

Proyecto Basico y de Ejecución de Skatepark DELTEBRE

MEMORIA

Autor: Soulparks

Fecha: 9 de septiembre de 2022

Ciente: Ayuntamiento de Deltebre

SOUL
PARKS

Objeto del documento.

Este documento se redacta con motivo del diseño de un bowl para Skateboard, Bmx, Roller Y Scooter dentro del municipio de Deltebre.

Encargo

Se redacta este documento a petición del Ayuntamiento de Deltebre ,y domicilio en Pl. 20 de maig, s/n 1, 43580,Deltebre, Tarragona, P-4318100-G conforme al *CONTRACTE MENOR Redacció projecte executiu Boul al terme municipal de Deltebre, expediente 2021/7090.*

El encargo se realiza a la empresa SOULPARKS S.L. CIF : B95903977 con domicilio C/ San Bartolome 10 48940 Leioa (Bizkaia) . El documento lo redacta Aitor Veguillas, NIF 16054249L, Andres Cortina 26 2º, getxo 48991, Arquitecto Superior , Colegiado nº 3300 del COAVN.

Ubicación y emplazamiento.

Este skatepark estará situado en la parcela catastral nº 43181A04200101 del municipio de Deltebre. Coordenadas X = 308,110 Y = 4,510,715, Polígono 42 Parcela 101, CEMENTIRI. DELTEBRE (TARRAGONA), y superficie 6.018 m2

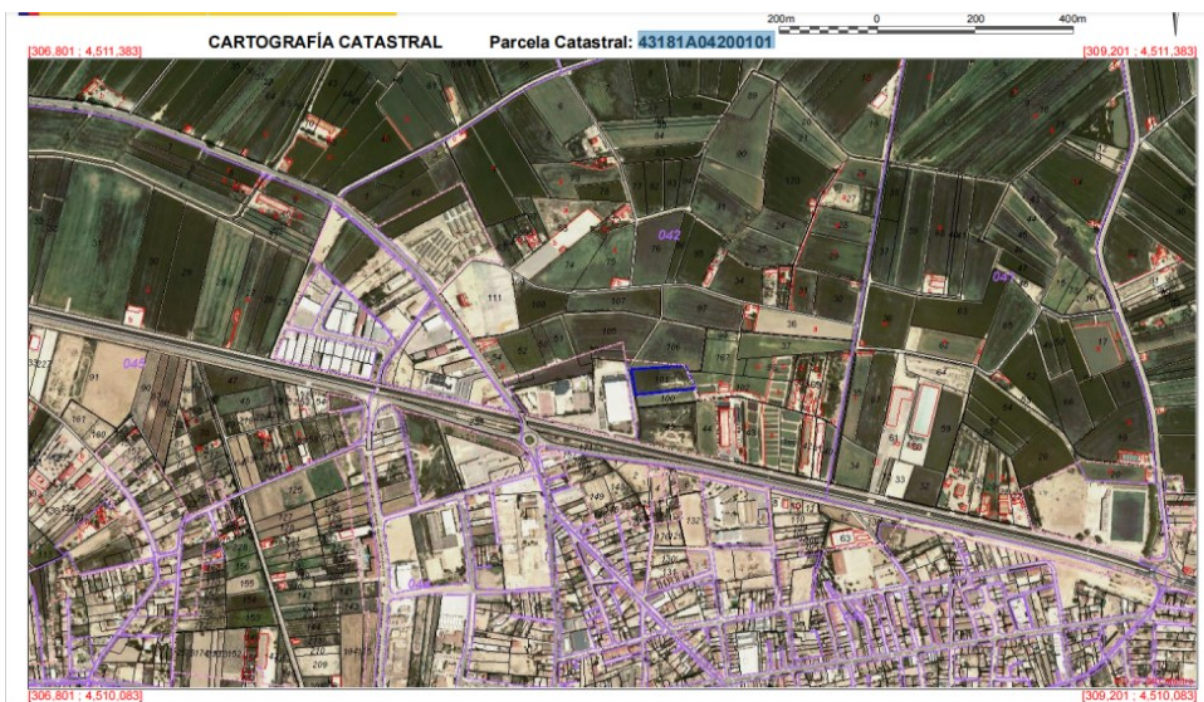

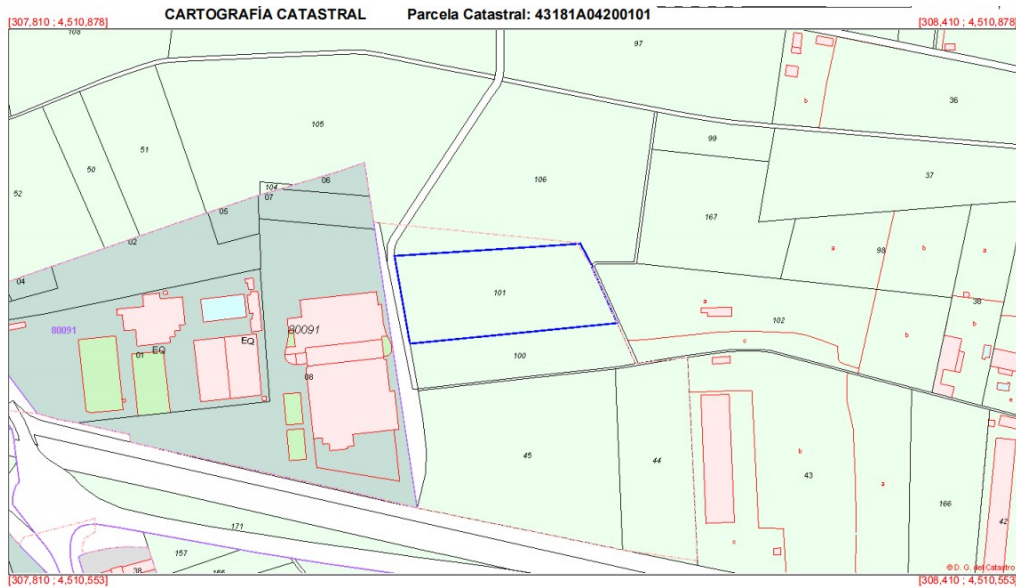

Cumplimiento de la Ley 9/2017, de 8 de noviembre, de Contratos del Sector Público

Las obras contenidas en el presente proyecto cumplen lo indicado en la Ley 9/2017, de 8 de noviembre, de Contratos del Sector Público, al recoger una serie de obras o actuaciones que, vistas de manera independiente, suponen una obra completa, susceptible de ser entregada al uso general o al servicio correspondiente, sin perjuicio de ulteriores ampliaciones.

Presupuesto.

El presupuesto de Ejecución Material estimado es de 33.605,31 €.

El Presupuesto de Contrata (GG 19%) es de 39.990,32 €,

El Presupuesto Total (IVA 21%) es de 48.388,29 €.

Justificación urbanística

La parcela sobre la que se ubicará el skatepark se encuentra en el Suelo Urbano Sistema de Equipamientos del municipio de Deltebre, según se puede comprobar en los planos de Calificación.

Sistemas de comunicació	Sistemes d'espais lliures	Sistemes d'espais oberts
SX Sistema viari	SV Parcs i jardins urbans	SH Sistema hidrogràfic
SXa Àrea d'aparcament	SV.h Espais públics per a horts recreatius	
SP Sistema portuari	SV.n Espais públics de transició amb l'espai natural	
SP' Previsió no vinculant de sistema portuari	Sistemes d'equipaments comunitaris i serveis tècnics	
	SE Equipaments	
	ST Serveis tècnics i ambientals	

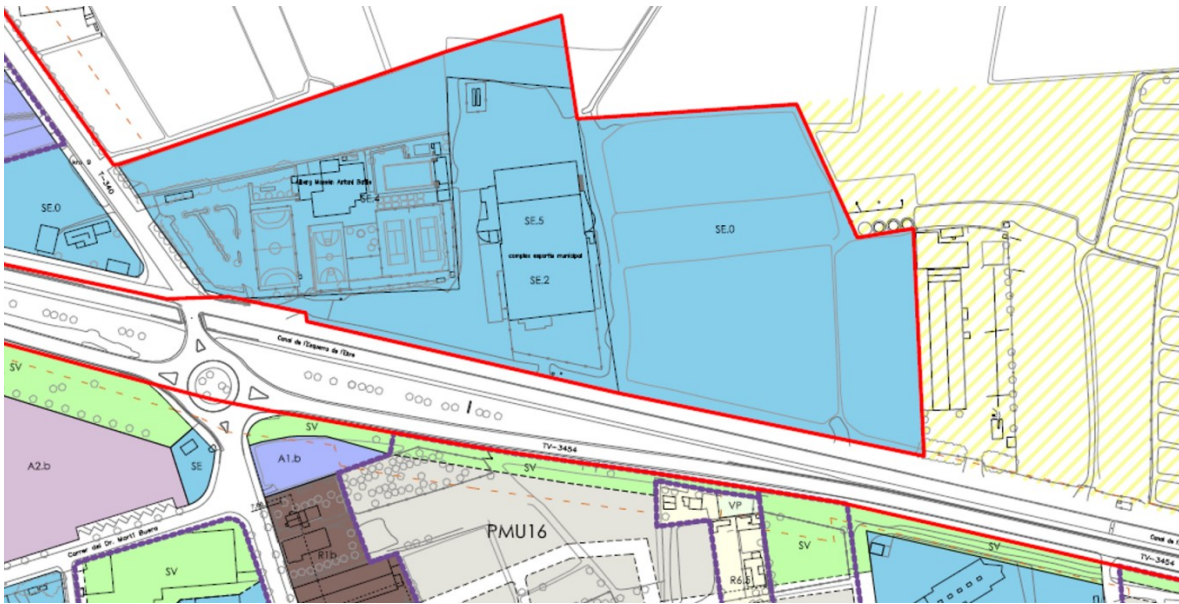

Superficie util y construida.

La superficie util construida para el uso de skatepark es de 185 m².

Prestaciones del edificio.

El uso de esta instalación es recreativo - skatepark conforme a lo solicitado por el cliente y ha sido diseñado en cumplimiento de la normativa de aplicación.

Artículo 3. Requisitos básicos de la edificación. Ley 38/1999 de 5 de noviembre.

Ordenación de la Edificación. BOE núm. 266 de 6 de noviembre de 1999

1. Con el fin de garantizar la seguridad de las personas, el bienestar de la sociedad y la protección del medio ambiente, se establecen los siguientes requisitos básicos de la edificación, que deberán satisfacerse, de la forma que reglamentariamente se establezca, en el proyecto, la construcción, el mantenimiento, la conservación y el uso de los edificios y sus instalaciones, así como en las intervenciones que se realicen en los edificios existentes:

Habitabilidad (Artículo 3. Requisitos básicos de la edificación. Ley 38/1999 de 5 de noviembre.

Ordenación de la Edificación. BOE núm. 266 de 6 de noviembre de 1999

No procede por tener un uso de skatepark.

Seguridad (Artículo 3. Requisitos básicos de la edificación. Ley 38/1999 de 5 de noviembre.

Ordenación de la Edificación. BOE núm. 266 de 6 de noviembre de 1999

No procede por tener un uso de skatepark.

Funcionalidad (Artículo 3. Requisitos básicos de la edificación. Ley 38/1999 de 5 de noviembre.

Ordenación de la Edificación. BOE núm. 266 de 6 de noviembre de 1999

No procede por tener un uso de skatepark.

Las instalaciones sólo podrán ser destinadas a los usos previstos en el proyecto.

Justificación de Precios

Para la obtención de los distintos precios, se ha redactado un documento con la justificación de precios, en el cual se han calculado los costes directos de las distintas unidades de obra y a partir de éstos, los precios de ejecución material.

Los precios de ejecución material se calcularán partiendo de la siguiente formula: $P = (1 + (K/100)) \cdot C$.

C dónde:

P = precio de ejecución material

K = porcentaje de coste indirecto

C = es el coste directo

Se consideran costes directos (art.4)

- a) La mano de obra.
- b) Los materiales.
- c) Los gastos de personal, combustible y energía necesarios para el accionamiento y manejo de la maquinaria.
- d) Los gastos de amortización y conservación de la maquinaria.

Se consideran costes indirectos (art.9)

"Aquello gastos que no son computables directamente a unidades concretas, sino al conjunto de la obra, tales como instalaciones de oficinas, comunicaciones, almacenes...".

El porcentaje K de costes indirectos tendrá unos valores máximos, según el artículo 13, de 6%, 7% u 8%, según se trate de obra terrestre, fluvial o marítima, por lo que se adopta el 6 % en el caso presente, aplicando dicho porcentaje directamente en la elaboración del Cuadro de Precios N 2, sobre el coste directo obtenido en este anejo para cada unidad de obra.

El Presupuesto de Base de Licitación se obtendrá incrementando el de ejecución material en los gastos generales de estructura que inciden en el contrato. Referido al Presente Proyecto, el desglose de los gastos es el siguiente:

- a) El 13% en concepto de gastos generales, gastos financieros y tasas de la Administración.
- b) El 6% en concepto de Beneficio Industrial.

Por lo que el Presupuesto de Base de Licitación se obtendrá en el "Presupuesto", incrementado en un 19 % el Presupuesto de Ejecución Material obtenido para las obras, y en un 21% de I.V.A.

Plan de Obra

En cumplimiento del artículo 233.1 de la Ley 9/2017, de 8 de noviembre, de Contratos del Sector Público

Se incluye un programa de trabajos orientativo, en el que se reflejan las actividades más representativas y su duración.

Justificación de Plazos

El plazo de ejecución de las obras se estima en tres meses contado a partir de la firma de la correspondiente Acta de Comprobación de Replanteo.

Incidencias ambientales

El proyecto objeto del presente estudio no se encuentra entre ninguno de los supuestos contemplados en los anexos I y II del Real Decreto Legislativo 1/2008, por lo que no es preceptivo el trámite de evaluación de impacto ambiental.

Estudio de gestión de residuos

Tal y como dispone el Real Decreto 105/2008, de 13 de febrero, en su artículo 4.a se incluye en el Proyecto un estudio de gestión de residuos de construcción y demolición, donde se describe la naturaleza de los diferentes residuos generados durante las obras, estimando la cantidad producida de los mismos así como la valoración de la gestión de los mismos en por organismo o empresa autorizada.

En el presente Proyecto se incluye una valoración de la gestión de los residuos que se producirán en el transcurso de las obras.

Estudio básico de seguridad y salud

En cumplimiento del *Real Decreto 1627/1997 de Octubre, por el cual se establecen disposiciones mínimas de Seguridad y Salud en las obras de construcción*, se incluye un

“ Estudio Básico de Seguridad y Salud ” , el estudio para las obras definidas en el Proyecto, estableciendo las previsiones respecto a la prevención del riesgo de accidentes y enfermedades profesionales y las previsiones en cuanto a las instalaciones perceptivas de salud y bienestar de los trabajadores.

Forma de ejecución de la Obra.

La ejecución de la obra será por contrata.

Clasificación del contratista

Tal y como dispone el artículo 77 de la Ley 9/2017, de 8 de noviembre, de Contratos del Sector Público para el caso que nos ocupa, al tratarse de un contrato de obras cuyo valor estimado es inferior a 500.000 euros, no se exige clasificación.

Revisión de precios si procede.

El artículo 1031 Ley 9/2017, de 8 de noviembre, de Contratos del Sector Público

Artículo 1031.- Procedencia y límites

Por lo que dadas las características de la obra así como su plazo de ejecución, inferior a dos años, no se considerado la obtención de una fórmula tipo para la revisión de precios de este proyecto.

Declaración de obra completa.

Los trabajos comprendidos en el presente Proyecto constituyen una obra completa, según lo previsto en la Ley 9/2017, de 8 de noviembre, de Contratos del Sector Público y por tanto susceptibles de ser entregadas al uso público una vez finalizadas.

Estudio geotécnico

Durante la obra y especialmente en el vaciado del bowl se deberá observar la composición del suelo para confirmar sus características, modificando los elementos constructivos que hicieran falta si se apreciaran cambios sustanciales.

Condicionantes del Diseño.

Este proyecto tiene varios condicionantes que determinan el diseño final:

Para que el proyecto se ajuste de la mejor manera a los intereses del municipio de Deltebre, se ha realizado el diseño atendiendo únicamente a criterios topográficos, a la forma y tamaño de la parcela,

a sus posibilidades, a los condicionantes, la orientación, el soleamiento, la iluminación natural y artificial etc.

Una vez identificados todos los aspectos a tener en cuenta, siempre en colaboración de con los agentes municipales, se ha consensuado una idea que se materialice en un proyecto técnico que finalmente permita licitar las obras de construcción del parque con el objetivo de conseguir finalmente la mejor oferta técnica y económica por parte de las contratas licitantes.

El trazado busca la usabilidad por todos los deportista sin renunciar a la creatividad y el buen diseño, por ello se han incluido elementos que den al parque un interés especial. Se busca que se puedan utilizar zonas determinadas según la edad, modalidad, nivel técnico, etc, desde un usuario experimentado hasta un principiante que pueda evolucionar y progresar al siguiente nivel.

El diseño esta pensado dentro de las posibilidades físicas de su ubicación para aprovechar al máximo la iluminación natural, evitando los posibles deslumbramientos o las zonas de sombra tanto de día como de noche. Para sacar el máximo rendimiento posible al equipamiento deportivo, su uso no se limitara solo a las horas de sol, también se utiliza con iluminación artificial.

Diseño del skatepark.

En la documentación gráfica que se incluye en este Proyecto se detalla la definición geométrica y todos los detalles constructivos de todos los elementos que conforman el skate park.

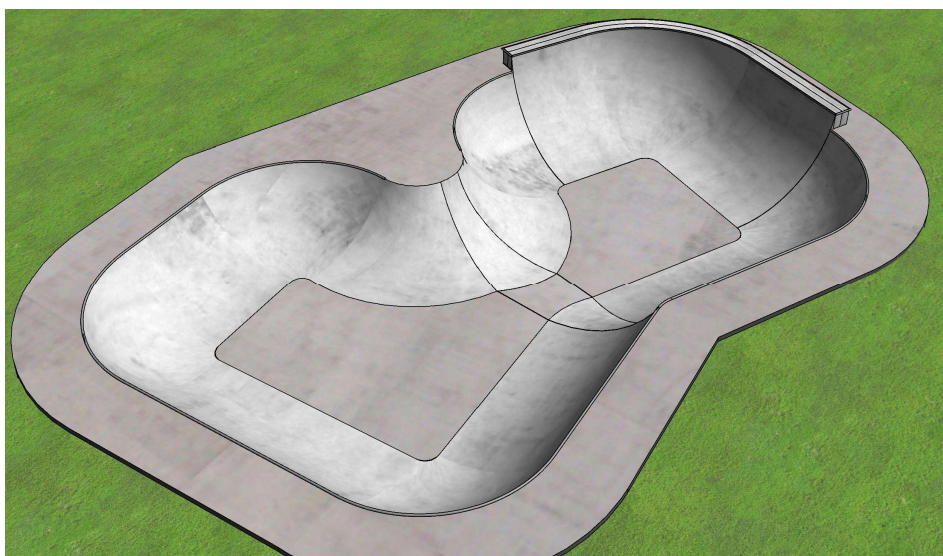

El bowl tiene unas dimensiones aproximadas de 20.5 x8x5 mts, y se construirá bajo rasante con una profundidad de 1.35 a 1.80 mts, con una transición de radio 2.20 y 2,45 mts. Tiene forma de alargada levemente doblado, lo que permite colocar hips en ambos lados. Tiene una extensión de 2.20 mts de altura en la zona profunda , Cuenta con una acera perimetral 1.20 mts .

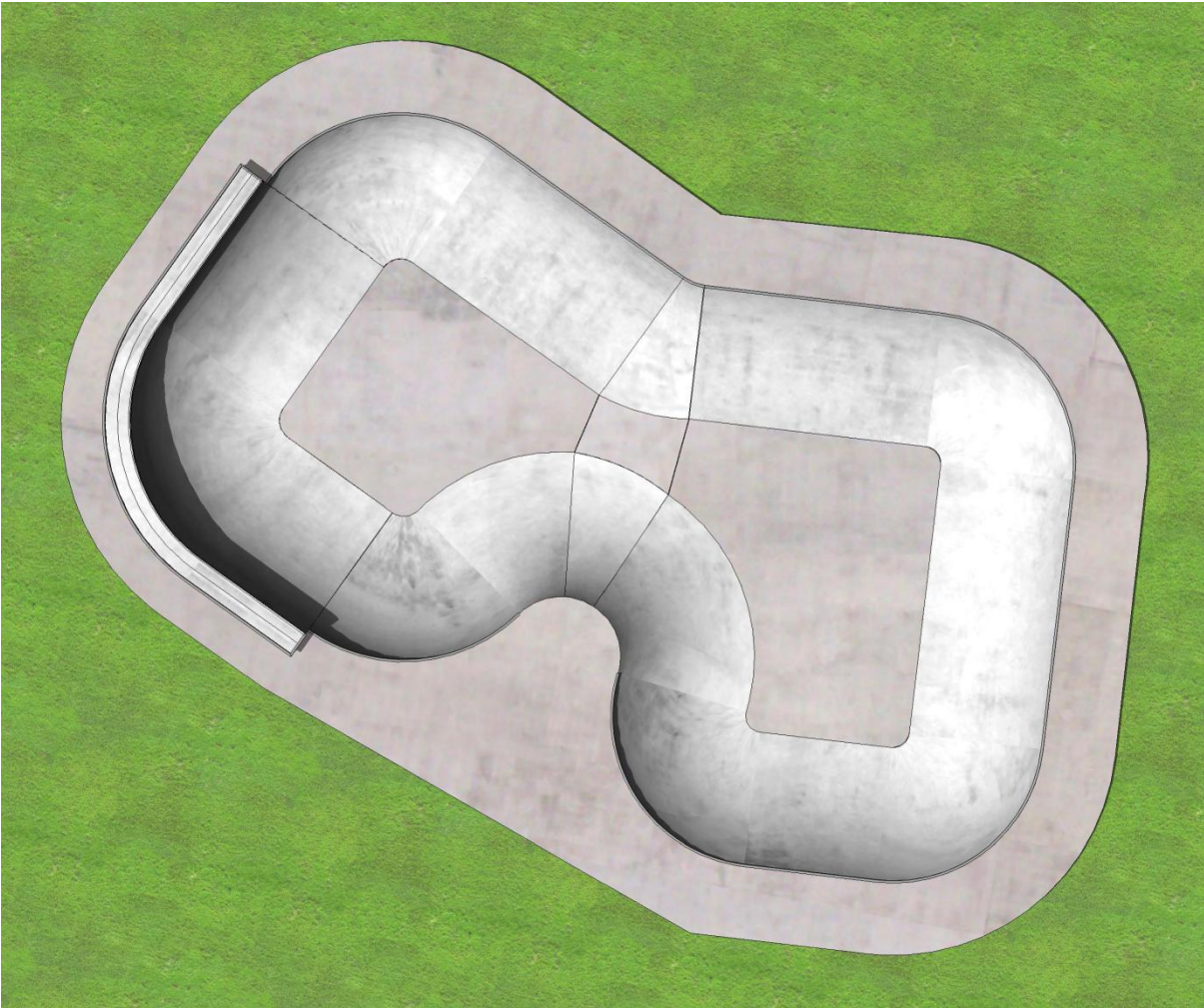

El diseño del bowl permite su uso a principiantes y usuarios avanzados, tiene multiples líneas , permite carrear, grindar, hacer aéreos y transfers, lo que lo hace fácil, divertido y seguro y permite a sus usuarios evolucionar en su técnica.

Se ha previsto que las aguas se recojan dentro del bowl con dos sumidero que verterá el agua a la instalación municipal de saneamiento.

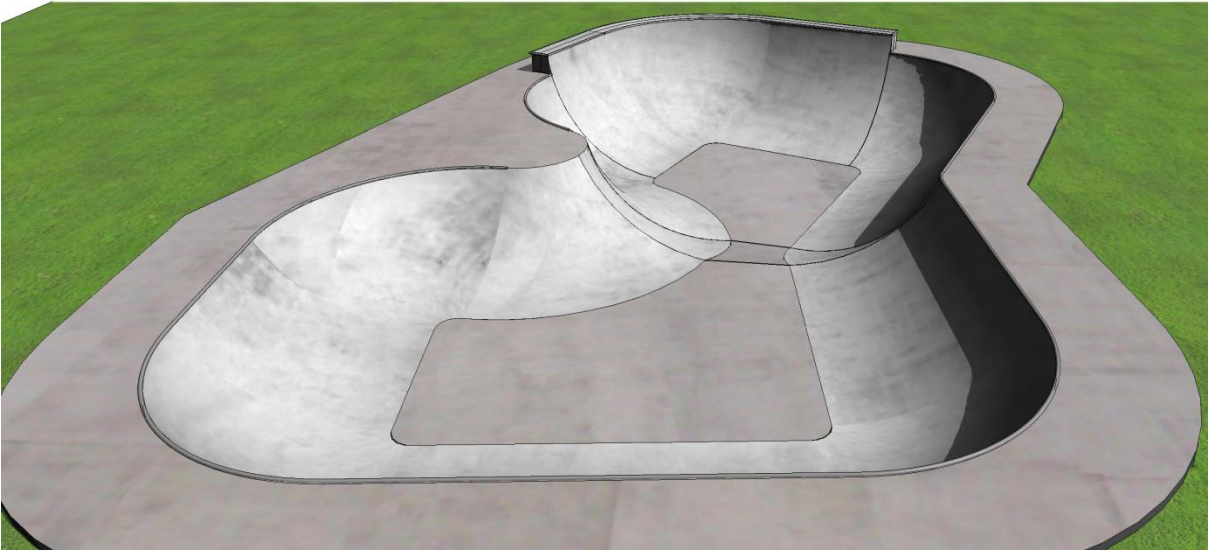
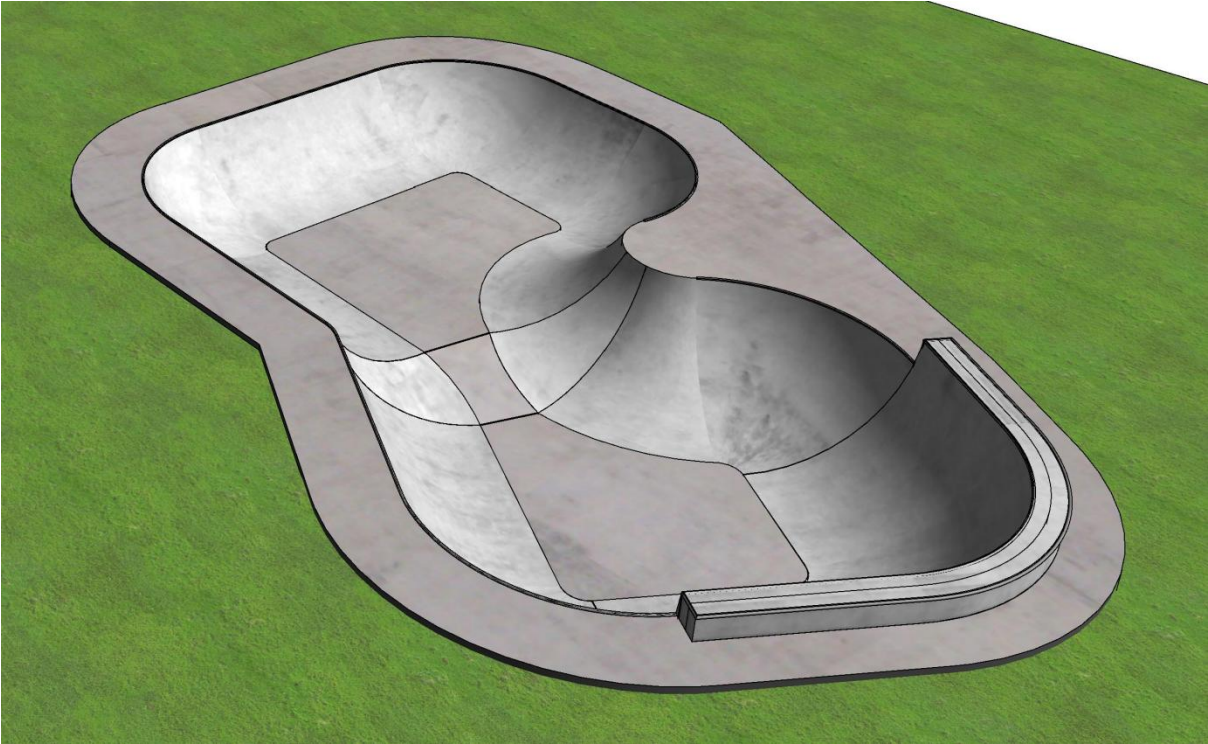

Descripción de las obras.

Las obras comprendidas en el presente proyecto consisten en la ejecución de un Skate Park según se define en los planos de proyecto, siguiendo el procedimiento constructivo que se describe a continuación:

Las obras se desarrollan en una sola etapa y comprenden:

- Acondicionamiento de la zona de actuación.
- Replanteo.
- Movimiento de tierras, vaciado del bowl, zanjas y de las zapatas de cimentación.
- Cimentación.
- Saneamiento
- Levantamiento de muros de bloque.
- Relleno y compactado de la plataforma con material de la excavación del bowl.
- Relleno y compactado de grava en el fondo del bowl.
- Colocación de coopings y perfiles de remate.
- Proyectado, reglado y pulido de laminas de hormigón armado.
- Ejecución de solera de hormigón.
- Realización de juntas de dilatación.
- Raseado y pintado.

El lugar en el que se construirá el skatepark es una explanada de tierras naturales propias del lugar.

Durante la obra y especialmente en el vaciado del bowl se deberá observar la composición del suelo para confirmar sus características, modificando los elementos constructivos que hicieran falta si se apreciaran cambios sustanciales.

Se hará un replanteo de la parcela y se comprobarán las cotas con las expresadas en proyecto. Habrá que prever un acceso a la parcela que deberá ser restituído a su origen una vez acabada la obra.

Para realizar el replanteo se tendrán en cuenta las alineaciones de las soleras, las aceras, y las arquetas, y demás elementos, a partir de las cuales se replantearán los trabajos con la presencia de la dirección de obra.

Para llevar a cabo las obras se utilizarán tanto medios manuales como mecánicos, siendo estos últimos retroexcavadora, camión volquete, dumper, bandeja vibradora, etc, no se prevé el uso de andamios ni gruas, mas allá de las propias de los camiones de reparto.

Una vez limpio el terreno y hecho el replanteo se procederá a ejecutar el zuncho del bowl .

Como primer paso y para evitar problemas con las lluvias se realizará la zanja para instalar la red de saneamiento que conectará el saneamiento del bowl al saneamiento municipal.

Se vaciará el bowl .

Las zapatas de hormigón y el zuncho se ejecutarán con hormigón de HA-25/B/12/XC2 , dejando las esperas con redondo de 12 mm corrugado para los muros de bloque de hormigón. El zuncho de 30x30 cms llevará un armado de 4 barras de acero corrugado B500 s de 12 mm de diametro y estribos de 8 mm cada 35 cms. La zapata de 40x20 cms llevará un armado superior e inferior de barras de acero corrugado B500 s de 12 mm de diametro colocadas cada 15 cms en ambas direcciones. Donde se vaya a construir muro armado sobre el zuncho o las zapatas se dejarán esperas de acero corrugado B500 s de 12 mm de diámetro con un solape de 30 cms cada 20 cms.

La red de saneamiento se ejecutará con tubo de PVC 200 mm sobre cama o lecho de arena de 10 cm de espesor, debidamente compactada asegurando una pendiente del 2 % . La recogida de aguas se hará en arquetas sumideros de hormigón prefabricado.

A continuación se levantará la fábrica de bloques huecos de hormigón gris estándar en la extensión y plano inclinado, con bloque de hormigón para revestir, recibidos con mortero de cemento, armadura vertical formada por redondos de acero B 500 S, de diametro 12 mm pinchados en la solera existente con resina epoxy o en continuidad con las esperas dejadas en el zuncho o las zapatas, y armadura horizontal de 2 redondos de diametro 8 mm cada fila de bloques. Irán rellenos de hormigón de HA-25/B/12/XC2. Los muros deberán ajustarse al correcto replanteo de las cotas, curvas y planos inclinados para servir de contención de tierras y zahorras y de apoyo para las soleras, planas, inclinadas y curvas.

La cerrajería se ejecutará una vez estén replanteados y ejecutados los muros de bloque. Se colocará el cooping mediante tubo de (60mm y 5 mm espesor) en tramos rectos y curvos en las zonas marcadas en planos. El cooping se anclará al muro de bloque o al zuncho mediante esperas de redondos de 12 mm cada 50 cm. Se prestará especial atención al replanteo y espesores necesarios para el posterior hormigonado.

En la union de las soleras horizontales y las transiciones curvas se dejara una pletina de 100x3 mm con garras o varilla de 12 mm soldada para hacer de junta y como sistema de retenida cuando se hormigone.

En los bordes de soleras donde no haya perfil metálico se biselarán los cantos de las mismas.

Una vez colocadas las perfileras y los coopings se procederá a la ejecución de las curvas con hormigón gunitado HA-35/P/8-12/XC4 de 15 cm de espesor, puesto en obra de manera manual, pulido manualmente en zonas curvas o inclinadas utilizando una guía o maestra según indicaciones de la DF y según radios indicados en planos. Se incluirá fibra de polipropileno en proporción de 600 grs/m³. Colocación y armado con doble mallazo 15x15x6. Se ejecutarán al mismo tiempo los encofrados en madera de las piezas especiales y se dispondrán las armaduras indicadas en planos. El pulido de los hormigones será manual hasta conseguir un grado óptimo de planeidad, con un primer fratasado con fratas de labor, segundo fratasado con llana especial para pavimento curvo, reposo, añadidura de cuarzo premezclado con cemento en proporción 2/1. Nuevo fratasado y reposo en función de climatología. Una vez fraguado comenzar a pulir tantos pases se requieran hasta que quede seca la capa superficial y totalmente lisa y sin ondulaciones ni bultos mediante . Se prestará especial atención a la colocación del armado, separadores y soldadura de esperas a protecciones metálicas y cooping.

Se ejecutarán los pavimentos horizontales mediante hormigón HA-30/P/20/XC4, asegurando un espesor mínimo de 15 cm. Se asegurarán las pendientes indicadas en proyecto replanteando adecuadamente la cota de acabado de los sumideros. El armado será con mallazo de acero 15x15x8, enriquecido superficialmente con cemento CEM II/A-L 32,5 N y arena de cuarzo color natural. Se incluirá fibra de polipropileno en proporción de 600 grs/m³. El acabado será fratasado a mano o a máquina. Cuando se pulido manual se realizará hasta conseguir un grado óptimo de planeidad Se ejecutarán los encofrados que sean necesarios en madera.

Cuando las soleras horizontales, curvas o inclinadas se apoyen en un muro de bloque de hormigón se dejarán en este último dos varillas de acero corrugado de 12 mm de diámetro cada 50 cms, hincados al menos 50 cms y dobladas para su solape con el mallazo de la losa de hormigón al menos 50 cms.

En la unión de las soleras curvas o inclinadas con las soleras existentes se procederá a aplicar un puente de unión epoxico.

Los paramentos verticales se rematarán mediante enfoscado y maestreado de mortero de cemento de 20 mm.

Finalmente se rellenará la zanja de saneamiento , para ello se rellenará la zanja con material de la excavación seleccionado y compactado hasta 98% proctor, sobre esta capa se colocará 30 cms de arena za-25 compactada y por último suelo similar al existente.

Planificación de los trabajos, diagrama de Gantt

	MES 1				MES 2				MES 3			
SEMANA	1	2	3	4	1	2	3	4	1	2	3	4
ACONDICIONAMIENTO DEL TERRENO												
SANEAMIENTO												
HORMIGON												
CERRAJERIA												
ALBAÑILERIA												
GESTIÓN DE RESIDUOS												
SEGURIDAD Y SALUD												
CONTROL DE CALIDAD												

Instalaciones para usuarios de deportes sobre ruedas UNE-EN-14974 2006 A1

4. Materiales			
4.5.2	Hormigon Utilizado	C 35/C45	C 35
5. Requisitos seguridad			
5.1.1 Generalidades			
5.1.1.2	Bordes biselados	> 3 mm	20 mm
5.1.1.3	Diferencia niveles suelo	< 5mm	< 5 mm
5.1.17	Extremas coopings libres		cumple
5.1.19	Altura de caida grindaje	<1500 mm	<1500 mm
5.1.1.11	Angulo pie	< 30°	No hay planos inclinados
5.1.1.11	Angulo transicion con el suelo	< 15°	Cumple
5.1.2. Construcción			
5.1.2.1	Resistencia fuerza F1	3.5 kn/m2	Cumple
	Resistencia fuerza puntual F2 area 50x50 cm	7 kn	Cumple
	Resistencia desplazamiento F3	3.5 kn/ml	Cumple
5.1.2.3	Anchura juntas	< 5 mm	4 mm
5.1.2.5	Altura Barandilla	>1200 mm	No procede
	Extensiones altura barrera aumentada horizontalmente	1000 mm	No procede
	Resistencia fuerza horizontal	>1500 n/m	No procede
	Abertura horizontal	<89 mm	No procede
5.1.2.6	Diametro Cooping	>40 mm	50 mm
	Proyeccion vertical cooping	3< p <30 mm	3-5 mm
	Proyeccion horizontal cooping	3< p <12 mm	3-5 mm
5.2. Requisitos especificos			
5.2.2	Reborde		
	Anchura	B > 40 mm	No hay reborde
	Diametro	D >40 mm	No hay reborde
	Altura	H>1000 mm	No hay reborde
	Superficie rodadura adyacente	A > 1200 mm	No hay reborde
	Las caras laterales estarán cerradas.		No procede
5.2.3	Repisa		

	Anchura	$B > 200 \text{ mm}$	No hay repisa
	Diametro	$D > 200 \text{ mm}$	No hay repisa
	Altura	$H < 1000 \text{ mm}$	No hay repisa
	Superficie rodadura adyacente	$A > 1200 \text{ mm}$	No hay repisa
5.2.4	Barandilla		
	Distancia a superficie rodadura	$D > 200 \text{ mm}$	No hay barandilla
	Altura	$H < 1000 \text{ mm}$	No hay barandilla
	Anchura superficie rodadura adyacente	$A > 1200 \text{ mm}$	No hay barandilla
	Radio biselado 45°	$R > 20 \text{ mm}$	No hay barandilla
	Resistencia Carga Transversal	$R_{ct} > 750 \text{ N/m}$	No hay barandilla
	Los apoyos no sobresaldrán lateralmente		No procede
5.2.5	Rampa de salto		
	Altura	$H < 1000 \text{ mm}$	No hay rampa de salto
	Anchura	$A > 1200 \text{ mm}$	No hay rampa de salto
	Longitud seccion superior	$100 \text{ mm} > l > 20 \text{ mm}$	No hay rampa de salto
	Radio	$R > 1800 \text{ mm}$	No hay rampa de salto
	Angulo	$\text{Ang} > 40^\circ$	No hay rampa de salto
5.2.6	Desnivel con plataforma		
	Anchura		
	$H < 1000 \text{ mm}$	$A > 1200 \text{ mm}$	No hay desnivel con plataforma
	$1000 \text{ mm} < h < 1500 \text{ mm}$	$A > 2400 \text{ mm}$	No hay desnivel con plataforma
	$1500 \text{ mm} < h < 3000 \text{ mm}$	$A > 3600 \text{ mm}$	No hay desnivel con plataforma
	Profundidad	$L1 > 1200 \text{ mm}$	No hay desnivel con plataforma
	Si $H > 1000 \text{ mm}$ llevará barandilla		No procede
5.2.7	Transicion con plataforma		
	Anchura		
	$H < 1000 \text{ mm}$	$A > 1200 \text{ mm}$	
	$1000 \text{ mm} < h < 1500 \text{ mm}$	$A > 2400 \text{ mm}$	Cumple

	1500 mm < h < 3000 mm	A > 3600 mm	Cumple
	Profundidad	L1 > 1200 mm	1200 mm
	Radio	R > 1800 mm	2200-2450 mm
	Si H> 1000 mm llevará barandilla		H<1000 mm
5.2.8	Rampa en cuña		
	Anchura		
	H < 1000 mm	A> 1200 mm	
	1000 mm < h < 1250 mm	A > 2400 mm	
	1250 mm < h < 1500 mm	A > 3600 mm	No hay Rampa
	Radio	R > 1800 mm	No hay Rampa
	Longitud seccion superior	140 mm > l > 20 mm	No hay Rampa
5.2.9	Rampa en pared con transicion		
	1000 < R 2000	B > 2400 mm	No hay rampa de salto
		H1 > 2000 mm	No hay rampa de salto
		H2 >R +- 5%	No hay rampa de salto
	2000 < R 3000	B > 3600 mm	No hay rampa de salto
		H1 > R	No hay rampa de salto
		H2 >R +- 5%	No hay rampa de salto
	Rampa en pared con desnivel		
	Anchura B > 2400 mm	H1 > 1500 mm	No hay rampa de salto
		H2 < 1500 mm	No hay rampa de salto
	Anchura B > 3600 mm	H1 > 1500 mm	No hay rampa de salto
		1500 < H2 < 2500 mm	No hay rampa de salto
	5.2.10	Desnivel en piramide	
Altura h< 1000 mm			No hay desnivel en piramide
Anchura l > 100 mm			No hay desnivel en piramide

5.2.11	Escalera		
	Numero peldaños	$N > 3$	No hay escaleras
	Altura $H < 1000$ mm	Anchura $A > 1200$ mm	No procede
		Profundidad peldaños > 250 mm	No hay escaleras
		Altura peldaños > 350 mm	No hay escaleras
	Altura 1000 mm $< H < 1500$ mm	Anchura $A > 2400$ mm	No hay escaleras
		Profundidad peldaños > 250 mm	No hay escaleras
		Altura peldaños > 350 mm	No hay escaleras
No se permite instalar escaleras de $H > 1000$ mm bajo barandillas		No hay escaleras	
5.2.12	Mini-Tubo		
	Altura $h1 < 1250$ mm	$B > 2400$ mm	No hay mini tubo
		$R > 1800$ mm	No hay mini tubo
		$H2 > 1200$ mm	No hay mini tubo
		H3 Sin Vertical	No hay mini tubo
		$L2 > 1200$ mm	No hay mini tubo
		$L1 > R$	No hay mini tubo
		$H4 < 600$ mm	No hay mini tubo
	Altura 1250 mm $< h1 < 2000$ mm	$B > 3600$ mm	No hay mini tubo
		$R > 1800$ y $R > h1$	No hay mini tubo
		$H2 > 1200$ mm	No hay mini tubo
		H3 Sin Vertical	No hay mini tubo
		$L2 > 1200$ mm	No hay mini tubo
		$L1 > R$	No hay mini tubo
		$H4 < 600$ mm	No hay mini tubo
	Altura 2000 mm $< h1 < 3000$ mm	$B > 4800$	No hay mini tubo
		$R > 1800$ y $R > h1$	No hay mini tubo
		$H2 > 1200$ mm	No hay mini tubo
		H3 Sin Vertical	No hay mini tubo
		$L2 > 1200$ mm	No hay mini tubo
		$L1 > R$	No hay mini tubo
		$H4 < 600$ mm	No hay mini tubo
Tubo			

	Altura 2500 mm < h1 < 4200 mm	B > 6000 mm	No hay tubo
		R > 1800 y R > h1	No hay tubo
		H2 > 1200 mm	No hay tubo
		H3 < 600 mm	No hay tubo
		L2 > 1200 mm	No hay tubo
		L1 > R	No hay tubo
		H4 < 600 mm	No hay tubo
	Altura 4200 mm < h1 < 5000 mm	B > 7200 mm	No hay tubo
		R > 1800 y R > h1	No hay tubo
		H2 > 1200 mm	No hay tubo
		H3 < 1000 mm	No hay tubo
		L2 > 1200 mm	No hay tubo
		L1 > R	No hay tubo
		H4 < 600 mm	No hay tubo
5.2.13	Caja de saltos		
	Altura H < 1000 mm	Anchura > 1200 mm	No procede
	Altura H < 1250 mm	Anchura > 1800 mm	No procede
	Altura H < 1500 mm	Anchura > 2400 mm	No procede
	Proyeccion Barandilla	L1 < 300 mm	No procede
	Distancia barandilla	L2 > 1200 mm	No procede
	Separacion barandilla	L3 > 1500 mm	No procede
	Angulo > 60 °	Anchura esquina < 200 mm	No procede
5.3	Area seguridad		
5.3.22	Area de seguridad.		
	General	> 2000 mm	cumple
5.3.2.3	Rampa de saltos		
	Distancia lateral	> 2000 mm	No procede
	Distancia area seguridad	D > 5000 mm	No procede

Cumplimiento de CÓDIGO ESTRUCTURAL (CodE)

HORMIGON: HA-25P/20/XC4-HA-30/P/20/XC4- HA-35/P/8-12/XC4							
ACERO: B 500 S							
CUADRO DE CARACTERISTICAS DE LOS MATERIALES SEGUN CÓDIGO ESTRUCTURAL (CodE)							
HORMIGON							
LOCALIZACION	TIPIFICACION	RESISTENCIA CARACTERISTICA	MIN. CONTENIDO CEMENTO	MAXIMA RELACION A/C	VALOR NOMINAL RECUBRIMIENTOS	NIVEL DE CONTROL	COEFICIENTE γ_c
Muros de cimentación	HA-30/P/20/XC4	30 N/mm ²	300 kg/m ²	0.55	25+10 mm	ESTADISTICO	1,50
Cimentación Muros Armados	HA-25/P/20/XC2	25 N/mm ²	275 kg/m ²	0,60	25+10 mm	ESTADISTICO	1,50
Solera	HA-30/P/20/XC4	30 N/mm ²	300 kg/m ²	0.55	25+10 mm	ESTADISTICO	1,50
Soleras curvas e inclinadas	HA-35/P/8-12/XC4	35 N/mm ²	300 kg/m ²	0.55	25+10 mm	ESTADISTICO	1,50
Resto de elementos	HA-30/P/20/XC4	30 N/mm ²	300 kg/m ²	0.55	25+10 mm	ESTADISTICO	1,50
TIPO DE HORMIGON	ARIDOS			CONSISTENCIA		RESISTENCIA CARACTERISTICA	
	TIPO	MODULO	TAMAÑO MAXIMO	ASENTAMIENTO	DENOMINACION	A 7 DIAS	A 28 DIAS
HA-30/P/20/XC4	CM	SEGUN HUSO	20 mm	30-40 mm	PLASTICA	20 N/mm ²	30 N/mm ²
HA-25/P/20/XC2	CM	SEGUN HUSO	20 mm	30-40 mm	PLASTICA	20 N/mm ²	25 N/mm ²
HA-35/P/8-12/XC4	CM	SEGUN HUSO	8-12 mm	30-40 mm	PLASTICA	20 N/mm ²	35 N/mm ²
ACERO							
LOCALIZACION	DESIGNACION	RESISTENCIA DE CALCULO		PRODUCTO CERTIFICADO	NIVEL DE CONTROL	COEFICIENTE γ_s	
Todos los elementos	B 500 S	510 N/mm ²		MARCA N / AENOR	NORMAL	1,15	
EJECUCION							
TIPO DE ACCION		NIVEL DE CONTROL			COEFICIENTES		
PERMANENTES γ_G		NORMAL			1,50		
PERMANENTES DE VALOR NO CONSTANTE γ_{G^*}		NORMAL			1,60		
VARIABLES γ_Q		NORMAL			1,60		
INSTRUCCIONES DE DESENCOFRADO							
NO SE DESENCOFRARA NINGUN ELEMENTO HASTA QUE NO HAYAN TRANSCURRIDO LOS SIGUIENTES PLAZOS:							
Temperatura superficial del hormigón	$\geq 24^\circ$	18°	8°	2°			

Encofrado vertical (pilares)	9 horas	12 horas	18 horas	30 horas
Losas	-	-	-	-
Fondos de encofrado	2 días	3 días	5 días	8 días
Puntales	7 días	9 días	13 días	20 días
Vigas	-	-	-	-
Fondos de encofrado	7 días	9 días	13 días	20 días
-----Puntales	10 días	13 días	18 días	28 días

SE DEJARAN LOS APOYOS DE RESERVA QUE CORRESPONDAN EN LOS DISTINTOS PISOS DESPUES DE EFECTUAR EL RESTO DEL DESENCOFRADO DURANTE LOS SIGUIENTES 14 DIAS.

ADVERTENCIA: SI A LAS 9 DE LA MAÑANA HORA SOLAR EL TERMOMETRO SEÑALA 4° CENTIGRADOS SOBRE 0° DE TEMPERATURA AMBIENTE, ES UN INDICIO DE QUE DENTRO DE LAS 48 HORAS SE PRESENTARA UNA HELADA, POR LO QUE SE SUPENDERA EL HORMIGONADO.

Normativa.

Regirán durante la ejecución de las obras contempladas en el presente proyecto las siguientes disposiciones y normativas:

- .-Código Técnico de la Edificación.
- .-Documento Básico de seguridad de utilización y accesibilidad.
- .-Documento Básico de salubridad.
- .-UE-EN 14974 Instalaciones para usuarios de equipos de deportes sobre ruedas. Requisitos de seguridad y métodos de ensayo.
- .-Ley de Ordenación de la Edificación (LOE).
- .-Pliego de Prescripciones Técnicas Generales para obras de carreteras.PG3.
- .-Pliego de Condiciones Técnicas de la Dirección General de Arquitectura. Capítulo 1 y 5.
- .-Pliego de Prescripciones Técnicas para la recepción de cementos RC-08.
- .-Instrucción vigente para el Proyecto y ejecución de las obras de hormigón en masa o armado (EHE-08.).
- .-Norma Tecnológica de la Edificación NTE-ADD “Acondicionamiento del terreno. Desmontes: Demoliciones”.
- .-Norma Tecnológica de la Edificación NTE-ADV “Acondicionamiento del terreno. Desmontes: Vaciados”.
- .-Norma Tecnológica de la Edificación NTE-ADZ “Acondicionamiento del terreno. Desmontes: Zanjas y pozos”.
- .-Norma Tecnológica de la Edificación NTE-ASD “Acondicionamiento del terreno. Saneamiento: Drenajes y Avenamientos”.

.-Orden del M.O.P.U. de 26-03-1980 sobre instrucción 6.3 I.C. "Refuerzo de firmes". .-Tuberías de Abastecimiento de agua. O. del 28-07-74. B.O.E-02-107403-10-74. Corrección de errores:30-10-74.
.-Proyectos de abastecimiento de agua y saneamiento de poblaciones. O. del 22-09-86. .-RESOL del 02-03-87 Homologa certificación AENOR en tuberías de acero y fundición. BOE 13-03-87.
.-Disposiciones referentes a Seguridad e Higiene en el Trabajo.
.-Normas e instrucciones para Alumbrado Urbano del M.V.
.-Reglamento Electrotécnico para baja Tensión del Ministerio de Industria. Decreto 2413/1973 de 20 de septiembre. B.O.E. no 242, fecha 9 de Octubre de 1.973. .-Instrucciones Complementarias del Reglamento citado, actualmente en vigor , Instrucciones MI BT, aprobadas por Orden de 31 de Octubre de 1.973.
.-Hojas de Interpretación de Reglamento Electrotécnico, publicadas por la Dirección General de la Energía del Ministerio de Industria en virtud del artículo cuarto de la Orden de 6 de Abril de 1.974 del Ministerio de Industria por la que se dictan normas sobre las Instrucciones Complementarias del Reglamento Electrotécnico de Baja Tensión.

Consideraciones Finales

Con todo lo expuesto anteriormente y demás documentos que se acompañan en este Proyecto, se considera suficientemente definida la ejecución de las obras, dándose por terminada la redacción del Proyecto que cumple con la normativa técnica y reglamentaria vigente, reuniendo todos los requisitos exigidos por la Ley 9/2017 de 8 de Noviembre de Contratos del Sector Público.

Bilbao 9 de Septiembre de 2022

Aitor Veguillas

Colegiado nº 3300 del COAVN

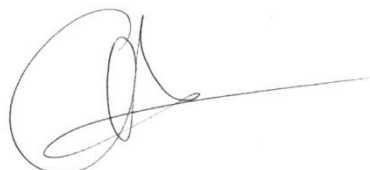

soulparks@gmail.com

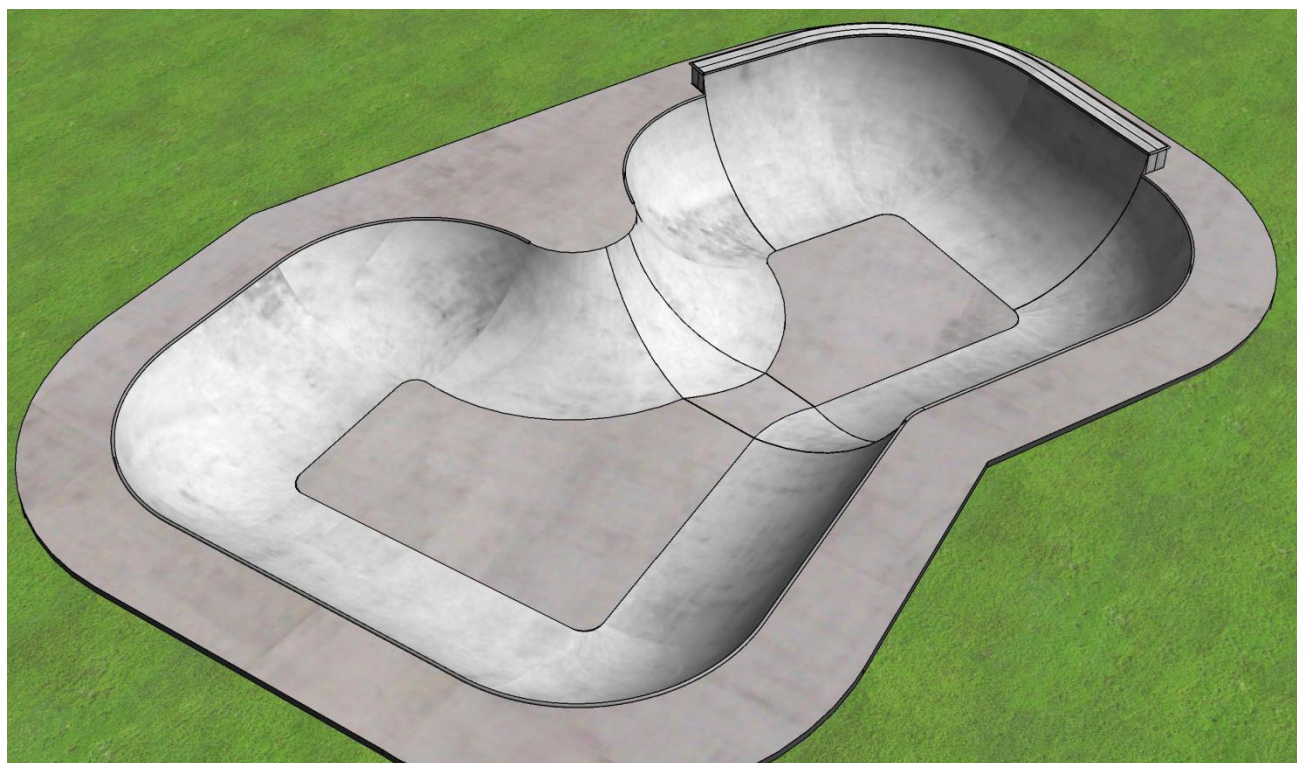

Proyecto Basico y de Ejecución de Skatepark

DELTEBRE

PRESUPUESTO

Autor: Soulparks

Fecha: 9 de Septiembre de 2022

Cliente: Ayuntamiento de Deltebre

SOUL
PARKS

RESUMEN DE PRESUPUESTO

Proyecto de Ejecución de Skatepark Deltebre		
RESUMEN PRESUPUESTO		
1	Acondicionamiento del terreno	4.500,22
2	Saneamiento	1.807,83
3	Hormigon	18.102,38
4	Cerrajería	4.719,00
5	Albañilería	527,72
6	Control de calidad y ensayos	161,34
7	Gestión de residuos	2.011,88
8	Seguridad y salud	1.774,94
TOTAL PEM		33.605,31
TOTAL PEC GG 19%		39.990,32
TOTAL IVA 21 %		48.388,29

Bilbao 9 de Septiembre de 2022

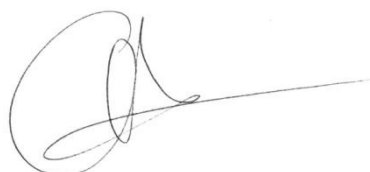

Aitor Veguillas Valenciano

soulparks@gmail.com

PRESUPUESTO SKATEPARK deltebre										
Código	Tipo	Ud	Resumen	Cantidad	Precio (€)	Importe				
SKATEPARK USAGRE										
1	Capítulo	Acondicionamiento del terreno								
ADE005b	Partida	m³	Excavación de bowl en suelo de arcilla semidura, con medios mecánicos.	240,000	15,50	3,720,00				
			Excavación de bowl en suelo de arcilla semidura, con medios mecánicos, con perfilado del bowl conforme a la documentación grafica, retirada de los materiales excavados a camion.Incluso limpieza del solar.							
				Uds.	Largo	Ancho	Alto	Parcial	Subtotal	
			Excavacion Bowl		120,000		2,000	240,000	240,000	
ADE010	Partida	m³	Excavación en zanjas.	28,860	13,00	375,18				
			Excavación en zanjas para instalaciones en suelo de arcilla semidura, con medios mecánicos, retirada de los materiales excavados y carga a camión.							
				Uds.	Largo	Ancho	Alto	Parcial	Subtotal	
			zanja salida a red municipal		16,000	0,900	1,800	25,920		
			zanja bowl		7,000	0,600	0,700	2,940	28,860	
ADR010	Partida	m³	Relleno principal de zanjas para instalaciones, con tierra de la propia excavación, y compactación al 95% del Proctor Modificado con bandeja vibrante de guiado manual.	20,202	6,50	131,31				
			Relleno principal de zanjas para instalaciones, con tierra de la propia excavación, y compactación al 95% del Proctor Modificado con bandeja vibrante de guiado manual.							
				Uds.	Largo	Ancho	Alto	Parcial	Subtotal	
			zanja salida a red municipal	0,7	16,000	0,900	1,800	18,144		
			zanja bowl	0,7	7,000	0,600	0,700	2,058	20,202	
ADR030c	Partida	m²	Encachado de 20 cm grava.	31,000	8,83	273,73				
			Encachado de 20 cm grava 20/30 mm, en caja para base de solera y compactación al 95% del Proctor Modificado con bandeja vibrante de guiado manual previo rebaje y cajead.							
				Uds.	Largo	Ancho	Alto	Parcial	Subtotal	
			Solera fondo bowl	31				31,000	31,000	
1						4,500,22				
2	Capítulo	Saneamiento								
ASB010	Partida	m	Acometida general de saneamiento .	7,000	39,00	273,00				
			Suministro y colocación de acometida general de saneamiento a la red general del municipio, de PVC liso, serie SN-4, rigidez anular nominal 4 kN/m², de 200 mm de diámetro, pegado mediante adhesivo, colocado sobre cama o lecho de arena de 10 cm de espesor, debidamente compactada y nivelada con pisón vibrante de guiado manual, relleno lateral compactando hasta los riñones y posterior relleno con la misma arena hasta 30 cm por encima de la generatriz superior de la tubería, con sus correspondientes juntas y piezas especiales. Incluso demolición y levantado del firme existente y posterior reposición con hormigón en masa HM-20/P/20/1, sin incluir la excavación previa de la zanja, el posterior relleno principal de la misma ni su conexión con la red general de saneamiento. Totalmente montada, conexonada y probada mediante las correspondientes pruebas de servicio (incluidas en este precio)							
				Uds.	Largo	Ancho	Alto	Parcial	Subtotal	
			acometida a red general bajo firme existente	7				7,000	7,000	
ASC010	Partida	m	Colector enterrado de red horizontal de saneamiento, con arquetas, con una pendiente mínima del 2%, para la evacuación de aguas residuales y/o pluviales, formado por tubo de PVC liso, serie SN-4, rigidez anular nominal 4 kN/m², de 200 mm de diámetro exterior, pegado mediante adhesivo, colocado sobre lecho de arena de 10 cm de espesor, debidamente compactada y nivelada con pisón vibrante de guiado manual, relleno lateral compactando hasta los riñones y posterior relleno con la misma arena hasta 30 cm por encima de la generatriz superior de la tubería. Incluso líquido limpiador y adhesivo para tubos y accesorios de PVC.	16,000	39,00	624,00				
			Colector enterrado de red horizontal de saneamiento, con arquetas, con una pendiente mínima del 2%, para la evacuación de aguas residuales y/o pluviales, formado por tubo de PVC liso, serie SN-4, rigidez anular nominal 4 kN/m², de 200 mm de diámetro exterior, pegado mediante adhesivo, colocado sobre lecho de arena de 10 cm de espesor, debidamente compactada y nivelada con pisón vibrante de guiado manual, relleno lateral compactando hasta los riñones y posterior relleno con la misma arena hasta 30 cm por encima de la generatriz superior de la tubería. Incluso líquido limpiador y adhesivo para tubos y accesorios de PVC.							
				Uds.	Largo	Ancho	Alto	Parcial	Subtotal	
			Interior Bowl	7				7,000		
			Exterior bowl	9				9,000	16,000	
ASB020	Partida	Ud	Conexión a la red general de saneamiento del municipio.	1,000	211,09	211,09				
			Conexión a la red general de saneamiento del municipio. Incluso comprobación del buen estado de la acometida existente, trabajos de conexión, rotura del pozo de registro desde el exterior con martillo compresor hasta su completa perforación, acoplamiento y recibido del tubo de acometida, empalme con junta flexible, repaso y bruñido con mortero de cemento, industrial, M-5 en el interior del pozo, sellado, pruebas de estanqueidad, reposición de elementos en caso de roturas o de aquellos que se encuentren deteriorados en el tramo de acometida existente. Totalmente montada, conexonada y probada. Sin incluir excavación.							
				Uds.	Largo	Ancho	Alto	Parcial	Subtotal	
			Acometida a red general	1				1,000	1,000	
ASA012b	Partida	Ud	Arqueta sumidero.	2,000	310,92	621,84				
			Arqueta sumidero, de PVC, compuesta por colector decantador de PVC, de 315 mm de diámetro, color teja, con tres entradas, dos de 160 mm de diámetro y una de 200 mm de diámetro y una salida de 200 mm de diámetro, con tapa perforada especial para skateparks en acero al carbono con acabado superficial zincado sobre solera de hormigón en masa.							
				Uds.	Largo	Ancho	Alto	Parcial	Subtotal	
			Arquetas bowl	2				2,000	2,000	
ASA012	Partida	Ud	Arqueta de paso, prefabricada de hormigón, de dimensiones interiores 40x40x50 cm, sobre solera de hormigón en masa, incluyendo la excavación manual y el relleno del trasdós.	1,000	77,90	77,90				
			Arqueta de paso, prefabricada de hormigón, de dimensiones interiores 40x40x50 cm, sobre solera de hormigón en masa, incluyendo la excavación manual y el relleno del trasdós.							
				Uds.	Largo	Ancho	Alto	Parcial	Subtotal	
			arqueta salida a acometida	1				1,000	1,000	
2						1,807,83				
3	Capítulo	Hormigón								
CSV010	Partida	m³	Zapata corrida o zuncho de cimentación.	1,880	336,00	631,68				
			Zapata corrida o zuncho de cimentación, de hormigón armado,30x30 realizada con hormigón HA-25/B/20/XC2 fabricado en central, y vertido desde camión, y acero UNE-EN 10080 B 500 S, cuantía 100 kg/m².							
				Uds.	Largo	Ancho	Alto	Parcial	Subtotal	
			Zuncho bowl		47,000	0,200	0,200	1,880	1,880	
ANS010c	Partida	m²	Solera horizontal de hormigón armado pulido mecanico.	91,000	37,70	3,430,70				
			Formación de solera de hormigón armado de 20 cm de espesor, realizada con hormigón HA-30/CR/P/20/XC4, con un contenido de fibras de refuerzo de 0,6 kg/m² y vertido desde camión, y malla electrosoldada ME 15x15 Ø 6-6 B 500 T 6x2,20 UNE-EN 10080 como armadura de reparto, colocada sobre separadores homologados, pulidomecanico, agregadura de cuarzo 3kg/m2.; apoyada sobre capa base existente (no incluida en este precio). Incluso p/p de preparación de la superficie de apoyo del hormigón, extendido y vibrado del hormigón mediante regla vibrante, formación de juntas de construcción y colocación de un panel de poliestireno expandido de 2 cm de espesor, alrededor de cualquier elemento que interrumpa la solera, como pilares y muros, para la ejecución de juntas de dilatación; emboquillado o conexión de los elementos exteriores (carcos de arquetas, sumideros, botes sífónicos, etc.) de las redes de instalaciones ejecutadas bajo la solera; y aserrado de las juntas de retracción, por medios mecánicos, con una profundidad de 1/3 del espesor de la solera.							

				Uds.	Largo	Ancho	Alto	Parcial	Subtotal		
			Solera Perimetral	60				60,000			
			Fondo Bowl	31				31,000	91,000		
UPG010	Partida	m²	Solera en transiciones curvas.						120,000	117,00	14.040,00
			Solera en transiciones curvas realizada con hormigón Gunitado con HA-35/P/8-12/XC4, de central (Adición de cemento de 400 kg/m³) de 15 cms de espesor para gunitado, en dos capas, en curvas cóncavas, convexas, rampas, planos inclinados y paramentos, incluso formación de maestras en segunda, reglado con plantillas curvas por bataches, fratasado y pulido final a mano. Primer fratasado con fratas de labor, segundo fratasado con lana especial para pavimento curvo, reposo, añadidura de cuarzo premezclado con cemento en proporción 2/1. Nuevo fratasado y reposo en función de climatología. Una vez fraguado comenzar a pulir tantos pases se requieran hasta que quede seca la capa superficial y totalmente lisa y sin ondulaciones ni bultos. Incluso maquinaria de proyección y curado, armado con doble malla electrosoldada con acero corrugado B500T de ø6mm en cuadrícula 15x15 y refuerzo en segunda capa con fibra de polipropileno (600 gr/m³), incluso relleno del trasdos con zahorras (no incluidas). Colocado en obra i/p.p. de alambres de atar. Totalmente terminado.								
				Uds.	Largo	Ancho	Alto	Parcial	Subtotal		
			Bowl	120				120,000	120,000		
3											18.102,38
4	Capítulo		Cerrajería								
FDD010b	Partida	m	Cooping tubo metalico diametro 60 mm espesor 5 mm.						44,000	71,00	3.124,00
			Cooping tubo metalico diametro 60 mm espesor 5 mm, recto y curvo, anclado al hormigon mediante varilla soldada de 12 mm de diametro colocada cada 50 cms. Incluso cortes, soldadura y pulido.						44,000		
				Uds.	Largo	Ancho	Alto	Parcial	Subtotal		
			Cooping bowl					44,000	44,000		
FDD010d	Partida	m	Pletina 70x3 mm en base de transiciones.						32,000	31,00	992,00
			Pletina de 70x3 mm. En separación de transiciones curvas e inclinadas con losa de base, a modo de encofrado y junta de dilatación; sirviendo de apoyo a maestra de reglado, soldada a varilla corrugada de 12 mm. Hincadas en el terreno cada 60 cm. i/curvado, desperdicio y p.p. de medios						32,000		
				Uds.	Largo	Ancho	Alto	Parcial	Subtotal		
			bowl	32				32,000	32,000		
FDD010	Partida	m	Perfil Angular 50x50x5 mm de remate de de muros y soleras, planas, curvas e inclinadas.						11,000	33,00	363,00
			Perfilería vista y oculta en cantoneras, unión de extensiones a quarters, etc realizada con angulares 50x50x5 mm. Debidamente soldado a los redondos de espera de 12 mm, realización de curvas según radios, ingleses, y soldaduras; enrasados con paramentos y coronación de los elementos que lo requieren, pulido de soldaduras y pintado con esmalte antioxidante satinado, en color negro i/ desperdicio y p.p. de medios.						11,000		
				Uds.	Largo	Ancho	Alto	Parcial	Subtotal		
			Extension bowl					11,000	11,000		
YSS020	Partida	Ud	Cartel general indicativo de normativa, uso de la pista, riesgos.						1,000	240,00	240,00
			Cartel general indicativo de normativa, uso de la pista, riesgos, realizado en chapa de acero galvanizado pintado de dimensiones 200x130, sobre dos postes metalicos de adero galvanizado, incluso bases de hormigon, 40x40x25.						1,000		
4											4.719,00
5	Capítulo		Albañilería								
FEA020	Partida	m²	Muro de 20 cm de espesor de fábrica armada de bloque de hormigón.						8,000	59,66	477,28
			Muro de 20 cm de espesor de fábrica armada de bloque de hormigón, liso estándar color gris, 40x20x20 cm, resistencia normalizada R10 (10 N/mm²), para revestir, recibida con mortero de cemento confeccionado en obra, con 300 kg/m³ de cemento, color gris, dosificación 1:5, suministrado en sacos, con bloques en "U" para formación de zunchos y dinteles, reforzado con hormigón armado realizado con hormigón HA-25 preparado en obra, vertido con medios manuales, volumen 0,15 m³/m², y acero UNE-EN 10080 B 500 S, cuantía 0,311 kg/m²; armadura vertical hincada en solera, por redondo corrugado de 12 mm, cada 40 cm. (En piezas de esquinas cada 20 cm.) armadura de tendel de acero galvanizado en caliente con recubrimiento de resina epoxi de 3,7 mm de diámetro y de 75 mm de anchura, rendimiento 2,45 m³/m² o dos barras de acero corrugado de 8 mm acero UNE-EN 10080 B 500 S por fila de bloques, soldado a armadura vertical en esquinas y empalmes						8,000		
				Uds.	Largo	Ancho	Alto	Parcial	Subtotal		
			Extension bowl					8,000	8,000		
RBB020	Partida	m²	Enfoscado y maestreado de enfoscado de cemento.						4,000	12,61	50,44
			Revestimiento de paramentos interiores y exteriores con enfoscado maestreado de mortero industrial para enlucido, color gris, para la realización de la capa base en revestimientos continuos bicapa, acabado rugoso, espesor 15 mm, aplicado manualmente, armado y reforzado con malla antiálcalis en los cambios de material						4,000		
				Uds.	Largo	Ancho	Alto	Parcial	Subtotal		
			Extension bowl					4,000	4,000		
5											527,72
6	Capítulo		Control de Calidad								
XEB010b	Partida	Ud	Ensayo sobre una muestra de barras de acero corrugado.						1,000	35,29	35,29
			Ensayo sobre una muestra de barras de acero corrugado de un mismo lote, con determinación de: sección media equivalente, características geométricas del corrugado, doblado/desdoblado.						1,000		
XEM010	Partida	Ud	Ensayo sobre una muestra de mallas electrosoldadas.						1,000	35,29	35,29
			Ensayo sobre una muestra de mallas electrosoldadas con determinación de: sección media equivalente, características geométricas del corrugado, doblado/desdoblado, carga de despegue.						1,000		
XEH010	Partida	Ud	Ensayo sobre una muestra de hormigón.						2,000	45,38	90,76
			Ensayo sobre una muestra de hormigón sin D.O.R. con determinación de: consistencia del hormigón fresco mediante el método de asentamiento del cono de Abrams y resistencia característica a compresión del hormigón endurecido mediante control estadístico con fabricación de seis probetas, curado, refrentado y rotura a compresión.						2,000		
6											161,34
7	Capítulo		Gestión de residuos								
GTA020b	Partida	m³	Transporte de tierras con camión a vertedero.						216,000	8,40	1.814,40
			Transporte de tierras con camión a vertedero.						216,000		
GRA010	Partida	Ud	Gestión de residuos inertes de ladrillos, tejas y materiales cerámicos con transporte de contenedor de 7 m a vertedero.						1,000	197,48	197,48
			Gestión de residuos inertes de ladrillos, tejas y materiales cerámicos, producidos en obras de construcción y/o demolición, con transporte de contenedor de 7 m², a vertedero específico, instalación de tratamiento de residuos de construcción y demolición externa a la obra o centro de valorización o eliminación de residuos. Incluso canon de vertedero.						1,000		
7											2.011,88
8	Capítulo		Seguridad y salud								
YIC010	Partida	Ud	Casco contra golpes, amortizable en 10 usos.						4,000	0,20	0,80
			Casco contra golpes, amortizable en 10 usos.						4,000		
YUJ010	Partida	Ud	Gafas de protección con montura universal, de uso básico, amortizable en 5 usos.						4,000	2,29	9,16
			Gafas de protección con montura universal, de uso básico, amortizable en 5 usos.						4,000		
YIM010	Partida	Ud	Par de guantes contra riesgos mecánicos amortizable en 4 usos.						4,000	2,95	11,80
			Par de guantes contra riesgos mecánicos amortizable en 4 usos.						4,000		
YIO010	Partida	Ud	Juego de orejeras, estándar, con atenuación acústica de 15 dB, amortizable en 10 usos.						4,000	0,84	3,36
			Juego de orejeras, estándar, con atenuación acústica de 15 dB, amortizable en 10 usos.						4,000		
YIP010	Partida	Ud	Par de botas bajas de trabajo, con resistencia al deslizamiento, con código de designación OB, amortizable en 2 usos.						4,000	14,96	59,84
			Par de botas bajas de trabajo, con resistencia al deslizamiento, con código de designación OB, amortizable en 2 usos.						4,000		
YIU005	Partida	Ud	Mono de protección, amortizable en 5 usos.						4,000	6,86	27,44

			Mono de protección, amortizable en 5 usos.			
YIU050	Partida	Ud	Faja de protección lumbar, amortizable en 4 usos.	4,000	4,20	16,80
			Faja de protección lumbar, amortizable en 4 usos.			
YIV020	Partida	Ud	Mascarilla autofiltrante contra partículas, FFP1, con válvula de exhalación, amortizable en 1 uso.	4,000	3,00	12,00
			Mascarilla autofiltrante contra partículas, FFP1, con válvula de exhalación, amortizable en 1 uso.			
YMM010	Partida	Ud	Botiquín de urgencia en caseta de obra.	1,000	67,23	67,23
			Botiquín de urgencia en caseta de obra.			
YPA010	Partida	Ud	Acometida provisional de fontanería enterrada a caseta prefabricada de obra.	1,000	168,07	168,07
			Acometida provisional de fontanería enterrada a caseta prefabricada de obra.			
YPA010	Partida	Ud	Acometida provisional de electricidad.	1,000	420,00	420,00
			Acometida provisional de electricidad.			
YPC010	Partida	Ud	Alquiler mensual de caseta prefabricada para aseos en obra, de 1,70x0,90x2,30 m (1,60 m²).	3,000	66,39	199,17
			Alquiler mensual de caseta prefabricada para aseos en obra, de 1,70x0,90x2,30 m (1,60 m²).			
YPC020	Partida	Ud	Alquiler mensual de caseta prefabricada para vestuarios en obra, de 4,20x2,33x2,30 m (9,80 m²).	3,000	88,24	264,72
			Alquiler mensual de caseta prefabricada para vestuarios en obra, de 4,20x2,33x2,30 m (9,80 m²).			
YPL010	Partida	Ud	Hora de limpieza y desinfección de caseta o local provisional en obra.	8,000	10,50	84,00
			Hora de limpieza y desinfección de caseta o local provisional en obra.			
YSB135	Partida	m	Valla trasladable de 3,50x2,00 m, formada por panel de malla electrosoldada de 200x100 mm de paso de malla y postes verticales de 40 mm de diámetro, acabado galvanizado, colocados sobre bases prefabricadas de hormigón, para delimitación provisional de zona de obras. Amortizables las vallas en 10 usos y las bases en 10 usos.	70,000	5,38	376,60
			Valla trasladable de 3,50x2,00 m, formada por panel de malla electrosoldada de 200x100 mm de paso de malla y postes verticales de 40 mm de diámetro, acabado galvanizado, colocados sobre bases prefabricadas de hormigón, para delimitación provisional de zona de obras. Amortizables las vallas en 10 usos y las bases en 10 usos.			
YSS020b	Partida	Ud	Cartel general indicativo de riesgos, de PVC serigrafiado, de 990x670 mm, amortizable en 3 usos, fijado con bridas.	1,000	50,00	50,00
			Cartel general indicativo de riesgos, de PVC serigrafiado, de 990x670 mm, amortizable en 3 usos, fijado con bridas.			
YSS030	Partida	Ud	Señal de advertencia, de PVC serigrafiado, de 297x210 mm, con pictograma negro de forma triangular sobre fondo amarillo, amortizable en 3 usos, fijada con bridas.	1,000	3,95	3,95
			Señal de advertencia, de PVC serigrafiado, de 297x210 mm, con pictograma negro de forma triangular sobre fondo amarillo, amortizable en 3 usos, fijada con bridas.			
			8			1.774,94
			TOTAL PEM			33.605,31
			TOTAL PEC GG 19%			39.990,32
			TOTAL IVA 21%			48.388,29

Análisis de precios unitarios

Obra: **PRESUPUESTO SKATEPARK DELTEBRE**

Partida: 1.1 Descripción: Excavación de bowl en suelo de arcilla semidura, con medios mecánicos.

Unidad: m³ Cantidad: 240,000

A. Mano de obra

Descripción	Unidad	Cantidad	Precio unitario (€)	Precio total (€)
Peón ordinario construcción.	h	0,636	18,490	11,76
			Subtotal	11,76

B. Material

Descripción	Unidad	Cantidad	Precio unitario (€)	Precio total (€)
			Subtotal	0,00

C. Maquinaria

Descripción	Unidad	Cantidad	Precio unitario (€)	Precio total (€)
Retrocargadora sobre neumáticos, de 70 kW.	h	0,125	23,912	2,99
			Subtotal	2,99

Coste directo total	3.540,00
Coste directo unitario	14,75
Gastos generales	0,00
Coste unitario	14,75

Firma

Fecha

18 de Julio de 2022

Análisis de precios unitarios

Obra: **PRESUPUESTO SKATEPARK DELTEBRE**

Partida: 1.2 Descripción: Excavación en zanjas.

Unidad: m³ Cantidad: 28,860

A. Mano de obra

Descripción	Unidad	Cantidad	Precio unitario (€)	Precio total (€)
Peón ordinario construcción.	h	0,156	18,490	2,88
			Subtotal	2,88

B. Material

Descripción	Unidad	Cantidad	Precio unitario (€)	Precio total (€)
			Subtotal	0,00

C. Maquinaria

Descripción	Unidad	Cantidad	Precio unitario (€)	Precio total (€)
Retroexcavadora hidráulica sobre neumáticos, de ...	h	0,345	27,514	9,49
			Subtotal	9,49

Coste directo total	357,00
Coste directo unitario	12,37
Gastos generales	0,00
Coste unitario	12,37

Firma

Fecha

18 de Julio de 2022

Análisis de precios unitarios

Obra: **PRESUPUESTO SKATEPARK DELTEBRE**

Partida: 1.3 Descripción: Relleno principal de zanjas para instalaciones, con tierra de la propia excavació...
 Unidad: m³ Cantidad: 20,202

A. Mano de obra

Descripción	Unidad	Cantidad	Precio unitario (€)	Precio total (€)
Peón ordinario construcción.	h	0,180	18,490	3,33
			Subtotal	3,33

B. Material

Descripción	Unidad	Cantidad	Precio unitario (€)	Precio total (€)
Cinta plastificada.	m	1,100	0,111	0,12
			Subtotal	0,12

C. Maquinaria

Descripción	Unidad	Cantidad	Precio unitario (€)	Precio total (€)
Camión cisterna de 8 m³ de capacidad.	h	0,010	28,285	0,28
Bandeja vibrante de guiado manual, de 300 kg, an...	h	0,156	6,938	1,08
Camión basculante de 12 t de carga, de 162 kW.	h	0,016	43,613	0,70
Dumper de descarga frontal de 2 t de carga útil.	h	0,104	6,543	0,68
			Subtotal	2,74

Coste directo total	125,05
Coste directo unitario	6,19
Gastos generales	0,00
Coste unitario	6,19

Firma

Fecha

18 de Julio de 2022

Análisis de precios unitarios

Obra: **PRESUPUESTO SKATEPARK DELTEBRE**

Partida: 1.4 Descripción: Encachado de 20 cm grava.

Unidad: m² Cantidad: 31,000

A. Mano de obra

Descripción	Unidad	Cantidad	Precio unitario (€)	Precio total (€)
Peón ordinario construcción.	h	0,190	18,490	3,51
			Subtotal	3,51

B. Material

Descripción	Unidad	Cantidad	Precio unitario (€)	Precio total (€)
Grava 20-30 mm.	t	0,300	9,512	2,85
			Subtotal	2,85

C. Maquinaria

Descripción	Unidad	Cantidad	Precio unitario (€)	Precio total (€)
Camión cisterna de 8 m ³ de capacidad.	h	0,010	28,285	0,28
Bandeja vibrante de guiado manual, de 300 kg, an...	h	0,156	6,938	1,08
Dumper de descarga frontal de 2 t de carga útil.	h	0,104	6,543	0,68
			Subtotal	2,04

Coste directo total	260,40
Coste directo unitario	8,40
Gastos generales	0,00
Coste unitario	8,40

Firma

Fecha

18 de Julio de 2022

Análisis de precios unitarios

Obra: **PRESUPUESTO SKATEPARK DELTEBRE**

Partida: 2.1 Descripción: Acometida general de saneamiento .

Unidad: m Cantidad: 7,000

A. Mano de obra

Descripción	Unidad	Cantidad	Precio unitario (€)	Precio total (€)
Oficial 1ª fontanero.	h	0,039	23,620	0,92
Oficial 1ª construcción.	h	0,337	22,850	7,70
Ayudante fontanero.	h	0,037	19,400	0,72
Peón especializado construcción.	h	0,167	19,360	3,23
			Subtotal	12,57

B. Material

Descripción	Unidad	Cantidad	Precio unitario (€)	Precio total (€)
Arena de 0 a 5 mm de diámetro.	m³	0,385	12,020	4,63
Hormigón HM-20/P/20/l, fabricado en central.	m³	0,090	15,710	1,41
Tubo de PVC liso, para saneamiento enterrado sin...	m	1,050	10,060	10,56
Líquido limpiador para pegado mediante adhesivo ...	l	0,079	11,850	0,94
Adhesivo para tubos y accesorios de PVC.	l	0,039	18,060	0,70
			Subtotal	18,24

C. Maquinaria

Descripción	Unidad	Cantidad	Precio unitario (€)	Precio total (€)
Retrocargadora sobre neumáticos, de 70 kW.	h	0,031	23,912	0,74
Pisón vibrante de guiado manual, de 80 kg, con pl...	h	0,228	3,500	0,80
Martillo neumático.	h	0,704	4,080	2,87
Compresor portátil eléctrico 5 m³/min de caudal.	h	0,704	1,683	1,18
			Subtotal	5,59

Coste directo total	254,80
Coste directo unitario	36,40
Gastos generales	0,00
Coste unitario	36,40

Firma

Fecha

18 de Julio de 2022

Análisis de precios unitarios

Obra: **PRESUPUESTO SKATEPARK DELTEBRE**

Partida: 2.2 Descripción: Colector enterrado de red horizontal de saneamiento, con arquetas, con una pe...
 Unidad: m Cantidad: 16,000

A. Mano de obra

Descripción	Unidad	Cantidad	Precio unitario (€)	Precio total (€)
Oficial 1ª fontanero.	h	0,228	25,530	5,82
Oficial 1ª construcción en trabajos de albañilería.	h	0,209	22,850	4,78
Ayudante fontanero.	h	0,112	21,880	2,45
Peón ordinario construcción.	h	0,289	21,080	6,09
			Subtotal	19,14

B. Material

Descripción	Unidad	Cantidad	Precio unitario (€)	Precio total (€)
Arena de 0 a 5 mm de diámetro.	m³	0,385	12,020	4,63
Tubo de PVC liso, para saneamiento enterrado sin...	m	1,050	10,060	10,56
Líquido limpiador para pegado mediante adhesivo ...	l	0,079	11,850	0,94
Adhesivo para tubos y accesorios de PVC.	l	0,039	18,060	0,70
			Subtotal	16,83

C. Maquinaria

Descripción	Unidad	Cantidad	Precio unitario (€)	Precio total (€)
Camión cisterna de 8 m³ de capacidad.	h	0,003	28,285	0,08
Pisón vibrante de guiado manual, de 80 kg, con pl...	h	0,245	3,500	0,86
Dumper de descarga frontal de 2 t de carga útil.	h	0,033	6,543	0,22
			Subtotal	1,16

Coste directo total	594,08
Coste directo unitario	37,13
Gastos generales	0,00
Coste unitario	37,13

Firma

Fecha

18 de Julio de 2022

Análisis de precios unitarios

Obra: **PRESUPUESTO SKATEPARK DELTEBRE**

Partida: 2.3 Descripción: Conexión a la red general de saneamiento del municipio.

Unidad: Ud Cantidad: 1,000

A. Mano de obra

Descripción	Unidad	Cantidad	Precio unitario (€)	Precio total (€)
Oficial 1ª construcción.	h	3,120	22,850	71,29
Peón especializado construcción.	h	5,019	19,360	97,17
			Subtotal	168,46

B. Material

Descripción	Unidad	Cantidad	Precio unitario (€)	Precio total (€)
Agua.	m³	0,022	1,500	0,03
Mortero industrial para albañilería, de cemento, col...	t	0,122	29,108	3,55
Material para ejecución de junta flexible en el emp...	Ud	1,000	13,962	13,96
			Subtotal	17,54

C. Maquinaria

Descripción	Unidad	Cantidad	Precio unitario (€)	Precio total (€)
Martillo neumático.	h	2,075	4,080	8,47
Compresor portátil diesel media presión 10 m³/min.	h	1,037	6,232	6,46
			Subtotal	14,93

Coste directo total	200,93
Coste directo unitario	200,93
Gastos generales	0,00
Coste unitario	200,93

Firma

Fecha

18 de Julio de 2022

Análisis de precios unitarios

Obra: **PRESUPUESTO SKATEPARK DELTEBRE**

Partida: 2.4 Descripción: Arqueta sumidero.

Unidad: Ud Cantidad: 2,000

A. Mano de obra

Descripción	Unidad	Cantidad	Precio unitario (€)	Precio total (€)
Oficial 1ª construcción.	h	0,402	22,850	9,19
Peón ordinario construcción.	h	0,296	18,490	5,47
Subtotal				14,66

B. Material

Descripción	Unidad	Cantidad	Precio unitario (€)	Precio total (€)
Hormigón HM-20/B/20/I, fabricado en central.	m³	0,100	51,385	5,14
Tapa de acero al carbono con tratamiento superfic...	Ud	1,000	174,433	174,43
Colector decantador de PVC, modelo S-196 "JIMT...	Ud	1,000	69,047	69,05
Tapón de PVC, modelo S-197 "JIMTEN", de 315 ...	Ud	1,000	27,477	27,48
Tubo de PVC liso, para saneamiento enterrado sin...	m	0,300	17,262	5,18
Subtotal				281,28

C. Maquinaria

Descripción	Unidad	Cantidad	Precio unitario (€)	Precio total (€)
Subtotal				0,00

Coste directo total	591,88
Coste directo unitario	295,94
Gastos generales	0,00
Coste unitario	295,94

Firma

Fecha

18 de Julio de 2022

Análisis de precios unitarios

Obra: **PRESUPUESTO SKATEPARK DELTEBRE**

Partida: 2.5 Descripción: Arqueta de paso, prefabricada de hormigón, de dimensiones interiores 40x40x5...
 Unidad: Ud Cantidad: 1,000

A. Mano de obra

Descripción	Unidad	Cantidad	Precio unitario (€)	Precio total (€)
Oficial 1ª construcción.	h	0,462	22,850	10,56
Peón ordinario construcción.	h	0,897	18,490	16,59
			Subtotal	27,15

B. Material

Descripción	Unidad	Cantidad	Precio unitario (€)	Precio total (€)
Grava de cantera, de 19 a 25 mm de diámetro.	t	0,685	5,814	3,98
Hormigón HM-20/B/20/I, fabricado en central.	m³	0,074	51,385	3,80
Arqueta con fondo, registrable, prefabricada de ho...	Ud	1,000	29,242	29,24
Marco y tapa prefabricados de hormigón armado f...	Ud	1,000	9,974	9,97
			Subtotal	46,99

C. Maquinaria

Descripción	Unidad	Cantidad	Precio unitario (€)	Precio total (€)
			Subtotal	0,00

Coste directo total	74,14
Coste directo unitario	74,14
Gastos generales	0,00
Coste unitario	74,14

Firma

Fecha

18 de Julio de 2022

Análisis de precios unitarios

Obra: **PRESUPUESTO SKATEPARK DELTEBRE**

Partida: 3.1 Descripción: Zapata corrida o zuncho de cimentación.

Unidad: m³ Cantidad: 1,880

A. Mano de obra

Descripción	Unidad	Cantidad	Precio unitario (€)	Precio total (€)
Oficial 1ª estructurista.	h	0,696	23,990	16,70
Ayudante estructurista.	h	0,696	20,400	14,20
			Subtotal	30,90

B. Material

Descripción	Unidad	Cantidad	Precio unitario (€)	Precio total (€)
Acero en barras corrugadas, UNE-EN 10080 B 50...	kg	100,000	0,765	76,50
Separador homologado para cimentaciones.	Ud	7,000	0,361	2,53
Hormigón HA-25/B/20/IIa, fabricado en central.	m ³	1,100	190,798	209,88
			Subtotal	288,91

C. Maquinaria

Descripción	Unidad	Cantidad	Precio unitario (€)	Precio total (€)
			Subtotal	0,00

Coste directo total	601,24
Coste directo unitario	319,81
Gastos generales	0,00
Coste unitario	319,81

Firma

Fecha

18 de Julio de 2022

Análisis de precios unitarios

Obra: **PRESUPUESTO SKATEPARK DELTEBRE**

Partida: 3.2 Descripción: Solera horizontal de hormigón armado pulido mecanico.

Unidad: m² Cantidad: 91,000

A. Mano de obra

Descripción	Unidad	Cantidad	Precio unitario (€)	Precio total (€)
Oficial 1ª construcción.	h	0,412	22,850	9,41
Ayudante construcción.	h	0,033	19,430	0,64
Peón ordinario construcción.	h	0,412	18,490	7,62
			Subtotal	17,67

B. Material

Descripción	Unidad	Cantidad	Precio unitario (€)	Precio total (€)
Separador homologado para soleras.	Ud	2,000	0,033	0,07
Malla electrosoldada ME 15x15 Ø 8-8 B 500 T 6x2...	m ²	1,200	4,690	5,63
Fibras de polipropileno monofilamento, Sikafiber ...	kg	0,600	4,500	2,70
Hormigón HA-25/F/20/Ila, fabricado en central.	m ³	0,158	59,694	9,43
Panel rígido de poliestireno expandido, según UN...	m ²	0,050	1,060	0,05
			Subtotal	17,88

C. Maquinaria

Descripción	Unidad	Cantidad	Precio unitario (€)	Precio total (€)
Regla vibrante de 3 m.	h	0,088	3,698	0,33
			Subtotal	0,33

Coste directo total	3.265,08
Coste directo unitario	35,88
Gastos generales	0,00
Coste unitario	35,88

Firma

Fecha

18 de Julio de 2022

Análisis de precios unitarios

Obra: **PRESUPUESTO SKATEPARK DELTEBRE**

Partida: 3.3 Descripción: Solera en transiciones curvas.

Unidad: m² Cantidad: 120,000

A. Mano de obra

Descripción	Unidad	Cantidad	Precio unitario (€)	Precio total (€)
Oficial 1ª construcción.	h	1,248	22,850	28,52
Ayudante construcción.	h	1,254	19,430	24,37
Peón ordinario construcción.	h	1,252	18,490	23,15
			Subtotal	76,04

B. Material

Descripción	Unidad	Cantidad	Precio unitario (€)	Precio total (€)
Malla electrosoldada ME 15x15 Ø 8-8 B 500 T 6x2...	m ²	2,200	4,690	10,32
Fibras de polipropileno monofilamento, Sikafiber ...	kg	0,600	4,500	2,70
Hormigón para proyectar, HA-30/F/12/IV, con una ...	m ³	0,160	67,479	10,80
Encofrado perdido de fábrica de ladrillo cerámico ...	m ²	0,100	18,228	1,82
			Subtotal	25,64

C. Maquinaria

Descripción	Unidad	Cantidad	Precio unitario (€)	Precio total (€)
Gunitadora de hormigón por vía húmeda 33 kW.	h	0,716	12,011	8,60
			Subtotal	8,60

Coste directo total	13.233,60
Coste directo unitario	110,28
Gastos generales	0,00
Coste unitario	110,28

Firma

Fecha

18 de Julio de 2022

Análisis de precios unitarios

Obra: **PRESUPUESTO SKATEPARK DELTEBRE**

Partida: 4.1 Descripción: Cooping tubo metalico diametro 60 mm espesor 5 mm.

Unidad: m Cantidad: 44,000

A. Mano de obra

Descripción	Unidad	Cantidad	Precio unitario (€)	Precio total (€)
Oficial 1ª cerrajero.	h	1,308	23,220	30,37
Ayudante cerrajero.	h	1,305	19,510	25,46
			Subtotal	55,83

B. Material

Descripción	Unidad	Cantidad	Precio unitario (€)	Precio total (€)
Tubo redondo de perfil hueco de acero laminado e...	m	1,050	10,837	11,38
			Subtotal	11,38

C. Maquinaria

Descripción	Unidad	Cantidad	Precio unitario (€)	Precio total (€)
Equipo y elementos auxiliares para soldadura eléc...	h	0,105	3,532	0,37
			Subtotal	0,37

Coste directo total	2.973,52
Coste directo unitario	67,58
Gastos generales	0,00
Coste unitario	67,58

Firma

Fecha

18 de Julio de 2022

Análisis de precios unitarios

Obra: **PRESUPUESTO SKATEPARK DELTEBRE**

Partida: 4.2 Descripción: Pletina 150x3 mm en base de transiciones.

Unidad: m Cantidad: 32,000

A. Mano de obra

Descripción	Unidad	Cantidad	Precio unitario (€)	Precio total (€)
Oficial 1ª cerrajero.	h	0,661	23,220	15,35
Ayudante cerrajero.	h	0,661	19,510	12,90
			Subtotal	28,25

B. Material

Descripción	Unidad	Cantidad	Precio unitario (€)	Precio total (€)
Pletina 50+50x4 mm de acero laminado en frío.	m	1,050	0,835	0,88
			Subtotal	0,88

C. Maquinaria

Descripción	Unidad	Cantidad	Precio unitario (€)	Precio total (€)
Equipo y elementos auxiliares para soldadura eléc...	h	0,105	3,532	0,37
			Subtotal	0,37

Coste directo total	944,00
Coste directo unitario	29,50
Gastos generales	0,00
Coste unitario	29,50

Firma

Fecha

18 de Julio de 2022

Análisis de precios unitarios

Obra: **PRESUPUESTO SKATEPARK DELTEBRE**

Partida: 4.3 Descripción: Perfil Angular 50x50x5 mmde remate de de muros y soleras, planas, curvas e i...

Unidad: m Cantidad: 11,000

A. Mano de obra

Descripción	Unidad	Cantidad	Precio unitario (€)	Precio total (€)
Oficial 1ª cerrajero.	h	0,686	23,220	15,93
Ayudante cerrajero.	h	0,685	19,510	13,36
			Subtotal	29,29

B. Material

Descripción	Unidad	Cantidad	Precio unitario (€)	Precio total (€)
Pletina 50+50x4 mm de acero laminado en frío.	m	2,100	0,835	1,75
			Subtotal	1,75

C. Maquinaria

Descripción	Unidad	Cantidad	Precio unitario (€)	Precio total (€)
Equipo y elementos auxiliares para soldadura eléc...	h	0,105	3,532	0,37
			Subtotal	0,37

Coste directo total	345,51
Coste directo unitario	31,41
Gastos generales	0,00
Coste unitario	31,41

Firma

Fecha

18 de Julio de 2022

Análisis de precios unitarios

Obra: **PRESUPUESTO SKATEPARK DELTEBRE**

Partida: 4.4 Descripción: Cartel general indicativo de normativa, uso de la pista, riesgos.

Unidad: Ud Cantidad: 1,000

A. Mano de obra

Descripción	Unidad	Cantidad	Precio unitario (€)	Precio total (€)
Peón ordinario construcción.	h	3,802	18,490	70,30
			Subtotal	70,30

B. Material

Descripción	Unidad	Cantidad	Precio unitario (€)	Precio total (€)
Repercusión, de elementos de fijación sobre obra ...	Ud	2,000	7,537	15,07
Tubo cuadrado de perfil hueco de acero laminado ...	m	4,000	6,730	26,92
Cartel general indicativo de riesgos, de PVC serigr...	Ud	1,000	116,150	116,15
			Subtotal	158,14

C. Maquinaria

Descripción	Unidad	Cantidad	Precio unitario (€)	Precio total (€)
			Subtotal	0,00

Coste directo total	228,44
Coste directo unitario	228,44
Gastos generales	0,00
Coste unitario	228,44

Firma

Fecha

18 de Julio de 2022

Análisis de precios unitarios

Obra: **PRESUPUESTO SKATEPARK DELTEBRE**

Partida: 5.1 Descripción: Muro de 20 cm de espesor de fábrica armada de bloque de hormigón.

Unidad: m² Cantidad: 8,000

A. Mano de obra

Descripción	Unidad	Cantidad	Precio unitario (€)	Precio total (€)
Oficial 1ª construcción en trabajos de albañilería.	h	0,587	22,850	13,41
Oficial 1ª ferrallista.	h	0,033	23,990	0,79
Ayudante ferrallista.	h	0,034	20,400	0,69
Peón ordinario construcción en trabajos de albañil...	h	0,747	18,490	13,81
			Subtotal	28,70

B. Material

Descripción	Unidad	Cantidad	Precio unitario (€)	Precio total (€)
Arena cribada.	m ³	0,062	22,704	1,41
Árido grueso homogeneizado, de tamaño máximo ...	m ³	0,117	24,508	2,87
Arena de cantera, para mortero preparado en obra.	t	0,024	16,229	0,39
Bloque de hormigón, liso estándar color gris, 40x2...	Ud	11,256	0,687	7,73
Medio bloque de hormigón, liso estándar color gris...	Ud	0,473	0,496	0,23
Bloque de esquina de hormigón, liso estándar colo...	Ud	0,494	1,091	0,54
Bloque en "U" CV de hormigón, liso color gris, 40x...	Ud	0,924	1,470	1,36
Armadura de tendel de acero galvanizado en calie...	m	2,450	2,174	5,33
Acero en barras corrugadas, UNE-EN 10080 B 50...	kg	0,311	0,765	0,24
Agua.	m ³	0,033	1,500	0,05
Cemento gris en sacos.	kg	74,890	0,098	7,34
Cemento Portland CEM II/B-L 32,5 R, color gris, e...	kg	4,523	0,091	0,41
Alambre galvanizado para atar, de 1,30 mm de diá...	kg	0,003	0,992	0,00
			Subtotal	27,90

C. Maquinaria

Descripción	Unidad	Cantidad	Precio unitario (€)	Precio total (€)
Hormigonera.	h	0,110	1,602	0,18
			Subtotal	0,18

Coste directo total	454,24
Coste directo unitario	56,78
Gastos generales	0,00
Coste unitario	56,78

Firma

Fecha

18 de Julio de 2022

Análisis de precios unitarios

Obra: **PRESUPUESTO SKATEPARK DELTEBRE**

Partida: 5.2 Descripción: Enfoscado y maestreado de enfoscado de cemento.

Unidad: m² Cantidad: 4,000

A. Mano de obra

Descripción	Unidad	Cantidad	Precio unitario (€)	Precio total (€)
Oficial 1ª revocador.	h	0,250	22,850	5,71
Peón especializado revocador.	h	0,146	19,750	2,88
			Subtotal	8,59

B. Material

Descripción	Unidad	Cantidad	Precio unitario (€)	Precio total (€)
Malla de fibra de vidrio, de 10x10 mm de luz, antiá...	m ²	0,210	1,873	0,39
Mortero industrial para enlucido, tipo GP CSIV W0...	kg	27,000	0,112	3,02
			Subtotal	3,41

C. Maquinaria

Descripción	Unidad	Cantidad	Precio unitario (€)	Precio total (€)
			Subtotal	0,00

Coste directo total	48,00
Coste directo unitario	12,00
Gastos generales	0,00
Coste unitario	12,00

Firma

Fecha

18 de Julio de 2022

Análisis de precios unitarios

Obra: **PRESUPUESTO SKATEPARK DELTEBRE**

Partida: 6.1 Descripción: Ensayo sobre una muestra de barras de acero corrugado.

Unidad: Ud Cantidad: 1,000

A. Mano de obra

Descripción	Unidad	Cantidad	Precio unitario (€)	Precio total (€)
			Subtotal	0,00

B. Material

Descripción	Unidad	Cantidad	Precio unitario (€)	Precio total (€)
Ensayo para determinar las características geomé...	Ud	1,000	15,932	15,93
Ensayo para determinar la presencia o ausencia d...	Ud	1,000	6,853	6,85
Ensayo para determinar la sección media equivale...	Ud	1,000	10,802	10,80
			Subtotal	33,58

C. Maquinaria

Descripción	Unidad	Cantidad	Precio unitario (€)	Precio total (€)
			Subtotal	0,00

Coste directo total	33,58
Coste directo unitario	33,58
Gastos generales	0,00
Coste unitario	33,58

Firma

Fecha

18 de Julio de 2022

Análisis de precios unitarios

Obra: **PRESUPUESTO SKATEPARK DELTEBRE**

Partida: 6.2 Descripción: Ensayo sobre una muestra de mallas electrosoldadas.

Unidad: Ud Cantidad: 1,000

A. Mano de obra

Descripción	Unidad	Cantidad	Precio unitario (€)	Precio total (€)
			Subtotal	0,00

B. Material

Descripción	Unidad	Cantidad	Precio unitario (€)	Precio total (€)
Ensayo para determinar las características geomé...	Ud	1,000	9,722	9,72
Ensayo para determinar la presencia o ausencia d...	Ud	1,000	4,186	4,19
Ensayo para determinar la sección media equivale...	Ud	1,000	6,597	6,60
Ensayo para determinar la carga de despegue de l...	Ud	1,000	13,091	13,09
			Subtotal	33,60

C. Maquinaria

Descripción	Unidad	Cantidad	Precio unitario (€)	Precio total (€)
			Subtotal	0,00

Coste directo total	33,60
Coste directo unitario	33,60
Gastos generales	0,00
Coste unitario	33,60

Firma

Fecha

18 de Julio de 2022

Análisis de precios unitarios

Obra: **PRESUPUESTO SKATEPARK DELTEBRE**

Partida: 6.3 Descripción: Ensayo sobre una muestra de hormigón.

Unidad: Ud Cantidad: 2,000

A. Mano de obra

Descripción	Unidad	Cantidad	Precio unitario (€)	Precio total (€)
			Subtotal	0,00

B. Material

Descripción	Unidad	Cantidad	Precio unitario (€)	Precio total (€)
Ensayo para determinar la consistencia del hormig...	Ud	1,000	43,197	43,20
			Subtotal	43,20

C. Maquinaria

Descripción	Unidad	Cantidad	Precio unitario (€)	Precio total (€)
			Subtotal	0,00

Coste directo total	86,40
Coste directo unitario	43,20
Gastos generales	0,00
Coste unitario	43,20

Firma

Fecha

18 de Julio de 2022

Análisis de precios unitarios

Obra: **PRESUPUESTO SKATEPARK DELTEBRE**

Partida: 7.1 Descripción: Transporte de tierras con camión a vertedero.
Unidad: m³ Cantidad: 216,000

A. Mano de obra

Descripción	Unidad	Cantidad	Precio unitario (€)	Precio total (€)
			Subtotal	0,00

B. Material

Descripción	Unidad	Cantidad	Precio unitario (€)	Precio total (€)
			Subtotal	0,00

C. Maquinaria

Descripción	Unidad	Cantidad	Precio unitario (€)	Precio total (€)
Camión basculante de 20 t de carga, de 213 kW.	h	0,180	24,824	4,47
Canon de vertido por entrega de tierras procedent...	m ³	3,000	1,176	3,53
			Subtotal	8,00

Coste directo total	1.728,00
Coste directo unitario	8,00
Gastos generales	0,00
Coste unitario	8,00

Firma

Fecha

18 de Julio de 2022

Análisis de precios unitarios

Obra: **PRESUPUESTO SKATEPARK DELTEBRE**

Partida: 7.2 Descripción: Gestión de residuos inertes de ladrillos, tejas y materiales cerámicos con trans...

Unidad: Ud Cantidad: 1,000

A. Mano de obra

Descripción	Unidad	Cantidad	Precio unitario (€)	Precio total (€)
			Subtotal	0,00

B. Material

Descripción	Unidad	Cantidad	Precio unitario (€)	Precio total (€)
			Subtotal	0,00

C. Maquinaria

Descripción	Unidad	Cantidad	Precio unitario (€)	Precio total (€)
Carga y cambio de contenedor de 7 m ³ , para reco...	Ud	1,045	120,453	125,87
Canon de vertido por entrega de contenedor de 7 ...	Ud	1,045	59,434	62,11
			Subtotal	187,98

Coste directo total	187,98
Coste directo unitario	187,98
Gastos generales	0,00
Coste unitario	187,98

Firma

Fecha

18 de Julio de 2022

Análisis de precios unitarios

Obra: **PRESUPUESTO SKATEPARK DELTEBRE**

Partida: 8.1 Descripción: Casco contra golpes, amortizable en 10 usos.

Unidad: Ud Cantidad: 4,000

A. Mano de obra

Descripción	Unidad	Cantidad	Precio unitario (€)	Precio total (€)
			Subtotal	0,00

B. Material

Descripción	Unidad	Cantidad	Precio unitario (€)	Precio total (€)
Casco contra golpes, EPI de categoría II, según E...	Ud	0,100	1,925	0,19
			Subtotal	0,19

C. Maquinaria

Descripción	Unidad	Cantidad	Precio unitario (€)	Precio total (€)
			Subtotal	0,00

Coste directo total	0,76
Coste directo unitario	0,19
Gastos generales	0,00
Coste unitario	0,19

Firma

Fecha

18 de Julio de 2022

Análisis de precios unitarios

Obra: **PRESUPUESTO SKATEPARK DELTEBRE**

Partida: 8.2 Descripción: Gafas de protección con montura universal, de uso básico, amortizable en 5 us...

Unidad: Ud Cantidad: 4,000

A. Mano de obra

Descripción	Unidad	Cantidad	Precio unitario (€)	Precio total (€)
			Subtotal	0,00

B. Material

Descripción	Unidad	Cantidad	Precio unitario (€)	Precio total (€)
Gafas de protección con montura universal, de us...	Ud	0,200	10,886	2,18
			Subtotal	2,18

C. Maquinaria

Descripción	Unidad	Cantidad	Precio unitario (€)	Precio total (€)
			Subtotal	0,00

Coste directo total	8,72
Coste directo unitario	2,18
Gastos generales	0,00
Coste unitario	2,18

Firma

Fecha

18 de Julio de 2022

Análisis de precios unitarios

Obra: **PRESUPUESTO SKATEPARK DELTEBRE**

Partida: 8.3 Descripción: Par de guantes contra riesgos mecánicos amortizable en 4 usos.

Unidad: Ud Cantidad: 4,000

A. Mano de obra

Descripción	Unidad	Cantidad	Precio unitario (€)	Precio total (€)
			Subtotal	0,00

B. Material

Descripción	Unidad	Cantidad	Precio unitario (€)	Precio total (€)
Par de guantes contra riesgos mecánicos, EPI de ...	Ud	0,250	11,228	2,81
			Subtotal	2,81

C. Maquinaria

Descripción	Unidad	Cantidad	Precio unitario (€)	Precio total (€)
			Subtotal	0,00

Coste directo total	11,24
Coste directo unitario	2,81
Gastos generales	0,00
Coste unitario	2,81

Firma

Fecha

18 de Julio de 2022

Análisis de precios unitarios

Obra: **PRESUPUESTO SKATEPARK DELTEBRE**

Partida: 8.4 Descripción: Juego de orejeras, estándar, con atenuación acústica de 15 dB, amortizable en...

Unidad: Ud Cantidad: 4,000

A. Mano de obra

Descripción	Unidad	Cantidad	Precio unitario (€)	Precio total (€)
			Subtotal	0,00

B. Material

Descripción	Unidad	Cantidad	Precio unitario (€)	Precio total (€)
Juego de orejeras, estándar, con atenuación acúst...	Ud	0,100	7,996	0,80
			Subtotal	0,80

C. Maquinaria

Descripción	Unidad	Cantidad	Precio unitario (€)	Precio total (€)
			Subtotal	0,00

Coste directo total	3,20
Coste directo unitario	0,80
Gastos generales	0,00
Coste unitario	0,80

Firma

Fecha

18 de Julio de 2022

Análisis de precios unitarios

Obra: **PRESUPUESTO SKATEPARK DELTEBRE**

Partida: 8.5 Descripción: Par de botas bajas de trabajo, con resistencia al deslizamiento, con código de ...

Unidad: Ud Cantidad: 4,000

A. Mano de obra

Descripción	Unidad	Cantidad	Precio unitario (€)	Precio total (€)
			Subtotal	0,00

B. Material

Descripción	Unidad	Cantidad	Precio unitario (€)	Precio total (€)
Par de botas bajas de trabajo, sin puntera resisten...	Ud	0,500	28,463	14,23
			Subtotal	14,23

C. Maquinaria

Descripción	Unidad	Cantidad	Precio unitario (€)	Precio total (€)
			Subtotal	0,00

Coste directo total	56,92
Coste directo unitario	14,23
Gastos generales	0,00
Coste unitario	14,23

Firma

Fecha

18 de Julio de 2022

Análisis de precios unitarios

Obra: **PRESUPUESTO SKATEPARK DELTEBRE**

Partida: 8.6 Descripción: Mono de protección, amortizable en 5 usos.

Unidad: Ud Cantidad: 4,000

A. Mano de obra

Descripción	Unidad	Cantidad	Precio unitario (€)	Precio total (€)
			Subtotal	0,00

B. Material

Descripción	Unidad	Cantidad	Precio unitario (€)	Precio total (€)
Mono de protección, EPI de categoría I, según UN...	Ud	0,200	32,611	6,52
			Subtotal	6,52

C. Maquinaria

Descripción	Unidad	Cantidad	Precio unitario (€)	Precio total (€)
			Subtotal	0,00

Coste directo total	26,08
Coste directo unitario	6,52
Gastos generales	0,00
Coste unitario	6,52

Firma

Fecha

18 de Julio de 2022

Análisis de precios unitarios

Obra: **PRESUPUESTO SKATEPARK DELTEBRE**

Partida: 8.7 Descripción: Faja de protección lumbar, amortizable en 4 usos.

Unidad: Ud Cantidad: 4,000

A. Mano de obra

Descripción	Unidad	Cantidad	Precio unitario (€)	Precio total (€)
			Subtotal	0,00

B. Material

Descripción	Unidad	Cantidad	Precio unitario (€)	Precio total (€)
Faja de protección lumbar con amplio soporte abd...	Ud	0,250	15,970	3,99
			Subtotal	3,99

C. Maquinaria

Descripción	Unidad	Cantidad	Precio unitario (€)	Precio total (€)
			Subtotal	0,00

Coste directo total	15,96
Coste directo unitario	3,99
Gastos generales	0,00
Coste unitario	3,99

Firma

Fecha

18 de Julio de 2022

Análisis de precios unitarios

Obra: **PRESUPUESTO SKATEPARK DELTEBRE**

Partida: 8.8 Descripción: Mascarilla autofiltrante contra partículas, FFP1, con válvula de exhalación, amo...

Unidad: Ud Cantidad: 4,000

A. Mano de obra

Descripción	Unidad	Cantidad	Precio unitario (€)	Precio total (€)
			Subtotal	0,00

B. Material

Descripción	Unidad	Cantidad	Precio unitario (€)	Precio total (€)
Mascarilla autofiltrante contra partículas, FFP1, co...	Ud	1,000	2,851	2,85
			Subtotal	2,85

C. Maquinaria

Descripción	Unidad	Cantidad	Precio unitario (€)	Precio total (€)
			Subtotal	0,00

Coste directo total	11,40
Coste directo unitario	2,85
Gastos generales	0,00
Coste unitario	2,85

Firma

Fecha

18 de Julio de 2022

Análisis de precios unitarios

Obra: **PRESUPUESTO SKATEPARK DELTEBRE**

Partida: 8.9 Descripción: Botiquín de urgencia en caseta de obra.

Unidad: Ud Cantidad: 1,000

A. Mano de obra

Descripción	Unidad	Cantidad	Precio unitario (€)	Precio total (€)
Peón ordinario construcción.	h	0,149	18,490	2,76
			Subtotal	2,76

B. Material

Descripción	Unidad	Cantidad	Precio unitario (€)	Precio total (€)
Botiquín de urgencia provisto de desinfectantes y ...	Ud	1,000	61,242	61,24
			Subtotal	61,24

C. Maquinaria

Descripción	Unidad	Cantidad	Precio unitario (€)	Precio total (€)
			Subtotal	0,00

Coste directo total	64,00
Coste directo unitario	64,00
Gastos generales	0,00
Coste unitario	64,00

Firma

Fecha

18 de Julio de 2022

Análisis de precios unitarios

Obra: **PRESUPUESTO SKATEPARK DELTEBRE**

Partida: 8.10 Descripción: Acometida provisional de fontanería enterrada a caseta prefabricada de obra.

Unidad: Ud Cantidad: 1,000

A. Mano de obra

Descripción	Unidad	Cantidad	Precio unitario (€)	Precio total (€)
			Subtotal	0,00

B. Material

Descripción	Unidad	Cantidad	Precio unitario (€)	Precio total (€)
Acometida provisional de fontanería a caseta pref...	Ud	1,000	159,965	159,97
			Subtotal	159,97

C. Maquinaria

Descripción	Unidad	Cantidad	Precio unitario (€)	Precio total (€)
			Subtotal	0,00

Coste directo total	159,97
Coste directo unitario	159,97
Gastos generales	0,00
Coste unitario	159,97

Firma

Fecha

18 de Julio de 2022

Análisis de precios unitarios

Obra: **PRESUPUESTO SKATEPARK DELTEBRE**

Partida: 8.11 Descripción: Acometida provisional de electricidad.

Unidad: Ud Cantidad: 1,000

A. Mano de obra

Descripción	Unidad	Cantidad	Precio unitario (€)	Precio total (€)
			Subtotal	0,00

B. Material

Descripción	Unidad	Cantidad	Precio unitario (€)	Precio total (€)
Acometida provisional eléctrica a caseta prefabric...	Ud	1,000	399,779	399,78
			Subtotal	399,78

C. Maquinaria

Descripción	Unidad	Cantidad	Precio unitario (€)	Precio total (€)
			Subtotal	0,00

Coste directo total	399,78
Coste directo unitario	399,78
Gastos generales	0,00
Coste unitario	399,78

Firma

Fecha

18 de Julio de 2022

Análisis de precios unitarios

Obra: **PRESUPUESTO SKATEPARK DELTEBRE**

Partida: 8.12 Descripción: Alquiler mensual de caseta prefabricada para aseos en obra, de 1,70x0,90x2,3...

Unidad: Ud Cantidad: 3,000

A. Mano de obra

Descripción	Unidad	Cantidad	Precio unitario (€)	Precio total (€)
			Subtotal	0,00

B. Material

Descripción	Unidad	Cantidad	Precio unitario (€)	Precio total (€)
Mes de alquiler de caseta prefabricada para aseos...	Ud	1,000	63,198	63,20
			Subtotal	63,20

C. Maquinaria

Descripción	Unidad	Cantidad	Precio unitario (€)	Precio total (€)
			Subtotal	0,00

Coste directo total	189,60
Coste directo unitario	63,20
Gastos generales	0,00
Coste unitario	63,20

Firma

Fecha

18 de Julio de 2022

Análisis de precios unitarios

Obra: **PRESUPUESTO SKATEPARK DELTEBRE**

Partida: 8.13 Descripción: Alquiler mensual de caseta prefabricada para vestuarios en obra, de 4,20x2,33...

Unidad: Ud Cantidad: 3,000

A. Mano de obra

Descripción	Unidad	Cantidad	Precio unitario (€)	Precio total (€)
			Subtotal	0,00

B. Material

Descripción	Unidad	Cantidad	Precio unitario (€)	Precio total (€)
Mes de alquiler de caseta prefabricada para vestu...	Ud	1,000	83,993	83,99
			Subtotal	83,99

C. Maquinaria

Descripción	Unidad	Cantidad	Precio unitario (€)	Precio total (€)
			Subtotal	0,00

Coste directo total	251,97
Coste directo unitario	83,99
Gastos generales	0,00
Coste unitario	83,99

Firma

Fecha

18 de Julio de 2022

Análisis de precios unitarios

Obra: **PRESUPUESTO SKATEPARK DELTEBRE**

Partida: 8.14 Descripción: Hora de limpieza y desinfección de caseta o local provisional en obra.

Unidad: Ud Cantidad: 8,000

A. Mano de obra

Descripción	Unidad	Cantidad	Precio unitario (€)	Precio total (€)
			Subtotal	0,00

B. Material

Descripción	Unidad	Cantidad	Precio unitario (€)	Precio total (€)
			Subtotal	0,00

C. Maquinaria

Descripción	Unidad	Cantidad	Precio unitario (€)	Precio total (€)
			Subtotal	0,00

Coste directo total	0,00
Coste directo unitario	0,00
Gastos generales	0,00
Coste unitario	0,00

Firma

Fecha

18 de Julio de 2022

Análisis de precios unitarios

Obra: **PRESUPUESTO SKATEPARK DELTEBRE**

Partida: 8.15 Descripción: Valla trasladable de 3,50x2,00 m, formada por panel de malla electrosoldada d...

Unidad: m Cantidad: 70,000

A. Mano de obra

Descripción	Unidad	Cantidad	Precio unitario (€)	Precio total (€)
Oficial 1ª construcción.	h	0,101	22,850	2,31
Peón ordinario construcción.	h	0,101	18,490	1,87
			Subtotal	4,18

B. Material

Descripción	Unidad	Cantidad	Precio unitario (€)	Precio total (€)
Valla trasladable de 3,50x2,00 m, formada por pan...	Ud	0,030	25,945	0,78
Base prefabricada de hormigón, de 65x24x12 cm, ...	Ud	0,040	4,050	0,16
			Subtotal	0,94

C. Maquinaria

Descripción	Unidad	Cantidad	Precio unitario (€)	Precio total (€)
			Subtotal	0,00

Coste directo total	358,40
Coste directo unitario	5,12
Gastos generales	0,00
Coste unitario	5,12

Firma

Fecha

18 de Julio de 2022

Análisis de precios unitarios

Obra: **PRESUPUESTO SKATEPARK DELTEBRE**

Partida: 8.16 Descripción: Cartel general indicativo de riesgos, de PVC serigrafiado, de 990x670 mm, amo...
 Unidad: Ud Cantidad: 1,000

A. Mano de obra

Descripción	Unidad	Cantidad	Precio unitario (€)	Precio total (€)
Peón ordinario construcción.	h	0,454	18,490	8,39
			Subtotal	8,39

B. Material

Descripción	Unidad	Cantidad	Precio unitario (€)	Precio total (€)
Cartel general indicativo de riesgos, de PVC serigr...	Ud	0,333	116,150	38,68
Brida de nylon, de 4,8x200 mm.	Ud	6,000	0,088	0,53
			Subtotal	39,21

C. Maquinaria

Descripción	Unidad	Cantidad	Precio unitario (€)	Precio total (€)
			Subtotal	0,00

Coste directo total	47,60
Coste directo unitario	47,60
Gastos generales	0,00
Coste unitario	47,60

Firma

Fecha

18 de Julio de 2022

Análisis de precios unitarios

Obra: **PRESUPUESTO SKATEPARK DELTEBRE**

Partida: 8.17 Descripción: Señal de advertencia, de PVC serigrafiado, de 297x210 mm, con pictograma n...

Unidad: Ud Cantidad: 1,000

A. Mano de obra

Descripción	Unidad	Cantidad	Precio unitario (€)	Precio total (€)
Peón ordinario construcción.	h	0,141	18,490	2,61
			Subtotal	2,61

B. Material

Descripción	Unidad	Cantidad	Precio unitario (€)	Precio total (€)
Señal de advertencia, de PVC serigrafiado, de 297...	Ud	0,333	2,405	0,80
Brida de nylon, de 4,8x200 mm.	Ud	4,000	0,088	0,35
			Subtotal	1,15

C. Maquinaria

Descripción	Unidad	Cantidad	Precio unitario (€)	Precio total (€)
			Subtotal	0,00

Coste directo total	3,76
Coste directo unitario	3,76
Gastos generales	0,00
Coste unitario	3,76

Firma

Fecha

18 de Julio de 2022

Análisis por naturaleza

PRESUPUESTO SKATEPARK DELTEBRE

Código	Ud	Resumen	Cantidad	Materiales	%	Maquinaria	%	Mano de obra	%	Otros	%	Importe
Capítulo 1 Acondicionamiento del terreno												
ADE005b	m³	Excavación de bowl en suelo de arcilla semidura, ...	240,000			717,60	2,1	2.822,40	8,4	180,00	0,5	3.720,00
ADE010	m³	Excavación en zanjas.	28,860			273,88	0,8	83,12	0,2	18,18	0,1	375,18
ADR010	m³	Relleno principal de zanjas para instalaciones, con ...	20,202	2,42		55,36	0,2	67,27	0,2	6,26		131,31
ADR030c	m²	Encachado de 20 cm grava.	31,000	88,35	0,3	63,24	0,2	108,81	0,3	13,33		273,73
Total capítulo 1				90,77	0,3	1.110,08	3,3	3.081,60	9,2	217,77	0,6	4.500,22
Capítulo 2 Saneamiento												
ASB010	m	Acometida general de saneamiento .	7,000	127,68	0,4	39,13	0,1	87,99	0,3	18,20	0,1	273,00
ASC010	m	Colector enterrado de red horizontal de saneamient...	16,000	269,28	0,8	18,56	0,1	306,24	0,9	30,08	0,1	624,16
ASB020	Ud	Conexión a la red general de saneamiento del mu...	1,000	17,54	0,1	14,93		168,46	0,5	10,17		211,10
ASA012b	Ud	Arqueta sumidero.	2,000	562,56	1,7			29,32	0,1	29,96	0,1	621,84
ASA012	Ud	Arqueta de paso, prefabricada de hormigón, de dim...	1,000	46,99	0,1			27,15	0,1	3,75		77,89
Total capítulo 2				1.024,05	3,0	72,62	0,2	619,16	1,8	92,16	0,3	1.807,99
Capítulo 3 Hormigon												
CSV010	m³	Zapata corrida o zuncho de cimentación.	1,880	543,15	1,6			58,10	0,2	30,43	0,1	631,68
ANS010c	m²	Solera horizontal de hormigón armado pulido mec...	91,000	1.627,08	4,8	30,03	0,1	1.607,97	4,8	165,62	0,5	3.430,70
UPG010	m²	Solera en transiciones curvas.	120,000	3.076,80	9,2	1.032,00	3,1	9.124,80	27,2	806,40	2,4	14.040,00
Total capítulo 3				5.247,03	15,6	1.062,03	3,2	10.790,87	32,1	1.002,45	3,0	18.102,38
Capítulo 4 Cerrajería												
FDD010b	m	Cooping tubo metalico diametro 60 mm espesor 5 ...	44,000	500,72	1,5	16,28		2.456,52	7,3	150,48	0,4	3.124,00
FDD010d	m	Pletina 150x3 mm en base de transiciones.	32,000	28,16	0,1	11,84		904,00	2,7	47,68	0,1	991,68
FDD010	m	Perfil Angular 50x50x5 mmde remate de de muros ...	11,000	19,25	0,1	4,07		322,19	1,0	17,49	0,1	363,00
YSS020	Ud	Cartel general indicativo de normativa, uso de la pi...	1,000	158,14	0,5			70,30	0,2	11,56		240,00
Total capítulo 4				706,27	2,1	32,19	0,1	3.753,01	11,2	227,21	0,7	4.718,68
Capítulo 5 Albañilería												
FEA020	m²	Muro de 20 cm de espesor de fábrica armada de bl...	8,000	223,20	0,7	1,44		229,60	0,7	23,04	0,1	477,28
RBB020	m²	Enfoscado y maestreado de enfoscado de cemento.	4,000	13,64				34,36	0,1	2,44		50,44
Total capítulo 5				236,84	0,7	1,44		263,96	0,8	25,48	0,1	527,72
Capítulo 6 Control de Calidad												
XEB010b	Ud	Ensayo sobre una muestra de barras de acero corr...	1,000	33,58	0,1					1,70		35,28
XEM010	Ud	Ensayo sobre una muestra de mallas electrosoldad...	1,000	33,60	0,1					1,70		35,30
XEH010	Ud	Ensayo sobre una muestra de hormigón.	2,000	86,40	0,3					4,36		90,76
Total capítulo 6				153,58	0,5					7,76		161,34
Capítulo 7 Gestión de residuos												
GTA020b	m³	Transporte de tierras con camión a vertedero.	216,000			1.728,00	5,1			86,40	0,3	1.814,40

Análisis por naturaleza

PRESUPUESTO SKATEPARK DELTEBRE

Código	Ud	Resumen	Cantidad	Materiales	%	Maquinaria	%	Mano de obra	%	Otros	%	Importe
GRA010	Ud	Gestión de residuos inertes de ladrillos, tejas y mat...	1,000			187,98	0,6			9,51		197,49
Total capítulo 7						1.915,98	5,7			95,91	0,3	2.011,89
Capítulo 8 Seguridad y salud												
YIC010	Ud	Casco contra golpes, amortizable en 10 usos.	4,000	0,76						0,04		0,80
YIJ010	Ud	Gafas de protección con montura universal, de uso...	4,000	8,72						0,44		9,16
YIM010	Ud	Par de guantes contra riesgos mecánicos amortiza...	4,000	11,24						0,60		11,84
YIO010	Ud	Juego de orejeras, estándar, con atenuación acústi...	4,000	3,20						0,16		3,36
YIP010	Ud	Par de botas bajas de trabajo, con resistencia al de...	4,000	56,92	0,2					2,88		59,80
YIU005	Ud	Mono de protección, amortizable en 5 usos.	4,000	26,08	0,1					1,32		27,40
YIU050	Ud	Faja de protección lumbar, amortizable en 4 usos.	4,000	15,96						0,80		16,76
YIV020	Ud	Mascarilla autofiltrante contra partículas, FFP1, con...	4,000	11,40						0,60		12,00
YMM010	Ud	Botiquín de urgencia en caseta de obra.	1,000	61,24	0,2			2,76		3,24		67,24
YPA010	Ud	Acometida provisional de fontanería enterrada a ca...	1,000	159,97	0,5					8,10		168,07
YPA010b	Ud	Acometida provisional de electricidad.	1,000	399,78	1,2					20,23	0,1	420,01
YPC010	Ud	Alquiler mensual de caseta prefabricada para aseo...	3,000	189,60	0,6					9,57		199,17
YPC020	Ud	Alquiler mensual de caseta prefabricada para vestu...	3,000	251,97	0,7					12,75		264,72
YPL010	Ud	Hora de limpieza y desinfección de caseta o local p...	8,000							84,00	0,2	84,00
YSB135	m	Valla trasladable de 3,50x2,00 m, formada por pan...	70,000	65,80	0,2			292,60	0,9	18,20	0,1	376,60
YSS020b	Ud	Cartel general indicativo de riesgos, de PVC serigr...	1,000	39,21	0,1			8,39		2,41		50,01
YSS030	Ud	Señal de advertencia, de PVC serigrafiado, de 297...	1,000	1,15				2,61		0,20		3,96
Total capítulo 8				1.303,00	3,9			306,36	0,9	165,54	0,5	1.774,90
Total obra				8.761,54	26,1	4.194,34	12,5	18.814,96	56,0	1.834,28	5,5	33.605,12

Cuadro de precios nº 1

Advertencia

Los precios designados en letra en este cuadro, con la rebaja que resulte en la subasta en su caso, son los que sirven de base al contrato, y se utilizarán para valorar la obra ejecutada, siguiendo lo prevenido en la Cláusula 46 del Pliego de Cláusulas Administrativas Generales para la Contratación de Obras del Estado, considerando incluidos en ellos los trabajos, medios auxiliares y materiales necesarios para la ejecución de la unidad de obra que definan, conforme a lo prescrito en la Cláusula 51 del Pliego antes citado, por lo que el Contratista no podrá reclamar que se introduzca modificación alguna en ello, bajo ningún pretexto de error u omisión.

Nº	Designación	Importe	
		En cifra (Euros)	En letra (Euros)
1	m ³ Excavación de bowl en suelo de arcilla semidura, con medios mecánicos, con perfilado del bowl conforme a la documentación gráfica, retirada de los materiales excavados a camión. Incluso limpieza del solar.	15,50	QUINCE EUROS CON CINCUENTA CÉNTIMOS
2	m ³ Excavación en zanjas para instalaciones en suelo de arcilla semidura, con medios mecánicos, retirada de los materiales excavados y carga a camión.	13,00	TRECE EUROS
3	m ³ Relleno principal de zanjas para instalaciones, con tierra de la propia excavación, y compactación al 95% del Proctor Modificado con bandeja vibrante de guiado manual.	6,50	SEIS EUROS CON CINCUENTA CÉNTIMOS
4	m ² Encachado de 20 cm grava 20/30 mm, en caja para base de solera y compactación al 95% del Proctor Modificado con bandeja vibrante de guiado manual previo rebaje y cajeado.	8,83	OCHO EUROS CON OCHENTA Y TRES CÉNTIMOS
5	m ² Formación de solera de hormigón armado de 20 cm de espesor, realizada con hormigón HA-25/CR/F/20/IIa, con un contenido de fibras de refuerzo de 0,6 kg/m ³ y vertido desde camión, y malla electrosoldada ME 15x15 Ø 6-6 B 500 T 6x2,20 UNE-EN 10080 como armadura de reparto, colocada sobre separadores homologados, pulidomecánico, agregadura de cuarzo 3kg/m ² ,; apoyada sobre capa base existente (no incluida en este precio). Incluso p/p de preparación de la superficie de apoyo del hormigón, extendido y vibrado del hormigón mediante regla vibrante, formación de juntas de construcción y colocación de un panel de poliestireno expandido de 2 cm de espesor, alrededor de cualquier elemento que interrumpa la solera, como pilares y muros, para la ejecución de juntas de dilatación; emboquillado o conexión de los elementos exteriores (cercos de arquetas, sumideros, botes sifónicos, etc.) de las redes de instalaciones ejecutadas bajo la solera; y aserrado de las juntas de retracción, por medios mecánicos, con una profundidad de 1/3 del espesor de la solera.	37,70	TREINTA Y SIETE EUROS CON SETENTA CÉNTIMOS
6	Ud Arqueta de paso, prefabricada de hormigón, de dimensiones interiores 40x40x50 cm, sobre solera de hormigón en masa, incluyendo la excavación manual y el relleno del trasdós.	77,89	SETENTA Y SIETE EUROS CON OCHENTA Y NUEVE CÉNTIMOS

Cuadro de precios nº 1

Nº	Designación	Importe	
		En cifra (Euros)	En letra (Euros)
7	Ud Arqueta sumidero, de PVC, compuesta por colector decantador de PVC, , de 315 mm de diámetro, color teja, con tres entradas, dos de 160 mm de diámetro y una de 200 mm de diámetro y una salida de 200 mm de diámetro, con tapa perforada especial para skateparks en acero al carbono con acabado superficial zincado sobre solera de hormigón en masa.	310,92	TRESCIENTOS DIEZ EUROS CON NOVENTA Y DOS CÉNTIMOS
8	m Suministro y colocación de acometida general de saneamiento a la red general del municipio, de PVC liso, serie SN-4, rigidez anular nominal 4 kN/m ² , de 200 mm de diámetro, pegado mediante adhesivo, colocado sobre cama o lecho de arena de 10 cm de espesor, debidamente compactada y nivelada con pisón vibrante de guiado manual, relleno lateral compactando hasta los riñones y posterior relleno con la misma arena hasta 30 cm por encima de la generatriz superior de la tubería, con sus correspondientes juntas y piezas especiales. Incluso demolición y levantado del firme existente y posterior reposición con hormigón en masa HM-20/P/20/I, sin incluir la excavación previa de la zanja, el posterior relleno principal de la misma ni su conexión con la red general de saneamiento. Totalmente montada, conexiónada y probada mediante las correspondientes pruebas de servicio (incluidas en este precio)	39,00	TREINTA Y NUEVE EUROS
9	Ud Conexión a la red general de saneamiento del municipio. Incluso comprobación del buen estado de la acometida existente, trabajos de conexión, rotura del pozo de registro desde el exterior con martillo compresor hasta su completa perforación, acoplamiento y recibido del tubo de acometida, empalme con junta flexible, repaso y bruñido con mortero de cemento, industrial, M-5 en el interior del pozo, sellado, pruebas de estanqueidad, reposición de elementos en caso de roturas o de aquellos que se encuentren deteriorados en el tramo de acometida existente. Totalmente montada, conexiónada y probada. Sin incluir excavación.	211,10	DOSCIENTOS ONCE EUROS CON DIEZ CÉNTIMOS
10	m Colector enterrado de red horizontal de saneamiento, con arquetas, con una pendiente mínima del 2%, para la evacuación de aguas residuales y/o pluviales, formado por tubo de PVC liso, serie SN-4, rigidez anular nominal 4 kN/m ² , de 200 mm de diámetro exterior, pegado mediante adhesivo, colocado sobre lecho de arena de 10 cm de espesor, debidamente compactada y nivelada con pisón vibrante de guiado manual, relleno lateral compactando hasta los riñones y posterior relleno con la misma arena hasta 30 cm por encima de la generatriz superior de la tubería. Incluso líquido limpiador y adhesivo para tubos y accesorios de PVC.	39,01	TREINTA Y NUEVE EUROS CON UN CÉNTIMO
11	m ³ Zapata corrida o zuncho de cimentación, de hormigón armado, 30x30 realizada con hormigón HA-25/B/20/IIa fabricado en central, y vertido desde camión, y acero UNE-EN 10080 B 500 S, cuantía 100 kg/m ³ .	336,00	TRESCIENTOS TREINTA Y SEIS EUROS

Cuadro de precios nº 1

Nº	Designación	Importe	
		En cifra (Euros)	En letra (Euros)
12	m Perfilería vista y oculta en cantoneras, unión de extensiones a quarters, etc realizada con angulares 50x50x5 mm. Debidamente soldado a los redondos de espera de 12 mm, realización de curvas según radios, ingleses, y soldaduras; enrasados con paramentos y coronación de los elementos que lo requieren, pulido de soldaduras y pintado con esmalte antioxidante satinado, OXIRÓN de Titán, o similar en color negro i/ desperdicio y p.p. de medios.	33,00	TREINTA Y TRES EUROS
13	m Cooping tubo metalico diametro 60 mm espesor 5 mm, recto y curvo, anclado al hormigon mediante varilla soldada de 12 mm de diametro colocada cada 50 cms. Incluso cortes, soladaura y pulido.	71,00	SETENTA Y UN EUROS
14	m Pletina de 150x3 mm. En separación de transiciones curvas e inclinadas con losa de base, a modo de encofrado y junta de dilatación; sirviendo de apoyo a maestra de reglado, soldada a varilla corrugada de 12 mm. Hincadas en el terreno cada 60 cm. i/curvado, desperdicio y p.p. de medios	30,99	TREINTA EUROS CON NOVENTA Y NUEVE CÉNTIMOS
15	m ² Muro de 20 cm de espesor de fábrica armada de bloque de hormigón, liso estándar color gris, 40x20x20 cm, resistencia normalizada R10 (10 N/mm ²), para revestir, recibida con mortero de cemento confeccionado en obra, con 300 kg/m ³ de cemento, color gris, dosificación 1:5, suministrado en sacos, con bloques en "U" para formación de zunchos y dinteles, reforzado con hormigón armado realizado con hormigón HA-25 preparado en obra, vertido con medios manuales, volumen 0,15 m ³ /m ² , y acero UNE-EN 10080 B 500 S, cuantía 0,311 kg/m ³ ; armadura vertical hincada en solera, por redondo corrugado de 12 mm. cada 40 cm. (En piezas de esquinas cada 20 cm.) armadura de tendel de acero galvanizado en caliente con recubrimiento de resina epoxi de 3,7 mm de diámetro y de 75 mm de anchura, rendimiento 2,45 m/m ³ o dos barras de acero corrugado de 8 mm acero UNE-EN 10080 B 500 S por fila de bloques, soldado a armadura vertical en esquinas y empalmes	59,66	CINCUENTA Y NUEVE EUROS CON SESENTA Y SEIS CÉNTIMOS
16	Ud Gestión de residuos inertes de ladrillos, tejas y materiales cerámicos, producidos en obras de construcción y/o demolición, con transporte de contenedor de 7 m ³ , a vertedero específico, instalación de tratamiento de residuos de construcción y demolición externa a la obra o centro de valorización o eliminación de residuos. Incluso canon de vertedero.	197,49	CIENTO NOVENTA Y SIETE EUROS CON CUARENTA Y NUEVE CÉNTIMOS
17	m ³ Transporte de tierras con camión a vertedero específico, instalación de tratamiento de residuos de construcción y demolición externa a la obra o centro de valorización o eliminación de residuos, situado a una distancia no limitada. Incluso canon de vertedero.	8,40	OCHO EUROS CON CUARENTA CÉNTIMOS

Cuadro de precios nº 1

Nº	Designación	Importe	
		En cifra (Euros)	En letra (Euros)
18	m ² Revestimiento de paramentos interiores y exteriores con enfoscado maestreado de mortero industrial para enlucido, color gris, para la realización de la capa base en revestimientos continuos bicapa, acabado rugoso, espesor 15 mm, aplicado manualmente, armado y reforzado con malla antiálcalis en los cambios de material .	12,61	DOCE EUROS CON SESENTA Y UN CÉNTIMOS
19	m ² Solera en transiciones curvas realizada con hormigón Gunitado con HA-35/P/8-12/1, de central (Adición de cemento de 400 kg/m ³) de 15 cms de espesor para gunitado, en dos capas, en curvas cóncavas, convexas, rampas, planos inclinados y paramentos, incluso formación de maestras en segunda, regleado con plantillas curvas por bataches, fratasado y pulido final a mano. Primer fratasado con fratas de labor, segundo fratasado con llana especial para pavimento curvo, reposo, añadidura de cuarzo premezclado con cemento en proporción 2/1. Nuevo fratasado y reposo en función de climatología. Una vez fraguado comenzar a pulir tantos pases se requieran hasta que quede seca la capa superficial y totalmente lisa y sin ondulaciones ni bultos . Incluso maquinaria de proyección y curado, armado con doble malla electrosoldada con acero corrugado B500T de ø6mm en cuadrícula 15x15 y refuerzo en segunda capa con fibra de polipropileno (600 gr/m ³), incluso relleno del trasdos con zahorras (no incluidas). Colocado en obra i/p.p. de alambres de atar. Totalmente terminado.	117,00	CIENTO DIECISIETE EUROS
20	Ud Ensayo sobre una muestra de barras de acero corrugado de un mismo lote, con determinación de: sección media equivalente, características geométricas del corrugado, doblado/desdoblado.	35,28	TREINTA Y CINCO EUROS CON VEINTIOCHO CÉNTIMOS
21	Ud Ensayo sobre una muestra de hormigón sin D.O.R. con determinación de: consistencia del hormigón fresco mediante el método de asentamiento del cono de Abrams y resistencia característica a compresión del hormigón endurecido mediante control estadístico con fabricación de seis probetas, curado, refrentado y rotura a compresión.	45,38	CUARENTA Y CINCO EUROS CON TREINTA Y OCHO CÉNTIMOS
22	Ud Ensayo sobre una muestra de mallas electrosoldadas con determinación de: sección media equivalente, características geométricas del corrugado, doblado/desdoblado, carga de despegue.	35,30	TREINTA Y CINCO EUROS CON TREINTA CÉNTIMOS
23	Ud Casco contra golpes, amortizable en 10 usos.	0,20	VEINTE CÉNTIMOS
24	Ud Gafas de protección con montura universal, de uso básico, amortizable en 5 usos.	2,29	DOS EUROS CON VEINTINUEVE CÉNTIMOS
25	Ud Par de guantes contra riesgos mecánicos amortizable en 4 usos.	2,96	DOS EUROS CON NOVENTA Y SEIS CÉNTIMOS
26	Ud Juego de orejeras, estándar, con atenuación acústica de 15 dB, amortizable en 10 usos.	0,84	OCHENTA Y CUATRO CÉNTIMOS

Cuadro de precios nº 1

Nº	Designación	Importe	
		En cifra (Euros)	En letra (Euros)
27	Ud Par de botas bajas de trabajo, con resistencia al deslizamiento, con código de designación OB, amortizable en 2 usos.	14,95	CATORCE EUROS CON NOVENTA Y CINCO CÉNTIMOS
28	Ud Mono de protección, amortizable en 5 usos.	6,85	SEIS EUROS CON OCHENTA Y CINCO CÉNTIMOS
29	Ud Faja de protección lumbar, amortizable en 4 usos.	4,19	CUATRO EUROS CON DIECINUEVE CÉNTIMOS
30	Ud Mascarilla autofiltrante contra partículas, FFPL, con válvula de exhalación, amortizable en 1 uso.	3,00	TRES EUROS
31	Ud Botiquín de urgencia en caseta de obra.	67,24	SESENTA Y SIETE EUROS CON VEINTICUATRO CÉNTIMOS
32	Ud Acometida provisional de fontanería enterrada a caseta prefabricada de obra.	168,07	CIENTO SESENTA Y OCHO EUROS CON SIETE CÉNTIMOS
33	Ud Acometida provisional de electricidad.	420,01	CUATROCIENTOS VEINTE EUROS CON UN CÉNTIMO
34	Ud Alquiler mensual de caseta prefabricada para aseos en obra, de 1,70x0,90x2,30 m (1,60 m²).	66,39	SESENTA Y SEIS EUROS CON TREINTA Y NUEVE CÉNTIMOS
35	Ud Alquiler mensual de caseta prefabricada para vestuarios en obra, de 4,20x2,33x2,30 m (9,80 m²).	88,24	OCHENTA Y OCHO EUROS CON VEINTICUATRO CÉNTIMOS
36	Ud Hora de limpieza y desinfección de caseta o local provisional en obra.	10,50	DIEZ EUROS CON CINCUENTA CÉNTIMOS
37	m Valla trasladable de 3,50x2,00 m, formada por panel de malla electrosoldada de 200x100 mm de paso de malla y postes verticales de 40 mm de diámetro, acabado galvanizado, colocados sobre bases prefabricadas de hormigón, para delimitación provisional de zona de obras. Amortizables las vallas en 10 usos y las bases en 10 usos.	5,38	CINCO EUROS CON TREINTA Y OCHO CÉNTIMOS
38	Ud Cartel general indicativo de normativa, uso de la pista, riesgos, realizado en chapa de acero galvanizado pintado de dimensiones 200x130, sobre dos postes metálicos de acero galvanizado, incluso bases de hormigón, 40x40x25.	240,00	DOSCIENTOS CUARENTA EUROS
39	Ud Cartel general indicativo de riesgos, de PVC serigrafiado, de 990x670 mm, amortizable en 3 usos, fijado con bridas.	50,01	CINCUENTA EUROS CON UN CÉNTIMO
40	Ud Señal de advertencia, de PVC serigrafiado, de 297x210 mm, con pictograma negro de forma triangular sobre fondo amarillo, amortizable en 3 usos, fijada con bridas.	3,96	TRES EUROS CON NOVENTA Y SEIS CÉNTIMOS

Cuadro de precios nº 2

Nº	Designación	Importe	
		Parcial (Euros)	Total (Euros)
1	<p>m³ de Excavación de bowl en suelo de arcilla semidura, con medios mecánicos, con perfilado del bowl conforme a la documentación gráfica, retirada de los materiales excavados a camión. Incluso limpieza del solar.</p> <p style="margin-left: 20px;">Mano de obra Maquinaria Medios auxiliares 3 % Costes indirectos</p>	<p>11,76 2,99 0,30 0,45</p>	15,50
2	<p>m³ de Excavación en zanjas para instalaciones en suelo de arcilla semidura, con medios mecánicos, retirada de los materiales excavados y carga a camión.</p> <p style="margin-left: 20px;">Mano de obra Maquinaria Medios auxiliares 3 % Costes indirectos</p>	<p>2,88 9,49 0,25 0,38</p>	13,00
3	<p>m³ de Relleno principal de zanjas para instalaciones, con tierra de la propia excavación, y compactación al 95% del Proctor Modificado con bandeja vibrante de guiado manual.</p> <p style="margin-left: 20px;">Mano de obra Maquinaria Materiales Medios auxiliares 3 % Costes indirectos</p>	<p>3,33 2,74 0,12 0,12 0,19</p>	6,50
4	<p>m² de Encachado de 20 cm grava 20/30 mm, en caja para base de solera y compactación al 95% del Proctor Modificado con bandeja vibrante de guiado manual previo rebaje y cajeadado.</p> <p style="margin-left: 20px;">Mano de obra Maquinaria Materiales Medios auxiliares 3 % Costes indirectos</p>	<p>3,51 2,04 2,85 0,17 0,26</p>	8,83
5	<p>m² de Formación de solera de hormigón armado de 20 cm de espesor, realizada con hormigón HA-25/CR/F/20/IIa, con un contenido de fibras de refuerzo de 0,6 kg/m³ y vertido desde camión, y malla electrosoldada ME 15x15 Ø 6-6 B 500 T 6x2,20 UNE-EN 10080 como armadura de reparto, colocada sobre separadores homologados, pulidomecánico, agregadura de cuarzo 3kg/m2,; apoyada sobre capa base existente (no incluida en este precio). Incluso p/p de preparación de la superficie de apoyo del hormigón, extendido y vibrado del hormigón mediante regla vibrante, formación de juntas de construcción y colocación de un panel de poliestireno expandido de 2 cm de espesor, alrededor de cualquier elemento que interrumpa la solera, como pilares y muros, para la ejecución de juntas de dilatación; emboquillado o conexión de los elementos exteriores (cercos de arquetas, sumideros, botes sifónicos, etc.) de las redes de instalaciones ejecutadas bajo la solera; y aserrado de las juntas de retracción, por medios mecánicos, con una profundidad de 1/3 del espesor de la solera.</p> <p style="margin-left: 20px;">Mano de obra Maquinaria Materiales Medios auxiliares 3 % Costes indirectos</p>	<p>17,67 0,33 17,88 0,72 1,10</p>	37,70
6	<p>Ud de Arqueta de paso, prefabricada de hormigón, de dimensiones interiores 40x40x50 cm, sobre solera de hormigón en masa, incluyendo la excavación manual y el relleno del trasdós.</p> <p style="margin-left: 20px;">Mano de obra Materiales Medios auxiliares 3 % Costes indirectos</p>	<p>27,15 46,99 1,48 2,27</p>	77,89

Cuadro de precios nº 2

Nº	Designación	Importe	
		Parcial (Euros)	Total (Euros)
7	<p>Ud de Arqueta sumidero, de PVC, compuesta por colector decantador de PVC, , de 315 mm de diámetro, color teja, con tres entradas, dos de 160 mm de diámetro y una de 200 mm de diámetro y una salida de 200 mm de diámetro, con tapa perforada especial para skateparks en acero al carbono con acabado superficial zincado sobre solera de hormigón en masa.</p> <p>Mano de obra Materiales Medios auxiliares 3 % Costes indirectos</p>	<p>14,66 281,28 5,92 9,06</p>	310,92
8	<p>m de Suministro y colocación de acometida general de saneamiento a la red general del municipio, de PVC liso, serie SN-4, rigidez anular nominal 4 kN/m², de 200 mm de diámetro, pegado mediante adhesivo, colocado sobre cama o lecho de arena de 10 cm de espesor, debidamente compactada y nivelada con pisón vibrante de guiado manual, relleno lateral compactando hasta los riñones y posterior relleno con la misma arena hasta 30 cm por encima de la generatriz superior de la tubería, con sus correspondientes juntas y piezas especiales. Incluso demolición y levantado del firme existente y posterior reposición con hormigón en masa HM-20/P/20/I, sin incluir la excavación previa de la zanja, el posterior relleno principal de la misma ni su conexión con la red general de saneamiento. Totalmente montada, conexcionada y probada mediante las correspondientes pruebas de servicio (incluidas en este precio)</p> <p>Mano de obra Maquinaria Materiales Medios auxiliares 3 % Costes indirectos</p>	<p>12,57 5,59 18,24 1,46 1,14</p>	39,00
9	<p>Ud de Conexión a la red general de saneamiento del municipio. Incluso comprobación del buen estado de la acometida existente, trabajos de conexión, rotura del pozo de registro desde el exterior con martillo compresor hasta su completa perforación, acoplamiento y recibido del tubo de acometida, empalme con junta flexible, repaso y bruñido con mortero de cemento, industrial, M-5 en el interior del pozo, sellado, pruebas de estanqueidad, reposición de elementos en caso de roturas o de aquellos que se encuentren deteriorados en el tramo de acometida existente. Totalmente montada, conexcionada y probada. Sin incluir excavación.</p> <p>Mano de obra Maquinaria Materiales Medios auxiliares 3 % Costes indirectos</p>	<p>168,46 14,93 17,54 4,02 6,15</p>	211,10
10	<p>m de Colector enterrado de red horizontal de saneamiento, con arquetas, con una pendiente mínima del 2%, para la evacuación de aguas residuales y/o pluviales, formado por tubo de PVC liso, serie SN-4, rigidez anular nominal 4 kN/m², de 200 mm de diámetro exterior, pegado mediante adhesivo, colocado sobre lecho de arena de 10 cm de espesor, debidamente compactada y nivelada con pisón vibrante de guiado manual, relleno lateral compactando hasta los riñones y posterior relleno con la misma arena hasta 30 cm por encima de la generatriz superior de la tubería. Incluso líquido limpiador y adhesivo para tubos y accesorios de PVC.</p> <p>Mano de obra Maquinaria Materiales Medios auxiliares 3 % Costes indirectos</p>	<p>19,14 1,16 16,83 0,74 1,14</p>	39,01

Cuadro de precios nº 2

Nº	Designación	Importe	
		Parcial (Euros)	Total (Euros)
11	m³ de Zapata corrida o zuncho de cimentación, de hormigón armado, 30x30 realizada con hormigón HA-25/B/20/IIa fabricado en central, y vertido desde camión, y acero UNE-EN 10080 B 500 S, cuantía 100 kg/m³. Mano de obra Materiales Medios auxiliares 3 % Costes indirectos	30,90 288,91 6,40 9,79	336,00
12	m de Perfilera vista y oculta en cantoneras, unión de extensiones a quarters, etc realizada con angulares 50x50x5 mm. Debidamente soldado a los redondos de espera de 12 mm, realización de curvas según radios, ingleses, y soldaduras; enrasados con paramentos y coronación de los elementos que lo requieren, pulido de soldaduras y pintado con esmalte antioxidante satinado, OXIRÓN de Titán, o similar en color negro i/ desperdicio y p.p. de medios. Mano de obra Maquinaria Materiales Medios auxiliares 3 % Costes indirectos	29,29 0,37 1,75 0,63 0,96	33,00
13	m de Cooping tubo metalico diametro 60 mm espesor 5 mm, recto y curvo, anclado al hormugon mediante varilla soldada de 12 mm de diametro colocada cada 50 cms. Incluso cortes, soladoura y pulido. Mano de obra Maquinaria Materiales Medios auxiliares 3 % Costes indirectos	55,83 0,37 11,38 1,35 2,07	71,00
14	m de Pletina de 150x3 mm. En separación de transiciones curvas e inclinadas con losa de base, a modo de encofrado y junta de dilatación; sirviendo de apoyo a maestra de reglado, soldada a varilla corrugada de 12 mm. Hincadas en el terreno cada 60 cm. i/curvado, desperdicio y p.p. de medios Mano de obra Maquinaria Materiales Medios auxiliares 3 % Costes indirectos	28,25 0,37 0,88 0,59 0,90	30,99
15	m² de Muro de 20 cm de espesor de fábrica armada de bloque de hormigón, liso estándar color gris, 40x20x20 cm, resistencia normalizada R10 (10 N/mm²), para revestir, recibida con mortero de cemento confeccionado en obra, con 300 kg/m³ de cemento, color gris, dosificación 1:5, suministrado en sacos, con bloques en "U" para formación de zunchos y dinteles, reforzado con hormigón armado realizado con hormigón HA-25 preparado en obra, vertido con medios manuales, volumen 0,15 m³/m², y acero UNE-EN 10080 B 500 S, cuantía 0,311 kg/m³; armadura vertical hincada en solera, por redondo corrugado de 12 mm. cada 40 cm. (En piezas de esquinas cada 20 cm.) armadura de tendel de acero galvanizado en caliente con recubrimiento de resina epoxi de 3,7 mm de diámetro y de 75 mm de anchura, rendimiento 2,45 m/m³ o dos barras de acero corrugado de 8 mm acero UNE-EN 10080 B 500 S por fila de bloques, soldado a armadura vertical en esquinas y empalmes Mano de obra Maquinaria Materiales Medios auxiliares 3 % Costes indirectos	28,70 0,18 27,90 1,14 1,74	59,66

Cuadro de precios nº 2			
Nº	Designación	Importe	
		Parcial (Euros)	Total (Euros)
16	Ud de Gestión de residuos inertes de ladrillos, tejas y materiales cerámicos, producidos en obras de construcción y/o demolición, con transporte de contenedor de 7 m ³ , a vertedero específico, instalación de tratamiento de residuos de construcción y demolición externa a la obra o centro de valorización o eliminación de residuos. Incluso canon de vertedero.		
	Maquinaria	187,98	
	Medios auxiliares	3,76	
	3 % Costes indirectos	5,75	
			197,49
17	m ³ de Transporte de tierras con camión a vertedero específico, instalación de tratamiento de residuos de construcción y demolición externa a la obra o centro de valorización o eliminación de residuos, situado a una distancia no limitada. Incluso canon de vertedero.		
	Maquinaria	8,00	
	Medios auxiliares	0,16	
	3 % Costes indirectos	0,24	
			8,40
18	m ² de Revestimiento de paramentos interiores y exteriores con enfoscado maestreado de mortero industrial para enlucido, color gris, para la realización de la capa base en revestimientos continuos bicapa, acabado rugoso, espesor 15 mm, aplicado manualmente, armado y reforzado con malla antiálcalis en los cambios de material		
	Mano de obra	8,59	
	Materiales	3,41	
	Medios auxiliares	0,24	
	3 % Costes indirectos	0,37	
			12,61
19	m ² de Solera en transiciones curvas realizada con hormigón Gunitado con HA-35/P/8-12/l, de central (Adición de cemento de 400 kg/m ³) de 15 cms de espesor para gunitado, en dos capas, en curvas cóncavas, convexas, rampas, planos inclinados y paramentos, incluso formación de maestras en segunda, regleado con plantillas curvas por bataches, fratasado y pulido final a mano. Primer fratasado con fratas de labor, segundo fratasado con llana especial para pavimento curvo, reposo, añadidura de cuarzo premezclado con cemento en proporción 2/1. Nuevo fratasado y reposo en función de climatología. Una vez fraguado comenzar a pulir tantos pases se requieran hasta que quede seca la capa superficial y totalmente lisa y sin ondulaciones ni bultos. Incluso maquinaria de proyección y curado, armado con doble malla electrosoldada con acero corrugado B500T de ø6mm en cuadrícula 15x15 y refuerzo en segunda capa con fibra de polipropileno (600 gr/m ³), incluso relleno del trasdos con zahorras (no incluidas). Colocado en obra i/p.p. de alambres de atar. Totalmente terminado.		
	Mano de obra	76,04	
	Maquinaria	8,60	
	Materiales	25,64	
	Medios auxiliares	3,31	
	3 % Costes indirectos	3,41	
			117,00
20	Ud de Ensayo sobre una muestra de barras de acero corrugado de un mismo lote, con determinación de: sección media equivalente, características geométricas del corrugado, doblado/desdoblado.		
	Materiales	33,58	
	Medios auxiliares	0,67	
	3 % Costes indirectos	1,03	
			35,28

Cuadro de precios nº 2

Nº	Designación	Importe	
		Parcial (Euros)	Total (Euros)
21	Ud de Ensayo sobre una muestra de hormigón sin D.O.R. con determinación de: consistencia del hormigón fresco mediante el método de asentamiento del cono de Abrams y resistencia característica a compresión del hormigón endurecido mediante control estadístico con fabricación de seis probetas, curado, refrentado y rotura a compresión.		
	Materiales	43,20	
	Medios auxiliares	0,86	
	3 % Costes indirectos	1,32	
			45,38
22	Ud de Ensayo sobre una muestra de mallas electrosoldadas con determinación de: sección media equivalente, características geométricas del corrugado, doblado/desdoblado, carga de despegue.		
	Materiales	33,60	
	Medios auxiliares	0,67	
	3 % Costes indirectos	1,03	
			35,30
23	Ud de Casco contra golpes, amortizable en 10 usos.		
	Materiales	0,19	
	3 % Costes indirectos	0,01	
			0,20
24	Ud de Gafas de protección con montura universal, de uso básico, amortizable en 5 usos.		
	Materiales	2,18	
	Medios auxiliares	0,04	
	3 % Costes indirectos	0,07	
			2,29
25	Ud de Par de guantes contra riesgos mecánicos amortizable en 4 usos.		
	Materiales	2,81	
	Medios auxiliares	0,06	
	3 % Costes indirectos	0,09	
			2,96
26	Ud de Juego de orejeras, estándar, con atenuación acústica de 15 dB, amortizable en 10 usos.		
	Materiales	0,80	
	Medios auxiliares	0,02	
	3 % Costes indirectos	0,02	
			0,84
27	Ud de Par de botas bajas de trabajo, con resistencia al deslizamiento, con código de designación OB, amortizable en 2 usos.		
	Materiales	14,23	
	Medios auxiliares	0,28	
	3 % Costes indirectos	0,44	
			14,95
28	Ud de Mono de protección, amortizable en 5 usos.		
	Materiales	6,52	
	Medios auxiliares	0,13	
	3 % Costes indirectos	0,20	
			6,85
29	Ud de Faja de protección lumbar, amortizable en 4 usos.		
	Materiales	3,99	
	Medios auxiliares	0,08	
	3 % Costes indirectos	0,12	
			4,19
30	Ud de Mascarilla autofiltrante contra partículas, FFP1, con válvula de exhalación, amortizable en 1 uso.		
	Materiales	2,85	
	Medios auxiliares	0,06	
	3 % Costes indirectos	0,09	
			3,00

Cuadro de precios nº 2			
Nº	Designación	Importe	
		Parcial (Euros)	Total (Euros)
31	Ud de Botiquín de urgencia en caseta de obra. Mano de obra Materiales Medios auxiliares 3 % Costes indirectos	2,76 61,24 1,28 1,96	67,24
32	Ud de Acometida provisional de fontanería enterrada a caseta prefabricada de obra. Materiales Medios auxiliares 3 % Costes indirectos	159,97 3,20 4,90	168,07
33	Ud de Acometida provisional de electricidad. Materiales Medios auxiliares 3 % Costes indirectos	399,78 8,00 12,23	420,01
34	Ud de Alquiler mensual de caseta prefabricada para aseos en obra, de 1,70x0,90x2,30 m (1,60 m²). Materiales Medios auxiliares 3 % Costes indirectos	63,20 1,26 1,93	66,39
35	Ud de Alquiler mensual de caseta prefabricada para vestuarios en obra, de 4,20x2,33x2,30 m (9,80 m²). Materiales Medios auxiliares 3 % Costes indirectos	83,99 1,68 2,57	88,24
36	Ud de Hora de limpieza y desinfección de caseta o local provisional en obra. Sin descomposición 3 % Costes indirectos	10,19 0,31	10,50
37	m de Valla trasladable de 3,50x2,00 m, formada por panel de malla electrosoldada de 200x100 mm de paso de malla y postes verticales de 40 mm de diámetro, acabado galvanizado, colocados sobre bases prefabricadas de hormigón, para delimitación provisional de zona de obras. Amortizables las vallas en 10 usos y las bases en 10 usos. Mano de obra Materiales Medios auxiliares 3 % Costes indirectos	4,18 0,94 0,10 0,16	5,38
38	Ud de Cartel general indicativo de normativa, uso de la pista, riesgos, realizado en chapa de acero galvanizado pintado de dimensiones 200x130, sobre dos postes metalicos de adero galvanizado, incluso bases de hormigon, 40x40x25. Mano de obra Materiales Medios auxiliares 3 % Costes indirectos	70,30 158,14 4,57 6,99	240,00
39	Ud de Cartel general indicativo de riesgos, de PVC serigrafiado, de 990x670 mm, amortizable en 3 usos, fijado con bridas. Mano de obra Materiales Medios auxiliares 3 % Costes indirectos	8,39 39,21 0,95 1,46	50,01

Cuadro de precios nº 2

Nº	Designación	Importe	
		Parcial (Euros)	Total (Euros)
40	Ud de Señal de advertencia, de PVC serigrafiado, de 297x210 mm, con pictograma negro de forma triangular sobre fondo amarillo, amortizable en 3 usos, fijada con bridas. Mano de obra Materiales Medios auxiliares 3 % Costes indirectos	2,61 1,15 0,08 0,12	3,96

Presupuesto parcial nº 1 Acondicionamiento del terreno

Nº	Ud	Descripción					Medición	
1.1	M³	Excavación de bowl en suelo de arcilla semidura, con medios mecánicos, con perfilado del bowl conforme a la documentación grafica, retirada de los materiales excavados a camion.Incluso limpieza del solar.						
			Uds.	Largo	Ancho	Alto	Parcial	Subtotal
		Excavacion Bowl		120,000		2,000	240,000	
							240,000	240,000
							Total m³	240,000
1.2	M³	Excavación en zanjas para instalaciones en suelo de arcilla semidura, con medios mecánicos, retirada de los materiales excavados y carga a camión.						
			Uds.	Largo	Ancho	Alto	Parcial	Subtotal
		zanja salida a red municipal		16,000	0,900	1,800	25,920	
		zanja bowl		7,000	0,600	0,700	2,940	
							28,860	28,860
							Total m³	28,860
1.3	M³	Relleno principal de zanjas para instalaciones, con tierra de la propia excavación, y compactación al 95% del Proctor Modificado con bandeja vibrante de guiado manual.						
			Uds.	Largo	Ancho	Alto	Parcial	Subtotal
		zanja salida a red municipal	0,7	16,000	0,900	1,800	18,144	
		zanja bowl	0,7	7,000	0,600	0,700	2,058	
							20,202	20,202
							Total m³	20,202
1.4	M²	Encachado de 20 cm grava 20/30 mm, en caja para base de solera y compactación al 95% del Proctor Modificado con bandeja vibrante de guiado manual previo rebaje y cajead.						
			Uds.	Largo	Ancho	Alto	Parcial	Subtotal
		Solera fondo bowl	31				31,000	
							31,000	31,000
							Total m²	31,000

Presupuesto parcial nº 2 Saneamiento

Nº	Ud	Descripción						Medición
2.1	M	Suministro y colocación de acometida general de saneamiento a la red general del municipio, de PVC liso, serie SN-4, rigidez anular nominal 4 kN/m ² , de 200 mm de diámetro, pegado mediante adhesivo, colocado sobre cama o lecho de arena de 10 cm de espesor, debidamente compactada y nivelada con pisón vibrante de guiado manual, relleno lateral compactando hasta los riñones y posterior relleno con la misma arena hasta 30 cm por encima de la generatriz superior de la tubería, con sus correspondientes juntas y piezas especiales. Incluso demolición y levantado del firme existente y posterior reposición con hormigón en masa HM-20/P/20/I, sin incluir la excavación previa de la zanja, el posterior relleno principal de la misma ni su conexión con la red general de saneamiento. Totalmente montada, conexionada y probada mediante las correspondientes pruebas de servicio (incluidas en este precio)	Uds.	Largo	Ancho	Alto	Parcial	Subtotal
		acometida a red general bajo firme existente	7				7,000	
							7,000	7,000
							Total m	7,000
2.2	M	Colector enterrado de red horizontal de saneamiento, con arquetas, con una pendiente mínima del 2%, para la evacuación de aguas residuales y/o pluviales, formado por tubo de PVC liso, serie SN-4, rigidez anular nominal 4 kN/m ² , de 200 mm de diámetro exterior, pegado mediante adhesivo, colocado sobre lecho de arena de 10 cm de espesor, debidamente compactada y nivelada con pisón vibrante de guiado manual, relleno lateral compactando hasta los riñones y posterior relleno con la misma arena hasta 30 cm por encima de la generatriz superior de la tubería. Incluso líquido limpiador y adhesivo para tubos y accesorios de PVC.	Uds.	Largo	Ancho	Alto	Parcial	Subtotal
		Interior Bowl	7				7,000	
		Exterior bowl	9				9,000	
							16,000	16,000
							Total m	16,000
2.3	Ud	Conexión a la red general de saneamiento del municipio. Incluso comprobación del buen estado de la acometida existente, trabajos de conexión, rotura del pozo de registro desde el exterior con martillo compresor hasta su completa perforación, acoplamiento y recibido del tubo de acometida, empalme con junta flexible, repaso y bruñido con mortero de cemento, industrial, M-5 en el interior del pozo, sellado, pruebas de estanqueidad, reposición de elementos en caso de roturas o de aquellos que se encuentren deteriorados en el tramo de acometida existente. Totalmente montada, conexionada y probada. Sin incluir excavación.	Uds.	Largo	Ancho	Alto	Parcial	Subtotal
		Acometida a red general	1				1,000	
							1,000	1,000
							Total Ud	1,000
2.4	Ud	Arqueta sumidero, de PVC, compuesta por colector decantador de PVC, , de 315 mm de diámetro, color teja, con tres entradas, dos de 160 mm de diámetro y una de 200 mm de diámetro y una salida de 200 mm de diámetro, con tapa perforada especial para skateparks en acero al carbono con acabado superficial zincado sobre solera de hormigón en masa.	Uds.	Largo	Ancho	Alto	Parcial	Subtotal
		Arquetas bowl	2				2,000	
							2,000	2,000
							Total Ud	2,000
2.5	Ud	Arqueta de paso, prefabricada de hormigón, de dimensiones interiores 40x40x50 cm, sobre solera de hormigón en masa, incluyendo la excavación manual y el relleno del trasdós.	Uds.	Largo	Ancho	Alto	Parcial	Subtotal
		arqueta salida a acometida	1				1,000	
							1,000	1,000
							Total Ud	1,000

Presupuesto parcial nº 3 Hormigon

Nº	Ud	Descripción						Medición
3.1	M³	Zapata corrida o zuncho de cimentación, de hormigón armado,30x30 realizada con hormigón HA-25/B/20/IIa fabricado en central, y vertido desde camión, y acero UNE-EN 10080 B 500 S, cuantía 100 kg/m³.						
			Uds.	Largo	Ancho	Alto	Parcial	Subtotal
	Zuncho bowl		47		0,200	0,200	1,880	
							1,880	1,880
							Total m³	1,880
3.2	M²	Formación de solera de hormigón armado de 20 cm de espesor, realizada con hormigón HA-25/CR/F/20/IIa, con un contenido de fibras de refuerzo de 0,6 kg/m³ y vertido desde camión, y malla electrosoldada ME 15x15 Ø 6-6 B 500 T 6x2,20 UNE-EN 10080 como armadura de reparto, colocada sobre separadores homologados, pulidomecanico, agregadura de cuarzo 3kg/m2,; apoyada sobre capa base existente (no incluida en este precio). Incluso p/p de preparación de la superficie de apoyo del hormigón, extendido y vibrado del hormigón mediante regla vibrante, formación de juntas de construcción y colocación de un panel de poliestireno expandido de 2 cm de espesor, alrededor de cualquier elemento que interrumpa la solera, como pilares y muros, para la ejecución de juntas de dilatación; emboquillado o conexión de los elementos exteriores (cercos de arquetas, sumideros, botes sifónicos, etc.) de las redes de instalaciones ejecutadas bajo la solera; y aserrado de las juntas de retracción, por medios mecánicos, con una profundidad de 1/3 del espesor de la solera.						
			Uds.	Largo	Ancho	Alto	Parcial	Subtotal
	Solera Perimetral		60				60,000	
	Fondo Bowl		31				31,000	
							91,000	91,000
							Total m²	91,000
3.3	M²	Solera en transiciones curvas realizada con hormigón Gunitado con HA-35/P/8-12/I, de central (Adición de cemento de 400 kg/m3) de 15 cms de espesor para gunitado, en dos capas, en curvas cóncavas, convexas, rampas, planos inclinados y paramentos, incluso formación de maestras en segunda, regleado con plantillas curvas por bataches, fratasado y pulido final a mano. Primer fratasado con fratas de labor, segundo fratasado con llana especial para pavimento curvo, reposo, añadidura de cuarzo premezclado con cemento en proporción 2/1. Nuevo fratasado y reposo en función de climatología. Una vez fraguado comenzar a pulir tantos pases se requieran hasta que quede seca la capa superficial y totalmente lisa y sin ondulaciones ni bultos . Incluso maquinaria de proyección y curado, armado con doble malla electrosoldada con acero corrugado B500T de ø6mm en cuadrícula 15x15 y refuerzo en segunda capa con fibra de polipropileno (600 gr/m3), incluso relleno del trasdos con zahorras (no incluidas). Colocado en obra i/p.p. de alambres de atar. Totalmente terminado.						
			Uds.	Largo	Ancho	Alto	Parcial	Subtotal
	Bowl		120				120,000	
							120,000	120,000
							Total m²	120,000

Presupuesto parcial nº 4 Cerrajería

Nº	Ud	Descripción						Medición
4.1	M	Cooping tubo metalico diametro 60 mm espesor 5 mm, recto y curvo, anclado al hormugon mediante varilla soldada de 12 mm de diametro colocada cada 50 cms. Incluso cortes, soldadura y pulido.						
			Uds.	Largo	Ancho	Alto	Parcial	Subtotal
		Cooping bowl		44,000			44,000	
							44,000	44,000
							Total m	44,000
4.2	M	Pletina de 150x3 mm. En separación de transiciones curvas e inclinadas con losa de base, a modo de encofrado y junta de dilatación; sirviendo de apoyo a maestra de reglado, soldada a varilla corrugada de 12 mm. Hincadas en el terreno cada 60 cm. i/curvado, desperdicio y p.p. de medios						
			Uds.	Largo	Ancho	Alto	Parcial	Subtotal
		bowl	32				32,000	
							32,000	32,000
							Total m	32,000
4.3	M	Perfilería vista y oculta en cantoneras, unión de extensiones a quarters, etc realizada con angulares 50x50x5 mm. Debidamente soldado a los redondos de espera de 12 mm, realización de curvas según radios, ingleses, y soldaduras; enrasados con paramentos y coronación de los elementos que lo requieren, pulido de soldaduras y pintado con esmalte antioxidante satinado, OXIRÓN de Titán, o similar en color negro i/ desperdicio y p.p. de medios.						
			Uds.	Largo	Ancho	Alto	Parcial	Subtotal
		Extension Bowl		11,000			11,000	
							11,000	11,000
							Total m	11,000
4.4	Ud	Cartel general indicativo de normativa, uso de la pista, riesgos, realizado en chapa de acero galvanizado pintado de dimensiones 200x130, sobre dos postes metalicos de adero galvanizado, incluso bases de hormigon, 40x40x25.						
							Total Ud	1,000

Presupuesto parcial nº 5 Albañilería

Nº	Ud	Descripción					Medición	
5.1	M ²	Muro de 20 cm de espesor de fábrica armada de bloque de hormigón, liso estándar color gris, 40x20x20 cm, resistencia normalizada R10 (10 N/mm ²), para revestir, recibida con mortero de cemento confeccionado en obra, con 300 kg/m ³ de cemento, color gris, dosificación 1:5, suministrado en sacos, con bloques en "U" para formación de zunchos y dinteles, reforzado con hormigón armado realizado con hormigón HA-25 preparado en obra, vertido con medios manuales, volumen 0,15 m ³ /m ² , y acero UNE-EN 10080 B 500 S, cuantía 0,311 kg/m ³ ; armadura vertical hincada en solera, por redondo corrugado de 12 mm. cada 40 cm. (En piezas de esquinas cada 20 cm.) armadura de tendel de acero galvanizado en caliente con recubrimiento de resina epoxi de 3,7 mm de diámetro y de 75 mm de anchura, rendimiento 2,45 m/m ³ o dos barras de acero corrugado de 8 mm acero UNE-EN 10080 B 500 S por fila de bloques, soldado a armadura vertical en esquinas y empalmes						
			Uds.	Largo	Ancho	Alto	Parcial	Subtotal
		Extension bowl		20,000		0,400	8,000	
							8,000	8,000
							Total m²:	8,000
5.2	M ²	Revestimiento de paramentos interiores y exteriores con enfoscado maestreado de mortero industrial para enlucido, color gris, para la realización de la capa base en revestimientos continuos bicapa, acabado rugoso, espesor 15 mm, aplicado manualmente, armado y reforzado con malla antiálcalis en los cambios de material						
			Uds.	Largo	Ancho	Alto	Parcial	Subtotal
		Extension bowl		10,000		0,400	4,000	
							4,000	4,000
							Total m²:	4,000

Presupuesto parcial nº 6 Control de Calidad

Nº	Ud	Descripción	Medición
6.1	Ud	Ensayo sobre una muestra de barras de acero corrugado de un mismo lote, con determinación de: sección media equivalente, características geométricas del corrugado, doblado/desdoblado.	
			Total Ud: 1,000
6.2	Ud	Ensayo sobre una muestra de mallas electrosoldadas con determinación de: sección media equivalente, características geométricas del corrugado, doblado/desdoblado, carga de despegue.	
			Total Ud: 1,000
6.3	Ud	Ensayo sobre una muestra de hormigón sin D.O.R. con determinación de: consistencia del hormigón fresco mediante el método de asentamiento del cono de Abrams y resistencia característica a compresión del hormigón endurecido mediante control estadístico con fabricación de seis probetas, curado, refrentado y rotura a compresión.	
			Total Ud: 2,000

Presupuesto parcial nº 7 Gestión de residuos

Nº	Ud	Descripción	Medición
7.1	M³	Transporte de tierras con camión a vertedero específico, instalación de tratamiento de residuos de construcción y demolición externa a la obra o centro de valorización o eliminación de residuos, situado a una distancia no limitada. Incluso canon de vertedero.	
			Total m³: 216,000
7.2	Ud	Gestión de residuos inertes de ladrillos, tejas y materiales cerámicos, producidos en obras de construcción y/o demolición, con transporte de contenedor de 7 m³, a vertedero específico, instalación de tratamiento de residuos de construcción y demolición externa a la obra o centro de valorización o eliminación de residuos. Incluso canon de vertedero.	
			Total Ud: 1,000

Presupuesto parcial nº 8 Seguridad y salud

Nº	Ud	Descripción	Medición
8.1	Ud	Casco contra golpes, amortizable en 10 usos.	
			Total Ud: 4,000
8.2	Ud	Gafas de protección con montura universal, de uso básico, amortizable en 5 usos.	
			Total Ud: 4,000
8.3	Ud	Par de guantes contra riesgos mecánicos amortizable en 4 usos.	
			Total Ud: 4,000
8.4	Ud	Juego de orejeras, estándar, con atenuación acústica de 15 dB, amortizable en 10 usos.	
			Total Ud: 4,000
8.5	Ud	Par de botas bajas de trabajo, con resistencia al deslizamiento, con código de designación OB, amortizable en 2 usos.	
			Total Ud: 4,000
8.6	Ud	Mono de protección, amortizable en 5 usos.	
			Total Ud: 4,000
8.7	Ud	Faja de protección lumbar, amortizable en 4 usos.	
			Total Ud: 4,000
8.8	Ud	Mascarilla autofiltrante contra partículas, FFP1, con válvula de exhalación, amortizable en 1 uso.	
			Total Ud: 4,000
8.9	Ud	Botiquín de urgencia en caseta de obra.	
			Total Ud: 1,000
8.10	Ud	Acometida provisional de fontanería enterrada a caseta prefabricada de obra.	
			Total Ud: 1,000
8.11	Ud	Acometida provisional de electricidad.	
			Total Ud: 1,000
8.12	Ud	Alquiler mensual de caseta prefabricada para aseos en obra, de 1,70x0,90x2,30 m (1,60 m²).	
			Total Ud: 3,000
8.13	Ud	Alquiler mensual de caseta prefabricada para vestuarios en obra, de 4,20x2,33x2,30 m (9,80 m²).	
			Total Ud: 3,000
8.14	Ud	Hora de limpieza y desinfección de caseta o local provisional en obra.	
			Total Ud: 8,000
8.15	M	Valla trasladable de 3,50x2,00 m, formada por panel de malla electrosoldada de 200x100 mm de paso de malla y postes verticales de 40 mm de diámetro, acabado galvanizado, colocados sobre bases prefabricadas de hormigón, para delimitación provisional de zona de obras. Amortizables las vallas en 10 usos y las bases en 10 usos.	
			Total m: 70,000
8.16	Ud	Cartel general indicativo de riesgos, de PVC serigrafiado, de 990x670 mm, amortizable en 3 usos, fijado con bridas.	
			Total Ud: 1,000
8.17	Ud	Señal de advertencia, de PVC serigrafiado, de 297x210 mm, con pictograma negro de forma triangular sobre fondo amarillo, amortizable en 3 usos, fijada con bridas.	
			Total Ud: 1,000

Presupuesto y medición

Código	Ud	Denominación	Medición			Precio	Total
1.1 ADE005b	m ³	Excavación de bowl en suelo de arcilla semidura, con medios mecánicos, con perfilado del bowl conforme a la documentación grafica, retirada de los materiales excavados a camion.Incluso limpieza del solar.					
			Uds.	Largo	Ancho	Alto	Subtotal
Excavacion Bowl				120,000		2,000	240,000
				Total m ³			240,000
						15,50	3.720,00
1.2 ADE010	m ³	Excavación en zanjas para instalaciones en suelo de arcilla semidura, con medios mecánicos, retirada de los materiales excavados y carga a camión.					
			Uds.	Largo	Ancho	Alto	Subtotal
zanja salida a red municipal				16,000	0,900	1,800	25,920
zanja bowl				7,000	0,600	0,700	2,940
				Total m ³			28,860
						13,00	375,18
1.3 ADR010	m ³	Relleno principal de zanjas para instalaciones, con tierra de la propia excavación, y compactación al 95% del Proctor Modificado con bandeja vibrante de guiado manual.					
			Uds.	Largo	Ancho	Alto	Subtotal
zanja salida a red municipal			0,7	16,000	0,900	1,800	18,144
zanja bowl			0,7	7,000	0,600	0,700	2,058
				Total m ³			20,202
						6,50	131,31
1.4 ADR030c	m ²	Encachado de 20 cm grava 20/30 mm, en caja para base de solera y compactación al 95% del Proctor Modificado con bandeja vibrante de guiado manual previo rebaje y cajeado.					
			Uds.	Largo	Ancho	Alto	Subtotal
Solera fondo bowl			31				31,000
				Total m ²			31,000
						8,83	273,73

Código	Ud	Denominación	Medición	Precio	Total				
2.5 ASA012	Ud	Arqueta de paso, prefabricada de hormigón, de dimensiones interiores 40x40x50 cm, sobre solera de hormigón en masa, incluyendo la excavación manual y el relleno del trasdós.							
			Uds.	Largo	Ancho	Alto	Subtotal		
		arqueta salida a acometida	1				1,000		
				Total Ud			1,000	77,89	77,89

Código	Ud	Denominación	Medición				Precio	Total	
3.1 CSV010	m ³	Zapata corrida o zuncho de cimentación, de hormigón armado,30x30 realizada con hormigón HA-25/B/20/IIa fabricado en central, y vertido desde camión, y acero UNE-EN 10080 B 500 S, cuantía 100 kg/m ³ .							
			Uds.	Largo	Ancho	Alto	Subtotal		
Zuncho bowl			47		0,200	0,200	1,880		
				Total m ³			1,880	336,00	631,68
3.2 ANS010c	m ²	Formación de solera de hormigón armado de 20 cm de espesor, realizada con hormigón HA-25/CR/F/20/IIa, con un contenido de fibras de refuerzo de 0,6 kg/m ³ y vertido desde camión, y malla electrosoldada ME 15x15 Ø 6-6 B 500 T 6x2,20 UNE-EN 10080 como armadura de reparto, colocada sobre separadores homologados, pulidomecanico, agregadura de cuarzo 3kg/m ² ,; apoyada sobre capa base existente (no incluida en este precio). Incluso p/p de preparación de la superficie de apoyo del hormigón, extendido y vibrado del hormigón mediante regla vibrante, formación de juntas de construcción y colocación de un panel de poliestireno expandido de 2 cm de espesor, alrededor de cualquier elemento que interrumpa la solera, como pilares y muros, para la ejecución de juntas de dilatación; emboquillado o conexión de los elementos exteriores (cercos de arquetas, sumideros, botes sifónicos, etc.) de las redes de instalaciones ejecutadas bajo la solera; y aserrado de las juntas de retracción, por medios mecánicos, con una profundidad de 1/3 del espesor de la solera.							
			Uds.	Largo	Ancho	Alto	Subtotal		
Solera Perimetral			60				60,000		
Fondo Bowl			31				31,000		
				Total m ²			91,000	37,70	3.430,70
3.3 UPG010	m ²	Solera en transiciones curvas realizada con hormigón Gunitado con HA-35/P/8-12/1, de central (Adición de cemento de 400 kg/m ³) de 15 cms de espesor para gunitado, en dos capas, en curvas cóncavas, convexas, rampas, planos inclinados y paramentos, incluso formación de maestras en segunda, regleado con plantillas curvas por bataches, fratasado y pulido final a mano. Primer fratasado con fratas de labor, segundo fratasado con llana especial para pavimento curvo, reposo, añadidura de cuarzo premezclado con cemento en proporción 2/1. Nuevo fratasado y reposo en función de climatología. Una vez fraguado comenzar a pulir tantos pases se requieran hasta que quede seca la capa superficial y totalmente lisa y sin ondulaciones ni bultos . Incluso maquinaria de proyección y curado, armado con doble malla electrosoldada con acero corrugado B500T de ø6mm en cuadrícula 15x15 y refuerzo en segunda capa con fibra de polipropileno (600 gr/m ³), incluso relleno del trasdos con zahorras (no incluidas). Colocado en obra i/p.p. de alambres de atar. Totalmente terminado.							
			Uds.	Largo	Ancho	Alto	Subtotal		
Bowl			120				120,000		
				Total m ²			120,000	117,00	14.040,00

Código	Ud	Denominación	Medición				Precio	Total	
4.1 FDD010b	m	Cooping tubo metalico diametro 60 mm espesor 5 mm, recto y curvo, anclado al hormigon mediante varilla soldada de 12 mm de diametro colocada cada 50 cms. Incluso cortes, soldadura y pulido.							
			Uds.	Largo	Ancho	Alto	Subtotal		
Cooping bowl				44,000			44,000		
				Total m			44,000	71,00	3.124,00
4.2 FDD010d	m	Pletina de 150x3 mm. En separación de transiciones curvas e inclinadas con losa de base, a modo de encofrado y junta de dilatación; sirviendo de apoyo a maestra de reglado, soldada a varilla corrugada de 12 mm. Hincadas en el terreno cada 60 cm. i/curvado, desperdicio y p.p. de medios							
			Uds.	Largo	Ancho	Alto	Subtotal		
bowl			32				32,000		
				Total m			32,000	30,99	991,68
4.3 FDD010	m	Perfilería vista y oculta en cantoneras, unión de extensiones a quarters, etc realizada con angulares 50x50x5 mm. Debidamente soldado a los redondos de espera de 12 mm, realización de curvas según radios, ingletes, y soldaduras; enrasados con paramentos y coronación de los elementos que lo requieren, pulido de soldaduras y pintado con esmalte antioxidante satinado, OXIRÓN de Titán, o similar en color negro i/ desperdicio y p.p. de medios.							
			Uds.	Largo	Ancho	Alto	Subtotal		
Extension Bowl				11,000			11,000		
				Total m			11,000	33,00	363,00
4.4 YSS020	Ud	Cartel general indicativo de normativa, uso de la pista, riesgos, realizado en chapa de acero galvanizado pintado de dimensiones 200x130, sobre dos postes metalicos de acero galvanizado, incluso bases de hormigon, 40x40x25.							
				Total Ud			1,000	240,00	240,00

Código	Ud	Denominación	Medición	Precio	Total
6.1 XEB010b	Ud	Ensayo sobre una muestra de barras de acero corrugado de un mismo lote, con determinación de: sección media equivalente, características geométricas del corrugado, doblado/desdoblado.			
		Total Ud	1,000	35,28	35,28
6.2 XEM010	Ud	Ensayo sobre una muestra de mallas electrosoldadas con determinación de: sección media equivalente, características geométricas del corrugado, doblado/desdoblado, carga de despegue.			
		Total Ud	1,000	35,30	35,30
6.3 XEH010	Ud	Ensayo sobre una muestra de hormigón sin D.O.R. con determinación de: consistencia del hormigón fresco mediante el método de asentamiento del cono de Abrams y resistencia característica a compresión del hormigón endurecido mediante control estadístico con fabricación de seis probetas, curado, refrentado y rotura a compresión.			
		Total Ud	2,000	45,38	90,76

Código	Ud	Denominación	Medición	Precio	Total	
7.1 GTA020b	m ³	Transporte de tierras con camión a vertedero específico, instalación de tratamiento de residuos de construcción y demolición externa a la obra o centro de valorización o eliminación de residuos, situado a una distancia no limitada. Incluso canon de vertedero.				
			Total m ³	216,000	8,40	1.814,40
7.2 GRA010	Ud	Gestión de residuos inertes de ladrillos, tejas y materiales cerámicos, producidos en obras de construcción y/o demolición, con transporte de contenedor de 7 m ³ , a vertedero específico, instalación de tratamiento de residuos de construcción y demolición externa a la obra o centro de valorización o eliminación de residuos. Incluso canon de vertedero.				
			Total Ud	1,000	197,49	197,49

Código	Ud	Denominación	Medición	Precio	Total
8.1 YIC010	Ud	Casco contra golpes, amortizable en 10 usos.			
		Total Ud	4,000	0,20	0,80
8.2 YIJ010	Ud	Gafas de protección con montura universal, de uso básico, amortizable en 5 usos.			
		Total Ud	4,000	2,29	9,16
8.3 YIM010	Ud	Par de guantes contra riesgos mecánicos amortizable en 4 usos.			
		Total Ud	4,000	2,96	11,84
8.4 YIO010	Ud	Juego de orejeras, estándar, con atenuación acústica de 15 dB, amortizable en 10 usos.			
		Total Ud	4,000	0,84	3,36
8.5 YIP010	Ud	Par de botas bajas de trabajo, con resistencia al deslizamiento, con código de designación OB, amortizable en 2 usos.			
		Total Ud	4,000	14,95	59,80
8.6 YIU005	Ud	Mono de protección, amortizable en 5 usos.			
		Total Ud	4,000	6,85	27,40
8.7 YIU050	Ud	Faja de protección lumbar, amortizable en 4 usos.			
		Total Ud	4,000	4,19	16,76
8.8 YIV020	Ud	Mascarilla autofiltrante contra partículas, FFP1, con válvula de exhalación, amortizable en 1 uso.			
		Total Ud	4,000	3,00	12,00
8.9 YMM010	Ud	Botiquín de urgencia en caseta de obra.			
		Total Ud	1,000	67,24	67,24
8.10 YPA010	Ud	Acometida provisional de fontanería enterrada a caseta prefabricada de obra.			
		Total Ud	1,000	168,07	168,07
8.11 YPA010b	Ud	Acometida provisional de electricidad.			
		Total Ud	1,000	420,01	420,01
8.12 YPC010	Ud	Alquiler mensual de caseta prefabricada para aseos en obra, de 1,70x0,90x2,30 m (1,60 m ²).			
		Total Ud	3,000	66,39	199,17
8.13 YPC020	Ud	Alquiler mensual de caseta prefabricada para vestuarios en obra, de 4,20x2,33x2,30 m (9,80 m ²).			
		Total Ud	3,000	88,24	264,72
8.14 YPL010	Ud	Hora de limpieza y desinfección de caseta o local provisional en obra.			
		Total Ud	8,000	10,50	84,00

Código	Ud	Denominación	Medición	Precio	Total
8.15 YSB135	m	Valla trasladable de 3,50x2,00 m, formada por panel de malla electrosoldada de 200x100 mm de paso de malla y postes verticales de 40 mm de diámetro, acabado galvanizado, colocados sobre bases prefabricadas de hormigón, para delimitación provisional de zona de obras. Amortizables las vallas en 10 usos y las bases en 10 usos.			
		Total m	70,000	5,38	376,60
8.16 YSS020b	Ud	Cartel general indicativo de riesgos, de PVC serigrafiado, de 990x670 mm, amortizable en 3 usos, fijado con bridas.			
		Total Ud	1,000	50,01	50,01
8.17 YSS030	Ud	Señal de advertencia, de PVC serigrafiado, de 297x210 mm, con pictograma negro de forma triangular sobre fondo amarillo, amortizable en 3 usos, fijada con bridas.			
		Total Ud	1,000	3,96	3,96

Presupuesto de ejecución material

1. Acondicionamiento del terreno	4.500,22
2. Saneamiento	1.807,99
3. Hormigon	18.102,38
4. Cerrajería	4.718,68
5. Albañilería	527,72
6. Control de Calidad	161,34
7. Gestión de residuos	2.011,89
8. Seguridad y salud	1.774,90
	<hr/>
Total:	33.605,12

Asciende el presupuesto de ejecución material a la expresada cantidad de TREINTA Y TRES MIL SEISCIENTOS CINCO EUROS CON DOCE CÉNTIMOS.

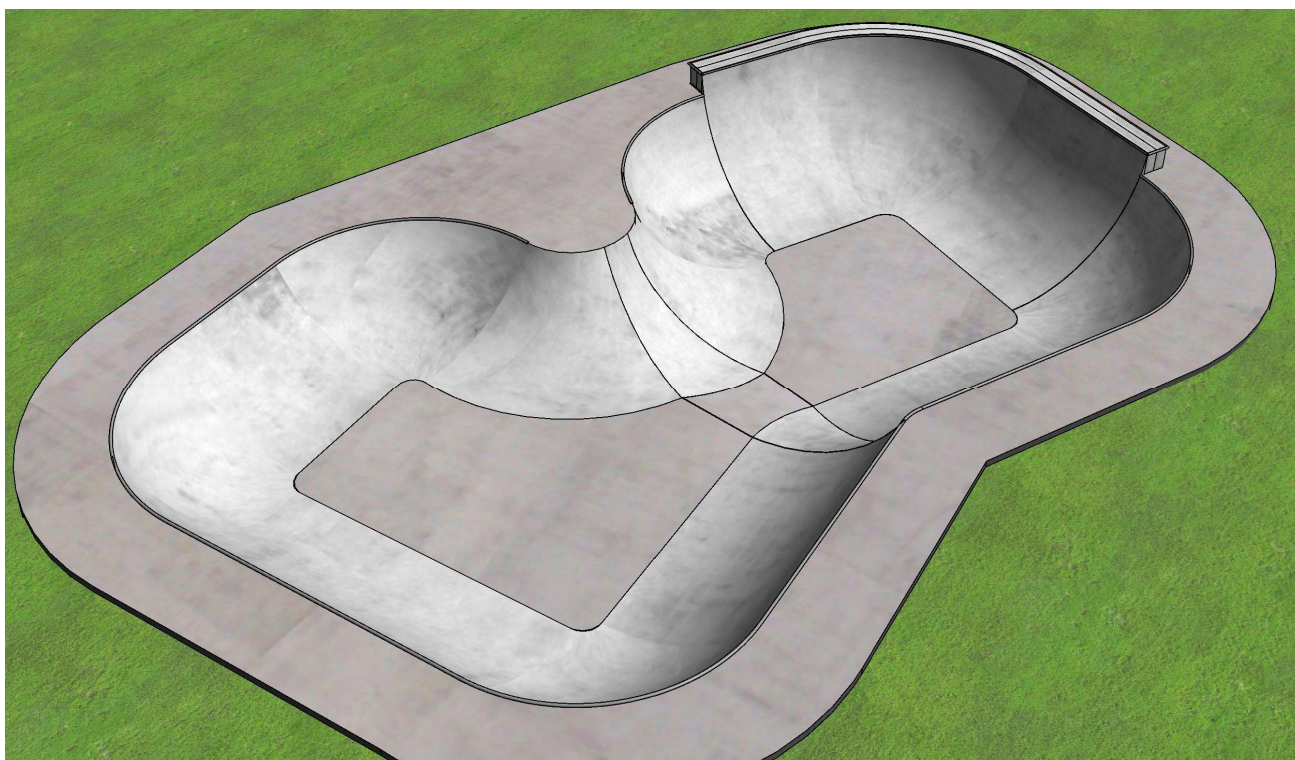

Proyecto Básico y de Ejecución de Skatepark

DELTEBRE

ESTUDIO BÁSICO DE SEGURIDAD Y SALUD

Autor: Soulparks

Fecha: 9 de Septiembre de 2022

Cliente: Ayuntamiento de Deltebre



Estudio Basico de Seguridad y Salud.

1. INTRODUCCIÓN
2. NORMAS DE SEGURIDAD APLICABLES EN LA OBRA
3. IDENTIFICACIÓN DE RIESGOS Y PREVENCIÓN DE LOS MISMOS
4. BOTIQUÍN
5. PRESUPUESTO DE SEGURIDAD Y SALUD
6. TRABAJOS POSTERIORES
7. OBLIGACIONES DEL PROMOTOR
8. COORDINADOR EN MATERIA DE SEGURIDAD Y SALUD
9. PLAN DE SEGURIDAD Y SALUD EN EL TRABAJO
10. OBLIGACIONES DE CONTRATISTAS Y SUBCONTRATISTAS
11. OBLIGACIONES DE LOS TRABAJADORES AUTÓNOMOS
12. LIBRO DE INCIDENCIAS
13. PARALIZACIÓN DE LOS TRABAJOS
14. DERECHOS DE LOS TRABAJADORES
15. DISPOSICIONES MÍNIMAS DE SEGURIDAD Y SALUD QUE DEBEN APLICARSE EN LAS OBRAS
16. PRESUPUESTO

1. INTRODUCCIÓN

1. Datos del Proyecto de Obra.

Tipo de Obra : CONSTRUCCIÓN DE SKATEPARK .
Situación : MUNICIPIO DE DELTEBRE
Promotor : AYUNTAMIENTO DE DELTEBRE
Proyectista : AITOR VEGUILLAS VALENCIANO

2. Justificación del Estudio Básico de Seguridad y Salud

El Real Decreto 1627/1.997 de 24 de Octubre, por el que se establecen disposiciones mínimas de seguridad y salud en las obras de construcción, establece en el apartado 2 del Artículo 4 que, *en los Proyectos de Obra no incluidos en los supuestos previstos en el apartado 1 del mismo Artículo, el promotor estará obligado a que, en la fase de redacción del proyecto, se elabore un Estudio Básico de Seguridad y Salud.*

Por lo tanto, se procede a comprobar que se dan **todos** los supuestos siguientes:

- a. El Presupuesto de Ejecución por Contrata (PEC) **es inferior** a 450.759,08 € (75 millones de pesetas).

PEM= 33.605,31 €.

PEC = 39.990,32 €,

TOTAL PRESUPUESTO = PEC +IVA (21%)= 48.388,29 €.

No se emplea en ningún momento a **más** de 20 trabajadores **simultáneamente**.

Plazo de ejecución previsto = TRES MESES

Nº de trabajadores previsto que trabajen simultáneamente = 4 TRABAJADORES

- b. El volumen de mano de obra estimada es inferior a 500 trabajadores-día (suma de los días de trabajo del total de los trabajadores en la obra).

Nº de trabajadores-día = 264

- c. **No es** una obra de túneles, galerías, conducciones subterráneas o presas.

Como no se da ninguno de los supuestos previstos en el apartado 1 del Artículo 4 del R.D. 1627/1.997 se redacta el presente ESTUDIO BÁSICO DE SEGURIDAD Y SALUD.

3. Objeto del Estudio Básico de Seguridad y Salud

Conforme se especifica en el apartado 2 del Artículo 6 del R.D. 1627/1.997, el Estudio Básico deberá precisar:

1. Las normas de seguridad y salud aplicables en la obra.
2. La identificación de los riesgos laborales que puedan ser evitados, indicando las medidas técnicas necesarias.
3. Relación de los riesgos laborales que no pueden eliminarse conforme a lo señalado anteriormente especificando las medidas preventivas y protecciones técnicas tendentes a controlar y reducir riesgos valorando su eficacia, en especial cuando se propongan medidas alternativas (en su caso, se tendrá en cuenta cualquier tipo de actividad que se lleve a cabo en la misma y contendrá medidas específicas relativas a los trabajos incluidos en uno o varios de los apartados del Anexo II del Real Decreto.)
4. Previsiones e informaciones útiles para efectuar en su día, en las debidas condiciones de seguridad y salud, los previsibles trabajos posteriores.

2. NORMAS DE SEGURIDAD APLICABLES EN LA OBRA

- Ley 31/ 1.995 de 8 de noviembre, de Prevención de Riesgos Laborales.
- Real Decreto 485/1.997 de 14 de abril, sobre Señalización de seguridad en el trabajo.
- Real Decreto 486/1.997 de 14 de abril, sobre Seguridad y Salud en los lugares de trabajo.
- Real Decreto 487/1.997 de 14 de abril, sobre Manipulación de cargas.
- Real Decreto 773/1.997 de 30 de mayo, sobre Utilización de Equipos de Protección Individual.
- Real Decreto 39/1.997 de 17 de enero, Reglamento de los Servicios de Prevención.
- Real Decreto 1215/1.997 de 18 de julio, sobre Utilización de Equipos de Trabajo.
- Real Decreto 1627/1.997 de 24 de octubre, por el que se establecen disposiciones mínimas de seguridad y salud en las obras de construcción.
- Estatuto de los Trabajadores (Ley 8/1.980, Ley 32/1.984, Ley 11/1.994).
- Ordenanza de Trabajo de la Construcción, Vidrio y Cerámica (O.M. 28-08-70, O.M. 28-07-77, O.M. 4-07-83, en los títulos no derogados).

3. IDENTIFICACIÓN DE RIESGOS Y PREVENCIÓN DE LOS MISMOS

Movimientos de tierras		
<i>Riesgos más frecuentes</i>	<i>Medidas Preventivas</i>	<i>Protecciones Individuales</i>

<ol style="list-style-type: none"> 1. Caídas de operarios al mismo nivel 2. Caídas de operarios al interior de la excavación 3. Caídas de objetos sobre operarios 4. Caídas de materiales transportados 5. Choques o golpes contra objetos 6. Atrapamientos y aplastamientos por partes móviles de maquinaria 7. Lesiones y/o cortes en manos y pies 8. Sobreesfuerzos 9. Ruido, contaminación acústica 10. Vibraciones 11. Ambiente pulvígeno 12. Cuerpos extraños en los ojos 13. Contactos eléctricos directos e indirectos 14. Ambientes pobres en oxígeno 15. Inhalación de sustancias tóxicas 16. Ruinas, hundimientos, desplomes en edificios colindantes. 17. Condiciones meteorológicas adversas 18. Trabajos en zonas 	<ol style="list-style-type: none"> 1. Talud natural del terreno 2. Entibaciones 3. Limpieza de bolos y viseras 4. Apuntalamientos, apeos. 5. Achique de aguas. 6. Barandillas en borde de excavación. 7. Tableros o planchas en huecos horizontales. 8. Separación tránsito de vehículos y operarios. 9. No permanecer en radio de acción máquinas. 10. Avisadores ópticos y acústicos en maquinaria. 11. Protección partes móviles maquinaria 12. Cabinas o pórticos de seguridad. 13. No acopiar materiales junto al borde de excavación. 14. Conservación adecuada vías de circulación 15. Vigilancia edificios colindantes. 16. No permanecer frente a la excavación 17. Distancia de seguridad líneas eléctricas 	<ol style="list-style-type: none"> 1. Casco de seguridad 2. Botas o calzado de seguridad 3. Botas de seguridad impermeables 4. Guantes de lona y piel 5. Guantes impermeables 6. Gafas de seguridad 7. Protectores auditivos 8. Cinturón de seguridad 9. Cinturón antivibratorio 10. Ropa de Trabajo 11. Traje de agua (impermeable).
---	--	--

<p>húmedas o mojadas</p> <p>19. Problemas de circulación interna de vehículos y maquinaria.</p> <p>20. Desplomes, desprendimientos, hundimientos del terreno.</p> <p>21. Contagios por lugares insalubres</p> <p>22. Explosiones e incendios</p> <p>23. Derivados acceso al lugar de trabajo</p>		
--	--	--

Cimentación y Estructuras		
<i>Riesgos más frecuentes</i>	<i>Medidas Preventivas</i>	<i>Protecciones Individuales</i>
<ol style="list-style-type: none"> 1. Caídas de operarios al mismo nivel 2. Caídas de operarios a distinto nivel. 3. Caída de operarios al vacío. 4. Caída de objetos sobre operarios. 5. Caídas de materiales transportados. 6. Choques o golpes contra objetos. 7. Atrapamientos y aplastamientos. 8. Atropellos, colisiones, alcances y vuelcos de camiones. 9. Lesiones y/o cortes en manos y pies 10. Sobreesfuerzos 11. Ruidos, contaminación acústica 12. Vibraciones 13. Ambiente pulvígeno 14. Cuerpos extraños en los ojos 15. Dermatitis por contacto de hormigón. 16. Contactos eléctricos directos e indirectos. 17. Inhalación de vapores. 	<ol style="list-style-type: none"> 1. Marquesinas rígidas. 2. Barandillas. 3. Pasos o pasarelas. 4. Redes verticales. 5. Redes horizontales. 6. Andamios de seguridad. 7. Mallazos. 8. Tableros o planchas en huecos horizontales. 9. Escaleras auxiliares adecuadas. 10. Escalera de acceso peldañeada y protegida. 11. Carcasas resguardos de protección de partes móviles de máquinas. 12. Mantenimiento adecuado de la maquinaria. 13. Cabinas o pórticos de seguridad. 14. Iluminación natural o artificial adecuada. 15. Limpieza de las zonas de trabajo y de tránsito. 16. Distancia de seguridad a las líneas eléctricas. 	<ol style="list-style-type: none"> 1. Casco de seguridad . 2. Botas o calzado de seguridad. 3. Guantes de lona y piel. 4. Guantes impermeables. 5. Gafas de seguridad. 6. Protectores auditivos. 7. Cinturón de seguridad. 8. Cinturón antivibratorio. 9. Ropa de trabajo. 10. Traje de agua (impermeable).

Albañilería y Cerramientos.		
<i>Riesgos más frecuentes</i>	<i>Medidas Preventivas</i>	<i>Protecciones Individuales</i>
1. Caídas de operarios al mismo nivel	1. Marquesinas rígidas.	1. Casco de seguridad .
2. Caídas de operarios a distinto nivel.	2. Barandillas.	2. Botas o calzado de seguridad.
3. Caída de operarios al vacío.	3. Pasos o pasarelas.	3. Guantes de lona y piel.
4. Caída de objetos sobre operarios.	4. Redes verticales.	4. Guantes impermeables.
5. Caídas de materiales transportados.	5. Redes horizontales.	5. Gafas de seguridad.
6. Choques o golpes contra objetos.	6. Andamios de seguridad.	6. Mascarillas con filtro mecánico
7. Atrapamientos, aplastamientos en medios de elevación y transporte.	7. Mallazos.	7. Protectores auditivos.
8. Lesiones y/o cortes en manos.	8. Tableros o planchas en huecos horizontales.	8. Cinturón de seguridad.
9. Lesiones y/o cortes en pies.	9. Escaleras auxiliares adecuadas.	9. Ropa de trabajo.
10. Sobreesfuerzos	10. Escalera de acceso peldañeada y protegida.	
11. Ruidos, contaminación acústica	11. Carcasas resguardos de protección de partes móviles de máquinas.	
12. Vibraciones	12. Mantenimiento adecuado de la maquinaria	
13. Ambiente pulvígeno	13. Plataformas de descarga de material.	
14. Cuerpos extraños en los ojos	14. Evacuación de escombros.	
15. Dermatitis por contacto de cemento y cal..	15. Iluminación natural o artificial adecuada	
16. Contactos eléctricos directos.	16. Limpieza de las zonas de trabajo y de tránsito.	
17. Contactos eléctricos	17. Andamios adecuados.	

<p>indirectos.</p> <p>18. Derivados medios auxiliares usados.</p> <p>19. Derivados del acceso al lugar de trabajo.</p>		
--	--	--

Terminaciones (alicatados, enfoscados, enlucidos, falsos techos, solados, pinturas, carpintería, cerrajería, vidriería).

<i>Riesgos más frecuentes</i>	<i>Medidas Preventivas</i>	<i>Protecciones Individuales</i>
<ol style="list-style-type: none"> 1. Caídas de operarios al mismo nivel 2. Caídas de operarios a distinto nivel. 3. Caída de operarios al vacío. 4. Caídas de objetos sobre operarios 5. Caídas de materiales transportados 6. Choques o golpes contra objetos 7. Atrapamientos y aplastamientos 8. Atropellos, colisiones, alcances, vuelcos de camiones. 9. Lesiones y/o cortes en manos 10. Lesiones y/o cortes en pies 11. Sobreesfuerzos 12. Ruido, contaminación acústica 13. Vibraciones 14. Ambiente pulvígeno 15. Cuerpos extraños en los ojos 16. Dermatitis por contacto cemento y cal. 	<ol style="list-style-type: none"> 1. Marquesinas rígidas. 2. Barandillas. 3. Pasos o pasarelas. 4. Redes verticales. 5. Redes horizontales. 6. Andamios de seguridad. 7. Mallazos. 8. Tableros o planchas en huecos horizontales. 9. Escaleras auxiliares adecuadas. 10. Escalera de acceso peldañeada y protegida. 11. Carcasas o resguardos de protección de partes móviles de máquinas. 12. Mantenimiento adecuado de la maquinaria 13. Plataformas de descarga de material. 14. Evacuación de escombros. 15. Limpieza de las zonas de trabajo y de tránsito. 16. Andamios adecuados. 	<ol style="list-style-type: none"> 1. Casco de seguridad 2. Botas o calzado de seguridad 3. Botas de seguridad impermeables 4. Guantes de lona y piel 5. Guantes impermeables 6. Gafas de seguridad 7. Protectores auditivos 8. Cinturón de seguridad 9. Ropa de trabajo 10. Pantalla de soldador

17. Contactos eléctricos directos		
18. Contactos eléctricos indirectos		
19. Ambientes pobres en oxígeno		
20. Inhalación de vapores y gases		
21. Trabajos en zonas húmedas o mojadas		
22. Explosiones e incendios		
23. Derivados de medios auxiliares usados		
24. Radiaciones y derivados de soldadura		
25. Quemaduras		
26. Derivados del acceso al lugar de trabajo		
27. Derivados del almacenamiento inadecuado de productos combustibles		

Instalaciones (electricidad, fontanería, gas, aire acondicionado, calefacción, ascensores, antenas, pararrayos).

<i>Riesgos más frecuentes</i>	<i>Medidas Preventivas</i>	<i>Protecciones Individuales</i>
<ol style="list-style-type: none"> 1. Caídas de operarios al mismo nivel 2. Caídas de operarios a distinto nivel. 3. Caída de operarios al vacío. 4. Caídas de objetos sobre operarios 5. Choques o golpes contra objetos 6. Atrapamientos y aplastamientos 7. Lesiones y/o cortes en manos 8. Lesiones y/o cortes en pies 9. Sobreesfuerzos 10. Ruido, contaminación acústica 11. Cuerpos extraños en los ojos 12. Afecciones en la piel 13. Contactos eléctricos directos 14. Contactos eléctricos indirectos 15. Ambientes pobres en oxígeno 16. Inhalación de vapores y gases 	<ol style="list-style-type: none"> 1. Marquesinas rígidas. 2. Barandillas. 3. Pasos o pasarelas. 4. Redes verticales. 5. Redes horizontales. 6. Andamios de seguridad. 7. Mallazos. 8. Tableros o planchas en huecos horizontales. 9. Escaleras auxiliares adecuadas. 10. Escalera de acceso peldañeada y protegida. 11. Carcasas o resguardos de protección de partes móviles de máquinas. 12. Mantenimiento adecuado de la maquinaria 13. Plataformas de descarga de material. 14. Evacuación de escombros. 15. Limpieza de las zonas de trabajo y de tránsito. 16. Andamios adecuados. 	<ol style="list-style-type: none"> 1. Casco de seguridad 2. Botas o calzado de seguridad 3. Botas de seguridad impermeables 4. Guantes de lona y piel 5. Guantes impermeables 6. Gafas de seguridad 7. Protectores auditivos 8. Cinturón de seguridad 9. Ropa de trabajo 10. Pantalla de soldador

<p>17. Trabajos en zonas húmedas o mojadas</p> <p>18. Explosiones e incendios</p> <p>19. Derivados de medios auxiliares usados</p> <p>20. Radiaciones y derivados de soldadura</p> <p>21. Quemaduras</p> <p>22. Derivados del acceso al lugar de trabajo.</p> <p>23. Derivados del almacenamiento inadecuado de productos combustibles</p>		
--	--	--

4. BOTIQUÍN

En el centro de trabajo se dispondrá de un botiquín con los medios necesarios para efectuar las curas de urgencia en caso de accidente y estará a cargo de él una persona capacitada designada por la empresa constructora.

5. PRESUPUESTO DE SEGURIDAD Y SALUD

El presupuesto del ESTUDIO BASICO DE SEGURIDAD Y SALUD asciende a la cantidad de 1774,94 €.

6. TRABAJOS POSTERIORES

De acuerdo con el apartado 3 del Artículo 6 del Real Decreto 1627/1.997, se contemplan también las previsiones y las informaciones para efectuar en su día, en las debidas condiciones de seguridad y salud, los previsibles trabajos posteriores.

Reparación, conservación y mantenimiento		
<i>Riesgos más frecuentes</i>	<i>Medidas Preventivas</i>	<i>Protecciones Individuales</i>
<ol style="list-style-type: none"> 1. Caídas al mismo nivel en suelos 2. Caídas de altura por huecos horizontales 3. Caídas por huecos en cerramientos 4. Caídas por resbalones 5. Reacciones químicas por productos de limpieza y líquidos de maquinaria 6. Contactos eléctricos por accionamiento inadvertido y modificación o deterioro de sistemas eléctricos. 7. Explosión de combustibles mal almacenados 8. Fuego por combustibles, modificación de elementos de instalación eléctrica o por acumulación de desechos peligrosos 9. Impacto de elementos de la maquinaria, por desprendimientos de elementos constructivos, por deslizamiento de objetos, por roturas debidas a la presión del viento, por roturas por exceso de carga 10. Contactos eléctricos 	<ol style="list-style-type: none"> 1. Andamiajes, escalerillas y demás dispositivos provisionales adecuados y seguros. 2. Anclajes de cinturones fijados a la pared para la limpieza de ventanas no accesibles. 3. Anclajes de cinturones para reparación de tejados y cubiertas. 4. Anclajes para poleas para izado de muebles en mudanzas. 	<ol style="list-style-type: none"> 1. Casco de seguridad 2. Ropa de trabajo 3. Cinturones de seguridad y cables de longitud y resistencia adecuada para limpiadores de ventanas. 4. Cinturones de seguridad y resistencia adecuada para reparar tejados y cubiertas inclinadas.

<p>directos e indirectos</p> <p>11. Toxicidad de productos empleados en la reparación o almacenados en el edificio.</p> <p>12. Vibraciones de origen interno y externo</p> <p>13. Contaminación por ruido</p>		
---	--	--

7. OBLIGACIONES DEL PROMOTOR

Antes del inicio de los trabajos, el promotor designará un Coordinador en materia de Seguridad y Salud, cuando en la ejecución de las obras intervengan más de una empresa, o una empresa y trabajadores autónomos o diversos trabajadores autónomos.

(En la introducción del Real Decreto 1627/1.997 y en el apartado 2 del Artículo 2 se establece que el contratista y el subcontratista tendrán la consideración de empresario a los efectos previstos en la normativa sobre prevención de riesgos laborales. Como en las obras de edificación es habitual la existencia de numerosos subcontratistas, será previsible la existencia del Coordinador en la fase de ejecución.)

La designación del Coordinador en materia de Seguridad y Salud no eximirá al promotor de las responsabilidades.

El promotor deberá efectuar un **aviso** a la autoridad laboral competente antes del comienzo de las obras, que se redactará con arreglo a lo dispuesto en el Anexo III del Real Decreto 1627/1.997 debiendo exponerse en la obra de forma visible y actualizándose si fuera necesario.

8. COORDINADOR EN MATERIA DE SEGURIDAD Y SALUD

La designación del Coordinador en la elaboración del proyecto y en la ejecución de la obra podrá recaer en la misma persona.

El Coordinador en materia de Seguridad y Salud durante la ejecución de la obra, deberá desarrollar las siguientes funciones:

17. Coordinar la aplicación de los principios generales de prevención y seguridad.
18. Coordinar las actividades de la obra para garantizar que las empresas y personal actuante apliquen de manera coherente y responsable los principios de acción preventiva que se recogen en el Artículo 15 de la Ley de Prevención de Riesgos Laborales durante la ejecución de la obra, y en particular, en las actividades a que se refiere el Artículo 10 del Real Decreto 1627/1.997.
19. Aprobar el Plan de Seguridad y Salud elaborado por el contratista y, en su caso, las modificaciones introducidas en el mismo.
20. Organizar la coordinación de actividades empresariales previstas en el Artículo 24 de la Ley de Prevención de Riesgos Laborales.
21. Coordinar las acciones y funciones de control de la aplicación correcta de los métodos de trabajo.
22. Adoptar las medidas necesarias para que solo las personas autorizadas puedan acceder a la obra.

La Dirección Facultativa asumirá estas funciones cuando no fuera necesario la designación del Coordinador.

9. PLAN DE SEGURIDAD Y SALUD EN EL TRABAJO

El contratista, antes del inicio de la obra, elaborará un Plan de Seguridad y Salud en el que se analicen, estudien, desarrollen y complementen las previsiones contenidas en este Estudio Básico y en función de su propio sistema de ejecución de obra. En dicho Plan se incluirán, en su caso, las propuestas de medidas alternativas de prevención que el contratista proponga con la correspondiente justificación técnica, y que no podrán implicar disminución de los niveles de protección previstos en este Estudio Básico.

El Plan de Seguridad y Salud deberá ser aprobado, antes del inicio de la obra, por el Coordinador en materia de Seguridad y Salud durante la ejecución de la obra. Este podrá ser modificado por el contratista en función del proceso de ejecución de la misma, de la evolución de los trabajos y de las posibles incidencias o modificaciones que puedan surgir a lo largo de la obra, pero que siempre con la aprobación expresa del Coordinador. Cuando no fuera necesaria la designación del Coordinador, las funciones que se le atribuyen serán asumidas por la Dirección Facultativa.

Quienes intervengan en la ejecución de la obra, así como las personas u órganos con responsabilidades en materia de prevención en las empresas intervinientes en la misma y los representantes de los trabajadores, podrán presentar por escrito y de manera razonada, las sugerencias y alternativas que estimen oportunas. El Plan estará en la obra a disposición de la Dirección Facultativa.

10. OBLIGACIONES DE CONTRATISTAS Y SUBCONTRATISTAS

El contratista y subcontratistas estarán obligados a:

1. Aplicar los principios de acción preventiva que se recogen en el Artículo 15 de la Ley de Prevención de Riesgos laborales y en particular:
 - El mantenimiento de la obra en buen estado de limpieza.
 - La elección del emplazamiento de los puestos y áreas de trabajo, teniendo en cuenta sus condiciones de acceso y la determinación de las vías o zonas de desplazamiento o circulación.
 - La manipulación de distintos materiales y la utilización de medios auxiliares.
 - El mantenimiento, el control previo a la puesta en servicio y control periódico de las instalaciones y dispositivos necesarios para la ejecución de las obras, con objeto de corregir los defectos que pudieran afectar a la seguridad y salud de los trabajadores.
 - La delimitación y acondicionamiento de las zonas de almacenamiento y depósito de materiales, en particular si se trata de materias peligrosas.

- El almacenamiento y evacuación de residuos y escombros.
 - La recogida de materiales peligrosos utilizados.
 - La adaptación del período de tiempo efectivo que habrá de dedicarse a los distintos trabajos o fases de trabajo.
 - La cooperación entre todos los intervinientes en la obra.
 - Las interacciones o incompatibilidades con cualquier otro trabajo o actividad.
2. Cumplir y hacer cumplir a su personal lo establecido en el Plan de Seguridad y Salud.
 3. Cumplir la normativa en materia de prevención de riesgos laborales, teniendo en cuenta las obligaciones sobre coordinación de las actividades empresariales previstas en el Artículo 24 de la Ley de Prevención de Riesgos Laborales, así como cumplir las disposiciones mínimas establecidas en el Anexo IV del Real Decreto 1627/1.997.
 4. Informar y proporcionar las instrucciones adecuadas a los trabajadores autónomos sobre todas las medidas que hayan de adoptarse en lo que se refiera a seguridad y salud.
 5. Atender las indicaciones y cumplir las instrucciones del Coordinador en materia de seguridad y salud durante la ejecución de la obra.

Serán responsables de la ejecución correcta de las medidas preventivas fijadas en el Plan y en lo relativo a las obligaciones que le correspondan directamente o, en su caso, a los trabajos autónomos por ellos contratados. Además responderán solidariamente de las consecuencias que se deriven del incumplimiento de las medidas previstas en el Plan.

Las responsabilidades del Coordinador, Dirección Facultativa y el Promotor no eximirán de sus responsabilidades a los contratistas y a los subcontratistas.

11. OBLIGACIONES DE LOS TRABAJADORES AUTÓNOMOS

Los trabajadores autónomos están obligados a:

1. Aplicar los principios de la acción preventiva que se recoge en el Artículo 15 de la Ley de Prevención de Riesgos Laborales, y en particular:
 - El mantenimiento de la obra en buen estado de orden y limpieza.
 - El almacenamiento y evacuación de residuos y escombros.
 - La recogida de materiales peligrosos utilizados.

- La adaptación del período de tiempo efectivo que habrá de dedicarse a los distintos trabajos o fases de trabajo.
 - La cooperación entre todos los intervinientes en la obra.
 - Las interacciones o incompatibilidades con cualquier otro trabajo o actividad.
2. Cumplir las disposiciones mínimas establecidas en el Anexo IV del Real Decreto 1627/1.997.
 3. Ajustar su actuación conforme a los deberes sobre coordinación de las actividades empresariales previstas en el Artículo 24 de la Ley de Prevención de Riesgos Laborales, participando en particular en cualquier medida de su actuación coordinada que se hubiera establecido.
 4. Cumplir con las obligaciones establecidas para los trabajadores en el Artículo 29, apartados 1 y 2 de la Ley de Prevención de Riesgos Laborales.
 5. Utilizar equipos de trabajo que se ajusten a lo dispuesto en el Real Decreto 1215/ 1.997.
 6. Elegir y utilizar equipos de protección individual en los términos previstos en el Real Decreto 773/1.997.
 7. Atender las indicaciones y cumplir las instrucciones del Coordinador en materia de seguridad y salud.

Los trabajadores autónomos deberán cumplir lo establecido en el Plan de Seguridad y Salud.

12. LIBRO DE INCIDENCIAS

En cada centro de trabajo existirá, con fines de control y seguimiento del Plan de Seguridad y Salud, un Libro de Incidencias que constará de hojas por duplicado y que será facilitado por el Colegio Profesional al que pertenezca el técnico que haya aprobado el Plan de Seguridad y Salud.

Deberá mantenerse siempre en obra y en poder del Coordinador. Tendrán acceso al Libro, la Dirección Facultativa, los contratistas y subcontratistas, los trabajadores autónomos, las personas con responsabilidades en materia de prevención de las empresas intervinientes, los representantes de los trabajadores, y los técnicos especializados de las Administraciones Públicas competentes en esta materia, quienes podrán hacer anotaciones en el mismo.

Efectuada una anotación en el Libro de Incidencias, el Coordinador estará obligado a remitir en el plazo de **veinticuatro horas** una copia a la Inspección de Trabajo y Seguridad Social de la provincia en que se realiza la obra. Igualmente notificará dichas anotaciones al contratista y a los representantes de los trabajadores.

13. PARALIZACIÓN DE LOS TRABAJOS

Cuando el Coordinador y durante la ejecución de las obras, observase incumplimiento de las medidas de seguridad y salud, advertirá al contratista y dejará constancia de tal incumplimiento en el Libro de Incidencias, quedando facultado para, en circunstancias de riesgo grave e inminente para la seguridad y salud de los trabajadores, disponer la paralización de tajos o, en su caso, de la totalidad de la obra.

Dará cuenta de este hecho a los efectos oportunos, a la Inspección de Trabajo y Seguridad Social de la provincia en que se realiza la obra. Igualmente notificará al contratista, y en su caso a los subcontratistas y/o autónomos afectados de la paralización y a los representantes de los trabajadores.

14. DERECHOS DE LOS TRABAJADORES

Los contratistas y subcontratistas deberán garantizar que los trabajadores reciban una información adecuada y comprensible de todas las medidas que hayan de adoptarse en lo que se refiere a su seguridad y salud en la obra.

Una copia del Plan de Seguridad y Salud y de sus posibles modificaciones, a los efectos de su conocimiento y seguimiento, será facilitada por el contratista a los representantes de los trabajadores en el centro de trabajo.

15. DISPOSICIONES MÍNIMAS DE SEGURIDAD Y SALUD QUE DEBEN APLICARSE EN LAS OBRAS

Las obligaciones previstas en las tres partes del Anexo IV del Real Decreto 1627/1.997, por el que se establecen las disposiciones mínimas de seguridad y salud en las obras de construcción, se aplicarán siempre que lo exijan las características de la obra o de la actividad, las circunstancias o cualquier riesgo.

16. PRESUPUESTO

8	Capítulo	Seguridad y salud				
YIC010	Partida	Ud	Casco contra golpes, amortizable en 10 usos.	4,000	0,20	0,80
			Casco contra golpes, amortizable en 10 usos.			
YIJ010	Partida	Ud	Gafas de protección con montura universal, de uso básico, amortizable en 5 usos.	4,000	2,29	9,16
			Gafas de protección con montura universal, de uso básico, amortizable en 5 usos.			
YIM010	Partida	Ud	Par de guantes contra riesgos mecánicos amortizable en 4 usos.	4,000	2,95	11,80
			Par de guantes contra riesgos mecánicos amortizable en 4 usos.			
YIO010	Partida	Ud	Juego de orejeras, estándar, con atenuación acústica de 15 dB, amortizable en 10 usos.	4,000	0,84	3,36
			Juego de orejeras, estándar, con atenuación acústica de 15 dB, amortizable en 10 usos.			
YIP010	Partida	Ud	Par de botas bajas de trabajo, con resistencia al deslizamiento, con código de designación OB, amortizable en 2 usos.	4,000	14,96	59,84
			Par de botas bajas de trabajo, con resistencia al deslizamiento, con código de designación OB, amortizable en 2 usos.			
YIU005	Partida	Ud	Mono de protección, amortizable en 5 usos.	4,000	6,86	27,44
			Mono de protección, amortizable en 5 usos.			
YIU050	Partida	Ud	Faja de protección lumbar, amortizable en 4 usos.	4,000	4,20	16,80
			Faja de protección lumbar, amortizable en 4 usos.			
YIV020	Partida	Ud	Mascarilla autofiltrante contra partículas, FFP1, con válvula de exhalación, amortizable en 1 uso.	4,000	3,00	12,00
			Mascarilla autofiltrante contra partículas, FFP1, con válvula de exhalación, amortizable en 1 uso.			
YMM010	Partida	Ud	Botiquín de urgencia en caseta de obra.	1,000	67,23	67,23
			Botiquín de urgencia en caseta de obra.			
YPA010	Partida	Ud	Acometida provisional de fontanería enterrada a caseta prefabricada de obra.	1,000	168,07	168,07
			Acometida provisional de fontanería enterrada a caseta prefabricada de obra.			
YPA010	Partida	Ud	Acometida provisional de electricidad.	1,000	420,00	420,00
			Acometida provisional de electricidad.			
YPC010	Partida	Ud	Alquiler mensual de caseta prefabricada para aseos en obra, de 1,70x0,90x2,30 m (1,60 m ²).	3,000	66,39	199,17
			Alquiler mensual de caseta prefabricada para aseos en obra, de 1,70x0,90x2,30 m (1,60 m ²).			
YPC020	Partida	Ud	Alquiler mensual de caseta prefabricada para vestuarios en obra, de 4,20x2,33x2,30 m (9,80 m ²).	3,000	88,24	264,72
			Alquiler mensual de caseta prefabricada para vestuarios en obra, de 4,20x2,33x2,30 m (9,80 m ²).			
YPL010	Partida	Ud	Hora de limpieza y desinfección de caseta o local provisional en obra.	8,000	10,50	84,00
			Hora de limpieza y desinfección de caseta o local provisional en obra.			
YSB135	Partida	m	Valla trasladable de 3,50x2,00 m, formada por panel de malla electrosoldada de 200x100 mm de paso de malla y postes verticales de 40 mm de diámetro, acabado galvanizado, colocados sobre bases prefabricadas de hormigón, para delimitación provisional de zona de obras. Amortizables las vallas en 10 usos y las bases en 10 usos.	70,000	5,38	376,60
			Valla trasladable de 3,50x2,00 m, formada por panel de malla electrosoldada de 200x100 mm de paso de malla y postes verticales de 40 mm de diámetro, acabado galvanizado, colocados sobre bases prefabricadas de hormigón, para delimitación provisional de zona de obras. Amortizables las vallas en 10 usos y las bases en 10 usos.			
YSS020b	Partida	Ud	Cartel general indicativo de riesgos, de PVC serigrafiado, de 990x670 mm, amortizable en 3 usos, fijado con bridas.	1,000	50,00	50,00
			Cartel general indicativo de riesgos, de PVC serigrafiado, de 990x670 mm, amortizable en 3 usos, fijado con bridas.			
YSS030	Partida	Ud	Señal de advertencia, de PVC serigrafiado, de 297x210 mm, con pictograma negro de forma triangular sobre fondo amarillo, amortizable en 3 usos, fijada con bridas.	1,000	3,95	3,95
			Señal de advertencia, de PVC serigrafiado, de 297x210 mm, con pictograma negro de forma triangular sobre fondo amarillo, amortizable en 3 usos, fijada con bridas.			
						1.774,94

Bilbao 9 de Septiembre de 2022

Aitor Veguillas

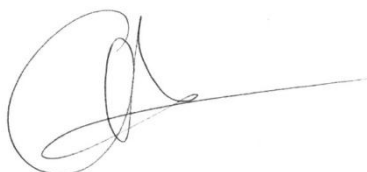

soulparks@gmail.com

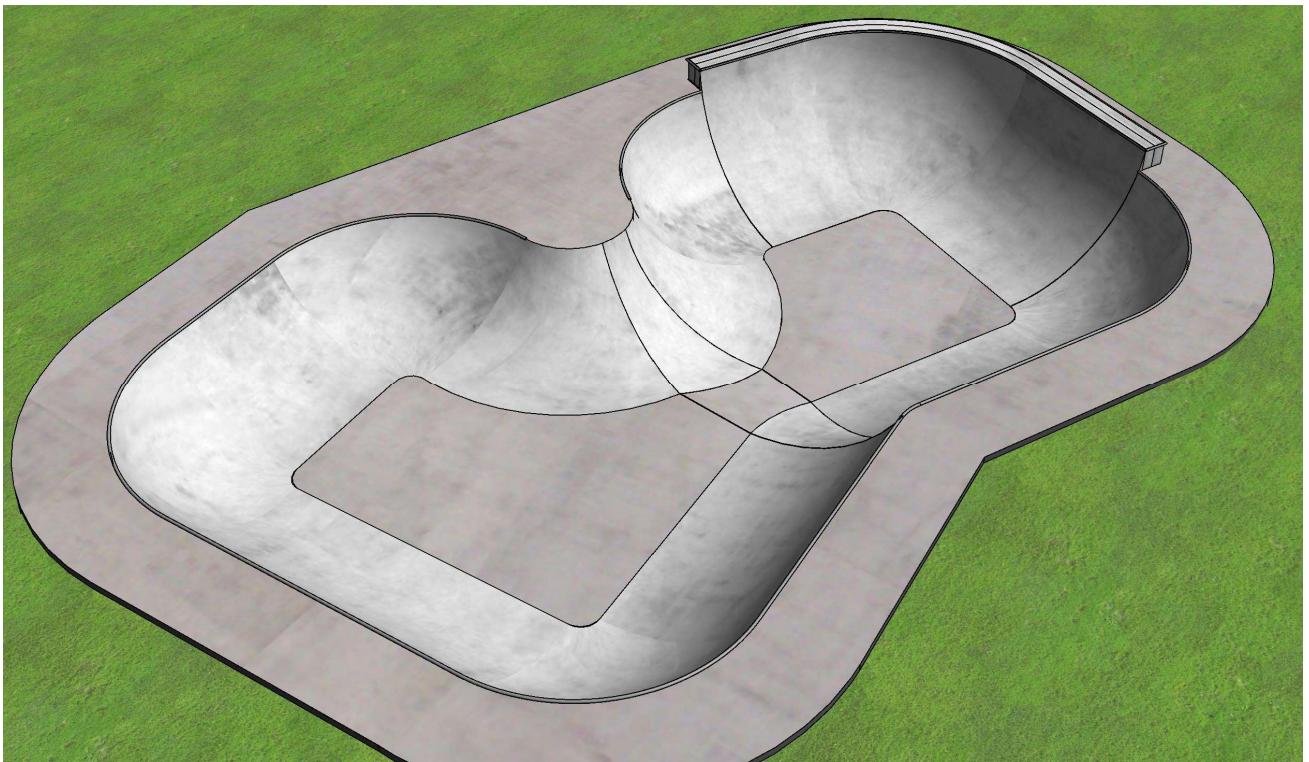

Proyecto Basico y de Ejecución de Skatepark

DELTEBRE

CONTROL DE CALIDAD

Autor: Soulparks

Fecha: 9 de septiembre de 2022

Cliente: Ayuntamiento de Deltebre



Control de Calidad.

1. Definición y contenido del plan de control según el CTE.
2. Condiciones y medidas para la obtención de las calidades de los materiales y de los procesos constructivos.
3. Presupuesto de las pruebas a realizar.

DEFINICIÓN Y CONTENIDO DEL PLAN DE CONTROL DE CALIDAD

El control de calidad en la construcción se realizará conforme a lo establecido en el Decreto del BOPV 209/2014, de 28 de octubre, por el que se regula el control de calidad en la construcción y en el Código Técnico de la Edificación (CTE), aprobado mediante el REAL DECRETO 314/2006, de 17 de marzo, los Proyectos de Ejecución deben incluir, como parte del contenido documental de los mismos, un Plan de Control que ha de cumplir lo recogido en la Parte I en los artículos 6 y 7, además de lo expresado en el Anejo II.

CONDICIONES DEL PROYECTO. Art. 6º CTE.

6.1 Generalidades

1. El **proyecto** describirá el edificio y definirá las obras de ejecución del mismo con el detalle suficiente para que puedan valorarse e interpretarse inequívocamente durante su ejecución.

2. En particular, y con relación al CTE, el proyecto definirá las obras proyectadas con el detalle adecuado a sus características, de modo que pueda comprobarse que las soluciones propuestas cumplen las exigencias básicas de este CTE y demás normativa aplicable. Esta definición incluirá, al menos, la siguiente información:

a) Las características técnicas mínimas que deben reunir los productos, equipos y sistemas que se incorporen de forma permanente en el edificio proyectado, así como sus condiciones de suministro, las garantías de calidad y el control de recepción que deba realizarse.

b) Las características técnicas de cada unidad de obra, con indicación de las condiciones para su ejecución y las verificaciones y controles a realizar para comprobar su conformidad con lo indicado en el proyecto. Se precisarán las medidas a adoptar durante la ejecución de las obras y en el uso y mantenimiento del edificio, para asegurar la compatibilidad entre los diferentes productos, elementos y sistemas constructivos.

c) Las verificaciones y las pruebas de servicio que, en su caso, deban realizarse para comprobar las prestaciones finales del edificio;

d) Las instrucciones de uso y mantenimiento del edificio terminado, de conformidad con lo previsto en el CTE y demás normativa que sea de aplicación.

3. A efectos de su tramitación administrativa, todo proyecto de edificación podrá desarrollarse en dos etapas: la fase de proyecto básico y la fase de proyecto de ejecución. Cada una de estas fases del proyecto debe cumplir las siguientes condiciones:

a) El **proyecto básico** definirá las características generales de la obra y sus prestaciones mediante la adopción y justificación de soluciones concretas. Su contenido será suficiente para solicitar la licencia municipal de obras, las concesiones u otras autorizaciones administrativas, pero insuficiente para iniciar la construcción del edificio. Aunque su contenido no permita verificar todas las condiciones que exige el CTE, definirá las prestaciones que el edificio proyectado ha de proporcionar para cumplir las exigencias básicas y, en ningún caso, impedirá su cumplimiento;

b) El **proyecto de ejecución** desarrollará el proyecto básico y definirá la obra en su totalidad sin que en él puedan rebajarse las prestaciones declaradas en el básico, ni alterarse los usos y condiciones bajo las que, en su caso, se otorgaron la licencia municipal de obras, las concesiones u otras autorizaciones administrativas, salvo en aspectos legalizables. El proyecto de ejecución incluirá los proyectos parciales u otros documentos técnicos que, en su caso, deban desarrollarlo o completarlo, los cuales se integrarán en el proyecto como documentos diferenciados bajo la coordinación del proyectista.

4. En el anejo I se relacionan los contenidos del proyecto de edificación, sin perjuicio de lo que, en su caso, establezcan las Administraciones competentes.

6.2 Control del proyecto

1. El control del proyecto tiene por objeto verificar el cumplimiento del CTE y demás normativa aplicable y comprobar su grado de definición, la calidad del mismo y todos los aspectos que puedan tener incidencia en la calidad final del edificio proyectado. Este control puede referirse a todas o algunas de las exigencias básicas relativas a uno o varios de los requisitos básicos mencionados en el artículo 1.

2. Los DB establecen, en su caso, los aspectos técnicos y formales del proyecto que deban ser objeto de control para la aplicación de los procedimientos necesarios para el cumplimiento de las exigencias básicas.

CONDICIONES EN LA EJECUCIÓN DE LAS OBRAS. Art. 7º CTE.

7.1 Generalidades

1. Las obras de construcción del edificio se llevarán a cabo con sujeción al proyecto y sus modificaciones autorizadas por el director de obra previa conformidad del promotor, a la legislación aplicable, a las normas de la buena práctica constructiva, y a las instrucciones del director de obra y del director de la ejecución de la obra.

2. Durante la construcción de la obra se elaborará la documentación reglamentariamente exigible. En ella se incluirá, sin perjuicio de lo que establezcan otras Administraciones Públicas competentes, la documentación del control de calidad realizado a lo largo de la obra. En el anejo II se detalla, con carácter indicativo, el contenido de la documentación del seguimiento de la obra.

3. Cuando en el desarrollo de las obras intervengan diversos técnicos para dirigir las obras de proyectos parciales, lo harán bajo la coordinación del director de obra.

4. Durante la construcción de las obras el director de obra y el director de la ejecución de la obra realizarán, según sus respectivas competencias, los controles siguientes:

- a) Control de recepción en obra de los productos, equipos y sistemas que se suministren a las obras de acuerdo con el artículo 7.2.
- b) Control de ejecución de la obra de acuerdo con el artículo 7.3; y
- c) Control de la obra terminada de acuerdo con el artículo 7.4.

7.2 Control de recepción en obra de productos, equipos y sistemas

El **control de recepción** tiene por objeto comprobar que las características técnicas de los productos, equipos y sistemas suministrados satisfacen lo exigido en el proyecto. Este control comprenderá:

- a) El **control de la documentación de los suministros**, realizado de acuerdo con el artículo 7.2.1.

- b) El **control mediante distintivos de calidad o evaluaciones técnicas de idoneidad**, según el artículo 7.2.2;

- c) El **control mediante ensayos**, conforme al artículo 7.2.3.

7.2.1 Control de la documentación de los suministros

Los suministradores entregarán al constructor, quien los facilitará al director de ejecución de la obra, los documentos de identificación del producto exigidos por la normativa de obligado cumplimiento y, en su caso, por el proyecto o por la dirección facultativa. Esta documentación comprenderá, al menos, los siguientes documentos:

- a) Los documentos de origen, hoja de suministro y etiquetado.

- b) El certificado de garantía del fabricante, firmado por persona física;

- c) Los documentos de conformidad o autorizaciones administrativas exigidas reglamentariamente, incluida la documentación correspondiente al marcado CE de los productos de construcción, cuando sea pertinente, de acuerdo con las disposiciones que sean transposición de las Directivas Europeas que afecten a los productos suministrados.

7.2.2 Control de recepción mediante distintivos de calidad y evaluaciones de idoneidad técnica

1. El suministrador proporcionará la documentación precisa sobre:

- a) Los distintivos de calidad que ostenten los productos, equipos o sistemas suministrados, que aseguren las características técnicas de los mismos exigidas en el proyecto y documentará, en su caso, el reconocimiento oficial del distintivo de acuerdo con lo establecido en el artículo 5.2.3; b) Las evaluaciones técnicas de idoneidad para el uso previsto de productos, equipos y sistemas innovadores, de acuerdo con lo establecido en el artículo 5.2.5, y la constancia del mantenimiento de sus características técnicas.

2. El director de la ejecución de la obra verificará que esta documentación es suficiente para la aceptación de los productos, equipos y sistemas amparados por ella.

7.2.3 Control de recepción mediante ensayos

1. Para verificar el cumplimiento de las exigencias básicas del CTE puede ser necesario, en determinados casos, realizar ensayos y pruebas sobre algunos productos, según lo establecido en la reglamentación vigente, o bien según lo especificado en el proyecto u ordenados por la dirección facultativa.

2. La realización de este control se efectuará de acuerdo con los criterios establecidos en el proyecto o indicados por la dirección facultativa sobre el muestreo del producto, los ensayos a realizar, los criterios de aceptación y rechazo y las acciones a adoptar.

7.3 Control de ejecución de la obra

1. Durante la construcción, el director de la ejecución de la obra controlará la ejecución de cada unidad de obra verificando su replanteo, los materiales que se utilicen, la correcta ejecución y disposición de los elementos constructivos y de las instalaciones, así como las verificaciones y demás controles a realizar para comprobar su conformidad con lo indicado en el proyecto, la legislación aplicable, las normas de buena práctica constructiva y las instrucciones de la dirección facultativa. En la recepción de la obra ejecutada pueden tenerse en cuenta las certificaciones de conformidad que ostenten los agentes que intervienen, así como las verificaciones que, en su caso, realicen las entidades de control de calidad de la edificación.

2. Se comprobará que se han adoptado las medidas necesarias para asegurar la compatibilidad entre los diferentes productos, elementos y sistemas constructivos.

3. En el control de ejecución de la obra se adoptarán los métodos y procedimientos que se contemplen en las evaluaciones técnicas de idoneidad para el uso previsto de productos, equipos y sistemas innovadores, previstas en el artículo 5.2.5.

7.4 Control de la obra terminada

En la obra terminada, bien sobre el edificio en su conjunto, o bien sobre sus diferentes partes y sus instalaciones, parcial o totalmente terminadas, deben realizarse, además de las que puedan establecerse con carácter voluntario, las comprobaciones y pruebas de servicio previstas en el proyecto u ordenadas por la dirección facultativa y las exigidas por la legislación aplicable.

Documentación del seguimiento de la obra

En este anejo se detalla, con carácter indicativo y sin perjuicio de lo que establezcan otras Administraciones Publicas competentes, el contenido de la documentación del seguimiento de la ejecución de la obra, tanto la exigida reglamentariamente, como la documentación del control realizado a lo largo de la obra.

II.1 Documentación obligatoria del seguimiento de la obra

1. Las obras de edificación dispondrán de una documentación de seguimiento que se compondrá, al menos, de:

- a) El Libro de Órdenes y Asistencias de acuerdo con lo previsto en el Decreto 461/1971, de 11 de marzo.
- b) El Libro de Incidencias en materia de seguridad y salud, según el Real Decreto 1627/1997, de 24 de octubre.
- c) El proyecto, sus anejos y modificaciones debidamente autorizados por el director de obra.
- d) La licencia de obras, la apertura del centro de trabajo y, en su caso, otras autorizaciones administrativas; y
- e) El certificado final de la obra de acuerdo con el Decreto 462/1971, de 11 de marzo, del Ministerio de la Vivienda.

2. En el Libro de Órdenes y Asistencias el director de obra y el director de la ejecución de la obra consignarán las instrucciones propias de sus respectivas funciones y obligaciones.

3. El Libro de Incidencias se desarrollará conforme a la legislación específica de seguridad y salud. Tendrán acceso al mismo los agentes que dicha legislación determina.

4. Una vez finalizada la obra, la documentación del seguimiento será depositada por el director de la obra en el Colegio Profesional correspondiente o, en su caso, en la Administración Publica competente, que

aseguren su conservación y se comprometan a emitir certificaciones de su contenido a quienes acrediten un interés legítimo.

II.2 Documentación del control de la obra

1. El control de calidad de las obras realizado incluirá el control de recepción de productos, los controles de la ejecución y de la obra terminada. Para ello:

a) El director de la ejecución de la obra recopilará la documentación del control realizado, verificando que es conforme con lo establecido en el proyecto, sus anejos y modificaciones.

b) El constructor recabará de los suministradores de productos y facilitará al director de obra y al director de la ejecución de la obra la documentación de los productos anteriormente señalada, así como sus instrucciones de uso y mantenimiento, y las garantías correspondientes cuando proceda; y

c) La documentación de calidad preparada por el constructor sobre cada una de las unidades de obra podrá servir, si así lo autorizara el director de la ejecución de la obra, como parte del control de calidad de la obra.

2. Una vez finalizada la obra, la documentación del seguimiento del control será depositada por el director de la ejecución de la obra en el Colegio Profesional correspondiente o, en su caso, en la Administración Pública competente, que asegure su tutela y se comprometa a emitir certificaciones de su contenido a quienes acrediten un interés legítimo

II.3 Certificado final de obra

1. En el certificado final de obra, el director de la ejecución de la obra certificará haber dirigido la ejecución material de las obras y controlado cuantitativa y cualitativamente la construcción y la calidad de lo edificado de acuerdo con el proyecto, la documentación técnica que lo desarrolla y las normas de la buena construcción.

2. El director de la obra certificará que la edificación ha sido realizada bajo su dirección, de conformidad con el proyecto objeto de licencia y la documentación técnica que lo complementa, hallándose dispuesta para su adecuada utilización con arreglo a las instrucciones de uso y mantenimiento.

3. Al certificado final de obra se le unirán como anejos los siguientes documentos:

- a) Descripción de las modificaciones que, con la conformidad del promotor, se hubiesen introducido durante la obra, haciendo constar su compatibilidad con las condiciones de la licencia;
- y
- b) Relación de los controles realizados durante la ejecución de la obra y sus resultados.

CONDICIONES Y MEDIDAS PARA LA OBTENCIÓN DE LAS CALIDADES DE LOS MATERIALES Y DE LOS PROCESOS CONSTRUCTIVOS.

Se redacta el presente documento de condiciones y medidas para obtener las calidades de los materiales y de los procesos constructivos en cumplimiento de:

- Plan de Control según lo recogido en el Artículo 6º Condiciones del Proyecto, Artículo 7º Condiciones en la Ejecución de las Obras y Anejo II Documentación del Seguimiento de la Obra de la Parte I del CTE, según REAL DECRETO 314/2006, de 17 de marzo, por el que se aprueba el Código Técnico de la Edificación.

Con tal fin, la actuación de la dirección facultativa se ajustará a lo dispuesto en la siguiente relación de disposiciones y artículos.

**MARCADO CE Y SELLO DE CALIDAD DE LOS PRODUCTOS DE CONSTRUCCIÓN
PROCEDIMIENTO PARA LA VERIFICACIÓN DEL SISTEMA DEL “MARCADO CE”**

La LOE atribuye la responsabilidad sobre la verificación de la recepción en obra de los productos de construcción al Director de la Ejecución de la Obra que debe, mediante el correspondiente proceso de control de recepción, resolver sobre la aceptación o rechazo del producto. Este proceso afecta, también, a los fabricantes de productos y los constructores (y por tanto a los Jefes de Obra).

Con motivo de la puesta en marcha del Real Decreto 1630/1992 (por el que se transponía a nuestro ordenamiento legal la Directiva de Productos de Construcción 89/106/CEE) el habitual proceso de control de recepción de los materiales de construcción está siendo afectado, ya que en este Decreto se establecen unas nuevas reglas para las condiciones que deben cumplir los productos de construcción a través del sistema del mercado CE.

El término producto de construcción queda definido como cualquier producto fabricado para su incorporación, con carácter permanente, a las obras de edificación e ingeniería civil que tengan incidencia sobre los siguientes requisitos esenciales:

- a) Resistencia mecánica y estabilidad.
- b) Seguridad en caso de incendio.
- c) Higiene, salud y medio ambiente.

- d) Seguridad de utilización.
- e) Protección contra el ruido.
- f) Ahorro de energía y aislamiento térmico

El mercado CE de un producto de construcción indica:

- Que éste cumple con unas determinadas especificaciones técnicas relacionadas con los requisitos esenciales contenidas en las Normas Armonizadas (EN) y en las Guías DITE (Guías para el Documento de Idoneidad Técnica Europeo).
- Que se ha cumplido el sistema de evaluación de la conformidad establecido por la correspondiente Decisión de la Comisión Europea (Estos sistemas de evaluación se clasifican en los grados 1+, 1, 2+, 2, 3 y 4, y en cada uno de ellos se especifican los controles que se deben realizar al producto por el fabricante y/o por un organismo notificado).

El fabricante (o su representante autorizado) será el responsable de su fijación y la Administración competente en materia de industria la que vele por la correcta utilización del mercado CE.

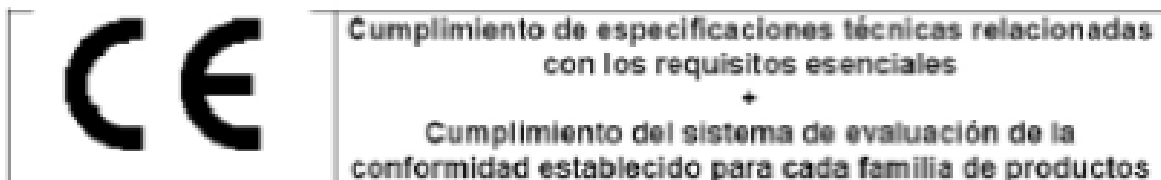

Resulta, por tanto, obligación del Director de la Ejecución de la Obra verificar si los productos que entran en la obra están afectados por el cumplimiento del sistema del mercado CE y, en caso de ser así, si se cumplen las condiciones establecidas en el Real Decreto 1630/1992.

La verificación del sistema del mercado CE en un producto de construcción se puede resumir en los siguientes pasos:

- Comprobar si el producto debe ostentar el “mercado CE” en función de que se haya publicado en el BOE la norma trasposición de la norma armonizada (UNE-EN) o Guía DITE para él, que la fecha de aplicabilidad haya entrado en vigor y que el período de coexistencia con la correspondiente norma nacional haya expirado.
- La existencia del mercado CE propiamente dicho.

- La existencia de la documentación adicional que proceda.

1. Comprobación de la obligatoriedad del mercado CE

Esta comprobación se puede realizar en la página web del Ministerio de Industria, Turismo y Comercio, entrando en “Legislación sobre Seguridad Industrial”, a continuación en “Directivas ” y, por último, en “Productos de construcción” (<http://www.ffii.nova.es/puntoinfomcyt/Directivas.asp?Directiva=89/106/CEE>)

En la tabla a la que se hace referencia al final de la presente nota (y que se irá actualizando periódicamente en función de las disposiciones que se vayan publicando en el BOE) se resumen las diferentes familias de productos de construcción, agrupadas por capítulos, afectadas por el sistema del mercado CE incluyendo:

- La referencia y título de las normas UNE-EN y Guías DITE.
- La fecha de aplicabilidad voluntaria del mercado CE e inicio del período de coexistencia con la norma nacional correspondiente (FAV).
- La fecha del fin de periodo de coexistencia a partir del cual se debe retirar la norma nacional correspondiente y exigir el mercado CE al producto (FEM). Durante el período de coexistencia los fabricantes pueden aplicar a su discreción la reglamentación nacional existente o la de la nueva redacción surgida.
- El sistema de evaluación de la conformidad establecido, pudiendo aparecer varios sistemas para un mismo producto en función del uso a que se destine, debiendo consultar en ese caso la norma EN o Guía DITE correspondiente (SEC).
- La fecha de publicación en el Boletín Oficial del Estado (BOE).

2. El mercado CE

El mercado CE se materializa mediante el símbolo “CE” acompañado de una información complementaria.

El fabricante debe cuidar de que el mercado CE figure, por orden de preferencia:

1. En el producto propiamente dicho.
2. En una etiqueta adherida al mismo.
3. En su envase o embalaje.
4. En la documentación comercial que le acompaña.

Las letras del símbolo CE se realizan de acuerdo con las especificaciones del dibujo adjunto (debe tener una dimensión vertical apreciablemente igual que no será inferior a 5 milímetros).

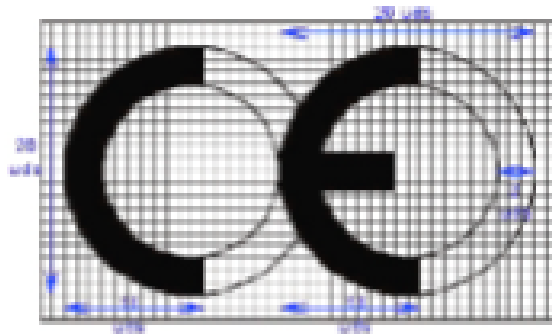

El citado artículo establece que, además del símbolo “CE”, deben estar situadas, en una de las cuatro posibles localizaciones, una serie de inscripciones complementarias (cuyo contenido específico se determina en las normas armonizadas y Guías DITE para cada familia de productos) entre las que se incluyen:

- El número de identificación del organismo notificado (cuando proceda).
- El nombre comercial o la marca distintiva del fabricante.
- La dirección del fabricante.
- El nombre comercial o la marca distintiva de la fábrica.
- Las dos últimas cifras del año en el que se ha estampado el marcado en el producto.
- El número del certificado CE de conformidad (cuando proceda)

- El número de la norma armonizada (y en caso de verse afectada por varias los números de todas ellas).
- La designación del producto, su uso previsto y su designación normalizada.
- Información adicional que permita identificar las características del producto atendiendo a sus especificaciones técnicas (que en el caso de productos no tradicionales deberá buscarse en el DITE correspondiente, para lo que se debe incluir el número de DITE del producto en las inscripciones complementarias)

Las inscripciones complementarias del marcado CE no tienen por que tener un formato, tipo de letra, color o composición especial debiendo cumplir, únicamente, las características reseñadas anteriormente para el símbolo.



Dentro de las características del producto podemos encontrar que alguna de ellas presente las letras NPD (*no performance determined*) que significan prestación sin definir o uso final no definido.

La opción NPD es una clase que puede ser considerada si al menos un estado miembro no tiene requisitos legales para una determinada característica y el fabricante no desea facilitar el valor de esa característica.

En el caso de productos vía DITE es importante comprobar, no sólo la existencia del DITE para el producto, sino su período de validez y recordar que el marcado CE acredita la presencia del DITE y la evaluación de conformidad asociada.

3. La documentación adicional

Además del marcado CE propiamente dicho, en el acto de la recepción el producto debe poseer una documentación adicional presentada, al menos, en la lengua oficial del Estado.

Cuando al producto le sean aplicables otras directivas, la información que acompaña al marcado CE debe registrar claramente las directivas que le han sido aplicadas.

Esta documentación depende del sistema de evaluación de la conformidad asignado al producto y puede consistir en uno o varios de los siguientes tipos de escritos:

- Declaración CE de conformidad: Documento expedido por el fabricante, necesario para todos los productos sea cual sea el sistema de evaluación asignado.
- Informe de ensayo inicial de tipo: Documento expedido por un Laboratorio notificado, necesario para los productos cuyo sistema de evaluación sea 3.
- Certificado de control de producción en fábrica: Documento expedido por un organismo de inspección notificado, necesario para los productos cuyo sistema de evaluación sea 2 y 2+.
- Certificado CE de conformidad: Documento expedido por un organismo de certificación notificado, necesario para los productos cuyo sistema de evaluación sea 1 y 1+.

Aunque el proceso prevé la retirada de la norma nacional correspondiente una vez que haya finalizado el período de coexistencia, se debe tener en cuenta que la verificación del marcado CE no exime de la comprobación de aquellas especificaciones técnicas que estén contempladas en la normativa nacional vigente en tanto no se produzca su anulación expresa.

PROCEDIMIENTO PARA EL CONTROL DE RECEPCIÓN DE LOS MATERIALES A LOS QUE NO LES ES EXIGIBLE EL SISTEMA DEL “MARCADO CE”

A continuación se detalla el procedimiento a realizar para el control de recepción de los materiales de construcción a los que no les es exigible el sistema del mercado CE (tanto por no existir todavía UNE-EN o Guía DITE para ese producto como, existiendo éstas, por estar dentro del período de coexistencia).

En este caso, el control de recepción debe hacerse de acuerdo con lo expuesto en Artículo 9 del RD1630/92, pudiendo presentarse tres casos en función del país de procedencia del producto:

1. Productos nacionales.
2. Productos de otro estado de la Unión Europea.
3. Productos extracomunitarios.

1. Productos nacionales

De acuerdo con el Art.9.1 del RD 1630/92, éstos deben satisfacer las vigentes disposiciones nacionales. El cumplimiento de las especificaciones técnicas contenidas en ellas se puede comprobar mediante:

- a) La recopilación de las normas técnicas (UNE fundamentalmente) que se establecen como obligatorias en los Reglamentos, Normas Básicas, Pliegos, Instrucciones, Órdenes de homologación, etc., emanadas, principalmente, de los Ministerios de Fomento y de Ciencia y Tecnología.
- b) La acreditación de su cumplimiento exigiendo la documentación que garantice su observancia.
- c) La ordenación de la realización de los ensayos y pruebas precisas, en caso de que ésta documentación no se facilite o no exista.

Además, se deben tener en cuenta aquellas especificaciones técnicas de carácter contractual que se reflejen en los pliegos de prescripciones técnicas del proyecto en cuestión.

2. Productos provenientes de un país comunitario

En este caso, el Art.9.2 del RD 1630/92 establece que los productos (a petición expresa e individualizada) serán considerados por la Administración del Estado conformes con las disposiciones españolas vigentes si:

- Han superado los ensayos y las inspecciones efectuadas de acuerdo con los métodos en vigor en España.
- Lo han hecho con métodos reconocidos como equivalentes por España, efectuados por un organismo autorizado en el Estado miembro en el que se hayan fabricado y que haya sido comunicado por éste con arreglo a los procedimientos establecidos en la Directiva de Productos de la Construcción.

Este reconocimiento fehaciente de la Administración del Estado se hace a través de la Dirección General competente mediante la emisión, para cada producto, del correspondiente documento, que será publicado en el BOE. No se debe aceptar el producto si no se cumple este requisito y se puede remitir el producto al procedimiento descrito en el punto 1.

3. Productos provenientes de un país extracomunitario

El Art.9.3 del RD 1630/92 establece que estos productos podrán importarse, comercializarse y utilizarse en territorio español si satisfacen las disposiciones nacionales, hasta que las especificaciones técnicas europeas correspondientes dispongan otra cosa; es decir, el procedimiento analizado en el punto 1.

Documentos acreditativos

Se relacionan, a continuación, los posibles documentos acreditativos (y sus características más notables) que se pueden recibir al solicitar la acreditación del cumplimiento de las especificaciones técnicas del producto en cuestión.

La validez, idoneidad y orden de prelación de estos documentos será detallada en las fichas específicas de cada producto.

- **Marca / Certificado de conformidad a Norma:**

- Es un documento expedido por un organismo de certificación acreditado por la Empresa Nacional de Acreditación (ENAC) que atestigua que el producto satisface una(s) determinada(s) Norma(s) que le son de aplicación.

- Este documento presenta grandes garantías, ya que la certificación se efectúa mediante un proceso de concesión y otro de seguimiento (en los que se incluyen ensayos del producto en fábrica y en el mercado) a través de los Comités Técnicos de Certificación (CTC) del correspondiente organismo de certificación (AENOR, ECA, LGAI...)

- Tanto los certificados de producto, como los de concesión del derecho al uso de la marca tienen una fecha de concesión y una fecha de validez que debe ser comprobada.

- **Documento de Idoneidad Técnica (DIT):**

- Los productos no tradicionales o innovadores (para los que no existe Norma) pueden venir acreditados por este tipo de documento, cuya concesión se basa en el comportamiento favorable del producto para el empleo previsto frente a los requisitos esenciales describiéndose, no solo las condiciones del material, sino las de puesta en obra y conservación.

- Como en el caso anterior, este tipo documento es un buen aval de las características técnicas del producto.

- En España, el único organismo autorizado para la concesión de DIT, es el Instituto de Ciencias de la Construcción Eduardo Torroja (IETcc) debiendo, como en el caso anterior, comprobar la fecha de validez del DIT.

- **Certificación de Conformidad con los Requisitos Reglamentarios (CCRR)**

- Documento (que sustituye a los antiguos certificados de homologación de producto y de tipo) emitido por el Ministerio de Ciencia y Tecnología o un organismo de control, y publicado en el BOE, en el que se certifica que el producto cumple con las especificaciones técnicas de carácter obligatorio contenidas en las disposiciones correspondientes.

- En muchos productos afectados por estos requisitos de homologación, se ha regulado, mediante Orden Ministerial, que la marca o certificado de conformidad AENOR equivale al CCRR.

• Autorizaciones de uso de los forjados:

- Son obligatorias para los fabricantes que pretendan industrializar forjados unidireccionales de hormigón armado o presentado, y viguetas o elementos resistentes armados o pretensados de hormigón, o de cerámica y hormigón que se utilizan para la fabricación de elementos resistentes para pisos y cubiertas para la edificación.

- Son concedidas por la Dirección General de Arquitectura y Política de Vivienda (DGAPV) del Ministerio de la Vivienda, mediante Orden Ministerial publicada en el BOE.

- El período de validez de la autorización de uso es de cinco años prorrogables por períodos iguales a solicitud del peticionario.

• Sello INCE

- Es un distintivo de calidad voluntario concedido por la DGAPV del Ministerio de la Vivienda, mediante Orden Ministerial, que no supone, por sí mismo, la acreditación de las especificaciones técnicas exigibles.

- Significa el reconocimiento, expreso y periódicamente comprobado, de que el producto cumple las correspondientes disposiciones reguladoras de concesión del Sello INCE relativas a la materia prima de fabricación, los medios de fabricación y control así como la calidad estadística de la producción.

- Su validez se extiende al período de un año natural, prorrogable por iguales períodos, tantas veces como lo solicite el concesionario, pudiendo cancelarse el derecho de uso del Sello INCE cuando se compruebe el incumplimiento de las condiciones que, en su caso, sirvieron de base para la concesión.

• Sello INCE / Marca AENOR

- Es un distintivo creado para integrar en la estructura de certificación de AENOR aquellos productos que ostentaban el Sello INCE y que, además, son objeto de Norma UNE.
- Ambos distintivos se conceden por el organismo competente, órgano gestor o CTC de AENOR (entidades que tienen la misma composición, reuniones comunes y mismo contenido en sus reglamentos técnicos para la concesión y retirada).
- A los efectos de control de recepción este distintivo es equivalente a la Marca / Certificado de conformidad a Norma.

• Certificado de ensayo

- Son documentos, emitidos por un Laboratorio de Ensayo, en el que se certifica que una muestra determinada de un producto satisface unas especificaciones técnicas. Este documento no es, por tanto, indicativo acerca de la calidad posterior del producto puesto que la producción total no se controla y, por tanto, hay que mostrarse cauteloso ante su admisión.
- En primer lugar, hay que tener presente el Artículo 14.3.b de la LOE, que establece que estos Laboratorios deben justificar su capacidad poseyendo, en su caso, la correspondiente acreditación oficial otorgada por la Comunidad Autónoma correspondiente. Esta acreditación es requisito imprescindible para que los ensayos y pruebas que se expidan sean válidos, en el caso de que la normativa correspondiente exija que se trate de laboratorios acreditados.
- En el resto de los casos, en los que la normativa de aplicación no exija la acreditación oficial del Laboratorio, la aceptación de la capacidad del Laboratorio queda a juicio del técnico, recordando que puede servir de referencia la relación de éstos y sus áreas de acreditación que elabora y comprueba ENAC.
- En todo caso, para proceder a la aceptación o rechazo del producto, habrá que comprobar que las especificaciones técnicas reflejadas en el certificado de ensayo aportado son las exigidas por las disposiciones vigentes y que se acredita su cumplimiento.

- Por último, se recomienda exigir la entrega de un certificado del suministrador asegurando que el material entregado se corresponde con el del certificado aportado.

• Certificado del fabricante

- Certificado del propio fabricante donde éste manifiesta que su producto cumple una serie de especificaciones técnicas.

- Estos certificados pueden venir acompañados con un certificado de ensayo de los descritos en el apartado anterior, en cuyo caso serán válidas las citadas recomendaciones.

- Este tipo de documentos no tienen gran validez real pero pueden tenerla a efectos de responsabilidad legal si, posteriormente, surge algún problema.

• Otros distintivos y marcas de calidad voluntarios

- Existen diversos distintivos y marcas de calidad voluntarias, promovidas por organismos públicos o privados, que (como el sello INCE) no suponen, por si mismos, la acreditación de las especificaciones técnicas obligatorias.

- Entre los de carácter público se encuentran los promovidos por el Ministerio de Fomento (regulados por la OM 12/12/1977) entre los que se hallan, por ejemplo, el Sello de conformidad CIETAN para viguetas de hormigón, la Marca de calidad EWAA EURAS para película anódica sobre aluminio y la Marca de calidad QUALICOAT para recubrimiento de aluminio.

- Entre los promovidos por organismos privados se encuentran diversos tipos de marcas como, por ejemplo las marcas CEN, KEYMARK, N, Q, EMC, FERRAPLUS, etc.

Información suplementaria

• La relación y áreas de los Organismos de Certificación y Laboratorios de Ensayo acreditados por la Empresa Nacional de Acreditación (ENAC) se pueden consultar en la página WEB:

www.enac.es.

- El sistema de acreditación de laboratorios de ensayo, así como el listado de los acreditados en la Comunidad de Madrid y sus respectivas áreas puede consultarse en la WEB:

www.madrid.org/bdccm/laboratorios/laboratorios1.htm

- Las características de los DIT y el listado de productos que poseen los citados documentos, concedidos por el IETcc, se pueden consultar en la siguiente página web:

www.ietcc.csic.es/apoyo.html

- Los sellos y concesiones vigentes (INCE, INCE/AENOR.....) pueden consultarse en www.miviv.es, en “Normativa”, y en la página de la Comunidad de Madrid:

www.madrid.org/bdccm/normativa/homologacioncertificacionacreditacion.htm

- La relación de productos certificados por los distintos organismos de certificación pueden encontrarse en sus respectivas páginas “web” www.aenor.es , www.lgai.es, etc.

MATERIALES DE CONSTRUCCIÓN

1. CEMENTOS

Instrucción para la recepción de cementos (RC-03)

Aprobada por el Real Decreto 1797/2003, de 26 de diciembre (BOE 16/01/2004). Deroga la anterior Instrucción RC-97, incorporando la obligación de estar en posesión del marcado «CE» para los cementos comunes y actualizando la normativa técnica con las novedades introducidas durante el periodo de vigencia de la misma.

Fase de recepción de materiales de construcción

- Artículos 8, 9 y 10. Suministro y almacenamiento
- Artículo 11. Control de recepción

Cementos comunes

Obligatoriedad del mercado CE para este material (UNE-EN 197-1), aprobada por Resolución de 1 de Febrero de 2005 (BOE 19/02/2005).

Cementos especiales

Obligatoriedad del mercado CE para los cementos especiales con muy bajo calor de hidratación (UNE-EN 14216) y cementos de alto horno de baja resistencia inicial (UNE- EN 197- 4), aprobadas por Resolución de 1 de Febrero de 2005 (BOE 19/02/2005).

Cementos de albañilería

Obligatoriedad del mercado CE para los cementos de albañilería (UNE- EN 413-1, aprobada por Resolución de 1 de Febrero de 2005 (BOE 19/02/2005).

2. YESOS Y ESCAYOLAS

Pliego general de condiciones para la recepción de yesos y escayolas en las obras de construcción (RY-85)

Aprobado por Orden Ministerial de 31 de mayo de 1985 (BOE 10/06/1985).

Fase de recepción de materiales de construcción

- Artículo 5. Envase e identificación
- Artículo 6. Control y recepción

3. LADRILLOS CERÁMICOS

Pliego general de condiciones para la recepción de ladrillos cerámicos en las obras de construcción (RL-88)

Aprobado por Orden Ministerial de 27 de julio de 1988 (BOE 03/08/1988).

Fase de recepción de materiales de construcción

- Artículo 5. Suministro e identificación
- Artículo 6. Control y recepción
- Artículo 7. Métodos de ensayo

4. BLOQUES DE HORMIGÓN

Pliego de prescripciones técnicas generales para la recepción de bloques de hormigón en las obras de construcción (RB-90)

Aprobado por Orden Ministerial de 4 de julio de 1990 (BOE 11/07/1990).

Fase de recepción de materiales de construcción

- Artículo 5. Suministro e identificación
- Artículo 6. Recepción

5. RED DE SANEAMIENTO

Geotextiles y productos relacionados. Requisitos para uso en sistemas de drenaje

Obligatoriedad del mercado CE para estos productos (UNE-EN 13252), aprobada por Orden de 29 de noviembre de 2001 (BOE 07/12/2001).

Plantas elevadoras de aguas residuales para edificios e instalaciones. (Kits y válvulas de retención para instalaciones que contienen materias fecales y no fecales.

Obligatoriedad del mercado CE para estos productos (UNE-EN 12050), aprobada por Orden de 29 de noviembre de 2001 (BOE 07/12/2001).

Tuberías de fibrocemento para drenaje y saneamiento. Pasos de hombre y cámaras de inspección

Obligatoriedad del mercado CE para estos productos (UNE-EN 588-2), aprobada por Resolución de 3 de octubre de 2003 (BOE 31/10/2002).

Juntas elastoméricas de tuberías empleadas en canalizaciones de agua y drenaje (de caucho vulcanizado, de elastómeros termoplásticos, de materiales celulares de caucho vulcanizado y de poliuretano vulcanizado).

Obligatoriedad del mercado CE para estos productos (UNE-EN 681-1, 2, 3 y 4) aprobada por Resolución de 16 de enero de 2003 (BOE 06/02/2003).

Canales de drenaje para zonas de circulación para vehículos y peatones

Obligatoriedad del mercado CE para estos productos (UNE-EN 1433), aprobada por Resolución de 12 de junio de 2003 (BOE 11/07/2003).

Pates para pozos de registro enterrados

Obligatoriedad del mercado CE para estos productos (UNE-EN 13101), aprobada por Resolución de 10 de octubre de 2003 (BOE 31/10/2003).

Válvulas de admisión de aire para sistemas de drenaje

Obligatoriedad del mercado CE para estos productos (UNE-EN 12380), aprobada por Resolución de 10 de octubre de 2003. (BOE 31/10/2003)

Tubos y piezas complementarias de hormigón en masa, hormigón armado y hormigón con fibra de acero

Obligatoriedad del mercado CE para estos productos (UNE-EN 1916), aprobada por Resolución de 14 de abril de 2003 (BOE 28/04/2003).

Pozos de registro y cámaras de inspección de hormigón en masa, hormigón armado y hormigón con fibras de acero.

Obligatoriedad del mercado CE para estos productos (UNE-EN 1917), aprobada por

Resolución de 14 de abril de 2003 (BOE 28/04/2003).

Pequeñas instalaciones de depuración de aguas residuales para poblaciones de hasta 50 habitantes equivalentes. Fosas sépticas.

Obligatoriedad del mercado CE para estos productos (UNE-EN 12566-1), aprobada por Resolución de 1 de febrero de 2005 (BOE 19/02/2005).

Escaleras fijas para pozos de registro.

Obligatoriedad del mercado CE para estos productos (UNE-EN 14396), aprobada por Resolución de 1 de febrero de 2005 (BOE 19/02/2005).

6. CIMENTACIÓN Y ESTRUCTURAS

Sistemas y Kits de encofrado perdido no portante de bloques huecos, paneles de materiales aislantes o a veces de hormigón

Obligatoriedad del mercado CE para estos productos (Guía DITE N° 009), aprobada por Resolución de 26 de noviembre de 2002 (BOE 19/12/2002).

Geotextiles y productos relacionados. Requisitos para uso en movimientos de tierras, cimentaciones y estructuras de construcción

Obligatoriedad del mercado CE para estos productos (UNE-EN 13251), aprobada por Orden de 29 de noviembre de 2001 (BOE 07/12/2001).

Anclajes metálicos para hormigón

Obligatoriedad del mercado CE para estos productos, aprobadas por Resolución de 26 de noviembre de 2002 (BOE 19/12/2002) y Resolución de 1 de febrero de 2005 (BOE 19/02/2005).

- Anclajes metálicos para hormigón. Guía DITE N° 001-1 ,2, 3 y 4.
- Anclajes metálicos para hormigón. Anclajes químicos. Guía DITE N° 001-5.

Apoyos estructurales

Obligatoriedad del mercado CE para estos productos, aprobada por Resolución de 1 de febrero de 2005 (BOE 19/02/2005).

- Apoyos de PTFE cilíndricos y esféricos. UNE-EN 1337-7.
- Apoyos de rodillo. UNE-EN 1337-4.
- Apoyos oscilantes. UNE-EN 1337-6.

Aditivos para hormigones y pastas

Obligatoriedad del mercado CE para los productos relacionados, aprobada por Resolución de 6 de mayo de 2002 y Resolución de 9 de noviembre de 2005 (BOE 30/05/2002 y 01/12/2005).

- Aditivos para hormigones y pastas. UNE-EN 934-2
- Aditivos para hormigones y pastas. Aditivos para pastas para cables de pretensado. UNE-EN 934-4

Ligantes de soleras continuas de magnesita. Magnesita cáustica y de cloruro de magnesio

Obligatoriedad del mercado CE para estos productos (UNE-EN 14016-1), aprobada por Resolución de 1 de febrero de 2005 (BOE 19/02/2005).

Áridos para hormigones, morteros y lechadas

Obligatoriedad del mercado CE para los productos relacionados, aprobada por Resolución de 14 de enero de 2004 (BOE 11/02/2004).

- Áridos para hormigón. UNE-EN 12620.
- Áridos ligeros para hormigones, morteros y lechadas. UNE-EN 13055-1.
- Áridos para morteros. UNE-EN 13139.

Vigas y pilares compuestos a base de madera

Obligatoriedad del mercado CE para estos productos, de acuerdo con la Guía DITE nº 013; aprobada por Resolución de 26 de noviembre de 2002 (BOE 19/12/2002).

Kits de postensado compuesto a base de madera

Obligatoriedad del mercado CE para estos productos (UNE EN 523), aprobada por Resolución de 26 de noviembre de 2002 (BOE 19/12/2002).

Vainas de fleje de acero para tendones de pretensado

Obligatoriedad del mercado CE para estos productos, de acuerdo con la Guía DITE nº 011; aprobada por Resolución de 26 de noviembre de 2002 (BOE 19/12/2002).

7. ALBAÑILERÍA

Cales para la construcción

Obligatoriedad del mercado CE para estos productos (UNE-EN 459-1), aprobada por Resolución de 3 de octubre de 2003 (BOE 31/10/2002).

Paneles de yeso

Obligatoriedad del mercado CE para los productos relacionados, aprobada por Resolución de 6 de mayo de 2002 (BOE 30/05/2002) y Resolución de 9 de Noviembre de 2005 (BOE 01712/2005).

- Paneles de yeso. UNE-EN 12859.
- Adhesivos a base de yeso para paneles de yeso. UNE-EN 12860.

Chimeneas

Obligatoriedad del mercado CE para estos productos (UNE-EN 13502), aprobada por Resolución de 14 de abril de 2003 (BOE 28/04/2003), Resolución de 28 de junio de 2004 (BOE 16/07/2004) y Resolución de 1 de febrero de 2005 (BOE 19/02/2005).

- Terminales de los conductos de humos arcillosos / cerámicos. UNE-EN 13502.
- Conductos de humos de arcilla cocida. UNE -EN 1457.
- Componentes. Elementos de pared exterior de hormigón. UNE- EN 12446
- Componentes. Paredes interiores de hormigón. UNE- EN 1857
- Componentes. Conductos de humo de bloques de hormigón. UNE-EN 1858
- Requisitos para chimeneas metálicas. UNE-EN 1856-1

Kits de tabiquería interior (sin capacidad portante)

Obligatoriedad del mercado CE para estos productos, de acuerdo con la Guía DITE nº 003; aprobada por Resolución de 26 de noviembre de 2002 (BOE 19/12/2002).

Especificaciones de elementos auxiliares para fábricas de albañilería

Obligatoriedad del mercado CE para estos productos aprobada por Resolución de 28 de junio de 2004 (BOE 16/07/2004).

- Tirantes, flejes de tensión, abrazaderas y escuadras. UNE-EN 845-1.
- Dinteles. UNE-EN 845-2.
- Refuerzo de junta horizontal de malla de acero. UNE- EN 845-3.

Especificaciones para morteros de albañilería

Obligatoriedad del mercado CE para estos productos aprobada por Resolución de 28 de junio de 2004 (BOE 16/07/2004).

- Morteros para revoco y enlucido. UNE-EN 998-1.
- Morteros para albañilería. UNE-EN 998-2.

8. AISLAMIENTOS TÉRMICOS

Productos aislantes térmicos para aplicaciones en la edificación

Obligatoriedad del mercado CE para los productos relacionados, aprobada por Resolución de 12 de junio de 2003 (BOE 11/07/2003) y modificación por Resolución de 1 de febrero de 2005 (BOE19/02/2005).

- Productos manufacturados de lana mineral (MW). UNE-EN 13162
- Productos manufacturados de poliestireno expandido (EPS). UNE-EN 13163
- Productos manufacturados de poliestireno extruido (XPS). UNE-EN 13164
- Productos manufacturados de espuma rígida de poliuretano (PUR). UNE-EN 13165
- Productos manufacturados de espuma fenólica (PF). UNE-EN 13166
- Productos manufacturados de vidrio celular (CG). UNE-EN 13167
- Productos manufacturados de lana de madera (WW). UNE-EN 13168
- Productos manufacturados de perlita expandida (EPB). UNE-EN 13169
- Productos manufacturados de corcho expandido (ICB). UNE-EN 13170
- Productos manufacturados de fibra de madera (WF). UNE-EN 13171

Sistemas y kits compuestos para el aislamiento térmico exterior con revoco

Obligatoriedad del mercado CE para estos productos, de acuerdo con la Guía DITE nº 004; aprobada por Resolución de 26 de noviembre de 2002 (BOE 19/12/2002).

Anclajes de plástico para fijación de sistemas y kits compuestos para el aislamiento térmico exterior con revoco

Obligatoriedad del mercado CE para estos productos, de acuerdo con la Guía DITE nº 01; aprobada por Resolución de 26 de noviembre de 2002 (BOE 19/12/2002).

9. IMPERMEABILIZACIONES

Sistemas de impermeabilización de cubiertas aplicados en forma líquida

Obligatoriedad del mercado CE para estos productos, de acuerdo con la Guía DITE nº 005; aprobada por Resolución de 26 de noviembre de 2002 (BOE 19/12/2002).

Sistemas de impermeabilización de cubiertas con membranas flexibles fijadas mecánicamente

Obligatoriedad del mercado CE para estos productos, de acuerdo con la Guía DITE nº 006; aprobada por Resolución de 26 de noviembre de 2002 (BOE 19/12/2002).

10. REVESTIMIENTOS

Materiales de piedra natural para uso como pavimento

Obligatoriedad del mercado CE para los productos relacionados, aprobada por Resolución de 3 de octubre de 2003 (BOE 31/10/2002).

- Baldosas. UNE-EN 1341
- Adoquines. UNE-EN 1342
- Bordillos. UNE-EN 1343

Adoquines de arcilla cocida

Obligatoriedad del mercado CE para estos productos (UNE-EN 1344) aprobada por Resolución de 14 de abril de 2003 (BOE 28/04/2003).

Adhesivos para baldosas cerámicas

Obligatoriedad del mercado CE para estos productos (UNE-EN 12004) aprobada por Resolución de 16 de enero (BOE 06/02/2003).

Adoquines de hormigón

Obligatoriedad del mercado CE para estos productos (UNE-EN 1338) aprobada por Resolución de 14 de enero de 2004 (BOE 11/02/2004).

Baldosas prefabricadas de hormigón

Obligatoriedad del mercado CE para estos productos (UNE-EN 1339) aprobada por Resolución de 14 de enero de 2004 (BOE 11/02/2004).

Materiales para soleras continuas y soleras. Pastas autonivelantes

Obligatoriedad del mercado CE para estos productos (UNE-EN 13813) aprobada por Resolución de 14 de abril de 2003 (BOE 28/04/2003)

Techos suspendidos

Obligatoriedad del mercado CE para estos productos (UNE-EN 13964) aprobada por Resolución de 1 de febrero de 2004 (BOE 19/02/2004).

Baldosas cerámicas

Obligatoriedad del mercado CE para estos productos (UNE-EN 14411) aprobada por Resolución de 1 de febrero de 2004 (BOE 19/02/2004).

11. CARPINTERÍA, CERRAJERÍA Y VIDRIERÍA

Dispositivos para salidas de emergencia

Obligatoriedad del mercado CE para los productos relacionados, aprobada por Resolución de 6 de mayo de 2002 (BOE 30/05/2002).

- Dispositivos de emergencia accionados por una manilla o un pulsador para salidas de socorro. UNE-EN 179
- Dispositivos antipánico para salidas de emergencias activados por una barra horizontal. UNE-EN 1125

Herrajes para la edificación

Obligatoriedad del mercado CE para los productos relacionados, aprobada por Resolución de 14 de abril de 2003 (BOE 28/04/2003), Resolución de 3 de octubre de 2003 (BOE 31/10/2002) y ampliado en Resolución de 1 de febrero de 2005 (BOE 19/02/2005).

- Dispositivos de cierre controlado de puertas. UNE-EN 1154.
- Dispositivos de retención electromagnética para puertas batientes. UNE-EN 1155.
- Dispositivos de coordinación de puertas. UNE-EN 1158.
- Bisagras de un solo eje. UNE-EN 1935.
- Cerraduras y pestillos. UNE -EN 12209.

Tableros derivados de la madera para su utilización en la construcción

Obligatoriedad del mercado CE para estos productos (UNE-EN 13986) aprobada por Resolución de 14 de abril de 2003 (BOE 28/04/2003).

Sistemas de acristalamiento sellante estructural

Obligatoriedad del mercado CE para los productos relacionados, aprobada por Resolución de 26 de noviembre de 2002 (BOE 19/12/2002).

- Vidrio. Guía DITE nº 002-1
- Aluminio. Guía DITE nº 002-2
- Perfiles con rotura de puente térmico. Guía DITE nº 002-3

Puertas industriales, comerciales, de garaje y portones

Obligatoriedad del mercado CE para estos productos (UNE-EN 13241-1) aprobada por Resolución de 28 de junio de 2004 (BOE 16/07/2004).

Toldos

Obligatoriedad del mercado CE para estos productos (UNE-EN 13561) aprobada por Resolución de 1 de febrero de 2005 (BOE 19/02/2005).

Fachadas ligeras

Obligatoriedad del mercado CE para estos productos (UNE-EN 13830) aprobada por Resolución de 1 de febrero de 2005 (BOE 19/02/2005).

12. PREFABRICADOS

Productos prefabricados de hormigón. Elementos para vallas

Obligatoriedad del mercado CE para estos productos aprobada por Resolución de 6 de mayo de 2002 (BOE 30/05/2002) y ampliadas por Resolución de 1 de febrero de 2005 (BOE 19/02/2005)

- Elementos para vallas. UNE-EN 12839.
- Mástiles y postes. UNE-EN 12843.

Componentes prefabricados de hormigón armado de áridos ligeros de estructura abierta

Obligatoriedad del mercado CE para estos productos (UNE-EN 1520), aprobada por Resolución de 28 de junio de 2004 (BOE 16/07/2004).

Kits de construcción de edificios prefabricados de estructura de madera

Obligatoriedad del mercado CE para estos productos, de acuerdo con la Guía DITE nº 007; aprobada por Resolución de 26 de noviembre de 2002 (BOE 19/12/2002).

Escaleras prefabricadas (kits)

Obligatoriedad del mercado CE para estos productos, de acuerdo con la Guía DITE nº 008; aprobada por Resolución de 26 de noviembre de 2002 (BOE 19/12/2002).

Kits de construcción de edificios prefabricados de estructura de troncos

Obligatoriedad del mercado CE para estos productos, de acuerdo con la Guía DITE nº 012; aprobada por Resolución de 26 de noviembre de 2002 (BOE 19/12/2002).

Bordillos prefabricados de hormigón

Obligatoriedad del mercado CE para estos productos (UNE-EN 1340), aprobada por Resolución de 28 de junio de 2004 (BOE 16/07/2004)

13. INSTALACIONES DE FONTANERÍA Y APARATOS SANITARIOS

Juntas elastoméricas de tuberías empleadas en canalizaciones de agua y drenaje (de caucho vulcanizado, de elastómeros termoplásticos, de materiales celulares de caucho vulcanizado y de poliuretano vulcanizado)

Obligatoriedad del mercado CE para estos productos (UNE-EN 681-1, 2, 3 y 4), aprobada por Resolución de 16 de enero de 2003 (BOE 06/02/2003).

Dispositivos anti-inundación en edificios

Obligatoriedad del mercado CE para estos productos (UNE-EN 13564), aprobada por Resolución de 14 de abril de 2003 (BOE 28/04/2003).

Fregaderos de cocina

Obligatoriedad del mercado CE para estos productos (UNE-EN 13310), aprobada por Resolución de 9 de noviembre de 2005 (BOE 01/12/2005).

Inodoros y conjuntos de inodoros con sifón incorporado

Obligatoriedad del mercado CE para estos productos (UNE-EN 997), aprobada por Resolución de 1 de febrero de 2005 (BOE 19/02/2005).

14. INSTALACIONES ELÉCTRICAS

Columnas y báculos de alumbrado

Obligatoriedad del mercado CE para estos productos aprobada por Resolución de 10 de octubre de 2003 (BOE 31/10/2003) y ampliada por resolución de 1 de 28 de junio de 2004 (BOE 16/07/2004)

- Acero. UNE-EN 40- 5.
- Aluminio. UNE-EN 40-6

- Mezcla de polímeros compuestos reforzados con fibra. UNE-EN 40-7

15. INSTALACIONES DE GAS

Juntas elastoméricas empleadas en tubos y accesorios para transporte de gases y fluidos hidrocarbonados

Obligatoriedad del mercado CE para estos productos (UNE-EN 682) aprobada por Resolución de 3 de octubre de 2002 (BOE 31/10/2002)

Sistemas de detección de fuga

Obligatoriedad del mercado CE para estos productos (UNE-EN 682) aprobada por Resolución de 28 de junio de 2004 (BOE 16/07/2004)

16. INSTALACIONES DE CALEFACCIÓN, CLIMATIZACIÓN Y VENTILACIÓN

Sistemas de control de humos y calor

Obligatoriedad del mercado CE para estos productos aprobada por Resolución de 28 de junio de 2004 (BOE 16/07/2004)

- Aireadores naturales de extracción de humos y calor. UNE-EN12101- 2.
- Aireadores extractores de humos y calor. UNE-ENE-12101-3.

Paneles radiantes montados en el techo alimentados con agua a una temperatura inferior a 120°C

Obligatoriedad del mercado CE para estos productos (UNE-EN 14037-1) aprobada por Resolución de 28 de junio de 2004 (BOE 16/07/2004).

Radiadores y convectores

Obligatoriedad del mercado CE para estos productos (UNE-EN 442-1) aprobada por Resolución de 1 de febrero de 2005 (BOE 19/02/2005)

17. INSTALACIONES DE PROTECCIÓN CONTRA INCENDIOS

Instalaciones fijas de extinción de incendios. Sistemas equipados con mangueras.

Obligatoriedad del mercado CE para los productos relacionados, aprobada por Resolución de 3 de octubre de 2002 (BOE 31/10/2002).

- Bocas de incendio equipadas con mangueras semirrígidas. UNE-EN 671-1
- Bocas de incendio equipadas con mangueras planas. UNE-EN 671-2

Sistemas fijos de extinción de incendios. Componentes para sistemas de extinción mediante agentes gaseosos

Obligatoriedad del mercado CE para los productos relacionados, aprobada por Resolución de 3 de octubre de 2002 (BOE 31/10/2002), ampliada por Resolución de 28 de Junio de 2004 (BOE16/07/2004) y modificada por Resolución de 9 de Noviembre de 2005(BOE 01/12/2005).

- Válvulas direccionales de alta y baja presión y sus actuadores para sistemas de CO2. UNE-EN 12094-5.
- Dispositivos no eléctricos de aborto para sistemas de CO2. UNE-EN 12094-6
- Difusores para sistemas de CO2. UNE-EN 12094-7
- Válvulas de retención y válvulas antiretorno. UNE-EN 12094-13
- Requisitos y métodos de ensayo para los dispositivos manuales de disparo y paro. UNE-EN-12094-3.
- Requisitos y métodos de ensayo para detectores especiales de incendios. UNEEN- 12094-9.
- Requisitos y métodos de ensayo para dispositivos de pesaje. UNE-EN-12094- 11.
- Requisitos y métodos de ensayo para dispositivos neumáticos de alarma. UNEEN- 12094-12

Sistemas de extinción de incendios. Sistemas de extinción por polvo

Obligatoriedad del mercado CE para estos productos (UNE-EN 12416-1 y 2) aprobada por Resolución de 3 de octubre de 2002 (BOE 31/10/2002) y modificada por Resolución de 9 de Noviembre de 2005 (BOE 01/12/2005).

Sistemas fijos de lucha contra incendios. Sistemas de rociadores y agua pulverizada.

Obligatoriedad del mercado CE para estos productos aprobada por Resolución de 3 de octubre de 2002 (BOE 31/10/2002), ampliadas y modificadas por Resoluciones del 14 de abril de 2003(BOE 28/04/2003), 28 de junio de junio de 2004(BOE 16/07/2004) y 19 de febrero de 2005(BOE 19/02/2005).

- Rociadores automáticos. UNE-EN 12259-1
- Conjuntos de válvula de alarma de tubería mojada y cámaras de retardo. UNEEN 12259-2
- Conjuntos de válvula de alarma de tubería seca. UNE-EN 12259-3
- Alarmas hidroneumáticas. UNE-EN-12259-4
- Componentes para sistemas de rociadores y agua pulverizada. Detectores de flujo de agua. UNE-EN-12259-5

Sistemas de detección y alarma de incendios.

Obligatoriedad del mercado CE para estos productos aprobada por Resolución de 14 de abril de 2003 (BOE 28/04/2003), ampliada por Resolución del 10 de octubre de 2003 (BOE 31/10/2003).

- Dispositivos de alarma de incendios-dispositivos acústicos. UNE-EN 54-3.
- Equipos de suministro de alimentación. UNE-EN 54-4.
- Detectores de calor. Detectores puntuales. UNE-EN 54-5.
- Detectores de humo. Detectores puntuales que funcionan según el principio de luz difusa, luz transmitida o por ionización. UNE-EN-54-7.
- Detectores de humo. Detectores lineales que utilizan un haz óptico de luz. UNEEN- 54-12.

ELEMENTOS CONSTRUCTIVOS

1. HORMIGÓN ARMADO Y PRETENSADO

Instrucción de Hormigón Estructural (EHE)

Aprobada por Real Decreto 2661/1998 de 11 de diciembre. (BOE 13/01/1998)

Fase de proyecto

- Artículo 4. Documentos del Proyecto

Fase de recepción de materiales de construcción

- Artículo 1.1. Certificación y distintivos
- Artículo 81. Control de los componentes del hormigón
- Artículo 82. Control de la calidad del hormigón
- Artículo 83. Control de la consistencia del hormigón
- Artículo 84. Control de la resistencia del hormigón
- Artículo 85. Control de las especificaciones relativas a la durabilidad del hormigón
- Artículo 86. Ensayos previos del hormigón
- Artículo 87. Ensayos característicos del hormigón
- Artículo 88. Ensayos de control del hormigón
- Artículo 90. Control de la calidad del acero
- Artículo 91. Control de dispositivos de anclaje y empalme de las armaduras postesas.
- Artículo 92. Control de las vainas y accesorios para armaduras de pretensado
- Artículo 93. Control de los equipos de tesado
- Artículo 94. Control de los productos de inyección

Fase de ejecución de elementos constructivos

- Artículo 95. Control de la ejecución
- Artículo 97. Control del tesado de las armaduras activas
- Artículo 98. Control de ejecución de la inyección
- Artículo 99. Ensayos de información complementaria de la estructura

Fase de recepción de elementos constructivos

- Artículo 4.9. Documentación final de la obra

2. FORJADOS UNIDIRECCIONALES DE HORMIGÓN ARMADO O PRETENSADO

Instrucción para el proyecto y la ejecución de forjados unidireccionales de hormigón estructural realizados con elementos prefabricados. (EFHE)

Aprobada por Real Decreto 642/2002, de 5 de julio. (BOE 06/08/2002)

Fase de proyecto

- Artículo 3.1. Documentación del forjado para su ejecución

Fase de recepción de materiales de construcción

- Artículo 4. Exigencias administrativas (Autorización de uso)
- Artículo 34. Control de recepción de los elementos resistentes y piezas de entrevigado
- Artículo 35. Control del hormigón y armaduras colocados en obra

Fase de ejecución de elementos constructivos

- CAPÍTULO V. Condiciones generales y disposiciones constructivas de los forjados
- CAPÍTULO VI. Ejecución
- Artículo 36. Control de la ejecución

Fase de recepción de elementos constructivos

- Artículo 3.2. Documentación final de la obra

3. ESTRUCTURAS METÁLICAS

Norma Básica de la Edificación (NBE EA-95) «Estructuras de acero en edificación»

Aprobada por Real Decreto 1829/1995, de 10 de noviembre. (BOE 18/01/1996)

Fase de proyecto

- Artículo 1.1.1. Aplicación de la norma a los proyectos

Fase de recepción de materiales de construcción

- Artículo 2.1.4. Perfiles y chapas de acero laminado. Garantía de las características

- Artículo 2.1.5. Condiciones de suministro y recepción
- Artículo 2.2.4. Suministro de perfiles huecos
- Artículo 2.2.5. Ensayos de recepción
- Artículo 2.3.4. Suministro de los perfiles y placas conformados
- Artículo 2.3.5. Ensayos de recepción
- Artículo 2.4.6. Roblones de acero. Características garantizadas
- Artículo 2.4.7. Suministro y recepción
- Artículo 2.5.11. Tornillos. Características garantizadas
- Artículo 2.5.12. Suministro y recepción

Fase de ejecución de elementos constructivos

- Artículo 1.1.2. Aplicación de la norma a la ejecución
- Artículo 5.1. Uniones roblonadas y atornilladas
- Artículo 5.2. Uniones soldadas
- Artículo 5.3. Ejecución en taller
- Artículo 5.4. Montaje en obra
- Artículo 5.5. Tolerancias
- Artículo 5.6 Protección

*** Alternativa: desde el 29 de Marzo de 2006 hasta el 28 de Marzo de 2007, aplicación voluntaria del Código Técnico de la Edificación, Documento Básico DB SE- Seguridad Estructural-Acero**

Aprobado por Real Decreto 314/2006, de 17 de marzo. (BOE 28/3/2006)

4. CUBIERTAS CON MATERIALES BITUMINOSOS

Norma Básica de la Edificación (NBE QB-90) «Cubiertas con materiales bituminosos»

Aprobada por Real Decreto 1572/1990, de 30 de noviembre. (BOE 07/12/1990) Actualización del Apéndice «Normas UNE de referencia» por Orden de 5 de julio de 1996. (BOE 25/07/1996)

Fase de proyecto

- Artículo 1.2.1. Aplicación de la norma a los proyectos

Fase de recepción de materiales de construcción

- Artículo 1.2.2. Aplicación de la norma a los materiales impermeabilizantes
- Artículo 5.1. Control de recepción de los productos impermeabilizantes

Fase de ejecución de elementos constructivos

- Artículo 1.2.3. Aplicación de la norma a la ejecución de las obras
- Capítulo 4. Ejecución de las cubiertas
- Artículo 5.2. Control de la ejecución

Fase de recepción de elementos constructivos

- Artículo 5.2. Control de la ejecución

*** Alternativa: desde el 29 de Marzo de 2006 hasta el 28 de Marzo de 2007, aplicación voluntaria del Código Técnico de la Edificación, Documento Básico DB HSSalubridad**

Aprobado por Real Decreto 314/2006, de 17 de marzo. (BOE 28/3/2006)

5. MUROS RESISTENTES DE FÁBRICA DE LADRILLO

Norma Básica de la Edificación NBE FL-90 «Muros resistentes de fábrica de ladrillo»

Aprobada por Real Decreto 1723/1990, de 20 de diciembre. (BOE 04/01/1991)

Fase de proyecto

- Artículo 1.3. Aplicación de la Norma a los proyectos
- Artículo 1.4. Aplicación de la Norma a las obras
- Artículo 4.1. Datos del proyecto

Fase de recepción de materiales de construcción

- Artículo 1.2. Aplicación de la Norma a los fabricantes
- Capítulo II. Ladrillos
- Capítulo III. Morteros
- Artículo 6.1. Recepción de materiales

Fase de ejecución de elementos constructivos

- Capítulo III. Morteros
- Artículo 4.4. Condiciones para los enlaces de muros
- Artículo 4.5. Forjados
- Artículo 4.6. Apoyos
- Artículo 4.7. Estabilidad del conjunto
- Artículo 4.8. Juntas de dilatación
- Artículo 4.9. Cimentación
- Artículo 6.2. Ejecución de morteros
- Artículo 6.3. Ejecución de muros
- Artículo 6.4. Tolerancias en la ejecución
- Artículo 6.5. Protecciones durante la ejecución
- Artículo 6.6. Arriostramientos durante la construcción
- Artículo 6.7. Rozas

*** Alternativa: desde el 29 de Marzo de 2006 hasta el 28 de Marzo de 2007, aplicación voluntaria del Código Técnico de la Edificación, Documento Básico DB SE-Fseguridad Estructural-Fábrica**

Aprobado por Real Decreto 314/2006, de 17 de marzo. (BOE 28/3/2006)

6. COMPORTAMIENTO ANTE EL FUEGO DE ELEMENTOS CONSTRUCTIVOS Y MATERIALES DE CONSTRUCCIÓN

Código Técnico de la Edificación, Documento Básico DB SI Seguridad en Caso de Incendio

Aprobado por Real Decreto 314/2006, de 17 de marzo. (BOE 28/3/2006)

Fase de proyecto

- Introducción

Fase de recepción de materiales de construcción

- Justificación del comportamiento ante el fuego de elementos constructivos y los materiales (ver REAL DECRETO 312/2005, de 18 de marzo, por el que se aprueba la clasificación de los productos de construcción y de los elementos constructivos en función de sus propiedades de reacción y de resistencia frente al fuego).

Reglamento de Prevención de Incendios de la Comunidad de Madrid (RPICM) Aprobado por Decreto 31/2003, de 13 de marzo. (BOCM 21/03/2003)

Fase de proyecto

- Artículo 4. Documentación

Fase de recepción de materiales de construcción

- Artículo 5. Productos fabricados y comercializados en algún estado miembro de la Unión Europea.
- Artículo 68. Comportamiento de los elementos y materiales de construcción ante el fuego

REAL DECRETO 312/2005, de 18 de marzo, por el que se aprueba la clasificación de los productos de construcción y de los elementos constructivos en función de sus propiedades de reacción y de resistencia frente al fuego.

7. AISLAMIENTO TÉRMICO

Código Técnico de la Edificación, Documento Básico DB HE Ahorro de Energía

Aprobado por Real Decreto 314/2006, de 17 de marzo. (BOE 28/3/2006)

Fase de proyecto

- Sección HE 1 Limitación de Demanda Energética.
- Apéndice C Normas de referencia. Normas de cálculo.

Fase de recepción de materiales de construcción

- 4 Productos de construcción
- Apéndice C Normas de referencia. Normas de producto.

Fase de ejecución de elementos constructivos

- 5 Construcción
- Apéndice C Normas de referencia. Normas de ensayo.

8. AISLAMIENTO ACÚSTICO

Norma Básica de la Edificación (NBE CA-88) «Condiciones acústicas de los edificios»

Aprobada por Orden Ministerial de 29 de septiembre de 1988. (BOE 08/10/1988)

Fase de proyecto

- Artículo 19. Cumplimiento de la Norma en el Proyecto

Fase de recepción de materiales de construcción

- Artículo 21. Control de la recepción de materiales
- Anexo 4. Condiciones de los materiales
 - 4.1. Características básicas exigibles a los materiales
 - 4.2. Características básicas exigibles a los materiales específicamente acondicionantes acústicos
 - 4.3. Características básicas exigibles a las soluciones constructivas
 - 4.4. Presentación, medidas y tolerancias
 - 4.5. Garantía de las características
 - 4.6. Control, recepción y ensayos de los materiales
 - 4.7. Laboratorios de ensayo

Fase de ejecución de elementos constructivos

- Artículo 22. Control de la ejecución

9. INSTALACIONES

INSTALACIONES DE PROTECCIÓN CONTRA INCENDIOS

Reglamento de instalaciones de protección contra incendios (RIPCI-93)

Aprobado por Real Decreto 1942/1993, de 5 de noviembre. (BOE 14/12/1993)

Fase de recepción de equipos y materiales

- Artículo 2
- Artículo 3
- Artículo 9

Fase de ejecución de las instalaciones

- Artículo 10

Fase de recepción de las instalaciones

- Artículo 18

Reglamento de Prevención de Incendios de la Comunidad de Madrid (RPICM)

Aprobado por Decreto 31/2003, de 13 de marzo. (BOCM 21/03/2003)

Fase de proyecto

- Artículo 61. Instalaciones de protección contra incendios. Ámbito de aplicación

Fase de ejecución de las instalaciones

- Artículo 62. Empresas instaladoras

INSTALACIONES TÉRMICAS

Reglamento de instalaciones térmicas en los edificios (RITE)

Aprobado por Real Decreto 1751/1998, de 31 de julio (BOE 05/08/1998), y modificado por Real Decreto 1218/2002, de 22 de noviembre. (BOE 03/12/2004)

Fase de proyecto

- Artículo 5. Proyectos de edificación de nueva planta
- Artículo 7. Proyecto, ejecución y recepción de las instalaciones
- ITE 07 - DOCUMENTACIÓN
 - ITE 07.1 INSTALACIONES DE NUEVA PLANTA
 - ITE 07.2 REFORMAS
 - APÉNDICE 07.1 Gula del contenido del proyecto

Fase de recepción de equipos y materiales

- ITE 04 - EQUIPOS Y MATERIALES
 - ITE 04.1 GENERALIDADES
 - ITE 04.2 TUBERÍAS Y ACCESORIOS
 - ITE 04.3 VÁLVULAS
 - ITE 04.4 CONDUCTOS Y ACCESORIOS
 - ITE 04.5 CHIMENEAS Y CONDUCTOS DE HUMOS
 - ITE 04.6 MATERIALES AISLANTES TÉRMICOS
 - ITE 04.7 UNIDADES DE TRATAMIENTO Y UNIDADES TERMINALES
 - ITE 04.8 FILTROS PARA AIRE
 - ITE 04.9 CALDERAS
 - ITE 04.10 QUEMADORES
 - ITE 04.11 EQUIPOS DE PRODUCCIÓN DE FRÍO

- ITE 04.12 APARATOS DE REGULACIÓN Y CONTROL
- ITE 04.13 EMISORES DE CALOR

Fase de ejecución de las instalaciones

- Artículo 7. Proyecto, ejecución y recepción de las instalaciones
- ITE 05 - MONTAJE
 - ITE 05.1 GENERALIDADES
 - ITE 05.2 TUBERÍAS, ACCESORIOS Y VÁLVULAS
 - ITE 05.3 CONDUCTOS Y ACCESORIOS

Fase de recepción de las instalaciones

- Artículo 7. Proyecto, ejecución y recepción de las instalaciones
- ITE 06 - PRUEBAS, PUESTA EN MARCHA Y RECEPCIÓN
 - ITE 06.1 GENERALIDADES
 - ITE 06.2 LIMPIEZA INTERIOR DE REDES DE DISTRIBUCIÓN
 - ITE 06.3 COMPROBACIÓN DE LA EJECUCIÓN
 - ITE 06.4 PRUEBAS
 - ITE 06.5 PUESTA EN MARCHA Y RECEPCIÓN
 - APÉNDICE 06.1 Modelo del certificado de la instalación

INSTALACIONES DE ELECTRICIDAD

Reglamento Electrotécnico de Baja Tensión (REBT)

Aprobado por Real Decreto 842/2002, de 2 de agosto. (BOE 18/09/2002)

Fase de proyecto

- ITC-BT-04. Documentación y puesta en servicio de las instalaciones
 - Proyecto
 - 2. Memoria Técnica de Diseño (MTD)
 - Modelos oficiales de MTD y certificado de instalación eléctrica para la Comunidad de Madrid, aprobados por Resolución de 14 de enero de 2004. (BOCM 13/02/2004)

Fase de recepción de equipos y materiales

- Artículo 6. Equipos y materiales
- ITC-BT-06. Materiales. Redes aéreas para distribución en baja tensión
- ITC-BT-07. Cables. Redes subterráneas para distribución en baja tensión

Fase de recepción de las instalaciones

- Artículo 18. Ejecución y puesta en servicio de las instalaciones
- ITC-BT-04. Documentación y puesta en servicio de las instalaciones
- ITC-BT-05. Verificaciones e inspecciones
- Procedimiento para la tramitación, puesta en servicio e inspección de las instalaciones eléctricas no industriales conectadas a una alimentación en baja tensión en la Comunidad de Madrid, aprobado por (Orden 9344/2003, de 1 de octubre. (BOCM 8/10/2003))

INSTALACIONES DE GAS

Reglamento de instalaciones de gas en locales destinados a usos domésticos, colectivos o comerciales (RIG)

Aprobado por Real Decreto 1853/1993, de 22 de octubre. (BOE 24/11/1993)

Fase de proyecto

- Artículo 4. Normas.

Fase de recepción de equipos y materiales

- Artículo 4. Normas.

Fase de ejecución de las instalaciones

- Artículo 4. Normas.

Fase de recepción de las instalaciones

- Artículo 12. Pruebas previas a la puesta en servicio de las instalaciones.
- Artículo 13. Puesta en disposición de servicio de la instalación.
- Artículo 14. Instalación, conexión y puesta en marcha de los aparatos a gas.
- ITC MI-IRG-09. Pruebas para la entrega de la instalación receptora
- ITC MI-IRG-10. Puesta en disposición de servicio
- ITC MI-IRG-11. Instalación, conexión y puesta en marcha de aparatos a gas

Instrucción sobre documentación y puesta en servicio de las instalaciones receptoras de Gases Combustibles

Aprobada por Orden Ministerial de 17 de diciembre de 1985. (BOE 09/01/1986)

Fase de proyecto

- ANEXO A. Instrucción sobre documentación y puesta en servicio de las instalaciones receptoras de gases combustibles
- 2. Instalaciones de gas que precisan proyecto para su ejecución

Fase de recepción de las instalaciones

- 3. Puesta en servicio de las instalaciones receptoras de gas que precisen proyecto.
- 4. Puesta en servicio de las instalaciones de gas que no precisan proyecto para su ejecución.

INSTALACIONES DE FONTANERÍA

Normas Básicas para las Instalaciones Interiores de Suministro de Agua

Aprobadas por Orden Ministerial de 9 de 12 de 1975. (BOE 13/01/1976)

Fase de recepción de equipos y materiales

- 6.3 Homologación

Fase de recepción de las instalaciones

- 6.1 Inspecciones
- 6.2 Prueba de las instalaciones

Normas sobre documentación, tramitación y prescripciones técnicas de las instalaciones interiores de suministro de agua de la Comunidad de Madrid

Aprobadas por Orden 2106/1994, de 11 de noviembre (BOCM 28/02/1995) y normas complementarias, aprobadas por Orden 1307/2002, de 3 de abril. (BOCM 11/04/2002)

Fase de proyecto

- Anexo I. Instalaciones interiores de suministro de agua, que necesitan proyecto específico.

Fase de recepción de equipos y materiales

- Artículo 2. Materiales utilizados en tuberías

INSTALACIONES DE INFRAESTRUCTURAS DE TELECOMUNICACIÓN

Reglamento regulador de las infraestructuras comunes de telecomunicaciones para el acceso a los servicios de telecomunicación en el interior de los edificios y de la actividad de instalación de equipos y sistemas de telecomunicaciones (RICT).

Aprobado por Real Decreto 401/2003, de 4 de abril. (BOE 14/05/2003)

Fase de proyecto

- Artículo 8. Proyecto técnico

Fase de recepción de equipos y materiales

- Artículo 10. Equipos y materiales utilizados para configurar las instalaciones

Fase de ejecución de las instalaciones

- Artículo 9. Ejecución del proyecto técnico

Desarrollo del Reglamento regulador de las infraestructuras comunes de telecomunicaciones para el acceso a los servicios de telecomunicación en el interior de los edificios y la actividad de instalación de equipos y sistemas de telecomunicaciones

Aprobado por Orden CTE/1296/2003, de 14 de mayo. (BOE 27/05/2003)

Fase de proyecto

- Artículo 2. Proyecto técnico
- Disposición adicional primera. Coordinación entre la presentación del Proyecto Técnico Arquitectónico y el de Infraestructura Común de Telecomunicaciones

Fase de ejecución de las instalaciones

- Artículo 3. Ejecución del proyecto técnico

INSTALACIÓN DE APARATOS ELEVADORES

Disposiciones de aplicación de la Directiva del Parlamento Europeo y del Consejo 95/16/CE, sobre ascensores

Aprobadas por Real Decreto 1314/1997 de 1 de agosto. (BOE 30/09/1997)

Fase de recepción de equipos y materiales

- Artículo 6. marcado «CE» y declaración «CE» de conformidad

Fase de ejecución de las instalaciones

- Artículo 6. marcado «CE» y declaración «CE» de conformidad

Fase de recepción de las instalaciones

- ANEXO VI. Control final

LISTADO MÍNIMO DE PRUEBAS DE LAS QUE SE DEBE DEJAR CONSTANCIA

1. CIMENTACIÓN

1.1 CIMENTACIONES DIRECTAS Y PROFUNDAS

- Estudio Geotécnico.
- Análisis de las aguas cuando haya indicios de que éstas sean ácidas, salinas o de agresividad potencial.
- Control geométrico de replanteos y de niveles de cimentación. Fijación de tolerancias según DB SE C Seguridad Estructural Cimientos.
- Control de hormigón armado según EHE Instrucción de Hormigón Estructural y DB SE C Seguridad Estructural Cimientos.
- Control de fabricación y transporte del hormigón armado.

1.2 ACONDICIONAMIENTO DEL TERRENO

• **Excavación:**

- Control de movimientos en la excavación.
- Control del material de relleno y del grado de compacidad.

• **Gestión de agua:**

- Control del nivel freático
- Análisis de inestabilidades de las estructuras enterradas en el terreno por roturas hidráulicas.

• **Mejora o refuerzo del terreno:**

- Control de las propiedades del terreno tras la mejora

• **Anclajes al terreno:**

- Según norma UNE EN 1537:2001

2. ESTRUCTURAS DE HORMIGÓN ARMADO

2.1 CONTROL DE MATERIALES

- **Control de los componentes del hormigón según EHE, la Instrucción para la Recepción de Cementos, los Sellos de Control o Marcas de Calidad y el Pliego de Prescripciones Técnicas Particulares:**

- Cemento
- Agua de amasado
- Áridos
- Otros componentes (antes del inicio de la obra)

- **Control de calidad del hormigón según EHE y el Pliego de Prescripciones Técnicas Particulares:**

- Resistencia
- Consistencia
- Durabilidad

- **Ensayos de control del hormigón:**

- Modalidad 1: Control a nivel reducido
- Modalidad 2: Control al 100 %
- Modalidad 3: Control estadístico del hormigón
- Ensayos de información complementaria (en los casos contemplados por la EHE en los artículos 72º y 75º y en 88.5, o cuando así se indique en el Pliego de Prescripciones Técnicas Particulares).

- **Control de calidad del acero:**

- Control a nivel reducido:
 - Sólo para armaduras pasivas.
- Control a nivel normal:
 - Se debe realizar tanto a armaduras activas como pasivas.
 - El único válido para hormigón pretensado.

- Tanto para los productos certificados como para los que no lo sean, los resultados de control del acero deben ser conocidos antes del hormigonado.
- Comprobación de soldabilidad:
- En el caso de existir empalmes por soldadura

- **Otros controles:**

- Control de dispositivos de anclaje y empalem de armaduras postesas.
- Control de las vainas y accesorios para armaduras de pretensado.
- Control de los equipos de tesado.
- Control de los productos de inyección.

2.2 CONTROL DE LA EJECUCIÓN

- **Niveles de control de ejecución:**

- Control de ejecución a **nivel reducido**:
 - Una inspección por cada lote en que se ha dividido la obra.
- Control de recepción a **nivel normal**:
 - Existencia de control externo.
 - Dos inspecciones por cada lote en que se ha dividido la obra.
- Control de ejecución a **nivel intenso**:
 - Sistema de calidad propio del constructor.
 - Existencia de control externo.
 - Tres inspecciones por lote en que se ha dividido la obra.

- **Fijación de tolerancias de ejecución**

- **Otros controles:**

- Control del tesado de las armaduras activas.
- Control de ejecución de la inyección.
- Ensayos de información complementaria de la estructura (pruebas de carga otros ensayos no destructivos)

3. ESTRUCTURAS DE ACERO

- **Control de calidad de la documentación del proyecto:**

- El proyecto define y justifica la solución estructural aportada

- **Control de calidad de los materiales:**

- Certificado de calidad del material.
- Procedimiento de control mediante ensayos para materiales que presenten características no avaladas por el certificado de calidad.
- Procedimiento de control mediante aplicación de normas o recomendaciones de prestigio reconocido para materiales singulares.

- **Control de calidad de la fabricación:**

- Control de la documentación de taller según la documentación del proyecto, que incluirá:
 - Memoria de fabricación
 - Planos de taller
 - Plan de puntos de inspección
 - Control de calidad de la fabricación:
 - Orden de operaciones y utilización de herramientas adecuadas
 - Cualificación del personal
 - Sistema de trazado adecuado

- **Control de calidad de montaje:**

- Control de calidad de la documentación de montaje:
 - Memoria de montaje
 - Planos de montaje
 - Plan de puntos de inspección
 - Control de calidad del montaje

4. ESTRUCTURAS DE FÁBRICA

- **Recepción de materiales:**

- Piezas:
 - Declaración del fabricante sobre la resistencia y la categoría (categoría I o categoría II) de las piezas.
- Arenas
- Cementos y cales
- Morteros secos preparados y hormigones preparados
- Comprobación de dosificación y resistencia

- **Control de fábrica:**

- Tres categorías de ejecución:
 - Categoría A: piezas y mortero con certificación de especificaciones, fábrica con ensayos previos y control diario de ejecución.
 - Categoría B: piezas (salvo succión, retracción y expansión por humedad) y mortero con certificación de especificaciones y control diario de ejecución.
 - Categoría C: no cumple alguno de los requisitos de B.

- **Morteros y hormigones de relleno**

- Control de dosificación, mezclado y puesta en obra

- **Armadura:**

- Control de recepción y puesta en obra

- **Protección de fábricas en ejecución:**

- Protección contra daños físicos
- Protección de la coronación
- Mantenimiento de la humedad
- Protección contra heladas
- Arriostramiento temporal
- Limitación de la altura de ejecución por día

5. ESTRUCTURAS DE MADERA

- **Suministro y recepción de los productos:**

- Identificación del suministro con carácter general:
- Nombre y dirección de la empresa suministradora y del aserradero o fábrica.
- Fecha y cantidad del suministro
- Certificado de origen y distintivo de calidad del producto
- Identificación del suministro con carácter específico:
- Madera aserrada:
 - a) Especie botánica y clase resistente.
 - b) Dimensiones nominales
 - c) Contenido de humedad
- Tablero:
 - a) Tipo de tablero estructural.
 - b) Dimensiones nominales
- Elemento estructural de madera encolada:
 - a) Tipo de elemento estructural y clase resistente
 - b) Dimensiones nominales
 - c) Marcado
- Elementos realizados en taller:
 - a) Tipo de elemento estructural y declaración de capacidad portante, indicando condiciones de apoyo
 - b) Dimensiones nominales
- Madera y productos de la madera tratados con elementos protectores
 - a) Certificado del tratamiento: aplicador, especie de madera, protector empleado y n° de registro, método de aplicación, categoría del riesgo cubierto, fecha del tratamiento, precauciones frente a mecanizaciones posteriores e informaciones complementarias.
- Elementos mecánicos de fijación:
 - a) Tipo de fijación
 - b) Resistencia a tracción del acero
 - c) Protección frente a la corrosión
 - d) Dimensiones nominales

e) Declaración de valores característicos de resistencia a la compresión y momento plástico para uniones madera-madera, madera-tablero y madera-acero.

• **Control de recepción en obra:**

- Comprobaciones con carácter general:
- Aspecto general del suministro
- Identificación del producto
- Comprobaciones con carácter específico:
- Madera aserrada
 - a) Especie botánica
 - b) Clase resistente
 - c) Tolerancias en las dimensiones
 - d) Contenido de humedad
- Tableros:
 - a) Propiedades de resistencia, rigidez y densidad
 - b) Tolerancias en las dimensiones
- Elementos estructurales de madera laminada encolada:
 - a) Clase resistente
 - b) Tolerancias en las dimensiones
- Otros elementos estructurales realizados en taller:
 - a) Tipo
 - b) Propiedades
 - c) Tolerancias dimensionales
 - d) Planeidad
 - e) Contraflechas
- Madera y productos derivados de la madera tratados con productos protectores:
 - a) Certificación del tratamiento
- Elementos mecánicos de fijación:
 - a) Certificación del material
 - b) Tratamiento de protección
- Criterio de no aceptación del producto

6. CERRAMIENTOS Y PARTICIONES

- **Control de calidad de la documentación del proyecto:**

- El proyecto define y justifica la solución de aislamiento aportada.

- **Suministro y recepción de productos:**

- Se comprobará la existencia de marcado CE.

- **Control de ejecución en obra:**

- Ejecución de acuerdo a las especificaciones de proyecto.

- Se prestará atención a los encuentros entre los diferentes elementos y, especialmente, a la ejecución de los posibles puentes térmicos integrados en los cerramientos.

- Puesta en obra de aislantes térmicos (posición, dimensiones y tratamiento de puntos singulares)

- Posición y garantía de continuidad en la colocación de la barrera de vapor.

- Fijación de cercos de carpintería para garantizar la estanqueidad al paso del aire y el agua.

7. SISTEMAS DE PROTECCIÓN FRENTE A LA HUMEDAD

- **Control de calidad de la documentación del proyecto:**

- El proyecto define y justifica la solución de aislamiento aportada.

- **Suministro y recepción de productos:**

- Se comprobará la existencia de marcado CE.

- **Control de ejecución en obra:**

- Ejecución de acuerdo a las especificaciones de proyecto.

- Todos los elementos se ajustarán a lo descrito en el DB HS Salubridad, en la sección HS 1 Protección frente a la Humedad.

- Se realizarán pruebas de estanqueidad en la cubierta.

8. INSTALACIONES TÉRMICAS

- **Control de calidad de la documentación del proyecto:**

- El proyecto define y justifica la solución de aislamiento aportada, justificando de manera expresa el cumplimiento del Reglamento de Instalaciones Térmicas (RITE).

- **Suministro y recepción de productos:**

- Se comprobará la existencia de marcado CE.

- **Control de ejecución en obra:**

- Ejecución de acuerdo a las especificaciones de proyecto.
- Montaje de tubería y pasatubos según especificaciones.
- Características y montaje de los conductos de evacuación de humos.
- Características y montaje de las calderas.
- Características y montaje de los terminales.
- Características y montaje de los termostatos.
- Pruebas parciales de estanqueidad de zonas ocultas. La presión de prueba no debe variar en, al menos, 4 horas.
- Prueba final de estanqueidad (caldera conexcionada y conectada a la red de fontanería). La presión de prueba no debe variar en, al menos, 4 horas.

9. INSTALACIONES DE CLIMATIZACIÓN

- **Control de calidad de la documentación del proyecto:**

- El proyecto define y justifica la solución de climatización aportada.

- **Suministro y recepción de productos:**

- Se comprobará la existencia de marcado CE.

- **Control de ejecución en obra:**

- Ejecución de acuerdo a las especificaciones de proyecto.
- Replanteo y ubicación de maquinas.
- Replanteo y trazado de tuberías y conductos.
- Verificar características de climatizadores, fan-coils y enfriadora.
- Comprobar montaje de tuberías y conductos, así como alineación y distancia entre soportes.
- Verificar características y montaje de los elementos de control.
- Pruebas de presión hidráulica.
- Aislamiento en tuberías, comprobación de espesores y características del material de aislamiento.
- Prueba de redes de desagüe de climatizadores y fan-coils.
- Conexión a cuadros eléctricos.
- Pruebas de funcionamiento (hidráulica y aire).
- Pruebas de funcionamiento eléctrico.

10. INSTALACIONES ELÉCTRICAS

- **Control de calidad de la documentación del proyecto:**

- El proyecto define y justifica la solución eléctrica aportada, justificando de manera expresa el cumplimiento del Reglamento Electrotécnico de Baja Tensión y de las Instrucciones Técnicas Complementarias.

- **Suministro y recepción de productos:**

- Se comprobará la existencia de marcado CE.

- **Control de ejecución en obra:**

- Ejecución de acuerdo a las especificaciones de proyecto.
- Verificar características de caja transformador: tabiquería, cimentación, apoyos, tierras, etc.

- Trazado y montajes de líneas repartidoras: sección del cable y montaje de bandejas y soportes.
- Situación de puntos y mecanismos.
- Trazado de rozas y cajas en instalación empotrada.
- Sujeción de cables y señalización de circuitos.
- Características y situación de equipos de alumbrado y de mecanismos (marca, modelo y potencia).
- Montaje de mecanismos (verificación de fijación y nivelación)
- Verificar la situación de los cuadros y del montaje de la red de voz y datos.
- Control de troncales y de mecanismos de la red de voz y datos.
- Cuadros generales:
 - Aspecto exterior e interior.
 - Dimensiones.
 - Características técnicas de los componentes del cuadro (interruptores, automáticos, diferenciales, relés, etc.)
 - Fijación de elementos y conexionado.
 - Identificación y señalización o etiquetado de circuitos y sus protecciones.
 - Conexionado de circuitos exteriores a cuadros.
- Pruebas de funcionamiento:
 - Comprobación de la resistencia de la red de tierra.
 - Disparo de automáticos.
 - Encendido de alumbrado.
 - Circuito de fuerza.
- Comprobación del resto de circuitos de la instalación terminada.

11. INSTALACIONES DE EXTRACCIÓN

- **Control de calidad de la documentación del proyecto:**

- El proyecto define y justifica la solución de extracción aportada.

- **Suministro y recepción de productos:**

- Se comprobará la existencia de marcado CE.

- **Control de ejecución en obra:**

- Ejecución de acuerdo a las especificaciones de proyecto.
- Comprobación de ventiladores, características y ubicación.
- Comprobación de montaje de conductos y rejillas.
- Pruebas de estanqueidad de uniones de conductos.
- Prueba de medición de aire.
- Pruebas añadidas a realizar en el sistema de extracción de garajes:
- Ubicación de central de detección de CO en el sistema de extracción de los garajes.
- Comprobación de montaje y accionamiento ante la presencia de humo.
- Pruebas y puesta en marcha (manual y automática).

12. INSTALACIONES DE FONTANERÍA

- **Control de calidad de la documentación del proyecto:**

- El proyecto define y justifica la solución de fontanería aportada.

- **Suministro y recepción de productos:**

- Se comprobará la existencia de marcado CE.

- **Control de ejecución en obra:**

- Ejecución de acuerdo a las especificaciones de proyecto.
- Punto de conexión con la red general y acometida
- Instalación general interior: características de tuberías y de valvulería.
- Protección y aislamiento de tuberías tanto empotradas como vistas.
- Pruebas de las instalaciones:
 - Prueba de resistencia mecánica y estanqueidad parcial. La presión de prueba no debe variar en, al menos, 4 horas.
 - Prueba de estanqueidad y de resistencia mecánica global. La presión de prueba no debe variar en, al menos, 4 horas.
 - Pruebas particulares en las instalaciones de Agua Caliente Sanitaria:
 - a) Medición de caudal y temperatura en los puntos de agua
 - b) Obtención del caudal exigido a la temperatura fijada una vez abiertos los grifos estimados en funcionamiento simultáneo.
 - c) Tiempo de salida del agua a la temperatura de funcionamiento.
 - d) Medición de temperaturas en la red.
 - e) Con el acumulador a régimen, comprobación de las temperaturas del mismo en su salida y en los grifos.

- Identificación de aparatos sanitarios y grifería.
- Colocación de aparatos sanitarios (se comprobará la nivelación, la sujeción y la conexión).
- Funcionamiento de aparatos sanitarios y griferías (se comprobará la grifería, las cisternas y el funcionamiento de los desagües).
- Prueba final de toda la instalación durante 24 horas.

13. INSTALACIONES DE GAS

- **Control de calidad de la documentación del proyecto:**

- El proyecto define y justifica la solución de gas aportada.

- **Suministro y recepción de productos:**

- Se comprobará la existencia de marcado CE.

- **Control de ejecución en obra:**

- Ejecución de acuerdo a las especificaciones de proyecto.
- Tubería de acometida al armario de regulación (diámetro y estanqueidad).
- Pasos de muros y forjados (colocación de pasatubos y vainas).
- Verificación del armario de contadores (dimensiones, ventilación, etc.).
- Distribución interior tubería.
- Distribución exterior tubería.
- Valvulería y características de montaje.
- Prueba de estanqueidad y resistencia mecánica.

14. INSTALACIONES DE PROTECCIÓN CONTRA INCENDIOS

- **Control de calidad de la documentación del proyecto:**

- El proyecto define y justifica la solución de protección contra incendios aportada, justificando de manera expresa el cumplimiento del Documento Básico DB SI Seguridad en Caso de Incendio.

- **Suministro y recepción de productos:**

- Se comprobará la existencia de marcado CE.
- Los productos se ajustarán a las especificaciones del proyecto que aplicará lo recogido en el REAL DECRETO 312/2005, de 18 de marzo, por el que se aprueba la clasificación de los productos de construcción y de los elementos constructivos en función de sus propiedades de reacción y de resistencia frente al fuego.

- **Control de ejecución en obra:**

- Ejecución de acuerdo a las especificaciones de proyecto.
- Verificación de los datos de la central de detección de incendios.
- Comprobar características de detectores, pulsadores y elementos de la instalación, así como su ubicación y montaje.
- Comprobar instalación y trazado de líneas eléctricas, comprobando su alineación y sujeción.
- Verificar la red de tuberías de alimentación a los equipos de manguera y sprinklers: características y montaje.
- Comprobar equipos de mangueras y sprinklers: características, ubicación y montaje.
- Prueba hidráulica de la red de mangueras y sprinklers.
- Prueba de funcionamiento de los detectores y de la central.
- Comprobar funcionamiento del bus de comunicación con el puesto central.

15. INSTALACIONES DE A.C.S. CON PANELES SOLARES

- **Control de calidad de la documentación del proyecto:**

- El proyecto define y justifica la solución de generación de agua caliente sanitaria (ACS) con paneles solares.

- **Suministro y recepción de productos:**

- Se comprobará la existencia de marcado CE.

- **Control de ejecución en obra:**

- Ejecución de acuerdo a las especificaciones de proyecto.
- La instalación se ajustará a lo descrito en la Sección HE 4 Contribución Solar Mínima de Agua Caliente Sanitaria.

16. PRESUPUESTO DE PRUEBAS A REALIZAR

6	Capítulo	Control de Calidad				
XEB010b	Partida	Ud	Ensayo sobre una muestra de barras de acero corrugado.	1,000	35,29	35,29
			Ensayo sobre una muestra de barras de acero corrugado de un mismo lote, con determinación de: sección media equivalente, características geométricas del corrugado, doblado/desdoblado.			
XEM010	Partida	Ud	Ensayo sobre una muestra de mallas electrosoldadas.	1,000	35,29	35,29
			Ensayo sobre una muestra de mallas electrosoldadas con determinación de: sección media equivalente, características geométricas del corrugado, doblado/desdoblado, carga de despegue.			
XEH010	Partida	Ud	Ensayo sobre una muestra de hormigón.	2,000	45,38	90,76
			Ensayo sobre una muestra de hormigón sin D.O.R. con determinación de: consistencia del hormigón fresco mediante el método de asentamiento del cono de Abrams y resistencia característica a compresión del hormigón endurecido mediante control estadístico con fabricación de seis probetas, curado, refrentado y rotura a compresión.			
6						161,34

Bilbao 9 de Septiembre de 2022

Aitor Veguillas

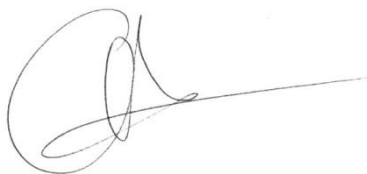

soulparks@gmail.com

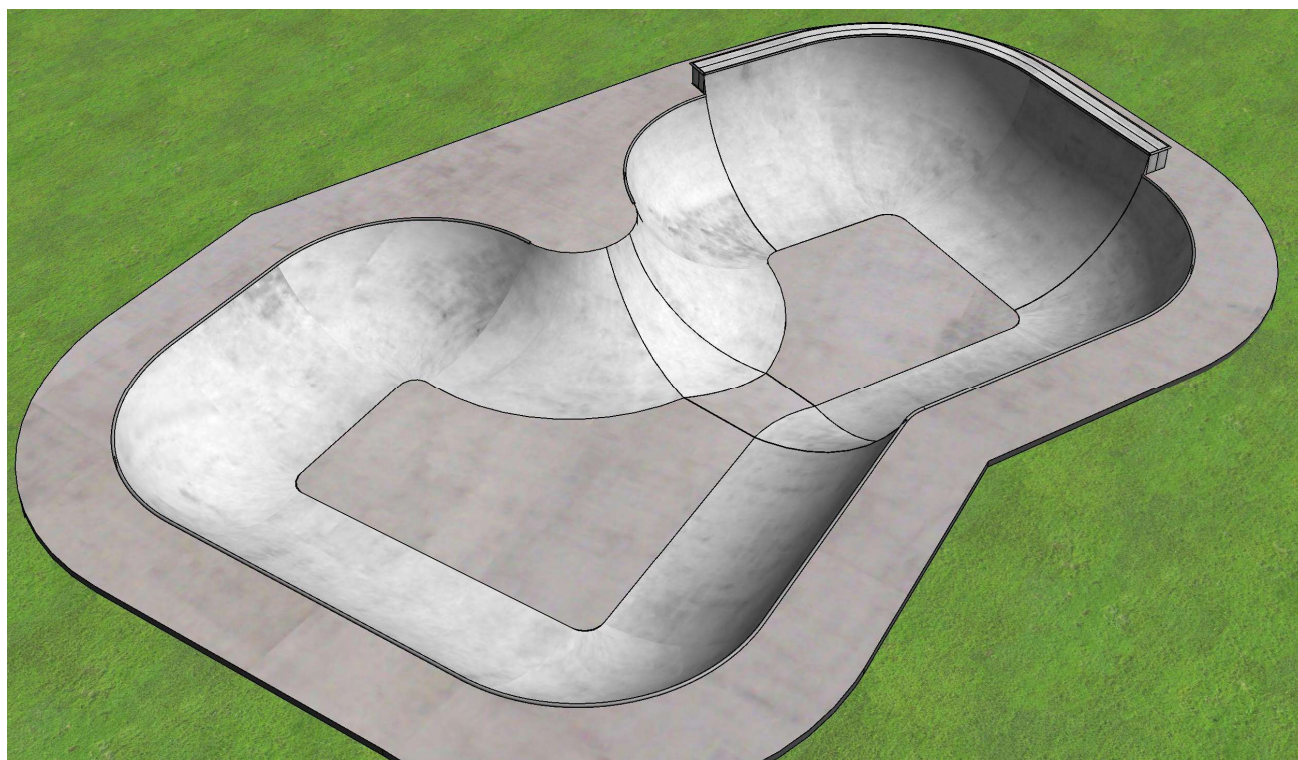

Proyecto Básico y de Ejecución de Skatepark DELTEBRE

PLIEGO DE CONDICIONES

Autor: Soulparks

Fecha: 9 de Septiembre de 2022

Cliente: Ayuntamiento de Deltebre

SOUL
PARKS

Pliego de Condiciones

PLIEGO DE CLAUSULAS ADMINISTRATIVAS

CONDICIONES GENERALES

CONDICIONES GENERALES DE INDOLE FACULTATIVA

CONDICIONES GENERALES DE INDOLE LEGAL

CONDICIONES GENERALES DE INDOLE ECONOMICA

PLIEGO DE CONDICIONES TECNICAS PARTICULARES

PARTE I. Condiciones de ejecución de las unidades de obra

1 Actuaciones previas

1.1 Derribos

1.1.1 Derribo de estructuras y cimentación

1.1.2 Levantado de instalaciones

1.1.3 Demolición de revestimientos

2 Acondicionamiento y cimentación

2.1 Movimiento de tierras

2.1.1 Explanaciones

2.1.2 Rellenos del terreno

2.1.3 Transportes de tierras y escombros

2.1.4 Vaciado del terreno

2.1.5 Zanjas y pozos

2.2 Cimentaciones directas

2.2.1 Losas de cimentación

2.2.2 Zapatas (aisladas, corridas y elementos de atado)

3 Estructuras

3.1 Fábrica estructural

3.2 Estructuras de hormigón (armado y pretensado)

4 Fachadas y particiones

4.1 Particiones

4.1.1 Particiones de piezas de arcilla cocida o de hormigón

5 Instalaciones

5.1 Instalación de electricidad: baja tensión y puesta a tierra

5.2 Instalación de fontanería y aparatos sanitarios

5.2.1 Fontanería

5.3 Instalación de evacuación de residuos

5.3.1 Residuos líquidos

6 Revestimientos

6.1 Revestimiento de paramentos

6.1.1 Enfoscados, guarnecidos y enlucidos

PARTE II. Condiciones de recepción de productos

1 Condiciones generales de recepción de los productos

2 Relación de productos con marcado CE

2.1 Productos con información ampliada de sus características

PARTE III. Gestión de residuos

1 Gestión de residuos de construcción o demolición en la obra

ANEJOS.

1 Anejo I. Relación de Normativa Técnica de aplicación en los proyectos y en la ejecución de obras

PRESCRIPCIÓN EN CUANTO A LA EJECUCIÓN POR UNIDADES DE OBRA.

PRESCRIPCIONES SOBRE VERIFICACIONES EN EL EDIFICIO TERMINADO.

ANÁLISIS DEL PROYECTO POR EL APAREJADOR

PLIEGO DE CLAUSULAS ADMINISTRATIVAS

La realización de las obras correspondientes a este Proyecto, se ajustará a cuanto se determina en los Planos de Proyecto, Cálculo y Detalle, a lo que se especifica en el Pliego de Condiciones que sigue a continuación y al resto de la documentación que se acompaña.

Por lo que respecta a las Condiciones Generales de las obras, regirán lo que determina el Código Técnico de la Edificación (C.T.E). Esta norma o Código, cuyo conocimiento es preceptivo para el Contratista o constructor, suplirá a todo aquello que no esté previsto expresamente en el Pliego de Condiciones Particulares de estas obras, cuya redacción comienza después de este preámbulo.

CONDICIONES GENERALES

NATURALEZA Y OBJETO DEL PLIEGO GENERAL.

Artículo 1.- El presente Pliego General de Condiciones tiene carácter supletorio del Pliego de Condiciones particulares del Proyecto.

Ambos, como parte del proyecto arquitectónico tiene por finalidad regular la ejecución de las obras fijando los niveles técnicos y de calidad exigibles, precisando las intervenciones que corresponden, según el contrato y con arreglo a la legislación aplicable, al Promotor o dueño de la obra, al Contratista o constructor de la misma, sus técnicos y encargados, al Arquitecto y al Aparejador o Arquitecto Técnico y a los laboratorios y entidades de Control de Calidad, así como las relaciones entre todos ellos y sus correspondientes obligaciones en orden al cumplimiento del contrato de obra.

DOCUMENTACIÓN DEL CONTRATO DE OBRA.

Artículo 2- Integran el contrato los siguientes documentos relacionados por orden de prelación en cuanto al valor de :sus especificaciones en caso de omisión o aparente contradicción:

- 1.º Las condiciones fijadas en el propio documento de contrato de empresa o arrendamiento de obra, si existiera.
- 2.º El Pliego de Condiciones particulares.
- 3.º El presente Pliego General de Condiciones.
- 4.º El resto de la documentación de Proyecto (memoria, planos, mediciones y presupuesto).

En las obras que lo requieran, también formarán parte el Estudio de Seguridad y Salud y el Proyecto de Control de Calidad de la Edificación.

Deberá incluir las condiciones y delimitación de los campos de actuación de laboratorios y entidades de Control de Calidad, si la obra lo requiriese.

Las órdenes e instrucciones de la Dirección facultativa de la obras se incorporan al Proyecto como interpretación, complemento o precisión de sus determinaciones.

En cada documento, las especificaciones literales prevalecen sobre las gráficas y en los planos, la cota prevalece sobre la medida a escala.

CONDICIONES GENERALES DE INDOLE FACULTATIVA

DELIMITACION GENERAL DE FUNCIONES TÉCNICAS

DELIMITACIÓN DE FUNCIONES DE LOS AGENTES INTERVINIENTES

Artículo 3.- Ámbito de aplicación de la L.O.E.

La Ley de Ordenación de la Edificación es de aplicación al proceso de la edificación, entendiéndose por tal la acción y el resultado de construir un edificio de carácter permanente, público o privado, cuyo uso principal esté comprendido en los siguientes grupos:

Administrativo, sanitario, religioso, residencial en todas sus formas, docente y cultural.

Aeronáutico; agropecuario; de la energía; de la hidráulica; minero; de telecomunicaciones (referido a la ingeniería de las telecomunicaciones); del transporte terrestre, marítimo, fluvial y aéreo; forestal; industrial; naval; de la ingeniería de saneamiento e higiene, y accesorio a las obras de ingeniería y su explotación.

Todas las demás edificaciones cuyos usos no estén expresamente relacionados en los grupos anteriores.

Cuando el proyecto a realizar tenga por objeto la construcción de edificios para los usos indicados en el grupo a) la titulación académica y profesional habilitante será la de arquitecto.

Cuando el proyecto a realizar tenga por objeto la construcción de edificios para los usos indicados en el grupo b) la titulación académica y profesional habilitante, con carácter general, será la de ingeniero, ingeniero técnico o arquitecto y vendrá determinada por las disposiciones legales vigentes para cada profesión, de acuerdo con sus respectivas especialidades y competencias específicas.

Cuando el proyecto a realizar tenga por objeto la construcción de edificios para los usos indicados en el grupo c) la titulación académica y profesional habilitante será la de arquitecto, arquitecto técnico, ingeniero o ingeniero técnico y vendrá determinada por las disposiciones legales vigentes para cada profesión, de acuerdo con sus especialidades y competencias específicas.

EL PROMOTOR

Será Promotor cualquier persona, física o jurídica, pública o privada, que, individual o colectivamente decide,

impulsa, programa o financia, con recursos propios o ajenos, las obras de edificación para sí o para su posterior enajenación, entrega o cesión a terceros bajo cualquier título.

Son obligaciones del promotor:

Ostentar sobre el solar la titularidad de un derecho que le faculte para construir en él.

Facilitar la documentación e información previa necesaria para la redacción del proyecto, así como autorizar al director de obra las posteriores modificaciones del mismo.

Gestionar y obtener las preceptivas licencias y autorizaciones administrativas, así como suscribir el acta de recepción de la obra.

Designará al Coordinador de Seguridad y Salud para el proyecto y la ejecución de la obra.

Suscribir los seguros previstos en la Ley de Ordenación de la Edificación.

Entregar al adquirente, en su caso, la documentación de obra ejecutada, o cualquier otro documento exigible por las Administraciones competentes.

EL PROYECTISTA

Artículo 4.- Son obligaciones del proyectista (art. 10 de la L.O.E.):

Estar en posesión de la titulación académica y profesional habilitante de arquitecto, arquitecto técnico o ingeniero técnico, según corresponda, y cumplir las condiciones exigibles para el ejercicio de la profesión. En caso de personas jurídicas, designar al técnico redactor del proyecto que tenga la titulación profesional habilitante.

Redactar el proyecto con sujeción a la normativa vigente y a lo que se haya establecido en el contrato y entregarlo, con los visados que en su caso fueran preceptivos.

Acordar, en su caso, con el promotor la contratación de colaboraciones parciales.

EL CONSTRUCTOR

Artículo 5.- Son obligaciones del constructor (art. 11 de la L.O.E.):

Ejecutar la obra con sujeción al proyecto, a la legislación aplicable y a las instrucciones del director de obra y del director de la ejecución de la obra, a fin de alcanzar la calidad exigida en el proyecto.

Tener la titulación o capacitación profesional que habilita para el cumplimiento de las condiciones exigibles para actuar como constructor.

Designar al jefe de obra que asumirá la representación técnica del constructor en la obra y que por su titulación o experiencia deberá tener la capacitación adecuada de acuerdo con las características y la complejidad de la obra.

Asignar a la obra los medios humanos y materiales que su importancia requiera.

Organizar los trabajos de construcción, redactando los planes de obra que se precisen y proyectando o autorizando las instalaciones provisionales y medios auxiliares de la obra.

Elaborar el Plan de Seguridad y Salud de la obra en aplicación del Estudio correspondiente, y disponer, en todo caso, la ejecución de las medidas preventivas, velando por su cumplimiento y por la observancia de la normativa vigente en materia de Seguridad y Salud en el trabajo.

Atender las indicaciones y cumplir las instrucciones del Coordinador en materia de seguridad y salud durante la ejecución de la obra, y en su caso de la dirección facultativa.

Formalizar las subcontrataciones de determinadas partes o instalaciones de la obra dentro de los límites

establecidos en el contrato.

Firmar el acta de replanteo o de comienzo y el acta de recepción de la obra.

Ordenar y dirigir la ejecución material con arreglo al proyecto, a las normas técnicas y a las reglas de la buena construcción. A tal efecto, ostenta la jefatura de todo el personal que intervenga en la obra y coordina las intervenciones de los subcontratistas.

Asegurar la idoneidad de todos y cada uno de los materiales y elementos constructivos que se utilicen, comprobando los preparados en obra y rechazando, por iniciativa propia o por prescripción del Aparejador o Arquitecto Técnico, los suministros o prefabricados que no cuenten con las garantías o documentos de idoneidad requeridos por las normas de aplicación.

Custodiar los Libros de órdenes y seguimiento de la obra, así como los de Seguridad y Salud y el del Control de Calidad, éstos si los hubiere, y dar el enterado a las anotaciones que en ellos se practiquen.

Facilitar al Aparejador o Arquitecto Técnico con antelación suficiente, los materiales precisos para el cumplimiento de su cometido.

Preparar las certificaciones parciales de obra y la propuesta de liquidación final.

Suscribir con el Promotor las actas de recepción provisional y definitiva.

Concertar los seguros de accidentes de trabajo y de daños a terceros durante la obra.

Facilitar al director de obra los datos necesarios para la elaboración de la documentación de la obra ejecutada.

Facilitar el acceso a la obra a los Laboratorios y Entidades de Control de Calidad contratados y debidamente homologados para el cometido de sus funciones.

Suscribir las garantías por daños materiales ocasionados por vicios y defectos de la construcción previstas en el Art. 19 de la L.O.E.

EL DIRECTOR DE OBRA

Artículo 6.- Corresponde al Director de Obra:

Estar en posesión de la titulación académica y profesional habilitante de arquitecto, arquitecto técnico, ingeniero o ingeniero técnico, según corresponda y cumplir las condiciones exigibles para el ejercicio de la profesión. En caso de personas jurídicas, designar al técnico director de obra que tenga la titulación profesional habilitante.

Verificar el replanteo y la adecuación de la cimentación y de la estructura proyectadas a las características geotécnicas del terreno.

Dirigir la obra coordinándola con el Proyecto de Ejecución, facilitando su interpretación técnica, económica y estética.

Asistir a las obras, cuantas veces lo requiera su naturaleza y complejidad, a fin de resolver las contingencias que se produzcan en la obra y consignar en el Libro de Órdenes y Asistencias las instrucciones precisas para la correcta interpretación del proyecto.

Elaborar, a requerimiento del promotor o con su conformidad, eventuales modificaciones del proyecto, que vengan exigidas por la marcha de la obra siempre que las mismas se adapten a las disposiciones normativas contempladas y observadas en la redacción del proyecto.

Coordinar, junto al Aparejador o Arquitecto Técnico, el programa de desarrollo de la obra y el Proyecto de Control de Calidad de la obra, con sujeción al Código Técnico de la Edificación y a las especificaciones del Proyecto.

Comprobar, junto al Aparejador o Arquitecto Técnico, los resultados de los análisis e informes realizados por Laboratorios y/o Entidades de Control de Calidad.

Coordinar la intervención en obra de otros técnicos que, en su caso, concurran a la dirección con función propia en aspectos de su especialidad.

Dar conformidad a las certificaciones parciales de obra y la liquidación final.

Suscribir el acta de replanteo o de comienzo de obra y el certificado final de obra, así como conformar las certificaciones parciales y la liquidación final de las unidades de obra ejecutadas, con los visados que en su caso fueran preceptivos.

Asesorar al Promotor durante el proceso de construcción y especialmente en el acto de la recepción.

Preparar con el Contratista, la documentación gráfica y escrita del proyecto definitivamente ejecutado para entregarlo al Promotor.

A dicha documentación se adjuntará, al menos, el acta de recepción, la relación identificativa de los agentes que han intervenido durante el proceso de edificación, así como la relativa a las instrucciones de uso y mantenimiento del edificio y sus instalaciones, de conformidad con la normativa que le sea de aplicación. Esta documentación constituirá el Libro del Edificio, y será entregada a los usuarios finales del edificio.

EL DIRECTOR DE LA EJECUCIÓN DE LA OBRA

Artículo 7.- Corresponde al Aparejador o Arquitecto Técnico la dirección de la ejecución de la obra, que formando parte de la dirección facultativa, asume la función técnica de dirigir la ejecución material de la obra y de controlar cualitativa y cuantitativamente la construcción y la calidad de lo edificado. Siendo sus funciones específicas:

Estar en posesión de la titulación académica y profesional habilitante y cumplir las condiciones exigibles para el ejercicio de la profesión. En caso de personas jurídicas, designar al técnico director de la ejecución de la obra que tenga la titulación profesional habilitante.

Redactar el documento de estudio y análisis del Proyecto para elaborar los programas de organización y de desarrollo de la obra.

Planificar, a la vista del proyecto arquitectónico, del contrato y de la normativa técnica de aplicación, el control de calidad y económico de las obras.

Redactar, cuando se le requiera, el estudio de los sistemas adecuados a los riesgos del trabajo en la realización de la obra y aprobar el Proyecto de Seguridad y Salud para la aplicación del mismo.

Redactar, cuando se le requiera, el Proyecto de Control de Calidad de la Edificación, desarrollando lo especificado en el Proyecto de Ejecución.

Efectuar el replanteo de la obra y preparar el acta correspondiente, suscribiéndola en unión del Arquitecto y del Constructor.

Comprobar las instalaciones provisionales, medios auxiliares y medidas de Seguridad y Salud en el trabajo, controlando su correcta ejecución.

Realizar o disponer las pruebas y ensayos de materiales, instalaciones y demás unidades de obra según las frecuencias de muestreo programadas en el Plan de Control, así como efectuar las demás comprobaciones que resulten necesarias para asegurar la calidad constructiva de acuerdo con el proyecto y la normativa técnica aplicable. De los resultados informará puntualmente al Constructor, impartándole, en su caso, las órdenes oportunas; de no

resolverse la contingencia adoptará las medidas que corresponda dando cuenta al Arquitecto.

Realizar las mediciones de obra ejecutada y dar conformidad, según las relaciones establecidas, a las certificaciones valoradas y a la liquidación final de la obra.

Verificar la recepción en obra de los productos de construcción, ordenando la realización de ensayos y pruebas precisas.

Dirigir la ejecución material de la obra comprobando los replanteos, los materiales, la correcta ejecución y disposición de los elementos constructivos y de las instalaciones, de acuerdo con el proyecto y con las instrucciones del director de obra.

Consignar en el Libro de Órdenes y Asistencias las instrucciones precisas.

Suscribir el acta de replanteo o de comienzo de obra y el certificado final de obra, así como elaborar y suscribir las certificaciones parciales y la liquidación final de las unidades de obra ejecutadas.

Colaborar con los restantes agentes en la elaboración de la documentación de la obra ejecutada, aportando los resultados del control realizado.

EL COORDINADOR DE SEGURIDAD Y SALUD

El coordinador en materia de Seguridad y Salud durante la ejecución de la obra deberá desarrollar las siguientes funciones:

Coordinar la aplicación de los principios generales de prevención y de seguridad.

Coordinar las actividades de la obra para garantizar que los contratistas y, en su caso, los subcontratistas y los trabajadores autónomos apliquen de manera coherente y responsable los principios de la acción preventiva que se recogen en el artículo 15 de la Ley de Prevención de Riesgo Laborales durante la ejecución de la obra.

Aprobar el plan de seguridad y salud elaborado por el contratista y, en su caso, las modificaciones introducidas en el mismo.

Coordinar las acciones y funciones de control de la aplicación correcta de los métodos de trabajo.

Adoptar las medidas necesarias para que sólo las personas autorizadas puedan acceder a la obra. La dirección facultativa asumirá esta función cuando no fuera necesaria la designación de coordinador.

LAS ENTIDADES Y LOS LABORATORIOS DE CONTROL DE CALIDAD DE LA EDIFICACIÓN

Artículo 8.- Las entidades de control de calidad de la edificación prestan asistencia técnica en la verificación de la calidad del proyecto, de los materiales y de la ejecución de la obra y sus instalaciones de acuerdo con el proyecto y la normativa aplicable.

Los laboratorios de ensayos para el control de calidad de la edificación prestan asistencia técnica, mediante la realización de ensayos o pruebas de servicio de los materiales, sistemas o instalaciones de una obra de edificación.

Son obligaciones de las entidades y de los laboratorios de control de calidad (art. 14 de la L.O.E.):

Prestar asistencia técnica y entregar los resultados de su actividad al agente autor del encargo y, en todo caso, al director de la ejecución de las obras.

Justificar la capacidad suficiente de medios materiales y humanos necesarios para realizar adecuadamente los trabajos contratados, en su caso, a través de la correspondiente acreditación oficial otorgada por las Comunidades Autónomas con competencia en la materia.

DE LAS OBLIGACIONES Y DERECHOS GENERALES DEL CONSTRUCTOR O CONTRATISTA

VERIFICACIÓN DE LOS DOCUMENTOS DEL PROYECTO

Artículo 9.- Antes de dar comienzo a las obras, el Constructor consignará por escrito que la documentación aportada le resulta suficiente para la comprensión de la totalidad de la obra contratada, o en caso contrario, solicitará las aclaraciones pertinentes.

PLAN DE SEGURIDAD Y SALUD

Artículo 10.- El Constructor, a la vista del Proyecto de Ejecución conteniendo, en su caso, el Estudio de Seguridad y Salud o en su defecto el Estudio Básico de Seguridad y Salud, presentará el Plan de Seguridad y Salud de la obra a la aprobación del Coordinador en materia de Seguridad y Salud durante la obra o en su defecto a la dirección facultativa.

PLAN O PROGRAMA DE CONTROL DE CALIDAD

Artículo 11.- El Constructor tendrá a su disposición el Plan o Programa de Control de Calidad de la obra en el que se especificarán las características y requisitos que deberán cumplir los materiales y unidades de obra, y los criterios para la recepción de los productos, equipos y sistemas, según estén avalados o no por sellos marcas e calidad; ensayos, análisis y pruebas a realizar, determinación de lotes y otros parámetros definidos en el Proyecto por el Arquitecto o documentación que lo complete.

OFICINA EN LA OBRA

Artículo 12.- El Constructor habilitará en la obra una oficina en la que existirá una mesa o tablero adecuado, en el que puedan extenderse y consultarse los planos. En dicha oficina tendrá siempre el Contratista a disposición de la Dirección Facultativa:

El Proyecto de Ejecución completo, incluidos los complementos que en su caso redacte el Arquitecto.

La Licencia de Obras.

El Libro de Ordenes y Asistencia.

El Plan de Seguridad y Salud y su Libro de Incidencias, si hay para la obra.

El Programa o Plan de Control de Calidad y su Libro de registro, si hay para la obra.

El Reglamento y Ordenanza de Seguridad y Salud en el Trabajo.

La documentación de los seguros suscritos por el Constructor.

Dispondrá además el Constructor una oficina para la Dirección facultativa, convenientemente acondicionada para que en ella se pueda trabajar con normalidad a cualquier hora de la jornada.

REPRESENTACIÓN DEL CONTRATISTA. JEFE DE OBRA

Artículo 13.- El Constructor viene obligado a comunicar a la propiedad la persona designada como delegado suyo en la obra, que tendrá el carácter de Jefe de Obra de la misma, con dedicación plena y con facultades para representarle y adoptar en todo momento cuantas decisiones competan a la contrata.

Serán sus funciones las del Constructor según se especifica en el artículo 5.

Cuando la importancia de las obras lo requiera y así se consigne en el Pliego de "Condiciones particulares de índole facultativa", el Delegado del Contratista será un facultativo de grado superior o grado medio, según los casos.

El Pliego de Condiciones particulares determinará el personal facultativo o especialista que el Constructor se obligue a mantener en la obra como mínimo, y el tiempo de dedicación comprometido.

El incumplimiento de esta obligación o, en general, la falta de cualificación suficiente por parte del personal según la naturaleza de los trabajos, facultará al Arquitecto para ordenar la paralización de las obras sin derecho a reclamación alguna, hasta que se subsane la deficiencia.

PRESENCIA DEL CONSTRUCTOR EN LA OBRA

Artículo 14.- El Jefe de Obra, por sí o por medio de sus técnicos, o encargados estará presente durante la jornada legal de trabajo y acompañará al Arquitecto o al Aparejador o Arquitecto Técnico, en las visitas que hagan a las obras, poniéndose a su disposición para la práctica de los reconocimientos que se consideren necesarios y suministrándoles los datos precisos para la comprobación de mediciones y liquidaciones.

TRABAJOS NO ESTIPULADOS EXPRESAMENTE

Artículo 15.- Es obligación de la contrata el ejecutar cuando sea necesario para la buena construcción y aspecto de las obras, aun cuando no se halle expresamente determinado en los Documentos de Proyecto, siempre que, sin separarse de su espíritu y recta interpretación, lo disponga el Arquitecto dentro de los límites de posibilidades que los presupuestos habiliten para cada unidad de obra y tipo de ejecución.

En defecto de especificación en el Pliego de Condiciones Particulares, se entenderá que requiere reformado de proyecto con consentimiento expreso de la propiedad, Promotor, toda variación que suponga incremento de precios de alguna unidad de obra en más del 20 por 100 ó del total del presupuesto en más de un 10 por 100.

INTERPRETACIONES, ACLARACIONES Y MODIFICACIONES DE LOS DOCUMENTOS DEL PROYECTO

Artículo 16.- El Constructor podrá requerir del Arquitecto o del Aparejador o Arquitecto Técnico, según sus respectivos cometidos, las instrucciones o aclaraciones que se precisen para la correcta interpretación y ejecución de lo proyectado.

Cuando se trate de aclarar, interpretar o modificar preceptos de los Pliegos de Condiciones o indicaciones de los planos o croquis, las órdenes e instrucciones correspondientes se comunicarán precisamente por escrito al Constructor, estando éste obligado a su vez a devolver los originales o las copias suscribiendo con su firma el enterado, que figurará al pie de todas las órdenes, avisos o instrucciones que reciba tanto del Aparejador o Arquitecto Técnico como del Arquitecto.

Cualquier reclamación que en contra de las disposiciones tomadas por éstos crea oportuno hacer el Constructor, habrá de dirigirla, dentro precisamente del plazo de tres días, a quién la hubiere dictado, el cual dará al Constructor el correspondiente recibo, si éste lo solicitase.

RECLAMACIONES CONTRA LAS ORDENES DE LA DIRECCION FACULTATIVA

Artículo 17.- Las reclamaciones que el Contratista quiera hacer contra las órdenes o instrucciones dimanadas de

la Dirección Facultativa, sólo podrá presentarlas, a través del Arquitecto, ante la Propiedad, si son de orden económico y de acuerdo con las condiciones estipuladas en los Pliegos de Condiciones correspondientes.

Contra disposiciones de orden técnico del Arquitecto o del Aparejador o Arquitecto Técnico, no se admitirá reclamación alguna, pudiendo el Contratista salvar su responsabilidad, si lo estima oportuno, mediante exposición razonada dirigida al Arquitecto, el cual podrá limitar su contestación al acuse de recibo, que en todo caso será obligatorio para este tipo de reclamaciones.

RECUSACIÓN POR EL CONTRATISTA DEL PERSONAL NOMBRADO POR EL ARQUITECTO

Artículo 18.- El Constructor no podrá recusar a los Arquitectos, Aparejadores o personal encargado por éstos de la vigilancia de las obras, ni pedir que por parte de la propiedad se designen otros facultativos para los reconocimientos y mediciones.

Cuando se crea perjudicado por la labor de éstos procederá de acuerdo con lo estipulado en el artículo precedente, pero sin que por esta causa puedan interrumpirse ni perturbarse la marcha de los trabajos.

FALTAS DEL PERSONAL

Artículo 19.- El Arquitecto, en supuestos de desobediencia a sus instrucciones, manifiesta incompetencia o negligencia grave que comprometan o perturben la marcha de los trabajos, podrá requerir al Contratista para que aparte de la obra a los dependientes u operarios causantes de la perturbación.

SUBCONTRATAS

Artículo 20.- El Contratista podrá subcontratar capítulos o unidades de obra a otros contratistas e industriales, con sujeción en su caso, a lo estipulado en el Pliego de Condiciones Particulares y sin perjuicio de sus obligaciones como Contratista general de la obra.

RESPONSABILIDAD CIVIL DE LOS AGENTES QUE INTERVIENEN EN EL PROCESO DE LA EDIFICACIÓN

DAÑOS MATERIALES

Artículo 21.- Las personas físicas o jurídicas que intervienen en el proceso de la edificación responderán frente a los propietarios y los terceros adquirentes de los edificios o partes de los mismos, en el caso de que sean objeto de división, de los siguientes daños materiales ocasionados en el edificio dentro de los plazos indicados, contados desde la fecha de recepción de la obra, sin reservas o desde la subsanación de éstas:

Durante diez años, de los daños materiales causados en el edificio por vicios o defectos que afecten a la cimentación, los soportes, las vigas, los forjados, los muros de carga u otros elementos estructurales, y que comprometan directamente la resistencia mecánica y la estabilidad del edificio.

Durante tres años, de los daños materiales causados en el edificio por vicios o defectos de los elementos constructivos o de las instalaciones que ocasionen el incumplimiento de los requisitos de habitabilidad del art. 3 de la L.O.E.

El constructor también responderá de los daños materiales por vicios o defectos de ejecución que afecten a elementos de terminación o acabado de las obras dentro del plazo de un año.

RESPONSABILIDAD CIVIL

Artículo 22.- La responsabilidad civil será exigible en forma personal e individualizada, tanto por actos u omisiones de propios, como por actos u omisiones de personas por las que se deba responder.

No obstante, cuando pudiera individualizarse la causa de los daños materiales o quedase debidamente probada la concurrencia de culpas sin que pudiera precisarse el grado de intervención de cada agente en el daño producido, la responsabilidad se exigirá solidariamente. En todo caso, el promotor responderá solidariamente con los demás agentes intervinientes ante los posibles adquirentes de los daños materiales en el edificio ocasionados por vicios o defectos de construcción.

Sin perjuicio de las medidas de intervención administrativas que en cada caso procedan, la responsabilidad del promotor que se establece en la Ley de Ordenación de la Edificación se extenderá a las personas físicas o jurídicas que, a tenor del contrato o de su intervención decisoria en la promoción, actúen como tales promotores bajo la forma de promotor o gestor de cooperativas o de comunidades de propietarios u otras figuras análogas.

Cuando el proyecto haya sido contratado conjuntamente con más de un proyectista, los mismos responderán solidariamente.

Los proyectistas que contraten los cálculos, estudios, dictámenes o informes de otros profesionales, serán directamente responsables de los daños que puedan derivarse de su insuficiencia, incorrección o inexactitud, sin perjuicio de la repetición que pudieran ejercer contra sus autores.

El constructor responderá directamente de los daños materiales causados en el edificio por vicios o defectos derivados de la impericia, falta de capacidad profesional o técnica, negligencia o incumplimiento de las obligaciones atribuidas al jefe de obra y demás personas físicas o jurídicas que de él dependan.

Cuando el constructor subcontrate con otras personas físicas o jurídicas la ejecución de determinadas partes o instalaciones de la obra, será directamente responsable de los daños materiales por vicios o defectos de su ejecución, sin perjuicio de la repetición a que hubiere lugar.

El director de obra y el director de la ejecución de la obra que suscriban el certificado final de obra serán responsables de la veracidad y exactitud de dicho documento.

Quien acepte la dirección de una obra cuyo proyecto no haya elaborado él mismo, asumirá las responsabilidades derivadas de las omisiones, deficiencias o imperfecciones del proyecto, sin perjuicio de la repetición que pudiere corresponderle frente al proyectista.

Cuando la dirección de obra se contrate de manera conjunta a más de un técnico, los mismos responderán solidariamente sin perjuicio de la distribución que entre ellos corresponda.

Las responsabilidades por daños no serán exigibles a los agentes que intervengan en el proceso de la edificación, si se prueba que aquellos fueron ocasionados por caso fortuito, fuerza mayor, acto de tercero o por el propio perjudicado por el daño.

Las responsabilidades a que se refiere este artículo se entienden sin perjuicio de las que alcanzan al vendedor de los edificios o partes edificadas frente al comprador conforme al contrato de compraventa suscrito entre

ellos, a los artículos 1.484 y siguientes del Código Civil y demás legislación aplicable a la compraventa

PRESCRIPCIONES GENERALES RELATIVAS A TRABAJOS, MATERIALES Y MEDIOS AUXILIARES

CAMINOS Y ACCESOS

Artículo 23.- El Constructor dispondrá por su cuenta los accesos a la obra, el cerramiento o vallado de ésta y su mantenimiento durante la ejecución de la obra. El Aparejador o Arquitecto Técnico podrá exigir su modificación o mejora.

REPLANTEO

Artículo 24.- El Constructor iniciará las obras con el replanteo de las mismas en el terreno, señalando las referencias principales que mantendrá como base de ulteriores replanteos parciales. Dichos trabajos se considerará a cargo del Contratista e incluidos en su oferta.

El Constructor someterá el replanteo a la aprobación del Aparejador o Arquitecto Técnico y una vez esto haya dado su conformidad preparará un acta acompañada de un plano que deberá ser aprobada por el Arquitecto, siendo responsabilidad del Constructor la omisión de este trámite.

INICIO DE LA OBRA. RITMO DE EJECUCIÓN DE LOS TRABAJOS

Artículo 25.- El Constructor dará comienzo a las obras en el plazo marcado en el Pliego de Condiciones Particulares, desarrollándolas en la forma necesaria para que dentro de los períodos parciales en aquél señalados queden ejecutados los trabajos correspondientes y, en consecuencia, la ejecución total se lleve a efecto dentro del plazo exigido en el Contrato.

Obligatoriamente y por escrito, deberá el Contratista dar cuenta al Arquitecto y al Aparejador o Arquitecto Técnico del comienzo de los trabajos al menos con tres días de antelación.

ORDEN DE LOS TRABAJOS

Artículo 26.- En general, la determinación del orden de los trabajos es facultad de la contrata, salvo aquellos casos en que, por circunstancias de orden técnico, estime conveniente su variación la Dirección Facultativa.

FACILIDADES PARA OTROS CONTRATISTAS

Artículo 27.- De acuerdo con lo que requiera la Dirección Facultativa, el Contratista General deberá dar todas las facilidades razonables para la realización de los trabajos que le sean encomendados a todos los demás Contratistas que intervengan en la obra. Ello sin perjuicio de las compensaciones económicas a que haya lugar entre Contratistas por utilización de medios auxiliares o suministros de energía u otros conceptos.

En caso de litigio, ambos Contratistas estarán a lo que resuelva la Dirección Facultativa.

AMPLIACIÓN DEL PROYECTO POR CAUSAS IMPREVISTAS O DE FUERZA MAYOR

Artículo 28.- Cuando sea preciso por motivo imprevisto o por cualquier accidente, ampliar el Proyecto, no se

interrumpirán los trabajos, continuándose según las instrucciones dadas por el Arquitecto en tanto se formula o se tramita el Proyecto Reformado.

El Constructor está obligado a realizar con su personal y sus materiales cuanto la Dirección de las obras disponga para apeos, apuntalamientos, derribos, recalzos o cualquier otra obra de carácter urgente, anticipando de momento este servicio, cuyo importe le será consignado en un presupuesto adicional o abonado directamente, de acuerdo con lo que se convenga.

PRÓRROGA POR CAUSA DE FUERZA MAYOR

Artículo 29.- Si por causa de fuerza mayor o independiente de la voluntad del Constructor, éste no pudiese comenzar las obras, o tuviese que suspenderlas, o no le fuera posible terminarlas en los plazos prefijados, se le otorgará una prórroga proporcionada para el cumplimiento de la contrata, previo informe favorable del Arquitecto. Para ello, el Constructor expondrá, en escrito dirigido al Arquitecto, la causa que impide la ejecución o la marcha de los trabajos y el retraso que por ello se originaría en los plazos acordados, razonando debidamente la prórroga que por dicha causa solicita.

RESPONSABILIDAD DE LA DIRECCIÓN FACULTATIVA EN EL RETRASO DE LA OBRA

Artículo 30.- El Contratista no podrá excusarse de no haber cumplido los plazos de obras estipulados, alegando como causa la carencia de planos u órdenes de la Dirección Facultativa, a excepción del caso en que habiéndolo solicitado por escrito no se le hubiesen proporcionado.

CONDICIONES GENERALES DE EJECUCIÓN DE LOS TRABAJOS

Artículo 31.- Todos los trabajos se ejecutarán con estricta sujeción al Proyecto, a las modificaciones del mismo que previamente hayan sido aprobadas y a las órdenes e instrucciones que bajo su responsabilidad y por escrito entreguen el Arquitecto o el Aparejador o Arquitecto Técnico al Constructor, dentro de las limitaciones presupuestarias y de conformidad con lo especificado en el artículo 15.

DOCUMENTACIÓN DE OBRAS OCULTAS

Artículo 32.- De todos los trabajos y unidades de obra que hayan de quedar ocultos a la terminación del edificio, se levantarán los planos precisos para que queden perfectamente definidos; estos documentos se extenderán por triplicado, entregándose: uno, al Arquitecto; otro, al Aparejador; y, el tercero, al Contratista, firmados todos ellos por los tres. Dichos planos, que deberán ir suficientemente acotados, se considerarán documentos indispensables e irrecusables para efectuar las mediciones.

TRABAJOS DEFECTUOSOS

Artículo 33.- El Constructor debe emplear los materiales que cumplan las condiciones exigidas en las "Condiciones generales y particulares de índole Técnica" del Pliego de Condiciones y realizará todos y cada uno de los trabajos contratados de acuerdo con lo especificado también en dicho documento.

Por ello, y hasta que tenga lugar la recepción definitiva del edificio, es responsable de la ejecución de los trabajos que ha contratado y de las faltas y defectos que en éstos puedan existir por su mala ejecución o por la deficiente

calidad de los materiales empleados o aparatos colocados, sin que le exonere de responsabilidad el control que compete al Aparejador o Arquitecto Técnico, ni tampoco el hecho de que estos trabajos hayan sido valorados en las certificaciones parciales de obra, que siempre se entenderán extendidas y abonadas a buena cuenta.

Como consecuencia de lo anteriormente expresado, cuando el Aparejador o Arquitecto Técnico advierta vicios o defectos en los trabajos ejecutados, o que los materiales empleados o los aparatos colocados no reúnen las condiciones preceptuadas, ya sea en el curso de la ejecución de los trabajos, o finalizados éstos, y antes de verificarse la recepción definitiva de la obra, podrá disponer que las partes defectuosas sean demolidas y reconstruidas de acuerdo con lo contratado, y todo ello a expensas de la contrata. Si ésta no estimase justa la decisión y se negase a la demolición y reconstrucción ordenadas, se planteará la cuestión ante el Arquitecto de la obra, quien resolverá.

VICIOS OCULTOS

Artículo 34.- Si el Aparejador o Arquitecto Técnico tuviese fundadas razones para creer en la existencia de vicios ocultos de construcción en las obras ejecutadas, ordenará efectuar en cualquier tiempo, y antes de la recepción definitiva, los ensayos, destructivos o no, que crea necesarios para reconocer los trabajos que suponga defectuosos, dando cuenta de la circunstancia al Arquitecto.

Los gastos que se ocasionen serán de cuenta del Constructor, siempre que los vicios existan realmente, en caso contrario serán a cargo de la Propiedad.

DE LOS MATERIALES Y DE LOS APARATOS. SU PROCEDENCIA

Artículo 35.- El Constructor tiene libertad de proveerse de los materiales y aparatos de todas clases en los puntos que le parezca conveniente, excepto en los casos en que el Pliego Particular de Condiciones Técnicas preceptúe una procedencia determinada.

Obligatoriamente, y antes de proceder a su empleo o acopio, el Constructor deberá presentar al Aparejador o Arquitecto Técnico una lista completa de los materiales y aparatos que vaya a utilizar en la que se especifiquen todas las indicaciones sobre marcas, calidades, procedencia e idoneidad de cada uno de ellos.

PRESENTACIÓN DE MUESTRAS

Artículo 36.- A petición del Arquitecto, el Constructor le presentará las muestras de los materiales siempre con la antelación prevista en el Calendario de la Obra.

MATERIALES NO UTILIZABLES

Artículo 37.- El Constructor, a su costa, transportará y colocará, agrupándolos ordenadamente y en el lugar adecuado, los materiales procedentes de las excavaciones, derribos, etc., que no sean utilizables en la obra.

Se retirarán de ésta o se llevarán al vertedero, cuando así estuviese establecido en el Pliego de Condiciones Particulares vigente en la obra.

Si no se hubiese preceptuado nada sobre el particular, se retirarán de ella cuando así lo ordene el Aparejador o Arquitecto Técnico, pero acordando previamente con el Constructor su justa tasación, teniendo en cuenta el valor de dichos materiales y los gastos de su transporte.

MATERIALES Y APARATOS DEFECTUOSOS

Artículo 38.- Cuando los materiales, elementos de instalaciones o aparatos no fuesen de la calidad prescrita en este Pliego, o no tuvieran la preparación en él exigida o, en fin, cuando la falta de prescripciones formales de aquél, se reconociera o demostrara que no eran adecuados para su objeto, el Arquitecto a instancias del Aparejador o Arquitecto Técnico, dará orden al Constructor de sustituirlos por otros que satisfagan las condiciones o llenen el objeto a que se destinen.

Si a los quince (15) días de recibir el Constructor orden de que retire los materiales que no estén en condiciones, no ha sido cumplida, podrá hacerlo la Propiedad cargando los gastos a la contrata.

Si los materiales, elementos de instalaciones o aparatos fueran defectuosos, pero aceptables a juicio del Arquitecto, se recibirán pero con la rebaja del precio que aquél determine, a no ser que el Constructor prefiera sustituirlos por otros en condiciones.

GASTOS OCASIONADOS POR PRUEBAS Y ENSAYOS

Artículo 39.- Todos los gastos originados por las pruebas y ensayos de materiales o elementos que intervengan en la ejecución de las obras, serán de cuenta de la contrata.

Todo ensayo que no haya resultado satisfactorio o que no ofrezca las suficientes garantías podrá comenzarse de nuevo a cargo del mismo.

LIMPIEZA DE LAS OBRAS

Artículo 40.- Es obligación del Constructor mantener limpias las obras y sus alrededores, tanto de escombros como de materiales sobrantes, hacer desaparecer las instalaciones provisionales que no sean necesarias, así como adoptar las medidas y ejecutar todos los trabajos que sean necesarios para que la obra ofrezca buen aspecto.

OBRAS SIN PRESCRIPCIONES

Artículo 41.- En la ejecución de trabajos que entran en la construcción de las obras y para los cuales no existan prescripciones consignadas explícitamente en este Pliego ni en la restante documentación del Proyecto, el Constructor se atenderá, en primer término, a las instrucciones que dicte la Dirección Facultativa de las obras y, en segundo lugar, a las reglas y prácticas de la buena construcción

DE LAS RECEPCIONES DE EDIFICIOS Y OBRAS ANEJAS

ACTA DE RECEPCIÓN

Artículo 42.- La recepción de la obra es el acto por el cual el constructor una vez concluida ésta, hace entrega de la misma al promotor y es aceptada por éste. Podrá realizarse con o sin reservas y deberá abarcar la totalidad de la obra o fases completas y terminadas de la misma, cuando así se acuerde por las partes.

La recepción deberá consignarse en un acta firmada, al menos, por el promotor y el constructor, y en la misma se hará constar:

Las partes que intervienen.

La fecha del certificado final de la totalidad de la obra o de la fase completa y terminada de la misma.

El coste final de la ejecución material de la obra.

La declaración de la recepción de la obra con o sin reservas, especificando, en su caso, éstas de manera objetiva, y el plazo en que deberán quedar subsanados los defectos observados. Una vez subsanados los mismos, se hará constar en un acta aparte, suscrita por los firmantes de la recepción.

Las garantías que, en su caso, se exijan al constructor para asegurar sus responsabilidades.

Se adjuntará el certificado final de obra suscrito por el director de obra (arquitecto) y el director de la ejecución de la obra (aparejador) y la documentación justificativa del control de calidad realizado.

El promotor podrá rechazar la recepción de la obra por considerar que la misma no está terminada o que no se adecua a las condiciones contractuales. En todo caso, el rechazo deberá ser motivado por escrito en el acta, en la que se fijará el nuevo plazo para efectuar la recepción.

Salvo pacto expreso en contrario, la recepción de la obra tendrá lugar dentro de los treinta días siguientes a la fecha de su terminación, acreditada en el certificado final de obra, plazo que se contará a partir de la notificación efectuada por escrito al promotor. La recepción se entenderá tácitamente producida si transcurridos treinta días desde la fecha indicada el promotor no hubiera puesto de manifiesto reservas o rechazo motivado por escrito.

DE LAS RECEPCIONES PROVISIONALES

Artículo 43.- Esta se realizará con la intervención de la Propiedad, del Constructor, del Arquitecto y del Aparejador o Arquitecto Técnico. Se convocará también a los restantes técnicos que, en su caso, hubiesen intervenido en la dirección con función propia en aspectos parciales o unidades especializadas.

Practicado un detenido reconocimiento de las obras, se extenderá un acta con tantos ejemplares como intervinientes y firmados por todos ellos. Desde esta fecha empezará a correr el plazo de garantía, si las obras se hallasen en estado de ser admitidas. Seguidamente, los Técnicos de la Dirección Facultativa extenderán el correspondiente Certificado de final de obra.

Cuando las obras no se hallen en estado de ser recibidas, se hará constar en el acta y se darán al Constructor las oportunas instrucciones para remediar los defectos observados, fijando un plazo para subsanarlos, expirado el cual, se efectuará un nuevo reconocimiento a fin de proceder a la recepción provisional de la obra.

Si el Constructor no hubiese cumplido, podrá declararse resuelto el contrato con pérdida de la fianza.

DOCUMENTACIÓN FINAL

Artículo 44.- El Arquitecto, asistido por el Contratista y los técnicos que hubieren intervenido en la obra, redactarán la documentación final de las obras, que se facilitará a la Propiedad. Dicha documentación se adjuntará, al acta de recepción, con la relación identificativa de los agentes que han intervenido durante el proceso de edificación, así como la relativa a las instrucciones de uso y mantenimiento del edificio y sus instalaciones, de conformidad con la normativa que le sea de aplicación. Esta documentación constituirá el Libro del Edificio, que ha de ser encargada por el promotor, será entregada a los usuarios finales del edificio. A su vez dicha documentación se divide en:

a.- DOCUMENTACIÓN DE SEGUIMIENTO DE OBRA

Dicha documentación según el Código Técnico de la Edificación se compone de:

- Libro de órdenes y asistencias de acuerdo con lo previsto en el Decreto 461/1971 de 11 de marzo.
 - Libro de incidencias en materia de seguridad y salud, según el Real Decreto 1627/1997 de 24 de octubre.
 - Proyecto con sus anejos y modificaciones debidamente autorizadas por el director de la obra.
 - Licencia de obras, de apertura del centro de trabajo y, en su caso, de otras autorizaciones administrativas.
- La documentación de seguimiento será depositada por el director de la obra en el COAG.

b.- DOCUMENTACIÓN DE CONTROL DE OBRA

Su contenido cuya recopilación es responsabilidad del director de ejecución de obra, se compone de:

- Documentación de control, que debe corresponder a lo establecido en el proyecto, mas sus anejos y modificaciones.
- Documentación, instrucciones de uso y mantenimiento, así como garantías de los materiales y suministros que debe ser proporcionada por el constructor, siendo conveniente recordárselo fehacientemente.
- En su caso, documentación de calidad de las unidades de obra, preparada por el constructor y autorizada por el director de ejecución en su colegio profesional.

c.- CERTIFICADO FINAL DE OBRA.

Este se ajustará al modelo publicado en el Decreto 462/1971 de 11 de marzo, del Ministerio de Vivienda, en donde el director de la ejecución de la obra certificará haber dirigido la ejecución material de las obras y controlado cuantitativa y cualitativamente la construcción y la calidad de lo edificado de acuerdo con el proyecto, la documentación técnica que lo desarrolla y las normas de buena construcción.

El director de la obra certificará que la edificación ha sido realizada bajo su dirección, de conformidad con el proyecto objeto de la licencia y la documentación técnica que lo complementa, hallándose dispuesta para su adecuada utilización con arreglo a las instrucciones de uso y mantenimiento.

Al certificado final de obra se le unirán como anejos los siguientes documentos:

- Descripción de las modificaciones que, con la conformidad del promotor, se hubiesen introducido durante la obra haciendo constar su compatibilidad con las condiciones de la licencia.
- Relación de los controles realizados.

MEDICIÓN DEFINITIVA DE LOS TRABAJOS Y LIQUIDACIÓN PROVISIONAL DE LA OBRA

Artículo 45.- Recibidas provisionalmente las obras, se procederá inmediatamente por el Aparejador o Arquitecto Técnico a su medición definitiva, con precisa asistencia del Constructor o de su representante. Se extenderá la oportuna certificación por triplicado que, aprobada por el Arquitecto con su firma, servirá para el abono por la Propiedad del saldo resultante salvo la cantidad retenida en concepto de fianza (según lo estipulado en el Art. 6 de la L.O.E.)

PLAZO DE GARANTÍA

Artículo 46.- El plazo de garantía deberá estipularse en el Pliego de Condiciones Particulares y en cualquier caso nunca deberá ser inferior a nueve meses (un año con Contratos de las Administraciones Públicas).

CONSERVACIÓN DE LAS OBRAS RECIBIDAS PROVISIONALMENTE

Artículo 47.- Los gastos de conservación durante el plazo de garantía comprendido entre las recepciones provisional y definitiva, correrán a cargo del Contratista.

Si el edificio fuese ocupado o utilizado antes de la recepción definitiva, la guardería, limpieza y reparaciones causadas por el uso correrán a cargo del propietario y las reparaciones por vicios de obra o por defectos en las instalaciones, serán a cargo de la contrata.

DE LA RECEPCIÓN DEFINITIVA

Artículo 48.- La recepción definitiva se verificará después de transcurrido el plazo de garantía en igual forma y con las mismas formalidades que la provisional, a partir de cuya fecha cesará la obligación del Constructor de reparar a su cargo aquellos desperfectos inherentes a la normal conservación de los edificios y quedarán sólo subsistentes todas las responsabilidades que pudieran alcanzarle por vicios de la construcción.

PRORROGA DEL PLAZO DE GARANTÍA

Artículo 49.- Si al proceder al reconocimiento para la recepción definitiva de la obra, no se encontrase ésta en las condiciones debidas, se aplazará dicha recepción definitiva y el Arquitecto-Director marcará al Constructor los plazos y formas en que deberán realizarse las obras necesarias y, de no efectuarse dentro de aquellos, podrá resolverse el contrato con pérdida de la fianza.

DE LAS RECEPCIONES DE TRABAJOS CUYA CONTRATA HAYA SIDO RESCINDIDA

Artículo 50.- En el caso de resolución del contrato, el Contratista vendrá obligado a retirar, en el plazo que se fije en el Pliego de Condiciones Particulares, la maquinaria, medios auxiliares, instalaciones, etc., a resolver los subcontratos que tuviese concertados y a dejar la obra en condiciones de ser reanudada por otra empresa.

Las obras y trabajos terminados por completo se recibirán provisionalmente con los trámites establecidos en este Pliego de Condiciones. Transcurrido el plazo de garantía se recibirán definitivamente según lo dispuesto en este Pliego.

Para las obras y trabajos no determinados pero aceptables a juicio del Arquitecto Director, se efectuará una sola y definitiva recepción.

CONDICIONES GENERALES DE INDOLE LEGAL

Entre la Propiedad y el Contratista quedará establecido el debido contrato para la realización de estas obras. Podrá ser efectuado bajo la base o sistema de "precios unitarios" señalados para las distintas unidades de obra que han de intervenir en la construcción, o bien por la forma de "tanto alzado". En el caso de precios unitarios se procederá periódicamente a la medición de las correspondientes unidades de obra, siempre que éstas se hayan completado, para valorarlas según los precios que figuren en la Propuesta y que haya aceptado la Propiedad.

Las mediciones serán hechas por el Aparejador de las obras conjuntamente con el Contratista o persona que legalmente le represente, anotándose por ambas partes los resultados y realizándose por cada una de estas partes las operaciones aritméticas necesarias para llegar a su resumen.

El abono de las obras se realizará por parte de la Propiedad contra certificaciones extendidas por el Arquitecto Director. No abonará cantidad alguna sin este requisito, ya que se considera nulo cualquier pago verificado por la Propiedad sin el debido conocimiento del Arquitecto Director. A las certificaciones se acompañará siempre la correspondiente relación valorada de los trabajos realizados, salvo en los casos de ser necesaria una entrega a cuenta.

La adjudicación de estas obras se realizará por la Propiedad, con el asesoramiento del Arquitecto Director y en la forma que se estime más conveniente. Adjudicadas las obras se extenderá el contrato correspondiente, firmado por la Propiedad y por el Contratista, y una copia del cual se archivará por parte del Arquitecto Director.

Ambas partes se comprometen a someter sus diferencias al arbitraje del Arquitecto Director, sin apelación ulterior posible.

CONDICIONES GENERALES DE INDOLE ECONOMICA

PRINCIPIO GENERAL

Artículo 51.- Todos los que intervienen en el proceso de construcción tienen derecho a percibir puntualmente las cantidades devengadas por su correcta actuación con arreglo a las condiciones contractualmente establecidas.

La propiedad, el contratista y, en su caso, los técnicos pueden exigirse recíprocamente las garantías adecuadas al cumplimiento puntual de sus obligaciones de pago

FIANZAS

Artículo 52.- El contratista prestará fianza con arreglo a alguno de los siguientes procedimientos según se estipule: Depósito previo, en metálico, valores, o aval bancario, por importe entre el 4 por 100 y el 10 por 100 del precio total de contrata.

Mediante retención en las certificaciones parciales o pagos a cuenta en igual proporción.

El porcentaje de aplicación para el depósito o la retención se fijará en el Pliego de Condiciones Particulares.

FIANZA EN SUBASTA PÚBLICA

Artículo 53.- En el caso de que la obra se adjudique por subasta pública, el depósito provisional para tomar parte en ella se especificará en el anuncio de la misma y su cuantía será de ordinario, y salvo estipulación distinta en el Pliego de Condiciones particulares vigente en la obra, de un cuatro por ciento (4 por 100) como mínimo, del total del Presupuesto de contrata.

El Contratista a quien se haya adjudicado la ejecución de una obra o servicio para la misma, deberá depositar en el punto y plazo fijados en el anuncio de la subasta o el que se determine en el Pliego de Condiciones Particulares del Proyecto, la fianza definitiva que se señale y, en su defecto, su importe será el diez por cien (10 por 100) de la cantidad por la que se haga la adjudicación de las formas especificadas en el apartado anterior.

El plazo señalado en el párrafo anterior, y salvo condición expresa establecida en el Pliego de Condiciones particulares, no excederá de treinta días naturales a partir de la fecha en que se le comunique la adjudicación, y dentro de él deberá presentar el adjudicatario la carta de pago o recibo que acredite la constitución de la fianza a que se refiere el mismo párrafo.

La falta de cumplimiento de este requisito dará lugar a que se declare nula la adjudicación, y el adjudicatario perderá el depósito provisional que hubiese hecho para tomar parte en la subasta.

EJECUCIÓN DE TRABAJOS CON CARGO A LA FIANZA

Artículo 54.- Si el Contratista se negase a hacer por su cuenta los trabajos precisos para ultimar la obra en las condiciones contratadas. el Arquitecto Director, en nombre y representación del propietario, los ordenará ejecutar a un

tercero, o, podrá realizarlos directamente por administración, abonando su importe con la fianza depositada, sin perjuicio de las acciones a que tenga derecho el Propietario, en el caso de que el importe de la fianza no bastare para cubrir el importe de los gastos efectuados en las unidades de obra que no fuesen de recibo.

DEVOLUCIÓN DE FIANZAS

Artículo 55.- La fianza retenida será devuelta al Contratista en un plazo que no excederá de treinta (30) días una vez firmada el Acta de Recepción Definitiva de la obra. La propiedad podrá exigir que el Contratista le acredite la liquidación y finiquito de sus deudas causadas por la ejecución de la obra, tales como salarios, suministros, subcontratos...

DEVOLUCIÓN DE LA FIANZA EN EL CASO DE EFECTUARSE RECEPCIONES PARCIALES

Artículo 56.- Si la propiedad, con la conformidad del Arquitecto Director, accediera a hacer recepciones parciales, tendrá derecho el Contratista a que se le devuelva la parte proporcional de la fianza

DE LOS PRECIOS

COMPOSICIÓN DE LOS PRECIOS UNITARIOS

Artículo 57.- El cálculo de los precios de las distintas unidades de obra es el resultado de sumar los costes directos, los indirectos, los gastos generales y el beneficio industrial.

Se considerarán costes directos:

La mano de obra, con sus pluses y cargas y seguros sociales, que interviene directamente en la ejecución de la unidad de obra.

Los materiales, a los precios resultantes a pie de obra, que queden integrados en la unidad de que se trate o que sean necesarios para su ejecución.

Los equipos y sistemas técnicos de seguridad e higiene para la prevención y protección de accidentes y enfermedades profesionales.

Los gastos de personal, combustible, energía, etc., que tengan lugar por el accionamiento o funcionamiento de la maquinaria e instalaciones utilizadas en la ejecución de la unidad de obra.

Los gastos de amortización y conservación de la maquinaria, instalaciones, sistemas y equipos anteriormente citados.

Se considerarán costes indirectos:

Los gastos de instalación de oficinas a pie de obra, comunicaciones edificación de almacenes, talleres, pabellones temporales para obreros, laboratorios, seguros, etc., los del personal técnico y administrativo adscrito exclusivamente a la obra y los imprevistos. Todos estos gastos, se cifrarán en un porcentaje de los costes directos.

Se considerarán gastos generales:

Los gastos generales de empresa, gastos financieros, cargas fiscales y tasas de la Administración, legalmente establecidas. Se cifrarán como un porcentaje de la suma de los costes directos e indirectos (en los contratos de obras de la Administración pública este porcentaje se establece entre un 13 por 100 y un 17 por 100).

Beneficio industrial:

El beneficio industrial del Contratista se establece en el 6 por 100 sobre la suma de las anteriores partidas en obras para la Administración.

Precio de ejecución material:

Se denominará Precio de Ejecución material el resultado es la suma de los costes directos, los Indirectos.

Precio de Contrata:

El precio de Contrata es la suma de los costes directos, los Indirectos, los Gastos Generales y el Beneficio Industrial.

El IVA se aplica sobre esta suma (precio de contrata) pero no integra el precio.

PRECIOS DE CONTRATA. IMPORTE DE CONTRATA

Artículo 58.- En el caso de que los trabajos a realizar en un edificio u obra aneja cualquiera se contratasen a riesgo y ventura, se entiende por Precio de contrata el que importa el coste total de la unidad de obra, es decir, el precio de Ejecución material, más el tanto por ciento (%) sobre este último precio en concepto de Beneficio Industrial del Contratista. El beneficio se estima normalmente, en 6 por 100, salvo que en las Condiciones Particulares se establezca otro distinto.

PRECIOS CONTRADICTORIOS

Artículo 59.- Se producirán precios contradictorios sólo cuando la Propiedad por medio del Arquitecto decida introducir unidades o cambios de calidad en alguna de las previstas, o cuando sea necesario afrontar alguna circunstancia imprevista.

El Contratista estará obligado a efectuar los cambios.

A falta de acuerdo, el precio se resolverá contradictoriamente entre el Arquitecto y el Contratista antes de comenzar la ejecución de los trabajos y en el plazo que determine el Pliego de Condiciones Particulares. Si subsiste la diferencia se acudirá, en primer lugar, al concepto más análogo dentro del cuadro de precios del proyecto, y en segundo lugar al banco de precios de uso más frecuente en la localidad.

Los contradictorios que hubiere se referirán siempre a los precios unitarios de la fecha del contrato.

RECLAMACIÓN DE AUMENTO DE PRECIOS

Artículo 60.- Si el Contratista, antes de la firma del contrato, no hubiese hecho la reclamación u observación oportuna, no podrá bajo ningún pretexto de error u omisión reclamar aumento de los precios fijados en el cuadro correspondiente del presupuesto que sirva de base para la ejecución de las obras.

FORMAS TRADICIONALES DE MEDIR O DE APLICAR LOS PRECIOS

Artículo 61.- En ningún caso podrá alegar el Contratista los usos y costumbres del país respecto de la aplicación de los precios o de la forma de medir las unidades de obras ejecutadas, se estará a lo previsto en primer lugar, al Pliego General de Condiciones Técnicas y en segundo lugar, al Pliego de Condiciones Particulares Técnicas.

DE LA REVISIÓN DE LOS PRECIOS CONTRATADOS

Artículo 62.- Contratándose las obras a riesgo y ventura, no se admitirá la revisión de los precios en tanto que el incremento no alcance, en la suma de las unidades que faltan por realizar de acuerdo con el calendario, un montante superior al tres por 100 (3 por 100) del importe total del presupuesto de Contrato.

Caso de producirse variaciones en alza superiores a este porcentaje, se efectuará la correspondiente revisión de acuerdo con la fórmula establecida en el Pliego de Condiciones Particulares, percibiendo el Contratista la diferencia en más que resulte por la variación del IPC superior al 3 por 100.

No habrá revisión de precios de las unidades que puedan quedar fuera de los plazos fijados en el Calendario de la oferta.

ACOPIO DE MATERIALES

Artículo 63.- El Contratista queda obligado a ejecutar los acopios de materiales o aparatos de obra que la Propiedad ordene por escrito.

Los materiales acopiados, una vez abonados por el Propietario son, de la exclusiva propiedad de éste; de su guarda y conservación será responsable el Contratista

OBRAS POR ADMINISTRACIÓN

ADMINISTRACIÓN

Artículo 64.- Se denominan Obras por Administración aquellas en las que las gestiones que se precisan para su realización las lleva directamente el propietario, bien por si o por un representante suyo o bien por mediación de un constructor.

Las obras por administración se clasifican en las dos modalidades siguientes:

Obras por administración directa

Obras por administración delegada o indirecta

A) OBRAS POR ADMINISTRACIÓN DIRECTA

Artículo 65.- Se denominan 'Obras por Administración directa' aquellas en las que el Propietario por sí o por mediación de un representante suyo, que puede ser el propio Arquitecto-Director, expresamente autorizado a estos efectos, lleve directamente las gestiones precisas para la ejecución de la obra, adquiriendo los materiales, contratando su transporte a la obra y, en suma interviniendo directamente en todas las operaciones precisas para que el personal y los obreros contratados por él puedan realizarla; en estas obras el constructor, si lo hubiese, o el encargado de su realización, es un mero dependiente del propietario, ya sea como empleado suyo o como autónomo contratado por él, que es quien reúne en sí, por tanto, la doble personalidad de propietario y Contratista.

OBRAS POR ADMINISTRACIÓN DELEGADA O INDIRECTA

Artículo 66.- Se entiende por 'Obra por Administración delegada o indirecta' la que convienen un Propietario y un Constructor para que éste, por cuenta de aquél y como delegado suyo, realice las gestiones y los trabajos que se precisen y se convengan.

Son por tanto, características peculiares de las "Obras por Administración delegada o indirecta" las siguientes:

Por parte del Propietario, la obligación de abonar directamente o por mediación del Constructor todos los gastos inherentes a la realización de los trabajos convenidos, reservándose el Propietario la facultad de poder ordenar, bien por sí o por medio del Arquitecto-Director en su representación, el orden y la marcha de los trabajos, la elección de los materiales y aparatos que en los trabajos han de emplearse y, en suma, todos los elementos que crea preciso para regular la realización de los trabajos convenidos.

Por parte del Constructor, la obligación de llevar la gestión práctica de los trabajos, aportando sus conocimientos constructivos, los medios auxiliares precisos y, en suma, todo lo que, en armonía con su cometido, se requiera para la ejecución de los trabajos, percibiendo por ello del Propietario un tanto por ciento (%) prefijado sobre el importe total de los gastos efectuados y abonados por el Constructor.

LIQUIDACIÓN DE OBRAS POR ADMINISTRACIÓN

Artículo 67.- Para la liquidación de los trabajos que se ejecuten por administración delegada o indirecta, regirán las normas que a tales fines se establezcan en las "Condiciones particulares de índole económica" vigentes en la obra; a falta de ellas, las cuentas de administración las presentará el Constructor al Propietario, en relación valorada a la que deberá acompañarse y agrupados en el orden que se expresan los documentos siguientes todos ellos conformados por el Aparejador o Arquitecto Técnico:

Las facturas originales de los materiales adquiridos para los trabajos y el documento adecuado que justifique el depósito o el empleo de dichos materiales en la obra.

Las nóminas de los jornales abonados, ajustadas a lo establecido en la legislación vigente, especificando el

número de horas trabajadas en las obra por los operarios de cada oficio y su categoría, acompañando a dichas nóminas una relación numérica de los encargados, capataces, jefes de equipo, oficiales y ayudantes de cada oficio, peones especializados y sueltos, listeros, guardas, etc., que hayan trabajado en la obra durante el plazo de tiempo a que correspondan las nóminas que se presentan.

Las facturas originales de los transportes de materiales puestos en la obra o de retirada de escombros.

Los recibos de licencias, impuestos y demás cargas inherentes a la obra que haya pagado o en cuya gestión haya intervenido el Constructor, ya que su abono es siempre de cuenta del Propietario.

A la suma de todos los gastos inherentes a la propia obra en cuya gestión o pago haya intervenido el Constructor se le aplicará, a falta de convenio especial, un quince por ciento (15 por 100), entendiéndose que en este porcentaje están incluidos los medios auxiliares y los de seguridad preventivos de accidentes, los Gastos Generales que al Constructor originen los trabajos por administración que realiza y el Beneficio Industrial del mismo.

ABONO AL CONSTRUCTOR DE LAS CUENTAS DE ADMINISTRACIÓN DELEGADA

Artículo 68.- Salvo pacto distinto, los abonos al Constructor de las cuentas de Administración delegada los realizará el Propietario mensualmente según las partes de trabajos realizados aprobados por el propietario o por su delegado representante.

Independientemente, el Aparejador o Arquitecto Técnico redactará, con igual periodicidad, la medición de la obra realizada, valorándola con arreglo al presupuesto aprobado. Estas valoraciones no tendrán efectos para los abonos al Constructor salvo que se hubiese pactado lo contrario contractualmente.

NORMAS PARA LA ADQUISICIÓN DE LOS MATERIALES Y APARATOS

Artículo 69.- No obstante las facultades que en estos trabajos por Administración delegada se reserva el Propietario para la adquisición de los materiales y aparatos, si al Constructor se le autoriza para gestionarlos y adquirirlos, deberá presentar al Propietario, o en su representación al Arquitecto-Director, los precios y las muestras de los materiales y aparatos ofrecidos, necesitando su previa aprobación antes de adquirirlos.

DEL CONSTRUCTOR EN EL BAJO RENDIMIENTO DE LOS OBREROS

Artículo 70.- Si de los partes mensuales de obra ejecutada que preceptivamente debe presentar el Constructor al Arquitecto-Director, éste advirtiese que los rendimientos de la mano de obra, en todas o en algunas de las unidades de obra ejecutada, fuesen notoriamente inferiores a los rendimientos normales generalmente admitidos para unidades de obra iguales o similares, se lo notificará por escrito al Constructor, con el fin de que éste haga las gestiones precisas para aumentar la producción en la cuantía señalada por el Arquitecto-Director.

Si hecha esta notificación al Constructor, en los meses sucesivos, los rendimientos no llegasen a los normales, el Propietario queda facultado para resarcirse de la diferencia, rebajando su importe del quince por ciento (15 por 100)

que por los conceptos antes expresados correspondería abonarle al Constructor en las liquidaciones quincenales que preceptivamente deben efectuársele. En caso de no llegar ambas partes a un acuerdo en cuanto a los rendimientos de la mano de obra, se someterá el caso a arbitraje.

RESPONSABILIDADES DEL CONSTRUCTOR

Artículo 71.- En los trabajos de "Obras por Administración delegada", el Constructor solo será responsable de los efectos constructivos que pudieran tener los trabajos o unidades por él ejecutadas y también de los accidentes o perjuicios que pudieran sobrevenir a los obreros o a terceras personas por no haber tomado las medidas precisas que en las disposiciones legales vigentes se establecen. En cambio, y salvo lo expresado en el artículo 70 precedente, no será responsable del mal resultado que pudiesen dar los materiales y aparatos elegidos con arreglo a las normas establecidas en dicho artículo.

En virtud de lo anteriormente consignado, el Constructor está obligado a reparar por su cuenta los trabajos defectuosos y a responder también de los accidentes o perjuicios expresados en el párrafo anterior

VALORACIÓN Y ABONO DE LOS TRABAJOS

FORMAS DE ABONO DE LAS OBRAS

Artículo 72.- Según la modalidad elegida para la contratación de las obras y salvo que en el Pliego Particular de Condiciones económicas se preceptúe otra cosa, el abono de los trabajos se efectuará así:

Tipo fijo o tanto alzado total. Se abonará la cifra previamente fijada como base de la adjudicación, disminuida en su caso en el importe de la baja efectuada por el adjudicatario.

Tipo fijo o tanto alzado por unidad de obra. Este precio por unidad de obra es invariable y se haya fijado de antemano, pudiendo variar solamente el número de unidades ejecutadas.

Previa medición y aplicando al total de las diversas unidades de obra ejecutadas, del precio invariable estipulado de antemano para cada una de ellas, estipulado de antemano para cada una de ellas, se abonará al Contratista el importe de las comprendidas en los trabajos ejecutados y ultimados con arreglo y sujeción a los documentos que constituyen el Proyecto, los que servirán de base para la medición y valoración de las diversas unidades.

Tanto variable por unidad de obra. Según las condiciones en que se realice y los materiales diversos empleados en su ejecución de acuerdo con las Órdenes del Arquitecto-Director.

Se abonará al Contratista en idénticas condiciones al caso anterior.

Por listas de jornales y recibos de materiales, autorizados en la forma que el presente "Pliego General de Condiciones económicas" determina.

Por horas de trabajo, ejecutado en las condiciones determinadas en el contrato.

RELACIONES VALORADAS Y CERTIFICACIONES

Artículo 73.- En cada una de las épocas o fechas que se fijen en el contrato o en los "Pliegos de Condiciones Particulares" que rijan en la obra, formará el Contratista una relación valorada de las obras ejecutadas durante los plazos previstos, según la medición que habrá practicado el Aparejador.

Lo ejecutado por el Contratista en las condiciones preestablecidas, se valorará aplicando al resultado de la medición general, cúbica, superficial, lineal, ponderada o numeral correspondiente para cada unidad de obra, los precios señalados en el presupuesto para cada una de ellas, teniendo presente además lo establecido en el presente "Pliego General de Condiciones económicas" respecto a mejoras o sustituciones de material y a las obras accesorias y especiales, etc.

Al Contratista, que podrá presenciar las mediciones necesarias para extender dicha relación se le facilitarán por el Aparejador los datos correspondientes de la relación valorada, acompañándolos de una nota de envío, al objeto de que, dentro del plazo de diez (10) días a partir de la fecha del recibo de dicha nota, pueda el Contratista examinarlos y devolverlos firmados con su conformidad o hacer, en caso contrario, las observaciones o reclamaciones que considere oportunas.

Dentro de los diez (10) días siguientes a su recibo, el Arquitecto-Director aceptará o rechazará las reclamaciones del Contratista si las hubiere, dando cuenta al mismo de su resolución, pudiendo éste, en el segundo caso, acudir ante el Propietario contra la resolución del Arquitecto-Director en la forma referida en los "Pliegos Generales de Condiciones Facultativas y Legales".

Tomando como base la relación valorada indicada en el párrafo anterior, expedirá el Arquitecto-Director la certificación de las obras ejecutadas. De su importe se deducirá el tanto por ciento que para la construcción de la fianza se haya preestablecido.

El material acopiado a pie de obra por indicación expresa y por escrito del Propietario, podrá certificarse hasta el noventa por ciento (90 por 100) de su importe, a los precios que figuren en los documentos del Proyecto, sin afectarlos del tanto por ciento de contrata.

Las certificaciones se remitirán al Propietario, dentro del mes siguiente al período a que se refieren, y tendrán el carácter de documento y entregas a buena cuenta, sujetas a las rectificaciones y variaciones que se deriven de la liquidación final, no suponiendo tampoco dichas certificaciones aprobación ni recepción de las obras que comprenden.

Las relaciones valoradas contendrán solamente la obra ejecutada en el plazo a que la valoración se refiere. En el caso de que el Arquitecto-Director lo exigiera, las certificaciones se extenderán al origen.

MEJORAS DE OBRAS LIBREMENTE EJECUTADAS

Artículo 74.- Cuando el Contratista, incluso con autorización del Arquitecto-Director, emplease materiales de más esmerada preparación o de mayor tamaño que el señalado en el Proyecto o sustituyese una clase de fábrica con otra que tuviese asignado mayor precio o ejecutase con mayores dimensiones cualquiera parte de la obra, o, en general, introdujese en ésta y sin pedírsela, cualquiera otra modificación que sea beneficiosa a juicio del Arquitecto-Director, no tendrá derecho, sin embargo, más que al abono de lo que pudiera corresponder en el caso de que hubiese construido la obra con estricta sujeción a la proyectada y contratada o adjudicada.

ABONO DE TRABAJOS PRESUPUESTADOS CON PARTIDA ALZADA

Artículo 75.- Salvo lo preceptuado en el "Pliego de Condiciones Particulares de índole económica", vigente en la obra, el abono de los trabajos presupuestados en partida alzada, se efectuará de acuerdo con el procedimiento que corresponda entre los que a continuación se expresan:

Si existen precios contratados para unidades de obras iguales, las presupuestadas mediante partida alzada, se abonarán previa medición y aplicación del precio establecido.

Si existen precios contratados para unidades de obra similares, se establecerán precios contradictorios para las unidades con partida alzada, deducidos de los similares contratados.

Si no existen precios contratados para unidades de obra iguales o similares, la partida alzada se abonará íntegramente al Contratista, salvo el caso de que en el Presupuesto de la obra se exprese que el importe de dicha partida debe justificarse, en cuyo caso el Arquitecto-Director indicará al Contratista y con anterioridad a su ejecución, el procedimiento que de seguirse para llevar dicha cuenta, que en realidad será de Administración, valorándose los materiales y jornales a los precios que figuren en el Presupuesto aprobado o, en su defecto, a los que con anterioridad a la ejecución convengan las dos partes, incrementándose su importe total con el porcentaje que se fije en el Pliego de Condiciones Particulares en concepto de Gastos Generales y Beneficio Industrial del Contratista.

ABONO DE AGOTAMIENTOS Y OTROS TRABAJOS ESPECIALES NO CONTRATADOS

Artículo 76.- Cuando fuese preciso efectuar agotamientos, inyecciones y otra clase de trabajos de cualquiera índole especial y ordinaria, que por no estar contratados no sean de cuenta del Contratista, y si no se contratasen con tercera persona, tendrá el Contratista la obligación de realizarlos y de satisfacer los gastos de toda clase que ocasionen, los cuales le serán abonados por el Propietario por separado de la Contrata.

Además de reintegrar mensualmente estos gastos al Contratista, se le abonará juntamente con ellos el tanto por ciento del importe total que, en su caso, se especifique en el Pliego de Condiciones Particulares.

PAGOS

Artículo 77.- Los pagos se efectuarán por el Propietario en los plazos previamente establecidos, y su importe corresponderá precisamente al de las certificaciones de obra conformadas por el Arquitecto-Director, en virtud de las cuales se verifican aquéllos.

ABONO DE TRABAJOS EJECUTADOS DURANTE EL PLAZO DE GARANTÍA

Artículo 78.- Efectuada la recepción provisional y si durante el plazo de garantía se hubieran ejecutado trabajos cualesquiera, para su abono se procederá así:

Si los trabajos que se realicen estuvieran especificados en el Proyecto, y sin causa justificada no se hubieran realizado por el Contratista a su debido tiempo; y el Arquitecto-Director exigiera su realización durante el plazo de garantía, serán valorados a los precios que figuren en el Presupuesto y abonados de acuerdo con lo establecido en los "Pliegos Particulares" o en su defecto en los Generales, en el caso de que dichos precios fuesen inferiores a los

que rijan en la época de su realización; en caso contrario, se aplicarán estos últimos.

Si se han ejecutado trabajos precisos para la reparación de desperfectos ocasionados por el uso del edificio, por haber sido éste utilizado durante dicho plazo por el Propietario, se valorarán y abonarán a los precios del día, previamente acordados.

Si se han ejecutado trabajos para la reparación de desperfectos ocasionados por deficiencia de la construcción o de la calidad de los materiales, nada se abonará por ellos al Contratista.

INDEMNIZACIONES MUTUAS

INDEMNIZACIÓN POR RETRASO DEL PLAZO DE TERMINACIÓN DE LAS OBRAS

Artículo 79.- La indemnización por retraso en la terminación se establecerá en un tanto por mil del importe total de los trabajos contratados, por cada día natural de retraso, contados a partir del día de terminación fijado en el Calendario de obra, salvo lo dispuesto en el Pliego Particular del presente proyecto.

Las sumas resultantes se descontarán y retendrán con cargo a la fianza.

DEMORA DE LOS PAGOS POR PARTE DEL PROPIETARIO

Artículo 80.- Si el propietario no efectuase el pago de las obras ejecutadas, dentro del mes siguiente al que corresponde el plazo convenido el Contratista tendrá además el derecho de percibir el abono de un cinco por ciento (5%) anual (o el que se defina en el Pliego Particular), en concepto de intereses de demora, durante el espacio de tiempo del retraso y sobre el importe de la mencionada certificación.

Si aún transcurrieran dos meses a partir del término de dicho plazo de un mes sin realizarse dicho pago, tendrá derecho el Contratista a la resolución del contrato, procediéndose a la liquidación correspondiente de las obras ejecutadas y de los materiales acopiados, siempre que éstos reúnan las condiciones preestablecidas y que su cantidad no exceda de la necesaria para la terminación de la obra contratada o adjudicada.

No obstante lo anteriormente expuesto, se rechazará toda solicitud de resolución del contrato fundada en dicha demora de pagos, cuando el Contratista no justifique que en la fecha de dicha solicitud ha invertido en obra o en materiales acopiados admisibles la parte de presupuesto correspondiente al plazo de ejecución que tenga señalado en el contrato

VARIOS

MEJORAS, AUMENTOS Y/O REDUCCIONES DE OBRA.

Artículo 76.- No se admitirán mejoras de obra, más que en el caso en que el Arquitecto-Director haya ordenado por escrito la ejecución de trabajos nuevos o que mejoren la calidad de los contratados, así como la de los materiales y aparatos previstos en el contrato. Tampoco se admitirán aumentos de obra en las unidades contratadas, salvo caso de error en las mediciones del Proyecto a menos que el Arquitecto-Director ordene, también por escrito, la ampliación

de las contratadas.

En todos estos casos será condición indispensable que ambas partes contratantes, antes de su ejecución o empleo, convengan por escrito los importes totales de las unidades mejoradas, los precios de los nuevos materiales o aparatos ordenados emplear y los aumentos que todas estas mejoras o aumentos de obra supongan sobre el importe de las unidades contratadas.

Se seguirán el mismo criterio y procedimiento, cuando el Arquitecto-Director introduzca innovaciones que supongan una reducción apreciable en los importes de las unidades de obra contratadas.

UNIDADES DE OBRA DEFECTUOSAS, PERO ACEPTABLES

Artículo 77.- Cuando por cualquier causa fuera menester valorar obra defectuosa, pero aceptable a juicio del Arquitecto-Director de las obras, éste determinará el precio o partida de abono después de oír al Contratista, el cual deberá conformarse con dicha resolución, salvo el caso en que, estando dentro del plazo de ejecución, prefiera demoler la obra y rehacerla con arreglo a condiciones, sin exceder de dicho plazo.

SEGURO DE LAS OBRAS

Artículo 78.- El Contratista estará obligado a asegurar la obra contratada durante todo el tiempo que dure su ejecución hasta la recepción definitiva; la cuantía del seguro coincidirá en cada momento con el valor que tengan por contrata los objetos asegurados.

El importe abonado por la Sociedad Aseguradora, en el caso de siniestro, se ingresará en cuenta a nombre del Propietario, para que con cargo a ella se abone la obra que se construya, y a medida que ésta se vaya realizando.

El reintegro de dicha cantidad al Contratista se efectuará por certificaciones, como el resto de los trabajos de la construcción. En ningún caso, salvo conformidad expresa del Contratista, hecho en documento público, el Propietario podrá disponer de dicho importe para menesteres distintos del de reconstrucción de la parte siniestrada.

La infracción de lo anteriormente expuesto será motivo suficiente para que el Contratista pueda resolver el contrato, con devolución de fianza, abono completo de gastos, materiales acopiados, etc., y una indemnización equivalente al importe de los daños causados al Contratista por el siniestro y que no se le hubiesen abonado, pero sólo en proporción equivalente a lo que suponga la indemnización abonada por la Compañía Aseguradora, respecto al importe de los daños causados por el siniestro, que serán tasados a estos efectos por el Arquitecto-Director.

En las obras de reforma o reparación, se fijarán previamente la porción de edificio que debe ser asegurada y su cuantía, y si nada se prevé, se entenderá que el seguro ha de comprender toda la parte del edificio afectada por la obra.

Los riesgos asegurados y las condiciones que figuren en la póliza o pólizas de Seguros, los pondrá el Contratista, antes de contratarlos, en conocimiento del Propietario, al objeto de recabar de éste su previa conformidad o reparos.

Además se han de establecer garantías por daños materiales ocasionados por vicios y defectos de la construcción, según se describe en el Art. 81, en base al Art. 19 de la L.O.E.

CONSERVACIÓN DE LA OBRA

Artículo 79.- Si el Contratista, siendo su obligación, no atiende a la conservación de la obra durante el plazo de garantía, en el caso de que el edificio no haya sido ocupado por el Propietario antes de la recepción definitiva, el Arquitecto-Director, en representación del Propietario, podrá disponer todo lo que sea preciso para que se atienda a la guardería, limpieza y todo lo que fuese menester para su buena conservación, abonándose todo ello por cuenta de la Contrata.

Al abandonar el Contratista el edificio, tanto por buena terminación de las obras, como en el caso de resolución del contrato, está obligado a dejarlo desocupado y limpio en el plazo que el Arquitecto Director fije.

Después de la recepción provisional del edificio y en el caso de que la conservación del edificio corra a cargo del Contratista, no deberá haber en él más herramientas, útiles, materiales, muebles, etc., que los indispensables para su guardería y limpieza y para los trabajos que fuese preciso ejecutar.

En todo caso, ocupado o no el edificio, está obligado el Contratista a revisar y reparar la obra, durante el plazo expresado, procediendo en la forma prevista en el presente "Pliego de Condiciones Económicas".

USO POR EL CONTRATISTA DE EDIFICIO O BIENES DEL PROPIETARIO

Artículo 80.- Cuando durante la ejecución de las obras ocupe el Contratista, con la necesaria y previa autorización del Propietario, edificios o haga uso de materiales o útiles pertenecientes al mismo, tendrá obligación de repararlos y conservarlos para hacer entrega de ellos a la terminación del contrato, en perfecto estado de conservación, reponiendo los que se hubiesen inutilizado, sin derecho a indemnización por esta reposición ni por las mejoras hechas en los edificios, propiedades o materiales que haya utilizado.

En el caso de que al terminar el contrato y hacer entrega del material, propiedades o edificaciones, no hubiese cumplido el Contratista con lo previsto en el párrafo anterior, lo realizará el Propietario a costa de aquél y con cargo a la fianza.

PAGO DE ARBITRIOS

El pago de impuestos y arbitrios en general, municipales o de otro origen, sobre vallas, alumbrado, etc., cuyo abono debe hacerse durante el tiempo de ejecución de las obras y por conceptos inherentes a los propios trabajos que se realizan, correrán a cargo de la contrata, siempre que en las condiciones particulares del Proyecto no se estipule lo contrario.

GARANTÍAS POR DAÑOS MATERIALES OCASIONADOS POR VICIOS Y DEFECTOS DE LA CONSTRUCCIÓN

Artículo 81.-

El régimen de garantías exigibles para las obras de edificación se hará efectivo de acuerdo con la obligatoriedad que se establece en la L.O.E. (el apartado c) exigible para edificios cuyo destino principal sea el de vivienda según disposición adicional segunda de la L.O.,E.), teniendo como referente a las siguientes garantías:

Seguro de daños materiales o seguro de caución, para garantizar, durante un año, el resarcimiento de los daños causados por vicios o defectos de ejecución que afecten a elementos de terminación o acabado de las obras, que podrá ser sustituido por la retención por el promotor de un 5% del importe de la ejecución material de la obra.

Seguro de daños materiales o seguro de caución, para garantizar, durante tres años, el resarcimiento de los daños causados por vicios o defectos de los elementos constructivos o de las instalaciones que ocasionen el incumplimiento de los requisitos de habitabilidad especificados en el art. 3 de la L.O.E.

Seguro de daños materiales o seguro de caución, para garantizar, durante diez años, el resarcimiento de los daños materiales causados por vicios o defectos que tengan su origen o afecten a la cimentación, los soportes, las vigas, los forjados, los muros de carga u otros elementos estructurales, y que comprometan directamente la resistencia mecánica y estabilidad del edificio

PARTE I. Condiciones de ejecución de las unidades de obra

1 Actuaciones previas

1.1 Derribos

Descripción

Descripción

Operaciones destinadas a la demolición total o parcial de un edificio o de un elemento constructivo, incluyendo o no la carga, el transporte y descarga de los materiales no utilizables que se producen en los derribos.

CrITERIOS de medición y valoración de unidades

El criterio de medición será como se indica en los diferentes capítulos.

Generalmente, la evacuación de escombros, con los trabajos de carga, transporte y descarga, se valorará dentro de la unidad de derribo correspondiente. En el caso de que no esté incluida la evacuación de escombros en la correspondiente unidad de derribo: metro cúbico de evacuación de escombros contabilizado sobre camión.

Prescripción en cuanto a la ejecución por unidades de obra

Características técnicas de cada unidad de obra

- **Condiciones previas**

Se realizará un reconocimiento previo del estado de las instalaciones, estructura, estado de conservación, estado de las edificaciones colindantes o medianeras. Se prestará especial atención en la inspección de sótanos, espacios cerrados, depósitos, etc., para determinar la existencia o no de gases, vapores tóxicos, inflamables, etc. Se comprobará que no exista almacenamiento de materiales combustibles, explosivos o peligrosos. Además, se comprobará el estado de resistencia de las diferentes partes del edificio. Se procederá a apuntalar y apejar huecos y fachadas, cuando sea necesario, siguiendo como proceso de trabajo de abajo hacia arriba, es decir de forma inversa a como se realiza la demolición. Reforzando las cornisas, vierte-aguas, balcones, bóvedas, arcos, muros y paredes. Se desconectarán las diferentes instalaciones del edificio, tales como agua, electricidad y teléfono, neutralizándose sus acometidas. Se dejarán previstas tomas de agua para el riego, para evitar la formación de polvo, durante los trabajos. Se protegerán los elementos de servicio público que puedan verse afectados, como bocas de riego, tapas y sumideros de alcantarillas, árboles, farolas, etc. En edificios con estructura de madera o con abundancia de material combustible se dispondrá, como mínimo, de un extintor manual contra incendios. Se procederá a desinsectar y desinfectar, en los casos donde se haga necesario, sobre todo cuando se trate de edificios abandonados, todas las dependencias del edificio.

Deberá primarse los trabajos de deconstrucción sobre los de demolición indiscriminada para facilitar la gestión de residuos a realizar en la obra.

Antes del comienzo de obras de demolición se deberán tomar las medidas adecuadas para identificar los materiales que puedan contener amianto. Si existe la menor duda sobre la presencia de amianto en un material o una construcción, deberán observarse las disposiciones del Real Decreto 396/2006. El amianto, clasificado como residuo peligroso, se deberá recoger por empresa inscrita en el registro de Empresas con Registro de Amianto (RERA), separándolo del resto de residuos en origen, en embalajes debidamente etiquetados y cerrados apropiados y transportado de acuerdo con la normativa específica sobre transporte de residuos peligrosos.

Proceso de ejecución

- **Ejecución**

En la ejecución se incluyen dos operaciones, derribo y retirada de los materiales de derribo; ambas se realizarán conforme a la Parte III de este Pliego de Condiciones sobre gestión de residuos de demolición y construcción en la obra.

- La demolición podrá realizarse según los siguientes procedimientos:

Demolición por medios mecánicos:

Demolición por empuje, cuando la altura del edificio que se vaya a demoler, o parte de éste, sea inferior a 2/3 de la alcanzable por la maquina y ésta pueda maniobrar libremente sobre el suelo con suficiente consistencia. No se puede usar contra estructuras metálicas ni de hormigón armado. Se habrá demolido previamente, elemento a elemento, la parte del edificio que esté en contacto con medianeras, dejando aislado el tajo de la máquina.

Demolición por colapso, puede efectuarse mediante empuje por impacto de bola de gran masa o mediante uso de explosivos. Los explosivos no se utilizarán en edificios de estructuras de acero, con predominio de madera o elementos fácilmente combustibles.

Demolición manual o elemento a elemento, cuando los trabajos se efectúen siguiendo un orden que, en general, corresponde al orden inverso seguido para la construcción, planta por planta, empezando por la cubierta de arriba hacia abajo. Procurando la horizontalidad y evitando el que trabajen operarios situados a distintos niveles.

Se debe evitar trabajar en obras de demolición y derribo cubiertas de nieve o en días de lluvia. Las operaciones de derribo se efectuarán con las precauciones necesarias para lograr unas condiciones de seguridad suficientes y evitar daños en las construcciones próximas, y se designarán y marcarán los elementos que hayan de conservarse intactos. Los trabajos se realizarán de forma que produzcan la menor molestia posible a los ocupantes de las zonas próximas a la obra a derribar.

No se suprimirán los elementos atirantados o de arriostramiento en tanto no se supriman o contrarresten las tensiones que incidan sobre ellos. En elementos metálicos en tensión se tendrá presente el efecto de oscilación al realizar el corte o al suprimir las tensiones. El corte o desmontaje de un elemento no manejable por una sola persona se realizará manteniéndolo suspendido o apuntalado, evitando caídas bruscas y vibraciones que se transmitan al resto del edificio o a los mecanismos de suspensión. En la demolición de elementos de madera se arrancarán o doblarán las puntas y clavos. No se acumularán escombros ni se apoyarán elementos contra vallas, muros y soportes, propios o medianeros, mientras éstos deban permanecer en pie. Tampoco se depositarán escombros sobre andamios. Se evitará la acumulación de materiales procedentes del derribo en las plantas o forjados del edificio, impidiendo las sobrecargas.

El abatimiento de un elemento constructivo se realizará permitiendo el giro, pero no el desplazamiento, de sus puntos de apoyo, mediante mecanismo que trabaje por encima de la línea de apoyo del elemento y permita el descenso lento. Cuando haya que derribar árboles, se acotará la zona, se cortarán por su base atirantándolos previamente y abatiéndolos seguidamente.

Los compresores, martillos neumáticos o similares, se utilizarán previa autorización de la dirección facultativa. Las grúas no se utilizarán para realizar esfuerzos horizontales u oblicuos. Las cargas se comenzarán a elevar lentamente con el fin de observar si se producen anomalías, en cuyo caso se subsanarán después de haber descendido nuevamente la carga a su lugar inicial. No se descenderán las cargas bajo el solo control del freno.

Se evitará la formación de polvo regando ligeramente los elementos y/o escombros. Al finalizar la jornada no deben quedar elementos del edificio en estado inestable, que el viento, las condiciones atmosféricas u otras causas puedan provocar su derrumbamiento. Se protegerán de la lluvia, mediante lonas o plásticos, las zonas o elementos del edificio que puedan ser afectados por aquella.

- La evacuación de escombros, se podrá realizar de las siguientes formas:

Se prohibirá arrojar el escombros, desde lo alto de los pisos de la obra, al vacío.

Apertura de huecos en forjados, coincidentes en vertical con el ancho de un entrevigado y longitud de 1 m a 1,50 m, distribuidos de tal forma que permitan la rápida evacuación de los mismos. Este sistema sólo podrá emplearse en edificios o restos de edificios con un máximo de dos plantas y cuando los escombros sean de tamaño manejable por una persona.

Mediante grúa, cuando se disponga de un espacio para su instalación y zona para descarga del escombros.

Mediante bajantes cerrados, prefabricados o fabricados in situ. El último tramo del bajante se inclinará de modo que se reduzca la velocidad de salida del material y de forma que el extremo quede como máximo a 2 m por encima del recipiente de recogida. El bajante no irá situado exteriormente en fachadas que den a la vía pública, salvo su tramo inclinado inferior, y su sección útil no será superior a 50 x 50 cm. Su embocadura superior estará protegida contra caídas accidentales, además estará provista de tapa susceptible de ser cerrada con llave, debiéndose cerrar antes de proceder a la retirada del contenedor. Los bajantes estarán alejados de las zonas de paso y se sujetarán

convenientemente a elementos resistentes de su lugar de emplazamiento, de forma que quede garantizada su seguridad.

Por desescombrado mecanizado. La máquina se aproximará a la medianería como máximo la distancia que señale la documentación técnica, sin sobrepasar en ningún caso la distancia de 1 m y trabajando en dirección no perpendicular a la medianería.

En todo caso, el espacio donde cae escombros estará acotado y vigilado. No se permitirán hogueras dentro del edificio, y las hogueras exteriores estarán protegidas del viento y vigiladas. En ningún caso se utilizará el fuego con propagación de llama como medio de demolición.

- **Gestión de residuos**

Los residuos generados durante la ejecución de la unidad de obra serán tratados conforme a la Parte III: Gestión de residuos de construcción o demolición en la obra.

- **Condiciones de terminación**

En la superficie del solar se mantendrá el desagüe necesario para impedir la acumulación de agua de lluvia o nieve que pueda perjudicar a locales o cimentaciones de fincas colindantes. Finalizadas las obras de demolición, se procederá a la limpieza del solar.

Control de ejecución, ensayos y pruebas

- **Control de ejecución**

Durante la ejecución se vigilará y se comprobará que se adopten las medidas de seguridad especificadas, que se dispone de los medios adecuados y que el orden y la forma de ejecución se adaptan a lo indicado.

Durante la demolición, si aparecieran grietas en los edificios medianeros se paralizarán los trabajos, y se avisará a la dirección facultativa, para efectuar su apuntalamiento o consolidación si fuese necesario, previa colocación o no de testigos.

Conservación y mantenimiento

En tanto se efectúe la consolidación definitiva, en el solar donde se haya realizado la demolición, se conservarán las contenciones, apuntalamientos y apeos realizados para la sujeción de las edificaciones medianeras, así como las vallas y/o cerramientos.

Una vez alcanzada la cota 0, se hará una revisión general de las edificaciones medianeras para observar las lesiones que hayan podido surgir. Las vallas, sumideros, arquetas, pozos y apeos quedarán en perfecto estado de servicio.

1.1.1 Derribo de estructuras y cimentación

Descripción

Descripción

Trabajos de demolición de elementos constructivos con función estructural.

CrITERIOS DE MEDICIÓN Y VALORACIÓN DE UNIDADES

- Metro cúbico de demolición de la estructura.
- Unidad realmente desmontada de cercha de cubierta.
- Metro cuadrado de demolición de:
 - Forjados.
 - Soleras.
 - Escalera catalana.
- Con retirada de escombros y carga, sin transporte a vertedero.

Prescripción en cuanto a la ejecución por unidades de obra

Características técnicas de cada unidad de obra

- **Condiciones previas**

Se tendrán en cuenta las prescripciones de la subsección 1.1. Derribos.

Si la demolición se realiza por medio explosivo, se vallarán y señalizarán las inmediaciones de la obra y se pedirá permiso de la autoridad competente. Se apuntalarán los elementos en voladizo antes de aligerar sus contrapesos. Los forjados en los que se observe cedimiento se apuntalarán previamente al derribo. Las cargas que soporten los apeos se transmitirán al terreno, a elementos estructurales verticales o a forjados inferiores en buen estado, sin superar la sobrecarga admisible para éste. En arcos se equilibrarán previamente los empujes laterales y se apearán sin cortar los tirantes hasta su demolición. Todas las escaleras y pasarelas que se usen para el tránsito estarán limpias de obstáculos hasta el momento de su demolición.

Proceso de ejecución

- **Ejecución**

Se tendrán en cuenta las prescripciones de la subsección 1.1. Derribos.

El orden de demolición se efectuará, en general, para estructuras apoyadas, de arriba hacia abajo de tal forma que la demolición se realice prácticamente al mismo nivel, sin que haya personas situadas en la misma vertical ni en la proximidad de elementos que se abatan o vuelquen.

- Demolición de solera de piso:

Se troceará la solera, en general, después de haber demolido los muros y pilares de la planta baja, salvo los elementos que deban quedar en pie.

- Demolición de muros y pilastras:

Muro de carga: en general, se habrán demolido previamente los elementos que se apoyen en él, como cerchas, bóvedas, forjados, etc. Se ha de evitar el dejar distancias excesivas entre las uniones horizontales de las estructuras verticales. Muros de cerramiento: se demolerán, en general, los muros de cerramiento no resistente después de haber demolido el forjado superior o cubierta y antes de derribar las vigas y pilares del nivel en que se trabaja. Los cargaderos y arcos en huecos no se quitarán hasta haber aligerado la carga que sobre ellos gravite. Los chapados podrán desmontarse previamente de todas las plantas, cuando esta operación no afecte a la estabilidad del muro. A medida que avance la demolición del muro se irán levantando los cercos, antepechos e impostas. En muros entramados de madera se desmontarán en general los durmientes antes de demoler el material de relleno. Los muros de hormigón armado, se demolerán en general como soportes, cortándolos en franjas verticales de ancho y altura no mayores de 1 y 4 m, respectivamente. Al interrumpir la jornada no se dejarán muros ciegos sin arriostrar de altura superior a 7 veces su espesor.

- Demolición de bóveda:

Se apuntalarán y contrarrestarán, en general, previamente los empujes. Se suprimirá el material de relleno y no se cortarán los tirantes hasta haberla demolido totalmente. Las bóvedas de cañón se cortarán en franjas transversales paralelas. Se demolerá la clave en primer lugar y se continuará hacia los apoyos para las de cañón y en espiral para las de rincón.

- Demolición de vigas:

En general, se habrán demolido previamente todos los elementos de la planta superior, incluso muros, pilares y forjados, quedando la viga libre de cargas. Se suspenderá previamente la parte de viga que vaya a levantarse, cortando o desmontando seguidamente sus extremos. No se dejarán vigas o parte de éstas en voladizo sin apuntalar. Las vigas, armaduras y elementos pesados, se desmontarán por medio de poleas.

- Demolición de soportes:

En general, se habrán demolido previamente todos los elementos que acometan superiormente al soporte, como vigas o forjados con ábacos. Se suspenderá o atirantaré el soporte y posteriormente se cortará o desmontará inferiormente. No se permitirá volcarlo sobre los forjados. Cuando sea de hormigón armado se permitirá abatir la pieza sólo cuando se hayan cortado las armaduras longitudinales de su parte inferior, menos las de una cara que harán de charnela y se cortarán una vez abatido.

- Demolición de cerchas y correas metálicas:

Los techos suspendidos en las cerchas se quitarán previamente. Cuando la cercha vaya a descender entera, se suspenderá previamente evitando las deformaciones y fijando algún cable por encima del centro de gravedad, para evitar que bascule. Posteriormente se anularán los anclajes. Cuando vaya a ser desmontada por piezas se apuntalará y troceará, empezando el despiezado por los pares. Se controlará que las correas metálicas estén apeadas antes de cortarlas, evitando el problema de que queden en voladizo, provocando giros en el extremo opuesto, por la elasticidad propia del acero, en recuperación de su primitiva posición, golpeando a los operarios y pudiendo ocasionar accidentes graves.

- Demolición de forjado:

Se demolerá, en general, después de haber suprimido todos los elementos situados por encima del forjado, incluso soportes y muros. Se quitarán, en general, los voladizos en primer lugar, cortándolos a haces exteriores del elemento resistente en el que se apoyan. Los cortes del forjado no dejarán elementos en voladizo sin apuntalar. Se

observará, especialmente, el estado del forjado bajo aparatos sanitarios, junto a bajantes y en contacto con chimeneas. Cuando el material de relleno sea solidario con el forjado se demolerá, en general, simultáneamente. Cuando este material de relleno forme pendientes sobre forjados horizontales se comenzará la demolición por la cota más baja. Si el forjado está constituido por viguetas, se demolerá el entrevigado a ambos lados de la vigueta sin debilitarla y cuando sea semivigueta sin romper su zona de compresión. Previa suspensión de la vigueta, en sus dos extremos se anularán sus apoyos. Cuando la vigueta sea continua prolongándose a otras crujías, previamente se apuntalará la zona central del forjado de las contiguas y se cortará la vigueta a haces interiores del apoyo continuo. Las losas de hormigón armadas en una dirección se cortarán, en general, en franjas paralelas a la armadura principal de peso no mayor al admitido por la grúa. Previa suspensión, en los extremos de la franja se anularán sus apoyos. En apoyos continuos con prolongación de armaduras a otras crujías, se apuntalarán previamente las zonas centrales de los forjados contiguos, cortando los extremos de la franja a demoler a haces interiores del apoyo continuo. Las losas armadas en dos direcciones se cortarán, en general, por recuadros sin incluir las franjas que unan los ábacos o capiteles, empezando por el centro y siguiendo en espiral. Se habrán apuntalado previamente los centros de los recuadros contiguos. Posteriormente se cortarán las franjas de forjados que unen los ábacos y finalmente éstos.

- Demolición de escalera catalana (formada por un conjunto de escalones sobre una bóveda tabicada):

El tramo de escalera entre pisos se demolerá antes que el forjado superior donde se apoya. La demolición del tramo de escalera se ejecutará desde una andamiada que cubra el hueco de la misma. Primero se retirarán los peldaños y posteriormente la bóveda de ladrillo.

- Demolición de cimentación:

La demolición del cimiento se realizará bien con compresor, bien con un sistema explosivo. Si se realiza por explosión controlada, se seguirán las medidas específicas de las ordenanzas correspondientes, referentes a empleo de explosivos, utilizándose dinamitas y explosivos de seguridad y cumpliendo las distancias mínimas a los inmuebles habitados cercanos. Si la demolición se realiza con martillo compresor, se irá retirando el escombros conforme se vaya demoliendo el cimiento.

1.1.2 Levantado de instalaciones

Descripción

Descripción

Trabajos destinados al levantamiento de las instalaciones (electricidad, fontanería, saneamiento, climatización, etc.) y aparatos sanitarios.

Criterios de medición y valoración de unidades

- Metro lineal de levantado de:
Mobiliario de cocina: bancos, armarios y repisas de cocina corriente.
Tubos de calefacción y fijación.
Albañales.
Tuberías de fundición de red de riego (levantado y desmontaje).
Incluyendo parte proporcional de piezas especiales, llaves y bocas, con o sin recuperación de las mismas.
- Unidad de levantado de:
Sanitarios: fregadero, lavabo, bidé, inodoro, bañera, ducha. Incluyendo accesorios.
Radiadores y accesorios.
- Unidad realmente desmontada de equipos industriales.
Todas las unidades de obra incluyen en la valoración la retirada de escombros y carga, sin transporte a vertedero.

Prescripción en cuanto a la ejecución por unidades de obra

Características técnicas de cada unidad de obra

- **Condiciones previas**

Se tendrán en cuenta las prescripciones de la subsección 1.1. Derribos.

Antes de proceder al levantamiento de aparatos sanitarios y radiadores deberán neutralizarse las instalaciones de agua y electricidad. Será conveniente cerrar la acometida al alcantarillado. Se vaciarán primero los depósitos, tuberías y demás conducciones de agua. Se desconectarán los radiadores de la red. Antes de iniciar los trabajos de demolición del albañal se desconectará el entronque de éste al colector general, obturando el orificio resultante.

Proceso de ejecución

- **Ejecución**

Se tendrán en cuenta las prescripciones de la subsección 1.1. Derribos.

En el caso en que se prevea la reutilización de los equipos industriales y de la maquinaria, es necesario que personal especializado haga el desmontaje de los equipos.

En general, se desmontarán sin trocear los elementos que puedan producir cortes o lesiones, como vidrios y aparatos sanitarios. El troceo de un elemento se realizará por piezas de tamaño manejable por una sola persona.

- Levantado de aparatos sanitarios y accesorios, sin recuperación de material:
Se vaciarán primeramente los depósitos, tuberías y demás conducciones. Se levantarán los aparatos procurando evitar que se rompan.
- Levantado de radiadores y accesorios:
Se vaciarán de agua, primero la red y después los radiadores, para poder retirar los radiadores.
- Demolición de equipos industriales:
Se desmontarán los equipos industriales, en general, siguiendo el orden inverso al que se utilizó al instalarlos, sin afectar a la estabilidad de los elementos resistentes a los que estén unidos.
- Demolición de albañal:

Se realizará la rotura, con o sin compresor, de la solera o firme. Se excavarán las tierras por medios manuales hasta descubrir el albañal. Se procederá, a continuación, al desmontaje o rotura de la conducción de aguas residuales.

- Levantado y desmontaje de tuberías de fundición de red de riego:

Se vaciará el agua de la tubería. Se excavará hasta descubrir la tubería. Se desmontarán los tubos y piezas especiales que constituyan la tubería. Se rellenará la zanja abierta.

1.1.3 Demolición de revestimientos

Descripción

Descripción

Demolición de revestimientos de suelos, paredes y techos.

CrITERIOS de medición y valoración de unidades

Metro cuadrado de demolición de revestimientos de suelos, paredes y techos, con retirada de escombros y carga, sin transporte a vertedero.

Prescripción en cuanto a la ejecución por unidades de obra

Características técnicas de cada unidad de obra

- **Condiciones previas**

Se tendrán en cuenta las prescripciones de la subsección 1.1. Derribos.

Antes del picado del revestimiento se comprobará que no pasa ninguna instalación, o que en caso de pasar está desconectada. Antes de la demolición de los peldaños se comprobará el estado de la bóveda o la losa de la escalera.

Proceso de ejecución

- **Ejecución**

Se tendrán en cuenta las prescripciones de la subsección 1.1. Derribos.

- Demolición de techo suspendido:

Los cielos rasos se quitarán, en general, previamente a la demolición del forjado o del elemento resistente al que pertenezcan.

- Demolición de pavimento:

Se levantará, en general, antes de proceder al derribo del elemento resistente en el que esté colocado, sin demoler, en esta operación, la capa de compresión de los forjados, ni debilitar las bóvedas, vigas y viguetas.

- Demolición de revestimientos de paredes:

Los revestimientos se demolerán a la vez que su soporte, sea tabique o muro, a menos que se pretenda su aprovechamiento, en cuyo caso se desmontarán antes de la demolición del soporte.

- Demolición de peldaños:

Se desmontará el peldañado de la escalera en forma inversa a como se colocara, empezando, por tanto, por el peldaño más alto y desmontando ordenadamente hasta llegar al primer peldaño. Si hubiera zanquín, éste se demolerá previamente al desmontaje del peldaño. El zócalo se demolerá empezando por un extremo del paramento.

2 Acondicionamiento y cimentación

2.1 Movimiento de tierras

2.1.1 Explanaciones

Descripción

Descripción

Ejecución de desmontes y terraplenes para obtener en el terreno una superficie regular definida por los planos donde habrá de realizarse otras excavaciones en fase posterior, asentarse obras o simplemente para formar una explanada.

Comprende además los trabajos previos de limpieza y desbroce del terreno y la retirada de la tierra vegetal.

Criterios de medición y valoración de unidades

- Metro cuadrado de limpieza y desbroce del terreno con medios manuales o mecánicos.
- Metro cúbico de retirada y apilado de capa tierra vegetal, con medios manuales o mecánicos.
- Metro cúbico de desmonte. Medido el volumen excavado sobre perfiles, incluyendo replanteo y afinado. Si se realizaran mayores excavaciones que las previstas en los perfiles del proyecto, el exceso de excavación se justificará para su abono.
- Metro cúbico de base de terraplén. Medido el volumen excavado sobre perfiles, incluyendo replanteo, desbroce y afinado.
- Metro cúbico de terraplén. Medido el volumen rellenado sobre perfiles, incluyendo la extensión, riego, compactación y refino de taludes.

- Metro cuadrado de entibación. Totalmente terminada, incluyendo los clavos y cuñas necesarios, retirada, limpieza y apilado del material.

Prescripciones sobre los productos

Características y recepción de los productos que se incorporan a las unidades de obra

- Tierras de préstamo o propias.

En la recepción de las tierras se comprobará que no sean expansivas, que no contengan restos vegetales y que no estén contaminadas.

Préstamos: el material inadecuado se depositará de acuerdo con lo que se ordene al respecto.

- Entibaciones. Elementos de madera resinosa, de fibra recta, como pino o abeto: tableros, cabeceros, codales, etc.

La madera aserrada se ajustará, como mínimo, a la clase I/80.

El contenido mínimo de humedad en la madera no será mayor del 15%.

Las entibaciones de madera no presentarán principio de pudrición, alteraciones ni defectos.

- Tensores circulares de acero protegido contra la corrosión.
- Sistemas prefabricados metálicos y de madera: tableros, placas, puntales, etc.
- Elementos complementarios: puntas, gatos, tacos, etc.
- Materiales auxiliares: explosivos, bomba de agua.

La recepción de los productos, equipos y sistemas se realizará conforme se desarrolla en la Parte II, Condiciones de recepción de productos. Este control comprende el control de la documentación de los suministros (incluida la correspondiente al marcado CE, cuando sea pertinente), el control mediante distintivos de calidad o evaluaciones técnicas de idoneidad y el control mediante ensayos.

- Préstamos:

El contratista comunicará a la dirección facultativa, con suficiente antelación, la apertura de los préstamos, a fin de que se puedan medir su volumen y dimensiones sobre el terreno natural no alterado. Los taludes de los préstamos deberán ser suaves y redondeados y, una vez terminada su explotación, se dejarán en forma que no dañen el aspecto general del paisaje.

Cuando proceda hacer ensayos para la recepción de los productos, según su utilización, estos podrán ser los que se indican:

- Préstamos: en el caso de préstamos autorizados, una vez eliminado el material inadecuado, se realizarán los oportunos ensayos para su aprobación, si procede, necesarios para determinar las características físicas y mecánicas del nuevo suelo: identificación granulométrica. Límite líquido. Contenido de humedad. Contenido de materia orgánica. Índice CBR e hinchamiento. Densificación de los suelos bajo una determinada energía de compactación (ensayos "Proctor Normal" y "Proctor Modificado").
- Entibaciones de madera: ensayos de características físico-mecánicas: contenido de humedad. Peso específico. Higroscopicidad. Coeficiente de contracción volumétrica. Dureza. Resistencia a compresión. Resistencia a la flexión estática y, con el mismo ensayo y midiendo la fecha a rotura, determinación del módulo de elasticidad E. Resistencia a la tracción. Resistencia a la hienda. Resistencia a esfuerzo cortante.

Almacenamiento y manipulación (criterios de uso, gestión de residuos, conservación y mantenimiento)

Caballeros o depósitos de tierra: deberán situarse en los lugares que al efecto señale la dirección facultativa y se cuidará de evitar arrastres hacia la excavación o las obras de desagüe y de que no se obstaculice la circulación por los caminos que haya.

Prescripción en cuanto a la ejecución por unidades de obra

Características técnicas de cada unidad de obra

- **Condiciones previas**

El terreno se irá excavando por franjas horizontales previamente a su entibación.

Se solicitará de las correspondientes compañías la posición y solución a adoptar para las instalaciones que puedan verse afectadas, así como las distancias de seguridad a tendidos aéreos de conducción de energía eléctrica. Para complementar la información obtenida de las compañías suministradoras, se procederá a una apertura manual de catas para localizar las instalaciones existentes.

Se solicitará la documentación complementaria acerca de los cursos naturales de aguas superficiales o profundas, cuya solución no figure en la documentación técnica.

Antes del inicio de los trabajos, en el caso de ser necesario realizar entibaciones, se presentarán a la aprobación de la dirección facultativa los cálculos justificativos, que podrán ser modificados por la misma cuando lo considere necesario.

La elección del tipo de entibación dependerá del tipo de terreno, de las solicitudes por cimentación próxima o vial y de la profundidad del corte.

Proceso de ejecución

- **Ejecución**

Replanteo:

Se comprobarán los puntos de nivel marcados, y el espesor de tierra vegetal a excavar.

En general:

Durante la ejecución de los trabajos se tomarán las precauciones adecuadas para no disminuir la resistencia del terreno no excavado. En especial, se adoptarán las medidas necesarias para evitar los siguientes fenómenos: inestabilidad de taludes en roca debida a voladuras inadecuadas, deslizamientos ocasionados por el descalce del pie de la excavación, erosiones locales y encharcamientos debidos a un drenaje defectuoso de las obras. Con temperaturas menores de 2 °C se suspenderán los trabajos.

Limpieza y desbroce del terreno y retirada de la tierra vegetal:

Los árboles a derribar caerán hacia el centro de la zona objeto de limpieza, levantándose vallas que acoten las zonas de arbolado o vegetación destinadas a permanecer en su sitio. Todos los tocones y raíces mayores de 10 cm de diámetro serán eliminados hasta una profundidad no inferior a 50 cm por debajo de la rasante de excavación y no menor de 15 cm bajo la superficie natural del terreno. Todas las oquedades causadas por la extracción de tocones y

raíces, se rellenarán con material análogo al suelo que haya quedado descubierto, y se compactará hasta que su superficie se ajuste al terreno existente. La tierra vegetal que se encuentre en las excavaciones y que no se hubiera extraído en el desbroce, se removerá y se acopiará para su utilización posterior en protección de taludes o superficies erosionables, o donde ordene la dirección facultativa.

Sostenimiento y entibaciones:

Se deberá asegurar la estabilidad de los taludes y paredes de todas las excavaciones que se realicen, y aplicar oportunamente los medios de sostenimiento, entibación, refuerzo y protección superficial del terreno apropiados, a fin de impedir desprendimientos y deslizamientos que pudieran causar daños a personas o a las obras, aunque tales medios no estuviesen definidos en el proyecto, ni hubieran sido ordenados por la dirección facultativa. Las uniones entre piezas de entibación garantizarán la rigidez y el monolitismo del conjunto. En general, con tierras cohesionadas, se sostendrán los taludes verticales antes de la entibación hasta una altura de 60 cm o de 80 cm, una vez alcanzada esta profundidad, se colocarán cinturones horizontales de entibación, formados por dos o tres tablas horizontales, sostenidas por tablones verticales que a su vez estarán apuntalados con maderas o gatos metálicos. Cuando la entibación se ejecute con tablas verticales, se colocarán según la naturaleza, actuando por secciones sucesivas, de 1,80 m de profundidad como máximo, sosteniendo las paredes con tablas de 2 m, dispuestas verticalmente, quedando sujetas por marcos horizontales. Se recomienda sobrepasar la entibación en una altura de 20 cm sobre el borde de la zanja para que realice una función de rodapié y evite la caída de objetos y materiales a la zanja.

En terrenos dudosos se entibará verticalmente a medida que se proceda a la extracción de tierras.

La entibación permitirá desentibar una franja dejando las restantes entibadas. Los tableros y codales se dispondrán con su cara mayor en contacto con el terreno o el tablero. Los codales serán 2 cm más largos que la separación real entre cabeceros opuestos, llevándolos a su posición mediante golpeteo con maza en sus extremos y, una vez colocados, deberán vibrar al golpearlos. Se impedirá mediante taquetes clavados el deslizamiento de codales, cabeceros y tensores. Los empalmes de cabeceros se realizarán a tope, disponiendo codales a ambos lados de la junta.

En terrenos sueltos las tablas o tablones estarán aguzados en un extremo para clavarlos antes de excavar cada franja, dejando empotrado en cada descenso no menos de 20 cm. Cuando se efectúe la excavación en una arcilla que se haga fluida en el momento del trabajo o en una capa acuífera de arena fina, se deberán emplear gruesas planchas de entibación y un sólido apuntalamiento, pues en caso contrario puede producirse el hundimiento de dicha capa.

Al finalizar la jornada no deberán quedar paños excavados sin entibar, que figuren con esta circunstancia en la documentación técnica. Diariamente y antes de comenzar los trabajos se revisará el estado de las entibaciones, reforzándolas si fuese necesario, tensando los codales que se hayan aflojado. Se extremarán estas prevenciones después de interrupciones de trabajo de más de un día o por alteraciones atmosféricas, como lluvias o heladas.

Evacuación de las aguas y agotamientos:

Se adoptarán las medidas necesarias para mantener libre de agua la zona de las excavaciones. Las aguas superficiales serán desviadas y encauzadas antes de que alcancen las proximidades de los taludes o paredes de la excavación, para evitar que la estabilidad del terreno pueda quedar disminuida por un incremento de presión del agua intersticial y no se produzcan erosiones de los taludes. Según el CTE DB SE C, apartado 7.2.1, será preceptivo disponer un adecuado sistema de protección de escorrentías superficiales que pudieran alcanzar al talud, y de drenaje interno que evite la acumulación de agua en el trasdós del talud.

Desmontes:

Se excavará el terreno con pala cargadora, entre los límites laterales, hasta la cota de base de la máquina. Una vez excavado un nivel descenderá la máquina hasta el siguiente nivel, ejecutando la misma operación hasta la cota de profundidad de la explanación. La diferencia de cota entre niveles sucesivos no será superior a 1,65 m. En bordes con estructura de contención, previamente realizada, la máquina trabajará en dirección no perpendicular a ella y dejará sin excavar una zona de protección de ancho no menor que 1 m, que se quitará a mano, antes de descender la máquina, en ese borde, a la franja inferior. En los bordes ataluzados se dejará el perfil previsto, redondeando las aristas de pie, quiebro y coronación a ambos lados, en una longitud igual o mayor que 1/4 de la altura de la franja ataluzada. Cuando las excavaciones se realicen a mano, la altura máxima de las franjas horizontales será de 1,50 m. Cuando el terreno natural tenga una pendiente superior a 1:5 se realizarán bermas de 50-80 cm de altura, 1,50 m de ancho y 4% de pendiente hacia adentro en terrenos permeables y hacia afuera en terrenos impermeables, para facilitar los diferentes niveles de actuación de la máquina.

Empleo de los productos de excavación:

Todos los materiales que se obtengan de la excavación se utilizarán en la formación de rellenos, y demás usos fijados en el proyecto. Las rocas que aparezcan en la explanada en zonas de desmonte en tierra, deberán eliminarse.

Excavación en roca:

Las excavaciones en roca se ejecutarán de forma que no se dañe, quebrante o desprenda la roca no excavada. Se pondrá especial cuidado en no dañar los taludes del desmonte y la cimentación de la futura explanada.

Terraplenes:

En el terraplenado se excavará previamente el terreno natural, hasta una profundidad no menor que la capa vegetal, y como mínimo de 15 cm, para preparar la base del terraplenado. A continuación, para conseguir la debida trabazón entre el relleno y el terreno, se escarificará éste. Si el terraplén hubiera de construirse sobre terreno inestable, turba o arcillas blandas, se asegurará la eliminación de este material o su consolidación. Sobre la base preparada del terraplén, regada uniformemente y compactada, se extenderán tongadas sucesivas, de anchura y espesor uniforme, paralelas a la explanación y con un pequeño desnivel, de forma que saquen aguas afuera. Los materiales de cada tongada serán de características uniformes. Los terraplenes sobre zonas de escasa capacidad portante se iniciarán vertiendo las primeras capas con el espesor mínimo para soportar las cargas que produzcan los equipos de movimiento y compactación de tierras. Salvo prescripción contraria, los equipos de transporte y extensión operarán sobre todo el ancho de cada capa.

Una vez extendida la tongada se procederá a su humectación, si es necesario, de forma que el humedecimiento sea uniforme. En los casos especiales en que la humedad natural del material sea excesiva, para conseguir la compactación prevista, se tomarán las medidas adecuadas para su desecación.

Conseguida la humectación más conveniente (según ensayos previos), se procederá a la compactación. Los bordes con estructuras de contención se compactarán con compactador de arrastre manual; los bordes ataluzados se redondearán todas las aristas en una longitud no menor que 1/4 de la altura de cada franja ataluzada. En la coronación del terraplén, en los últimos 50 cm, se extenderán y compactarán las tierras de igual forma, hasta alcanzar una densidad seca del 100%. La última tongada se realizará con material seleccionado. Cuando se utilicen rodillos vibrantes para compactar, deberán darse al final unas pasadas sin aplicar vibración, para corregir las perturbaciones superficiales que hubiese podido causar la vibración, y sellar la superficie.

El relleno del trasdós de los muros, se realizará cuando éstos tengan la resistencia necesaria. Según el CTE DB SE C, apartado 7.3.3, el relleno que se coloque adyacente a estructuras debe disponerse en tongadas de espesor limitado y compactarse con medios de energía pequeña para evitar daño a estas construcciones. Sobre las capas en ejecución deberá prohibirse la acción de todo tipo de tráfico hasta que se haya completado su compactación. Si ello no fuera factible, el tráfico que necesariamente tenga que pasar sobre ellas se distribuirá de forma que no se concentren huellas de rodadas en la superficie.

Taludes:

La excavación de los taludes se realizará adecuadamente para no dañar su superficie final, evitar la descompresión prematura o excesiva de su pie e impedir cualquier otra causa que pueda comprometer la estabilidad de la excavación final. Si se tienen que ejecutar zanjas en el pie del talud, se excavarán de forma que el terreno afectado no pierda resistencia debido a la deformación de las paredes de la zanja o a un drenaje defectuoso de ésta. La zanja se mantendrá abierta el tiempo mínimo indispensable, y el material del relleno se compactará cuidadosamente.

Cuando sea preciso adoptar medidas especiales para la protección superficial del talud, tales como plantaciones superficiales, revestimiento, cunetas de guarda, etc., dichos trabajos se realizarán inmediatamente después de la excavación del talud. No se acumulará el terreno de excavación, ni otros materiales junto a bordes de coronación de taludes, salvo autorización expresa.

Caballeros o depósitos de tierra:

El material vertido en caballeros no se podrá colocar de forma que represente un peligro para construcciones existentes, por presión directa o por sobrecarga sobre el terreno contiguo.

Los caballeros deberán tener forma regular, y superficies lisas que favorezcan la escurridad de las aguas, y taludes estables que eviten cualquier derrumbamiento.

Cuando al excavar se encuentre cualquier anomalía no prevista como variación de estratos o de sus características, emanaciones de gas, restos de construcciones, valores arqueológicos, se parará la obra, al menos en este tajo, y se comunicará a la dirección facultativa.

- **Gestión de residuos**

Los residuos generados durante la ejecución de la unidad de obra serán tratados conforme a la Parte III: Gestión de residuos de construcción o demolición en la obra.

- **Tolerancias admisibles**

Desmante: no se aceptaran franjas excavadas con altura mayor de 1,65 m con medios manuales.

- **Condiciones de terminación**

La superficie de la explanada quedará limpia y los taludes estables.

Control de ejecución, ensayos y pruebas

- **Control de ejecución**

Puntos de observación:

- Limpieza y desbroce del terreno.
- Situación del elemento.
- Cota de la explanación.

Situación de vértices del perímetro.

Distancias relativas a otros elementos.

Forma y dimensiones del elemento.

Horizontalidad: nivelación de la explanada.

Altura: grosor de la franja excavada.

Condiciones de borde exterior.

Limpieza de la superficie de la explanada en cuanto a eliminación de restos vegetales y restos susceptibles de pudrición.

- Retirada de tierra vegetal.

Comprobación geométrica de las superficies resultantes tras la retirada de la tierra vegetal.

- Desmontes.

Control geométrico: se comprobarán, en relación con los planos, las cotas de replanteo del eje, bordes de la explanación y pendiente de taludes, con mira cada 20 m como mínimo.

- Base del terraplén.

Control geométrico: se comprobarán, en relación con los planos, las cotas de replanteo.

Nivelación de la explanada.

Densidad del relleno del núcleo y de coronación.

- Entibación de zanja.

Replanteo, no admitiéndose errores superiores al 2,5/1000 y variaciones en ± 10 cm.

Se comprobará una escuadría, y la separación y posición de la entibación, no aceptándose que sean inferiores, superiores y/o distintas a las especificadas.

Conservación y mantenimiento

No se abandonará el tajo sin haber acodalado o tensado la parte inferior de la última franja excavada. Se protegerá el conjunto de la entibación frente a filtraciones y acciones de erosión por parte de las aguas de escorrentía. Terraplenes: se mantendrán protegidos los bordes ataluzados contra la erosión, cuidando que la vegetación plantada no se seque, y en su coronación, contra la acumulación de agua, limpiando los desagües y canaletas cuando estén obstruidos; asimismo, se cortará el suministro de agua cuando se produzca una fuga en la red, junto a un talud. Las entibaciones o parte de éstas sólo se quitarán cuando dejen de ser necesarias y por franjas horizontales, comenzando por la parte inferior del corte. No se concentrarán cargas excesivas junto a la parte superior de bordes ataluzados ni se modificará la geometría del talud socavando en su pie o coronación. Cuando se observen grietas paralelas al borde del talud se consultará a la dirección facultativa, que dictaminará su importancia y, en su caso, la solución a adoptar. No se depositarán basuras, escombros o productos sobrantes de otros tajos, y se regará regularmente. Los taludes expuestos a erosión potencial deberán protegerse para garantizar la permanencia de su adecuado nivel de seguridad.

2.1.2 Rellenos del terreno

Descripción

Descripción

Obras consistentes en la extensión y compactación de suelos procedentes de excavaciones o préstamos que se realizan en zanjas y pozos.

Criterios de medición y valoración de unidades

- Metro cúbico de relleno y extendido de material filtrante, compactado, incluso refino de taludes.
- Metro cúbico de relleno de zanjas o pozos, con tierras propias, tierras de préstamo y arena, compactadas por tongadas uniformes, con pisón manual o bandeja vibratoria.

Prescripciones sobre los productos

Características y recepción de los productos que se incorporan a las unidades de obra

- Tierras o suelos procedentes de la propia excavación o de préstamos autorizados.

Se incluyen la mayor parte de los suelos predominantemente granulares e incluso algunos productos resultantes de la actividad industrial tales como ciertas escorias y cenizas pulverizadas. Los productos manufacturados, como agregados ligeros, podrán utilizarse en algunos casos. Los suelos cohesivos podrán ser tolerables con unas condiciones especiales de selección, colocación y compactación.

Según el CTE DB SE C, apartado 7.3.1, se requerirá disponer de un material de características adecuadas al proceso de colocación y compactación y que permita obtener, después del mismo, las necesarias propiedades geotécnicas.

La recepción de los productos, equipos y sistemas se realizará conforme se desarrolla en la Parte II, Condiciones de recepción de productos. Este control comprende el control de la documentación de los suministros (incluida la correspondiente al marcado CE, cuando sea pertinente), el control mediante distintivos de calidad o evaluaciones técnicas de idoneidad y el control mediante ensayos.

- Tierras o suelos procedentes de la propia excavación o de préstamos autorizados.

Previa a la extensión del material se comprobará que es homogéneo y que su humedad es la adecuada para evitar su segregación durante su puesta en obra y obtener el grado de compactación exigido.

Según el CTE DB SE C, apartado 7.3.2, se tomarán en consideración para la selección del material de relleno los siguientes aspectos: granulometría; resistencia a la trituración y desgaste; compactabilidad; permeabilidad; plasticidad; resistencia al subsuelo; contenido en materia orgánica; agresividad química; efectos contaminantes; solubilidad; inestabilidad de volumen; susceptibilidad a las bajas temperaturas y a la helada; resistencia a la intemperie; posibles cambios de propiedades debidos a la excavación, transporte y colocación; posible cementación tras su colocación.

En caso de duda deberá ensayarse el material de préstamo. El tipo, número y frecuencia de los ensayos dependerá del tipo y heterogeneidad del material y de la naturaleza de la construcción en que vaya a utilizarse el relleno.

Según el CTE DB SE C, apartado 7.3.2, normalmente no se utilizarán los suelos expansivos o solubles. Tampoco los susceptibles a la helada o que contengan, en alguna proporción, hielo, nieve o turba si van a emplearse como relleno estructural.

Almacenamiento y manipulación (criterios de uso, gestión de residuos, conservación y mantenimiento)

Los acopios de cada tipo de material se formarán y explotarán de forma que se evite su segregación y contaminación, evitándose una exposición prolongada del material a la intemperie, formando los acopios sobre superficies no contaminantes y evitando las mezclas de materiales de distintos tipos.

Prescripción en cuanto a la ejecución por unidades de obra

Características técnicas de cada unidad de obra

- **Condiciones previas**

La excavación de la zanja o pozo presentará un aspecto cohesivo. Se habrán eliminado los lentejones y los laterales y fondos estarán limpios y perfilados.

Cuando el relleno tenga que asentarse sobre un terreno en el que existan corrientes de agua superficial o subálvea, se desviarán las primeras y captarán las segundas, conduciéndolas fuera del área donde vaya a realizarse el relleno, ejecutándose éste posteriormente.

Proceso de ejecución

- **Ejecución**

Según el CTE DB SE C, apartado 4.5.3, antes de proceder al relleno, se ejecutará una buena limpieza del fondo y, si es necesario, se apisonará o compactará debidamente. Previamente a la colocación de rellenos bajo el agua debe dragarse cualquier suelo blando existente. Según el CTE DB SE C, apartado 7.3.3, los procedimientos de colocación y compactación del relleno deben asegurar su estabilidad en todo momento, evitando además cualquier perturbación del subsuelo natural.

En general, se verterán las tierras en el orden inverso al de su extracción cuando el relleno se realice con tierras propias. Se rellenará por tongadas apisonadas de 20 cm, exentas las tierras de áridos o terrones mayores de 8 cm. Si las tierras de relleno son arenosas, se compactará con bandeja vibratoria. El relleno en el trasdós del muro se realizará cuando éste tenga la resistencia necesaria y no antes de 21 días si es de hormigón. Según el CTE DB SE C, apartado 7.3.3, el relleno que se coloque adyacente a estructuras debe disponerse en tongadas de espesor limitado y compactarse con medios de energía pequeña para evitar daño a estas construcciones.

- **Gestión de residuos**

Los residuos generados durante la ejecución de la unidad de obra serán tratados conforme a la Parte III: Gestión de residuos de construcción o demolición en la obra.

- **Tolerancias admisibles**

El relleno se ajustará a lo especificado y no presentará asientos en su superficie. Se comprobará, para volúmenes iguales, que el peso de muestras de terreno apisonado no sea menor que el terreno inalterado colindante. Si a pesar de las precauciones adoptadas, se produjese una contaminación en alguna zona del relleno, se eliminará el material afectado, sustituyéndolo por otro en buenas condiciones.

Control de ejecución, ensayos y pruebas

- **Control de ejecución**

Según el CTE DB SE C, apartado 7.3.4, el control de un relleno debe asegurar que el material, su contenido de humedad en la colocación y su grado final de compacidad obedecen a lo especificado.

- **Ensayos y pruebas**

Según el CTE DB SE C, apartado 7.3.4, el grado de compacidad se especificará como porcentaje del obtenido como máximo en un ensayo de referencia como el Proctor. En escolleras o en rellenos que contengan una proporción alta de tamaños gruesos no son aplicables los ensayos Proctor. En este caso se comprobará la compacidad por métodos de campo, tales como definir el proceso de compactación a seguir en un relleno de prueba, comprobar el asentamiento de una pasada adicional del equipo de compactación, realización de ensayos de carga con placa o el empleo de métodos sísmicos o dinámicos.

Conservación y mantenimiento

El relleno se ejecutará en el menor plazo posible, cubriéndose una vez terminado, para evitar en todo momento la contaminación del relleno por materiales extraños o por agua de lluvia que produzca encharcamientos superficiales.

2.1.3 Transportes de tierras y escombros

Descripción

Descripción

Trabajos destinados a trasladar a vertedero las tierras sobrantes de la excavación y los escombros.

CrITERIOS de medición y valoración de unidades

Metro cúbico de tierras o escombros sobre camión, para una distancia determinada a la zona de vertido, considerando tiempos de ida, descarga y vuelta, pudiéndose incluir o no el tiempo de carga y/o la carga, tanto manual como con medios mecánicos.

Prescripción en cuanto a la ejecución por unidades de obra

Características técnicas de cada unidad de obra

- **Condiciones previas**

Se organizará el tráfico determinando zonas de trabajos y vías de circulación.

Cuando en las proximidades de la excavación existan tendidos eléctricos, con los hilos desnudos, se deberá tomar alguna de las siguientes medidas:

Desvío de la línea.

Corte de la corriente eléctrica.

Protección de la zona mediante apantallados.

Se guardarán las máquinas y vehículos a una distancia de seguridad determinada en función de la carga eléctrica.

Proceso de ejecución

- **Ejecución**

En caso de que la operación de descarga sea para la formación de terraplenes, será necesario el auxilio de una persona experta para evitar que al acercarse el camión al borde del terraplén, éste falle o que el vehículo pueda volcar, siendo conveniente la instalación de topes, a una distancia igual a la altura del terraplén, y/o como mínimo de 2 m.

Se acotará la zona de acción de cada máquina en su tajo. Cuando sea marcha atrás o el conductor esté falto de visibilidad estará auxiliado por otro operario en el exterior del vehículo. Se extremarán estas precauciones cuando el vehículo o máquina cambie de tajo y/o se entrecrucen itinerarios.

En la operación de vertido de materiales con camiones, un auxiliar se encargará de dirigir la maniobra con objeto de evitar atropellos a personas y colisiones con otros vehículos.

Para transportes de tierras situadas por niveles inferiores a la cota 0 el ancho mínimo de la rampa será de 4,50 m, ensanchándose en las curvas, y sus pendientes no serán mayores del 12% o del 8%, según se trate de tramos rectos o curvos, respectivamente. En cualquier caso, se tendrá en cuenta la maniobrabilidad de los vehículos utilizados.

Los vehículos de carga, antes de salir a la vía pública, contarán con un tramo horizontal de terreno consistente, de longitud no menor de vez y media la separación entre ejes, ni inferior a 6 m.

Las rampas para el movimiento de camiones y/o máquinas conservarán el talud lateral que exija el terreno.

La carga, tanto manual como mecánica, se realizará por los laterales del camión o por la parte trasera. Si se carga el camión por medios mecánicos, la pala no pasará por encima de la cabina. Cuando sea imprescindible que un vehículo de carga, durante o después del vaciado, se acerque al borde del mismo, se dispondrán topes de seguridad, comprobándose previamente la resistencia del terreno al peso del mismo.

- **Gestión de residuos**

Los residuos generados durante la ejecución de la unidad de obra serán tratados conforme a la Parte III: Gestión de residuos de construcción o demolición en la obra.

Control de ejecución, ensayos y pruebas

- **Control de ejecución**

Se controlará que el camión no sea cargado con una sobrecarga superior a la autorizada.

2.1.4 Vaciado del terreno

Descripción

Descripción

Excavaciones a cielo abierto realizadas con medios manuales y/o mecánicos, que en todo su perímetro quedan por debajo del suelo, para anchos de excavación superiores a 2 m.

Críterios de medición y valoración de unidades

- Metro cúbico de excavación a cielo abierto, medido en perfil natural una vez comprobado que dicho perfil es el correcto, en todo tipo de terrenos (deficientes, blandos, medios, duros y rocosos), con medios manuales o mecánicos (pala cargadora, compresor, martillo rompedor). Se establecerán los porcentajes de cada tipo de terreno referidos al volumen total. El exceso de excavación deberá justificarse a efectos de abono.
- Metro cuadrado de entibación, totalmente terminada, incluyendo los clavos y cuñas necesarios, retirada, limpieza y apilado del material.

Prescripciones sobre los productos

Características y recepción de los productos que se incorporan a las unidades de obra

La recepción de los productos, equipos y sistemas se realizará conforme se desarrolla en la Parte II, Condiciones de recepción de productos. Este control comprende el control de la documentación de los suministros (incluida la correspondiente al marcado CE, cuando sea pertinente), el control mediante distintivos de calidad o evaluaciones técnicas de idoneidad y el control mediante ensayos.

- Entibaciones:

Elementos de madera resinosa, de fibra recta, como pino o abeto: tableros, cabeceros, codales, etc. La madera aserrada se ajustará, como mínimo, a la clase I/80. El contenido mínimo de humedad en la madera no será mayor del 15%. La madera no presentará principio de pudrición, alteraciones ni defectos.

- Tensores circulares de acero protegido contra la corrosión.
- Sistemas prefabricados metálicos y de madera: tableros, placas, puntales, etc.

- Elementos complementarios: puntas, gatos, tacos, etc.
- Maquinaria: pala cargadora, compresor, martillo neumático, martillo rompedor.
- Materiales auxiliares: explosivos, bomba de agua.

Cuando proceda hacer ensayos para la recepción de los productos, según su utilización, estos podrán ser los que se indican:

- Entibaciones de madera: ensayos de características físico-mecánicas: contenido de humedad. Peso específico. Higroscopicidad. Coeficiente de contracción volumétrica. Dureza. Resistencia a compresión. Resistencia a la flexión estática; con el mismo ensayo y midiendo la fecha a rotura, determinación del módulo de elasticidad E. Resistencia a la tracción. Resistencia a la hienda. Resistencia a esfuerzo cortante.

Prescripción en cuanto a la ejecución por unidades de obra

Características técnicas de cada unidad de obra

- **Condiciones previas**

Las camillas del replanteo serán dobles en los extremos de las alineaciones y estarán separadas del borde del vaciado no menos de 1 m.

Se dispondrán puntos fijos de referencia en lugares que no puedan ser afectados por el vaciado, a los cuales se referirán todas las lecturas de cotas de nivel y desplazamientos horizontales y verticales de los puntos del terreno. Las lecturas diarias de los desplazamientos referidos a estos puntos se anotarán en un estadillo para su control por la dirección facultativa.

Para las instalaciones que puedan ser afectadas por el vaciado, se recabará de sus Compañías la posición y solución a adoptar, así como la distancia de seguridad a tendidos aéreos de conducción de energía eléctrica. Además se comprobará la distancia, profundidad y tipo de la cimentación y estructura de contención de los edificios que puedan ser afectados por el vaciado.

Antes del inicio de los trabajos, se presentarán a la aprobación de la dirección facultativa los cálculos justificativos de las entibaciones a realizar, que podrán ser modificados por la misma cuando lo considere necesario. La elección del tipo de entibación dependerá del tipo de terreno, de las solicitudes por cimentación próxima o vial y de la profundidad del corte.

Proceso de ejecución

- **Ejecución**

El contratista deberá asegurar la estabilidad de los taludes y paredes de todas las excavaciones que realice, y aplicar oportunamente los medios de sostenimiento, entibación, refuerzo y protección superficial del terreno apropiados, a fin de impedir desprendimientos y deslizamientos que pudieran causar daños a personas o a las obras.

- Entibaciones (se tendrán en cuenta las prescripciones respecto a las mismas del capítulo Explanaciones):

Antes de comenzar los trabajos se revisará el estado de las entibaciones, reforzándolas si fuera necesario, así como las construcciones próximas, comprobando si se observan asientos o grietas. Se extremarán estas prevenciones después de interrupciones de trabajo de más de un día y/o de alteraciones atmosféricas como lluvia o heladas. Las

uniones entre piezas garantizarán la rigidez y el monolitismo del conjunto. Se adoptarán las medidas necesarias para evitar la entrada de agua y mantener libre de agua la zona de las excavaciones. A estos fines se construirán las protecciones, zanjas y cunetas, drenajes y conductos de desagüe que sean necesarios. Si apareciera el nivel freático, se mantendrá la excavación libre de agua así como el relleno posterior, para ello se dispondrá de bombas de agotamiento, desagües y canalizaciones de capacidad suficiente.

Los pozos de acumulación y aspiración de agua se situarán fuera del perímetro de la cimentación y la succión de las bombas no producirá socavación o erosiones del terreno, ni del hormigón colocado.

No se realizará la excavación del terreno a tumbo, socavando el pie de un macizo para producir su vuelco.

No se acumularán terrenos de excavación junto al borde del vaciado, separándose del mismo una distancia igual o mayor a dos veces la profundidad del vaciado. En tanto se efectúe la consolidación definitiva de las paredes y fondo del vaciado, se conservarán las contenciones, apuntalamientos y apeos realizados. El refino y saneo de las paredes del vaciado se realizará para cada profundidad parcial no mayor de 3 m.

En caso de lluvia y suspensión de los trabajos, los frentes y taludes quedarán protegidos. Se suspenderán los trabajos de excavación cuando se encuentre cualquier anomalía no prevista, como variación de los estratos, cursos de aguas subterráneas, restos de construcciones, valores arqueológicos, y se comunicará a la dirección facultativa.

Según el CTE DB SE C, apartado 7.2.2.2, la prevención de caída de bloques requerirá la utilización adecuada de mallas de retención.

- El vaciado se podrá realizar:

Sin bataches: el terreno se excavará entre los límites laterales hasta la profundidad definida en la documentación. El ángulo del talud será el especificado en proyecto. El vaciado se realizará por franjas horizontales de altura no mayor que 1,50 m o que 3 m, según se ejecute a mano o a máquina, respectivamente. En los bordes con elementos estructurales de contención y/o medianeros, la máquina trabajará en dirección no perpendicular a ellos y se dejará sin excavar una zona de protección de ancho no menor que 1 m, que se quitará a mano antes de descender la máquina en ese borde a la franja inferior.

Con bataches: una vez replanteados los bataches se iniciará, por uno de los extremos del talud, la excavación alternada de los mismos. A continuación se realizarán los elementos estructurales de contención en las zonas excavadas y en el mismo orden. Los bataches se realizarán, en general, comenzando por la parte superior cuando se realicen a mano y por su parte inferior cuando se realicen con máquina.

- Excavación en roca:

Cuando las diaclasas y fallas encontradas en la roca, presenten buzamientos o direcciones propicias al deslizamiento del terreno de cimentación, estén abiertas o rellenas de material milonitizado o arcilloso, o bien destaquen sólidos excesivamente pequeños, se profundizará la excavación hasta encontrar terreno en condiciones favorables.

Los sistemas de diaclasas, las individuales de cierta importancia y las fallas, aunque no se consideren peligrosas, se representarán en planos, en su posición, dirección y buzamiento, con indicación de la clase de material de relleno, y se señalarán en el terreno, fuera de la superficie a cubrir por la obra de fábrica, con objeto de facilitar la eficacia de posteriores tratamientos de inyecciones, anclajes, u otros.

- Nivelación, compactación y saneo del fondo:

En la superficie del fondo del vaciado, se eliminarán la tierra y los trozos de roca sueltos, así como las capas de terreno inadecuado o de roca alterada que por su dirección o consistencia pudieran debilitar la resistencia del conjunto. Se limpiarán también las grietas y hendiduras rellenándolas con hormigón o con material compactado.

También los laterales del vaciado quedarán limpios y perfilados.

La excavación presentará un aspecto cohesivo. Se eliminarán los lentejones y se repasará posteriormente.

- **Gestión de residuos**

Los residuos generados durante la ejecución de la unidad de obra serán tratados conforme a la Parte III: Gestión de residuos de construcción o demolición en la obra.

- **Tolerancias admisibles**

Condiciones de no aceptación:

Errores en las dimensiones del replanteo superiores al 2,5/1000 y variaciones de 10 cm.

Zona de protección de elementos estructurales inferior a 1 m.

Angulo de talud superior al especificado en más de 2°.

Las irregularidades que excedan de las tolerancias admitidas, deberán ser corregidas.

- **Condiciones de terminación**

Una vez alcanzada la cota inferior del vaciado, se hará una revisión general de las edificaciones medianeras para observar las lesiones que hayan surgido, tomando las medidas oportunas.

Control de ejecución, ensayos y pruebas

- **Control de ejecución**

Puntos de observación:

- **Replanteo:**

Dimensiones en planta y cotas de fondo.

- **Durante el vaciado del terreno:**

Comparación de los terrenos atravesados con lo previsto en el proyecto y en el estudio geotécnico.

Identificación del terreno del fondo de la excavación. Compacidad.

Comprobación de la cota del fondo.

Excavación colindante a medianerías. Precauciones. Alcanzada la cota inferior del vaciado, se hará una revisión general de las edificaciones medianeras.

Nivel freático en relación con lo previsto.

Defectos evidentes, cavernas, galerías, colectores, etc.

Entibación. Se mantendrá un control permanente de las entibaciones y sostenimientos, reforzándolos y/o sustituyéndolos si fuera necesario.

Altura: grosor de la franja excavada.

Conservación y mantenimiento

No se abandonará el tajo sin haber acodalado o tensado la parte inferior de la última franja excavada. Las entibaciones o parte de éstas sólo se quitarán cuando dejen de ser necesarias y por franjas horizontales, comenzando por la parte inferior del corte.

Se tomarán las medidas necesarias para asegurar que las características geométricas permanezcan estables, protegiéndose el vaciado frente a filtraciones y acciones de erosión o desmoronamiento por parte de las aguas de escorrentía.

2.1.5 Zanjas y pozos

Descripción

Descripción

Excavaciones abiertas y asentadas en el terreno, accesibles a operarios, realizadas con medios manuales o mecánicos, con ancho o diámetro no mayor de 2 m ni profundidad superior a 7 m.

Las zanjas son excavaciones con predominio de la longitud sobre las otras dos dimensiones, mientras que los pozos son excavaciones de boca relativamente estrecha con relación a su profundidad.

Críterios de medición y valoración de unidades

- Metro cúbico de excavación a cielo abierto, medido sobre planos de perfiles transversales del terreno, tomados antes de iniciar este tipo de excavación, y aplicadas las secciones teóricas de la excavación, en terrenos deficientes, blandos, medios, duros y rocosos, con medios manuales o mecánicos.
- Metro cuadrado de refino, limpieza de paredes y/o fondos de la excavación y nivelación de tierras, en terrenos deficientes, blandos, medios y duros, con medios manuales o mecánicos, sin incluir carga sobre transporte.
- Metro cuadrado de entibación, totalmente terminada, incluyendo los clavos y cuñas necesarios, retirada, limpieza y apilado del material.

Prescripciones sobre los productos

Características y recepción de los productos que se incorporan a las unidades de obra

La recepción de los productos, equipos y sistemas se realizará conforme se desarrolla en la Parte II, Condiciones de recepción de productos. Este control comprende el control de la documentación de los suministros (incluida la correspondiente al marcado CE, cuando sea pertinente), el control mediante distintivos de calidad o evaluaciones técnicas de idoneidad y el control mediante ensayos.

- Entibaciones:

Elementos de madera resinosa, de fibra recta, como pino o abeto: tableros, cabeceros, codales, etc. La madera aserrada se ajustará, como mínimo, a la clase I/80. El contenido mínimo de humedad en la madera no será mayor del 15%. La madera no presentará principio de pudrición, alteraciones ni defectos.

- Tensores circulares de acero protegido contra la corrosión.
- Sistemas prefabricados metálicos y de madera: tableros, placas, puntales, etc.
- Elementos complementarios: puntas, gatos, tacos, etc.
- Maquinaria: pala cargadora, compresor, martillo neumático, martillo rompedor.
- Materiales auxiliares: explosivos, bomba de agua.

Cuando proceda hacer ensayos para la recepción de los productos, según su utilización, estos podrán ser los que se indican:

- Entibaciones de madera: ensayos de características físico-mecánicas: contenido de humedad. Peso específico. Higroscopicidad. Coeficiente de contracción volumétrica. Dureza. Resistencia a compresión. Resistencia a la flexión estática; con el mismo ensayo y midiendo la fecha a rotura, determinación del módulo de elasticidad E. Resistencia a la tracción. Resistencia a la hienda. Resistencia a esfuerzo cortante.

Prescripción en cuanto a la ejecución por unidades de obra

Características técnicas de cada unidad de obra

- **Condiciones previas**

En todos los casos se deberá llevar a cabo un estudio previo del terreno con objeto de conocer la estabilidad del mismo.

Se solicitará de las correspondientes Compañías, la posición y solución a adoptar para las instalaciones que puedan ser afectadas por la excavación, así como la distancia de seguridad a tendidos aéreos de conducción de energía eléctrica. Para complementar la información obtenida de las compañías suministradoras, se procederá a una apertura manual de catas para localizar las instalaciones existentes.

Se protegerán los elementos de Servicio Público que puedan ser afectados por la excavación, como bocas de riego, tapas y sumideros de alcantarillado, farolas, árboles, etc.

Antes del inicio de los trabajos, se presentarán a la aprobación de la dirección facultativa los cálculos justificativos de las entibaciones a realizar, que podrán ser modificados por la misma cuando lo considere necesario. La elección del tipo de entibación dependerá del tipo de terreno, de las solicitudes por cimentación próxima o vial y de la profundidad del corte.

Cuando las excavaciones afecten a construcciones existentes, se hará previamente un estudio en cuanto a la necesidad de apeos en todas las partes interesadas en los trabajos.

Antes de comenzar las excavaciones, estarán aprobados por la dirección facultativa el replanteo y las circulaciones que rodean al corte. Las camillas de replanteo serán dobles en los extremos de las alineaciones, y

estarán separadas del borde del vaciado no menos de 1 m. Se dispondrán puntos fijos de referencia, en lugares que no puedan ser afectados por la excavación, a los que se referirán todas las lecturas de cotas de nivel y desplazamientos horizontales y/o verticales de los puntos del terreno y/o edificaciones próximas señalados en la documentación técnica. Se determinará el tipo, situación, profundidad y dimensiones de cimentaciones que estén a una distancia de la pared del corte igual o menor de dos veces la profundidad de la zanja.

El contratista notificará a la dirección facultativa, con la antelación suficiente el comienzo de cualquier excavación, a fin de que éste pueda efectuar las mediciones necesarias sobre el terreno inalterado.

Proceso de ejecución

- **Ejecución**

Una vez efectuado el replanteo de las zanjas o pozos, la dirección facultativa autorizará el inicio de la excavación. La excavación continuará hasta llegar a la profundidad señalada en los planos y obtenerse una superficie firme y limpia a nivel o escalonada. El comienzo de la excavación de zanjas o pozos, cuando sea para cimientos, se acometerá cuando se disponga de todos los elementos necesarios para proceder a su construcción, y se excavarán los últimos 30 cm en el momento de hormigonar.

- Entibaciones (se tendrán en cuenta las prescripciones respecto a las mismas del capítulo Explanaciones):

En general, se evitará la entrada de aguas superficiales a las excavaciones, achicándolas lo antes posible cuando se produzcan, y adoptando las soluciones previstas para el saneamiento de las profundas. Cuando los taludes de las excavaciones resulten inestables, se entibarán. En tanto se efectúe la consolidación definitiva de las paredes y fondo de la excavación, se conservarán las contenciones, apuntalamientos y apeos realizados para la sujeción de las construcciones y/o terrenos adyacentes, así como de vallas y/o cerramientos. Una vez alcanzadas las cotas inferiores de los pozos o zanjas de cimentación, se hará una revisión general de las edificaciones medianeras. Se excavará el terreno en zanjas o pozos de ancho y profundo según la documentación técnica. Se realizará la excavación por franjas horizontales de altura no mayor a la separación entre codales más 30 cm, que se entibará a medida que se excava. Los productos de excavación de la zanja, aprovechables para su relleno posterior, se podrán depositar en caballeros situados a un solo lado de la zanja, y a una separación del borde de la misma de un mínimo de 60 cm.

- Pozos y zanjas:

Según el CTE DB SE C, apartado 4.5.1.3, la excavación debe hacerse con sumo cuidado para que la alteración de las características mecánicas del suelo sea la mínima inevitable. Las zanjas y pozos de cimentación tendrán las dimensiones fijadas en el proyecto. La cota de profundidad de estas excavaciones será la prefijada en los planos, o las que la dirección facultativa ordene por escrito o gráficamente a la vista de la naturaleza y condiciones del terreno excavado.

Los pozos, junto a cimentaciones próximas y de profundidad mayor que éstas, se excavarán con las siguientes prevenciones:

- reduciendo, cuando se pueda, la presión de la cimentación próxima sobre el terreno, mediante apeos;
- realizando los trabajos de excavación y consolidación en el menor tiempo posible;
- dejando como máximo media cara vista de zapata pero entibada;
- separando los ejes de pozos abiertos consecutivos no menos de la suma de las separaciones entre tres zapatas aisladas o mayor o igual a 4 m en zapatas corridas o losas.

No se considerarán pozos abiertos los que ya posean estructura definitiva y consolidada de contención o se hayan rellenado compactando el terreno.

Cuando la excavación de la zanja se realice por medios mecánicos, además, será necesario:

- que el terreno admita talud en corte vertical para esa profundidad;
- que la separación entre el tajo de la máquina y la entibación no sea mayor de vez y media la profundidad de la zanja en ese punto.

En general, los bataches comenzarán por la parte superior cuando se realicen a mano y por la inferior cuando se realicen a máquina. Se acotará, en caso de realizarse a máquina, la zona de acción de cada máquina. Podrán vaciarse los bataches sin realizar previamente la estructura de contención, hasta una profundidad máxima, igual a la altura del plano de cimentación próximo más la mitad de la distancia horizontal, desde el borde de coronación del talud a la cimentación o vial más próximo. Cuando la anchura del batache sea igual o mayor de 3 m, se entibará. Una vez replanteados en el frente del talud, los bataches se iniciarán por uno de los extremos, en excavación alternada. No se acumulará el terreno de excavación, ni otros materiales, junto al borde del batache, debiendo separarse del mismo una distancia no menor de dos veces su profundidad.

Según el CTE DB SE C, apartado 4.5.1.3, aunque el terreno firme se encuentre muy superficial, es conveniente profundizar de 0,5 m a 0,8 m por debajo de la rasante.

- Refino, limpieza y nivelación.

Se retirarán los fragmentos de roca, lajas, bloques y materiales térreos, que hayan quedado en situación inestable en la superficie final de la excavación, con el fin de evitar posteriores desprendimientos. El refino de tierras se realizará siempre recortando y no recreciendo, si por alguna circunstancia se produce un sobrecancho de excavación, inadmisibles bajo el punto de vista de estabilidad del talud, se rellenará con material compactado. En los terrenos meteorizables o erosionables por lluvias, las operaciones de refino se realizarán en un plazo comprendido entre 3 y 30 días, según la naturaleza del terreno y las condiciones climatológicas del sitio.

- **Gestión de residuos**

Los residuos generados durante la ejecución de la unidad de obra serán tratados conforme a la Parte III: Gestión de residuos de construcción o demolición en la obra.

- **Tolerancias admisibles**

Comprobación final:

El fondo y paredes de las zanjas y pozos terminados, tendrán las formas y dimensiones exigidas, con las modificaciones inevitables autorizadas, debiendo refinarse hasta conseguir unas diferencias de ± 5 cm, con las superficies teóricas.

Se comprobará que el grado de acabado en el refino de taludes, será el que se pueda conseguir utilizando los medios mecánicos, sin permitir desviaciones de línea y pendiente, superiores a 15 cm, comprobando con una regla de 4 m.

Las irregularidades localizadas, previa a su aceptación, se corregirán de acuerdo con las instrucciones de la dirección facultativa.

Se comprobarán las cotas y pendientes, verificándolo con las estacas colocadas en los bordes del perfil transversal de la base del firme y en los correspondientes bordes de la coronación de la trinchera.

- **Condiciones de terminación**

Se conservarán las excavaciones en las condiciones de acabado, tras las operaciones de refino, limpieza y nivelación, libres de agua y con los medios necesarios para mantener la estabilidad.

Según el CTE DB SE C, apartado 4.5.1.3, una vez hecha la excavación hasta la profundidad necesaria y antes de constituir la solera de asiento, se nivelará bien el fondo para que la superficie quede sensiblemente de acuerdo con el proyecto, y se limpiará y apisonará ligeramente.

Control de ejecución, ensayos y pruebas

- **Control de ejecución**

Puntos de observación:

- Replanteo:

Cotas entre ejes.

Dimensiones en planta.

Zanjas y pozos. No aceptación de errores superiores al 2,5/1000 y variaciones iguales o superiores a ± 10 cm.

- Durante la excavación del terreno:

Comparar terrenos atravesados con lo previsto en proyecto y estudio geotécnico.

Identificación del terreno de fondo en la excavación. Compacidad.

Comprobación de la cota del fondo.

Excavación colindante a medianerías. Precauciones.

Nivel freático en relación con lo previsto.

Defectos evidentes, cavernas, galerías, colectores, etc.

Agresividad del terreno y/o del agua freática.

Pozos. Entibación en su caso.

- Entibación de zanja.

Replanteo, no admitiéndose errores superiores al 2,5/1000 y variaciones en ± 10 cm.

Se comprobará una escuadría, separación y posición de la entibación, no aceptándose que sean inferiores, superiores y/o distintas a las especificadas.

- Entibación de pozo:

Por cada pozo se comprobará una escuadría, separación y posición, no aceptándose si las escuadrías, separaciones y/o posiciones son inferiores, superiores y/o distintas a las especificadas.

Conservación y mantenimiento

En los casos de terrenos meteorizables o erosionables por las lluvias, la excavación no deberá permanecer abierta a su rasante final más de 8 días sin que sea protegida o finalizados los trabajos de colocación de la tubería, cimentación o conducción a instalar en ella. No se abandonará el tajo sin haber acodalado o tensado la parte inferior de la última franja excavada. Se protegerá el conjunto de la entibación frente a filtraciones y acciones de erosión por parte de las aguas de escorrentía. Las entibaciones o parte de éstas sólo se quitarán cuando dejen de ser necesarias y por franjas horizontales, comenzando por la parte inferior del corte. Al comenzar la jornada de trabajo, las entibaciones deberán ser revisadas, tensando los codales que se hayan aflojado. Se extremarán estas prevenciones después de interrupciones de trabajo de más de un día y/o de alteraciones atmosféricas como lluvia o heladas.

2.2 Cimentaciones directas

2.2.1 Losas de cimentación

Descripción

Descripción

Cimentaciones directas realizadas mediante losas horizontales de hormigón armado, cuyas dimensiones en planta son muy grandes comparadas con su espesor, bajo soportes y muros pertenecientes a estructuras de edificación.

Pueden ser: continuas y uniformes, con refuerzos bajo pilares, con pedestales, con sección en cajón, nervada o aligerada.

CrITERIOS de medición y valoración de unidades

Metro cúbico de hormigón en masa o para armar.

Medido el volumen a excavación teórica llena, hormigón de resistencia o dosificación especificados, puesto en obra según la Instrucción EHE-08.

- Kilogramo de acero montado para losas.

Acero del tipo y diámetro especificados, montado en losas, incluyendo cortes, ferrallado y despuntes, y puesta en obra según la Instrucción EHE-08.

- Metro cúbico de hormigón armado en losas.

Hormigón de resistencia o dosificación especificados, fabricado en obra o en central, para losas de canto especificado, con una cuantía media del tipo de acero especificada, incluso recortes, separadores, alambre de atado, puesta en obra, vibrado y curado del hormigón según la Instrucción EHE-08.

- Metro cuadrado de capa de hormigón de limpieza.

De hormigón de resistencia, consistencia y tamaño máximo del árido especificados, fabricado en obra o en central, del espesor determinado, en la base de la cimentación, transportado y puesto en obra, según la Instrucción EHE-08.

- Metro lineal de tubo drenante.

Realmente ejecutado, medido en el terreno, incluyendo el lecho de asiento. No se incluye la excavación.

- Metro cúbico de relleno de material drenante.

Realmente ejecutado, medido sobre los planos de perfiles transversales, no siendo de pago las demasías por exceso de excavación, delimitación de zona, mediciones incluidas en otras unidades de obra, etc.

- Metro cúbico de material filtrante.

Medido sobre los planos de perfiles transversales en zonas de relleno localizadas.

- Metro cuadrado de encachado.

Formado por una capa de material filtrante del espesor determinado sobre la que se asienta una capa de grava, ambas capas extendidas uniformemente, incluyendo compactación y apisonado.

- Unidad de arqueta.

Formada por solera de hormigón en masa, fábrica de ladrillo macizo y tapa con perfil metálico y retícula, formada con acero, hormigonado, incluso encofrado y desencofrado.

- Metro cuadrado de impermeabilización.

Incluidos los materiales utilizados, la preparación de la superficie y cuantos trabajos sean necesarios para la completa terminación de la unidad.

Prescripciones sobre los productos

Características y recepción de los productos que se incorporan a las unidades de obra

La recepción de los productos, equipos y sistemas se realizará conforme se desarrolla en la Parte II. Este control comprende el control de la documentación de los suministros (incluida la correspondiente al marcado CE, cuando sea pertinente), el control mediante distintivos de calidad o evaluaciones técnicas de idoneidad y el control mediante ensayos.

- Hormigón para armar (HA), de resistencia o dosificación especificados en proyecto.
- Barras corrugadas de acero, de características físicas y mecánicas indicadas en proyecto.
- Mallas electrosoldadas de acero, de características físicas y mecánicas indicadas en proyecto.

Impermeabilización y drenaje, según tipo de impermeabilización requerido en el CTE DB HS 1 apartado 2.1, (ver capítulo Muros ejecutados con encofrados).

Almacenamiento y manipulación (criterios de uso, gestión de residuos, conservación y mantenimiento)

El almacenamiento de los cementos, áridos, aditivos y armaduras se efectuará, según las indicaciones del capítulo 13 de la Instrucción EHE-08.

Todos los materiales componentes del hormigón se almacenarán y transportarán evitando su entremezclado o segregación, protegiéndolos de la intemperie, la humedad y la posible contaminación o agresión del ambiente, evitando cualquier deterioro o alteración de sus características y garantizando el cumplimiento de lo prescrito en los artículos 26 a 30 (capítulo 6) de la Instrucción EHE-08.

Así, los cementos suministrados en sacos se almacenarán en un lugar ventilado y protegido, mientras que los que se suministren a granel se almacenarán en silos, igual que los aditivos (cenizas volantes o humos de sílice).

En el caso de los áridos se evitará que se contaminen por el ambiente y el terreno y que se mezclen entre sí las distintas fracciones granulométricas.

Las armaduras se conservarán clasificadas por tipos, calidades, diámetros y procedencias, evitando posibles deterioros o contaminaciones. En el momento de su uso estarán exentas de sustancias extrañas (grasa, aceite, pintura, etc.), no admitiéndose pérdidas de sección por oxidación superficial superiores al 1% respecto de la sección inicial de la muestra, comprobadas tras un cepillado con cepillo de alambres.

Los residuos generados durante la ejecución de la unidad de obra serán tratados conforme a la Parte III: Gestión de residuos de construcción o demolición en la obra.

Prescripción en cuanto a la ejecución por unidades de obra

Características técnicas de cada unidad de obra

•Condiciones previas: soporte

El plano de apoyo (el terreno, tras la excavación) presentará una superficie limpia y plana, será horizontal, fijándose su profundidad según el proyecto, determinándose la profundidad mínima en función la estabilidad del suelo frente a los agentes atmosféricos.

•Compatibilidad entre los productos, elementos y sistemas constructivos

Se tomarán las precauciones necesarias en terrenos agresivos o con presencia de agua que pueda contener sustancias potencialmente agresivas en disolución, respecto a la durabilidad del hormigón y de las armaduras, de acuerdo con el artículo 37 de la Instrucción EHE-08, indicadas en la subsección 3.3. Estructuras de hormigón.

Estas medidas incluyen la adecuada elección del tipo de cemento a emplear (según la Instrucción RC-08 y el anejo 4 de la Instrucción EHE-08), de la dosificación y permeabilidad del hormigón, del espesor de recubrimiento de las armaduras, etc.

Las incompatibilidades en cuanto a los componentes del hormigón, cementos, agua, áridos y aditivos son las especificadas en el capítulo 6 de la Instrucción EHE-08.

Proceso de ejecución

•Ejecución

- Información previa:

Localización y trazado de las instalaciones de los servicios que existan y las previstas para el edificio en la zona de terreno donde se va a actuar.

Según el CTE DB SE C, apartado 4.6.2, Se realizará la confirmación de las características del terreno establecidas en el proyecto. El resultado de tal inspección se incorporará a la documentación final de obra. En particular se debe comprobar que el nivel de apoyo de la cimentación, la estratigrafía, el nivel freático, las condiciones hidrogeológicas, la resistencia y humedad del terreno se ajustan a lo previsto y si se detectan defectos evidentes tales como cavernas, fallas, galerías, pozos, etc. o corrientes subterráneas que puedan producir socavación o arrastres.

- Excavación:

Para la excavación se adoptarán las precauciones necesarias en función del tipo de terreno y de las distancias a las edificaciones colindantes.

El plano de apoyo de la losa se situará a la profundidad prevista por debajo del nivel de la rasante.

La excavación se realizará en función del terreno; si es predominantemente arenoso, hasta el plano de apoyo de la losa se realizará por bandas, hasta descubrir el plano de apoyo, que se regará con una lechada de cemento; una vez endurecida, se extenderá la capa de hormigón de limpieza y regularización para el apoyo.

Si el terreno es arcillo-limoso, la excavación se hará en dos fases, en la primera se excavará hasta una profundidad máxima de 30 cm, por encima del nivel de apoyo, para en una segunda fase terminar la excavación por bandas, limpiando la superficie descubierta y aplicando el hormigón de limpieza hasta la regulación del apoyo.

Si el terreno está constituido por arcilla, al menos la solera de asiento debe echarse inmediatamente después de terminada la excavación. Si esto no puede realizarse, la excavación debe dejarse de 10 a 15 cm por encima de la cota definitiva de cimentación hasta el momento en que todo esté preparado para hormigonar.

La excavación que se realiza para losas con cota de cimentación profunda trae aparejado un levantamiento del fondo de la excavación. Según el CTE DB SE C, apartado 4.5.2.2, este se determinará siguiendo las indicaciones del en función del tipo de terreno, situación del nivel freático, etc., y se tomarán las precauciones oportunas.

Si la profundidad de la excavación a cielo abierto para sótanos es importante, el fondo de la excavación puede resultar inestable y romper por levantamiento, cualesquiera que sean la resistencia y el tipo de entibación utilizado para las paredes laterales. En este caso debe comprobarse la estabilidad del fondo de la excavación.

Si las subpresiones de agua son muy fuertes puede ser necesario anclar la losa o disponer una instalación permanente de drenaje y bombeo. Si en el terreno se puede producir sifonamiento (limos, arenas finas, etc.), el agotamiento debe efectuarse desde pozos filtrantes y nunca desde sumideros, según el CTE DB SE C apartados 6.3.2.2.2 y 7.4.3. Según el CTE DB HS 1, apartado 2.2, el sistema de drenaje y evacuación cumplirá asimismo las exigencias de dicho apartado.

- Hormigón de limpieza:

Sobre la superficie del terreno se dispondrá una capa de hormigón de limpieza o solera de asiento de 10 cm de espesor mínimo, sobre la que se colocarán las armaduras con los correspondientes separadores de mortero.

El curado del hormigón de limpieza se prolongará durante 72 horas.

- Colocación de las armaduras y hormigonado de la losa:

La puesta en obra, vertido, compactación y curado del hormigón, así como la colocación de las armaduras seguirán las indicaciones de la Instrucción EHE-08 y de la subsección 3.3. Estructuras de hormigón.

Se cumplirán las dimensiones y disposición de armaduras que se especifican en el artículo 58.8 de la Instrucción EHE-08. La armadura longitudinal dispuesta en la cara superior, inferior y laterales no distará más de 30 cm.

El recubrimiento mínimo se ajustará a las especificaciones del artículo 37.2.4 de la Instrucción EHE-08: si se ha preparado el terreno y se ha dispuesto una capa de hormigón de limpieza tal y como se ha indicado en este apartado, los recubrimientos mínimos serán los de las tablas 37.2.4.1.a, 37.2.4.1.b y 37.2.4.1.c, en función de la resistencia característica del hormigón, del tipo de elemento, de la clase de exposición y de la vida útil de proyecto, de lo contrario, si se hormigona la losa directamente contra el terreno el recubrimiento será de 7 cm. Para garantizar dichos recubrimientos los emparrillados o armaduras que se coloquen en el fondo de la losa, se apoyarán sobre separadores de materiales resistentes a la alcalinidad del hormigón, según las indicaciones de los artículos 37.2.5 y 69.8.2 de la Instrucción EHE-08. No se apoyarán sobre camillas metálicas que después del hormigonado queden en contacto con la superficie del terreno, por facilitar la oxidación de las armaduras. Las distancias máximas de los separadores serán de 50 diámetros ó 100 cm, para las armaduras del emparrillado inferior y de 50 diámetros ó 50 cm, para las armaduras del emparrillado superior.

El hormigonado se realizará, a ser posible, sin interrupciones que puedan dar lugar a planos de debilidad. En caso necesario, las juntas de trabajo deben situarse en zonas lejanas a los pilares, donde menores sean los esfuerzos

cortantes. Antes de reanudar el hormigonado, se limpiarán las juntas eliminando los áridos que hayan quedado sueltos, se retirará la capa superficial de mortero dejando los áridos al descubierto y se humedecerá la superficie. El vertido se realizará desde una altura no superior a 100 cm. La temperatura de hormigonado será la indicada en la Instrucción EHE-08.

En losas de gran canto se controlará el calor de hidratación del cemento, ya que puede dar lugar a fisuraciones y combado de la losa.

- Impermeabilización:

Según el CTE DB HS 1, apartado 2.2, los sótanos bajo el nivel freático se deben proteger de las filtraciones de agua para cada solución constructiva en función del grado de impermeabilidad requerido. Las condiciones de ejecución se describen en el apartado 5.1.2 de dicho documento.

•**Tolerancias admisibles**

Se comprobará que las dimensiones de los elementos ejecutados presentan unas desviaciones admisibles para el funcionamiento adecuado de la construcción. Se estará a lo dispuesto en el proyecto de ejecución o, en su defecto a lo establecido en el Anejo 11 de la Instrucción EHE-08.

•**Condiciones de terminación**

Las superficies que vayan a quedar vistas deberán quedar sin imperfecciones, de lo contrario se utilizarán materiales específicos para la reparación de defectos y limpieza de las mismas.

Si el hormigonado se ha efectuado en tiempo frío, será necesario proteger la cimentación para evitar que el hormigón fresco resulte dañado. Se cubrirá la superficie mediante placas de poliestireno expandido bien fijadas o mediante láminas calorifugadas. En casos extremos puede ser necesario utilizar técnicas para la calefacción del hormigón.

Si el hormigonado se ha efectuado en tiempo caluroso, debe iniciarse el curado lo antes posible. En casos extremos puede ser necesario proteger la cimentación del sol y limitar la acción del viento mediante pantallas, o incluso, hormigonar de noche.

Control de ejecución, ensayos y pruebas

•**Control de ejecución**

Unidad y frecuencia de inspección: 2 por cada 1000 m² de planta.

Puntos de observación:

- Comprobación y control de materiales.
- Replanteo de ejes:
 - Comprobación de cotas entre ejes de soportes y muros.
- Excavación del terreno, según el capítulo Vaciados.
- Operaciones previas a la ejecución:
 - Eliminación del agua de la excavación (en su caso).
 - Rasanteo del fondo de la excavación.
 - Compactación del plano de apoyo de la losa.
 - Colocación de encofrados laterales, en su caso.

Drenajes permanentes bajo el edificio, en su caso.

Hormigón de limpieza. Nivelación y espesor.

No interferencia entre conducciones de saneamiento y otras. Pasatubos.

Juntas estructurales.

- Colocación de armaduras:

Separación de la armadura inferior del fondo.

Suspensión y atado de armaduras superiores (canto útil).

Recubrimientos exigidos en proyecto.

Disposición, número y diámetro de las barras, esperas y longitudes de anclaje.

- Agotamientos según especificaciones del proyecto para evitar sifonamientos o daños a edificios vecinos.
- Ejecución correcta de las impermeabilizaciones previstas.
- Puesta en obra y compactación del hormigón que asegure las resistencias de proyecto.
- Curado del hormigón.
- Juntas: distancia entre juntas de retracción no mayor de 16 m, en el hormigonado continuo de las losas.
- Comprobación final: tolerancias. Defectos superficiales.

En el caso de que la Propiedad hubiera establecido exigencias relativas a la contribución de la estructura a la sostenibilidad, de conformidad con el Anejo nº 13 de la Instrucción EHE-08, la Dirección Facultativa deberá comprobar durante la fase de ejecución que, con los medios y procedimientos reales empleados en la misma, se satisface el mismo nivel (A, B, C, D ó E) que el definido en el proyecto para el índice ICES.

•Ensayos y pruebas

Se efectuarán todos los ensayos preceptivos para estructuras de hormigón, descritos en los capítulos 16 y 17 de la Instrucción EHE-08 y en la subsección 3.3. Estructuras de hormigón. Entre ellos:

- Ensayos de los componentes del hormigón, en su caso:

Cemento: físicos, mecánicos, químicos, etc. (según la Instrucción RC-08) y determinación del ion Cl⁻ (artículo 26 Instrucción EHE-08).

Agua: análisis de su composición (sulfatos, sustancias disueltas, etc.; artículo 27 Instrucción EHE-08), salvo que se utilice agua potable.

Áridos: de identificación, de condiciones físico-químicas, físico-mecánicas y granulométricas (artículo 28 Instrucción EHE-08).

Aditivos: de identificación, análisis de su composición (artículo 29 Instrucción EHE-08).

- Ensayos de control del hormigón:

Ensayo de docilidad (artículo 86.3.1, Instrucción EHE-08).

Ensayo de durabilidad: ensayo para la determinación de la profundidad de penetración de agua (artículo 86.3.3, Instrucción EHE-08).

Ensayo de resistencia (previos, característicos o de control, artículo 86.3.2, Instrucción EHE-08).

- Ensayos de control del acero, junto con el del resto de la obra:
- Sección equivalente, características geométricas y mecánicas, doblado-desdoblado, límite elástico, carga de rotura, alargamiento de rotura en armaduras pasivas (artículos 87 y 88, Instrucción EHE-08).

Conservación y mantenimiento

Durante el período de ejecución deberán tomarse las precauciones oportunas para asegurar la conservación en buen estado de las cimentaciones

Cuando la losa de cimentación tenga que ser sometida, durante la ejecución de la obra, a cargas no previstas en proyecto, como cargas dinámicas o cargas vibratorias, la Dirección Facultativa efectuará un estudio especial y se adoptarán las medidas que en su caso fuesen necesarias.

Se reparará cualquier fuga observada, durante la ejecución de la obra, en las canalizaciones de suministro o evacuación de agua y se vigilará la presencia de aguas ácidas, salinas o de agresividad potencial.

No se almacenarán sobre la losa materiales que puedan ser dañinos para el hormigón.

Si se aprecia alguna anomalía, fisuras o cualquier otro tipo de lesión en el edificio, será estudiado por la Dirección Facultativa que dictaminará su importancia y peligrosidad, proponiendo las medidas a adoptar así como las soluciones de refuerzo adecuadas, si fuera el caso.

Prescripciones sobre verificaciones en el edificio terminado

Verificaciones y pruebas de servicio para comprobar las prestaciones finales del edificio

Según el CTE DB SE C, apartado 4.6.5, antes de la puesta en servicio del edificio se comprobará que la losa se comporta en la forma prevista en el proyecto y, si lo exige el proyecto o la Dirección Facultativa, si los asientos se ajustan a lo previsto. Se verificará, asimismo, que no se han plantado árboles cuyas raíces puedan originar cambios de humedad en el terreno de cimentación o creado zonas verdes cuyo drenaje no esté previsto en el proyecto, sobre todo en terrenos expansivos.

Aunque es recomendable que se efectúe un control de asientos para cualquier tipo de construcción, en edificios de tipo C-3 (construcciones entre 11 y 20 plantas) y C-4 (conjuntos monumentales o singulares y edificios de más de 20 plantas), será obligado el establecimiento de un sistema de nivelación para controlar el asiento de las zonas más características de la obra, de forma que el resultado final de las observaciones quede incorporado a la documentación de la obra. Este sistema se establecerá en las condiciones siguientes:

- Se protegerá el punto de referencia para poderlo considerar como inmóvil, durante todo el periodo de observación.
- Se nivelará como mínimo un 10% de los pilares del total de la edificación. Si la superestructura apoya sobre muros, se situará un punto de referencia como mínimo cada 20 m, siendo como mínimo 4 el número de puntos. La precisión de la nivelación será de 0,1 mm.
- Se recomienda tomar lecturas de movimientos, como mínimo, al completar el 50% de la estructura, al final de la misma y al terminar la tabiquería de cada dos plantas de la edificación.

2.2.2 Zapatas (aisladas, corridas y elementos de atado)

Descripción

Descripción

Cimentaciones directas de hormigón en masa o armado destinados a transmitir al terreno, y repartir en un plano de apoyo horizontal, las cargas de uno o varios pilares de la estructura, de los forjados y de los muros de carga, de sótano, de cerramiento o de arriostramiento, pertenecientes a estructuras de edificación.

Tipos de zapatas:

- Zapata aislada: como cimentación de un pilar aislado, interior, medianero o de esquina.
- Zapata combinada: como cimentación de dos o más pilares contiguos.
- Zapata corrida: como cimentación de alineaciones de tres o más pilares, muros o forjados.

Los elementos de atado entre zapatas aisladas son de dos tipos:

- Vigas de atado o soleras para evitar desplazamientos laterales, necesarios en los casos prescritos en la Norma de Construcción Sismorresistente NCSE vigente.
- Vigas centradoras entre zapatas fuertemente excéntricas (de medianería y esquina) y las contiguas, para resistir momentos aplicados por muros o pilares o para redistribuir cargas y presiones sobre el terreno

Cráterios de medición y valoración de unidades

- Unidad de zapata aislada o metro lineal de zapata corrida de hormigón.

Completamente terminada, de las dimensiones especificadas, de hormigón de resistencia o dosificación especificadas, de la cuantía de acero especificada, para un recubrimiento de la armadura principal y una tensión admisible del terreno determinadas, incluyendo elaboración, ferrallado, separadores de hormigón, puesta en obra y vibrado, según la Instrucción EHE-08. No se incluye la excavación ni el encofrado, su colocación y retirada.

- Metro cúbico de hormigón en masa o para armar en zapatas, vigas de atado y centradoras.

Hormigón de resistencia o dosificación especificados con una cuantía media del tipo de acero especificada, incluso recortes, separadores, alambre de atado, puesta en obra, vibrado y curado del hormigón, según la Instrucción EHE-08, incluyendo o no encofrado.

- Kilogramo de acero montado en zapatas, vigas de atado y centradoras.

Acero del tipo y diámetro especificados, incluyendo corte, colocación y despuntes, según la Instrucción EHE-08.

- Kilogramo de acero de malla electrosoldada en cimentación.

Medido en peso nominal previa elaboración, para malla fabricada con alambre corrugado del tipo especificado, incluyendo corte, colocación y solapes, puesta en obra, según la Instrucción EHE-08.

- Metro cuadrado de capa de hormigón de limpieza.

De hormigón de resistencia, consistencia y tamaño máximo del árido, especificados, del espesor determinado, en la base de la cimentación, transportado y puesto en obra, según la Instrucción EHE-08.

- Unidad de viga centradora o de atado.

Completamente terminada, incluyendo volumen de hormigón y su puesta en obra, vibrado y curado; y peso de acero en barras corrugadas, ferrallado y colocado.

Prescripciones sobre los productos

Características y recepción de los productos que se incorporan a las unidades de obra

La recepción de los productos, equipos y sistemas se realizará conforme se desarrolla en la Parte II, Condiciones de recepción de productos. Este control comprende el control de la documentación de los suministros (incluida la correspondiente al marcado CE, cuando sea pertinente), el control mediante distintivos de calidad o evaluaciones técnicas de idoneidad y el control mediante ensayos.

- Hormigón en masa (HM) o para armar (HA), de resistencia o dosificación especificados en proyecto.
- Barras corrugadas de acero, de características físicas y mecánicas indicadas en proyecto.
- Mallas electrosoldadas de acero, de características físicas y mecánicas indicadas en proyecto.
- Si el hormigón se fabrica en obra: cemento, agua, áridos y aditivos (ver Parte II, Relación de productos con marcado CE, 19.1).

Almacenamiento y manipulación (criterios de uso, gestión de residuos, conservación y mantenimiento)

El almacenamiento de los cementos, áridos, aditivos y armaduras se efectuará, según las indicaciones del capítulo 13 de la Instrucción EHE-08.

Todos los materiales componentes del hormigón se almacenarán y transportarán evitando su entremezclado o segregación, protegiéndolos de la intemperie, la humedad y la posible contaminación o agresión del ambiente, evitando cualquier deterioro o alteración de sus características y garantizando el cumplimiento de lo prescrito en los artículos 26 a 30 (capítulo 6) de la Instrucción EHE-08.

Así, los cementos suministrados en sacos se almacenarán en un lugar ventilado y protegido, mientras que los que se suministren a granel se almacenarán en silos, igual que los aditivos (cenizas volantes o humos de sílice).

En el caso de los áridos se evitará que se contaminen por el ambiente y el terreno y que se mezclen entre sí las distintas fracciones granulométricas.

Las armaduras se conservarán clasificadas por tipos, calidades, diámetros y procedencias, evitando posibles deterioros o contaminaciones. En el momento de su uso estarán exentas de sustancias extrañas (grasa, aceite, pintura, etc.), no admitiéndose pérdidas de sección por oxidación superficial superiores al 1% respecto de la sección inicial de la muestra, comprobadas tras un cepillado con cepillo de alambres.

Los residuos generados durante la ejecución de la unidad de obra serán tratados conforme a la Parte III: Gestión de residuos de construcción o demolición en la obra.

Prescripción en cuanto a la ejecución por unidades de obra

Características técnicas de cada unidad de obra

•Condiciones previas: soporte

El plano de apoyo (el terreno, tras la excavación) presentará una superficie limpia y plana, será horizontal, fijándose su profundidad en el proyecto. Para determinarlo, se considerará la estabilidad del suelo frente a los agentes atmosféricos, teniendo en cuenta las posibles alteraciones debidas a los agentes climáticos, como escorrentías y heladas, así como las oscilaciones del nivel freático, siendo recomendable que el plano quede siempre por debajo de la cota más baja previsible de éste, con el fin de evitar que el terreno por debajo del cimiento se vea afectado por posibles corrientes, lavados, variaciones de pesos específicos, etc. Aunque el terreno firme se encuentre muy superficial, es conveniente profundizar de 0,5 a 0,8 m por debajo de la rasante.

No es aconsejable apoyar directamente las vigas sobre terrenos expansivos o colapsables.

•Compatibilidad entre los productos, elementos y sistemas constructivos

Se tomarán las precauciones necesarias en terrenos agresivos o con presencia de agua que pueda contener sustancias potencialmente agresivas en disolución, respecto a la durabilidad del hormigón y de las armaduras, de acuerdo con el artículo 37 de la Instrucción EHE-08, indicadas en la subsección 3.3. Estructuras de hormigón.

Estas medidas incluyen la adecuada elección del tipo de cemento a emplear (según la Instrucción RC-08 y el anejo 4 de la Instrucción EHE-08), de la dosificación y permeabilidad del hormigón, del espesor de recubrimiento de las armaduras, etc.

Las incompatibilidades en cuanto a los componentes del hormigón, cementos, agua, áridos y aditivos son las especificadas en el capítulo 6 de la Instrucción EHE-08.

Proceso de ejecución

•Ejecución

- Información previa:

Localización y trazado de las instalaciones de los servicios que existan y las previstas para el edificio en la zona de terreno donde se va a actuar. Se estudiarán las soleras, arquetas de pie del pilar, saneamiento en general, etc., para que no se alteren las condiciones de trabajo o se generen, por posibles fugas, vías de agua que produzcan lavados del terreno con el posible descalce del cimiento.

Según el CTE DB SE C, apartado 4.6.2, se realizará la confirmación de las características del terreno establecidas en el proyecto. El resultado de tal inspección, definiendo la profundidad de la cimentación de cada uno de los apoyos de la obra, su forma y dimensiones, y el tipo y consistencia del terreno se incorporará a la documentación final de obra. Si el suelo situado debajo de las zapatas difiere del encontrado durante el estudio geotécnico (contiene bolsadas blandas no detectadas) o se altera su estructura durante la excavación, debe revisarse el cálculo de las zapatas.

- Excavación:

Las zanjas y pozos de cimentación tendrán las dimensiones fijadas en el proyecto y se realizarán según las indicaciones establecidas en el capítulo Zanjas y pozos.

La cota de profundidad de las excavaciones será la prefijada en los planos o las que la Dirección Facultativa ordene por escrito o gráficamente a la vista de la naturaleza y condiciones del terreno excavado.

Si los cimientos son muy largos es conveniente también disponer llaves o anclajes verticales más profundos, por lo menos cada 10 m.

Para la excavación se adoptarán las precauciones necesarias en función de las distancias a las edificaciones colindantes y del tipo de terreno para evitar al máximo la alteración de sus características mecánicas.

Se acondicionará el terreno para que las zapatas apoyen en condiciones homogéneas, eliminando rocas, restos de cimentaciones antiguas y lentejones de terreno más resistente, etc. Los elementos extraños de menor resistencia, serán excavados y sustituidos por un suelo de relleno compactado convenientemente, de una compresibilidad sensiblemente equivalente a la del conjunto, o por hormigón en masa.

Las excavaciones para zapatas a diferente nivel, se realizarán de modo que se evite el deslizamiento de las tierras entre los dos niveles distintos. La inclinación de los taludes de separación entre estas zapatas se ajustará a las características del terreno. A efectos indicativos y salvo orden en contra, la línea de unión de los bordes inferiores entre dos zapatas situadas a diferente nivel no superará una inclinación 1H:1V en el caso de rocas y suelos duros, ni 2H:1V en suelos flojos a medios.

Para excavar en presencia de agua en suelos permeables, se precisará el agotamiento de ésta durante toda la ejecución de los trabajos de cimentación, sin comprometer la estabilidad de taludes o de las obras vecinas.

En las excavaciones ejecutadas sin agotamiento en suelos arcillosos y con un contenido de humedad próximo al límite líquido, se procederá a un saneamiento temporal del fondo de la zanja, por absorción capilar del agua del suelo con materiales secos permeables que permita la ejecución en seco del proceso de hormigonado.

En las excavaciones ejecutadas con agotamiento en los suelos cuyo fondo sea suficientemente impermeable como para que el contenido de humedad no disminuya sensiblemente con los agotamientos, se comprobará si es necesario proceder a un saneamiento previo de la capa inferior permeable, por agotamiento o por drenaje.

Si se estima necesario, se realizará un drenaje del terreno de cimentación. Éste se podrá realizar con drenes, con empedrados, con procedimientos mixtos de dren y empedrado o bien con otros materiales idóneos.

Los drenes se colocarán en el fondo de zanjas en perforaciones inclinadas con una pendiente mínima de 5 cm por metro. Los empedrados se rellenarán de cantos o grava gruesa, dispuestos en una zanja, cuyo fondo penetrará en la medida necesaria y tendrá una pendiente longitudinal mínima de 3 a 4 cm por metro. Con anterioridad a la colocación de la grava, en su caso se dispondrá un geotextil en la zanja que cumpla las condiciones de filtro necesarias para evitar la migración de materiales finos.

La terminación de la excavación en el fondo y paredes de la misma, debe tener lugar inmediatamente antes de ejecutar la capa de hormigón de limpieza, especialmente en terrenos arcillosos. Si no fuera posible, debe dejarse la excavación de 10 a 15 cm por encima de la cota definitiva de cimentación hasta el momento en que todo esté preparado para hormigonar.

El fondo de la excavación se nivelará bien para que la superficie quede sensiblemente de acuerdo con el proyecto, y se limpiará y apisonará ligeramente.

- Hormigón de limpieza:

Sobre la superficie de la excavación se dispondrá una capa de hormigón de regularización, de baja dosificación, con un espesor mínimo de 10 cm creando una superficie plana y horizontal de apoyo de la zapata y evitando, en el caso de suelos permeables, la penetración de la lechada de hormigón estructural en el terreno que dejaría mal recubiertos los áridos en la parte inferior. El nivel de enrase del hormigón de limpieza será el previsto en el proyecto para la base de las zapatas y las vigas riostras. El perfil superior tendrá una terminación adecuada a la continuación de la obra.

El hormigón de limpieza, en ningún caso servirá para nivelar cuando en el fondo de la excavación existan fuertes irregularidades.

- Colocación de las armaduras y hormigonado.

La puesta en obra, vertido, compactación y curado del hormigón, así como la colocación de las armaduras seguirán las indicaciones de la Instrucción EHE-08 y de la subsección 3.3. Estructuras de hormigón.

Las armaduras verticales de pilares o muros deben enlazarse a la zapata como se indica en la norma NCSE-02.

Se cumplirán las especificaciones relativas a dimensiones mínimas de zapatas y disposición de armaduras del artículo 58.8 de la Instrucción EHE-08: el canto mínimo en el borde de las zapatas no será inferior a 35 cm, si son de hormigón en masa, ni a 25 cm, si son de hormigón armado. La armadura longitudinal dispuesta en la cara superior, inferior y laterales no distará más de 30 cm.

El recubrimiento mínimo se ajustará a las especificaciones del artículo 37.2.4 de la Instrucción EHE-08: si se ha preparado el terreno y se ha dispuesto una capa de hormigón de limpieza tal y como se ha indicado en este apartado, los recubrimientos mínimos serán los de las tablas 37.2.4.1.a, 37.2.4.1.b y 37.2.4.1.c, en función de la resistencia característica del hormigón, del tipo de elemento, de la clase de exposición y de la vida útil de proyecto, de lo contrario, si se hormigona la zapata directamente contra el terreno el recubrimiento será de 7 cm. Para garantizar dichos recubrimientos los emparrillados o armaduras que se coloquen en el fondo de las zapatas, se apoyarán sobre separadores de materiales resistentes a la alcalinidad del hormigón, según las indicaciones de los artículos 37.2.5 y 69.8.2 de la Instrucción EHE-08. No se apoyarán sobre camillas metálicas que después del hormigonado queden en contacto con la superficie del terreno, por facilitar la oxidación de las armaduras. Las distancias máximas de los separadores serán de 50 diámetros ó 100 cm, para las armaduras del emparrillado inferior y de 50 diámetros ó 50 cm, para las armaduras del emparrillado superior. Es conveniente colocar también separadores en la parte vertical de ganchos o patillas para evitar el movimiento horizontal de la parrilla del fondo.

La puesta a tierra de las armaduras, se realizará antes del hormigonado, según la subsección 6.3. Electricidad: baja tensión y puesta a tierra.

El hormigón se verterá mediante conducciones apropiadas desde la profundidad del firme hasta la cota de la zapata, evitando su caída libre. La colocación directa no debe hacerse más que entre niveles de aprovisionamiento y de ejecución sensiblemente equivalentes. Si las paredes de la excavación no presentan una cohesión suficiente se encofrarán para evitar los desprendimientos.

Las zapatas aisladas se hormigonarán de una sola vez.

En zapatas continuas pueden realizarse juntas de hormigonado, en general en puntos alejados de zonas rígidas y muros de esquina, disponiéndolas en puntos situados en los tercios de la distancia entre pilares.

En muros con huecos de paso o perforaciones cuyas dimensiones sean menores que los valores límite establecidos, la zapata corrida será pasante, en caso contrario, se interrumpirá como si se tratara de dos muros independientes. Además las zapatas corridas se prolongarán, si es posible, una dimensión igual a su vuelo, en los extremos libres de los muros.

No se hormigonará cuando el fondo de la excavación esté inundado, helado o presente capas de agua transformadas en hielo. En ese caso, sólo se procederá a la construcción de la zapata cuando se haya producido el deshielo completo, o bien se haya excavado en mayor profundidad hasta retirar la capa de suelo helado.

- Precauciones:

Se adoptarán las disposiciones necesarias para asegurar la protección de las cimentaciones contra los aterramientos, durante y después de la ejecución de aquellas, así como para la evacuación de aguas caso de producirse inundaciones de las excavaciones durante la ejecución de la cimentación evitando así aterramientos, erosión, o puesta en carga imprevista de las obras, que puedan comprometer su estabilidad.

•Tolerancias admisibles

Se comprobará que las dimensiones de los elementos ejecutados presentan unas desviaciones admisibles para el funcionamiento adecuado de la construcción. Se estará a lo dispuesto en el proyecto de ejecución o, en su defecto a lo establecido en el Anejo 11 de la Instrucción EHE-08.

•Condiciones de terminación

Las superficies acabadas deberán quedar sin imperfecciones, de lo contrario se utilizarán materiales específicos para la reparación de defectos y limpieza de las mismas.

Si el hormigonado se ha efectuado en tiempo frío, será necesario proteger la cimentación para evitar que el hormigón fresco resulte dañado. Se cubrirá la superficie mediante placas de poliestireno expandido bien fijadas o mediante láminas calorifugadas. En casos extremos puede ser necesario utilizar técnicas para la calefacción del hormigón.

Si el hormigonado se ha efectuado en tiempo caluroso, debe iniciarse el curado lo antes posible. En casos extremos puede ser necesario proteger la cimentación del sol y limitar la acción del viento mediante pantallas, o incluso, hormigonar de noche.

Control de ejecución, ensayos y pruebas

•Control de ejecución

Unidad y frecuencia de inspección: 4 por cada 1000 m² de planta.

Puntos de observación:

Según el CTE DB SE C, apartado 4.6.4, y capítulo 17 de la Instrucción EHE-08, se efectuarán los siguientes controles durante la ejecución:

- Comprobación y control de materiales.
- Replanteo de ejes:
 - Comprobación de cotas entre ejes de zapatas de zanjas.
 - Comprobación de las dimensiones en planta y orientaciones de zapatas.
 - Comprobación de las dimensiones de las vigas de atado y centradoras.
- Excavación del terreno:
 - Comparación terreno atravesado con estudio geotécnico y previsiones de proyecto.
 - Identificación del terreno del fondo de la excavación: compacidad, agresividad, resistencia, humedad, etc.
 - Comprobación de la cota de fondo.
 - Posición del nivel freático, agresividad del agua freática.
 - Defectos evidentes: cavernas, galerías, etc.
 - Presencia de corrientes subterráneas.
 - Precauciones en excavaciones colindantes a medianeras.

- Operaciones previas a la ejecución:
 - Eliminación del agua de la excavación (en su caso).
 - Rasanteo del fondo de la excavación.
 - Colocación de encofrados laterales, en su caso.
 - Drenajes permanentes bajo el edificio, en su caso.
 - Hormigón de limpieza. Nivelación y espesor.
 - No interferencia entre conducciones de saneamiento y otras. Pasatubos.
 - Comprobación del grado de compactación del terreno, en función del proyecto.
- Colocación de armaduras:
 - Disposición, tipo, número, diámetro y longitud fijados en el proyecto.
 - Recubrimientos exigidos en proyecto.
 - Separación de la armadura inferior del fondo.
 - Suspensión y atado de armaduras superiores en vigas (canto útil).
 - Disposición correcta de las armaduras de espera de pilares u otros elementos y comprobación de su longitud.
 - Dispositivos de anclaje de las armaduras.
- Impermeabilizaciones previstas.
- Puesta en obra y compactación del hormigón que asegure las resistencias de proyecto.
- Curado del hormigón.
- Juntas.
- Posibles alteraciones en el estado de zapatas contiguas, sean nuevas o existentes.
- Comprobación final. Tolerancias. Defectos superficiales.

En el caso de que la Propiedad hubiera establecido exigencias relativas a la contribución de la estructura a la sostenibilidad, de conformidad con el Anejo nº 13 de la Instrucción EHE-08, la Dirección Facultativa deberá comprobar durante la fase de ejecución que, con los medios y procedimientos reales empleados en la misma, se satisface el mismo nivel (A, B, C, D ó E) que el definido en el proyecto para el índice ICES.

•Ensayos y pruebas

Se efectuarán todos los ensayos preceptivos para estructuras de hormigón, descritos en los capítulos 16 y 17 de la Instrucción EHE-08 y en la subsección 3.3. Estructuras de hormigón. Entre ellos:

- Ensayos de los componentes del hormigón, en su caso:
 - Cemento: físicos, mecánicos, químicos, etc. (según la Instrucción RC-08) y determinación del ion Cl- (artículo 26 Instrucción EHE-08).
 - Agua: análisis de su composición (sulfatos, sustancias disueltas, etc.; artículo 27 Instrucción EHE-08), salvo que se utilice agua potable.
 - Áridos: de identificación, de condiciones físico-químicas, físico-mecánicas y granulométricas (artículo 28 Instrucción EHE-08).
 - Aditivos: de identificación, análisis de su composición (artículo 29 Instrucción EHE-08).
- Ensayos de control del hormigón:
 - Ensayo de docilidad (artículo 86.3.1, Instrucción EHE-08).

Ensayo de durabilidad: ensayo para la determinación de la profundidad de penetración de agua (artículo 86.3.3, Instrucción EHE-08).

Ensayo de resistencia (previos, característicos o de control, artículo 86.3.2, Instrucción EHE-08).

- Ensayos de control del acero, junto con el del resto de la obra:

Sección equivalente, características geométricas y mecánicas, doblado-desdoblado, límite elástico, carga de rotura, alargamiento de rotura en armaduras pasivas (artículos 87 y 88, Instrucción EHE-08).

Conservación y mantenimiento

Durante el período de ejecución deberán tomarse las precauciones oportunas para asegurar la conservación en buen estado de la cimentación. Para ello, entre otras cosas, se adoptarán las disposiciones necesarias para asegurar su protección contra los aterramientos y para garantizar la evacuación de aguas, caso de producirse inundaciones, ya que éstas podrían provocar la puesta en carga imprevista de las zapatas. Se impedirá la circulación sobre el hormigón fresco.

No se permitirá la presencia de sobrecargas cercanas a las cimentaciones, si no se han tenido en cuenta en el proyecto.

En todo momento se debe vigilar la presencia de vías de agua, por el posible descarnamiento que puedan ocasionar bajo las cimentaciones, así como la presencia de aguas ácidas, salinas, o de agresividad potencial.

Cuando se prevea alguna modificación que pueda alterar las propiedades del terreno, motivada por construcciones próximas, excavaciones, servicios o instalaciones, será necesario el dictamen de la Dirección Facultativa, con el fin de adoptar las medidas oportunas.

Asimismo, cuando se aprecie alguna anomalía, asientos excesivos, fisuras o cualquier otro tipo de lesión en el edificio, deberá procederse a la observación de la cimentación y del terreno circundante, de la parte enterrada de los elementos resistentes verticales y de las redes de agua potable y saneamiento, de forma que se pueda conocer la causa del fenómeno, su importancia y peligrosidad. En el caso de ser imputable a la cimentación, la dirección facultativa propondrá los refuerzos o recalces que deban realizarse.

No se harán obras nuevas sobre la cimentación que puedan poner en peligro su seguridad, tales como perforaciones que reduzcan su capacidad resistente; pilares u otro tipo de cargaderos que transmitan cargas importantes y excavaciones importantes en sus proximidades u otras obras que pongan en peligro su estabilidad.

Las cargas que actúan sobre las zapatas no serán superiores a las especificadas en el proyecto. Para ello los sótanos no deben dedicarse a otro uso que para el que fueran proyectados, ni se almacenarán en ellos materiales que puedan ser dañinos para los hormigones. Cualquier modificación debe ser autorizada por la dirección facultativa e incluida en la documentación de obra.

Prescripciones sobre verificaciones en el edificio terminado

Verificaciones y pruebas de servicio para comprobar las prestaciones finales del edificio

Según CTE DB SE C, apartado 4.6.5, antes de la puesta en servicio del edificio se comprobará que las zapatas se comportan en la forma establecida en el proyecto, que no se aprecia que se estén superando las presiones

admisibles y, en aquellos casos en que lo exija el proyecto o la Dirección Facultativa, si los asientos se ajustan a lo previsto. Se verificará, asimismo, que no se han plantado árboles cuyas raíces puedan originar cambios de humedad en el terreno de cimentación, o creado zonas verdes cuyo drenaje no esté previsto en el proyecto, sobre todo en terrenos expansivos.

Aunque es recomendable que se efectúe un control de asientos para cualquier tipo de construcción, en edificios de tipo C-3 (construcciones entre 11 y 20 plantas) y C-4 (conjuntos monumentales o singulares y edificios de más de 20 plantas) será obligado el establecimiento de un sistema de nivelación para controlar el asiento de las zonas más características de la obra, de forma que el resultado final de las observaciones quede incorporado a la documentación de la obra. Este sistema se establecerá en las condiciones siguientes:

- Se protegerá el punto de referencia para poderlo considerar como inmóvil, durante todo el periodo de observación.

- Se nivelará como mínimo un 10% de los pilares del total de la edificación. Si la superestructura apoya sobre muros, se situará un punto de referencia como mínimo cada 20 m, siendo como mínimo 4 el número de puntos. La precisión de la nivelación será de 0,1 mm.

- Se recomienda tomar lecturas de movimientos, como mínimo, al completar el 50% de la estructura, al final de la misma y al terminar la tabiquería de cada dos plantas de la edificación.

Soleras

Descripción

Descripción

Capa resistente compuesta por una subbase granular compactada, impermeabilización y una capa de hormigón con espesor variable según el uso para el que esté indicado. Se apoya sobre el terreno, pudiéndose disponer directamente como pavimento mediante un tratamiento de acabado superficial, o bien como base para un solado.

Se utiliza para base de instalaciones o para locales con sobrecarga estática variable según el uso para el que este indicado (garaje, locales comerciales, etc.).

Criterios de medición y valoración de unidades

Metro cuadrado de solera terminada, con sus distintos espesores y características del hormigón, incluido limpieza y compactado de terreno.

Las juntas se medirán y valorarán por metro lineal, incluso separadores de poliestireno, con corte y colocación del sellado.

Prescripciones sobre los productos

Características y recepción de los productos que se incorporan a las unidades de obra

- Capa subbase: podrá ser de gravas, zahorras compactadas, etc.

- Impermeabilización (ver Parte II, Relación de productos con marcado CE, 4): podrá ser de lámina de polietileno, etc.
- Hormigón en masa:
- Cemento (ver Parte II, Relación de productos con marcado CE, 19.1.1): cumplirá las exigencias en cuanto a composición, características mecánicas, físicas y químicas que establece la Instrucción para la recepción de cementos RC-03.
- Áridos (ver Parte II, Relación de productos con marcado CE, 19.1.13): cumplirán las condiciones físico- químicas, físico- mecánicas y granulométricas establecidas en la EHE.
- Agua: se admitirán todas las aguas potables y las tradicionalmente empleadas. En caso de duda, el agua deberá cumplir las condiciones de acidez, contenido en sustancias disueltas, sulfatos, cloruros...
- Armadura de retracción (ver Parte II, Relación de productos con marcado CE, 1.1.4): será de malla electrosoldada de barras o alambres corrugados que cumple las condiciones en cuanto a adherencia y características mecánicas mínimas establecidas en la EHE.
- Ligantes, ligantes compuestos y mezclas prefabricadas a base de sulfato cálcico para soleras (ver Parte II, Relación de productos con marcado CE, 19.1.18).
- Ligantes de soleras continuas de magnesita (ver Parte II, Relación de productos con marcado CE, 19.1.19).
Incompatibilidades entre materiales: en la elaboración del hormigón, se prohíbe el empleo de áridos que contengan sulfuros oxidables.
- Sistema de drenaje
Drenes lineales: tubos de hormigón poroso o de PVC, polietileno, etc. (ver Parte II, Relación de productos con marcado CE, 14.1).
Drenes superficiales: láminas drenantes de polietileno y geotextil, etc. (ver Parte II, Relación de productos con marcado CE, 4.3).
- Encachados de áridos naturales o procedentes de machaqueo, etc.
- Arquetas de hormigón.
- Sellador de juntas de retracción (ver Parte II, Relación de productos con marcado CE, 9): será de material elástico. Será de fácil introducción en las juntas y adherente al hormigón.
- Relleno de juntas de contorno (ver Parte II, Relación de productos con marcado CE, 3): podrá ser de poliestireno expandido, etc.

Se eliminarán de las gravas acopiadas, las zonas segregadas o contaminadas por polvo, por contacto con la superficie de apoyo, o por inclusión de materiales extraños.

El árido natural o de machaqueo utilizado como capa de material filtrante estará exento de arcillas y/o margas y de cualquier otro tipo de materiales extraños.

Se comprobará que el material es homogéneo y que su humedad es la adecuada para evitar su segregación durante su puesta en obra y para conseguir el grado de compactación exigido. Si la humedad no es la adecuada se adoptarán las medidas necesarias para corregirla sin alterar la homogeneidad del material.

Los acopios de las gravas se formarán y explotarán, de forma que se evite la segregación y compactación de las mismas.

Prescripción en cuanto a la ejecución por unidades de obra

Características técnicas de cada unidad de obra

· **Condiciones previas: soporte**

Se compactarán y limpiarán los suelos naturales.

Las instalaciones enterradas estarán terminadas.

Se fijarán puntos de nivel para la realización de la solera.

· **Compatibilidad entre los productos, elementos y sistemas constructivos**

Para prevenir el fenómeno electroquímico de la corrosión galvánica entre metales con diferente potencial, se adoptarán las siguientes medidas:

Evitar el contacto entre dos metales de distinta actividad. En caso de no poder evitar el contacto, se deberá seleccionar metales próximos en la serie galvánica.

Aislar eléctricamente los metales con diferente potencial.

Evitar el acceso de agua y oxígeno a la zona de unión de los dos metales.

No se dispondrán soleras en contacto directo con suelos de arcillas expansivas, ya que podrían producirse abombamientos, levantamientos y roturas de los pavimentos, agrietamiento de particiones interiores, etc.

Proceso de ejecución

· **Ejecución**

- Ejecución de la subbase granular:

Se extenderá sobre el terreno limpio y compactado. Se compactará mecánicamente y se enrasará.

- Colocación de la lámina de polietileno sobre la subbase.

- Capa de hormigón:

Se extenderá una capa de hormigón sobre la lámina impermeabilizante; su espesor vendrá definido en proyecto según el uso y la carga que tenga que soportar. Si se ha disponer de malla electrosoldada se dispondrá antes de colocar el hormigón. El curado se realizará mediante riego, y se tendrá especial cuidado en que no produzca deslavado.

- Juntas de contorno:

Antes de verter el hormigón se colocará el elemento separador de poliestireno expandido que formará la junta de contorno alrededor de cualquier elemento que interrumpa la solera, como pilares y muros.

- Juntas de retracción:

Se ejecutarán mediante cajeados previstos o realizados posteriormente a máquina, no separadas más de 6 m, que penetrarán en 1/3 del espesor de la capa de hormigón.

- Drenaje. Según el CTE DB HS 1 apartado 2.2.2:

Si es necesario se dispondrá una capa drenante y una capa filtrante sobre el terreno situado bajo el suelo. En caso de que se utilice como capa drenante un enchachado, deberá disponerse una lamina de polietileno por encima de ella.

Se dispondrán tubos drenantes, conectados a la red de saneamiento o a cualquier sistema de recogida para su reutilización posterior, en el terreno situado bajo el suelo. Cuando dicha conexión esté situada por encima de la red de drenaje, se colocará al menos una cámara de bombeo con dos bombas de achique.

En el caso de muros pantalla los tubos drenantes se colocarán a un metro por debajo del suelo y repartidos uniformemente junto al muro pantalla.

Se colocará un pozo drenante por cada 800 m² en el terreno situado bajo el suelo. El diámetro interior del pozo será como mínimo igual a 70 cm. El pozo deberá disponer de una envolvente filtrante capaz de impedir el arrastre de finos del terreno. Deberán disponerse dos bombas de achique, una conexión para la evacuación a la red de saneamiento o a cualquier sistema de recogida para su reutilización posterior y un dispositivo automático para que el achique sea permanente.

· **Tolerancias admisibles**

Condiciones de no aceptación:

Espesor de la capa de hormigón: variación superior a - 1 cm ó +1,5 cm.

Planeidad de la capa de arena (medida con regla de 3 m): irregularidades locales superiores a 20 mm.

Planeidad de la solera medida por solape de 1,5 m de regla de 3 m: falta de planeidad superior a 5 mm si la solera no lleva revestimiento.

Compacidad del terreno será de valor igual o mayor al 80% del Próctor Normal en caso de solera semipesada y 85% en caso de solera pesada.

Planeidad de la capa de arena medida con regla de 3 m, no presentará irregularidades locales superiores a 20 mm.

Espesor de la capa de hormigón: no presentará variaciones superiores a -1 cm o +1,50 cm respecto del valor especificado.

Planeidad de la solera, medida por solape de 1,50 m de regla de 3 m, no presentará variaciones superiores a 5 mm, si no va a llevar revestimiento posterior.

Junta de retracción: la distancia entre juntas no será superior a 6 m.

Junta de contorno: el espesor y altura de la junta no presentará variaciones superiores a -0,50 cm o +1,50 cm respecto a lo especificado.

· **Condiciones de terminación**

La superficie de la solera se terminará mediante reglado, o se dejará a la espera del solado.

Control de ejecución, ensayos y pruebas

· **Control de ejecución**

Puntos de observación.

- Ejecución:

Compacidad del terreno, planeidad de la capa de arena, espesor de la capa de hormigón, planeidad de la solera.

Resistencia característica del hormigón.

Planeidad de la capa de arena.

Resistencia característica del hormigón: no será inferior al noventa por ciento (90%) de la especificada.

Espesor de la capa de hormigón.

Impermeabilización: inspección general.

- Comprobación final:

Planeidad de la solera.

Junta de retracción: separación entre las juntas.

Junta de contorno: espesor y altura de la junta.

Conservación y mantenimiento

No se superarán las cargas normales previstas.

Se evitará la permanencia en el suelo de los agentes agresivos admisibles y la caída de los no admisibles.

La solera no se verá sometida a la acción de: aguas con pH menor de 6 o mayor de 9, o con una concentración en sulfatos superior a 0,20 gr/l, aceites minerales orgánicos y pesados, ni a temperaturas superiores a 40 °C.

3 Estructuras

3.1 Fábrica estructural

Descripción

Descripción

Muros resistentes y de arriostramiento realizados a partir de piezas relativamente pequeñas, tomadas con mortero de cemento y/o cal, arena, agua y a veces aditivos, pudiendo incorporar armaduras activas o pasivas en los morteros o refuerzos de hormigón armado. Los paramentos pueden quedar sin revestir, o revestidos.

Crterios de medición y valoración de unidades

- Fábrica de ladrillo cerámico.

Metro cuadrado de fábrica de ladrillo de arcilla cocida, sentada con mortero de cemento y/o cal, aparejada, incluso replanteo, nivelación y aplomado, parte proporcional de enjarjes, mermas y roturas, humedecido de los ladrillos y limpieza, medida deduciendo huecos superiores a 1m².

- Fábrica de bloques de hormigón o de arcilla cocida aligerada.

Metro cuadrado de muro de bloque de hormigón de áridos densos y ligeros o de arcilla aligerada, recibido con mortero de cemento, con encadenados o no de hormigón armado y relleno de senos con hormigón armado, incluso replanteo, aplomado y nivelado, corte, preparación y colocación de las armaduras, vertido y compactado del hormigón y parte proporcional de mermas, despuntes, solapes, roturas, humedecido de las piezas y limpieza, medida deduciendo huecos superiores a 1m².

- Fábrica de piedra.

Metro cuadrado de fábrica de piedra, sentada con mortero de cemento y/o cal, aparejada, incluso replanteo, nivelación y aplomado, parte proporcional de enjarjes, mermas y roturas, humedecido de las piezas y limpieza, medida deduciendo huecos superiores a 1m².

Prescripciones sobre los productos

Características y recepción de los productos que se incorporan a las unidades de obra

La recepción de los productos, equipos y sistemas se realizará conforme se desarrolla en la Parte II, Condiciones de recepción de productos. Este control comprende el control de la documentación de los suministros (incluida la del marcado CE cuando sea pertinente), el control mediante distintivos de calidad o evaluaciones técnicas de idoneidad y el control mediante ensayos.

Los muros de fábrica pueden ser de una hoja, capuchinos, careados, doblados, de tendel hueco, de revestimiento y de armado de fábrica.

Los materiales que los constituyen son:

- Piezas.

Las piezas pueden ser:

De ladrillo de arcilla cocida (ver Parte II, Relación de productos con marcado CE, 2.1).

De bloques de hormigón de áridos densos y ligeros (ver Parte II, Relación de productos con marcado CE, 2.1).

De bloques de arcilla cocida aligerada (ver Parte II, Relación de productos con marcado CE, 2.1).

De piedra artificial o natural (ver Parte II, Relación de productos con marcado CE, 2.1).

Las designaciones de las piezas se referencian por sus medidas modulares (medida nominal más el ancho habitual de la junta).

Las piezas para la realización de fábricas pueden ser macizas, perforadas, aligeradas y huecas, según lo indique el proyecto.

La disposición de huecos será tal que evite riesgos de aparición de fisuras en tabiquillos y paredes de la pieza durante la fabricación, manejo o colocación.

La resistencia normalizada a compresión de las piezas, f_b , será superior a 5 N/mm², (CTE DB-SE F, apartado 4.1).

Las piezas se suministrarán a obra con una declaración del suministrador sobre su resistencia y la categoría de fabricación.

Para bloques de piedra natural se confirmará la procedencia y las características especificadas en el proyecto, constatando que la piedra está sana y no presenta fracturas.

Las piezas de categoría I tendrán una resistencia declarada, con probabilidad de no ser alcanzada inferior al 5%. El fabricante aportará la documentación que acredita que el valor declarado de la resistencia a compresión se ha obtenido a partir de piezas muestreadas según las UNE-EN 771 y ensayadas según UNE-EN 772-1:2011, y la existencia de un plan de control de producción en fábrica que garantiza el nivel de confianza citado.

Las piezas de categoría II tendrán una resistencia a compresión declarada igual al valor medio obtenido en ensayos con la norma antedicha, si bien el nivel de confianza puede resultar inferior al 95%.

Cuando en proyecto se haya especificado directamente el valor de la resistencia normalizada con esfuerzo paralelo a la tabla, en el sentido longitudinal o en el transversal, se exigirá al fabricante, a través en su caso, del suministrador, el valor declarado obtenido mediante ensayos, procediéndose según los puntos anteriores.

Si no existe valor declarado por el fabricante para el valor de resistencia a compresión en la dirección de esfuerzo aplicado, se tomarán muestras en obra según las UNE-EN 771 y se ensayarán según EN 772-1:2011, aplicando el esfuerzo en la dirección correspondiente. El valor medio obtenido se multiplicará por el valor δ de la tabla 8.1 (CTE DB-SE F), no superior a 1,00 y se comprobará que el resultado obtenido es mayor o igual que el valor de la resistencia normalizada especificada en el proyecto.

Si la resistencia a compresión de un tipo de piezas con forma especial tiene influencia predominante en la resistencia de la fábrica, su resistencia se podrá determinar con la última norma citada.

Para garantizar la durabilidad en el CTE, en las tablas 3.1 y 3.2 del DB-SE F, están especificadas las clases de exposición consideradas. En este sentido, deben respetarse las restricciones que se establecen en la tabla 3.3 del DB-SE F, sobre restricciones de uso de los componentes de las fábricas.

Si ha de aplicarse la norma sismorresistente (NCSR-02), el espesor mínimo para muros exteriores de una sola hoja será de 14 cm y de 12 cm para los interiores. Además, para una aceleración de cálculo $a_c \geq 0,12$ g, el espesor mínimo de los muros exteriores de una hoja será de 24 cm, si son de ladrillo de arcilla cocida, y de 18 cm si están contruidos de bloques. Si se trata de muros interiores el espesor mínimo será de 14 cm. Para el caso de muros exteriores de dos hojas (capuchinos) y si $a_c \geq 0,12$ g, ambas hojas estarán contruidas con el mismo material, con un espesor mínimo de cada hoja de 14 cm y el intervalo entre armaduras de atado o anclajes será inferior a 35 cm, en todas las direcciones. Si únicamente es portante una de las dos hojas, su espesor cumplirá las condiciones señaladas anteriormente para los muros exteriores de una sola hoja. Para los valores de $a_c \geq 0,08$ g, todos los elementos portantes de un mismo edificio se realizarán con la misma solución constructiva.

- Morteros y hormigones (ver Parte II, Relación de productos con marcado CE, 19.1).

Los morteros para fábricas pueden ser ordinarios, de junta delgada o ligeros. El mortero de junta delgada se puede emplear cuando las piezas permitan construir el muro con tendeles de espesor entre 1 y 3 mm.

Los morteros ordinarios pueden especificarse por:

Resistencia: se designan por la letra M seguida de la resistencia a compresión en N/mm^2 .

Dosificación en volumen: se designan por la proporción, en volumen, de los componentes fundamentales (por ejemplo 1:1:5 cemento, cal y arena). La elaboración incluirá las adiciones, aditivos y cantidad de agua, con los que se supone que se obtiene el valor de f_m supuesto.

El mortero ordinario para fábricas convencionales no será inferior a M1. El mortero ordinario para fábrica armada o pretensada, los morteros de junta delgada y los morteros ligeros, no serán inferiores a M4. En cualquier caso, para evitar roturas frágiles de los muros, la resistencia a la compresión del mortero no debe ser superior al 0,75 de la resistencia normalizada de las piezas (CTE DB-SE F, apartado 4.2).

El hormigón empleado para el relleno de huecos de la fábrica armada se caracteriza, por los valores de f_{ck} (resistencia característica a compresión de 20 ó 25 N/mm^2).

En la recepción de las mezclas preparadas se comprobará que la dosificación y resistencia que figuran en el envase corresponden a las solicitadas.

Los morteros preparados y los secos se emplearán siguiendo las instrucciones del fabricante, que incluirán el tipo de amasadora, el tiempo de amasado y la cantidad de agua.

El mortero preparado, se empleará antes de que transcurra el plazo de uso definido por el fabricante. Si se ha evaporado agua, podrá añadirse ésta sólo durante el plazo de uso definido por el fabricante.

Según RC-08, para los morteros de albañilería se utilizarán, preferentemente, los cementos de albañilería, pudiéndose utilizar también cementos comunes (excepto los tipos CEM I y CEM II/A), con un contenido de adición apropiado, seleccionando los más adecuados en función de sus características mecánicas, de blancura, en su caso, y del contenido de aditivo aireante en el caso de los cementos de albañilería.

- Arenas (ver Parte II, Relación de productos con marcado CE, 19.1).

Se realizará una inspección ocular de características y, si se juzga preciso, se realizará una toma de muestras para la comprobación de características en laboratorio.

Se puede aceptar arena que no cumpla alguna condición, si se procede a su corrección en obra por lavado, cribado o mezcla, y después de la corrección cumple todas las condiciones exigidas.

- Armaduras.

Además de los aceros establecidos en EHE, se consideran aceptables los aceros inoxidable según UNE ENV 10080:1996, UNEs EN 10088 y UNE-EN 845-3:2014, y para pretensar los de EN 10138.

El galvanizado, o cualquier tipo de protección equivalente, debe ser compatible con las características del acero a proteger, no afectándolas desfavorablemente.

Para las clases IIa y IIb, deben utilizarse armaduras de acero al carbono protegidas mediante galvanizado fuerte o protección equivalente, a menos que la fábrica esté terminada mediante un enfoscado de sus caras expuestas, el mortero de la fábrica sea no inferior a M5 y el recubrimiento lateral mínimo de la armadura no sea inferior a 30 mm, en cuyo caso podrán utilizarse armaduras de acero al carbono sin protección. Para las clases III, IV, H, F y Q, en todas las subclases las armaduras de tendel serán de acero inoxidable austenítico o equivalente.

- Barreras antihumedad.

Las barreras antihumedad serán eficaces respecto al paso del agua y a su ascenso capilar. Tendrán una durabilidad que indique el proyecto. Estarán formadas por materiales que no sean fácilmente perforables al utilizarlas, y serán capaces de resistir las tensiones, indicadas en proyecto, sin extrusionarse.

Las barreras antihumedad tendrán suficiente resistencia superficial de rozamiento como para evitar el movimiento de la fábrica que descansa sobre ellas.

- Llaves (ver Parte II, Relación de productos con marcado CE, 2.2).

En los muros capuchinos, sometidos a acciones laterales, se dispondrán llaves que sean capaces de trasladar la acción horizontal de una hoja a otra y capaces de transmitirla a los extremos.

Deben respetarse las restricciones que se establecen en la tabla 3.3 del DB-SE F, sobre restricciones de uso de los componentes de las fábricas, según la clase de exposición definida en proyecto.

Almacenamiento y manipulación (criterios de uso, gestión de residuos, conservación y mantenimiento)

El almacenamiento y depósito de los elementos constitutivos de la fábrica se hará de forma sistemática y ordenada para facilitar su montaje.

- Piezas.

Las piezas se suministrarán a la obra sin que hayan sufrido daños en su transporte y manipulación que deterioren el aspecto de las fábricas o comprometan su durabilidad, y con la edad adecuada cuando ésta sea decisiva para que satisfagan las condiciones del pedido. Se suministrarán preferentemente paletizados y empaquetados. Los paquetes no serán totalmente herméticos para permitir el intercambio de humedad con el ambiente.

El acopio en obra se efectuará evitando el contacto con sustancias o ambientes que perjudiquen física o químicamente a la materia de las piezas. Las piezas se apilarán en superficies planas, limpias, no en contacto con el terreno.

- Arenas.

Cada remesa de arena que llegue a obra se descargará en una zona de suelo seco, convenientemente preparada para este fin, en la que pueda conservarse limpia. Las arenas de distinto tipo se almacenarán por separado.

- Cementos y cales.

Se debe garantizar que el almacenamiento, la carga y el transporte desde la fábrica se realicen en buenas condiciones de estanquidad y limpieza.

El almacenamiento de los cementos a granel se efectuará en silos estancos y se evitará su contaminación con otros cementos de tipo y/o clase de resistencia distintos. Los silos deben estar protegidos de la humedad y tener un sistema o mecanismo de apertura para la carga en condiciones adecuadas desde los vehículos de transporte, sin riesgo de alteración del cemento.

El almacenamiento de los cementos envasados deberá realizarse sobre palets, o plataforma similar, en locales cubiertos, ventilados y protegidos de las lluvias y de la exposición directa del sol. Se evitarán especialmente las ubicaciones en las que los envases puedan estar expuestos a la humedad, así como las manipulaciones durante su almacenamiento en las que puedan dañarse éstos o la calidad del cemento.

Las instalaciones de almacenamiento, carga y descarga del cemento dispondrán de los dispositivos adecuados para minimizar las emisiones de polvo a la atmósfera.

- Morteros secos preparados y hormigones preparados.

La recepción y el almacenaje se ajustarán a lo señalado para el tipo de material.

- Armaduras.

Las barras y las armaduras de tendel se almacenarán, se doblarán y se colocarán en la fábrica sin que sufran daños y con el cuidado suficiente para no provocar solicitaciones excesivas en ningún elemento de la estructura. Se cuidarán especialmente, protegiéndolas si fuese necesario, las partes sobre las que hayan de fijarse las cadenas, cables o ganchos que vayan a utilizarse en la elevación o sujeción de las piezas de la estructura. Se corregirá cuidadosamente, antes de proceder al montaje, cualquier abolladura, comba o torcedura que haya podido provocarse en las operaciones de transporte. Si el efecto no puede ser corregido, o se presume que después de corregido puede afectar a la resistencia o estabilidad de la estructura, la pieza en cuestión se rechazará, marcándola debidamente para dejar constancia de ello.

Los residuos generados durante la ejecución de la unidad de obra serán tratados conforme a la Parte III: Gestión de residuos de construcción o demolición en la obra.

Prescripción en cuanto a la ejecución por unidades de obra

Características técnicas de cada unidad de obra

- Condiciones previas: soporte**

Se tomarán medidas protectoras para las fábricas que puedan ser dañadas por efecto de la humedad en contacto con el terreno, si no están definidas en el proyecto. Por ejemplo, si el muro es de fachada, en la base debe disponerse una barrera impermeable que cubra todo el espesor de la fachada a más de 15 cm por encima del nivel del suelo exterior para evitar el ascenso de agua por capilaridad o adoptarse otra solución que produzca el mismo efecto, según el apartado 2.3.3.2 (CTE DB-HS). La superficie en que se haya de disponer la imprimación deberá estar lisa y limpia. Sobre la barrera debe disponerse una capa de mortero de regulación de 2 cm de espesor como mínimo, según el apartado 2.1.3.1 (CTE DB-HS).

Cuando sea previsible que el terreno contenga sustancias químicas agresivas para la fábrica, ésta se construirá con materiales resistentes a dichas sustancias o bien se protegerá de modo que quede aislada de las sustancias químicas agresivas.

La base de la zapata corrida de un muro será horizontal. Estará situada en un solo plano cuando sea posible económicamente; en caso contrario, se distribuirá en bandeos con uniformidad. En caso de cimentar con zapatas aisladas, las cabezas de éstas se enlazarán con una viga de hormigón armado. En caso de cimentación por pilotes, se enlazarán con una viga empotrada en ellos.

Los perfiles metálicos de los dinteles que conforman los huecos se protegerán con pintura antioxidante, antes de su colocación.

En las obras importantes con retrasos o paradas muy prolongadas, el director de obra debe tener en cuenta las acciones sísmicas que se puedan presentar y que, en caso de destrucción o daño por sismo, pudieran dar lugar a consecuencias graves. El director de obra comprobará que las prescripciones y los detalles estructurales mostrados en los planos satisfacen los niveles de ductilidad especificados y que se respetan durante la ejecución de la obra. En cualquier caso, una estructura de muros se considerará una solución “no dúctil”, incluso aunque se dispongan los refuerzos que se prescriben en la norma sismorresistente (NCSR-02).

•Compatibilidad entre los productos, elementos y sistemas constructivos

Se evitará el contacto entre metales de diferente potencial electrovalente para impedir el inicio de posibles procesos de corrosión electroquímica; también se evitará su contacto con materiales de albañilería que tengan comportamiento higroscópico, especialmente el yeso, que le pueda originar corrosión química.

Proceso de ejecución

•Ejecución

El proyecto especifica la clase de categoría de ejecución: A, B y C, de acuerdo con lo que se establece en el apartado 8.2.1 del CTE DB-SE-F. En los elementos de fábrica armada se especificará sólo clases A o B. En los elementos de fábrica pretensada se especificará clase A.

Categoría A:

Las piezas disponen de certificación de sus especificaciones en cuanto a tipo y grupo, dimensiones y tolerancias, resistencia normalizada, succión, y retracción o expansión por humedad.

El mortero dispone de especificaciones sobre su resistencia a la compresión y a la flexotracción a 7 y 28 días.

La fábrica dispone de un certificado de ensayos previos a compresión según la norma UNE-EN 1052-1:1999, a tracción y a corte según la norma UNE-EN 1052-4:2001.

Se realiza una visita diaria de la obra. Control y supervisión continuados por el constructor.

Categoría B:

Las piezas disponen de certificación de sus especificaciones en cuanto a tipo y grupo, dimensiones y tolerancias, y resistencia normalizada.

El mortero dispone de especificaciones sobre su resistencia a la compresión y a la flexotracción a 28 días.

Se realiza una visita diaria de la obra. Control y supervisión continuados por el constructor.

Categoría C:

Cuando no se cumpla alguno de los requisitos de la categoría B.

- Replanteo.

Será necesaria la verificación del replanteo por la dirección facultativa. Se replanteará en primer lugar la fábrica a realizar. Posteriormente para el alzado de la fábrica se colocarán en cada esquina de la planta una mira recta y aplomada, con las referencias precisas a las alturas de las hiladas, y se procederá al tendido de los cordeles entre las miras, apoyadas sobre sus marcas, que se elevarán con la altura de una o varias hiladas para asegurar la horizontalidad de éstas.

Se dispondrán juntas de movimiento para permitir dilataciones térmicas y por humedad, fluencia y retracción, las deformaciones por flexión y los efectos de las tensiones internas producidas por cargas verticales o laterales, sin que la fábrica sufra daños, teniendo en cuenta, para las fábricas sustentadas, las distancias indicadas en la tabla 2.1 del documento CTE DB-SE F, apartado 2.2. Siempre que sea posible la junta se proyectará con solape.

- Humectación.

Las piezas, fundamentalmente las de arcilla cocida (exceptuando los ladrillos completamente hidrofugados y aquellos que tienen una succión inferior a $0,10 \text{ gr/cm}^2 \text{ min}$), se humedecerán, antes de la ejecución de la fábrica, por aspersión o por inmersión. La cantidad de agua embebida en la pieza debe ser la necesaria para que al ponerla en contacto con el mortero no haga cambiar la consistencia de este, es decir, para que la pieza ni absorba agua, ni la aporte.

- Colocación.

Las piezas se colocarán generalmente a restregón, sobre una tortada de mortero, hasta que el mortero rebose por la llaga y el tendel. No se moverá ninguna pieza después de efectuada la operación de restregón. Si fuera necesario corregir la posición de una pieza, se quitará, retirando también el mortero.

Las piezas con machihembrado lateral no se colocarán a restregón, sino verticalmente sobre la junta horizontal de mortero, haciendo tope con los machihembrados, dando lugar a fábricas con llagas a hueso. No obstante, la colocación de las piezas dependerá de su tipología, debiendo seguirse en todo momento las recomendaciones del fabricante.

- Rellenos de juntas.

Si el proyecto especifica llaga llena el mortero debe macizar el grueso total de la pieza en al menos el 40% de su tizón; se considera hueca en caso contrario. El mortero deberá llenar las juntas, tendel (salvo caso de tendel hueco) y llagas totalmente. Si después de restregar el ladrillo no quedara alguna junta totalmente llena, se añadirá el mortero. El espesor de los tendeles y de las llagas de mortero ordinario o ligero no será menor que 8 mm ni mayor que 15 mm, y el de tendeles y llagas de mortero de junta delgada no será menor que 1 mm ni mayor que 3 mm.

Cuando se especifique la utilización de juntas delgadas, las piezas se asentarán cuidadosamente para que las juntas mantengan el espesor establecido de manera uniforme.

El llagueado en su caso, se realizará mientras el mortero esté fresco.

Sin autorización expresa, en muros de espesor menor que 200 mm, las juntas no se rehundirán en una profundidad mayor que 5 mm.

De procederse al rejuntado, el mortero tendrá las mismas propiedades que el de asentar las piezas. Antes del rejuntado, se cepillará el material suelto, y si es necesario, se humedecerá la fábrica. Cuando se rasque la junta se tendrá cuidado en dejar la distancia suficiente entre cualquier hueco interior y la cara del mortero.

Para bloques de arcilla cocida aligerada:

No se cortarán las piezas, sino que se utilizarán las debidas piezas complementarias de coordinación modular. Las juntas verticales no llevarán mortero al ser machihembradas. La separación entre juntas verticales de dos hiladas consecutivas no será inferior a 7 cm.

Los muros deberán mantenerse limpios durante la construcción. Todo exceso de mortero deberá ser retirado, limpiando la zona a continuación.

- Enjarjes.

Las fábricas deben levantarse por hiladas horizontales en toda la extensión de la obra, siempre que sea posible y no de lugar a situaciones intermedias inestables. Cuando dos partes de una fábrica hayan de levantarse en épocas distintas, la que se ejecute primero se dejará escalonada. Si esto no fuera posible, se dejará formando alternativamente entrantes, adarajas y salientes, endejas. En las hiladas consecutivas de un muro, las piezas se solaparán para que el muro se comporte como un elemento estructural único. El solape será al menos igual a 0,4 veces el grueso de la pieza y no menor que 40 mm. En las esquinas o encuentros, el solapo de las piezas no será menor que su tizón; en el resto del muro, pueden emplearse piezas cortadas para conseguir el solape preciso.

- Dinteles.

Las aberturas llevarán un dintel resistente, prefabricado o realizado in situ de acuerdo con la luz a salvar. En los extremos de los dinteles se dispondrá una armadura de continuidad sobre los apoyos, de una sección no inferior al 50% de la armadura en el centro del vano y se anclará de acuerdo con el apartado 7.5 del documento CTE DB SE F. La armadura del centro del vano se prolongará hasta los apoyos, al menos el 25% de su sección, y se anclará según el apartado citado.

- Enlaces.

Enlaces entre muros y forjados:

Cuando se considere que los muros están arriostrados por los forjados, se enlazarán a éstos de forma que se puedan transmitir las acciones laterales. Las acciones laterales se transmitirán a los elementos arriostrantes o a través de la propia estructura de los forjados (monolíticos) o mediante vigas perimetrales. Las acciones laterales se pueden transmitir mediante conectores o por rozamiento.

Cuando un forjado carga sobre un muro, la longitud de apoyo será la estructuralmente necesaria pero nunca menor de 65 mm (teniendo en cuenta las tolerancias de fabricación y de montaje).

Las llaves de muros capuchinos se dispondrán de modo que queden suficientemente recibidas en ambas hojas (se considerará satisfecha esta prescripción si se cumple la norma UNE-EN 845-1:2014), y su forma y disposición será tal que el agua no pueda pasar por las llaves de una hoja a otra.

La separación de los elementos de conexión entre muros y forjados no será mayor que 2 m, y en edificios de más de cuatro plantas de altura no será mayor que 1,25 m. Si el enlace es por rozamiento, no son necesarios amarres si el

apoyo de los forjados de hormigón se prolonga hasta el centro del muro o un mínimo de 65 mm, siempre que no sea un apoyo deslizante.

Si es de aplicación la norma sismorresistente (NCSR-02), los forjados de viguetas sueltas, de madera o metálicas, deberán atarse en todo su perímetro a encadenados horizontales situados en su mismo nivel, para solidarizar la entrega y conexión de las viguetas con el muro. El atado de las viguetas que discurran paralelas a la pared se extenderá al menos a las tres viguetas más próximas.

Enlace entre muros:

Es recomendable que los muros que se vinculan se levanten de forma simultánea y debidamente trabados entre sí.

En el caso de muros capuchinos, el número de llaves que vinculan las dos hojas de un muro capuchino no será menor que 2 por m². Si se emplean armaduras de tendel cada elemento de enlace se considerará como una llave.

Se colocarán llaves en cada borde libre y en las jambas de los huecos.

Al elegir las llaves se considerará cualquier posible movimiento diferencial entre las hojas del muro, o entre una hoja y un marco.

En el caso de muros doblados, las dos hojas de un muro doblado se enlazarán eficazmente mediante conectores capaces de transmitir las acciones laterales entre las dos hojas, con un área mínima de 300 mm²/m² de muro, con conectores de acero dispuestos uniformemente en número no menor que 2 conectores/m² de muro.

Algunas formas de armaduras de tendel pueden también actuar como llaves entre las dos hojas de un muro doblado, por ejemplo las mostradas en la norma UNE-EN 845-3:2014.

En la elección del conector se tendrán en cuenta posibles movimientos diferenciales entre las hojas.

En caso de fábrica de bloque hormigón hueco: Los enlaces de los muros en esquina o en cruce se realizarán mediante encadenado vertical de hormigón armado, que irá anclada a cada forjado y en planta baja a la cimentación. El hormigón se verterá por tongadas de altura no superior a 1 m, al mismo tiempo que se levantan los muros. Se compactará el hormigón, llenando todo el hueco entre el encofrado y los bloques. Los bloques que forman las jambas de los huecos de paso o ventanas serán rellenos con mortero en un ancho del muro igual a la altura del dintel. La formación de dinteles será con bloques de fondo ciego colocados sobre una sopanda previamente preparada, dejando libre la canal de las piezas para la colocación de las armaduras y el vertido del hormigón.

En caso de fábrica de bloque de hormigón macizo: Los enlaces de los muros en esquina o en cruce se realizarán mediante armadura horizontal de anclaje en forma de horquilla, enlazando alternativamente en cada hilada dispuesta perpendicularmente a la anterior uno y otro muro.

- Armaduras.

Las barras y las armaduras de tendel se doblarán y se colocarán en la fábrica sin que sufran daños perjudiciales que puedan afectar al acero, al hormigón, al mortero o a la adherencia entre ellos.

Se evitarán los daños mecánicos, rotura en las soldaduras de las armaduras de tendel, y depósitos superficiales que afecten a la adherencia.

Se emplearán separadores y estribos para mantener las armaduras en su posición y si es necesario, se atará la armadura con alambre.

Para garantizar la durabilidad de las armaduras:

Recubrimientos de la armadura de tendel:

a) el espesor mínimo del recubrimiento de mortero respecto al borde exterior, no será menor que 15 mm

b) el recubrimiento de mortero, por encima y por debajo de la armadura de tendel, no sea menor que 2 mm, incluso para los morteros de junta delgada

c) la armadura se dispondrá de modo que se garantice la constancia del recubrimiento.

Los extremos cortados de toda barra que constituya una armadura, excepto las de acero inoxidable, tendrán el recubrimiento que le corresponda en cada caso o la protección equivalente.

En el caso de cámaras rellenas o aparejos distintos de los habituales, el recubrimiento será no menor que 20 mm ni de su diámetro.

- Morteros y hormigones de relleno.

Se admite la mezcla manual únicamente en proyectos con categoría de ejecución C. El mortero no se ensuciará durante su manipulación posterior.

El mortero y el hormigón de relleno se emplearán antes de iniciarse el fraguado. El mortero u hormigón que haya iniciado el fraguado se desechará y no se reutilizará.

Al mortero no se le añadirán aglomerantes, áridos, aditivos ni agua después de su amasado.

Antes de rellenar de hormigón la cámara de un muro armado, se limpiará de restos de mortero y escombros. El relleno se realizará por tongadas, asegurando que se macizan todos los huecos y no se segrega el hormigón. La secuencia de las operaciones conseguirá que la fábrica tenga la resistencia precisa para soportar la presión del hormigón fresco.

En muros con pilastras armadas, la armadura principal se fijará con antelación suficiente para ejecutar la fábrica sin entorpecimiento. Los huecos de fábrica en que se incluye la armadura se irán rellenando con mortero u hormigón al levantarse la fábrica.

•Tolerancias admisibles

Cuando en el proyecto no defina tolerancias de ejecución de muros verticales, se emplearán los valores de la tabla 8.2 sobre tolerancias para elementos de fábrica del documento DB-SE-F del Código Técnico de la Edificación, apartado 8.2:

- Desplome en la altura del piso de 20 mm y en la altura total del edificio de 50 mm.
- Axialidad de 20 mm.
- Planeidad en 1 m de 5 mm y en 10 m de 20 mm.
- Espesor de la hoja del muro más menos 25 mm y del muro capuchino completo más 10 mm.

•Condiciones de terminación

Las fábricas quedarán planas y aplomadas, y tendrán una composición uniforme en toda su altura.

En muros de carga, para la ejecución de rozas y rebajes, se debe contar con las órdenes de la dirección facultativa, bien expresas o bien por referencia a detalles del proyecto. Las rozas no afectarán a elementos, como dinteles, anclajes entre piezas o armaduras. En muros de ejecución reciente, debe esperarse a que el mortero de unión entre piezas haya endurecido debidamente y a que se haya producido la correspondiente adherencia entre mortero y pieza.

En fábrica con piezas macizas o perforadas, las rozas que respetan las limitaciones de la tabla 4.8 (CTE DB F), no reducen el grueso de cálculo, a efectos de la evaluación de su capacidad. Si es de aplicación la norma sismorresistente (NCSR-02), en los muros de carga y de arriostramiento sólo se admitirán rozas verticales separadas entre sí por lo menos 2 m y cuya profundidad no excederá de la quinta parte de su espesor. En cualquier caso, el grueso reducido no será inferior a los valores especificados en el apartado de prescripciones sobre los productos (piezas).

Control de ejecución, ensayos y pruebas

•Control de ejecución

Controles durante la ejecución: puntos de observación.

Ladrillos cerámicos: Unidad y frecuencia de inspección: 2 cada 400 m² de muro.

Bloques de hormigón o cerámicos: Unidad y frecuencia de inspección: 2 cada 250 m² de muro.

- Replanteo:

Comprobación de ejes de muros y ángulos principales.

Verticalidad de las miras en las esquinas. Marcado de hiladas (cara vista).

Espesor y longitud de tramos principales. Dimensión de huecos de paso.

Juntas estructurales.

- Ejecución de todo tipo de fábricas:

Comprobación periódica de consistencia en cono de Abrams.

Mojado previo de las piezas unos minutos.

Aparejo y traba en enlaces de muros. Esquinas. Huecos.

Relleno de juntas de acuerdo especificaciones de proyecto.

Juntas estructurales (independencia total de partes del edificio).

Barrera antihumedad según especificaciones del proyecto.

Armadura libre de sustancias.

- Ejecución de fábricas de bloques de hormigón o de arcilla cocida aligerada:

Las anteriores.

Aplomado de paños.

Alturas parciales. Niveles de planta. Zunchos.

- Tolerancias en la ejecución según TABLA 8.2 del CTE DB SE F:

Desplomes.

Axialidad.

Planeidad.

Espesores de la hoja o de las hojas del muro.

- Protección de la fábrica:

Protección en tiempo caluroso de fábricas recién ejecutadas.

Protección en tiempo frío (heladas) de fábricas recientes.

Protección de la fábrica durante la ejecución, frente a la lluvia.

Arriostamiento durante la construcción mientras el elemento de fábrica no haya sido estabilizado (al terminar cada jornada de trabajo).

Control de la profundidad de las rozas y su verticalidad.

- Ejecución de cargaderos y refuerzos:

Entrega de cargaderos. Dimensiones.

Encadenados verticales y horizontales según especificaciones de cálculo (sísmico). Armado.

Macizado y armado en fábricas de bloques.

En el caso de que la Propiedad hubiera establecido exigencias relativas a la contribución de la estructura a la sostenibilidad, de conformidad con el Anejo nº 13 de la Instrucción EHE-08, la Dirección Facultativa deberá comprobar durante la fase de ejecución que, con los medios y procedimientos reales empleados en la misma, se satisface el mismo nivel (A, B, C, D ó E) que el definido en el proyecto para el índice ICES.

•Ensayos y pruebas

Cuando se establezca la determinación mediante ensayos de la resistencia de la fábrica, podrá determinarse directamente a través de la UNE-EN 1052-1: 1999. Así mismo, para la determinación mediante ensayos de la resistencia del mortero, se usará la UNE-EN 1015-11: 2000 y UNE-EN 1015-11:2000/A1:2007.

Conservación y mantenimiento

La coronación de los muros se cubrirá, con láminas de material plástico o similar, para impedir el lavado del mortero de las juntas por efecto de la lluvia y evitar eflorescencias, desconchados por caliches y daños en los materiales higroscópicos.

Se tomarán precauciones para mantener la humedad de la fábrica hasta el final del fraguado, especialmente en condiciones desfavorables, tales como baja humedad relativa, altas temperaturas o fuertes corrientes de aire.

Se tomarán precauciones para evitar daños a la fábrica recién construida por efecto de las heladas. Si ha helado antes de iniciar el trabajo, se revisará escrupulosamente lo ejecutado en las 48 horas anteriores, demoliéndose las zonas dañadas. Si la helada se produce una vez iniciado el trabajo, se suspenderá protegiendo lo recientemente construido

Si fuese necesario, aquellos muros que queden temporalmente sin arriostrar y sin carga estabilizante, se acodalarán provisionalmente, para mantener su estabilidad.

Se limitará la altura de la fábrica que se ejecute en un día para evitar inestabilidades e incidentes mientras el mortero está fresco.

Prescripciones sobre verificaciones en el edificio terminado

Verificaciones y pruebas de servicio para comprobar las prestaciones finales del edificio

En principio, las estructuras proyectadas, ejecutadas y controladas conforme a la normativa vigente, no será necesario someterlas a prueba alguna. No obstante, cuando se tenga dudas razonables sobre el comportamiento de la estructura del edificio ya terminado, para conceder el permiso de puesta en servicio o aceptación de la misma, se pueden realizar ensayos mediante pruebas de carga para evaluar la seguridad de la estructura, toda o parte de ella, en

elementos sometidos a flexión. En estos ensayos, salvo que se cuestione la seguridad de la estructura, no deben sobrepasarse las acciones de servicio, se realizarán de acuerdo con un Plan de Ensayos que evalúe la viabilidad de la prueba, por una organización con experiencia en este tipo de trabajos, dirigida por un técnico competente, que debe recoger los siguientes aspectos (adaptados del artículo 101.2 de la Instrucción EHE-08):

- viabilidad y finalidad de la prueba
- magnitudes que deben medirse y localización de los puntos de medida
- procedimientos de medida
- escalones de carga y descarga
- medidas de seguridad
- condiciones para las que el ensayo resulta satisfactorio.

3.2 Estructuras de hormigón (armado y pretensado)

Descripción

Descripción

Como elementos de hormigón pueden considerarse:

- Forjados unidireccionales: constituidos por elementos superficiales planos con nervios, flectando esencialmente en una dirección. Se consideran dos tipos de forjados, los de viguetas o semiviguetas, ejecutadas en obra o pretensadas, y los de losas alveolares ejecutadas en obra o pretensadas.
- Placas (losas) sobre apoyos aislados: estructuras constituidas por placas macizas o aligeradas con nervios de hormigón armado en dos direcciones perpendiculares entre sí, que no poseen, en general, vigas para transmitir las cargas a los apoyos y descansan directamente sobre soportes con o sin capitel.
- Muros de sótanos y muros de carga.
- Pantallas: sistemas estructurales en ménsula empotrados en el terreno, de hormigón armado, de pequeño espesor, gran canto y muy elevada altura, especialmente aptas para resistir acciones horizontales.
- Muros resistentes o núcleos: un conjunto de pantallas enlazadas entre sí para formar una pieza de sección cerrada o eventualmente abierta por huecos de paso, que presenta una mayor eficacia que las pantallas para resistir esfuerzos horizontales.
- Estructuras aporticadas: formadas por soportes y vigas. Las vigas son elementos estructurales, planos o de canto, de directriz recta y sección rectangular que salvan una determinada luz, soportando cargas de flexión. Los soportes son elementos de directriz recta y sección rectangular, cuadrada, poligonal o circular, de hormigón armado, pertenecientes a la estructura del edificio, que transmiten las cargas al cimiento.

Criterios de medición y valoración de unidades

- Metro cuadrado de forjado unidireccional: hormigón de resistencia o dosificación especificados, con una cuantía media del tipo de acero especificada, con semivigueta armada o nervios in situ, del canto e intereje especificados,

con piezas de entrevigado (como las bovedillas) del material especificado, incluso encofrado, vibrado, curado y desencofrado, según Instrucción EHE-08.

- Metro cuadrado de placa o forjado reticular: hormigón de resistencia o dosificación especificados, con una cuantía media del tipo de acero especificada, del canto e intereje especificados, con piezas de entrevigado (como las bovedillas) del material especificado, incluso encofrado, vibrado, curado y desencofrado, según Instrucción EHE-08.
- Metro cuadrado de forjado unidireccional con vigueta, semivigueta o losa pretensada, totalmente terminado, incluyendo las piezas de entrevigado para forjados con viguetas o semiviguetas pretensadas, hormigón vertido en obra y armadura colocada en obra, incluso vibrado, curado, encofrado y desencofrado, según Instrucción EHE-08.
- Metro cuadrado de núcleos y pantallas de hormigón armado: completamente terminado, de espesor y altura especificadas, de hormigón de resistencia o dosificación especificados, de la cuantía del tipo de acero especificada, incluyendo encofrado a una o dos caras del tipo especificado, elaboración desencofrado y curado, según Instrucción EHE-08.
- Metro lineal de soporte de hormigón armado: completamente terminado, de sección y altura especificadas, de hormigón de resistencia o dosificación especificados, de la cuantía del tipo de acero especificada, incluyendo encofrado, elaboración, desencofrado y curado, según Instrucción EHE-08.
- Metro cúbico de hormigón armado para pilares, vigas y zunchos: hormigón de resistencia o dosificación especificados, con una cuantía media del tipo de acero especificada, en soportes, vigas o zunchos de sección y altura determinadas, incluso recortes, separadores, alambre de atado, puesta en obra, vibrado y curado del hormigón según Instrucción EHE-08, incluyendo encofrado y desencofrado.

Prescripciones sobre los productos

Características y recepción de los productos que se incorporan a las unidades de obra

- Hormigón para armar:

Se tipificará de acuerdo con el artículo 39.2 de la Instrucción EHE-08, indicando:

- la composición elegida (artículo 31.1)
- las condiciones o características de calidad exigidas (artículo 31.2)
- las características mecánicas (artículo 39)
- valor mínimo de la resistencia (artículo 31.4)
- docilidad (artículo 31.5)

El hormigón puede ser:

- fabricado en central, de obra o preparado;
- no fabricado en central.

Materiales componentes, en el caso de que no se acopie directamente el hormigón para armar:

- Cemento:

Los cementos empleados podrán ser aquellos que cumplan la Instrucción RC-08, correspondan a la clase resistente 32,5 o superior y cumplan las limitaciones de uso establecidas en la tabla 26 de la Instrucción EHE-08 En el

caso de cementos que contribuyan a la sostenibilidad, se estará a lo establecido en el anejo 13 de la Instrucción EHE-08

- Agua:

El agua utilizada, tanto para el amasado como para el curado del hormigón en obra, no debe contener ningún ingrediente perjudicial en cantidades tales que afecten a las propiedades del hormigón o a la protección de las armaduras frente a la corrosión. En general, podrán emplearse todas las aguas sancionadas como aceptables por la práctica.

Cuando no se posean antecedentes de su utilización, o en caso de duda, deberán analizarse las aguas para comprobar las condiciones establecidas en el artículo 27 de la Instrucción EHE-08.

Se prohíbe el empleo de aguas de mar o salinas análogas para el amasado o curado de hormigón armado, salvo estudios especiales.

Siempre que sea posible, dispondrá las instalaciones que permitan el empleo de aguas recicladas procedentes del lavado de los elementos de transporte del hormigón, en los términos que se indican en el artículo 27 de la instrucción EHE-08.

- Áridos:

Los áridos deberán cumplir las especificaciones contenidas en el artículo 28 de la Instrucción EHE-08.

Como áridos para la fabricación de hormigones pueden emplearse gravas y arenas existentes en yacimientos naturales o rocas machacadas, así como otros productos cuyo empleo se encuentre sancionado por la práctica y se justifique debidamente. En el caso de áridos reciclados se seguirá lo establecido en el anejo 15 de la Instrucción EHE-08.

Sólo se permite el empleo de áridos con una proporción muy baja de sulfuros oxidables.

Los áridos se designarán por su tamaño máximo en mm, y en su caso, especificar el empleo de árido reciclado y su porcentaje de utilización.

El tamaño máximo de un árido grueso será menor que las dimensiones siguientes:

- 0,8 de la distancia horizontal libre entre armaduras que no formen grupo, o entre un borde de la pieza y una armadura que forme un ángulo mayor de 45° con la dirección del hormigonado;
- 1,25 de la distancia entre un borde de la pieza y una armadura que forme un ángulo no mayor de 45° con la dirección de hormigonado,
- 0,25 de la dimensión mínima de la pieza, excepto en los casos siguientes:

Losa superior de los forjados, donde el tamaño máximo del árido será menor que 0,4 veces el espesor mínimo.

Piezas de ejecución muy cuidada y aquellos elementos en los que el efecto pared del encofrado sea reducido (forjados, que sólo se encofran por una cara), en cuyo caso será menor que 0,33 veces el espesor mínimo.

La granulometría de los áridos debe cumplir los requisitos establecidos en el artículo 28.4 de la Instrucción EHE-08.

- Otros componentes:

Podrán utilizarse como componentes del hormigón los aditivos y adiciones, siempre que se justifique con la documentación del producto o los oportunos ensayos que la sustancia agregada en las proporciones y condiciones previstas produce el efecto deseado sin perturbar excesivamente las restantes características del hormigón ni representar peligro para la durabilidad del hormigón ni para la corrosión de armaduras.

En los hormigones armados se prohíbe la utilización de aditivos en cuya composición intervengan cloruros, sulfuros, sulfitos u otros componentes químicos que puedan ocasionar o favorecer la corrosión de las armaduras (artículo 29 de la Instrucción EHE-08).

- Armaduras pasivas:

Los aceros cumplirán los requisitos técnicos establecidos en los artículos 32 y 33 de la Instrucción EHE-08.

Serán de acero soldable, no presentarán defectos superficiales ni grietas, y estarán constituidas por:

- Los diámetros nominales de las barras o rollos de acero corrugado se ajustarán a la serie: 6-8-10-12-14-16-20-25-32 y 40 mm, y los tipos a utilizar serán: de baja ductilidad (AP400 T - AP500 T), de ductilidad normal (AP400 S - AP500 S), o de características especiales de ductilidad (AP400 SD - AP500 SD).

Las características mecánicas mínimas garantizadas por el Suministrador serán conformes con las prescripciones de la tabla 32.2.a. Además, deberán tener aptitud al doblado-desdoblado o doblado simple, manifestada por la ausencia de grietas apreciables a simple vista al efectuar el ensayo correspondiente.

- Los diámetros nominales de los alambres (corrugados o grafilados) empleados en mallas electrosoldadas y armaduras básicas electrosoldadas en celosía se ajustarán a la serie:

4-4,5-5- 5,5-6-6,5-7-7,5-8-8,5-9-9,5-10-11-12-14 y 16 mm, y los tipos a utilizar serán: ME 500 SD - ME 400 SD - ME 500 S - ME - 400 S - ME 500 T - ME 400 T en mallas electrosoldadas, y AB 500 SD - AB 400 SD - AB 500 S - AB 500 T - AB 400 T en armaduras básicas electrosoldadas en celosía.

Los diámetros 4 y 4,5 m sólo pueden utilizarse en la armadura de reparto conforme al artículo 59.2.2 de la Instrucción EHE-08, así como en el caso de armaduras básicas electrosoldadas en celosías utilizadas para forjados unidireccionales de hormigón, en cuyo caso se podrán utilizar únicamente en los elementos transversales de conexión de la celosía .

- La ferralla armada, como resultado de aplicar a las armaduras elaboradas los procesos de armado, según el artículo 69 de la EHE-08.

- Piezas de entrevigado en forjados cumplirán las condiciones del artículo 36 de la Instrucción EHE-08.

Las piezas de entrevigado puede tener función aligerante o colaborante. Las colaborantes pueden ser de cerámica, hormigón u otro material resistente (resistencia a compresión no menor que la del hormigón vertido en el forjado). Las aligerantes pueden ser de cerámica, hormigón, poliestireno expandido u otros materiales suficientemente rígidos que cumplan con las exigencias especificadas en la EHE-08 sobre carga de rotura, expansión por humedad y reacción al fuego.

- Accesorios, fundamentalmente separadores, específicamente diseñados, con una resistencia a presión nominal de 2 N/mm².

Recepción de los productos

La recepción de los productos, equipos y sistemas se realizará conforme se desarrolla en la Parte II, Condiciones de recepción de productos, de este Pliego General de Condiciones. En el caso de productos que deban disponer del marcado CE se comprobará que los valores cumplen con los especificados en proyecto o, en su defecto, la Instrucción EHE-08. En otro caso, el control comprende el control de la documentación de los suministros; en su caso, el control mediante distintivos de calidad o procedimiento que garantice un nivel de garantía adicional equivalente; y, en su caso, el control experimental mediante ensayos.

Cada remesa o partida de los productos irá acompañada de una hoja de suministro cuyo contenido mínimo se indica en el anejo nº 21 de la Instrucción EHE-08. La documentación incluirá la información que se indica, dependiendo de si es previa al suministro, si acompaña durante al suministro o es posterior al suministro.

En el caso de que los productos tengan distintivo de calidad, de acuerdo con lo establecido en el artículo 81 de la Instrucción EHE-08, los suministradores lo entregarán al constructor para que la dirección facultativa valore si la documentación aportada es suficiente para la aceptación del producto suministrado o, en su caso, qué comprobaciones deben efectuarse.

En el caso de efectuarse ensayos, Las entidades y los laboratorios de control de calidad entregarán los resultados de su actividad al agente autor del encargo y, en todo caso, a la dirección facultativa.

Todas las actividades relacionadas con el control establecido por la Instrucción EHE-08 quedarán documentadas en los correspondientes registros.

- Hormigón fabricado en central de obra u hormigón preparado:

La conformidad de un hormigón con lo establecido en el proyecto se comprobará durante su recepción en la obra, mediante verificación del contenido de la documentación del hormigón, y en su caso, tras comprobar su consistencia.

- Control documental: el Suministrador deberá presentar una copia compulsada del certificado de dosificación al que hace referencia el anejo nº 22, así como del resto de los ensayos previos y de una hoja de suministro, cuyo contenido mínimo se establece en el anejo nº 21.

- Ensayos de control del hormigón:

El control de la calidad del hormigón comprenderá el de su docilidad, resistencia, y durabilidad:

Salvo en los ensayos previos, la toma de muestras se realizará en el punto de vertido del hormigón (obra o instalación de prefabricación), a la salida de éste del correspondiente elemento de transporte y entre $\frac{1}{4}$ y $\frac{3}{4}$ de la descarga. El representante del laboratorio levantará un acta, según el anejo 21 de la Instrucción EHE-08, para cada toma de muestras, que deberá estar suscrita por todas las partes presentes, quedándose cada uno con una copia de la misma.

Control de la docilidad (artículo 86.3.1), se comprobará mediante la determinación de la consistencia del hormigón fresco por el método del asentamiento, según UNE-EN 12350-2:2009. En el caso de hormigones autocompactantes, se estará a lo indicado en el anejo 17 de la Instrucción EHE-08. Los ensayos se realizarán siguiendo las consideraciones del artículo 86.5.2 de la Instrucción EHE-08.

Se realizará siempre que se fabriquen probetas para controlar la resistencia, en control indirecto de la resistencia o cuando lo ordene la dirección facultativa.

Control de la penetración del agua (artículo 86.3.3). Se comprobará mediante ensayos de resistencia a compresión efectuados sobre probetas fabricadas y curadas.

Control de la resistencia (artículo 86.3.2), se comprobará mediante ensayos de resistencia a compresión efectuados sobre probetas fabricadas y curadas.

Con independencia de los ensayos previos y característicos (preceptivos si no se dispone de experiencia previa en: materiales, dosificación y proceso de ejecución previstos), y de los ensayos de información complementaria, la Instrucción EHE-08 establece con carácter preceptivo el control de la resistencia a lo largo de la ejecución mediante los ensayos de control, indicados en el artículo 86.5.

Los ensayos de control de resistencia tienen por objeto comprobar que la resistencia característica del hormigón de la obra es igual o superior a la de proyecto y estará en función de si disponen de un distintivo de calidad y el nivel de garantía para el que se haya efectuado el reconocimiento. El control podrá realizarse según las siguientes modalidades:

- Hormigón no fabricado en central:

- El hormigón no fabricado en central solo puede utilizarse para hormigones no estructurales, de acuerdo con lo indicado en el anejo nº 18 de la Instrucción EHE-08, como el hormigón de limpieza o el empleado para aceras, bordillos o rellenos.

- Cemento (artículos 26 y 85.1 de la Instrucción EHE-08, Instrucción RC-08.y ver Parte II, Relación de productos con marcado CE, 19.1).

Se establece la recepción del cemento conforme a la Instrucción RC-08.

El responsable de la recepción del cemento deberá conservar una muestra preventiva por lote durante 100 días.

Control documental:

Cada partida se suministrará con un albarán y documentación anexa, que acredite que está legalmente fabricada y comercializada, de acuerdo con lo establecido la Instrucción RC-08.

Ensayos de control:

Antes de comenzar el hormigonado, o si varían las condiciones de suministro y cuando lo indique la dirección facultativa, se realizarán los ensayos de recepción previstos en la Instrucción RC-08 y los correspondientes a la determinación del ión cloruro, según la Instrucción EHE-08.

Al menos una vez cada tres meses de obra y cuando lo indique la dirección facultativa, se comprobarán: componentes del cemento, principio y fin de fraguado, resistencia a compresión y estabilidad de volumen.

Distintivo de calidad. Marca N de AENOR. Homologación MICT.

- Agua (artículos 27 y 85.5 de la Instrucción EHE-08):

Cuando no se posean antecedentes de su utilización, no se utilice agua potable de red de suministro., o en caso de duda, se realizarán los siguientes ensayos:

Ensayos (según normas UNE): exponente de hidrógeno pH. Sustancias disueltas. Sulfatos. Ion Cloruro. Hidratos de carbono. Sustancias orgánicas solubles en éter.

- Áridos (artículo 28, 85.2 de la Instrucción EHE-08 y ver Parte II, Relación de productos con marcado CE, 19.1):

Control documental:

Salvo en el caso al de áridos de autoconsumo (en el que el Suministrador de hormigón o de los elementos prefabricados, deberá aportar un certificado de ensayo conforme al artículo 85.2 de la Instrucción EHE-08), los áridos deberán disponer del marcado CE con un sistema de evaluación de la conformidad 2+.

Otros componentes (artículos 29 y 30 de la Instrucción EHE-08 y ver Parte II, Relación de productos con marcado CE, 19.1).

Control documental:

En el caso de aditivos que no dispongan de marcado CE, el suministrador deberá aportar un certificado de ensayo, con antigüedad inferior a seis meses conforme al artículo 85.3 de la Instrucción EHE-08.

No podrán utilizarse aditivos que no se suministren correctamente etiquetados y acompañados del certificado de garantía del fabricante, firmado por una persona física.

Cuando se utilicen cenizas volantes o humo de sílice, se exigirá el correspondiente certificado de garantía emitido por un laboratorio con los resultados de los ensayos prescritos en el artículo 30 de la Instrucción EHE-08.

Ensayos de control:

Se realizarán los ensayos de aditivos y adiciones indicados en los artículos 29, 30, 85.3 y 85.4 acerca de su composición química y otras especificaciones.

Antes de comenzar la obra se comprobará en todos los casos el efecto de los aditivos sobre las características de calidad del hormigón. Tal comprobación se realizará mediante los ensayos previos citados en el artículo 86 de la Instrucción EHE-08.

- Acero en armaduras pasivas:

En el caso de que el acero no esté en posesión del marcado CE la demostración de la conformidad del acero (características mecánicas, de adherencia, geométricas, y adicionales para el caso de procesos de elaboración con soldadura resistente) se realizará mediante ensayos tal y como se especifica en los artículos 87 y 88 de la Instrucción EHE-08.

El suministrador proporcionará un certificado en el que se exprese la conformidad con la Instrucción EHE-08, de la totalidad de las armaduras suministradas con expresión de las cantidades reales correspondientes a cada tipo, así como su trazabilidad hasta los fabricantes, de acuerdo con la información disponible en la documentación que establece la UNE-EN 10080:2006. Asimismo, cuando entre en vigor el marcado CE para los productos de acero, el Suministrador de la armadura facilitará al constructor copia del certificado de conformidad incluida en la documentación que acompaña al citado marcado CE. En el caso de instalaciones en obra, el constructor elaborará y entregará a la dirección facultativa un certificado equivalente al indicado para las instalaciones ajenas a la obra.

No deberá emplearse cualquier acero que presente picaduras o un nivel de oxidación excesivo que pueda afectar a sus condiciones de adherencia (sección afectada superior al 1% de la sección inicial).

El suministro de armaduras elaboradas y ferralla armada se realizará quedando estas exentas de pintura, grasa o cualquier otra sustancia nociva que pueda afectar negativamente al acero, al hormigón o a la adherencia entre ambos.

- Acero en armaduras activas

Cuando el acero para armaduras activas disponga de marcado CE, su conformidad se comprobará mediante la verificación documental, en otro caso, el control se realizará según se especifica en el artículo 89 de la Instrucción EHE-08.

- Elementos resistentes de los forjados:

Viguetas prefabricadas de hormigón, u hormigón y arcilla cocida.

Losas alveolares pretensadas (ver Parte II, Relación de productos con marcado CE, 1.2).

Según la Instrucción EHE-08, para la recepción de elementos y sistemas de pretensado, se comprobará aquella documentación que avale que los elementos de pretensado que se van a suministrar están legalmente comercializados y, en su caso, el certificado de conformidad del marcado CE, en su caso, certificado de que el sistema de aplicación del pretensado está en posesión de un distintivo de calidad oficialmente reconocido (lo que permitirá eximir la realización de las restantes comprobaciones); además de la documentación general a la que hace referencia el apartado 79.3.1.

- Piezas de entrevigado en forjados:

Cuando dispongan de marcado CE, su conformidad podrá ser suficientemente comprobada, mediante la verificación de las categorías o valores declarados en la documentación. En este caso, está especialmente

recomendado que se efectuó una inspección de las instalaciones de prefabricación, a las que se refiere la Instrucción EHE-08.

El control de recepción debe efectuarse tanto sobre los elementos prefabricados en una instalación industrial ajena a la obra como sobre aquéllos prefabricados directamente por el constructor en la propia obra.

Las piezas irán acompañadas de la hoja de suministro a la que hace referencia el apartado 79.3.1 de la Instrucción EHE-08; se comprobará la conformidad con los coeficientes de seguridad de los materiales que hayan sido adoptados en el proyecto. La dirección facultativa comprobará que se ha controlado la conformidad de los productos directamente empleados para la prefabricación del elemento estructural y, en particular, la del hormigón, la de las armaduras elaboradas y la de los elementos de pretensado (mediante la revisión de los registros documentales, la comprobación de los procedimientos de recepción o, en el caso de elementos prefabricados que no estén en posesión de un distintivo oficialmente reconocido, mediante la realización de ensayos sobre muestras tomadas en la propia instalación de prefabricación). Al menos una vez durante la obra, se realizará una comprobación experimental de los procesos de fabricación y de la geometría según se especifica en los apartados 91.5.3.3 y 91.5.3.4, respectivamente, de la Instrucción EHE-08.

Se comprobará que los elementos llevan un código o marca de identificación que, junto con la documentación de suministro, permite conocer el fabricante, el lote y la fecha de fabricación de forma que se pueda, en su caso, comprobar la trazabilidad de los materiales empleados para la prefabricación de cada elemento.

Almacenamiento y manipulación (criterios de uso, gestión de residuos, conservación y mantenimiento)

El constructor dispondrá de un sistema de gestión de materiales, productos y elementos que se vayan a colocar en la obra que asegure la trazabilidad de los mismos. Este sistema, especificado en el artículo 66.2 de la Instrucción EHE-08 dispondrá de un registro de los suministradores, un sistema de almacenamiento de los acopios y un sistema y seguimiento de las unidades ejecutadas de la obra.

Los materiales componentes del hormigón se almacenarán y transportarán evitando el entremezclado, contaminación, deterioro o cualquier otra alteración significativa de sus características.

- Cemento:

Si el suministro se realiza en sacos, el almacenamiento será en lugares ventilados y no húmedos; si el suministro se realiza a granel, el almacenamiento se llevará a cabo en silos o recipientes que lo aislen de la humedad.

Aún en el caso de que las condiciones de conservación sean buenas, el almacenamiento del cemento no debe ser muy prolongado, ya que puede meteorizarse. El almacenamiento máximo aconsejable es de tres meses, dos meses y un mes, respectivamente, para las clases resistentes 32,5, 42,5 y 52,5. Si el período de almacenamiento es superior, se comprobará que las características del cemento continúan siendo adecuadas.

- Áridos:

Los áridos deberán almacenarse, sobre una base anticontaminante, de tal forma que queden protegidos de una posible contaminación por el ambiente, y especialmente, por el terreno, no debiendo mezclarse de forma incontrolada las distintas fracciones granulométricas mediante tabiques separadores o con espaciamientos amplios entre ellos.

Deberán también adoptarse las precauciones necesarias para eliminar en lo posible la segregación de los áridos, tanto durante el almacenamiento como durante el transporte.

En el caso de que existan instalaciones para almacenamiento de agua o aditivos, serán tales que eviten cualquier contaminación.

- Aditivos:

Los aditivos se transportarán y almacenarán de manera que se evite su contaminación y que sus propiedades no se vean afectadas por factores físicos o químicos (heladas, altas temperaturas, etc.). Los aditivos líquidos o diluidos en agua deben almacenarse en depósitos protegidos de la helada y que dispongan de elementos agitadores para mantener los líquidos en suspensión. Los aditivos pulverulentos, se almacenarán con las mismas condiciones que los cementos.

- Adiciones:

Para las cenizas volantes o el humo de sílice suministrados a granel se emplearán equipos similares a los utilizados para el cemento, debiéndose almacenar en recipientes y silos impermeables que los protejan de la humedad y de la contaminación, los cuales estarán perfectamente identificados para evitar posibles errores de dosificación.

- Armaduras pasivas:

Tanto durante el transporte como durante el almacenamiento, las armaduras pasivas se protegerán de la lluvia, la humedad del suelo y la eventual agresividad de la atmósfera ambiente. Hasta el momento de su elaboración, armado o montaje se conservarán en obra, cuidadosamente clasificadas para garantizar la necesaria trazabilidad.

- Armaduras activas:

Las armaduras de pretensado se transportarán debidamente protegidas contra la humedad, deterioro contaminación, grasas, etc. asegurando que el medio de transporte tiene la caja limpia y el material está cubierto con lona.

Para eliminar los riesgos de oxidación o corrosión, el almacenamiento se realizará en locales ventilados y al abrigo de la humedad del suelo y paredes. En el almacén se adoptarán las precauciones precisas para evitar que pueda ensuciarse el material o producirse cualquier deterioro de los aceros debido a ataque químico, operaciones de soldadura realizadas en las proximidades, etc.

Antes de almacenar las armaduras se comprobará que están limpias, sin manchas de grasa, aceite, pintura, polvo, tierra o cualquier otra materia perjudicial para su buena conservación y posterior adherencia.

Las armaduras deben almacenarse cuidadosamente clasificadas según sus tipos, clases y los lotes de que procedan.

El estado de superficie de todos los aceros podrá ser objeto de examen en cualquier momento antes de su uso, especialmente después de un prolongado almacenamiento en obra o taller, para asegurar que no presentan alteraciones perjudiciales.

- Elementos prefabricados:

Para el transporte deberá tenerse en cuenta como mínimo que: el apoyo sobre las cajas del camión no introducirá esfuerzos no contemplados en el proyecto, la carga deberá estar atada, todas las piezas estarán separadas para evitar impactos entre ellas y, caso de transporte en edades muy tempranas del elemento, deberá evitarse su desecación.

Tanto la manipulación, a mano o con medios mecánicos como el izado y acopio de los elementos prefabricados en obra se realizará siguiendo las instrucciones indicadas por cada fabricante, almacenándose en su posición normal de trabajo, sobre apoyos que eviten el contacto con el terreno o con cualquier producto que las pueda deteriorar. Si alguna resultase dañada afectando a su capacidad portante deberá desecharse.

Los elementos deberán acopiarse sobre apoyos horizontales lo suficientemente rígidos en función del suelo, sus dimensiones y el peso. Las viguetas y losas alveolares pretensadas se apilarán limpias sobre durmientes, que

coincidirán en la misma vertical, con vuelos, en su caso, no mayores que 0,50 m, ni alturas de pilas superiores a 1,50 m, salvo que el fabricante indique otro valor.

Prescripción en cuanto a la ejecución por unidades de obra

Características técnicas de cada unidad de obra

•Compatibilidad entre los productos, elementos y sistemas constructivos

No se empleará aluminio en moldes que vayan a estar en contacto con el hormigón, salvo que una entidad de control elabore un certificado de que los paneles empleados han sido sometidos a un tratamiento que evita la reacción con los álcalis del cemento, y se facilite a la dirección facultativa.

En los hormigones armados o pretensados no podrán utilizarse como aditivos el cloruro cálcico ni en general productos en cuya composición intervengan cloruros, sulfuros, sulfitos u otros componentes químicos que puedan ocasionar o favorecer la corrosión de las armaduras.

En el caso de estructuras pretensadas, se prohíbe el uso de cualquier sustancia que catalice la absorción del hidrógeno por el acero.

Para prevenir el fenómeno electroquímico de la corrosión galvánica entre metales con diferente potencial, se adoptarán las siguientes medidas:

- Evitar el contacto entre dos metales de distinta actividad. En caso de no poder evitar el contacto, se deberá seleccionar metales próximos en la serie galvánica.
- Aislar eléctricamente los metales con diferente potencial.
- Evitar el acceso de agua y oxígeno a la zona de unión de los dos metales.

Para armaduras activas: Se prohíbe la utilización de empalmes o sujeciones con otros metales distintos del acero, así como la protección catódica. Con carácter general, no se permitirá el uso de aceros protegidos por recubrimientos metálicos. La dirección facultativa podrá permitir su uso cuando exista un estudio experimental que avale su comportamiento como adecuado para el caso concreto de cada obra.

Proceso de ejecución

•Ejecución

- Condiciones generales:

Se tomarán las precauciones necesarias, en función de la agresividad ambiental a la que se encuentre sometido cada elemento, para evitar su degradación pudiendo alcanzar la duración de la vida útil acordada, según lo indicado en proyecto.

Se cumplirán las prescripciones constructivas indicadas en la Norma de Construcción Sismorresistente NCSE-02 que sean de aplicación, según lo indicado en proyecto, para cada uno de los elementos:

- Vigas de hormigón armado: disposiciones del armado superior, armado inferior, estribos, etc.
- Soportes de hormigón armado: armado longitudinal, cercos, armaduras de espera en nudos de arranque, armado de nudos intermedios y nudos superiores, etc.
- Forjados: disposiciones del armado superior, armado en nudos, armadura de reparto, etc.

- Pantallas de rigidización: disposiciones de la armadura base, cercos en la parte baja de los bordes, etc.
- Elementos prefabricados: tratamiento de los nudos.

Buenas prácticas medioambientales para la ejecución:

En el caso de que el hormigón se fabrique en central de obra, el constructor deberá efectuar un autocontrol equivalente al del hormigón preparado en central, definido en el artículo 71.2.4 de la EHE-08.

Especialmente en el caso de cercanía con núcleos urbanos, el constructor procurará planificar las actividades para minimizar los períodos en los que puedan generarse impactos de ruido y, en su caso, que sean conformes con las correspondientes ordenanzas locales.

Todos los agentes que intervienen en la ejecución (constructor, dirección facultativa, etc.) de la estructura deberán velar por la utilización de materiales y productos que sean ambientalmente adecuados.

Además de los criterios citados, se podrán seguir los establecidos en el artículo 77.3 de la Instrucción EHE-08 de buenas prácticas medioambientales para la ejecución.

- Replanteo:

El constructor velará para que los ejes de los elementos, las cotas y la geometría de las secciones de cada uno de elementos estructurales, sean conformes con lo establecido en el proyecto, teniendo para ello en cuenta las tolerancias establecidas en el mismo o, en su defecto, en el anejo nº 11 de la Instrucción EHE-08

- Ejecución de la ferralla:

La distancia libre, horizontal y vertical, entre dos barras aisladas consecutivas, salvo el caso de grupos de barras, será igual o superior al mayor de los tres valores siguientes 20 mm (salvo en viguetas y losas alveolares pretensadas, donde se tomará 15 mm), el diámetro de la mayor ó 1,25 veces el tamaño máximo del árido.

Corte: se llevará a cabo de acuerdo con, utilizando procedimientos automáticos (cizallas, sierras, discos...) o maquinaria específica de corte automático.

Doblado: las barras corrugadas se doblarán en frío.

En el caso de mallas electrosoldadas rigen las mismas limitaciones anteriores siempre que el doblado se efectúe a una distancia igual a 4 diámetros contados a partir del nudo, o soldadura, más próximo. En caso contrario el diámetro mínimo de doblado no podrá ser inferior a 20 veces el diámetro de la armadura. No se admitirá el enderezamiento de codos, incluidos los de suministro, salvo cuando esta operación pueda realizarse sin daño, inmediato o futuro, para la barra correspondiente.

Colocación de las armaduras: las jaulas o ferralla serán lo suficientemente rígidas y robustas para asegurar la inmovilidad de las barras durante su transporte y montaje y el hormigonado de la pieza, de manera que no varíe su posición especificada en proyecto y permitan al hormigón envolverlas sin dejar coqueras.

Separadores: los calzos y apoyos provisionales en los encofrados y moldes deberán ser de hormigón, mortero, o plástico rígido o de otro material apropiado, quedando prohibidos los de madera, cualquier material residual de obra aunque sea ladrillo u hormigón y, si el hormigón ha de quedar visto, los metálicos. Se comprobarán en obra los espesores de recubrimiento indicados en proyecto. Los recubrimientos deberán garantizarse mediante la disposición de los correspondientes elementos separadores colocados en obra.

Empalmes: en los empalmes por solapo de armaduras pasivas, la separación entre las barras será de 4 diámetros como máximo. En las armaduras en tracción esta separación no será inferior a los valores indicados para la distancia

libre entre barras aisladas. En armaduras activas, los empalmes se realizarán en las secciones indicadas en el proyecto, y se dispondrán en alojamientos especiales de longitud suficiente para poder moverse libremente durante el tesado.

Las soldaduras a tope de barras de distinto diámetro podrán realizarse siempre que la diferencia entre diámetros sea inferior a 3 mm.

Se prohíbe el enderezamiento en obra de las armaduras activas.

Antes de autorizar el hormigonado, y una vez colocadas y, en su caso, tesas las armaduras, se comprobará si su posición, así como la de las vainas, anclajes y demás elementos, concuerdan con la indicada en los planos, y si las sujeciones son las adecuadas para garantizar su invariabilidad durante el hormigonado y vibrado. Si fuera preciso, se efectuarán las oportunas rectificaciones.

- Fabricación y transporte a obra del hormigón:

Criterios generales: las materias primas se amasarán de forma que se consiga una mezcla íntima y uniforme, estando todo el árido recubierto de pasta de cemento. La dosificación del cemento, de los áridos y en su caso, de las adiciones, se realizará en peso. No se mezclarán masas frescas de hormigones fabricados con cementos no compatibles debiendo limpiarse las hormigoneras antes de comenzar la fabricación de una masa con un nuevo tipo de cemento no compatible con el de la masa anterior. El amasado se realizará con un período de batido, a la velocidad de régimen, no inferior a noventa segundos. Queda expresamente prohibida la adición al hormigón de cualquier cantidad de agua u otras sustancias que puedan alterar la composición original de la masa fresca, con excepción de lo especificado en el artículo 71.4.2 de la instrucción EHE-08.

Transporte del hormigón preparado: el transporte mediante amasadora móvil se efectuará siempre a velocidad de agitación y no de régimen. El tiempo transcurrido entre la adición de agua de amasado y la colocación del hormigón no debe ser mayor a una hora y media, salvo uso de aditivos retardadores de fraguado o que el fabricante establezca un plazo inferior en la hoja de suministro. En tiempo caluroso, el tiempo límite debe ser inferior salvo que se hayan adoptado medidas especiales para aumentar el tiempo de fraguado.

- Cimbras y apuntalamientos:

El constructor, antes de su empleo en obra, deberá disponer de un proyecto de cimbra que al menos contemple los siguientes aspectos: justifique su seguridad, contenga planos que defina completamente la cimbra y sus elementos, y contenga un pliego de prescripciones que indique las características a cumplir de los elementos de la cimbra. Además, el constructor deberá disponer de un procedimiento escrito para el montaje o desmontaje de la cimbra o apuntalamiento y, si fuera preciso, un procedimiento escrito para la colocación del hormigón para limitar flechas y asentamientos.

Además, la dirección facultativa dispondrá de un certificado facilitado por el constructor y firmado por persona física, que garantice los elementos de la cimbra.

Las cimbras se realizarán según lo indicado en EN 1282. Se dispondrán durmientes de reparto para el apoyo de los puntales. Si los durmientes de reparto descansan directamente sobre el terreno, habrá que cerciorarse de que no puedan asentar en él. Los tableros llevarán marcada la altura a hormigonar. Las juntas de los tableros serán estancas, en función de la consistencia del hormigón y forma de compactación. Se unirá el encofrado al apuntalamiento, impidiendo todo movimiento lateral o incluso hacia arriba (levantamiento), durante el hormigonado. Se fijarán las cuñas y, en su caso, se tensorán los tirantes. Los puntales se arriostrarán en las dos direcciones, para que el apuntalamiento sea capaz de resistir los esfuerzos horizontales que puedan producirse durante la ejecución de los forjados. En los forjados de viguetas armadas se colocarán los apuntalamientos nivelados con los apoyos y sobre ellos se colocarán las viguetas. En

los forjados de viguetas pretensadas se colocarán las viguetas ajustando a continuación los apuntalados. Los puntales deberán poder transmitir la fuerza que reciban y, finalmente, permitir el desapuntalado con facilidad.

- Encofrados y moldes:

Serán lo suficientemente estancos para impedir una pérdida apreciable de pasta entre las juntas, indicándose claramente sobre el encofrado la altura a hormigonar y los elementos singulares. Los encofrados pueden ser de madera, cartón, plástico o metálicos, evitándose el metálico en tiempos fríos y los de color negro en tiempo soleado. Se colocarán dando la forma requerida al soporte y cuidando la estanquidad de la junta. Los de madera se humedecerán ligeramente, para no deformarlos, antes de verter el hormigón.

Los productos desencofrantes o desmoldeantes aprobados se aplicarán en capas continuas y uniformes sobre la superficie interna del encofrado o molde, colocándose el hormigón durante el tiempo en que estos productos sean efectivos. Los encofrados y moldes de madera se humedecerán para evitar que absorban el agua contenida en el hormigón. Por otra parte, las piezas de madera se dispondrán de manera que se permita su libre entumecimiento, sin peligro de que se originen esfuerzos o deformaciones anormales.

En la colocación de las placas metálicas de encofrado y posterior vertido de hormigón, se evitará la disgregación del mismo, picándose o vibrándose sobre las paredes del encofrado. Tendrán fácil desencofrado, no utilizándose gasoil, grasas o similares. El encofrado (los fondos y laterales) estará limpio en el momento de hormigonar, quedando el interior pintado con desencofrante antes del montaje, sin que se produzcan goteos, de manera que el desencofrante no impedirá la ulterior aplicación de revestimiento ni la posible ejecución de juntas de hormigonado, especialmente cuando sean elementos que posteriormente se hayan de unir para trabajar solidariamente. La sección del elemento no quedará disminuida en ningún punto por la introducción de elementos del encofrado ni de otros. No se transmitirán al encofrado vibraciones de motores. El desencofrado se realizará sin golpes y sin sacudidas.

- Colocación de las viguetas y piezas de entrevigados:

Se izarán las viguetas desde el lugar de almacenamiento hasta su lugar de ubicación, cogidas de dos o más puntos, siguiendo las instrucciones indicadas por cada fabricante para la manipulación, a mano o con grúa. Se colocarán las viguetas en obra apoyadas sobre muros y/o encofrado, colocándose posteriormente las piezas de entrevigado, paralelas, desde la planta inferior, utilizándose bovedillas ciegas y apeándose, si así se especifica en proyecto, procediéndose a continuación al vertido y compactación del hormigón. Si alguna resultara dañada afectando a su capacidad portante será desechada. En los forjados reticulares, se colocarán los casetones en los recuadros formados entre los ejes del replanteo. En los forjados no reticulares, la vigueta quedará empotrada en la viga, antes de hormigonar. Finalizada esta fase, se ajustarán los puntales y se procederá a la colocación de las piezas de entrevigado, las cuales no invadirán las zonas de macizado o del cuerpo de vigas o soportes. Se dispondrán los pasatubos y se encofrarán los huecos para instalaciones. En los voladizos se realizarán los oportunos resaltes, molduras y goterones, que se detallen en el proyecto; así mismo se dejarán los huecos precisos para chimeneas, conductos de ventilación, pasos de canalizaciones, etc. Se encofrarán las partes macizas junto a los apoyos.

Además de lo anterior, se tendrá en cuenta lo establecido en el anejo 12 de la Instrucción EHE-08.

- Colocación de las armaduras:

Se colocarán las armaduras sobre el encofrado, con sus correspondientes separadores. La armadura de negativos se colocará preferentemente bajo la armadura de reparto. Podrá colocarse por encima de ella siempre que ambas cumplan las condiciones requeridas para los recubrimientos y esté debidamente asegurado el anclaje de la

armadura de negativos sin contar con la armadura de reparto. En los forjados de losas alveolares pretensadas, las armaduras de continuidad y las de la losa superior hormigonada en obra, se mantendrán en su posición mediante los separadores necesarios. En muros y pantallas se anclarán las armaduras sobre las esperas, tanto longitudinal como transversalmente, encofrándose tanto el trasdós como el intradós, aplomados y separadas sus armaduras. Se utilizarán calzos separadores y elementos de suspensión de las armaduras para obtener el recubrimiento adecuado y posición correcta de negativos en vigas.

Colocación y aplomado de la armadura del soporte; en caso de reducir su sección se grifará la parte correspondiente a la espera de la armadura, solapándose la siguiente y atándose ambas. Los cercos se sujetarán a las barras principales mediante simple atado u otro procedimiento idóneo, prohibiéndose expresamente la fijación mediante puntos de soldadura una vez situada la ferralla en los moldes o encofrados. Encofrada la viga, previo al hormigonado, se colocarán las armaduras longitudinales principales de tracción y compresión, y las transversales o cercos según la separación entre sí obtenida.

- Puesta en obra del hormigón:

No se colocarán en obra masas que acusen un principio de fraguado. Antes de hormigonar se comprobará que no existen elementos extraños, como barro, trozos de madera, etc. y se regará abundantemente, en especial si se utilizan piezas de entrevigado de arcilla cocida. No se colocarán en obra tongadas de hormigón cuyo espesor sea superior al que permita una compactación completa de la masa. No se efectuará el hormigonado en tanto no se obtenga la conformidad del director de la ejecución de obra, una vez que se hayan revisado las armaduras ya colocadas en su posición definitiva. En general, se controlará que el hormigonado del elemento, se realice en una jornada. Se adoptarán las medidas necesarias para que, durante el vertido y colocación de las masas de hormigón, no se produzca disgregación de la mezcla, evitándose los movimientos bruscos de la masa, o el impacto contra los encofrados verticales y las armaduras. Queda prohibido el vertido en caída libre para alturas superiores a un metro. En el caso de vigas planas el hormigonado se realizará tras la colocación de las armaduras de negativos, siendo necesario el montaje del forjado. En el caso de vigas de canto con forjados apoyados o empotrados, el hormigonado de la viga será anterior a la colocación del forjado, en el caso de forjados apoyados y tras la colocación del forjado, en el caso de forjados semiempotrados. En el momento del hormigonado, las superficies de las piezas prefabricadas que van a quedar en contacto con el hormigón vertido en obra deben estar exentas de polvo y convenientemente humedecidas para garantizar la adherencia entre los dos hormigones.

El hormigonado de los nervios o juntas y la losa superior se realizará simultáneamente, compactando con medios adecuados a la consistencia del hormigón. En los forjados de losas alveolares pretensadas se asegurará que la junta quede totalmente rellena. En el caso de losas alveolares pretensadas, la compactación del hormigón de relleno de las juntas se realizará con un vibrador que pueda penetrar en el ancho de las juntas. Las juntas de hormigonado perpendiculares a las viguetas deberán disponerse a una distancia de apoyo no menor que $1/5$ de la luz, más allá de la sección en que acaban las armaduras para momentos negativos. Las juntas de hormigonado paralelas a las mismas es aconsejable situarlas sobre el eje de las piezas de entrevigado y nunca sobre los nervios.

En losas/ forjados reticulares el hormigonado de los nervios y de la losa superior se realizará simultáneamente. Se hormigonará la zona maciza alrededor de los pilares. La placa apoyará sobre los pilares (ábaco).

- Compactación del hormigón:

Se realizará mediante los procedimientos adecuados a la consistencia de la mezcla, debiendo prolongarse hasta que refluya la pasta a la superficie. La compactación del hormigón se hará con vibrador, controlando la duración, distancia, profundidad y forma del vibrado. No se rastrillará en forjados. Como criterio general el hormigonado en obra se compactará por picado con barra (los hormigones de consistencia blanda o fluida, se picarán hasta la capa inferior ya compactada), vibrado enérgico, (los hormigones secos se compactarán, en tongadas no superiores a 20 cm) y vibrado normal en los hormigones plásticos o blandos. El revibrado del hormigón deberá ser objeto de aprobación por parte del director de la ejecución de obra.

- Juntas de hormigonado:

Deberán, en general, estar previstas en el proyecto, se situarán en dirección lo más normal posible a la de las tensiones de compresión, y allí donde su efecto sea menos perjudicial. Se les dará la forma apropiada que asegure una unión lo más íntima posible entre el antiguo y el nuevo hormigón. Cuando haya necesidad de disponer juntas de hormigonado no previstas en el proyecto se dispondrán en los lugares que apruebe la dirección facultativa, y preferentemente sobre los puntales de la cimbra. Se evitarán juntas horizontales. No se reanudará el hormigonado, sin que las juntas hayan sido previamente examinadas y aprobadas por el director de la ejecución de obra. Antes de reanudar el hormigonado se limpiará la junta de toda suciedad o árido suelto y se retirará la capa superficial de mortero utilizando para ello chorro de arena o cepillo de alambre. Se prohíbe a tal fin el uso de productos corrosivos. Para asegurar una buena adherencia entre el hormigón nuevo y el antiguo se eliminará toda lechada existente en el hormigón endurecido, y en el caso de que esté seco, se humedecerá antes de proceder al vertido del nuevo hormigón. Se autorizará el empleo de otras técnicas para la ejecución de juntas siempre que se justifiquen previamente mediante ensayos de suficiente garantía.

La forma de la junta será la adecuada para permitir el paso de hormigón de relleno, con el fin de crear un núcleo capaz de transmitir el esfuerzo cortante entre losas colaterales y para, en el caso de situar en ella armaduras, facilitar su colocación y asegurar una buena adherencia. La sección transversal de las juntas deberá cumplir con los requisitos siguientes: el ancho de la junta en la parte superior de la misma no será menor que 30 mm; el ancho de la junta en la parte inferior de la misma no será menor que 5 mm, ni al diámetro nominal máximo de árido.

- Hormigonado en temperaturas extremas:

La temperatura de la masa del hormigón en el momento de verterla en el molde o encofrado, no será inferior a 5 ° C. No se autorizará el hormigonado directo sobre superficies de hormigón que hayan sufrido los efectos de las heladas, sin haber retirado previamente las partes dañadas por el hielo. Se prohíbe verter el hormigón sobre elementos cuya temperatura sea inferior a 0 °C. En general se suspenderá el hormigonado cuando llueva con intensidad, nieve, exista viento excesivo, una temperatura ambiente superior a 40 °C o se prevea que dentro de las 48 h siguientes, pueda descender la temperatura ambiente por debajo de los 0 °C. El empleo de aditivos anticongelantes requerirá una autorización expresa del director de la ejecución de obra. Cuando el hormigonado se efectúe en tiempo caluroso, se adoptarán las medidas oportunas para evitar la evaporación del agua de amasado, estas medidas deberán acentuarse para hormigones de resistencias altas. Para ello, los materiales y encofrados deberán estar protegidos del soleamiento y una vez vertido se protegerá la mezcla del sol y del viento, para evitar que se deseque.

- Curado del hormigón:

Se deberán tomar las medidas oportunas para asegurar el mantenimiento de la humedad del hormigón durante el fraguado y primer período de endurecimiento, mediante un adecuado curado. Si el curado se realiza mediante riego

directo, éste se hará sin que produzca deslavado de la superficie y utilizando agua sancionada como aceptable por la práctica. Queda prohibido el empleo de agua de mar para hormigón armado o pretensado, salvo estudios especiales. Si el curado se realiza empleando técnicas especiales (curado al vapor, por ejemplo) se procederá con arreglo a las normas de buena práctica propias de dichas técnicas, previa autorización del director de la ejecución de obra. La dirección facultativa comprobará que el curado se desarrolla adecuadamente durante, al menos, el período de tiempo indicado en el proyecto o, en su defecto, el indicado en la Instrucción EHE-08.

- Hormigones especiales:

Cuando se empleen hormigones reciclados u hormigones autocompactantes, el Autor del Proyecto o la dirección facultativa podrán disponer la obligatoriedad de cumplir las recomendaciones recogidas al efecto en los anejos nº 15 y 17 de la Instrucción EHE-08, respectivamente.

En la instrucción EHE-08, el anejo nº 14 recoge unas recomendaciones para el proyecto y la ejecución de estructuras de hormigón con fibras, mientras que el anejo nº 16 contempla las estructuras de hormigón con árido ligero. Además, cuando se requiera emplear hormigones en elementos no estructurales, se aplicará lo establecido en el anejo nº 18.

- Descimbrado, desencofrado y desmoldeo:

Las operaciones de descimbrado, desencofrado y desmoldeo no se realizarán hasta que el hormigón haya alcanzado la resistencia necesaria. Cuando se trate de obras de importancia y no se posea experiencia de casos análogos, o cuando los perjuicios que pudieran derivarse de una fisuración prematura fuesen grandes, se realizarán ensayos de información (véase artículo 86 de la instrucción EHE-08) para estimar la resistencia real del hormigón y poder fijar convenientemente el momento de desencofrado, desmoldeo o descimbrado. El orden de retirada de los puntales en los forjados unidireccionales será desde el centro del vano hacia los extremos y en el caso de voladizos del vuelo hacia el arranque. No se entresacarán ni retirarán puntales sin la autorización previa de la Dirección Facultativa. No se desapuntalará de forma súbita y se adoptarán precauciones para impedir el impacto de las sopandas y puntales sobre el forjado. Se desencofrará transcurrido el tiempo definido en el proyecto y se retirarán los apeos según se haya previsto. El desmontaje de los moldes se realizará manualmente, tras el desencofrado y limpieza de la zona a desmontar. Se cuidará de no romper los cantos inferiores de los nervios de hormigón, al apalancar con la herramienta de desmoldeo. Terminado el desmontaje se procederá a la limpieza de los moldes y su almacenado.

•Gestión de residuos

Los residuos generados durante la ejecución de la unidad de obra serán tratados conforme a la Parte III: Gestión de residuos de construcción o demolición en la obra.

En el caso de centrales de obra para la fabricación de hormigón, el agua procedente del lavado de sus instalaciones o de los elementos de transporte del hormigón, se verterá sobre zonas específicas, impermeables y adecuadamente señalizadas. Las aguas así almacenadas podrán reutilizarse como agua de amasado para la fabricación del hormigón, siempre que se cumplan los requisitos establecidos al efecto en el artículo 27 de la Instrucción EHE-08.

Como criterio general, se procurará evitar la limpieza de los elementos de transporte del hormigón en la obra. En caso de que fuera inevitable dicha limpieza, se deberán seguir un procedimiento semejante al anteriormente indicado para las centrales de obra.

En el caso de producirse situaciones accidentales que provoquen afecciones medioambientales tanto al suelo como a acuíferos cercanos, el constructor deberá sanear el terreno afectado y solicitar la retirada de los correspondientes residuos por un gestor autorizado. En caso de producirse el vertido, se gestionará los residuos generados según lo indicado en el punto 77.1.1 de la Instrucción EHE-08.

•Tolerancias admisibles

Se comprobará que las dimensiones de los elementos ejecutados presentan unas desviaciones admisibles para el funcionamiento adecuado de la construcción. Se estará a lo dispuesto en el proyecto de ejecución o, en su defecto a lo establecido en el anejo 11 de la Instrucción EHE-08.

•Condiciones de terminación

Las superficies vistas, una vez desencofradas o desmoldeadas, no presentarán coqueras o irregularidades que perjudiquen al comportamiento de la obra o a su aspecto exterior.

Para los acabados especiales el proyecto especificarán los requisitos directamente o bien mediante patrones de superficie.

Para el recubrimiento o relleno de las cabezas de anclaje, orificios, entalladuras, cajetines, etc., que deba efectuarse una vez terminadas las piezas, en general se utilizarán morteros fabricados con masas análogas a las empleadas en el hormigonado de dichas piezas, pero retirando de ellas los áridos de tamaño superior a 4 mm.

El forjado acabado presentará una superficie uniforme, sin irregularidades, con las formas y texturas de acabado en función de la superficie encofrante. Si ha de quedar la losa vista tendrá además una coloración uniforme, sin goteos, manchas o elementos adheridos.

Control de ejecución, ensayos y pruebas

•Control de ejecución

El constructor elaborará el Plan de obra y el procedimiento de autocontrol de la ejecución de la estructura, los resultados de todas las comprobaciones realizadas serán documentados en los registros de autocontrol. Además, efectuará una gestión de los acopios que le permita mantener y justificar la trazabilidad de las partidas y remesas recibidas en la obra, de acuerdo con el nivel de control establecido por el proyecto para la estructura.

Antes de iniciar las actividades de control en la obra, la dirección facultativa aprobará el programa de control, preparado de acuerdo con el plan de control definido en el proyecto, y considerando el plan de obra del constructor. Este programa contendrá lo especificado en el artículo 79.1 de la Instrucción EHE-08.

Se seguirán las prescripciones del capítulo XVII de la Instrucción EHE-08 (artículo 92). Considerando los tres niveles siguientes para la realización del control de la ejecución: control de ejecución, a nivel normal y a nivel intenso, según lo exprese el proyecto de ejecución.

Las comprobaciones generales que deben efectuarse para todo tipo de obras durante la ejecución son:

Comprobaciones de replanteo:

Se comprobará que los ejes de los elementos, las cotas y la geometría de las secciones presentan unas posiciones y magnitudes dimensionales cuyas desviaciones respecto al proyecto son conformes con las tolerancias indicadas en el anejo 11 de la Instrucción EHE-08, para los coeficientes de seguridad de los materiales adoptados en el cálculo de la estructura.

- Cimbras y apuntalamientos:

Se comprobará la correspondencia con los planos de su proyecto, especialmente los elementos de arriostramiento y sistemas de apoyo, asimismo se revisará el montaje y desmontaje.

- Encofrados y moldes:

Previo vertido del hormigón, se comprobará la limpieza de las superficies interiores, la aplicación de producto desencofrante (si necesario), y que la geometría de las secciones es conforme a proyecto (teniendo en cuenta las tolerancias de proyecto o, en su defecto, las referidas en el anejo 11 de la Instrucción EHE-08), además de los aspectos indicados en el apartado 68.3. En el caso de encofrados y moldes en los que se dispongan elementos de vibración exterior, se comprobará su ubicación y funcionamiento.

- Armaduras pasivas:

Previo el montaje, se comprobará que el proceso de armado se ha efectuado conforme lo indicado en el artículo 69 de la Instrucción EHE-08, que las longitudes de anclaje y solapo se corresponden con las indicadas en proyecto y que la sección de acero no es menor de la prevista en proyecto.

Se comprobarán especialmente las soldaduras efectuadas en obra y la geometría real de la armadura montada, su correspondencia con los planos. Asimismo se comprobará que la disposición de separadores (distancia y dimensiones) y elementos auxiliares de montaje, garantiza el recubrimiento.

- Procesos de hormigonado y posteriores al hormigonado:

Se comprobará que no se forman juntas frías entre diferentes tongadas, que se evita la segregación durante la colocación del hormigón, la ausencia de defectos significativos en la superficie del hormigón (coqueras, nidos de grava y otros defectos), las características de aspecto y acabado del hormigón que hubieran podido ser exigidas en el proyecto, además se comprobará que el curado se desarrolla adecuadamente durante, al menos el período de tiempo indicado en el proyecto o, en la Instrucción EHE-08.

- Montaje y uniones de elementos prefabricados:

Se prestará especial atención al mantenimiento de las dimensiones y condiciones de ejecución de los apoyos, enlaces y uniones.

- Elemento terminado:

En el caso de que el proyecto adopte en el cálculo unos coeficientes de ponderación de los materiales reducidos, se deberá comprobar que se cumplen específicamente las tolerancias geométricas establecidas en el proyecto o, en su defecto, las indicadas al efecto en el anejo nº 11 de la Instrucción EHE-08.

En el caso de que la Propiedad hubiera establecido exigencias relativas a la contribución de la estructura a la sostenibilidad, de conformidad con el anejo nº 13 de la Instrucción EHE-08, la dirección facultativa deberá comprobar durante la fase de ejecución que, con los medios y procedimientos reales empleados en la misma, se satisface el mismo nivel (A, B, C, D ó E) que el definido en el proyecto para el índice ICES.

•Ensayos y pruebas

Según el artículo 101 de la Instrucción EHE-08, de las estructuras proyectadas y construidas con arreglo a dicha Instrucción, en las que los materiales y la ejecución hayan alcanzado la calidad prevista, comprobada mediante los controles preceptivos, sólo necesitan someterse a ensayos de información y en particular a pruebas de carga, las incluidas en los supuestos que se relacionan a continuación:

- Cuando así lo dispongan las Instrucciones, Reglamentos específicos de un tipo de estructura o el proyecto.

- Cuando debido al carácter particular de la estructura convenga comprobar que la misma reúne ciertas condiciones específicas. En este caso el proyecto establecerá los ensayos oportunos que se deben realizar, indicando con toda precisión la forma de realizarlos y el modo de interpretar los resultados.
- Cuando a juicio de la Dirección Facultativa existan dudas razonables sobre la seguridad, funcionalidad o durabilidad de la estructura.

Cuando se realicen pruebas de carga, estas no deberán realizarse antes de que el hormigón haya alcanzado la resistencia de proyecto. La evaluación de las pruebas de carga reglamentarias requiere la previa preparación de un proyecto de prueba de carga,

- Cuando la Propiedad haya establecido exigencias relativas a la contribución de la estructura a la sostenibilidad, de conformidad con el anejo nº 13 de la Instrucción EHE-08, la dirección facultativa deberá comprobar durante la fase de ejecución que, con los medios y procedimientos reales empleados en la misma, se satisface el mismo nivel que el definido en el proyecto para el índice ICES.

Conservación y mantenimiento

No es conveniente mantener más de tres plantas apeadas, ni tabicar sin haber desapuntalado previamente.

Durante la ejecución se evitará la actuación de cualquier carga estática o dinámica que pueda provocar daños irreversibles en los elementos ya hormigonados.

4 Fachadas y particiones

4.1 Particiones

4.1.1 Particiones de piezas de arcilla cocida o de hormigón

Descripción

Descripción

Particiones de ladrillo de arcilla cocida, bloque de arcilla aligerada u hormigón tomado con mortero de cemento y/o cal o yeso, con bandas elásticas en su caso.

Será de aplicación todo lo que le afecte de la subsección 3.2. Fábrica estructural de acuerdo con su comportamiento mecánico previsible.

Críterios de medición y valoración de unidades

Metro cuadrado de fábrica de ladrillo de arcilla cocida, bloque de arcilla aligerada u hormigón tomado con mortero de cemento y/o cal o yeso, aparejada, incluso replanteo, nivelación y aplomado, parte proporcional de bandas elásticas (en su caso), de enjarjes, mermas y roturas, humedecido de las piezas y limpieza, ejecución de encuentros y elementos especiales, medida deduciendo huecos superiores a 1 m².

Prescripciones sobre los productos

Características y recepción de los productos que se incorporan a las unidades de obra

La recepción de los productos, equipos y sistemas se realizará conforme se desarrolla en la Parte II, Condiciones de recepción de productos. Este control comprende el control de la documentación de los suministros (incluida la correspondiente al marcado CE, cuando sea pertinente), el control mediante distintivos de calidad o evaluaciones técnicas de idoneidad y el control mediante ensayos.

Las fábricas pueden estar constituidas por:

- Piezas de arcilla cocida (ver Parte II, Relación de productos con marcado CE, 2.1): ladrillos o bloques de arcilla aligerada.
- Bloques de hormigón de áridos densos y ligeros (ver Parte II, Relación de productos con marcado CE, 2.1).
- Bloques de hormigón celular curado en autoclave (ver Parte II, Relación de productos con marcado CE, 2.1).
- Componentes auxiliares para fábricas de albañilería: llaves, amarres, colgadores, ménsulas y ángulos, dinteles, etc. (ver Parte II, Relación de productos con marcado CE, 2.2).
- Bandas elásticas. Se debe indicar su rigidez dinámica, s' , en MN/m^3 , obtenida según UNE-EN 29052-1:1994 y la clase de compresibilidad, definida en sus propias normas UNE. Se consideran materiales adecuados para las bandas aquellos que tengan una rigidez dinámica, s' , menor que 100 MN/m^3 tales como el poliestireno elastificado, el polietileno y otros materiales con niveles de prestación análogos.
- Mortero de albañilería (ver Parte II, Relación de productos con marcado CE, 19.1). Según RC-08, para los morteros de albañilería se utilizarán, preferentemente, los cementos de albañilería, pudiéndose utilizar también cementos comunes con un contenido de adición apropiado, seleccionando los más adecuados en función de sus características mecánicas, de blancura, en su caso, y del contenido de aditivo aireante en el caso de los cementos de albañilería.
- Yeso (ver Parte II, Relación de productos con marcado CE, 19.2).

Según el CTE DB HE 1, apartado 6, se comprobará que las propiedades higrotérmicas de los productos utilizados de las particiones interiores que componen la envolvente térmica, se corresponden con las especificadas en proyecto: conductividad térmica λ , factor de resistencia a la difusión del vapor de agua μ y, en su caso, densidad ρ y calor específico c_p . La envolvente térmica se compone de los cerramientos del edificio que separan los recintos habitables del ambiente exterior y las particiones interiores que separan los recintos habitables de los no habitables que a su vez estén en contacto con el ambiente exterior.

Según DB HR, apartado 4.1, en el pliego de condiciones del proyecto deben expresarse las características acústicas de los productos utilizados en los elementos constructivos de separación. Los productos que componen los elementos constructivos homogéneos se caracterizan por la masa por unidad de superficie kg/m^2 .

Los ladrillos y bloques se apilarán en superficies planas, limpias, no en contacto con el terreno. Si se reciben empacados, el envoltorio no será totalmente hermético.

Los cementos envasados y la arena se almacenarán sobre palets, o plataforma similar, en un lugar cubierto, seco, ventilado y protegido de la humedad y la exposición directa al sol un máximo de tres meses. El cemento recibido a granel se almacenará en silos.

El mortero se utilizará a continuación de su amasado, hasta un máximo de 2 horas. Antes de realizar un nuevo mortero se limpiarán los útiles de amasado.

Los sacos de yeso se almacenarán a cubierto y protegidos de la humedad. Si el yeso se recibe a granel se almacenará en silos.

Prescripción en cuanto a la ejecución por unidades de obra

Características técnicas de cada unidad de obra

Conforme al CTE DB HE 1, apartado 7, en el pliego de condiciones del proyecto se deben de deben indicar las condiciones particulares de ejecución de los cerramientos y particiones interiores de la envolvente térmica.

Conforme al DB HR, apartado 4.2, en el pliego de condiciones del proyecto deben expresarse las características acústicas de los elementos constructivos obtenidas mediante ensayos en laboratorio. Si éstas se han obtenido mediante métodos de cálculo, los valores obtenidos y la justificación de los cálculos deben incluirse en la memoria del proyecto y consignarse en el pliego de condiciones.

- **Condiciones previas: soporte**

Se exigirá la condición de limitación de flecha a los elementos estructurales flectados: vigas de borde o remates de forjado. Terminada la estructura, se comprobará que el soporte (forjado, losa, etc.) haya fraguado totalmente, esté seco, nivelado y limpio de cualquier resto de obra. Comprobado el nivel del forjado terminado, si hay alguna irregularidad se rellenará con mortero. Se dispondrá de los precercos en obra.

Las superficies donde se coloquen las bandas elásticas deben estar limpias y sin imperfecciones significativas.

Compatibilidad

Los tabiques no serán solidarios con los elementos estructurales verticales u horizontales.

Es aconsejable separar las piezas cerámicas porosas del aluminio mediante dos manos de pintura bituminosa, u otro elemento espaciador. Se debe tener especial cuidado con algunos tipos de ladrillos que tienen cloruros en su composición, ya que estos pueden acelerar el proceso de corrosión.

Proceso de ejecución

- **Ejecución**

- **Replanteo:**

Se realizará el replanteo horizontal de la fábrica, según el plano de replanteo del proyecto, respetando en el tabique las juntas estructurales del edificio. Los tabiques con conducciones de diámetro mayor o igual que 2 cm serán de hueco doble.

Se colocarán miras rectas y aplomadas a distancias no mayores que 4 m, y se marcarán las alturas de las hiladas.

- **En general:**

La primera hilada en cada planta se recibirá sobre capa de mortero de 1 cm de espesor, extendida en toda la superficie de asiento de la fábrica. Las hiladas se ejecutarán niveladas, guiándose de las lienzas que marcan su altura. Se comprobará que la hilada que se está ejecutando no se desploma sobre la anterior. Las fábricas se levantarán por

hiladas horizontales enteras, salvo cuando dos partes tengan que levantarse en distintas épocas, en cuyo caso la primera se dejará escalonada. Si esto no fuera posible, se dispondrán enjarjes. Los encuentros de esquinas o con otras fábricas, se harán mediante enjarjes en todo su espesor y en todas las hiladas.

Deben rellenarse las llagas y los tendeles con mortero ajustándose a las especificaciones del fabricante de las piezas.

En el caso de dos hojas de fábrica con bandas elásticas perimetrales en ambas hojas:

Se colocarán las bandas elásticas en la base y laterales de la primera hoja de fábrica.

Se ejecutará la primera hoja de fábrica, recibiendo en su base, sobre la banda elástica, con yeso o pasta de agarre.

Colocación de la banda en el remate superior y retacado de yeso o pasta la apertura existente entre la fila superior de las piezas de fábrica y la banda elástica, evitando que el yeso o pasta contacte con el forjado superior.

Se colocará el absorbente acústico fijado, según se indique en proyecto, a la cara interior de la primera hoja de fábrica, evitando que se rompa en su instalación. El material debe ocupar toda la superficie de la hoja de fábrica, de suelo a techo.

Se realizará el replanteo necesario y se ejecutará la segunda hoja siguiendo los pasos anteriores.

En el caso de dos hojas de fábrica con bandas elásticas perimetrales en una hoja:

Ejecución de la hoja que no lleva bandas elásticas.

Se colocará el absorbente acústico fijado, según se indique en proyecto, a la cara interior de la primera hoja de fábrica, evitando que se rompa en su instalación. El material debe ocupar toda la superficie de la hoja de fábrica, de suelo a techo.

Replanteo en forjado de suelo de la segunda hoja de fábrica, que lleva bandas elásticas. Se realizará conforme lo indicado previamente en el caso de dos hojas de fábrica con bandas elásticas perimetrales en ambas hojas.

- Colocación de ladrillos de arcilla cocida:

Los ladrillos se humedecerán antes de su colocación, para que no absorban el agua del mortero. Se colocarán a restregón, utilizando suficiente mortero para que penetre en los huecos del ladrillo y las juntas queden rellenas. Se recogerán las rebabas de mortero sobrante en cada hilada. Las fábricas de arcilla cocida quedarán planas y aplomadas, y tendrán una composición uniforme en toda su altura.

- Colocación de bloques de arcilla aligerada:

Los bloques se humedecerán antes de su colocación. Se colocarán sin mortero en la junta vertical. Se asentarán verticalmente, no a restregón, haciendo tope con el machihembrado, y golpeando con una maza de goma para que el mortero penetre en las perforaciones. Se recogerán las rebabas de mortero sobrante. Se comprobará que el espesor del tendel una vez asentados los bloques esté comprendido entre 1 y 1,5 cm. La separación entre juntas verticales de dos hiladas consecutivas deberá ser igual o mayor a 7 cm. Para ajustar la modulación vertical se podrán variar los espesores de las juntas de mortero (entre 1 y 1,5 cm), o se utilizarán piezas especiales de ajuste vertical o piezas cortadas en obra con cortadora de mesa.

- Colocación de bloques de hormigón:

Debido a la conicidad de los alveolos de los bloques huecos, la cara que tiene más superficie de hormigón se colocará en la parte superior para ofrecer una superficie de apoyo mayor al mortero de la junta. Los bloques se colocarán secos, humedeciendo únicamente la superficie del bloque en contacto con el mortero, si el fabricante lo

recomienda. Para la formación de la junta horizontal, en los bloques ciegos el mortero se extenderá sobre la cara superior de manera completa; en los bloques huecos, se colocará sobre las paredes y tabiquillos. Para la formación de la junta vertical, se aplicará mortero sobre los salientes de la testa del bloque, presionándolo para evitar que se caiga al transportarlo para su colocación en la hilada. Los bloques se llevarán a su posición mientras el mortero esté aún blando y plástico. Se recogerán las rebabas de mortero sobrante. No se utilizarán piezas menores de medio bloque. Cuando se precise cortar los bloques se realizará el corte con maquinaria adecuada. La fábrica se ejecutará con las llagas alineadas y los tendeles a nivel. Las hiladas intermedias se colocarán con sus juntas verticales alternadas. Los enfoscados se realizarán transcurridos 45 días después de terminar la fábrica para evitar fisuración por retracción del mortero de las juntas.

- Condiciones durante la ejecución:

Las fábricas se trabajarán siempre a una temperatura ambiente que oscile entre 5 y 40 °C. Si se sobrepasan estos límites, 48 horas después, se revisará la obra ejecutada. Durante la ejecución de las fábricas, se adoptarán protecciones:

Contra la lluvia, las partes recién ejecutadas se protegerán con plásticos para evitar el lavado de los morteros.

Contra el calor y los efectos de secado por el viento, se mantendrá húmeda la fábrica recientemente ejecutada, para evitar una evaporación del agua del mortero demasiado rápida, hasta que alcance la resistencia adecuada.

Contra heladas: si ha helado antes de iniciar el trabajo, se inspeccionarán las fábricas ejecutadas, debiendo demoler las zonas afectadas que no garanticen la resistencia y durabilidad establecidas. Si la helada se produce una vez iniciado el trabajo, se suspenderá, protegiendo lo recién construido con mantas de aislante térmico o plásticos.

Frente a posibles daños mecánicos debidos a otros trabajos a desarrollar en obra (vertido de hormigón, andamiajes, tráfico de obra, etc.), se protegerán los elementos vulnerables (aristas, huecos, zócalos, etc.)

Las fábricas deberán ser estables durante su construcción, por lo que se elevarán a la vez que sus correspondientes arriostramientos. En los casos donde no se pueda garantizar su estabilidad frente a acciones horizontales, se arriostrarán a elementos suficientemente sólidos. Cuando el viento sea superior a 50 km/h, se suspenderán los trabajos y se asegurarán las fábricas de ladrillo realizadas.

- Elementos singulares:

Los dinteles se realizarán según la solución de proyecto (armado de tendeles, viguetas pretensadas, perfiles metálicos, cargadero de piezas de arcilla cocida /hormigón y hormigón armado, etc.). Se consultará a la dirección facultativa el correspondiente apoyo de los cargaderos, los anclajes de perfiles al forjado, etc.

En el encuentro con el forjado se dejará una holgura en la parte superior de la partición de 2 cm de espesor, que se rellenará transcurrido un mínimo de 24 horas con pasta de yeso.

En el caso de elementos de separación verticales formados por dos hojas de fábrica separadas por una cámara, deben evitarse las conexiones rígidas entre las hojas que puedan producirse durante la ejecución del elemento, debidas, por ejemplo, a rebabas de mortero o restos de material acumulados en la cámara. El material absorbente acústico o amortiguador de vibraciones situado en la cámara debe cubrir toda su superficie. Si éste no rellena todo el ancho de la cámara, debe fijarse a una de las hojas, para evitar el desplazamiento del mismo dentro de la cámara.

En los encuentros de la tabiquería con los elementos de separación vertical, la tabiquería debe interrumpirse de tal forma que el elemento de separación vertical sea continuo. En el caso de elementos de separación verticales de dos hojas, la tabiquería no conectará las dos hojas del elemento de separación vertical, ni interrumpirá la cámara. Si fuera

necesario anclar o trabar el elemento de separación vertical por razones estructurales, solo se trabará la tabiquería a una sola de las hojas del elemento de separación vertical de fábrica o se unirá a ésta mediante conectores.

El encuentro de tabiques con elementos estructurales se hará de forma que no sean solidarios.

Si se emplean bandas elásticas, deben colocarse en los encuentros de los elementos de separación verticales de, al menos, una de las hojas con forjados, las fachadas y los pilares. Las bandas elásticas deben colocarse en el apoyo de la tabiquería en el forjado o en el suelo flotante. Éstas deben quedar adheridas al forjado y al resto de particiones y fachadas, para ello deben usarse los morteros y pastas adecuadas para cada tipo de material. Se recomienda colocar bandas elásticas que tengan un ancho de al menos 4 cm superior al espesor de la hoja de fábrica y colocar la hoja de fábrica centrada de forma que la banda elástica sobresalga por cada lado al menos 1 cm del espesor del revestimiento que se vaya a hacer a la hoja. Si las bandas elásticas tienen un ancho inferior se deberá tener especial cuidado en no conectar la partición con el forjado. También se recomienda colocar la banda elástica de la cima en el momento en que vaya a finalizarse la construcción de la hoja para garantizar que la hoja de fábrica acomete a la banda elástica.

Encuentros con los conductos de instalaciones: cuando un conducto de instalaciones colectivas se adose a un elemento de separación vertical, se revestirá de tal forma que no disminuya el aislamiento acústico del elemento de separación y se garantice la continuidad de la solución constructiva.

Las rozas para instalaciones tendrán una profundidad no mayor que 4 cm sobre ladrillo macizo y de un canuto sobre ladrillo hueco; el ancho no será superior a dos veces su profundidad, se realizarán con maza y cincel o con máquina rozadora. Se distanciarán de los cercos al menos 15 cm. No deben ser pasantes. Deben retacarse con mortero las rozas hechas para paso de instalaciones de tal manera que no se disminuya el aislamiento acústico inicialmente previsto.

En el caso de dos hojas de fábrica, las rozas no coincidirán a la misma altura en ambos tabiques, teniendo especial cuidado en no hacer coincidir las cajas de registro, enchufes y mecanismos a ambos lados de las hojas.

Las molduras (si las hubiese) se fijarán solamente al forjado o solamente a la partición vertical.

- **Gestión de residuos**

Los residuos generados durante la ejecución de la unidad de obra serán tratados conforme a la Parte III: Gestión de residuos de construcción o demolición en la obra.

Control de ejecución, ensayos y pruebas

- **Control de ejecución**

Puntos de observación.

- Previo a la ejecución:

Comprobación que los materiales que componen la partición se encuentran en correcto estado.

En su caso, las superficies donde se colocan las bandas elásticas están limpias y sin imperfecciones significativas.

- Replanteo:

Comprobación de espesores de las hojas y de desviaciones respecto a proyecto.

Comprobación de los huecos de paso, desplomes y escuadrías del cerco o premarco.

- Ejecución:

Bandas elásticas: comprobación de la colocación de las bandas elásticas en el suelo y cerramientos laterales, mediante la aplicación de pastas o morteros adecuados; son de un ancho de al menos 4 cm mayor que el ancho de la hoja de fábrica; las bandas elásticas sobresalen al menos 1 cm respecto a la capa de revestimiento.

Material absorbente acústico, en su caso: cubre toda la superficie de la primera hoja y no ha sufrido roturas, ni desperfectos.

Unión a otros tabiques: enjarjes.

Zonas de circulación: según el CTE DB SUA 2, apartado 1.1. Los paramentos carezcan de elementos salientes que no arranquen del suelo, que vuelen más de 15 cm en la zona de altura comprendida entre 15 cm y 2,20 m medida a partir del suelo y que presenten riesgo de impacto.

Encuentro no solidario con los elementos estructurales verticales.

Holgura de 2 cm en el encuentro con el forjado superior rellena a las 24 horas con pasta de yeso.

Cámara de aire: espesor. Limpieza. En caso de cámara ventilada, disposición de un sistema de recogida y evacuación del agua.

Llagas y tendeles: se han rellenado totalmente (no pasa la luz).

Se han limpiado las rebabas asegurándose que no se forman conexiones entre las dos hojas, en su caso.

El material de agarre empleado para el macizado de las instalaciones no crea una unión entre las hojas de fábrica y los forjados superior e inferior que pueda crear transmisiones entre estos elementos.

Las cajas de mecanismos eléctricos no son pasantes a ambos lados de la partición.

- Comprobación final:

Planeidad, medida con regla de 2 m.

Desplome, no mayor de 10 mm en 3 m de altura.

Fijación al tabique del cerco o premarco (huecos de paso, descuadres y alabeos).

Rozas distanciadas al menos 15 cm de cercos y relleno a las 24 horas con pasta de yeso.

Las molduras (si las hubiese) se han fijado solamente al forjado o solamente a la partición vertical.

Conservación y mantenimiento

Si fuera apreciada alguna anomalía, como aparición de fisuras, desplomes, etc. se pondrá en conocimiento de la dirección facultativa que dictaminará su importancia y, en su caso, las reparaciones que deban efectuarse.

Prescripciones sobre verificaciones en el edificio terminado

Verificaciones y pruebas de servicio para comprobar las prestaciones finales del edificio

En el caso de que se realicen mediciones in situ para comprobar las exigencias de aislamiento acústico a ruido aéreo y de limitación del tiempo de reverberación, se realizarán por laboratorios y conforme a lo establecido en las UNE- EN ISO 140-4, UNE-EN ISO 16283-1:2015 y UNE-EN ISO 140-5:1999 para ruido aéreo y en la UNE-EN ISO 3382, UNE-EN ISO 3382-1:2010 y UNE-EN ISO 3382-2:2008 para tiempo de reverberación. La valoración global de resultados de las mediciones de aislamiento se realizará conforme a las definiciones de diferencia de niveles estandarizada para cada tipo de ruido según lo establecido en el Anejo H del DB HR.

Para el cumplimiento de las exigencias del DB HR se admiten tolerancias entre los valores obtenidos por mediciones in situ y los valores límite establecidos en el apartado 2.1 del DB HR, de 3 dBA para aislamiento a ruido aéreo y de 0,1 s para tiempo de reverberación.

5 Instalaciones

5.1 Instalación de electricidad: baja tensión y puesta a tierra

Descripción

Descripción

Instalación de baja tensión: instalación de la red de distribución eléctrica para tensiones entre 230 / 400 V, desde el final de la acometida de la compañía suministradora en el cuadro o caja general de protección, hasta los puntos de utilización en el edificio.

Instalación de puesta a tierra: se establecen para limitar la tensión que, con respecto a la tierra, puedan presentar en un momento dado las masas metálicas, asegurar la protección de las protecciones y eliminar o disminuir el riesgo que supone una avería en los materiales eléctricos utilizados. Es una unión eléctrica directa, sin fusibles ni protección alguna, de una parte del circuito eléctrico o de una parte conductora no perteneciente al mismo mediante una toma de tierra con un electrodo o grupos de electrodos enterrados en el suelo.

CrITERIOS de medición y valoración de unidades

Instalación de baja tensión: los conductores se medirán y valorarán por metro lineal de longitud de iguales características, todo ello completamente colocado incluyendo tubo, bandeja o canal de aislamiento y parte proporcional de cajas de derivación y ayudas de albañilería cuando existan. El resto de elementos de la instalación, como caja general de protección, módulo de contador, mecanismos, etc., se medirán por unidad totalmente colocada y comprobada incluyendo todos los accesorios y conexiones necesarios para su correcto funcionamiento, y por unidades de enchufes y de puntos de luz incluyendo partes proporcionales de conductores, tubos, cajas y mecanismos.

Instalación de puesta a tierra: los conductores de las líneas principales o derivaciones de la puesta a tierra se medirán y valorarán por metro lineal, incluso tubo de aislamiento y parte proporcional de cajas de derivación, ayudas de albañilería y conexiones. El conductor de puesta a tierra se medirá y valorará por metro lineal, incluso excavación y relleno. El resto de componentes de la instalación, como picas, placas, arquetas, etc., se medirán y valorarán por unidad, incluso ayudas y conexiones.

Prescripciones sobre los productos

Características y recepción de los productos que se incorporan a las unidades de obra

La recepción de los productos, equipos y sistemas se realizará conforme se desarrolla en la Parte II, Condiciones de recepción de productos. Este control comprende el control de la documentación de los suministros (incluida la correspondiente al marcado CE, cuando sea pertinente), el control mediante distintivos de calidad o evaluaciones técnicas de idoneidad y el control mediante ensayos.

Instalación de baja tensión:

En general, la determinación de las características de la instalación se efectúa de acuerdo con lo señalado en la norma UNE-HD 60364-1:2009.

- Caja general de protección (CGP). Corresponderán a uno de los tipos recogidos en las especificaciones técnicas de la empresa suministradora, que hayan sido aprobadas por la Administración Pública competente.
- Línea General de alimentación (LGA). Es aquella que enlaza la Caja General de Protección con la centralización de contadores. Las líneas generales de alimentación estarán constituidas por:
 - Conductores aislados en el interior de tubos empotrados.
 - Conductores aislados en el interior de tubos enterrados.
 - Conductores aislados en el interior de tubos en montaje superficial.
 - Conductores aislados en el interior de canales protectoras cuya tapa sólo se pueda abrir con la ayuda de un útil.
 - Canalizaciones eléctricas prefabricadas que deberán cumplir la norma UNE-EN 60439-2:2001 y UNE-EN 60439-2:2001/A1:2006.
 - Conductores aislados en el interior de conductos cerrados de obra de fábrica, proyectados y contruidos al efecto.
- Contadores.
 - Colocados en forma individual.
 - Colocados en forma concentrada (en armario o en local).
- Derivación individual: es la parte de la instalación que, partiendo de la línea general de alimentación suministra energía eléctrica a una instalación de usuario. Las derivaciones individuales estarán constituidas por:
 - Conductores aislados en el interior de tubos empotrados.
 - Conductores aislados en el interior de tubos enterrados.
 - Conductores aislados en el interior de tubos en montaje superficial.
 - Conductores aislados en el interior de canales protectoras cuya tapa sólo se pueda abrir con la ayuda de un útil.
 - Canalizaciones eléctricas prefabricadas que deberán cumplir la norma UNE-EN 60439-2:2001 y UNE-EN 60439-2:2001/A1:2006.
 - Conductores aislados en el interior de conductos cerrados de obra de fábrica, proyectados y contruidos al efecto.
 - Los diámetros exteriores nominales mínimos de los tubos en derivaciones individuales serán de 3,20 cm.
- Interruptor de control de potencia (ICP).
- Cuadro General de Distribución. Tipos homologados por el MICT:
 - Interruptores diferenciales.
 - Interruptor magnetotérmico general automático de corte omnipolar.
 - Interruptores magnetotérmicos de protección bipolar.

- Instalación interior:

Circuitos. Conductores y mecanismos: identificación, según especificaciones de proyecto.

Puntos de luz y tomas de corriente.

Aparatos y pequeño material eléctrico para instalaciones de baja tensión.

Cables eléctricos, accesorios para cables e hilos para electrobobinas.

- Regletas de la instalación como cajas de derivación, interruptores, conmutadores, base de enchufes, pulsadores, zumbadores y regletas.

- Las instalaciones eléctricas de baja tensión se ejecutarán por empresas instaladoras en baja tensión.

- En algunos casos la instalación incluirá grupo electrógeno y/o SAI. En la documentación del producto suministrado en obra, se comprobará que coincide con lo indicado en el proyecto, las indicaciones de la dirección facultativa y las normas UNE que sean de aplicación de acuerdo con el Reglamento Electrotécnico para Baja Tensión: marca del fabricante. Distintivo de calidad. Tipo de homologación cuando proceda. Grado de protección. Tensión asignada. Potencia máxima admisible. Factor de potencia. Cableado: sección y tipo de aislamiento. Dimensiones en planta. Instrucciones de montaje.

No procede la realización de ensayos.

Las piezas que no cumplan las especificaciones de proyecto, hayan sufrido daños durante el transporte o que presentaren defectos serán rechazadas.

- Instalación de puesta a tierra:

Conductor de protección.

Conductor de unión equipotencial principal.

Conductor de tierra o línea de enlace con el electrodo de puesta a tierra.

Conductor de equipotencialidad suplementaria.

Borne principal de tierra, o punto de puesta a tierra.

Masa.

Elemento conductor.

Toma de tierra: pueden ser barras, tubos, pletinas, conductores desnudos, placas, anillos o bien mallas metálicas constituidos por los elementos anteriores o sus combinaciones. Otras estructuras enterradas, con excepción de las armaduras pretensadas. Los materiales utilizados y la realización de las tomas de tierra no afectará a la resistencia mecánica y eléctrica por efecto de la corrosión y comprometa las características del diseño de la instalación.

El almacenamiento en obra de los elementos de la instalación se hará dentro de los respectivos embalajes originales y de acuerdo con las instrucciones del fabricante. Será en un lugar protegido de lluvias y focos húmedos, en zonas alejadas de posibles impactos. No estarán en contacto con el terreno.

Prescripción en cuanto a la ejecución por unidades de obra

Características técnicas de cada unidad de obra

- Condiciones previas: soporte

Instalación de baja tensión:

La fijación se realizará una vez acabado completamente el paramento que la soporte. Las instalaciones sólo podrán ser ejecutadas por empresas instaladoras que cumplan con la reglamentación vigente en su ámbito de actuación.

El soporte serán los paramentos horizontales y verticales, donde la instalación podrá ser vista o empotrada.

En el caso de instalación vista, esta se fijará con tacos y tornillos a paredes y techos, utilizando como aislante protector de los conductores tubos, bandejas o canaletas.

En el caso de instalación empotrada, los tubos flexibles de protección se dispondrán en el interior de rozas practicadas a los tabiques. Las rozas no tendrán una profundidad mayor de 4 cm sobre ladrillo macizo y de un canuto sobre el ladrillo hueco, el ancho no será superior a dos veces su profundidad. Las rozas se realizarán preferentemente en las tres hiladas superiores. Si no es así tendrá una longitud máxima de 1 m. Cuando se realicen rozas por las dos caras del tabique, la distancia entre rozas paralelas será de 50 cm.

Instalación de puesta a tierra:

El soporte de la instalación de puesta a tierra de un edificio será por una parte el terreno, ya sea el lecho del fondo de las zanjas de cimentación a una profundidad no menor de 80 cm, o bien el terreno propiamente dicho donde se hincarán picas, placas, etc.

El soporte para el resto de la instalación sobre nivel de rasante, líneas principales de tierra y conductores de protección, serán los paramentos verticales u horizontales totalmente acabados o a falta de revestimiento, sobre los que se colocarán los conductores en montaje superficial o empotrados, aislados con tubos de PVC rígido o flexible respectivamente.

•Compatibilidad entre los productos, elementos y sistemas constructivos

En general:

En general, para prevenir el fenómeno electroquímico de la corrosión galvánica entre metales con diferente potencial, se adoptarán las siguientes medidas:

Evitar el contacto entre dos metales de distinta actividad. En caso de no poder evitar el contacto, se deberá seleccionar metales próximos en la serie galvánica.

Aislar eléctricamente los metales con diferente potencial.

Evitar el acceso de agua y oxígeno a la zona de unión de los dos metales.

En la instalación de baja tensión:

Cuando algún elemento de la instalación eléctrica deba discurrir paralelo o instalarse próximo a una tubería de agua, se colocará siempre por encima de ésta. Las canalizaciones eléctricas no se situarán por debajo de otras canalizaciones que puedan dar lugar a condensaciones, tales como las destinadas a conducción de vapor, de agua, de gas, etc., a menos que se tomen las disposiciones necesarias para proteger las canalizaciones eléctricas contra los efectos de estas condensaciones.

Las canalizaciones eléctricas y las no eléctricas sólo podrán ir dentro de un mismo canal o hueco en la construcción, cuando se cumplan simultáneamente las siguientes condiciones:

La protección contra contactos indirectos estará asegurada por alguno de los sistemas señalados en la Instrucción IBT-BT-24, considerando a las conducciones no eléctricas, cuando sean metálicas, como elementos conductores.

Las canalizaciones eléctricas estarán convenientemente protegidas contra los posibles peligros que pueda presentar su proximidad a canalizaciones, y especialmente se tendrá en cuenta: la elevación de la temperatura, debida a la proximidad con una conducción de fluido caliente; la condensación; la inundación por avería en una conducción de líquidos, (en este caso se tomarán todas las disposiciones convenientes para asegurar su evacuación); la corrosión por avería en una conducción que contenga-un fluido corrosivo; la explosión por avería en una conducción que contenga un fluido inflamable; la intervención por mantenimiento o avería en una de las canalizaciones puede realizarse sin dañar al resto.

En la instalación de puesta a tierra:

Las canalizaciones metálicas de otros servicios (agua, líquidos o gases inflamables, calefacción central, etc.) no se utilizarán como tomas de tierra por razones de seguridad.

Proceso de ejecución

•Ejecución

Instalación de baja tensión:

Se comprobará que todos los elementos de la instalación de baja tensión coinciden con su desarrollo en proyecto, y en caso contrario se redefinirá según el criterio y bajo la supervisión de la dirección facultativa. Se marcará por empresa instaladora y en presencia de la dirección facultativa los diversos componentes de la instalación, como tomas de corriente, puntos de luz, canalizaciones, cajas, etc.

Al marcar los tendidos de la instalación se tendrá en cuenta la separación mínima de 30 cm con la instalación de fontanería.

Se comprobará la situación de la acometida, ejecutada según R.E.B.T. y normas particulares de la compañía suministradora.

Se colocará la caja general de protección en lugar de permanente acceso desde la vía pública, y próxima a la red de distribución urbana o centro de transformación. La caja de la misma deberá estar homologada por UNESA y disponer de dos orificios que alojarán los conductos (metálicos protegidos contra la corrosión, fibrocemento o PVC rígido, autoextinguible de grado 7 de resistencia al choque), para la entrada de la acometida de la red general. Dichos conductos tendrán un diámetro mínimo de 15 cm o sección equivalente, y se colocarán inclinados hacia la vía pública. La caja de protección quedará empotrada y fijada sólidamente al paramento por un mínimo de 4 puntos, las dimensiones de la hornacina superarán las de la caja en 15 cm en todo su perímetro y su profundidad será de 30 cm como mínimo.

Se colocará un conducto de 10 cm desde la parte superior del nicho, hasta la parte inferior de la primera planta para poder realizar alimentaciones provisionales en caso de averías, suministros eventuales, etc.

Las puertas serán de tal forma que impidan la introducción de objetos, colocándose a una altura mínima de 20 cm sobre el suelo, y con hoja y marco metálicos protegidos frente a la corrosión. Dispondrán de cerradura normalizada por la empresa suministradora y se podrá revestir de cualquier material.

Se ejecutará la línea general de alimentación (LGA), hasta el recinto de contadores, discurriendo por lugares de uso común con conductores aislados en el interior de tubos empotrados, tubos en montaje superficial o con cubierta metálica en montaje superficial, instalada en tubo cuya sección permita aumentar un 100% la sección de los conductos instalada inicialmente. La unión de los tubos será roscada o embutida. Cuando tenga una longitud excesiva se

dispondrán los registros adecuados. Se procederá a la colocación de los conductores eléctricos, sirviéndose de pasa hilos (guías) impregnadas de sustancias que permitan su deslizamiento por el interior.

El recinto de contadores, se construirá con materiales no inflamables, y no estará atravesado por conducciones de otras instalaciones que no sean eléctricas. Sus paredes no tendrán resistencia inferior a la del tabicón del 9 y dispondrá de sumidero, ventilación natural e iluminación (mínimo 100 lx). Los módulos de centralización quedarán fijados superficialmente con tornillos a los paramentos verticales, con una altura mínima de 50 cm y máxima de 1,80 cm.

Se ejecutarán las derivaciones individuales, previo trazado y replanteo, que se realizarán a través de canaladuras empotradas o adosadas o bien directamente empotradas o enterradas en el caso de derivaciones horizontales, disponiéndose los tubos como máximo en dos filas superpuestas, manteniendo una distancia entre ejes de tubos de 5 cm como mínimo. En cada planta se dispondrá un registro, y cada tres una placa cortafuego. Los tubos por los que se tienden los conductores se sujetarán mediante bases soportes y con abrazaderas y los empalmes entre los mismos se ejecutarán mediante manguitos de 10 cm de longitud.

Se colocarán los cuadros generales de distribución e interruptores de potencia ya sea en superficie fijada por 4 puntos como mínimo o empotrada, en cuyo caso se ejecutará como mínimo en tabicón de 12 cm de espesor.

Se ejecutará la instalación interior; si es empotrada se realizarán rozas siguiendo un recorrido horizontal y vertical y en el interior de las mismas se alojarán los tubos de aislante flexible. Se colocarán registros con una distancia máxima de 15 m. Las rozas verticales se separarán de los cercos y premarcos al menos 20 cm y cuando se dispongan rozas por dos caras de paramento la distancia entre dos paralelas será como mínimo de 50 cm, y su profundidad de 4 cm para ladrillo macizo y 1 canuto para hueco, el ancho no será superior a dos veces su profundidad. Las cajas de derivación quedarán a una distancia de 20 cm del techo. El tubo aislante penetrará 5 mm en las cajas donde se realizará la conexión de los cables (introducidos estos con ayuda de pasahilos) mediante bornes o dedales aislantes. Las tapas de las cajas de derivación quedarán adosadas al paramento.

Si el montaje fuera superficial, el recorrido de los tubos, de aislante rígido, se sujetará mediante grapas y las uniones de conductores se realizarán en cajas de derivación igual que en la instalación empotrada.

Se realizará la conexión de los conductores a las regletas, mecanismos y equipos.

Para garantizar una continua y correcta conexión los contactos se dispondrán limpios y sin humedad y se protegerán con envoltentes o pastas.

Las canalizaciones estarán dispuestas de forma que faciliten su maniobra, inspección y acceso a sus conexiones.

Las canalizaciones eléctricas se identificarán. Por otra parte, el conductor neutro o compensador, cuando exista, estará claramente diferenciado de los demás conductores.

Para la ejecución de las canalizaciones, estas se fijarán sobre las paredes por medio de bridas, abrazaderas, o collares de forma que no perjudiquen las cubiertas de los mismos. La distancia entre dos puntos de fijación sucesivos no excederá de 40 cm. Se evitará curvar los cables con un radio demasiado pequeño, y salvo prescripción en contra fijada en la Norma UNE correspondiente al cable utilizado, este radio no será inferior a 10 veces el diámetro exterior del cable.

Los cruces de los cables con canalizaciones no eléctricas se podrán efectuar por la parte anterior o posterior a éstas, dejando una distancia mínima de 3 cm entre la superficie exterior de la canalización no eléctrica y la cubierta de los cables, cuando el cruce se efectúe por la parte anterior de aquélla.

Los extremos de los cables serán estancos cuando las características de los locales o emplazamientos así lo exijan, utilizándose para este fin cajas u otros dispositivos adecuados. La estanquidad podrá quedar asegurada con la ayuda de prensaestopas.

Los empalmes y conexiones se realizarán por medio de cajas o dispositivos equivalentes provistos de tapas desmontables que aseguren a la vez la continuidad de la protección mecánica establecida, el aislamiento y la inaccesibilidad de las conexiones y su verificación en caso necesario.

En caso de conductores aislados en el interior de huecos de la construcción, se evitarán, dentro de lo posible, las asperezas en el interior de los huecos y los cambios de dirección de los mismos en un número elevado o de pequeño radio de curvatura. La canalización podrá ser reconocida y conservada sin que sea necesaria la destrucción parcial de las paredes, techos, etc., o sus guarnecidos y decoraciones. Los empalmes y derivaciones de los cables serán accesibles, disponiéndose para ellos las cajas de derivación adecuadas.

Paso a través de elementos de la construcción: en toda la longitud de los pasos de canalizaciones no se dispondrán empalmes o derivaciones de cables. Para la protección mecánica de los cables en la longitud del paso, se dispondrán éstos en el interior de tubos

Instalación de puesta a tierra:

Se comprobará que la situación, el espacio y los recorridos de la instalación coinciden con el proyecto, principalmente la situación de las líneas principales de bajada a tierra, de las instalaciones y masas metálicas. En caso contrario se redefinirá según el criterio y bajo la supervisión de la dirección facultativa y se procederá al marcado por empresa instaladora de todos los componentes de la instalación.

Durante la ejecución de la obra se realizará una puesta a tierra provisional que estará formada por un cable conductor que unirá las máquinas eléctricas y masas metálicas que no dispongan de doble aislamiento y un conjunto de electrodos de picas.

Al iniciarse las obras de cimentación del edificio se dispondrá el cable conductor en el fondo de la zanja, a una profundidad no inferior a 80 cm formando un anillo cerrado exterior al perímetro del edificio, al que se conectarán los electrodos, hasta conseguir un valor mínimo de resistencia a tierra.

Una serie de conducciones enterradas unirá todas las conexiones de puesta a tierra situadas en el interior del edificio. Estos conductores irán conectados por ambos extremos al anillo y la separación entre dos de estos conductores no será inferior a 4 m.

Los conductores de protección estarán protegidos contra deterioros mecánicos, químicos, electroquímicos y esfuerzos electrodinámicos. Las conexiones serán accesibles para la verificación y ensayos, excepto en el caso de las efectuadas en cajas selladas con material de relleno o en cajas no desmontables con juntas estancas. Ningún aparato estará intercalado en el conductor de protección, aunque para los ensayos podrán utilizarse conexiones desmontables mediante útiles adecuados.

Para la ejecución de los electrodos, en el caso de que se trate de elementos longitudinales hincados verticalmente (picas), se realizarán excavaciones para alojar las arquetas de conexión, se preparará la pica montando la punta de penetración y la cabeza protectora, se introducirá el primer tramo manteniendo verticalmente la pica con una llave, mientras se compruebe la verticalidad de la plomada. Paralelamente se golpeará con una maza, enterrando el primer tramo de la pica, se quitará la cabeza protectora y se enroscará el segundo tramo, enroscando de nuevo la cabeza

protectora y volviendo a golpear; cada vez que se introduzca un nuevo tramo se medirá la resistencia a tierra. A continuación se deberá soldar o fijar el collar de protección y una vez acabado el pozo de inspección se realizará la conexión del conductor de tierra con la pica.

Durante la ejecución de las uniones entre conductores de tierra y electrodos de tierra se cuidará que resulten eléctricamente correctas. Las conexiones no dañarán ni a los conductores ni a los electrodos de tierra.

Sobre los conductores de tierra y en lugar accesible, se preverá un dispositivo para medir la resistencia de la toma de tierra correspondiente. Este dispositivo puede estar combinado con el borne principal de tierra, ser desmontable, mecánicamente seguro y asegurar la continuidad eléctrica.

Si los electrodos fueran elementos superficiales colocados verticalmente en el terreno, se realizará un hoyo y se colocará la placa verticalmente, con su arista superior a 50 cm como mínimo de la superficie del terreno; se recubrirá totalmente de tierra arcillosa y se regará. Se realizará el pozo de inspección y la conexión entre la placa y el conductor de tierra con soldadura aluminotérmica.

Se ejecutarán las arquetas registrables en cuyo interior alojarán los puntos de puesta a tierra a los que se sueldan en un extremo la línea de enlace con tierra y en el otro la línea principal de tierra. La puesta a tierra se ejecutará sobre apoyos de material aislante.

La línea principal se ejecutará empotrada o en montaje superficial, aislada con tubos de PVC, y las derivaciones de puesta a tierra con conducto empotrado aislado con PVC flexible. Sus recorridos serán lo más cortos posibles y sin cambios bruscos de dirección, y las conexiones de los conductores de tierra serán realizadas con tornillos de aprieto u otros elementos de presión, o con soldadura de alto punto de fusión.

- **Gestión de residuos**

Los residuos generados durante la ejecución de la unidad de obra serán tratados conforme a la Parte III: Gestión de residuos de construcción o demolición en la obra.

- **Condiciones de terminación**

Instalación de baja tensión:

Las rozas quedarán cubiertas de mortero o yeso, y enrasadas con el resto de la pared. Terminada la instalación eléctrica interior, se protegerán las cajas y cuadros de distribución para evitar que queden tapados por los revestimientos posteriores de los paramentos. Una vez realizados estos trabajos se descubrirán y se colocarán los automatismos eléctricos, embellecedores y tapas. Al término de la instalación, e informada la dirección facultativa, la empresa instaladora emitirá la documentación reglamentaria que acredite la conformidad de la instalación con la Reglamentación vigente.

Instalación de puesta a tierra:

Al término de la instalación, la empresa instaladora, e informada la dirección facultativa, emitirá la documentación reglamentaria que acredite la conformidad de la instalación con la Reglamentación vigente.

Control de ejecución, ensayos y pruebas

Instalación de baja tensión:

Instalación general del edificio:

- Caja general de protección:

Dimensiones del nicho mural. Fijación (4 puntos).

Conexión de los conductores. Tubos de acometidas.

- Línea general de alimentación (LGA):

Tipo de tubo. Diámetro y fijación en trayectos horizontales. Sección de los conductores.

Dimensión de patinillo para línea general de alimentación. Registros, dimensiones.

Número, situación, fijación de pletinas y placas cortafuegos en patinillos de líneas generales de alimentación.

- Recinto de contadores:

Centralización de contadores: número y fijación del conjunto prefabricado y de los contadores. Conexiones de líneas generales de alimentación y derivaciones individuales.

Contadores trifásicos independientes: número y fijación del conjunto prefabricado y de los contadores.

Conexiones.

Cuarto de contadores: dimensiones. Materiales (resistencia al fuego). Ventilación. Desagüe.

Cuadro de protección de líneas de fuerza motriz: situación, alineaciones, fijación del tablero. Fijación del fusible de desconexión, tipo e intensidad. Conexiones.

Cuadro general de mando y protección de alumbrado: situación, alineaciones, fijación. Características de los diferenciales, conmutador rotativo y temporizadores. Conexiones.

- Derivaciones individuales:

Patinillos de derivaciones individuales: dimensiones. Registros, (uno por planta). Número, situación y fijación de pletinas y placas cortafuegos.

Derivación individual: tipo de tubo protector, sección y fijación. Sección de conductores. Señalización en la centralización de contadores.

- Canalizaciones de servicios generales:

Patinillos para servicios generales: dimensiones. Registros, dimensiones. Número, situación y fijación de pletinas, placas cortafuegos y cajas de derivación.

Líneas de fuerza motriz, de alumbrado auxiliar y generales de alumbrado: tipo de tubo protector, sección. Fijación.

Sección de conductores.

- Tubo de alimentación y grupo de presión:

Tubo de igual diámetro que el de la acometida, a ser posible aéreo.

Instalación interior del edificio:

- Cuadro general de distribución:

Situación, adosado de la tapa. Conexiones. Identificación de conductores.

- Instalación interior:

Dimensiones, trazado de las rozas.

Identificación de los circuitos. Tipo de tubo protector. Diámetros.

Identificación de los conductores. Secciones. Conexiones.

Paso a través de elementos constructivo. Juntas de dilatación.

Acometidas a cajas.

Se respetan los volúmenes de prohibición y protección en locales húmedos.

Red de equipotencialidad: dimensiones y trazado de las rozas. Tipo de tubo protector. Diámetro. Sección del conductor. Conexiones.

- Cajas de derivación:

Número, tipo y situación. Dimensiones según número y diámetro de conductores. Conexiones. Adosado a la tapa del paramento.

- Mecanismos:

Número, tipo y situación. Conexiones. Fijación al paramento.

Instalación de puesta a tierra:

- Conexiones:

Punto de puesta a tierra.

- Borne principal de puesta a tierra:

Fijación del borne. Sección del conductor de conexión. Conexiones y terminales. Seccionador.

- Línea principal de tierra:

Tipo de tubo protector. Diámetro. Fijación. Sección del conductor. Conexión.

- Picas de puesta a tierra, en su caso:

Número y separaciones. Conexiones.

- Arqueta de conexión:

Conexión de la conducción enterrada, registrable. Ejecución y disposición.

- Conductor de unión equipotencial:

Tipo y sección de conductor. Conexión. Se inspeccionará cada elemento.

- Línea de enlace con tierra:

Conexiones.

- Barra de puesta a tierra:

Fijación de la barra. Sección del conductor de conexión. Conexiones y terminales.

•Ensayos y pruebas

Medida de continuidad de los conductores de protección.

Medida de la resistencia de puesta a tierra.

Medida de la resistencia de aislamiento de los conductores.

Medida de la resistencia de aislamiento de suelos y paredes, cuando se utilice este sistema de protección.

Medida de la rigidez dieléctrica.

Medida de las corrientes de fuga.

Comprobación de la intensidad de disparo de los diferenciales.

Comprobación de la existencia de corrientes de fuga.

Medida de impedancia de bucle.

Comprobación de la secuencia de fases.

Resistencia de aislamiento:

De conductores entre fases (si es trifásica o bifásica), entre fases y neutro y entre fases y tierra.

Comprobación de que las fuentes propias de energía entran en funcionamiento cuando la tensión de red desciende por debajo del 70% de su valor nominal.

Comprobación de ausencia de tensión en partes metálicas accesibles.

Conservación y mantenimiento

Instalación de baja tensión. Se preservarán todos los componentes de la instalación del contacto con materiales agresivos y humedad. Se comprobarán los interruptores diferenciales pulsando su botón de prueba al menos una vez al año.

Instalación de puesta a tierra. Se preservarán todos los elementos de materiales agresivos, impactos, humedades y suciedad.

Prescripciones sobre verificaciones en el edificio terminado

Verificaciones y pruebas de servicio para comprobar las prestaciones finales del edificio

Al término de la ejecución de la instalación, la empresa instaladora realizará las verificaciones oportunas según ITC-BT-05 y en su caso todas las que determine la dirección facultativa.

Asimismo, las instalaciones que se especifican en la ITC-BT-05 serán objeto de la correspondiente Inspección Inicial por Organismo de Control.

Documentación

Finalizadas las obras y realizadas las verificaciones e inspección inicial, la empresa instaladora deberá emitir un Certificado de Instalación, suscrito por un instalador en baja tensión que pertenezca a la empresa, según modelo establecido por la Administración, que deberá comprender, al menos, lo siguiente:

- a. los datos referentes a las principales características de la instalación;
- b. la potencia prevista de la instalación;
- c. en su caso, la referencia del certificado del Organismo de Control que hubiera realizado con calificación de resultado favorable, la inspección inicial;
- d. identificación de la empresa instaladora responsable de la instalación y del instalador en baja tensión que suscribe el certificado de instalación;
- e. declaración expresa de que la instalación ha sido ejecutada de acuerdo con las prescripciones del Reglamento electrotécnico para baja tensión, aprobado por el Real Decreto 842/2002, de 2 de agosto, y, en su caso, con las especificaciones particulares aprobadas a la Compañía eléctrica, así como, según corresponda, con el Proyecto o la Memoria Técnica de Diseño.

Obligaciones en materia de información y reclamaciones

Las empresas instaladoras en baja tensión deben cumplir las obligaciones de información de los prestadores y las obligaciones en materia de reclamaciones establecidas, respectivamente, en los artículos 22 y 23 de la Ley 17/2009, de 23 de noviembre, sobre el libre acceso a las actividades de servicios y su ejercicio.

5.2 Instalación de fontanería y aparatos sanitarios

5.2.1 Fontanería

Descripción

Descripción

Instalación de suministro de agua en la red de suministro y distribución interior de los edificios incluidos en el ámbito de aplicación general del CTE, desde la toma de la red interior hasta las griferías, ambos inclusive.

Criterios de medición y valoración de unidades

Las tuberías y aislamientos se medirán y valorarán por metro lineal de longitud de iguales características, sin descontar los elementos intermedios como válvulas, accesorios, etc., todo ello completamente colocado e incluyendo la parte proporcional de accesorios, manguitos, soporte, etc. para tuberías, y la protección cuando exista para los aislamientos.

El resto de componentes de la instalación se medirán por unidad totalmente colocada y comprobada incluyendo todos los accesorios y conexiones necesarios para su correcto funcionamiento.

Prescripciones sobre los productos

Características y recepción de los productos que se incorporan a las unidades de obra

Productos constituyentes: llaves de paso, tubos, válvulas antirretorno, filtro, armario o arqueta del contador general, marco y tapa, contador general, depósito auxiliar de alimentación, grupo de presión, depósitos de presión, local de uso exclusivo para bombas, válvulas limitadoras de presión, sistemas de tratamiento de agua, batería de contadores, contadores divisionarios, colectores de impulsión y retorno, bombas de recirculación, aislantes térmicos, etc.

- Red de agua fría.

Filtro de la instalación general: el filtro debe ser de tipo Y con un umbral de filtrado comprendido entre 25 y 50 μm , con malla de acero inoxidable y baño de plata, y autolimpiable.

Sistemas de control y regulación de la presión:

Grupos de presión. Deben diseñarse para que pueda suministrar a zonas del edificio alimentables con presión de red, sin necesidad de la puesta en marcha del grupo.

Las bombas del equipo de bombeo serán de iguales prestaciones.

Deposito de presión: estará dotado de un presostato con manómetro.

Sistemas de tratamiento de agua.

Los materiales utilizados en la fabricación de los equipos de tratamiento de agua deben tener las características adecuadas en cuanto a resistencia mecánica, química y microbiológica para cumplir con los requerimientos inherentes tanto al agua como al proceso de tratamiento.

Todos los aparatos de descarga, tanto depósitos como grifos, los calentadores de agua instantáneos, los acumuladores, las calderas individuales de producción de ACS y calefacción y, en general, los aparatos sanitarios, llevarán una llave de corte individual.

- Instalaciones de agua caliente sanitaria.

Distribución (impulsión y retorno).

El aislamiento térmico de las tuberías utilizado para reducir pérdidas de calor, evitar condensaciones y congelación del agua en el interior de las conducciones, se realizará con coquillas resistentes a la temperatura de aplicación.

- Tubos: material. Diámetro nominal, espesor nominal y presión nominal. Serie o tipo de tubo y tipo de rosca o unión.

Marca del fabricante y año de fabricación. Norma UNE a la que responde. Dada la alteración que producen en las condiciones de potabilidad del agua, quedan prohibidos expresamente los tubos de aluminio y aquellos cuya composición contenga plomo. Se consideran adecuados para las instalaciones de agua de consumo humano los siguientes tubos:

Tubos de acero galvanizado, según Norma UNE-EN 10255:2005;

Tubos de cobre, según Norma UNE-EN 1057:2007;

Tubos de acero inoxidable, según Norma UNE-19049-1:1997;

Tubos de fundición dúctil, según Norma UNE-EN 545:2011;

Tubos de policloruro de vinilo no plastificado (PVC), según Norma UNE-EN ISO 1452-2:2010;

Tubos de policloruro de vinilo clorado (PVC-C), según Norma UNE-EN ISO 15877-2:2009 y UNE-EN ISO 15877-2:2009/A1:2011;

Tubos de polietileno (PE), según Normas UNE-EN 12201-2:2012+A1:2014;

Tubos de polietileno reticulado (PE-X), según Norma UNE-EN ISO 15875:2004 y UNE-EN ISO 15875-2:2004/A1:2007;

Tubos de polibutileno (PB), según Norma UNE-EN ISO 15876:2004;

Tubos de polipropileno (PP) según Norma UNE-EN ISO 15874:2013;

Tubos multicapa de polímero / aluminio / polietileno resistente a temperatura (PE-RT), según Norma UNE 53960 EX:2002.

Tubos multicapa de polímero / aluminio / polietileno reticulado (PE-X), según Norma UNE 53 961 EX:2002.

- Griferías: materiales. Defectos superficiales. Marca del fabricante o del importador sobre el cuerpo o sobre el órgano de maniobra. Grupo acústico y clase de caudal. UNE-EN 200:2008.
- Accesorios.

Grapa o abrazadera: será siempre de fácil montaje y desmontaje, así como aislante eléctrico.

Sistemas de contabilización de agua fría: los contadores de agua deberán fabricarse con materiales que posean resistencia y estabilidad adecuada al uso al que se destinan, también deberán resistir las corrosiones.

Todos los materiales utilizados en los tubos, accesorios y componentes de la red, incluyendo también las juntas elásticas y productos usados para la estanquidad, así como los materiales de aporte y fundentes para soldaduras, cumplirán las condiciones y requisitos expuestos a continuación:

No deben modificar las características organolépticas ni la salubridad del agua suministrada.

Deben ser resistentes a la corrosión interior.

Deben ser capaces de funcionar eficazmente en las condiciones de servicio previstas.

Deben ser resistentes a temperaturas de hasta 40 °C, y a las temperaturas exteriores de su entorno inmediato.

Deben ser compatibles con el agua suministrada y no deben favorecer la migración de sustancias de los materiales en cantidades que sean un riesgo para la salubridad y limpieza del agua de consumo humano.

Su envejecimiento, fatiga, durabilidad y las restantes características mecánicas, físicas o químicas, no deben disminuir la vida útil prevista de la instalación.

Para cumplir las condiciones anteriores pueden utilizarse revestimientos, sistemas de protección o sistemas de tratamiento de agua.

Uniones de tubos: de acero galvanizado o zincado, las roscas de los tubos serán del tipo cónico.

- El ACS se considera igualmente agua de consumo humano y cumplirá por tanto con todos los requisitos al respecto.
- El aislamiento térmico de las tuberías utilizado para reducir pérdidas de calor, evitar condensaciones y congelación del agua en el interior de las conducciones, se realizará con coquillas resistentes a la temperatura de aplicación.

Los materiales utilizados como aislante térmico que cumplan la norma UNE 100171:1989 IN se considerarán adecuados para soportar altas temperaturas.

- El material de válvulas y llaves no será incompatible con las tuberías en que se intercalen. El cuerpo de la llave ó válvula será de una sola pieza de fundición o fundida en bronce, latón, acero, acero inoxidable, aleaciones especiales o plástico. Solamente pueden emplearse válvulas de cierre por giro de 90° como válvulas de tubería si sirven como órgano de cierre para trabajos de mantenimiento.

Se realizará la comprobación de la documentación de suministro en todos los casos, comprobando que coincide lo suministrado en obra con lo indicado en el proyecto y las normas UNE que sea de aplicación de acuerdo con el CTE.

Se verificará el marcado CE para los productos siguientes:

Tubos y racores de acero para el transporte de líquidos acuosos, incluido el agua destinada al consumo humano (ver Parte II, Relación de productos con marcado CE, 15.2).

Juntas para la conexión de tubos de acero y racores para el transporte de líquidos acuosos (ver Parte II, Relación de productos con marcado CE, 15.3).

Tubos y racores de acero inoxidable para el transporte de líquidos acuosos (ver Parte II, Relación de productos con marcado CE, 15.4).

Tubos redondos de cobre (ver Parte II, Relación de productos con marcado CE, 15.10).

Las piezas que hayan sufrido daños durante el transporte o que presentaren defectos no apreciados en la recepción en fábrica serán rechazadas. Asimismo serán rechazados aquellos productos que no cumplan las características técnicas mínimas que deban reunir.

Prescripción en cuanto a la ejecución por unidades de obra

Características técnicas de cada unidad de obra

•Condiciones previas: soporte

El soporte serán los paramentos horizontales y verticales, donde la instalación podrá disponerse vista, registrable o estar empotrada.

Las tuberías ocultas o empotradas discurrirán preferentemente por patinillos o cámaras de fábrica, realizados al efecto o prefabricados, techos o suelos técnicos, muros cortina o tabiques técnicos. Si esto no fuera posible, discurrirán por rozas realizadas en paramentos de espesor adecuado, no estando permitido su empotramiento en tabiques de ladrillo hueco sencillo.

Las instalaciones sólo podrán ser ejecutadas por instaladores o empresas instaladoras que cumplan con la reglamentación vigente en su ámbito de actuación.

Revisión de documentación: certificados, boletines y documentación adicional exigida por la Administración competente.

•Compatibilidad entre los productos, elementos y sistemas constructivos

Para prevenir el fenómeno electroquímico de la corrosión galvánica entre metales con diferente potencial, se adoptarán las siguientes medidas:

Evitar el contacto entre dos metales de distinta actividad. En caso de no poder evitar el contacto, se deberá seleccionar metales próximos en la serie galvánica.

Aislar eléctricamente los metales con diferente potencial.

Evitar el acceso de agua y oxígeno a la zona de unión de los dos metales.

Según el CTE DB HS 4, apartado 6.3.2.1, se evitará el acoplamiento de tuberías y elementos de metales con diferentes valores de potencial electroquímico excepto cuando según el sentido de circulación del agua se instale primero el de menor valor.

En particular, las tuberías de cobre no se colocarán antes de las conducciones de acero galvanizado, según el sentido de circulación del agua. No se instalarán aparatos de producción de ACS en cobre colocados antes de canalizaciones en acero.

Excepcionalmente, por requisitos insalvables de la instalación, se admitirá el uso de manguitos antielectrolíticos, de material plástico, en la unión del cobre y el acero galvanizado. Se autoriza sin embargo, el acoplamiento de cobre después de acero galvanizado, montando una válvula de retención entre ambas tuberías.

Se podrán acoplar al acero galvanizado elementos de acero inoxidable.

En las vainas pasamuros, se interpondrá un material plástico para evitar contactos inconvenientes entre distintos materiales.

Según el CTE DB HS 4, apartado 5.1.1.3.1, las tuberías metálicas se protegerán contra la agresión de todo tipo de morteros, del contacto con el agua en su superficie exterior y de la agresión del terreno mediante la interposición de un elemento separador de material adecuado e instalado de forma continua en todo el perímetro de los tubos y en toda

su longitud, no dejando juntas de unión de dicho elemento que interrumpan la protección e instalándolo igualmente en todas las piezas especiales de la red, tales como codos, curvas.

Toda conducción exterior y al aire libre, se protegerá igualmente.

Si las tuberías y accesorios están concebidos como partes de un mismo sistema de instalación, éstos no se mezclarán con los de otros sistemas.

Los materiales que se vayan a utilizar en la instalación, en relación con su afectación al agua que suministre no deben presentar incompatibilidad electroquímica entre sí.

El material de válvulas y llaves no será incompatible con las tuberías en que se intercalen.

No podrán emplearse para las tuberías ni para los accesorios, materiales que puedan producir concentraciones de sustancias nocivas que excedan los valores permitidos por el Real Decreto 140/2003, de 7 de febrero.

Dada la alteración que producen en las condiciones de potabilidad del agua, quedan prohibidos expresamente los tubos de aluminio y aquellos cuya composición contenga plomo.

Cuando los tubos discurren enterrados o empotrados los revestimientos que tendrán serán según el material de los mismos, serán:

Para tubos de acero con revestimiento de polietileno, bituminoso, de resina epoxídica o con alquitrán de poliuretano.

Para tubos de cobre con revestimiento de plástico.

Para tubos de fundición con revestimiento de película continua de polietileno, de resina epoxídica, con betún, con láminas de poliuretano o con zincado con recubrimiento de cobertura.

Proceso de ejecución

•Ejecución

Ejecución redes de tuberías, según el CTE DB HS 4, apartado 5.1.1.1:

Cuando discurren por conductos, éstos estarán debidamente ventilados y contarán con un adecuado sistema de vaciado. El trazado de las tuberías vistas se efectuará en forma limpia y ordenada. Si estuvieran expuestas a cualquier tipo de deterioro por golpes o choques fortuitos, deberán protegerse adecuadamente. Las conducciones no deben ser instaladas en contacto con el terreno, disponiendo siempre de un adecuado revestimiento de protección.

Uniones y juntas:

Las uniones de los tubos serán estancas, según el CTE DB HS 4, apartado 5.1.1.2. Las uniones de tubos resistirán adecuadamente la tracción. Son admisibles las soldaduras fuertes. En las uniones tubo-accesorio se observarán las indicaciones del fabricante.

Protecciones:

Según el CTE DB HS 4, apartado 5.1.1.3.2, tanto en tuberías empotradas u ocultas como en tuberías vistas, se considerará la posible formación de condensaciones en su superficie exterior y se dispondrá un elemento separador de protección, no necesariamente aislante pero si con capacidad de actuación como barrera antivapor.

Según el CTE DB HS 4, apartado 5.1.1.3.3, cuando la temperatura exterior del espacio por donde discurre la red pueda alcanzar valores capaces de helar el agua de su interior, se aislará térmicamente dicha red con aislamiento adecuado al material de constitución y al diámetro de cada tramo afectado.

Según el CTE DB HS 4, apartado 5.1.1.3.4, cuando una tubería haya de atravesar cualquier paramento del edificio u otro tipo de elemento constructivo que pudiera transmitirle esfuerzos perjudiciales de tipo mecánico, lo hará dentro de una funda circular, de mayor diámetro y suficientemente resistente. Cuando en instalaciones vistas, el paso se produzca en sentido vertical, el pasatubos sobresaldrá al menos 3 cm por el lado en que pudieran producirse golpes ocasionales, con el fin de proteger al tubo. Igualmente, si se produce un cambio de sentido, éste sobresaldrá como mínimo una longitud igual al diámetro de la tubería más 1 cm. Cuando la red de tuberías atraviese, en superficie o de forma empotrada, una junta de dilatación constructiva del edificio, se instalará un elemento o dispositivo dilatador.

Según el CTE DB HS 4, apartado 5.1.1.3.5, a la salida de las bombas se instalarán conectores flexibles, que actúen de protección contra el ruido.

Grapas y abrazaderas, según el CTE DB HS 4, apartado 5.1.1.4.1: la colocación de grapas y abrazaderas para la fijación de los tubos a los paramentos se hará de forma tal que los tubos queden perfectamente alineados con dichos paramentos, guarden las distancias exigidas y no transmitan ruidos y/o vibraciones al edificio.

Soportes, según el CTE DB HS 4, apartado 5.1.1.4.2, se dispondrán soportes de manera que el peso de los tubos cargue sobre estos y nunca sobre los propios tubos o sus uniones. No podrán anclarse en ningún elemento de tipo estructural, salvo que en determinadas ocasiones no sea posible otra solución.

Alojamiento del contador general, según el CTE DB HS 4, apartado 5.1.2.1: la cámara o arqueta de alojamiento del contador general estará construida de tal forma que una fuga de agua en la instalación no afecte al resto del edificio. A tal fin, estará impermeabilizada y contará con un desagüe en su piso o fondo que garantice la evacuación del caudal de agua máximo previsto en la acometida. Las superficies interiores de la cámara o arqueta, cuando ésta se realice "in situ", se terminarán adecuadamente mediante un enfoscado, bruñido y fratasado, sin esquinas en el fondo, que a su vez tendrá la pendiente adecuada hacia el sumidero. Si la misma fuera prefabricada cumplirá los mismos requisitos de forma general. En cualquier caso, contará con la pre-instalación adecuada para una conexión de envío de señales para la lectura a distancia del contador. Las cámaras o arquetas estarán cerradas con puertas capaces de resistir adecuadamente tanto la acción de la intemperie como posibles esfuerzos mecánicos derivados de su utilización y situación. En las mismas, se practicarán aberturas que posibiliten la necesaria ventilación de la cámara.

Contadores divisionarios aislados, según el CTE DB HS 4, apartado 5.1.2.2: se alojarán en cámara, arqueta o armario según las distintas posibilidades de instalación y cumpliendo los requisitos establecidos para el contador general en cuanto a sus condiciones de ejecución.

Deposito auxiliar de alimentación para grupo de sobre elevación, según el CTE DB HS 4, apartado 5.1.3.1.1: habrá de ser fácilmente accesible así como fácil de limpiar. Contará en cualquier caso con tapa y esta ha de estar asegurada contra deslizamiento y disponer en la zona más alta de suficiente ventilación y aireación. Habrá que asegurar todas las uniones con la atmósfera contra la entrada de animales e inmisiones nocivas con sifón para el rebosado. Estarán, en todos los casos, provistos de un rebosadero. Se dispondrá, en la tubería de alimentación al depósito, de uno o varios dispositivos de cierre. Dichos dispositivos serán válvulas pilotadas. En el caso de existir exceso de presión habrá de interponerse, antes de dichas válvulas, una que limite dicha presión con el fin de no producir el deterioro de las anteriores. La centralita dispondrá de un hidronivel. Se dispondrá de los mecanismos necesarios que permitan la fácil evacuación del agua contenida en el depósito, para facilitar su mantenimiento y limpieza. Asimismo, se construirán y conectarán de manera que el agua se renueve por su propio modo de funcionamiento evitando siempre la existencia de agua estancada.

Bombas para grupo de sobre elevación, según el CTE DB HS 4, apartado 5.1.3.1.2: se montarán sobre bancada de hormigón u otro tipo de material que garantice la suficiente masa e inercia del conjunto e impida la transmisión de ruidos y vibraciones al edificio. Entre la bomba y la bancada irán interpuestos elementos antivibratorios adecuados al equipo a instalar, sirviendo estos de anclaje del mismo a la citada bancada. A la salida de cada bomba se instalará un manguito elástico. Igualmente, se dispondrán llaves de cierre, antes y después de cada bomba. Las bombas de impulsión se instalarán preferiblemente sumergidas.

Deposito de presión, según el CTE DB HS 4, apartado 5.1.3.1.3: estará dotado de un presostato con manómetro, tarado a las presiones máxima y mínima de servicio, haciendo las veces de interruptor, comandando la centralita de maniobra y control de las bombas. Los valores correspondientes de reglaje han de figurar de forma visible en el depósito. En equipos con varias bombas de funcionamiento en cascada, se instalarán tantos presostatos como bombas se desee hacer entrar en funcionamiento. El depósito de presión dispondrá de una válvula de seguridad, situada en su parte superior, con una presión de apertura por encima de la presión nominal de trabajo e inferior o igual a la presión de timbrado del depósito. Si se instalaran varios depósitos de presión, estos pueden disponerse tanto en línea como en derivación.

Funcionamiento alternativo de grupo de presión convencional, según el CTE DB HS 4, apartado 5.1.3.2: se preverá una derivación alternativa (by-pass) para el funcionamiento alternativo del grupo de presión convencional. Esta derivación llevará incluidas una válvula de tres vías motorizada y una válvula antirretorno posterior a ésta. El accionamiento de la válvula también podrá ser manual. Cuando existan baterías mezcladoras, se instalará una reducción de presión centralizada. Asimismo, se dispondrá de un racor de conexión para la instalación de un aparato de medición de presión o un puente de presión diferencial. El filtro ha de instalarse antes del primer llenado de la instalación, y se situará inmediatamente delante del contador según el sentido de circulación del agua. En la ampliación de instalaciones existentes o en el cambio de tramos grandes de instalación, es conveniente la instalación de un filtro adicional en el punto de transición. Sólo se instalarán aparatos de dosificación conformes con la reglamentación vigente.

- **Gestión de residuos**

Los residuos generados durante la ejecución de la unidad de obra serán tratados conforme a la Parte III: Gestión de residuos de construcción o demolición en la obra.

- **Condiciones de terminación**

La instalación se entregará terminada, conectada y comprobada.

Control de ejecución, ensayos y pruebas

- **Control de ejecución**

Instalación general del edificio.

Acometida: tubería de acometida atraviesa el muro por un orificio con pasatubos rejuntado e impermeabilizado. Llave de registro (exterior al edificio). Llave de paso, alojada en cámara impermeabilizada en el interior del edificio.

Contador general: situación del armario o cámara; colocación del contador, llaves y grifos; diámetro y recibido del manguito pasamuros.

Llave general: diámetro y recibido del manguito pasamuros; colocación de la llave.

Tubo de alimentación y grupo de presión: diámetro; a ser posible aéreo.

Grupo de presión: marca y modelo especificado.

Depósito hidroneumático: homologado por el Ministerio de Industria.

Equipo de bombeo: marca, modelo, caudal, presión y potencia especificados. Llevará válvula de asiento a la salida del equipo y válvula de aislamiento en la aspiración. Fijación, que impida la transmisión de esfuerzos a la red y vibraciones.

Batería de contadores divisionarios: local o armario de alojamiento, impermeabilizado y con sumidero sifónico. Colocación del contador y llave de paso. Separación de otras centralizaciones de contadores (gas, electricidad...). Fijación del soporte; colocación de contadores y llaves.

Instalación particular del edificio.

Montantes:

Grifos para vaciado de columnas, cuando se hayan previsto.

En caso de instalación de antiarrietes, colocación en extremos de montantes y con llave de corte.

Diámetro y material especificados (montantes).

Pasatubos en muros y forjados, con holgura suficiente.

Posición paralela o normal a los elementos estructurales.

Comprobación de las separaciones entre elementos de apoyo o fijación.

Derivación particular:

Canalizaciones a nivel superior de los puntos de consumo.

Llaves de paso en locales húmedos.

Distancia a una conducción o cuadro eléctrico mayor o igual a 30 cm.

Diámetros y materiales especificados.

Tuberías de PVC, condiciones especiales para no impedir la dilatación.

Tuberías de acero galvanizado empotradas, no estarán en contacto con yeso o mortero mixto.

Tuberías de cobre recibidas con grapas de latón. La unión con galvanizado mediante manguitos de latón.

Protección, en el caso de ir empotradas.

Prohibición de utilizar las tuberías como puesta a tierra de aparatos eléctricos.

Grifería:

Verificación con especificaciones de proyecto.

Colocación correcta con junta de aprieto.

Calentador individual de agua caliente y distribución de agua caliente:

Cumple las especificaciones de proyecto.

Calentador de gas. Homologado por Industria. Distancias de protección. Conexión a conducto de evacuación de humos. Rejillas de ventilación, en su caso.

Termo eléctrico. Acumulador. Conexión mediante interruptor de corte bipolar.

En cuartos de baño, se respetan los volúmenes de prohibición y protección.

Disposición de llaves de paso en entrada y salida de agua de calentadores o termos.

•Ensayos y pruebas

Pruebas de las instalaciones interiores.

Prueba de resistencia mecánica y estanquidad de todas las tuberías, elementos y accesorios que integran la instalación, estando todos sus componentes vistos y accesibles para su control. Una vez realizada la prueba anterior a la instalación se le conectarán la grifería y los aparatos de consumo, sometiéndose nuevamente a la prueba anterior.

En caso de instalaciones de ACS se realizarán las siguientes pruebas de funcionamiento:

Medición de caudal y temperatura en los puntos de agua.

Obtención de los caudales exigidos a la temperatura fijada una vez abierto el número de grifos estimados en la simultaneidad.

Comprobación del tiempo que tarda el agua en salir a la temperatura de funcionamiento una vez realizado el equilibrado hidráulico de las distintas ramas de la red de retorno y abiertos uno a uno el grifo más alejado de cada uno de los ramales, sin haber abierto ningún grifo en las últimas 24 horas.

Serán motivo de rechazo las siguientes condiciones:

Medidas no se ajustan a lo especificado.

Colocación y uniones defectuosas.

Estanquidad: ensayados el 100% de conductos y accesorios, se rechazará la instalación si no se estabiliza la presión a las dos horas de comenzada la prueba.

Funcionamiento: ensayados el 100% de grifos, fluxores y llaves de paso de la instalación, se rechazará la instalación si se observa funcionamiento deficiente en: estanquidad del conjunto completo, aguas arriba y aguas abajo del obturador, apertura y cierre correctos, sujeción mecánica sin holguras, movimientos ni daños al elemento al que se sujeta.

Conservación y mantenimiento

Las acometidas que no sean utilizadas inmediatamente tras su terminación o que estén paradas temporalmente, deben cerrarse en la conducción de abastecimiento. Las acometidas que no se utilicen durante un año deben ser taponadas.

Se procederá a la limpieza de filtros de grifos y de cualquier otro elemento que pueda resultar obstruido antes de la entrega de la obra.

Sistemas de tratamiento de agua.

Los productos químicos utilizados en el proceso deben almacenarse en condiciones de seguridad en función de su naturaleza y su forma de utilización. La entrada al local destinado a su almacenamiento debe estar dotada de un sistema para que el acceso sea restringido a las personas autorizadas para su manipulación.

Prescripciones sobre verificaciones en el edificio terminado

Verificaciones y pruebas de servicio para comprobar las prestaciones finales del edificio

Instalación general del edificio.

Prueba hidráulica de las conducciones:

Prueba de presión.

Prueba de estanquidad.

Grupo de presión: verificación del punto de tarado de los presostatos.

Nivel de agua/ aire en el depósito.

Lectura de presiones y verificaciones de caudales.

Comprobación del funcionamiento de válvulas.

Instalaciones particulares.

Prueba hidráulica de las conducciones:

Prueba de presión.

Prueba de estanquidad.

Prueba de funcionamiento: simultaneidad de consumo.

Caudal en el punto más alejado.

5.3 Instalación de evacuación de residuos

5.3.1 Residuos líquidos

Descripción

Descripción

Instalación de la red de evacuación de aguas residuales y pluviales en los edificios incluidos en el ámbito de aplicación general del Código Técnico de la Edificación, incluido el tratamiento de aguas residuales previo a su vertido.

Cuando exista una única red de alcantarillado público deberá disponerse un sistema mixto o un sistema separativo con una conexión final de las aguas pluviales y las residuales, antes de su salida a la red exterior.

Cuando existan dos redes de alcantarillado público, una de aguas pluviales y otra de aguas residuales deberá disponerse un sistema separativo y cada red de canalizaciones deberá conectarse de forma independiente con la exterior correspondiente.

Criterios de medición y valoración de unidades

Las canalizaciones se medirán por metro lineal, incluyendo solera y anillado de juntas, relleno y compactado, totalmente terminado.

Los conductos y guardacaños, tanto de la red horizontal como de la vertical, se medirán y valorarán por metro lineal, incluyendo uniones, accesorios y ayudas de albañilería. En el caso de colectores enterrados se medirán y valorarán de la misma forma pero sin incluir excavación ni relleno de zanjas.

Los conductos de la instalación de ventilación se medirán y valorarán por metro lineal, a excepción de los formados por piezas prefabricadas que se medirán por unidad, incluida la parte proporcional de piezas especiales,

rejillas, capa de aislamiento a nivel de forjado, medida la longitud desde el arranque del conducto hasta la parte inferior del aspirador estático.

Las canalizaciones y zanjas filtrantes de igual sección de la instalación de depuración se medirán por metro lineal, totalmente colocadas y ejecutadas, respectivamente.

Los filtros de arena se medirán por metro cuadrado con igual profundidad, totalmente terminado.

El resto de elementos de la instalación, como sumideros, desagües, arquetas, botes sifónicos, etc., se medirá por unidad, totalmente colocada y comprobada incluyendo todos los accesorios y conexiones necesarios para su correcto funcionamiento.

Prescripciones sobre los productos

Características y recepción de los productos que se incorporan a las unidades de obra

La recepción de los productos, equipos y sistemas se realizará conforme se desarrolla en la Parte II, Condiciones de recepción de productos. Este control comprende el control de la documentación de los suministros (incluida la del marcado CE cuando sea pertinente), el control mediante distintivos de calidad o evaluaciones técnicas de idoneidad y el control mediante ensayos.

Los elementos que componen la instalación de la red de evacuación de agua son:

- Cierres hidráulicos, los cuales pueden ser: sifones individuales, botes sifónicos, sumideros sifónicos, arquetas sifónicas.
- Válvulas de desagüe. Las rejillas de todas las válvulas serán de latón cromado o de acero inoxidable, excepto en fregaderos en los que serán necesariamente de acero inoxidable.
- Redes de pequeña evacuación.
- Bajantes y canalones.
- Calderetas o cazoletas y sumideros.
- Colectores, los cuales podrán ser colgados o enterrados.
- Elementos de conexión.

Arquetas dispuestas sobre cimiento de hormigón, con tapa practicable. Los tipos de arquetas pueden ser: a pie de bajante, de paso, de registro y de trasdós.

Separador de grasas.

- Elementos especiales.

Sistema de bombeo y elevación.

Válvulas antirretorno de seguridad.

- Subsistemas de ventilación.

Ventilación primaria.

Ventilación secundaria.

Ventilación terciaria.

Ventilación con válvulas de aireación-ventilación.

- Depuración.

Fosa séptica.

Fosa de decantación-digestión.

De forma general, las características de los materiales para la instalación de evacuación de aguas serán:

Resistencia a la fuerte agresividad de las aguas a evacuar.

Impermeabilidad total a líquidos y gases.

Suficiente resistencia a las cargas externas.

Flexibilidad para poder absorber sus movimientos.

Lisura interior.

Resistencia a la abrasión.

Resistencia a la corrosión.

Absorción de ruidos, producidos y transmitidos.

Las bombas deben ser de regulación automática, que no se obstruyan fácilmente, y siempre que sea posible se someterán las aguas negras a un tratamiento previo antes de bombearlas.

Las bombas tendrán un diseño que garantice una protección adecuada contra las materias sólidas en suspensión en el agua.

Estos sistemas deben estar dotados de una tubería de ventilación capaz de descargar adecuadamente el aire del depósito de recepción.

El material utilizado en la construcción de las fosas sépticas debe ser impermeable y resistente a la corrosión.

Productos con marcado CE, de conformidad con el Reglamento (UE) nº 305/2011 de productos de la construcción:

Tuberías de gres, accesorios y juntas para saneamiento, (ver Parte II, Relación de productos con marcado CE, 14.1).

Tuberías de fibrocemento para drenaje y saneamiento. Pasos de hombre y cámaras de inspección, (ver Parte II, Relación de productos con marcado CE, 14.1).

Tubos y accesorios de acero galvanizado en caliente soldados longitudinalmente con manguito acoplable para canalización de aguas residuales, (ver Parte II, Relación de productos con marcado CE, 14.1).

Tubos y accesorios de acero inoxidable soldados longitudinalmente, para canalización de aguas residuales, (ver Parte II, Relación de productos con marcado CE, 14.1).

Tubos y accesorios de fundición, sus uniones y piezas especiales destinados a la evacuación de aguas de los edificios, (ver Parte II, Relación de productos con marcado CE, 14.1).

Tuberías, accesorios y piezas especiales de fundición dúctil y sus uniones, (ver Parte II, Relación de productos con marcado CE, 14.1).

Pozos de registro y cámaras de inspección de hormigón en masa, hormigón armado y hormigón con fibras de acero, (ver Parte II, Relación de productos con marcado CE, 14.2).

Pates para pozos de registro enterrados, (ver Parte II, Relación de productos con marcado CE, 14.2).

Escaleras fijas para pozos de registro, (ver Parte II, Relación de productos con marcado CE, 14.2).

Plantas elevadoras de aguas residuales que contienen materias fecales, (ver Parte II, Relación de productos con marcado CE, 14.3).

Plantas elevadoras de aguas residuales que no contienen materias fecales, (ver Parte II, Relación de productos con marcado CE, 14.3).

Plantas elevadoras de aguas residuales que contienen materias fecales para aplicaciones limitadas, (ver Parte II, Relación de productos con marcado CE, 14.3).

Válvulas de retención para aguas residuales que no contienen materias fecales y para aguas residuales que contienen materias fecales en plantas elevadoras de aguas residuales, (ver Parte II, Relación de productos con marcado CE, 14.4).

Válvulas equilibradoras de presión para sistemas de desagüe, (ver Parte II, Relación de productos con marcado CE, 14.4).

Canales de desagüe para zonas de circulación utilizadas por peatones y vehículos, (ver Parte II, Relación de productos con marcado CE, 14.5).

Fosas sépticas prefabricadas, (ver Parte II, Relación de productos con marcado CE, 14.6).

Fosas sépticas montadas en su destino a partir de conjuntos prefabricados, (ver Parte II, Relación de productos con marcado CE, 14.6).

Plantas de depuración de aguas residuales domésticas prefabricadas y/o montadas en su destino, (ver Parte II, Relación de productos con marcado CE, 14.6).

Dispositivos antiinundación para edificios, (ver Parte II, Relación de productos con marcado CE, 14.7).

Juntas de estanquidad de tuberías empleadas en canalizaciones de agua y en drenaje. Caucho vulcanizado, (ver Parte II, Relación de productos con marcado CE, 14.8).

Juntas de estanquidad de tuberías empleadas en canalizaciones de agua y en drenaje. Elastómeros termoplásticos, (ver Parte II, Relación de productos con marcado CE, 14.8).

Juntas de estanquidad de tuberías empleadas en canalizaciones de agua y en drenaje. Materiales celulares de caucho vulcanizado, (ver Parte II, Relación de productos con marcado CE, 14.8).

Juntas de estanquidad de tuberías empleadas en canalizaciones de agua y en drenaje. Elementos de estanquidad de poliuretano moldeado, (ver Parte II, Relación de productos con marcado CE, 14.8).

Juntas de estanquidad de tuberías empleadas en canalizaciones de agua y en drenaje. Separadores de grasas, (ver Parte II, Relación de productos con marcado CE, 14.9).

Adhesivos para sistemas de canalización en materiales termoplásticos sin presión, (ver Parte II, Relación de productos con marcado CE, 14.10).

Se realizará la comprobación de la documentación de suministro en todos los casos, comprobando que coincide lo suministrado en obra con lo indicado en el proyecto.

Accesorios de desagüe: defectos superficiales. Diámetro del desagüe. Diámetro exterior de la brida. Tipo. Estanquidad. Marca del fabricante. Norma a la que se ajusta.

Desagües sin presión hidrostática: estanquidad al agua: sin fuga. Estanquidad al aire: sin fuga. Ciclo de temperatura elevada: sin fuga antes y después del ensayo. Marca del fabricante. Diámetro nominal. Espesor de pared mínimo. Material. Código del área de aplicación. Año de fabricación. Comportamiento funcional en clima frío.

Las piezas que no cumplan las especificaciones de proyecto, hayan sufrido daños durante el transporte o que presentaren defectos serán rechazadas.

Almacenamiento y manipulación (criterios de uso, gestión de residuos, conservación y mantenimiento)

El almacenamiento en obra se hará dentro de los respectivos embalajes originales y de acuerdo con las instrucciones del fabricante. Será en un lugar protegido de lluvias y focos húmedos, en zonas alejadas de posibles impactos. No estarán en contacto con el terreno.

Prescripción en cuanto a la ejecución por unidades de obra

Características técnicas de cada unidad de obra

•Condiciones previas: soporte

Se habrán dejado en los forjados los huecos necesarios para el paso de conducciones y bajantes, al igual que en los elementos estructurales los pasatubos previstos en proyecto.

Se procederá a una localización de las canalizaciones existentes y un replanteo de la canalización a realizar, con el trazado de los niveles de la misma.

Los soportes de la instalación de saneamiento según los diferentes tramos de la misma serán:

Paramentos verticales (espesor mínimo ½ pie).

Forjados.

Zanjas realizadas en el terreno.

•Compatibilidad entre los productos, elementos y sistemas constructivos

Para prevenir el fenómeno electroquímico de la corrosión galvánica entre metales con diferente potencial, se adoptarán las siguientes medidas:

Evitar el contacto entre dos metales de distinta actividad. En caso de no poder evitar el contacto, se deberá seleccionar metales próximos en la serie galvánica.

Aislar eléctricamente los metales con diferente potencial.

Evitar el acceso de agua y oxígeno a la zona de unión de los dos metales.

En los tramos de las derivaciones interiores, los conductos no se fijarán a la obra con elementos rígidos (morteros, yesos).

Para realizar la unión de los distintos tramos de tubos dentro de las zanjas, se considerará la compatibilidad de materiales y sus tipos de unión:

Con tuberías de hormigón, las uniones serán mediante corchetes de hormigón en masa;

Con tuberías de PVC, no se admitirán las uniones fabricadas mediante soldadura o pegamento de diversos elementos, las uniones entre tubos serán de enchufe o cordón con junta de goma, o pegado mediante adhesivos.

Según el CTE DB HS 4, apartado 6.3.1:

Para los tubos de acero galvanizado se considerarán agresivas las aguas no incrustantes con contenidos de ión cloruro superiores a 250 mg/l. Para los tubos de acero galvanizado las condiciones límites del agua a transportar, a partir de las cuales será necesario un tratamiento serán las de la tabla 6.1. Para las tuberías de acero inoxidable las calidades del mismo se seleccionarán en función del contenido de cloruros disueltos en el agua. Cuando éstos no sobrepasen los 200 mg/l se puede emplear el AISI- 304. Para concentraciones superiores es necesario utilizar el AISI- 316.

Según el CTE DB HS 4, apartado 6.3.2:

Se evitará el acoplamiento de tuberías y elementos de metales con diferentes valores de potencial electroquímico excepto cuando según el sentido de circulación del agua se instale primero el de menor valor. Se podrán acoplar al acero galvanizado elementos de acero inoxidable. En las vainas pasamuros, se interpondrá un material plástico para evitar contactos inconvenientes entre distintos materiales. Para los tramos de las derivaciones interiores, los conductos no deberán quedar sujetos a la obra con elementos rígidos (morteros, yesos). En el caso de utilizar tubería de gres (debido a existencia de aguas residuales muy agresivas), la sujeción no será rígida, evitando los morteros y utilizando en su lugar un cordón embreado y el resto relleno de asfalto. La derivación o manguetón del inodoro que atraviese un paramento o forjado, no se sujetará con mortero, sino a través de pasatubos, o sellando el intersticio entre obra y conducto con material elástico. Cualquier paso de tramos de la red a través de elementos estructurales dejará una holgura a rellenar con material elástico. Válvulas de desagüe: en su montaje no se permitirá la manipulación de las mismas, quedando prohibida unión con enmasillado. Cuando el tubo sea de polipropileno, no se utilizará líquido soldador. Se deberán proteger las tuberías de fundición enterradas en terrenos particularmente agresivos. Se podrá evitar la acción de este tipo de terrenos mediante la aportación de tierras químicamente neutras o de reacción básica (por adición de cal), empleando tubos con revestimientos especiales y empleando protecciones exteriores mediante fundas de film de polietileno. En éste último caso, se utilizará tubo de PE de 0,2 mm de espesor y de diámetro superior al tubo de fundición. Como complemento, se utilizará alambre de acero con recubrimiento plastificado y tiras adhesivas de film de PE de unos 50 mm de ancho.

En redes de pequeña evacuación en el caso de tuberías empotradas se aislarán para evitar corrosiones, aplastamientos o fugas. Igualmente, no quedarán sujetas a la obra con elementos rígidos tales como yesos o morteros. En el caso de utilizar tuberías de gres, por la agresividad de las aguas, la sujeción no será rígida, evitando los morteros y utilizando en su lugar un cordón embreado y el resto relleno de asfalto.

En el caso de colectores enterrados, para la unión de los distintos tramos de tubos dentro de las zanjas, se considerará la compatibilidad de materiales y sus tipos de unión:

Para tuberías de hormigón, las uniones serán mediante corchetes de hormigón en masa;

Para tuberías de PVC, no se admitirán las uniones fabricadas mediante soldadura o pegamento de diversos elementos, las uniones entre tubos serán de enchufe o cordón con junta de goma, o pegado mediante adhesivos.

Proceso de ejecución

•Ejecución

El ensamblaje de las válvulas de desagüe y su interconexión se efectuará mediante juntas mecánicas con tuerca y junta tórica, quedando prohibida la unión con enmasillado. Cuando el tubo sea de polipropileno, no se utilizará líquido soldador.

Tanto los sifones individuales como los botes sifónicos serán accesibles en todos los casos, y siempre desde el propio local en que estén instalados. Los sifones individuales se instalarán lo más cerca posible de la válvula de descarga del aparato sanitario o en el mismo aparato sanitario. Los cierres hidráulicos no quedarán tapados u ocultos por tabiques, forjados, etc., que dificulten o imposibiliten su acceso y mantenimiento. Cuando el manguetón del inodoro sea de plástico, se acoplará al desagüe del aparato por medio de un sistema de junta de caucho de sellado hermético.

Los botes sifónicos quedarán enrasados con el pavimento y serán registrables mediante tapa de cierre hermético, estanca al aire y al agua. No se podrán conectar desagües procedentes de ningún otro tipo de aparato sanitario a botes sifónicos que recojan desagües de urinarios. La conexión de los ramales de desagüe al bote sifónico se realizará a una altura mínima de 2 cm y el tubo de salida como mínimo a 5 cm, formando así un cierre hidráulico. La conexión del tubo de salida a la bajante no se realizará a un nivel inferior al de la boca del bote para evitar la pérdida del sello hidráulico.

Tanto en las bajantes mixtas como en las bajantes de pluviales, la caldereta se instalará en paralelo con la bajante, a fin de poder garantizar el funcionamiento de la columna de ventilación. El sumidero sifónico se dispondrá a una distancia de la bajante inferior o igual a 5 m, y se garantizará que en ningún punto de la cubierta se supera una altura de 15 cm de hormigón de pendiente. Su diámetro será superior a 1,5 veces el diámetro de la bajante a la que desagua.

Los canalones, en general y salvo las siguientes especificaciones, se dispondrán con una pendiente mínima de 0,5%, hacia el exterior. Para la construcción de canalones de zinc, se soldarán las piezas en todo su perímetro, las abrazaderas a las que se sujetará la chapa, se ajustarán a la forma de la misma y serán de pletina de acero galvanizado. Se colocarán estos elementos de sujeción a una distancia máxima de 50 cm e irá remetido al menos 1,5 cm de la línea de tejas del alero. Con canalones de plástico, se puede establecer una pendiente mínima de 0,16%. En estos canalones se unirán los diferentes perfiles con manguito de unión con junta de goma. La separación máxima entre ganchos de sujeción no excederá de 1 m, dejando espacio para las bajantes y uniones, aunque en zonas de nieve dicha distancia se reducirá a 70 cm. Todos sus accesorios deben llevar una zona de dilatación de al menos 1 cm. La conexión de canalones al colector general de la red vertical aneja, en su caso, se hará a través de sumidero sifónico.

Las redes serán estancas y no presentarán exudaciones ni estarán expuestas a obstrucciones. Se evitarán los cambios bruscos de dirección y se utilizarán piezas especiales adecuadas. Se evitará el enfrentamiento de dos ramales sobre una misma tubería colectiva. Se sujetarán mediante bridas o ganchos dispuestos cada 70 cm para tubos de diámetro no superior a 5 cm y cada 50 cm para diámetros superiores. Cuando la sujeción se realice a paramentos verticales, estos tendrán un espesor mínimo de 9 cm. Las abrazaderas de cuelgue de los forjados llevarán forro interior elástico y serán regulables para darles la pendiente adecuada. En el caso de tuberías empotradas se aislarán para evitar corrosiones, aplastamientos o fugas. Igualmente, no quedarán sujetas a la obra con elementos rígidos tales como yesos o morteros. En el caso de utilizar tuberías de gres, por la agresividad de las aguas, la sujeción no será rígida, evitando los morteros y utilizando en su lugar un cordón embreado y el resto relleno de asfalto. Los pasos a través de forjados, o de cualquier elemento estructural, se harán con contratubo de material adecuado, con una holgura mínima de 1 cm, que se retacará con masilla asfáltica o material elástico.

Las bajantes se ejecutarán de manera que queden aplomadas y fijadas a la obra, cuyo espesor no deberá ser menor de 12 cm, con elementos de agarre mínimos entre forjados. La fijación se realizará con una abrazadera de fijación en la zona de la embocadura, para que cada tramo de tubo sea autoportante, y una abrazadera de guiado en las zonas intermedias. La distancia entre abrazaderas debe ser de 15 veces el diámetro. Las bajantes, en cualquier caso, se mantendrán separadas de los paramentos. En edificios de más de 10 plantas, se interrumpirá la verticalidad de la bajante con el fin de disminuir el posible impacto de caída. La desviación debe preverse con piezas especiales o escudos de protección de la bajante y el ángulo de la desviación con la vertical debe ser superior a 60°, a fin de evitar posibles atascos. El reforzamiento se realizará con elementos de poliéster aplicados "in situ".

Las ventilaciones primarias irán provistas del correspondiente accesorio estándar que garantice la estanquidad permanente del remate entre impermeabilizante y tubería. En las bajantes mixtas o residuales, que vayan dotadas de columna de ventilación paralela, ésta se montará lo más próxima posible a la bajante; para la interconexión entre ambas se utilizarán accesorios estándar del mismo material de la bajante, que garanticen la absorción de las distintas dilataciones que se produzcan en las dos conducciones, bajante y ventilación. Dicha interconexión se realizará en cualquier caso, en el sentido inverso al del flujo de las aguas, a fin de impedir que éstas penetren en la columna de ventilación. Los pasos a través de forjados se harán en idénticas condiciones que para las bajantes. La ventilación terciaria se conectará a una distancia del cierre hidráulico entre 2 y 20 veces el diámetro de la tubería. Se realizará en sentido ascendente o en todo caso horizontal por una de las paredes del local húmedo. Las válvulas de aireación se montarán entre el último y el penúltimo aparato, y por encima, de 1 a 2 m, del nivel del flujo de los aparatos. Se colocarán en un lugar ventilado y accesible. La unión podrá ser por presión con junta de caucho o sellada con silicona. El entronque con la bajante se mantendrá libre de conexiones de desagüe a una distancia igual o mayor que 1 m a ambos lados.

Se situará un tapón de registro en cada entronque y en tramos rectos cada 15 m, que se instalarán en la mitad superior de la tubería.

En los cambios de dirección se situarán codos de 45°, con registro roscado.

La separación entre abrazaderas será función de la flecha máxima admisible por el tipo de tubo, siendo:

En tubos de PVC y para todos los diámetros, 3 cm.

En tubos de fundición, y para todos los diámetros, 3 mm.

Aunque se deberá comprobar la flecha máxima citada, se incluirán abrazaderas cada 1,50 m, para todo tipo de tubos, y la red quedará separada de la cara inferior del forjado un mínimo de 5 cm. Estas abrazaderas, con las que se sujetarán al forjado, serán de hierro galvanizado y dispondrán de forro interior elástico, siendo regulables para darles la pendiente deseada. Se dispondrán sin apriete en las gargantas de cada accesorio, estableciéndose de ésta forma los puntos fijos; los restantes soportes serán deslizantes y soportarán únicamente la red. Cuando la generatriz superior del tubo quede a más de 25 cm del forjado que la sustenta, todos los puntos fijos de anclaje de la instalación se realizarán mediante silletas o trapecios de fijación, por medio de tirantes anclados al forjado en ambos sentidos, (aguas arriba y aguas abajo), del eje de la conducción, a fin de evitar el desplazamiento de dichos puntos por pandeo del soporte. En todos los casos se instalarán los absorbedores de dilatación necesarios. En tuberías encoladas se utilizarán manguitos de dilatación o uniones mixtas (encoladas con juntas de goma) cada 10 m. La tubería principal se prolongará 30 cm desde la primera toma para resolver posibles obturaciones. Los pasos a través de elementos de fábrica se harán con contra-tubo de algún material adecuado, con las holguras correspondientes, según se ha indicado para las bajantes.

La unión de la bajante a la arqueta se realizará mediante un manguito deslizante arenado previamente y recibido a la arqueta. Este arenado permitirá ser recibido con mortero de cemento en la arqueta, garantizando de esta forma una unión estanca. Si la distancia de la bajante a la arqueta de pie de bajante es larga, se colocará el tramo de tubo entre ambas sobre un soporte adecuado que no limite el movimiento de este, para impedir que funcione como ménsula.

Si las arquetas son fabricadas "in situ", podrán ser construidas con fábrica de ladrillo macizo de medio pie de espesor, enfoscada y bruñida interiormente, se apoyarán sobre una solera de hormigón de 10 cm de espesor y se cubrirán con una tapa de hormigón prefabricado de 5 cm de espesor. El espesor de las realizadas con hormigón será de 10 cm. La tapa será hermética con junta de goma para evitar el paso de olores y gases. Los encuentros de las

paredes laterales se deben realizar a media caña, para evitar el depósito de materias sólidas en las esquinas. Igualmente, se conducirán las aguas entre la entrada y la salida mediante medias cañas realizadas sobre cama de hormigón formando pendiente.

Para la unión de los distintos tramos de tubos dentro de las zanjas, se considerará la compatibilidad de materiales y sus tipos de unión:

Para tuberías de hormigón, las uniones serán mediante corchetes de hormigón en masa.

Para tuberías de PVC, no se admitirán las uniones fabricadas mediante soldadura o pegamento de diversos elementos, las uniones entre tubos serán de enchufe o cordón con junta de goma, o pegado mediante adhesivos.

Cuando exista la posibilidad de invasión de la red por raíces de las plantaciones inmediatas a ésta, se tomarán las medidas adecuadas para impedirlo, como disponer mallas de geotextil. Los tubos se apoyarán en toda su longitud sobre un lecho de material granular (arena/grava) o tierra exenta de piedras (grueso mínimo de 10 + diámetro exterior/ 10 cm). Esta base, cuando se trate de terrenos poco consistentes, será un lecho de hormigón en toda su longitud. El espesor de este lecho de hormigón será de 15 cm y sobre él irá el lecho descrito anteriormente. Se compactarán los laterales y se dejarán al descubierto las uniones hasta haberse realizado las pruebas de estanquidad. El relleno se realizará por capas de 10 cm, compactando, hasta 30 cm del nivel superior en que se realizará un último vertido y la compactación final.

Con tuberías de materiales plásticos, el lecho de apoyo se interrumpirá reservando unos nichos en la zona donde irán situadas las juntas de unión. Una vez situada la tubería, se rellenarán los flancos para evitar que queden huecos y se compactarán los laterales hasta el nivel del plano horizontal que pasa por el eje del tubo. Se utilizará relleno que no contenga piedras o terrones de más de 3 cm de diámetro y tal que el material pulverulento, (diámetro inferior a 0,1 mm), no supere el 12%. Se proseguirá el relleno de los laterales hasta 15 cm por encima del nivel de la clave del tubo y se compactará nuevamente. La compactación de las capas sucesivas se realizará por capas no superiores a 30 cm y se utilizará material exento de piedras de diámetro superior a 1 cm.

El depósito acumulador de aguas residuales será de construcción estanca para evitar la salida de malos olores y estará dotado de una tubería de ventilación con un diámetro igual a la mitad del de acometida y como mínimo de 8 cm. Tendrá, preferiblemente, en planta una superficie de sección circular, para evitar la acumulación de depósitos sólidos. Debe quedar un mínimo de 10 cm entre el nivel máximo del agua en el depósito y la generatriz inferior de la tubería de acometida. Cuando se utilicen bombas de tipo sumergible, se alojarán en una fosa para reducir la cantidad de agua que queda por debajo de la boca de aspiración. El fondo del tanque deberá tener una pendiente mínima del 25%.

Para controlar la marcha y parada de la bomba se utilizarán interruptores de nivel, instalados en los niveles alto y bajo respectivamente. Se instalará además un nivel de alarma por encima del nivel superior y otro de seguridad por debajo del nivel mínimo. Cuando exista riesgo de flotación de los equipos, éstos se fijarán a su alojamiento para evitar dicho riesgo.

En caso de existencia de fosa seca, ésta dispondrá de espacio suficiente para que haya, al menos, 60 cm alrededor y por encima de las partes o componentes que puedan necesitar mantenimiento. Igualmente, se le dotará de sumidero de al menos 10 cm de diámetro, ventilación adecuada e iluminación mínima de 200 lux.

Todas las conexiones de las tuberías del sistema de bombeo y elevación estarán dotadas de los elementos necesarios para la no transmisión de ruidos y vibraciones. El depósito de recepción que contenga residuos fecales no estará integrado en la estructura del edificio.

En la entrada del equipo se dispondrá una llave de corte, así como a la salida y después de la válvula de retención. No se realizará conexión alguna en la tubería de descarga del sistema. No se conectará la tubería de descarga a bajante de cualquier tipo. La conexión con el colector de desagüe se hará siempre por gravedad. En la tubería de descarga no se colocarán válvulas de aireación.

- **Gestión de residuos**

Los residuos generados durante la ejecución de la unidad de obra serán tratados conforme a la Parte III: Gestión de residuos de construcción o demolición en la obra.

- **Tolerancias admisibles**

No se admitirán desviaciones respecto a los valores de proyecto superiores al 10%.

- **Condiciones de terminación**

Al término de la instalación, e informada la dirección facultativa, el instalador autorizado emitirá la documentación reglamentaria que acredite la conformidad de la instalación con la Reglamentación vigente.

Control de ejecución, ensayos y pruebas

- **Control de ejecución**

- Red horizontal:
- Conducciones enterradas:
 - Zanjas de saneamiento. Profundidad. Lecho de apoyo de tubos. Pendientes. Relleno.
 - Tubos. Material y diámetro según especificaciones. Conexión de tubos y arquetas. Sellado.
 - Pozo de registro y arquetas:
 - Disposición, material y dimensiones según especificaciones. Tapas de registro.
 - Acabado interior. Conexiones a los tubos. Sellado.
- Conducciones suspendidas:
 - Material y diámetro según especificaciones. Registros.
 - Sujeción con bridas o ganchos al forjado (cada 70 cm). Pendientes.
 - Juntas estancas.
 - Pasatubos y sellado en el paso a través de muros.
- Red de desagües:
- Desagüe de aparatos:
 - Sifones individuales en aparatos sanitarios y conexión a los aparatos.
 - Botes sifónicos (en su caso). Conexión y tapa.
 - Sifones registrables en desagües de aparatos de bombeo (lavadoras...)
 - Pendientes de la red horizontal. Conexión a bajantes.
 - Distancia máxima de inodoros a bajantes. Conexión del aparato a bajante.
- Sumideros:
 - Replanteo. Nº de unidades. Tipo.
 - Colocación. Impermeabilización, solapos.
 - Cierre hidráulico. Conexión. Rejilla.

- Bajantes:

Material y diámetro especificados.

Existencia de pasatubos y sellado a través de forjados.

Dos fijaciones mediante abrazaderas, por cada tubo.

Protección en zona de posible impacto.

Remate de ventilación. Se prolonga por encima de la cubierta la longitud especificada.

La ventilación de bajantes no está asociada a otros conductos de ventilación de locales (tipo Shunt).

- Ventilación:

Conducciones verticales:

Disposición: tipos y secciones según especificaciones. Correcta colocación y unión entre piezas.

Aplomado: comprobación de la verticalidad.

Sustentación: correcta sustentación de cada nivel de forjado. Sistema de apoyo.

Aislamiento térmico: espesor especificado. Continuidad del aislamiento.

Aspirador estático: altura sobre cubierta. Distancia a otros elementos.

Fijación. Arriostramiento, en su caso.

Conexiones individuales:

Derivaciones: correcta conexión con pieza especial de derivación. Correcta colocación de la rejilla.

Revestimientos o falseado de la instalación: se pondrá especial cuidado en no interrumpirlos en todo su recorrido, desde el suelo hasta el forjado superior. No se admitirán falseos interrumpidos en los falsos techos o pasos de tuberías no selladas.

- **Ensayos y pruebas**

Según CTE DB HS 5, apartado 5.6, se realizarán pruebas de estanquidad.

Conservación y mantenimiento

La instalación no se utilizará para la evacuación de otro tipo de residuos que no sean aguas residuales o pluviales.

Se revisará que estén cerradas todas las conexiones de los desagües que vayan a conectarse a la red de alcantarillado y se taparán todas las arquetas para evitar caídas de personas, materiales y objetos

Prescripciones sobre verificaciones en el edificio terminado

Verificaciones y pruebas de servicio para comprobar las prestaciones finales del edificio

Documentación: certificados, boletines y documentación adicional exigida por la Administración competente.

6 Revestimientos

6.1 Revestimiento de paramentos

6.1.1 Enfoscados, guarnecidos y enlucidos

Descripción

Descripción

Revestimiento continuo: que se aplica en forma de pasta fluida directamente sobre la superficie que se reviste, puede ser:

- Enfoscado: para acabado de paramentos interiores o exteriores con morteros de cemento, cal, o mixtos, de 2 cm de espesor, maestreados o no, aplicado directamente sobre las superficies a revestir, pudiendo servir de base para un revoco u otro tipo de acabado.
- Guarnecido: para acabado de paramentos interiores, maestreados o no, a base de yeso, pudiendo ser monocapa, con una terminación final similar al enlucido, o bicapa, a base de un guarnecido de 1 a 2 cm de espesor realizado con pasta de yeso grueso (YG) y una capa de acabado o enlucido de menos de 2 mm de espesor realizado con yeso fino (YF); ambos tipos podrán aplicarse manualmente o mediante proyectado.
- Revoco: para acabado de paramentos interiores o exteriores con morteros de cemento, cal, mejorados con resinas sintéticas, humo de sílice, etc., hechos en obra o no, de espesor entre 6 y 15 mm, aplicados mediante tendido o proyectado en una o varias capas, sobre enfoscados o paramentos sin revestir, pudiendo tener distintos tipos de acabado.

Criterios de medición y valoración de unidades

- Enfoscado: metro cuadrado de superficie de enfoscado realmente ejecutado, incluso preparación del soporte, incluyendo mochetas y dinteles y deduciéndose huecos.
- Guarnecido: metro cuadrado de guarnecido con o sin maestreado y enlucido, realizado con pasta de yeso sobre paramentos verticales u horizontales, acabado manual con llana, incluso limpieza y humedecido del soporte, deduciendo los huecos y desarrollando las mochetas.
- Revoco: metro cuadrado de revoco, con mortero, aplicado mediante tendido o proyectado en una o dos capas, incluso acabados y posterior limpieza.

Prescripciones sobre los productos

Características y recepción de los productos que se incorporan a las unidades de obra

La recepción de los productos, equipos y sistemas se realizará conforme se desarrolla en la Parte II, Condiciones de recepción de productos. Este control comprende el control de la documentación de los suministros (incluida la del

marcado CE cuando sea pertinente), el control mediante distintivos de calidad o evaluaciones técnicas de idoneidad y el control mediante ensayos.

Según CTE DB HE 1, apartado 6, en caso de formar parte de la envolvente térmica, se comprobará que las propiedades higrotérmicas de los productos utilizados en los cerramientos se corresponden con las especificadas en proyecto: conductividad térmica λ , factor de resistencia a la difusión del vapor de agua μ , y, en su caso, densidad ρ y calor específico c_p , cumpliendo con la transmitancia térmica máxima exigida a los cerramientos que componen la envolvente térmica.

Según DB HR, apartado 4.1, en el pliego de condiciones del proyecto deben expresarse las características acústicas de los productos utilizados en los elementos constructivos de separación. Los productos que componen los elementos constructivos homogéneos se caracterizan por la masa por unidad de superficie kg/m^2 .

- Agua. Procedencia. Calidad.
- Cemento común (ver Parte II, Relación de productos con marcado CE, 19.1).
- Cal (ver Parte II, Relación de productos con marcado CE, 19.1).
- Pigmentos para la coloración (ver Parte II, Relación de productos con marcado CE, 19.1).
- Aditivos: plastificante, hidrofugante, etc. (ver Parte II, Relación de productos con marcado CE, 19.1).
- Enlistonado y esquinas: podrán ser metálicas para enlucido exterior (ver Parte II, Relación de productos con marcado CE, 8.6), interior (ver Parte II, Relación de productos con marcado CE, 8.6), etc.
- Malla de refuerzo: material (de tela metálica, armadura de fibra de vidrio etc.). Paso de retícula. Espesor.
- Morteros para revoco y enlucido (ver Parte II, Relación de productos con marcado CE, 19.1).
- Yeso para la construcción (ver Parte II, Relación de productos con marcado CE, 19.2).
- Aditivos de los morteros monocapa: retenedores de agua (mejoran las condiciones de curado), hidrofugantes (evitan que el revestimiento absorba un exceso de agua), aireantes (contribuyen a la obtención de una masa de producto más manejable, con menor cantidad de agua), cargas ligeras (reducen el peso del producto y su módulo elástico, aumentan su deformabilidad), fibras, de origen natural o artificial, (permiten mejorar la cohesión de la masa y mejorar su comportamiento frente a las deformaciones) y pigmentos (dan lugar a una extensa gama cromática).
- Junquillos para juntas de trabajo o para despieces decorativos: material (madera, plástico, aluminio lacado o anodizado). Dimensiones. Sección.

Almacenamiento y manipulación (criterios de uso, gestión de residuos, conservación y mantenimiento)

- Mortero húmedo: el camión hormigonera lo depositará en cubilotes facilitados por el fabricante.
- Mortero seco: se dispondrá en silos compartimentados, estancos y aislados de la humedad, con amasado automático, o en sacos.
- Mortero predosificado: se dispondrá en silos compartimentados, estancos y aislados de la humedad, separándose el conglomerante y el árido.
- Cemento: si el suministro es envasado, se dispondrán sobre palets, o plataforma similar, en lugar cubierto, ventilado y protegido de la intemperie, humedad del suelo y paramentos. Si el suministro es a granel, se almacenará en silos o recipientes aislados de la humedad.

En general, el tiempo máximo de almacenamiento será de tres, dos y un mes, para las clases resistentes de cemento 32,5, 42,5 y 52,5 o para morteros que contengan esos cementos.

- Cales aéreas (endurecen lentamente por la acción del CO₂ presente en el aire). Cal viva en polvo: se almacenará en depósitos o sacos de papel herméticos y en lugar seco para evitar su carbonatación. Cal aérea hidratada (apagada): se almacenará en depósitos herméticos, estancos a la acción del anhídrido carbónico, en lugar seco y protegido de corrientes de aire.
- Cales hidráulicas (fraguan y endurecen con el agua): se conservarán en lugar seco y protegido de corrientes de aire para evitar su hidratación y posible carbonatación.
- Áridos: se protegerán para que no se contaminen por el ambiente ni por el terreno, tomando las precauciones para evitar su segregación.
- Aditivos: se protegerán para evitar su contaminación ni la alteración de sus propiedades por factores físicos o químicos.
- Adiciones (cenizas volantes, humo de sílice): se almacenarán en silos y recipientes impermeables que los protejan de la humedad y la contaminación.

Prescripción en cuanto a la ejecución por unidades de obra

Características técnicas de cada unidad de obra

Conforme al DB HR, apartado 4.2, en el pliego de condiciones del proyecto deben expresarse las características acústicas de los elementos constructivos obtenidas mediante ensayos en laboratorio. Si éstas se han obtenido mediante métodos de cálculo, los valores obtenidos y la justificación de los cálculos deben incluirse en la memoria del proyecto y consignarse en el pliego de condiciones.

•Condiciones previas: soporte

- Enfoscados:

Compatibilidad con los componentes del mortero, tanto de sus características físicas como mecánicas: evitar reacciones entre el yeso del soporte y el cemento de componente de mortero. Las resistencias mecánicas del mortero, o sus coeficientes de dilatación, no serán superiores a los del soporte.

Estabilidad (haber experimentado la mayoría de las retracciones). No degradable. Resistencia a la deformación.

Porosidad y acciones capilares suficientes para conseguir la adhesión del mortero.

Capacidad limitada de absorción de agua.

Grado de humedad: si es bajo, según las condiciones ambientales, se mojará y se esperará a que absorba el agua; si es excesivo, no estará saturado para evitar falta de adherencia y producción de eflorescencias superficiales.

Limpieza. Exento de polvo, trazas de aceite, etc. que perjudiquen la adherencia del mortero.

Rugosidad. Si no la tiene, se creará mediante picado o colocación con anclajes de malla metálica o plástico.

Regularidad. Si carece de ella, se aplicará una capa niveladora de mortero con rugosidad suficiente para conseguir adherencia; asimismo habrá endurecido y se humedecerá previamente a la ejecución del enfoscado.

Libre de sales solubles en agua (sulfatos, portlandita, etc.).

La fábrica soporte se dejará a junta degollada, barriéndose y regándose previamente a la aplicación del mortero. Si se trata de un paramento antiguo, se rascará hasta descascarillarlo.

Se admitirán los siguientes soportes para el mortero: fábricas de ladrillos cerámicos o sílico-calcáreos, bloques o paneles de hormigón, bloques cerámicos.

No se admitirán como soportes del mortero: los hidrofugados superficialmente o con superficies vitrificadas, pinturas, revestimientos plásticos o a base de yeso.

- **Guarnecidos:**

La superficie a revestir con el guarnecido estará limpia y humedecida. El guarnecido sobre el que se aplique el enlucido estará fraguado y tener consistencia suficiente para no desprenderse al aplicar éste. La superficie del guarnecido estará, además, rayada y limpia.

- **Revocos:**

Revoco con mortero hecho en obra de cemento o de cal: la superficie del enfoscado sobre el que se va a revocar estará limpia y humedecida y el mortero del enfoscado habrá fraguado.

Revoco con mortero preparado: en caso de realizarse sobre enfoscado, éste se limpiará y humedecerá. Si se trata de revoco monocapa sobre paramento sin revestir, el soporte será rugoso para facilitar la adherencia; asimismo garantizará resistencia, estabilidad, planeidad y limpieza. Si la superficie del soporte fuera excesivamente lisa se procederá a un "repicado" o a la aplicación de una imprimación adecuada (sintética o a base de cemento). Los soportes que mezclen elementos de distinto acabado se tratarán para regularizar su distinta absorción. Cuando el soporte sea muy absorbente se tratará con una imprimación previa que puede ser una emulsión añadida al agua de amasado.

•**Compatibilidad entre los productos, elementos y sistemas constructivos**

- **Enfoscados:**

Según el CTE DB HS 1, apartado 2.3.2, en fachadas, cuando se dispone en fachadas con el aislante por el exterior de la hoja principal, será químicamente compatible con el aislante.

No son aptas para enfoscar las superficies de yeso, ni las realizadas con resistencia análoga o inferior al yeso. Tampoco lo son las superficies metálicas que no hayan sido forradas previamente con piezas de arcilla cocida.

En ambientes con ciclos hielo-deshielo, se controlará la porosidad del mortero, (tipo de conglomerante, aditivos, cantidad de agua de amasado, grado de hidratación, sistema de preparación, etc.), para evitar que el agua acceda a su interior.

Será recomendable el empleo de cementos resistentes a los sulfatos, de bajo contenido de aluminato tricálcico, para disminuir el riesgo de reacción con los iones sulfato procedentes de sales solubles en el agua (su existencia es posible dentro de la obra de fábrica), que daría lugar al compuesto expansivo "ettringita", lo que alteraría la estabilidad del mortero. Asimismo, dichas sales solubles pueden cristalizar en los poros del mortero dando lugar a fisuraciones.

En caso de que el mortero incorpore armaduras, el contenido de iones cloruro en el mortero fresco no excederá del 0,1% de la masa de cemento seco, pues pueden influir en la corrosión de las armaduras.

Para evitar la aparición de eflorescencias (manchas en la superficie del mortero por la precipitación y posterior cristalización de sales disueltas en agua, cuando esta se evapora): se controlará el contenido de nitratos, sulfatos, cloruros alcalinos y de magnesio, carbonatos alcalinos, e hidróxido de calcio carbonatado (portlandita), todos ellos solubles en el agua de la obra de fábrica o su entorno. Asimismo, se controlarán los factores que permitan la presencia de agua en la fábrica (humectación excesiva, protección inadecuada).

No se emplearán áridos que contengan sulfuros oxidables, en caso de utilizar escorias siderúrgicas, se comprobará que no contienen silicatos inestables ni compuestos ferrosos.

En caso de colocar armaduras en el mortero, se utilizarán aditivos anticongelantes no agresivos para las mismas, en especial los que contienen cloruros. El agua utilizada para el riego y curado del mortero no contendrá sustancias nocivas para el mismo.

- Guarnecidos:

No se revestirán con yeso los paramentos de locales en los que la humedad relativa habitual sea superior al 70%, los locales que frecuentemente hayan de ser salpicados por agua, como consecuencia de la actividad desarrollada, las superficies metálicas, sin previamente revestirlas con una superficie de arcilla cocida ni las superficies de hormigón realizadas con encofrado metálico si previamente no se han dejado rugosas mediante rayado o salpicado con mortero.

Según el CTE DB SE A, apartado 3, durabilidad, ha de prevenirse la corrosión del acero mediante una estrategia global que considere en forma jerárquica al edificio en su conjunto y especialmente, los detalles, evitando el contacto directo con yesos, etc.

- Revocos:

El revoco con mortero preparado monocapa no se colocará sobre soportes incompatibles con el material (por ejemplo de yeso), ni sobre soportes no adherentes, como amianto - cemento o metálicos. Los puntos singulares de la fachada (estructura, dinteles, cajas de persiana) requieren un refuerzo o malla de fibra de vidrio, de poliéster o metálica.

Proceso de ejecución

•Ejecución

- En general:

Según el CTE DB HS 1, apartado. 2.3.3.1, las juntas de dilatación de la hoja principal, tendrán un sellante sobre un relleno introducido en la junta, que quedará enrasado con el paramento sin enfoscar.

Según el CTE DB HS 1, apartado. 2.1.2, en muros de sótano en contacto con el terreno, según el tipo de muro, de impermeabilización y el grado de impermeabilidad exigido, se revestirá su cara interior con una capa de mortero hidrófugo sin revestir.

Según el CTE DB HS 1, apartado. 2.3.2, en fachadas, en función de la existencia o no de revestimiento exterior y del grado de impermeabilidad, se exigirán las siguientes condiciones:

Para conseguir una resistencia media a la filtración, el revestimiento continuo exterior tendrá un espesor de entre 10 y 15 mm, (salvo los acabados con una capa plástica delgada), adherencia al soporte suficiente para garantizar su estabilidad; permeabilidad al vapor suficiente para evitar su deterioro (como consecuencia de una acumulación de vapor entre él y la hoja principal) y adaptación a los movimientos del soporte. Cuando se dispone en fachadas con el aislante por el exterior de la hoja principal, se dispondrá una armadura (malla de fibra de vidrio o de poliéster) para mejorar el comportamiento frente a la fisuración.

Para conseguir una resistencia muy alta a la filtración, el revestimiento continuo exterior tendrá estanquidad al agua suficiente para que el agua de filtración no entre en contacto con la hoja del cerramiento dispuesta inmediatamente por el interior del mismo; adherencia al soporte suficiente para garantizar su estabilidad; permeabilidad al vapor suficiente para evitar su deterioro como consecuencia de una acumulación de vapor entre él y la hoja principal; adaptación a los movimientos del soporte y comportamiento muy bueno frente a la fisuración, (que no se fisure debido a los esfuerzos mecánicos producidos por el movimiento de la estructura, por los esfuerzos térmicos relacionados con el

clima y con la alternancia día-noche, ni por la retracción propia del material constituyente del mismo); estabilidad frente a los ataques físicos, químicos y biológicos que evite la degradación de su masa.

Para conseguir una resistencia muy alta a la filtración de la barrera contra la penetración del agua, se dispondrá un revestimiento continuo intermedio en la cara interior de la hoja principal, con las siguientes características: estanquidad al agua suficiente para que el agua de filtración no entre en contacto con la hoja del cerramiento dispuesta inmediatamente por el interior del mismo; adherencia al soporte suficiente para garantizar su estabilidad; permeabilidad suficiente al vapor para evitar su deterioro como consecuencia de una acumulación de vapor entre él y la hoja principal; adaptación a los movimientos del soporte y comportamiento muy bueno frente a la fisuración, (que no se fisure debido a los esfuerzos mecánicos producidos por el movimiento de la estructura, por los esfuerzos térmicos relacionados con el clima y con la alternancia día-noche, ni por la retracción propia del material constituyente del mismo); estabilidad frente a los ataques físicos, químicos y biológicos que evite la degradación de su masa.

Para conseguir una resistencia media a la filtración del revestimiento intermedio en la cara interior de la hoja principal, el enfoscado de mortero tendrá un espesor mínimo de 10 mm; para conseguir una resistencia alta a la filtración, el enfoscado de mortero llevará aditivos hidrofugantes con un espesor mínimo de 15 mm.

Según el CTE DB HS 1, apartado 2.3.3.3. Cuando la hoja principal esté interrumpida por los forjados se dispondrá un refuerzo del revestimiento exterior con mallas dispuestas a lo largo del forjado de tal forma que sobrepasen el elemento hasta 15 cm por encima del forjado y 15 cm por debajo de la primera hilada de la fábrica.

Según el CTE DB HS 1, apartado 2.3.3.4. En fachadas con revestimiento continuo, si la hoja principal está interrumpida por los pilares, se reforzará el revestimiento con armaduras colocadas a lo largo del pilar de forma que lo sobrepasen 15 cm por ambos lados.

Según el CTE DB HS 1, apartado 5.1.1.3. Condiciones del revestimiento hidrófugo de mortero: el paramento donde se va aplicar el revestimiento estará limpio. Se aplicarán al menos cuatro capas de revestimiento de espesor uniforme y el espesor total no será mayor que 2 cm. No se aplicará el revestimiento cuando la temperatura ambiente sea menor que 0 °C ni cuando se prevea un descenso de la misma por debajo de dicho valor en las 24 horas posteriores a su aplicación. En los encuentros se solaparán las capas del revestimiento al menos 25 cm.

Según el CTE DB HS 1, apartado 5.1.3.2. Condiciones del revestimiento intermedio: se dispondrá adherido al elemento que sirve de soporte y aplicarse de manera uniforme sobre éste.

Según el CTE DB HS 1, apartado. 5.1.3.5. Condiciones del revestimiento exterior. Se dispondrá adherido o fijado al elemento que sirve de soporte.

Según el CTE DB HS 1 apartado 2.1.2. Si el muro en contacto con el terreno, para conseguir una impermeabilización tipo I1 y se impermeabiliza mediante aplicaciones líquidas, la capa protectora podrá ser un mortero reforzado con una armadura. Cuando el muro sea de fábrica para conseguir una impermeabilización tipo I3, se recubrirá por su cara interior con un revestimiento hidrófugo, como una capa de mortero hidrófugo sin revestir.

Según el CTE DB HS 1, apartado. 2.1.3.1 Cuando el muro se impermeabilice por el interior, sobre la barrera impermeable colocada en los arranques de fachada, se dispondrá una capa de mortero de regulación de 2 cm de espesor como mínimo.

Según el CTE DB HS 1, apartado. 2.1.3.6. Las juntas horizontales de los muros de hormigón prefabricado podrán sellarse con mortero hidrófugo de baja retracción.

Según el CTE DB HS 1, apartado. 2.4.3.5. En cubiertas, cuando se disponga una capa de protección, y la cubierta no sea transitable, se podrá utilizar mortero que conforme una capa resistente a la intemperie en función de las condiciones ambientales previstas y con peso suficiente para contrarrestar la succión del viento.

Según el CTE DB HS 1, apartado. 2.4.3.5.2 Solado fijo. Podrá ser de capa de mortero o mortero filtrante.

Según el CTE DB HS 1, apartado. 2.4.3.5.4 Capa de rodadura. Cuando el aglomerado asfáltico se vierta sobre una capa de mortero dispuesta sobre la impermeabilización, se colocará entre estas dos capas una capa separadora de mortero para evitar la adherencia entre ellas de 4 cm de espesor como máximo y armada de tal manera que se evite su fisuración. Esta capa de mortero se aplicará sobre el impermeabilizante en los puntos singulares que estén impermeabilizados.

Según el CTE DB HS 1, apartado 2.4.4.1.2 Encuentro de la cubierta con un paramento vertical. Para que el agua de las precipitaciones o la que se deslice por el paramento no se filtre por el remate superior de la impermeabilización, éste podrá realizarse con mortero en bisel con un ángulo de 30° con la horizontal y redondeándose la arista del paramento.

Según el CTE DB HR, apartado 5.1.1.1, en el caso de elementos de separación verticales con bandas elásticas (tipo 2) cuyo acabado superficial sea un enlucido, deben evitarse los contactos entre el enlucido de la hoja que lleva bandas elásticas en su perímetro y el enlucido del techo en su encuentro con el forjado superior, para ello, se prolongará la banda elástica o se ejecutará un corte entre ambos enlucidos. Para rematar la junta, podrán utilizarse cintas de celulosa microperforada.

De la misma manera, deben evitarse los contactos entre el enlucido del tabique o de la hoja interior de fábrica de la fachada que lleven bandas elásticas en su encuentro con un elemento de separación vertical de una hoja de fábrica (Tipo 1, conforme al DB HR) y el enlucido de ésta. También deben evitarse los contactos entre el enlucido de la hoja que lleva bandas elásticas en su perímetro y el enlucido de la hoja principal de las fachadas de una sola hoja, ventiladas o con el aislamiento por el exterior.

- Enfoscados:

Se habrán recibido los cercos de puertas y ventanas, bajantes, canalizaciones y demás elementos fijados a los paramentos. Para enfoscados exteriores estará terminada la cubierta.

Se humedecerá el soporte, previamente limpio. Habrá fraguado el mortero u hormigón del soporte a revestir. En caso de haber discontinuidades en el soporte, se colocará un refuerzo de tela metálica en la junta, tensa y fijada con un solape mínimo de 10 cm a cada lado.

No se confeccionará el mortero cuando la temperatura del agua de amasado sea inferior a 5 °C o superior a 40 °C. Se emplearán aditivos anticongelantes si así lo requiere el clima. Se amasará exclusivamente la cantidad que se vaya a necesitar.

En caso de enfoscados maestreados: se dispondrán maestras verticales formadas por bandas de mortero, formando arista en esquinas, rincones y guarniciones de hueco de paramentos verticales y en todo el perímetro del techo con separación no superior a 1 m en cada paño. Se aplicará el mortero entre maestras hasta conseguir un espesor de 15 mm; cuando sea se realizará por capas sucesivas. Si una capa de enfoscado se forma a base de varias pasadas de un mismo mortero fresco sobre fresco, cada pasada se aplicará después de comenzar a endurecer la anterior.

En caso de enfoscados sin maestrear, se dispondrán en paramentos donde el enfoscado vaya a quedar oculto o donde la planeidad final se obtenga con un revoco, estuco o plaqueado.

En enfoscados exteriores vistos se hará un llagueado, en recuadros de lado no mayor que 3 m, para evitar agrietamientos. Se respetarán las juntas estructurales.

Se suspenderá la ejecución en tiempo de heladas (comprobando el enfoscado al reiniciar el trabajo), en tiempo de lluvias si no está protegido y en tiempo seco o ventoso.

- Guarnecidos:

Previamente al revestido, se habrán recibido los cercos de puertas y ventanas y repasado la pared, tapando los desperfectos que pudiera haber; asimismo se habrán recibido los ganchos y repasado el techo. Los muros exteriores estarán terminados, incluso el revestimiento exterior si lo lleva, así como la cubierta del edificio o al menos tres forjados sobre la planta en que se va a realizar el guarnecido.

No se realizará el guarnecido cuando la temperatura ambiente sea inferior a 5 °C.

En las aristas verticales de esquina se colocarán guardavivos, aplomándolos y punteándolos con pasta de yeso en su parte perforada. Una vez colocado se realizará una maestra a cada uno de sus lados.

En caso de guarnecido maestreado, se ejecutarán maestras de yeso a base de bandas de al menos 12 mm de espesor, en rincones, esquinas y guarniciones de huecos de paredes, en todo el perímetro del techo y en un mismo paño cada 3 m como mínimo.

La pasta de yeso se utilizará inmediatamente después de su amasado, sin adición posterior de agua. Se aplicará la pasta entre maestras, apretándola contra la superficie, hasta enrasar con ellas. El espesor del guarnecido será de 12 mm y se cortará en las juntas estructurales del edificio. Cuando el espesor del guarnecido sea superior a 15 mm, se realizará por capas sucesivas de este espesor máximo, previo fraguado de la anterior, terminada rayada para mejorar la adherencia. Se evitarán los golpes y vibraciones que puedan afectar a la pasta durante su fraguado.

- Revocos:

Se habrán recibido los cercos de puertas y ventanas, bajantes, canalizaciones y demás elementos fijados a los paramentos.

En caso de revoco tendido con mortero de cemento: el mortero de revoco se aplicará con llana, comenzando por la parte superior del paramento; el espesor total del revoco no será inferior a 8 mm.

En caso de revoco proyectado con mortero de cemento: una vez aplicada una primera capa de mortero con el fratás de espesor no inferior a 3 mm, se proyectarán dos capas más, (manualmente con escobilla o mecánicamente) hasta conseguir un espesor total no inferior a 7 mm, continuando con sucesivas capas hasta conseguir la rugosidad deseada.

En caso de revoco tendido con mortero de cal o estuco: se aplicará con fratás una primera capa de mortero de cal de dosificación 1:4 con grano grueso, debiéndose comenzar por la parte superior del paramento; una vez endurecida, se aplicará con el fratás otra capa de mortero de cal de dosificación 1:4 con el tipo de grano especificado. El espesor total del revoco no será inferior a 10 mm.

En caso de revoco tendido con mortero preparado de resinas sintéticas: se iniciará el tendido por la parte superior del paramento. El mortero se aplicará con llana y la superficie a revestir se dividirá en paños no superiores a 10 m². El espesor del revoco no será inferior a 1 mm.

En caso de revoco proyectado con mortero preparado de resinas sintéticas: se aplicará el mortero manual o mecánicamente en sucesivas capas evitando las acumulaciones; la superficie a revestir se dividirá en paños no superiores a 10 m². El espesor total del revoco no será inferior a 3 mm.

En caso de revoco con mortero preparado monocapa: si se ha aplicado una capa regularizadora para mejorar la planeidad del soporte, se esperará al menos 7 días para su endurecimiento. Se replantearán y realizarán juntas de despiece con junquillos adheridos a la fachada con el propio mortero de base del monocapa antes de empezar a aplicar el revestimiento. Las juntas de despiece horizontales se dispondrán cada 2,20 metros y las verticales cada 7 metros y tendrán un ancho entre 10 y 20 mm, respetando las juntas estructurales. Se colocará malla de fibra de vidrio tratada contra los álcalis (que quedará embutida entre dos capas de revestimiento) en: todos los puntos singulares (dinteles, forjados, etc.), cajas de persiana sobresaliendo un mínimo de 20 cm a cada lado con el cerramiento, huecos de ventana con tiras como mínimo de 20 por 40 cm colocadas en diagonal. Los encuentros entre soportes de distinta naturaleza se resolverán, marcando la junta o puenteando la unión y armando el revestimiento con mallas.

El mortero predosificado industrialmente, se mezclará con agua y se aplicará en una única capa de unos 10 a 15 mm de espesor o en dos manos del producto si el espesor es mayor de 15 mm, dejando la primera con acabado rugoso. La aplicación se realizará mediante proyección mecánica (mediante máquinas de proyección continuas o discontinuas) o aplicación manual con llana. En caso de colocar refuerzos de malla de fibra de vidrio, de poliéster o metálica, se situará en el centro del espesor del revoco. La totalidad del producto se aplicará en las mismas condiciones climáticas. En climas muy secos, con viento, o temperaturas elevadas, se humedecerá la superficie con manguera y difusor para evitar una desecación excesiva. Los junquillos se retirarán a las 24 horas, cuando el mortero empiece a endurecer y tenga la consistencia suficiente para que no se deforme la línea de junta.

Se suspenderá la ejecución cuando la temperatura sea inferior a 0 °C o superior a 30 °C a la sombra, o en tiempo lluvioso cuando el paramento no esté protegido. Se evitarán golpes o vibraciones que puedan afectar al mortero durante el fraguado. En ningún caso se permitirán los secados artificiales. Una vez transcurridas 24 horas desde su ejecución, se mantendrá húmeda la superficie revocada hasta que haya fraguado.

- **Gestión de residuos**

Los residuos generados durante la ejecución de la unidad de obra serán tratados conforme a la Parte III: Gestión de residuos de construcción o demolición en la obra.

- **Tolerancias admisibles**

Según el CTE DB HS 1, apartado 2.3.2., para conseguir una resistencia media a la filtración, el revestimiento continuo exterior tendrá un espesor de entre 10 y 15 mm.

En caso de revoco con mortero preparado monocapa, el espesor podrá ser de unos 10 a 20 mm.

- **Condiciones de terminación**

- **Enfoscados:**

La textura (fratasado o sin fratar) será lo bastante rugosa en caso de que sirva de soporte a otra capa de revoco o estuco. Se mantendrá húmeda la superficie enfoscada mediante riego directo hasta que el mortero haya fraguado, especialmente en tiempo seco, caluroso o con vientos fuertes. Este sistema de curado podrá sustituirse mediante la protección con revestimiento plástico si se retiene la humedad inicial de la masa durante la primera fase de endurecimiento. El acabado podrá ser:

Fratasado, cuando sirva de soporte a un enlucido, pintura rugosa o aplacado con piezas pequeñas recibidas con mortero o adhesivo.

Bruñido, cuando sirva de soporte a una pintura lisa o revestimiento pegado de tipo ligero o flexible o cuando se requiera un enfoscado más impermeable.

- **Guarnecidos:**

Sobre el guarnecido fraguado se enlucirá con yeso fino terminado con llana, quedando a línea con la arista del guardavivos, consiguiendo un espesor de 3 mm.

- **Revocos:**

Revoco tendido con mortero de cemento: admite los acabados repicado, raspado con rasqueta metálica, bruñido, a fuego o esgrafiado.

Revoco tendido con mortero de cal o estuco: admite los acabados lavado con brocha y agua con o sin posterior picado, raspado con rasqueta metálica, alisado, bruñido o acabado con espátula.

Revoco tendido con mortero preparado de resinas sintéticas: admite los acabados pétreos con llana, raspado o picado con rodillo de esponja.

Revoco con mortero preparado monocapa: acabado en función de los pigmentos y la textura deseada (abujardado, bruñido, fratasado, lavado, etc.) que se obtienen a aplicando distintos tratamientos superficiales una vez aplicado el producto, o por proyección de áridos y planchado de la piedra cuando el mortero aún está fresco.

Control de ejecución, ensayos y pruebas

•Control de ejecución

Puntos de observación.

- **Enfoscados:**

Comprobación del soporte: está limpio, rugoso y de adecuada resistencia (no yeso o análogos).

Idoneidad del mortero conforme a proyecto.

Tiempo de utilización después de amasado.

Disposición adecuada del maestreado.

Planeidad con regla de 1 m.

- **Guarnecidos:**

Comprobación del soporte: que no esté liso (rugoso, rayado, picado, salpicado de mortero), que no haya elementos metálicos en contacto y que esté húmedo en caso de guarnecidos.

Se comprobará que no se añade agua después del amasado.

Comprobar la ejecución de maestras o disposición de guardavivos.

- **Revocos:**

Comprobación del soporte: la superficie no está limpia y humedecida.

Dosificación del mortero: se ajusta a lo especificado en proyecto.

•Ensayos y pruebas

- **En general:**

Prueba escorrentía en exteriores durante dos horas.

Dureza superficial en guarnecidos y enlucidos >40 shore.

- Enfoscados:
Planeidad con regla de 1 m.
- Guarnechos:
Se verificará espesor según proyecto.
Comprobar planeidad con regla de 1 m.
- Revocos:
Espesor, acabado y planeidad: defectos de planeidad superiores a 5 mm en 1 m, no se interrumpe el revoco en las juntas estructurales.

Conservación y mantenimiento

Una vez ejecutado el enfoscado, se protegerá del sol y del viento para permitir la hidratación, fraguado y endurecimiento del cemento.

Prescripciones sobre verificaciones en el edificio terminado

Verificaciones y pruebas de servicio para comprobar las prestaciones finales del edificio

En el caso de que se realicen mediciones in situ para comprobar las exigencias de aislamiento acústico a ruido aéreo y de limitación del tiempo de reverberación, se realizarán por laboratorios y conforme a lo establecido en las UNE- EN ISO 140-4, UNE-EN ISO 16283-1:2015 y UNE-EN ISO 140-5:1999 para ruido aéreo y en la UNE-EN ISO 3382, UNE-EN ISO 3382-1:2010 y UNE-EN ISO 3382-2:2008 para tiempo de reverberación. La valoración global de resultados de las mediciones de aislamiento se realizará conforme a las definiciones de diferencia de niveles estandarizada para cada tipo de ruido según lo establecido en el Anejo H del DB HR.

Para el cumplimiento de las exigencias del DB HR se admiten tolerancias entre los valores obtenidos por mediciones in situ y los valores límite establecidos en el apartado 2.1 del DB HR, de 3 dBA para aislamiento a ruido aéreo y de 0,1 s para tiempo de reverberación.

PARTE II. Condiciones de recepción de productos

1 Condiciones generales de recepción de los productos

1.1. Código Técnico de la Edificación

Según se indica en el Código Técnico de la Edificación, en la Parte I, artículo 7.2, el control de recepción en obra de productos, equipos y sistemas, se realizará según lo siguiente:

7.2. Control de recepción en obra de productos, equipos y sistemas.

1. El control de recepción tiene por objeto comprobar que las características técnicas de los productos, equipos y sistemas suministrados satisfacen lo exigido en el proyecto. Este control comprenderá:

- a) el control de la documentación de los suministros, realizado de acuerdo con el artículo 7.2.1;
- b) el control mediante distintivos de calidad o evaluaciones técnicas de idoneidad, según el artículo 7.2.2; y
- c) el control mediante ensayos, conforme al artículo 7.2.3.

7.2.1. Control de la documentación de los suministros.

1. Los suministradores entregarán al constructor, quien los facilitará a la dirección facultativa, los documentos de identificación del producto exigidos por la normativa de obligado cumplimiento y, en su caso, por el proyecto o por la dirección facultativa. Esta documentación comprenderá, al menos, los siguientes documentos:

- a) los documentos de origen, hoja de suministro y etiquetado;
- b) el certificado de garantía del fabricante, firmado por persona física; y
- c) los documentos de conformidad o autorizaciones administrativas exigidas reglamentariamente, incluida la documentación correspondiente al marcado CE de los productos de construcción, cuando sea pertinente, de acuerdo con las disposiciones que sean transposición de las Directivas Europeas que afecten a los productos suministrados.

7.2.2. Control de recepción mediante distintivos de calidad y evaluaciones de idoneidad técnica.

1. El suministrador proporcionará la documentación precisa sobre:

- a) los distintivos de calidad que ostenten los productos, equipos o sistemas suministrados, que aseguren las características técnicas de los mismos exigidas en el proyecto y documentará, en su caso, el reconocimiento oficial del distintivo de acuerdo con lo establecido en el artículo 5.2.3; y
- b) las evaluaciones técnicas de idoneidad para el uso previsto de productos, equipos y sistemas innovadores, de acuerdo con lo establecido en el artículo 5.2.5, y la constancia del mantenimiento de sus características técnicas.

2. El director de la ejecución de la obra verificará que esta documentación es suficiente para la aceptación de los productos, equipos y sistemas amparados por ella.

7.2.3. Control de recepción mediante ensayos.

1. Para verificar el cumplimiento de las exigencias básicas del CTE puede ser necesario, en determinados casos, realizar ensayos y pruebas sobre algunos productos, según lo establecido en la reglamentación vigente, o bien según lo especificado en el proyecto u ordenados por la dirección facultativa.

2. La realización de este control se efectuará de acuerdo con los criterios establecidos en el proyecto o indicados por la dirección facultativa sobre el muestreo del producto, los ensayos a realizar, los criterios de aceptación y rechazo y las acciones a adoptar.

Este Pliego de Condiciones, conforme a lo indicado en el CTE, desarrolla el procedimiento a seguir en la recepción de los productos en función de que estén afectados o no por el Reglamento (UE) N° 305/2011 del

Parlamento Europeo y del Consejo, de 9 de marzo de 2011, por el que se establecen condiciones armonizadas para la comercialización de productos de construcción y se deroga la Directiva 89/106/CEE del Consejo.

Este Reglamento fija condiciones para la introducción en el mercado o comercialización de los productos de construcción estableciendo reglas armonizadas sobre cómo expresar las prestaciones de los productos de construcción en relación con sus características esenciales y sobre el uso del marcado CE en dichos productos.

1.2. Productos afectados por el Reglamento Europeo de productos de construcción (RPC)

Los productos de construcción de familias específicas cubiertas por una Norma Armonizada (hEN) o conformes con una Evaluación Técnica Europea (ETE) emitida para los mismos, disponen del marcado CE y de este modo es posible conocer las características esenciales para las que el fabricante declarará sus prestaciones cuando éste se introduzca en el mercado.

Estos productos serán recibidos en obra según el siguiente procedimiento:

a) Control de la documentación de los suministros: se verificará la existencia de los documentos establecidos en los apartados a) y b) del artículo 7.2.1 del apartado 1.1 anterior, incluida la documentación correspondiente al marcado CE:

1. Deberá llevar el marcado CE. Si careciera del mismo debería ser rechazado. El marcado CE vendrá colocado:

- en el producto de construcción, de manera visible, legible e indeleble, o
- en una etiqueta adherida al mismo.

Cuando esto no sea posible o no pueda garantizarse debido a la naturaleza del producto, vendrá:

- en el envase, o
- en los documentos de acompañamiento (por ejemplo en el albarán o en la factura).

2. Se deberá verificar sobre las características esenciales indicadas el cumplimiento de las características técnicas mínimas exigidas por la reglamentación, por el proyecto, o por la dirección facultativa, lo que se hará mediante la comprobación de éstas en el marcado CE.

3 Se comprobará la documentación del marcado CE.

El marcado CE vendrá colocado únicamente en los productos de construcción respecto de los cuales el fabricante, el importador o el distribuidor, haya emitido una Declaración de Prestaciones (DdP o DoP). Si no se ha emitido la DdP no podrá haberse introducido en el mercado con el marcado CE. No se podrán incluir o solapar con él otras marcas de calidad de producto, sistemas de calidad (ISO 9000), otras características no incluidas en la especificación técnica europea armonizada aplicable, etc.

La DdP, ya sea en papel o por vía electrónica, de acuerdo con las especificaciones técnicas armonizadas, incluye las prestaciones por niveles, clases o una descripción de todas las características esenciales relacionadas con el uso o

usos previstos del producto que aparezcan en el Anexo o Anexos Z de las correspondientes normas armonizadas vinculadas con el producto.

Cuando proceda, la DdP también debe ir acompañada de información acerca del contenido de sustancias peligrosas en el producto de construcción, para mejorar las posibilidades de la construcción sostenible y facilitar el desarrollo de productos respetuosos con el medio ambiente.

Los fabricantes, como base para la DdP, habrán elaborado una documentación técnica en la que se describan todos los documentos correspondientes relativos al sistema requerido de evaluación y verificación de la constancia de las prestaciones. Pero esta documentación técnica no se entrega al cliente, únicamente deberá estar disponible para la Administración o las autoridades de vigilancia de mercado.

En el caso de productos sin normas armonizadas, puede darse la situación que el fabricante, habiendo obtenido de un Organismo de Evaluación Técnica (OET) una Evaluación Técnica Europea (ETE), o un anterior DITE, para su producto y un uso o usos previstos, haya preparado una DdP y el marcado CE. Una vez cumplimentada la evaluación y verificación de la constancia de prestaciones, a partir de un Documento de Evaluación Europeo (DEE) o Guía DITE, ya elaborado y que cubra su evaluación, o bien elaborado y adoptado expresamente, se puede proceder a continuación a la emisión de la ETE. También puede darse la situación que para ese tipo de producto, de otros fabricantes, pueda encontrarse en el mercado sin el marcado CE, por lo que deberán utilizarse otros instrumentos previstos en la reglamentación para demostrar el cumplimiento de los requisitos reglamentarios. Al respecto, pueden seguir utilizándose productos que disponen de DITE, expedidos antes del 1 de julio de 2013, durante todo su periodo de validez, a no ser que pase a ser obligatorio el marcado CE para ese producto por disponerse de Norma Armonizada (una vez finalizado el periodo de coexistencia).

Quedarían exentos de disponer de marcado CE, por no haberse emitido para ellos la declaración de prestaciones:

- Los productos de construcción fabricados por unidad o hechos a medida en un proceso no en serie, en respuesta a un pedido específico e instalados en una obra única determinada por un fabricante.
- Los productos que se elaboran o se obtienen por la propia empresa responsable de la obra y para su instalación en dicha obra, no habiendo una comercialización del producto a una tercera parte, es decir, que no hay transacción comercial (Ej.: mortero dosificado y mezclado en la propia obra).
- Los productos singulares fabricados de forma específica para la restauración de edificios históricos o artísticos para conservación del patrimonio.

El receptor de producto, o de una partida del productos, recibirá del fabricante o en su caso del distribuidor o importador, una copia de la DdP (no es necesario que sean originales firmados), bien en papel o bien por vía electrónica.

También, algunos fabricantes, distribuidores o importadores, puede que den acceso a la copia de la DdP a través de la consulta en la página web de la empresa, siempre que se cumpla:

- a) se garantice que el contenido de la DdP no se va a modificar después de haber dado acceso a ella;
- b) se garantice que esté sujeta a un seguimiento y mantenimiento a fin de que los destinatarios de productos de construcción tengan siempre acceso a la página web y a las DdPs;
- c) se garantice que los destinatarios de productos de construcción tengan acceso gratuito a la DdP durante un período de diez años después de que el producto de construcción se haya introducido en el mercado; y
- d) se de las instrucciones a los destinatarios de productos de construcción sobre la manera de acceder a la página web y las DdP emitidas para dichos productos disponibles en esa página web.

No obstante a lo anterior, es obligatoria la entrega de una copia de la DdP en papel si así lo requiere el receptor del producto. La copia de la DdP en España se exige que se facilite, al menos en español. A voluntad del fabricante puede que se presente añadidamente en alguna de las lenguas cooficiales.

También se adjuntará con la DdP la “ficha de seguridad” sobre las sustancias peligrosas según los artículos 31 y 33 del Reglamento “REACH” nº 1907/2006.

Además, junto al producto, bien en los envases, albaranes, hojas técnicas, etc. vendrán sus instrucciones pertinentes de uso, montaje, instalación, conservación, etc. para que la prestación declarada se mantenga a condición de que el producto sea correctamente instalado; también la información de seguridad, con posibles avisos y precauciones. Esto será particularmente relevante para productos que se venden en forma de kits para su instalación.

NOTA: Los distribuidores no están obligados a retirar de sus instalaciones los productos de construcción que hayan recibido antes del 1 de julio de 2013 y que ya ostentaban el marcado CE según la Directiva de Productos de Construcción, aunque no estén acompañados por una DdP, y podrán continuar vendiéndolos hasta agotar el stock de productos recibidos antes de dicha fecha.

La información necesaria para la comprobación del marcado CE se amplía para determinados productos relevantes y de uso frecuente en edificación en la subsección 2.1 de la presente Parte II del Pliego.

b) En el caso de que alguna especificación de un producto no esté contemplada en las características técnicas del marcado CE, deberá realizarse complementariamente el control de recepción mediante distintivos de calidad o mediante ensayos, según sea adecuado a la característica en cuestión.

1.3. Productos no afectados por el Reglamento Europeo de productos de construcción (RPC), o con marcado CE en el que no conste la característica requerida

Los procedimientos para la evaluación de las prestaciones de los productos de construcción en relación con sus características esenciales que no estén cubiertos por una Norma Armonizada se exponen a continuación.

Si el producto no está afectado por el RPC, el procedimiento a seguir para su recepción en obra (excepto en el caso de productos provenientes de países de la UE que posean un certificado de equivalencia emitido por la

Administración General del Estado) consiste en la verificación del cumplimiento de las características técnicas mínimas exigidas por la reglamentación, el proyecto, o la dirección facultativa, mediante los controles previstos en el CTE, a saber:

a) Control de la documentación de los suministros: se verificará en obra que el producto suministrado viene acompañado de los documentos establecidos en los apartados a) y b) del artículo 7.2.1 del apartado 1.1 anterior, y los documentos de conformidad o autorizaciones administrativas exigidas reglamentariamente, entre los que cabe citar:

La certificación de conformidad con los requisitos reglamentarios (antiguo certificado de homologación) emitido por un laboratorio de ensayo acreditado por ENAC (de acuerdo con las especificaciones del RD 2200/1995) para los productos afectados por disposiciones reglamentarias vigentes del Ministerio de Industria).

En determinados casos particulares, se requiere el certificado del fabricante, que acredite la succión en fábricas con categoría de ejecución A, si este valor no viene especificado en la declaración del suministrador o DdP del mercado CE (CTE DB SE F).

b) Control de recepción mediante distintivos de calidad y evaluaciones técnicas de la idoneidad:

Sello o Marca de conformidad a norma emitido por una entidad de certificación acreditada por ENAC (Entidad Nacional de Acreditación) de acuerdo con las especificaciones del RD 2200/1995.

Evaluación técnica favorable de idoneidad del producto para el uso previsto en el que se reflejen las propiedades del mismo.

En la página web del Código Técnico de la Edificación se puede consultar la relación de marcas, los sellos, las certificaciones de conformidad y otros distintivos de calidad voluntarios de las características técnicas de los productos, los equipos o los sistemas, que se incorporen a los edificios y que contribuyan al cumplimiento de las exigencias básicas.

Además de los distintivos de calidad inscritos en este Registro, existen los Distintivos Oficialmente Reconocidos conforme a la Instrucción de Hormigón Estructural EHE-08 y a la Instrucción para la Recepción de Cementos (RC 08). Ambas instrucciones definen requisitos específicos para los distintivos de calidad con objeto de aportar un valor añadido para sus usuarios.

En la misma página web se pueden consultar también los organismos autorizados por las Administraciones Públicas competentes para la concesión de evaluaciones técnicas de la idoneidad de productos o sistemas innovadores u otras autorizaciones o acreditaciones de organismos y entidades que avalen la prestación de servicios que facilitan la aplicación del CTE.

c) Control de recepción mediante ensayos:

Certificado de ensayo de una muestra del producto realizado por un laboratorio de ensayos para el control de calidad de la edificación inscrito en el Registro General del Código Técnico de la Edificación de las entidades de control de calidad de la edificación y de los laboratorios de ensayos para el control de calidad de la edificación.

Se puede consultar el Registro General de Laboratorios de ensayos para el control de calidad de la edificación y la relación de ensayos y pruebas de servicio que pueden realizar para la prestación de su asistencia técnica en la página web del Código Técnico de la Edificación.

La justificación de las características de los productos de construcción y su puesta en obra resulta relevante para la dirección facultativa, ya que conforme al art. 7 de la parte I del CTE, se habrán de incluir en el Libro del Edificio las acreditaciones documentales de los productos que se incorporen a la obra, así como las instrucciones de uso y mantenimiento del edificio. Además, esta documentación será depositada en el Colegio profesional correspondiente o, en su caso, en la Administración Pública competente.

A continuación, en el apartado 2. Relación de productos con marcado CE, se especifican los productos de edificación a los que se les exige el marcado CE, según la última resolución publicada en el momento de la redacción del presente documento (Resolución de 17 de octubre de 2014, de la Dirección General de Industria y de la Pequeña y Mediana Empresa, por la que se amplían los anexos I, II y III de la Orden de 29 de noviembre de 2001, por la que se publican las referencias a las Normas UNE que son transposición de normas armonizadas, así como el periodo de coexistencia y la entrada en vigor del marcado CE relativo a varias familias de productos de la construcción).

En la medida en que vayan apareciendo nuevas resoluciones, esta relación deberá actualizarse en los pliegos de condiciones técnicas particulares de cada proyecto.

2 Relación de productos con marcado CE

A continuación se incluye un listado de productos clasificados por su uso en elementos constructivos, si está determinado o, en otros casos, por el material constituyente a partir de:

- La relación de productos de construcción correspondiente a la Resolución de 2 de marzo de 2015, de la Dirección General de Industria y de la Pequeña y Mediana Empresa, por la que se amplían los anexos I, II y III de la Orden de 29 de noviembre de 2001, por la que se publican las referencias a las normas UNE que son transposición de normas armonizadas, así como el período de coexistencia y la entrada en vigor del marcado CE relativo a varias familias de productos de construcción.
- La relación de productos de construcción correspondiente a la Resolución de 15 de diciembre de 2011, de la Dirección General de Industria, por la que se modifican y amplían los anexos I, II y III de la Orden CTE/2276/2002, de 4 de septiembre, por la que se establece la entrada en vigor del marcado CE relativo a determinados productos de construcción conforme al Documento de Idoneidad Técnica Europeo.

Para cada uno de ellos se detalla la fecha a partir de la cual es obligatorio el marcado CE, la referencia a la norma UNE de aplicación o la Guía DITE, como un DEE; y el sistema de evaluación y verificación de la constancia de las prestaciones.

En el listado aparecen unos productos referenciados con asterisco (*), que son los productos para los que se amplía la información y se desarrollan en el apartado 2.1. Productos con información ampliada de sus características. Se trata de productos para los que se considera oportuno conocer más a fondo sus especificaciones técnicas y características, a la hora de llevar a cabo su recepción, ya que son productos de uso frecuente y determinantes para garantizar el cumplimiento de las exigencias básicas que se establecen en la reglamentación vigente.

Índice:

1. CIMENTACIÓN Y ESTRUCTURAS
2. FÁBRICA DE ALBAÑILERÍA
3. AISLANTES TÉRMICOS
4. IMPERMEABILIZACIÓN
5. CUBIERTAS
6. TABIQUERÍA INTERIOR
7. CARPINTERÍA, DEFENSAS, HERRAJES Y VIDRIO
8. REVESTIMIENTOS
9. PRODUCTOS PARA SELLADO DE JUNTAS
10. INSTALACIÓN DE CALEFACCIÓN
11. INSTALACIÓN DE DEPÓSITOS DE COMBUSTIBLES LÍQUIDOS
12. INSTALACIÓN DE GAS
13. INSTALACIÓN DE ELECTRICIDAD
14. INSTALACIÓN DE SANEAMIENTO Y DRENAJE
15. INSTALACIÓN DE FONTANERÍA Y APARATOS SANITARIOS
16. INSTALACIÓN DE VENTILACIÓN
17. INSTALACIÓN DE PROTECCIÓN CONTRA INCENDIOS
18. KITS DE CONSTRUCCIÓN
19. OTROS (CLASIFICACIÓN POR MATERIAL)
 - 19.1. HORMIGONES, MORTEROS Y COMPONENTES
 - 19.2. YESO Y DERIVADOS
 - 19.3. FIBROCEMENTO
 - 19.4. PREFABRICADOS DE HORMIGÓN
 - 19.5. ACERO
 - 19.6. ALUMINIO
 - 19.7. MADERA
 - 19.8. MEZCLAS BITUMINOSAS

- 19.9. PLÁSTICOS
- 19.10. VARIOS

1. CIMENTACIÓN Y ESTRUCTURAS

1.1. Acero

1.1.1. Vainas de fleje de acero para tendones de pretensado

Marcado CE obligatorio desde el 1 de junio de 2005. Norma de aplicación: UNE-EN 523:2005. Vainas de fleje de acero para tendones de pretensado. Terminología, especificaciones, control de la calidad. Sistema de evaluación y verificación de la constancia de las prestaciones: 4.

1.1.2. Productos laminados en caliente, de acero no aleado, para construcciones metálicas de uso general

Marcado CE obligatorio desde el 1 de septiembre de 2006. Norma de aplicación: UNE-EN 10025-1:2006. Productos laminados en caliente, de acero no aleado, para construcciones metálicas de uso general. Parte 1: Condiciones técnicas de suministro. Sistema de evaluación y verificación de la constancia de las prestaciones: 2+.

1.1.3. Conjuntos de elementos de fijación estructurales de alta resistencia para precarga

Marcado CE obligatorio desde el 1 de octubre de 2007. Norma de aplicación: UNE-EN 14399-1:2009. Conjuntos de elementos de fijación estructurales de alta resistencia para precarga. Parte 1: Requisitos generales. Sistema de evaluación y verificación de la constancia de las prestaciones: 2+.

1.1.4. Aceros moldeados para usos estructurales

Marcado CE obligatorio desde el 1 de enero de 2010, norma de aplicación: UNE-EN 10340:2008/AC:2008 y desde el 1 de enero de 2011, norma de aplicación: UNE-EN 10340:2008. Aceros moldeados para usos estructurales. Sistema de evaluación y verificación de la constancia de las prestaciones: 2+.

1.1.5. Uniones atornilladas estructurales sin precarga

Marcado CE obligatorio desde el 1 de octubre de 2009, norma de aplicación: UNE-EN 15048-1:2008. Uniones atornilladas estructurales sin precarga. Parte 1: Requisitos generales. Sistema de evaluación y verificación de la constancia de las prestaciones: 2+.

1.1.6. Adhesivos estructurales

Marcado CE obligatorio desde el 1 de abril de 2011. Norma de aplicación: UNE-EN 15275:2008 y desde el 1 de enero de 2011, norma de aplicación UNE-EN 15275:2008/AC:2010. Adhesivos estructurales. Caracterización de adhesivos anaeróbicos para uniones metálicas coaxiales en edificación y estructuras de ingeniería civil. Sistema de evaluación y verificación de la constancia de las prestaciones: 2+.

1.1.7. Consumibles para el soldeo

Marcado CE obligatorio desde el 1 de octubre de 2006. Norma de aplicación: UNE-EN 13479:2005. Consumibles para el soldeo. Norma general de producto para metales de aportación y fundentes para el soldeo por fusión de materiales metálicos. Sistema de evaluación y verificación de la constancia de las prestaciones: 2+.

1.2. Productos prefabricados de hormigón

1.2.1 Placas alveolares*

Marcado CE obligatorio desde el 1 de julio de 2013. Norma de aplicación: UNE-EN 1168:2006+A3:2012. Productos prefabricados de hormigón. Placas alveolares. Sistema de evaluación y verificación de la constancia de las prestaciones: 2+.

1.2.2 Pilotes de cimentación*

Marcado CE obligatorio desde el 1 de febrero de 2009. Norma de aplicación: UNE-EN 12794:2006+A1:2008 y desde el 1 de agosto de 2009, norma de aplicación: UNE-EN 12794:2006+A1:2008/AC:2009. Productos Prefabricados de hormigón. Pilotes de cimentación. Sistema de evaluación y verificación de la constancia de las prestaciones: 2+.

1.2.3 Elementos de cimentación

Marcado CE obligatorio desde el 1 de enero de 2009. Norma de aplicación: UNE-EN 14991:2008. Productos prefabricados de hormigón. Elementos de cimentación. Sistema de evaluación y verificación de la constancia de las prestaciones: 2+.

1.2.4 Elementos para forjados nervados*

Marcado CE obligatorio desde el 1 de agosto de 2013. Norma de aplicación: UNE-EN 13224:2012. Productos prefabricados de hormigón. Elementos para forjados nervados. Sistema de evaluación y verificación de la constancia de las prestaciones: 2+.

1.2.5 Elementos estructurales lineales*

Marcado CE obligatorio a partir del 8 de agosto de 2015, norma de aplicación UNE-EN 13225:2013. Productos prefabricados de hormigón. Elementos para forjados nervados. Sistema de evaluación y verificación de la constancia de las prestaciones: 2+.

1.2.6 Sistemas de forjado de vigueta y bovedilla. Viguetas

Marcado CE obligatorio desde el 1 de enero de 2011. Norma de aplicación: UNE-EN 15037-1:2010. Productos prefabricados de hormigón. Sistemas de forjado de vigueta y bovedilla. Parte 1: Viguetas. Sistema de evaluación y verificación de la constancia de las prestaciones: 2+.

1.2.7 Sistemas de forjado de vigueta y bovedilla. Bovedillas de hormigón

Marcado CE obligatorio desde el 1 de diciembre de 2012. Normas de aplicación: UNE-EN 15037-2:2009+A1:2011 y UNE-EN 15037-2:2009+A1:2011 ERRATUM:2011. Productos prefabricados de hormigón. Sistemas de forjado de vigueta y bovedilla. Parte 2: Bovedillas de hormigón. Sistema de evaluación y verificación de la constancia de las prestaciones: 2+.

1.2.8 Sistemas de forjado de vigueta y bovedilla. Bovedillas de arcilla cocida

Marcado CE obligatorio desde el 1 de diciembre de 2012. Norma de aplicación UNE-EN 15037-3:2010+A1:2011. Productos prefabricados de hormigón. Sistemas de forjado de vigueta y bovedilla. Parte 3: Bovedillas de arcilla cocida. Sistema de evaluación y verificación de la constancia de las prestaciones: 2+.

1.2.9 Sistemas de forjado de vigueta y bovedilla. Bovedilla de poliestireno expandido

Marcado CE obligatorio a partir del 8 de agosto de 2015. Norma de aplicación: UNE-EN 15037-4:2010+A1:2014. Productos prefabricados de hormigón. Sistemas de forjado de vigueta y bovedilla. Parte 4: Bovedilla de poliestireno expandido. Sistema de evaluación y verificación de la constancia de las prestaciones: 1/2+/3/4.

1.2.10 Sistemas de forjado de vigueta y bovedilla. Bovedillas ligeras para encofrados simples

Marcado CE obligatorio a partir del 8 de agosto de 2015. Norma de aplicación UNE-EN 15037-5:2013. Productos prefabricados de hormigón. Sistemas de forjado de vigueta y bovedilla. Parte 5: Bovedillas ligeras para encofrados simples. Sistema de evaluación y verificación de la constancia de las prestaciones: 1/2+/3/4.

1.2.11 Elementos para muros

Marcado CE obligatorio desde el 1 de julio de 2013. Norma de aplicación: UNE-EN 14992:2008+A1:2012. Productos prefabricados de hormigón. Elementos para muros. Sistema de evaluación y verificación de la constancia de las prestaciones: 2+/4.

1.2.12 Elementos de muros de contención

Marcado CE obligatorio desde el 1 de enero de 2011. Norma de aplicación: UNE-EN 15258:2009. Productos prefabricados de hormigón. Elementos de muros de contención. Sistema de evaluación y verificación de la constancia de las prestaciones: 2+.

1.2.13 Escaleras

Marcado CE obligatorio desde el 1 de enero de 2009. Norma de aplicación: UNE-EN 14843:2008. Productos prefabricados de hormigón. Escaleras. Sistema de evaluación y verificación de la constancia de las prestaciones: 2+.

1.2.14 Bloques de encofrado de hormigón de áridos densos y ligeros

Marcado CE obligatorio desde el 1 de febrero de 2010. Norma de aplicación: UNE-EN 15435:2009. Productos prefabricados de hormigón. Bloques de encofrado de hormigón de áridos densos y ligeros. Propiedades del producto y prestaciones. Sistema de evaluación y verificación de la constancia de las prestaciones: 4.

1.2.15 Bloques de encofrado de hormigón con virutas de madera

Marcado CE obligatorio desde el 1 de febrero de 2010. Norma de aplicación: UNE-EN 15498:2009. Productos prefabricados de hormigón. Bloques de encofrado de hormigón con virutas de madera. Propiedades del producto y prestaciones. Sistema de evaluación y verificación de la constancia de las prestaciones: 4.

1.3. Apoyos estructurales

1.3.1. Apoyos elastoméricos

Marcado CE obligatorio desde el 1 de enero de 2007. Norma de aplicación: UNE-EN 1337-3:2005. Apoyos estructurales. Parte 3: Apoyos elastoméricos. Sistema de evaluación y verificación de la constancia de las prestaciones: 1/3.

1.3.2. Apoyos de rodillo

Marcado CE obligatorio desde el 1 de febrero de 2006, norma de aplicación: UNE-EN 1337-4:2005 y desde el 1 de enero de 2008, norma de aplicación: UNE-EN 1337-4:2005/AC:2007. Apoyos estructurales. Parte 4: Apoyos de rodillo. Sistema de evaluación y verificación de la constancia de las prestaciones: 1/3.

1.3.3. Apoyos «pot»

Marcado CE obligatorio desde el 1 de enero de 2007. Norma de aplicación: UNE-EN 1337-5:2006. Apoyos estructurales. Parte 5: Apoyos «pot». Sistema de evaluación y verificación de la constancia de las prestaciones: 1/3.

1.3.4. Apoyos oscilantes

Marcado CE obligatorio desde el 1 de febrero de 2006. Norma de aplicación: UNE-EN 1337-6:2005. Apoyos estructurales. Parte 6: Apoyos oscilantes. Sistema de evaluación y verificación de la constancia de las prestaciones: 1/3.

1.3.5. Apoyos PTFE cilíndricos y esféricos

Marcado CE obligatorio desde el 1 de junio de 2005. Norma de aplicación: UNE-EN 1337-7:2004. Apoyos estructurales. Parte 7: Apoyos de PTFE cilíndricos y esféricos. Sistema de evaluación y verificación de la constancia de las prestaciones: 1/3.

1.3.6. Apoyos guía y apoyos de bloqueo

Marcado CE obligatorio desde el 1 de enero de 2010. Norma de aplicación: UNE-EN 1337-8:2009. Apoyos estructurales. Parte 8: Apoyos guía y apoyos de bloqueo. Sistema de evaluación y verificación de la constancia de las prestaciones: 1/3.

1.4. Productos y sistemas para la protección y reparación de estructuras de hormigón

1.4.1. Sistemas para protección de superficie

Marcado CE obligatorio desde el 1 de enero de 2009. Norma de aplicación: UNE-EN 1504-2:2005. Productos y sistemas para la protección y reparación de estructuras de hormigón. Definiciones, requisitos, control de calidad y evaluación de la conformidad. Parte 2: Sistemas para protección de superficie. Sistema de evaluación y verificación de la constancia de las prestaciones: 1/2+/3/4.

1.4.2. Reparación estructural y no estructural

Marcado CE obligatorio desde el 1 de enero de 2009. Norma de aplicación: UNE-EN 1504-3:2006. Productos y sistemas para la protección y reparación de estructuras de hormigón. Definiciones, requisitos, control de calidad y evaluación de la conformidad. Parte 3: Reparación estructural y no estructural. Sistema de evaluación y verificación de la constancia de las prestaciones: 1/2+/3/4.

1.4.3. Adhesión estructural

Marcado CE obligatorio desde el 1 de enero de 2009. Norma de aplicación: UNE-EN 1504-4:2005. Productos y sistemas para la protección y reparación de estructuras de hormigón. Definiciones, requisitos, control de calidad y evaluación de la conformidad. Parte 4: Adhesión estructural. Sistema de evaluación y verificación de la constancia de las prestaciones: 1/2+/3/4.

1.4.4. Adhesivos de uso general para uniones estructurales

Marcado CE obligatorio desde el 1 de abril de 2011. Norma de aplicación: UNE-EN 15274:2008. Adhesivos de uso general para uniones estructurales. Requisitos y métodos de ensayo. Sistema de evaluación y verificación de la constancia de las prestaciones: 2+.

1.4.5. Productos y sistemas de inyección del hormigón

Marcado CE obligatorio desde el 1 de enero de 2009. Norma de aplicación UNE-EN 1504-5:2004. Productos y sistemas para la protección y reparación de estructuras de hormigón. Definiciones, requisitos, control de calidad y evaluación de la conformidad. Parte 5: Productos y sistemas de inyección del hormigón. Sistema de evaluación y verificación de la constancia de las prestaciones: 2+/4.

1.4.6. Anclajes de armaduras de acero

Marcado CE obligatorio desde el 1 de enero de 2009. Norma de aplicación UNE-EN 1504-6:2007. Productos y sistemas para la protección y reparación de estructuras de hormigón. Definiciones, requisitos, control de calidad y evaluación de la conformidad. Parte 6: Anclajes de armaduras de acero. Sistema de evaluación y verificación de la constancia de las prestaciones: 1/2+/3/4.

1.4.7. Protección contra la corrosión de armaduras

Marcado CE obligatorio desde el 1 de enero de 2009. Norma de aplicación UNE-EN 1504-7:2007. Productos y sistemas para protección y reparación de estructuras de hormigón - Definiciones, requisitos, control de calidad y evaluación de la conformidad. Parte 7: Protección contra la corrosión de armaduras. Sistema de evaluación y verificación de la constancia de las prestaciones: 2+/4.

1.5. Estructuras de madera

1.5.1. Madera laminada encolada

Marcado CE obligatorio a partir del 8 de agosto de 2015. Normas de aplicación: UNE-EN 14080:2013. Estructuras de madera. Madera laminada encolada y madera maciza encolada. Requisitos. Sistema de evaluación y verificación de la constancia de las prestaciones: 1.

1.5.2. Madera estructural con sección transversal rectangular, clasificada por su resistencia

Marcado CE obligatorio desde el 31 de diciembre de 2011. Norma de aplicación: UNE-EN 14081-1:2006+A1:2011. Estructuras de madera. Madera estructural con sección transversal rectangular, clasificada por su resistencia. Parte 1: Requisitos generales. Sistema de evaluación y verificación de la constancia de las prestaciones: 2+.

1.5.3. Productos para cerchas prefabricadas ensambladas con conectores de placa clavos

Marcado CE obligatorio desde el 1 de noviembre de 2010. Norma de aplicación: UNE-EN 14250:2010. Estructuras de madera. Requisitos de producto para cerchas prefabricadas ensambladas con conectores de placa clavos. Sistema de evaluación y verificación de la constancia de las prestaciones: 2+.

1.5.4. Madera microlaminada (LVL)

Marcado CE obligatorio desde el 1 de septiembre de 2006. Norma de aplicación: UNE-EN 14374:2005. Estructuras de madera. Madera microlaminada (LVL). Requisitos. Sistema de evaluación y verificación de la constancia de las prestaciones: 1.

1.5.5. Vigas y pilares compuestos a base de madera

Norma de aplicación: Guía DITE N° 011. Vigas y pilares compuestos a base de madera. Sistema de evaluación y verificación de la constancia de las prestaciones: 1.

1.5.6. Conectores

Marcado CE obligatorio desde el 1 de agosto de 2010. Norma de aplicación: UNE-EN 14545:2009. Estructuras de madera. Conectores. Requisitos. Sistema de evaluación y verificación de la constancia de las prestaciones: 2+/3.

1.5.7. Elementos de fijación tipo clavija

Marcado CE obligatorio desde el 1 de julio de 2013. Norma de aplicación: UNE-EN 14592:2009+A1:2012. Estructuras de madera. Elementos de fijación tipo clavija. Requisitos. Sistema de evaluación y verificación de la constancia de las prestaciones: 3.

1.5.8. Madera maciza estructural con empalmes por unión dentada

Marcado CE obligatorio a partir del 10 de octubre de 2015. Norma de aplicación: UNE-EN 15497:2014. Madera maciza estructural con empalmes por unión dentada. Requisitos de prestación y requisitos mínimos de fabricación. Sistema de evaluación y verificación de la constancia de las prestaciones: 1.

1.6. Sistemas y Kits de encofrado perdido no portante de bloques huecos, paneles de materiales aislantes y, a veces, de hormigón

Norma de aplicación: Guía DITE N° 009. Sistemas y Kits de encofrado perdido no portante de bloques huecos, paneles de materiales aislantes y, a veces, de hormigón. Sistema de evaluación y verificación de la constancia de las prestaciones: 1/2+.

1.7. Dispositivos antisísmicos

Marcado CE obligatorio desde el 1 de agosto de 2011. Norma de aplicación: UNE-EN 15129:2011. Dispositivos antisísmicos. Sistema de evaluación y verificación de la constancia de las prestaciones: 1/3.

1.8. Anclajes metálicos para hormigón

1.8.1. Anclajes en general

Norma de aplicación: Guía DITE N° 001-1. Anclajes metálicos para hormigón. Parte 1: Anclajes en general. Sistema de evaluación y verificación de la constancia de las prestaciones: 1.

1.8.2. Anclajes de expansión controlados por par de apriete

Norma de aplicación: Guía DITE N° 001-2. Anclajes metálicos para hormigón. Parte 2: Anclajes de expansión controlados por par de apriete. Sistema de evaluación y verificación de la constancia de las prestaciones: 1.

1.8.3. Anclajes por socavado

Norma de aplicación: Guía DITE N° 001-3. Anclajes metálicos para hormigón. Parte 3: Anclajes por socavado. Sistema de evaluación y verificación de la constancia de las prestaciones: 1.

1.8.4. Anclajes de expansión por deformación controlada

Norma de aplicación: Guía DITE N° 001-4. Anclajes metálicos para hormigón. Parte 4: Anclajes de expansión por deformación controlada. Sistema de evaluación y verificación de la constancia de las prestaciones: 1.

1.8.5. Anclajes químicos

Norma de aplicación: Guía DITE N° 001-5. Anclajes metálicos para hormigón. Parte 5: Anclajes químicos. Sistema de evaluación y verificación de la constancia de las prestaciones: 1.

1.8.6. Anclajes para fijación múltiple en aplicaciones no estructurales

Norma de aplicación: Guía DITE N° 001-6 Anclajes metálicos para hormigón. Parte 6: Anclajes para fijación múltiple en aplicaciones no estructurales (para cargas ligeras). Sistema de evaluación y verificación de la constancia de las prestaciones: 2+.

1.9. Kits de postensado para el pretensado de estructuras

Norma de aplicación: Guía DITE N° 013. Kits de postensado para el pretensado de estructuras. Sistema de evaluación y verificación de la constancia de las prestaciones: 1+.

1.10. Conectores y placas dentadas, placas clavadas y resistentes a esfuerzos cortantes

Norma de aplicación: Guía DITE N° 015. Conectores y placas dentadas, placas clavadas y resistentes a esfuerzos cortantes (Three-dimensional nailing plates). Sistema de evaluación y verificación de la constancia de las prestaciones: 2+.

1.11. Ejecución de estructuras de acero y aluminio

Marcado CE obligatorio desde el 1 de julio de 2014. Norma de aplicación: UNE-EN 1090-1:2011+A1:2012. Ejecución de estructuras de acero y aluminio. Parte 1: Requisitos para la evaluación de la conformidad de los componentes estructurales. Sistema de evaluación y verificación de la constancia de las prestaciones: 2+.

2. FÁBRICA DE ALBAÑILERÍA

2.1. Piezas para fábrica de albañilería

2.1.1. Piezas de arcilla cocida*

Marcado CE obligatorio desde el 1 de febrero de 2013. Normas de aplicación: UNE-EN 771-1:2011. Especificaciones de piezas para fábricas de albañilería. Parte 1: Piezas de arcilla cocida. Sistema de evaluación y verificación de la constancia de las prestaciones: 2+/4.

2.1.2. Piezas silicocalcáreas*

Marcado CE obligatorio desde el 1 de febrero de 2013. Normas de aplicación: UNE-EN 771-2:2011. Especificaciones de piezas para fábricas de albañilería. Parte 2: Piezas silicocalcáreas. Sistema de evaluación y verificación de la constancia de las prestaciones: 2+/4.

2.1.3. Bloques de hormigón (áridos densos y ligeros)*

Marcado CE obligatorio desde el 1 de febrero de 2013. Normas de aplicación: UNE-EN 771-3:2011 y UNE 127 771-3:2008. Especificaciones de piezas para fábricas de albañilería. Parte 3: bloques de hormigón (áridos densos y ligeros). Sistema de evaluación y verificación de la constancia de las prestaciones: 2+/4.

2.1.4. Bloques de hormigón celular curado en autoclave*

Marcado CE obligatorio desde el 1 de febrero de 2013. Normas de aplicación: UNE-EN 771-4:2011. Especificaciones de piezas para fábricas de albañilería. Parte 4. Bloques de hormigón celular curado en autoclave. Sistema de evaluación y verificación de la constancia de las prestaciones: 2+/4.

2.1.5. Piezas de piedra artificial*

Marcado CE obligatorio desde el 1 de febrero de 2013. Normas de aplicación: UNE-EN 771-5:2011. Especificaciones de piezas para fábrica de albañilería. Parte 5: Piezas de piedra artificial. Sistema de evaluación y verificación de la constancia de las prestaciones: 2+/4.

2.1.6. Piezas de piedra natural*

Marcado CE obligatorio desde el 1 de febrero de 2013. Norma de aplicación: UNE-EN 771-6:2012. Especificación de piezas para fábrica de albañilería. Parte 6: Piezas de piedra natural. Sistema de evaluación y verificación de la constancia de las prestaciones: 2+/3/4.

2.2. Componentes auxiliares para fábricas de albañilería

2.2.1. Llaves, amarres, colgadores, ménsulas y ángulos*

Marcado CE obligatorio a partir del 8 de agosto de 2015. Norma de aplicación: UNE-EN 845-1:2014. Especificación de componentes auxiliares para fábricas de albañilería. Parte 1: Llaves, amarres, colgadores, ménsulas y ángulos. Sistema de evaluación y verificación de la constancia de las prestaciones: 3.

2.2.2. Dinteles

Marcado CE obligatorio a partir del 8 de agosto de 2015. Norma de aplicación: UNE-EN 845-2:2014. Especificaciones de componentes auxiliares para fábricas de albañilería. Parte 2: Dinteles. Sistema de evaluación y verificación de la constancia de las prestaciones: 3.

2.2.3. Armaduras de junta tendel de malla de acero*

Marcado CE obligatorio a partir del 8 de agosto de 2015. Norma de aplicación: UNE-EN 845-3:2014. Especificaciones de componentes auxiliares para fábricas de albañilería. Parte 3: Armaduras de junta tendel de malla de acero. Sistema de evaluación y verificación de la constancia de las prestaciones: 3.

2.2.4. Anclajes de plástico para fijación múltiple en elementos de hormigón y obra de fábrica para aplicaciones no estructurales

Norma de aplicación: Guía DITE N° 020-1. Anclajes de plástico para fijación múltiple en elementos de hormigón y obra de fábrica para aplicaciones no estructurales. Parte 1: Aspectos generales. Sistema de evaluación y verificación de la constancia de las prestaciones: 2+.

Norma de aplicación: Guía DITE N° 020-2. Anclajes de plástico para fijación múltiple en elementos de hormigón y obra de fábrica para aplicaciones no estructurales. Parte 2: Anclajes de plástico para hormigón de densidad normal. Sistema de evaluación y verificación de la constancia de las prestaciones: 2+.

Norma de aplicación: Guía DITE N° 020-3. Anclajes de plástico para fijación múltiple en elementos de hormigón y obra de fábrica para aplicaciones no estructurales. Parte 3: Anclajes de plástico para fábrica de albañilería maciza. Sistema de evaluación y verificación de la constancia de las prestaciones: 2+.

Norma de aplicación: Guía DITE N° 020-4. Anclajes de plástico para fijación múltiple en elementos de hormigón y obra de fábrica para aplicaciones no estructurales. Parte 4: Anclajes de plástico para fábrica de albañilería perforada o hueca. Sistema de evaluación y verificación de la constancia de las prestaciones: 2+.

Norma de aplicación: Guía DITE N° 020-5 Anclajes de plástico para fijación múltiple en elementos de hormigón y obra de fábrica para aplicaciones no estructurales. Parte 5: Anclajes de plástico para hormigón celular curado en autoclave. Sistema de evaluación y verificación de la constancia de las prestaciones: 2+.

Norma de aplicación: Guía DITE N° 29 Anclajes metálicos por inyección para fábricas de albañilería. Sistema de evaluación y verificación de la constancia de las prestaciones: 1.

3. AISLANTES TÉRMICOS

3.1. Productos manufacturados de lana mineral (MW)

3.1.1. Productos aislantes térmicos para aplicaciones en la edificación*

Marcado CE obligatorio desde el 1 de septiembre de 2013. Norma de aplicación: UNE-EN 13162:2013. Productos aislantes térmicos para aplicaciones en la edificación. Productos manufacturados de lana mineral (MW). Especificación. Sistema de evaluación y verificación de la constancia de las prestaciones: 1/3/4.

3.1.2. Productos aislantes térmicos para equipos de edificación e instalaciones industriales

Marcado CE obligatorio desde el 1 de noviembre de 2013. Norma de aplicación: UNE-EN 14303:2010+A1:2013. Productos aislantes térmicos para equipos de edificación e instalaciones industriales. Productos manufacturados de lana mineral (MW). Especificación. Sistema de evaluación y verificación de la constancia de las prestaciones: 1/3/4.

3.2. Productos aislantes térmicos formados in situ a partir de lana mineral (MW)

Marcado CE obligatorio desde el 1 de diciembre de 2011. Norma de aplicación: UNE-EN 14064-1:2010. Productos aislantes térmicos para aplicaciones en la edificación. Productos aislantes térmicos formados in situ a partir de lana mineral (MW). Parte 1: Especificación para los productos a granel antes de su instalación (ratificada por AENOR en junio de 2010). Sistema de evaluación y verificación de la constancia de las prestaciones: 1/3/4.

3.3. Productos manufacturados de poliestireno expandido (EPS)

1

2

3

3.1

3.2

3.3

3.4

1

2

3

3.1

3.2

3.3

3.3.1. Productos aislantes térmicos para aplicaciones en la edificación*

Marcado CE obligatorio desde el 1 de septiembre de 2013. Norma de aplicación: UNE-EN 13163:2013. Productos aislantes térmicos para aplicaciones en la edificación. Productos manufacturados de poliestireno expandido (EPS). Especificación. Sistema de evaluación y verificación de la constancia de las prestaciones: 1/3/4.

3.3.2. Productos aislantes térmicos para equipos de edificación e instalaciones industriales

Marcado CE obligatorio desde el 1 de noviembre de 2013. Norma de aplicación: UNE-EN 14309:2011+A1:2013. Productos aislantes térmicos para equipos de edificación e instalaciones industriales. Productos manufacturados de poliestireno expandido (EPS). Especificaciones. Sistema de evaluación y verificación de la constancia de las prestaciones: 1/3/4.

3.4. Productos manufacturados de poliestireno extruido (XPS)

3.4.1. Productos aislantes térmicos para aplicaciones en la edificación*

Marcado CE obligatorio desde el 1 de septiembre de 2013. Norma de aplicación: UNE-EN 13164:2013. Productos aislantes térmicos para aplicaciones en la edificación. Productos manufacturados de poliestireno extruido (XPS). Especificación. Sistema de evaluación y verificación de la constancia de las prestaciones: 1/3/4.

3.4.2. Productos aislantes térmicos para equipos de edificación e instalaciones industriales

Marcado CE obligatorio desde el 1 de noviembre de 2013. Norma de aplicación: UNE-EN 14307:2010+A1:2013. Productos aislantes térmicos para equipos de edificación e instalaciones industriales. Productos manufacturados de poliestireno extruido (XPS). Especificación. Sistema de evaluación y verificación de la constancia de las prestaciones: 1/3/4.

3.5. Productos manufacturados de espuma rígida de poliuretano (PUR)

1.5.1. Productos aislantes térmicos para aplicaciones en la edificación*

Marcado CE obligatorio desde el 1 de septiembre de 2013. Norma de aplicación: UNE-EN 13165:2013. Productos aislantes térmicos para aplicaciones en la edificación. Productos manufacturados de espuma rígida de poliuretano (PUR). Especificación. Sistema de evaluación y verificación de la constancia de las prestaciones: 1/3/4.

1.5.2. Productos aislantes térmicos para equipos de edificación e instalaciones industriales

Marcado CE obligatorio desde el 1 de noviembre de 2013. Norma de aplicación: UNE-EN 14308:2011+A1:2013. Productos aislantes térmicos para equipos de edificación e instalaciones industriales. Productos manufacturados de espuma rígida de poliuretano (PUR) y espuma de poliisocianurato (PIR). Especificación. Sistema de evaluación y verificación de la constancia de las prestaciones: 1/3/4.

3.6. Productos de espuma rígida de poliuretano (PUR) y poliisocianurato (PIR). In situ

1.6.1. Productos aislantes térmicos para aplicaciones en la edificación

Marcado CE obligatorio desde el 1 de noviembre de 2014. Norma de aplicación: UNE-EN 14315-1:2013. Productos aislantes térmicos para aplicaciones en la edificación. Productos de espuma rígida de poliuretano (PUR) y poliisocianurato (PIR) proyectado in situ. Parte 1: Especificaciones para los sistemas de proyección de espuma rígida antes de la instalación. Sistema de evaluación y verificación de la constancia de las prestaciones: 1/3/4.

Marcado CE obligatorio desde el 1 de noviembre de 2014. Norma de aplicación: UNE-EN 14318-1:2013. Productos aislantes térmicos para aplicaciones en la edificación. Productos de espuma rígida de poliuretano (PUR) y poliisocianurato (PIR) para colada in-situ. Parte 1: Especificaciones para los sistemas de colada de espuma rígida antes de la instalación. Sistema de evaluación y verificación de la constancia de las prestaciones: 1/3/4.

1.6.2. Productos aislantes térmicos para equipos en edificación e instalaciones industriales

Marcado CE obligatorio desde el 1 de noviembre de 2014. Norma de aplicación: UNE-EN 14319-1:2013. Productos aislantes térmicos para equipos en edificación e instalaciones industriales. Productos de espuma rígida de poliuretano (PUR) y poliisocianurato (PIR) para colada in-situ. Parte 1: Especificaciones para los sistemas de colada de espuma rígida antes de la instalación. Sistema de evaluación y verificación de la constancia de las prestaciones: 1/3/4.

Marcado CE obligatorio desde el 1 de noviembre de 2014. Norma de aplicación: UNE-EN 14320-1:2013. Productos aislantes térmicos para equipos en edificación e instalaciones industriales. Productos de espuma rígida de poliuretano (PUR) y poliisocianurato (PIR) proyectado in-situ. Parte 1: Especificaciones para los sistemas de proyección de espuma rígida antes de la instalación. Sistema de evaluación y verificación de la constancia de las prestaciones: 1/3/4.

3.7. Productos manufacturados de espuma fenólica (PF)

3.7.1. Productos aislantes térmicos para aplicaciones en la edificación*

Marcado CE obligatorio desde el 1 de septiembre de 2013. Norma de aplicación: UNE-EN 13166:2013. Productos aislantes térmicos para aplicaciones en la edificación. Productos manufacturados de espuma fenólica (PF). Especificación. Sistema de evaluación y verificación de la constancia de las prestaciones: 1/3/4.

1.7.2. Productos aislantes térmicos para equipos de edificación e instalaciones industriales

Marcado CE obligatorio desde el 1 de noviembre de 2013. Norma de aplicación: UNE-EN 14314:2009+A1:2013. Productos aislantes térmicos para equipamiento de edificios e instalaciones industriales. Productos manufacturados de

espuma fenólica (PF). Especificaciones (ratificada por AENOR en marzo de 2013). Sistema de evaluación y verificación de la constancia de las prestaciones: 1/3/4.

3.8. Productos manufacturados de vidrio celular (CG)

1.8.1. Productos aislantes térmicos para aplicaciones en la edificación*

Marcado CE obligatorio desde el 1 de septiembre de 2013. Norma de aplicación: UNE-EN 13167:2013. Productos aislantes térmicos para aplicaciones en la edificación. Productos manufacturados de vidrio celular (CG). Especificación. Sistema de evaluación y verificación de la constancia de las prestaciones: 1/3/4.

1.8.2. Productos aislantes térmicos para equipos de edificación e instalaciones industriales

Marcado CE obligatorio desde el 1 de noviembre de 2013. Norma de aplicación: UNE-EN 14305:2010+A1:2013. Productos aislantes térmicos para equipos de edificación e instalaciones industriales. Productos manufacturados de vidrio celular (CG). Especificación. Sistema de evaluación y verificación de la constancia de las prestaciones: 1/3/4.

3.9. Productos manufacturados de lana de madera (WW)*

Marcado CE obligatorio desde el 1 de septiembre de 2013. Norma de aplicación: UNE-EN 13168:2013. Productos aislantes térmicos para aplicaciones en la edificación. Productos manufacturados de lana de madera (WW). Especificación. Sistema de evaluación y verificación de la constancia de las prestaciones: 1/3/4.

3.10. Productos manufacturados de perlita expandida (EPB)*

Marcado CE obligatorio desde el 1 de septiembre de 2013. Norma de aplicación: UNE-EN 13169:2013. Productos aislantes térmicos para aplicaciones en la edificación. Productos manufacturados de perlita expandida (EPB). Especificación. Sistema de evaluación y verificación de la constancia de las prestaciones: 1/3/4.

3.11. Productos manufacturados de corcho expandido (ICB)*

Marcado CE obligatorio desde el 1 de septiembre de 2013. Norma de aplicación: UNE-EN 13170:2013. Productos aislantes térmicos para aplicaciones en la edificación. Productos manufacturados de corcho expandido (ICB). Especificación. Sistema de evaluación y verificación de la constancia de las prestaciones: 1/3/4.

3.12. Productos manufacturados de fibra de madera (WF)*

Marcado CE obligatorio desde el 1 de septiembre de 2013. Norma de aplicación: UNE-EN 13171:2013. Productos aislantes térmicos para aplicaciones en la edificación. Productos manufacturados de fibra de madera (WF). Especificación. Sistema de evaluación y verificación de la constancia de las prestaciones: 1/3/4.

3.13. Productos manufacturados de perlita expandida (EP) y vermiculita exfoliada (EV)

Marcado CE obligatorio a partir del 8 de agosto de 2015. Norma de aplicación: UNE-EN 15501:2014. Productos aislantes térmicos para equipamiento de edificios e instalaciones industriales. Productos manufacturados de perlita expandida (EP) y vermiculita exfoliada (EV). Especificación. Sistema de evaluación y verificación de la constancia de las prestaciones: 3/4.

3.14. Productos de perlita expandida (EP). In situ

Marcado CE obligatorio desde el 1 de abril de 2012. Norma de aplicación UNE-EN 15599-1:2010. Productos aislantes térmicos para equipamientos de edificios e instalaciones industriales. Aislamiento térmico in-situ formado a base de productos de perlita expandida (EP). Parte 1: Especificación de los productos aglomerados y a granel antes de la instalación (ratificada por AENOR en junio de 2011). Sistema de evaluación y verificación de la constancia de las prestaciones: 3/4.

3.15. Productos de vermiculita exfoliada (EV). In situ

Marcado CE obligatorio desde el 1 de abril de 2012. Norma de aplicación UNE-EN 15600-1:2010. Productos aislantes térmicos para equipamientos de edificios e instalaciones industriales. Aislamiento térmico in-situ formado a base de productos de vermiculita exfoliada (EV). Parte 1: Especificación de los productos aglomerados y a granel antes de la instalación (ratificada por AENOR en junio de 2011). Sistema de evaluación y verificación de la constancia de las prestaciones: 3/4.

3.16. Productos de áridos ligeros de arcilla expandida aplicados in situ

Marcado CE obligatorio desde el 1 de junio de 2006. Norma de aplicación: UNE-EN 14063-1:2006 y desde el 1 de enero de 2008, norma de aplicación: UNE-EN 14063-1:2006/AC:2008. Productos y materiales aislantes térmicos. Productos de áridos ligeros de arcilla expandida aplicados in situ. Parte 1: Especificación de los productos para rellenos aislantes antes de la instalación. Sistema de evaluación y verificación de la constancia de las prestaciones: 1/3/4.

3.17. Productos aislamientos térmicos in-situ a partir de perlita expandida (PE)

Marcado CE obligatorio desde el 1 de junio de 2006. Norma de aplicación: UNE-EN 14316-1:2005. Productos aislantes térmicos para aplicaciones en la edificación. Productos aislantes térmicos in-situ a partir de perlita expandida (PE). Parte 1: Especificación para los productos aglomerados y a granel antes de su instalación. Sistema de evaluación y verificación de la constancia de las prestaciones: 3/4.

3.18. Productos aislamientos térmicos in-situ a partir de vermiculita exfoliada (EV)

Marcado CE obligatorio desde el 1 de junio de 2006. Norma de aplicación: UNE-EN 14317-1:2005. Productos aislantes térmicos para aplicaciones en la edificación. Productos aislantes térmicos in-situ a partir de vermiculita exfoliada (EV). Parte 1: Especificación para los productos aglomerados y a granel antes de su instalación. Sistema de evaluación y verificación de la constancia de las prestaciones: 3/4.

3.19. Productos manufacturados de espuma elastomérica flexible (FEF)

Marcado CE obligatorio desde el 1 de noviembre de 2013. Norma de aplicación: UNE-EN 14304:2010+A1:2013. Productos aislantes térmicos para equipos de edificación e instalaciones industriales. Productos manufacturados de espuma elastomérica flexible (FEF). Especificación. Sistema de evaluación y verificación de la constancia de las prestaciones: 1/3/4.

3.20. Productos manufacturados de silicato cálcico (CS)

Marcado CE obligatorio desde el 1 de noviembre de 2013. Norma de aplicación: UNE-EN 14306:2010+A1:2013. Productos aislantes térmicos para equipos de edificación e instalaciones industriales. Productos manufacturados de silicato cálcico (CS). Especificación. Sistema de evaluación y verificación de la constancia de las prestaciones: 1/3/4.

3.21. Productos manufacturados de espuma de polietileno (PEF)

Marcado CE obligatorio desde el 1 de noviembre de 2013. Norma de aplicación: UNE-EN 14313:2011+A1:2013. Productos aislantes térmicos para equipos de edificación e instalaciones industriales. Productos manufacturados de espuma de polietileno (PEF). Especificaciones. Sistema de evaluación y verificación de la constancia de las prestaciones: 1/3/4.

Marcado CE obligatorio desde el 1 de septiembre de 2014. Norma de aplicación: UNE-EN 16069:2013. Productos aislantes térmicos para aplicaciones en la edificación. Productos manufacturados de espuma de polietileno (PEF). Especificación. Sistema de evaluación y verificación de la constancia de las prestaciones: 1/3/4.

3.22. Sistemas y kits compuestos para el aislamiento térmico exterior con revoco

Guía DITE N° 004. Sistemas y kits compuestos para el aislamiento térmico exterior con revoco. Sistema de evaluación y verificación de la constancia de las prestaciones: 1/2+.

3.23. Anclajes de plástico para fijación de sistemas y Kits compuestos para el aislamiento térmico exterior con revoco

Norma de aplicación: Guía DITE N° 014. Anclajes de plástico para fijación de sistemas y Kits compuestos para el aislamiento térmico exterior con revoco. Sistema de evaluación y verificación de la constancia de las prestaciones: 2+.

3.24. Kits para elementos prefabricados para aislamiento térmico exterior en muros (vetures)

Norma de aplicación: Guía DITE N° 017. Kits de elementos prefabricados para aislamiento térmico exterior en muros (vetures). Sistema de evaluación y verificación de la constancia de las prestaciones: 1/3/4.

3.25. Kits de aislamiento de cubiertas invertidas

Norma de aplicación: Guía DITE N° 31-1. Kits aislamiento de cubiertas invertidas. Parte 1: General. Sistema de evaluación y verificación de la constancia de las prestaciones: 1/2+/3/4.

Norma de aplicación: Guía DITE N° 31-2. Kits aislamiento de cubiertas invertidas. Parte 2: Aislamiento con acabado de protección. Sistema de evaluación y verificación de la constancia de las prestaciones: 1/2+/3/4.

4. IMPERMEABILIZACIÓN

4.1. Láminas flexibles para impermeabilización

4.1.1. Láminas bituminosas con armadura para impermeabilización de cubiertas*

Marcado CE obligatorio desde el 1 de octubre de 2010. Norma de aplicación: UNE-EN 13707:2005+A2:2010. Láminas flexibles para la impermeabilización. Láminas bituminosas con armadura para impermeabilización de cubiertas. Definiciones y características. Sistemas de evaluación y verificación de la constancia de las prestaciones: 1/2+/3/4.

4.1.2. Láminas auxiliares para cubiertas con elementos discontinuos*

Marcado CE obligatorio desde el 1 de abril de 2012. Norma de aplicación: UNE-EN 13859-1:2010. Láminas flexibles para impermeabilización. Definiciones y características de las láminas auxiliares. Parte 1: Láminas auxiliares para cubiertas con elementos discontinuos. Sistema de evaluación y verificación de la constancia de las prestaciones: 1/3/4.

4.1.3. Capas base para muros*

Marcado CE obligatorio desde el 1 de abril de 2012. Norma de aplicación: UNE-EN 13859-2:2010. Láminas flexibles para impermeabilización. Definiciones y características de las láminas auxiliares. Parte 2: Láminas auxiliares para muros. Sistema de evaluación y verificación de la constancia de las prestaciones: 1/3/4.

4.1.4. Láminas plásticas y de caucho para impermeabilización de cubiertas*

Marcado CE obligatorio desde el 1 de octubre de 2013. Norma de aplicación: UNE-EN 13956:2013. Láminas flexibles para impermeabilización. Láminas plásticas y de caucho para impermeabilización de cubiertas. Definiciones y características. Sistema de evaluación y verificación de la constancia de las prestaciones: 1/2+/3/4.

4.1.5. Láminas anticapilaridad plásticas y de caucho

Marcado CE obligatorio desde el 1 de julio de 2013, norma de aplicación: UNE-EN 13967:2013. Láminas flexibles para impermeabilización. Láminas anticapilaridad plásticas y de caucho, incluidas las láminas plásticas y de caucho que se utilizan para la estanquidad de estructuras enterradas. Definiciones y características. Sistema de evaluación y verificación de la constancia de las prestaciones: 1/2+/3/4.

4.1.6. Láminas anticapilaridad bituminosas

Marcado CE obligatorio desde el 1 de septiembre de 2006, norma de aplicación: UNE-EN 13969:2005 y desde el 1 de enero de 2009, norma de aplicación: UNE-EN 13969:2005/A1:2007. Láminas flexibles para impermeabilización. Láminas anticapilaridad bituminosas incluyendo láminas bituminosas para la estanquidad de estructuras enterradas. Definiciones y características. Sistema de evaluación y verificación de la constancia de las prestaciones: 1/2+/3/4.

4.1.7. Láminas bituminosas para el control del vapor de agua*

Marcado CE obligatorio desde el 1 de septiembre de 2006, norma de aplicación: UNE-EN 13970:2005 y desde el 1 de enero de 2009, norma de aplicación: UNE-EN 13970:2005/A1:2007. Láminas flexibles para impermeabilización. Láminas bituminosas para el control del vapor de agua. Definiciones y características. Sistema de evaluación y verificación de la constancia de las prestaciones: 1/3/4.

4.1.8. Láminas plásticas y de caucho para el control del vapor

Marcado CE obligatorio desde el 1 de noviembre de 2013, norma de aplicación: UNE-EN 13984:2013. Láminas flexibles para impermeabilización. Láminas plásticas y de caucho para el control del vapor. Definiciones y características. Sistema de evaluación y verificación de la constancia de las prestaciones: 1/3/4.

4.1.9. Barreras anticapilaridad plásticas y de caucho

Marcado CE obligatorio desde el 1 de julio de 2013. Norma de aplicación: UNE-EN 14909:2013. Láminas flexibles para impermeabilización. Barreras anticapilaridad plásticas y de caucho. Definiciones y características. Sistema de evaluación y verificación de la constancia de las prestaciones: 1/3/4.

4.1.10. Barreras anticapilaridad bituminosas

Marcado CE obligatorio desde el 1 de marzo de 2008. Norma de aplicación: UNE-EN 14967:2007. Láminas flexibles para impermeabilización. Barreras anticapilaridad bituminosas. Definiciones y características. Sistema de evaluación y verificación de la constancia de las prestaciones: 1/3/4.

4.1.11. Betunes y ligantes bituminosos

Marcado CE obligatorio desde el 1 de enero de 2012. Norma de aplicación: UNE-EN 14023:2010. Betunes y ligantes bituminosos. Estructura de especificaciones de los betunes modificados con polímeros. Sistema de evaluación y verificación de la constancia de las prestaciones: 2+.

4.1.12. Recubrimientos gruesos de betún modificado con polímeros para impermeabilización

Marcado CE obligatorio desde el 1 de agosto de 2014. Norma de aplicación: UNE-EN 15814:2010+A1:2013. Recubrimientos gruesos de betún modificado con polímeros para impermeabilización. Definiciones y requisitos. Sistema de evaluación y verificación de la constancia de las prestaciones: 1/3/4.

4.1.13. Membranas líquidas de impermeabilización para su uso bajo baldosas cerámicas

Marcado CE obligatorio desde el 1 de marzo de 2013. Normas de aplicación: UNE-EN 14891:2012 y desde el 1 de marzo de 2014, UNE-EN 14891:2012/AC:2013. Membranas líquidas de impermeabilización para su uso bajo baldosas cerámicas. Requisitos, métodos de ensayo, evaluación de la conformidad, clasificación y designación. Sistema de evaluación y verificación de la constancia de las prestaciones: 3.

4.2. Sistemas de impermeabilización de cubiertas

4.2.1. Sistemas de impermeabilización de cubiertas aplicados en forma líquida

Guía DITE N° 005. Sistemas de impermeabilización de cubiertas aplicados en forma líquida. Sistema de evaluación y verificación de la constancia de las prestaciones: 1/3/4.

4.2.2. Sistemas de impermeabilización de cubiertas con membranas flexibles fijadas mecánicamente

Guía DITE N° 006. Sistemas de impermeabilización de cubiertas con membranas flexibles fijadas mecánicamente. Sistema de evaluación y verificación de la constancia de las prestaciones: 2+.

4.3. Geotextiles y productos relacionados

4.3.1. Uso en movimientos de tierras, cimentaciones y estructuras de contención

Marcado CE obligatorio desde el 1 de octubre de 2002, norma de aplicación: UNE-EN 13251:2001 y desde el 1 de junio de 2007, norma de aplicación: UNE-EN 13251:2001/A1:2005. Geotextiles y productos relacionados. Requisitos para su uso en movimientos de tierras, cimentaciones y estructuras de contención. Sistema de evaluación y verificación de la constancia de las prestaciones: 2+/4.

4.3.2. Uso en sistemas de drenaje

Marcado CE obligatorio desde el 1 de octubre de 2002, normas de aplicación: UNE-EN 13252:2001 y UNE-EN 13252/ERRATUM:2002 y desde el 1 de junio de 2007, norma de aplicación: UNE-EN 13252:2001/A1:2005. Geotextiles y productos relacionados. Requisitos para su uso en sistemas de drenaje. Sistema de evaluación y verificación de la constancia de las prestaciones: 2+/4.

4.3.3. Uso en obras para el control de la erosión (protección costera y revestimiento de taludes)

Marcado CE obligatorio desde el 1 de octubre de 2002, norma de aplicación: UNE-EN 13253:2001 y desde el 1 de junio de 2007, norma de aplicación: UNE-EN 13253:2001/A1:2005. Geotextiles y productos relacionados. Requisitos para su uso en obras para el control de la erosión (protección costera y revestimiento de taludes). Sistema de evaluación y verificación de la constancia de las prestaciones: 2+/4.

4.3.4. Uso en proyectos de contenedores para residuos líquidos

Marcado CE obligatorio desde el 1 de octubre de 2002, norma de aplicación: UNE-EN 13265:2001, desde el 1 de junio de 2006, norma de aplicación: UNE-EN 13265/AC:2003 y desde el 1 de junio de 2007, norma de aplicación: UNE-EN 13265:2001/A1:2005. Geotextiles y productos relacionados. Requisitos para su uso en proyectos de contenedores para residuos líquidos. Sistema de evaluación y verificación de la constancia de las prestaciones: 2+/4.

4.3.5. Características requeridas para su uso en pavimentos y cubiertas asfálticas

Marcado CE obligatorio desde el 1 de enero de 2011, norma de aplicación: UNE-EN 15381:2008. Geotextiles y productos relacionados. Características requeridas para su uso en pavimentos y cubiertas asfálticas. Sistema de evaluación y verificación de la constancia de las prestaciones: 2+.

4.4. Placas

4.4.1. Placas bituminosas con armadura mineral y/o sintética

Marcado CE obligatorio desde el 1 de abril de 2012. Norma de aplicación: UNE-EN 544:2011. Placas bituminosas con armadura mineral y/o sintética. Especificación del producto y métodos de ensayo. Sistema de evaluación y verificación de la constancia de las prestaciones: 3/4.

1.4.2. Placas onduladas bituminosas

Marcado CE obligatorio desde el 1 de enero de 2011. Norma de aplicación: UNE-EN 534:2007+A1:2010. Placas onduladas bituminosas. Especificaciones de productos y métodos de ensayo. Sistema de evaluación y verificación de la constancia de las prestaciones: 1/3/4.

5. CUBIERTAS

5.1. Sistemas de cubierta traslúcida autoportante (excepto las de cristal)

Norma de aplicación: Guía DITE N° 010. Sistemas de cubierta traslúcida autoportante (excepto las de cristal). Sistema de evaluación y verificación de la constancia de las prestaciones: 1/3/4.

5.2. Elementos especiales para cubiertas

Marcado CE obligatorio desde el 1 de mayo de 2011. Norma de aplicación: UNE-EN 13693:2005+A1:2010. Productos prefabricados de hormigón. Elementos especiales para cubiertas. Sistema de evaluación y verificación de la constancia de las prestaciones: 2+.

5.3. Accesorios prefabricados para cubiertas

5.3.1. Instalaciones para acceso a tejados. Pasarelas, pasos y escaleras

Marcado CE obligatorio desde el 1 de noviembre de 2007. Norma de aplicación: UNE-EN 516:2006. Accesorios prefabricados para cubiertas. Instalaciones para acceso a tejados. Pasarelas, pasos y escaleras. Sistema de evaluación y verificación de la constancia de las prestaciones: 3.

5.3.2. Ganchos de seguridad

Marcado CE obligatorio desde el 1 de diciembre de 2007. Norma de aplicación: UNE-EN 517:2006. Accesorios prefabricados para cubiertas. Ganchos de seguridad. Sistema de evaluación y verificación de la constancia de las prestaciones: 3.

5.3.3. Lucernarios individuales en materiales plásticos

Marcado CE obligatorio desde el 1 de octubre de 2009. Norma de aplicación: UNE-EN 1873:2006. Accesorios prefabricados para cubiertas. Lucernarios individuales en materiales plásticos. Especificación de producto y métodos de ensayo. Sistema de evaluación y verificación de la constancia de las prestaciones: 1/3/4.

5.3.4. Escaleras de cubierta permanentes

Marcado CE obligatorio desde el 1 de septiembre de 2006. Norma de aplicación: UNE-EN 12951:2006. Accesorios para cubiertas prefabricados. Escaleras de cubierta permanentes. Especificaciones de producto y métodos de ensayo. Sistema de evaluación y verificación de la constancia de las prestaciones: 3.

5.4. Lucernarios continuos de plástico con o sin zócalo

Marcado CE obligatorio desde el 1 de agosto de 2012. Norma de aplicación: UNE-EN 14963:2007. Cubiertas para tejados. Lucernarios continuos de plástico con o sin zócalo. Clasificación requisitos y métodos de ensayo. Sistema de evaluación y verificación de la constancia de las prestaciones: 1/3/4.

5.5. Placas rígidas inferiores para tejados y cubiertas de colocación discontinua

Marcado CE obligatorio desde el 1 de enero de 2009. Norma de aplicación: UNE-EN 14964:2007. Placas rígidas inferiores para tejados y cubiertas de colocación discontinua. Definiciones y características. Sistema de evaluación y verificación de la constancia de las prestaciones: 1/3/4.

5.6. Placas de plástico perfiladas translúcidas de una sola capa para cubiertas interiores y exteriores, paredes y techos

Marcado CE obligatorio desde el 1 de septiembre de 2014. Norma de aplicación: UNE-EN 1013:2013. Placas de plástico perfiladas translúcidas de una sola capa para cubiertas interiores y exteriores, paredes y techos. Requisitos y métodos de ensayo. Sistema de evaluación y verificación de la constancia de las prestaciones: 1/3/4.

5.7. Placas translúcidas planas de varias capas de policarbonato (PC) para cubiertas interiores y exteriores, paredes y techos

Marcado CE obligatorio desde el 1 de enero de 2015. Norma de aplicación: UNE-EN 16153:2013. Placas translúcidas planas de varias capas de policarbonato (PC) para cubiertas interiores y exteriores, paredes y techos. Requisitos y métodos de ensayo. Sistema de evaluación y verificación de la constancia de las prestaciones: 1/3/4.

6. TABIQUERÍA INTERIOR

6.1. Kits de tabiquería interior

Guía DITE N° 003. Kits de tabiquería interior. Sistema de evaluación y verificación de la constancia de las prestaciones: 1/3/4.

7. CARPINTERÍA, DEFENSAS, HERRAJES Y VIDRIO

7.1. Carpintería

7.1.1. Ventanas y puertas peatonales exteriores sin características de resistencia al fuego y/o control de humo*

Marcado CE obligatorio desde el 1 de diciembre de 2010. Norma de aplicación: UNE-EN 14351-1:2006+A1:2010. Ventanas y puertas peatonales exteriores. Norma de producto, características de prestación. Parte 1: Ventanas y puertas peatonales exteriores sin características de resistencia al fuego y/o control de fugas de humo. Sistema de evaluación y verificación de la constancia de las prestaciones: 1/3/4.

7.1.2. Puertas industriales, comerciales, de garaje y portones, sin características de resistencia al fuego o control de humos

Marcado CE obligatorio desde el 1 de enero de 2013. Norma de aplicación: UNE-EN 13241-1:2004+A1:2011. Puertas industriales, comerciales, de garaje y portones. Norma de producto. Parte 1: Productos sin características de resistencia al fuego o control de humos. Sistema de evaluación y verificación de la constancia de las prestaciones: 3.

7.1.3. Fachadas ligeras

Marcado CE obligatorio desde el 1 de diciembre de 2005. Norma de aplicación: UNE-EN 13830:2004. Fachadas ligeras. Norma de producto. Sistema de evaluación y verificación de la constancia de las prestaciones: 1/3.

7.2. Defensas

7.2.1. Persianas

Marcado CE obligatorio desde el 1 de agosto de 2010. Norma de aplicación: UNE-EN 13659:2004+A1:2009. Persianas. Requisitos de prestaciones incluida la seguridad. Sistema de evaluación y verificación de la constancia de las prestaciones: 4.

7.2.2. Toldos

Marcado CE obligatorio desde el 1 de agosto de 2010. Norma de aplicación: UNE-EN 13561:2004+A1:2009. Toldos. Requisitos de prestaciones incluida la seguridad. Sistema de evaluación y verificación de la constancia de las prestaciones: 4.

7.2.3. Dispositivos de reducción del ruido de tráfico. Especificaciones

Marcado CE obligatorio desde el 1 de mayo de 2007. Normas de aplicación: UNE-EN 14388:2006 y desde el 1 de enero de 2009; UNE-EN 14388:2006/AC:2008. Dispositivos de reducción del ruido de tráfico. Especificaciones. Sistema de evaluación y verificación de la constancia de las prestaciones: 3.

7.3. Herrajes

7.3.1. Dispositivos de emergencia accionados por una manilla o un pulsador para recorridos de evacuación

Marcado CE obligatorio desde el 1 de enero de 2010. Norma de aplicación: UNE-EN 179:2009. Herrajes para la edificación. Dispositivos de emergencia accionados por una manilla o un pulsador para recorridos de evacuación. Requisitos y métodos de ensayo. Sistema de evaluación y verificación de la constancia de las prestaciones: 1.

7.3.2. Dispositivos antipánico para salidas de emergencia activados por una barra horizontal

Marcado CE obligatorio desde el 1 de enero de 2010. Norma de aplicación: UNE-EN 1125:2009. Herrajes para la edificación. Dispositivos antipánico para salidas de emergencia activados por una barra horizontal. Requisitos y métodos de ensayo. Sistema de evaluación y verificación de la constancia de las prestaciones: 1.

7.3.3. Dispositivos de cierre controlado de puertas

Marcado CE obligatorio desde el 1 de octubre de 2004, norma de aplicación: UNE-EN 1154:2003 y desde el 1 de enero de 2010, norma de aplicación: UNE-EN 1154:2003/AC:2006. Herrajes para la edificación. Dispositivos de cierre controlado de puertas. Requisitos y métodos de ensayo. Sistema de evaluación y verificación de la constancia de las prestaciones: 1.

7.3.4. Dispositivos de retención electromagnética para puertas

Marcado CE obligatorio desde el 1 de octubre de 2004, norma de aplicación: UNE-EN 1155:2003 y desde el 1 de enero de 2010, norma de aplicación: UNE-EN 1155:2003/AC:2006. Herrajes para la edificación. Dispositivos de retención electromagnética para puertas batientes. Requisitos y métodos de ensayo. Sistema de evaluación y verificación de la constancia de las prestaciones: 1.

7.3.5. Dispositivos de coordinación de puertas

Marcado CE obligatorio desde el 1 de octubre de 2004, norma de aplicación: UNE-EN 1158:2003 y desde el 1 de junio de 2006, norma de aplicación: UNE-EN 1158:2003/AC:2006. Herrajes para la edificación. Dispositivos de coordinación de puertas. Requisitos y métodos de ensayo. Sistema de evaluación y verificación de la constancia de las prestaciones: 1.

7.3.6. Bisagras de un solo eje

Marcado CE obligatorio desde el 1 de diciembre de 2003, norma de aplicación: UNE-EN 1935:2002 y desde el 1 de enero de 2007, norma de aplicación: UNE-EN 1935:2002/AC:2004. Herrajes para la edificación. Bisagras de un solo eje. Requisitos y métodos de ensayo. Sistema de evaluación y verificación de la constancia de las prestaciones: 1.

7.3.7. Cerraduras, pestillos y cerraderos mecánicos

Marcado CE obligatorio desde el 1 de junio de 2006. Normas de aplicación: UNE-EN 12209:2004 y UNE-EN 12209:2004/AC:2008. Herrajes para edificación. Cerraduras y pestillos. Cerraduras, pestillos y cerraderos mecánicos. Requisitos y métodos de ensayo. Sistema de evaluación y verificación de la constancia de las prestaciones: 1.

Marcado CE obligatorio desde el 1 de septiembre de 2012. Norma de aplicación: UNE-EN 14846:2010. Herrajes para edificación. Cerraduras y pestillos. Cerraduras y cerraderos electromecánicos. Requisitos y métodos de ensayo. Sistema de evaluación y verificación de la constancia de las prestaciones: 1.

7.4. Vidrio

7.4.1. Vidrio de silicato sodocálcico*

Marcado CE obligatorio desde el 1 de septiembre de 2006. Norma de aplicación: UNE-EN 572-9:2006. Vidrio para la construcción. Productos básicos de vidrio. Vidrio de silicato sodocálcico. Parte 9: Evaluación de la conformidad/Norma de producto. Sistema de evaluación y verificación de la constancia de las prestaciones: 1/3/4.

7.4.2. Vidrio de capa*

Marcado CE obligatorio desde el 1 de septiembre de 2006. Norma de aplicación: UNE-EN 1096-4:2005. Vidrio para la edificación. Vidrio de capa. Parte 4: Evaluación de la conformidad/Norma de producto. Sistema de evaluación y verificación de la constancia de las prestaciones: 1/3/4.

7.4.3. Unidades de vidrio aislante*

Marcado CE obligatorio desde el 1 de febrero de 2012. Norma de aplicación: UNE-EN 1279-5:2006+ A2:2010. Vidrio para la edificación. Unidades de vidrio aislante. Parte 5: Evaluación de la conformidad. Sistema de evaluación y verificación de la constancia de las prestaciones: 1/3/4.

7.4.4. Vidrio borosilicatado*

Marcado CE obligatorio desde el 1 de septiembre de 2006. Norma de aplicación: UNE-EN 1748-1-2:2005. Vidrio para la edificación. Productos básicos especiales. Parte 1-2: Vidrio borosilicatado. Evaluación de la conformidad/Norma de producto. Sistema de evaluación y verificación de la constancia de las prestaciones: 1/3/4.

7.4.5. Vidrio de silicato sodocálcico termoendurecido*

Marcado CE obligatorio desde el 1 de septiembre de 2006. Norma de aplicación: UNE-EN 1863-2:2005. Vidrio para la edificación. Vidrio de silicato sodocálcico termoendurecido. Parte 2: Evaluación de la conformidad/Norma de producto. Sistema de evaluación y verificación de la constancia de las prestaciones: 1/3/4.

7.4.6. Vidrio de silicato sodocálcico de seguridad templado térmicamente*

Marcado CE obligatorio desde el 1 de septiembre de 2006. Normas de aplicación: UNE-EN 12150-2:2005. Vidrio para la edificación. Vidrio de silicato sodocálcico de seguridad templado térmicamente. Parte 2: Evaluación de la conformidad/Norma de producto. Sistema de evaluación y verificación de la constancia de las prestaciones: 1/3/4.

7.4.7. Vidrio de silicato sodocálcico endurecido químicamente*

Marcado CE obligatorio desde el 1 de septiembre de 2006. Norma de aplicación: UNE-EN 12337-2:2006. Vidrio para la edificación. Vidrio de silicato sodocálcico endurecido químicamente. Parte 2: Evaluación de la conformidad/Norma de producto. Sistema de evaluación y verificación de la constancia de las prestaciones: 1/3/4.

7.4.8. Vidrio de silicato sodocálcico de seguridad templado térmicamente de perfil en U*

Marcado CE obligatorio a partir del 8 de agosto de 2015. Norma de aplicación: UNE-EN 15683-2:2014. Vidrio en la edificación. Vidrio de silicato sodocálcico de seguridad templado térmicamente de perfil en U. Parte 2: Evaluación de la conformidad/norma de producto. Sistema de evaluación y verificación de la constancia de las prestaciones: 1/3/4.

7.4.9. Vidrio borosilicatado de seguridad templado térmicamente*

Marcado CE obligatorio desde el 1 de septiembre de 2006. Norma de aplicación: UNE-EN 13024-2:2005. Vidrio para la edificación. Vidrio borosilicatado de seguridad templado térmicamente. Parte 2: Evaluación de la conformidad/Norma de producto. Sistema de evaluación y verificación de la constancia de las prestaciones: 1/3/4.

7.4.10. Productos de vidrio de silicato básico alcalinotérrico*

Marcado CE obligatorio desde el 1 de septiembre de 2006. Norma de aplicación: UNE-EN 14178-2:2005. Vidrio para la edificación. Productos de vidrio de silicato básico alcalinotérrico. Parte 2: Evaluación de la conformidad/Norma de producto. Sistema de evaluación y verificación de la constancia de las prestaciones: 1/3/4.

7.4.11. Vidrio de seguridad de silicato alcalinotérrico templado térmicamente y tratado «heat soak»*

Marcado CE obligatorio a partir del 8 de agosto de 2015. Norma de aplicación: UNE-EN 15682-2:2014. Vidrio en la edificación. Vidrio de seguridad de silicato alcalinotérrico templado térmicamente y tratado «heat soak». Parte 2: Evaluación de la conformidad/norma de producto. Sistema de evaluación y verificación de la constancia de las prestaciones: 1/3/4.

7.4.12. Vidrio de seguridad de silicato sodocálcico templado en caliente*

Marcado CE obligatorio desde el 1 de marzo de 2007. Norma de aplicación: UNE-EN 14179-2:2006. Vidrio para la edificación. Vidrio de seguridad de silicato sodocálcico templado en caliente. Parte 2: Evaluación de la conformidad/Norma de producto. Sistema de evaluación y verificación de la constancia de las prestaciones: 1/3/4.

7.4.13. Vidrio de seguridad de silicato alcalinotérrico endurecido en caliente*

Marcado CE obligatorio desde el 1 de junio de 2007. Norma de aplicación: UNE-EN 14321-2:2006. Vidrio para la edificación. Vidrio de seguridad de silicato alcalinotérrico endurecido en caliente. Parte 2: Evaluación de la conformidad. Sistema de evaluación y verificación de la constancia de las prestaciones: 1/3/4.

7.4.14. Vidrio laminado y vidrio laminado de seguridad*

Marcado CE obligatorio desde el 1 de junio de 2006, norma de aplicación: UNE-EN y desde el 1 de marzo de 2007, norma de aplicación: UNE-EN 14449:2006. Vidrio para la edificación. Vidrio laminado y vidrio laminado de seguridad. Evaluación de la conformidad. Sistema de evaluación y verificación de la constancia de las prestaciones: 1/3/4.

7.4.15. Vidrio para la edificación. Vitrocerámicas

Marcado CE obligatorio desde el 1 de septiembre de 2006. Norma de aplicación: UNE-EN 1748-2-2:2005. Vidrio para la edificación. Productos básicos especiales. Parte 2-2: Vitrocerámicas. Evaluación de la conformidad/Norma de producto. Sistema de evaluación y verificación de la constancia de las prestaciones: 1/3/4.

7.4.16. Espejos de vidrio recubierto de plata para uso interno

Marcado CE obligatorio desde el 1 de enero de 2010. Norma de aplicación: UNE-EN 1036-2:2009. Vidrio para la edificación. Espejos de vidrio recubierto de plata para uso interno. Parte 2: Evaluación de la conformidad; norma de producto. Sistema de evaluación y verificación de la constancia de las prestaciones: 1/3/4.

7.4.17. Bloques de vidrio y paveses de vidrio

Marcado CE obligatorio desde el 1 de enero de 2010. Norma de aplicación: UNE-EN 1051-2:2008. Vidrio para la edificación. Bloques de vidrio y paveses de vidrio. Parte 2: Evaluación de la conformidad. Sistema de evaluación y verificación de la constancia de las prestaciones: 1/3/4.

7.4.18. Sistemas de acristalamiento estructural sellante

Norma de aplicación: Guía DITE N° 002-1. Sistemas de acristalamiento estructural sellante. Parte 1: Con soporte y sin soporte. Sistema de evaluación y verificación de la constancia de las prestaciones: 1/2+.

Norma de aplicación: Guía DITE N° 002-2. Sistemas de acristalamiento estructural sellante. Parte 2: Aluminio lacado. Sistema de evaluación y verificación de la constancia de las prestaciones: 1/2+.

Norma de aplicación: Guía DITE N° 002-3. Sistemas de acristalamiento estructural sellante. Parte 3: Rotura de puente térmico. Sistema de evaluación y verificación de la constancia de las prestaciones: 1/2+.

8. REVESTIMIENTOS

8.1. Piedra natural

8.1.1. Baldosas de piedra natural para uso como pavimento exterior*

Marcado CE obligatorio desde el 1 de septiembre de 2013. Norma de aplicación: UNE-EN 1341:2013. Baldosas de piedra natural para uso como pavimento exterior. Requisitos y métodos de ensayo. Sistema de evaluación y verificación de la constancia de las prestaciones: 4.

8.1.2. Adoquines de piedra natural para uso como pavimento exterior

Marcado CE obligatorio desde el 1 de septiembre de 2013. Norma de aplicación: UNE-EN 1342:2013. Adoquines de piedra natural para uso como pavimento exterior. Requisitos y métodos de ensayo. Sistema de evaluación y verificación de la constancia de las prestaciones: 4.

8.1.3. Bordillos de piedra natural para uso como pavimento exterior

Marcado CE obligatorio desde el 1 de septiembre de 2013. Norma de aplicación: UNE-EN 1343:2013. Bordillos de piedra natural para uso como pavimento exterior. Requisitos y métodos de ensayo. Sistema de evaluación y verificación de la constancia de las prestaciones: 4.

8.1.4. Piedra natural. Placas para revestimientos murales*

Marcado CE obligatorio desde el 1 de julio de 2006. Norma de aplicación UNE-EN 1469:2005. Piedra natural. Placas para revestimientos murales. Requisitos. Sistema de evaluación y verificación de la constancia de las prestaciones: 3/4.

8.1.5. Productos de piedra natural. Plaquetas*

Marcado CE obligatorio desde el 1 de septiembre de 2006. Norma de aplicación: UNE-EN 12057:2005. Productos de piedra natural. Plaquetas. Requisitos. Sistema de evaluación y verificación de la constancia de las prestaciones: 3/4.

8.1.6. Productos de piedra natural. Baldosas para pavimentos y escaleras*

Marcado CE obligatorio desde el 1 de septiembre de 2006. Norma de aplicación: UNE-EN 12058:2005. Productos de piedra natural. Baldosas para pavimentos y escaleras. Requisitos. Sistema de evaluación y verificación de la constancia de las prestaciones: 3/4.

8.1.7. Productos de pizarra y piedra natural para tejados y revestimientos discontinuos

Marcado CE obligatorio a partir del 13 de febrero de 2016. Norma de aplicación: UNE-EN 12326-1:2014. Productos de pizarra y piedra natural para tejados y revestimientos discontinuos. Parte 1: Especificación de producto. Sistema de evaluación y verificación de la constancia de las prestaciones: 3/4.

8.2. Piedra aglomerada

2

3

4

5

6

7

7.1

7.2

8.2.1 Piedra aglomerada. Suelo

Marcado CE obligatorio desde el 1 de enero de 2010. Norma de aplicación: UNE-EN 15285:2009. Piedra aglomerada. Baldosas modulares para suelo (uso interno y externo). Sistema de evaluación y verificación de la constancia de las prestaciones: 1/3/4.

8.2.2 Piedra aglomerada. Pared

Marcado CE obligatorio a partir del 8 de agosto de 2015. Norma de aplicación: UNE-EN 15286:2013. Piedra aglomerada. Losas y baldosas para acabados de pared (interiores y exteriores). Sistema de evaluación y verificación de la constancia de las prestaciones: 1/3/4.

8.3. Hormigón

8.3.1. Tejas de hormigón para tejados y revestimiento de muros*

Marcado CE obligatorio desde el 1 de agosto de 2012, normas de aplicación: UNE-EN 490:2012 y UNE 127100:1999. Tejas de hormigón. Código de práctica para la concepción y el montaje de cubiertas con tejas de hormigón. Sistemas de evaluación y verificación de la constancia de las prestaciones: 3/4.

8.3.2. Adoquines de hormigón

Marcado CE obligatorio desde el 1 de marzo de 2005, norma de aplicación: UNE-EN 1338:2004 y desde el 1 de enero de 2007, normas de aplicación: UNE-EN 1338:2004/AC:2006 y UNE 127 338:2007. Adoquines de hormigón. Especificaciones y métodos de ensayo. Sistema de evaluación y verificación de la constancia de las prestaciones: 4.

8.3.3. Baldosas de hormigón*

Marcado CE obligatorio desde el 1 de marzo de 2005, norma de aplicación: UNE-EN 1339:2004 y desde el 1 de enero de 2007, normas de aplicación: UNE-EN 1339:2004/AC:2006 y UNE 127 339:2012. Baldosas de hormigón. Especificaciones y métodos de ensayo. Sistema de evaluación y verificación de la constancia de las prestaciones: 4.

8.3.4. Bordillos prefabricados de hormigón

Marcado CE obligatorio desde el 1 de febrero de 2005, norma de aplicación: UNE-EN 1340:2004 y desde el 1 de enero de 2007, normas de aplicación: UNE-EN 1340:2004/ERRATUM:2007 y UNE 127 340:2006. Bordillos

prefabricados de hormigón. Especificaciones y métodos de ensayo. Sistema de evaluación y verificación de la constancia de las prestaciones: 4.

8.3.5. Baldosas de terrazo para uso interior*

Marcado CE obligatorio desde el 1 de octubre de 2006. Normas de aplicación: UNE-EN 13748-1:2005, -UNE-EN 13748-1:2005/ERRATUM:2005 y UNE127748-1:2012. Baldosas de terrazo. Parte 1: Baldosas de terrazo para uso interior. Sistema de evaluación y verificación de la constancia de las prestaciones: 4.

8.3.6. Baldosas de terrazo para uso exterior*

Obligatorio desde el 1 de abril de 2006. Normas de aplicación: UNE-EN 13748-2:2005 y UNE 127748-2:2012. Baldosas de terrazo. Parte 2: Baldosas de terrazo para uso exterior. Sistema de evaluación y verificación de la constancia de las prestaciones: 4.

8.3.7. Prelosas para sistemas de forjado

Marcado CE obligatorio desde el 1 de enero de 2011. Norma de aplicación: UNE-EN 13747:2006+A2:2011. Productos prefabricados de hormigón. Prelosas para sistemas de forjado. Sistema de evaluación y verificación de la constancia de las prestaciones: 2+.

8.3.8. Pastas autonivelantes para suelos

Marcado CE obligatorio desde el 1 de agosto de 2004. Norma de aplicación: UNE-EN 13813:2003. Pastas autonivelantes y pastas autonivelantes para suelos. Pastas autonivelantes. Características y especificaciones. Sistema de evaluación y verificación de la constancia de las prestaciones: 1/3/4

8.3.9. Anclajes metálicos utilizados en pavimentos de hormigón

Marcado CE obligatorio desde el 1 de septiembre de 2006. Norma de aplicación: UNE-EN 13877-3:2005. Pavimentos de hormigón. Parte 3: Especificaciones para anclajes metálicos utilizados en pavimentos de hormigón. Sistema de evaluación y verificación de la constancia de las prestaciones: 4.

8.4. Arcilla cocida

8.4.1. Tejas de arcilla cocida para colocación discontinua*

Marcado CE obligatorio desde el 1 de febrero de 2007. Normas de aplicación: UNE-EN 1304:2006 y UNE 136020:2004. Tejas cerámicas. Código de práctica para el diseño y el montaje de cubiertas con tejas cerámicas. Sistema de evaluación y verificación de la constancia de las prestaciones: 3/4.

8.4.2. Adoquines de arcilla cocida

Marcado CE obligatorio a partir del 8 de agosto de 2015. Norma de aplicación: UNE-EN 1344:2014. Adoquines de arcilla cocida. Especificaciones y métodos de ensayo. Sistema de evaluación y verificación de la constancia de las prestaciones: 4.

8.4.3. Adhesivos para baldosas cerámicas*

Marcado CE obligatorio desde el 1 de julio de 2013. Norma de aplicación: UNE-EN 12004:2008+A1:2012. Adhesivos para baldosas cerámicas. Requisitos, evaluación de la conformidad, clasificación y designación. Sistema de evaluación y verificación de la constancia de las prestaciones: 1, 3 o 4.

8.4.4. Baldosas cerámicas*

Marcado CE obligatorio desde el 1 de julio de 2014. Norma de aplicación: UNE-EN 14411:2013. Baldosas cerámicas. Definiciones, clasificación, características y marcado. Sistema de evaluación y verificación de la constancia de las prestaciones: 1/3/4.

8.5. Madera

8.5.1. Suelos de madera y parquet*

Marcado CE obligatorio a partir del 8 de agosto de 2015. Norma de aplicación: UNE-EN 14342: 2013. Suelos de madera y parquet. Características, evaluación de conformidad y marcado. Sistema de evaluación y verificación de la constancia de las prestaciones: 1/3/4.

8.5.2. Frisos y entablados de madera

Marcado CE obligatorio a partir del 8 de agosto de 2015, norma de aplicación: UNE-EN 14915:2013. Frisos y entablados de madera. Características, evaluación de la conformidad y marcado. Sistema de evaluación y verificación de la constancia de las prestaciones: 1/3/4.

8.6. Metal

8.6.1. Enlistonado y cantoneras metálicas. Enlucido interior

Marcado CE obligatorio desde el 1 de marzo de 2007. Norma de aplicación: UNE-EN 13658-1:2006. Enlistonado y cantoneras metálicas. Definiciones, requisitos y métodos de ensayo. Parte 1: Enlucido interior. Sistema de evaluación y verificación de la constancia de las prestaciones: 3/4.

8.6.2. Enlistonado y esquineras metálicas. Enlucido exterior

Marcado CE obligatorio desde el 1 de marzo de 2007. Norma de aplicación: UNE-EN 13658-2:2006. Enlistonado y esquineras metálicas. Definiciones, requisitos y métodos de ensayo. Parte 2: Enlucido exterior. Sistema de evaluación y verificación de la constancia de las prestaciones: 3/4.

8.6.3. Láminas de metal autoportantes para cubiertas y revestimiento de paredes

Marcado CE obligatorio desde el 1 de noviembre de 2007. Norma de aplicación: UNE-EN 14782:2006. Láminas de metal autoportantes para cubiertas y revestimiento de paredes. Sistema de evaluación y verificación de la constancia de las prestaciones: 3/4.

8.6.4. Láminas y flejes de metal totalmente soportados para cubiertas y revestimientos interiores y exteriores.

Marcado CE obligatorio a partir del 8 de agosto de 2015. Norma de aplicación: UNE-EN 14783:2014. Láminas y flejes de metal totalmente soportados para cubiertas y revestimientos interiores y exteriores. Especificación de producto y requisitos. Sistema de evaluación y verificación de la constancia de las prestaciones: 3/4.

8.6.5. Paneles sandwich aislantes autoportantes de doble cara metálica

Marcado CE obligatorio a partir del 8 de agosto de 2015, norma de aplicación: UNE-EN 14509:2014. Paneles sandwich aislantes autoportantes de doble cara metálica. Productos hechos en fábrica. Especificaciones. Sistema de evaluación y verificación de la constancia de las prestaciones: 1/3/4.

8.7. Laminados compactos y paneles de compuesto HPL para acabados de paredes y techos

Marcado CE obligatorio desde 1 de noviembre de 2006. Norma de aplicación: UNE-EN 438-7:2005. Laminados decorativos de alta presión (HPL). Láminas basadas en resinas termoestables (normalmente denominadas laminados). Parte 7: Laminados compactos y paneles de compuesto HPL para acabados de paredes y techos externos e internos. Sistema de evaluación y verificación de la constancia de las prestaciones: 1/3/4.

8.8. Recubrimientos de suelo resilientes, textiles y laminados

Marcado CE obligatorio desde el 1 de enero de 2007. Normas de aplicación: UNE-EN 14041:2005 y UNE-EN 14041:2005/AC:2007. Recubrimientos de suelo resilientes, textiles y laminados. Características esenciales. Sistema de evaluación y verificación de la constancia de las prestaciones: 1/3/4.

8.9. Techos suspendidos

Marcado CE obligatorio desde el 1 de julio de 2007, norma de aplicación: UNE-EN 13964:2006 y desde el 1 de enero de 2009, norma de aplicación: UNE-EN 13964:2006/A1:2008. Techos suspendidos. Requisitos y métodos de ensayo. Sistema de evaluación y verificación de la constancia de las prestaciones: 1/3/4.

8.10. Placas de escayola para techos suspendidos

Marcado CE obligatorio desde el 1 de abril de 2008, normas de aplicación: UNE-EN 14246:2007 y desde el 1 de enero de 2008, norma de aplicación: UNE-EN 14246:2007/AC:2007. Placas de escayola para techos suspendidos. Definiciones, especificaciones y métodos de ensayo. Sistema de evaluación y verificación de la constancia de las prestaciones: 3/4.

8.11. Superficies para áreas deportivas

Marcado CE obligatorio desde el 1 de febrero de 2008. Norma de aplicación: UNE-EN 14904:2007. Superficies para áreas deportivas. Especificaciones para suelos multi-deportivos de interior. Sistema de evaluación y verificación de la constancia de las prestaciones: 1/3.

8.12. Betunes y ligantes bituminosos

8.12.1. Especificaciones de betunes para pavimentación

Marcado CE obligatorio desde el 1 de enero de 2011. Norma de aplicación: UNE-EN 12591:2009. Betunes y ligantes bituminosos. Especificaciones de betunes para pavimentación. Sistema de evaluación y verificación de la constancia de las prestaciones: 2+.

8.12.2. Especificaciones de las emulsiones bituminosas catiónicas

Marcado CE obligatorio a partir del 8 de agosto de 2015. Normas de aplicación: UNE-EN 13808:2013 y UNE-EN 13808:2013/1M:2014. Betunes y ligantes bituminosos. Esquema para las especificaciones de las emulsiones bituminosas catiónicas. Sistema de evaluación y verificación de la constancia de las prestaciones: 2+.

8.12.3. Especificaciones de betunes duros para pavimentación

Marcado CE obligatorio desde el 1 de enero de 2011. Normas de aplicación: UNE-EN 13924:2006 y UNE-EN 13924:2006/1M:2010. Betunes y ligantes bituminosos. Especificaciones de betunes duros para pavimentación. Sistema de evaluación y verificación de la constancia de las prestaciones: 2+.

8.12.4. Marco para la especificación de los ligantes bituminosos fluidificados y fluxados

Marcado CE obligatorio a partir del 8 de agosto de 2015. Norma de aplicación: UNE-EN 15322:2014. Betunes y ligantes bituminosos. Marco para la especificación de los ligantes bituminosos fluidificados y fluxados. Sistema de evaluación y verificación de la constancia de las prestaciones: 2+.

8.13. Revestimientos decorativos para paredes

Marcado CE obligatorio desde el 1 de julio de 2012. Norma de aplicación: UNE-EN 15102:2008+A1:2012 V2. Revestimientos decorativos para paredes. Revestimientos en forma de rollos y paneles. Sistema de evaluación y verificación de la constancia de las prestaciones: 1/3/4.

8.14. Revocos exteriores y enlucidos interiores basados en ligantes orgánicos

Marcado CE obligatorio desde el 1 de abril de 2011. Norma de aplicación: UNE-EN 15824:2010. Especificaciones para revocos exteriores y enlucidos interiores basados en ligantes orgánicos. Sistema de evaluación y verificación de la constancia de las prestaciones: 1/3/4.

8.15. Kits de revestimientos impermeables para suelos y/o paredes de piezas húmedas

Norma de aplicación: Guía DITE N° 022-1. Kits de revestimientos impermeables para suelos y/o paredes de piezas húmedas. Parte 1: Revestimientos aplicados en forma líquida con o sin superficies de protección para uso transitable. Sistema de evaluación y verificación de la constancia de las prestaciones: 1/2+/3/4.

Norma de aplicación: Guía DITE N° 022-2. Kits de revestimientos impermeables para suelos y/o paredes de piezas húmedas. Parte 2: Kits basados en láminas flexibles. Sistema de evaluación y verificación de la constancia de las prestaciones: 1/2+/3/4.

Norma de aplicación: Guía DITE N° 022-3. Kits de revestimientos impermeables para suelos y/o paredes de piezas húmedas. Parte 3: Kits basados en paneles estancos. Sistema de evaluación y verificación de la constancia de las prestaciones: 1/2+/3/4.

9. PRODUCTOS PARA SELLADO DE JUNTAS

9.1. Productos de sellado aplicados en caliente

Marcado CE obligatorio desde el 1 de enero de 2007. Norma de aplicación: UNE-EN 14188-1:2005. Productos para sellado de juntas. Parte 1: Especificaciones para productos de sellado aplicados en caliente. Sistema de evaluación y verificación de la constancia de las prestaciones: 4.

9.2. Productos de sellado aplicados en frío

Marcado CE obligatorio desde el 1 de enero de 2007. Norma de aplicación: UNE-EN 14188-2:2005. Productos para sellado de juntas. Parte 2: Especificaciones para productos de sellado aplicados en frío. Sistema de evaluación y verificación de la constancia de las prestaciones: 4.

9.3. Juntas preformadas

Marcado CE obligatorio desde el 1 de noviembre de 2007. Norma de aplicación: UNE-EN 14188-3:2007. Productos para sellado de juntas. Parte 3: Especificaciones para juntas preformadas. Sistema de evaluación y verificación de la constancia de las prestaciones: 4.

9.4. Sellantes para elementos de fachada

Marcado CE obligatorio desde el 1 de julio de 2014. Norma de aplicación: UNE-EN 15651-1:2012. Sellantes para uso no estructural en juntas de edificios y zonas peatonales. Parte 1: Sellantes para elementos de fachada. Sistema de evaluación y verificación de la constancia de las prestaciones: 1/3/4.

9.5. Sellantes para acristalamiento

Marcado CE obligatorio desde el 1 de julio de 2014. Norma de aplicación: UNE-EN 15651-2:2012. Sellantes para uso no estructural en juntas en edificios y zonas peatonales. Parte 2: Sellantes para acristalamiento. Sistema de evaluación y verificación de la constancia de las prestaciones: 1/3/4.

9.6. Sellantes para juntas sanitarias

Marcado CE obligatorio desde el 1 de julio de 2014. Norma de aplicación: UNE-EN 15651-3:2012. Sellantes para uso no estructural en juntas de edificios y zonas peatonales. Parte 3: Sellantes para juntas sanitarias. Sistema de evaluación y verificación de la constancia de las prestaciones: 1/3/4.

9.7. Sellantes para zonas peatonales

Marcado CE obligatorio desde el 1 de julio de 2014. Norma de aplicación: UNE-EN 15651-4:2012. Sellantes para uso no estructural en juntas en edificios y zonas peatonales. Parte 4: Sellantes para zonas peatonales. Sistema de evaluación y verificación de la constancia de las prestaciones: 1/3/4.

10. INSTALACIÓN DE CALEFACCIÓN

10.1. Aparatos insertables, incluidos los hogares abiertos, que utilizan combustibles sólidos

Marcado CE obligatorio desde el 1 de julio de 2007, norma de aplicación: UNE-EN 13229:2002, desde el 1 de junio de 2007, norma de aplicación: UNE-EN 13229/A1:2003, desde el 1 de julio de 2007, normas de aplicación: UNE-EN 13229:2002/A2:2005 y UNE-EN 13229/AC:2006 y desde el 1 de enero de 2008, norma de aplicación: UNE-EN 13229:2002/A2:2005/AC:2007. Aparatos insertables, incluidos los hogares abiertos, que utilizan combustibles sólidos. Requisitos y métodos de ensayo. Sistema de evaluación y verificación de la constancia de las prestaciones: 3.

10.2. Estufas que utilizan combustibles sólidos

Marcado CE obligatorio desde el 1 de julio de 2007, normas de aplicación: UNE-EN 13240:2002 y UNE-EN 13240:2002/A2:2005, desde el 1 de enero de 2007, norma de aplicación: UNE-EN 13240:2002/AC:2006 y desde el 1 de enero de 2008, norma de aplicación: UNE-EN 13240:2002/A2:2005/AC:2007. Estufas que utilizan combustibles sólidos. Requisitos y métodos de ensayo. Sistema de evaluación y verificación de la constancia de las prestaciones: 3.

10.3. Estufas para combustibles líquidos, con quemadores de vaporización y conductos de evacuación de humos

Marcado CE obligatorio desde el 1 de enero de 2009. Normas de aplicación: UNE-EN 1:1999 y UNE-EN 1:1999/A1:2008. Estufas para combustibles líquidos, con quemadores de vaporización y conductos de evacuación de humos. Sistema de evaluación y verificación de la constancia de las prestaciones: 3.

10.4. Estufas de sauna con combustión múltiple alimentadas por troncos de madera natural

Marcado CE obligatorio desde el 1 de julio de 2012. Norma de aplicación: UNE-EN 15821:2011. Estufas de sauna con combustión múltiple alimentadas por troncos de madera natural. Requisitos y métodos de ensayo. Sistema de evaluación y verificación de la constancia de las prestaciones: 3.

10.5. Calderas domésticas independientes que utilizan combustible sólido

Marcado CE obligatorio desde el 1 de julio de 2007, normas de aplicación: UNE-EN 12809:2002 y UNE-EN 12809:2002/A1:2005, y desde el 1 de enero de 2008, normas de aplicación: UNE-EN 12809/AC:2006 y UNE-EN 12809:2002/A1:2005/AC:2007. Calderas domésticas independientes que utilizan combustible sólido - Potencia térmica nominal inferior o igual a 50 Kw - Requisitos y métodos de ensayo. Sistema de evaluación y verificación de la constancia de las prestaciones: 3.

10.6. Paneles radiantes montados en el techo alimentados con agua a una temperatura inferior a 120 °C

Marcado CE obligatorio desde el 1 de febrero de 2005. Norma de aplicación: UNE-EN 14037-1:2003. Paneles radiantes montados en el techo alimentados con agua a una temperatura inferior a 120 °C. Parte 1: Requisitos y especificaciones técnicas. Sistema de evaluación y verificación de la constancia de las prestaciones: 3.

10.7. Radiadores y convectores

Marcado CE obligatorio desde el 1 de diciembre 2005. Norma de aplicación: UNE-EN 442-1:1996 y UNE-EN 442-1:1996/A1:2004. Radiadores y convectores. Parte 1: Especificaciones y requisitos técnicos. Sistema de evaluación y verificación de la constancia de las prestaciones: 3.

10.8. Tubos radiantes suspendidos con monoquemador

Marcado CE obligatorio desde el 1 de diciembre de 2010. Norma de aplicación: UNE-EN 416-1:2009. Tubos radiantes suspendidos con monoquemador que utilizan combustibles gaseosos para uso no doméstico. Parte 1: Seguridad. Sistema de evaluación y verificación de la constancia de las prestaciones: 2+/4.

10.9. Tubos radiantes suspendidos con multiquemador

Marcado CE obligatorio desde el 1 de noviembre de 2010, Norma de aplicación: UNE-EN 777-1:2009. Tubos radiantes suspendidos con multiquemador que utilizan combustibles gaseosos para uso no doméstico. Parte 1: Sistema D, seguridad. Sistema de evaluación y verificación de la constancia de las prestaciones: 2+/4.

Marcado CE obligatorio desde el 1 de noviembre de 2010. Norma de aplicación: UNE-EN 777-2:2009. Tubos radiantes suspendidos con multiquemador que utilizan combustibles gaseosos para uso no doméstico. Parte 2: Sistema E, seguridad. Sistema de evaluación y verificación de la constancia de las prestaciones: 2+/4.

Marcado CE obligatorio desde el 1 de noviembre de 2010. Norma de aplicación: UNE-EN 777-3:2009. Tubos radiantes suspendidos con multiquemador que utilizan combustibles gaseosos para uso no doméstico. Parte 3: Sistema F, seguridad. Sistema de evaluación y verificación de la constancia de las prestaciones: 2+/4.

Marcado CE obligatorio desde el 1 de noviembre de 2010. Norma de aplicación: UNE-EN 777-4:2009. Tubos radiantes suspendidos con multiquemador que utilizan combustibles gaseosos para uso no doméstico. Parte 4: Sistema H, seguridad. Sistema de evaluación y verificación de la constancia de las prestaciones: 2+/4.

10.10. Generadores de aire caliente por convección forzados para la calefacción de locales de uso doméstico, sin ventilador

Marcado CE obligatorio desde el 1 de agosto de 2011. Norma de aplicación: UNE-EN 778:2010. Generadores de aire caliente por convección forzados, que utilizan los combustibles gaseosos, para la calefacción de locales de uso doméstico, de consumo calorífico nominal inferior o igual a 70 kW, sin ventilador para ayuda de la entrada de aire comburente y/o evacuación de los productos de combustión. Sistema de evaluación y verificación de la constancia de las prestaciones: 2+/4.

10.11. Generadores de aire caliente por convección forzada para la calefacción de locales de uso doméstico, que incorporan quemadores con ventilador

Marcado CE obligatorio desde el 1 de octubre de 2011. Norma de aplicación: UNE-EN 1319:2010. Generadores de aire caliente por convección forzada, que funcionan con combustibles gaseosos, para la calefacción de locales de uso doméstico, que incorporan quemadores con ventilador de consumo calorífico inferior o igual a 70 kW. Sistema de evaluación y verificación de la constancia de las prestaciones: 2+/4.

10.12. Generadores de aire caliente por convección forzada para la calefacción de locales de uso no doméstico, sin ventilador

Marcado CE obligatorio desde el 1 de agosto de 2011. Norma de aplicación: UNE-EN 621:2010. Generadores de aire caliente por convección forzada, que funcionan con combustibles gaseosos, para la calefacción de locales de uso no doméstico, de consumo calorífico inferior o igual a 300 kW, sin ventilador para ayuda de la alimentación de aire comburente y/o la evacuación de los productos de combustión. Sistema de evaluación y verificación de la constancia de las prestaciones: 2+/4.

10.13. Generadores de aire caliente por convección forzada para la calefacción de locales de uso no doméstico, que incorporan un ventilador

Marcado CE obligatorio desde el 1 de agosto de 2011. Norma de aplicación: UNE-EN 1020:2010. Generadores de aire caliente por convección forzada, que funcionan con combustibles gaseosos, para la calefacción de locales de uso no doméstico, de consumo calorífico inferior o igual a 300 kW, que incorporan un ventilador para ayuda de la alimentación de aire comburente y/o la evacuación de los productos de combustión. Sistema de evaluación y verificación de la constancia de las prestaciones: 2+/4.

10.14. Aparatos de calefacción doméstica alimentados con pellets de madera

Marcado CE obligatorio desde el 1 de enero de 2011. Norma de aplicación: UNE-EN 14785:2007. Aparatos de calefacción doméstica alimentados con pellets de madera. Requisitos y métodos de ensayo. Sistema de evaluación y verificación de la constancia de las prestaciones: 3.

10.15. Aparatos con liberación lenta de calor alimentados con combustibles sólidos

Marcado CE obligatorio desde el 1 de enero de 2010. Norma de aplicación: UNE-EN 15250:2008. Aparatos con liberación lenta de calor alimentados con combustibles sólidos. Requisitos y métodos de ensayo. Sistema de evaluación y verificación de la constancia de las prestaciones: 3.

11. INSTALACIÓN DE DEPÓSITOS DE COMBUSTIBLES LÍQUIDOS

11.1. Tanques termoplásticos fijos para almacenamiento en superficie de gasóleos domésticos de calefacción, queroseno y combustibles diesel

Marcado CE obligatorio desde el 1 de octubre de 2011. Norma de aplicación: UNE-EN 13341:2005+A1:2011. Tanques termoplásticos fijos para almacenamiento en superficie de gasóleos domésticos de calefacción, queroseno y combustibles diesel. Tanques de polietileno moldeados por moldeo rotacional y de poliamida 6 fabricados por

polimerización iónica. Requisitos y métodos de ensayo. Sistema de evaluación y verificación de la constancia de las prestaciones: 3.

12. INSTALACIÓN DE GAS

12.1. Juntas elastoméricas. Materiales de juntas empleadas en tubos y accesorios para transporte de gases y fluidos hidrocarbonados

Marcado CE obligatorio desde el 1 de diciembre de 2003. Norma de aplicación: UNE-EN 682:2002. Juntas elastoméricas. Requisitos de los materiales de juntas empleadas en tubos y accesorios para transporte de gases y fluidos hidrocarbonados. Norma de aplicación: UNE-EN 682:2002/A1:2006 desde el 1 de julio de 2012. Sistema de evaluación y verificación de la constancia de las prestaciones: 4.

12.2. Sistemas de detección de fugas

Marcado CE obligatorio desde el 1 de marzo de 2005. Norma de aplicación: UNE-EN 13160-1:2003. Sistemas de detección de fugas. Parte 1: Principios generales. Sistema de evaluación y verificación de la constancia de las prestaciones: 3/4.

12.3. Tubos, racores y accesorios de fundición dúctil y sus uniones para conducciones de gas

Marcado CE obligatorio desde el 1 de enero de 2011. Norma de aplicación: UNE-EN 969:2009. Tubos, racores y accesorios de fundición dúctil y sus uniones para conducciones de gas. Requisitos y métodos de ensayo. Sistema de evaluación y verificación de la constancia de las prestaciones: 3.

12.4. Tubería flexible metálica corrugada de seguridad para la conexión de aparatos domésticos que utilizan combustibles gaseosos

Marcado CE obligatorio desde el 1 de enero de 2009. Norma de aplicación: UNE-EN 14800:2008. Tubería flexible metálica corrugada de seguridad para la conexión de aparatos domésticos que utilizan combustibles gaseosos. Sistema de evaluación y verificación de la constancia de las prestaciones: 1/3.

12.5. Válvula de seguridad para tubos flexibles metálicos destinados a la unión de aparatos de uso doméstico que utilizan combustibles gaseosos

Marcado CE obligatorio desde el 1 de enero de 2010. Norma de aplicación: UNE-EN 15069:2009. Válvula de seguridad para tubos flexibles metálicos destinados a la unión de aparatos de uso doméstico que utilizan combustibles gaseosos. Sistema de evaluación y verificación de la constancia de las prestaciones: 1/3/4.

12.6. Llaves de obturador esférico y de macho cónico, accionadas manualmente, para instalaciones de gas en edificios

Marcado CE obligatorio desde el 1 de septiembre de 2012. Normas de aplicación: UNE-EN 331:1998. Llaves de obturador esférico y de macho cónico, accionadas manualmente, para instalaciones de gas en edificios, UNE-EN 331:1999 ERRATUM y UNE-EN 331:1998/A1:2011. Sistema de evaluación y verificación de la constancia de las prestaciones: 1/3.

13. INSTALACIÓN DE ELECTRICIDAD

13.1. Columnas y báculos de alumbrado de hormigón armado y hormigón pretensado

Marcado CE obligatorio desde el 1 de octubre de 2007, norma de aplicación: UNE-EN 40-4:2006 y desde el 1 de enero de 2007, norma de aplicación: UNE-EN 40-4:2006/AC:2009. Columnas y báculos de alumbrado. Parte 4: Requisitos para columnas y báculos de alumbrado de hormigón armado y hormigón pretensado. Sistema de evaluación y verificación de la constancia de las prestaciones: 1.

13.2. Columnas y báculos de alumbrado de acero

Marcado CE obligatorio desde el 1 de febrero de 2005. Norma de aplicación: UNE-EN 40-5:2003. Columnas y báculos de alumbrado. Parte 5: Requisitos para las columnas y báculos de alumbrado de acero. Sistema de evaluación y verificación de la constancia de las prestaciones: 1.

13.3. Columnas y báculos de alumbrado de aluminio

Marcado CE obligatorio desde el 1 de febrero de 2005. Norma de aplicación: UNE-EN 40-6:2003. Columnas y báculos de alumbrado. Parte 6: Requisitos para las columnas y báculos de alumbrado de aluminio. Sistema de evaluación y verificación de la constancia de las prestaciones: 1.

13.4. Columnas y báculos de alumbrado de materiales compuestos poliméricos reforzados con fibra

Marcado CE obligatorio desde el 1 de octubre de 2004. Norma de aplicación: UNE-EN 40-7:2003. Columnas y báculos de alumbrado. Parte 7: Requisitos para columnas y báculos de alumbrado de materiales compuestos poliméricos reforzados con fibra. Sistema de evaluación y verificación de la constancia de las prestaciones: 1.

14. INSTALACIÓN DE SANEAMIENTO Y DRENAJE

14.1. Tubos

14.1.1. Tuberías de gres, accesorios y juntas para saneamiento

Marcado CE obligatorio desde el 1 de noviembre de 2014. Norma de aplicación: UNE-EN 295-1:2013. Sistemas de tuberías de gres para saneamiento. Parte 1: Requisitos para tuberías, accesorios y juntas. Sistema de evaluación y verificación de la constancia de las prestaciones: 4.

Marcado CE obligatorio desde el 1 de noviembre de 2014. Norma de aplicación: UNE-EN 295-4:2013. Sistemas de tuberías de gres para saneamiento. Parte 4: Requisitos para adaptadores, conectores y uniones flexibles. Sistema de evaluación y verificación de la constancia de las prestaciones: 4.

Marcado CE obligatorio desde el 1 de noviembre de 2014. Norma de aplicación: UNE-EN 295-5:2013. Sistemas de tuberías de gres para saneamiento. Parte 5: Requisitos para uniones y tuberías perforadas. Sistema de evaluación y verificación de la constancia de las prestaciones: 4.

Marcado CE obligatorio desde el 1 de noviembre de 2014. Norma de aplicación: UNE-EN 295-6:2013. Sistemas de tuberías de gres para saneamiento. Parte 6: Requisitos para los componentes de las bocas de hombre y cámaras de inspección. Sistema de evaluación y verificación de la constancia de las prestaciones: 4.

Marcado CE obligatorio desde el 1 de noviembre de 2014. Norma de aplicación: UNE-EN 295-7:2013. Sistemas de tuberías de gres para saneamiento. Parte 7: Requisitos para tuberías de gres y juntas para hinca. Sistema de evaluación y verificación de la constancia de las prestaciones: 4.

14.1.2. Tuberías de fibrocemento para drenaje y saneamiento. Pasos de hombre y cámaras de inspección

Marcado CE obligatorio desde el 1 de octubre de 2003. Norma de aplicación: UNE-EN 588-2:2002. Tuberías de fibrocemento para drenaje y saneamiento. Parte 2: Pasos de hombre y cámaras de inspección. Sistema de evaluación y verificación de la constancia de las prestaciones: 4.

14.1.3. Tubos y accesorios de acero galvanizado en caliente soldados longitudinalmente con manguito acoplable para canalización de aguas residuales

Marcado CE obligatorio desde el 1 de junio de 2006. Normas de aplicación: UNE-EN 1123-1:2000 y UNE-EN 1123-1:2000/A1:2005. Tubos y accesorios de acero galvanizado en caliente soldados longitudinalmente con manguito acoplable para canalización de aguas residuales. Parte 1: Requisitos, ensayos, control de calidad. Sistema de evaluación y verificación de la constancia de las prestaciones: 4.

14.1.4. Tubos y accesorios de acero inoxidable soldados longitudinalmente, con manguito acoplable para canalización de aguas residuales

Marcado CE obligatorio desde el 1 de junio de 2006. Normas de aplicación: UNE-EN 1124-1:2000 y UNE-EN 1124-1:2000/A1:2005. Tubos y accesorios de acero inoxidable soldados longitudinalmente, con manguito acoplable para canalización de aguas residuales. Parte 1: Requisitos, ensayos, control de calidad. Sistema de evaluación y verificación de la constancia de las prestaciones: 4.

14.1.5. Tubos y accesorios de fundición, sus uniones y piezas especiales destinados a la evacuación de aguas de los edificios

Marcado CE obligatorio desde el 1 de septiembre de 2009, normas de aplicación: UNE-EN 877:2000 y UNE-EN 877:2000/A1:2007 y desde el 1 de enero de 2009, norma de aplicación: UNE-EN 877:2000/A1:2007/AC:2008. Tubos y accesorios de fundición, sus uniones y piezas especiales destinados a la evacuación de aguas de los edificios. Requisitos, métodos de ensayo y aseguramiento de la calidad. Sistema de evaluación y verificación de la constancia de las prestaciones: 4.

14.1.6. Tuberías, accesorios y piezas especiales de fundición dúctil y sus uniones

Marcado CE obligatorio desde el 1 de abril de 2011. Norma de aplicación: UNE-EN 598:2008+A1:2009. Tuberías, accesorios y piezas especiales de fundición dúctil y sus uniones para aplicaciones de saneamiento. Requisitos y métodos de ensayo. Sistema de evaluación y verificación de la constancia de las prestaciones: 4.

14.2. Pozos de registro

14.2.1. Pozos de registro y cámaras de inspección de hormigón en masa, hormigón armado y hormigón con fibras de acero

Marcado CE obligatorio desde el 1 de enero de 2009. Normas de aplicación: UNE-EN 1917:2008 y UNE 127917:2005. Pozos de registro y cámaras de inspección de hormigón en masa, hormigón armado y hormigón con fibras de acero. Sistema de evaluación y verificación de la constancia de las prestaciones: 4.

14.2.2. Pates para pozos de registro enterrados

Marcado CE obligatorio desde el 1 de agosto de 2004. Norma de aplicación: UNE-EN 13101:2003. Pates para pozos de registro enterrados. Requisitos, marcado, ensayos y evaluación de conformidad. Sistema de evaluación y verificación de la constancia de las prestaciones: 4.

14.2.3. Escaleras fijas para pozos de registro

Marcado CE obligatorio desde el 1 de diciembre de 2005. Norma de aplicación: UNE-EN 14396:2004. Escaleras fijas para pozos de registro. Sistema de evaluación y verificación de la constancia de las prestaciones: 4.

14.3. Plantas elevadoras de aguas residuales

14.3.1. Plantas elevadoras de aguas residuales que contienen materias fecales

Marcado CE obligatorio desde el 1 de noviembre de 2002. Norma de aplicación: UNE-EN 12050-1:2001. Plantas elevadoras de aguas residuales para edificios e instalaciones. Principios de construcción y ensayo. Parte 1: Plantas elevadoras de aguas residuales que contienen materias fecales. Sistema de evaluación y verificación de la constancia de las prestaciones: 3.

14.3.2. Plantas elevadoras de aguas residuales que no contienen materias fecales

Marcado CE obligatorio desde el 1 de octubre de 2002. Norma de aplicación: UNE-EN 12050-2:2001. Plantas elevadoras de aguas residuales para edificios e instalaciones. Principios de construcción y ensayo. Parte 2: Plantas elevadoras de aguas residuales que no contienen materias fecales. Sistema de evaluación y verificación de la constancia de las prestaciones: 3.

14.3.3. Plantas elevadoras de aguas residuales que contienen materias fecales para aplicaciones limitadas

Marcado CE obligatorio desde el 1 de octubre de 2002. Norma de aplicación: UNE-EN 12050-3:2001. Plantas elevadoras de aguas residuales para edificios e instalaciones. Principios de construcción y ensayo. Parte 3: Plantas elevadoras de aguas residuales que contienen materias fecales para aplicaciones limitadas. Sistema de evaluación y verificación de la constancia de las prestaciones: 3.

14.4. Válvulas

14.4.1. Válvulas de retención para aguas residuales que no contienen materias fecales y para aguas residuales que contienen materias fecales en plantas elevadoras de aguas residuales

Marcado CE obligatorio desde el 1 de octubre de 2002. Norma de aplicación: UNE-EN 12050-4:2001. Plantas elevadoras de aguas residuales para edificios e instalaciones. Principios de construcción y ensayo. Parte 4: Válvulas de retención para aguas residuales que no contienen materias fecales y para aguas residuales que contienen materias fecales. Sistema de evaluación y verificación de la constancia de las prestaciones: 3.

14.4.2. Válvulas equilibradoras de presión para sistemas de desagüe

Marcado CE obligatorio desde el 1 de octubre de 2004. Norma de aplicación: UNE-EN 12380:2003. Válvulas equilibradoras de presión para sistemas de desagüe. Requisitos, métodos de ensayo y evaluación de la conformidad. Sistema de evaluación y verificación de la constancia de las prestaciones: 4.

14.5. Canales de desagüe para zonas de circulación utilizadas por peatones y vehículos

Marcado CE obligatorio desde el 1 de agosto de 2004, norma de aplicación: UNE-EN 1433:2003 y desde el 1 de enero de 2006, norma de aplicación: UNE-EN 1433:2003/A1:2005. Canales de desagüe para zonas de circulación utilizadas por peatones y vehículos. Clasificación, requisitos de diseño y de ensayo, marcado y evaluación de la conformidad. Sistema de evaluación y verificación de la constancia de las prestaciones: 3.

14.6. Pequeñas instalaciones de depuración de aguas residuales

14.6.1. Fosas sépticas prefabricadas

Marcado CE obligatorio desde el 1 de diciembre de 2005. Normas de aplicación: UNE-EN 12566-1:2000 y UNE-EN 12566-1/A1:2004. Pequeñas instalaciones de depuración de aguas residuales para poblaciones de hasta 50 habitantes equivalentes. Parte 1: Fosas sépticas prefabricadas. Sistema de evaluación y verificación de la constancia de las prestaciones: 3.

14.6.2. Plantas de depuración de aguas residuales domésticas prefabricadas y/o montadas en su destino

Marcado CE obligatorio desde el 8 de agosto de 2015. Norma de aplicación: UNE-EN 12566-3:2006+A2:2014. Pequeñas instalaciones de depuración de aguas residuales para poblaciones de hasta 50 habitantes equivalentes. Parte 3: Plantas de depuración de aguas residuales domésticas prefabricadas y/o montadas en su destino. Sistema de evaluación y verificación de la constancia de las prestaciones: 3.

14.6.3. Fosas sépticas montadas en su destino a partir de conjuntos prefabricados

Marcado CE obligatorio desde el 1 de enero de 2010. Norma de aplicación: UNE-EN 12566-4:2008. Pequeñas instalaciones de depuración de aguas residuales para poblaciones de hasta 50 habitantes equivalentes. Parte 4: Fosas sépticas montadas en su destino a partir de conjuntos prefabricados. Sistema de evaluación y verificación de la constancia de las prestaciones: 3.

14.6.4. Unidades de depuración prefabricadas para efluentes de fosas sépticas

Marcado CE obligatorio desde el 1 de noviembre de 2014. Norma de aplicación: UNE-EN 12566-6:2013. Pequeñas instalaciones de depuración de aguas residuales para poblaciones de hasta 50 habitantes equivalentes. Parte 6: Unidades de depuración prefabricadas para efluentes de fosas sépticas. Sistema de evaluación y verificación de la constancia de las prestaciones: 1/3/4.

14.6.5. Unidades prefabricadas de tratamiento terciario

Marcado CE obligatorio a partir del 8 de agosto de 2015. Norma de aplicación: UNE-EN 12566-7:2013. Pequeñas instalaciones de depuración de aguas residuales para poblaciones de hasta 50 habitantes equivalentes. Parte 7: Unidades prefabricadas de tratamiento terciario. Sistema de evaluación y verificación de la constancia de las prestaciones: 1/3/4.

14.7. Dispositivos antiinundación para edificios

Marcado CE obligatorio desde el 1 de mayo de 2004. Norma de aplicación: UNE-EN 13564-1:2003. Dispositivos antiinundación para edificios. Parte 1: Requisitos. Sistema de evaluación y verificación de la constancia de las prestaciones: 4.

14.8. Juntas de estanquidad de tuberías empleadas en canalizaciones de agua y en drenaje**14.8.1. Caucho vulcanizado**

Marcado CE obligatorio desde el 1 de enero de 2009, norma de aplicación: UNE-EN 681-1:1996, desde el 1 de enero de 2004, normas de aplicación: UNE-EN 681-1:1996/A1:1999 y UNE-EN 681-1:1996/A2:2002 y desde el 1 de enero de 2009, norma de aplicación: UNE-EN 681-1:1996/A3:2006. Juntas elastoméricas. Requisitos de los materiales para juntas de estanquidad de tuberías empleadas en canalizaciones de agua y en drenaje. Parte 1: Caucho vulcanizado. Sistema de evaluación y verificación de la constancia de las prestaciones: 4.

14.8.2. Elastómeros termoplásticos

Marcado CE obligatorio desde 1 de enero de 2004, normas de aplicación: UNE-EN 681-2:2001 y UNE-EN 681-2:2001/A1:2002 y desde el 1 de enero de 2010, norma de aplicación: UNE-EN 681-2:2001/A2:2006. Juntas elastoméricas. Requisitos de los materiales para juntas de estanquidad de tuberías empleadas en canalizaciones de agua y en drenaje. Parte 2: Elastómeros termoplásticos. Sistema de evaluación y verificación de la constancia de las prestaciones: 4.

14.8.3. Materiales celulares de caucho vulcanizado

Marcado CE obligatorio desde 1 de enero de 2004. Normas de aplicación: UNE-EN 681-3:2001 y UNE-EN 681-3:2001/A1:2002 y desde el 1 de julio de 2012, norma de aplicación: UNE-EN 681-3:2001/A2:2006. Juntas elastoméricas. Requisitos de los materiales para juntas de estanquidad de tuberías empleadas en canalizaciones de agua y en drenaje. Parte 3: Materiales celulares de caucho vulcanizado. Sistema de evaluación y verificación de la constancia de las prestaciones: 4.

14.8.4. Elementos de estanquidad de poliuretano moldeado

Marcado CE obligatorio desde el 1 de enero de 2004. Normas de aplicación: UNE-EN 681-4:2001 y UNE-EN 681-4:2001/A1:2002 y desde el 1 de julio de 2012, norma de aplicación: UNE-EN 681-4:2001/A2:2006. Juntas elastoméricas. Requisitos de los materiales para juntas de estanquidad de tuberías empleadas en canalizaciones de agua y en drenaje. Parte 4: Elementos de estanquidad de poliuretano moldeado. Sistema de evaluación y verificación de la constancia de las prestaciones: 4.

14.9. Separadores de grasas

Marcado CE obligatorio desde el 1 de septiembre de 2006, norma de aplicación: UNE-EN 1825-1:2005 y desde el 1 de enero de 2007, norma de aplicación: UNE-EN 1825-1:2005/AC:2006. Separadores de grasas. Parte 1: Principios de diseño, características funcionales, ensayos, marcado y control de calidad. Sistema de evaluación y verificación de la constancia de las prestaciones: 3/4.

14.10. Adhesivos para sistemas de canalización en materiales termoplásticos sin presión

Marcado CE obligado desde el 1 de enero de 2009. Norma de aplicación: UNE-EN 14680:2007. Adhesivos para sistemas de canalización en materiales termoplásticos sin presión. Especificaciones. Sistema de evaluación y verificación de la constancia de las prestaciones: 4.

15. INSTALACIÓN DE FONTANERÍA Y APARATOS SANITARIOS**15.1. Inodoros y conjuntos de inodoros con sifón incorporado**

Marcado CE obligatorio desde el 1 de junio de 2013, norma de aplicación: UNE-EN 997:2013. Inodoros y conjuntos de inodoros con sifón incorporado. Sistema de evaluación y verificación de la constancia de las prestaciones: 4.

15.2. Urinarios murales

Marcado CE obligatorio desde el 1 de enero de 2009. Norma de aplicación: UNE-EN 13407:2007. Urinarios murales. Requisitos funcionales y métodos de ensayo. Sistema de evaluación y verificación de la constancia de las prestaciones: 4.

15.3. Tubos y racores de acero para el transporte de líquidos acuosos, incluido el agua destinada al consumo humano

Marcado CE obligatorio desde el 1 de abril de 2007. Normas de aplicación: UNE-EN 10224:2003 y UNE-EN 10224:2003/A1:2006. Tubos y racores de acero para el transporte de líquidos acuosos, incluido el agua destinada al consumo humano. Condiciones técnicas de suministro. Sistema de evaluación y verificación de la constancia de las prestaciones: 4.

15.4. Juntas para la conexión de tubos de acero y racores para el transporte de líquidos acuosos incluido agua para el consumo humano

Marcado CE obligatorio desde el 1 de marzo de 2007. Norma de aplicación: UNE-EN 10311:2006. Juntas para la conexión de tubos de acero y racores para el transporte de líquidos acuosos incluido agua para el consumo humano. Sistema de evaluación y verificación de la constancia de las prestaciones: 4.

15.5. Tubos y racores de acero inoxidable para el transporte de líquidos acuosos incluyendo agua para el consumo humano

Marcado CE obligatorio desde el 1 de abril de 2007. Normas de aplicación: UNE-EN 10312:2003 y UNE-EN 10312:2003/A1:2006. Tubos y racores de acero inoxidable para el transporte de líquidos acuosos incluyendo agua para el consumo humano. Condiciones técnicas de suministro. Sistema de evaluación y verificación de la constancia de las prestaciones: 4.

15.6. Bañeras de hidromasaje

Marcado CE obligatorio desde el 1 de enero de 2010. Norma de aplicación: UNE-EN 12764:2005+A1:2008. Aparatos sanitarios. Especificaciones para bañeras de hidromasaje. Sistema de evaluación y verificación de la constancia de las prestaciones: 4.

15.7. Fregaderos de cocina

Marcado CE obligatorio desde el 1 de febrero de 2006. Norma de aplicación: UNE-EN 13310:2003. Fregaderos de cocina. Requisitos funcionales y métodos de ensayo. Sistema de evaluación y verificación de la constancia de las prestaciones: 4.

15.8. Bidets

Marcado CE obligatorio desde el 1 de enero de 2009. Norma de aplicación: UNE-EN 14528:2007. Bidets. Requisitos funcionales y métodos de ensayo. Sistema de evaluación y verificación de la constancia de las prestaciones: 4.

15.9. Cubetas de lavado comunes para usos domésticos

Marcado CE obligatorio desde el 1 de marzo de 2008. Norma de aplicación: UNE-EN 14296:2006. Cubetas de lavado comunes para usos domésticos. Sistema de evaluación y verificación de la constancia de las prestaciones: 4.

15.10. Mamparas de ducha

Marcado CE obligatorio desde el 1 de enero de 2010. Norma de aplicación: UNE-EN 14428:2005+A1:2008. Mamparas de ducha. Requisitos funcionales y métodos de ensayo. Sistema de evaluación y verificación de la constancia de las prestaciones: 4.

15.11. Cobre y aleaciones de cobre. Tubos redondos de cobre, sin soldadura, para agua y gas en aplicaciones sanitarias y de calefacción

Marcado CE obligatorio desde el 1 de diciembre de 2010. Normas de aplicación: UNE-EN 1057:2007+A1:2010. Cobre y aleaciones de cobre. Tubos redondos de cobre, sin soldadura, para agua y gas en aplicaciones sanitarias y de calefacción. Sistema de evaluación y verificación de la constancia de las prestaciones: 1/3/4.

15.12. Lavabos

Marcado CE obligatorio desde el 1 de enero de 2009. Norma de aplicación: UNE-EN 14688:2007. Aparatos sanitarios. Lavabos. Requisitos funcionales y métodos de ensayo. Sistema de evaluación y verificación de la constancia de las prestaciones: 4.

15.13. Cisternas para inodoros y urinarios

Marcado CE obligatorio desde el 1 de septiembre de 2012. Norma de aplicación: UNE-EN 14055:2011. Cisternas para inodoros y urinarios. Sistema de evaluación y verificación de la constancia de las prestaciones: 4.

15.14. Bañeras de uso doméstico

Marcado CE obligatorio desde el 1 de mayo de 2012. Norma de aplicación: UNE-EN 14516:2006+A1:2010. Bañeras de uso doméstico. Sistema de evaluación y verificación de la constancia de las prestaciones: 4.

15.15. Platos de ducha para usos domésticos

Marcado CE obligatorio desde el 1 de mayo de 2012. Norma de aplicación: UNE-EN 14527:2006+A1:2010. Platos de ducha para usos domésticos. Sistema de evaluación y verificación de la constancia de las prestaciones: 4.

15.16. Adhesivos para sistemas de canalización de materiales termoplásticos para fluidos líquidos a presión

Marcado CE obligatorio desde el 1 de enero de 2009. Norma de aplicación: UNE-EN 14814:2007. Adhesivos para sistemas de canalización de materiales termoplásticos para fluidos líquidos a presión. Especificaciones. Sistema de evaluación y verificación de la constancia de las prestaciones: 4.

16. INSTALACIÓN DE VENTILACIÓN

16.1. Sistemas para el control de humos y de calor

16.1.1. Cortinas de humo

Marcado CE obligatorio desde el 1 de septiembre de 2008. Normas de aplicación: UNE-EN 12101-1:2007 y UNE-EN 12101-1:2007/A1:2007. Sistemas para el control de humos y de calor. Parte 1: Especificaciones para cortinas de humo. Requisitos y métodos de ensayo. Sistema de evaluación y verificación de la constancia de las prestaciones: 1.

16.1.2. Aireadores de extracción natural de extracción de humos y calor

Marcado CE obligatorio desde el 1 de septiembre de 2006. Norma de aplicación: UNE-EN 12101-2:2004. Sistemas para el control de humos y de calor. Parte 2: Especificaciones para aireadores de extracción natural de extracción de humos y calor. Sistema de evaluación y verificación de la constancia de las prestaciones: 1.

16.1.3. Aireadores extractores de humos y calor mecánicos

Marcado CE obligatorio desde el 1 de abril de 2005, norma de aplicación: UNE-EN 12101-3:2002 y desde el 1 de enero de 2006, norma de aplicación: UNE-EN 12101-3:2002/AC:2006. Sistemas de control de humos y calor. Parte 3: Especificaciones para aireadores extractores de humos y calor mecánicos. Sistema de evaluación y verificación de la constancia de las prestaciones: 1.

16.1.4. Sistemas de presión diferencial. Equipos

Marcado CE obligatorio desde el 1 de abril de 2007. Norma de aplicación: UNE-EN 12101-6:2006. Sistemas para control de humos y de calor. Parte 6: Sistemas de presión diferencial. Equipos. Sistema de evaluación y verificación de la constancia de las prestaciones: 1.

16.1.5. Sistemas para el control de humo y de calor

Marcado CE obligatorio desde el 1 de febrero de 2013. Norma de aplicación: UNE-EN 12101-7:2013. Sistemas para el control de humo y de calor. Parte 7: Secciones de conductos de humos. Sistema de evaluación y verificación de la constancia de las prestaciones: 1.

Marcado CE obligatorio desde el 1 de febrero de 2013. Norma de aplicación: UNE-EN 12101-8:2014. Sistemas para el control de humo y de calor. Parte 8: Compuertas de control de humos. Sistema de evaluación y verificación de la constancia de las prestaciones: 1.

16.1.6. Suministro de energía

Marcado CE obligatorio desde el 1 de mayo de 2012. Norma de aplicación: UNE-EN 12101-10:2007. Sistemas de control de humos y calor. Parte 10: Suministro de energía. Sistema de evaluación y verificación de la constancia de las prestaciones: 1.

16.1.7. Alarmas de humo autónomas

Marcado CE obligatorio desde el 1 de agosto de 2008, norma de aplicación: UNE-EN 14604:2006 y desde el 1 de agosto de 2009, norma de aplicación: UNE-EN 14604:2006/AC:2009. Alarmas de humo autónomas. Sistema de evaluación y verificación de la constancia de las prestaciones: 1.

16.2. Chimeneas**16.2.1. Chimeneas con conductos de humo de arcilla o cerámicos**

Marcado CE obligatorio desde el 1 de mayo de 2009. Norma de aplicación: UNE-EN 13063-1:2006+A1:2008. Chimeneas. Chimeneas con conductos de humo de arcilla o cerámicos. Parte 1: Requisitos y métodos de ensayo para resistencia al hollín. Sistema de evaluación y verificación de la constancia de las prestaciones: 2+.

Marcado CE obligatorio desde el 1 de mayo de 2009, norma de aplicación: UNE-EN 13063-2:2006+A1:2008. Chimeneas. Chimeneas con conductos de humo de arcilla o cerámicos. Parte 2: Requisitos y métodos de ensayo en condiciones húmedas. Sistema de evaluación y verificación de la constancia de las prestaciones: 2+.

Marcado CE obligatorio desde el 1 de mayo de 2009, norma de aplicación: UNE-EN 13063-3:2008. Chimeneas. Chimeneas con conductos interiores de arcilla o cerámicos. Parte 3: Requisitos y métodos de ensayo para chimeneas con sistema de tiro de aire. Sistema de evaluación y verificación de la constancia de las prestaciones: 2+/4.

16.2.2. Paredes exteriores de arcilla o cerámicas para chimeneas modulares

Marcado CE obligatorio desde el 1 de mayo de 2007. Norma de aplicación: UNE-EN 13069:2006. Chimeneas. Paredes exteriores de arcilla o cerámicas para chimeneas modulares. Requisitos y métodos de ensayo. Sistema de evaluación y verificación de la constancia de las prestaciones: 2+.

16.2.3. Materiales para conductos de ladrillo de chimeneas industriales autoportantes

Marcado CE obligatorio desde el 1 de abril de 2007. Norma de aplicación: UNE-EN 13084-5:2006. Chimeneas industriales autoportantes. Parte 5: Materiales para conductos de ladrillo. Especificación del producto. Sistema de evaluación y verificación de la constancia de las prestaciones: 2+.

16.2.4. Construcciones cilíndricas de acero de uso en chimeneas de pared simple de acero y revestimientos de acero de chimeneas autoportantes

Marcado CE obligatorio desde el 1 de septiembre de 2013, norma de aplicación: UNE-EN 13084-7:2013. Chimeneas autoportantes. Parte 7: Especificaciones de producto para construcciones cilíndricas de acero de uso en chimeneas de pared simple de acero y revestimientos de acero. Sistema de evaluación y verificación de la constancia de las prestaciones: 2+.

16.2.5. Conductos de humo de arcilla o cerámicos

Marcado CE obligatorio desde el 1 de noviembre de 2013, norma de aplicación: UNE-EN 1457-1:2013. Chimeneas. Conductos de humo de arcilla o cerámicos. Requisitos y métodos de ensayo. Sistema de evaluación y verificación de la constancia de las prestaciones: 2+.

16.2.6. Chimeneas metálicas modulares

Marcado CE obligatorio desde el 1 de marzo de 2011. Norma de aplicación: UNE-EN 1856-1:2010. Chimeneas. Requisitos para chimeneas metálicas. Parte 1: Chimeneas modulares. Sistema de evaluación y verificación de la constancia de las prestaciones: 2+/4.

16.2.7. Conductos interiores y conductos de unión metálicos

Marcado CE obligatorio desde el 1 de marzo de 2011. Norma de aplicación: UNE-EN 1856-2:2010. Chimeneas. Requisitos para chimeneas metálicas. Parte 2: Conductos interiores y conductos de unión metálicos. Sistema de evaluación y verificación de la constancia de las prestaciones: 2+.

16.2.8. Conductos interiores de hormigón

Marcado CE obligatorio desde el 1 de enero de 2012. Norma de aplicación: UNE-EN 1857:2013. Chimeneas. Componentes. Conductos interiores de hormigón. Sistema de evaluación y verificación de la constancia de las prestaciones: 2+.

16.2.9. Bloques para conductos de humo de hormigón

Marcado CE obligatorio desde el 1 de abril de 2013. Norma de aplicación: UNE-EN 1858:2011+A1:2011. Chimeneas. Componentes. Bloques para conductos de humo de hormigón. Sistema de evaluación y verificación de la constancia de las prestaciones: 2+.

16.2.10. Elementos de pared exterior de hormigón

Marcado CE obligatorio desde el 1 de abril de 2013. Norma de aplicación: UNE-EN 12446:2012. Chimeneas. Componentes. Elementos de pared exterior de hormigón. Sistema de evaluación y verificación de la constancia de las prestaciones: 2+.

16.2.11. Terminales de los conductos de humos arcillosos/cerámicos

Marcado CE obligatorio desde el 1 de agosto de 2004. Norma de aplicación: UNE-EN 13502:2003. Chimeneas. Terminales de los conductos de humos arcillosos/cerámicos. Requisitos y métodos de ensayo. Sistema de evaluación y verificación de la constancia de las prestaciones: 4.

16.2.12. Chimeneas con conductos de humo de material plástico

Marcado CE obligatorio desde el 1 de junio de 2007. Norma de aplicación: UNE-EN 14471:2006. Chimeneas. Requisitos y métodos de ensayo para sistemas de chimeneas con conductos de humo de material plástico. Sistema de evaluación y verificación de la constancia de las prestaciones: 1/2+/3/4.

16.2.13. Bloques para conductos de humo de arcilla o cerámicos para chimeneas de pared simple

Marcado CE obligatorio desde el 1 de mayo de 2008. Norma de aplicación: UNE-EN 1806:2008. Chimeneas. Bloques para conductos de humo de arcilla o cerámicos para chimeneas de pared simple. Requisitos y métodos de ensayo. Sistema de evaluación y verificación de la constancia de las prestaciones: 2+.

16.2.14. Terminales verticales para calderas tipo C6

Marcado CE obligatorio desde el 1 de enero de 2009. Norma de aplicación: UNE-EN 14989-1:2008. Chimeneas. Requisitos y métodos de ensayo para chimeneas metálicas y conductos de suministro de aire independientes del material para calderas estancas. Parte 1: Terminales verticales para calderas tipo C6. Sistema de evaluación y verificación de la constancia de las prestaciones: 2+.

16.2.15. Conductos de humos y de suministro de aire para calderas estancas individuales

Marcado CE obligatorio desde el 1 de enero de 2010. Norma de aplicación: UNE-EN 14989-2:2011. Chimeneas. Requisitos y métodos de ensayo para chimeneas metálicas y conductos de suministro de aire independientes del material para calderas estancas. Parte 2: Conductos de humos y de suministro de aire para calderas estancas. Sistema de evaluación y verificación de la constancia de las prestaciones: 2+.

17. INSTALACIÓN DE PROTECCIÓN CONTRA INCENDIOS

17.1. Productos de protección contra el fuego

Norma de aplicación: Guía DITE N° 018-1. Productos de protección contra el fuego. Parte 1: General. Sistema de evaluación y verificación de la constancia de las prestaciones: 1/3/4.

Norma de aplicación: Guía DITE N° 018-2. Productos de protección contra el fuego. Parte 2: Pinturas reactivas para la protección contra el fuego de elementos de acero. Sistema de evaluación y verificación de la constancia de las prestaciones: 1/3/4.

Norma de aplicación: Guía DITE N° 018-3. Productos de protección contra el fuego. Parte 3: Productos y kits de sistemas de revoco para aplicaciones de protección contra el fuego. Sistema de evaluación y verificación de la constancia de las prestaciones: 1/3/4.

Norma de aplicación: Guía DITE N° 018-4. Productos de protección contra el fuego. Parte 4: Productos y kits para protección contra el fuego a base de paneles rígidos y semirrígidos, y mantas. Sistema de evaluación y verificación de la constancia de las prestaciones: 1/3/4.

17.2. Hidrantes

17.2.1. Hidrantes bajo tierra

Marcado CE obligatorio desde el 1 de mayo de 2007. Norma de aplicación: UNE- EN 14339:2006. Hidrantes contra incendio bajo tierra. Sistema de evaluación y verificación de la constancia de las prestaciones: 1.

17.2.2. Hidrantes

Marcado CE obligatorio desde el 1 de mayo de 2007. Norma de aplicación: UNE-EN 14384:2006. Hidrantes. Sistema de evaluación y verificación de la constancia de las prestaciones: 1.

17.3. Sistemas de detección y alarma de incendios

17.3.1. Dispositivos de alarma de incendios acústicos

Marcado CE obligatorio desde el 30 de junio de 2005, normas de aplicación: UNE-EN 54-3:2001 y UNE-EN 54-3/A1:2002 y desde el 1 de junio de 2009, norma de aplicación: UNE-EN 54-3:2001/A2:2007. Sistemas de detección y alarma de incendios. Parte 3: Dispositivos de alarma de incendios. Dispositivos acústicos. Sistema de evaluación y verificación de la constancia de las prestaciones: 1.

17.3.2. Dispositivos de alarma de fuego. Dispositivos de alarma visual

Marcado CE obligatorio desde el 31 de diciembre de 2013. Norma de aplicación: UNE-EN 54-23:2011. Sistemas de detección y alarma de incendios. Parte 23: Dispositivos de alarma de incendios. Dispositivos de alarma visual. Sistema de evaluación y verificación de la constancia de las prestaciones: 1.

17.3.3. Equipos de suministro de alimentación

Marcado CE obligatorio desde el 1 de junio de 2005, normas de aplicación: EN 54-4:1997, adoptada como UNE 23007-4:1998 y EN 54-4/AC:1999, adoptada como UNE 23007-4:1998/ERRATUM:1999 y desde el 1 de agosto de 2009, normas de aplicación: EN 54-4/A1:2003, adoptada como UNE 23007-4:1998/1M:2003 y EN 54-4:1997/A2:2007, adoptada como UNE 23007-4:1998/2M:2007. Sistemas de detección y alarma de incendios. Parte 4: Equipos de suministro de alimentación. Sistema de evaluación y verificación de la constancia de las prestaciones: 1.

17.3.4. Detectores de calor puntuales

Marcado CE obligatorio desde el 30 de junio de 2005. Normas de aplicación: UNE-EN 54-5:2001 y UNE-EN 54-5/A1:2002. Sistemas de detección y alarma de incendios. Parte 5: Detectores de calor. Detectores puntuales. Sistema de evaluación y verificación de la constancia de las prestaciones: 1.

17.3.5. Detectores de humo puntuales que funcionan según el principio de luz difusa, luz transmitida o por ionización

Marcado CE obligatorio desde el 30 de junio de 2005, normas de aplicación: UNE-EN 54-7:2001, UNE-EN 54-7/A1:2002 y desde el 1 de agosto de 2009, norma de aplicación: UNE-EN 54-7:2001/A2:2007. Sistemas de detección y alarma de incendios. Parte 7: Detectores de humo. Detectores puntuales que funcionan según el principio de luz difusa, luz transmitida o por ionización. Sistema de evaluación y verificación de la constancia de las prestaciones: 1.

17.3.6. Detectores de llama puntuales

Marcado CE obligatorio desde el 1 de septiembre de 2008. Normas de aplicación: UNE-EN 54-10:2002 y UNE-EN 54-10:2002/A1:2007. Sistemas de detección y alarma de incendios. Parte 10: Detectores de llama. Detectores puntuales. Sistema de evaluación y verificación de la constancia de las prestaciones: 1.

17.3.7. Pulsadores manuales de alarma

Marcado CE obligatorio desde el 1 de septiembre de 2008, normas de aplicación: UNE-EN 54-11:2001 y UNE-EN 54-11:2001/A1: 2007. Sistemas de detección y alarma de incendios. Parte 11: Pulsadores manuales de alarma. Sistema de evaluación y verificación de la constancia de las prestaciones: 1.

17.3.8. Detectores de humo de línea que utilizan un haz óptico de luz

Marcado CE obligatorio desde el 31 de diciembre de 2005. Norma de aplicación: UNE-EN 54-12:2003. Sistemas de detección y alarma de incendios. Parte 12: Detectores de humo. Detectores de línea que utilizan un haz óptico de luz. Sistema de evaluación y verificación de la constancia de las prestaciones: 1.

17.3.9. Aisladores de cortocircuito

Marcado CE obligatorio desde el 1 de diciembre de 2008, norma de aplicación: UNE-EN 54-17:2007. Sistemas de detección y alarma de incendios. Parte 17: Aisladores de cortocircuito. Sistema de evaluación y verificación de la constancia de las prestaciones: 1.

17.3.10. Dispositivos de entrada/salida

Marcado CE obligatorio desde el 1 de diciembre de 2008. Norma de aplicación: UNE-EN 54-18:2007. Sistemas de detección y alarma de incendios. Parte 18: Dispositivos de entrada/salida. Sistema de evaluación y verificación de la constancia de las prestaciones: 1.

17.3.11. Detectores de aspiración de humos

Marcado CE obligatorio desde el 1 de julio de 2009, norma de aplicación: UNE-EN 54-20:2007 y desde el 1 de agosto de 2009, norma de aplicación: UNE-EN 54-20:2007/AC:2009. Sistemas de detección y alarma de incendios. Parte 20: Detectores de aspiración de humos. Sistema de evaluación y verificación de la constancia de las prestaciones: 1.

17.3.12. Equipos de transmisión de alarmas y avisos de fallo

Marcado CE obligatorio desde el 1 de junio de 2009. Norma de aplicación: UNE-EN 54-21:2007. Sistemas de detección y alarma de incendios. Parte 21: Equipos de transmisión de alarmas y avisos de fallo. Sistema de evaluación y verificación de la constancia de las prestaciones: 1.

17.3.13. Equipos de control e indicación

Marcado CE obligatorio desde el 1 de agosto de 2009. Normas de aplicación: EN 54-2:1997, adoptada como UNE 23007-2:1998, UNE-EN 54-2:1997/A1:2006, adoptada como UNE 23007-2:1998/1M:2008 y EN 54-2:1997/AC:1999, adoptada como UNE 23007-2:1998/ERRATUM:2004. Sistemas de detección y alarma de incendios. Parte 2: Equipos de control e indicación. Sistema de evaluación y verificación de la constancia de las prestaciones: 1.

17.3.14. Control de alarma por voz y equipos indicadores

Marcado CE obligatorio desde el 1 de abril de 2011. Norma de aplicación: UNE-EN 54-16:2010. Sistemas de detección y alarma de incendios. Parte 16: Control de alarma por voz y equipos indicadores. Sistema de evaluación y verificación de la constancia de las prestaciones: 1.

17.3.15. Componentes de los sistemas de alarma por voz. Altavoces

Marcado CE obligatorio desde el 1 de abril de 2011. Norma de aplicación: UNE-EN 54-24:2010. Sistemas de detección y alarma de incendios. Parte 24: Componentes de los sistemas de alarma por voz. Altavoces. Sistema de evaluación y verificación de la constancia de las prestaciones: 1.

17.3.16. Componentes que utilizan enlaces radioeléctricos

Marcado CE obligatorio desde el 1 de abril de 2011. Norma de aplicación: UNE-EN 54-25:2009 y desde el 1 de julio de 2012, norma de aplicación: UNE-EN 54-25:2009/AC:2012. Sistemas de detección y alarma de incendios. Parte 25: Componentes que utilizan enlaces radioeléctricos. Sistema de evaluación y verificación de la constancia de las prestaciones: 1.

17.4. Instalaciones fijas de lucha contra incendios. Sistemas equipados con mangueras

17.4.1. Bocas de incendio equipadas con mangueras semirrígidas

Marcado CE obligatorio desde el 1 de julio de 2013, norma de aplicación: UNE-EN 671-1:2013. Instalaciones fijas de lucha contra incendios. Sistemas equipados con mangueras. Parte 1: Bocas de incendio equipadas con mangueras semirrígidas. Sistema de evaluación y verificación de la constancia de las prestaciones: 1.

17.4.2. Bocas de incendio equipadas con mangueras planas

Marcado CE obligatorio desde el 1 de julio de 2013, norma de aplicación: UNE-EN 671-2:2013. Instalaciones fijas de lucha contra incendios. Sistemas equipados con mangueras. Parte 2: Bocas de incendio equipadas con mangueras planas. Sistema de evaluación y verificación de la constancia de las prestaciones: 1.

17.5. Sistemas fijos de lucha contra incendios. Componentes para sistemas de extinción mediante agentes gaseosos

17.5.1. Dispositivos automáticos y eléctricos de control y retardo

Marcado CE obligatorio desde el 1 de mayo de 2006. Norma de aplicación: UNE-EN 12094-1:2004. Sistemas fijos de lucha contra incendios. Componentes para sistemas de extinción mediante agentes gaseosos. Parte 1: Requisitos y métodos de ensayo para los dispositivos automáticos y eléctricos de control y retardo. Sistema de evaluación y verificación de la constancia de las prestaciones: 1.

17.5.2. Dispositivos automáticos no eléctricos de control y de retardo

Marcado CE obligatorio desde el 1 de mayo de 2006. Norma de aplicación: UNE-EN 12094-2:2004. Sistemas fijos de lucha contra incendios. Componentes para sistemas de extinción mediante agentes gaseosos. Parte 2: Requisitos y

métodos de ensayo para los dispositivos automáticos no eléctricos de control y de retardo. Sistema de evaluación y verificación de la constancia de las prestaciones: 1.

17.5.3. Dispositivos manuales de disparo y de paro

Marcado CE obligatorio desde el 1 de septiembre de 2005. Norma de aplicación: UNE-EN 12094-3:2003. Sistemas fijos de lucha contra incendios. Componentes para sistemas de extinción mediante agentes gaseosos. Parte 3: Requisitos y métodos de ensayo para los dispositivos manuales de disparo y de paro. Sistema de evaluación y verificación de la constancia de las prestaciones: 1.

17.5.4. Conjuntos de válvulas de los contenedores de alta presión y sus actuadores

Marcado CE obligatorio desde el 1 de agosto de 2007. Norma de aplicación: UNE-EN 12094-4:2005. Sistemas fijos de lucha contra incendios. Componentes para sistemas de extinción mediante agentes gaseosos. Parte 4: Requisitos y métodos de ensayo para los conjuntos de válvulas de los contenedores de alta presión y sus actuadores. Sistema de evaluación y verificación de la constancia de las prestaciones: 1.

17.5.5. Válvulas direccionales de alta y baja presión y sus actuadores para sistemas de CO₂

Marcado CE obligatorio desde el 1 de mayo de 2009. Norma de aplicación: UNE-EN 12094-5:2007. Sistemas fijos de lucha contra incendios. Componentes para sistemas de extinción mediante agentes gaseosos. Parte 5: Requisitos y métodos de ensayo para válvulas direccionales de alta y baja presión y sus actuadores para sistemas de CO₂. Sistema de evaluación y verificación de la constancia de las prestaciones: 1.

17.5.6. Dispositivos no eléctricos de aborto para sistemas de CO₂

Marcado CE obligatorio desde el 1 de mayo de 2009. Norma de aplicación: UNE-EN 12094-6:2007. Sistemas fijos de lucha contra incendios. Componentes para sistemas de extinción mediante agentes gaseosos. Parte 6: Requisitos y métodos de ensayo para los dispositivos no eléctricos de aborto para sistemas de CO₂. Sistema de evaluación y verificación de la constancia de las prestaciones: 1.

17.5.7. Difusores para sistemas de CO₂

Marcado CE obligatorio desde el 1 de abril de 2004, norma de aplicación: UNE-EN 12094-7:2001 y desde el 1 de noviembre de 2006, norma de aplicación: UNE-EN 12094-7:2001/A1:2005. Sistemas fijos de extinción de incendios. Componentes para sistemas de extinción mediante agentes gaseosos. Parte 7: Requisitos y métodos de ensayo para difusores para sistemas de CO₂. Sistema de evaluación y verificación de la constancia de las prestaciones: 1.

17.5.8. Conectores

Marcado CE obligatorio desde el 1 de mayo de 2009. Norma de aplicación: UNE-EN 12094-8:2007. Sistemas fijos de lucha contra incendios. Componentes para sistemas de extinción mediante agentes gaseosos. Parte 8: Requisitos y métodos de ensayo para conectores. Sistema de evaluación y verificación de la constancia de las prestaciones: 1.

17.5.9. Detectores especiales de incendios

Marcado CE obligatorio desde el 1 de septiembre de 2005. Norma de aplicación: UNE-EN 12094-9:2003. Sistemas fijos de lucha contra incendios. Componentes para sistemas de extinción mediante agentes gaseosos. Parte 9: Requisitos y métodos de ensayo para detectores especiales de incendios. Sistema de evaluación y verificación de la constancia de las prestaciones: 1.

17.5.10. Presostatos y manómetros

Marcado CE obligatorio desde el 1 de mayo de 2006. Norma de aplicación: UNE-EN 12094-10:2004. Sistemas fijos de lucha contra incendios. Componentes para sistemas de extinción mediante agentes gaseosos. Parte 10:

Requisitos y métodos de ensayo para presostatos y manómetros. Sistema de evaluación y verificación de la constancia de las prestaciones: 1.

17.5.11. Dispositivos mecánicos de pesaje

Marcado CE obligatorio desde el 1 de septiembre de 2005. Norma de aplicación: UNE-EN 12094-11:2003. Sistemas fijos de lucha contra incendios. Componentes para sistemas de extinción mediante agentes gaseosos. Parte 11: Requisitos y métodos de ensayo para dispositivos mecánicos de pesaje. Sistema de evaluación y verificación de la constancia de las prestaciones: 1.

17.5.12. Dispositivos neumáticos de alarma

Marcado CE obligatorio desde el 1 de septiembre de 2005. Norma de aplicación: UNE-EN 12094-12:2004. Sistemas fijos de extinción de incendios. Componentes para sistemas de extinción mediante agentes gaseosos. Parte 12: Requisitos y métodos de ensayo para dispositivos neumáticos de alarma. Sistema de evaluación y verificación de la constancia de las prestaciones: 1.

17.5.13. Válvulas de retención y válvulas antirretorno

Marcado CE obligatorio desde el 1 de abril de 2004, norma de aplicación: UNE-EN 12094-13:2001 y desde el 1 de enero de 2010, norma de aplicación: UNE-EN 12094-13/AC:2002. Sistemas fijos de lucha contra incendios. Componentes para sistemas de extinción mediante agentes gaseosos. Parte 13: Requisitos y métodos de ensayo para válvulas de retención y válvulas antirretorno. Sistema de evaluación y verificación de la constancia de las prestaciones: 1.

17.6. Sistemas fijos de lucha contra incendios. Componentes para sistemas de rociadores y agua pulverizada

17.6.1. Rociadores automáticos

Marcado CE obligatorio desde el 1 de septiembre de 2005, norma de aplicación: UNE-EN 12259-1:2002, desde el 1 de marzo de 2006, norma de aplicación: UNE-EN 12259-1:2002/A2:2005 y desde el 1 de noviembre de 2007, norma de aplicación: UNE-EN 12259-1:2002/A3:2007. Protección contra incendios. Sistemas fijos de lucha contra incendios. Componentes para sistemas de rociadores y agua pulverizada. Parte 1: Rociadores automáticos. Sistema de evaluación y verificación de la constancia de las prestaciones: 1.

17.6.2. Conjuntos de válvula de alarma de tubería mojada y cámaras de retardo

Marcado CE obligatorio desde el 1 de agosto de 2007, normas de aplicación: UNE-EN 12259-2:2000, UNE-EN 12259-2/A1:2001 y UNE-EN 12259-2:2000/A2:2007, desde el 1 de junio de 2005, norma de aplicación: UNE-EN 12259-2/AC:2002. Protección contra incendios. Sistemas fijos de lucha contra incendios. Componentes para sistemas de rociadores y agua pulverizada. Parte 2: Conjuntos de válvula de alarma de tubería mojada y cámaras de retardo. Sistema de evaluación y verificación de la constancia de las prestaciones: 1.

17.6.3. Conjuntos de válvula de alarma para sistemas de tubería seca

Marcado CE obligatorio desde el 1 de agosto de 2007. Normas de aplicación: UNE-EN 12259-3:2001, UNE-EN 12259-3:2001/A1:2001 y UNE-EN 12259-3:2001/A2:2007. Protección contra incendios. Sistemas fijos de lucha contra incendios. Componentes para sistemas de rociadores y agua pulverizada. Parte 3: Conjuntos de válvula de alarma para sistemas de tubería seca. Sistema de evaluación y verificación de la constancia de las prestaciones: 1.

17.6.4. Alarmas hidromecánicas

Marcado CE obligatorio desde el 1 de abril de 2004. Normas de aplicación: UNE-EN 12259-4:2000 y UNE-EN 12259-4:2000/A1:2001. Protección contra incendios. Sistemas fijos de lucha contra incendios. Componentes para sistemas de rociadores y agua pulverizada. Parte 4: Alarmas hidromecánicas. Sistema de evaluación y verificación de la constancia de las prestaciones: 1.

17.6.5. Detectores de flujo de agua

Marcado CE obligatorio desde el 1 de septiembre de 2005. Norma de aplicación: UNE-EN 12259-5:2003. Protección contra incendios. Sistemas fijos de lucha contra incendios. Componentes para sistemas de rociadores y agua pulverizada. Parte 5: Detectores de flujo de agua. Sistema de evaluación y verificación de la constancia de las prestaciones: 1.

17.7. Productos cortafuego y de sellado contra el fuego

Norma de aplicación: Guía DITE N° 026-1. Productos cortafuego y de sellado contra el fuego. Parte 1: General. Sistema de evaluación y verificación de la constancia de las prestaciones: 1/3/4.

Norma de aplicación: Guía DITE N° 026-2 Productos cortafuego y de sellado contra el fuego. Parte 2: Sellado de penetraciones. Sistema de evaluación y verificación de la constancia de las prestaciones: 1/3/4.

Norma de aplicación: Guía DITE N° 026-3 Productos cortafuego y de sellado contra el fuego. Parte 3: Sellado de juntas y aberturas lineales. Sistema de evaluación y verificación de la constancia de las prestaciones: 1/3/4.

Norma de aplicación: Guía DITE N° 026-5 Productos cortafuego y de sellado contra el fuego. Parte 5: Barreras en cavidades. Sistema de evaluación y verificación de la constancia de las prestaciones: 1/3/4.

17.8. Compuertas cortafuegos

Marcado CE obligatorio desde el 1 de septiembre de 2012. Norma de aplicación: UNE-EN 15650:2010: Ventilación de edificios. Compuertas cortafuegos. Sistema de evaluación y verificación de la constancia de las prestaciones: 1.

18. KITS DE CONSTRUCCIÓN

18.1. Edificios prefabricados

18.1.1. De estructura de madera

Norma de aplicación: Guía DITE N° 007. Kits de construcción de edificios prefabricados de estructura de madera. Sistema de evaluación y verificación de la constancia de las prestaciones: 1.

18.1.2. De estructura de troncos

Norma de aplicación: Guía DITE N° 012. Kits de construcción de edificios prefabricados de estructura de troncos. Sistema de evaluación y verificación de la constancia de las prestaciones: 1.

18.1.3. De estructura de hormigón

Norma de aplicación: Guía DITE N° 024. Kits de construcción de edificios prefabricados de estructura de hormigón. Sistema de evaluación y verificación de la constancia de las prestaciones: 1.

18.1.4. De estructura metálica

Norma de aplicación: Guía DITE N° 025. Kits de construcción de edificios prefabricados de estructura metálica. Sistema de evaluación y verificación de la constancia de las prestaciones: 1.

18.1.5. Almacenes frigoríficos

Norma de aplicación: Guía DITE N° 021-1. Kits de construcción de almacenes frigoríficos. Parte 1: Kits de cámaras frigoríficas. Sistema de evaluación y verificación de la constancia de las prestaciones: 1.

Norma de aplicación: Guía DITE N° 021-2. Kits de construcción de almacenes frigoríficos. Parte 2: Kits de edificios frigoríficos y de la envolvente de edificios frigoríficos. Sistema de evaluación y verificación de la constancia de las prestaciones: 1.

18.1.6. Unidades prefabricadas de construcción de edificios

Norma de aplicación: Guía DITE N° 023. Unidades prefabricadas de construcción de edificios. Sistema de evaluación y verificación de la constancia de las prestaciones: 1.

19. OTROS (Clasificación por material)

19.1. HORMIGONES, MORTEROS Y COMPONENTES

19.1.1. Cementos comunes*

Marcado CE obligatorio desde el 1 de julio de 2013, norma de aplicación: UNE-EN 197-1:2011. Cemento. Parte 1: Composición, especificaciones y criterios de conformidad de los cementos comunes. Sistema de evaluación y verificación de la constancia de las prestaciones: 1+.

19.1.2. Cementos de albañilería

Marcado CE obligatorio desde el 1 de febrero de 2013. Norma de aplicación: UNE-EN 413-1:2011. Cementos de albañilería. Parte 1: Composición, especificaciones y criterios de conformidad. Sistema de evaluación y verificación de la constancia de las prestaciones: 1+.

19.1.3. Cemento de aluminato cálcico

Marcado CE obligatorio desde el 1 de agosto de 2007. Norma de aplicación: UNE-EN 14647:2006. Cemento de aluminato cálcico. Composición, especificaciones y criterios de conformidad. Sistema de evaluación y verificación de la constancia de las prestaciones: 1+.

19.1.4. Cementos especiales de muy bajo calor de hidratación

Marcado CE obligatorio desde el 1 de febrero de 2006. Norma de aplicación: UNE-EN 14216:2005. Cemento. Composición, especificaciones y criterios de conformidad de los cementos especiales de muy bajo calor de hidratación. Sistema de evaluación y verificación de la constancia de las prestaciones: 1+.

19.1.5. Cementos supersulfatados

Marcado CE obligatorio desde el 1 de noviembre de 2011. Norma de aplicación: UNE-EN 15743:2010. Cementos supersulfatados. Composición, especificaciones y criterios de conformidad. Sistema de evaluación y verificación de la constancia de las prestaciones: 1+.

19.1.6. Cenizas volantes para hormigón

Marcado CE obligatorio desde el 1 de mayo de 2014. Norma de aplicación: UNE-EN 450-1:2013. Cenizas volantes para hormigón. Parte 1: Definiciones, especificaciones y criterios de conformidad. Sistema de evaluación y verificación de la constancia de las prestaciones: 1+.

19.1.7. Cales para la construcción*

Marcado CE obligatorio desde el 1 de junio de 2012, norma de aplicación: UNE-EN 459-1: 2011. Cales para la construcción. Parte 1: Definiciones, especificaciones y criterios de conformidad. Sistema de evaluación y verificación de la constancia de las prestaciones: 2+.

19.1.8. Aditivos para hormigones*

Marcado CE obligatorio desde el 1 de septiembre de 2013. Norma de aplicación: UNE-EN 934-2:2010+A1:2012. Aditivos para hormigones, morteros y pastas. Parte 2: Aditivos para hormigones. Definiciones, requisitos, conformidad, marcado y etiquetado. Sistema de evaluación y verificación de la constancia de las prestaciones: 2+.

19.1.9. Aditivos para morteros para albañilería

Marcado CE obligatorio desde el 1 de septiembre de 2013. Norma de aplicación: UNE-EN 934-3:2010+A1:2012. Aditivos para hormigones, morteros y pastas. Parte 3: Aditivos para morteros para albañilería. Definiciones, requisitos, conformidad, marcado y etiquetado. Sistema de evaluación y verificación de la constancia de las prestaciones: 2+.

19.1.10. Aditivos para pastas para tendones de pretensado

Marcado CE obligatorio desde el 1 de de marzo de 2011. Norma de aplicación: UNE-EN 934-4:2010. Aditivos para hormigones, morteros y pastas. Parte 4: Aditivos para pastas para tendones de pretensado. Definiciones, especificaciones, conformidad, marcado y etiquetado. Sistema de evaluación y verificación de la constancia de las prestaciones: 2+.

19.1.11. Aditivos para hormigón proyectado

Marcado CE obligatorio desde el 1 de enero de 2010. Norma de aplicación: UNE-EN 934-5:2009. Aditivos para hormigones, morteros y pastas. Parte 5: Aditivos para hormigón proyectado. Definiciones, especificaciones y criterios de conformidad. Sistema de evaluación y verificación de la constancia de las prestaciones: 2+.

19.1.12. Morteros para revoco y enlucido*

Marcado CE obligatorio desde el 1 de junio de 2012. Norma de aplicación: UNE-EN 998-1:2010. Especificaciones de los morteros para albañilería. Parte 1: Morteros para revoco y enlucido. Sistema de evaluación y verificación de la constancia de las prestaciones: 4.

19.1.13. Morteros para albañilería*

Marcado CE obligatorio desde el 1 de junio de 2012. Norma de aplicación: UNE-EN 998-2:2012. Especificaciones de los morteros para albañilería. Parte 2: Morteros para albañilería. Sistema de evaluación y verificación de la constancia de las prestaciones: 2+/4.

19.1.14. Áridos para hormigón*

Marcado CE obligatorio desde el 1 de enero de 2010. Norma de aplicación: UNE-EN 12620:2003+A1:2009. Áridos para hormigón. Sistema de evaluación y verificación de la constancia de las prestaciones: 2+/4. El sistema de evaluación y verificación de la constancia de las prestaciones aplicable en general a estos productos a efectos reglamentarios será el 2+; no obstante, las disposiciones reglamentarias específicas de cada producto podrán establecer para determinados productos y usos el sistema de evaluación y verificación de la constancia de las prestaciones: 4.

19.1.15. Áridos ligeros para hormigón, mortero e inyectado

Marcado CE obligatorio desde el 1 de junio de 2004, norma de aplicación: UNE-EN 13055-1:2003 y desde el 1 de enero de 2010, norma de aplicación: UNE-EN 13055-1/AC:2004. Áridos ligeros. Parte 1: Áridos ligeros para hormigón, mortero e inyectado. Sistemas de evaluación y verificación de la constancia de las prestaciones: 2+/4. El sistema de

evaluación aplicable en general a estos productos a efectos reglamentarios será el 2+; no obstante, las disposiciones reglamentarias específicas de cada producto podrán establecer para determinados productos y usos el sistema de evaluación.

19.1.16. Áridos ligeros para mezclas bituminosas, tratamientos superficiales y aplicaciones en capas tratadas y no tratadas

Marcado CE obligatorio desde el 1 de mayo de 2006. Norma de aplicación: UNE-EN 13055-2:2005. Áridos ligeros. Parte 2: Áridos ligeros para mezclas bituminosas, tratamientos superficiales y aplicaciones en capas tratadas y no tratadas. Sistema de evaluación y verificación de la constancia de las prestaciones: 2+/4. El sistema de evaluación aplicable en general a estos productos a efectos reglamentarios será el 2+; no obstante, las disposiciones reglamentarias específicas de cada producto podrán establecer para determinados productos y usos el sistema de evaluación 4.

19.1.17. Áridos para morteros*

Marcado CE obligatorio desde el 1 de junio de 2004, norma de aplicación: UNE-EN 13139:2003 y desde el 1 de enero de 2010, norma de aplicación: UNE-EN 13139/AC:2004. Áridos para morteros. Sistema de evaluación y verificación de la constancia de las prestaciones: 2+/4. El sistema de evaluación y verificación de la constancia de las prestaciones aplicable en general a estos productos a efectos reglamentarios será el 2+; no obstante, las disposiciones reglamentarias específicas de cada producto podrán establecer para determinados productos y usos el sistema de evaluación y verificación de la constancia de las prestaciones: 4.

19.1.18. Áridos para capas granulares y capas tratadas con conglomerados hidráulicos para su uso en capas estructurales de firmes

Marcado CE obligatorio desde el 1 de enero de 2010. Norma de aplicación: UNE-EN 13242:2003+A1:2008. Áridos para capas granulares y capas tratadas con conglomerados hidráulicos para su uso en capas estructurales de firmes. Sistema de evaluación y verificación de la constancia de las prestaciones: 2+/4. El sistema de evaluación aplicable en general a estos productos a efectos reglamentarios será el 2+; no obstante, las disposiciones reglamentarias específicas de cada producto podrán establecer para determinados productos y usos el sistema de evaluación 4.

19.1.19. Humo de sílice para hormigón

Marcado CE obligatorio desde el 1 de enero de 2011. Norma de aplicación: UNE-EN 13263-1:2006+A1:2009. Humo de sílice para hormigón. Definiciones, requisitos y control de la conformidad. Sistema de evaluación y verificación de la constancia de las prestaciones: 1+.

19.1.20. Aglomerantes, aglomerantes compuestos y mezclas hechas en fábrica para suelos autonivelantes a base de sulfato de calcio

Marcado CE obligatorio desde el 1 de julio de 2006. Norma de aplicación: UNE-EN 13454-1:2006. Aglomerantes, aglomerantes compuestos y mezclas hechas en fábrica para suelos autonivelantes a base de sulfato de calcio. Parte 1: Definiciones y especificaciones. Sistema de evaluación y verificación de la constancia de las prestaciones: 1/3/4.

19.1.21. Aglomerantes para soleras continuas de magnesia. Magnesia cáustica y cloruro de magnesio

Marcado CE obligatorio desde el 1 de diciembre de 2005. Norma de aplicación: UNE-EN 14016-1:2006. Aglomerantes para soleras continuas de magnesia. Magnesia cáustica y cloruro de magnesio. Parte 1: Definiciones y especificaciones. Sistema de evaluación y verificación de la constancia de las prestaciones: 3/4.

19.1.22. Pigmentos para la coloración de materiales de construcción basados en cemento y/o cal

Marcado CE obligatorio desde el 1 de marzo de 2007, norma de aplicación: UNE-EN 12878:2007+ERRATUM y desde el 1 de enero de 2007, norma de aplicación: UNE-EN 12878:2007/AC:2007. Pigmentos para la coloración de materiales de construcción basados en cemento y/o cal. Especificaciones y métodos de ensayo. Sistema de evaluación y verificación de la constancia de las prestaciones: 2+.

19.1.23. Fibras de acero para hormigón

Marcado CE obligatorio desde el 1 de junio de 2008. Norma de aplicación: UNE-EN 14889-1:2008. Fibras para hormigón. Parte 1: Fibras de acero. Definiciones, especificaciones y conformidad. Sistema de evaluación de la conformidad: 1/3.

19.1.24. Fibras poliméricas para hormigón

Marcado CE obligatorio desde el 1 de junio de 2008. Norma de aplicación: UNE-EN 14889-2:2008. Fibras para hormigón. Parte 2: Fibras poliméricas. Definiciones, especificaciones y conformidad. Sistema de evaluación y verificación de la constancia de las prestaciones: 1/3.

19.1.25. Escorias granuladas molidas de horno alto para su uso en hormigones, morteros y pastas

Marcado CE obligatorio desde el 1 de enero de 2009. Norma de aplicación: UNE-EN 15167-1:2008. Escorias granuladas molidas de horno alto para su uso en hormigones, morteros y pastas. Parte 1: Definiciones, especificaciones y criterios de conformidad. Sistema de evaluación y verificación de la constancia de las prestaciones: 1+.

19.1.26. Conglomerante hidráulico para aplicaciones no estructurales

Marcado CE obligatorio desde el 1 de septiembre de 2012. Norma de aplicación UNE-EN 15368:2010+A1:2011. Conglomerante hidráulico para aplicaciones no estructurales. Definición, especificaciones y criterios de conformidad. Sistema de evaluación y verificación de la constancia de las prestaciones: 2+.

19.2. YESO Y DERIVADOS

19.2.1. Placas de yeso laminado*

Marcado CE obligatorio desde el 1 de diciembre de 2010. Norma de aplicación: UNE-EN 520:2005+A1:2010. Placas de yeso laminado. Definiciones, especificaciones y métodos de ensayo. Sistema de evaluación y verificación de la constancia de las prestaciones: 3/4.

19.2.2. Paneles de yeso*

Marcado CE obligatorio desde el 1 de diciembre de 2012. Norma de aplicación: UNE-EN 12859:2012. Paneles de yeso. Definiciones, especificaciones y métodos de ensayo. Sistema de evaluación y verificación de la constancia de las prestaciones: 3/4.

19.2.3. Paneles transformados con placas de yeso laminado con alma celular de cartón

Marcado CE obligatorio desde el 1 de junio de 2009. Norma de aplicación: UNE-EN 13915:2009. Paneles transformados con placas de yeso laminado con alma celular de cartón. Definiciones, especificaciones y métodos de ensayo. Sistema de evaluación y verificación de la constancia de las prestaciones: 3/4.

19.2.4. Adhesivos a base de yeso para paneles de yeso

Marcado CE obligatorio desde el 1 de abril de 2003. Normas de aplicación: UNE-EN 12860:2001 y UNE-EN 12860:2001/ERRATUM:2002 y desde el 1 de enero de 2010, norma de aplicación: UNE-EN 12860:2001/AC:2002.

Adhesivos a base de yeso para paneles de yeso. Definiciones, especificaciones y métodos de ensayo. Sistema de evaluación y verificación de la constancia de las prestaciones: 3/4.

19.2.5. Yeso de construcción y conglomerantes a base de yeso para la construcción*

Marcado CE obligatorio desde el 1 de octubre de 2010. Norma de aplicación: UNE-EN 13279-1:2009. Yeso de construcción y conglomerantes a base de yeso para la construcción. Parte 1: Definiciones y especificaciones. Sistema de evaluación y verificación de la constancia de las prestaciones: 3/4.

19.2.6. Paneles compuestos de cartón yeso aislantes térmico/acústicos

Marcado CE obligatorio a partir del 13 de febrero de 2016. Norma de aplicación: UNE-EN 13950:2014. Transformados de placa de yeso laminado con aislamiento térmico/acústico. Definiciones, especificaciones y métodos de ensayo. Sistema de evaluación y verificación de la constancia de las prestaciones: 1/3/4.

19.2.7. Material para juntas para placas de yeso laminado

Marcado CE obligatorio desde el 1 de marzo de 2007. Normas de aplicación: UNE-EN 13963:2006 y UNE-EN 13963:2006 ERRATUM:2009. Material para juntas para placas de yeso laminado. Definiciones, especificaciones y métodos de ensayo. Sistema de evaluación y verificación de la constancia de las prestaciones: 3/4.

19.2.8. Transformados de placa de yeso laminado procedentes de procesos secundarios

Marcado CE obligatorio desde 1 de abril de 2007. Norma de aplicación: UNE-EN 14190:2006. Transformados de placa de yeso laminado procedentes de procesos secundarios. Definiciones, especificaciones y métodos de ensayo. Sistema de evaluación y verificación de la constancia de las prestaciones: 1/3/4.

19.2.9. Molduras de yeso prefabricadas

Marcado CE obligatorio desde el 1 de septiembre de 2007. Norma de aplicación: UNE-EN 14209:2006. Molduras de yeso prefabricadas. Definiciones, requisitos y métodos de ensayo. Sistema de evaluación y verificación de la constancia de las prestaciones: 3/4.

19.2.10. Adhesivos a base de yeso para aislamiento térmico/acústico de paneles de composite y placas de yeso

Marcado CE obligatorio desde el 1 de septiembre de 2007. Norma de aplicación: UNE-EN 14496:2006. Adhesivos a base de yeso para aislamiento térmico/acústico de paneles de composite y placas de yeso. Definiciones, requisitos y métodos de ensayo. Sistema de evaluación y verificación de la constancia de las prestaciones: 3/4.

19.2.11. Materiales en yeso fibroso

Marcado CE obligatorio desde el 1 de junio de 2008. Norma de aplicación: UNE-EN 13815:2007. Materiales en yeso fibroso. Definiciones, especificaciones y métodos de ensayo. Sistema de evaluación y verificación de la constancia de las prestaciones: 1/3/4.

19.2.12. Guardavivos y perfiles metálicos para placas de yeso laminado

Marcado CE obligatorio desde el 1 de noviembre de 2010. Norma de aplicación: UNE-EN 14353:2009+A1:2012. Guardavivos y perfiles metálicos para placas de yeso laminado. Definiciones, especificaciones y métodos de ensayo. Sistema de evaluación y verificación de la constancia de las prestaciones: 3/4.

19.2.13. Elementos de fijación mecánica para sistemas de placas de yeso laminado

Marcado CE obligatorio desde el 1 de noviembre de 2010. Norma de aplicación: UNE-EN 14566+A1:2009. Elementos de fijación mecánica para sistemas de placas de yeso laminado. Definiciones, especificaciones y métodos de ensayo. Sistema de evaluación y verificación de la constancia de las prestaciones: 4.

19.2.14. Placas de yeso laminado reforzadas con tejido de fibra

Marcado CE obligatorio desde el 1 de junio de 2011. Norma de aplicación: UNE-EN 15283-1+A1:2009. Placas de yeso laminado reforzadas con fibras. Definiciones, requisitos y métodos de ensayo. Parte 1: Placas de yeso laminado reforzadas con tejido de fibra. Sistema de evaluación y verificación de la constancia de las prestaciones: 3/4.

19.2.15. Placas de yeso laminado con fibras

Marcado CE obligatorio desde el 1 de junio de 2011. Norma de aplicación: UNE-EN 15283-2+A1:2009. Placas de yeso laminado reforzadas con fibras. Definiciones, requisitos y métodos de ensayo. Parte 2: Placas de yeso laminado con fibras de evaluación y verificación de la constancia de las prestaciones: 3/4.

19.3. FIBROCEMENTO

19.3.1. Placas onduladas o nervadas de cemento reforzado con fibras y sus piezas complementarias

Marcado CE obligatorio desde 1 de agosto de 2013. Norma de aplicación: UNE-EN 494: 2013. Placas onduladas o nervadas de cemento reforzado con fibras y sus piezas complementarias. Especificación de producto y métodos de ensayo. Sistema de evaluación y verificación de la constancia de las prestaciones: 3/4.

19.3.2. Plaquetas de fibrocemento y piezas complementarias

Marcado CE obligatorio desde el 1 de julio de 2013, norma de aplicación: UNE-EN 492:2013. Plaquetas de cemento reforzado con fibras y piezas complementarias. Especificaciones de producto y métodos de ensayo. Sistema de evaluación y verificación de la constancia de las prestaciones: 3/4.

19.3.3. Placas planas de fibrocemento

Marcado CE obligatorio desde el 1 de julio de 2013, norma de aplicación: UNE-EN 12467:2013. Placas planas de cemento reforzado con fibras. Especificaciones del producto y métodos de ensayo. Sistema de evaluación y verificación de la constancia de las prestaciones: 3/4.

19.4. PREFABRICADOS DE HORMIGÓN

19.4.1. Componentes prefabricados de hormigón armado de áridos ligeros con estructura abierta

Marcado CE obligatorio desde el 1 de enero de 2013. Norma de aplicación: UNE-EN 1520:2011. Componentes prefabricados de hormigón armado de áridos ligeros con estructura abierta con armadura estructural y no estructural. Sistema de evaluación y verificación de la constancia de las prestaciones: 2+/4.

19.4.2. Tubos y piezas complementarias de hormigón en masa, hormigón armado y hormigón con fibra de acero

Marcado CE obligatorio desde el 1 de enero de 2009. Normas de aplicación: UNE-EN 1916:2008 y UNE 127916:2014. Tubos y piezas complementarias de hormigón en masa, hormigón armado y hormigón con fibra de acero. Sistema de evaluación y verificación de la constancia de las prestaciones: 4.

19.4.3. Elementos para vallas

Marcado CE obligatorio desde el 1 de octubre de 2013. Norma de aplicación: UNE-EN 12839:2012. Productos prefabricados de hormigón. Elementos para vallas. Sistema de evaluación y verificación de la constancia de las prestaciones: 4.

19.4.4. Mástiles y postes

Marcado CE obligatorio desde el 1 de septiembre de 2007. Norma de aplicación: UNE-EN 12843:2005. Productos prefabricados de hormigón. Mástiles y postes. Sistema de evaluación y verificación de la constancia de las prestaciones: 2+.

19.4.5. Garajes prefabricados de hormigón

Marcado CE obligatorio desde el 1 de marzo de 2008. Norma de aplicación: UNE-EN 13978-1:2006. Productos prefabricados de hormigón. Garajes prefabricados de hormigón. Parte 1: Requisitos para garajes reforzados de una pieza o formados por elementos individuales con dimensiones de una habitación. Sistema de evaluación y verificación de la constancia de las prestaciones: 2+.

19.4.6. Marcos

Marcado CE obligatorio desde el 1 de septiembre de 2013. Norma de aplicación: UNE-EN 14844:2007+A2:2012. Productos prefabricados de hormigón. Marcos. Sistema de evaluación y verificación de la constancia de las prestaciones: 2+/4.

19.4.7. Rejillas de suelo para ganado

Marcado CE obligatorio desde el 1 de enero de 2010. Normas de aplicación: UNE-EN 2006+A1:2008 y UNE-EN 12737:2006+A1:2008 ERRATUM:2011. Productos prefabricados de hormigón. Rejillas de suelo para ganado. Sistema de evaluación y verificación de la constancia de las prestaciones: 2+.

19.4.8. Elementos prefabricados de hormigón celular armado curado en autoclave

Marcado CE obligatorio a partir del 8 de agosto de 2015. Norma de aplicación: UNE-EN 12602:2011+A1:2014. Elementos prefabricados de hormigón celular armado curado en autoclave. Sistema de evaluación y verificación de la constancia de las prestaciones: 2+/4.

19.5. ACERO

19.5.1. Perfiles huecos para construcción acabados en caliente, de acero no aleado de grano fino

Marcado CE obligatorio desde el 1 de febrero de 2008. Norma de aplicación: UNE-EN 10210-1:2007. Perfiles huecos para construcción acabados en caliente, de acero no aleado de grano fino. Parte 1: Condiciones técnicas de suministro. Sistema de evaluación y verificación de la constancia de las prestaciones: 2+.

19.5.2. Perfiles huecos para construcción soldados, conformados en frío de acero no aleado y de grano fino

Marcado CE obligatorio desde el 1 de febrero de 2008. Norma de aplicación: UNE-EN 10219-1:2007. Perfiles huecos para construcción soldados, conformados en frío de acero no aleado y de grano fino. Parte 1: Condiciones técnicas de suministro. Sistema de evaluación y verificación de la constancia de las prestaciones: 2+.

19.5.3. Perfilera metálica para particiones, muros y techos en placas de yeso laminado

Marcado CE obligatorio desde el 1 de enero de 2007. Normas de aplicación: UNE-EN 14195:2005 y UNE-EN 14195:2005/AC:2006. Perfilera metálica para particiones, muros y techos en placas de yeso laminado. Definiciones, requisitos y métodos de ensayo. Sistema de evaluación y verificación de la constancia de las prestaciones: 3/4.

19.5.4. Tubos de acero no aleado aptos para soldeo y roscado

Marcado CE obligatorio desde el 1 de enero de 2011. Norma de aplicación: UNE-EN 10255:2005+A1:2008. Tubos de acero no aleado aptos para soldeo y roscado. Condiciones técnicas de suministro. Sistema de evaluación y verificación de la constancia de las prestaciones: 3/4.

19.5.5. Aceros para temple y revenido

Marcado CE obligatorio desde el 1 de enero de 2011. Norma de aplicación: UNE-EN 10343:2010. Aceros para temple y revenido para su uso en la construcción. Condiciones técnicas de suministro. Sistema de evaluación y verificación de la constancia de las prestaciones: 2+.

19.5.6. Aceros inoxidables. Chapas y bandas de aceros resistentes a la corrosión

Marcado CE obligatorio desde el 1 de febrero de 2011. Norma de aplicación: UNE-EN 10088-4:2010. Aceros inoxidables. Parte 4: Condiciones técnicas de suministro para chapas y bandas de aceros resistentes a la corrosión para usos en construcción. Sistema de evaluación y verificación de la constancia de las prestaciones: 2+.

19.5.7. Aceros inoxidables. Barras, alambón, alambre, perfiles y productos brillantes de aceros resistentes a la corrosión

Marcado CE obligatorio desde el 1 de enero de 2011. Norma de aplicación: UNE-EN 10088-5:2010. Aceros inoxidables. Parte 5: Condiciones técnicas de suministro para barras, alambón, alambre, perfiles y productos brillantes de aceros resistentes a la corrosión para usos en construcción. Sistema de evaluación y verificación de la constancia de las prestaciones: 2+.

19.6. ALUMINIO

19.6.1. Aluminio y aleaciones de aluminio. Productos estructurales

Marcado CE obligatorio desde el 1 de octubre de 2007. Norma de aplicación: UNE-EN 15088:2006. Aluminio y aleaciones de aluminio. Productos estructurales para construcción. Condiciones técnicas de inspección y suministro. Sistema de evaluación y verificación de la constancia de las prestaciones: 2+.

19.7. MADERA

19.7.1. Tableros derivados de la madera

Marcado CE obligatorio desde el 1 de junio de 2006. Norma de aplicación: UNE-EN 13986:2006. Tableros derivados de la madera para su utilización en la construcción. Características, evaluación de la conformidad y marcado. Sistema de evaluación y verificación de la constancia de las prestaciones: 1/2+/3/4.

19.7.2. Paneles a base de madera prefabricados portantes de caras tensionadas

Norma de aplicación: Guía DITE N ° 019. Paneles a base de madera prefabricados portantes de caras tensionadas. Sistema de evaluación y verificación de la constancia de las prestaciones: 1.

19.7.3. Postes de madera para líneas aéreas

Marcado CE obligatorio desde el 1 de septiembre de 2012. Norma de aplicación: UNE-EN 14229:2011. Madera estructural. Postes de madera para líneas aéreas. Sistema de evaluación y verificación de la constancia de las prestaciones: 2+.

19.8. MEZCLAS BITUMINOSAS

19.8.1. Revestimientos superficiales

Marcado CE obligatorio desde el 1 de enero de 2011. Norma de aplicación: UNE-EN 12271:2007. Revestimientos superficiales. Requisitos. Sistema de evaluación y verificación de la constancia de las prestaciones: 2+.

19.8.2. Lechadas bituminosas

Marcado CE obligatorio desde el 1 de enero de 2011. Norma de aplicación: UNE-EN 12273:2009. Lechadas bituminosas. Especificaciones. Sistema de evaluación y verificación de la constancia de las prestaciones: 2+.

19.8.3. Hormigón bituminoso

Marcado CE obligatorio desde el 1 de enero de 2009. Norma de aplicación: UNE-EN 13108-1:2008. Mezclas bituminosas: Especificaciones de materiales. Parte 1: Hormigón bituminoso. Sistema de evaluación y verificación de la constancia de las prestaciones: 1/2+/3/4.

19.8.4. Mezclas bituminosas para capas delgadas

Marcado CE obligatorio desde el 1 de marzo de 2008, norma de aplicación: UNE-EN 13108-2:2007 y desde el 1 de enero de 2009, norma de aplicación: UNE-EN 13108-2:2007/AC:2008. Mezclas bituminosas. Especificaciones de materiales: Parte 2: Mezclas bituminosas para capas delgadas. Sistema de evaluación y verificación de la constancia de las prestaciones: 1/2+/3/4.

19.8.5. Mezclas bituminosas tipo SA

Marcado CE obligatorio desde el 1 de marzo de 2008, norma de aplicación: UNE-EN 13108-3:2007 y desde el 1 de enero de 2009, norma de aplicación: UNE-EN 13108-3:2007/AC:2008. Mezclas bituminosas: Especificaciones de materiales. Parte 3: Mezclas bituminosas tipo SA. Sistema de evaluación y verificación de la constancia de las prestaciones: 1/2+/3/4.

19.8.6. Mezclas bituminosas tipo HRA

Marcado CE obligatorio desde el 1 de marzo de 2008, norma de aplicación: UNE-EN 13108-4:2007 y desde el 1 de enero de 2009, norma de aplicación: UNE-EN 13108-4:2007/AC:2008. Mezclas bituminosas. Especificaciones de materiales. Parte 4: Mezclas bituminosas tipo HRA. Sistema de evaluación y verificación de la constancia de las prestaciones: 1/2+/3/4.

19.8.7. Mezclas bituminosas tipo SMA

Marcado CE obligatorio desde el 1 de marzo de 2008, norma de aplicación: UNE-EN 13108-5:2007 y desde el 1 de enero de 2009, norma de aplicación: UNE-EN 13108-5:2007/AC:2008. Mezclas bituminosas. Especificaciones de materiales. Parte 5: Mezclas bituminosas tipo SMA. Sistema de evaluación y verificación de la constancia de las prestaciones: 1/2+/3/4.

19.8.8. Másticos bituminosos

Marcado CE obligatorio desde el 1 de marzo de 2008, norma de aplicación: UNE-EN 13108-6:2007 y desde el 1 de enero de 2009, norma de aplicación: UNE-EN 13108-6:2007/AC:2008. Mezclas bituminosas. Especificaciones de materiales. Parte 6: Másticos bituminosos. Sistema de evaluación y verificación de la constancia de las prestaciones: 1/2+/3/4.

19.8.9. Mezclas bituminosas drenantes

Marcado CE obligatorio desde el 1 de marzo de 2008, norma de aplicación: UNE-EN 13108-7:2007 y desde el 1 de enero de 2009, norma de aplicación: UNE-EN 13108-7:2007/AC:2008. Mezclas bituminosas. Especificaciones del material. Parte 7: Mezclas bituminosas drenantes. Sistema de evaluación y verificación de la constancia de las prestaciones: 1/2+/3/4.

19.9. PLÁSTICOS

19.9.1. Perfiles de poli(cloruro de vinilo) no plastificado (PVC-U)

Marcado CE obligatorio desde el 1 de julio de 2010, norma de aplicación: UNE-EN 13245-2:2009/AC:2010 y a partir del 1 de julio de 2012, norma de aplicación: UNE-EN 13245-2:2009. Plásticos. Perfiles de poli(cloruro de vinilo) no

plastificado (PVC-U) para aplicaciones en edificación. Parte 2: Perfiles para acabados interiores y exteriores de paredes y techos. Sistema de evaluación y verificación de la constancia de las prestaciones: 1/3/4.

19.10. VARIOS

19.10.1. Cocinas domésticas que utilizan combustibles sólidos

Marcado CE obligatorio desde el 1 de julio de 2007, normas de aplicación: UNE-EN 12815:2002 y UNE-EN 12815:2002/A1:2005, desde el 1 de enero de 2007, norma de aplicación: UNE-EN 12815/AC:2006 y desde el 1 de enero de 2008, norma de aplicación: UNE-EN 12815:2002/A1:2005/AC:2007. Cocinas domésticas que utilizan combustibles sólidos. Requisitos y métodos de ensayo. Sistema de evaluación y verificación de la constancia de las prestaciones: 3.

19.10.2. Techos tensados

Marcado CE obligatorio desde el 1 de octubre de 2006. Norma de aplicación: UNE-EN 14716:2006. Techos tensados. Especificaciones y métodos de ensayo. Sistema de evaluación y verificación de la constancia de las prestaciones: 1/3/4.

19.10.3. Escaleras prefabricadas (Kits)

Guía DITE N° 008. Kits de escaleras prefabricadas. Sistema de evaluación y verificación de la constancia de las prestaciones: 1/2+3/4.

19.10.4. Paneles compuestos ligeros autoportantes

Norma de aplicación: Guía DITE N° 016-1. Paneles compuestos ligeros autoportantes. Parte 1: Aspectos generales. Sistema de evaluación y verificación de la constancia de las prestaciones: 1/3/4.

Norma de aplicación: Guía DITE N° 016-2. Paneles compuestos ligeros autoportantes. Parte 2: Aspectos específicos para uso en cubiertas. Sistema de evaluación y verificación de la constancia de las prestaciones: 1/3/4.

Norma de aplicación: Guía DITE N° 016-3. Paneles compuestos ligeros autoportantes. Parte 3: Aspectos específicos relativos a paneles para uso como cerramiento vertical exterior y como revestimiento exterior. Sistema de evaluación y verificación de la constancia de las prestaciones: 1/3/4.

Norma de aplicación: Guía DITE N° 016-4. Paneles compuestos ligeros autoportantes. Parte 4: Aspectos específicos relativos a paneles para uso en tabiquería y techos. Sistema de evaluación y verificación de la constancia de las prestaciones: 1/3/4.

19.10.5. Kits de protección contra caída de rocas

Norma de aplicación: Guía DITE N° 027. Kits de protección contra caída de rocas. Sistema de evaluación y verificación de la constancia de las prestaciones: 1.

19.10.6. Materiales para señalización vial horizontal

Marcado CE obligatorio desde el 1 de noviembre de 2012. Normas de aplicación: UNE-EN 1423:2013 y desde el 1 de julio de 2013, UNE-EN 1423:2013/AC:2013. Materiales para señalización vial horizontal. Materiales de postmezclado. Microesferas de vidrio, áridos antideslizantes y mezclas de ambos. Sistema de evaluación y verificación de la constancia de las prestaciones: 1.

2.1 Productos con información ampliada de sus características

Relación de productos, con su referencia correspondiente, para los que se amplía la información, por considerarse oportuno conocer más a fondo sus especificaciones técnicas y características a la hora de llevar a cabo su recepción, ya que son productos de uso frecuente y determinantes para garantizar las exigencias básicas que se establecen en la reglamentación vigente.

Índice:

1. CIMENTACIÓN Y ESTRUCTURAS

1.2.1. PRODUCTOS PREFABRICADOS DE HORMIGÓN: PLACAS ALVEOLARES

1.2.2. PRODUCTOS PREFABRICADOS DE HORMIGÓN: PILOTES DE CIMENTACIÓN

1.2.4. PRODUCTOS PREFABRICADOS DE HORMIGÓN: ELEMENTOS PARA FORJADOS NERVADOS

1.2.5. PRODUCTOS PREFABRICADOS DE HORMIGÓN: ELEMENTOS ESTRUCTURALES LINEALES

2. FÁBRICAS DE ALBAÑILERÍA

2.1.1. PIEZAS DE ARCILLA COCIDA PARA FÁBRICAS DE ALBAÑILERÍA

2.1.2. PIEZAS SILICOCALCÁREAS PARA FÁBRICAS DE ALBAÑILERÍA

2.1.3. BLOQUES DE HORMIGÓN (ÁRIDOS DENSOS Y LIGEROS) PARA FÁBRICAS DE ALBAÑILERÍA

2.1.4. BLOQUES DE HORMIGÓN CELULAR CURADO EN AUTOCLAVE PARA FÁBRICAS DE

ALBAÑILERÍA

2.1.5. PIEZAS DE PIEDRA ARTIFICIAL PARA FÁBRICA DE ALBAÑILERÍA

2.1.6. PIEZAS DE PIEDRA NATURAL PARA FÁBRICA DE ALBAÑILERÍA

2.2.1. LLAVES, AMARRES, ESTRIBOS Y MÉNSULAS

2.2.3. ARMADURAS DE TENDEL

3. PRODUCTOS AISLANTES TÉRMICOS PARA APLICACIONES EN LA EDIFICACIÓN

3.1.1. PRODUCTOS MANUFACTURADOS DE LANA MINERAL (MW)

3.2.1. PRODUCTOS MANUFACTURADOS DE POLIESTIRENO EXPANDIDO (EPS)

3.3.1. PRODUCTOS MANUFACTURADOS DE POLIESTIRENO EXTRUIDO (XPS)

3.4.1. PRODUCTOS MANUFACTURADOS DE ESPUMA RÍGIDA DE POLIURETANO (PU)

3.5.1. PRODUCTOS MANUFACTURADOS DE ESPUMA FENÓLICA (PF)

3.8.1. PRODUCTOS MANUFACTURADOS DE VIDRIO CELULAR (CG)

3.9. PRODUCTOS MANUFACTURADOS DE LANA DE MADERA (WW)

3.10. PRODUCTOS MANUFACTURADOS DE PERLITA EXPANDIDA (EPB)

3.11. PRODUCTOS MANUFACTURADOS DE CORCHO EXPANDIDO (ICB)

3.12. PRODUCTOS MANUFACTURADOS DE FIBRA DE MADERA (WF)

4. IMPERMEABILIZACIÓN

4.1. LÁMINAS FLEXIBLES PARA LA IMPERMEABILIZACIÓN

4.1.1. LÁMINAS BITUMINOSAS CON ARMADURA PARA IMPERMEABILIZACIÓN DE CUBIERTAS

4.1.2. LÁMINAS AUXILIARES PARA CUBIERTAS CON ELEMENTOS DISCONTINUOS

4.1.3. LÁMINAS AUXILIARES PARA MUROS

4.1.4. LÁMINAS PLÁSTICAS Y DE CAUCHO PARA IMPERMEABILIZACIÓN DE CUBIERTAS

4.1.7. LÁMINAS BITUMINOSAS PARA EL CONTROL DEL VAPOR DE AGUA

7. CARPINTERÍA, DEFENSAS, HERRAJES Y VIDRIO

7.1.1. VENTANAS Y PUERTAS PEATONALES EXTERIORES

7.4. VIDRIOS PARA LA CONSTRUCCIÓN

8. REVESTIMIENTOS

8.1.1. BALDOSAS DE PIEDRA NATURAL PARA USO COMO PAVIMENTO EXTERIOR

8.1.4. PLACAS DE PIEDRA NATURAL PARA REVESTIMIENTOS MURALES

8.1.5. PLAQUETAS DE PIEDRA NATURAL

8.1.6. BALDOSAS DE PIEDRA NATURAL PARA PAVIMENTOS Y ESCALERAS

8.3.1. TEJAS DE HORMIGÓN

8.3.3. BALDOSAS DE HORMIGÓN

8.3.5. BALDOSAS DE TERRAZO PARA USO INTERIOR

8.3.6. BALDOSAS DE TERRAZO PARA USO EXTERIOR

8.4.1. TEJAS CERÁMICAS Y PIEZAS AUXILIARES

8.4.3. ADHESIVOS PARA BALDOSAS CERÁMICAS

8.4.4. BALDOSAS CERÁMICAS

8.5.1. SUELOS DE MADERA

19. OTROS

19.1.1. CEMENTOS COMUNES

19.1.8. CALES PARA LA CONSTRUCCIÓN

19.1.9. ADITIVOS PARA HORMIGONES

19.1.13. MORTEROS PARA REVOCO Y ENLUCIDO

19.1.14. MORTEROS PARA ALBAÑILERÍA

19.1.15. ÁRIDOS PARA HORMIGÓN

19.1.18. ÁRIDOS PARA MORTEROS

19.2.1. PLACAS DE YESO LAMINADO

19.2.2. PANELES DE YESO

19.2.5. YESO DE CONSTRUCCIÓN Y CONGLOMERANTES A BASE DE YESO

1.2.1. PRODUCTOS PREFABRICADOS DE HORMIGÓN: PLACAS ALVEOLARES

Placas alveolares prefabricadas, por extrusión, encofrado deslizante o moldeo, para uso en forjados y cubiertas, muros y aplicaciones similares, hechas de hormigón pretensado o armado de densidad normal, de las siguientes dimensiones:

- Elementos pretensados: canto máximo: 500 mm, anchura máxima: 1200 mm.

- Elementos armados: canto máximo: 300 mm, anchura máxima sin armadura transversal: 1200 mm, anchura máxima con armado transversal: 2400 mm.

Las placas tienen canto constante, y se dividen en una placa superior e inferior (también denominadas alas), unidas por almas verticales, formando alveolos como huecos longitudinales en la sección transversal, que es constante y presente un eje vertical simétrico.

Son placas con bordes laterales provistos con un perfil acanalado para crear una llave a cortante, para transferir el esfuerzo vertical a través de las juntas entre piezas contiguas. Para el efecto diafragma, las juntas tienen que funcionar como juntas horizontales a cortante.

Existen diferentes tipos de placas alveolares, por ejemplo: macizas, combinadas, etc. y a partir de ellas y con el macizado o la formación de una capa de compresión con hormigón in situ es posible conformar:

- Forjado de placa alveolar: hecho con placas alveolares después del macizado de las juntas.
- Forjado de placa alveolar compuesto: de placas alveolar complementado con una capa de compresión in situ.
- Forjado de placa maciza: hecho de placas de núcleo macizo después de la inyección de las juntas.
- Forjado de placa maciza compuesto: completado con una capa de compresión de obra.

Condiciones de suministro y recepción

- Marcado CE: Obligatorio desde el 1 de julio de 2013. Norma de aplicación: UNE-EN 1168: 2006+A3:2012. Productos prefabricados de hormigón. Placas alveolares. Sistema de evaluación y verificación de la constancia de las prestaciones: 2+.

Identificación: Se comprobará que la identificación del producto recibido se corresponde con las características exigidas por la normativa de obligado cumplimiento y, en su caso, por el proyecto o por la dirección facultativa.

Características esenciales referidas a los requisitos básicos, que pueden estar especificadas para el uso o usos declarados, en función del método de marcado CE utilizado por el fabricante (método 1: declaración de datos geométricos y de las propiedades de los materiales; método 2: declaración de la geometría, de las propiedades materiales y de las propiedades de producto; método 3: declaración de la conformidad con las especificaciones de diseño dadas diferenciando: método 3a, si las especificaciones de diseño son dadas por el cliente, y método 3b, si son dadas por el fabricante, de acuerdo al pedido del cliente):

- a. Resistencia a compresión (del hormigón), en N/mm^2 .
 - b. Resistencia última a la tracción y límite elástico (del acero), en N/mm^2 .
 - c. Resistencia mecánica: geometría y materiales (método 1); resistencia mecánica, en kNm, kN, kN/m (método 2); especificación de diseño (método 3).
 - d. Resistencia al fuego: geometría y materiales (método 1); resistencia al fuego, en min (método 2); especificación de diseño (método 3).
 - e. Aislamiento al ruido aéreo y transmisión del ruido por impacto: propiedades acústicas, en dB.
 - f. Detalles constructivos: propiedades geométricas, en mm, y documentación técnica (datos de construcción tales como medidas, tolerancias, disposición de la armadura, recubrimiento del hormigón, condiciones de apoyo transitorias y finales previstas y condiciones de elevación).
 - g. Durabilidad: condiciones ambientales.
- Distintivos de calidad:
Se comprobará que el producto ostenta los distintivos de calidad exigidos, en su caso, por el proyecto o por la dirección facultativa, que aseguren las características exigidas.
 - Ensayos:

En su caso, se realizarán los ensayos necesarios para comprobar alguna de las características esenciales exigidas -por la normativa de obligado cumplimiento, por el proyecto o por la dirección facultativa. Ensayos regulados que pueden llegar a ser requeridos:

Deslizamiento inicial de cordones; sección transversal y longitudinal; finales de pieza; características de las superficie superior de contacto rugosa o dentada en caso de uso con una capa de compresión in situ; agujeros de drenaje donde se especifican; resistencia del hormigón.

1.2.2. PRODUCTOS PREFABRICADOS DE HORMIGÓN: PILOTES DE CIMENTACIÓN

Pilotes de cimentación producidos en planta como elementos de hormigón armado o pretensado, fabricados en una sola pieza o en elementos con juntas integradas en el proceso de moldeo. La sección transversal puede ser sólida o de núcleo hueco, bien prismática o bien cilíndrica. Puede asimismo ser constante a lo largo de toda la longitud del pilote o disminuir parcial o totalmente a lo largo del mismo o de sus secciones longitudinales.

Los pilotes contemplados en la norma UNE-EN 12794:2006+A1:2008 se dividen en las clases siguientes:

Clase 1: Pilotes o elementos de pilote con armadura distribuida y/o armadura de pretensado con o sin pie de pilote agrandado.

Clase 2: Pilotes o elementos de pilote con armadura compuesta por una única barra situada en el centro

Condiciones de suministro y recepción

- Marcado CE obligatorio desde el 1 de febrero de 2009. Norma de aplicación: UNE-EN 12794:2006+A1:2008 y desde el 1 de agosto de 2009, norma de aplicación: UNE-EN 12794:2006+A1:2008/AC:2009. Productos Prefabricados de hormigón. Pilotes de cimentación. Sistema de evaluación y verificación de la constancia de las prestaciones: 2+.

Identificación: El símbolo del marcado CE irá acompañado por el número de identificación del organismo de certificación, el nombre o marca comercial, los dos últimos dígitos del año, el número de certificado de conformidad CE, referencia a esta norma, la descripción del producto (nombre, material, dimensiones y uso previsto), la clase del pilote, la clasificación de la junta para pilotes compuestos por elementos y, cuando proceda, las propiedades correspondientes (es decir, la anchura de la separación, la capacidad portante estática calculada en compresión, tracción y flexión, y la rigidez a flexión) para pilotes compuestos e información sobre las características esenciales.

Se comprobará que la identificación del producto recibido se corresponde con las características exigidas por la normativa de obligado cumplimiento y, en su caso, por el proyecto o por la dirección facultativa.

Características esenciales referidas a los requisitos básicos, que pueden estar especificadas para el uso o usos declarados:

- a. Resistencia a compresión del hormigón (N/mm^2).
- b. Resistencia última a tracción y límite elástico del acero (armado o pretensado), (N/mm^2).
- c. Propiedades geométricas:
 - c.1. Tolerancias de fabricación (mm)
 - rectitud del eje del fuste del pilote
 - desviación de las secciones transversales
 - desviación angular (según la clase)
 - corona (plana o convexa)
 - desviación del eje de cualquier pie agrandado
 - posición del acero de armado y pretensado
 - recubrimiento de la armadura

- desviación angular (según la clase)
- c.2. Dimensiones mínimas
 - factor de forma (según la clase)
 - dimensiones del pie agrandado
- c.3. Juntas del pilote
- c.4. Zapata del pie
 - desviación del eje central
 - desviación angular
- d. Resistencia mecánica (por cálculo), (KNm, KN, KN/m).
- e. Condiciones de durabilidad.
- f. Rigidez de las juntas del pilote (clase).

La resistencia mecánica puede especificarse mediante tres métodos que seleccionará el fabricante con los criterios que se indican:

Método 1: mediante la declaración de datos geométricos y propiedades de los materiales, aplicable a productos disponibles en catálogo o en almacén.

Método 2: declaración del valor de las propiedades del producto (resistencia última a compresión del hormigón; resistencia última a tracción del acero armado; límite elástico del acero armado; resistencia última a tracción del acero de pretensado; límite elástico convencional a tracción del 0,1 por ciento del acero de pretensado; resistencia mecánica última del pilote con la resistencia a compresión axial para algunas excentricidades, o la resistencia a compresión axial con su momento flector resistente y el esfuerzo cortante resistente de las secciones críticas; coeficientes de seguridad del hormigón y del acero empleados en el cálculo; otros Parámetro de Determinación Nacional PDN utilizados en el cálculo; condiciones de durabilidad frente a la corrosión, o las clases de exposición; clase de pilote; clasificación de la junta para pilotes compuestos por elementos y, cuando proceda, las propiedades correspondientes para pilotes compuestos por elementos; posible referencia a la documentación técnica para los datos geométricos, detalles constructivos, durabilidad y retracción por secado. Aplicable a productos prefabricados con las propiedades del producto declaradas por el fabricante.

Método 3: mediante la declaración de la conformidad con las especificaciones de diseño indicadas, aplicable a los casos restantes.

- Distintivos de calidad:

Se comprobará que el producto ostenta los distintivos de calidad exigidos, en su caso, por el proyecto o por la dirección facultativa, que avalen las características exigidas.

- Ensayos:

La conformidad del producto con los requisitos pertinentes de esta norma puede ser evaluada mediante ensayos de recepción de una partida de la entrega. Si la conformidad ha sido evaluada mediante ensayos de tipo inicial o mediante un control de producción en fábrica incluido la inspección del producto, no es necesario un ensayo de recepción.

Se realizarán los ensayos exigidos por la normativa de obligado cumplimiento y, en su caso, por el proyecto o por la dirección facultativa. Ensayos regulados que pueden estar especificados:

Ensayos del hormigón.

Medición de las dimensiones y características superficiales: medición de la perpendicularidad de la corona del pilote y de la base del pilote respecto a su eje.

Peso de los productos.

Verificación de la rigidez y robustez de las juntas de los pilotes mediante un ensayo de choque seguido de un ensayo de flexión.

1.2.4. PRODUCTOS PREFABRICADOS DE HORMIGÓN: ELEMENTOS PARA FORJADOS NERVADOS

Elementos prefabricados para forjados nervados fabricados con hormigón de peso normal, armado o pretensado, empleados en forjados o tejados. Los elementos constan de una placa superior y/o inferior y uno o más (generalmente dos) nervios que contienen la armadura longitudinal principal; también, puede haber nervios transversales.

Condiciones de suministro y recepción

- Marcado CE obligatorio desde el 1 de agosto de 2013. Norma de aplicación: UNE-EN 13224:2012. Productos prefabricados de hormigón. Elementos para forjados nervados. Sistema de evaluación y verificación de la constancia de las prestaciones: 2+.

Identificación: Se comprobará que la identificación del producto recibido se corresponde con las características exigidas por la normativa de obligado cumplimiento y, en su caso, por el proyecto o por la dirección facultativa.

Características esenciales referidas a los requisitos básicos, que pueden estar especificadas para el uso o usos declarados, en función del método de marcado CE utilizado por el fabricante (método 1: declaración de datos geométricos y de las propiedades de los materiales; método 2: declaración del valor de las propiedades de producto; método 3: declaración de la conformidad con las especificaciones de diseño dadas diferenciando: método 3a, si las especificaciones de diseño son dadas por el cliente, y método 3b, si son dadas por el fabricante, de acuerdo al encargo del cliente):

- a. Resistencia a compresión (del hormigón), en N/mm^2 .
- b. Resistencia última a la tracción y límite elástico (del acero), en N/mm^2 .
- c. Resistencia mecánica: geometría y materiales (método 1). Resistencia mecánica, en kNm, kN, kN/m; tensiones iniciales de tesado, en N/mm^2 ; deslizamiento de tendones, en mm (método 2). Resistencia mecánica, tensiones iniciales de tesado y deslizamiento de tendones, según especificación de proyecto (método 3).
- d. Resistencia al fuego: geometría y materiales (método 1), resistencia al fuego, en min (método 2), especificación de proyecto (método 3).
- e. Durabilidad, clase declarada.
- f. Detalles constructivos: propiedades geométricas, en mm, y documentación técnica en mm.

- Distintivos de calidad:

Se comprobará que el producto ostenta los distintivos de calidad exigidos, en su caso, por el proyecto o por la dirección facultativa, que aseguren las características exigidas.

- Ensayos:

En su caso, se realizarán los ensayos necesarios para comprobar alguna de las características esenciales exigidas –por la normativa de obligado cumplimiento, por el proyecto o por la dirección facultativa. Los ensayos

regulados que pueden llegar a ser requeridos están regulados en la UNE-EN 13369:2013. Reglas comunes para prefabricados de hormigón:

1.2.5. PRODUCTOS PREFABRICADOS DE HORMIGÓN: ELEMENTOS ESTRUCTURALES LINEALES

Elementos prefabricados lineales, tales como pilares, vigas y pórticos, de hormigón de peso normal o ligero, armado o pretensado, empleados con fines estructurales en la construcción de edificios y otras obras de ingeniería civil, a excepción de los puentes.

Condiciones de suministro y recepción

- Marcado CE obligatorio a partir del 8 de agosto de 2015, norma de aplicación UNE-EN 13225:2013. Productos prefabricados de hormigón. Elementos estructurales lineales. Sistema de evaluación y verificación de la constancia de las prestaciones: 2+.

Identificación: Se comprobará que la identificación del producto recibido se corresponde con las características exigidas por la normativa de obligado cumplimiento y, en su caso, por el proyecto o por la dirección facultativa.

Características esenciales referidas a los requisitos básicos, que pueden estar especificadas para el uso o usos declarados, en función del método de marcado CE utilizado por el fabricante (método 1: declaración de datos geométricos y de las propiedades de los materiales; método 2: declaración de la geometría, de las propiedades de los materiales y del producto; método 3: declaración de la conformidad con las especificaciones de diseño dadas diferenciando: método 3a, si las especificaciones de diseño son dadas por el cliente, y método 3b, si son dadas por el fabricante, de acuerdo al pedido del cliente):

- Resistencia a compresión del hormigón, en N/mm^2 .
 - Resistencia última a la tracción y límite elástico (del acero), en N/mm^2 .
 - Resistencia mecánica: geometría y materiales (método 1). Resistencia mecánica, en kNm, kN, kN/m; tensiones de tensado inicial, en mm; y deslizamiento de tendones (método 2). Resistencia mecánica, tensiones de tensado inicial, y deslizamiento de tendones, según especificación de diseño (método 3).
 - Resistencia al fuego: geometría y materiales (método 1), resistencia al fuego, en min (método 2), especificación de diseño (método 3).
 - Sustancias peligrosas.
 - Durabilidad frente a la corrosión, condiciones ambientales.
 - Detalles constructivos: propiedades geométricas, en mm y documentación técnica.
- Distintivos de calidad:
Se comprobará que el producto ostenta los distintivos de calidad exigidos, en su caso, por el proyecto o por la dirección facultativa, que aseguren las características exigidas.
 - Ensayos:

En su caso, se realizarán los ensayos necesarios para comprobar alguna de las características esenciales exigidas por la normativa de obligado cumplimiento, por el proyecto o por la dirección facultativa. Los ensayos regulados que pueden llegar a ser requeridos están regulados en la UNE-EN 13369:2013. Reglas comunes para prefabricados de hormigón:

2.1.1. PIEZAS DE ARCILLA COCIDA PARA FÁBRICAS DE ALBAÑILERÍA

Piezas de arcilla cocida usadas en albañilería (por ejemplo fachadas vistas y revestidas, estructuras de carga y no portantes, incluyendo muros y particiones interiores, para su uso en edificación e ingeniería civil).

Se distinguen dos grupos de piezas:

Piezas LD, que incluyen piezas de arcilla cocida con una densidad aparente menor o igual que 1000 kg/m^3 , para uso en fábrica de albañilería revestida.

Piezas HD, que comprenden:

- Todas las piezas para fábrica de albañilería sin revestir.
- Piezas de arcilla cocida con densidad aparente mayor que 1000 kg/m^3 para uso en fábricas revestidas.

Condiciones de suministro y recepción

- Marcado CE obligatorio desde el 1 de febrero de 2013. Normas de aplicación: UNE-EN 771-1:2011. Especificaciones de piezas para fábricas de albañilería. Parte 1: Piezas de arcilla cocida. Sistema de evaluación y verificación de la constancia de las prestaciones: 2+ ó 4.

2+ para piezas de categoría I (piezas donde la resistencia a compresión declarada tiene una probabilidad de fallo no superior al 5%), ó 4, para piezas de categoría II (piezas no destinadas a cumplir con el nivel de confianza especificado para las piezas de categoría I).

Identificación: Se comprobará que la identificación del producto recibido se corresponde con las características exigidas por la normativa de obligado cumplimiento y, en su caso, por el proyecto o por la dirección facultativa.

Piezas LD:

Características esenciales referidas a los requisitos básicos, que pueden estar especificadas, para el uso o usos declarados:

- Dimensiones y tolerancias dimensionales (Con requisitos estructurales. Valor declarado, en mm, y categoría de tolerancia).
- Configuración (Con requisitos estructurales. Ilustración o descripción).
- Resistencia a compresión (Con requisitos estructurales. Valor declarado, en N/mm^2 , dirección de carga y categoría de pieza).
- Estabilidad dimensional (Con requisitos estructurales. Valor declarado de expansión por humedad, en mm/m).
- Resistencia a la adherencia (Con requisitos estructurales. Valor declarado de la resistencia a cizalladura inicial, en N/mm^2).
- Contenido de sales solubles activas (Con requisitos estructurales. Valor declarado en base a las clases técnicas: S0, S1 o S2).
- Reacción al fuego (Con requisitos de resistencia al fuego. Euroclase declarada: A1 a F).
- Absorción de agua (Para barreras anticapilaridad o elementos exteriores con una cara expuesta. Texto declarado: "No dejar expuesto").
- Permeabilidad al vapor de agua (Para elementos exteriores. Valor declarado del coeficiente de difusión de vapor de agua tabulado).
- Aislamiento acústico al ruido aéreo directo; o densidad y configuración (Con requisitos acústicos. Valor declarado de la densidad aparente seca en Kg/m^3 , de categoría de tolerancia y configuración declarada ilustrada o descrita).

- k. Resistencia térmica; o densidad y configuración (Con requisitos de aislamiento térmico. Valor de conductividad térmica, en W/mK, y medios de evaluación utilizados, o densidad y configuración declarada ilustrada o descrita).
- l. Durabilidad frente al hielo/deshielo (Texto declarado: "No dejar expuesto", o valor declarado conforme al método de evaluación utilizado).
- m. Sustancias peligrosas (El texto: "Prestación no determinada", o (PND), no se puede utilizar cuando la característica tiene un valor límite).

Piezas HD:

Características esenciales referidas a los requisitos básicos, que pueden estar especificadas, para el uso o usos declarados:

- a. Dimensiones y tolerancias dimensionales (Con requisitos estructurales. Valor declarado, en mm, y categoría de tolerancia).
- b. Configuración (Con requisitos estructurales. Ilustración o descripción).
- c. Resistencia a compresión (Con requisitos estructurales. Valor declarado, en N/mm², dirección de carga y categoría de pieza).
- d. Estabilidad dimensional (Con requisitos estructurales. Valor declarado de expansión por humedad, en mm/m).
- e. Resistencia a la adherencia (Con requisitos estructurales. Valor declarado de la resistencia a cizalladura inicial, en N/mm²).
- f. Contenido de sales solubles activas (Con requisitos estructurales. Valor declarado en base a las clases técnicas: S0, S1 o S2).
- g. Reacción al fuego (Con requisitos de resistencia al fuego. Euroclase declarada: A1 a F).
- h. Absorción de agua (Para barreras anticapilaridad o elementos exteriores con una cara expuesta. Valor declarado, en %).
- i. Permeabilidad al vapor de agua (Para elementos exteriores. Valor declarado del coeficiente de difusión de vapor de agua tabulado).
- j. Aislamiento acústico al ruido aéreo directo (Con requisitos acústicos. Valor declarado de la densidad aparente seca en Kg/m³, de categoría de tolerancia y configuración declarada ilustrada o descrita).
- k. Resistencia térmica (Con requisitos de aislamiento térmico. Valor de conductividad térmica, en W/mK, y medios de evaluación utilizados, o densidad y configuración).
- l. Durabilidad frente al hielo/deshielo (Exposición prevista y valor declarado conforme al método de evaluación utilizado).
- m. Sustancias peligrosas (El texto: "Prestación no determinada", o (PND), no se puede utilizar cuando la característica tiene un valor límite).

- Distintivos de calidad:

Se comprobará que el producto ostenta los distintivos de calidad exigidos, en su caso, por el proyecto o por la dirección facultativa, que aseguren las características exigidas.

- Ensayos:

En su caso, se realizarán los ensayos necesarios para comprobar alguna de las características esenciales exigidas –por la normativa de obligado cumplimiento y, en su caso, por el proyecto o por la dirección facultativa. Ensayos regulados que pueden llegar a ser requeridos:

Para piezas LD: dimensiones, planicidad de las caras de apoyo, paralelismo de caras de apoyo, configuración, densidad aparente seca, densidad absoluta seca, resistencia a compresión, resistencia térmica, permeabilidad al vapor de agua, resistencia al hielo/deshielo, expansión por humedad, contenido de sales solubles activas, reacción al fuego, y resistencia a la adherencia.

Para piezas HD: dimensiones; planicidad de las caras de apoyo; paralelismo de caras de apoyo; configuración; densidad aparente seca; densidad absoluta seca; resistencia a compresión; resistencia térmica; permeabilidad al vapor de agua; resistencia al hielo/deshielo; absorción de agua; tasa inicial de absorción de agua; expansión por humedad; contenido de sales solubles activas; reacción al fuego; y resistencia a la adherencia.

Almacenamiento y manipulación (criterios de uso, gestión de residuos, conservación y mantenimiento)

Las piezas se suministrarán a la obra sin que hayan sufrido daños en su transporte y manipulación que deterioren el aspecto de las fábricas o comprometan su durabilidad, y con la edad adecuada cuando ésta sea decisiva para que satisfagan las condiciones del pedido.

Se suministrarán preferentemente paletizados y empaquetados. Los paquetes no serán totalmente herméticos para permitir el intercambio de humedad con el ambiente.

Las piezas se apilarán en superficies planas, limpias, no en contacto con el terreno.

2.1.2. PIEZAS SILICOCALCÁREAS PARA FÁBRICAS DE ALBAÑILERÍA

Piezas realizadas principalmente a partir de cales y materiales silíceos para fábricas de albañilería, endurecidos por la acción del vapor a presión, cuya utilización principal será en muros exteriores, muros interiores, sótanos, cimentaciones y fábrica externa de chimeneas.

Condiciones de suministro y recepción

- Marcado CE obligatorio desde el 1 de febrero de 2013. Normas de aplicación: UNE-EN 771-2:2011. Especificaciones de piezas para fábricas de albañilería. Parte 2: Piezas silicocalcáreas. Sistema de evaluación y verificación de la constancia de las prestaciones: 2+ ó 4. 2+ para piezas de categoría I (piezas cuya probabilidad de no alcanzar su resistencia a compresión declarada no excede del 5%), ó 4, para piezas de categoría II (piezas que no cumplen con el nivel de confianza de las piezas de categoría I).

Identificación: Se comprobará que la identificación del producto recibido se corresponde con las características exigidas por la normativa de obligado cumplimiento y, en su caso, por el proyecto o por la dirección facultativa.

Características esenciales referidas a los requisitos básicos, que pueden estar especificadas, para el uso o usos declarados:

- a. Dimensiones y tolerancias dimensionales (Con requisitos estructurales. Valores declarados, en mm, y categoría de tolerancia).
- b. Configuración (Con requisitos estructurales. Configuración declarada, descripción con imágenes o texto).
- c. Resistencia a compresión (Con requisitos estructurales. Valor declarado, en N/mm², o clase e indicación de la dirección de carga y categoría de pieza).

- d. Grado de adherencia (Con requisitos estructurales. Valor fijado o declarado, o resistencia inicial a esfuerzo cortante, en N/mm²).
 - e. Reacción al fuego (Con requisitos estructurales. Clase de reacción al fuego declarada: Euroclase A1 a F).
 - f. Absorción de agua (Para barreras anticapilaridad o elementos exteriores con una cara expuesta. Valor declarado, en %).
 - g. Permeabilidad al vapor de agua (Para elementos exteriores. Valor declarado del coeficiente de difusión de vapor de agua tabulado).
 - h. Aislamiento al ruido aéreo, o densidad y configuración (Con requisitos acústicos. Valor declarado de la densidad aparente seca en Kg/m³, o clases de densidad; y configuración declarada con imágenes o texto).
 - i. Resistencia térmica, o densidad y configuración (Con requisitos de aislamiento térmico. Valor declarado de conductividad térmica, en W/mK, y medios de evaluación utilizados; o densidad y configuración).
 - j. Durabilidad al hielo/deshielo (Valor declarado de la categoría de hielo/deshielo).
 - k. Sustancias peligrosas (El texto: "Prestación no determinada", o (PND), no se puede utilizar cuando la característica tiene un valor límite).
- Distintivos de calidad:

Se comprobará que el producto ostenta los distintivos de calidad exigidos, en su caso, por el proyecto o por la dirección facultativa, que aseguren las características exigidas.

- Ensayos:

En su caso, se realizarán los ensayos necesarios para comprobar alguna de las características esenciales exigidas –por la normativa de obligado cumplimiento y, en su caso, por el proyecto o por la dirección facultativa. Ensayos regulados que pueden llegar a ser requeridos:

Dimensiones; configuración; planicidad de las tablas o caras de apoyo; paralelismo de los planos de las tablas o caras de apoyo; densidad seca; resistencia a compresión; propiedades térmicas; durabilidad al hielo/deshielo; absorción de agua; variaciones dimensionales debidas a la humedad; y grado de adherencia.

2.1.3. BLOQUES DE HORMIGÓN (ÁRIDOS DENSOS Y LIGEROS) PARA FÁBRICAS DE ALBAÑILERÍA

Piezas para fábricas de albañilería de hormigón, bloques o ladrillos, de áridos densos y ligeros, o una combinación de ambos, utilizados para fábrica a revestir, vistas o expuesta tanto en aplicaciones autoportantes y no autoportantes de edificación como de ingeniería civil. Las piezas están fabricadas a base de cemento, áridos y agua, y pueden contener aditivos y adiciones, pigmentos colorantes y otros materiales incorporados o aplicados durante o después de la fabricación de la pieza. Las piezas son aplicables a todo tipo de muros, incluyendo muros de una sola hoja, las paredes exteriores de chimeneas, con cámara de aire, las divisiones, de contención y de sótanos.

Condiciones de suministro y recepción

- Marcado CE obligatorio desde el 1 de febrero de 2013. Normas de aplicación: UNE-EN 771-3:2011 y UNE 127 771-3:2008. Especificaciones de piezas para fábricas de albañilería. Parte 3: bloques de hormigón (áridos densos y ligeros). Sistema de evaluación y verificación de la constancia de las prestaciones: 2+ ó 4. Sistema 2+ para bloques de categoría I (piezas donde la resistencia a compresión declarada tiene una probabilidad de fallo de no ser alcanzada no superior al 5%); sistema 4 para bloques de categoría II (piezas para las que no se pretende alcanzar el nivel de confianza de los elementos de categoría I).

Identificación: Se comprobará que la identificación del producto recibido se corresponde con las características exigidas por la normativa de obligado cumplimiento y, en su caso, por el proyecto o por la dirección facultativa.

Características esenciales referidas a los requisitos básicos, que pueden estar especificadas, para el uso o usos declarados:

- a. Dimensiones y tolerancias dimensionales (Con requisitos estructurales. Valores declarados, en mm, y categoría de tolerancia).
- b. Configuración (Con requisitos estructurales. Configuración declarada, ilustrada o descrita).
- c. Resistencia a compresión (Con requisitos estructurales. Valor declarado, en N/mm², o clase e indicación de la dirección de carga y categoría de pieza).
- d. Estabilidad dimensional (Con requisitos estructurales. Valor declarado de la variación debida a la humedad, en mm/m).
- e. Resistencia de adherencia (Con requisitos estructurales. Valor fijo, o valor declarado de la resistencia inicial a cortante, en N/mm²; o bien, valor declarado de la resistencia de adherencia a flexión).
- f. Reacción al fuego (Con requisitos estructurales. Clase de reacción al fuego declarada: Euroclase A1 a F).
- g. Absorción de agua (Para bases antihumedad o elementos exteriores con una cara expuesta. Valor declarado, en g/m²s, o texto declarado; o bien, "No dejar expuesto").
- h. Permeabilidad al vapor de agua (Para elementos exteriores. Valor declarado del coeficiente).
- i. Aislamiento al ruido aéreo directo, o densidad y configuración (Con requisitos acústicos. Valor declarado de la densidad aparente en Kg/m³; y configuración declarada ilustrada o descrita).
- j. Resistencia térmica, o densidad y configuración (Con requisitos de aislamiento térmico. Valor declarado de conductividad térmica, en W/mK, y medios de evaluación utilizados; o densidad y configuración).
- k. Durabilidad frente a hielo/deshielo (Valor declarado, o texto declarado: "No dejar expuesto").
- l. Sustancias peligrosas (El texto: "Prestación no determinada", o (PND), no se puede utilizar cuando la característica tiene un valor límite).

- Ensayos:

En su caso, se realizarán los ensayos necesarios para comprobar alguna de las características esenciales exigidas por la normativa de obligado cumplimiento y, en su caso, por el proyecto o por la dirección facultativa. Ensayos regulados que pueden llegar a ser requeridos:

Dimensiones; planicidad de las caras de apoyo; paralelismo plano de las caras de apoyo; configuración y aspecto; densidad; resistencia mecánica; absorción de agua por capilaridad; variación debida a la humedad; reacción al fuego. Propiedades térmicas; permeabilidad al vapor de agua; resistencia de adherencia a cortante; y resistencia de adherencia a flexión.

Almacenamiento y manipulación (criterios de uso, gestión de residuos, conservación y mantenimiento)

Los bloques se apilarán en superficies planas, limpias, no en contacto con el terreno.

Si se reciben empaquetados, el envoltorio no será totalmente hermético.

2.1.4. BLOQUES DE HORMIGÓN CELULAR CURADO EN AUTOCLAVE PARA FÁBRICAS DE ALBAÑILERÍA

Bloques de hormigón curados en autoclave (HCA), utilizados en aplicaciones autoportantes y no autoportantes de muros, incluyendo muros simples, tabiques, divisiones, de contención, cimentación y usos generales bajo el nivel del

suelo, incluyendo muros para protección frente al fuego, aislamiento térmico, aislamiento acústico y sistemas de chimeneas (excluyendo los conductos de humos de chimeneas).

Las piezas están fabricadas a partir de ligantes hidráulicos tales como cemento y/o cal, combinados con materiales finos de naturaleza silícea, materiales aireantes y agua.

Las piezas pueden presentar huecos, sistemas machihembrados y otros dispositivos de ajuste.

Condiciones de suministro y recepción

- Marcado CE obligatorio desde el 1 de febrero de 2013. Normas de aplicación: UNE-EN 771-4:2011. Especificaciones de piezas para fábricas de albañilería. Parte 4. Bloques de hormigón celular curado en autoclave. Sistema de evaluación y verificación de la constancia de las prestaciones: 2+ ó 4. Sistema 2+ para bloques de categoría I (piezas donde la resistencia a compresión declarada tiene una probabilidad de fallo que no excede del 5%); sistema 4 para bloques de categoría II (piezas para las que no cumplen con el nivel de confianza de las piezas de categoría I).

Identificación: Se comprobará que la identificación del producto recibido se corresponde con las características exigidas por la normativa de obligado cumplimiento y, en su caso, por el proyecto o por la dirección facultativa.

Características esenciales referidas a los requisitos básicos, que pueden estar especificadas, para el uso o usos declarados:

- a. Dimensiones y tolerancias dimensionales (Con requisitos estructurales. Valores declarados, en mm, y categoría de tolerancia).
 - b. Configuración (Con requisitos estructurales. Configuración declarada, ilustrada o descrita).
 - c. Resistencia a compresión (Con requisitos estructurales. Valor declarado, en N/mm^2).
 - d. Estabilidad dimensional (Con requisitos estructurales. Valor declarado de la variación debida a la humedad, en mm/m).
 - e. Resistencia de la adherencia (Con requisitos estructurales. Valor fijo, o valor declarado de la resistencia a cortante inicial, en N/mm^2 ; o bien, valor declarado de la resistencia de la adherencia a flexión).
 - f. Reacción al fuego (Con requisitos estructurales. Clase de reacción al fuego declarada: Euroclase A1 a F).
 - g. Absorción de agua (Para bases antihumedad o elementos exteriores con una cara expuesta. Valor del coeficiente declarado, en $\text{g}/(\text{m}^2 \times \text{s}^{0,5})$).
 - h. Permeabilidad al vapor de agua (Para elementos exteriores. Valor declarado del coeficiente).
 - i. Aislamiento acústico al ruido aéreo directo, o densidad y configuración (Con requisitos acústicos. Valor declarado de la densidad aparente en Kg/m^3 ; y configuración declarada ilustrada o descrita).
 - j. Resistencia térmica, o densidad y configuración (Con requisitos de aislamiento térmico. Valor declarado de conductividad térmica, en W/mK , y medios de evaluación utilizados; o densidad y configuración).
 - k. Durabilidad frente a hielo-deshielo (Valor declarado).
 - l. Sustancias peligrosas (El texto: "Prestación no determinada", o (PND), no se puede utilizar cuando la característica tiene un valor límite).
- Ensayos:

En su caso, se realizarán los ensayos necesarios para comprobar alguna de las características esenciales exigidas por la normativa de obligado cumplimiento y, en su caso, por el proyecto o por la dirección facultativa. Ensayos regulados que pueden llegar a ser requeridos:

Dimensiones; planicidad de las caras de apoyo; paralelismo de las caras de apoyo; densidad seca aparente; densidad seca absoluta; resistencia a compresión; variación dimensional debida a la humedad; absorción de agua; resistencia de la adherencia a cortante; y resistencia de la adherencia a flexión.

Almacenamiento y manipulación (criterios de uso, gestión de residuos, conservación y mantenimiento)

Los bloques se apilarán en superficies planas, limpias, no en contacto con el terreno.

Si se reciben empaquetados, el envoltorio no será totalmente hermético.

2.1.5. PIEZAS DE PIEDRA ARTIFICIAL PARA FÁBRICA DE ALBAÑILERÍA

Elementos de hormigón que se asemejan a la piedra natural, mediante técnicas de moldeado o de compresión, para fábricas de albañilería para los que los principales usos son muros de fachada o expuestos, tanto portantes como no portantes en aplicaciones de edificación y obra civil. En las piezas la dimensión mayor es ≤ 650 mm.

Condiciones de suministro y recepción

- Marcado CE obligatorio desde el 1 de febrero de 2013. Normas de aplicación: UNE-EN 771-5:2011. Especificaciones de piezas para fábrica de albañilería. Parte 5: Piezas de piedra artificial. Sistema de evaluación y verificación de la constancia de las prestaciones: 2+ ó 4. 2+ para piezas de categoría I (piezas con una resistencia a compresión declarada con una probabilidad de fallo que no excede del 5%) y 4 para piezas de categoría II (piezas que no cumplen con el nivel de confianza de las piezas de la categoría I).

Identificación: Se comprobará que la identificación del producto recibido se corresponde con las características exigidas por la normativa de obligado cumplimiento y, en su caso, por el proyecto o por la dirección facultativa.

Características esenciales referidas a los requisitos básicos, que pueden estar especificadas, para el uso o usos declarados:

- a. Dimensiones y tolerancias dimensionales (Con requisitos estructurales. Valores declarados, en mm, y categoría de tolerancia).
- b. Configuración (Con requisitos estructurales. Configuración declarada, ilustrada o descrita).
- c. Resistencia a compresión (Con requisitos estructurales. Valor declarado, media o característica, en N/mm^2 , o clase e indicación de la dirección de carga y categoría de pieza).
- d. Estabilidad dimensional (Con requisitos estructurales. Valor declarado de la variación debida a la humedad, en mm/m).
- e. Resistencia de la adherencia (Con requisitos estructurales. Valor fijo, o valor declarado de la resistencia a cortante inicial, en N/mm^2 ; o bien, valor declarado de la resistencia de la adherencia a flexión).
- f. Reacción al fuego (Con requisitos estructurales. Clase de reacción al fuego declarada: Euroclase A1 a F).
- m. Absorción de agua (Para bases antihumedad o elementos exteriores con una cara expuesta. Valor declarado, en $g/m^2 \cdot s$).
- n. Permeabilidad al vapor de agua (Para elementos exteriores. Valor declarado del coeficiente).
- o. Aislamiento acústico al ruido aéreo directo, o densidad y configuración (Con requisitos acústicos. Valor declarado de la densidad aparente en Kg/m^3 y categoría de tolerancia; y configuración declarada ilustrada o descrita).
- g. Resistencia térmica, o densidad y configuración (Con requisitos de aislamiento térmico. Valor declarado de conductividad térmica, en W/mK , y medios de evaluación; y configuración y densidad).

- h. Durabilidad frente a hielo-deshielo (Valor declarado).
- i. Sustancias peligrosas (El texto: "Prestación no determinada", o (PND), no se puede utilizar cuando la característica tiene un valor límite).

- Distintivos de calidad:

Se comprobará que el producto ostenta los distintivos de calidad exigidos, en su caso, por el proyecto o por la dirección facultativa, que aseguren las características exigidas.

- Ensayos:

En su caso, se realizarán los ensayos necesarios para comprobar alguna de las características esenciales exigidas por la normativa de obligado cumplimiento y, en su caso, por el proyecto o por la dirección facultativa. Ensayos regulados que pueden llegar a ser requeridos:

Dimensiones; planicidad de las caras de apoyo; paralelismo de las caras de apoyo; planicidad de las caras; densidad seca absoluta y aparente; resistencia a compresión (media); resistencia a compresión (característica); absorción de agua; propiedades térmicas; permeabilidad al vapor de agua; reacción al fuego; variación dimensional debida a la humedad; y resistencia de la adherencia.

2.1.6. PIEZAS DE PIEDRA NATURAL PARA FÁBRICA DE ALBAÑILERÍA

Piezas de piedra natural cuya anchura es igual o superior a 80 mm, y que tiene como principales usos las piezas de albañilería común, como revestimientos o piezas vistas en estructuras portantes o no portantes en obra civil y edificación. Son adecuadas para todo tipo de muros de fábrica, de hilada regular e irregular, incluyendo la fábrica de una sola hoja, muro con cámara de aire, tabiquería, muros de contención y mampostería exterior para chimeneas. Es un producto extraído de cantera, transformado en un elemento para fábricas de albañilería, mediante un proceso de manufacturación. Se incluyen las piezas de forma paralelepípedica no totalmente rectangular y piezas para formas especiales y accesorias.

Tipos de rocas que se consideran como piedra natural:

- Rocas ígneas o magmáticas (granito, basalto, diorita, pórfido)
- Rocas sedimentarias (caliza, arenisca, travertino)
- Rocas metamórficas (pizarras, gneis, cuarcita, mármol)

Condiciones de suministro y recepción

- Marcado CE obligatorio desde el 1 de febrero de 2013. Norma de aplicación: UNE-EN 771-6:2012. Especificación de piezas para fábrica de albañilería. Parte 6: Piezas de piedra natural. Sistema de evaluación y verificación de la constancia de las prestaciones: 2+, 3 ó 4.

Identificación: Se comprobará que la identificación del producto recibido se corresponde con las características exigidas por la normativa de obligado cumplimiento y, en su caso, por el proyecto o por la dirección facultativa.

Características esenciales referidas a los requisitos básicos, que pueden estar especificadas, para el uso o usos declarados:

- a. Dimensiones y tolerancias dimensionales (Con cualquier requisito. Valores declarados, en mm, y categoría).
- b. Configuración (Con cualquier requisito. Descripción).

- c. Resistencia a compresión (Con requisitos estructurales. Valor declarado, en N/mm^2 con indicación de la dirección).
- d. Resistencia de la adherencia. (Con requisitos estructurales. Valor fijo, o valor declarado de la resistencia a cortante inicial, en N/mm^2 y método de ensayo; valor declarado de la resistencia de la adherencia a flexión).
- e. Reacción al fuego (Con requisitos estructurales. Clase de reacción al fuego declarada: Euroclase A1 a F).
- f. Absorción de agua (Para bases antihumedad o elementos exteriores con una cara expuesta. Valor del coeficiente declarado, en $g/m^2 \times s^{0.5}$).
- g. Permeabilidad al vapor de agua (Para elementos exteriores. Valor declarado del coeficiente y método de ensayo).
- p. Aislamiento acústico al ruido aéreo directo, o densidad y configuración (Con requisitos acústicos. Valor declarado de la densidad aparente en Kg/m^3 ; y configuración, dimensiones y tolerancias).
- j. Resistencia térmica, o densidad y configuración (Con requisitos de aislamiento térmico. Valor declarado de conductividad térmica, en W/mK , y medios de evaluación).
- k. Durabilidad (Resistencia a hielo-deshielo. Valor declarado; o texto declarado: "No dejar expuesto").

- Distintivos de calidad:

Se comprobará que el producto ostenta los distintivos de calidad exigidos, en su caso, por el proyecto o por la dirección facultativa, que aseguren las características exigidas.

- Ensayos:

En su caso, se realizarán los ensayos necesarios para comprobar alguna de las características esenciales exigidas –por la normativa de obligado cumplimiento y, en su caso, por el proyecto o por la dirección facultativa. Ensayos regulados que pueden llegar a ser requeridos:

Dimensiones y tolerancias dimensionales; configuración; densidad aparente; resistencia a la compresión; resistencia a la flexión; resistencia a la adherencia a flexión; resistencia a la adherencia a cortante; porosidad abierta; absorción de agua por capilaridad; resistencia al hielo-deshielo; propiedades térmicas; y reacción al fuego.

2.2.1. LLAVES, AMARRES, ESTRIBOS Y MÉNSULAS

Elementos para conectar fábricas de albañilería entre sí o para conectar fábricas de albañilería a otras partes de la obra y de edificios, incluyendo muros, suelos, vigas y columnas.

Condiciones de suministro y recepción

- Marcado CE obligatorio a partir del 8 de agosto de 2015. Norma de aplicación: UNE-EN 845-1:2014. Especificación de componentes auxiliares para fábricas de albañilería. Parte 1: Llaves, amarres, estribos y ménsulas. Sistema de evaluación y verificación de la constancia de las prestaciones: 3.

Identificación: Se comprobará que la identificación del producto recibido se corresponde con las características exigidas por la normativa de obligado cumplimiento y, en su caso, por el proyecto o por la dirección facultativa.

En las llaves para muros capuchinos, las características esenciales referidas a los requisitos básicos, que pueden estar especificadas, para el uso o usos declarados (muros de fábrica de albañilería y tabiques; para conectar dos hojas de un muro capuchino o una hoja a un muro estructural):

- a. Resistencia a compresión (Valor declarado de capacidad de carga a compresión, en mm);
- b. Resistencia a tracción (Valor declarado de capacidad de carga, en mm);

- c. Resistencia al pandeo o al alabeo (Valor declarado de desplazamiento, en mm);
- d. Capacidad de protección contra el agua (Declarado: Resistente o No resistente);
- e. Durabilidad de las características prestacionales, frente a la corrosión (Declarado: referencia al material/revestimiento y grado de acero cuando corresponda al tipo de producto);
- f. Sustancias peligrosas.

En llaves a cizallamiento, las características esenciales referidas a los requisitos básicos, que pueden estar especificadas, para el uso o usos declarados (muros de fábrica de albañilería y tabiques; para conectar dos hojas adyacentes de fábrica, para conectar muros de albañilería que necesitan interactuar para producir una acción compuesta y para conectar muros de fábrica a marcos estructurales):

- a. Resistencia a compresión (Valor declarado de capacidad de carga a compresión, en mm);
- b. Resistencia a tracción (Valor declarado de capacidad de carga, en mm);
- c. Resistencia al pandeo o al alabeo (Valor declarado de desplazamiento, en mm);
- d. Resistencia al cizallamiento (Valor declarado, en N),
- e. Capacidad de protección contra el agua (No pertinente);
- f. Durabilidad de las características prestacionales, frente a la corrosión (Declarado: referencia al material/revestimiento y grado de acero cuando corresponda al tipo de producto);
- g. Sustancias peligrosas.

En llaves de deslizamiento, las características esenciales referidas a los requisitos básicos, que pueden estar especificadas, para el uso o usos declarados (muros de fábrica de albañilería y tabiques; para conectar dos muros adyacentes o para conectar la fábrica de albañilería revistiendo marcos estructurales a la vez que permitiendo el movimiento en el plano):

- a. Resistencia a cizallamiento y alabeo (Valor declarado, de capacidad de carga de cizallamiento, en N),
- b. Durabilidad de las características prestacionales, frente a la corrosión (Declarado: referencia al material/revestimiento y grado de acero cuando corresponda al tipo de producto);
- c. Sustancias peligrosas.

En amarres, las características esenciales referidas a los requisitos básicos, que pueden estar especificadas, para el uso o usos declarados (muros de fábrica de albañilería y tabiques; para conectar dos muros de fábrica de albañilería a componentes adyacentes, suelos y techos):

- a. Resistencia a tracción (Valor declarado, de capacidad de carga a tracción, como valor medio y si se requiere, característico, en N);
- b. Desplazamiento bajo carga (Valor declarado, en mm);
- c. Durabilidad de las características prestacionales, frente a la corrosión (Declarado: referencia al material/revestimiento y grado de acero cuando corresponda al tipo de producto);
- d. Sustancias peligrosas.

En estribos para viguetas, las características esenciales referidas a los requisitos básicos, que pueden estar especificadas, para el uso o usos declarados (muros de fábrica de albañilería y tabiques; para soportar viguetas, vigas o cabios en un muro de fábrica de albañilería):

- a. Capacidad portante (Valor declarado, como valor medio y si se requiere, característico, en N);
- b. Deformación bajo carga (Valor declarado, en mm);

- c. Durabilidad de las características prestacionales, frente a la corrosión (Declarado: referencia al material/revestimiento y grado de acero cuando corresponda al tipo de producto);
- d. Sustancias peligrosas.

En ménsulas, las características esenciales referidas a los requisitos básicos, que pueden estar especificadas, para el uso o usos declarados (muros de fábrica de albañilería y tabiques; para adosar a un miembro estructural para soportar de dos elementos de fábrica de albañilería):

- a. Capacidad portante (Valor declarado, como valor medio y si se requiere, característico, en N);
 - b. Deformación bajo carga (Valor declarado, en mm);
 - c. Durabilidad de las características prestacionales, frente a la corrosión (Declarado: referencia al material/revestimiento y grado de acero cuando corresponda al tipo de producto);
 - d. Sustancias peligrosas.
- Distintivos de calidad:

Se comprobará que el producto ostenta los distintivos de calidad exigidos, en su caso, por el proyecto o por la dirección facultativa, que aseguren las características exigidas.

- Ensayos:

En su caso, se realizarán los ensayos necesarios para comprobar alguna de las características esenciales exigidas por la normativa de obligado cumplimiento y, en su caso, por el proyecto o por la dirección facultativa. Ensayos regulados que pueden llegar a ser requeridos:

Propiedades del material; revestimiento orgánico; dimensiones; capacidad de carga de tracción y desplazamiento de las llaves; capacidad de carga de compresión y desplazamiento de las llaves; capacidad de carga de cizallamiento y desplazamiento de las llaves; capacidad de carga de tracción y desplazamiento de los amarres; capacidad de carga vertical y deformación de los estribos para viguetas; y capacidad de carga vertical y deformación de las ménsulas.

2.2.3. ARMADURAS DE TENDEL

Armaduras de tendel para su colocación en fábrica de albañilería para uso estructural y no estructural.

Pueden ser:

- Malla de alambre soldado, formada por alambres longitudinales, soldados a alambres transversales o a un alambre continuo diagonal.
- Malla de alambre anudado, enroscando un alambre alrededor de alambres longitudinales.
- Malla de metal expandido, formada al expandir una malla de acero, en la que se han practicado unos cortes previamente.

Los materiales de la armadura pueden ser: acero inoxidable austenítico, acero inoxidable austenoferrítico, bandas de acero pregalvanizado, o alambre de acero galvanizado con o sin revestimiento orgánico.

Para uso no estructural es válida cualquier tipo de malla, pero para uso estructural han utilizarse mallas de alambre soldado, con un tamaño mínimo de los alambres longitudinales de 3 mm.

Condiciones de suministro y recepción

- Marcado CE obligatorio a partir del 8 de agosto de 2015. Norma de aplicación: UNE-EN 845-3:2014. Especificación de componentes auxiliares para fábricas de albañilería. Parte 3: Armaduras de junta tendel de malla de acero. Sistema de evaluación y verificación de la constancia de las prestaciones: 3.

Identificación: Se comprobará que la identificación del producto recibido se corresponde con las características exigidas por la normativa de obligado cumplimiento y, en su caso, por el proyecto o por la dirección facultativa.

Características esenciales referidas a los requisitos básicos, que pueden estar especificadas, para el uso o usos declarados (usos estructurales):

- a. Resistencia a tracción de la armadura del material/revestimiento (Valores declarados de: dimensiones, en mm; características de límite elástico de los alambres longitudinales, en N/mm²; ductilidad de los alambres longitudinales, categoría; características de límite elástico de los alambres transversales, en N/mm²);
 - b. Fuerza de adhesión, en kN,mm;
 - c. Durabilidad de las características prestacionales frente a la corrosión; y
 - d. Sustancias peligrosas.
- Distintivos de calidad:

Se comprobará que el producto ostenta los distintivos de calidad exigidos, en su caso, por el proyecto o por la dirección facultativa, que aseguren las características exigidas.

- Ensayos:

En su caso, se realizarán los ensayos necesarios para comprobar alguna de las características esenciales exigidas por la normativa de obligado cumplimiento y, en su caso, por el proyecto o por la dirección facultativa. Ensayos regulados que pueden llegar a ser requeridos:

Dimensiones; límite elástico característico y ductilidad de los alambres longitudinales; límite elástico característico de los alambres transversales; resistencia al esfuerzo cortante de las soldaduras (cuando sea aplicable); y fuerza de adhesión.

3. PRODUCTOS AISLANTES TÉRMICOS PARA APLICACIONES EN LA EDIFICACIÓN

Productos manufacturados y norma de aplicación:

- Lana mineral (MW). UNE-EN 13162:2013.
- Poliestireno expandido (EPS). UNE-EN 13163:2013.
- Poliestireno extruido (XPS). UNE-EN 13164:2013.
- Espuma rígida de poliuretano (PUR). UNE-EN 13165:2013.
- Espuma fenólica (PF). UNE-EN 13166:2013.
- Vidrio celular (CG). UNE-EN 13167:2013.
- Lana de madera (WW). UNE-EN 13168:2013.
- Perlita expandida (EPB). UNE-EN 13169:2013.
- Corcho expandido (ICB). UNE-EN 13170:2013.
- Fibra de madera (WF). UNE-EN 13171:2013.

Para la recepción de esta familia de productos es aplicable la exigencia del sistema del mercado CE, con el sistema de evaluación y verificación de la constancia de las prestaciones correspondiente en función del uso:

- Sistema 3: para cualquier uso.

- Sistema 1, 3 y 4: cuando su uso esté sujeto a reglamentaciones sobre reacción al fuego, de acuerdo con lo siguiente:

Clase (A1, A2, B, C)*: sistema 1.

Clase (A1, A2, B, C)**, D, E: sistema 3.

Clase (A1a E)***, F: sistema 3 (con 4 para RtF).

* Productos o materiales para los que una etapa claramente identificable en el proceso de producción supone una mejora en la clasificación de reacción al fuego (por ejemplo, la adición de retardadores de ignición o la limitación del material orgánico).

** Productos o materiales no cubiertos por la nota (*).

*** Productos o materiales que no necesitan someterse a ensayo de reacción al fuego (por ejemplo, productos o materiales de la clase A1 con arreglo a la Decisión de la Comisión 96/603/CE, una vez enmendada).

Además, para estos productos es de aplicación el apartado 6, de la Sección HE-1 Limitación de la demanda energética, del Documento Básico DB-HE Ahorro de Energía del Código Técnico de la Edificación, en el que especifica que:

“6.3 Control de recepción en obra de productos:

1. En el pliego de condiciones del proyecto han de indicarse las condiciones particulares de control para la recepción de los productos que forman los cerramientos y particiones interiores de la envolvente térmica, incluyendo los ensayos necesarios para comprobar que los mismos reúnen las características exigidas en los apartados anteriores.

2. Debe comprobarse que los productos recibidos:

- a. corresponden a los especificados en el pliego de condiciones del proyecto;
- b. disponen de la documentación exigida;
- c. están caracterizados por las propiedades exigidas;
- d. han sido ensayados, cuando así se establezca en el pliego de condiciones o lo determine el director de la ejecución de la obra con el visto bueno del director de obra, con la frecuencia establecida.

3. En el control se seguirán los criterios indicados en el artículo 7.2 de la Parte I del CTE”.

3.1.1. PRODUCTOS MANUFACTURADOS DE LANA MINERAL (MW)

Productos manufacturados de lana mineral, con o sin revestimiento o recubrimiento, que se utilizan para el aislamiento térmico de los edificios. Los productos se fabrican en forma de mantas, paneles o planchas.

- Marcado CE obligatorio desde el 1 de septiembre de 2013. Norma de aplicación: UNE-EN 13162:2013. Productos aislantes térmicos para aplicaciones en la edificación. Productos manufacturados de lana mineral (MW). Especificación. Sistema de evaluación y verificación de la constancia de las prestaciones: 1, 3 ó 4.

Identificación: Se comprobará que la identificación del producto recibido se corresponde con las características exigidas por la normativa de obligado cumplimiento y, en su caso, por el proyecto o por la dirección facultativa.

Características esenciales referidas a los requisitos básicos, que pueden estar especificadas, para el uso o usos declarados (aislamiento térmico de edificios):

- a. Reacción al fuego. Características de las Euroclases;
- b. Emisión de sustancias peligrosas al interior de los edificios;
- c. Índice de absorción acústica;
- d. Índice de transmisión del ruido de impacto (para suelos);
- e. Índice de aislamiento acústico al ruido aéreo directo;
- f. Incandescencia continua;
- g. Resistencia térmica;

- h. Permeabilidad al agua;
 - i. Permeabilidad al vapor de agua;
 - j. Resistencia a compresión;
 - k. Durabilidad de la reacción al fuego ante calor, condiciones climáticas, envejecimiento/degradación;
 - l. Durabilidad de la resistencia térmica ante calor, condiciones climáticas, envejecimiento/degradación;
 - m. Resistencia a la tracción/flexión; y
 - n. Durabilidad de la resistencia a compresión ante el envejecimiento/degradación.
- Ensayos:

En su caso, se realizarán los ensayos necesarios para comprobar alguna de las características esenciales exigidas –por la normativa de obligado cumplimiento y, en su caso, por el proyecto o por la dirección facultativa. Ensayos regulados que pueden llegar a ser requeridos:

Resistencia térmica y conductividad térmica; longitud y anchura; espesor; rectangularidad; planicidad; reacción al fuego del producto tal como se presenta en el mercado; estabilidad dimensional bajo condiciones específicas; tensión o resistencia a la compresión; resistencia a la tracción perpendicular a las caras; carga puntual; fluencia a compresión; absorción de agua a corto plazo; absorción de agua a largo plazo; transmisión de vapor de agua; rigidez dinámica; espesor d_L ; espesor d_B ; reducción de espesor a largo plazo; absorción acústica; resistencia al flujo de aire; emisión de sustancias peligrosas; reacción al fuego del producto en montajes normalizados que simularan las condiciones finales de uso; incandescencia continua; resistencia a cortante; y resistencia a la flexión.

3.2.1 PRODUCTOS MANUFACTURADOS DE POLIESTIRENO EXPANDIDO (EPS)

Productos manufacturados de poliestireno expandido, con o sin revestimiento o recubrimiento o recubrimiento, que se utilizan para el aislamiento térmico de los edificios. Los productos se fabrican en forma de planchas, rollos u otros artículos preformados.

- Marcado CE obligatorio desde el 1 de septiembre de 2013. Norma de aplicación: UNE-EN 13163:2013. Productos aislantes térmicos para aplicaciones en la edificación. Productos manufacturados de poliestireno expandido (EPS). Especificación. Sistema de evaluación y verificación de la constancia de las prestaciones: 1, 3 ó 4.

Identificación: Se comprobará que la identificación del producto recibido se corresponde con las características exigidas por la normativa de obligado cumplimiento y, en su caso, por el proyecto o por la dirección facultativa.

Características esenciales referidas a los requisitos básicos, que pueden estar especificadas, para el uso o usos declarados (aislamiento térmico de edificios):

- a. Reacción al fuego (Euroclases). Incandescencia continua.
- b. Permeabilidad al agua.
- c. Emisión de sustancias peligrosas al interior de edificios.
- d. Índice de aislamiento acústico al ruido aéreo directo.
- e. Índice de absorción acústica.
- f. Índice de transmisión del ruido de impacto (para suelos).
- g. Resistencia térmica.
- h. Permeabilidad al vapor de agua.
- i. Resistencia a compresión.
- j. Resistencia a la tracción/flexión.

- k. Durabilidad de la reacción al fuego ante calor, condiciones climáticas, envejecimiento/degradación.
- l. Durabilidad de la resistencia térmica ante calor, condiciones climáticas, envejecimiento/degradación.
- m. Durabilidad de la resistencia a compresión ante el envejecimiento y la degradación.

- Ensayos:

En su caso, se realizarán los ensayos necesarios para comprobar alguna de las características esenciales exigidas por la normativa de obligado cumplimiento y, en su caso, por el proyecto o por la dirección facultativa. Ensayos regulados que pueden llegar a ser requeridos:

Resistencia térmica y conductividad térmica; longitud y anchura; espesor; rectangularidad; planicidad; reacción al fuego del producto tal como se presenta en el mercado; estabilidad dimensional bajo condiciones de laboratorio normales y constantes; estabilidad dimensional bajo condiciones específicas de temperatura y humedad; tensión de compresión al 10% de deformación; resistencia a flexión; resistencia a tracción perpendicular a las caras; deformación bajo condiciones específicas de carga de compresión y temperatura; fluencia a compresión; comportamiento a cortante; resistencia a carga dinámica; absorción de agua a largo plazo por inmersión; absorción de agua a largo plazo por difusión; resistencia a congelación-descongelación; transmisión de vapor de agua; rigidez dinámica; espesor α_L ; espesor α_B ; reducción de espesor a largo plazo; densidad aparente; reacción al fuego del producto en montajes normalizados que simulan las condiciones finales de uso; incandescencia continua; y emisión de sustancias peligrosas.

3.3.1. PRODUCTOS MANUFACTURADOS DE POLIESTIRENO EXTRUIDO (XPS)

Productos manufacturados de poliestireno extruido, con o sin revestimiento o recubrimiento, que se utilizan para el aislamiento térmico de los edificios. Los productos se fabrican en forma de planchas, las cuales también están disponibles con un tratamiento especial de sus cantos y superficie (machihembrado, media madera, etc.).

- Marcado CE obligatorio desde el 1 de septiembre de 2013. Norma de aplicación: UNE-EN 13164:2013. Productos aislantes térmicos para aplicaciones en la edificación. Productos manufacturados de poliestireno extruido (XPS). Especificación. Sistema de evaluación y verificación de la constancia de las prestaciones: 1, 3 ó 4.

Identificación: Se comprobará que la identificación del producto recibido se corresponde con las características exigidas por la normativa de obligado cumplimiento y, en su caso, por el proyecto o por la dirección facultativa.

Características esenciales referidas a los requisitos básicos, que pueden estar especificadas, para el uso o usos declarados (aislamiento térmico de edificios):

- a. Reacción al fuego (Euroclases).
- b. Incandescencia continua.
- c. Permeabilidad al agua.
- d. Emisión de sustancias peligrosas al interior de edificios.
- e. Resistencia térmica.
- f. Permeabilidad al vapor de agua.
- g. Resistencia a compresión.
- h. Resistencia a la tracción/flexión.
- i. Durabilidad de la reacción al fuego ante calor, condiciones climáticas, envejecimiento/degradación.
- j. Durabilidad de la resistencia térmica ante calor, condiciones climáticas, envejecimiento/degradación.
- k. Durabilidad de la resistencia a compresión ante el envejecimiento, degradación.

- Ensayos:

En su caso, se realizarán los ensayos necesarios para comprobar alguna de las características esenciales exigidas por la normativa de obligado cumplimiento y, en su caso, por el proyecto o por la dirección facultativa. Ensayos regulados que pueden llegar a ser requeridos:

Resistencia térmica - conductividad térmica; longitud y anchura; rectangularidad sobre longitud y anchura; planicidad; espesor; reacción al fuego del producto tal como se presenta en el mercado; estabilidad dimensional bajo condiciones específicas deformación bajo condiciones específicas de carga a compresión y de temperatura; tensión/resistencia a compresión; resistencia a tracción perpendicular a las caras; fluencia a compresión; absorción de agua a largo plazo por inmersión; absorción de agua a largo plazo por difusión; resistencia a congelación-descongelación; propiedades de transmisión de vapor de agua, emisión de sustancias peligrosas; reacción al fuego del producto en montajes normalizados que simulan las condiciones finales de uso, incandescencia continua; y tensión a cortante.

3.4.1. PRODUCTOS MANUFACTURADOS DE ESPUMA RÍGIDA DE POLIURETANO (PU)

Productos manufacturados de espuma rígida de poliuretano (PU), con o sin recubrimientos o revestimientos, que se utilizan para el aislamiento térmico de los edificios. El PU incluye los productos de PIR espuma de poliisocianurato y PUR. Los productos se fabrican en forma de planchas.

- Marcado CE obligatorio desde el 1 de septiembre de 2013. Norma de aplicación: UNE-EN 13165:2013. Productos aislantes térmicos para aplicaciones en la edificación. Productos manufacturados de espuma rígida de poliuretano (PUR). Especificación. Sistema de evaluación y verificación de la constancia de las prestaciones: 1, 3 ó 4.

Identificación: Se comprobará que la identificación del producto recibido se corresponde con las características exigidas por la normativa de obligado cumplimiento y, en su caso, por el proyecto o por la dirección facultativa.

Características esenciales referidas a los requisitos básicos, que pueden estar especificadas, para el uso o usos declarados (aislamiento térmico de edificios):

- a. Reacción al fuego.
- b. Permeabilidad al agua.
- c. Emisión de sustancias peligrosas al interior de los edificios.
- d. Índice de absorción acústica.
- e. Índice de aislamiento acústico al ruido aéreo directo.
- f. Incandescencia continua.
- g. Resistencia térmica.
- h. Permeabilidad al vapor de agua.
- i. Resistencia a compresión.
- j. Resistencia a la tracción/flexión.
- k. Durabilidad de la reacción al fuego ante calor, condiciones climáticas, envejecimiento/degradación.
- l. Durabilidad de la resistencia térmica ante calor, condiciones climáticas, envejecimiento/degradación.
- m. Durabilidad de la resistencia a compresión ante el envejecimiento/degradación.

- Ensayos:

En su caso, se realizarán los ensayos necesarios para comprobar alguna de las características esenciales exigidas por la normativa de obligado cumplimiento y, en su caso, por el proyecto o por la dirección facultativa. Ensayos regulados que pueden llegar a ser requeridos:

Resistencia térmica y conductividad térmica; longitud y anchura; espesor; rectangularidad; planicidad; reacción al fuego del producto tal como se presenta en el mercado; estabilidad dimensional bajo condiciones específicas de deformación bajo condiciones específicas de carga a compresión y temperatura; tensión de compresión o resistencia a compresión; resistencia a la tracción perpendicular a las caras; fluencia a compresión; absorción de agua a corto plazo; absorción de agua a largo plazo; planicidad después de mojado por una cara; transmisión de vapor de agua; absorción acústica; emisión de sustancias peligrosas; reacción al fuego del producto en montajes normalizados que simulan las condiciones finales de uso; incandescencia continua; y contenido en celdas cerradas.

3.5.1. PRODUCTOS MANUFACTURADOS DE ESPUMA FENÓLICA (PF)

Productos manufacturados de espuma fenólica, con o sin revestimiento o recubrimiento, que se utilizan para el aislamiento térmico de los edificios. Los productos se fabrican en forma de planchas y laminados.

- Marcado CE obligatorio desde el 1 de septiembre de 2013. Norma de aplicación: UNE-EN 13166:2013. Productos aislantes térmicos para aplicaciones en la edificación. Productos manufacturados de espuma fenólica (PF). Especificación. Sistema de evaluación y verificación de la constancia de las prestaciones: 1, 3 ó 4.

Identificación: Se comprobará que la identificación del producto recibido se corresponde con las características exigidas por la normativa de obligado cumplimiento y, en su caso, por el proyecto o por la dirección facultativa.

Características esenciales referidas a los requisitos básicos, que pueden estar especificadas, para el uso o usos declarados (aislamiento térmico de edificios):

- a. Reacción al fuego.
 - b. Permeabilidad al agua.
 - c. Emisión de sustancias peligrosas al interior de los edificios.
 - d. Incandescencia continua.
 - e. Resistencia térmica.
 - f. Permeabilidad al vapor de agua.
 - g. Resistencia a compresión.
 - h. Resistencia a la tracción/flexión.
 - i. Durabilidad de la reacción al fuego ante calor, condiciones climáticas, envejecimiento/degradación.
 - j. Durabilidad de la resistencia térmica ante calor, condiciones climáticas, envejecimiento/degradación.
 - k. Durabilidad de la resistencia a compresión ante el envejecimiento/degradación.
- Ensayos:

En su caso, se realizarán los ensayos necesarios para comprobar alguna de las características esenciales exigidas por la normativa de obligado cumplimiento y, en su caso, por el proyecto o por la dirección facultativa. Ensayos regulados que pueden llegar a ser requeridos:

Resistencia térmica y conductividad térmica. Longitud y anchura. Espesor. Rectangularidad. Planicidad. Estabilidad dimensional bajo condiciones normales de laboratorio. Estabilidad dimensional en condiciones específicas de temperatura y humedad. Estabilidad dimensional a 20 °C. Resistencia a compresión. Resistencia a la tracción perpendicular a las caras. Fluencia a compresión. Comportamiento a flexión. Absorción de agua a corto plazo. Absorción de agua a largo plazo. Transmisión del vapor de agua. Densidad aparente. Contenido en celdas cerradas. Emisión de sustancias peligrosas. Reacción al fuego del producto en montajes normalizados que simulan las condiciones finales de uso. Incandescencia continua.

3.8.1. PRODUCTOS MANUFACTURADOS DE VIDRIO CELULAR (CG)

Productos manufacturados de vidrio celular, con o sin revestimiento o recubrimiento, que se utilizan para el aislamiento térmico de los edificios. Los productos se fabrican en forma de planchas o placas.

- Marcado CE obligatorio desde el 1 de septiembre de 2013. Norma de aplicación: UNE-EN 13167:2013. Productos aislantes térmicos para aplicaciones en la edificación. Productos manufacturados de vidrio celular (CG). Especificación. Sistema de evaluación y verificación de la constancia de las prestaciones: 1, 3 ó 4.

Identificación: Se comprobará que la identificación del producto recibido se corresponde con las características exigidas por la normativa de obligado cumplimiento y, en su caso, por el proyecto o por la dirección facultativa.

Características esenciales referidas a los requisitos básicos, que pueden estar especificadas, para el uso o usos declarados (aislamiento térmico de edificios):

- a. Reacción al fuego.
 - b. Emisión de sustancias peligrosas al interior de los edificios.
 - c. Índice de absorción acústica.
 - d. Incandescencia continua.
 - e. Resistencia térmica.
 - f. Permeabilidad al agua.
 - g. Permeabilidad al vapor de agua.
 - h. Resistencia a compresión.
 - i. Resistencia a la tracción/flexión.
 - j. Durabilidad de la reacción al fuego ante calor, condiciones climáticas, envejecimiento/degradación.
- Ensayos:

En su caso, se realizarán los ensayos necesarios para comprobar alguna de las características esenciales exigidas por la normativa de obligado cumplimiento y, en su caso, por el proyecto o por la dirección facultativa. Ensayos regulados que pueden llegar a ser requeridos:

Resistencia térmica - conductividad térmica; longitud y anchura; espesor; rectangularidad; planicidad; reacción al fuego del producto tal como se presenta en el mercado; estabilidad dimensional a temperatura específica; estabilidad dimensional en condiciones específicas de temperatura y humedad; resistencia a compresión; resistencia a la flexión; carga puntual; resistencia a la tracción paralela a las caras; resistencia a tracción perpendicular a las caras; fluencia a compresión; absorción de agua a corto plazo; absorción de agua a largo plazo; transmisión del vapor de agua; absorción acústica; emisión de sustancias peligrosas; e incandescencia continua.

3.9. PRODUCTOS MANUFACTURADOS DE LANA DE MADERA (WW)

Productos manufacturados de lana de madera, con o sin revestimiento o recubrimiento, que se utilizan para el aislamiento térmico de los edificios. Los productos se fabrican en forma de paneles o planchas.

- Marcado CE obligatorio desde el 1 de septiembre de 2013. Norma de aplicación: UNE-EN 13168:2013. Productos aislantes térmicos para aplicaciones en la edificación. Productos manufacturados de lana de madera (WW). Especificación. Sistema de evaluación y verificación de la constancia de las prestaciones: 1, 3 ó 4.

Identificación: Se comprobará que la identificación del producto recibido se corresponde con las características exigidas por la normativa de obligado cumplimiento y, en su caso, por el proyecto o por la dirección facultativa.

Características esenciales referidas a los requisitos básicos, que pueden estar especificadas, para el uso o usos declarados (aislamiento térmico de edificios):

- a. Reacción al fuego.
- b. Permeabilidad al agua.
- c. Emisión de sustancias corrosivas.
- d. Emisión de sustancias peligrosas al interior de los edificios.
- e. Índice de absorción acústica.
- f. Incandescencia continua.
- g. Resistencia térmica.
- h. Permeabilidad al vapor de agua.
- i. Resistencia a compresión.
- j. Resistencia a la tracción/flexión.
- k. Durabilidad de la reacción al fuego ante calor, condiciones climáticas, envejecimiento/degradación.
- l. Durabilidad de la resistencia térmica ante calor, condiciones climáticas, envejecimiento/degradación.
- m. Durabilidad de la resistencia a compresión ante el envejecimiento/degradación.

- Ensayos:

En su caso, se realizarán los ensayos necesarios para comprobar alguna de las características esenciales exigidas por la normativa de obligado cumplimiento y, en su caso, por el proyecto o por la dirección facultativa. Ensayos regulados que pueden llegar a ser requeridos:

Resistencia térmica - y conductividad térmica; longitud y anchura; espesor; rectangularidad; planicidad; contenido en cloruros; resistencia a la tracción paralela a las caras; reacción al fuego tal como se presenta en el mercado; estabilidad dimensional en condiciones específicas de temperatura y humedad; estabilidad dimensional en condiciones específicas de carga y temperatura; tensión de compresión o resistencia a compresión; densidad aparente y masa por unidad de superficie; carga puntual; resistencia a flexión; transmisión del vapor de agua; absorción de agua; fluencia a compresión; absorción acústica; emisión de sustancias peligrosas; reacción al fuego del producto en montajes normalizados que simulan las condiciones finales de uso; incandescencia continua; resistencia a la carga; resistencia al choque; y resistencia a cortante.

3.10. PRODUCTOS MANUFACTURADOS DE PERLITA EXPANDIDA (EPB)

Productos manufacturados en paneles de perlita expandida, con o sin revestimiento o recubrimiento, que se utilizan para el aislamiento térmico de edificios. Los productos se fabrican en forma de planchas o de productos aislantes multicapa o compuestos.

- Marcado CE obligatorio desde el 1 de septiembre de 2013. Norma de aplicación: UNE-EN 13169:2013. Productos aislantes térmicos para aplicaciones en la edificación. Productos manufacturados de perlita expandida (EPB). Especificación. Sistema de evaluación y verificación de la constancia de las prestaciones: 1, 3 ó 4.

Identificación: Se comprobará que la identificación del producto recibido se corresponde con las características exigidas por la normativa de obligado cumplimiento y, en su caso, por el proyecto o por la dirección facultativa.

En paneles aislantes de EPB monocapa y multicapa, las características esenciales referidas a los requisitos básicos, que pueden estar especificadas, para el uso o usos declarados (aislamiento térmico de edificios) son:

- a. Reacción al fuego.

- b. Permeabilidad al agua.
- c. Emisión de sustancias peligrosas al interior de los edificios.
- d. Incandescencia continua.
- e. Resistencia térmica.
- f. Permeabilidad al vapor de agua.
- g. Resistencia a compresión.
- h. Resistencia a la tracción/flexión.
- i. Durabilidad de la reacción al fuego ante calor, condiciones climáticas, envejecimiento/degradación.
- j. Durabilidad de la resistencia térmica ante calor, condiciones climáticas, envejecimiento/degradación.
- k. Durabilidad de la resistencia a compresión ante el envejecimiento/degradación.

En paneles aislantes de EPB compuestos, las características esenciales referidas a los requisitos básicos, que pueden estar especificadas, para el uso o usos declarados (aislamiento térmico de edificios) son:

- a. Reacción al fuego.
- b. Permeabilidad al agua.
- c. Emisión de sustancias peligrosas al interior de los edificios.
- d. Incandescencia continua.
- e. Índice de transmisión de ruido de impacto (para suelos).
- f. Resistencia térmica.
- g. Permeabilidad al vapor de agua.
- h. Resistencia a compresión.
- i. Resistencia a la tracción/flexión.
- j. Durabilidad de la reacción al fuego ante calor, condiciones climáticas, envejecimiento/degradación.
- k. Durabilidad de la resistencia térmica ante calor, condiciones climáticas, envejecimiento/degradación.
- l. Durabilidad de la resistencia a compresión ante el envejecimiento/degradación.

- Ensayos:

En su caso, se realizarán los ensayos necesarios para comprobar alguna de las características esenciales exigidas por la normativa de obligado cumplimiento y, en su caso, por el proyecto o por la dirección facultativa. Ensayos regulados que pueden llegar a ser requeridos:

Resistencia térmica - conductividad térmica; longitud y anchura; espesor; rectangularidad; planicidad; resistencia a la flexión; reacción al fuego del producto tal como se presenta en el mercado; estabilidad dimensional tensión o resistencia a compresión; deformación bajo condiciones específicas de carga y de temperatura; tracción perpendicular a las caras; absorción de agua a corto plazo por inmersión parcial; absorción de agua a corto plazo por inmersión total; resistencia a flexión a luz constante; carga puntual; fluencia a compresión; transmisión de vapor de agua; emisión de sustancias peligrosas; reacción al fuego del producto en montajes normalizados que simulan las condiciones finales de uso; e incandescencia continua.

3.11. PRODUCTOS MANUFACTURADOS DE CORCHO EXPANDIDO (ICB)

Productos manufacturados de corcho expandido, que se utilizan para el aislamiento térmico de los edificios. Los productos se fabrican con corcho granulado que se aglomera sin aglutinantes adicionales y se suministran en forma de planchas con y sin revestimientos o recubrimientos.

- Marcado CE obligatorio desde el 1 de septiembre de 2013. Norma de aplicación: UNE-EN 13170:2013. Productos aislantes térmicos para aplicaciones en la edificación. Productos manufacturados de corcho expandido (ICB). Especificación. Sistema de evaluación y verificación de la constancia de las prestaciones: 1, 3 ó 4.

Identificación: Se comprobará que la identificación del producto recibido se corresponde con las características exigidas por la normativa de obligado cumplimiento y, en su caso, por el proyecto o por la dirección facultativa.

Las características esenciales referidas a los requisitos básicos, que pueden estar especificadas, para el uso o usos declarados (aislamiento térmico de edificios):

- a. Reacción al fuego. Características de la Euroclases.
 - b. Emisión de sustancias peligrosas al interior de los edificios.
 - c. Índice de absorción acústica.
 - d. Índice de transmisión del ruido de impacto (para suelos).
 - e. Índice de aislamiento acústico al ruido aéreo directo.
 - f. Incandescencia continua.
 - g. Resistencia térmica.
 - h. Permeabilidad al agua.
 - i. Permeabilidad al vapor de agua.
 - j. Resistencia a compresión.
 - k. Durabilidad de la reacción al fuego ante calor, condiciones climáticas, envejecimiento/degradación.
 - l. Resistencia a la tracción/flexión.
 - m. Durabilidad de la resistencia a compresión ante el envejecimiento/degradación.
- Ensayos:

En su caso, se realizarán los ensayos necesarios para comprobar alguna de las características esenciales exigidas por la normativa de obligado cumplimiento y, en su caso, por el proyecto o por la dirección facultativa. Ensayos regulados que pueden llegar a ser requeridos:

Resistencia térmica - conductividad térmica; longitud y anchura; espesor; rectangularidad; planicidad; reacción al fuego del producto tal como se presenta en el mercado; contenido de humedad; densidad aparente; resistencia a flexión; Estabilidad dimensional en condiciones específicas; tensión de compresión al 10% de deformación; tracción perpendicular a las caras; carga puntual; fluencia a compresión; Absorción de agua a corto plazo; transmisión de vapor de agua; rigidez dinámica; espesor α_L ; espesor α_B ; reducción de espesor a largo plazo; absorción acústica; resistencia al flujo de aire; emisión de sustancias peligrosas; reacción al fuego del producto en montajes normalizado que simulan las condiciones finales de uso; incandescencia continua; deformación bajo carga a compresión; y resistencia a cortante.

3.12. PRODUCTOS MANUFACTURADOS DE FIBRA DE MADERA (WF)

Productos manufacturados de fibra de madera, con o sin revestimiento o recubrimiento, que se utilizan para el aislamiento térmico de los edificios. Los productos se fabrican en forma de rollos, mantas, fieltros, planchas o paneles.

- Marcado CE obligatorio desde el 1 de septiembre de 2013. Norma de aplicación: UNE-EN 13171:2013. Productos aislantes térmicos para aplicaciones en la edificación. Productos manufacturados de fibra de madera (WF). Especificación. Sistema de evaluación y verificación de la constancia de las prestaciones: 1, 3 ó 4.

Identificación: Se comprobará que la identificación del producto recibido se corresponde con las características exigidas por la normativa de obligado cumplimiento y, en su caso, por el proyecto o por la dirección facultativa.

Las características esenciales referidas a los requisitos básicos, que pueden estar especificadas, para el uso o usos declarados (aislamiento térmico de edificios):

- a. Reacción al fuego. Características de la Euroclases.
- b. Emisión de sustancias peligrosas al ambiente interior.
- c. Coeficiente de absorción acústica.
- d. Índice de transmisión de los ruidos de impacto (para suelos).
- e. Índice de aislamiento a los ruidos aéreos directos.
- f. Incandescencia continua.
- g. Resistencia térmica.
- h. Permeabilidad al agua.
- i. Permeabilidad al vapor de agua.
- j. Resistencia a compresión.
- k. Durabilidad de la reacción al fuego frente al calor, condiciones climáticas, envejecimiento/degradación.
- l. Durabilidad de la resistencia térmica frente al calor, condiciones climáticas, envejecimiento/degradación.
- m. Resistencia a tracción/flexión.
- n. Durabilidad de la resistencia a compresión frente al envejecimiento/degradación.

- Ensayos:

En su caso, se realizarán los ensayos necesarios para comprobar alguna de las características esenciales exigidas por la normativa de obligado cumplimiento y, en su caso, por el proyecto o por la dirección facultativa. Ensayos regulados que pueden llegar a ser requeridos:

Resistencia térmica y conductividad térmica; longitud y anchura; espesor; rectangularidad; planicidad; reacción al fuego del producto tal como se introduce en el mercado; Estabilidad dimensional en condiciones normales y constantes de laboratorio; Estabilidad dimensional en condiciones específicas de temperatura; Estabilidad dimensional en condiciones específicas de temperatura y humedad; tensión de compresión o resistencia a compresión; resistencia a tracción perpendicular a las caras; resistencia a tracción paralela a las caras; carga puntual; fluencia a compresión; absorción de agua a corto plazo; transmisión de vapor de agua; rigidez dinámica; espesor α_L ; espesor α_B ; reducción de espesor a largo plazo; absorción acústica, resistividad al flujo de aire; densidad aparente; emisión de sustancias peligrosas; reacción al fuego del producto en montajes normalizados que simulan las condiciones finales de uso; e incandescencia continua.

4.1. LÁMINAS FLEXIBLES PARA LA IMPERMEABILIZACIÓN

4.1.1. LÁMINAS BITUMINOSAS CON ARMADURA PARA IMPERMEABILIZACIÓN DE CUBIERTAS

Láminas flexibles bituminosas con armadura, cuyo uso previsto es la impermeabilización de cubiertas. Incluye láminas utilizadas como última capa, capas intermedias y capas inferiores. No contempla las láminas bituminosas con armadura utilizadas como láminas inferiores en cubiertas con elementos discontinuos. Tampoco contempla las láminas impermeabilizantes destinadas a colocarse totalmente adheridas bajo productos bituminosos (por ejemplo asfalto) directamente aplicados a temperatura elevada.

Como sistema de impermeabilización se entiende el conjunto de una o más capas de láminas para la impermeabilización de cubiertas, colocadas y unidas, que tienen unas determinadas características de comportamiento lo que permite considerarlo como un todo.

Condiciones de suministro y recepción

- Marcado CE obligatorio desde el 1 de octubre de 2010. Norma de aplicación: UNE-EN 13707:2005+A2:2010. Láminas flexibles para la impermeabilización. Láminas bituminosas con armadura para impermeabilización de cubiertas. Definiciones y características. Sistemas de evaluación y verificación de la constancia de las prestaciones: 1, 2+, 3 ó 4. En su caso, 3 ó 4 para las características de reacción al fuego y/o comportamiento a un fuego externo en función del uso previsto y nivel o clase:

Impermeabilización de cubiertas sujetas a reacción al fuego:

- **Clase (A1, A2, B, C)*:** sistema 1.
- **Clase (A1, A2, B, C)**, D, E:** sistema 3.
- Clase F: sistema 4.

Comportamiento de la impermeabilización de cubiertas sujetas a un fuego externo:

- EN 13501-5 para productos que requieren ensayo: sistema 3.
- Productos Clase **F_{ROOF}**: sistema 4.

Impermeabilización de cubiertas: sistema 2+ (por el requisito de estanquidad).

* Productos o materiales para los cuales existe una etapa claramente identificable en el proceso de producción que implica una mejora de la clasificación de la reacción al fuego (por ejemplo adición de retardadores de fuego o limitación de materiales orgánicos).

** Productos o materiales no contemplados por la nota (*).

Identificación: Se comprobará que la identificación del producto recibido se corresponde con las características exigidas por la normativa de obligado cumplimiento y, en su caso, por el proyecto o por la dirección facultativa.

- a. Anchura y longitud.
- b. Espesor o masa.
- c. Sustancias peligrosas y/o salud y seguridad y salud.

Características esenciales referidas a los requisitos básicos, que pueden estar especificadas, para el uso o usos declarados:

- Sistemas multicapas sin protección superficial pesada permanente (por ejemplo, grava).
 - Láminas para aplicaciones monocapa.
 - Láminas para cubierta ajardinada o láminas bajo protección superficial pesada permanente (por ejemplo, grava).
- a. Defectos visibles (en todos los sistemas).
 - b. Dimensiones (en todos los sistemas).
 - c. Estanquidad (en todos los sistemas).
 - d. Comportamiento frente a un fuego externo (en sistemas multicapas sin protección superficial pesada permanente y láminas para aplicaciones monocapa).
 - e. Reacción al fuego (en todos los sistemas).
 - f. Estanquidad tras estiramiento (sólo en láminas para aplicaciones monocapa fijadas mecánicamente).

- g. Resistencia al pelado (sólo en láminas para aplicaciones monocapa fijadas mecánicamente).
- h. Resistencia a la cizalladura (en láminas para aplicaciones monocapa y láminas para cubierta ajardinada o láminas bajo protección superficial pesada permanente).
- i. Propiedades de vapor de agua (en todos los sistemas, determinación según norma En 1931 o valor de 20.000).
- j. Propiedades de tracción (en todos los sistemas).
- k. Resistencia al impacto (en láminas para aplicaciones monocapa y láminas para cubierta ajardinada o láminas bajo protección superficial pesada permanente).
- l. Resistencia a una carga estática (en láminas para aplicaciones monocapa y láminas para cubierta ajardinada o láminas bajo protección superficial pesada permanente).
- m. Resistencia al desgarro (por clavo) (en sistemas multicapas sin protección superficial pesada permanente y láminas para aplicaciones monocapa, fijados mecánicamente).
- n. Resistencia a la penetración de raíces (sólo en barreras antirraíces para cubierta ajardinada).
- o. Estabilidad dimensional (en todos los sistemas).
- p. Estabilidad de forma bajo cambios cíclicos de temperatura (sólo en láminas con protección superficial metálica en sistemas multicapas sin protección superficial pesada permanente y láminas para aplicaciones monocapa).
- q. Flexibilidad a baja temperatura (en todos los sistemas).
- r. Resistencia a la fluencia a temperatura elevada (en todos los sistemas).
- s. Comportamiento al envejecimiento artificial (en sistemas multicapas sin protección superficial pesada permanente y láminas para aplicaciones monocapa sin protección superficial).
- t. Adhesión de gránulos (en sistemas multicapas sin protección superficial pesada permanente y láminas para aplicaciones monocapa).

- Distintivos de calidad:

Se comprobará que el producto ostenta los distintivos de calidad exigidos, en su caso, por el proyecto o por la dirección facultativa, que aseguren las características exigidas.

- Ensayos:

Se realizarán los ensayos exigidos por la normativa de obligado cumplimiento y, en su caso, por el proyecto o por la dirección facultativa. Ensayos regulados que pueden estar especificados:

Defectos visibles. Longitud y anchura. Rectitud. Espesor o masa por unidad de área. Estanquidad. Comportamiento frente a un fuego externo. Reacción al fuego. Estanquidad tras estiramiento a baja temperatura. Resistencia de juntas (resistencia al pelado). Resistencia de juntas (resistencia a la cizalladura). Propiedades de vapor de agua. Propiedades de tracción. Resistencia al impacto. Resistencia a una carga estática. Resistencia desgarro (por clavo). Resistencia a la penetración de raíces. Estabilidad dimensional. Estabilidad de forma bajo cambios cíclicos de temperatura. Flexibilidad a baja temperatura (plegabilidad). Resistencia a la fluencia a elevada temperatura. Comportamiento al envejecimiento artificial. Adhesión de gránulos.

4.1.2. LÁMINAS AUXILIARES PARA CUBIERTAS CON ELEMENTOS DISCONTINUOS

Láminas flexibles auxiliares destinadas a ser utilizadas bajo cubiertas con elementos discontinuos (por ejemplo, tejas, pizarras).

Condiciones de suministro y recepción

- Marcado CE obligatorio desde el 1 de abril de 2012. Norma de aplicación: UNE-EN 13859-1:2010. Láminas flexibles para impermeabilización. Definiciones y características de las láminas auxiliares. Parte 1: Láminas auxiliares para cubiertas con elementos discontinuos. Sistema de evaluación y verificación de la constancia de las prestaciones: 1, 3 ó 4. El sistema 4 indica que no se requiere ensayo para la reacción al fuego clase F. Especificación del sistema en función del uso previsto y de la clase correspondiente:

Capas de control de vapor de agua: sistema 3.

Capas de control de vapor de agua sometidas a reglamentaciones de reacción al fuego:

- **Niveles o Clases** (A1, A2, B, C)*: sistema 1.
- Niveles o **Clases** (A1, A2, B, C)**, D, E: sistema 3.
- Nivel o Clase F: sistema 4.

* Productos o materiales para los que una etapa claramente identificable en el proceso de producción supone una mejora en la clasificación de reacción al fuego (por ejemplo la adición de retardadores de fuego o la limitación de materiales orgánicos).

** Productos o materiales no contemplados por la nota (*).

Identificación: Se comprobará que la identificación del producto recibido se corresponde con las características exigidas por la normativa de obligado cumplimiento y, en su caso, por el proyecto o por la dirección facultativa.

Características esenciales referidas a los requisitos básicos, que pueden estar especificadas, para el uso o usos declarados:

- Reacción al fuego.
 - Resistencia a la penetración de agua: clases W1 a W3.
 - Propiedades de transmisión de vapor de agua.
 - Propiedades de tracción.
 - Resistencia al desgarro.
 - Flexibilidad a bajas temperaturas (plegabilidad).
 - Comportamiento al envejecimiento artificial: resistencia a la penetración de agua y resistencia a tracción).
- Distintivos de calidad:
Se comprobará que el producto ostenta los distintivos de calidad exigidos, en su caso, por el proyecto o por la dirección facultativa, que aseguren las características exigidas.
 - Ensayos:

En su caso, se realizarán los ensayos necesarios para comprobar alguna de las características exigidas por la normativa de obligado cumplimiento y, en su caso, por el proyecto o por la dirección facultativa. Ensayos regulados que pueden llegar a ser requeridos:

Longitud, anchura y rectitud; masa por unidad de área; reacción al fuego; resistencia a la penetración de agua; propiedades de transmisión de vapor de agua; propiedades de tracción (fuerza máxima de tracción y alargamiento); resistencia al desgarro (por clavo); estabilidad dimensional; flexibilidad a bajas temperaturas; envejecimiento artificial

por exposición prolongada a la combinación de radiación UV, temperatura elevada y calor; resistencia a la penetración de aire; y estanquidad de la soldadura.

4.1.3 LÁMINAS AUXILIARES PARA MUROS

Láminas flexibles auxiliares para muros utilizadas bajo los revestimientos exteriores de muros, con objeto de evitar la penetración de agua y viento del exterior.

Condiciones de suministro y recepción

- Marcado CE obligatorio desde el 1 de abril de 2012. Norma de aplicación: UNE-EN 13859-2:2010. Láminas flexibles para impermeabilización. Definiciones y características de las láminas auxiliares. Parte 2: Láminas auxiliares para muros. Sistema de evaluación y verificación de la constancia de las prestaciones: 1, 3 ó 4.

El sistema 4 indica que no se requiere ensayo para la reacción al fuego clase F. Especificación del sistema en función del uso previsto y de la clase correspondiente:

Láminas auxiliares para muros: sistema 3.

Láminas auxiliares para muros sometidas a reglamentos de reacción al fuego:

- Niveles o Clases (A1, A2, B, C)*: sistema 1.
- Niveles o Clases (A1, A2, B, C)**, D, E: sistema 3.
- Nivel o Clase F: sistema 4.

* Productos o materiales para los cuales una etapa claramente identificable en el proceso de producción implica una mejora de la clasificación de la reacción al fuego (por ejemplo, una adición de retardadores de fuego o limitación de materiales orgánicos).

** Productos o materiales no contemplados por la nota (*).

Identificación: Se comprobará que la identificación del producto recibido se corresponde con las características exigidas por la normativa de obligado cumplimiento y, en su caso, por el proyecto o por la dirección facultativa.

Características esenciales referidas a los requisitos básicos, que pueden estar especificadas, para el uso o usos declarados:

- Reacción al fuego.
 - Resistencia a la penetración de agua: clases W1 a W3.
 - Propiedades de transmisión de vapor de agua.
 - Propiedades de tracción.
 - Resistencia al desgarro.
 - Flexibilidad a bajas temperaturas (plegabilidad).
 - Comportamiento al envejecimiento artificial: resistencia a la penetración de agua y las propiedades de tracción.
- Distintivos de calidad:

Se comprobará que el producto ostenta los distintivos de calidad exigidos, en su caso, por el proyecto o por la dirección facultativa, que aseguren las características exigidas.
 - Ensayos:

En su caso, se realizarán los ensayos necesarios para comprobar alguna de las características exigidas por la normativa de obligado cumplimiento y, en su caso, por el proyecto o por la dirección facultativa. Ensayos regulados que pueden llegar a ser requeridos:

Longitud, anchura y rectitud; masa por unidad de área, reacción al fuego, resistencia a la penetración de agua, propiedades de transmisión de vapor de agua; resistencia a la penetración de aire; propiedades de tracción; resistencia al desgarro (por clavo); estabilidad dimensional; flexibilidad a bajas temperaturas (plegabilidad); envejecimiento artificial por exposición prolongada a la combinación de radiación UV, temperatura elevada y calor.

4.1.4. LÁMINAS PLÁSTICAS Y DE CAUCHO PARA IMPERMEABILIZACIÓN DE CUBIERTAS

Láminas plásticas y de caucho, incluidas las láminas fabricadas con sus mezclas y aleaciones (caucho termoplástico) para las que su uso previsto es la impermeabilización de cubiertas.

Como sistema de impermeabilización se entiende el conjunto de componentes de impermeabilización de la cubierta en su forma aplicada y unida, que tiene unas ciertas prestaciones y que se comprueba como un todo.

Se utilizan tres grupos de materiales sintéticos: plásticos, cauchos y cauchos termoplásticos. Pueden utilizarse otros materiales. A continuación se nombran algunos materiales típicos para los grupos individuales, con su código de designación abreviada, el cual se ha establecido en el mercado y difiere de los códigos normativos:

- Plásticos:

Poliétileno clorosulfonado, CSM o PE-CS; etileno-acetato de etilo o terpolímero de acetato de etil-etileno (denominación completa), EEA; etileno-acetato de butilo, EBA; copolímero, de etileno y betún, ECB o EBT; copolímero de etileno-acetato de vinilo, EVAC; poliolefina termoplástica, FPO o PO-F; polipropileno flexible, FPP o PP-F; polietileno, PE; polietileno clorado, PE-C; poliisobutileno, PIB; polipropileno, PP; Policloruro de vinilo, PVC.

- Cauchos:

Caucho de butadieno, BR; caucho de cloropreno, CR; caucho de polietileno clorosulfonado, CSM; caucho terpolímero de etileno, propileno y un monómero diénico, EPDM; caucho isobuteno-isopreno (caucho butílico), IIR; caucho acrilonitrilo-butadieno (caucho de nitrilo), NBR.

- Cauchos termoplásticos:

Aleaciones elastoméricas, EA; caucho de fundición procesable, MPR; estireno etileno butileno estireno, SEBS; elastómeros termoplásticos, no reticulados, TPE; elastómeros termoplásticos, reticulados, TPE-X; copolímeros SEBS, TPS o TPS-SEBS; caucho termoplástico vulcanizado, TPV.

Condiciones de suministro y recepción

- Marcado CE obligatorio desde el 1 de octubre de 2013. Norma de aplicación: UNE-EN 13956:2013. Láminas flexibles para impermeabilización. Láminas plásticas y de caucho para impermeabilización de cubiertas. Definiciones y características. Sistema de evaluación y verificación de la constancia de las prestaciones: 1, 2+, 3 ó 4. En su caso, 3 ó 4 para las características de reacción al fuego y/o comportamiento a un fuego externo en función del uso previsto y nivel o clase:

Impermeabilización de cubiertas sujetas a la reacción al fuego:

- **Clase (A1, A2, B, C)*:** sistema 1.
- **Clase (A1, A2, B, C)**,** D y E: sistema 3.
- Clase (A1 a E)*** y F: sistema 4.

Impermeabilización de cubiertas sujetas al comportamiento frente al fuego exterior:

- pr EN 13501-5 para los productos que requieren ensayo: sistema 3.

- Productos de clase F_{ROOF} : sistema 4.

Impermeabilización de cubiertas: sistema 2+ (por el requisito de estanquidad).

* Productos / materiales para los cuales existe una etapa en el proceso de fabricación, claramente identificable, que produce una mejora en la clasificación de reacción al fuego (por ejemplo la adición de retardadores de fuego o una limitación en el contenido de material orgánico).

** Productos / materiales no cubiertos por la nota (*).

Identificación: Se comprobará que la identificación del producto recibido se corresponde con las características exigidas por la normativa de obligado cumplimiento y, en su caso, por el proyecto o por la dirección facultativa.

*** Productos / materiales que no necesitan ensayo para la reacción al fuego.

Impermeabilización de cubiertas sometidas a comportamiento frente al fuego exterior:

- **Para los productos que requieran ensayo. Todas las clases con excepción de la clase F_{ROOF} . sistema 3.**

- **Para productos de la clase F_{ROOF} sistema 4.**

Impermeabilización de cubiertas sistema

2+.

Características esenciales referidas a los requisitos básicos que pueden estar especificadas para el uso o usos declarados:

- a. Comportamiento frente al fuego exterior.
- b. Reacción al fuego.
- c. Estanquidad al agua.
- d. Propiedades de tracción.
- e. Resistencia a raíces.
- f. Resistencia a una carga estática.
- g. Resistencia al impacto.
- h. Resistencia al desgarro.
- i. Resistencia a los solapes.
- j. Durabilidad.
- k. Plegabilidad.
- l. Sustancias peligrosas.

- Distintivos de calidad:

Se comprobará que el producto ostenta los distintivos de calidad exigidos, en su caso, por el proyecto o por la dirección facultativa, que aseguren las características exigidas.

- Ensayos:

En su caso, se realizarán los ensayos necesarios para comprobar alguna de las características exigidas por la normativa de obligado cumplimiento, por el proyecto o por la dirección facultativa. Ensayos normalizados que pueden llegar a ser requeridos:

Defectos visibles. Longitud. Anchura. Rectitud. Planeidad. Masa por unidad de superficie. Espesor efectivo. Estanquidad al agua. Comportamiento frente al fuego exterior. Reacción al fuego. Resistencia al pelado de los solapes.

Resistencia al cizallamiento de los solapes. Resistencia a la tracción. Alargamiento. Resistencia al impacto. Resistencia a la carga estática. Resistencia al desgarro. Resistencia a la penetración de raíces. Estabilidad dimensional. Plegabilidad a baja temperatura. Exposición UV. Efectos de los productos químicos líquidos, incluyendo el agua. Resistencia al granizo. Propiedades de transmisión del vapor de agua. Resistencia al ozono. Exposición al betún.

4.1.7. LÁMINAS BITUMINOSAS PARA EL CONTROL DEL VAPOR DE AGUA

Láminas flexibles bituminosas con armadura cuyo uso previsto es el de barrera anticapilaridad en edificios, incluyendo la estanquidad de estructuras enterradas.

Condiciones de suministro y recepción

- Marcado CE obligatorio desde el 1 de septiembre de 2006, norma de aplicación: UNE-EN 13970:2005 y desde el 1 de enero de 2009, norma de aplicación: UNE-EN 13970:2005/A1:2007. Láminas flexibles para impermeabilización. Láminas bituminosas para el control del vapor de agua. Definiciones y características. Sistema de evaluación y verificación de la constancia de las prestaciones: 1, 3 ó 4. El sistema 4 indica que no se requiere ensayo para la reacción al fuego en la clase F.

Láminas bituminosas con armadura, con función anticapilaridad para edificios, incluyendo estanquidad en estructuras enterradas sometidas a reacción al fuego:

- **Clase (A1, A2, B, C)*:** sistema 1.
- **Clase (A1, A2, B, C)**, D, E:** sistema 3.
- Clase F: sistema 4.

Láminas bituminosas con armadura, con función anticapilaridad para edificios, incluyendo estanquidad en estructuras enterradas: sistema 2+.

* Productos o materiales para los que una etapa claramente identificable en el proceso de producción supone una mejora en la clasificación de reacción al fuego (por ejemplo la adición de retardadores de llama o la limitación de material orgánico).

** Productos o materiales no contemplados por la nota (*).

Identificación: Se comprobará que la identificación del producto recibido se corresponde con las características exigidas por la normativa de obligado cumplimiento y, en su caso, por el proyecto o por la dirección facultativa.

- Longitud y anchura.
- Espesor o masa.
- Sustancias peligrosas y/o salud y seguridad y salud.
- Tipo de producto (A o T).

Características esenciales referidas a los requisitos básicos, que pueden estar especificadas para el uso o usos declarados:

- Defectos visibles.
- Dimensiones y tolerancias.
- Espesor y masa por unidad de área.
- Estanquidad.
- Resistencia al impacto.
- Durabilidad.

- g. Envejecimiento/degradación artificial.
 - h. Agentes químicos.
 - i. Flexibilidad a bajas temperaturas (plegabilidad).
 - j. Resistencia al desgarro (por clavo).
 - k. Resistencia de la junta.
 - l. Transmisión de vapor de agua.
 - m. Resistencia a una carga estática.
 - n. Propiedades de tracción.
 - o. Reacción al fuego.
 - p. Sustancias peligrosas.
- Ensayos:

Se realizarán los ensayos exigidos por la normativa de obligado cumplimiento y, en su caso, por el proyecto o por la dirección facultativa. Ensayos regulados que pueden estar especificados:

Estanquidad al agua en fase. Resistencia a una carga estática. Propiedades de tracción. Durabilidad de la estanquidad frente al envejecimiento artificial. Durabilidad de la estanquidad frente a agentes químicos. Resistencia al desgarro (por clavo). Resistencia al impacto. Flexibilidad a baja temperatura. Resistencia de la junta. Transmisión de vapor de agua. Reacción al fuego. Longitud. Anchura. Espesor. Masa. Rectitud. Sustancias peligrosas. Defectos visibles.

7.1.1. VENTANAS Y PUERTAS PEATONALES EXTERIORES

Ventanas de maniobra manual o motorizada, balconeras y pantallas (conjunto de dos o más ventanas y/o puertas exteriores peatonales en un plano con o sin marcos separadores), para instalación en aberturas de muros verticales y ventanas de tejado para instalación en tejados inclinados completas con: herrajes, burletes, aperturas acristaladas con/sin persianas incorporadas, con/sin cajones de persiana, con/sin celosías.

Ventanas, de tejado, balconeras y pantallas (conjunto de dos o más ventanas y/o puertas exteriores peatonales en un plano con o sin marcos separadores), maniobradas manualmente o motorizadas: completa o parcialmente acristaladas incluyendo cualquier tipo de relleno no transparente. Fijadas o parcialmente fijadas o operables con uno o más marcos (abisagrada, proyectante, pivotante, deslizante).

Puertas exteriores peatonales de maniobra manual o motorizadas con hojas planas o con paneles, completas con: tragaluces integrales, si los hubiera; partes adyacentes que están contenidas dentro de un marco único para inclusión en una apertura única si los hubiera.

Condiciones de suministro y recepción

- Marcado CE obligatorio desde el 1 de diciembre de 2010. Norma de aplicación: UNE-EN 14351-1:2006+A1:2010. Ventanas y puertas peatonales exteriores. Norma de producto, características de prestación. Parte 1: Ventanas y puertas peatonales exteriores sin características de resistencia al fuego y/o control de fugas de humo. Sistema de evaluación y verificación de la constancia de las prestaciones:

Productos	Uso(s) previsto(s)	Niveles o clases	Sistemas de evaluación y verificación de la constancia de las prestaciones
Puertas y portones (con o sin herrajes relacionados)	Compartimentación de fuego/humo y en rutas de escape		1
	En rutas de escape		1
	Otros usos específicos declarados y/o usos sujetos a otros requisitos específicos, en particular ruido, energía, estanquidad y seguridad de uso.		3
	Para comunicación interna solamente		4
Ventanas (con o sin herrajes relacionados)	Compartimentación de fuego/humo y en rutas de escape		1
	Cualquiera otra		3
Ventanas de tejado	Para usos sujetos a resistencia al fuego (por ejemplo, compartimentación de fuego)	Cualquiera	3
	Para usos sujetos a reglamentaciones de reacción al fuego	(A1, A2, B, C)*	1
		(A1, A2, B, C)**, D, E	3
		(A1 a E)***, F	4
	Para usos sujetos a reglamentaciones de	Productos que requieren ensayo	3

comportamiento al fuego exterior	Productos "considerados que satisfacen" sin ensayo (listas CWFT)	4
Para usos que contribuyan a rigidizar la estructura de la cubierta		3
Para usos distintos a los especificados anteriormente		3

* Productos/materiales para los que una etapa claramente identificable en la producción resulta en una mejora de la clasificación de la reacción al fuego (por ejemplo la adición de retardantes o limitación de materia orgánica).

** Productos/materiales no cubiertos por la nota (*).

*** Productos/materiales que no requieren ser ensayados para la reacción al fuego (por ejemplo, productos/materiales de las Clases A1 de acuerdo con la Decisión de la Comisión 96/603/CE, corregida).

Identificación: Se comprobará que la identificación del producto recibido se corresponde con las características exigidas por la normativa de obligado cumplimiento y, en su caso, por el proyecto o por la dirección facultativa. Características esenciales referidas a los requisitos básicos, que pueden estar especificadas, para el uso o usos declarados:

Ventanas:

- Resistencia a la carga de viento. Clasificación /(Presión de ensayo, Pa): 1/(400), 2/(800), 3/(1200), 4/(1600), 5/(2000), Exxxx(>2000).
- Resistencia a la carga de viento. Clasificación /(Flecha del marco): A/($\leq 1/150$), B/($\leq 1/200$), C/($\leq 1/300$).
- Resistencia a la carga de nieve y carga permanente. (Valor declarado del relleno, por ejemplo, tipo y espesor del vidrio).
- Reacción al fuego (F, E, D, C, B, A2, A1).
- Comportamiento al fuego exterior.
- Estanquidad al agua (ventanas sin apantallar). Clasificación/ (Presión de ensayo, Pa): 1A(0), 2A(50), 3A(100), 4A(150), 5A(200), 6A(250), 7A(300), 8A(450), 9A(600), Exxx(>600).
- Estanquidad al agua (ventanas apantalladas). Clasificación/ (Presión de ensayo, Pa): 1B(0), 2B(50), 3B(100), 4B(150), 5B(200), 6B(250), 7B(300).
- Sustancias peligrosas. (Como se requiera por las reglamentaciones).
- Resistencia al impacto. (Altura de caída en mm). 200, 300, 450, 700, 950.
- Capacidad para soportar carga de los dispositivos de seguridad. (Valor umbral).
- Prestación acústica. Atenuación de sonido R_w (C;C_{tr}) (dB). (Valor declarado).
- Transmitancia térmica. U_w (W/(m²K)). (Valor declarado).

- m. Propiedades de radiación. Factor solar g. (Valor declarado).
- n. Propiedades de radiación. Transmisión de luz (τ_v). (Valor declarado).
- o. Permeabilidad al aire. Clasificación / (Presión máx. de ensayo, Pa) / (Permeabilidad de referencia al aire a 100 Pa (m^3/hm^2 o m^3/hm)). 1 / (150) / (50 ó 12,50), 2 / (300) / (27 ó 6,75), 3 / (600) / (9 ó 2,25), 4 / (600) / (3 ó 0,75).
- p. Fuerza de maniobra. 1, 2.
- q. Resistencia mecánica. 1, 2, 3, 4.
- r. Ventilación. Exponente del flujo de aire (n). Características del flujo de aire (K). Proporciones de flujo de aire. (Valores declarados).
- s. Resistencia a la bala. FB1, FB2, FB3, FB4, FB5, FB6, FB7, FSG.
- t. Resistencia a la explosión (Tubo de impacto). EPR1, EPR2, EPR3, EPR4.
- u. Resistencia a la explosión (Ensayo al aire libre). EXR1, EXR2, EXR3, EXR4, EXR5.
- v. Resistencia a aperturas y cierres repetidos (Número de ciclos). 5000, 10000, 20000.
- w. Comportamiento entre climas diferentes.
- x. Resistencia a la efracción. 1, 2, 3, 4, 5, 6.

Puertas:

- a. Resistencia a la carga de viento. Clasificación / (Presión de ensayo P1, Pa): 1/(400), 2/(800), 3/(1200), 4/(1600), 5/(2000), Exxx/ (>2000).
- b. Resistencia a la carga de viento. Clasificación / (Flecha del marco): A / ($\leq 1/150$), B / ($\leq 1/200$), C / ($\leq 1/300$).
- c. Estanquidad al agua (puertas sin apantallar). Clasificación/ (Presión de ensayo Pa): 1A(0), 2A(50), 3A(100), 4A(150), 5A(200), 6A(250), 7A(300), 8A(450), 9A(600), Exxx(>600).
- d. Estanquidad al agua (puertas apantalladas). Clasificación / (Presión de ensayo, Pa): 1B(0), 2B(50), 3B(100), 4B(150), 5B(200), 6B(250), 7B(300).
- e. Sustancias peligrosas. (Como se requiera por las reglamentaciones).
- f. Resistencia al impacto. (Altura de caída en mm). 200, 300, 450, 700, 950.
- g. Capacidad para soportar carga de los dispositivos de seguridad. (Valor umbral).
- h. Altura y anchura. (Valores declarados).
- i. Capacidad de desbloqueo.
- j. Prestaciones acústicas. Atenuación de sonido R_w ($C; C_{tr}$) (dB). (Valor declarado).
- k. Transmitancia térmica. U_D ($\text{W}/(\text{m}^2\text{K})$). (Valor declarado).
- l. Propiedades de radiación. Factor solar g. (Valor declarado).
- m. Propiedades de radiación. Transmisión de luz (τ_v). (Valor declarado).
- n. Permeabilidad al aire. Clasificación / (Presión máx. de ensayo, Pa) / (Permeabilidad de referencia al aire a 100 Pa) m^3/hm^2 o m^3/hm 1/(150)/(50 ó 12,50), 2/(300)/(27 ó 6,75), 3/(600)/(9 ó 2,25), 4/(600)/(3 ó 0,75).
- o. Fuerza de maniobra. 1, 2, 3, 4.
- p. Resistencia mecánica. 1, 2, 3, 4.
- q. Ventilación. Exponente del flujo de aire (n). Característica de flujo de aire (K). Proporciones de flujo de aire. (Valores declarados).
- r. Resistencia a la bala. FB1, FB2, FB3, FB4, FB5, FB6, FB7, FSG.

- s. Resistencia a la explosión (Tubo de impacto). EPR1, EPR2, EPR3, EPR4.
- t. Resistencia a la explosión (Campo abierto). EXR1, EXR2, EXR3, EXR4, EXR5.
- u. Resistencia a aperturas y cierres repetidos (Número de ciclos). 5000, 10000, 20000, 50000, 100000, 200000, 500000, 100000.
- v. Comportamiento entre climas diferentes. (Deformación permisible). 1(x), 2(x), 3(x).
- w. Resistencia a la efracción. 1, 2, 3, 4, 5, 6.

Puertas y ventanas:

- a. Información sobre almacenaje y transporte, si el fabricante no es responsable de la instalación del producto.
 - b. Requisitos y técnicas de instalación (in situ), si el fabricante no es responsable de la instalación del producto.
 - c. Mantenimiento y limpieza.
 - d. Instrucciones de uso final incluyendo instrucciones sobre sustitución de componentes.
 - e. Instrucciones de seguridad de uso.
- Distintivos de calidad:
- Se comprobará que el producto ostenta los distintivos de calidad exigidos, en su caso, por el proyecto o por la dirección facultativa, que aseguren las características.

- Ensayos:

Hay características cuyos valores pueden cambiar si se modifica un cierto componente (herrajes, juntas de estanquidad, material y perfil, acristalamiento), en cuyo caso debería llevarse a cabo un reensayo debido a modificaciones del producto.

Se realizarán los ensayos exigidos por la normativa de obligado cumplimiento y, en su caso, por el proyecto o por la dirección facultativa. Ensayos regulados que pueden estar especificados:

- Resistencia a la carga de viento.
- Resistencia a la nieve y a la carga permanente.
- Reacción al fuego en ventanas de tejado.
- Comportamiento al fuego exterior en ventanas de tejado.
- Estanquidad al agua.
- Sustancias peligrosas.
- Resistencia al impacto, en puertas y ventanas acopladas con vidrio u otro material fragmentario.
- Capacidad de soportar carga de los mecanismos de seguridad (p. ej. Topes de sujeción y reversibles, limitadores y dispositivos de fijación para limpieza).
- Altura y anchura de apertura de puertas y balconeras en mm.
- Capacidad de desbloqueo de los dispositivos de salida de emergencia y antipático instalados en puertas exteriores.
- Prestaciones acústicas.
- Transmitancia térmica de puertas U_D y ventanas U_W .
- Propiedades de radiación: transmitancia de energía solar total y transmitancia luminosa de los acristalamientos translúcidos.
- Permeabilidad al aire.

- Durabilidad: material de fabricación, recubrimiento y protección. Información sobre el mantenimiento y las partes reemplazables. Durabilidad de ciertas características (estanquidad y permeabilidad al aire, transmitancia térmica, capacidad de desbloqueo, fuerzas de maniobra).
- Fuerzas de maniobra.
- Resistencia mecánica.
- Ventilación (dispositivos de transferencia de aire integrados en una ventana o puerta): características del flujo de aire, exponente de flujo, proporción de flujo del aire a una presión diferencial de (4, 8, 10 y 20) Pa.
- Resistencia a la bala.
- Resistencia a la explosión (con tubo de impacto o ensayo al aire libre).
- Resistencia a aperturas y cierres repetidos.
- Comportamiento entre climas diferentes.
- Resistencia a la efracción.
- Puertas de vidrio sin marco: deben cumplir las normas europeas EN 1863-2, EN 12150-2, EN ISO 12543-2, EN 14179-2 o EN 14321-2.
- En puertas exteriores peatonales motorizadas: seguridad de uso, otros requisitos de los motores y componentes eléctricos/ herrajes.
- En ventanas motorizadas: seguridad de uso de los motores y componentes eléctricos/ herrajes.

7.4. VIDRIOS PARA LA CONSTRUCCIÓN

Productos en forma de placas planas, curvadas o conformadas, obtenidos por colada continua, colada y laminación continuas, estirado continuo, de una masa amorfa de elementos vitrificables, fundentes y estabilizantes, que pueden ser coloreados o tratados para mejorar sus propiedades mecánicas, usados en construcción para acristalamiento de huecos.

Tipos de vidrio:

- Productos básicos de vidrio:

Vidrio plano: de silicato sodocálcico, plano, transparente, incoloro o coloreado, de caras paralelas y pulidas, obtenido por colada continua y solidificación sobre un baño de metal.

Vidrio pulido armado: de silicato sodocálcico, plano, transparente e incoloro, con caras paralelas y pulidas fabricado a partir de vidrio impreso armado, esmerilando y puliendo sus caras.

Vidrio estirado: de silicato sodocálcico, plano, transparente, incoloro o coloreado, obtenido por estirado continuo, inicialmente vertical, de espesor regular y con las dos caras pulidas al fuego. Productos: vidrio estirado antiguo de nueva fabricación, vidrio estirado para renovación y vidrio estirado con defectos visuales mínimos.

Vidrio impreso: de silicato sodocálcico, plano, transparente, incoloro o coloreado que se obtiene por colada y laminación continuas.

Vidrio impreso armado: de silicato sodocálcico, plano, transparente, incoloro o coloreado, con malla de acero incorporada, soldada en todas sus intersecciones, de caras impresas o lisas obtenido por colada y laminación continuas.

Vidrio de perfil en U, armado o sin armar: de silicato sodocálcico, translúcido, incoloro o coloreado, armado o sin armar, que se obtiene por colada y laminación continuas y sometido a un proceso de formación de perfiles en U.

- Productos básicos especiales:

Vidrio borosilicatado: silicatado con un porcentaje de óxido de boro que le confiere alto nivel de resistencia al choque térmico, hidrolítico y a los ácidos muy alta.

Vitrocerámica: vidrio formado por una fase cristalina y otra viscosa residual obtenido por los métodos habituales de fabricación de vidrios y sometido a un tratamiento térmico que transforma de forma controlada una parte del vidrio en una fase cristalina de grano fino que le dota de unas propiedades diferentes a las del vidrio del que procede.

- Vidrios de capa:

Vidrio básico, especial, tratado o laminado, en cuya superficie se ha depositado una o varias capas de materiales inorgánicos para modificar sus propiedades.

- Vidrios laminados:

Vidrio laminado: conjunto de una hoja de vidrio con una o más hojas de vidrio (básicos, especiales, de capa, tratados) y/ o hojas de acristalamientos plásticos unidos por capas o materiales que pegan o separan las hojas y pueden dar propiedades de resistencia al impacto, al fuego, etc.

Vidrio laminado de seguridad: conjunto de una hoja de vidrio con una o más hojas de vidrio (básicos, especiales, de capa, tratados) y/ o hojas de acristalamientos plásticos unidos por capas o materiales que aportan resistencia al impacto.

Los productos vítreos pueden tratarse según los métodos:

Recocido: una vez obtenido el vidrio por fusión de sus componentes, sale del horno y el recocido relaja las tensiones de enfriamiento.

Templado: una vez recocido el vidrio, se calienta hasta la plastificación y posterior enfriamiento consiguiendo propiedades mecánicas y fragmentación en trozos muy pequeños.

Termoendurecido: se le introduce una tensión superficial permanente de compresión mediante calentamiento/enfriamiento consiguiendo aumentar su resistencia a las tensiones mecánicas y térmicas y que prescribe las características de fragmentación.

Templado térmicamente: se le introduce una tensión superficial permanente de compresión mediante calentamiento/ enfriamiento consiguiendo aumentar su resistencia a las tensiones mecánicas y térmicas y que prescribe las características de fragmentación.

Endurecido químicamente: proceso de cambio de iones, consiguiendo aumento de resistencia a tensiones mecánicas y térmicas. Los iones de pequeño diámetro en la superficie y en los bordes del vidrio son reemplazados con otros de mayor diámetro, lo que implica que la superficie del vidrio y los bordes estén sometidos a esfuerzos de compresión.

Condiciones de suministro y recepción

- Mercado CE:

Vidrio de silicato sodocálcico. Mercado CE obligatorio desde el 1 de septiembre de 2006. Norma UNE-EN 572-9:2006. Vidrio para la construcción. Productos básicos de vidrio. Vidrio de silicato sodocálcico. Parte 9: Evaluación de la conformidad/Norma de producto. Sistema de evaluación y verificación de la constancia de las prestaciones: 1, 3 ó 4.

Vidrio de capa. Mercado CE obligatorio desde el 1 de septiembre de 2006. Norma UNE-EN 1096-4:2005. Vidrio para la edificación. Vidrio de capa. Parte 4: Evaluación de la conformidad/Norma de producto. Sistema de evaluación y verificación de la constancia de las prestaciones: 1, 3 ó 4.

Unidades de vidrio aislante.

Marcado CE obligatorio desde el 1 de febrero de 2012. Norma de aplicación: UNE-EN 1279-5:2006+ A2:2010. Vidrio para la edificación. Unidades de vidrio aislante. Parte 5: Evaluación de la conformidad. Sistema de evaluación y verificación de la constancia de las prestaciones: 1, 3 ó 4.

Vidrio borosilicatado. Marcado CE obligatorio desde 1 de septiembre de 2006. Norma UNE-EN 1748-1-2:2005. Vidrio para la edificación. Productos básicos especiales. Parte 1-2: Vidrio borosilicatado. Evaluación de la conformidad/Norma de producto. Sistema de evaluación y verificación de la constancia de las prestaciones: 1, 3 ó 4.

Vidrio de silicato sodocálcico termoendurecido. Marcado CE obligatorio desde el 1 de septiembre de 2006. Norma UNE-EN 1863-2:2005. Vidrio para la edificación. Vidrio de silicato sodocálcico termoendurecido. Parte 2: Evaluación de la conformidad/Norma de producto. Sistema de evaluación y verificación de la constancia de las prestaciones: 1, 3 ó 4.

Vidrio de silicato sodocálcico de seguridad templado térmicamente. Marcado CE obligatorio desde el 1 de septiembre de 2006. Normas de aplicación: UNE-EN 12150-2:2005. Vidrio para la edificación. Vidrio de silicato sodocálcico de seguridad templado térmicamente. Parte 2: Evaluación de la conformidad/Norma de producto. Sistema de evaluación y verificación de la constancia de las prestaciones: 1, 3 ó 4.

Vidrio de silicato sodocálcico endurecido químicamente. Marcado CE obligatorio desde el 1 de septiembre de 2006. Norma de aplicación: UNE-EN 12337-2:2006. Vidrio para la edificación. Vidrio de silicato sodocálcico endurecido químicamente. Parte 2: Evaluación de la conformidad/Norma de producto. Sistema de evaluación y verificación de la constancia de las prestaciones: 1, 3 ó 4.

Vidrio de silicato sodocálcico de seguridad templado térmicamente de perfil en U. Marcado CE obligatorio a partir del 8 de agosto de 2015. Norma de aplicación: UNE-EN 15683-2:2014. Vidrio en la edificación. Vidrio de silicato sodocálcico de seguridad templado térmicamente de perfil en U. Parte 2: Evaluación de la conformidad/norma de producto. Sistema de evaluación y verificación de la constancia de las prestaciones: 1, 3 ó 4.

Vidrio borosilicatado de seguridad templado térmicamente. Marcado CE obligatorio desde el 1 de septiembre de 2006. Norma UNE-EN 13024-2:2005. Vidrio para la edificación. Vidrio borosilicatado de seguridad templado térmicamente. Parte 2: Evaluación de la conformidad/Norma de producto. Sistema de evaluación y verificación de la constancia de las prestaciones: 1, 3 ó 4.

Productos de vidrio de silicato básico alcalinotérreo. Marcado CE obligatorio desde el 1 de septiembre de 2006. Norma UNE-EN 14178-2:2005. Vidrio para la edificación. Productos de vidrio de silicato básico alcalinotérreo. Parte 2: Evaluación de la conformidad/Norma de producto. Sistema de evaluación y verificación de la constancia de las prestaciones: 1, 3 ó 4.

Vidrio de seguridad de silicato alcalinotérreo templado térmicamente y tratado «heat soak». Marcado CE obligatorio a partir del 8 de agosto de 2015. Norma de aplicación: UNE-EN 15682-2:2014. Vidrio en la edificación. Vidrio de seguridad de silicato alcalinotérreo templado térmicamente y tratado «heat soak». Parte 2: Evaluación de la conformidad/norma de producto. Sistema de evaluación y verificación de la constancia de las prestaciones: 1, 3 ó 4.

Vidrio de seguridad de silicato sodocálcico templado en caliente. Marcado CE obligatorio desde el 1 de marzo de 2007. Norma UNE-EN 14179-2:2005. Vidrio para la edificación. Vidrio de seguridad de silicato sodocálcico templado en caliente. Parte 2: Evaluación de la conformidad/Norma de producto. Sistema de evaluación y verificación de la constancia de las prestaciones: 1, 3 ó 4.

Vidrio de seguridad de silicato alcalinotérreo endurecido en caliente. Marcado CE obligatorio desde el 1 de junio de 2007. Norma UNE-EN 14321-2:2005. Vidrio para la edificación. Vidrio de seguridad de silicato alcalinotérreo

endurecido en caliente. Parte 2: Evaluación de la conformidad. Sistema de evaluación y verificación de la constancia de las prestaciones: 1, 3 ó 4.

Vidrio laminado y vidrio laminado de seguridad. Marcado CE obligatorio desde el 1 de junio de 2006, norma de aplicación: UNE-EN 14449:2006/AC:2006 y desde el 1 de marzo de 2007, norma de aplicación: UNE-EN 14449:2006. Vidrio para la edificación. Vidrio laminado y vidrio laminado de seguridad. Evaluación de la conformidad. Sistema de evaluación y verificación de la constancia de las prestaciones: 1, 3 ó 4.

Identificación: Se comprobará que la identificación del producto recibido se corresponde con las características exigidas por la normativa de obligado cumplimiento y, en su caso, por el proyecto o por la dirección facultativa. Características esenciales referidas a los requisitos básicos, que pueden estar especificadas, para el uso o usos declarados:

ρ (kg/m ³)	densidad
HK _{0,1/20} (Gpa)	dureza
E (Pa)	módulo de Young
μ (adimensional)	coeficiente de Poisson
f _{g,k} (Pa)	resistencia característica a flexión
(K)	resistencia contra cambios repentinos de temperatura y temperaturas diferenciales
c (J/(kgK))	calor específico
α (K ⁻¹)	coeficiente de dilatación lineal
λ (W/(mK))	conductividad térmica
n (adimensional)	índice principal de refracción a la radiación visible
ϵ (adimensional)	emisividad
τ_v (adimensional)	transmitancia luminosa
τ_e (adimensional)	transmitancia solar directa
g (adimensional)	transmitancia de energía solar total

- Distintivos de calidad:

Se comprobará que el producto ostenta los distintivos de calidad exigidos, en su caso, por el proyecto o por la dirección facultativa, que aseguren las características.

- Ensayos:

Se realizarán los ensayos exigidos por la normativa de obligado cumplimiento y, en su caso, por el proyecto o por la dirección facultativa. Ensayos regulados que pueden estar especificados:

Resistencia al fuego. Reacción al fuego. Comportamiento al fuego exterior. Resistencia a la bala: destrozo y resistencia al arranque. Resistencia a la explosión: impacto y resistencia al arranque. Resistencia a la efracción: destrozo y resistencia al arranque. Resistencia al impacto de cuerpo pendular: destrozo, rompimiento seguro y resistencia al impacto. Resistencia mecánica: resistencia a los cambios repentinos de temperatura y diferencias de temperatura. Resistencia mecánica: al viento, nieve, carga permanente y/o cargas impuestas. Aislamiento al ruido aéreo directo/Atenuación acústica al ruido aéreo directo. Propiedades térmicas. Transmitancia luminosa y reflectancia. Características de energía solar.

8.1.1. BALDOSAS DE PIEDRA NATURAL PARA USO COMO PAVIMENTO EXTERIOR

Baldosas con acabado de la cara vista de diversas texturas para uso como pavimento exterior y acabado de calzadas, cuya anchura nominal es más del doble de su espesor.

Condiciones de suministro y recepción

- Marcado CE obligatorio desde el 1 de septiembre de 2013. Norma de aplicación: UNE-EN 1341:2013. Baldosas de piedra natural para uso como pavimento exterior. Requisitos y métodos de ensayo. Sistema de evaluación y verificación de la constancia de las prestaciones: 4.

Identificación: Se comprobará que la identificación del producto recibido se corresponde con las características exigidas por la normativa de obligado cumplimiento y, en su caso, por el proyecto o por la dirección facultativa.

Características esenciales referidas a los requisitos básicos que pueden estar especificadas para el uso o usos declarados:

- a. Liberación de sustancias peligrosas.
- b. Resistencia a la rotura (relacionada con resistencia a flexión).
- c. Deslizamiento (relacionada con resistencia al deslizamiento).
- d. Resistencia al derrape.
- e. Durabilidad de resistencia a la rotura, deslizamiento y resistencia al derrape (frente a: resistencia al hielo/deshielo, en general; resistencia al hielo/deshielo en presencia de sales anticongelantes; y pulido con el uso).

- Distintivos de calidad:

Se comprobará que el producto ostenta los distintivos de calidad exigidos, en su caso, por el proyecto o por la dirección facultativa, que avalen las características exigidas.

- Ensayos:

En su caso, se realizarán los ensayos necesarios para comprobar alguna de las características exigidas por la normativa de obligado cumplimiento y, en su caso, por el proyecto o por la dirección facultativa. Ensayos regulados que pueden llegar a ser requeridos:

Carga de rotura, resistencia a la flexión; durabilidad de la resistencia a la flexión respecto a la resistencia al hielo/deshielo, en condiciones normales; durabilidad de la resistencia a la flexión respecto a la resistencia al hielo/deshielo, con sales anticongelantes; deslizamiento, resistencia al deslizamiento; resistencia al derrape; tolerancias, ángulos y formas especiales; Resistencia a la abrasión; absorción de agua; densidad aparente y porosidad abierta; descripción petrográfica; y sustancias peligrosas.

8.1.4. PLACAS DE PIEDRA NATURAL PARA REVESTIMIENTOS MURALES

Placa con acabado de la cara vista de diversas texturas para uso en revestimientos de muros y acabados de bóvedas interiores y exteriores, fijada a una estructura bien mecánicamente o por medio de un mortero o adhesivos.

Condiciones de suministro y recepción

- Marcado CE: Obligatorio desde el 1 de julio de 2006. Norma de aplicación: UNE-EN 1469:2005. Piedra natural. Placas para revestimientos murales. Requisitos. Sistema de evaluación y verificación de la constancia de las prestaciones: 3 ó 4.

Identificación: Se comprobará que la identificación del producto recibido se corresponde con las características exigidas por la normativa de obligado cumplimiento y, en su caso, por el proyecto o por la dirección facultativa.

- a. Características geométricas, requisitos para: espesor, planicidad, longitud y anchura, ángulos y formas especiales, localización de los anclajes. Dimensiones.
- b. Descripción petrográfica de la piedra. Apariencia visual.
- c. Resistencia a la flexión, en Mpa.
- d. Carga de rotura del anclaje, para piezas fijadas mecánicamente utilizando anclajes en las aristas.
- e. Reacción al fuego (clase).
- f. Densidad aparente y porosidad abierta.

Características esenciales referidas a los requisitos básicos, que pueden estar especificadas para el uso o usos declarados:

- a. Absorción de agua a presión atmosférica (si se solicita).
- b. Absorción de agua por capilaridad, en g/cm² (si se solicita).
- c. Resistencia a la heladicidad (en caso de requisitos reglamentarios).
- d. Resistencia al choque térmico (en caso de requisito reglamentario).
- e. Permeabilidad al vapor de agua (si se solicita).

- Distintivos de calidad:

Se comprobará que el producto ostenta los distintivos de calidad exigidos, en su caso, por el proyecto o por la dirección facultativa, que avalen las características exigidas.

- Ensayos:

Se realizarán los ensayos exigidos por la normativa de obligado cumplimiento y, en su caso, por el proyecto o por la dirección facultativa. Ensayos regulados que pueden estar especificados:

Descripción petrográfica. Características geométricas. Apariencia visual. Resistencia a la flexión. Carga de rotura del anclajes. Absorción de agua a presión atmosférica. Reacción al fuego. Absorción de agua por capilaridad. Densidad aparente y porosidad abierta. Resistencia a la heladicidad. Resistencia al choque térmico. Permeabilidad al vapor de agua.

8.1.5. PLAQUETAS DE PIEDRA NATURAL

Pieza plana cuadrada o rectangular de dimensiones estándar, generalmente menor o igual que 610 mm y de espesor menor o igual que 12 mm, obtenida por corte o exfoliación, con acabado de la cara vista de diversas texturas para uso en revestimientos de pavimentos, escaleras y acabado de bóvedas.

Condiciones de suministro y recepción

- Marcado CE: Obligatorio desde el 1 de septiembre de 2006. Norma de aplicación: UNE-EN 12057:2005. Productos de piedra natural. Plaquetas. Requisitos. Sistema de evaluación y verificación de la constancia de las prestaciones: 3 ó 4.

Identificación: Se comprobará que la identificación del producto recibido se corresponde con las características exigidas por la normativa de obligado cumplimiento y, en su caso, por el proyecto o por la dirección facultativa. Características esenciales referidas a los requisitos básicos, que pueden estar especificadas para el uso o usos declarados:

- a. Dimensiones, planicidad y escuadrado.
- b. Acabado superficial.

- c. Descripción petrográfica de la piedra.
- d. Apariencia visual.
- e. Resistencia a la flexión, en Mpa.
- f. Absorción de agua a presión atmosférica.
- g. Reacción al fuego (clase).
- h. Densidad aparente, en kg/m^3 y porosidad abierta, en %.

Características esenciales referidas a los requisitos básicos, que pueden estar especificadas, para el uso o usos declarados:

- a. Resistencia a la adherencia.
 - b. Absorción de agua por capilaridad (si se solicita).
 - c. Resistencia a la heladicidad: F0 (sin requisito) y F1 (no heladiza).
 - d. Resistencia al choque térmico (en caso de requisito reglamentario).
 - e. Permeabilidad al vapor de agua, en $\text{kg/Pa}\cdot\text{m}\cdot\text{s}$ (si se solicita).
 - f. Resistencia a la abrasión.
 - g. Resistencia al deslizamiento.
 - h. Tactilidad (si se solicita o en caso de requisito reglamentario, sólo para plaquetas para pavimentos y escaleras).
- Distintivos de calidad:

Se comprobará que el producto ostenta los distintivos de calidad exigidos, en su caso, por el proyecto o por la dirección facultativa, que avalen las características exigidas.

- Ensayos:

Se realizarán los ensayos exigidos por la normativa de obligado cumplimiento y, en su caso, por el proyecto o por la dirección facultativa. Ensayos regulados que pueden estar especificados:

Descripción petrográfica. Apariencia visual. Resistencia a la flexión. Absorción de agua a presión atmosférica. Reacción al fuego. Absorción de agua por capilaridad. Densidad aparente y porosidad abierta. Resistencia a la heladicidad. Resistencia al choque térmico. Permeabilidad al vapor de agua. Resistencia a la abrasión. Resistencia al deslizamiento. Tactilidad.

8.1.6. BALDOSAS DE PIEDRA NATURAL PARA PAVIMENTOS Y ESCALERAS

Baldosas planas de espesor mayor que 12 mm obtenida por corte o exfoliación con acabado de la cara vista de diversas texturas para uso en pavimentos y escaleras. Se colocan por medio de mortero, adhesivos u otros elementos de apoyo.

Condiciones de suministro y recepción

- Marcado CE: Obligatorio desde el 1 de septiembre de 2006. Norma de aplicación: UNE-EN 12058:2005. Productos de piedra natural. Baldosas para pavimento y escaleras. Requisitos. Sistema de evaluación y verificación de la constancia de las prestaciones: 3 ó 4.

Identificación: Se comprobará que la identificación del producto recibido se corresponde con las características exigidas por la normativa de obligado cumplimiento y, en su caso, por el proyecto o por la dirección facultativa.

- a. Descripción petrográfica de la piedra.

- b. Descripción del tratamiento superficial de la cara vista: Partida o texturada: fina (acabado superficial con diferencia menor o igual que 0,5 mm entre picos y depresiones, por ejemplo, pulido, apomazado o serrado), gruesa (acabado superficial con diferencia mayor que 2 mm entre picos y depresiones, por ejemplo, cincelado, abujardado, mecanizado, con chorro de arena o flameado).
- c. Dimensiones: longitud, anchura y espesor o, en caso de formatos normalizados, anchura y espesor, en mm.
- d. Resistencia a la flexión, en Mpa.
- e. Reacción al fuego (clase).
- f. Densidad aparente, en kg/m³ y porosidad abierta, en % (en pavimentos y escaleras interiores).
- g. Absorción de agua a presión atmosférica.

Características esenciales referidas a los requisitos básicos, que pueden estar especificadas para el uso o usos declarados:

- a. Absorción de agua por capilaridad (si se solicita).
- b. Resistencia a la heladicidad: F0 (sin requisito) y F1 (no heladiza).
- c. Resistencia al choque térmico (en caso de requisito reglamentario).
- d. Permeabilidad al vapor de agua, en kg/Pa·m·s (si se solicita).
- e. Resistencia a la abrasión (excepto para zócalos y contrahuellas).
- f. Resistencia al deslizamiento/ derrape de la baldosa, en n° USRV (excepto para zócalos y contrahuellas).
- g. Tactilidad (si se solicita o en caso de requisito reglamentario, excepto para zócalos y contrahuellas).

- Distintivos de calidad:

Se comprobará que el producto ostenta los distintivos de calidad exigidos, en su caso, por el proyecto o por la dirección facultativa, que avalen las características exigidas.

- Ensayos:

Se realizarán los ensayos exigidos por la normativa de obligado cumplimiento y, en su caso, por el proyecto o por la dirección facultativa. Ensayos regulados que pueden estar especificados:

Descripción petrográfica. Apariencia visual. Resistencia a la flexión. Absorción de agua a presión atmosférica. Reacción al fuego. Absorción de agua por capilaridad. Densidad aparente y porosidad abierta. Resistencia a la heladicidad. Resistencia al choque térmico. Permeabilidad al vapor de agua. Resistencia a la abrasión. Resistencia al deslizamiento. Tactilidad.

8.3.1. TEJAS DE HORMIGÓN

Tejas de hormigón utilizadas en la cobertura de edificios sobre planos de cubiertas inclinados en los que la propia teja proporciona la estanquidad.

Condiciones de suministro y recepción

- Marcado CE obligatorio desde el 1 de agosto de 2012, normas de aplicación: UNE-EN 490:2012 y UNE 127100:1999. Tejas de hormigón Código de práctica para la concepción y el montaje de cubiertas con tejas de hormigón. Sistemas de evaluación y verificación de la constancia de las prestaciones: 3 ó 4.

Identificación: Se comprobará que la identificación del producto recibido se corresponde con las características exigidas por la normativa de obligado cumplimiento y, en su caso, por el proyecto o por la dirección facultativa.

TEJAS CON ENSAMBLE: T-EN 490-IL

- a. Altura de la onda, en mm.
- b. Tipo de sección: RF: tejas diseñadas de modo que la longitud de cuelgue varía regularmente en toda su anchura; IF: tejas diseñadas de modo que la longitud de cuelgue varía irregularmente en toda su anchura.
- c. Anchura efectiva de cubrición de una teja: C_w / Anchura efectiva medida sobre 10 tejas en posición cerrada: C_{wc} / Anchura efectiva medida sobre 10 tejas en posición estirada: C_{wd} / y la longitud de cuelgue de la teja: l1 (los grupos de cifras 1º y 4º son imprescindibles, mientras que los grupos 2º y 3º pueden no declararse).
- d. Masa, en kg.

TEJAS SIN ENSAMBLE: T-EN 490-NL

- a. Altura de la onda, en mm.
- b. Tipo de sección: RF: tejas diseñadas de modo que la longitud de cuelgue varía regularmente en toda su anchura; IF: tejas diseñadas de modo que la longitud de cuelgue varía irregularmente en toda su anchura.
- c. Anchura efectiva de cubrición de una teja: C_w / Anchura efectiva medida sobre 10 tejas en posición cerrada: C_{wc} / Anchura efectiva medida sobre 10 tejas en posición estirada: C_{wd} / y la longitud de cuelgue de la teja: l1 (los grupos de cifras 1º y 4º son imprescindibles, mientras que los grupos 2º y 3º pueden no declararse).
- d. Masa, en kg.

PIEZAS: F-EN 490

- a. Tipo de pieza: R: de cumbrera; VA: limahoya; H: alero; VT: de remate lateral; Texto: otros tipos.
- b. Tipo de pieza dependiente de su misión en el conjunto: CO: piezas coordinadas (cuya misión es alinearse o ensamblar las tejas adyacentes, pudiendo ser sustituidas por éstas, p. ej. teja de remate lateral con ensamble, teja y media, etc.); NC: no coordinadas.
- c. Dimensiones pertinentes, en mm x mm.
- d. Masa, en kg.

Características esenciales referidas a los requisitos básicos, que pueden estar especificadas para el uso o usos declarados:

- a. Comportamiento frente al fuego exterior.
- b. Clase de reacción al fuego.
- c. Resistencia mecánica.
- d. Impermeabilidad al agua.
- e. Estabilidad dimensional.
- f. Durabilidad.

- Distintivos de calidad:

Se comprobará que el producto ostenta los distintivos de calidad exigidos, en su caso, por el proyecto o por la dirección facultativa, que aseguren las características exigidas.

- Ensayos:

Se realizarán los ensayos exigidos por la normativa de obligado cumplimiento y, en su caso, por el proyecto o por la dirección facultativa. Ensayos regulados que pueden estar especificados:

Longitud de cuelgue y perpendicularidad. Dimensiones de las piezas. Anchura efectiva. Planeidad. Masa. Resistencia a flexión transversal. Impermeabilidad. Resistencia al hielo-deshielo. Soporte por el tacón. Comportamiento frente al fuego. Sustancias peligrosas.

8.3.3. BALDOSAS DE HORMIGÓN

Baldosa no armada y accesorios complementarios con acabado de la cara vista de diversas texturas para uso en áreas pavimentadas sometidas a tráfico y en cubiertas, que satisfaga las siguientes condiciones:

longitud total $\leq 1,00$ m;

relación longitud total/ espesor > 4 .

Condiciones de suministro y recepción

- Marcado CE obligatorio desde el 1 de marzo de 2005, norma de aplicación: UNE-EN 1339:2004 y desde el 1 de enero de 2007, normas de aplicación: UNE-EN 1339:2004/AC:2006. Baldosas de hormigón. Especificaciones y métodos de ensayo, y UNE 127339:2012. Propiedades y condiciones de suministro y recepción de las baldosas de hormigón. Sistema de evaluación y verificación de la constancia de las prestaciones: 4.

Identificación: Se comprobará que la identificación del producto recibido se corresponde con las características exigidas por la normativa de obligado cumplimiento y, en su caso, por el proyecto o por la dirección facultativa.

Características esenciales referidas a los requisitos básicos que pueden estar especificadas para el uso o usos declarados:

- a. Dimensiones nominales (longitud, anchura, espesor), en mm, y tolerancias, clase/marcado: 1/N; 2/P; 3/R.
- b. Elementos espaciadores, caras laterales con conicidad perimetral, ranuradas o biseladas: dimensiones nominales.
- c. Clase/marcado de la ortogonalidad de la cara vista para baldosas con diagonal > 300 mm: 1/J; 2/K; 3/L.
- d. Tolerancias sobre planeidad y curvatura.
- e. Clase/marcado resistente climática: 1/A (sin requisito); 2/B (absorción de agua $\leq 6\%$); 3/D (masa perdida después del ensayo de hielo-deshielo: valor medio $\leq 1,0$ kg/m²; valor individual $\leq 1,5$ kg/m²).
- f. Clase/marcado resistente a la flexión: 1/S (valor característico $\geq 3,5$ Mpa; valor individual $\geq 2,8$ Mpa); 2/T (valor característico $\geq 4,0$ Mpa; valor individual $\geq 3,2$ Mpa); 3/U (valor característico $\geq 5,0$ Mpa; valor individual $\geq 4,0$ Mpa).
- g. Clase/marcado resistente al desgaste por abrasión: 1/F (sin requisito); 2/G (huella ≤ 26 mm; desgaste por abrasión $\leq 26000/5000$ mm³/mm²); 3/H (huella ≤ 23 mm; desgaste por abrasión $\leq 20000/5000$ mm³/mm²); 4/I (huella ≤ 20 mm; desgaste por abrasión $\leq 18000/5000$ mm³/mm²).
- h. Clase/marcado resistente a la carga de rotura: 30/3 (valor característico $\geq 3,0$ kN; valor mínimo $\geq 2,4$ kN); 45/4 (valor característico $\geq 4,5$ kN; valor mínimo $\geq 3,6$ kN); 70/7 (valor característico $\geq 7,0$ kN; valor mínimo $\geq 5,6$ kN); 110/11 (valor característico $\geq 11,0$ kN; valor mínimo $\geq 8,8$ kN); 140/14 (valor característico $\geq 14,0$ kN; valor mínimo $\geq 11,2$ kN); 250/25 (valor característico $\geq 25,0$ kN; valor mínimo $\geq 20,0$ kN); 300/30 (valor característico $\geq 30,0$ kN; valor mínimo $\geq 24,0$ kN).

Características esenciales referidas a los requisitos básicos, que pueden estar especificadas para el uso o usos declarados:

- a. Resistencia al deslizamiento/resbalamiento, según el CTE DB SUA 1.
 - b. Reacción al fuego: clase A1 sin necesidad de ensayo.
 - c. Conductividad térmica.
- Distintivos de calidad:

Se comprobará que el producto ostenta los distintivos de calidad exigidos, en su caso, por el proyecto o por la dirección facultativa, que avalen las características exigidas.

- Ensayos:

En su caso, se realizarán los ensayos necesarios para comprobar alguna de las características exigidas por la normativa de obligado cumplimiento y, en su caso, por el proyecto o por la dirección facultativa. Ensayos regulados que pueden llegar a ser requeridos:

Aspectos visuales. Forma y dimensiones. Espesor de la doble capa. Resistencia a flexión. Carga de rotura. Resistencia a la abrasión. Resistencia al deslizamiento/resbalamiento. Resistencia climática.

8.3.5. BALDOSAS DE TERRAZO PARA USO INTERIOR

Baldosa no armadas que emplean cemento como aglomerante, producidas en fábrica y que se comercializan listas para ser colocadas, con acabado de la cara vista de diversas texturas para uso exclusivo en interiores.

Condiciones de suministro y recepción

Las baldosas no presentarán depresiones, grietas ni exfoliaciones, en la cara vista, visibles desde una distancia de 2 m con luz natural diurna (está permitido el relleno permanente de huecos menores).

- Marcado CE obligatorio desde el 1 de octubre de 2006. Normas de aplicación: UNE-EN 13748-1:2005, -UNE-EN 13748-1:2005/ERRATUM:2005 y UNE 127748-1:2012. Baldosas de terrazo. Parte 1: Baldosas de terrazo para uso interior. Sistema de evaluación y verificación de la constancia de las prestaciones: 4.

Identificación: Se comprobará que la identificación del producto recibido se corresponde con las características exigidas por la normativa de obligado cumplimiento y, en su caso, por el proyecto o por la dirección facultativa.

Características esenciales referidas a los requisitos básicos que pueden estar especificadas para el uso o usos declarados:

- a. Dimensiones (longitud, anchura, espesor), en mm.
- b. Clase por espesor de la capa de huella de la baldosa (relacionada directamente por el tipo de pulido: en fábrica o in situ), Th: clase I (baldosas con capa de huella de espesor ≥ 4 mm), clase II (baldosas con capa de huella de espesor ≥ 8 mm).

Las baldosas de clase Th I no admitirán pulido tras su colocación.

Las baldosas de clase Th II podrán pulirse tras su colocación.

- c. Clase resistente a la carga de rotura: 1: BL I (sin requisito); 2: BL II (superficie de la baldosa ≤ 1100 cm², valor individual $\geq 2,5$ kN); 3: BL III (superficie de la baldosa > 1100 cm², valor individual $\geq 3,0$ kN).

Las baldosas de clase BL I deberán colocarse sobre una cama de mortero sobre una base rígida.

Características esenciales referidas a los requisitos básicos, que pueden estar especificadas, para el uso o usos declarados:

- a. Absorción total de agua, en %.
- b. Absorción de agua por capilaridad, en g/cm².
- c. Resistencia a la flexión, en Mpa.
- d. Resistencia al desgaste por abrasión.
- e. Resistencia al deslizamiento/resbalamiento, según el CTE DB SUA 1.
- f. Reacción al fuego: clase A1 sin necesidad de ensayo

g. Conductividad térmica.

- Distintivos de calidad:

Se comprobará que el producto ostenta los distintivos de calidad exigidos, en su caso, por el proyecto o por la dirección facultativa, que avalen las características exigidas.

- Ensayos:

En su caso, se realizarán los ensayos necesarios para comprobar alguna de las características exigidas por la normativa de obligado cumplimiento y, en su caso, por el proyecto o por la dirección facultativa. Ensayos regulados que pueden llegar a ser requeridos:

Características geométricas, de aspecto y forma. Características físicas y mecánicas: Resistencia a la carga de rotura. Absorción total de agua. Absorción de agua por capilaridad. Resistencia a la flexión. Resistencia al desgaste por abrasión. Resistencia al deslizamiento/resbalamiento. Conductividad térmica.

8.3.6. BALDOSAS DE TERRAZO PARA USO EXTERIOR

Baldosa no armadas, que emplean cemento como aglomerante, producidas en fábrica y que se comercializan listas para ser colocadas, con acabado de la cara vista de diversas texturas para uso en exteriores (incluso en cubiertas) en áreas peatonales donde el aspecto decorativo es el predominante (p. e. paseos, terrazas, centros comerciales, etc.)

Condiciones de suministro y recepción

Las baldosas no presentarán depresiones, grietas ni exfoliaciones, en la cara vista, visibles desde una distancia de 2 m con luz natural diurna (está permitido el relleno permanente de huecos menores).

- Obligatorio desde el 1 de abril de 2006. Normas de aplicación: UNE-EN 13748-2:2005. Baldosas de terrazo. Parte 2: Baldosas de terrazo para uso exterior, y UNE 127748-2:2012. Baldosas de terrazo. Parte 2: Baldosas de terrazo para uso exterior. Sistema de evaluación y verificación de la constancia de las prestaciones: 4.

Características esenciales referidas a los requisitos básicos que pueden estar especificadas para el uso o usos declarados:

Identificación: Se comprobará que la identificación del producto recibido se corresponde con las características exigidas por la normativa de obligado cumplimiento y, en su caso, por el proyecto o por la dirección facultativa.

Características esenciales referidas a los requisitos básicos que pueden estar especificadas para el uso o usos declarados:

- a. Dimensiones (longitud, anchura, espesor), en mm.
- b. Clase por espesor de la capa de huella de la baldosa (relacionada directamente por el tipo de pulido: en fábrica o in situ), Th: clase I (baldosas con capa de huella de espesor ≥ 4 mm), clase II (baldosas con capa de huella de espesor ≥ 8 mm).

Las baldosas de clase Th I no admitirán pulido tras su colocación.

Las baldosas de clase Th II podrán pulirse tras su colocación.

- c. Clase resistente a la flexión: ST (valor medio $\geq 3,5$ Mpa; valor individual $\geq 2,8$ Mpa); TT (valor medio $\geq 4,0$ Mpa; valor individual $\geq 3,2$ Mpa); UT (valor medio $\geq 5,0$ Mpa; valor individual $\geq 4,0$ Mpa).
- d. Clase resistente a la carga de rotura: 30: 3T (valor medio $\geq 3,0$ kN; valor individual $\geq 2,4$ kN); 45: 4T (valor medio $\geq 4,5$ kN; valor individual $\geq 3,6$ kN); 70: 7T (valor medio $\geq 7,0$ kN; valor individual $\geq 5,6$ kN); 110: 11T (valor medio $\geq 11,0$ kN; valor individual $\geq 8,8$ kN); 140: 14T (valor medio $\geq 14,0$ kN; valor individual $\geq 11,2$ kN);

250: 25T (valor medio $\geq 25,0$ kN; valor individual $\geq 20,0$ kN); 300: 30T (valor medio $\geq 30,0$ kN; valor individual $\geq 24,0$ kN).

- e. Clase resistente al desgaste por abrasión: F (sin requisito); G (huella ≤ 26 mm; pérdida $\leq 26/50$ cm³/cm²); H (huella ≤ 23 mm; pérdida $\leq 20/50$ cm³/cm²); I (huella ≤ 20 mm; pérdida $\leq 18/50$ cm³/cm²).
- f. Clase resistente climática: A (sin requisito); B (absorción de agua $\leq 6\%$); D (masa perdida después del ensayo de hielo-deshielo: valor medio $\leq 1,0$ kg/m²; valor individual $\leq 1,5$ kg/m²).

Características esenciales referidas a los requisitos básicos que pueden estar especificadas para el uso o usos declarados:

- a. Resistencia al deslizamiento/resbalamiento, según el CTE DB SUA 1.
 - b. Reacción al fuego: clase A1 sin necesidad de ensayo.
 - c. Conductividad térmica.
- Distintivos de calidad:

Se comprobará que el producto ostenta los distintivos de calidad exigidos, en su caso, por el proyecto o por la dirección facultativa, que avalen las características exigidas.

- Ensayos:

En su caso, se realizarán los ensayos necesarios para comprobar alguna de las características exigidas por la normativa de obligado cumplimiento y, en su caso, por el proyecto o por la dirección facultativa. Ensayos regulados que pueden llegar a ser requeridos:

Características geométricas, de aspecto y forma. Características físicas y mecánicas: Resistencia a la carga de rotura. Resistencia climática. Resistencia a la flexión. Resistencia al desgaste por abrasión. Resistencia al deslizamiento/resbalamiento. Conductividad térmica.

8.4.1. TEJAS CERÁMICAS Y PIEZAS AUXILIARES

Tejas cerámicas utilizadas en la cobertura de edificios sobre planos de cubierta inclinados en los que la propia teja proporciona la estanquidad. Tejas y piezas auxiliares de arcilla cocida utilizadas para la cubierta de los tejados inclinados y para el revestimiento vertical, exterior e interior, de muros.

Condiciones de suministro y recepción

- Marcado CE obligatorio desde el 1 de febrero de 2007. Normas de aplicación: UNE-EN 1304:2006. Tejas y piezas auxiliares de arcilla cocida. Definiciones y especificaciones de producto, y UNE 136020:2004. Tejas cerámicas. Código de práctica para el diseño y el montaje de cubiertas con tejas cerámicas. Sistema de evaluación y verificación de la constancia de las prestaciones: 3 ó 4.
4 para los productos que se considera cumplen para el uso previsto sin necesidad de ensayo.

Identificación: Se comprobará que la identificación del producto recibido se corresponde con las características exigidas por la normativa de obligado cumplimiento y, en su caso, por el proyecto o por la dirección facultativa.

Características esenciales referidas a los requisitos básicos, que pueden estar especificadas, para el uso o usos declarados:

- En cubiertas:
 - a. Resistencia mecánica.
 - b. Comportamiento frente al fuego exterior.

- c. Reacción al fuego (Clases A1 a F).
- d. Impermeabilidad al agua.
- e. Dimensiones y tolerancias dimensionales.
- f. Durabilidad.
- g. Emisión de sustancias peligrosas.

- En interior de muros:

- a. Reacción al fuego (Clases A1 a F).
- b. Impermeabilidad al agua.
- c. Emisión de sustancias peligrosas.

- En exterior de muros:

- a. Reacción al fuego (Clases A1 a F).
- b. Impermeabilidad al agua.
- c. Tolerancias dimensionales.
- d. Durabilidad.
- c. Emisión de sustancias peligrosas.

- Distintivos de calidad:

Se comprobará que el producto ostenta los distintivos de calidad exigidos, en su caso, por el proyecto o por la dirección facultativa, que aseguren las características exigidas.

- Ensayos:

En su caso, se realizarán los ensayos necesarios para comprobar alguna de las características exigidas por la normativa de obligado cumplimiento y, en su caso, por el proyecto o por la dirección facultativa. Ensayos regulados que pueden llegar a ser requeridos:

Características estructurales; regularidad de la forma; rectitud (control de flecha); dimensiones; impermeabilidad; resistencia a flexión; resistencia a la helada; comportamiento al fuego exterior; y reacción al fuego.

8.4.3. ADHESIVOS PARA BALDOSAS CERÁMICAS

Se definen distintos tipos de adhesivos según la naturaleza química de los conglomerantes.

Adhesivo cementoso (tipo C): Mezcla de conglomerantes hidráulicos, áridos y aditivos orgánicos, que se mezclan con agua o un aditivo líquido justo antes de su utilización.

Adhesivo en dispersión (tipo D): Mezcla de conglomerante(s) orgánico(s) en forma de polímero en dispersión acuosa, aditivos orgánicos y cargas minerales, que se presenta lista para su uso.

Adhesivo de resinas reactivas (tipo R): Mezcla de resinas sintéticas, cargas minerales y aditivos orgánicos cuyo endurecimiento es el resultado de una reacción química. Están disponibles en forma de uno o más componentes.

Condiciones de suministro y recepción

- Marcado CE obligatorio desde el 1 de julio de 2013. Norma de aplicación: UNE-EN 12004:2008+A1:2012. Adhesivos para baldosas cerámicas. Requisitos, evaluación de la conformidad, clasificación y designación. Sistema de evaluación y verificación de la constancia de las prestaciones: 1, 3 o 4.

Identificación: Se comprobará que la identificación del producto recibido se corresponde con las características exigidas por la normativa de obligado cumplimiento y, en su caso, por el proyecto o por la dirección facultativa.

En adhesivos cementosos para baldosas para uso en interiores, las características esenciales referidas a los requisitos básicos, que pueden estar especificadas, para el uso o usos declarados son:

- a. Reacción al fuego.
- b. Adherencia expresada como: adherencia inicial y adherencia temprana (adhesivos de fraguado rápido).
- c. Durabilidad de la adherencia contra la acción del agua/humedad expresada como: adherencia tras inmersión en agua.
- d. Emisión de sustancias peligrosas.

En adhesivos cementosos para baldosas para uso en interiores y exteriores, las características esenciales referidas a los requisitos básicos, que pueden estar especificadas, para el uso o usos declarados son:

- a. Reacción al fuego.
- b. Adherencia expresada como: adherencia inicial y adherencia temprana (adhesivos de fraguado rápido).
- c. Durabilidad de la adherencia contra la acción del clima/envejecimiento térmico expresada como: adherencia tras envejecimiento térmico.
- d. Durabilidad de la adherencia contra la acción del agua/humedad expresada como: adherencia tras inmersión en agua.
- e. Durabilidad de la adherencia contra los ciclos hielo/deshielo expresada como: adherencia tras ciclos de hielo/deshielo.
- f. Emisión de sustancias peligrosas.

En adhesivos en dispersión para baldosas, las características esenciales referidas a los requisitos básicos, que pueden estar especificadas, para el uso o usos declarados son:

- a. Reacción al fuego.
- b. Adherencia expresada como: adherencia inicial a cizalla.
- c. Durabilidad de la adherencia contra la acción del clima/envejecimiento térmico expresada como: adherencia a cizalla tras envejecimiento térmico o adherencia a cizalla a temperaturas elevadas (sólo en tipo D2).
- d. Emisión de sustancias peligrosas.

En adhesivos de resinas reactivas para baldosas, las características esenciales referidas a los requisitos básicos, que pueden estar especificadas, para el uso o usos declarados son:

- a. Reacción al fuego.
- b. Adherencia expresada como: adherencia inicial a cizalla.
- c. Durabilidad de la adherencia contra la acción del clima/envejecimiento térmico expresada como: adherencia a cizalla tras choque térmico.
- d. Durabilidad contra la acción del agua/humedad.
- e. Emisión de sustancias peligrosas.

- Distintivos de calidad:

Se comprobará que el producto ostenta los distintivos de calidad exigidos, en su caso, por el proyecto o por la dirección facultativa, que avalen las características exigidas.

- Ensayos:

En su caso, se realizarán los ensayos necesarios para comprobar alguna de las características exigidas por la normativa de obligado cumplimiento y, en su caso, por el proyecto o por la dirección facultativa. Ensayos regulados que pueden llegar a ser requeridos:

Tiempo abierto; deslizamiento; adhesivos de fraguado normal - adherencia inicial (adhesivos cementosos); adhesivos de fraguado rápido - adherencia temprana (adhesivos cementosos); características fundamentales - adherencia inicial a cizalla (adhesivos de dispersión); adherencia inicial a cizalla (adhesivos de resinas de reacción); adherencia después del acondicionamiento (adhesivos cementosos); adherencia a cizalla después del acondicionamiento (adhesivos de dispersión); adherencia a cizalla después del acondicionamiento (adhesivos de resinas de reacción); deformación transversal; resistencia química; capacidad humectante; resistencia al fuego.

Almacenamiento y manipulación (criterios de uso, gestión de residuos, conservación y mantenimiento)

El fabricante debería informar sobre las condiciones y el uso adecuado del producto.

El prescriptor debería evaluar el estado del lugar de trabajo (influencias mecánicas y térmicas) y seleccionar el producto adecuado considerando todos los riesgos posibles.

8.4.4. BALDOSAS CERÁMICAS

Placas de poco espesor fabricadas con arcillas y/o otras materias primas inorgánicas, generalmente utilizadas como revestimiento de suelos y paredes, moldeadas por extrusión (A) o por prensado en seco (B) a temperatura ambiente, aunque pueden fabricarse mediante otros procedimientos, seguidamente secadas y posteriormente cocidas a temperaturas suficientes para desarrollar las propiedades necesarias. Las baldosas pueden ser esmaltadas (GL) o no esmaltadas (UGL) y son incombustibles e inalterables a la luz. Una baldosa totalmente vitrificada (o porcelánico) es una baldosa con absorción de agua menor del 0,5%.

Condiciones de suministro y recepción

- Marcado. Las baldosas cerámicas y/o su embalaje deben ser marcados con:

Marca comercial del fabricante y/o una marca de fabricación propia, y el país de origen.

Marca de primera calidad.

La referencia del anexo correspondiente de la norma UNE-EN 14411:2006 y clasificación ("precisión" o "natural"), cuando sea de aplicación.

Medidas nominales y medidas de fabricación.

Naturaleza de la superficie: esmaltada (GL) o no esmaltada (UGL).

- Marcado CE obligatorio desde el 1 de julio de 2014. Norma de aplicación: UNE-EN 14411:2013. Baldosas cerámicas. Definiciones, clasificación, características, evaluación de la conformidad y marcado. Sistema de evaluación y verificación de la constancia de las prestaciones: 1, 3 ó 4. (Texto revisado con la UNE)

Identificación: Se comprobará que la identificación del producto recibido se corresponde con las características exigidas por la normativa de obligado cumplimiento y, en su caso, por el proyecto o por la dirección facultativa.

En baldosas para suelos, las características esenciales referidas a los requisitos básicos, que pueden estar especificadas, para el uso o usos declarados son:

- a. Reacción al fuego.
- b. Emisión de sustancias peligrosas: cadmio, plomo, otros.
- c. Fuerza de rotura.

- d. Resistencia al deslizamiento.
- e. Durabilidad para usos interiores.
- f. Durabilidad para usos exteriores: resistencia al hielo/deshielo.
- g. Propiedades táctiles.

En baldosas para paredes, las características esenciales referidas a los requisitos básicos, que pueden estar especificadas, para el uso o usos declarados son:

- a. Reacción al fuego.
- b. Emisión de sustancias peligrosas: cadmio, plomo, otros.
- c. Adhesión, en adhesivos cementosos, en adhesivos en dispersión, en adhesivos de resinas reactivas, y en mortero.
- d. Resistencia al choque térmico.
- e. Durabilidad para: usos interiores y usos exteriores (resistencia hielo/deshielo).

- Distintivos de calidad:

Se comprobará que el producto ostenta los distintivos de calidad exigidos, en su caso, por el proyecto o por la dirección facultativa, que avalen las características exigidas.

- Ensayos:

En su caso, se realizarán los ensayos necesarios para comprobar alguna de las características exigidas por la normativa de obligado cumplimiento y, en su caso, por el proyecto o por la dirección facultativa. Ensayos regulados que pueden llegar a ser requeridos:

Longitud y anchura; espesor; rectitud de lados; ortogonalidad; planitud de la superficie; aspecto superficial; absorción de agua; resistencia a la flexión o módulo de rotura; resistencia a la abrasión profunda - baldosas no esmaltadas; resistencia a la abrasión superficial - baldosas esmaltadas; dilatación térmica lineal; resistencia al choque térmico; resistencia al cuarteo; resistencia al hielo/deshielo; resistencia al deslizamiento; adhesión - adhesivos cementosos; adhesión - adhesivos en dispersión; adhesión - adhesivos de resinas reactivas; adhesión - mortero; dilatación por humedad; pequeñas diferencias de color; resistencia al impacto; reacción al fuego; propiedades táctiles; resistencia a las manchas - baldosas esmaltadas; resistencia a las manchas - baldosas no esmaltadas; resistencia a ácidos y álcalis de baja concentración; resistencia a ácidos y álcalis de alta concentración; resistencia a los productos domésticos de limpieza y aditivos para agua de piscinas; emisión de cadmio - baldosas esmaltadas; emisión de plomo - baldosas esmaltadas; y emisión de otras sustancias peligrosas.

8.5.1. SUELOS DE MADERA

Pavimentos interiores formados por el ensamblaje de elementos individuales de madera de superficie lisa, ensamblados o preensamblados, clavados o atornillados a una estructura primaria o adheridos o flotantes sobre una capa base.

Tipos:

Suelos de madera: elementos de parquet macizo con ranuras y/o lengüetas. Productos de lamparqué macizo. Parqué de recubrimiento de madera maciza con sistema de interconexión, incluido bloque inglés. Elementos de parquet mosaico. Elementos de parquet multicapa. Tablas macizas de madera de coníferas para revestimientos de suelo. Tablas pre-ensambladas macizas de madera de frondosas. Parquet de madera maciza. Tablillas verticales, listoncillos y tacos de parquet.

Tableros derivados de la madera: revestimientos de suelos rechapados con madera.

Condiciones de suministro y recepción

- Marcado CE obligatorio a partir del 8 de agosto de 2015. Norma de aplicación: UNE-EN 14342: 2013. Suelos de madera y parqueté. Características, evaluación de conformidad y marcado. Sistema de evaluación y verificación de la constancia de las prestaciones: 1, 3 ó 4.

Identificación: Se comprobará que la identificación del producto recibido se corresponde con las características exigidas por la normativa de obligado cumplimiento y, en su caso, por el proyecto o por la dirección facultativa.

Características esenciales referidas a los requisitos básicos, que pueden estar especificadas, para el uso o usos declarados:

- a. Reacción al fuego.
 - b. Emisión de formaldehído (Clase E1 o Clase E2).
 - c. Emisión (contenido) de pentaclorofenol.
 - d. Emisión de otras sustancias peligrosas.
 - e. Resistencia a la rotura.
 - f. Resistencia al deslizamiento.
 - g. Conductividad térmica.
 - h. Durabilidad sin tratamiento protector.
 - i. Durabilidad con tratamiento protector.
- Distintivos de calidad:

Se comprobará que el producto ostenta los distintivos de calidad exigidos, en su caso, por el proyecto o por la dirección facultativa, que aseguren las características.

- Ensayos:
En su caso, se realizarán los ensayos necesarios para comprobar alguna de las características exigidas por la normativa de obligado cumplimiento y, en su caso, por el proyecto o por la dirección facultativa. Ensayos regulados que pueden llegar a ser requeridos:

Reacción al fuego; contenido de formaldehído; contenido de pentaclorofenol; resistencia a la rotura; resistencia al deslizamiento; conductividad térmica; y durabilidad biológica.

19.1.1. CEMENTOS COMUNES

Conglomerantes hidráulicos, es decir, materiales inorgánicos finamente molidos que, amasados con agua, forman una pasta que fragua y endurece por medio de reacciones y procesos de hidratación y que, una vez endurecidos, conservan su resistencia y estabilidad incluso bajo el agua. Los cementos conformes con la UNE-EN 197-1:2011, denominados cementos CEM, son capaces, cuando se dosifican y mezclan apropiadamente con agua y áridos de producir un hormigón o un mortero que conserve su trabajabilidad durante tiempo suficiente y alcanzar, al cabo de periodos definidos, los niveles especificados de resistencia y presentar también estabilidad de volumen a largo plazo.

Los 27 productos que integran la familia de cementos comunes y su designación es:

TIPOS PRINCIPALES DESIGNACIÓN Y DENOMINACIÓN

(TIPOS DE CEMENTOS COMUNES)

CEM I: Cemento Portland		CEM I
CEM II: Cementos Portland compuestos	Cemento Portland con escoria	CEM II/A-S CEM II/B-S
	Cemento Portland con humo de sílice	CEM II/A-D
	Cemento Portland con puzolana	CEM II/A-P CEM II/B-P CEM II/A-Q CEM II/B-Q
	Cemento Portland con ceniza volante	CEM II/A-V CEM II/B-V CEM II/A-W CEM II/B-W
	Cemento Portland con esquisto calcinado	CEM II/A-T CEM II/B-T
	Cemento Portland con caliza	CEM II/A-L CEM II/B-L CEM II/A-LL CEM II/B-LL
	Cemento Portland compuesto	CEM II/A-M CEM II/B-M
CEM III: Cementos de alto horno		CEM III/A CEM III/B CEM III/C
CEM IV: Cementos puzolánicos		CEM IV/A CEM IV/B
CEM V: Cementos compuestos		CEM V/A CEM V/B

Condiciones de suministro y recepción

- Marcado CE obligatorio desde el 1 de abril de 2002 julio de 2013, normas de aplicación: UNE-EN 197-1: 2011. Cemento. Parte 1: Composición, especificaciones y criterios de conformidad de los cementos comunes. Sistema de evaluación y verificación de la constancia de las prestaciones: 1+.

Identificación: Los cementos CEM se identificarán al menos por el tipo, y por las cifras 32,5, 42,5 ó 52,5, que indican la clase de resistencia (ej., CEM I 42,5R). Para indicar la clase de resistencia inicial se añadirán las letras N o R, según corresponda. Los cementos comunes de bajo calor de hidratación se deben indicar adicionalmente con las letras LH. Puede llevar información adicional: límite en cloruros (%), límite superior de pérdida por calcinación de cenizas volantes (%), nomenclatura normalizada de aditivos.

En caso de cemento envasado, el marcado de conformidad CE, el número de identificación del organismo de certificación y la información adjunta, deben ir indicados en el saco o en la documentación comercial que lo acompaña (albaranes de entrega), o bien en una combinación de ambos. Si sólo parte de la información aparece en el saco, entonces, es conveniente que la información completa se incluya en la información comercial. En caso de cemento expedido a granel, dicha información debería ir recogida de alguna forma apropiada, en los documentos comerciales que lo acompañen.

Se comprobará que la identificación del producto recibido se corresponde con las características exigidas por la normativa de obligado cumplimiento y, en su caso, por el proyecto o por la dirección facultativa.

Características esenciales referidas a los requisitos básicos, que pueden estar especificadas, para el uso o usos declarados:

- a. Cementos comunes (subfamilias) componentes y composición.
- b. Resistencia a compresión (inicial y nominal).
- c. Tiempo de fraguado.
- d. Residuo insoluble.
- e. Pérdida por calcinación.
- f. Estabilidad de volumen: expansión y contenido de SO₃.
- g. Calor de hidratación.
- h. Contenido de cloruros.
- i. Puzolanidad (sólo para cementos puzolánicos).
- j. Durabilidad.
- k. C₃A en el clinker.
- l. Emisión de sustancias peligrosas.

- Distintivos de calidad:

Se comprobará que el producto ostenta los distintivos de calidad exigidos, en su caso, por el proyecto o por la dirección facultativa, que aseguren las características.

- Ensayos:

En su caso, se realizarán los ensayos necesarios para comprobar alguna de las características exigidas por la normativa de obligado cumplimiento y, en su caso, por el proyecto o por la dirección facultativa. Ensayos regulados que pueden llegar a ser requeridos:

Resistencia inicial; resistencia nominal; tiempo de principio de fraguado; estabilidad de volumen (expansión); pérdida por calcinación; residuo insoluble; Contenido de sulfatos; contenido de cloruros; C_3A en el clinker; puzolanidad; calor de hidratación; y composición.

19.1.8. CALES PARA LA CONSTRUCCIÓN

Formas físicas (polvo, terrones, pastas o lechadas), en las que pueden aparecer el óxido de calcio y el de magnesio y/o el hidróxido de calcio y/o el de magnesio, utilizadas como conglomerantes para preparar morteros para fábricas, revestimientos interiores y exteriores, así como para fabricar otros productos para construcción.

Tipos:

- Cales aéreas: constituidas principalmente por óxido o hidróxido de calcio que endurecen lentamente al aire bajo el efecto del dióxido de carbono presente en el aire. Pueden ser:

Cales vivas (Q): producidas por la calcinación de caliza y/o dolomía, pudiendo ser cales cálcicas (CL) y cales dolomíticas (semihidratadas o totalmente hidratadas).

Cales hidratadas (S): cales aéreas, cálcicas o dolomíticas resultantes del apagado controlado de las cales vivas.

- Cales hidráulicas naturales (NHL): producidas por la calcinación de calizas más o menos arcillosas o silíceas con reducción a polvo mediante apagado con o sin molienda, que fraguan y endurecen con el agua. Pueden ser:

Cales hidráulicas naturales con adición de materiales (Z): pueden contener materiales hidráulicos o puzolánicos hasta un 20% en masa.

Cales hidráulicas (HL): constituidas principalmente por hidróxido de calcio, silicatos de calcio y aluminatos de calcio, producidos por la mezcla de constituyentes adecuados.

Condiciones de suministro y recepción

- Marcado CE obligatorio desde el 1 de junio de 2012, norma de aplicación: UNE-EN 459-1: 2011. Cales para la construcción. Parte 1: Definiciones, especificaciones y criterios de conformidad. Sistema de evaluación y verificación de la constancia de las prestaciones: 2+.

Identificación: Se comprobará que la identificación del producto recibido se corresponde con las características exigidas por la normativa de obligado cumplimiento y, en su caso, por el proyecto o por la dirección facultativa.

Características esenciales referidas a los requisitos básicos, que pueden estar especificadas, para el uso o usos declarados:

- a. Resistencia a compresión.
- b. Tiempo de fraguado.
- c. Contenido en aire.
- d. Contenido de componentes para: $CaO + MgO$, MgO , CO_2 , y SO_3 .
- e. SO_3 .
- f. Cal útil.
- g. Reactividad.
- h. Estabilidad de volumen.
- i. Tamaño de partícula.
- j. Distribución granulométrica.
- k. Penetración.

I. Durabilidad.

- Distintivos de calidad:

Se comprobará que el producto ostenta los distintivos de calidad exigidos, en su caso, por el proyecto o por la dirección facultativa, que aseguren las características.

- Ensayos:

En su caso, se realizarán los ensayos necesarios para comprobar alguna de las características exigidas por la normativa de obligado cumplimiento y, en su caso, por el proyecto o por la dirección facultativa. Ensayos regulados que pueden llegar a ser requeridos:

Tamaño de partícula; estabilidad; penetración/demanda de agua; Contenido de aire; CaO + MgO, MgO; CO₂; SO₃; cal útil; agua libre; y reactividad.

19.1.9. ADITIVOS PARA HORMIGONES

Producto incorporado en el momento del amasado del hormigón, en una cantidad $\leq 5\%$ en masa, con relación al contenido de cemento en el hormigón, con objeto de modificar las propiedades de la mezcla en estado fresco y/o endurecido.

Condiciones de suministro y recepción

- Marcado CE obligatorio desde el 1 de septiembre de 2013. Norma de aplicación: UNE-EN 934-2:2010+A1:2012.

Aditivos para hormigones, morteros y pastas. Parte 2: Aditivos para hormigones. Definiciones, requisitos, conformidad, marcado y etiquetado. Sistema de evaluación y verificación de la constancia de las prestaciones: 2+.

Identificación: Se comprobará que la identificación del producto recibido se corresponde con las características exigidas por la normativa de obligado cumplimiento y, en su caso, por el proyecto o por la dirección facultativa. Características esenciales referidas a los requisitos básicos, que pueden estar especificadas, para el uso o usos declarados:

- a. Contenido en iones cloruro.
- b. Contenido en alcalinos.
- c. Comportamiento frente a la corrosión.
- d. Resistencia a compresión.
- e. Contenido en aire.
- f. Contenido en aire (aire ocluido).
- g. Características de los huecos de aire.
- h. Reducción de agua.
- i. Exudación.
- j. Tiempo de fraguado.
- k. Tiempo de endurecimiento/desarrollo de las resistencias.
- l. Absorción capilar.
- m. Consistencia.
- n. Sustancias peligrosas.
- o. Durabilidad.
- p. Porción segregada.

- Distintivos de calidad:

Se comprobará que el producto ostenta los distintivos de calidad exigidos, en su caso, por el proyecto o por la dirección facultativa, que aseguren las características.

- Ensayos:

En su caso, se realizarán los ensayos necesarios para comprobar alguna de las características exigidas por la normativa de obligado cumplimiento y, en su caso, por el proyecto o por la dirección facultativa. Ensayos regulados que pueden llegar a ser requeridos:

Homogeneidad, color; densidad relativa (sólo para aditivos líquidos); contenido en cloruros (Cl⁻); contenido en alcalinos; reducción de agua. Aumento de la consistencia; mantenimiento de la consistencia; tiempo de fraguado; contenido en aire en el hormigón fresco; exudación; contenido en aire en el hormigón endurecido (espaciado de los huecos de aire); resistencia a compresión; absorción capilar; y porción segregada.

19.1.13. MORTEROS PARA REVOCO Y ENLUCIDO

Morteros para revoco/enlucido hechos en fábrica (morteros industriales) a base de conglomerantes inorgánicos para exteriores (revocos) e interiores (enlucidos) utilizados en muros, techos, pilares y tabiques.

Condiciones de suministro y recepción

- Marcado CE obligatorio desde el 1 de junio de 2012. Norma de aplicación: UNE-EN 998-1:2010. Especificaciones de los morteros para albañilería. Parte 1: Morteros para revoco y enlucido. Sistema de evaluación y verificación de la constancia de las prestaciones: 4.

Identificación: Se comprobará que la identificación del producto recibido se corresponde con las características exigidas por la normativa de obligado cumplimiento y, en su caso, por el proyecto o por la dirección facultativa.

Características esenciales referidas a los requisitos básicos, que pueden estar especificadas, para el uso o usos declarados:

- a. Reacción al fuego (en construcciones con requisitos contra el fuego; Euroclase declarada: A1 a F).
- b. Absorción de agua (en construcciones exteriores; categoría declarada: W0 a W2; excepto R para los valores declarados $\leq 0,3 \text{ kg/m}^2$, después de 24 horas).
- c. Permeabilidad al agua después de ciclos climáticos de acondicionamiento (en revoco monocapa; valores declarados $\leq 1 \text{ ml/cm}^2$, después de 48 horas).
- d. Permeabilidad al vapor de agua (en construcciones exteriores; coeficiente declarado $\mu \leq 15$ para R y T).
- e. Adhesión (excepto en revoco monocapa; valor declarado, en N/mm^2 y tipo de rotura (FP)).
- f. Adhesión después de ciclos climáticos de acondicionamiento (en revoco monocapa; valor declarado, en N/mm^2 , y tipo de rotura (FP)).
- g. Conductividad térmica/densidad (en revoco o/enlucido en construcciones con requisitos térmicos, excepto en morteros para revoco/enlucido para aislamiento térmico (T); Valor tabulado declarado o valor medio medido).
- h. Conductividad térmica (en revoco/enlucido para aislamiento térmico (T); categoría T1 a T2).
- i. Durabilidad del mortero para revoco monocapa OC (resistencia al hielo/deshielo) (valor declarado, en N/mm^2 y forma de rotura (FP) A, B o C; $\leq 1 \text{ ml/cm}^2$ después de 48 horas).

- j. Durabilidad para todos los morteros de revoco/enlucido, excepto para el mortero OC (para las construcciones exteriores; valor declarado, en N/mm^2 y forma de rotura (FP) A, B o C; $\leq 1 \text{ ml/cm}^2$ después de 48 horas; categoría declarada W0 a W2).
- k. Sustancias peligrosas (Prestación no determinada (NPD) no se puede utilizar cuando la característica tiene un nivel umbral).

- Distintivos de calidad:

Se comprobará que el producto ostenta los distintivos de calidad exigidos, en su caso, por el proyecto o por la dirección facultativa, que avalen las características exigidas.

- Ensayos:

En su caso, se realizarán los ensayos necesarios para comprobar alguna de las características exigidas por la normativa de obligado cumplimiento y, en su caso, por el proyecto o por la dirección facultativa. Ensayos regulados que pueden llegar a ser requeridos:

Densidad en seco aparente; resistencia a compresión; adhesión; adhesión después de ciclos climáticos de acondicionamiento; absorción de agua por capilaridad; penetración de agua después del ensayo de absorción de agua por capilaridad; permeabilidad al agua sobre soportes relevantes después de ciclos climáticos de acondicionamiento; coeficiente de permeabilidad al vapor de agua; conductividad térmica; reacción al fuego; y durabilidad.

19.1.14. MORTEROS PARA ALBAÑILERÍA

Morteros para albañilería hechos en fábrica (morteros industriales) utilizados en muros, pilares y tabiques de albañilería, para su trabazón y rejuntado (por ejemplo, albañilería vista o en revocos, albañilería estructural o no, destinada a la edificación y a la ingeniería civil).

Condiciones de suministro y recepción

Marcado CE obligatorio desde el 1 de junio de 2012. Norma de aplicación: UNE-EN 998-2:2012. Especificaciones de los morteros para albañilería. Parte 2: Morteros para albañilería. Sistema de evaluación y verificación de la constancia de las prestaciones: 2+ ó 4. 2+ para morteros industriales diseñados, ó 4 para morteros industriales prescritos.

Identificación: Se comprobará que la identificación del producto recibido se corresponde con las características exigidas por la normativa de obligado cumplimiento y, en su caso, por el proyecto o por la dirección facultativa. Características esenciales referidas a los requisitos básicos, que pueden estar especificadas, para el uso o usos declarados:

- a. Resistencia a compresión (para los morteros para albañilería diseñados). (Declarada categoría o valor en N/mm^2).
- b. Proporción de componentes (para los morteros de albañilería prescritos). (Declarada proporciones de la mezcla, en volumen o en peso).
- c. Resistencia de unión (para los morteros para albañilería diseñados destinados a ser utilizados en elementos sometidos a requisitos estructurales). (Declarado valor de la resistencia inicial de cizallamiento, medida o tabulada, en N/mm^2).
- d. Contenido de cloruros (para los morteros destinados a ser utilizados en albañilería armada). (Declarado el valor como una fracción en % en masa).

- e. Reacción frente al fuego (para los morteros para albañilería destinados a ser utilizados en elementos sometidos a requisitos frente al fuego). (Declarada Euroclase A1 a F).
- f. Absorción de agua (para los morteros para albañilería destinados a ser utilizados en construcciones exteriores). (Valor declarado, en $[\text{kg}/(\text{m}^2 \cdot \text{min}^{0,5})]$).
- g. Permeabilidad al vapor de agua (para los morteros para albañilería destinados a ser utilizados en construcciones exteriores). (Declarados valores tabulados del coeficiente de difusión de agua, μ).
- h. Conductividad térmica/densidad (para los morteros para albañilería utilizados en elementos sometidos a requisitos de aislamiento térmico). (Declarado valor medio tabulado o medido, en $[\text{W}/(\text{m} \cdot \text{K})]$).
- i. Durabilidad. (Declarado valor, según proceda).
- j. Sustancias peligrosas.

- Distintivos de calidad:

Se comprobará que el producto ostenta los distintivos de calidad exigidos, en su caso, por el proyecto o por la dirección facultativa, que avalen las características exigidas.

- Ensayos:

En su caso, se realizarán los ensayos necesarios para comprobar alguna de las características exigidas por la normativa de obligado cumplimiento y, en su caso, por el proyecto o por la dirección facultativa. Ensayos regulados que pueden llegar a ser requeridos:

- Propiedades del mortero fresco: tiempo de utilización; contenido de iones cloruro; contenido en aire; y proporción de los componentes.

- Propiedades del mortero endurecido: resistencia a compresión; resistencia de unión (adhesión); absorción de agua; permeabilidad al vapor de agua; densidad en seco del mortero endurecido; conductividad térmica; y durabilidad.

19.1.15. ÁRIDOS PARA HORMIGÓN

Materiales granulares naturales (origen mineral, sólo sometidos a procesos mecánicos), artificiales (origen mineral procesados industrialmente que suponga modificaciones térmicas, etc.), reciclados (a partir de materiales inorgánicos previamente utilizados en la construcción), filleres (áridos cuya mayor parte pasa por el tamiz de 0,063 mm y que pueden ser empleados en los materiales de construcción para proporcionar ciertas características) y las mezclas de estos áridos utilizados en la construcción para la elaboración del hormigón. Se incluyen los áridos con densidad aparente $> 2,00 \text{ Mg}/\text{m}^3$, empleados en todo tipo de hormigón. También se incluyen los áridos reciclados con densidades entre $1,50 \text{ Mg}/\text{m}^3$ y $2,00 \text{ Mg}/\text{m}^3$ con las salvedades pertinentes, y los áridos reciclados finos (4 mm) con las salvedades pertinentes. No se incluyen los filleres empleados como componentes del cemento u otras aplicaciones diferentes del filler inerte para hormigón.

Condiciones de suministro y recepción

- Marcado CE obligatorio desde el 1 de enero de 2010. Norma de aplicación: UNE-EN 12620:2003+A1:2009. Áridos para hormigón. Sistema de evaluación y verificación de la constancia de las prestaciones: 2+ ó 4. El sistema de evaluación y verificación de la constancia de las prestaciones aplicable en general a estos productos a efectos reglamentarios será el 2+; no obstante, las disposiciones reglamentarias específicas de cada producto podrán establecer para determinados productos y usos el sistema de evaluación y verificación de la constancia de las prestaciones: 4.

Identificación: Se comprobará que la identificación del producto recibido se corresponde con las características exigidas por la normativa de obligado cumplimiento y, en su caso, por el proyecto o por la dirección facultativa.

Características esenciales referidas a los requisitos básicos que pueden estar especificadas para el uso o usos declarados:

- a. Forma, tamaño y densidad de partículas.
- b. Limpieza.
- c. Resistencia a la fragmentación/machaqueo.
- d. Resistencia al pulimento/abrasión/desgaste.
- e. Composición/contenido.
- f. Estabilidad en volumen.
- g. Absorción de agua.
- h. Sustancias peligrosas: emisión de radioactividad; liberación de metales pesados; liberación de carbonos poliaromáticos; liberación de otras sustancias peligrosas.
- i. Durabilidad frente al hielo y deshielos.
- j. Durabilidad frente a la reactividad álcali-sílice.

Características esenciales de los filleres:

- a. Finura, tamaño y densidad de partículas.
- b. Composición/contenido.
- c. Limpieza.
- d. Estabilidad en volumen.
- e. Liberación de otras sustancias peligrosas.
- f. Durabilidad frente al hielo y deshielo.

Cualquier otra información necesaria según los requisitos especiales exigibles según su uso final u origen del árido:

- a. Requisitos geométricos: Índice de lajas (para determinar la forma de los áridos gruesos). Coeficiente de forma (de áridos gruesos). Contenido en conchas, en % (de áridos gruesos). Contenido en finos, en % máximo (masa) que pasa por el tamiz 0,063 mm. Calidad de los finos.
- b. Requisitos físicos: Resistencia a la fragmentación. Resistencia al desgaste (de los áridos gruesos). Resistencia al pulimento (de los áridos gruesos). Resistencia a la abrasión superficial (de los áridos gruesos). Resistencia a la abrasión por neumáticos claveteados (de los áridos gruesos). Densidad aparente y absorción de agua. Densidad de conjunto. Resistencia (del árido grueso) a ciclos de hielo y deshielo, estabilidad al sulfato de magnesio. Estabilidad de volumen. Retracción por secado. Reactividad álcali-sílice. Clasificación de los componentes de los áridos gruesos reciclados.
- c. Requisitos químicos: Contenido en cloruros. Contenido en sulfatos solubles en ácido. Contenido total en azufre. Contenido en sulfato soluble en agua de los áridos reciclados. Otros componentes.

- Distintivos de calidad:

Se comprobará que el producto ostenta los distintivos de calidad exigidos, en su caso, por el proyecto o por la dirección facultativa, que aseguren las características.

- Ensayos:

Se realizarán los ensayos exigidos por la normativa de obligado cumplimiento y, en su caso, por el proyecto o por la dirección facultativa. Ensayos regulados que pueden estar especificados:

Para las características generales: Granulometría. Forma de los áridos gruesos. Contenido en finos. Calidad de los finos. Densidad de partículas y absorción de agua. Reactividad álcali-sílice. Descripción petrográfica. Sustancias peligrosas (emisión de radioactividad, liberación de metales pesados, liberación de carbonos poliaromáticos).

Para las características específicas de los áridos destinados a un empleo específico: Resistencia a la fragmentación. Resistencia al desgaste. Resistencia al pulimento. Resistencia a la abrasión superficial. Resistencia a la abrasión por neumáticos claveteados. Hielo y deshielo. Contenido en cloruros. Contenido en carbonato cálcico.

Para propiedades apropiadas de áridos de determinados orígenes: Contenido en conchas. Estabilidad en volumen - Retracción por secado. Contenido en cloruros. Compuestos que contienen azufre. Sustancias orgánicas (contenido en humus, ácido fúlvico, ensayo comparativo de resistencia - tiempo de fraguado, contaminantes orgánicos ligeros). Desintegración del silicato di-cálcico. Desintegración del hierro. Influencia en el tiempo inicial de fraguado del cemento. Constituyentes de los áridos reciclados gruesos. Densidad de partículas y absorción de agua. Sulfato soluble en agua.

19.1.18. ÁRIDOS PARA MORTEROS

Materiales granulares naturales (origen mineral, sólo sometidos a procesos mecánicos), artificiales (origen mineral procesados industrialmente que suponga modificaciones térmicas, etc.), reciclados (a partir de materiales inorgánicos previamente utilizados en la construcción), filler de los áridos (áridos cuya mayor parte pasa por el tamiz de 0,063 mm y que pueden ser empleados en los materiales de construcción para proporcionar ciertas propiedades) y las mezclas de estos áridos utilizados en la construcción para la elaboración de los morteros (mortero para albañilería, mortero para pavimentos/enlucidos, revestimiento de paredes interiores, enfoscado de paredes exteriores, materiales especiales para cimentación, mortero para reparación, pastas) para las edificaciones, carreteras y trabajos de ingeniería civil. No se incluye el filler del árido empleado como componentes del cemento o como un filler inerte de los áridos para morteros o para áridos empleados en la capa superficial de suelos industriales.

Condiciones de suministro y recepción

- Marcado CE obligatorio desde el 1 de junio de 2004, norma de aplicación: UNE-EN 13139:2003 y desde el 1 de enero de 2010, norma de aplicación: UNE-EN 13139/AC:2004. Áridos para morteros. Sistema de evaluación y verificación de la constancia de las prestaciones: 2+ ó 4. El sistema de evaluación y verificación de la constancia de las prestaciones aplicable en general a estos productos a efectos reglamentarios será el 2+; no obstante, las disposiciones reglamentarias específicas de cada producto podrán establecer para determinados productos y usos el sistema de evaluación y verificación de la constancia de las prestaciones: 4.

Identificación: Se comprobará que la identificación del producto recibido se corresponde con las características exigidas por la normativa de obligado cumplimiento y, en su caso, por el proyecto o por la dirección facultativa.

Características esenciales referidas a los requisitos básicos que pueden estar especificadas para el uso o usos declarados:

- a. Forma tamaño y densidad de las partículas.
- b. Limpieza.
- c. Composición/contenido.

- d. Estabilidad de volumen.
- e. Absorción de agua.
- f. Sustancias peligrosas (emisión de radioactividad, desprendimiento de metales pesados, emisión de carbones poliaromáticos, emisión de otras sustancias peligrosas).
- g. Durabilidad contra el hielo-deshielo.
- h. Durabilidad contra la reactividad álcali-sílice.

Características esenciales de los filleres:

- a. Finura/granulometría y densidad.
- b. Composición/contenido.
- c. Limpieza.
- d. Pérdida por calcinación.
- e. Emisión de sustancias peligrosas.
- f. Durabilidad contra el hielo/deshielo.

Cualquier otra información necesaria según los requisitos especiales exigibles según la aplicación particular, su uso final u origen del árido:

- a. Requisitos geométricos: Tamaños del árido. Granulometría. Forma de las partículas y contenido en conchas. Finos (contenido y calidad).
- b. Requisitos físicos: Densidad de las partículas. Absorción de agua. Resistencia al hielo y al deshielo.
- c. Requisitos químicos: Contenido en cloruros. Contenido en sulfatos solubles en ácido. Contenido total en azufre. Contenido en componentes que alteran la velocidad de fraguado y la de endurecimiento del mortero. Requisitos adicionales para los áridos artificiales (sustancias solubles en agua, pérdida por calcinación). Reactividad álcali-sílice.

- Distintivos de calidad:

Se comprobará que el producto ostenta los distintivos de calidad exigidos, en su caso, por el proyecto o por la dirección facultativa, que aseguren las características.

- Ensayos:

Se realizarán los ensayos exigidos por la normativa de obligado cumplimiento y, en su caso, por el proyecto o por la dirección facultativa. Ensayos regulados que pueden estar especificados:

Tamaño del árido y granulometría. Contenido en conchas. Finos (contenido/calidad, equivalente de arena, azul de metileno). Densidad de partículas. Absorción de agua. Contenido en cloruros (para áridos marinos, para áridos no marinos). Contenido en sulfatos. Compuestos que contienen azufre. Compuestos que alteran la velocidad de fraguado y de endurecimiento del mortero (hidróxido de sodio, ácido fúlvico, ensayo de resistencia comparativa, tiempo de fraguado, contaminantes orgánicos ligeros). Materia soluble en agua. Pérdida por calcinación. Resistencia al hielo y deshielo. Reactividad álcali-sílice. Sustancias peligrosas (emisión de radioactividad, liberación de metales pesados, emisión de carbones poliaromáticos).

19.2.1. PLACAS DE YESO LAMINADO

Material formado por un alma de yeso embutida e íntimamente ligada a dos láminas de cartón fuerte para formar una placa rectangular lisa. Las superficies de cartón pueden variar en función de la utilización de cada tipo de placa, y

el alma puede contener aditivos que le confieran propiedades adicionales. Los bordes longitudinales están recubiertos por el cartón y perfilados en función de las futuras aplicaciones.

Sistema de fijación: clavado, atornillado o pegado con adhesivo a base de yeso u otros adhesivos. También se pueden incorporar a un sistema de falsos techos suspendidos.

Usos: trasdosados de muros, de techos fijos y suspendidos, de tabiques o para revestimiento de pilares y vigas. También pueden emplearse para suelos y como aplicaciones en exteriores. No se contemplan las placas sometidas a cualquier transformación secundaria (como las placas con aislantes).

Condiciones de suministro y recepción

- Marcado CE: Obligatorio desde el 1 de diciembre de 2010. Norma de aplicación: UNE-EN 520:2005+A1:2010. Placas de yeso laminado. Definiciones, especificaciones y métodos de ensayo.

Sistema de evaluación y verificación de la constancia de las prestaciones: 3 ó 4.

Identificación: Se comprobará que la identificación del producto recibido se corresponde con las características exigidas por la normativa de obligado cumplimiento y, en su caso, por el proyecto o por la dirección facultativa.

Las placas de yeso laminado vendrán definidas por la siguiente designación:

- a. La denominación "placa de yeso laminado".
 - b. Tipo: A, estándar; D, con densidad controlada; E, para exteriores; F, con la cohesión del alma mejorada a altas temperaturas; H (1, 2 ó 3), con capacidad de absorción de agua reducida; I, con dureza superficial mejorada o de alta dureza; P, con una cara preparada para recibir un enlucido de yeso o para ser combinada mediante pegado a otros materiales con forma de placas o paneles; R, con resistencia mejorada.
 - c. Referencia a la norma UNE-EN 520:2005+A1:2010.
 - d. Dimensiones en mm; anchura, longitud y espesor.
 - e. Perfil del borde longitudinal: cuadrado, biselado, afinado, semirredondeado, semirredondeado afinado, redondeado, usos especiales.
- Ensayos:

Se realizarán los ensayos exigidos por la normativa de obligado cumplimiento y, en su caso, por el proyecto o por la dirección facultativa. Ensayos regulados que pueden estar especificados:

Determinación de la anchura, longitud y espesor. Ortogonalidad de las aristas. Perfil afinado. Profundidad del afinado del borde. Resistencia a flexión (carga de rotura a flexión). Deformación bajo carga. Capacidad de absorción superficial de agua. Absorción total de agua. Cohesión del alma a alta temperatura. Densidad. Dureza superficial de la placa. Resistencia al esfuerzo cortante (resistencia de la unión placa/subestructura soporte). Gramaje del papel.

19.2.2. PANELES DE YESO

Elementos de construcción paralelepípedicos rectangulares prefabricados, con al menos dos de sus lados opuestos machihembrados, producidos a base de sulfato cálcico y agua que puede incorporar fibras, rellenos, áridos y otros aditivos, siempre y cuando no estén clasificados como sustancias peligrosas de acuerdo con la reglamentación europea. Pueden ser macizos o perforados y pueden ser coloreados mediante pigmentos. Tendrán un espesor comprendido entre 50 mm y 150 mm, una longitud no mayor de 1000 mm y una altura determinada en relación a la longitud de forma que la superficie de un panel sea de 0,20 m² como mínimo. En los paneles perforados el espesor mínimo del panel en cualquier punto debe ser al menos de 15 mm. El volumen total de huecos debe ser menor del 40%.

Su uso principal es la ejecución de paramentos no portantes, de revestimientos interiores de tabiques y para la protección contra el fuego de columnas, huecos de ascensores, etc. Estos productos no se utilizan para la ejecución de techos.

Condiciones de suministro y recepción

- Marcado CE obligatorio desde el 1 de diciembre de 2012. Norma de aplicación: UNE-EN 12859:2012. Paneles de yeso. Definiciones, especificaciones y métodos de ensayo. Sistema de evaluación y verificación de la constancia de las prestaciones: 3 ó 4.

Identificación: Se comprobará que la identificación del producto recibido se corresponde con las características exigidas por la normativa de obligado cumplimiento y, en su caso, por el proyecto o por la dirección facultativa.

Los paneles de yeso se deben designar de la siguiente forma:

- a. La frase "Panel de yeso".
- b. Referencia a la norma UNE-EN 12859:2012.
- c. Dimensiones en mm: espesor, longitud y altura (o en caso necesario, espesor en mm y número de paneles por m²).
- d. Tipos: macizo o perforado; clase de densidad (D, M o B), indicando de forma voluntaria la clase de resistencia (A o R): (D, D_A, D_R, M, M_A, M_R, o L); masa por unidad de superficie (declarada); hidrofugado (cuando proceda, Clase H2 o H1).
- e. pH: normal o bajo.

Características esenciales referidas a los requisitos básicos, que pueden estar especificadas, para el uso o usos declarados:

- a. Reacción al fuego (en situaciones de exposición). (Declarada Euroclase).
 - b. Resistencia al fuego E e I.
 - c. Aislamiento al ruido aéreo (en condiciones de uso final).
 - d. Resistencia térmica (en condiciones de uso final).
 - e. Emisión de sustancias peligrosas.
- Distintivos de calidad:

Se comprobará que el producto ostenta los distintivos de calidad exigidos, en su caso, por el proyecto o por la dirección facultativa, que avalen las características exigidas.

- Ensayos:

En su caso, se realizarán los ensayos necesarios para comprobar alguna de las características exigidas por la normativa de obligado cumplimiento y, en su caso, por el proyecto o por la dirección facultativa. Ensayos regulados que pueden llegar a ser requeridos:

Determinación de las dimensiones; planicidad de los paneles; masa de los paneles; densidad de los paneles; resistencia mecánica a flexión; contenido en humedad; capacidad de absorción de agua; y determinación del pH.

19.2.5. YESO DE CONSTRUCCIÓN Y CONGLOMERANTES A BASE DE YESO PARA LA CONSTRUCCIÓN

El yeso de construcción es un conglomerante a base de yeso con un mínimo de un 50% de sulfato de calcio como componente activo principal, y con un contenido en cal inferior al 5% (el fabricante puede añadir aditivos y áridos), incluidos los yesos premezclados (todos los tipos de yesos para la construcción, morteros de yeso y morteros de yeso y

cal que se utilizan en la construcción). Los conglomerantes a base de yeso son conglomerantes a base de sulfato de calcio en sus distintas fases de hidratación, que pueden obtenerse a partir de la deshidratación del dihidrato y que se emplea, mezclado con agua, para mantener las partículas sólidas juntas en una masa coherentes durante el proceso de fraguado. Por tanto, se trata yeso de construcción y conglomerantes a base de yeso para la construcción en polvo, incluidos los yesos premezclados para revestir paredes y techos en el interior de edificios en los que se aplica como material de acabado que puede ser decorado. Estos productos están especialmente formulados para cumplir sus especificaciones de uso mediante el empleo de aditivos, adiciones, agregados y otros conglomerantes. Se incluyen los yesos y productos a base de yeso para su aplicación manual o mecánica; los conglomerantes a base de yeso para su empleo directo en la obra y los utilizados como materia prima para la fabricación de paneles de yeso, placas de yeso laminado, placas de yeso reforzadas con fibras, productos staff y placas para techos; los morteros de agarre a base de yeso.

Se puede utilizar cal de construcción, en forma de hidróxido de calcio, como conglomerante adicional junto con el conglomerante a base de yeso si el conglomerante a base de yeso es el principal componente activo del mortero.

Condiciones de suministro y recepción

- Marcado CE: Obligatorio desde el 1 de octubre de 2010. Norma de aplicación: UNE-EN 13279-1:2009. Yeso de construcción y conglomerantes a base de yeso para la construcción. Parte 1: Definiciones y especificaciones. Sistemas de evaluación y verificación de la constancia de las prestaciones: 3 ó 4. Sistema 3 (para su uso en paredes, tabiques, techos o revestimientos para la protección frente al fuego de elementos estructurales y/o para compartimentación frente al fuego en edificios y con característica de reacción al fuego) ó sistema 4 (para su uso en paredes, tabiques, techos o revestimientos para la protección frente al fuego de elementos estructurales y/o para compartimentación frente al fuego en edificios con otras características y para el resto de los casos).

Identificación: Se comprobará que la identificación del producto recibido se corresponde con las características exigidas por la normativa de obligado cumplimiento y, en su caso, por el proyecto o por la dirección facultativa.

Los paneles de yeso vendrán definidos por la siguiente designación:

a. Tipo de yeso o de conglomerante de yeso, según la siguiente designación y su identificación correspondiente:

- Conglomerantes a base de yeso, A: para uso directo o para su transformación (productos en polvo, secos), A1; para empleo directo en obra, A2; para su transformación, A3.

- Yeso para la construcción, B: yeso de construcción, B1; mortero de yeso, B2; mortero de yeso y cal, B3; yeso de construcción aligerado, B4; mortero aligerado de yeso, B5; mortero de yeso y cal aligerado, B6; yeso de construcción de alta dureza, B7.

- Yeso para aplicaciones especiales: yeso para trabajos con staff, C1; yeso para morteros de agarre, C2; yeso acústico, C3; yeso con propiedades de aislamiento térmico, C4; yeso para protección contra el fuego, C5; yeso para su aplicación en capa fina, producto de acabado, C6; producto de acabado, C7.

b. Referencia a la norma UNE-EN 13279-1:2009.

c. Identificación (conforme el punto a): A, A1, A2, A3, etc.

d. Tiempo de principio de fraguado.

e. Resistencia a compresión, en N/mm².

Características esenciales referidas a los requisitos básicos, que pueden estar especificadas, para el uso o usos declarados:

- a. Reacción al fuego (en situaciones de exposición: A1).
- b. Aislamiento directo al ruido aéreo (en condiciones finales de uso), en dB (para el sistema del que forma parte el producto).
- c. Resistencia térmica, en m² K/W.
- d. Sustancias peligrosas.

- Distintivos de calidad:

Se comprobará que el producto ostenta los distintivos de calidad exigidos, en su caso, por el proyecto o por la dirección facultativa, que avalen las características exigidas.

- Ensayos:

Se realizarán los ensayos exigidos por la normativa de obligado cumplimiento y, en su caso, por el proyecto o por la dirección facultativa. Ensayos regulados que pueden estar especificados:

- Para los conglomerantes de yeso: Contenido en sulfato de calcio.

- Para los yesos para la construcción: Contenido en conglomerante de yeso. Tiempo de principio de fraguado.

Resistencia a flexión. Resistencia a compresión. Dureza superficial. Adherencia.

- Para los yesos para la construcción para aplicaciones especiales: Contenido en conglomerante a base de yeso.

Finura de molido. Tiempo de principio de fraguado. Resistencia a flexión. Resistencia a compresión. Dureza superficial.

- Ensayos ligados a las condiciones finales de uso: Reacción al fuego. Resistencia al fuego. Aislamiento directo al ruido aéreo. Absorción acústica. Resistencia térmica (por cálculo). Sustancias peligrosas.

PARTE III. Gestión de residuos

1 Gestión de residuos de construcción o demolición en la obra

1. Descripción

Descripción

Operaciones destinadas al almacenamiento, el manejo, la separación y en su caso, otras operaciones de gestión de los residuos de construcción o demolición generados dentro de la obra. Se considera residuo lo expuesto en la Ley 22/2011, de 28 de julio, y obra de construcción o demolición la actividad descrita en el Real Decreto 105/2008, de 1 de febrero.

Cráterios de medición y valoración de unidades

- Metro cúbico y tonelada de residuo de construcción y demolición generado en la obra, codificado según la vigente Lista Europea de Residuos (LER) en Decisión 2014/955/UE de la Comisión, de 18 de diciembre de 2014.
- Los residuos de construcción y demolición deberán separarse en las siguientes fracciones, cuando de forma individualizada para cada una de dichas fracciones, la cantidad de generación para el total de la obra supere las siguientes cantidades:
 - Hormigón: 80 t.
 - Ladrillos, tejas, cerámicos: 40 t.
 - Metal: 2 t.

- Madera: 1 t.
- Vidrio: 1 t.
- Plástico: 0,5 t.
- Papel y cartón: 0,5 t.

2. Prescripción en cuanto a la ejecución de la obra

Características técnicas de cada unidad de obra

- **Condiciones previas**

Se deberá asegurar en la contratación de la gestión de los RCDs, que el destino final (planta de reciclaje, vertedero, cantera, incineradora, centro de reciclaje de plásticos/madera...) son centros con la autorización del órgano competente en materia medioambiental de la Comunidad Autónoma, así mismo se deberá contratar sólo transportistas o gestores autorizados por dicho órgano, e inscritos en los registros correspondientes. El poseedor de residuos está obligado a presentar a la propiedad de los mismos un Plan que acredite como llevará a cabo las obligaciones que le incumban en relación con la gestión de residuos en la obra; se ajustará a lo expresado en el estudio de gestión de residuos incluido, por el productor de residuos, en el proyecto de ejecución. El Plan, una vez aprobado por la dirección facultativa y aceptado por la propiedad, pasará a formar parte de los documentos contractuales de la obra.

Las actividades de valorización en la obra, se llevarán a cabo sin poner en peligro la salud humana y sin utilizar procedimientos ni métodos que perjudiquen al medio ambiente y, en particular, al agua, al aire, al suelo, a la fauna o a la flora, sin provocar molestias por ruido ni olores y sin dañar el paisaje y los espacios naturales que gocen de algún tipo de protección de acuerdo con la legislación aplicable.

En el caso en que la legislación de la Comunidad Autónoma exima de la autorización administrativa para las operaciones de valorización de los residuos no peligrosos de construcción y demolición en la misma obra, las actividades deberán quedar obligatoriamente registradas en la forma que establezca la Comunidad Autónoma.

La entrega de los residuos de construcción y demolición a un gestor por parte del poseedor habrá de constar en documento fehaciente aquellos datos expresados en el artículo 5 del Real Decreto 105/2008. El poseedor de residuos tiene la obligación, mientras se encuentren en su poder, de mantenerlos en condiciones adecuadas de higiene y seguridad, así como a evitar la mezcla de fracciones ya seleccionadas que impida o dificulte su posterior valorización o eliminación.

Proceso de ejecución

- **Ejecución**

La separación en las diferentes fracciones, se llevará a cabo, preferentemente por el poseedor de los residuos de construcción y demolición dentro de la obra. Cuando, por falta de espacio físico en la obra, no resulte técnicamente viable efectuar dicha separación en origen, se podrá encomendar a un gestor de residuos en una instalación externa a la obra, con la obligación, por parte del poseedor, de sufragar los correspondientes costes de gestión y de obtener la documentación acreditativa de que se ha cumplido, en su nombre, la obligación que le correspondía.

Se deberá planificar la ejecución de la obra teniendo en cuenta las expectativas de generación de residuos y de su posible minimización o reutilización, así como designar un coordinador responsable de poner en marcha el Plan y explicarlo a todos los miembros del equipo. El personal debe tener la formación suficiente sobre los procedimientos

establecidos para la correcta gestión de los residuos generados (rellenar la documentación de transferencia de residuos, comprobar la calificación de los transportistas y la correcta manipulación de los residuos).

El almacenamiento de los materiales o productos de construcción en la obra debe tener un emplazamiento seguro y que facilite su manejo para reducir el vandalismo y la rotura de piezas.

Deben tomarse medidas para minimizar la generación de residuos en obra durante el suministro, el acopio de materiales y durante la ejecución de la obra. Para ello se solicitará a los proveedores que realicen sus suministros con la menor cantidad posible de embalaje y embases, sin menoscabo de la calidad de los productos. Prever el acopio de los materiales fuera de zonas de tránsito de la obra, de forma que permanezcan bien embalados y protegidos hasta el momento de su utilización, con el fin de evitar residuos procedentes de la rotura de piezas.

Deben separarse los residuos a medida que son generados para que no se mezclen con otros y resulten contaminados. No deben colocarse residuos apilados y mal protegidos alrededor de la obra para evitar tropiezos y accidentes.

Las excavaciones se ajustarán a las dimensiones especificadas en proyecto.

En cuanto a los materiales, se deberán replantear en obra y comprobar la cantidad a emplear previo suministro para generar el menor volumen de residuos.

Los materiales bituminosos se pedirán en rollos, lo más ajustados posible, a las dimensiones necesarias para evitar sobrantes. Antes de su colocación, se planificará su disposición para proceder a la apertura del menor número de rollos.

En la ejecución de revestimientos de yeso, se recomienda la disposición de un contenedor específico para la acumulación de grandes cantidades de pasta que puedan contaminar los residuos pétreos.

En cuanto a la obra de fábrica y pequeños elementos, estos deben utilizarse en piezas completas; los recortes se reutilizarán para solucionar detalles que deban resolverse con piezas pequeñas, evitando de este modo la rotura de nuevas piezas. Para facilitar esta tarea es conveniente delimitar un área donde almacenar estas piezas que luego serán reutilizadas.

Los restos procedentes del lavado de las cubas del suministro de hormigón serán considerados como residuos.

Los residuos especiales tales como aceites, pinturas y productos químicos, deben separarse y guardarse en contenedor seguro o en zona reservada y cerrada. Se prestará especial atención al derrame o vertido de productos químicos (por ejemplo, líquidos de batería) o aceites usados en la maquinaria de obra. Igualmente, se deberá evitar el derrame de lodos o residuos procedentes del lavado de la maquinaria que, frecuentemente, pueden contener también disolventes, grasas y aceites.

En el caso en que se adopten otras medidas de minimización de residuos, se deberá informar, de forma fehaciente, a la Dirección Facultativa para su conocimiento y aprobación, sin que éstas supongan menoscabo de la calidad de la ejecución.

Las actividades de valorización de residuos en obra, se ajustarán a lo establecido en el proyecto de obra. En particular, la dirección facultativa de la obra deberá aprobar los medios previstos para dicha valorización in situ.

En las obras de demolición, deberá primarse los trabajos de deconstrucción sobre los de demolición indiscriminada. En el caso en que los residuos generados sean reutilizables, se tratarán con cuidado para no deteriorarlos y almacenarlos en lugar seguro evitando que se mezclen con otros residuos.

En el caso de los áridos reciclados obtenidos como producto de una operación de valorización de residuos de construcción y demolición deberán cumplir los requisitos técnicos y legales para el uso a que se destinen.

Las tierras superficiales que puedan utilizarse para jardinería, se retirarán con cuidado y almacenarán evitando la humedad excesiva y su contaminación.

Los residuos que contengan amianto deberán cumplir el Real Decreto 108/1991, así como la legislación laboral correspondiente. La determinación de residuos peligrosos se hará según la vigente Lista Europea de Residuos (LER) en Decisión 2014/955/UE de la Comisión, de 18 de diciembre de 2014.

Cuando se generen residuos clasificados como peligrosos, el poseedor (constructor) deberá separarlos respecto a los no peligrosos, acopiándolos por separado e identificando claramente el tipo de residuo y su fecha de almacenaje, ya que los residuos peligrosos no podrán ser almacenados más de seis meses en la obra.

Asimismo, los residuos de carácter urbano generados en la obra, serán gestionados según los preceptos marcados por la legislación y autoridades municipales.

3. Prescripción en cuanto al almacenamiento en la obra

Se dispondrán los contenedores más adecuados para cada tipo de residuo.

Los contenedores, sacos, depósitos y demás recipientes de almacenaje y transporte de los diversos residuos deben estar etiquetados debidamente. Estas etiquetas tendrán el tamaño y disposición adecuada, de forma que sean visibles, inteligibles y duraderas, esto es, capaces de soportar el deterioro de los agentes atmosféricos y el paso del tiempo. Las etiquetas deben informar sobre qué materiales pueden, o no, almacenarse en cada recipiente. La información debe ser clara y comprensible y facilitar la correcta separación de cada residuo. En los mismos debe figurar aquella información que se detalla en la correspondiente reglamentación de cada Comunidad Autónoma, así como las ordenanzas municipales. El responsable de la obra a la que presta servicio el contenedor adoptará las medidas necesarias para evitar el depósito de residuos ajenos a la misma. Los contenedores permanecerán cerrados o cubiertos, al menos, fuera del horario de trabajo, para evitar el depósito de residuos ajenos a las obras a la que prestan servicio.

Una vez alcanzado el volumen máximo admisible para el saco o contenedor, el productor del residuo tapaná el mismo y solicitará, de forma inmediata, al transportista autorizado, su retirada. El productor deberá proceder a la limpieza del espacio ocupado por el contenedor o saco al efectuar las sustituciones o retirada de los mismos. Los transportistas de tierras deberán proceder a la limpieza de la vía afectada, en el supuesto de que la vía pública se ensucie a consecuencia de las operaciones de carga y transporte.

4. Prescripción en cuanto al control documental de la gestión

El poseedor deberá entregar al productor los certificados y la documentación acreditativa de la gestión de residuos.

Para aquellos residuos que sean reutilizados en otras obras, se deberá aportar evidencia documental del destino final.

El gestor de los residuos deberá extender al poseedor o al gestor que le entregue residuos de construcción y demolición, los certificados acreditativos de la gestión de los residuos recibidos, especificando el productor y, en su caso, el número de licencia de la obra de procedencia. Cuando se trate de un gestor que lleve a cabo una operación

exclusivamente de recogida, almacenamiento, transferencia o transporte, deberá además transmitir al poseedor o gestor que le entregó los residuos, los certificados de la operación de valorización o de eliminación subsiguiente a que fueron destinados los residuos.

Tanto el productor como el poseedor deberán mantener la documentación correspondiente a cada año natural durante los cinco años siguientes.

ANEJOS.

1 Anejo I. Relación de Normativa Técnica de aplicación en los proyectos y en la ejecución de obras

En este apartado se incluye una relación no exhaustiva de la normativa técnica de aplicación a la redacción de proyectos y a la ejecución de obras de edificación. Esta relación se ha estructurado en dos partes, normativa de Unidades de obra y normativa de Productos. A su vez la relación de normativa de Unidades de obra se subdivide en normativa de carácter general, normativa de cimentación y estructuras y normativa de instalaciones.

Normativa de Unidades de obra

Normativa de carácter general

Ley 38/1999. 05/11/1999. Jefatura del Estado. Ley de Ordenación de la Edificación. BOE 06/11/1999. *Ver Instrucción de 11-9-00: aclaración sobre Garantías notariales y registrales. *Modificada por Ley 53/02: anula seguro decenal para viviendas autopromovidas. *Modificada por Ley 24/01: acceso a servicios postales.

Ley 25/2009, de 22 de diciembre, de modificación de diversas leyes para su adaptación a la Ley sobre el libre acceso a las actividades de servicios y su ejercicio. BOE 23/12/2009. Jefatura del Estado.

Real Decreto 2200/1995, de 28 de diciembre, por el que se aprueba el Reglamento de la Infraestructura para la Calidad y la Seguridad Industrial. Ministerio de Industria y Energía. BOE 6/02/1996.

Real Decreto 410/2010 de 31 de marzo, por el que se desarrollan los requisitos exigibles a las entidades de control de calidad de la edificación y a los laboratorios de ensayos para el control de calidad de la edificación, para el ejercicio de su actividad. BOE 22/04/2010. Ministerio de Vivienda.

Ley 2/2011, de 4 de marzo, de Economía Sostenible. BOE 5/03/2011. Jefatura del Estado.

Real Decreto-ley 8/2011, de 1 de julio, de medidas de apoyo a los deudores hipotecarios, de control del gasto público y cancelación de deudas con empresas y autónomos contraídas por las entidades locales, de fomento de la actividad empresarial e impulso de la rehabilitación y de simplificación administrativa. BOE 7/07/2011. Jefatura del Estado.

Ley 8/2013, de 26 de junio, de rehabilitación, regeneración y renovación urbanas. Disposición final tercera. Modificación de la Ley 38/1999. BOE 27/06/2013. Jefatura del Estado.

Real Decreto 314/2006. 17/03/2006. Ministerio de la Vivienda. Código Técnico de la Edificación. BOE 28/03/2006.

Real Decreto 1371/2007. 19/10/2007. Ministerio de la Vivienda. Aprueba el Documento Básico "DB-HR Protección frente al ruido" del Código Técnico de la Edificación y modifica el Real Decreto 314/2006, de 17 de marzo, por el que se aprobaba el Código Técnico de la Edificación. BOE 23/10/2007.

Orden VIV/984/2009. 15/04/2009. Ministerio de la Vivienda. Modifica determinados documentos básicos del Código Técnico de la Edificación aprobados por el Real Decreto 314/2006, de 17 de marzo, y el Real Decreto 1371/2007, de 19 de octubre. BOE 23/04/2009.

Real Decreto 173/2010. 19/02/2010. Ministerio de la Vivienda. Se modifica el Código Técnico de la Edificación, aprobado por el Real Decreto 314/2006, de 17 de marzo, en materia de accesibilidad y no discriminación de las personas con discapacidad. BOE 11/03/2010.

Sentencia de 4 de mayo de 2010, de la Sala Tercera del Tribunal Supremo, por la que se declara la nulidad del artículo 2.7 del Real Decreto 314/2006, de 17 de marzo, por el que se aprueba el Código Técnico de la Edificación, así como la definición del párrafo segundo de uso administrativo y la definición completa de uso pública concurrencia, contenidas en el documento SI del mencionado Código. BOE 30-julio-2010.

Orden FOM/1635/2013, de 10 de septiembre, por la que se actualiza el Documento Básico DB-HE «Ahorro de Energía», del Código Técnico de la Edificación, aprobado por Real Decreto 314/2006, de 17 de marzo.

Corrección de errores de la Orden FOM/1635/2013, de 10 de septiembre, por la que se actualiza el Documento Básico DB-HE «Ahorro de Energía», del Código Técnico de la Edificación, aprobado por Real Decreto 314/2006, de 17 de marzo. BOE 08-noviembre-2013.

Real Decreto-ley 8/2014, de 4 de julio, de aprobación de medidas urgentes para el crecimiento, la competitividad y la eficiencia. BOE 5/07/2014. Jefatura del Estado.

Decisión 2014/955/UE de la Comisión, de 18 de diciembre de 2014, por la que se modifica la Decisión 2000/532/CE, sobre la lista de residuos, de conformidad con la Directiva 2008/98/CE del Parlamento Europeo y del Consejo.

Decisión de la Comisión, de 18 de diciembre de 2014, por la que se modifica la Decisión 2000/532/CE, sobre la lista de residuos, de conformidad con la Directiva 2008/98/CE del Parlamento Europeo y del Consejo Real Decreto 105/2008. 01/02/2008. Ministerio de la Presidencia. Regula la producción y gestión de los residuos de construcción y demolición. BOE 13/02/2008.

Ley 22/2011, de 28 de julio, de residuos y suelos contaminados. Jefatura del Estado. Deroga la Ley10/1998, de residuos. BOE 29/07/2011.

Directiva 2006/21/CE del Parlamento Europeo y del Consejo de 15 de marzo de 2006 sobre la gestión de los residuos de industrias extractivas y por la que se modifica la Directiva 2004/35/CE. Diario Oficial de la Unión Europea 11/04/2006.

Real Decreto 1304/2009. 31/07/2009. Ministerio de Medio Ambiente. Modifica el Real Decreto 1481/2001, de 27 de diciembre, por el que se regula la eliminación de residuos mediante depósito en vertedero. BOE 01/08/2009.

Real Decreto 1481/2001, de 27 de diciembre, por el que se regula la eliminación de residuos mediante depósito en vertedero. BOE 29/01/2002.

Orden AAA/661/2013, por la que se modifican los anexos I, II y III del Real Decreto 1481/2001, de 27 de diciembre, por el que se regula la eliminación de residuos mediante depósito en vertedero.

Orden 19/05/1970. Ministerio de la Vivienda. Libro de Órdenes y Visitas en Viviendas de Protección Oficial. BOE 26/05/1970.

Decreto 462/1971, de 11 de marzo, por el que se dictan normas sobre la redacción de proyectos y la dirección de obras de edificación. Ministerio de la Vivienda.

Orden 09/06/1971. Ministerio de la Vivienda. Normas sobre el Libro de Órdenes y Asistencias en obras de edificación. BOE 17/06/1971.

Real Decreto 865/2003. 04/07/2003. Ministerio de Sanidad y Consumo. Establece los criterios higiénico-sanitarios para la prevención y control de la legionelosis. BOE 18/07/2003.

Real Decreto 3484/2000. 29/12/2000. Presidencia de Gobierno. Normas de higiene para la elaboración, distribución y comercio de comidas preparadas. De aplicación en restaurantes y comedores colectivos. BOE 12/01/2001.

Real Decreto 2816/1982. 27/08/1982. Ministerio del Interior. Reglamento General de Policía de Espectáculos Públicos y Actividades Recreativas. BOE 06/11/1982.

Decreto 2414/1961. 30/11/1961. Presidencia de Gobierno. Reglamento de Industrias molestas, insalubres, nocivas y peligrosas. BOE 07/12/1961. Derogado por la ley 34/2007. Aunque mantendrá su vigencia en aquellas comunidades y ciudades autónomas que no tengan normativa aprobada en la materia, en tanto no se dicte dicha normativa.

Orden 15/03/1963. Ministerio de la Gobernación. Instrucciones complementarias al Reglamento Regulator de Industrias Molestas, Insalubres, nocivas y peligrosas, aprobado por Decreto 2414/1961. BOE 02/04/1963. Derogada por la ley 34/2007. Aunque mantendrá su vigencia en aquellas comunidades y ciudades autónomas que no tengan normativa aprobada en la materia, en tanto no se dicte dicha normativa.

Ley 34/2007. 15/11/2007. Jefatura del Estado. Ley de calidad del aire y protección de la atmósfera. BOE 16/11/2007.

Real Decreto 100/2011, de 28 de enero, por el que se actualiza el catálogo de actividades potencialmente contaminadoras de la atmósfera y se establecen las disposiciones básicas para su aplicación. Ministerio de Medio Ambiente, y Medio Rural y Marino. BOE 29/01/2011.

Ley 6/2010. 24/03/2010. Jefatura del Estado. Modificación del texto refundido de la Ley de Evaluación de Impacto Ambiental de proyectos, aprobado por el Real Decreto Legislativo 1/2008, de 11 de enero. BOE 25/03/2010.

Real Decreto Ley 1/2008. 11/01/2008. Ministerio de Medio Ambiente. Texto refundido de la Ley de Evaluación de Impacto Ambiental de proyectos. Deroga: R.D.L.1302/1986; R.D.L.9/2000; Ley 6/2001. BOE 26/01/2008.

Ley 21/2013, de 9 de diciembre, de evaluación ambiental. BOE 11/12/2013. Ministerio de Agricultura, Alimentación y Medio Ambiente.

Real Decreto 355/1980. 25/01/1980. Ministerio de Obras Públicas. Reserva y situación de las Viviendas de Protección Oficial destinadas a minusválidos. BOE 28/02/1980.

Real Decreto 3148/1978. 10/11/1978. Ministerio de Obras Públicas. Desarrollo del Real Decreto-Ley 31/1978 (BOE 08/11/1978), de 31 de octubre, sobre construcción, financiación, uso, conservación y aprovechamiento de Viviendas de Protección Oficial. BOE 16/01/1979.

Real Decreto 505/2007. 20/04/2007. Ministerio de la Presidencia. Aprueba las condiciones básicas de accesibilidad y no discriminación de las personas con discapacidad para el acceso y utilización de los espacios públicos

urbanizados y edificaciones. BOE 11/05/2007. Modificado por el Real Decreto 173/2010, de 19 de febrero, por el que se modifica el Código Técnico de la Edificación, aprobado por el Real Decreto 314/2006, de 17 de marzo, en materia de accesibilidad y no discriminación de las personas con discapacidad.

Orden PRE/446/2008. 20/02/2008. Ministerio de la Presidencia. Se determinan las especificaciones y características técnicas de las condiciones y criterios de accesibilidad y no discriminación establecidos en el Real Decreto 366/2007, de 16 de marzo. BOE 25/02/2008.

Ley 51/2003. 02/12/2003. Jefatura del Estado. Ley de igualdad de oportunidades, no discriminación y accesibilidad universal de las personas con discapacidad. BOE 03/12/2003.

Orden VIV/561/2010, de 1 de febrero, por la que se desarrolla el documento técnico de condiciones básicas de accesibilidad y no discriminación para el acceso y utilización de los espacios públicos urbanizados. BOE 11/03/2010. Ministerio de Vivienda.

Real Decreto Legislativo 1/2013, de 29 de noviembre, por el que se aprueba el Texto Refundido de la Ley General de derechos de las personas con discapacidad y de su inclusión social. BOE 3/12/2013. Ministerio de Sanidad, Servicios Sociales e Igualdad.

Real Decreto 1513/2005. 16/12/2005. Ministerio de la Presidencia. Desarrolla la Ley 37/2003, de 17 de noviembre, del Ruido, en lo referente a la evaluación y gestión del ruido ambiental. BOE 17/12/2005.

Ley 37/2003. 17/11/2003. Jefatura del Estado. Ley del Ruido. *Desarrollada por Real Decreto 1513/2005. BOE 18/11/2003.

Real Decreto 1367/2007. 19/10/2007. Ministerio de la Presidencia. Desarrolla la Ley 37/2003, de 17 de noviembre, del Ruido, en lo referente a zonificación acústica, objetivos de calidad y emisiones acústicas. BOE 23/10/2007.

Real Decreto 1038/2012, de 6 de julio, por el que se modifica el Real Decreto 1367/2007, de 19 de octubre, por el que se desarrolla la Ley 37/2003, de 17 de noviembre, del ruido, en lo referente a zonificación acústica, objetivos de calidad y emisiones acústicas. BOE 26/07/2012. Ministerio de la Presidencia.

Contaminación acústica. Real Decreto 1513/2005, de 16 diciembre, por el que se desarrolla la Ley 37/2003, de 17 de noviembre, del Ruido, en lo referente a la evaluación y gestión del ruido ambiental. BOE 17-12-05.

Notas Técnica de Prevención, elaboradas por el Instituto Nacional de Seguridad e Higiene en el Trabajo del Ministerio de Trabajo e Inmigración, relacionadas con el amianto, escombros, máquinas para movimiento de tierras, zanjas, ergonomía y construcción.

Normativa de cimentación y estructuras

Norma de Construcción Sismorresistente: parte General y Edificación. NCSE-02. Real Decreto 997/2002, de 27 de septiembre, del Ministerio de Fomento. (Deroga la NCSE-94. Es de aplicación obligatoria a partir del 11 de octubre de 2004) BOE 11-10-02.

Real Decreto 1247/2008. 18/07/2008. Ministerio de la Presidencia. Aprueba la Instrucción de Hormigón Estructural (EHE-08). BOE 22/08/2008.

Sentencia de 27 de septiembre de 2012, de la Sala Tercera del Tribunal Supremo, por la que se declaran nulos los párrafos séptimo y octavo del artículo 81 y el anejo 19 de la Instrucción de Hormigón Estructural (EHE-08), aprobada por el Real Decreto 1247/2008, de 18 de julio. BOE 1/11/2012. Tribunal Supremo.

Real Decreto 2365/1985, de 20 de noviembre, del Mº de Industria y Energía. Armaduras activas de acero para hormigón pretensado. BOE 305. 21.12.85.

Orden de 21 de noviembre de 2001 por la que se establecen los criterios para la realización del control de producción de los hormigones fabricados en central. BOE 28/12/2001.

Real Decreto 1339/2011, de 3 de octubre, por el que se deroga el Real Decreto 1630/1980, de 18 de julio, sobre fabricación y empleo de elementos resistentes para pisos y cubiertas. BOE 14/10/2011. Ministerio de la Presidencia.

Real Decreto 751/2011, de 27 de mayo, por el que se aprueba la Instrucción de Acero Estructural (EAE). BOE 23/06/2011. Ministerio de la Presidencia.

Corrección de errores del Real Decreto 751/2011 de 27 de mayo, por el que se aprueba la Instrucción de Acero Estructural (EAE). BOE 23/06/2012. Ministerio de la Presidencia.

Normativa de instalaciones

Orden de 28 de julio de 1974 por la que se aprueba el Pliego de prescripciones técnicas generales para tuberías de abastecimiento de agua. BOE 02/10/1974. Mº de Obras Públicas y Urbanismo. BOE 237. 03.10.74.

BOE 260. 30.10.74. Corrección de errores.

Orden ITC/279/2008. 31/01/2008. Ministerio de Industria, Turismo y Comercio. Regula el control metrológico del Estado de los contadores de agua fría, tipos A y B. BOE 12/02/2008.

Real Decreto 140/2003, de 7 de febrero, establece los criterios sanitarios de la calidad del agua de consumo humano. Ministerio de la Presidencia. BOE 21-2-03. Corrección de errores BOE 4-3-03 (incorporada en el texto de la disposición). (Deroga el Real Decreto 1138/1990, de 14 de septiembre).

Real Decreto 2116/1998. 02/10/1998. Ministerio de Medio Ambiente. BOE 20/10/1998. Modifica el Real Decreto 509/1996, de desarrollo del Real Decreto-ley 11/1995, que establece las normas aplicables de tratamiento de aguas residuales urbanas.

Real Decreto 509/1996. 15/03/1996. Ministerio de Obras Públicas. Desarrolla el Real Decreto-ley 11/1995, de 28-12-1995, por el que se establecen las normas aplicables al tratamiento de las aguas residuales urbanas. BOE 29/03/1996. *Modificado por R.D. 2116/98.

Real Decreto Ley 11/1995. 28/12/1995. Jefatura del Estado. Normas aplicables al tratamiento de aguas residuales urbanas. BOE 30/12/199. *Desarrollado por R.D. 509/96. 5.

Orden 15/09/1986. Ministerio de Obras Públicas. Pliego de Prescripciones Técnicas Generales para las tuberías de saneamiento de poblaciones. BOE 23/09/1986.

Real Decreto 560/2010. 07/05/2010. Ministerio de Industria, Turismo y Comercio. Modifica diversas normas reglamentarias en materia de seguridad industrial para adecuarlas a la Ley 17/2009, de 23-11-2009, sobre el libre acceso a las actividades de servicios y su ejercicio y a la Ley 25/2009, de 22-12-2009. BOE 22/05/2010.

Modifica: R.D.3099/77, R.D.2291/85, R.D.1942/93, R.D.2085/94, R.D.2201/95, R.D.1427/94, R.D.842/02, R.D.836/03, R.D.837/03, R.D.2267/04, R.D.919/06, R.D.223/08, R.D.2060/08. *Deroga: O.25-10-79, O.3-8-79, O.30-6-80.

Corrección de errores del Real Decreto 560/2010, de 7 de mayo, por el que se modifican diversas normas reglamentarias en materia de seguridad industrial para adecuarlas a la Ley 17/2009, de 23 de noviembre, sobre el libre acceso a las actividades de servicios y su ejercicio, y a la Ley 25/2009, de 22 de diciembre, de modificación de diversas leyes para su adaptación a la Ley sobre el libre acceso a las actividades de servicios y su ejercicio. BOE 19/06/2010.

Real Decreto 560/2010, de 7 de mayo, por el que se modifican diversas normas reglamentarias en materia de seguridad industrial para adecuarlas a la Ley 17/2009, de 23 de noviembre, sobre el libre acceso a las actividades de servicios y su ejercicio, y a la Ley 25/2009, de 22 de diciembre, de modificación de diversas leyes para su adaptación a la Ley sobre el libre acceso a las actividades de servicios y su ejercicio. B.O.E. N° 125 publicado el 22/5/10. Corrección de errores: BOE N° 149 de 19/6/10.

Corrección de errores del Real Decreto 560/2010, de 7 de mayo, por el que se modifican diversas normas reglamentarias en materia de seguridad industrial para adecuarlas a la Ley 17/2009, de 23 de noviembre, sobre el libre acceso a las actividades de servicios y su ejercicio, y a la Ley 25/2009, de 22 de diciembre, de modificación de diversas leyes para su adaptación a la Ley sobre el libre acceso a las actividades de servicios y su ejercicio B.O.E. N° 149 publicado el 19/6/10.

ASCENSORES

Real Decreto 2291/1985, de 8-11, del Ministerio de Industria y Energía. Reglamento de aparatos de elevación y manutención de los mismos (sólo están vigentes los artículos 10 a 15, 19 y 23). BOE 11/12/1985.

Resolución de 27-04-92, de la Dirección General de Política Tecnológica del Ministerio de Industria, Comercio y Turismo. BOE 15-05-92.

Real Decreto 1314/1997 de 1-08-97, del Ministerio de Industria y Energía. BOE 30-09-97. Corrección errores: 28-07-98.

Real Decreto 1644/2008. 10/10/2008. Ministerio de la Presidencia. Normas para la comercialización y puesta en servicio de las máquinas. BOE 11/10/2008.

Modifica el R.D. 1314/1997, sobre ascensores. Deroga Reglamento de aparatos elevadores para obras (Orden 23-5-1977).

Resolución de 3 de abril de 1997, Dirección General Tecnología y Seguridad Industrial. Autorización para la instalación de ascensores sin cuarto de máquinas. BOE 23/04/1997.

Resolución de 10 de septiembre de 1998, del M^o de Industria y Energía. Autorización de la instalación de ascensores con máquinas en foso.

BOE 230 25/09/1998.

Real Decreto 57/2005, de 21 de enero, del Ministerio de Industria, Comercio y Turismo. Prescripciones para el incremento de la seguridad del parque de ascensores existente. BOE 4/02/2005.

Real Decreto 88/2013, de 8 de febrero, por el que se aprueba la Instrucción Técnica Complementaria AEM 1 "Ascensores" del Reglamento de aparatos de elevación y manutención, aprobado por Real Decreto 2291/1985, de 8 de noviembre. BOE 22/02/2013. Ministerio de Industria, Energía y Turismo.

INFRAESTRUCTURAS COMUNES DE TELECOMUNICACIÓN

Delimitación del Servicio Telefónico Básico. Real Decreto 1647/1994, de 22 de julio del MOPTMA BOE 7 -9-94.

Real Decreto 769/1997, de 30 de mayo, por el que se modifica el Real Decreto 1647/1994, de 22 de julio, adaptándolo a las nuevas condiciones de prestación en competencia del servicio telefónico básico. BOE 11/06/1997. Ministerio de Fomento.

Especificaciones técnicas del Punto de Conexión de Red Telefónica e Instalaciones Privadas. Real Decreto 2304/1994, de 2 de diciembre del MOPTMA BOE 22 -12-94.

Infraestructuras comunes en los edificios para el acceso a los servicios de telecomunicaciones. Real Decreto Ley 1/1998, de 27 de febrero, de la Jefatura del Estado. BOE 28-FEB-98.

Real Decreto 346/2011, de 11 de marzo, por el que se aprueba el Reglamento regulador de las infraestructuras comunes de telecomunicaciones para el acceso a los servicios de telecomunicación en el interior de las edificaciones. BOE 1/04/2001. Ministerio de Industria, Turismo y Comercio.

Orden ITC/1644/2011, de 10 de junio, por la que se desarrolla el Reglamento regulador de las infraestructuras comunes de telecomunicaciones para el acceso a los servicios de telecomunicación en el interior de las edificaciones, aprobado por el Real Decreto 346/2011, de 11 de marzo. BOE 16/06/2011. Ministerio de Industria, Turismo y Comercio.

Sentencia de 17 de octubre de 2012, de la Sala Tercera del Tribunal Supremo, por la que se anula el inciso «en el artículo 3 del Real Decreto-ley 1/1998, de 27 de febrero, sobre infraestructuras comunes en los edificios para el acceso a los servicios de telecomunicación» incluido en los apartados 2.a) del artículo 8; párrafo quinto del apartado 1 del artículo 9; apartado 1 del artículo 10 y párrafo tercero del apartado 2 del artículo 10, del Reglamento regulador de las infraestructuras comunes de telecomunicaciones para el acceso a los servicios de telecomunicación en el interior de las edificaciones aprobado por el Real Decreto 346/2011, de 11 de marzo. BOE 7/11/2012. Tribunal Supremo.

Sentencia de 9 de octubre de 2012, de la Sala Tercera del Tribunal Supremo, por la que se anula el inciso «debe ser verificado por una entidad que disponga de la independencia necesaria respecto al proceso de construcción de la edificación y de los medios y la capacitación técnica para ello» in fine del párrafo quinto del artículo 9 del Real Decreto 346/2011, de 11 de marzo, por el que se aprueba el Reglamento regulador de las infraestructuras comunes de telecomunicaciones para el acceso a los servicios de telecomunicación en el interior de las edificaciones. BOE 1/11/2012. Tribunal Supremo.

Instalación de inmuebles de sistemas de distribución de la señal de televisión por cable. Decreto 1306/1974, de 2 de mayo, de la Presidencia del Gobierno. BOE 116. 15-05-74.

Regulación del derecho a instalar en el exterior de los inmuebles las antenas de las estaciones radioeléctricas de aficionados. Ley 19/1983, de 16 de noviembre, de la Jefatura del Estado. BOE 283. 26-11-83.

Especificaciones técnicas del punto de terminación de red de la red telefónica conmutada y los requisitos mínimos de conexión de las instalaciones privadas de abonado. Real Decreto 2304/1994, de 2 de diciembre, del Mº de Obras Públicas, Transportes y Medio Ambiente. BOE 305. 22.12.94.

Reglamento de condiciones de protección del dominio público radioeléctrico, restricciones a las emisiones radioeléctricas y medidas de protección sanitaria frente a emisiones radioeléctricas. Real Decreto 1066/2001, de 28 de septiembre, del Ministerio de la Presidencia. BOE 29-9-01. Corrección de errores BOE 26-10-01.

Establece el procedimiento a seguir en las instalaciones colectivas de recepción de televisión en el proceso de su adecuación para la recepción de la televisión digital terrestre y se modifican determinados aspectos administrativos y técnicos de las infraestructuras comunes de telecomunicación en el interior de los edificios. Orden ITC/1077/2006, de 6 de abril, del Ministerio de Industria, Turismo y Comercio. BOE 13-4-06.

Orden ITC/1142/2010, de 29 de abril, por la que se desarrolla el Reglamento regulador de la actividad de instalación y mantenimiento de equipos y sistemas de telecomunicación, aprobado por el Real Decreto 244/2010, de 5 de marzo.

Real Decreto 235/2013, de 5 de abril, por el que se aprueba el procedimiento básico para la certificación de la eficiencia energética de los edificios. BOE 13704/2013. Ministerio de la Presidencia.

Real Decreto 275/1995, de 24 de febrero, por el que se dicta las disposiciones de aplicación de la Directiva del Consejo de las Comunidades Europeas 92/42/CEE, relativa a los requisitos de rendimiento para las calderas nuevas de agua caliente alimentadas con combustibles líquidos o gaseosos, modificada por la Directiva 93/68/CEE del Consejo. BOE 27/03/1995. Ministerio de Industria y Energía.

Real Decreto 1027/2007. 20/07/2007. Ministerio de la Presidencia. Reglamento de Instalaciones Térmicas en los Edificios (RITE). BOE 29/08/2007.

Real Decreto 1826/2009. 27/11/2009. Ministerio de la Presidencia. Modifica el Reglamento de Instalaciones Térmicas en los Edificios (RITE), aprobado por Real Decreto 1027/2007, de 20 de julio. BOE 11/12/2009.

Reglamento de Instalaciones Térmicas en los Edificios.- Corrección de errores del Real Decreto 1826/2009, de 27 de noviembre, por el que se modifica el Reglamento de Instalaciones Térmicas en los Edificios, aprobado por Real Decreto 1027/2007, de 20 de julio. BOE 25-5-10.

Real Decreto 238/2013, de 5 de abril, por el que se modifican determinados artículos e instrucciones técnicas del Reglamento de Instalaciones Térmicas en los Edificios, aprobado por Real Decreto 1027/2007, de 20 de julio. BOE 13/04/2013. Ministerio de la Presidencia.

Corrección de errores del Real Decreto 238/2013, de 5 de abril, por el que se modifican determinados artículos e instrucciones técnicas del Reglamento de Instalaciones Térmicas en los Edificios, aprobado por Real Decreto 1027/2007, de 20 de julio. BOE 5/09/2013. Ministerio de la Presidencia.

PANELES SOLARES

Orden ITC/71/2007. 22/01/2007. Ministerio de Industria, Turismo y Comercio. Modifica el anexo de la Orden de 28 de julio de 1980, por la que se aprueban las normas e instrucciones técnicas complementarias para la homologación de paneles solares. BOE 26/01/2007.

Orden ITC/2761/2008. 26/09/2008. Ministerio de Industria, Turismo y Comercio. Se amplía el plazo establecido en la disposición transitoria segunda de la Orden ITC/71/2007, que modifica el anexo de la Orden de 28 de julio de 1980, por la que se aprueban las normas e ITCs para homologación de paneles solares. BOE 03/10/2008.

Orden IET/401/2012, de 28 de febrero, por la que se modifica el Anexo de la Orden de 28 de julio de 1980, por la que se aprueban las normas de instrucciones técnicas complementarias para la homologación de los paneles solares. BOE 2/03/2012. Ministerio de Industria, Energía y Turismo.

Real Decreto 2060/2008. 12/12/2008. Ministerio de Industria, Turismo y Comercio. Aprueba el Reglamento de equipos a presión y sus instrucciones técnicas complementarias. BOE 05/02/2009.

GAS

Real Decreto 919/2006, de 28 de julio, por el que se aprueba el Reglamento técnico de distribución y utilización de combustibles gaseosos y sus Instrucciones Técnicas Complementarias ICG 01 a 11. BOE 4-9-06.

(Deroga, entre otros, el Decreto 1853/1993, de 22 de octubre, Reglamento de instalaciones de gas en locales destinados a usos domésticos, colectivos o comerciales)

Real Decreto 560/2010, de 7 de mayo, por el que se modifican diversas normas reglamentarias en materia de seguridad industrial para adecuarlas a la Ley 17/2009, de 23 de noviembre, sobre el libre acceso a las actividades de servicios y su ejercicio, y a la Ley 25/2009, de 22 de diciembre, de modificación de diversas leyes para su adaptación a la Ley sobre el libre acceso a las actividades de servicios y su ejercicio. B.O.E. N° 125 publicado el 22/5/10. Corrección de errores: BOE N° 149 de 19/6/10

Corrección de errores del Real Decreto 560/2010, de 7 de mayo, por el que se modifican diversas normas reglamentarias en materia de seguridad industrial para adecuarlas a la Ley 17/2009, de 23 de noviembre, sobre el libre acceso a las actividades de servicios y su ejercicio, y a la Ley 25/2009, de 22 de diciembre, de modificación de diversas leyes para su adaptación a la Ley sobre el libre acceso a las actividades de servicios y su ejercicio B.O.E. N° 149 publicado el 19/6/10.

Resolución de 29 de abril de 2011, de la Dirección General de Industria, por la que se actualiza el listado de normas de la instrucción técnica complementaria ITC-ICG 11 del Reglamento técnico de distribución y utilización de

combustibles gaseosos, aprobado por Real Decreto 919/2006, de 28 de julio. BOE 12/05/2011. Ministerio de Industria, Turismo y Comercio.

Orden de 18 de noviembre de 1974, por la que se aprueba el Reglamento de Redes y Acometidas de combustibles gaseosos B.O.E. N° 292 publicado el 06/12/74. Corrección de errores: BOE de 14/2/75 (Derogado parcialmente).

Orden de 26 de octubre de 1983, por la que se modifica la Orden del Ministerio de Industria, de 18 de noviembre de 1974, que aprueba el Reglamento de Redes y Acometidas de Combustibles Gaseosos B.O.E. N° 267 publicado el 08/11/83. Corrección de errores: BOE N° 175 de 23/7/84.

Orden de 6 de julio de 1984, por la que se modifica el Reglamento de Redes y Acometidas de Combustibles Gaseosos aprobado por Orden de 18 de noviembre de 1974, y modificado por Orden de 28 de octubre de 1983 B.O.E. N° 175 publicado el 23/7/84.

PLANTAS FRIGORÍFICAS

Real Decreto 138/2011, de 4 de febrero, por el que se aprueban el Reglamento de seguridad para instalaciones frigoríficas y sus instrucciones técnicas complementarias. BOE 8/03/2011. Ministerio de Industria, Turismo y Comercio.

Corrección de errores del Real Decreto 138/2011, de 4 de febrero, por el que se aprueban el Reglamento de seguridad para instalaciones frigoríficas y sus instrucciones técnicas complementarias B.O.E. N° 180 publicado el 28/7/11.

INSTALACIONES PETROLÍFERAS

Real Decreto 2085/1994, de 20 de octubre, por el que se aprueba el Reglamento de Instalaciones Petrolíferas B.O.E. N° 23 publicado el 27/1/95. Corrección de errores: BOE N° 94 de 20/4/95 (Derogado parcialmente).

Real Decreto 1523/1999, de 1 de octubre, por el que se modifica el Reglamento de instalaciones petrolíferas, aprobado por Real Decreto 2085/1994, de 20 de octubre, y las instrucciones técnicas complementarias MI-IP03, aprobada por el Real Decreto 1427/1997, de 15 de septiembre, y MI-IP04, aprobada por el Real Decreto 2201/1995, de 28 de diciembre B.O.E. N° 253 publicado el 22/10/99. Corrección de errores: BOE N° 54 de 03/3/00.

INSTALACIONES ELÉCTRICAS

Ley del Sector Eléctrico. Ley 54/1997, de 27 de noviembre. BOE 28-11-97.

Modificación. Real Decreto-Ley 2/2001, de 2 de febrero. BOE 3-2-01

Autorización para el empleo de sistemas de instalaciones con conductores aislados bajo canales protectores de material plástico. Resolución de 18-01-88, de la Dirección General de Innovación Industrial. BOE 19-02-88.

Reglamento sobre condiciones técnicas y garantías de seguridad en centrales eléctricas y centros de transformación.

BOE 288. 1.12.82. Real Decreto 3275/1982, de 12 de noviembre, del Mº de Industria y Energía.

BOE 15. 18.01.83. Corrección de errores.

BOE 152. 26.06.84. Modificación.

BOE 01-08-84. Modificación.

Instrucciones técnicas complementarias MIE-RAT del reglamento anterior.

BOE 183. 1.08.84. Orden de 6 de julio de 1984, del Mº de Industria y Energía.

BOE 256. 25.10.84. Modificación de MIE.RAT 20.

BOE 291. 5.12.87. Modificación de las MIE-RAT 13 y MIE-RAT 14.

BOE 54. 3.03.88. Corrección de errores.

BOE 160. 5.07.88. Modificación de las MIE-RAT 01, 02, 07, 08, 09, 15, 16, 17 y 18.

BOE 237. 3.10.88. Corrección de erratas.

BOE 5. 5.01.96. Modificación de MIE-RAT 02.

BOE 47. 23.02.96. Corrección de errores.

BOE 72. 24.03.00. Modificación de 01, 02, 06, 14, 15, 16, 17, 18 y 19 (Orden de 10 de marzo de 2000 del Mº de Industria y Energía).

BOE 250. 18.10.00. Corrección de errores.

Energía eléctrica. Transporte, distribución, comercialización, suministro y autorización de instalaciones. Real Decreto 1955/2000, de 1 de diciembre. BOE 27-12-00.

Corrección de errores. BOE 13-3-01

Baremos para la determinación del factor de potencia en instalaciones de potencia contratada no superior a 50 KW. BOE 207. 29.08.79. Resolución del 17 de agosto de 1979, de la Dirección General de la Energía, del Mº de Industria y Energía.

Suministro de energía eléctrica a los polígonos urbanizados por el Mº de la Vivienda. BOE 83. 06.04.72. Orden de 18 de marzo de 1972, del Mº de Industria.

Regulación de las actividades de transportes, distribución, comercialización, suministro y procedimientos de autorización de las instalaciones eléctricas. BOE 310 27/12/00. Real Decreto 1955/2000, de 1 de diciembre, del Mº de Economía.

Modificación de determinadas disposiciones relativas al sector eléctrico
<<http://www.boe.es/boe/dias/2005/12/23/pdfs/A41897-41916.pdf>>. Real Decreto 1454/2005, de 2 de diciembre, por el que se modifican determinadas disposiciones relativas al sector eléctrico.

Real Decreto 1110/2007. 24/08/2007. Ministerio de Industria, Turismo y Comercio. Aprueba el Reglamento unificado de puntos de medida del sistema eléctrico. BOE 18/09/2007.

Reglamento Electrotécnico para Baja Tensión y sus Instrucciones Técnicas Complementarias (ITC) BT 01 a BT 51. Real Decreto 842/2002, de 2 de agosto. BOE 18-9-02.

Real Decreto 223/2008, de 15 de febrero, por el que se aprueban el Reglamento sobre condiciones técnicas y garantías de seguridad en líneas eléctricas de alta tensión y sus instrucciones técnicas complementarias ITC-LAT 01 a 09. Ministerio de Industria, Comercio y Turismo. BOE 19/03/2008.

Ley 54/1997, de 27 de noviembre, del sector eléctrico BOE 28/11/97.

Real Decreto 1955/2000, de 1 de diciembre, por el que se regulan las actividades de transporte, distribución, comercialización, suministro y procedimientos de autorización de instalaciones de energía eléctrica BOE 27/12/00. Corrección de errores: BOE 13/3/01.

Real Decreto 842/2002, de 2 de agosto, por el que se aprueba el Reglamento electrotécnico para baja tensión BOE 18/9/02.

Sentencia de 17 de febrero de 2004, de la Sala Tercera del Tribunal Supremo, por la que se anula el inciso 4.2.c.2 de la ITC-BT-03 anexa al Reglamento Electrónico para baja tensión, aprobado por Real Decreto 842/2002, de 2 de agosto. BOE 05/4/04.

Real Decreto 337/2014, de 9 de mayo, por el que se aprueban el Reglamento sobre condiciones técnicas y garantías de seguridad en instalaciones eléctricas de alta tensión y sus Instrucciones Técnicas Complementarias ITC-RAT 01 a 23 B.O.E. Nº 139 publicado el 09/6/14.

Corrección de errores del Real Decreto 337/2014, de 9 de mayo, por el que se aprueban el reglamento sobre condiciones técnicas y garantías de seguridad en instalaciones eléctricas de alta tensión y sus instrucciones técnicas complementarias ITC-RAT 01 a 23.

Real Decreto 1699/2011, de 18 de noviembre, por el que se regula la conexión a red de instalaciones de producción de energía eléctrica de pequeña potencia. BOE 8/12/2011. Ministerio de Industria, Turismo y Comercio.

PREVENCIÓN DE INCENDIOS

Orden 25/09/1979. Ministerio de Comercio y Turismo. Prevención de incendios en alojamientos turísticos. BOE 20/10/1979. *Modificada por: Orden 31-3-80 y Circular 10-4-80.

Reglamento de instalaciones de protección contra incendios. Real Decreto 1942/1993, de 5-11, del Ministerio de Industria y Energía. BOE 14-DIC-93.

Corrección de errores: 7-05-94 * Modificado por la Orden de 16-04-98 * véase también RD 2267/2004.

Normas de procedimiento y desarrollo del Real Decreto 1942/1993, de 5-NOV, por el que se aprueba el Reglamento de instalaciones de protección contra incendios y se revisa el anexo I y los apéndices del mismo. Orden, de 16-04-98, del Ministerio de Industria y Energía. BOE 28-04-98.

Real Decreto 2267/2004. 03/12/2004. Ministerio de Industria, Turismo y Comercio. Aprueba el Reglamento de seguridad contra incendios en los establecimientos industriales. BOE 17/12/2004.

Sentencia de 4 de mayo de 2010, de la Sala Tercera del Tribunal Supremo, por la que se declara la nulidad del artículo 2.7 del Real Decreto 314/2006, de 17 de marzo, por el que se aprueba el Código Técnico de la Edificación, así como la definición del párrafo segundo de uso administrativo y la definición completa de uso pública concurrencia, contenidas en el documento SI del mencionado Código. BOE 30/07/2010. Tribunal Supremo.

RADIACIONES

Real Decreto 903/1987. 10/07/1987. Ministerio de Industria. Modifica el R.D. 1428/1986, de 13 de junio, sobre prohibición de instalación de pararrayos radiactivos y legalización o retirada de los ya instalados. BOE 11/07/1987.

Real Decreto 413/1997, de 21 de marzo, del M^o de la Presidencia. Protección operacional de los trabajadores externos con riesgo de exposición a radiaciones ionizantes por intervención en zona controlada. BOE 91. 16.04.97.

BOE 238. 04.10.97. Creación del Registro de Empresas Externas. Resolución de 16 de julio de 1997, del Consejo de Seguridad Nuclear.

Real Decreto 783/2001, de 6 de julio, por el que se aprueba el Reglamento sobre protección sanitaria contra radiaciones ionizantes. Reglamento sobre protección sanitaria contra radiaciones ionizantes
<<http://www.boe.es/boe/dias/2001/07/26/pdfs/A27284-27393.pdf>>.

Real Decreto 379/2001, de 6 de abril, del Ministerio de Ciencia y Tecnología. BOE 10-5-01. Reglamento de almacenamiento de productos químicos.

Real Decreto 1066/2001, de 28 de septiembre, del Ministerio de la Presidencia. Reglamento de condiciones de protección del dominio público radioeléctrico, restricciones a las emisiones radioeléctricas y medidas de protección sanitaria frente a emisiones radioeléctricas.. BOE 29-9-01. Corrección de errores BOE 26-10-01.

Real Decreto 1829/1999. 03/12/1999. Ministerio de Fomento. Aprueba el Reglamento por el que se regula la prestación de los servicios postales, en desarrollo de lo establecido en la Ley 24/1998, de 13-7-1998, del Servicio Postal Universal y de Liberalización de los Servicios Postales. Arts. 33, 34 y 37: Condiciones de los casilleros domiciliarios. BOE 31/12/1999. Modificado por Real Decreto 503/2007 de 20 de abril, por el que se modifica el Real Decreto 1829/1999, de 3 de diciembre. BOE 9/05/2007.

Real Decreto 379/2001. 06/04/2001. Ministerio de Ciencia y Tecnología. Reglamento de almacenamiento de productos químicos y sus Instrucciones Técnicas Complementarias MIE-APQ 1 a MIE-APQ 7. BOE 10/05/2001.

Real Decreto 1836/1999. 03/12/1999. Ministerio de Industria y Energía. Aprueba el Reglamento sobre instalaciones nucleares y radiactivas. BOE 31/12/1999.

Ley 21/1992. 16/07/1992. Jefatura del Estado. Ley de Industria. BOE 23/07/1992.

Se modifica por la Ley 25/2009, de 22 de diciembre, de modificación de diversas leyes para su adaptación a la Ley sobre el libre acceso a las actividades de servicios y su ejercicio. BOE 23/12/2009.

Se modifica por la Ley 32/2014, de 22 de diciembre, de Metrología. BOE 23/12/2014.

Real Decreto 1890/2008. 14/11/2008. Ministerio de Industria, Turismo y Comercio. Aprueba el Reglamento de eficiencia energética en instalaciones de alumbrado exterior y sus Instrucciones Técnicas Complementarias EA-01 a EA-07. BOE 19/11/2008.

Normativa de Productos

Real Decreto 1220/2009. 17/07/2009. Ministerio de Industria, Turismo y Comercio. Se derogan diferentes disposiciones en materia de normalización y homologación de productos industriales. BOE 04/08/2009.

Real Decreto 442/2007. 03/04/2007. Ministerio de Industria, Turismo y Comercio. Deroga diferentes disposiciones en materia de normalización y homologación de productos industriales. BOE 01/05/2007.

Real Decreto 1313/1988. 28/10/1988. Ministerio de Industria y Energía. Declara obligatoria la homologación de los cementos destinados a la fabricación de hormigones y morteros para todo tipo de obras y productos prefabricados. BOE 04/11/1988. Modificaciones: Orden 17-1-89, R.D. 605/2006, Orden PRE/3796/2006, de 11-12-06.

Orden PRE/3796/2006. 11/12/2006. Ministerio de la Presidencia. Se modifican las referencias a normas UNE que figuran en el anexo al R.D. 1313/1988, por el que se declaraba obligatoria la homologación de los cementos para la fabricación de hormigones y morteros para todo tipo de obras y productos prefabricados. BOE 14/12/2006.

Real Decreto 846/2006, de 7 de julio, por el que se derogan diferentes disposiciones en materia de normalización y homologación de productos industriales. Ministerio de Industria, Comercio y Turismo. BOE 5/08/2006.

Reglamento (UE) nº 305/2011 del Parlamento Europeo y del Consejo, de 9 de marzo de 2011, por el que se establecen condiciones armonizadas para la comercialización de productos de construcción y se deroga la Directiva 89/106/CEE del Consejo.

Orden de 29 de noviembre de 2001 por la que se publican las referencias a las normas UNE que son transposición de normas armonizadas, así como el período de coexistencia y la entrada en vigor del mercado CE relativo a varias familias de productos de construcción. BOE 7/12/2001.

Modificada por: Resolución de 2 de marzo de 2015, de la Dirección General de Industria y de la Pequeña y Mediana Empresa, por la que se amplían los anexos I, II y III de la Orden de 29 de noviembre de 2001, por la que se publican las referencias a las normas UNE que son transposición de normas armonizadas, así como el período de coexistencia y la entrada en vigor del mercado CE relativo a varias familias de productos de construcción. BOE 17/03/2015.

Real Decreto 187/2011, de 18 de febrero, relativo al establecimiento de requisitos de diseño ecológico aplicables a los productos relacionados con la energía. BOE 3/03/2011. Ministerio de la presidencia.

Real Decreto 110/2008. 01/02/2008. Ministerio de la Presidencia. Modifica el Real Decreto 312/2005, de 18 de marzo, por el que se aprueba la clasificación de los productos de construcción y de los elementos constructivos en función de sus propiedades de reacción y de resistencia frente al fuego. BOE 12/02/2008.

Real Decreto 956/2008. 06/06/2008. Ministerio de la Presidencia. Instrucción para la recepción de cementos. RC-08. BOE 19/06/2008.

Orden CTE/2276/2002. 04/09/2002. Ministerio de Ciencia y Tecnología. Establece la entrada en vigor del mercado CE relativo a determinados productos de construcción conforme al Documento de Idoneidad Técnica Europeo. BOE 17/09/2002.

Modificada por: Resolución de 15 de diciembre de 2011, de la Dirección General de Industria, por la que se modifican y amplían los anexos I, II y III de la Orden CTE/2276/2002, de 4 de septiembre, por la que se establece la entrada en vigor del mercado CE relativo a determinados productos de construcción conforme al Documento de Idoneidad Técnica Europeo. BOE 27/12/2011.

Resolución 29/07/1999. Dirección General de Arquitectura y Vivienda. Aprueba las disposiciones reguladoras del sello INCE para hormigón preparado adaptadas a la "Instrucción de Hormigón Estructural (EHE)". BOE 15/09/1999.

Real Decreto 1328/1995. 28/07/1995. Ministerio de la Presidencia. Modifica las disposiciones para la libre circulación de productos de construcción aprobadas por el Real Decreto 1630/1992, de 29/12/1992, en aplicación de la Directiva 89/106/CEE. BOE 19/08/1995.

Real Decreto 1630/1992. 29/12/1992. Ministerio de Relaciones con las Cortes y Secretaria de Gobierno. Establece las disposiciones necesarias para la libre circulación de productos de construcción, en aplicación de la Directiva 89/106/CEE, de 21-12-1988. BOE 09/02/1993. *Modificado por R.D.1328/1995.

Real Decreto 842/2013, de 31 de octubre, por el que se aprueba la clasificación de los productos de construcción y de los elementos constructivos en función de sus propiedades de reacción y de resistencia frente al fuego. BOE 23/11/2013. Ministerio de la Presidencia.

Normas sobre la utilización de las espumas de urea-formol usadas como aislantes en la edificación.

Orden 08/05/1984. Presidencia de Gobierno. Normas para utilización de espumas de urea-formol usadas como aislantes en la edificación, y su homologación. BOE 11/05/1984. Modificada por Orden 28/2/89.

Corrección de errores de la Orden de 8 de mayo de 1984 por la que se dictan normas para la utilización de las espumas de urea-formol usadas como aislantes en la edificación. BOE 167. 13/07/1984.

Orden de 28 de febrero de 1989 por la que se modifica la de 8 de mayo de 1984 sobre utilización de las espumas de urea-formol, usadas como aislantes en la edificación.

Real Decreto 1314/1997. 01/08/1997. Ministerio de Industria y Energía. Disposiciones de aplicación de la Directiva del Parlamento Europeo y del Consejo 95/16/CE, sobre ascensores. BOE 30/09/1997.

Real Decreto 2531/1985, de 18 de diciembre, por el que se declaran de obligado cumplimiento las especificaciones técnicas de los recubrimientos galvanizados en caliente sobre productos, piezas y artículos diversos contruidos o fabricados con acero u otros materiales férreos, y su homologación por el Ministerio de Industria y Energía. BOE 3/01/1986. Ministerio de Industria y Energía.

Orden de 13 de enero de 1999 por la que se modifican parcialmente los requisitos que figuran en el anexo del Real Decreto 2531/1985, de 18 de diciembre, referentes a las especificaciones técnicas de los recubrimientos galvanizados en caliente sobre productos, piezas y artículos diversos, contruidos o fabricados en acero u otros materiales férreos, y su homologación por el Ministerio de Industria y Energía. BOE 28/01/1999. Ministerio de Industria y Energía.

Real Decreto 2605/1985 de 20 de noviembre, por el que se declara de obligado cumplimiento las especificaciones técnicas de los tubos de acero inoxidable soldados longitudinalmente y su homologación por el Ministerio de Industria y Energía BOE 14/1/86. Corrección de errores: BOE 13/2/86.

PRESCRIPCION EN CUANTO A LA EJECUCION POR UNIDADES DE OBRA

Toda la obra se realizará con sujeción a los diversos documentos del proyecto, así como a las instrucciones complementarias dictadas por la Dirección Facultativa.

En cuanto a la calidad de los materiales, buena construcción y medición de las distintas unidades de obra que no estén especificadas en este Pliego de Condiciones ni en el Particular, se regirán por aquellas Normas y Reglamentos en vigor, especialmente en el Pliego General de Condiciones Varias de la Edificación del Centro Experimental de Arquitectura y en el Código Técnico de la Edificación (CTE) que será de obligado cumplimiento.

Las acometidas provisionales de fuerza, alumbrado, agua, teléfono, cierre de obra, con material adecuado a la normativa municipal, accesos provisionales a obra, etc., se considerarán absorbidos en los gastos generales de obra y no se incluirán como partida independiente.

Caso de existir discrepancia entre presupuesto y planos de proyecto, respecto a alguna unidad, la Contrata deberá ofertar la más desfavorable, es decir, la solución de mayor coste económico.

PRESCRIPCIONES SOBRE VERIFICACIONES EN EL EDIFICIO TERMINADO

Se llevarán a cabo las pruebas prescritas en la documentación del presente proyecto, condicionando la expedición del certificado de finalización de obra a la entrega por el contratista de los resultados de tales pruebas a la Dirección Facultativa.

Especialmente, y por la reciente entrada en vigor del Documento Básico DB HR Protección frente al ruido del Código Técnico de la Edificación, se ha de contar con las actas de ensayo de los siguientes aspectos relativos al aislamiento del ruido:

a) AISLAMIENTO ACÚSTICO A RUIDO AÉREO.

Al finalizar las obras, el constructor entregará a la Dirección Facultativa certificado acreditativo, mediante acta de medición in situ de los valores de diferencia de nivel $D_{nT,A}$ en dBA, realizada por entidad autorizada, prescritos en proyecto y exigidos en el Documento Básico DB HR apartado 2.1.1, para verificar la protección frente el ruido generado en recintos no pertenecientes a la misma unidad de uso, así como de protección frente al ruido generado en recintos de instalaciones y recintos de actividad indicados por la D.F. Asimismo, se facilitará medición del aislamiento acústico a ruido aéreo $D_{2m,nT,Atr}$ entre un recinto protegido y el exterior.

b) AISLAMIENTO ACÚSTICO A RUIDO DE IMPACTOS.

Al finalizar las obras, el constructor entregará a la Dirección Facultativa certificado acreditativo, mediante acta de medición in situ de los valores de nivel global de presión de ruido de impactos $L'_{nT,w}$ en dB, realizada por entidad autorizada, prescritos en proyecto y exigidos en el Documento Básico DB HR apartado 2.1.2, para verificar la protección frente el ruido, en los recintos protegidos, generado en recintos no pertenecientes a la misma unidad de uso, así como al generado en recintos de instalaciones o en recintos de actividad tanto en recintos protegidos como en habitables, a indicar por la Dirección Facultativa.

ANALISIS DEL PROYECTO POR EL APAREJADOR

El Constructor, antes del inicio de la obra, solicitará del Aparejador o Arquitecto Técnico la presentación del Documento de Estudio y Análisis del Proyecto de Ejecución de la Obra, y comprensivo de los aspectos referentes a organización, seguridad, control y economía de las obras. El Constructor está obligado a conocer y dar cumplimiento a las previsiones contenidas en dicho documento.

Bilbao 9 de Septiembre de 2022

Aitor Veguillas

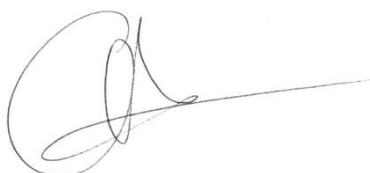

soulparks@gmail.com

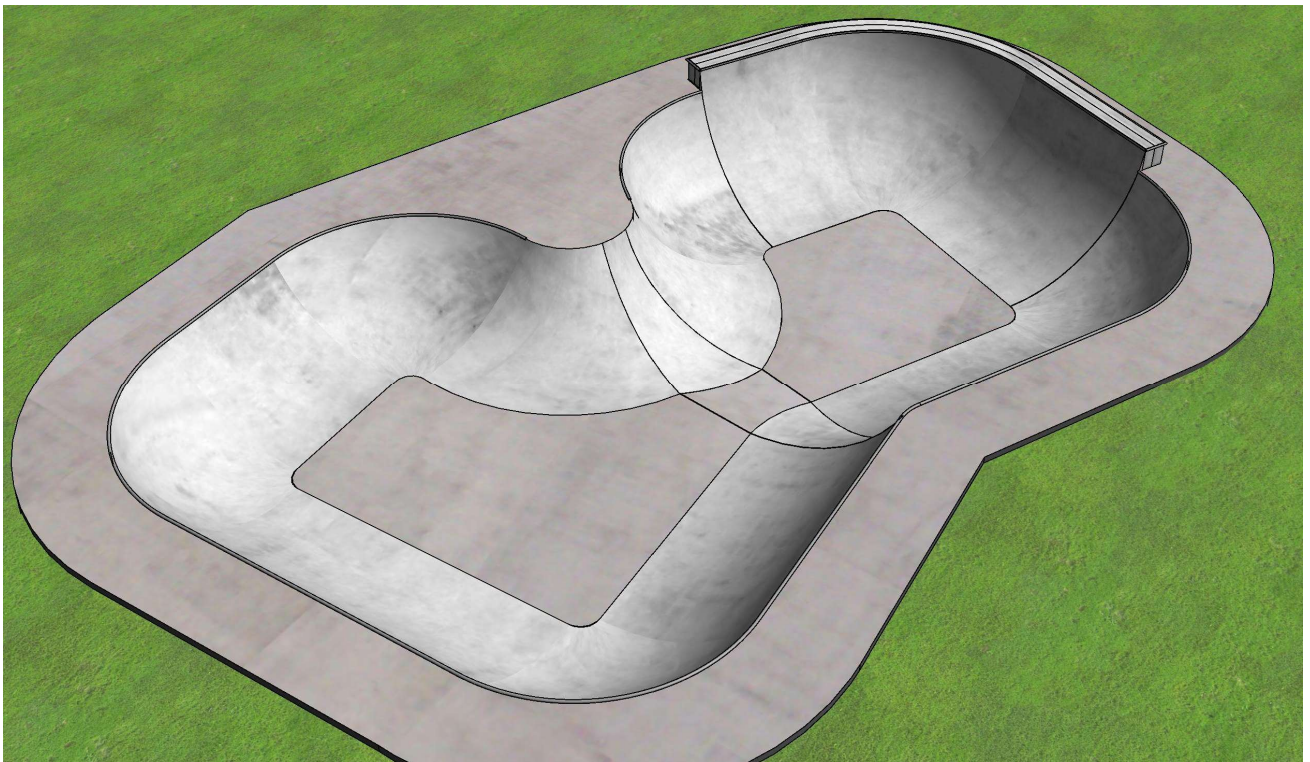

Proyecto Basico y de Ejecución de Skatepark

DELTEBRE

ESTUDIO DE GESTION DE RESIDUOS

Autor: Soulparks

Fecha: 9 de Septiembre de 2022

Ciente: Ayuntamiento de Deltebre

SOUL
PARKS

Estudio de Gestión de Residuos.

1- ESTUDIO DE GESTION DE RESIDUOS DE CONSTRUCCION (EGRC). Cumplimiento del RD 105/2008 de 1 de febrero por el que se regula la producción y gestión de residuos de la construcción, y el Decreto 112/2012, de 26 de Junio por el que se regula la producción y gestión de residuos de construcción y demolición.

1.1- Estimación de la cantidad, expresada en toneladas y metros cúbicos, de los residuos de construcción, que se generarán en la obra, con arreglo a la Lista Europea de Residuos (LER)

Material según Orden Ministerial MAM/304/2002	Código LER	Densidad aparente (t/m ³)	Peso (t)	Volumen (m ³)
RCD de Nivel I				
1 Tierras y pétreos de la excavación				
Tierra y piedras distintas de las especificadas en el código 17 05 03.	17 05 04	1,5	133	216
RCD de Nivel II				
RCD de naturaleza no pétreo				
1 Madera				
Madera.	17 02 01	1,1	0,079	0,072
2 Metales (incluidas sus aleaciones)				
Hierro y acero.	17 04 05	2,1	0,225	0,107
3 Papel y cartón				
Envases de papel y cartón.	15 01 01	0,75	0,01	0,013
4 Plástico				
Plástico.	17 02 03	0,6	0,01	0,017
5 Basuras				
Materiales de aislamiento distintos de los especificados en los códigos 17 06 01 y 17 06 03.	17 06 04	0,6	0	0
Residuos biodegradables.	20 02 01	1,5	0,05	0,75
Residuos de la limpieza viaria.	20 03 03	1,5	0,05	0,75
RCD de naturaleza pétreo				
1 Arena, grava y otros áridos				
Residuos de grava y rocas trituradas distintos de los mencionados en el código 01 04 07.	01 04 08	1,5	2,014	1,343
Residuos de arena y arcillas.	01 04 09	1,6	0,248	0,155
2 Hormigón				
Hormigón (hormigones, morteros y prefabricados).	17 01 01	1,5	0,1	0,15
3 Ladrillos, tejas y materiales cerámicos				
Ladrillos.	17 01 02	1,25	0,062	0,05

Una vez se obtiene el dato global de T de RC por m² construido, se pasa a estimar el peso por tipología de residuos.

1.2- Medidas para la prevención de residuos en la obra objeto del proyecto.

<input checked="" type="checkbox"/>	Separación en origen de los residuos peligrosos contenidos en los RC
<input checked="" type="checkbox"/>	Reducción de envases y embalajes en los materiales de construcción
<input checked="" type="checkbox"/>	Aligeramiento de los envases
<input checked="" type="checkbox"/>	Envases plegables: cajas de cartón, botellas.
<input checked="" type="checkbox"/>	Optimización de la carga en los palets.
<input checked="" type="checkbox"/>	Suministro a granel de productos
<input checked="" type="checkbox"/>	Concentración de los productos
<input checked="" type="checkbox"/>	Utilización de materiales con mayor vida útil
<input checked="" type="checkbox"/>	Instalación de caseta de almacenaje de productos sobrantes reutilizables
	Otros (indicar)

1.3- Operaciones de reutilización, valoración o eliminación a la que se destinarán los residuos que se generarán en la obra.

Material según Orden Ministerial MAM/304/2002	Código LER	Tratamiento	Destino	Peso (t)	Volumen (m³)
RCD de Nivel I					
1 Tierras y pétreos de la excavación					
Tierra y piedras distintas de las especificadas en el código 17 05 03.	17 05 04	Reutilizacion	obra	133	216
RCD de Nivel II					
RCD de naturaleza no pétreo					
1 Madera					
Madera.	17 02 01	Reciclado	Gestor autorizado RNPs	0,079	0,072
2 Metales (incluidas sus aleaciones)					
Hierro y acero.	17 04 05	Reciclado	Gestor autorizado RNPs	0,225	0,107
3 Papel y cartón					
Envases de papel y cartón.	15 01 01	Reciclado	Gestor autorizado RNPs	0,01	0,013
4 Plástico					
Plástico.	17 02 03	Reciclado	Gestor autorizado RNPs	0,01	0,017
5 Basuras					
Materiales de aislamiento distintos de los especificados en los códigos 17 06 01 y 17 06 03.	17 06 04	Reciclado	Gestor autorizado RNPs	0	0
Residuos biodegradables.	20 02 01	Reciclado / Vertedero	Planta Residuos urbanos	0,05	0,75
Residuos de la limpieza viaria.	20 03 03	Reciclado / Vertedero	Planta reciclaje RSU	0,05	0,75
RCD de naturaleza pétreo					
1 Arena, grava y otros áridos					
Residuos de grava y rocas trituradas distintos de los mencionados en el código 01 04 07.	01 04 08	Reutilizacion en obra		2,014	1,343
Residuos de arena y arcillas.	01 04 09	Reutilizacion en obra		0,248	0,155
2 Hormigón					
Hormigón (hormigones, morteros y prefabricados).	17 01 01	Reutilizacion en obra		0,1	0,15
3 Ladrillos, tejas y materiales cerámicos					
Ladrillos.	17 01 02	Reutilizacion en obra		0,062	0,05

OPERACIÓN PREVISTA	
REUTILIZACIÓN	
	No se prevé operación de reutilización alguna
x	Reutilización de tierras procedentes de la excavación
	Reutilización de residuos minerales o pétreos en áridos reciclados o en urbanización
	Reutilización de materiales cerámicos
	Reutilización de materiales no pétreos: madera, vidrio...
	Reutilización de materiales metálicos
	Otros (indicar)
VALORACIÓN	
	No se prevé operación alguna de valoración en obra
	Utilización principal como combustible o como otro medio de generar energía
	Recuperación o regeneración de disolventes
	Reciclado o recuperación de sustancias orgánicas que utilizan no disolventes
	Reciclado y recuperación de metales o compuestos metálicos
	Reciclado o recuperación de otras materias inorgánicas
	Regeneración de ácidos y bases
	Tratamiento de suelos, para una mejora ecológica de los mismos.
	Acumulación de residuos para su tratamiento según el Anexo II.B de la Decisión Comisión 96/350/CE.
	Otros (indicar)
ELIMINACIÓN	
	No se prevé operación de eliminación alguna
x	Depósito en vertederos de residuos inertes

x	Depósito en vertederos de residuos no peligrosos
	Depósito en vertederos de residuos peligrosos
	Otros (indicar)

1.4- Medidas para la separación de los residuos en obra.

En particular, deberán separarse en las siguientes fracciones, cuando, de forma individualizada para cada una de dichas fracciones, la cantidad prevista de generación para el total de la obra supere las siguientes cantidades:

TIPO DE RESIDUO	TOTAL RESIDUO OBRA (t)	UMBRAL SEGÚN NORMA (t)	SEPARACIÓN "IN SITU"
Hormigón	0,15	10	NO OBLIGATORIA
Ladrillos, tejas y materiales cerámicos	0,062	10	NO OBLIGATORIA
Metales (incluidas sus aleaciones)	0,225	2	NO OBLIGATORIA
Madera	0,079	1	NO OBLIGATORIA
Vidrio	0	1	NO OBLIGATORIA
Plástico	0,01	0,5	NO OBLIGATORIA
Papel y cartón	0,01	0,5	NO OBLIGATORIA

MEDIDAS DE SEPARACIÓN

x	Eliminación previa de elementos desmontables y / o peligrosos
x	Derribo separativo/ segregación en obra nueva (ej: pétreos, madera, metales, plásticos + cartón + envases, orgánicos, peligrosos)
	Derribo integral o recogida de escombros en obra nueva "todo mezclado", y posterior tratamiento en planta

1.5- Planos de las instalaciones previstas para el almacenamiento, manejo, separación y, en su caso, otras operaciones de gestión de los residuos de construcción dentro de la obra. Posteriormente, dichos

planos podrán ser objeto de adaptación a las características particulares de la obra y sus sistemas de ejecución, previo acuerdo de la dirección facultativa de la obra.

PLANO DONDE SE ESPECIFIQUE LA SITUACION DE:	
	Bajante de escombros
<input checked="" type="checkbox"/>	Acopios y/o contenedores de los distintos tipos de RC (tierras, pétreos, maderas, plásticos, metales, vidrios, cartones,...)
<input checked="" type="checkbox"/>	Zonas o contenedor para el lavado de canaletas/cubetos de hormigón.
	Almacenamiento de residuos y productos tóxicos potencialmente peligrosos.
	Contenedores para residuos urbanos.
	Ubicación de planta móvil de reciclaje "in situ"
<input checked="" type="checkbox"/>	Utilización de materiales reciclados como áridos, materiales cerámicos o tierras a reutilizar.
	Otros (indicar)

1.6- Prescripciones del pliego de prescripciones técnicas particulares del proyecto, en relación con el almacenamiento, manejo, separación y, en su caso, otras operaciones de gestión de los residuos de construcción dentro de la obra.

<input checked="" type="checkbox"/>	El depósito temporal de los escombros, se realizará bien en sacos industriales iguales o inferiores a 1 metro cúbico, contenedores metálicos específicos con la ubicación y condicionado que establezcan las ordenanzas municipales. Dicho depósito en acopios, también deberá estar en lugares debidamente señalizados y segregados del resto de residuos.
<input checked="" type="checkbox"/>	El depósito temporal para RC valorizables (maderas, plásticos, chatarra,...), que se realice en contenedores o en acopios, se deberá señalar y segregar del resto de residuos de un modo adecuado.
<input checked="" type="checkbox"/>	En los contenedores, sacos industriales u otros elementos de contención, deberá figurar los datos del titular del contenedor, a través de adhesivos, placas, etc...

	Los contenedores deberán estar pintados en colores que destaquen su visibilidad, especialmente durante la noche, y contar con una banda de material reflectante.
x	El responsable de la obra a la que presta servicio el contenedor adoptará las medidas necesarias para evitar el depósito de residuos ajenos a la misma. Los contenedores permanecerán cerrados o cubiertos, al menos, fuera del horario de trabajo, para evitar el depósito de residuos ajenos a las obras a la que prestan servicio.
x	En el equipo de obra se deberán establecer los medios humanos, técnicos y procedimientos de separación que se dedicarán a cada tipo de RC.
x	Se deberán atender los criterios municipales establecidos (ordenanzas, condicionados de la licencia de obras), especialmente si obligan a la separación en origen de determinadas materias objeto de reciclaje o deposición. En este último caso se deberá asegurar por parte del contratista realizar una evaluación económica de las condiciones en las que es viable esta operación. Y también, considerar las posibilidades reales de llevarla a cabo: que la obra o construcción lo permita y que se disponga de plantas de reciclaje / gestores adecuados. La Dirección de Obras será la responsable última de la decisión a tomar y su justificación ante las autoridades locales o autonómicas pertinentes.
x	Se deberá asegurar en la contratación de la gestión de los RC, que el destino final (Planta de Reciclaje, Vertedero, Cantera, Incineradora, Centro de Reciclaje de Plásticos / Madera, ...) son centros con la autorización autonómica de la Consejería de Medio Ambiente. Se deberá contratar sólo transportistas o gestores autorizados por dicha Consejería, e inscritos en los registros correspondientes. Se realizará un estricto control documental, de modo que los transportistas y gestores de RC deberán aportar los vales de cada retirada y entrega en destino final. Para aquellos RC (tierras, pétreos, ...) que sean reutilizados en otras obras o proyectos de restauración, se deberá aportar evidencia documental del destino final.
x	La gestión (tanto documental como operativa) de los residuos peligrosos que se hallen en una obra de derribo o se generen en una obra de nueva planta se regirá conforme a la legislación nacional vigente (Ley 10/1998, Real Decreto 833/88, R.D. 952/1997 y Orden MAM/304/2002), la legislación autonómica y los requisitos de las ordenanzas locales. Asimismo los residuos de carácter urbano generados en las obras (restos de comidas, envases, lodos de fosas sépticas...), serán gestionados acorde con los preceptos marcados

	por la legislación y autoridad municipales.
	<p>Para el caso de los residuos con amianto, se seguirán los pasos marcados por la Orden MAM/304/2002, de 8 de febrero, por la que se publican las operaciones de valorización y eliminación de residuos y la lista europea de residuos. Anexo II. Lista de Residuos. Punto 17 06 05* (6), para considerar dichos residuos como peligrosos o como no peligrosos.</p> <p>En cualquier caso, siempre se cumplirán los preceptos dictados por el Real Decreto 108/1991, de 1 de febrero, sobre la prevención y reducción de la contaminación del medio ambiente producida por el amianto. Art. 7., así como la legislación laboral de aplicación.</p>
x	Los restos de lavado de canaletas / cubas de hormigón, serán tratados como residuos "escombros".
x	Se evitará en todo momento la contaminación con productos tóxicos o peligrosos de los plásticos y restos de madera para su adecuada segregación, así como la contaminación de los acopios o contenedores de escombros con componentes peligrosos.
x	<p>Las tierras superficiales que puedan tener un uso posterior para jardinería o recuperación de suelos degradados, será retirada y almacenada durante el menor tiempo posible, en caballones de altura no superior a 2 metros.</p> <p>Se evitará la humedad excesiva, la manipulación, y la contaminación con otros materiales.</p>
	Otros (indicar)

1.7- Valoración del coste previsto de la gestión de los residuos de construcción, que formará parte del presupuesto del proyecto en capítulo independiente.

7	Capítulo	Gestión de residuos				
GTA020b	Partida	m³	Transporte de tierras con camión a vertedero.	216,000	8,40	1.814,40
			Transporte de tierras con camión a vertedero.			
GRA010	Partida	Ud	Gestión de residuos inertes de ladrillos, tejas y materiales cerámicos con transporte de contenedor de 7 m a vertedero.	1,000	197,48	197,48
			Gestión de residuos inertes de ladrillos, tejas y materiales cerámicos, producidos en obras de construcción y/o demolición, con transporte de contenedor de 7 m³, a vertedero específico, instalación de tratamiento de residuos de construcción y demolición externa a la obra o centro de valorización o eliminación de residuos. Incluso canon de vertedero.			
			7			2.011,88

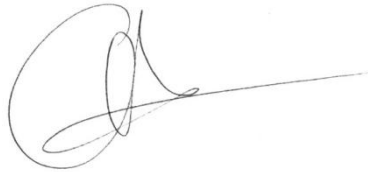

Bilbao 9 de Septiembre de 2022

Aitor Veguillas Valenciano



09/09/2022 12:20:47

Proyecto	Proyecto Basico y de Ejecucion Skatepark	Escala	1 : 10000	Fecha	09-09-2022	
Dirección	Polígono 42 Parcela 101, Deltebre, Tarragona	Plano	SITUACION		Nº	
Cliente	Ayuntamiento Deltebre			A01		

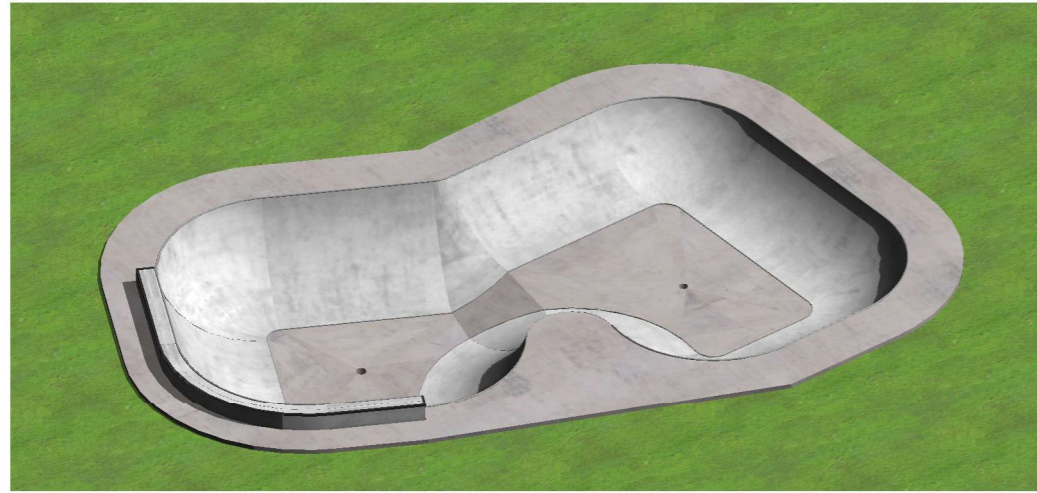

09/09/2022 12:20:49

Proyecto	Proyecto Basico y de Ejecucion Skatepark	Escala	1 : 100	Fecha	09-09-2022	
Dirección	Polígono 42 Parcela 101, Deltebre, Tarragona	Plano		PLANTA	Nº	
Cliente	Ayuntamiento Deltebre				A02	

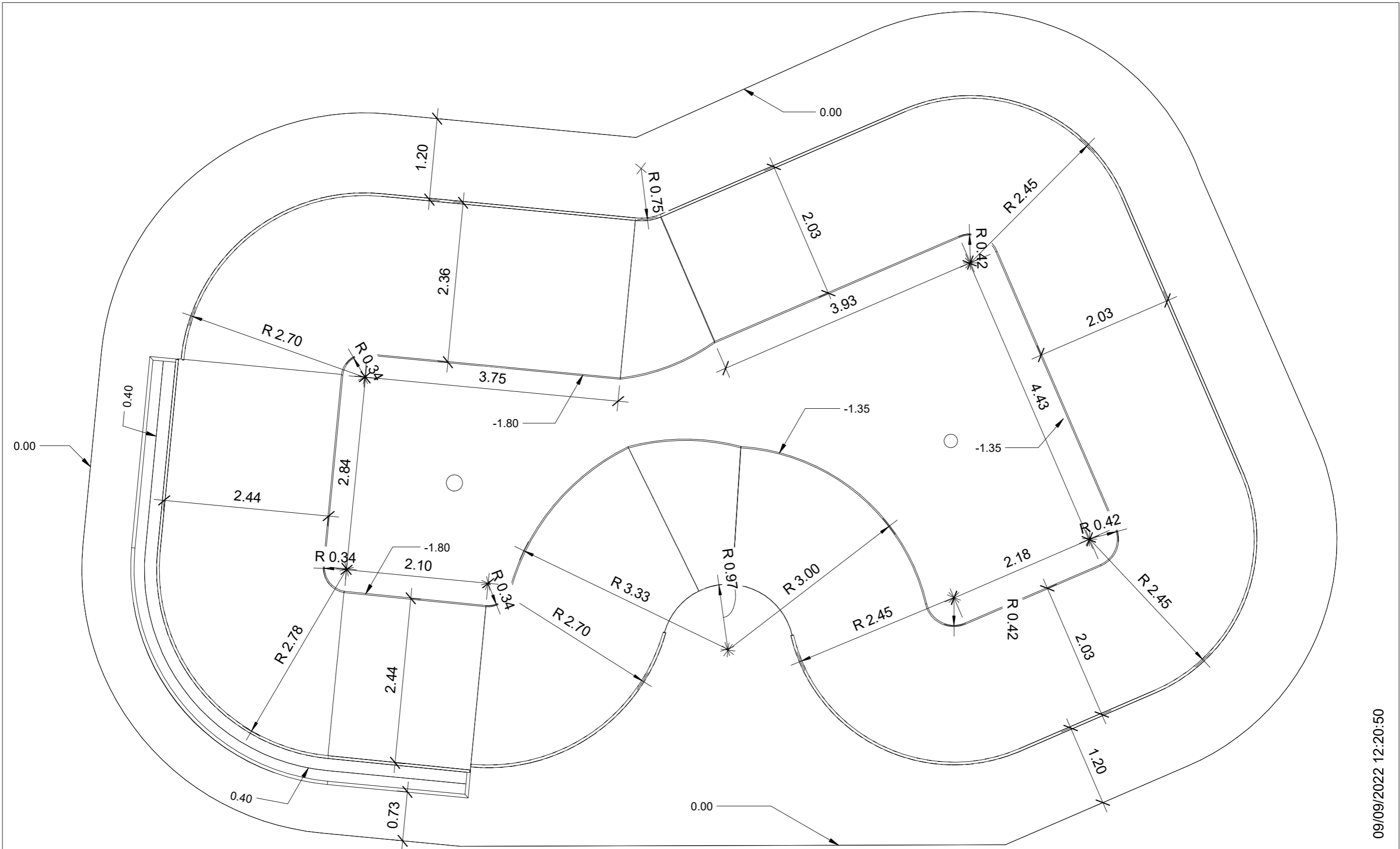

09/09/2022 12:20:50

Proyecto	Proyecto Basico y de Ejecucion Skatepark	Escala	1 : 50	Fecha	09-09-2022	
Dirección	Polígono 42 Parcela 101, Deltebre, Tarragona	Plano		COTAS	Nº	
Cliente	Ayuntamiento Deltebre				A03	

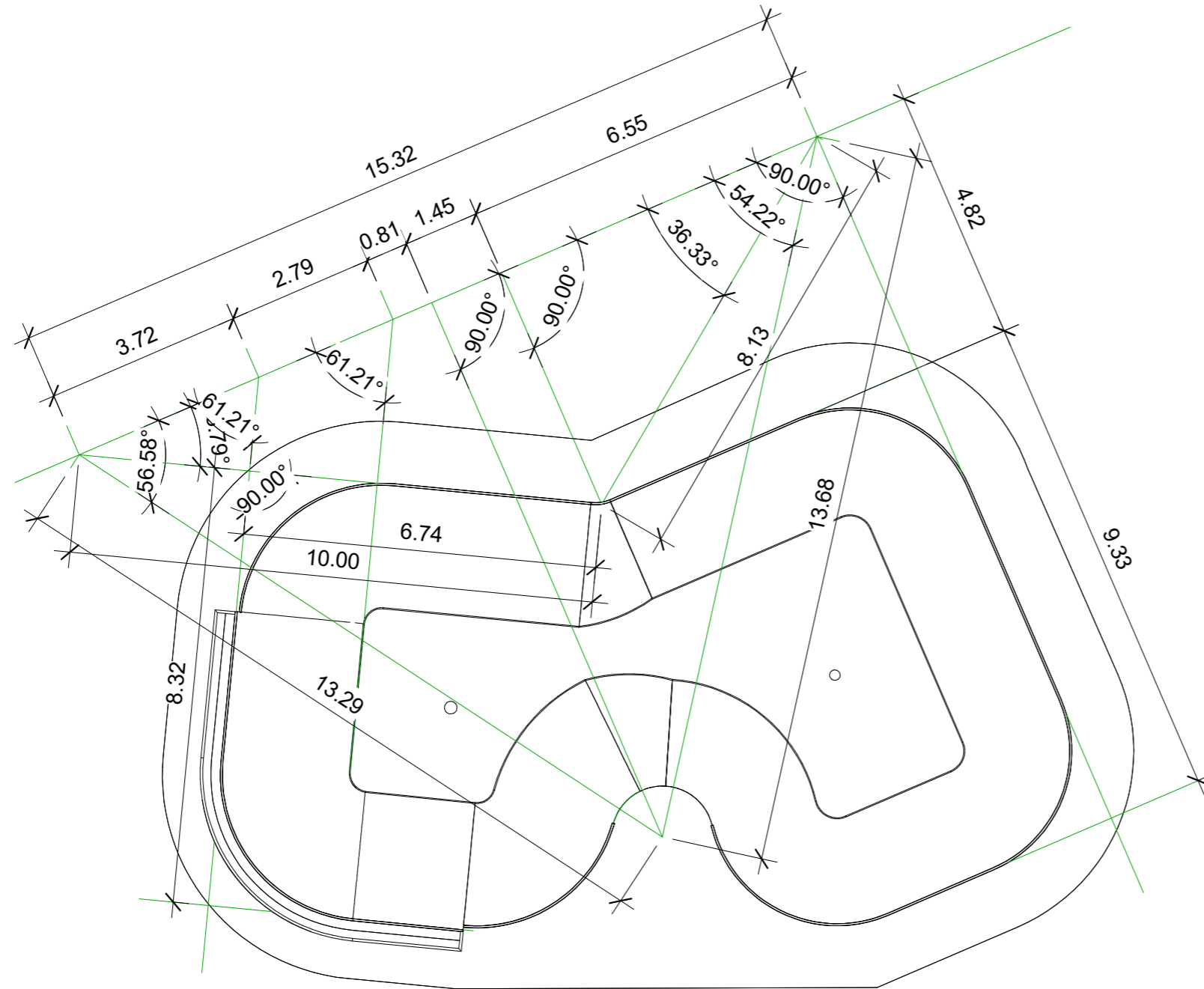

09/09/2022 12:20:50

Proyecto	Proyecto Basico y de Ejecucion Skatepark	Escala	1 : 100	Fecha	09-09-2022	
Dirección	Polígono 42 Parcela 101, Deltebre, Tarragona	Plano	REPLANTEO	Nº	A04	
Cliente	Ayuntamiento Deltebre					



09/09/2022 12:20:51

Proyecto	Proyecto Basico y de Ejecucion Skatepark	Escala	Como se indica	Fecha	09-09-2022	
Dirección	Polígono 42 Parcela 101, Deltebre, Tarragona	Plano	ALBAÑILERIA	Nº	A05	
Cliente	Ayuntamiento Deltebre					

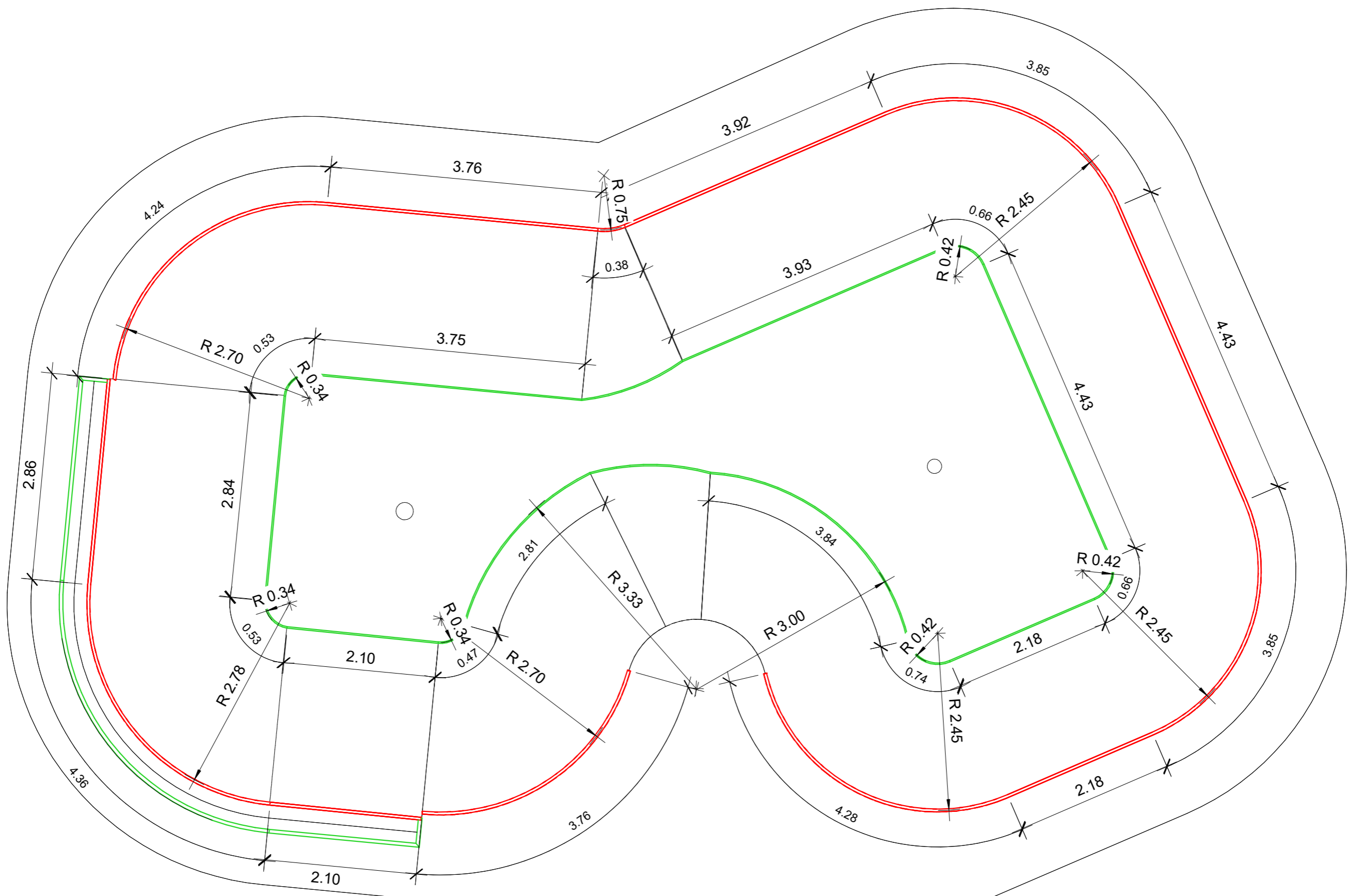

09/09/2022 12:20:52

Proyecto	Proyecto Basico y de Ejecucion Skatepark	Escala	1 : 50	Fecha	09-09-2022	
Dirección	Polígono 42 Parcela 101, Deltebre, Tarragona	Plano	CERRAJERIA	Nº	A06	
Cliente	Ayuntamiento Deltebre					

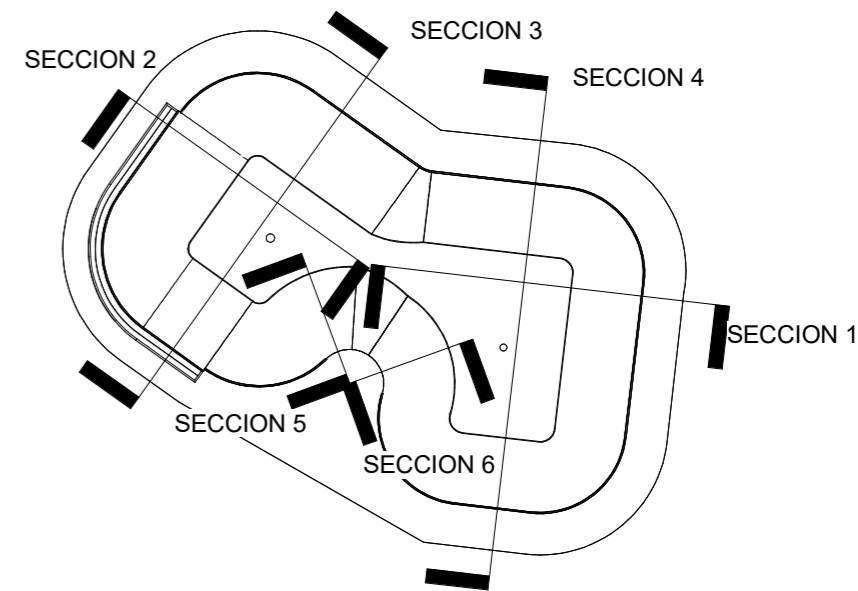
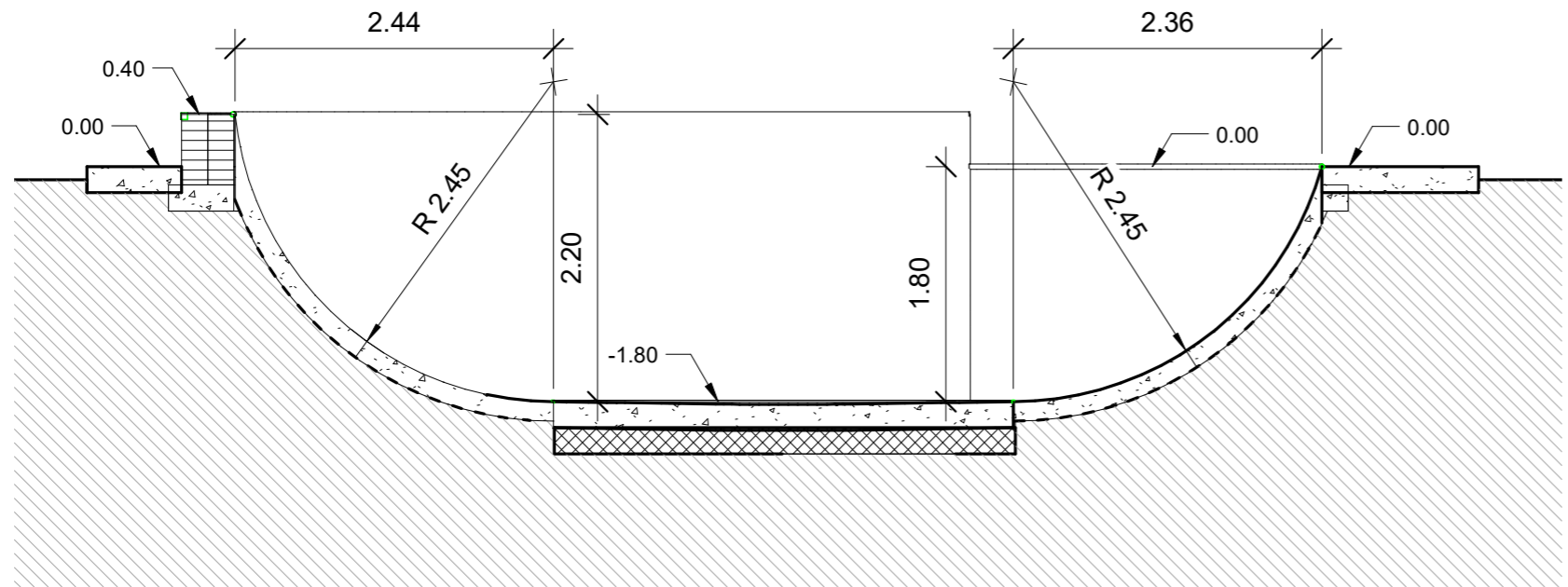

4 seccion 3
1 : 50

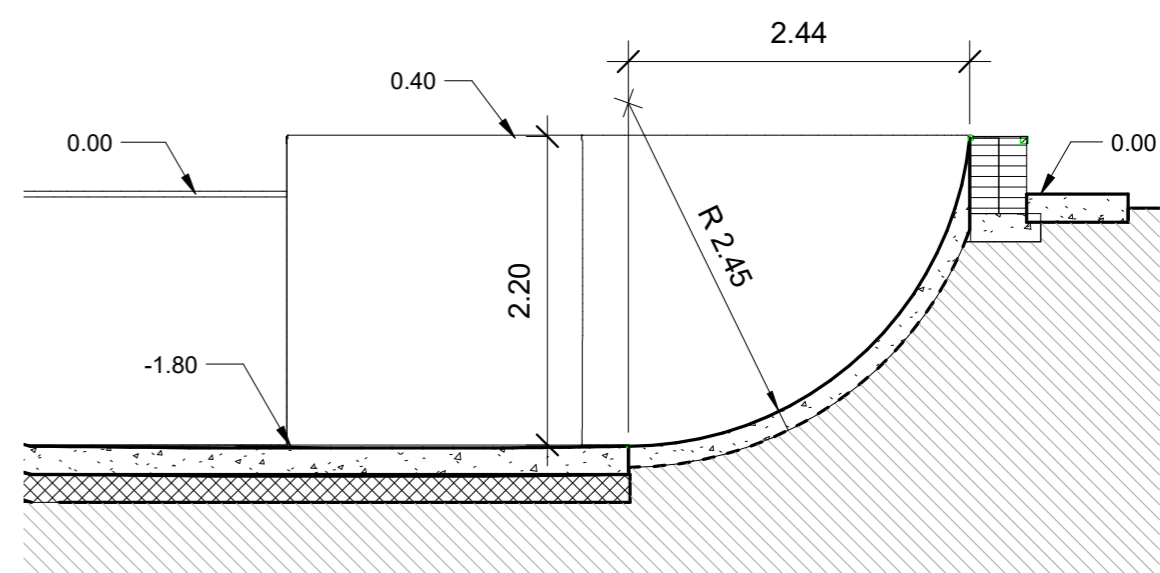
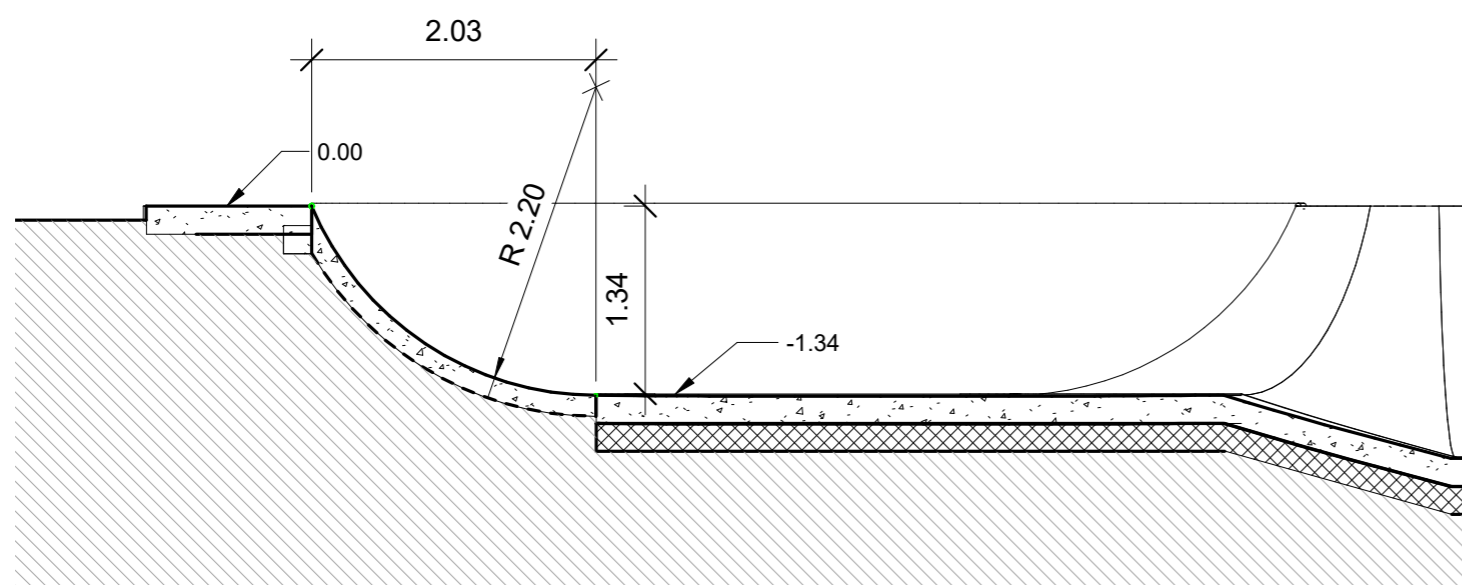

2 seccion 1
1 : 50

3 seccion 2
1 : 50

09/09/2022 12:20:53

Proyecto	Proyecto Basico y de Ejecucion Skatepark	Escala	Como se indica	Fecha	09-09-2022	
Dirección	Polígono 42 Parcela 101, Deltebre, Tarragona	Plano	SECCIONES	Nº	A07	
Cliente	Ayuntamiento Deltebre					

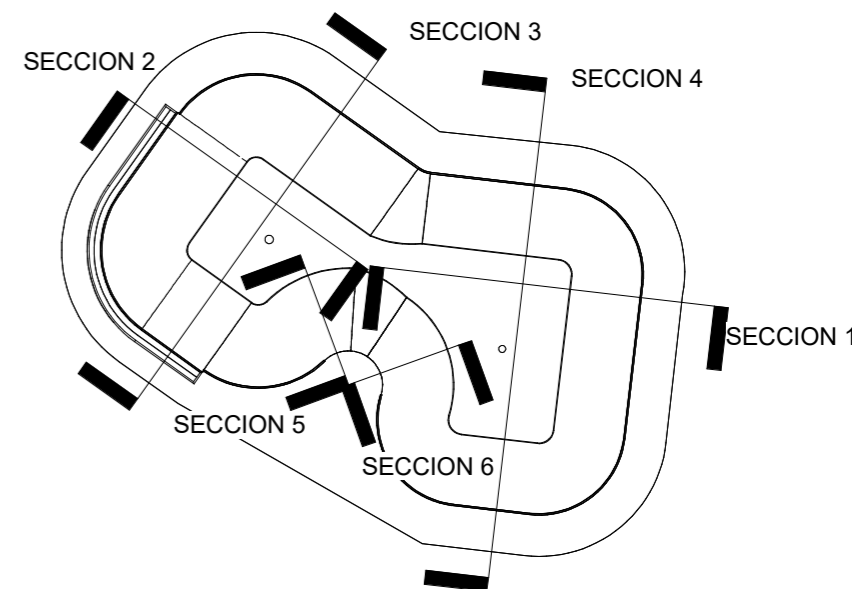
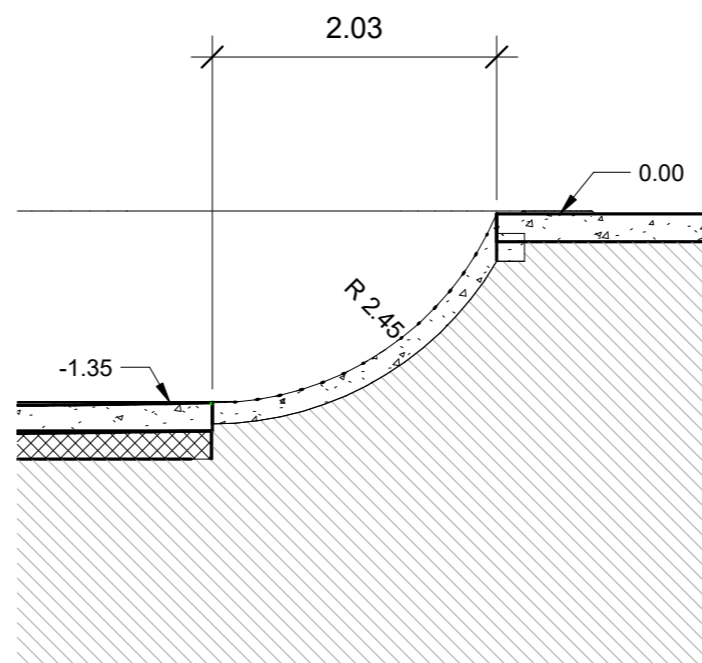
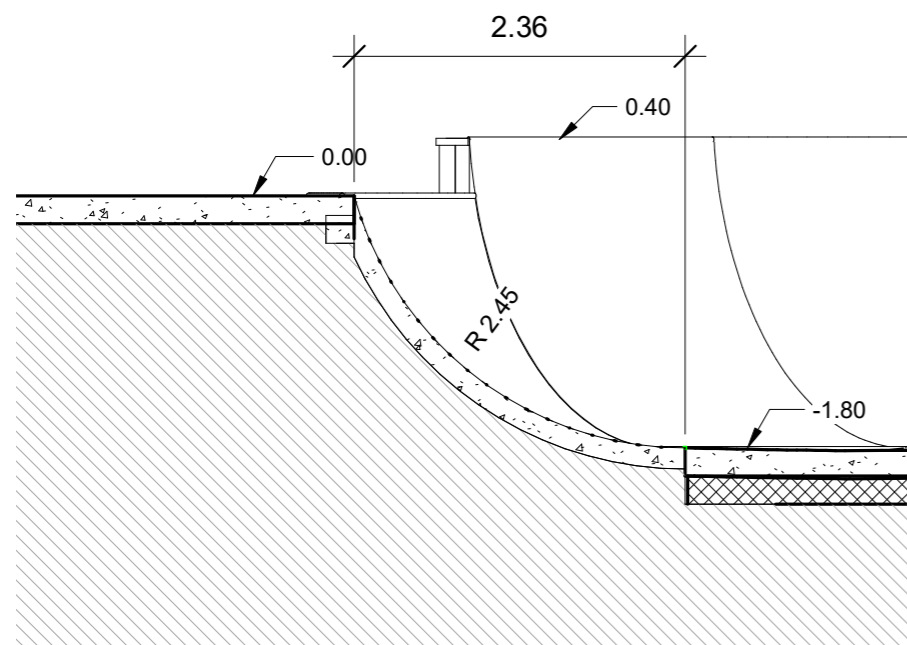

3 seccion 5
1 : 50

4 seccion 6
1 : 50

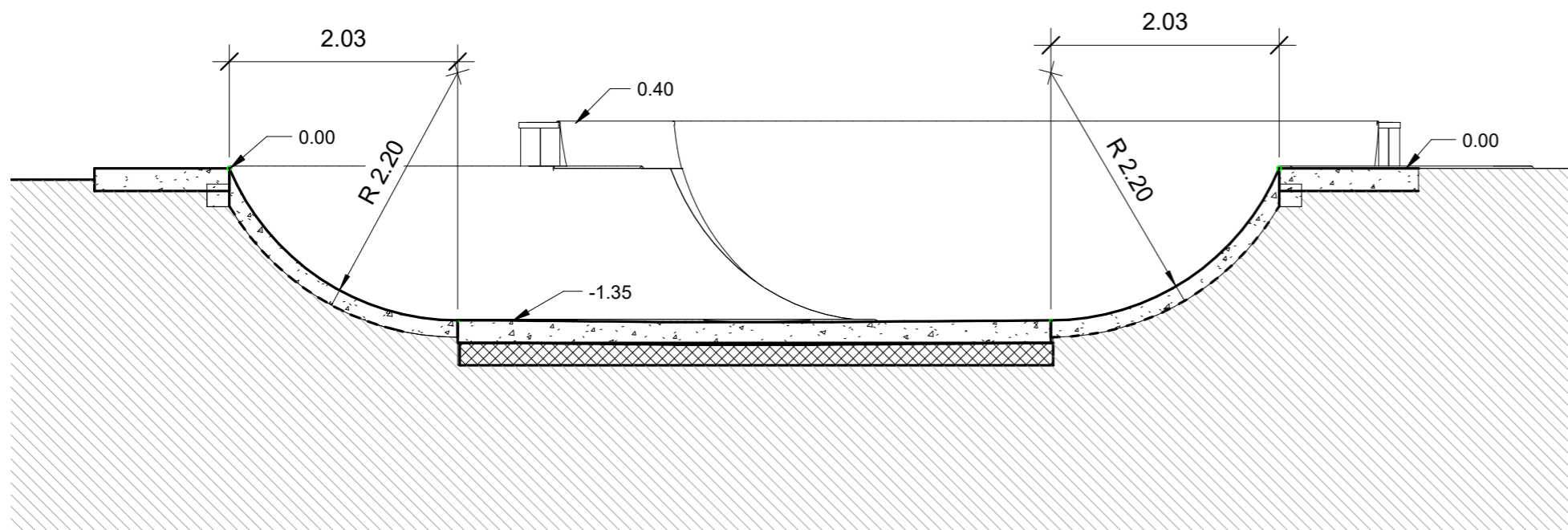

2 seccion 4
1 : 50

09/09/2022 12:20:54

Proyecto	Proyecto Basico y de Ejecucion Skatepark	Escala	Como se indica	Fecha	09-09-2022	
Dirección	Polígono 42 Parcela 101, Deltebre, Tarragona	Plano	SECCIONES	Nº	A08	
Cliente	Ayuntamiento Deltebre					

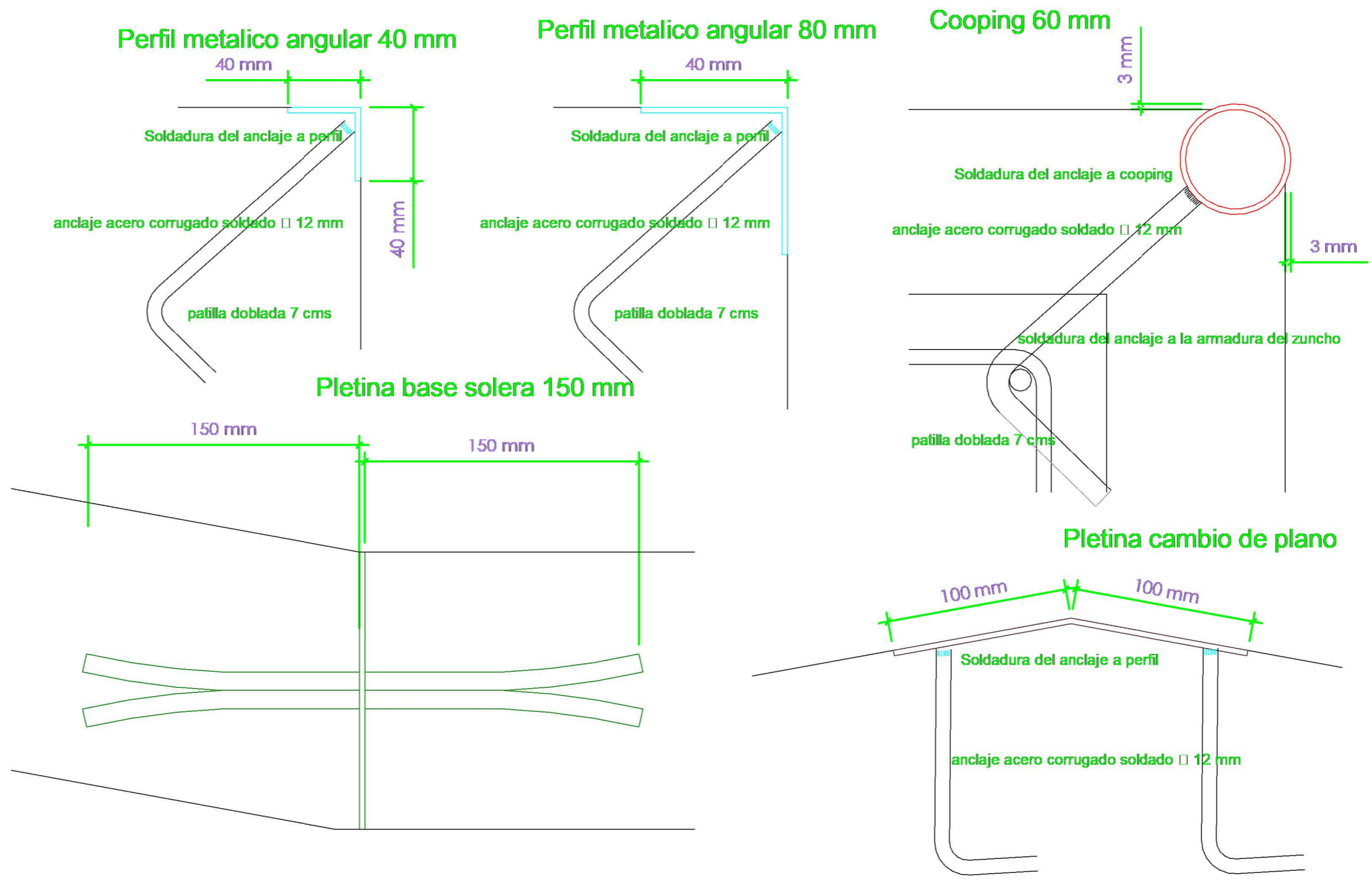

09/09/2022 12:20:54

Proyecto	Proyecto Basico y de Ejecucion Skatepark	Escala	1 : 25	Fecha	09-09-2022	
Dirección	Polígono 42 Parcela 101, Deltebre, Tarragona	Plano	DETALLES	Nº	A09	
Cliente	Ayuntamiento Deltebre					