



## PLEC DE PRESCRIPCIONS TÈCNIC PER A LA CONTRACTACIÓ DEL SUBMINISTRAMENT EN RÈGIM D'ARRENDAMENT OPERATIU, D'UN TRACTOR AGRÍCOLA I UN BRAÇ DESBROSSADORA PEL SERVEI DE BRIGADES EXTERNES DEL CENTRE EL PUIG DEL CONSELL COMARCAL DEL PLA DE L'ESTANY

### ÍNDEX

1.	CONSIDERACIONS GENERALS	2
1.1	Objecte del contracte	2
1.2	Justificació de la necessitat i idoneïtat del contracte	2
1.3	Responsable del contracte i unitat encarregada del seguiment i execució del contracte	3
1.4	Pressupost de la licitació del contracte	3
2.	DIVISIÓ PER LOTS	3
3.	VIGÈNCIA DEL CONTRACTE	4
4.	TERMINI DE LLIURAMENT	4
5.	CERTIFICATS	5
6.	DOCUMENTACIÓ TÈCNICA	5
7.	GARANTIA	5
8.	REPARACIÓ	6
8.1	Condició obligatòria	7
9.	CARACTERÍSTIQUES TÈCNiques MÍNIMES DEL TRACTOR AGRÍCOLA I DE LA DESBROSSADORA DE BRAÇ	7
9.1	Característiques mínimes tractor agrícola	7
9.2	Característiques mínimes braç desbrossadora	9
9.3	Amidaments dels moviments del braç desbrossadora	10
10.	CONDICIONS DE L'ARRENDAMENT	12
10.1	Durada de l'arrendament	12
10.2	Contingut generals de l'arrendament	12
11.	ALTRES CONDICIONS DEL SUBMINISTRAMENT	13



## 1. CONSIDERACIONS GENERALS

### 1.1 Objecte del contracte

L'objecte del present contracte, és el subministrament d'un tractor agrícola amb braç desbrossadora pel tractor, sota la modalitat d'arrendament operatiu, destinat al Centre el Puig del Consell Comarcal del Pla de l'Estany, per la realització de treballs de sega de camins rurals que ofereixen el servei de Brigades Externes, a la comarca del Pla de l'Estany.

En el cos del present document, es descriuen les característiques tècniques necessàries que haurà de tenir l'eina.

### 1.2 Justificació de la necessitat i idoneïtat del contracte

Es redacta el present plec tècnic d'acord amb el que estableix l'article 28.1 de la LCSP, la contractació d'aquest subministrament mitjançant el sistema d'arrendament operatiu, d'aquest subministrament és necessària per a l'exercici de les competències delegades per alguns Ajuntaments de la comarca en matèria de jardineria, que inclou els treballs de sega de camins rurals. En aquest sentit, i en els termes de l'article 25 del DL 4/2003, de 4 de novembre, pel qual s'aprova el text refós de la Llei de l'organització comarcal de Catalunya, el servei de Brigades Externes requereix del lloguer estacional de maquinària específica per poder exercir la competència delegada.

La necessitat d'aquest contracte es fonamenta per tal d'assegurar la viabilitat i la correcte execució de les actuacions del servei Brigades Externes del Centre el Puig de manera eficient i continuada, i així complir i dur a terme els serveis dels convenis de cooperació per a la delegació del servei de jardineria amb els municipis del Pla de l'Estany.

El subministrament d'un tractor agrícola i un braç desbrossadora es justifica per tal de:

- Garantir el manteniment i la seguretat en camins de la comarca
- Prevenir riscos d'incendis forestals
- Assegurar el correcte drenatge d'aigües pluvials

La idoneïtat de la solució adoptada del subministrament en règim de rënting operatiu es realitza per tal de:

- Evitar els costos elevats d'adquisició de la maquinària
- Reduir les despeses de manteniment i emmagatzematge



- Permet disposar d'equips actualitzats i adequats
- Aporta flexibilitat en funció de les necessitats reals

### 1.3 Responsable del contracte i unitat encarregada del seguiment i execució del contracte

La persona responsable del contracte és el sr. Martí Masó Juanmiquel, cap de jardineria del Centre el Puig del Consell Comarcal del Pla de l'Estany.

### 1.4 Pressupost de la licitació del contracte

<b>LLOGUER D'UN TRACTOR AGRÍCOLA I BRAÇ DESBROSSADORA</b>	24.805,00 €
---	-------------

Preu amb I.V.A. inclòs.

## 2. DIVISIÓ PER LOTS

Un cop valorades les característiques específiques de l'objecte del contracte, es considera justificat no procedir a la seva divisió en lots pels motius següents:

En primer lloc, la naturalesa de les prestacions objecte del contracte requereix una execució homogènia i coordinada, atès que les diferents tasques es troben estretament vinculades entre si i responen a una mateixa finalitat funcional. La seva fragmentació podria comprometre la coherència tècnica del conjunt i dificultar-ne la correcta execució.

En segon lloc, la divisió en lots comportaria un increment significatiu de la complexitat en la gestió i coordinació del contracte, tant des del punt de vista tècnic com administratiu, especialment en relació amb el seguiment, control de qualitat i responsabilitat en cas d'incidències. Això podria derivar en riscos per a la bona execució del contracte.

A més a més, l'adquisició conjunta esdevé indispensable per assegurar la total compatibilitat mecànica i hidràulica entre el tractor i la desbrossadora. Com que l'eina s'ha d'acoblar perfectament al tractor (sistema de fixació, potència i preses de força),



adjudicar el contracte a un únic licitador garanteix que ambdós elements funcionaran de manera integrada i segura, eliminant el risc d'incompatibilitats.

Finalment, es considera que l'objecte del contracte, per la seva entitat econòmica i tècnica, no limita de manera significativa la concurrència, ja que pot ser assumit per un nombre suficient d'operadors econòmics del sector.

Per tot l'exposat, es conclou que la no divisió en lots queda degudament justificada, en garantir-se una execució més eficient, coherent i segura del contracte.

### 3. VIGÈNCIA DEL CONTRACTE

La durada del contracte serà per al període comprès des de l'entrega de la maquinària objecte d'arrendament i fins al 28 de febrer de 2027.

El contracte quedarà suspès, per la falta de necessitat del bé per l'acompliment de les competències delegades pels Ajuntaments, durant els mesos de novembre a febrer (veure apartat 10 del PPTP, sobre *Condicions de l'arrendament*).

Atès que l'execució de les competències delegades per alguns Ajuntaments mitjans els convenis de jardineria es sotmeten a una revisió anual, la configuració del contracte de subministrament amb una durada inicial fins a 28 de febrer de 2027 i tres pròrrogues anuals successives esdevé la fórmula més eficient de gestió i permet assegurar el principi d'estabilitat pressupostària al Consell Comarcal.

Durant els mesos d'arrendament, es mantindran els preus unitaris i descomptes aplicables de les ofertes presentades.

Es preveuen tres pròrrogues, d'una durada de 8 mesos cadascuna, que s'acordarà per l'òrgan de contractació i serà obligatòria per a l'empresa contractista, sempre que es faci el preavís amb un mínim de 2 mesos d'antelació a l'acabament del termini i durada del contracte. La pròrroga no es produirà, en cap cas, per acord tàcit de les parts.

### 4. TERMINI DE LLIURAMENT

El termini per al subministrament del tractor agrícola amb el braç desbrossadora, la prova de funcionament i les seves característiques, serà de 15 dies naturals a comptar a partir de la formalització del contracte i quedarà indicat en el plec de preinscripcions administratives (*apartat – Criteris de valoració d'ofertes*).



A partir del segon any de contracte, si es fan efectives les pròrrogues previstes al contracte, el període de lloguer serà de 8 mesos i s'acordarà per l'òrgan de contractació.

## 5. CERTIFICATS

El tractor agrícola i el braç desbrossadora i els seus complements hauran d'estar fabricats segons la normativa legal vigent actual i comptarà amb els certificats CE d'acord amb la normativa europea o la corresponent en cada cas.

A cada servei de manteniment ordinari, s'haurà de realitzar un informe detallat de les accions fetes, seguint el pla de manteniment que exigeix fer la casa oficial de l'eina.

## 6. DOCUMENTACIÓ TÈCNICA

El tractor agrícola amb el braç desbrossadora es subministrarà acompanyat d'una còpia amb la següent documentació tècnica:

- Manual informatiu i d'usuari del tractor
- Manual informatiu i d'usuari del braç desbrossadora.
- Certificat o carta de garantia de del vehicle i l'eina (cobrirà tot allò exigut sobre la garantia).

## 7. GARANTIA

S'estableixen els següents termini de garantia contemplats a la Llei General per a la Defensa de Consumidors i Usuaris (RDL 1/2007).

El tractor agrícola i el braç desbrossadora estaran coberts amb garantia durant tot el període del lloguer contra tot defecte de fabricació, incloses les peces i la mà d'obra.

A l'arrendament del tractor agrícola, hi haurà inclosa l'assegurança a tot risc del vehicle.



## 8. REPARACIÓ

L'adjudicatari de la licitació haurà de comptar amb un centre per a reparacions i manteniment del vehicle a la comarca del Pla de l'Estany o a una distància màxima de 40 km de les instal·lacions del Centre el Puig del Consell Comarcal del Pla de l'Estany.

Els terminis màxims de reparació a partir de l'entrada del vehicle al taller seran:

- Operacions de manteniment: 24 hores.
- Reparació mecànica o elèctrica: 5 dies.
- Reparació de carrosseria: 10 dies.

Les reparacions que superin els terminis màxims establerts s'hauran d'informar i justificar prèviament per escrit als responsables dels serveis de Brigades externes del Centre el Puig per tal que puguin donar la conformitat.

Totes les reparacions preventives incloses dins els Plans de manteniment del tractor agrícola i del braç desbrossadora, així com les reparacions correctives derivades d'un defecte de fàbrica de la màquina, estaran incloses dins el present contracte, i se'n farà càrrec l'empresa adjudicatària.

La reparacions derivades d'un mal ús per part del Consell Comarcal del Pla de l'Estany, no seran responsabilitat de l'adjudicatari del contracte.

El Pla de manteniment vindrà determinat per servei oficial del vehicle en funció del número d'hores treballades.

El Pla de manteniment del tractor agrícola i del braç desbrossadora serà per tot el període de lloguer inclourà totes les operacions preventives necessàries pel correcte ús del vehicle i l'eina.

El Pla de manteniment del tractor agrícola i del braç desbrossadora vindrà determinat per el servei oficial del vehicle i l'eina en funció del número d'hores treballades.

El manteniment preventiu dels nivells i la revisió dels punts d'engrassar i la substitució de les eines de tall es realitzaran un cop l'any. El canvi d'olis hidràulics es realitzaran en funció de les hores treballades i segons marqui el fabricant.

Les operacions de manteniment preventiu inclourà el subministrament del material necessari per poder realitzar els treballs.

Les reparacions correctives derivades de defectes de fàbrica, estaran incloses



Es designarà un interlocutor entre el responsable de Brigades Externes del Centre el Puig del Consell Comarcal del Pla de l'Estany i el responsable del Centre oficial on es realitzaran les reparacions per solucionar les incidències del vehicle.

### 8.1 Condició obligatòria

Serà condició obligatòria que l'empresa adjudicatària que disposi d'un vehicle mòbil capacitat per a realitzar qualsevol treball de manteniment correctiu o preventiu a les instal·lacions del Consell Comarcal o en la via pública.

## 9. CARACTERÍSTIQUES TÈCNiques MÍNIMES DEL TRACTOR AGRÍCOLA I DE LA DESBROSSADORA DE BRAÇ

### 9.1 Característiques mínimes tractor agrícola

GENERAL		
Any de fabricació (mínim)	2025	
Tractor amb cabina	Sí	
MOTORITZACIÓ	Valor	Unitats
Tipus de motor	Diesel	
Potència nominal mínima	115	CV
Potència màxima amb gestió	145	CV
Cilindrades (4,5 litres cilindre)	4	
TRANSMISSIÓ	Valor	Unitats
Número de marxes amb inversor	24	
Velocitat màxima	40	Km/h
EIXOS		
Davanter	Tracció mecànica	
Darrera	Bloqueig automàtic del diferencial	





DIRECCIÓ	Valor	Unitats
Radi de gir	4,35 - 4,5	metres
PUNT DE FORÇA	Valor	Unitats
PDF Posterior	540/540E/1000	r.p.m.
SISTEMA HIDRÀULIC	Valor	Unitats
Cabal mínim de la bomba	110	litre/minut
Distribuïdors/vàlvules anteriors de doble efecte	3	unitats
CONTROLS POSTERIORIS ALS PARAFANGS	Valor	
Elevador hidràulic electrònic	Sí	
Punt de força	Sí	
Distribuïdors/vàlvules	Sí	
Sistema d'enganxall	Barra de tir	
ENGANXALL DEL REMOLC	Valor	Unitats
Categoria	III	
Capacitat d'elevació mínima	5000	Kg.
Enganxalls ràpids	Sí	
Sistema de fre	Hidràulic de doble via	
ENGANXALL FRONTAL	Valor	Unitats
Elevador frontal amb 2 cilindres	Sí	
Contrapès	Sí	600 kg.
IL·LUMINACIÓ	Valor	Unitats
Fars de treball de davant		4
Fars de treball de darrera		4
Llum d'avis giratòria	Sí	





CABINA	Valor	Unitats
Suspensió al seient neumàtica	Sí	
Seient giratori	180	graus
Columna de la direcció	Ajustable en altura i inclinació	
Aire condicionat i calefacció	Sí	
Sonoritat màxima	70	db(A)
Desconnector de bateria	Sí	
XASSÍS	Valor	Unitats
Bastidor independent del tren de la potència i transmissió	Sí	
Motor i transmissió muntats sobre el xassís amb blocs aïllants	Sí	
RODES	Valor	
Pneumàtics de davant	420/70R24	
Pneumàtic de darrera	520/70R38	
Extensions dels parafangs	Sí	
SISTEMA DE GPS I SEGUIMENT	Valor	
Sistema de seguiment amb GPS i control dels paràmetres del tractor informatitzat	Sí	

## 9.2 Característiques mínimes braç desbrossadora

GENERAL	Valor	Magnitud
Any de fabricació (mínim)	2025	
Longitud del braç (min.-màx.)	5,00-5,90	metres
Braç paral·lelogram	Sí	
Avançament de l'enganxall	Sí	





Protecció anticops	Sí	
Suspensió adaptació nivell de terra	Sí	
Adaptació del nivell del terra	Sí	
Joy-stick proporcional electrònic	Sí	
Moviments simultanis Joy-stick	4	
Longitud del capçal rotatori	1,25	metres
Tipus de capçal rotatori	Martallets o ganivetes d'herba	
Compatibilitat altres eines tall	Sí	
Capçal paral·lelogram	Sí	
Tipus de distribució	Corretja	
Rotació mínima del capçal	210	graus
Dipòsit d'oli (volum mínim)	70	litres
Potència mínima de la bomba	55	CV
Radiador d'oli (inclòs)	Sí	
Bastidor – columna – bomba	De fundició	
Adaptació enganxall forquilla a la corredora dels tensors del tractor	Sí	
Para-xocs + barra de llums leds	Sí	
Retolació logotip	No	
Capçal de tall intercanviable	Sí	

### 9.3 Amidaments dels moviments del braç desbrossadora

Les distàncies mínimes de desplaçaments i moviments del braç, hauran de ser les següents i s'hauran de justificar a partir de les especificacions tècniques del fabricant per part de l'adjudicatari del present concurs (metres):

<b>A</b>	<b>B</b>	<b>C</b>	<b>D</b>
----------	----------	----------	----------

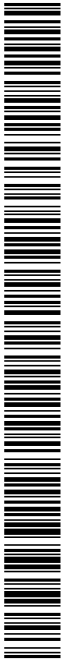



5,00-5,10	2,45-2,5	2,15-2,20	1,50-1,60
<b>E</b>	<b>F</b>	<b>G</b>	<b>H</b>
1,35-1,40	5,70-6,0	4,30-4,50	3,60-4,00
<b>I</b>	<b>L</b>	<b>M</b>	<b>N</b>
2,15-2,20	2,50-2,80	1,25	2,10-2,20
<b>O</b>			
3,50-3,60			

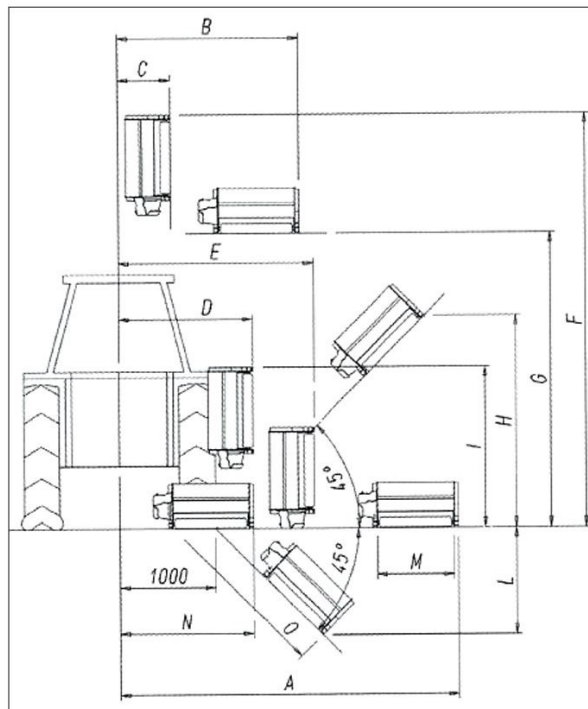



## 10. CONDICIONS DE L'ARRENDAMENT

### 10.1 Durada de l'arrendament

La durada del contracte serà per al període comprès des de l'entrega de la maquinària objecte d'arrendament i fins al 28 de febrer de 2027.

El contracte quedarà suspès, per la falta de necessitat del bé per l'acompliment de les competències delegades pels Ajuntaments, durant els mesos de novembre a febrer (veure apartat 10 del PPTP, sobre Condicions de l'arrendament).

Durant els mesos d'arrendament, es mantindran els preus unitaris i descomptes aplicables de les ofertes presentades.

Es preveuen tres pròrrogues, d'una durada de 8 mesos cadascuna, que s'acordarà per l'òrgan de contractació i serà obligatòria per a l'empresa contractista, sempre que es faci el preavis amb un mínim de 2 mesos d'antelació a l'acabament del termini i durada del contracte. La pròrroga no es produirà, en cap cas, per acord tàcit de les parts.

El termini per al subministrament del tractor agrícola amb el braç desbrossadora, la prova de funcionament i les seves característiques, serà de 15 dies naturals a comptar a partir de la formalització del contracte i quedarà indicat en el plec de preinscripcions administratives (apartat – Criteris de valoració d'ofertes).

A partir del segon any de contracte, si es fan efectives les pròrrogues previstes al contracte, el període de lloguer serà de 8 mesos. El lloguer s'iniciarà el dia 1 de març i finalitzarà el dia 31 d'octubre.

### 10.2 Contingut generals de l'arrendament

El preu de l'arrendament del tractor forestal i la desbrossadora de braç (a títol enunciatiu i no limitatiu), de manera obligatòria i sense cost addicional per l'òrgan de contractació, ha d'incloure necessàriament:

- Dret d'utilització amb tots els accessoris incorporats.
- La realització d'un màxim de 150 hores mensuals repartides de la següent manera en els diferents anys de contracte:
  - . Any 2026 : 750 hores màximes.
  - . Any 2027 : 1200 hores màximes.
  - . Any 2028 : 1200 hores màximes.
  - . Any 2029 : 1200 hores màximes.



- Assegurança tot risc sense franquícia.
- Manteniment integral preventiu i reparació d'averies (mà d'obra i peces), sense cap tipus d'excepció (veure apartat 8 del present plec).
- Lliurament d'un tractor vehicle de substitució o braç desbrossadora de les mateixes característiques, en cas d'averies que necessitin un temps de reparació superior a 72 hores.
- 1 joc de ganivetes o martelles inclòs cada any.
- Obligacions fiscal: ITV, matriculació i impostos.
- Llibre o manual d'instruccions i funcionament del vehicle i dels seus equipaments de sèrie.
- Els vehicles es lliuraran amb el material de recanvis i eines que resultin obligatòries per la legislació vigent.
- Formació mínima als conductors i operaris, per conèixer el funcionament.

## 11. ALTRES CONDICIONS DEL SUBMINISTRAMENT

Són a compte del contractista les despeses i impostos, els de formalització del contracte en el supòsit d'elevació a escriptura pública, així de com quantes llicències, autoritzacions i permisos procedeixin amb vista a executar i lliurar correctament els subministraments objecte d'aquest contracte. Així mateix vindrà obligat a satisfer totes les despeses que l'empresa hagi de realitzar per al compliment del contracte, com són, entre d'altres, les generals financeres, d'assegurances, transports i desplaçaments materials, instal·lacions, retolació, honoraris del personal al seu càrrec, de comprovació i assaig, taxes de tota classe de tributs, l'IVA, l'impost que per la realització de l'activitat pogués correspondre i qualsevol altres que poguessin derivar-se de l'execució del contracte durant la vigència del mateix.

El tractor agrícola s'haurà de lliurar amb un sistema d'enganxament ràpid que permeti desmuntar el braç desbrossador de manera senzilla per tal de permetre l'ús autònom del tractor i el seu acoblament a altres implements del Centre el Puig (desbrossadora agrícola d'esquena) per tal de garantir que el vehicle estigui operatiu i rendibilitzat durant tot el període de lloguer, evitant tenir un actiu aturat quan no es fan feines de desbrossament amb braç.

Hi haurà un cost de 15 €/hora per part del Consell Comarcal del Pla de l'Estany si es sobrepassa el màxim d'hores treballades del tractor i el braç desbrossadora (veure apartat 10.2 *Condicions generals de l'arrendament*).

Cal indicar el termini de lliurament (a comptar l'endemà de la formalització del contracte), que serà un aspecte a considerar en la valoració de l'oferta.





Dins el subministrament s'inclourà la formació necessària per a conductors en qüestions de conducció i manteniment bàsic del vehicle i altres components.

Banyoles, a data de la signatura electrònica

Martí Masó Juanmiquel  
Responsable del contracte