

Expedient núm.: 136/2026

**PLEC DE PRESCRIPCIONS TÈCNiques PER A LA CONTRACTACIÓ DEL SERVEI INTEGRAL DE SUPORT TÈCNIC I LOGÍSTIC PER A LA IMPLANTACIÓ, OPERACIÓ I RETIRADA D'INFRAESTRUCTURES TEMPORALS (CARPES I ELEMENTS AUXILIARS) DESTINADES A LES FIRES QUE ORGANITZA L'OFIM**

## 1. OBJECTE

Aquest plec té per objecte definir les prescripcions tècniques que hauran de portar-se a terme en la contractació de la prestació del servei integral de suport tècnic i logístic per a la implantació, operació i retirada d'infraestructures temporals (carpes poligonals/ iglú i dues aigües, i elements auxiliars) necessàries per a diferents fires.

## 2. UBICACIÓ I PERÍODE D'EXECUCIÓ

Tots els serveis tindran lloc al terme municipal de Vic. El període variarà segons cada un dels lots i cal tenir en compte que els períodes d'execució són previsions subjectes a variacions que pugui efectuar l'organitzador. En cas d'haver-hi canvis de dates, aquests s'indicaran amb el temps suficient.

### a. Lot 1. Mercat de Música Viva 2026

Ubicació	Període d'execució
Zona exterior L'Atlàntida de Vic (Jardins al C/ Francesc Maria Masferrer, 4)	<u>Període de muntatge:</u> del 10 al 12 de setembre de 2026 <u>Període de funcionament:</u> del 14 al 19 de setembre de 2026 <u>Període de desmuntatge:</u> del 20 al 22 de setembre de 2026

### b. Lot 2. Fira de la Muntanya 2026

Ubicació	Període d'execució
Pati Recinte Firal	<u>Període de muntatge:</u> 22 i 23 d'octubre de 2026 <u>Període de funcionament:</u> del 26 d'octubre al 10 de novembre de 2026 <u>Període de desmuntatge:</u> 11 i 12 de novembre de 2026

### c. Lot 3. Fira de la Mocadera 2026

Ubicació	Període d'execució
Plaça dels Màrtirs	<u>Període de muntatge:</u> 15 i 16 de febrer de 2027 <u>Període de funcionament:</u> del 17 al 22 de febrer de 2027 <u>Període de desmuntatge:</u> 23 i 24 de febrer de 2027

### d. Lot 4. Mercat del Ram 2027

Ubicació	Període d'execució
Plaça dels Màrtirs	<u>Període de muntatge:</u> 11 i 12 de març de 2027 <u>Període de funcionament:</u> del 15 al 22 de març de 2027 <u>Període de desmuntatge:</u> 23 i 24 de març de 2027





### 3. CONTINGUT DE LA PRESTACIÓ

Per tal de garantir les necessitats (materials i humanes) del contracte l'adjudicatari haurà de posar a disposició del servei les prestacions que s'especifiquen a continuació:

- Assistència tècnica especialitzada inclosa (muntatge, funcionament i desmuntatge).
- Els ports d'anada i de tornada així com els allotjaments i la seguretat social de tot el personal de muntatge.
- Assegurança de responsabilitat civil de l'adjudicatari, demanant de qualsevol risc derivat dels materials emprats i del seu muntatge.
- Disposar de tots els permisos i certificats existents a la legislació europea en quant a resistències de carrega al vent, neu i foc, així com la norma UNE EN 13782.
- L'empresa adjudicatària serà responsable dels danys causats al paviment, mobiliari urbà, serveis soterrats, jardineria o elements patrimonials derivats del muntatge o desmuntatge de les carpes.
- Presentar la revisió periòdica vigent.
- Aportar operaris qualificats i professionals amb experiència demostrada, presentant la documentació adient, i el seu lloc de treball dins de l'organigrama. Quedarà exclòs el personal tècnic no acreditat.
- L'empresa adjudicatària haurà d'aportar la documentació de prevenció de riscos laborals exigible i garantir la coordinació d'activitats empresarials amb l'Organisme Autònom de Fires i Mercats de Vic.
- Un organigrama de l'equip tècnic durant el període d'execució de cada lot.
- Els mitjans de transport necessaris per portar i retirar tots els equipaments i els estris i/o mecanismes necessaris per a tal efecte.
- Aportar tota la maquinària i equipament necessaris pels treballs de muntatge i desmuntatge.
- Aportar tots els materials fungibles necessaris pels treballs de muntatge i desmuntatge.
- L'empresa adjudicatària s'adequarà als horaris que dictarà l'Organisme Autònom de Fires i Mercats de Vic mitjançant el responsable de producció de cada un dels lots.
- L'Organisme Autònom de Fires i Mercats de Vic, mitjançant el responsable de producció de cada lot, podrà decidir si el material subministrat està en bon estat, i, de no ser així, l'adjudicatari es compromet a substituir-lo per un igual o de millor qualitat, en un temps no superior a tres hores.
- L'empresa adjudicatària té la obligació de reparar o substituir elements defectuosos immediatament.
- L'Organisme Autònom de Fires i Mercats de Vic, mitjançant el responsable de producció de cada lot, podrà decidir si el personal tècnic que aporta l'adjudicatari té el nivell mínim, tant tècnic com d'actitud necessari. En cas contrari l'empresa adjudicatària es compromet a substituir-lo.

#### a. Lot 1. Mercat de Música Viva 2026

- Lloguer, muntatge i desmuntatge d'una carpa poligonal o "igloo o iglú", d'estructura lleugera d'alumini (que es clava al terra mitjançant piques d'acer corrugat en superfícies de terra o tacs metàl·lics d'expansió en superfícies de formigó) i tancaments de lones de PVC ignífugues de classificació contra el foc M-2 o classificació equivalent vigent segons normativa aplicable.
- Dimensions 20 metres d'amplada per 40 metres de profunditat, amb alçada de parets perimetrals de 4 metres i alçada màxima interior fins a la cúspide de 10,45 metres.
- Capacitat mínima de carrega de l'estructura d'alumini repartida a cada arc 750 kg.
- Amb configuració de lones de 20 metres d'amplada per 25 metres de profunditat de lona transparent i 20 metres d'amplada x 15 metres de profunditat en lona de color negre a l'interior i gris o blanc a l'exterior.
- Focus d'emergència i il·luminació d'emergència.
- Lloguer, muntatge i desmuntatge d'una tarima de fusta de 500 m2 a l'interior de la carpa.





**VICFIRES**

- Lloguer, muntatge i desmuntatge d'una tarima auxiliar de fusta de 125 m<sup>2</sup> a l'exterior de la carpa.
- 1 Rampa de 30 m<sup>2</sup> per accés adaptat PMR i rampes per tots els accessos oberts per corregir l'alçada de desnivell del terra de l'Atlàntida amb la tarima de l'interior de la carpa.
- La carpa s'entrega amb portes d'emergència, il·luminació de treball i d'emergència i extintors, tot degudament senyalitzat.

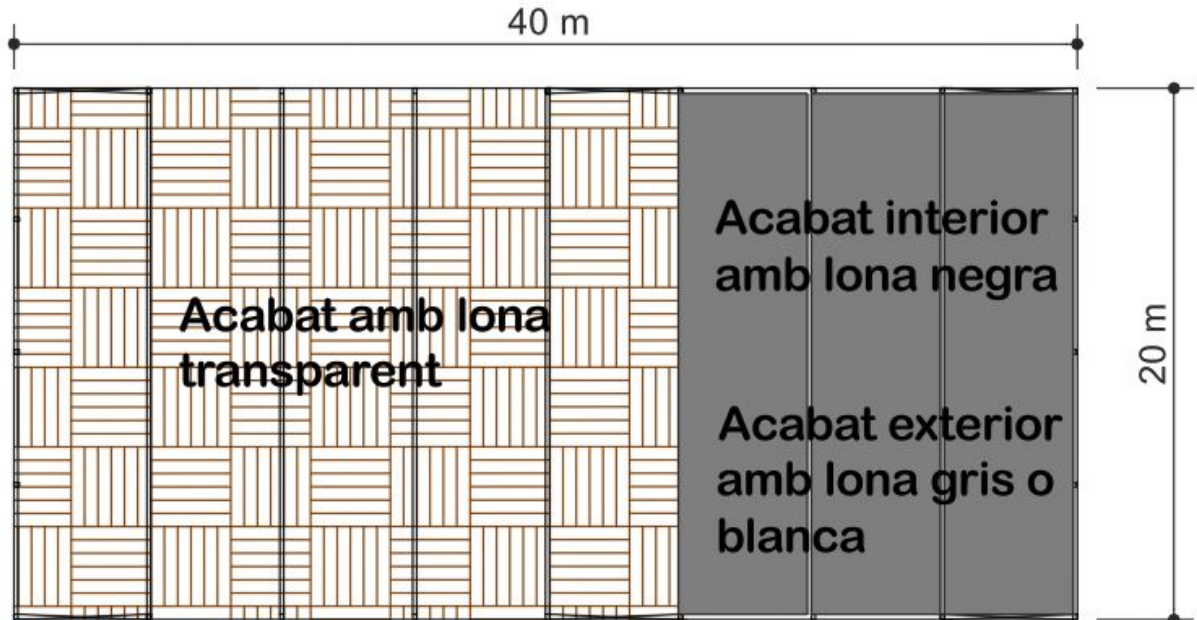

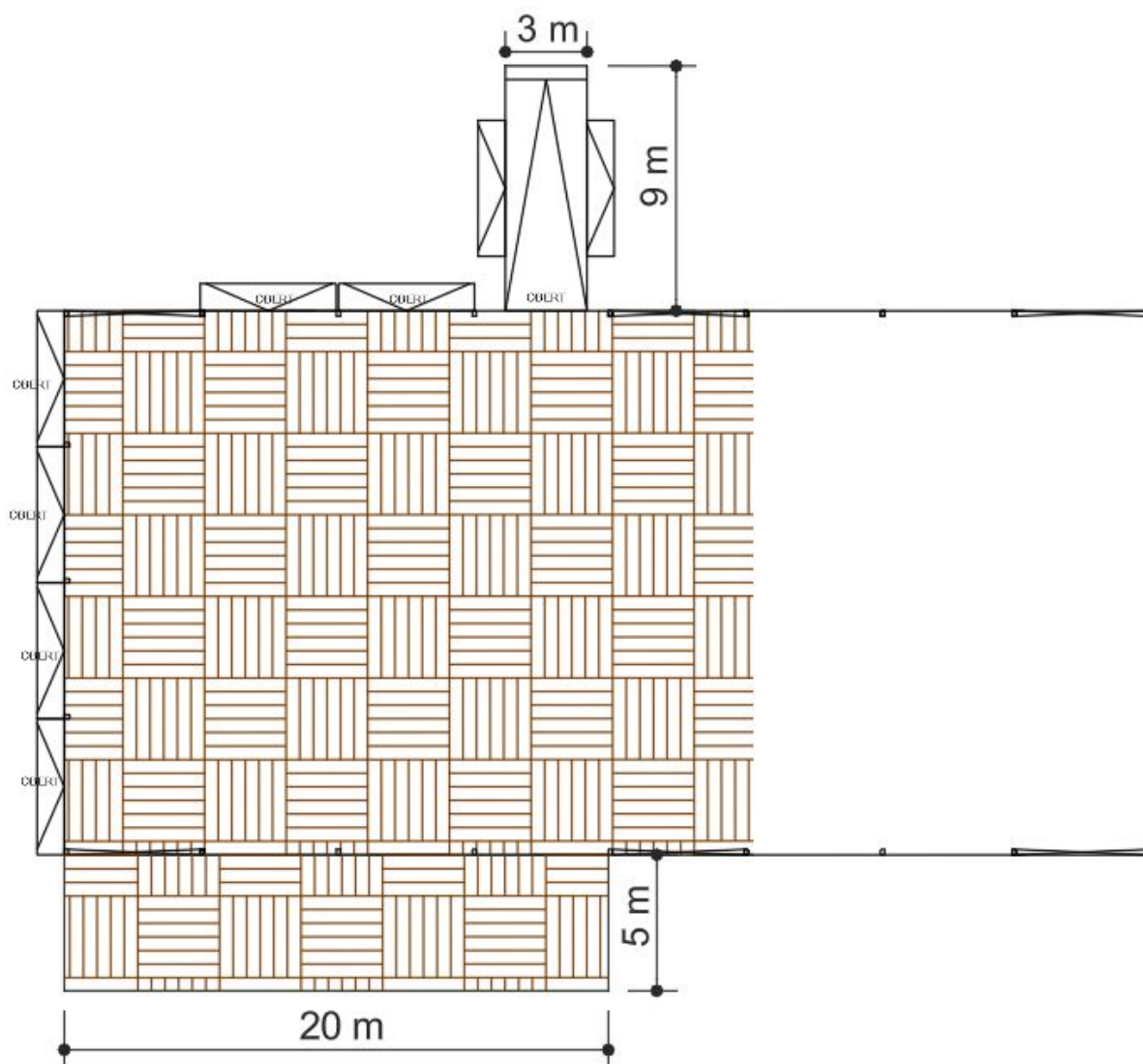

### b. Lot 2. Fira de la Muntanya 2026

- Lloguer, muntatge i desmuntatge d'una carpa a dues aigües d'estructura lleugera d'alumini (que es clava al terra mitjançant piques d'acer corrugat en superfícies de terra o tacs metàl·lics d'expansió en superfícies de formigó) i tancaments de lones de PVC ignífugues de classificació contra el foc M-2 o classificació equivalent vigent segons normativa aplicable.
- Dimensions 25 metres d'amplada per 20 metres de profunditat, amb alçada de parets perimetrals de 5m, ja sigui amb una estructura de carpa de 5m d'alçada, o bé amb una estructura de carpa de 4m d'alçada amb un accessori suplementari de 1m.
- Capacitat màxima de càrrega de l'estructura d'alumini repartida a cada arc 200 kg.
- Amb configuració de lones de color negre a la part interior i de color blanc o negre a la part exterior.
- Focus d'emergència i il·luminació d'emergència.
- La carpa s'entrega amb portes d'emergència, il·luminació de treball i d'emergència i extintors, tot degudament senyalitzat.



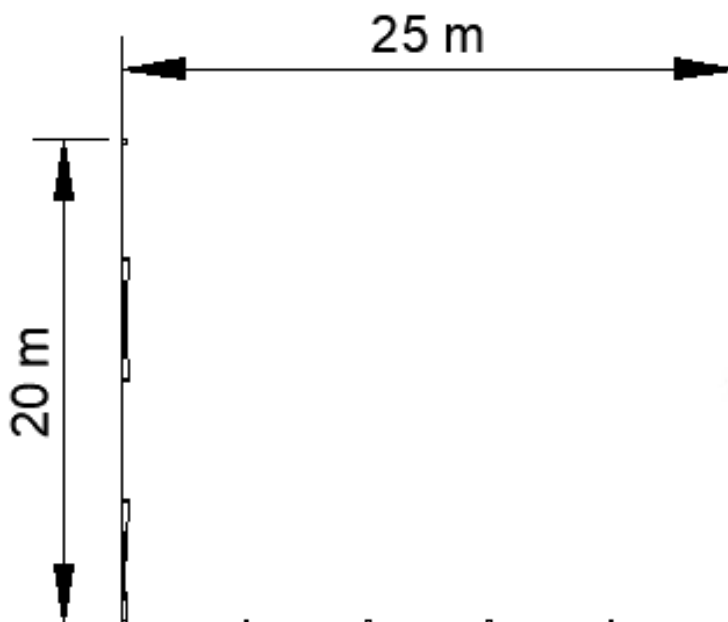

### c. Lot 3. Fira de la Mocadera 2027

- Lloguer, muntatge i desmuntatge d'una carpa a dues aigües, d'estructura lleugera d'alumini (que es clava al terra mitjançant piques d'acer corrugat en superfícies de terra o tacs metàl·lics d'expansió en superfícies de formigó) i tancaments de lones de PVC ignífugues de classificació contra el foc M-2 o classificació equivalent vigent segons normativa aplicable.
- Dimensions 10 metres d'amplada per 25 metres de profunditat, amb alçada de parets perimetrals de 3 metres.
- Amb configuració de lones del sostre transparent i les lones laterals amb parets blanques.
- Focus d'emergència i il·luminació d'emergència.
- Lloguer, muntatge i desmuntatge d'una tarima de fusta de 200 m<sup>2</sup> a l'interior de la carpa.
- Rampes per tots els accessos oberts per corregir l'alçada de desnivell del terra amb la tarima de l'interior de la carpa.
- La carpa s'entrega amb portes d'emergència, il·luminació de treball i d'emergència i extintors, tot degudament senyalitzat.



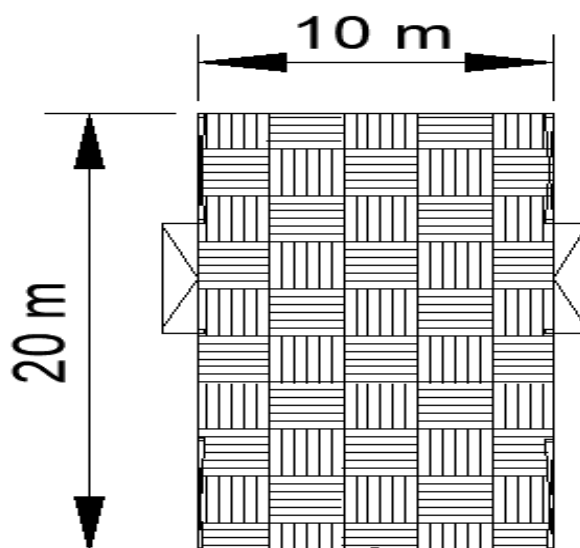

**d. Lot 4. Mercat del Ram 2027**

- Lloguer, muntatge i desmuntatge d'una carpa a dues aigües, d'estructura lleugera d'alumini (que es clava al terra mitjançant piques d'acer corrugat en superfícies de terra o tacs metàl·lics d'expansió en superfícies de formigó) i tancaments de lones de PVC ignífuges de classificació contra el foc M-2 o classificació equivalent vigent segons normativa aplicable.
- Dimensions 20 metres d'amplada per 35 metres de profunditat, amb alçada de parets perimetrals de 3 metres.
- Amb configuració de lones blanques tant del sostre com de les parets laterals.
- Focus d'emergència i il·luminació d'emergència.
- Lloguer, muntatge i desmuntatge d'una tarima de fusta de 700 m<sup>2</sup> a l'interior de la carpa. En la instal·lació de la tarima caldrà preveure els elements de mobiliari urbà existents a la plaça i que no es poden retirar (concretament la font i els seus graons existents).
- Rampes per tots els accessos oberts per corregir l'alçada de desnivell del terra amb la tarima de l'interior de la carpa.
- La carpa s'entrega amb portes d'emergència, il·luminació de treball i d'emergència i extintors, tot degudament senyalitzat.



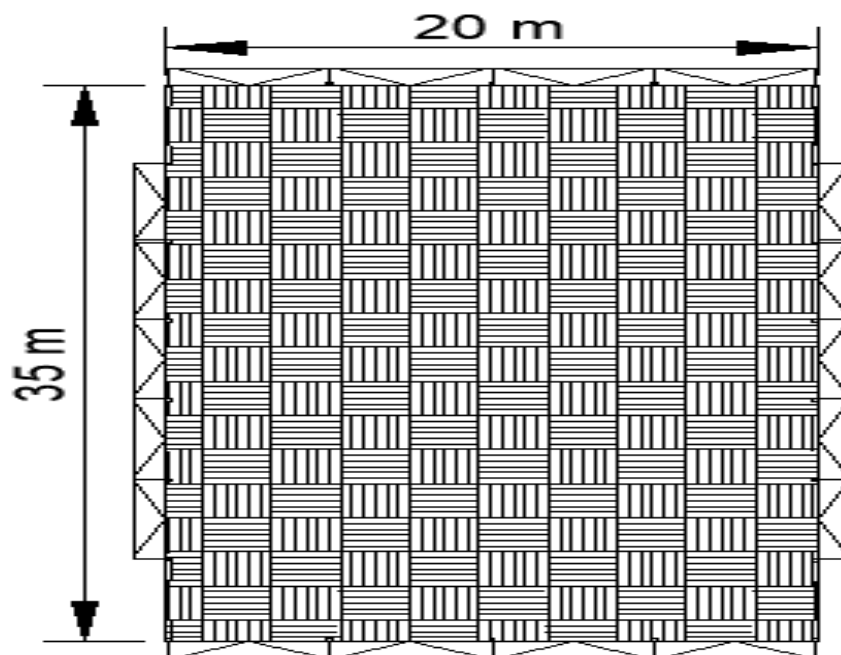

#### 4. CONDICIONS GENERALS

- El preu del contracte inclou els components, els treballs bàsics i l'assistència tècnica prevista per a tota la durada de cada un dels lots.
- En el cas que l'empresa adjudicatària consideri necessari substituir algun dels tècnics destinats al servei, ho comunicarà per escrit a Organisme Autònom de Fires i Mercats de Vic.
- L'Organisme Autònom de Fires i Mercats de Vic mitjançant el responsable del contracte si s'escau, comunicarà al coordinador del servei les incidències i/o necessitats sobrevingudes que puguin sorgir en la prestació del mateix, comproment-se l'adjudicatari a solucionar-ho de forma immediata no superior a 2 hores.
- L'empresa adjudicatària està obligada a proveir als seus treballadors i/o operaris de les eines i instruments necessaris per tal de garantir el correcte compliment de les tasques objecte de l'adjudicació.

#### 5. REFERÈNCIES TÈCNIQUES

- Els licitadors hauran de presentar, previ a l'adjudicació, un programa d'aplicació de l'objecte del contracte en el qual hi hauran de fer constar:
  - o Una descripció dels materials emprats amb expressió dels seus components, models, marques i característiques.
  - o L'adjudicatari es compromet a aportar un certificat de solidesa de l'estructura signada i segellada oficialment.
  - o Tots els materials hauran de complir la normativa europea de seguretat que estigui vigent en el seu moment. L'adjudicatari es compromet a aportar els certificats corresponents.

