

CONTRACTACIÓ

Exp.: 901413/26

PLEC DE CLÀUSULES ADMINISTRATIVES PARTICULARS DE RENOVACIÓ DE LA IL·LUMINACIÓ AL PARC DEL MOLINET AL T.M. DE SANTA COLOMA DE GRAMENET

Licitació per contracte mixt de subministrament i obres per procediment obert

Capítol I

DISPOSICIONS GENERALS

1. Objecte del plec

1.1. L'objecte d'aquest plec consisteix a establir els pactes i les condicions definidors dels drets i les obligacions que han de regir la preparació, l'adjudicació, el desenvolupament, els efectes i l'extinció del contracte administratiu mixt de subministrament i obres consistent en la renovació de la il·luminació del parc del Molinet, al terme municipal de Santa Coloma de Gramenet.

1.2. Necessitat i idoneïtat del contracte: les necessitats administratives que cal satisfer, la idoneïtat de l'objecte del contracte i la justificació del procediment d'adjudicació estan acreditats a la memòria justificativa i informe de necessitats de l'expedient.

Codi CPV: 31527200-8 Luces para alumbrado exterior
31527260-6 Sistemas de alumbrado

2. Normativa del contracte

El contracte té naturalesa jurídica administrativa, com a contracte mixt, d'acord amb els articles 18 i 34.2 de la Llei 9/2017, de 8 de novembre, de contractes del sector públic, per la qual es transposen a l'ordenament jurídic espanyol les Directives del Parlament Europeu i del Consell 2014/23/UE i 2014/24/UE.

Convé indicar que constitueixen l'objecte del present contracte prestacions pròpies de diversos tipus, subministrament i obres, que es troben directament vinculades entre sí, mantenint una relació de complementarietat que exigeixen la seva consideració i tractament com un unitat funcional dirigida a la satisfacció d'una determinada necessitat o a la consecució d'una finalitat institucional pròpia de l'AMB, atesa la necessitat de la millora de la seguretat del parc, i en consens amb el tècnics municipals, es proposa la renovació de la instal·lació d'enllumenat, degut a la necessitat de millora de l'enllumenat, amb l'objectiu de millorar els nivells lumínics i respectant el medi ambient i la salut de les persones i realitzant una millora important en la eficiència energètica. A la documentació tècnica es pot valorar la disposició de les llumeneres, així com el requeriments tècnics que han de complir.



Es proposa realitzar un contracte mixt on la prestació principal és un subministrament, i el valor estimat relatiu a prestacions d'obres i subministraments són les següents imports:

- 26.524,39€ relatiu a obres (partides associades a execució de rases que contemplen la infraestructura elèctrica que alimenta la instal·lació existent amb els nous punts de llum instal·lats, feines necessàries per el funcionament de la instal·lació (retirada de lluminàries a reposar, retirada de paviments, excavació i rebliment de rasa, reposició de paviments i gestió de residus associats, abans d'iva)
- 97.441,62€ relatiu a subministrament, abans d'iva

La part d'execució d'aquest contracte fa referència a treballs d'execució de 65m de rasa per la instal·lació de 9 punts de llum nous i la gestió de residus associada.

La prestació principal es la de subministrament, ja que suposa el 78,6% del cost del contracte.

El règim jurídic dels efectes, el compliment i l'extinció, del contracte resta definit pel disposat al present Plec de clàusules administratives particulars que integra la normativa aplicable atenent a les diferents prestacions fusionades, conforme l'article 122.2 de la LCSP.

Aquestes dues prestacions estan vinculades directament entre sí i mantenen relacions de complementarietat.

Les obres són una part complementaria necessària per que el material subministrat funcioni (es tracta de la execució de la infraestructura elèctrica que alimentarà les lluminàries). Per tal de que tot funcioni correctament, cal que la part del subministrament i la part de les obres estiguin ben relacionades (la infraestructura elèctrica ha de trobar-se en bon estat, sense avaries i cal que es connecti correctament a les noves lluminàries i) i per aquest motiu mantenen relacions de complementarietat

Per tant, el contracte és mixt, conforme l'article 18 i 34.2 de la LCSP.

2.2. El contracte es regeix:

- Per aquest Plec de clàusules administratives particulars i pel Plec de prescripcions tècniques.
- Per la normativa en matèria de contractació pública continguda, principalment, en les disposicions següents:
 - Llei 9/2017, de 8 de novembre, de contractes del sector públic, per la qual es transposen a l'ordenament jurídic espanyol les Directives del Parlament Europeu i del Consell 2014/23/UE i 2014/24/UE, de 26 de febrer de 2014 (en endavant LCSP).
 - Reial decret 817/2009, de 8 de maig, pel qual es desenvolupa parcialment la Llei 30/2007, de 30 d'octubre, de contractes del sector públic.
 - Reglament general de la Llei de contractes de les administracions públiques aprovat pel Reial decret 1098/2001, de 12 d'octubre, en tot allò no modificat ni derogat per les disposicions esmentades anteriorment.



- Per la resta de la normativa legal aplicable.

2.3. Són aplicables al contracte la legislació i la normativa espanyoles i, específicament, la normativa de la Unió Europea en matèria de protecció de dades, és a dir, la Llei orgànica 3/2018, del 5 de desembre, de protecció de dades personals i garantia dels drets digitals, i el Reglament (UE) 2016/679 del Parlament Europeu i del Consell, del 27 d'abril del 2016, relatiu a la protecció de les persones físiques pel que fa al tractament de dades personals i a la lliure circulació d'aquestes dades i pel qual es deroga la Directiva 95/46/CE (Reglament general de protecció de dades).

2.4. El contractista està obligat, a complir tota la normativa legal i, especialment, les normes de la legislació laboral, fiscal, de protecció de dades i mediambientals que siguin aplicables; l'Àrea Metropolitana de Barcelona (AMB) queda totalment alliberada de les responsabilitats que puguin derivar-se de l'incompliment d'aquestes obligacions.

2.5. El desconeixement de les clàusules del contracte en qualsevol dels seus termes, dels altres documents contractuals que en formen part i també de les instruccions o altres normes que resultin d'aplicació en l'execució de la cosa pactada, no eximeix l'empresa adjudicatària de l'obligació de complir-les.

2.6. Mitjans de comunicació electrònics: notificacions i comunicacions

Les empreses licitadores accepten de forma incondicionada i sense reserves, conforme l'article 139.1 de la LCSP, que les notificacions i comunicacions que es deriven en el marc del present procediment de contractació es practiquin per mitjans exclusivament electrònics, conforme la Disposició addicional quinzena de la LCSP.

De manera orientativa i sense que representi un llistat taxat, al llarg del procediment de contractació, conforme el que determinin els serveis dependents de l'òrgan de contractació, la Mesa de contractació o l'òrgan de contractació, en cada cas, es podrà comunicar a les empreses licitadores, mitjançant l'eina de Sobre digital, els següents requeriments o peticions:

- que presentin la totalitat o una part de la documentació justificativa del compliment dels requisits previs si es considera que hi ha dubtes raonables sobre la vigència o fiabilitat del DEUC o si cal per al bon desenvolupament del procediment.
- que aclareixin o esmenin errors en les ofertes quan siguin de tipus material o formal, no substancials i no impedeixin conèixer el sentit de l'oferta, sempre que no comporti una modificació o concreció de la mateixa i, per tant, conculqui el principi d'igualtat de tracte entre les empreses licitadores.
- que justifiquin i desglossin raonadament i detalladament el baix nivell de preus o de costos o de qualsevol altre paràmetre sobre la base del qual s'hagi definit l'anormalitat de l'oferta, tot presentant la documentació amb les precisions i justificacions que consideri oportunes en relació a la viabilitat de l'oferta.



- que presenti la documentació justificativa del compliment dels requisits previs, conforme l'exigit a la clàusula 4 d'aquest Plec i constitueixi la garantia definitiva.
- que esmeni, justifiqui, acrediti o presenti qualsevol altra documentació o aspecte que considerin escaients els serveis dependent de l'òrgan de contractació, la Mesa de contractació o l'òrgan de contractació al llarg del procediment, conforme li sigui comunicat o requerit a l'eina del Sobre Digital.

Aquesta acceptació integral de les comunicacions i notificacions per mitjans electrònics i, en particular, de l'ús de l'eina de Sobre digital, comporta consentir la seva validesa per determinar el contingut dels requeriments que es dirigeixin als licitadors; com també pel que fa a l'establiment dels terminis que es confereixin en cada cas. Finalment, també accepten que aquest canal esdevé l'adient per vehicular l'aportació de la documentació que s'escaigui, a fi de donar compliment als requeriments que se'ls hi comuniquin o notifiquin en el marc del present procediment.

3. Interpretació del contracte

3.1. De conformitat amb el que estableixen els articles 189 i 190 de la Llei 9/2017, del 8 de novembre, de contractes del sector públic (LCSP), per la qual es transposen a l'ordenament jurídic espanyol les directives del Parlament Europeu i del Consell 2014/23/UE i 2014/24/UE, del 26 de febrer del 2014, l'òrgan de contractació té la prerrogativa d'interpretar el contracte, resoldre els dubtes que apareguin en relació amb el seu compliment, modificar-lo per raó d'interès públic, acordar-ne la resolució i determinar-ne els efectes.

3.2. Els acords que s'adoptin en aquesta qüestió s'han d'establir dins dels límits i amb subjecció a les previsions de la llei, especialment les que estableix l'article 191 de la LCSP.

3.3. Totes les qüestions litigioses que puguin sorgir en relació amb la interpretació, la modificació i la resolució d'aquest contracte les ha de resoldre l'òrgan de contractació, els acords del qual són immediatament executius i, un cop exhaurida la via administrativa, poden ser impugnats mitjançant un recurs contenciós administratiu davant els jutjats i tribunals de Barcelona, conforme amb el que disposa la llei reguladora d'aquesta jurisdicció, amb renúncia expressa del contractista a la jurisdicció dels tribunals del seu domicili.

4. Condicions que han de reunir els licitadors. Capacitat i solvència

4.1. Només poden ser licitadors les persones naturals o jurídiques, espanyoles o estrangeres, que tinguin plena capacitat d'obrar, que no incorrin en cap de les circumstàncies que l'article 71 de la LCSP declara com a motius de prohibició de contractar, i que acreditin la seva solvència econòmica, financera i tècnica o professional o la seva classificació.



4.2. Els licitadors han de tenir les habilitacions empresarials o professionals que, si escau, siguin exigibles per a l'acompliment de l'activitat o la prestació que constitueix l'objecte del contracte.

4.3. En cas de persones jurídiques, les prestacions objecte del contracte han d'estar compreses dins dels seus fins, objecte o àmbit d'activitat, d'acord amb els seus estatuts o regles fundacionals.

4.4. D'acord amb el que disposa l'article 70 de la LCSP, no poden concórrer a la licitació les empreses que, si és el cas, hagin participat en l'elaboració de les especificacions tècniques o dels documents preparatoris del contracte, sempre que aquesta participació pugui provocar restriccions a la lliure concurrència o significar un tracte privilegiat respecte de les altres empreses licitadores.

4.5. Acreditació de la capacitat del licitador

- Persona física: DNI o NIF i acreditació, si és el cas, del nom comercial amb el qual opera en les transaccions mercantils.
- Persona jurídica: escriptura o document de constitució i estatuts o acta fundacional on constin les normes per les quals es regula la seva activitat, degudament inscrits al registre públic que correspongui en funció del tipus de persona jurídica de què es tracti.
- Les empreses no espanyoles d'estats membres de la Unió Europea han d'acreditar la seva capacitat d'obrar, en els termes que disposen els articles 67 i 84 de la LCSP, mitjançant la inscripció en els registres comercials o professionals que s'estableixen a l'annex I del Reglament general de la Llei de contractes de les administracions públiques (RGLCAP), aprovat per Reial decret 1098/2001, del 12 d'octubre.

La capacitat d'obrar de la resta de les empreses estrangeres s'ha d'acreditar de conformitat amb el que disposen els articles 68 i 84 de la LCSP.

La documentació s'ha de presentar en català o en castellà. Si l'original és en una altra llengua, cal una traducció oficial.

4.6. Acreditació de la representació

- En cas que la persona que signi l'oferta representi una persona física o jurídica, poder suficient a aquest efecte, degudament inscrit al Registre Mercantil, **validat per l'AMB**.
- DNI del signant de l'oferta.



4.7. Unions d'empreses

- Si dues empreses o més concorren a la licitació constituint una agrupació temporal, cadascuna ha d'acreditar la seva personalitat i capacitat d'obrar, tot indicant els noms i les circumstàncies dels empresaris que la subscriguin i la participació de cadascun, així com assumir el compromís de constituir-se formalment en unió temporal en cas de ser adjudicatària del contracte. L'esmentat document ha d'anar signat pels representants de cadascuna de les empreses components de la unió.
- Els empresaris que hi concorrin agrupats en unions temporals resten obligats solidàriament i han de nomenar un representant o apoderat únic de la unió amb poder suficient per exercir els drets i complir les obligacions que es deriven del contracte fins a la seva extinció, sens perjudici de l'existència de poders mancomunats que puguin atorgar per cobraments i pagaments de quantia significativa.
- Cadascuna de les empreses ha d'acreditar la seva personalitat i capacitat d'obrar i els és aplicable el que disposa l'article 69 de la LCSP.

4.8. Acreditació de la solvència següent:

Econòmica o financera

- El volum anual de negoci referit al millor exercici dins els tres últims anys ha de tenir un valor mínim de 149.998,87 euros.

Mitjà d'acreditació: comptes anuals aprovats i dipositats en el Registre Mercantil, si l'empresari hi estigués inscrit; en cas contrari, pels dipositats en el registre oficial en què hagi d'estar inscrit. Els empresaris individuals no inscrits en el Registre Mercantil han d'acreditar el volum anual de negocis mitjançant els llibres d'inventaris i comptes anuals legalitzats pel Registre Mercantil.

Tot això d'acord amb l'article 87 de la LCSP.

Tècnica o professional

- La solvència tècnica necessària per poder participar en aquesta licitació quedarà garantida per l'acreditació d'haver efectuat, com a mínim, 2 subministraments d'instal·lació d'enllumenat exterior durant els darrers 3 anys.

Els subministraments efectuats s'acreditaran mitjançant certificats expedits o visats per l'òrgan competent, quan el destinatari és una entitat del sector públic o quan el destinatari és un comprador privat, mitjançant un certificat expedit per aquest o, a falta d'aquest certificat, mitjançant una declaració de l'empresari. Caldrà indicar l'import, dates i destinatari públic o privat.



4.9. Compromís d'adscripció de mitjans

Caldrà que a la oferta es presenti la següent documentació:

- Declaració responsable sobre les lluminàries i projectors, indicant model ofertat i indicant que compliran tots els requisits especificats en el plec tècnic (apartat "condicions necessàries" inclòs a dintre de l'apartat 2.2.2 Condicions generals del material; dintre de "plec de condicions").

❖ **El millor classificat tindrà la obligació de presentar la següent documentació:**

Per lluminàries i projectors instal·lats sobre columna:

- Marcatge CE de cadascun dels models de lluminària i projectors ofertats
- Certificat del proveïdor indicant que la PCB de les lluminàries i projectors compleixen amb el format zhaga (book 15)
- Certificat del proveïdor que el driver de les lluminàries i projectors ofertats compleixen amb el format zhaga (book 13) Caldrà que el certificat especifiqui addicionalment els següents punts:
 - o Marca, model i fabricant
 - o Fitxa tècnica especificant les característiques del funcionament
 - o Marcatge CE Declaració de conformitat
- Certificat del proveïdor conforme les lluminàries estan homologades segons estàndard Book 18 de Zhaga Consortium
- Fotometria de les lluminàries en format .LDT, correctament identificades, per tal de que els serveis tècnics de l'AMB puguin valorar a l'estudi lumínic de l'actual expedient que es compleixen els nivells lumínics i la qualificació energètica.
- Garantia de cadascun dels models de lluminàries i projectors ofertats (incloent tot el conjunt de lluminària i projector, especificant garantia del model ofertat de lluminàries instal·lades sobre columna), mínim 5 anys.

Per lluminàries decoratives instal·lades encastades a mur:

- o Fitxa tècnica que especifiqui les següents característiques:
 - Grau de protecció (IP) del grup òptic i de la resta de components elèctrics o el seu compartiment IP66
 - Grau de protecció mínim de la lluminària IK10
 - Classe elèctrica disponible classe I o classe II
 - Factor de potència 0.95 a potència nominal
 - Vida útil mínima de L80B20_50.000h



- Luminària LED de exterior amb temperatura de color correlacionada de 3.200K, Ra: 80, eficàcia mínim del conjunt de 80lm/W (a 25°C)
 - Opció de canviar la temperatura de color mitjançant interruptor o programació per tal de disposar de temperatura de color correlacionada de 2700K-3200K
- Marcatge CE
 - Document amb el detalls de les característiques estètiques (plànol acotat)

Previ a la signatura de l'acta d'inici dels treballs, caldrà lliurar els certificats que es descriuen a continuació, referent a les lluminàries i projectors instal·lats sobre columna:

- Informes dels següents assajos realitzats per laboratori que disposi de l'acreditació ENAC **o equivalent** a nivell Europeu:
 - UNE-EN 60598-1 Luminarias. Requisitos generales y ensayos.
 - UNE-EN 60598-2-3 o 60598-2-5 Luminarias. Requisitos particulares. Luminarias de alumbrado público o proyectores.
 - UNE-EN 62471 Seguridad fotobiológica de lámparas y aparatos que utilizan lámparas. Certificado sobre el grado de hermeticidad de la luminaria: conjunto óptico y general, según norma
 - Certificat sobre el grau d'hermeticitat de la lluminària: conjunt òptic i general, segons UNE-EN 60598.
 - Certificat sobre grau de protecció contra impactes mecànics externs segons norma UNE-EN 62262
 - UNE-EN 61000-3-2. Compatibilidad electromagnética (CEM). Parte 3-2: Límites. Límites para las emisiones de corriente armónica (equipos con corriente de entrada 16A por fase).
 - UNE-EN 61000-3-3. Compatibilidad electromagnética (CEM). Parte 3: Límites. Sección 3: Limitación de las variaciones de tensión, fluctuaciones de tensión y flicker en las redes públicas de suministro de baja tensión para equipos con corriente.
 - UNE-EN 55015. Límites y métodos de medida de las características relativas a la perturbación radioeléctrica de los equipos de iluminación y similares.
 - UNE-EN 61547. Equipos para alumbrado de uso general. Requisitos de inmunidad CEM.



- UNE-EN 62031. Módulos LED para alumbrado general. Requisitos de seguridad. Este ensayo puede incluirse también en los requisitos de seguridad de la luminaria.
- UNE-EN 61347-2-13. Dispositivos de control de lámpara. Parte 2-13: Requisitos particulares para dispositivos de control electrónicos alimentados con corriente continua o corriente alterna para módulos LED.
- UNE-EN 62384. Dispositivos de control Electrónicos alimentados en corriente continua o corriente alterna para módulos LED. Requisitos de funcionamiento.
- UNE-EN 13032-4. Ensayo fotométrico de la luminaria.
- Per el cas de les lluminàries amb canvi d'espectre d'emissió (canvi de temperatura de color) s'haurà de lliurar un informe d'assaig realitzat per entitat Acreditada (ISO 17025) per ENAC o equivalent a nivell Europeu per tal de verificar el correcte funcionament de tots els modes lumínics de treball, incloent les variacions cromàtiques i variacions de flux lluminós. L'informe d'assaig es realitzarà conforme ANSI/IES TM-38-21 y IEC 62722-2-1:2023.

Si no es dona compliment adequadament al requeriment en el termini assenyalat per part del millor classificat, s'entendrà que el licitador ha retirat la seva oferta i es procedirà a exigir-li l'import del 3 % del pressupost base de licitació, IVA exclòs, en concepte de penalització, sens perjudici del que estableix la lletra a) de l'apartat 2 de l'article 71.

4.10. Habilitació Professional

L'adjudicatari haurà de ser instal·lador en electricitat amb categoria especialista inscrita en el "Registro Integrado Industrial", en vigor, regulat al títol IV de la Ley 21/1992 del 16 de juny amb competències en matèria d'Indústria.

La seva acreditació es realitzarà mitjançant certificat original o còpies degudament visades per l'Administració o notari.

A l'efecte d'acreditar la personalitat i la capacitat d'obrar, la representació, l'habilitació professional o empresarial, la solvència econòmica i financera i, si escau, la classificació, els licitadors poden aportar el certificat d'inscripció al Registre Electrònic d'Empreses Licitadores (RELIC) de la Generalitat de Catalunya o Registre Oficial de Licitadors i Empreses Classificades de l'Estat (ROLECE).

La incorporació del certificat del RELIC o del ROLECE pot efectuar-la d'ofici l'òrgan de contractació o aquells a qui correspongui examinar les ofertes.



5. Pressupost màxim de licitació

5.1. El pressupost màxim de licitació és de 123.966,01 euros, sense incloure-hi l'impost sobre el valor afegit (IVA).

5.2. El preu comprèn la totalitat de les prestacions del contracte, és a dir:

- Tots els conceptes que es fan constar al Plec de prescripcions tècniques.
- Les despeses, si escau, de la formalització del contracte.
- La imposició fiscal que es pugui derivar del contracte i de l'activitat del contractista en executar-lo.
- El cost de totes les càrregues laborals.
- Les despeses de transport i lliurament dels béns objecte del subministrament fins al lloc convingut i, si escau, les despeses de muntatge i d'instal·lació, que no poden superar el 49 % del preu màxim del contracte.
- Els impostos, les taxes o les despeses de qualsevol mena que corresponguin a la sol·licitud i l'obtenció de visats, permisos i llicències necessaris per a l'execució del contracte, si escauen.

5.3. A l'efecte del que disposa l'article 101 de la LCSP, el valor estimat del contracte és de 123.966,01 euros, sense incloure-hi l'IVA, tenint en compte que no contempla ni pròrrogues ni opcions.

Cost:	123.966,01 €
Possibles modificacions:	0 €
Possibles pròrrogues:	0 €
Valor estimat:	123.966,01 €

5.4. El pressupost base de licitació, a l'efecte del que disposa l'article 100 de la LCSP, és de 149.998,87 euros (base imposable: 123.966,01 euros; IVA: 26.032,86 euros).

Costos directes	99.172,58€
Costos indirectes	24.793,43 €
Despeses generals	0 €
Benefici industrial	0 €
IVA (21 %)	26.032,86 €
Pressupost base de licitació	149.998,87 €



6. Revisió de preus

Aquest contracte no està subjecte a revisió de preus.

7. Consignació pressupostària

La despesa a què fa referència la clàusula 5.1 anterior, amb la inclusió de l'IVA que correspongui, s'ha de satisfer amb càrrec a l'aplicació pressupostària M7030 17100 65901 del pressupost de l'AMB de 2026.

8. Termini màxim d'execució

La durada del contracte serà de 20 setmanes a comptar des de la data de la seva formalització, de conformitat amb el que estableix l'art 29 de la LCSP.

Les obres s'iniciaran amb l'acta d'inici.

El contracte no preveu cap pròrroga.

Capítol II

ADJUDICACIÓ DEL CONTRACTE

9. Procediment d'adjudicació

Atès el que disposen els articles 131 i 156 de la LCSP, i tenint en compte les característiques de la prestació que cal satisfer i que el pressupost màxim de la licitació, IVA exclòs, és el que resulta de la clàusula 5.1 anterior, l'adjudicació del contracte la fa l'òrgan de contractació mitjançant un procediment obert, aplicant els criteris d'adjudicació que detalla la clàusula següent.

10. Criteris d'adjudicació

Els criteris que serveixen de base per a l'adjudicació de la present contractació són els que es detallen seguidament:

10.1 Criteris no valorables mitjançant xifres o percentatges

La documentació es presentarà només en format digital (pdf).

La documentació corresponent a aquesta part de l'oferta, tindrà una extensió màxima de 20 pàgines DIN-A4 amb lletra tipus Arial i mida 11. S'haurà d'incloure com a primera pàgina un índex del contingut amb marcatge numerari de la ubicació de cada criteri, per quin motiu les pàgines estaran numerades. Aquest índex també computarà en l'extensió màxima i es considerarà la pàgina núm. 1.



Caldrà inserir marcadors al arxiu en PDF per cada un dels criteris, per tal de facilitar la seva revisió.

L'increment del número de pàgines sobre el límit citat no implicarà l'exclusió de l'oferta, però sí que només es tingui en consideració la informació continguda en les citades pàgines establertes com a límit (20 primeres). Per tant, tota aquella informació de l'oferta que excedeixi del límit de pàgines especificat no serà objecte de valoració ni puntuació.

Si una empresa no presenta documentació referent als criteris tècnics, serà automàticament descartada i no passarà a la següent fase, no obrint-se el seu sobre corresponent als criteris avaluable segons fórmules matemàtiques.

Els criteris no valorables mitjançant xifres o percentatges podran arribar a 49 punts, d'acord amb el següent detall:

1. Implantació sobre el terreny (fins a 6 punts).

S'haurà de presentar una anàlisi de la implantació al parc dels mitjans necessaris per a la realització dels treballs, amb la finalitat de preparar la seva millor proposta d'execució.

Es valorarà la idoneïtat dels tancaments dels àmbits de treball, els accessos i recorreguts de la maquinària, i els espais d'aplec i abassegament, requerits per a la realització de les tasques. L'explicació haurà d'anar acompanyada de material gràfic (fotografies, plànols, esquemes...) que ajudin a una millor comprensió de la proposta.

La puntuació se realitzarà de la següent forma:

- Fins a 4 punts: Valoració de plànol indicant accessos i recorregut de maquinària:
 - Al plànol s'especifica cada recorregut i per cada accés la maquinària que transcorrerà i els accessos. També especifica espais d'abassegament i descriu m² necessaris per aquest espai.
- Fins a 2 punts: Valoració de maquinària:
 - S'anomena maquinària utilitzada i s'especifica fitxa tècnica de la mateixa i dimensions.

2. Presentació i idoneïtat del procés d'instal·lació (fins a 12 punts).

S'haurà de presentar una anàlisi de la idoneïtat del procés d'instal·lació de l'element subministrat, amb la finalitat de preparar la seva millor proposta d'execució.



Caldrà presentar un diagrama de Gantt especificant tot el procés.

- Fins a un màxim de 12 punts: Diagrama de Gantt especificant totes les fases de la instal·lació, des de la comanda de materials, execució de treballs (especificats en la seva totalitat), instal·lació de material, proves i assajos de materials previ a la seva instal·lació, proves a camp un cop executades la totalitat de les feines i tramitació de legalització de la instal·lació elèctrica ampliada (redacció de memòria, butlletins i inspecció reglamentària). La solució es ajustada al temps previst d'execució i presenta totes les tasques previstes a l'expedient. El diagrama descriu correctament cadascuna de les fases i es fàcilment identificable amb les feines previstes a l'expedient

3. Presentació i idoneïtat del material (fins a 27 punts).

- Fins a un màxim de 16 punts: Es presenta croquis del material demanat (lluminàries sobre columna de 4m i lluminàries col·locades sobre façana o sobre columnes multiprojectors) i s'especifica dimensions. Es considera que presenta unes qualitats físiques en concordança amb l'entorn del parc, es a dir, que presenta unes característiques estètiques similars (per exemple, no seria vàlid unes lluminàries aspecte renacentista).

Per tal de tenir una referència, a continuació es mostren els croquis dels materials en els quals es basa aquest expedient:

Lluminàries sobre columnes de 4m:

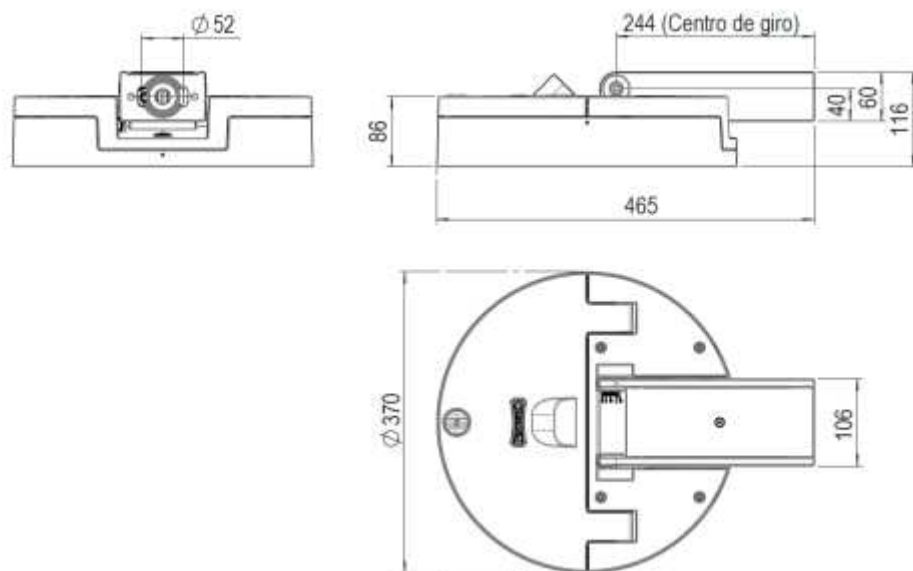

Lluminàries col·locades sobre façana o sobre columnes multiprojectors de 7m:

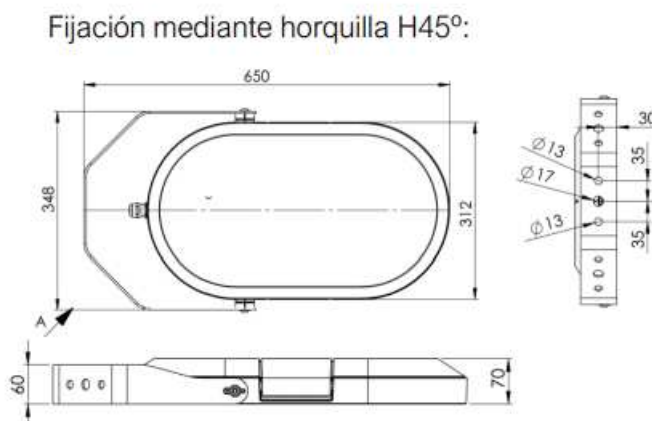

- 1 punt com a màxim per cadascun dels punts mencionats a continuació (fins a un màxim de 11 punts en total):
 - Apertura superior sense eines, valorable pes, facilitat d'obertura....
 - Reducció al FHS fins a 1 punt percentual per sota de lo exigít al Decret 190/2015 en funció de la zona de protecció del medi nocturn considerat amb el projecte
 - Millora fins al 10% al valor de la eficiència (lm/W). Es valorarà el percentatge de reducció, sempre fins a un màxim de 10%
 - Capacitat d'integració del sensor de presència en el cos de la lluminària, amb possibilitat d'orientar en els tres eixos i arribant fins a 12m de distància com a mínim. Es valorarà la protecció contra vandalismes, distància de detecció
 - Reparabilitat de la lluminària (driver, PCB i altres components). Es valorarà la facilitat de treure i tornar a col·locar components sense afectar a la resta.
 - Disponibilitat de reposicions per a la lluminària. Es valorarà el temps durant el qual es garanteix la reposició amb materials iguals als originals
 - Fixació vertical o lateral i possibilitat d'ajust a la inclinació del muntatge. Es valorarà angle d'inclinació per cadascun dels muntatges i facilitat de fixació i inclinació
 - Disponibilitat de fins a un 10% més d'opcions òptiques a les sol·licitades al document IDAE (arrodonint a la unitat)
 - Valorar diferents possibilitats d'acoblament i ancoratges verticals, laterals i fins i tot suspesos. Es valorarà quantitat de tipus d'acoblaments

- 4. Afectació i protecció dels usuaris (fins a 4 punts).

S'haurà de presentar una anàlisi de l'afectació i dels sistemes de protecció de les persones al llarg de la instal·lació de l'objecte del contracte, amb la finalitat de preparar la seva millor proposta d'execució.



Es valorarà de manera específica com poden quedar afectats els vianants dels carrers adjacents als àmbits ocupats i els usuaris del parc, així com els sistemes deseguretat que se'ls oferirà per garantir una correcta mobilitat. L'explicació haurà d'anar acompanyada de material gràfic (fotografies, plànols, esquemes...) que ajudin a una millor comprensió de la proposta.

- Fins a un màxim de 4 punts: Es presenta una plànol amb la ubicació de zones afectades i ocupades. Es defineix sobre plànol, per cadascuna de les zones afectades, quina alternativa de recorregut se li donarà als vianants. Sobre aquest plànol, ubicarà senyals informatives per informar als vianants d'afectació per treballs i alternatives de recorreguts. Aporta fotografies i imatges de cadascuna de les senyals que es col·locaran, perfectament identificables sobre plànol. Disposa de telèfon d'emergències que es ficarà a disposició dels usuaris. Proposa tanques traslladables metàl·liques lleugeres de 2m d'alçada, de filferro, amb malla d'ocultació.

La màxima puntuació s'atorgarà a la proposta que garanteixi la màxima seguretat de les persones i la mobilitat de les mateixes.

10.2. Criteris valorables mitjançant xifres o percentatges

Els criteris valorables mitjançant xifres o percentatges podran arribar a 51 punts, d'acord amb el següent detall:

Oferta econòmica.....fins a 49 punts

S'entén que l'oferta econòmica és l'import en euros ofert per cada licitador per dur a terme l'execució del contracte, i el període de garantia fa referència a les feines totals executades.

La documentació es presentarà només en format digital (pdf i TCQ).

Els noms dels arxius a presentar a l'Oferta seran els següents:

<i>Sobre</i>	<i>Document</i>	<i>Nom del document</i>	<i>Format</i>
A	Oferta tècnica	OT_901413-26_#####(nom empresa màx 8 digits)	pdf
B	Oferta econòmica	OE_901413-26_#####(nom empresa màx 8 digits)	pdf
B	Oferta econòmica	OE_901413-26_#####(nom empresa màx 8 digits)	TCQ
B	Certificat validesa*	CV_901413-26_#####(nom empresa màx 8 digits)	pdf

*veure annex A

El suport informàtic lliurat per a la presentació de les ofertes (extensió LCT, compatible amb TCQ), permet verificar el compliment dels requeriments establerts al plec de bases. Un cop verificada l'oferta, cal llistar l'anomenat "certificat de validesa", que un cop signat, s'adjuntarà al sobre corresponent, juntament amb la resta dels documents indicats al plec.



L'ofertant ha de presentar el seu propi pressupost en suport informàtic –editable i pdf- de la següent manera:

- Editable: arxiu que inclogui justificació dels preus unitaris, pressupost, resum del pressupost i “última pàgina” on consten els imports resultants de l'oferta econòmica abans d'IVA i IVA inclòs. Document en format TCQ
- Informe signat indicant el període de garantia ampliat
- Certificat de validesa signat per l'adjudicatari (veure Annex A)

Veure Annex I.

El pressupost ofertat ha de ser comparable al 100% amb el pressupost base de licitació per garantir la seva congruència i l'homogeneïtat de les ofertes a valorar. Per tant:

- No es podran modificar els amidaments previstos al plec tècnic.
- No es podrà modificar la descripció de cap de les partides pressupostàries del projecte.
- No es podrà modificar el preu de les partides alçades, ja siguin d'abonament íntegre o a justificar (si hi ha discrepàncies entre “ut” i/o “pa” del pdf i el TCQ, el que preval és l'arxiu TCQ).

L'incompliment de qualsevol d'aquests 3 condicionants suposarà automàticament l'exclusió del procés de licitació en considerar-se que l'oferta no s'ajusta a l'objecte del contracte.

Els preus unitaris presentats no només serviran per validar la bondat de l'oferta presentada sinó que seran contractuals i serviran de base per a les certificacions de les feines realitzades i per tant, per al pagament d'aquesta.

En base a això les ofertes es valoraran en base a la baixa econòmica calculada “B”, que s'expressa en % i en valors positius, segons la següent definició:

Aquesta oferta es valorarà en base a la baixa econòmica calculada “B”, que s'expressa en % i en valors positius, segons la següent definició:

$$B(\%) = - \left(\frac{\text{Preu oferta} - \text{Preu de licitació}}{\text{Preu de licitació}} \right) \times 100$$

Quedaran excloses de la licitació les ofertes que superin el tipus de licitació de sortida i, per tant, no es tindran en compte a efectes dels càlculs de puntuació.



La puntuació final a obtenir per cada oferta acceptada s'obtindrà segons la formulació següent:

Punts = 49 x (Baixa que es valora / Baixa Màxima)

On:

Baixa ofertada és el valor "B" anteriorment definit

Baixa màxima es el valor corresponent a la major "B" del conjunt de les ofertes acceptades

Segons aquesta formulació:

Oferta igual a licitació = 0 punts

Oferta més econòmica = 49 punts

Ampliació termini de garantia de les obres ...fins a 2 punts

A continuació es detalla el criteri de puntuació, per la garantia de les obres del contracte

Ampliació addicional de 6 mesos de contracte. Garantia total 1,5 anys 1 punt

Ampliació addicional d'1 any de contracte. Garantia total 2 anys 2 punts

OFERTES ANORMALMENT BAIXES

D'acord amb el que estableix l'article 149 de la LCSP, es consideraran ofertes anormalment baixes aquelles que representin una baixa que superi en 10 punts percentuals el valor mitjà del conjunt de les baixes ofertades. En aquest cas, l'òrgan de contractació demanarà una justificació detallada del cost d'execució material. L'ofertant lliurarà una memòria valorada explicativa del procés de fabricació i assajos dels materials a més la justificació del preu per cada element de lluminària, columna i projector especificant el següent:

- Materials: Referent als projectors i lluminàries , aportació de tota la documentació descrita al punt "Acreditació del material" (incloent la documentació descrita per el millor classificat"). Refent a les columnes: plànol acotat, certificats CE i fitxes tècniques.
- Execució: Llistat del preus unitaris simples, tenint en compte, òbviament, que no poden ser inferiors a la normativa legal i administrativa vigent en el moment de l'aprovació d'aquest plec.
- Maquinària:
 - Pròpia: serà necessari justificar el preu horari tenint en compte l'amortització de la màquina en cada cas.
 - Aliena (lloguer): serà necessari aportar el certificat de l'empresa propietària de la màquina, degudament signat.



- Subcontractistes: en el cas que l'execució d'un conjunt de partides estigui prevista a càrrec d'una empresa subcontractada, aquesta haurà d'aportar el seu pressupost detallat, justificat i compromès degudament signat seguint les mateixes pautes exposades als 3 punts precedents.
- Rendiments i preu final de cada partida: caldrà justificar els rendiments d'execució de cada partida, de cara a validar definitivament el preu ofertat, conjuntament amb els 3 conceptes anteriors. Aquí serà obligatori presentar el llistat final d'execució material dels preus ofertats i el seu cost real.
- Altres

Si fos aquest el cas d'oferta econòmica anormalment baixa, un cop rebuda la documentació requerida, la Mesa de Contractació l'analitzarà i, amb el suport del Servei Tècnic de l'AMB responsable de l'expedient, determinarà si la justificació es considera suficient, quedant en cas negatiu exclosa del procediment.

11. Garantia provisional

D'acord amb el que estableix l'article 106 de la LCSP, els licitadors no han d'acreditar cap garantia provisional.

12. Propostes dels interessats

12.1. Les propostes dels interessats han d'estar subjectes a tot el que preveuen les clàusules del present plec i del Plec de prescripcions tècniques. El fet de presentar-se comporta l'acceptació íntegra i incondicionada del seu contingut per part del proponent.

12.2. L'import de la proposta econòmica no pot superar en cap cas el pressupost màxim de licitació que estableix la clàusula 6.1 del present plec.

12.3. Les empreses licitadores han de presentar la documentació que compongui les seves ofertes en tres sobres, mitjançant l'eina Sobre Digital, la qual incorpora, entre les funcionalitats disponibles, la presentació telemàtica d'ofertes, i, un cop dins l'anunci de licitació, es pot accedir a una guia explicativa.

Les propostes s'han de presentar en la forma, en el termini i al lloc indicats a l'anunci de licitació, mitjançant l'eina **Sobre Digital integrada en la Plataforma de Serveis de Contractació Pública de Catalunya**. S'hi pot accedir des del **Perfil de contractant de l'Àrea Metropolitana de Barcelona** a l'enllaç següent:

<https://contractaciopublica.cat/perfil/AMB>

Un cop accedeixin a través d'aquest enllaç a l'eina web Sobre Digital, les empreses licitadores han d'omplir un formulari per donar-se d'alta a l'eina i, a continuació, rebran un missatge, al correu o correus electrònics indicats en aquest formulari d'alta, d'activació de l'oferta.



Les adreces electròniques que les empreses licitadores indiquin en el formulari d'inscripció de l'eina Sobre Digital, que són les emprades per enviar correus electrònics relacionats amb l'ús de l'eina Sobre Digital, han de ser les mateixes que les que designin en el seu document europeu únic de contractació (DEUC) per rebre els avisos de notifikacions i comunicacions mitjançant l'e-NOTUM.

Les empreses licitadores han de conservar el correu electrònic d'activació de l'oferta, atès que l'enllaç que conté el missatge d'activació és l'accés exclusiu de què disposen per presentar les seves ofertes a través de l'eina Sobre Digital.

Accedint a l'espai web de presentació d'ofertes a través d'aquest enllaç tramès, les empreses licitadores han de preparar tota la documentació requerida i adjuntar-la en format electrònic en els sobres corresponents. Les empreses licitadores poden preparar i enviar aquesta documentació de manera esglaonada abans de fer la presentació de l'oferta.

Per poder iniciar la tramesa de la documentació, l'eina requereix a les empreses licitadores que introdueixin una paraula clau per cada sobre amb documentació xifrada que formi part de la licitació (per al sobre A no es requereix cap paraula clau, atès que la documentació no està xifrada). Amb aquesta paraula clau es xifra, en el moment de l'enviament de les ofertes, la documentació. Així mateix, el desxifratge dels documents de les ofertes es fa mitjançant la mateixa paraula clau, la qual han de custodiar les empreses licitadores. Cal tenir en compte la importància de custodiar correctament aquesta o aquestes claus (pot ser la mateixa per a tots els sobres o una de diferent per a cadascun), ja que només les empreses licitadores tenen aquesta o aquestes claus (l'eina Sobre Digital no guarda ni recorda les contrasenyes introduïdes), que són imprescindibles per desxifrar les ofertes i, per tant, per accedir al contingut.

L'Administració demanarà a les empreses licitadores, mitjançant el correu electrònic assenyalat en el formulari d'inscripció a l'oferta de l'eina Sobre Digital, que accedeixin a l'eina web Sobre Digital per introduir les seves paraules clau en el moment que correspongui. Les empreses licitadores poden accedir a l'espai web de preparació i presentació de l'oferta i enviar les paraules clau (mitjançant el botó Anar a enviar paraules clau), una vegada finalitzat el termini de presentació d'ofertes, sense necessitat de cap requeriment ni recordatori previ per part de l'òrgan de contractació i/o de l'eina de licitació electrònica.

Quan les empreses licitadores introdueixin les paraules clau, s'inicia el procés de desxifratge de la documentació, que està guardada en un espai virtual protegit que garanteix la inaccessibilitat a la documentació abans, si escau, de la constitució de la mesa i de l'acte d'obertura dels sobres, en la data i l'hora establertes.

Les empreses licitadores han d'introduir, en tot cas, la paraula clau abans de l'obertura del primer sobre xifrat.

Una vegada emplenada tota la documentació de l'oferta i adjuntats els documents que la componen, es fa la presentació pròpiament dita de l'oferta, la qual no es considera presentada fins que no ha estat registrada, amb l'apunt d'entrada corresponent, a través de l'eina. A partir del moment en què l'oferta s'hagi presentat, ja no es podrà modificar la documentació tramesa.



Cal tenir en compte que l'eina Sobre Digital no permet suprimir o modificar les ofertes un cop presentades, però sí que es poden fer canvis abans d'enviar l'oferta. En cas que una empresa licitadora presenti dues o més ofertes a un mateix lot o contracte dins del termini de presentació d'ofertes i vulgui que la darrera oferta presentada en substitueixi una o unes d'anteriors, ho ha de comunicar fefaentment a l'òrgan de contractació. Aquest òrgan, o la mesa de contractació, valorarà el cas.

En cas de fallada tècnica que impossibiliti l'ús de l'eina Sobre Digital el darrer dia de presentació de les propostes, l'òrgan de contractació ampliarà el termini de presentació de les propostes el temps que es consideri imprescindible modificant el termini de presentació d'ofertes, publicant a la Plataforma de Serveis de Contractació Pública l'esmena corresponent i, addicionalment, comunicant el canvi de data a totes les empreses que hagin activat oferta.

Podeu trobar el material de suport sobre com preparar una oferta mitjançant l'eina Sobre Digital a l'apartat Material d'ajuda per a persones usuàries dins de Suport de la Plataforma de Serveis de Contractació Pública, a l'adreça web següent: <https://contractaciopublica.cat/ca/manuals/usuari>.

D'acord amb el que disposa l'apartat 1.h) de la disposició addicional setzena de la LCSP, l'enviament de les ofertes mitjançant l'eina Sobre Digital es pot fer en dues fases, transmetent primer l'empremta electrònica de la documentació de l'oferta, dins del termini de presentació d'ofertes, amb la recepció de la qual es considera que se n'ha efectuat la presentació a tots els efectes, i després fent l'enviament de la documentació de l'oferta pròpiament dita en un termini màxim de 24 hores. En cas de no efectuar-se aquesta segona remissió en el termini de 24 hores, es considera que l'oferta ha estat retirada.

Si es fa ús d'aquesta possibilitat, cal tenir en compte que la documentació tramesa en aquesta segona fase ha de coincidir totalment amb la documentació respecte de la qual s'ha enviat l'empremta digital prèviament, de manera que no es pot produir cap modificació dels fitxers electrònics que configuren la documentació de l'oferta. En aquest sentit, cal assenyalar la importància de no manipular aquests arxius (ni, per exemple, fer-ne còpies, encara que siguin de contingut idèntic) per tal de no variar-ne l'empremta electrònica, que és la que es comprovarà per assegurar la coincidència de documents en les ofertes trameses en dues fases.

Les ofertes presentades han d'estar lliures de virus informàtics i de qualsevol tipus de programa o codi nociu, ja que en cap cas no es poden obrir els documents afectats per un virus amb les eines corporatives de la Generalitat de Catalunya. Així, és obligació de les empreses contractistes passar els documents per un antivirus i, en cas d'arribar documents de les seves ofertes amb virus, és responsabilitat de les empreses que l'AMB no pugui accedir al seu contingut.

En cas que algun document presentat per les empreses licitadores estigui malmès, estigui en blanc, sigui il·legible o estigui afectat per algun virus informàtic, la mesa de contractació ha de valorar, en funció de quina sigui la documentació afectada, les conseqüències jurídiques respecte de la participació d'aquesta empresa en el procediment que s'hagin de derivar de la impossibilitat d'accedir al contingut d'algun dels documents de l'oferta. En cas de tractar-se de documents imprescindibles per conèixer o valorar l'oferta, la mesa pot acordar l'exclusió de l'empresa.



Les empreses licitadores poden presentar una còpia de seguretat dels documents electrònics presentats en suport físic electrònic, que se sol·licitarà a les empreses licitadores en cas de necessitat, per tal de poder accedir al contingut dels documents en cas que estiguin malmesos. En aquest sentit, cal recordar la importància de no manipular aquests arxius per tal de no variar-ne l'empremta electrònica, que és la que es comprova per assegurar la coincidència dels documents de la còpia de seguretat tramesos en suport físic electrònic amb els tramesos en l'oferta a través de l'eina Sobre Digital. Així mateix, cal tenir en compte que aquesta còpia no es pot emprar en cas d'haver enviat documents amb un virus a través de l'eina Sobre Digital, atesa la impossibilitat tècnica, en aquests casos, de poder fer la comparació de les empremtes electròniques i, per tant, de poder garantir que no s'han modificat les ofertes un cop finalitzat el termini de presentació.

Les especificacions tècniques necessàries per a la presentació electrònica d'ofertes estan disponibles a l'apartat Licitació electrònica de la Plataforma de Serveis de Contractació Pública, a l'adreça web següent:

<https://contractaciopublica.cat/perfil/AMB>

D'altra banda, els formats de documents electrònics admissibles són els següents:

Text: PDF, PDF/A. Imatge: PDF, PDF/A, JPEG, JPG, PNG i DWG.

D'acord amb l'article 23 del RGLCAP, les empreses estrangeres han de presentar la documentació traduïda de manera oficial al català o al castellà.

Els interessats en el procediment de licitació també poden dirigir-se a l'òrgan de contractació per sol·licitar aclariments del que estableixen els plecs o la resta de documentació a través de l'apartat Enviar pregunta de l'espai virtual de la licitació. Aquestes preguntes i respostes seran públiques i accessibles a través del tauler d'avisos, ubicat al Perfil de contractant de l'AMB.

Les propostes són secretes i el fet de presentar-ne comporta l'acceptació incondicionada per part de l'empresa licitadora del contingut del present plec i del Plec de prescripcions tècniques, així com l'autorització a la mesa i a l'òrgan de contractació per consultar les dades que recullen el RELIC, el ROLECE o les llistes oficials d'operadors econòmics d'un estat membre de la Unió Europea.

Cada empresa licitadora no pot presentar més d'una proposta. Tampoc no pot subscriure cap proposta en UTE amb d'altres si ho ha fet individualment, o bé figurar en més d'una unió temporal. La infracció d'aquestes normes dona lloc a la inadmissió de les propostes que hagi subscribit.

La documentació completa roman a disposició dels interessats al Perfil de contractant de l'AMB: <https://contractaciopublica.cat/perfil/AMB>

12.4. D'acord amb la disposició addicional primera del DL 3/2016, serà suficient l'ús de la signatura electrònica avançada basada en un certificat qualificat de signatura electrònica en els termes previstos en el Reglament (UE) 910/2014/UE, del Parlament Europeu i del Consell, de 23 de juliol de 2014, relatiu a la identificació electrònica i els serveis de confiança per a les transaccions electròniques en el mercat interior i pel qual es deroga la Directiva 1999/93/CE. Per tant, aquest és el nivell de seguretat mínim necessari del certificat de signatura electrònica admesa per a la signatura del DEUC i de l'oferta.



Pel que fa als certificats estrangers comunitaris, s'acceptaran els certificats qualificats a qualsevol país de la Unió Europea d'acord amb l'article 25.3 del Reglament (UE) 910/2014/UE sobre identificació electrònica i serveis de confiança, esmentat, el qual disposa que "una signatura electrònica qualificada basada en un certificat qualificat emès a un Estat membre serà reconeguda com a signatura electrònica qualificada a la resta dels Estats membres".

12.5. Les ofertes o propostes **s'han de presentar en tres sobres.**

SOBRE A

Té la denominació «**DOCUMENTACIÓ GENERAL**» i ha de contenir:

- El document europeu únic de contractació (DEUC)

Les empreses licitadores han de presentar el DEUC, els enllaços del qual són:

<https://visor.registrodelicitadores.gob.es/esp-d-web/filter?lang=es>

<https://contractacio.gencat.cat/ca/contractar-administracio/deuc>

Mitjançant el DEUC declaren el següent:

- Que la societat està constituïda vàlidament i que, de conformitat amb el seu objecte social, es pot presentar a la licitació, així com que el signatari del DEUC té la representació deguda per presentar la proposta i el DEUC.
- Que disposa de la classificació corresponent, si escau, o que compleix els requisits de solvència econòmica i financera, i tècnica i professional, de conformitat amb els requisits mínims que exigeix aquest plec.
- Que no està incursa en prohibició de contractar.
- Que la plantilla de l'empresa (en cas de disposar de 50 treballadors o més) està integrada per un nombre de treballadors amb discapacitat no inferior al 2 % o que s'ha adoptat alguna de les mesures alternatives que preveu la legislació vigent.
- Que l'empresa disposa d'un pla d'igualtat d'oportunitats entre dones i homes i que aquest resta inscrit al Registre laboral corresponent (en el cas de disposar de 50 o més treballadors).
- Que compleix la resta de requisits que estableix aquest plec i que es poden acreditar mitjançant el DEUC.

Així mateix, s'hi ha d'incloure el nom, els cognoms i el NIF de la persona o les persones autoritzades per accedir a les notificacions electròniques, així com les adreces de correu electrònic. Aquestes adreces electròniques que les empreses licitadores indiquin en el formulari d'inscripció de l'eina Sobre Digital, que són les que s'han d'emprar per enviar correus electrònics relacionats amb l'ús de l'eina Sobre Digital, han de ser les mateixes que les que designin en el seu DEUC per rebre els avisos de notificacions i comunicacions mitjançant l'e-NOTUM.



A més, les empreses licitadores han d'indicar en el DEUC, si escau, la informació relativa a la persona o les persones habilitades per representar-les en aquesta licitació. El DEUC s'ha de presentar signat electrònicament per la persona o les persones que tenen la representació deguda de l'empresa per presentar la proposta.

En cas d'empreses que concorrin a la licitació amb el compromís d'agrupar-se en una unió temporal si són adjudicatàries del contracte, cadascuna ha d'acreditar la seva personalitat, capacitat i solvència i presentar un DEUC per separat. A més del DEUC, han d'aportar un document on consti el compromís de constituir-se formalment en unió temporal en cas de ser adjudicatàries del contracte.

En cas que l'empresa licitadora recorri a la solvència i als mitjans d'altres empreses, de conformitat amb el que preveu l'article 75 de la LCSP, o tingui la intenció de subscriure subcontractes, ha d'indicar aquesta circumstància en el DEUC i s'ha de presentar un altre DEUC per separat per a cadascuna de les empreses a la solvència de les quals recorri o que tingui intenció de subcontractar.

D'acord amb la lletra d) de l'article 71.1 de la LCSP, l'acreditació del compliment de la quota de reserva de llocs de treball i de l'obligació de disposar d'un pla d'igualtat inscrit al Registre labora corresponent s'ha de fer mitjançant la presentació del DEUC.

Les empreses licitadores que figurin en una base de dades nacional d'un estat membre de la Unió Europea, com un expedient virtual de l'empresa, un sistema d'emmagatzematge electrònic de documents o un sistema de prequalificació, d'accés gratuït, només han de facilitar en cada part del DEUC la informació que no figuri en aquestes bases. Així, les empreses inscrites en el [Registre d'empreses licitadores i classificades de Catalunya \(RELIC\)](#), regulat pel Decret 107/2005, del 31 de maig, i gestionat per la Secretaria Tècnica de la Junta Consultiva de Contractació Pública, o en el [Registre oficial de licitadors i empreses classificades del sector públic \(ROLECE\)](#), només estan obligades a indicar en el DEUC la informació que no figuri inscrita en aquests registres o la que no sigui vigent o no estigui actualitzada. En tot cas, aquestes empreses han d'indicar en el DEUC la informació necessària que permeti a l'òrgan de contractació, si escau, accedir als documents o certificats justificatius corresponents.

L'aportació de la documentació justificativa del compliment dels requisits que exigeix aquest plec, el compliment dels quals s'ha indicat en el DEUC, l'ha d'efectuar l'empresa licitadora en qui recaigui la proposta d'adjudicació per haver presentat l'oferta amb la millor relació qualitat-preu.

Tanmateix, l'òrgan de contractació o la mesa de contractació poden demanar a les empreses licitadores que presentin la totalitat o una part de la documentació justificativa del compliment dels requisits previs si consideren que hi ha dubtes raonables sobre la vigència o la fiabilitat del DEUC o si cal per al bon desenvolupament del procediment. No obstant això, l'empresa licitadora que estigui inscrita en el RELI o en el ROLECE o que figuri en una base de dades nacional d'un estat membre de la Unió Europea d'accés gratuït no està obligada a presentar els documents justificatius o cap altra prova documental de les dades inscrites en aquests registres.



- Una declaració de submissió als jutjats i als tribunals espanyols.
Les empreses estrangeres han d'aportar una declaració de submissió als jutjats i als tribunals espanyols de qualsevol ordre per a totes les incidències que puguin sorgir del contracte, amb la renúncia expressa al seu fur propi.
- Una declaració, si escau, de pertinença a un grup empresarial, d'acord amb els supòsits de l'article 42 del Codi de comerç, amb la indicació de totes les empreses pertanyents al grup.
- En cas de tractar-se d'una unió temporal d'empreses: el compromís d'agrupar-se en una unió temporal (clàusula 4.5).
- Declaració de l'empresa de comprometre's a adscriure a l'execució del contracte els mitjans materials que detalla la clàusula 4.9 i, en concret, el model següent:

DECLARACIÓ

El senyor/la senyora, amb NIF núm., en nom propi/en representació de l'empresa, en qualitat de segons l'escriptura pública, amb CIF núm. **DECLARA RESPONSABLEMENT:**

Que es compromet a adscriure a l'execució dels treballs objecte de l'encàrrec els mitjans que preveu la clàusula 4.9.

Signatura, data.

- Declaració responsable de l'empresa de disposar d'un pla d'igualtat d'oportunitats entre dones i homes i que aquest ha estat inscrit al Registre laboral corresponent, si així es requereix:

DECLARACIÓ

El senyor/la senyora, amb NIF núm., en nom propi/en representació de l'empresa, en qualitat de segons l'escriptura pública, amb CIF núm., **DECLARA RESPONSABLEMENT:**

Que l'empresa disposa d'un pla d'igualtat d'oportunitats entre dones i homes i que aquest està inscrit al Registre laboral corresponent (en el cas de disposar de 50 o més treballadors)

SÍ NO NO obligada per normativa en disposar de menys de 50 treballadors

Signatura.



CONTINGUT DEL SOBRE B i DEL SOBRE C

a) En la present licitació s'han establert tant criteris d'adjudicació avaluables en funció d'un judici de valor com criteris quantificables de manera automàtica i per tant, les empreses licitadores han d'incloure en el sobre B tota la documentació relacionada amb els criteris d'adjudicació sotmesos a un judici de valor i en el sobre C la documentació relativa als criteris quantificables automàticament.

Incloure en el sobre B l'oferta econòmica, així com qualsevol informació de l'oferta de caràcter rellevant avaluable de forma automàtica (i que, per tant, s'ha d'incloure en el sobre C), comportarà l'exclusió de l'empresa licitadora, ja que s'haurà vulnerat el secret de les ofertes o el deure de no tenir coneixement del contingut de la documentació relativa als criteris de valoració objectiva abans de la relativa als criteris de valoració subjectiva.

b) La proposta econòmica s'ha de formular, conforme amb el model que s'adjunta en aquest plec com a plantilla al sobre C.

c) No s'acceptaran les propostes que tinguin omissions, errades o esmenes que no permetin conèixer clarament allò que es considera fonamental per valorar-les.

d) A través de l'eina Sobre Digital, les empreses hauran de signar el document resum de les seves ofertes mitjançant la signatura electrònica avançada basada en un certificat qualificat. Amb aquesta signatura s'entén signada la totalitat de l'oferta, atès que aquest document conté les empremtes electròniques de tots els documents que la componen.

e) Els representants legals de les empreses licitadores han de signar les propostes. En cas de tractar-se d'empreses que concorrin a la licitació amb el compromís de constituir-se en UTE si en resulten adjudicatàries, els representats de totes les empreses que componen l'UTE han de signar les propostes. Qui signi l'oferta ha de ser qui signi el DEUC.

f) Les empreses licitadores podran indicar a l'eina Sobre digital quins documents de la seva oferta contenen informació confidencial.

Els documents i les dades presentades per les empreses licitadores en el sobre B (i, si escau, en el sobre C) es poden considerar de caràcter confidencial si inclouen secrets industrials, tècnics o comercials i/o drets de propietat intel·lectual, i si la seva difusió a terceres persones pot ser contrària als seus interessos comercials legítims, perjudicar la competència lleial entre les empreses del sector, o bé si el seu tractament pot ser contrari a les previsions de la normativa en matèria de protecció de dades de caràcter personal. Així mateix, el caràcter confidencial afecta qualsevol informació amb un contingut que es pugui utilitzar per falsejar la competència, ja sigui en aquest procediment de licitació o en altres de posteriors. No tenen en cap cas caràcter confidencial l'oferta econòmica de l'empresa, ni les dades incloses en el DEUC.

La declaració de confidencialitat de les empreses ha de ser necessària i proporcional a la finalitat o interès que es vol protegir, i ha de determinar de forma expressa i justificada els documents i/o les dades facilitades que es considerin confidencials. No s'admeten declaracions genèriques o que no justifiquin que els documents o les dades tenen caràcter confidencial.



En tot cas, correspon a l'òrgan de contractació valorar si la qualificació de confidencial d'una documentació determinada és adequada i, en conseqüència, decidir sobre la possibilitat d'accés o de vista de la dita documentació, prèvia audiència de l'empresa o les empreses licitadores afectades.

g) La presentació d'ofertes comporta que l'òrgan de contractació pugui consultar o obtenir en qualsevol moment del procediment contractual informació sobre tot allò declarat per les empreses licitadores o contractistes, excepte que s'hi oposin expressament.

SOBRE B

DOCUMENTACIÓ RELATIVA ALS CRITERIS D'ADJUDICACIÓ AVALUABLES EN FUNCIÓ D'UN JUDICI DE VALOR

Té la denominació «**CRITERIS DE JUDICI DE VALOR**» i conté tota la documentació necessària per a la valoració dels criteris que depenguin d'un judici de valor, és a dir, tot allò que té relació amb els criteris de valoració de la clàusula 10.1 d'aquest plec.

SOBRE C

DOCUMENTACIÓ RELATIVA ALS CRITERIS D'ADJUDICACIÓ AVALUABLES AUTOMÀTICAMENT MITJANÇANT L'APLICACIÓ DE FÓRMULES

Té la denominació «**CRITERIS AUTOMÀTICS**» i conté la part de la proposta que sigui susceptible de ser ponderada mitjançant l'aplicació de fórmules matemàtiques, és a dir, segons la clàusula 10 («Criteris de valoració»), apartat 10.2, i, en concret, el model que es mostra tot seguit signat pel proponent (**a tots els fulls, en cas d'ocupar-ne més d'un**). Així mateix, cal aportar el pressupost en format TCQ i PDF (segons les especificacions de la clàusula 11).

PROPOSTA PER PRENDRE PART EN LA LICITACIÓ PÚBLICA PER PROCEDIMENT OBERT PER A LA CONTRACTACIÓ DEL SUBMINISTRAMENT DE RENOVACIÓ DE LA IL·LUMINACIÓ AL PARC DEL MOLINET AL T.M. DE SANTA COLOMA DE GRAMENET

El senyor/la senyora (nom i cognoms), amb DNI * i residència a (localitat), al carrer *, número *, assabentat/assabentada de l'anunci de licitació pública per procediment obert per a la contractació del subministrament de renovació de la il·luminació al parc del Molinet al terme municipal de Santa Coloma de Gramenet, i de les condicions i els requisits que s'exigeixen en el Plec de prescripcions tècniques i el Plec de clàusules administratives particulars, es compromet en nom (propri / de l'empresa XXXXXXXXXXXXXXXXXXXX la qual representa), a executar aquests treballs, amb subjecció estricta als requisits i les condicions esmentats i conforme amb la proposta formulada en el present sobre, per la quantitat de * euros, IVA exclòs (en lletres i xifres)

L'import de l'IVA, al ... % és de euros.

Lloc, data i signatura.



Haurà d'aportar els documents indicats a la clàusula 10.2, és a dir, el seu propi pressupost en suport informàtic –editable i pdf- de la següent manera:

- **Editable:** arxiu corresponent al programa informàtic TCQ 2000 de l'ITEC,
- **PDF:** arxiu que inclogui justificació dels preus unitaris, pressupost, resum del pressupost i “última pàgina” on consten els imports resultants de l'oferta econòmica abans d'IVA i IVA inclòs
- **Certificat de validesa signat per l'adjudicatari (veure Annex A).**

A més a més:

TERMINI DE GARANTIA TOTAL	MARCAR AMB UNA X
Ampliació addicional 6 mesos (total 18 mesos)	
Ampliació addicional 12 mesos (total 24 mesos)	

13. Mesa de contractació

De conformitat amb la disposició addicional segona de la LCSP, la mesa de contractació la presideix un membre de la corporació metropolitana o un funcionari d'aquesta.

En tot cas, actuen com a vocals el secretari i l'interventor, o les persones en qui deleguin aquesta funció.

També formen part de la mesa els funcionaris que designi l'òrgan de contractació d'entre el personal de la corporació metropolitana.

En conseqüència, la mesa de contractació està composta pels membres següents:

President: el senyor Miquel Comino Haro, conseller delegat d'Habitatge de l'Àrea d'Administració i Territori, o, en absència o per impossibilitat seva, el senyor Antonio Balmón Arévalo, vicepresident executiu.

3 vocals:

El Sr. Juan Antonio Pérez Vila, que exerceix les funcions que, en relació amb les mesos de contractació, s'assignen a la Secretaria, conforme amb les delegacions aprovades pel Decret de Presidència de data 11 d'agost de 2025 i publicades al BOPB en data 13 d'agost de 2025. O, si escau, la persona que el substitueixi.

La senyora Silvia Rodríguez Sánchez, que exerceix les funcions que, en relació amb les mesos de contractació, s'assignen a la Intervenció, conforme amb les delegacions del 4 d'abril del 2022, o, si escau, la persona que la substitueixi.

La senyora Sara Arguedas Martínez, com a vocal designada per l'òrgan de contractació dins la unitat encarregada del contracte, o la persona que la substitueixi.

Secretària: la senyora Gemma Rodríguez Flores, com a Coordinadora General de Serveis Corporatius i Contractació, o la persona que la substitueixi.

14. Obertura de propostes

14.1. La mesa de contractació, una vegada qualificada la documentació del sobre A amb les rectificacions, els aclariments o els documents complementaris, si és el cas, procedeix a obrir els sobres B i C. L'obertura es fa en dos actes separats per tal de donar compliment al que estableix l'article 157 de la LCSP, de manera que la documentació relativa als criteris quantificables automàticament mitjançant l'aplicació de fórmules matemàtiques sigui puntuada amb posterioritat a la documentació relativa als criteris que depenguin d'un judici de valor. Així mateix, l'obertura de l'oferta econòmica es fa en un acte públic.

14.2. Acte d'obertura del sobre B «DOCUMENTACIÓ RELATIVA ALS CRITERIS D'ADJUDICACIÓ PONDERABLES EN FUNCIÓ D'UN JUDICI DE VALOR»

La mesa procedeix a obrir-lo en un acte no públic en el termini màxim de 20 dies des de la data de finalització del termini de presentació d'ofertes.

14.3. L'acte públic d'obertura del sobre C «**DOCUMENTACIÓ RELATIVA ALS CRITERIS D'ADJUDICACIÓ AVALUABLES AUTOMÀTICAMENT MITJANÇANT L'APLICACIÓ DE FÓRMULES**» té lloc un cop la mesa ha procedit a la valoració del sobre B. El dia i l'hora de l'acte públic d'obertura s'han de publicar degudament al Perfil de contractant. A l'inici d'aquest acte, es dona a conèixer la puntuació obtinguda pels diferents licitadors en relació amb la part de l'oferta valorada de conformitat amb els criteris que depenen d'un judici de valor. Seguidament, es procedeix a obrir el sobre C i es llegeix la resta de la proposta que es correspon amb la part avaluable mitjançant fórmules matemàtiques. S'ha de deixar constància de tot això i aixecar-ne l'acta corresponent.

14.4. Acabada l'obertura de les propostes, el president de la mesa invita els licitadors assistents a exposar totes les observacions o reserves que estimin oportunes en relació amb l'acte celebrat, les quals, si n'hi ha, s'han de consignar a l'acta. Seguidament, es dona per acabat l'acte públic celebrat, se'n deixa constància del desenvolupament a l'acta de la reunió de la mesa i es dona trasllat de la documentació per tal que sigui avaluada i ponderada.

14.5. En cas que s'identifiquin ofertes qualificades inicialment com a anormalment baixes (d'acord amb els criteris que fixa la clàusula 10 del present plec), a més de la tramitació que estableixen l'article 149 de la LCSP i concordants, la justificació ha d'acreditar que l'oferta econòmica no va en detriment del compliment escrupolós dels requisits tècnics del Plec, de la normativa legal vigent, especialment en matèria mediambiental i laboral, i, en particular, dels costos salarials.

15. Qualificació de la documentació general i classificació de les ofertes

En vista de la proposta de la mesa de contractació, l'òrgan de contractació ha de classificar les propostes presentades per ordre decreixent.



Un cop acceptada la proposta de la mesa per part de l'òrgan de contractació, s'ha de requerir el licitador que hagi presentat la millor oferta, de conformitat amb el que disposa l'article 145 de la LCSP, que, dintre del termini de 10 dies hàbils, a comptar de l'endemà del dia en què s'hagi rebut el requeriment, presenti la documentació justificativa de les circumstàncies a què es refereix la clàusula 4 d'aquest plec, si no s'havia aportat amb anterioritat, tant del licitador com de les altres empreses a les capacitats de les quals es recorri, de disposar efectivament dels mitjans que s'havia compromès a dedicar o adscriure a l'execució del contracte conforme amb l'article 76.2 de la LCSP, d'haver constituït la garantia definitiva que escaigui, així com de complir altres requisits que es fixen als plecs.

Si no es dona compliment adequadament al requeriment en el termini assenyalat, s'entén que el licitador ha retirat la seva oferta i es procedeix a exigir-li l'import del 3 % del pressupost base de licitació, IVA exclòs, en concepte de penalització, sens perjudici del que estableix la lletra a) de l'apartat 2 de l'article 71.

En el supòsit que s'assenyala en el paràgraf anterior, es procedeix a demanar la mateixa documentació al licitador següent, per l'ordre en què hagin quedat classificades les ofertes.

Tot això sens perjudici del que estableixen els articles 140.3 i 140.4 de la LCSP:

«L'òrgan o la mesa de contractació poden demanar als candidats o licitadors que presentin la totalitat o una part dels documents justificatius, quan considerin que hi ha dubtes raonables sobre la vigència o fiabilitat de la declaració, si cal per al bon desenvolupament del procediment i, en tot cas, abans d'adjudicar el contracte.»

»No obstant això, si l'empresari està inscrit en el Registre Oficial de Licitadors i Empreses Classificades de l'Estat o figuri en una base de dades nacional d'un estat membre de la Unió Europea, com un expedient virtual de l'empresa, un sistema d'emmagatzematge electrònic de documents o un sistema de prequalificació, i aquests són accessibles de manera gratuïta per als òrgans esmentats, no està obligat a presentar els documents justificatius o una altra prova documental de les dades inscrites en els llocs referits.»

»Les circumstàncies relatives a la capacitat, solvència i absència de prohibicions de contractar a què es refereixen els apartats anteriors han de concórrer en la data final de presentació d'ofertes i subsistir en el moment de perfecció del contracte.»

Segons el que disposa l'article 150.3 de la LCSP, no es pot declarar deserta la licitació si alguna de les propostes o ofertes presentades reuneix els requisits que exigeixen els plecs. No obstant això, en els termes que preveu l'article 152 de la LCSP, l'òrgan de contractació, abans de dictar l'adjudicació, pot renunciar a formalitzar el contracte per raons d'interès públic, o desistir del procediment tramitat si aquest té defectes no esmenables; en aquests casos, ha d'indemnitzar els licitadors per les despeses que la seva participació els hagi ocasionat de manera efectiva.

16. Constitució de garantia definitiva

16.1. El licitador més ben classificat ha d'acreditar, en un termini màxim de 10 dies hàbils des del requeriment efectuat per l'òrgan de contractació, la constitució de la garantia definitiva per un import del 5 % de l'import de l'adjudicació, IVA exclòs.



16.2. La garantia es pot constituir en metàl·lic o en valors de deute públic, o mitjançant un aval o contracte d'assegurança de caució, en la forma i les condicions que preveu la normativa legal aplicable. No es poden constituir garanties en efectiu d'un import superior a 1.000,00 euros.

16.3. Si, a conseqüència d'una modificació del contracte, el preu experimenta alguna variació, d'acord amb el que disposa l'article 109 de la LCSP, s'ha de reajustar la garantia en el termini de 15 dies des de la notificació a l'adjudicatari de l'acord de modificació.

17. Adjudicació del contracte

17.1. L'òrgan de contractació ha de dictar una resolució motivada d'adjudicació a favor del licitador que hagi presentat l'oferta més avantatjosa, sempre que aquest hagi presentat tota la documentació i hagi acreditat que reuneix tots i cadascun dels requisits exigits, de conformitat amb el que estableix la clàusula 16.

17.2. L'acord d'adjudicació es notifica als candidats en la forma que preveu l'article 151 de la LCSP i, simultàniament, es publica al Perfil de contractant.

Capítol III

FORMALITZACIÓ DEL CONTRACTE

18. Formalització del contracte

18.1. L'adjudicatari està obligat a subscriure el contracte en un termini màxim de cinc dies hàbils a comptar de la finalització del termini de 15 dies hàbils des de la data de la notificació de l'adjudicació. Al document de formalització s'hi ha d'unir, perquè en formi part, un exemplar del present plec i del Plec de prescripcions tècniques. En els supòsits que sigui exigible l'escriptura pública o si així ho demana alguna de les parts contractants, les despeses que es meritin seran a càrrec del contractista.

18.2. Si l'adjudicatari és una unió temporal d'empreses, en el mateix termini, i amb anterioritat a la signatura del contracte, ha d'aportar l'escriptura pública de constitució.

18.3. Si per una causa imputable a l'adjudicatari no es pot formalitzar el contracte dins el termini indicat, l'òrgan de contractació pot acordar-ne la resolució, seguint el procediment que preveu la normativa legal, procedir a la confiscació de la garantia i reclamar una possible indemnització per danys i perjudicis. En aquests casos, es pot efectuar una nova adjudicació de conformitat amb el que preveu l'article 150.2 de la LCSP.

18.4. La formalització del contracte es publica al Perfil de contractant, conforme amb el que estableix l'article 154 de la LCSP.

Capítol IV

EXECUCIÓ DEL CONTRACTE



19. Responsable dels treballs

19.1. La direcció de serveis que ha proposat la contractació designa com a tècnica, la senyora Sara Arguedas Martínez, amb titulació adequada i suficient, com a responsable d'aquests treballs.

19.2. Conforme amb el que estableix l'article 62 de la LCSP, són funcions del responsable:

- a) Supervisar l'execució del contracte, adoptant i donant les ordres i les instruccions adequades per aconseguir els objectius dels treballs i adequant-lo a l'interès públic que es persegueix.
- b) Donar compte a l'òrgan de contractació de les incidències que sorgeixin en l'execució dels treballs contractats perquè aquest adopti les resolucions oportunes com a òrgan competent.

20. Lloc de lliurament del subministrament i de les obres objecte del contracte

El lliurament de l'objecte del subministrament s'ha de fer al Parc del Molinet al terme municipal de Santa Coloma de Gramanet, així com els treballs relatius a les obres.

21. Obligacions del contractista

21.1. Conforme amb el que disposa l'article 197 de la LCSP, l'execució del contracte es fa a risc i ventura del contractista i aquest respon, en tot cas, de la qualitat dels béns i dels vicis ocults que es puguin detectar en el termini de garantia.

21.2. El contractista no té dret a cap indemnització per causa de pèrdues, avaries i perjudicis ocasionats als béns objecte del subministrament abans de lliurar-los a l'Administració, llevat que aquesta hagi incorregut en mora en rebre'ls.

21.3. És obligació del contractista, de conformitat amb el que estableix l'article 196 de la LCSP, indemnitzar tercers per tots els danys i perjudicis que ell mateix o el personal o els mitjans que en depenguin els causin a conseqüència de les operacions que requereixi l'execució del contracte.

21.4. El contractista s'obliga a complir, sota la seva responsabilitat exclusiva, les disposicions vigents en matèria laboral, de seguretat social, de prevenció de riscos laborals i de seguretat i salut en el treball, d'integració social de les persones amb discapacitat, d'igualtat efectiva entre dones i homes, fiscal, de protecció de dades i mediambiental.

21.5. El contractista s'obliga a guardar confidencialitat respecte a les dades, les informacions i els antecedents que, no tenint el caràcter de públics o notoris, li siguin confiats o dels quals tingui coneixement en ocasió de l'encàrrec objecte d'aquesta contractació.



21.6. El contractista està obligat a fer totes les operacions que calgui per a la instal·lació, la posada en funcionament o la posada en marxa dels béns que s'han de subministrar, de conformitat amb el que estableix el Plec de prescripcions tècniques, considerant que el seu cost està inclòs en el preu del contracte.

21.7 S'estableix com a obligació essencial l'adscripció de mitjans materials.

21.8 Altres obligacions del contractista:

Coordinador en matèria de seguretat i salut en la fase d'instal·lació

Degut a les característiques de la instal·lació dels elements objecte del subministrament, es requerirà la designació d'un coordinador en matèria de seguretat i salut durant l'execució de la mateixa. El seu nomenament l'efectuarà l'òrgan de contractació.

Document de gestió preventiva

Degut a les característiques de la instal·lació dels elements objecte del subministrament, el contractista estarà obligat a elaborar un document d'avaluació preventiva de riscos, en el qual s'analitzin, estudiïn, desenvolupin els riscos associats a l'execució de l'objecte del contracte i les mesures de prevenció corresponents, que haurà de ser informat de favorablement previ a l'inici de les feines per part de la coordinació de seguretat i salut designada per AMB.

Aquest document s'ha de presentar en un termini màxim de 10 dies naturals des de la formalització del contracte.

Programa de treball

L'adjudicatari haurà de presentar, en un termini no superior a 10 dies naturals des de la formalització del contracte, un programa de treball relatiu als extrems que s'indiquen a l'article 144 del RGLCAP.

El programa de treball no podrà introduir cap modificació en les condicions contractuals, si bé podrà proposar reducció en el termini total i modificacions en els terminis parcials d'execució del subministrament, sempre que les disponibilitats de crèdit de l'Administració permetin efectuar els reajustaments d'annualitats que es poguessin derivar d'aquestes modificacions, i sense que, en cap cas, pugui suposar increment del pressupost total d'adjudicació de l'expedient.

Senyalització

L'adjudicatari està obligat a instal·lar, al seu càrrec, els senyals precisos per indicar els accessos i la circulació a la zona d'actuació i els punts de possibles perills deguts al desenvolupament dels treballs, tant a la mateixa zona com als seus límits i voltants.

L'adjudicatari complirà les ordres que rebí per escrit del servei tècnic de l'AMB sobre la instal·lació de senyals complementaris o modificació dels que hagi instal·lat.

Les despeses que origini la senyalització seran a compte de l'adjudicatari.



En el termini màxim de 15 dies laborables des de l'ordre d'iniciació, l'adjudicatari col·locarà al lloc on es realitza l'expedient, al punt que fixi l'AMB de la mateixa, un cartell, com a mínim, ajustat a les normes sobre règim de publicitat a l'expedient contractat per aquesta Àrea Metropolitana de Barcelona.

Transcorregut el termini fixat en l'apartat anterior sense que l'adjudicatari hagi instal·lat la senyalització a què es fa referència, serà la mateixa Administració qui la instal·larà, però les despeses aniran a càrrec de l'adjudicatari.

Documentació de control de qualitat

Durant la execució dels treballs, quan a petició de l'AMB i la seva direcció tècnica, sigui necessari dur a terme assaigs sobre un material o partida concreta, es donarà un termini màxim de 10 dies hàbils (tret de casos excepcionals) per rebre els corresponents resultats. En cas de no lliurar l'informe de l'assaig en el temps estipulat l'òrgan de contractació podrà aplicar una penalització d'un 2% de l'import d'adjudicació per jornada d'endarreriment.

En cas que la Propietat i/o la tècnica responsable sol·liciti alguns tipus de mostra, model o prototip de l'element a subministrar, el cost econòmic anirà a càrrec de l'adjudicatari.

Si segons el parer el personal tècnic de l'AMB designat per l'Administració, hi hagués alguna part de l'expedient executat deficientment, l'adjudicatari l'haurà de refer sense dret a indemnització de cap gènere, encara que s'hagués apreciat després de la recepció

22. Obligacions del contractista en matèria de transparència

22.1. Transparència general: l'adjudicatari resta obligat a informar de les retribucions percebudes pels càrrecs directius si el volum de negoci de l'empresa vinculat a activitats dutes a terme per compte de les administracions públiques supera el 25 % del volum general de l'empresa.

22.2. Dret d'accés a la informació pública: el contractista es compromet a facilitar a l'Administració, en compliment de les obligacions de transparència a les quals resta sotmès, la informació que li sigui requerida per tal de fer efectius la publicitat activa i el dret d'accés dels ciutadans en relació amb la prestació contractada.

22.3. Transparència col·laborativa: l'adjudicatari resta obligat a facilitar a l'Administració la informació que estableix la Llei 19/2014, del 29 de desembre, de transparència, accés a la informació pública i bon govern, referent a les activitats directament relacionades amb el sector públic.

23. Condició especial d'execució

23.1. De conformitat amb l'article 202 de la LCSP, les condicions especials d'execució del contracte són les següents:



El subministrador resta obligat a minimitzar els residus generats en el subministrament reduint l'ús de plàstics, cartrons, paper, etc. en el material necessari per l'emalatge de l'element haurà de ser 100% reciclable.

23.2. Si el contractista incompleix aquestes condicions especials d'execució, l'òrgan de contractació pot imposar-li una penalització econòmica que es fixa en 5% del preu del contracte.

23.3. Totes les condicions especials d'execució que formin part del contracte s'han d'exigir a tots els subcontractistes.

24. Clàusula de bon govern

Els licitadors i els contractistes han d'adoptar una conducta èticament exemplar i actuar per evitar la corrupció en qualsevol de les seves possibles formes.

En aquest sentit, i al marge de la resta de deures vinculats al principi d'actuació esmentat en el punt anterior, derivats dels principis ètics i de les regles de conducta als quals els licitadors i els contractistes han d'adequar la seva activitat, assumeixen particularment les obligacions següents:

- a) Comunicar immediatament a l'òrgan de contractació les possibles situacions de conflicte d'interessos.
- b) No sol·licitar, directament o indirectament, que un càrrec o un empleat públic influeixi en l'adjudicació del contracte.
- c) No oferir ni facilitar a càrrecs o empleats públics avantatges personals o materials, ni per a ells mateixos ni per a persones vinculades amb el seu entorn familiar o social.
- d) No fer accions que posin en risc l'interès públic.
- e) Respectar els principis de lliure mercat i de concurrència competitiva i abstenir-se de tenir conductes que tinguin per objecte o puguin produir l'efecte d'impedir, restringir o falsejar la competència com, per exemple, els comportaments col·lusoris o de competència fraudulenta (ofertes de resguard, eliminació d'ofertes, assignació de mercats, rotació d'ofertes, etc.).
- f) Denunciar qualsevol acte o conducta dirigit a les dites finalitats i relacionat amb la licitació o el contracte dels quals tingui coneixement.
- g) Aplicar la màxima diligència en el coneixement, el foment i el compliment de la legalitat vigent.
- h) Garantir el principi d'indemnitat als denunciants d'irregularitats.



25. Clàusula sobre protecció de les dades personals

Ateses la naturalesa i les condicions del contracte, no es preveu la necessitat de dur a terme cap tractament de dades personals en nom de l'AMB o de tercers en el seu nom.

26. Despeses per compte del contractista

El contractista està obligat a satisfer les despeses de tot ordre derivades de la licitació, la formalització i el compliment del contracte.

27. Pagament del contracte

27.1. El pagament del preu del contracte s'efectua mitjançant la presentació de la factura o factures, prèviament conformades pel director dels treballs i per la direcció de serveis corresponent, en les quals el contractista ha d'incloure les dades o requisits que conté l'article 6 del Reial decret 1619/2012, del 30 de novembre, pel qual s'aprova el Reglament pel qual es regulen les obligacions de facturació i es modifica el Reglament de l'impost sobre el valor afegit.

Es realitzaran 2 pagaments a meitat i final del subministrament, a la setmana 10 i a la setmana 20.

27.2. El contractista ha de presentar la factura al registre de l'AMB en un termini màxim de dos dies naturals des del lliurament del subministrament. A la factura s'ha d'indicar el servei de l'AMB responsable del contracte, el número de l'expedient i el número de document comptable.

Les factures s'han d'emetre obligatòriament de manera electrònica. Es poden emetre les 24 hores del dia, qualsevol dia de l'any, entrant a l'apartat Tràmits de la web de l'AMB <https://www.amb.cat/web/amb/seu-electronica/tramits/detall/-/tramit/presentacio-de-factures-electroniques-e-fact/317472/11696>, o bé entrant directament a la bústia electrònica de l'AMB a través de l'enllaç <https://efact.aoc.cat/bustia/home.htm>.

27.3. El contractista ha de presentar-la juntament amb el document «Certificacions tributàries de contractistes i subcontractistes» (model 01C de l'Agència Tributària), que exigeix l'article 43.1.f) de la Llei 58/2003, del 17 de desembre, general tributària. En cas que no es presenti aquest document, l'ordre de pagament queda en suspens fins que s'aporti definitivament, de conformitat amb el que disposa l'article 22.1.a) de la Llei 9/2015, de l'1 d'octubre, del procediment administratiu comú de les administracions públiques.

27.4. L'AMB ha d'abonar l'import de la factura en els terminis, en les condicions i amb els efectes que preveu l'article 216 de la LCSP en relació amb la disposició transitòria sisena d'aquesta llei.



27.5. La presentació de la factura o del certificat que preveu l'apartat 27.2 anterior fora dels terminis que preveu la present clàusula interromp el còmput del termini màxim de pagament que preveu l'article 216.4 de la LCSP.

28. Compliment dels terminis i penalitzacions

28.1. El contractista està obligat a complir els terminis d'execució del contracte que preveu el present plec. En cas de demora en el compliment dels terminis per una causa que li sigui imputable, l'Administració pot optar, indistintament, pel que estableix l'article 193.3 de la LCSP, per la resolució del contracte o per la imposició d'una penalització de 0'60 euros/dia per cada 1.000,00 euros del preu del contracte, IVA exclòs.

28.2. Cada cop que les penalitzacions per demora superin un múltiple del 5 % del preu del contracte, l'òrgan de contractació està facultat per resoldre el contracte o acordar-ne la continuïtat de l'execució amb la imposició de noves penalitats.

28.3. La imposició de la penalització no exclou la indemnització a què pugui tenir dret l'Administració pels danys i els perjudicis ocasionats per la demora imputable al contractista.

28.4. La constitució en mora del contractista no requereix cap intimació prèvia per part de l'Administració.

28.5. Si es produeix un retard en el compliment dels terminis per causes no imputables al contractista, l'Administració pot, a petició d'aquest o bé d'ofici, concedir la pròrroga per un temps igual al temps perdut, llevat que el contractista en sol·liciti un altre de més curt, d'acord amb el que disposa l'article 195 de la LCSP.

29. Compliment defectuós o incompliment parcial de l'execució del contracte

29.1. L'AMB ha de valorar i establir si el subministrament i les obres s'adequen a les prescripcions establertes per executar-les i complir-les correctament. Si escau, ha de requerir l'execució de les prestacions contractades i l'esmena de deficiències observades en ocasió de la seva recepció. Si no s'ajusta a la prestació contractada a conseqüència de vicis o defectes imputables al contractista, es pot rebutjar i l'AMB resta exempta de l'obligació de pagament o, si escau, té dret a recuperar el preu satisfet.

29.2. Fins que no tingui lloc la recepció de l'encàrrec, el contractista respon del fet d'executar-lo correctament i dels defectes que hi pugui haver.

29.3. El contractista queda exempt de responsabilitat si els defectes o la mala execució són conseqüència d'una ordre de l'AMB.



29.4. L'AMB pot exigir al contractista l'esmena dels defectes, les insuficiències tècniques, les errades materials, les omissions i les infraccions de preceptes legals o reglamentaris que pugui tenir l'encàrrec objecte d'aquesta contractació i que siguin imputables al contractista, i atorgar-li un termini no superior a un mes.

29.5. Si el contractista executa defectuosament l'objecte del contracte o no corregeix les deficiències o els defectes detectats en el termini atorgat, l'òrgan de contractació pot optar per resoldre el contracte amb la confiscació de la garantia constituïda, o bé imposar-li una penalització econòmica proporcional a la gravetat de l'incompliment, que es fixa en un màxim de 2,00 euros/dia per cada 1.000,00 euros del preu del contracte, a comptar de l'endemà del dia en què s'acabava el termini per esmenar els defectes, sense que es pugui superar el 10 % del pressupost del contracte.

30. Cessió i subcontractació

30.1. De conformitat amb el que s'estableix en l'article 214 de la LCSP, està prohibida la cessió total o parcial dels drets i les obligacions del contracte, sense que hi hagi prèviament l'autorització de l'òrgan de contractació i sempre que les qualitats tècniques o personals de qui cedeix no hagin estat raó determinant de l'adjudicació del contracte.

L'autorització prèvia i expressa de l'Administració resta condicionada a la comprovació dels requisits que estableix l'esmentat article 214 de la LCSP i, en particular, en primer lloc, al fet que la cessió no és una restricció efectiva de la competència en el mercat i, en segon lloc, al fet que no comporta cap alteració substancial de les característiques de l'empresa contractista si aquestes constitueixen un element essencial del contracte.

Adicionalment, cal que el cedent hagi executat, almenys, un 20 % de l'import del contracte.

No obstant això, aquest requisit no s'aplica si la cessió es produeix en cas que el contractista estigui en concurs, malgrat que s'hagi obert la fase de liquidació, o en el supòsit que hagi posat en coneixement del jutjat competent per a la declaració del concurs que ha iniciat les negociacions per assolir un acord de refinançament o per obtenir adhesions a una proposta anticipada de conveni, de conformitat amb la legislació concursal.

En tot cas, s'ha de comprovar, com a requisit indispensable previ a l'autorització, que el concessionari té la capacitat per contractar amb l'Administració i la solvència exigible en funció de la fase d'execució del contracte, havent d'estar degudament classificat, si escau, i si no està incurs en cap causa de prohibició de contractar. La manca de compliment de qualsevol d'aquests requisits comporta que es resolgui no atorgar l'autorització de la cessió.

La cessió es formalitza, entre l'adjudicatari i el cessionari, en escriptura pública.

El cessionari resta subrogat en tots els drets i obligacions que corresponien al cedent.

30.2. La possible subcontractació dels treballs objecte del contracte està sotmesa al compliment de les disposicions que preveuen els articles 215 i 216 de la LCSP i, especialment, al compliment dels requisits següents:



- L'empresa contractista ha de comunicar per escrit, després de l'adjudicació del contracte i, a tot estirar, quan n'iniciï l'execució, a l'òrgan de contractació la intenció de subscriure subcontractes, indicar la part de la prestació que pretén subcontractar i la identitat, les dades del contacte i el representant o representants legals de l'empresa subcontractista, justificar suficientment l'aptitud d'aquesta per executar-la amb referència als elements tècnics i humans de què disposa i a la seva experiència, i acreditar que no està incursa en prohibició de contractar.

Si l'empresa subcontractista té la classificació adequada per executar la part del contracte objecte de la subcontractació, la comunicació d'aquesta circumstància és suficient per acreditar-ne l'aptitud.

- L'empresa contractista ha de notificar per escrit a l'òrgan de contractació qualsevol modificació que pateixi aquesta informació durant l'execució del contracte i tota la informació necessària sobre els nous subcontractes.
- La subscripció de subcontractes està sotmesa al compliment dels requisits i les circumstàncies que regula l'article 215 de la LCSP.
- La infracció de les condicions que estableixen aquesta clàusula i l'article 215 de la LCSP per procedir a la subcontractació, així com la falta d'acreditació de l'aptitud de l'empresa subcontractista o de les circumstàncies determinants de la situació d'emergència o de les que fan urgent la subcontractació, té, en funció de la repercussió en l'execució del contracte, les conseqüències següents: (...)
 - a) la imposició a l'empresa contractista d'una penalització de fins a un 50 % de l'import del subcontracte;
ó
 - b) o bé la resolució del contracte, sempre que es compleixin els requisits que estableix el segon paràgraf de la lletra f) de l'apartat 1 de l'article 211 de la LCSP)
- Les empreses subcontractistes estan obligades només davant l'empresa contractista principal, la qual assumeix, per tant, la responsabilitat total de l'execució del contracte davant l'Administració, de conformitat amb aquest plec i amb els termes del contracte, incloent-hi el compliment de les obligacions en matèria mediambiental, social o laboral a què es refereix la clàusula 22 d'aquest plec. El coneixement que l'Administració tingui dels contractes subscrits o l'autorització que atorgui no alteren la responsabilitat exclusiva del contractista principal.
- Les empreses subcontractistes no tenen acció directa davant de l'Administració contractant per les obligacions que hi ha contret l'empresa contractista a conseqüència de l'execució del contracte principal i dels subcontractes.
- En cap cas, l'empresa o les empreses contractistes no poden concertar l'execució parcial del contracte amb persones inhabilitades per contractar d'acord amb l'ordenament jurídic o que es trobin incurses en alguna de les causes de prohibició de contractar que preveu l'article 71 de la LCSP.
- L'empresa contractista ha d'informar sobre qui exerceix la representació dels treballadors de la subcontractació, d'acord amb la legislació laboral.



- Els subcontractes tenen, en tot cas, naturalesa privada.
- El pagament a les empreses subcontractistes i a les empreses subministradores es regeix pel que disposen els articles 216 i 217 de la LCSP.

30.3. De conformitat amb l'apartat tercer de l'article 217 de la LCSP, escau, en tot cas, la imposició de penalitzacions al contractista si, mitjançant una resolució judicial o arbitral ferma aportada pel subcontractista o pel subministrador a l'òrgan de contractació queda acreditat l'impagament per part del contractista a un subcontractista o subministrador vinculat a l'execució del contracte en els terminis que preveu la Llei 3/2004, del 29 de desembre, i sempre que aquesta demora en el pagament no estigui motivada per l'incompliment d'alguna de les obligacions contractuals assumides pel subcontractista o pel subministrador en l'execució de la prestació. La penalització que s'ha d'imposar es correspon al 5 % del preu del contracte i pot reiterar-se cada mes mentre persisteixi l'impagament fins a aconseguir el límit conjunt del 50 % d'aquest preu. La garantia definitiva respon de les penalitzacions que s'imposin per aquest motiu.

30.4. En cas que el contractista incompleixi les seves obligacions envers els subcontractistes o els treballadors intervinents al subministrament i que aquest incompliment derivi en una demanda o reclamació a l'AMB, aquesta pot retenir les quantitats reclamades fins que s'acrediti fefaentment el compliment de les obligacions reclamades. Si la reclamació és per via judicial, l'AMB pot igualment retenir les quantitats reclamades en cas que aquesta Administració sigui igualment demandada. En cas que els tribunals declarin que aquesta Administració té algun tipus de responsabilitat solidària o subsidiària i que es condemni l'AMB a pagar quantitats per l'incompliment del contractista principal, aquesta Administració ha d'abonar les quantitats a càrrec del contractista, bé de les quantitats retingudes per aquest motiu, bé a càrrec seu, i es reserva el dret de reclamar aquestes quantitats al contractista o compensar-les amb obligacions de l'esmentada empresa contractista, establertes posteriorment.

Capítol V

MODIFICACIÓ DEL CONTRACTE

31. Modificació

31.1. El contracte es pot modificar per raons d'interès públic en els casos i en la forma que preveu la subsecció 4a de la secció 3a del llibre segon del títol I i d'acord amb el procediment que regulen els articles 191 i 207 de la LCSP.

31.2. En qualsevol cas, l'òrgan de contractació ha d'aprovar, prèviament a la seva execució, la modificació del contracte, i ambdues parts han de subscriure la corresponent addenda al contracte inicial, d'acord amb el que estableix l'article 203 de la LCSP, en relació amb l'article 153 d'aquesta llei.



32. Suspensió del subministrament objecte del contracte

32.1. Si l'Administració acorda la suspensió del contracte o aquesta té lloc per l'aplicació del que disposa l'article 198.5 de la LCSP, se n'ha d'aixecar una acta en què, conforme amb el que disposa l'article 208 de la LCSP, s'han de consignar les circumstàncies que ho han motivat i la situació de fet en l'execució del contracte.

32.2. Acordada la suspensió, l'Administració ha d'indemnitzar el contractista pels danys i els perjudicis soferts efectivament, que s'han de xifrar d'acord amb el que preveuen els apartats 2 i 3 de l'article 313 de la LCSP.

Capítol VI

FINALITZACIÓ DEL CONTRACTE

33. Compliment del contracte

33.1. El contracte s'entén complert pel contractista quan aquest hagi executat la totalitat del seu objecte, de conformitat amb el que estableixen aquest plec i el Plec de prescripcions tècniques i a satisfacció de l'Administració.

33.2. La conformitat de l'Administració s'expressa mitjançant un informe favorable del director responsable del treball, que s'ha d'emetre, si és el cas, en un termini màxim d'un mes des del lliurament del treball.

33.3. Si l'objecte del contracte no es pot donar per rebut, se n'ha de deixar constància expressa i s'han de donar al contractista les ordres i les instruccions precises per corregir els defectes observats o perquè procedeixi a una nova execució total de conformitat amb el que s'ha pactat. Si, malgrat tot, el subministrament lliurat no s'adequa a la prestació contractada a conseqüència de vicis o defectes imputables al contractista, l'Administració pot refusar-lo, queda exempta de l'obligació de pagament i té dret, si escau, a recuperar el preu satisfet.

34. Resolució i extinció del contracte

34.1. A banda del supòsit de compliment, el contracte s'extingeix quan es resol perquè concorre alguna de les causes que preveuen els articles 211 i 313 de la LCSP i amb els efectes que preveuen els articles 213, 313.2 i 313.3 de la LCSP.

34.2. És també causa de resolució l'incompliment per part del contractista del deure de confidencialitat que preveu la clàusula 21.6 d'aquest plec.

35. Termini de garantia

L'objecte del treball està subjecte a un termini de garantia d'1 any, o un superior si l'adjudicatari n'ofereix un altre, a comptar de la data de conformitat, termini durant el qual l'Administració pot comprovar que el treball executat s'ajusta al que s'ha contractat. Transcorregut el termini de garantia sense haver-se formulat observacions, queda extingida la responsabilitat del contractista.

Durant aquest període l'adjudicatari haurà de reparar o resoldre les anomalies detectades a nivell d'obres i subministrament. Queden excloses les reparacions per actes vandàlics, accidents o altres circumstàncies no imputables a l'adjudicatari.

36. Devolució o cancel·lació de la garantia definitiva

36.1. Quan el contractista ha complert les obligacions derivades del contracte, si no sorgeixen responsabilitats que s'hagin d'exercir sobre la garantia definitiva, i transcorregut, en cas d'haver-n'hi, el període de garantia que preveu la clàusula anterior, es procedeix a cancel·lar-la o fer-ne la devolució.

36.2. Transcorregut el termini que preveu l'article 111 de la LCSP des de la data de finalització del contracte sense que la recepció formal hagi tingut lloc per causes no imputables al contractista, es procedeix, sense més demora, a la devolució o cancel·lació de la garantia, sempre que no s'hagin produït les responsabilitats a què es refereix l'article 110 de la LCSP.

Capítol VII

RÈGIM DE RECURSOS I JURISDICCIO COMPETENT

37. Règim de recursos

37.1 Són susceptibles de recurs especial en matèria de contractació, d'acord amb l'article 44 de la LCSP, els anuncis de licitació, els plecs i els documents contractuals que estableixin les condicions que han de regir la contractació; els actes de tràmit que decideixin directament o indirectament sobre l'adjudicació, determinin la impossibilitat de continuar el procediment o produeixin indefensió o perjudici irreparable a drets o interessos legítims; els acords d'adjudicació del contracte; i les modificacions del contracte basades en l'incompliment de l'establert en els articles 204 i 205 de la LCSP, per entendre que la modificació hauria d'haver estat objecte d'una nova adjudicació.

Aquest recurs té caràcter potestatiu, és gratuït per als recurrents i s'interposa davant el Tribunal Català de contractes del Sector Públic en la forma i lloc establerts a l'article 51 de la LCSP i en el termini que s'especifica a l'article 50 de l'esmentada norma. En tot cas, es regirà pel que disposen els articles 44 i següents de la LCSP i el Reial decret 814/2015, d'11 de setembre, pel qual s'aprova el Reglament dels procediments especials de revisió de decisions en matèria contractual i d'organització del Tribunal Administratiu Central de Recursos Contractuals.



Així mateix es podrà interposar recurs contenciós administratiu, de conformitat amb la Llei 29/1998, de 13 de juliol, reguladora de la jurisdicció contenciosa administrativa.

Contra els actes susceptibles de recurs especial no procedeix la interposició de recursos administratius ordinaris.

37.2 Contra els actes que adopti l'òrgan de contractació que no siguin susceptibles de recurs especial en matèria de contractació, d'acord amb l'assenyalat en l'apartat anterior, procedirà la interposició del recurs de reposició davant l'òrgan que l'ha adoptat, conforme la Llei 39/2015, d'1 d'octubre, del procediment administratiu comú de les administracions públiques; o del recurs contenciós administratiu, de conformitat amb el que disposa la Llei 29/1998, de 13 de juliol, reguladora de la jurisdicció contenciosa administrativa.

38. Jurisdicció competent

L'ordre jurisdiccional contenciós administratiu és el competent per a la resolució de les qüestions litigioses que es plantegin en relació amb la preparació, l'adjudicació, els efectes, la modificació i l'extinció d'aquest contracte.



ANNEX I

Aspectes generals de la presentació de l'oferta econòmica

La documentació es presentarà només en format digital (pdf i TCQ).

Els noms dels arxius a presentar a l'Oferta seran els següents:

Sobre Document Nom del document Format

Sobre	Document	Nom del document	Format
Únic	Oferta econòmica	OE_900706-26_#####(nom empresa màx 8 digits)	pdf
Únic	Oferta econòmica	OE_900706-26_#####(nom empresa màx 8 digits)	TCQ
Únic	Certificat de validesa *	CV_900706-26_##### (nom empresa màx 8 digits)	pdf

* veure annex A

Descripció detallada, contingut i valoració.

Els licitadors podran disposar d'una versió gratuïta del programa TCQ per confeccionar les seves ofertes, adreçant-se a l'Institut de Tecnologia de la Construcció de Catalunya (ITeC), amb telf. de contacte 933 093 404.

Presentació de l'oferta i admissió

El suport informàtic lliurat per a la presentació de les ofertes (extensió LCT, compatible amb el programa informàtic TCQ 2000 de l'ITEC), permet verificar el compliment dels requeriments establerts al plec de bases. Un cop verificada l'oferta, cal llistar l'anomenat "certificat de validesa", que un cop signat, s'adjuntarà al sobre únic, juntament amb la resta dels documents indicats al plec de bases. (veure Annex A)

L'ofertant ha de presentar el seu propi pressupost en suport informàtic –editable i pdf- de la següent manera:

- Editable: arxiu TCQ corresponent al programa informàtic TCQ 2000 de l'ITEC,



- PDF: arxiu que inclogui justificació dels preus unitaris, pressupost, resum del pressupost i “última pàgina” on consten els imports resultants de l’oferta econòmica abans d’IVA i IVA inclòs
- Certificat de validesa signat per l’adjudicatari (veure Annex A).

Aquest pressupost ofertat ha de ser comparable al 100% amb el pressupost base de licitació per garantir la seva congruència i l’homogeneïtat de les ofertes a valorar. Per tant:

- No es podran modificar els amidaments previstos al projecte
- No es podrà modificar la descripció de cap de les partides pressupostàries del projecte.
- No es podrà modificar el preu de les partides alçades, ja siguin d’abonament íntegre o a justificar. (si hi ha discrepàncies entre “ut” i/o “pa” del pdf i el TCQ, el que preval és l’arxiu TCQ)

L’incompliment de qualsevol d’aquests condicionants suposarà automàticament l’exclusió del procés de licitació en considerar-se que l’oferta no s’ajusta a l’objecte del contracte.

Els preus unitaris presentats no només serviran per validar la bondat de l’oferta presentada sinó que seran contractuals i serviran de base per a les certificacions d’obra i, per tant, per al pagament d’aquestes.

Els imports que figuren a la proposta econòmica, el certificat de validesa i l’últim full han de ser coincidents. No complir aquest requeriment és motiu d’exclusió.



ANNEX A

ARXIU LCT – CERTIFICAT DE VALIDESA

Descripció

L'AMB realitzarà la comparació d'ofertes mitjançant el mòdul del TCQCOF per tal de garantir que es realitza de forma homogènia.

L'arxiu del pressupost que es publicarà a la licitació tindrà l'extensió **.lct** i s'utilitzarà perquè els licitadors presentin les seves ofertes.

Es realitzarà una homogeneització de les ofertes a partir de la base de licitació, abans de lliurar l'oferta a l'AMB.

Procediment

- (1) Descarregar el fitxer de licitació de la web de l'AMB.
- (2) Obrir l'oferta del fitxer .lct amb el programa TCQ i posar els preus (en cas de no realitzar-se en TCQ s'haurà d'extreure el fitxer en format BC3).
- (3) Anar al menú **Homogeneïtzació**, l'opció **Assistent de validació de l'oferta**.

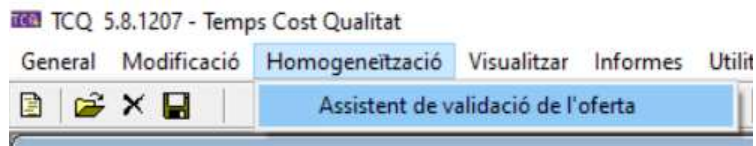

Apareixerà el següent menú:



Homogeneïtzació d'ofertes

Dades licitació

Licitació: ATINÒDROM A L'ANTIC CAMP DE FUTBOL DEL PARC NOU Total Base: 1.193.909,45

Termini (mesos): 10

Criteris homogeneïtzació

Partides alçades a justificar Preus Ofertats a 0 Adaptar a banc de preus

Justificació de material Justificació de ma d'obra i maquinària Justificació de transport

Criteris	Codi	Descripció	Condicció	Imp. o %	Valor
Especials					

Nom ofertant: Terminis (mesos): 0

Observacions

Signatura

Començar

Sortir

Els criteris d'homogeneïtzació ja vénen determinats per l'AMB i per tant no es poden modificar.

(4) Complimentar únicament el **nom de l'ofertant, el termini i, si escau, les observacions.**

(5) Cal prémer el botó **Començar** per iniciar el procés.

- Si tot ha anat bé apareixerà el **resum del resultat de l'homogeneïtzació.**
- Si l'homogeneïtzació no ha finalitzat correctament apareixerà la següent pantalla, on es mostren les **incidències que impedeixen homogeneïtzar** l'oferta. Caldrà esmenar els problemes i repetir el procés de validació de l'oferta:

incidències Homogeneïtzació

Incidències Homogeneïtzació

Codi	Oferta	Inici	Fi	Incidències
01.0	CONSTRUCCIONS	18/07/2007 10:45:20	18/07/2007 10:45:20	

No s'ha pogut homogeneïtzar l'oferta 1.0

Apartat no trobat al pressupost.

Apartat no trobat al pressupost.

Apartat no trobat al pressupost.

Apartat no trobat al pressupost.

Sortir



(6) Un cop s'hagi realitzat la homogeneïtzació de l'oferta es mostrarà el llistat d'incoherències.

98110820 PATINÓDROM A L'ANTIC CAMP DE FUTBOL DEL PARC NOU
PROJECTE EXECUTIU DE PATINÓDROM A L'ANTIC CAMP DE FUTBOL DEL PARC NOU, EL PRAT DE LLOBREGAT

LLISTAT D'INCOHERÈNCIES

Data: 12/2/2022 Pàg: 1

Nº Oferta: 1 Licitador: CONSTRUCTORA 1

Resum de l'homogeneïtzació de l'oferta

Criteris d'Homogeneïtzació:

- | | |
|---|---|
| <input checked="" type="checkbox"/> Partides Alçades a Justificar | <input type="checkbox"/> Justificació de Material |
| <input type="checkbox"/> Preus Ofertats a 0 | <input type="checkbox"/> Justificació de Ma d'Obra i Maquinària |
| <input type="checkbox"/> Adaptar a Banc de Preus | <input type="checkbox"/> Justificació de Transport |

Import PEM abans de recalcular	1.193.909,45
Variació per recàlcul	0,00
Import PEM recalculat	1.193.909,45
Variació per coeficient	0,00
Import preu resultat	1.193.909,45
<hr/>	
Variació per homogeneïtzació	0,00
Variació per Ajust d'Amidaments	0,00
Variació per Ajust de Partides d'Obra	0,00
Variació per Ajust de Partides Alçades a Justificar	0,00
Variació per Ajust de Preus 0	0,00
Variació per Ajust d'Acció Cultural	0,00
<hr/>	
Import PEM HOMOGENEÏTZAT	1.193.909,45

Aquest informe servirà per saber els canvis que s'han realitzat en l'oferta i per comprovar que sigui homogènia amb la base de licitació.

La oferta homogeneïtzada és la que s'haurà de lliurar a l'AMB juntament amb el Certificat de validesa.

El llistat d'incoherències té un primer full que resumeix el resultat de l'homogeneïtzació. En aquest es podrà saber si el procés d'homogeneïtzació ha alterat els imports de les partides i, en cas positiu, també saber-ne el motiu.

A més a més s'obindrà, si escau, l'estimació de variacions d'import per canvis en les diferents partides i també s'informarà de si s'ha deixat alguna partida amb import igual a 0, així com de si s'han fet alteracions de la definició de les dades de l'últim full.

(7) Una vegada tanquem aquesta pantalla apareixerà el següent missatge:



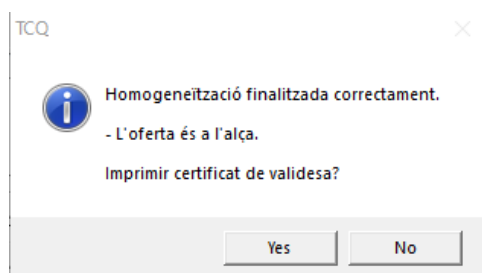

Aquest missatge pot advertir, també de les següents situacions:

- Els casos en que el termini d'execució de les obres és superior al de la base de licitació
- Quan l'import final de l'oferta és a l'alça
- Quan la definició de l'últim full és diferent de la base de licitació:

Es pot cancel·lar el procés, però si premem el botó Si, la nostra oferta de treball reflectirà els canvis efectuats

al procés d'homogeneïtzació i l'assistent realitzarà el certificat de validesa que s'ha de lliurar a l'AMB degudament signat.

(8) El certificat de validesa mostrarà la diferència en relació a l'oferta base i el percentatge de baixa/alça.

PROJECTE EXECUTIU DE PATINÒDROM A L'ANTIC CAMP DE FUTBOL DEL PARC NOU, EL PRAT DE LLOBREGAT

CERTIFICAT DE VALIDESA		Data
		12/2/2022
LICITADOR: CONSTRUCTORA 1		
Import PEC + IVA de la base de Licitació (L)		1.719.110,22
Import PEC + IVA HOMOGENEÏTZAT de l'OFERTA(H)		1.719.110,22
Diferència (H-L)		0,00
Percentatge d'alça		0,0000%

En cas de que l'import que figura a l'oferta econòmica no coincideixi amb l'indicat aquí, s'entendrà que els preus unitaris ofertats resulten de l'aplicació d'un coeficient lineal d'ajust entre els dos imports, respectant i condicions particulars de les partides alçades a justificar i altres criteris especials.

(L'oferta inclou elements amb preus a "zero", els quals són assumits pel concursant)

Aquest percentatge es calcularà amb la fórmula: $100 \times (OFERTA - BASE) / BASE$ i s'arrodoneix a 4 decimals.



Quan l'import homogeneïtzat superi el de licitació (alça) s'emetrà un avís per pantalla. De tota manera, es permetrà gravar una oferta a l'alça. En aquest cas, on diu percentatge de baixa dirà percentatge d'alça i s'expressarà amb signe positiu. També apareix un missatge d'avís per pantalla quan el termini per a l'execució de les obres és superior al de la base de la licitació.

(9) Exportar la Oferta Homogeneïtzada:

Un cop realitzat el certificat de validesa, l'assistent fa l'exportació de l'oferta per tal que pugui ser lliurada a

L'AMB

Apareixerà l'assistent de còpies d'obres, que demana el nom del fitxer destí de la còpia.

Cal que sigui un fitxer de nova creació (que no existeixi prèviament) per tal que el seu contingut sigui únicament i exclusivament el de l'oferta que es lliura a l'AMB

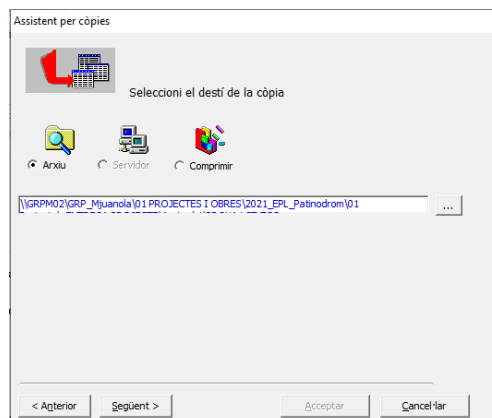

Prenem **Següent**.

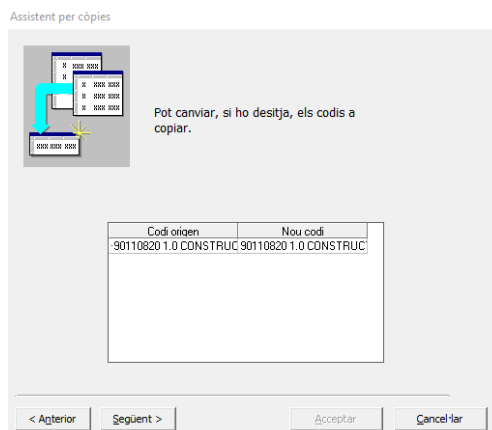

Prenem **Següent**.

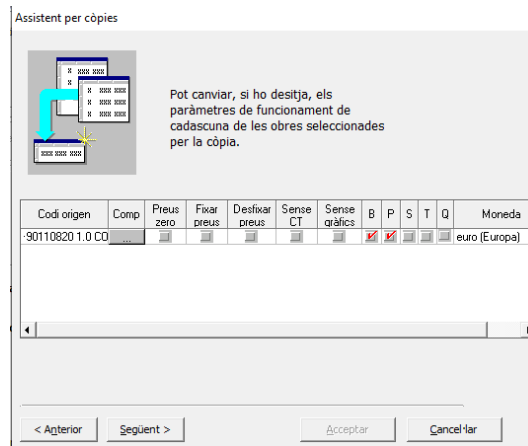

Prenem **Següent**.

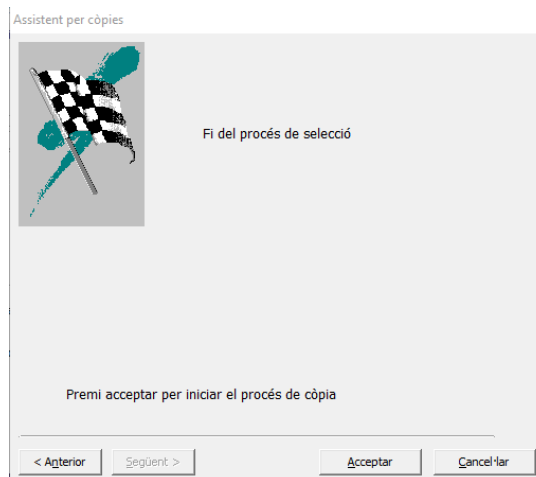

(10) Lliurar a l'AMB la oferta juntament amb el certificat de validesa degudament signat

