

**PLEC DE CLÀUSULES ADMINISTRATIVES REGULADORES DEL CONTRACTE ADMINISTRATIU DE L'OBRA CONSISTENT EN LA MILLORA DEL TANCAMENT PERIMETRAL DE DIVERSES INSTAL·LACIONS ESPORTIVES DE TITULARITAT MUNICIPAL (CAMP DE FUTBOL DE LA BALCONADA, PISTES DE CAL GRAVAT, DE LA PLAÇA 8 DE MARÇ I DE LA FONT DELS CAPELLANS) CON.EXP 202600049**

**PLEC DE CLÀUSULES ADMINISTRATIVES REGULADORES DEL CONTRACTE ADMINISTRATIU DE L'OBRA CONSISTENT EN LA MILLORA DEL TANCAMENT PERIMETRAL DE DIVERSES INSTAL·LACIONS ESPORTIVES DE TITULARITAT MUNICIPAL (CAMP DE FUTBOL DE LA BALCONADA, PISTES DE CAL GRAVAT, DE LA PLAÇA 8 DE MARÇ I DE LA FONT DELS CAPELLANS) CON.EXP 2026000049**

**ÍNDEX**

<b>CAPÍTOL I.....</b>	<b>5</b>
<b>DISPOSICIONS GENERALS .....</b>	<b>5</b>
Clàusula 1a. Objecte del contracte. ....	5
Clàusula 2a. Naturalesa i règim jurídic.....	6
Clàusula 3a. Termini del contracte. ....	7
Clàusula 4a. Valor estimat del contracte i pressupost de licitació.....	7
Clàusula 5a. Despeses.....	7
Clàusula 6a. Règim de recursos. ....	8
Clàusula 7a. Règim d'invalidesa.....	8
Clàusula 8a. Jurisdicció competent.....	8
Clàusula 9a. Identificació d'òrgans .....	8
 <b>CAPÍTOL II</b>	
<b>PROCEDIMENT DE CONTRACTACIÓ.....</b>	<b>9</b>
Clàusula 10a. Procediment d'adjudicació. ....	9
Clàusula 11a. Tramitació ordinària. ....	9
Clàusula 12a. Capacitat.....	9
Clàusula 13a. Classificació i solvència econòmica i solvència tècnica o professional.....	10
Clàusula 14a. Mitjans de comunicació electrònics. ....	11
Clàusula 15a. Presentació de les proposicions. ....	12
Clàusula 16a. Forma de presentació de les proposicions. ....	18
Clàusula 17a. Sobre número 1. Documentació administrativa.....	19
Clàusula 18a. Sobre número 2.....	20
Clàusula 19a. Sobre número 3.....	20
Clàusula 20a. Mesa de contractació. ....	20
Clàusula 21a. Obertura de les proposicions. ....	20
Clàusula 22a. Criteris d'adjudicació. ....	21
 <b>CAPÍTOL III</b>	
<b>ADJUDICACIÓ I FORMALITZACIÓ DEL CONTRACTE.....</b>	<b>25</b>
Clàusula 23a. Classificació de les ofertes i proposta d'adjudicació.....	25
Clàusula 24a. Presentació de la documentació justificativa del compliment dels requisits previs pel licitador que hagi presentat l'oferta amb una millor relació qualitat preu .....	25
Clàusula 25a. Garantia definitiva .....	27
Clàusula 26a. Adjudicació .....	27
Clàusula 27a. Formalització del contracte .....	27
Clàusula 28a. Termini de formalització.....	28
 <b>CAPÍTOL IV</b>	
<b>RELACIONS GENERALS ENTRE LES PARTS CONTRACTANTS.....</b>	<b>30</b>

Clàusula 29a. Coneixement per part del contractista del contracte i de les seves normes reguladores .....	30
Clàusula 30a. Direcció de l'obra.....	30
Clàusula 31a. Contractista i el seu personal d'obra .....	30
Clàusula 32a. Ordres al contractista i llibre d'incidències.....	30
Clàusula 33a. Facultats de l'Ajuntament respecte del personal del contractista .....	31
Clàusula 34a. Política de protecció de dades.....	31
Clàusula 35a. Principis ètics i regles de conducta .....	34

## **CAPÍTOL V**

### **OBLIGACIONS SOCIALS, LABORALS I ECONÒMIQUES.....36**

Clàusula 36a. Obligacions fiscals, laborals, socials, administratives .....	36
Clàusula 37a. Risc i ventura .....	36
Clàusula 38a. Danys causats com a conseqüència de l'execució de les obres.....	37
Clàusula 39a. Subcontractació de parts d'obra .....	37

## **CAPÍTOL VI**

### **EXECUCIÓ DE L'OBRA.....39**

#### **Secció Primera**

##### **Disposicions generals.....39**

Clàusula 40a. Condicions especials d'execució.....	39
Clàusula 41a. Comprovació del replanteig. Inici de les obres.....	40
Clàusula 42a. Modificacions acordades com a conseqüència de la comprovació del replanteig.....	40
Clàusula 43a. Contingut del pla de seguretat i salut en el treball.....	40
Clàusula 44a. Lliurament i aprovació del pla de seguretat i salut.....	41
Clàusula 45a. Inspecció de l'obra .....	41
Clàusula 46a. Senyalització de l'obra i altres obligacions durant l'execució.....	41
Clàusula 47a. Interrupció de les obres.....	41
Clàusula 48a. Aportació d'equip i maquinària .....	41
Clàusula 49a. Materials procedents d'excavacions o demolicions en la pròpia obr.....	41
Clàusula 50a. Instruccions i normes d'obligat compliment en la matèria .....	42
Clàusula 51a. Magatzems .....	42
Clàusula 52a. Recepció i recusació de materials.....	42
Clàusula 53a. Retirada de materials no emprats en l'obra .....	42

#### **Secció Segona**

##### **Obres defectuoses o mal executades.....42**

Clàusula 54a. Obres defectuoses o mal executades.....	42
Clàusula 55a. Demolició i reconstrucció de les obres defectuoses o mal executades i les seves despeses .....	42

#### **Secció tercera**

##### **Modificació del contracte.....43**

Clàusula 56a. Modificació del contracte.....	43
--	----

## **CAPÍTOL VII**

### **ABONAMENT DE L'OBRA EXECUTADA.....44**

#### **Secció primera.....44**

##### **Amidament i valoració.....44**

Clàusula 57a. Amidaments .....	44
Clàusula 58a. Relacions valorades .....	44
Clàusula 60a. Audiència del contractista .....	44

**Secció segona**

<b>Abonament de les obres .....</b>	<b>45</b>
Clàusula 61a. Requisits per l'abonament .....	45
Clàusula 62a. Preus unitaris .....	45
Clàusula 63a. Partides alçades .....	45
Clàusula 64a. Abonament de les certificacions d'obra .....	46
Clàusula 65a. Revisió de preus .....	46
Clàusula 66a. Altres .....	46

**CAPÍTOL VIII**

<b>INCIDÈNCIES DEL CONTRACTE .....</b>	<b>47</b>
Clàusula 67a. Demora en l'execució .....	47
Clàusula 68a. Altres multes .....	47
Clàusula 69a. Pagament de les multes i responsabilitats .....	47

**CAPÍTOL IX**

<b>EXTINCIÓ DEL CONTRACTE .....</b>	<b>49</b>
Clàusula 70a. Causes d'extinció .....	49

**Secció primera**

<b>Compliment del contracte .....</b>	<b>49</b>
Clàusula 71a. Comunicació de la finalització de les obres .....	49
Clàusula 72a. Acta de recepció .....	49
Clàusula 73a. Termini de garantia .....	50
Clàusula 74a. Medició general .....	50
Clàusula 75a. Certificació final de les obres executades .....	50
Clàusula 76a. Verificació de l'estat de les obres durant el termini de garantia .....	51
Clàusula 77a. Responsabilitat per vicis ocults .....	51
Clàusula 78a. Cancel·lació de garanties constituïdes i liquidació .....	51

**Secció segona**

<b>Resolució del contracte .....</b>	<b>51</b>
Clàusula 79a. Resolució del contracte .....	51
Clàusula 80a. Termini per retirar instal·lacions i equip .....	52

**ANNEX I: Memòries valorades**

**ANNEX II: Model de declaració de responsable**

**ANNEX III: Model de document europeu únic de contractació (DEUC)**

**ANNEX IV: Model d'oferta econòmica i ampliació del termini de garantia**

**ANNEX V: Declaració sobre l'alteració de les dades que figuren al registre de licitadors**

**ANNEX VI: Models de garantia definitiva i de sol·licitud de retenció en el preu**

**PLEC DE CLÀUSULES ADMINISTRATIVES REGULADORES DEL CONTRACTE ADMINISTRATIU DE L'OBRA CONSISTENT EN LA MILLORA DEL TANCAMENT PERIMETRAL DE DIVERSES INSTAL·LACIONS ESPORTIVES DE TITULARITAT MUNICIPAL (CAMP DE FUTBOL DE LA BALCONADA, PISTES DE CAL GRAVAT, DE LA PLAÇA 8 DE MARÇ I DE LA FONT DELS CAPELLANS) CON.EXP2026000049**

**CAPÍTOL I**  
**DISPOSICIONS GENERALS**

**Clàusula 1a. Objecte del contracte.** Constitueix l'objecte del contracte l'execució de les obres contingudes a les memòries valorades següents:

- Memòria valorada "Millora del tancament perimetral del camp de futbol de La Balconada".
- Memòria valorada "Millora del tancament perimetral de la pista de Cal Gravat".
- Memòria valorada "Millora del tancament perimetral de la pista de la plaça 8 de març"
- Memòria valorada "Millora del tancament perimetral de la pista de la Font dels Capellans".

Les memòries valorades anteriorment esmentades van ser aprovades el dia 21 d'abril de 2026 i s'adjunten a aquest Plec com a **Annex número I.**

L'objecte del contracte té la codificació següent en la Classificació de Productes per Activitats 2008:

- 42. Obres d'enginyeria civil i treballs de construcció per a obres d'enginyeria civil.

Així mateix, té la codificació que s'indica a continuació en el Vocabulari Comú de Contractes Públics 2008:

- 45421140-7 - Instal·lació de tancaments metàl·lics, excepte portes i finestres.

Integren el contracte, el present plec de clàusules administratives i les memòries valorades anteriorment esmentades. En cas que existeixi contradicció entre el contingut de les memòries valorades i el d'aquest plec de clàusules administratives, prevaldrà el d'aquest darrer. També tenen caràcter contractual el programa de treball acceptat per l'òrgan de contractació, els quadres de preus i el document en què es formalitzi el contracte.

L'obra s'executarà amb estricta subjecció a les memòries valorades aprovades i anteriorment esmentades, a les clàusules d'aquest plec i seguint les instruccions que en la seva interpretació donin els facultatius directors de l'obra al contractista.

El contractista assumeix la plena responsabilitat civil fins i tot davant tercers, que es derivi del compliment o incompliment contractual i a l'efecte s'obliga a tenir contractada l'assegurança corresponent.

Justificació de la necessitat: Els projectes de Millora del tancament perimetral del camp de futbol de La Balconada, de la pista de Cal Gravat, de la pista de la plaça de 8 de març i de la Font dels Capellans formen part de les previsions municipals de millora dels equipaments esportius de la ciutat que queden recollides en el pressupost municipal de l'any 2026.

Justificació de la indivisibilitat en lots: L'obra prevista abasta un sol àmbit d'actuació, té un import inferior a 500.000 euros i, d'acord amb la directriu 1/2018 de la Direcció General de Contractació Pública, quedaria justificada la seva no divisió en lots. D'altra banda, per les pròpies característiques de l'actuació, la divisió en lots del contracte faria la seva execució excessivament difícil des del punt de vista tècnic, fent més complex el seu seguiment, la qual cosa, comportaria el risc d'incidir negativament en la correcta execució de les actuacions.

**Clàusula 2a. Naturalesa i règim jurídic.** Aquest contracte té naturalesa jurídica administrativa, com a contracte d'obres, d'acord amb el que estableix l'article 13 de la Llei 9/2017, de 8 de novembre, de contractes del sector públic (LCSP en endavant), per la qual es transposen a l'ordenament jurídic espanyol les directives del Parlament Europeu i del Consell 2014/23/UE i 2014/24/UE, de 26 de febrer de 2014.

Per a tot allò no regulat en els plecs de clàusules, serà d'aplicació la normativa següent:

- Directiva 2014/24/UE, del Parlament Europeu i del Consell, de 26 de febrer de 2014, sobre contractació pública.
- LCSP, en el seu contingut bàsic determinat a la seva disposició final primera.
- Reglament general de la Llei de contractes de les administracions públiques, aprovat per Reial decret 1098/2001, de 12 d'octubre (RGLCAP).
- Llei 19/2014, de 29 de desembre, de transparència, accés a la informació pública i bon govern.
- Llei 39/2015, d'1 d'octubre, de procediment administratiu comú de les administracions públiques.
- Llei 40/2015, d'1 d'octubre, de règim jurídic del sector públic.
- Llei 7/1985, de 2 d'abril, reguladora de les bases de règim local (LRBRL).
- Decret legislatiu 2/2003, de 28 d'abril, pel qual s'aprova el Text refós de la Llei municipal i de règim local de Catalunya (TRLMRLC).
- Decret 179/1995, de 13 de juny, pel qual s'aprova el Reglament d'obres, activitats i serveis del ens locals (ROAS).

- Reial decret legislatiu 781/1986, de 18 d'abril, pel qual s'aprova el Text refós de les disposicions vigents en matèria de règim local (TRRL), en els seus aspectes bàsics.
- LCSP, en els seus aspectes considerats no bàsics.
- Altres disposicions administratives aplicables.
- En defecte de dret administratiu, s'estarà al dret privat.

**Clàusula 3a. Termini del contracte.** El termini d'execució del contracte serà de tres (3) mesos, comptats des de la data que s'indiqui a l'acta de comprovació del replanteig a què fa referència l'apartat 2 de la clàusula 41a d'aquest plec.

**Clàusula 4a. Valor estimat del contracte i pressupost de licitació.** El valor estimat del contracte és de cent dotze mil cent seixanta-set euros amb setanta-set cèntims (112.167,77.-€), IVA no inclòs. A aquest import li resulta d'aplicació un IVA al 21%, que comporta un import de vint-i-tres mil cinc-cents cinquanta-cinc euros amb vint-i-tres cèntims (23.555,23.-€).

Així doncs, el pressupost de licitació màxim serà de cent trenta-cinc mil set-cents vint-i-tres euros (135.723.-€), IVA inclòs.

No seran acceptades aquelles ofertes que superin aquests imports màxims.

La despesa s'imputarà a l'aplicació pressupostària a les aplicacions pressupostàries 26.3421.62200 i 26.3421.63200 (2026/2/INVER/52) del pressupost municipal de l'any 2026.

**Clàusula 5a. Despeses.** Aniran a càrrec del contractista les despeses corresponents a l'atorgament del contracte i tots els impostos, taxes i arbitris que es derivin de l'adjudicació i formalització del contracte.

Així mateix, l'adjudicatari es farà càrrec, si escau, del dipòsit de garantia per a l'execució d'obres davant de qualsevol organisme oficial o companyia de serveis que així ho requereixi.

L'adjudicatari assumirà l'elaboració i col·locació dels cartells anunciadors de l'obra; el corresponent al model municipal i, si escau, el corresponent a altres administracions implicades que puguin finançar l'actuació.

L'adjudicatari es farà càrrec de les despeses derivades del tancament de l'obra i de les senyalitzacions de la reordenació del trànsit i dels itineraris de vianants que pugui comportar el conjunt de l'obra o de cadascuna de les fases en què calgui executar-la.

L'adjudicatari es farà càrrec dels elements de l'obra que garanteixin l'accés, almenys a peu, a cadascuna de les instal·lacions de la zona durant les obres.

L'adjudicatari, en completar les obres, lliurarà als serveis tècnics municipals la documentació final d'obra que, en el present cas, constarà d'almenys dels documents següents: plànols geomètrics i estructurals del conjunt de l'obra, traçat de les xarxes de servei (acompanyat de les fotografies de tots els elements abans de reblir les rases) i documents acreditatius del control de qualitat i de certificació de materials i elements.

**Clàusula 6a. Règim de recursos.** Els actes de preparació i d'adjudicació, i els adoptats en relació amb els efectes, la modificació i l'extinció d'aquest contracte, són susceptibles de recurs potestatiu de reposició, d'acord amb el que estableix la Llei 26/2010, del 3 d'agost, del règim jurídic i de procediment de les administracions públiques de Catalunya, i la Llei 39/2015, d'1 d'octubre, del procediment administratiu comú de les administracions públiques; o del recurs contenciós administratiu, de conformitat amb el que disposa la Llei 29/1998, de 13 de juliol, reguladora de la jurisdicció contenciosa administrativa.

**Clàusula 7a. Règim d'invalidesa.** Aquest contracte està subjecte al règim d'invalidesa previst als articles 38 a 43 de l'LCSP.

**Clàusula 8a. Jurisdicció competent.** L'ordre jurisdiccional contenciós administratiu és el competent per a la resolució de les qüestions litigioses que es plantegin en relació amb la preparació, l'adjudicació, els efectes, la modificació i l'extinció d'aquest contracte.

**Clàusula 9a. Identificació d'òrgans.** En compliment d'allò que preveu la disposició addicional 32a de l'LCSP, cal identificar com a òrgan administratiu amb competències en matèria de comptabilitat pública a la Intervenció municipal; i com a òrgan de contractació, l'alcalde, de conformitat amb la disposició addicional 2a de l'LCSP. No obstant això, per resolució número 11.376, del dia 23 de juny de 2023, publicada al BOP del dia 27 de juny de 2023, aquesta competència es va delegar a la Junta de Govern Local.

## **CAPÍTOL II** **PROCEDIMENT DE CONTRACTACIÓ**

**Clàusula 10a. Procediment d'adjudicació.** Tenint en compte el valor estimat del contracte i el percentatge que representa la puntuació del criteri de judici de valor respecte la totalitat, el procediment d'adjudicació serà l'obert.

Mitjançant aquest procediment, tot empresari interessat pot presentar la seva proposició, sempre que reuneixi les condicions de classificació que més endavant s'indiquen.

**Clàusula 11a. Tramitació ordinària.** La tramitació de l'expedient de contractació es farà de manera ordinària, en els termes previstos a l'article 116 de l'LCSP.

**Clàusula 12a. Capacitat.** Podran presentar-se a la licitació les persones físiques o jurídiques, espanyoles o estrangeres, que tinguin plena capacitat d'obrar, disposin de la classificació requerida en aquest plec i no estiguin incurses en cap de les prohibicions per contractar amb el sector públic de les assenyalades en l'article 71 de l'LCSP.

El contracte s'atorgarà a una sola persona física o jurídica, o a una unió temporal d'empresaris a constituir-se a l'efecte, que s'obligui de forma solidària davant l'Ajuntament i compleixi amb el que preceptua l'article 69 de l'LCSP.

En relació amb les persones jurídiques, es requereix una capacitat especial per contractar, que:

- Les seves prestacions estiguin compreses dins dels fins, l'objecte o l'àmbit d'activitat que, d'acord amb els seus estatuts o regles fundacionals, els siguin propis i cal acreditar que es disposa d'una organització amb elements personals i materials suficients per l'execució deguda del contracte.
- Si pertanyen a la Unió Europea, han d'estar habilitades per realitzar la prestació de què es tracta, i si la legislació de l'estat en què estiguin establertes exigeix una autorització especial o la pertinença a una determinada organització per poder prestar-hi el servei, han d'acreditar que compleixen aquest requisit.
- En el supòsit de persones jurídiques dominants d'un grup de societats, es podrà tenir en compte les societats pertanyents al grup, a efectes d'acreditació de la classificació, sempre que aquesta acrediti que té, efectivament, a la seva disposició, els mitjans de les societats esmentades necessàries per l'execució del contracte.

La presentació de proposició per part dels licitadors presumeix que aquests accepten de manera incondicionada les clàusules d'aquest plec i la declaració responsable que reuneixen totes i cadascuna de les condicions exigides per contractar amb l'Ajuntament.

En aplicació de l'acord del ple de 21 de març de 2019, les empreses licitadores, contractistes o subcontractistes o empreses filials o interposades d'aquest contracte públic no poden realitzar operacions financeres en paradisos fiscals, segons la llista de països elaborada per les Institucions Europees o avalada per aquestes o, en el seu defecte, per l'estat espanyol, o fora d'ells i que siguin considerades delictives, en els termes establerts com ara delictes de blanqueig de capitals, frau fiscal o contra la Hisenda Pública. A aquests

efectes s'ha incorporat l'apartat corresponent a la declaració que s'adjunta al plec com a annex número II.

En cas que un licitador declari que té relacions amb paradisos fiscals i, un cop l'Ajuntament hagi estudiat la documentació descriptiva dels moviments financers, podrà excloure'l de la contractació.

**Clàusula 13a. Classificació i solvència econòmica i solvència tècnica o professional.** Les empreses que es presentin a la licitació podran acreditar la seva solvència econòmica i tècnica, mitjançant la classificació empresarial, o bé, mitjançant els mitjans descrits en el segon punt:

1. La classificació com a empreses contractistes d'obres, en el grup, subgrups i categoria que s'indica a continuació, segons el sistema de classificació establert per l'article 25 del RGLCAP:

Grup G, subgrup 6, categoria 1

2. Mitjans per acreditar la solvència:

**ECONÒMICA.** El licitador haurà d'acreditar:

Volum anual de negocis del licitador o candidat, en l'àmbit objecte del contracte, que referit a l'any de més volum de negoci dels tres últims acabats ha de ser almenys una vegada i mitja el valor estimat del contracte (això és 168.251,66€).

El volum anual de negocis del licitador o candidat s'ha d'acreditar per mitjà dels seus comptes anuals aprovats i dipositats al Registre Mercantil, si l'empresari està inscrit al Registre, i en cas contrari, pels que disposi el registre oficial en què hagi d'estar inscrit.

**TÈCNICA O PROFESSIONAL.** El licitador haurà d'acreditar l'execució d'obres de la mateixa tipologia a les que són objecte d'aquest contracte, efectuades en els últims cinc anys, avalats per certificats de bona execució, que incloguin l'objecte, l'import, les dates de prestació i l'entitat contractant.

El requisit mínim per considerar acreditada la solvència tècnica serà que l'import acumulat de la tipologia d'obra indicada, degudament acreditada, durant el millor any dels últims cinc, hagi assolit com a mínim la xifra de 112.167,77 €. L'import mínim de cada obra individualment considerada per tal de ser computada en la xifra indicada anteriorment haurà de ser de 10.000,00.-€. A l'efecte de considerar el requisit de solvència superat, no es tindran en compte obres per import inferior.

D'acord amb l'article 88.2 de l'LCSP i única i exclusivament quan el contractista sigui una empresa de nova creació, entenent com a empresa de nova creació aquella empresa que tingui una antiguitat inferior a cinc anys, la seva solvència tècnica s'acreditarà pels mitjans continguts a l'article 88.1.b de l'LCSP que s'indica a continuació:

- declaració indicant el personal tècnic o organismes tècnics, estiguin o no integrats en l'empresa, dels que aquesta disposa per a l'execució de les obres acompanyades dels documents acreditatius corresponents.

**Clàusula 14a. Mitjans de comunicació electrònics.** D'acord amb la disposició addicional quinzena de l'LCSP, la tramitació d'aquesta licitació comporta la pràctica de les notificacions i comunicacions que en derivin per mitjans exclusivament electrònics.

Les comunicacions i les notificacions que es facin durant el procediment de contractació i durant la vigència del contracte s'efectuaran per mitjans electrònics a través del sistema de notificació e-NOTUM, d'acord amb l'LCSP i la Llei 39/2015, d'1 d'octubre, del procediment administratiu comú de les administracions públiques. A aquests efectes, s'enviaran els avisos de la posada a disposició de les notificacions i les comunicacions a les adreces de correu electrònic i als telèfons mòbils que les empreses hagin facilitat a aquest efecte en el DEUC / la declaració responsable, d'acord amb el que s'indica en aquest plec. Un cop rebuts el/s correu/s electrònic/s i, en el cas que s'hagin facilitat també telèfons mòbils, els SMS, indicant que la notificació corresponent s'ha posat a disposició a e-NOTUM, haurà/n d'accedir-hi la/les persones designada/es, mitjançant l'enllaç que s'enviarà a aquest efecte. En l'espai virtual on hi ha dipositada la notificació, es permet accedir a dita notificació amb certificat digital o amb contrasenya.

Els terminis a comptar des de la notificació es computaran des de la data d'enviament de l'avís de notificació, si l'acte objecte de notificació s'ha publicat el mateix dia en el Perfil de contractant de l'òrgan de contractació.

En cas contrari, els terminis es computaran des de la recepció de la notificació per part de l'empresa a qui s'adreça.

D'altra banda, per tal de rebre tota la informació relativa a aquesta licitació, les empreses que ho vulguin i, en tot cas, les empreses licitadores s'han de subscriure com a interessades en aquesta licitació, a través del servei de subscripció a les novetats de l'espai virtual de licitació que a tal efecte es posa a disposició, un cop s'accedeix a l'anunci de licitació publicat en el perfil de contractant de l'òrgan de contractació, accessible des de la Plataforma de serveis de contractació pública de la Generalitat:

<https://contractaciopublica.cat/ca/perfils-contractant/detall/AJM?categoria=0>

Aquesta subscripció permetrà rebre avís de manera immediata a les adreces electròniques de les persones subscrietes de qualsevol novetat, publicació o avís relacionat amb aquesta licitació.

Les empreses que, d'acord amb la clàusula següent activin l'oferta amb l'eina de Sobre Digital s'inscriuran a la licitació automàticament.

Així mateix, determinades comunicacions que s'hagin de fer amb ocasió o com a conseqüència del procediment de licitació i d'adjudicació del present contracte es realitzaran mitjançant el tauler d'anuncis associat a l'espai virtual de licitació d'aquesta licitació de la Plataforma de Serveis de Contractació Pública. En aquest tauler d'anuncis electrònic, que deixa constància fefaent de l'autenticitat, la integritat i la data i hora de publicació de la

informació publicada, també es publicarà informació relativa tant a la licitació, com al contracte.

A més, les empreses licitadores també es poden donar d'alta en el Perfil del licitador, prèvia l'autenticació requerida. El Perfil del licitador està constituït per un conjunt de serveis adreçats a les empreses licitadores amb l'objectiu de proveir un espai propi a cada empresa licitadora, amb un seguit d'eines que faciliten l'accés i la gestió d'expedients de contractació del seu interès. Per donar-se d'alta cal fer "clic" en l'apartat "Perfil de licitador" de la Plataforma de Serveis de Contractació Pública i disposar del certificat digital requerit.

Les dades personals que s'obtinguin dels licitadors seran tractades per l'Ajuntament de Manresa com a Responsable del tractament, en el sentit de l'article 4.7 del Reglament general de protecció de dades. La finalitat del tractament serà gestionar el procediment de contractació. Les dades personals del contractista es tractaran per la mateixa finalitat, seguiment del contracte i actuacions que se'n deriven. La legitimació del tractament es fonamentarà en el compliment de les relacions precontractuals i contractuals. Es publicaran dades del contractista d'acord amb la normativa de transparència i de contractes del sector públic. Per a l'exercici dels drets reconeguts al Reglament general de protecció de dades (accés a les dades, rectificació, supressió, sol·licitar-ne la portabilitat, o la limitació o oposició al tractament) els licitadors es podran adreçar en qualsevol moment a l'Ajuntament.

**Clàusula 15a. Presentació de les proposicions.** Els interessats en prendre part en la licitació podran presentar les seves ofertes en un termini mínim de vint-i-sis (26) dies naturals, comptats a partir del dia següent a la publicació de l'anunci de licitació en el perfil del contractant de l'Ajuntament de Manresa ([www.manresa.cat](http://www.manresa.cat)), mitjançant l'eina de Sobre Digital accessible a l'adreça web següent:

<https://contractaciopublica.cat/ca/perfils-contractant/detall/AJM?categoria=0>.

En el cas que finalitzés en dissabte o festiu, es prorrogaria fins al dia hàbil següent. La presentació de proposicions es podrà realitzar durant les 24 hores del dia, cada dia de l'any, excepte l'últim dia del termini en el qual la presentació d'ofertes es podrà tramitar fins a les 14:00:00 h.

En cas de fallida tècnica que impossibiliti l'ús de l'eina de Sobre Digital el darrer dia de presentació de les proposicions, sempre hi quan l'AOC hagi comunicat la incidència, l'òrgan de contractació ampliarà el termini de presentació de les mateixes el temps que es consideri imprescindible, modificant el termini de presentació d'ofertes; publicant a la Plataforma de Serveis de Contractació Pública (Perfil del Contractant) l'esmena corresponent; i, addicionalment, comunicant el canvi de data a totes les empreses que haguessin activat oferta.

L'Ajuntament de Manresa, de conformitat amb la disposició addicional 16a i 17a en relació amb la disposició final 6a de l'LCSP, i en compliment del principi de transparència en la contractació i d'eficàcia i eficiència de l'actuació administrativa, fomentarà i preferirà la utilització de mitjans electrònics, informàtics i telemàtics.

Així mateix, d'acord amb les disposicions de la Llei 39/2015, d'1 d'octubre, del Procediment Administratiu Comú de les Administracions Públiques, i amb la voluntat de fomentar l'agilitat,

eficàcia i eficiència dels procediments de contractació, les comunicacions, requeriments i notificacions hauran de realitzar-se per mitjans electrònics, informàtics o telemàtics.

És per això que, l'Ajuntament de Manresa, amb fonament a la normativa indicada en el paràgraf anterior, ha vist la necessitat que els licitadors concorrin al procediment de contractació pública únicament en format electrònic sobre digital, mitjançant la presentació de les proposicions, l'aportació de documents i les comunicacions i notificacions entre el licitador i l'òrgan de contractació a través de la Plataforma de Serveis de Contractació Pública de la Generalitat de Catalunya, garantint-se en tot moment la lliure concurrència, no discriminació i restricció d'accés a dit procediment.

La Plataforma de Serveis de Contractació Pública de la Generalitat de Catalunya, compleix íntegrament tots els requisits legals i tècnics previstos a l'LCSP, garantint-se en tot moment que:

- No són discriminatoris, trobant-se a disposició del públic de forma compatible amb les tecnologies de la informació i comunicació d'ús general.
- Tota la informació i les especificacions tècniques necessàries per a la presentació electrònica de les ofertes i sol·licituds de participació es troba a disposició de totes les parts interessades al Perfil del Contractant de l'Ajuntament de Manresa, sent d'ús general i àmplia implantació.
- Els sistemes de comunicacions i per l'intercanvi i emmagatzematge d'informació garanteixen la igualtat entre els licitadors i la integritat de les dades transmeses, i que només els òrgans competents, en la data assenyalada per això, puguin tenir accés als mateixos, o que en el cas d'incompliment d'aquesta prohibició d'accés, la violació pot detectar-se amb claredat.
- L'aplicació permet acreditar la data i hora de l'emissió o recepció de les comunicacions, la integritat del seu contingut i el remitent i destinatari de les mateixes.
- Tots els actes i manifestacions de voluntat dels òrgans administratius o de les empreses licitadores o contractistes que tinguin efectes jurídics i s'emetin tant en la fase preparatòria com en les fases de licitació, adjudicació i execució del contracte són autèntics mitjançant una firma electrònica reconeguda.

## 1. Procediment de presentació

Les empreses licitadores han de presentar la documentació que conformi les seves ofertes mitjançant l'eina de Sobre Digital accessible a l'adreça web següent:

<https://contractaciopublica.cat/ca/perfils-contractant/detall/AJM?categoria=0>.

Un cop accedeixin a través d'aquest enllaç a l'eina web de sobre Digital, les empreses licitadores hauran d'omplir un formulari per donar-se d'alta a l'eina i, a continuació, rebran un missatge, al/s correu/s electrònic/s indicat/s en aquest formulari d'alta, d'activació de l'oferta.

Les adreces electròniques que les empreses licitadores indiquin en el formulari d'inscripció de l'eina de Sobre Digital, que seran les emprades per enviar correus electrònics relacionats amb l'ús de l'eina de Sobre Digital, han de ser les mateixes que les que designin en el seu DEUC o declaració responsable per a rebre els avisos de notificacions i comunicacions mitjançant l'eNOTUM.

Les empreses licitadores han de conservar el correu electrònic d'activació de l'oferta, atès que l'enllaç que es conté en el missatge d'activació és l'accés exclusiu de què disposaran per presentar les seves ofertes a través de l'eina de Sobre Digital.

Accedint a l'espai web de presentació d'ofertes a través d'aquest enllaç tramès, les empreses licitadores hauran de preparar tota la documentació requerida i adjuntar-la en format electrònic en els sobres corresponents. Les empreses licitadores poden preparar i enviar aquesta documentació de forma esglaonada, abans de fer la presentació de l'oferta.

Per poder iniciar la tramesa de la documentació, l'eina requerirà a les empreses licitadores que introdueixin una paraula clau per a cada sobre amb documentació xifrada que formi part de la licitació (pel sobre 1 no es requereix paraula clau, atès que la documentació no està xifrada). Amb aquesta paraula clau es xifrarà, en el moment de l'enviament de les ofertes, la documentació.

Per tant, aquest procés de xifrat el duu a terme l'eina de Sobre Digital, de manera que les empreses licitadores NO han de xifrar prèviament els arxius mitjançant una altra eina. Així mateix, el desxifrat dels documents de les ofertes es realitza mitjançant la mateixa paraula clau, la qual han de custodiar les empreses licitadores. Cal tenir en compte la importància de custodiar correctament aquesta o aquestes claus (poden ser la mateixa per tots els sobres o diferents per cadascun d'ells), ja que només les empreses licitadores la/les tenen (l'eina de Sobre Digital no guarda ni recorda les contrasenyes introduïdes) i són imprescindibles per al desxifrat de les ofertes i, per tant, per l'accés al seu contingut.

Es demanarà a les empreses licitadores, mitjançant el correu electrònic assenyalat en el formulari d'inscripció a l'oferta de l'eina de Sobre Digital, que accedeixin a l'eina web de Sobre Digital per introduir les seves paraules clau en el moment que correspongui.

Les empreses licitadores poden accedir a l'espai web de preparació i presentació de l'oferta i, mitjançant el botó "anar a enviar paraules clau", accedir a l'espai des del qual enviar les paraules clau, una vegada finalitzat el termini de presentació d'ofertes, sense necessitat de cap requeriment ni recordatori previ per part de l'òrgan de contractació i/o de l'eina de licitació electrònica.

Quan les empreses licitadores introdueixin les paraules clau s'iniciarà el procés de desxifrat de la documentació, que es trobarà guardada en un espai virtual securitzat que garanteix la inaccessibilitat a la documentació abans, en el seu cas, de la constitució de la Mesa i de l'acte d'obertura dels sobres, en la data i l'hora establertes.

Les empreses licitadores han d'introduir en tot cas la paraula clau abans de la finalització de l'acte d'obertura del primer sobre xifrat.

En cas que alguna empresa licitadora no introdueixi la paraula clau, no es podrà accedir al contingut del sobre xifrat. Així, atès que la presentació d'ofertes a través de l'eina de Sobre

Digital es basa en el xifratge de la documentació i requereix necessàriament la introducció per part de les empreses licitadores de la/les paraula/es clau, que només elles custodien durant tot el procés, per poder accedir al contingut xifrat dels sobres, no es podrà efectuar la valoració de la documentació de la seva oferta que no es pugui desxifrar per no haver introduït l'empresa la paraula clau.

Una vegada complimentada tota la documentació de l'oferta i adjuntats els documents que la conformen, es farà la presentació pròpiament dita de l'oferta, la qual no es considera presentada fins que no ha estat registrada, amb l'apunt d'entrada corresponent, a través de l'eina. A partir del moment en què l'oferta s'hagi presentat, ja no es podrà modificar la documentació tramesa.

Cal tenir en compte que l'eina de Sobre Digital no permet suprimir o modificar les ofertes un cop presentades; sí és possible en qualsevol moment anterior a l'enviament de l'oferta.

En cas que una empresa licitadora presenti dues o més ofertes a un mateix lot/contracte dins del termini de presentació d'ofertes, pretenent que l'última substitueixi a una o unes ofertes anteriors, ha d'informar-ho així fefaentment a l'òrgan de contractació i aquest, o en el seu cas, la mesa de contractació, valorarà el que procedeixi respecte d'aquestes ofertes.

Podeu trobar material de suport sobre com preparar una oferta mitjançant l'eina de Sobre Digital a l'apartat de "Material d'ajuda per a persones usuàries" en el desplegable de "suport" de la Plataforma de serveis de contractació pública:

<https://contractaciopublica.cat/ca/manuals/usuari>

## 2. Certificats digitals

D'acord amb la disposició addicional primera del Decret Llei 3/2016, de 31 de maig, de mesures urgents en matèria de contractació pública, serà suficient l'ús de la signatura electrònica avançada basada en un certificat qualificat o reconegut de signatura electrònica en els termes previstos en el Reglament (UE) 910/2014/UE, del Parlament Europeu i del Consell, de 23 de juliol de 2014, relatiu a la identificació electrònica i els serveis de confiança per a les transaccions electròniques en el mercat interior i pel qual es deroga la Directiva 1999/93/CE. Per tant, aquest és el nivell de seguretat mínim necessari del certificat de signatura electrònica admesa per a la signatura del DEUC i de l'oferta.

Pel que fa als certificats estrangers comunitaris, s'acceptaran els certificats qualificats a qualsevol país de la Unió Europea d'acord amb l'article 25.3 del Reglament (UE) 910/2014/UE sobre identificació electrònica i serveis de confiança, esmentat, el qual disposa que "una signatura electrònica qualificada basada en un certificat qualificat emès a un Estat membre serà reconeguda com a signatura electrònica qualificada a la resta dels Estats membres.

## 3. Enviament en dues fases (empremta electrònica)

D'acord amb el que disposa l'apartat 1.h de la Disposició addicional setzena de l'LCSP, l'enviament de les ofertes mitjançant l'eina de sobre Digital es podrà fer en dues fases, transmetent primer l'empremta electrònica de la documentació de l'oferta, dins del termini de presentació d'ofertes, amb la recepció de la qual es considerarà efectuada la seva

presentació a tots els efectes, i després fent l'enviament de la documentació de l'oferta pròpiament dita, en un termini màxim de 24 hores. En cas de no efectuar-se aquesta segona remissió en el termini de 24 hores, es considerarà que l'oferta ha estat retirada. Si es fa ús d'aquesta possibilitat, cal tenir en compte que la documentació tramesa en aquesta segona fase ha de coincidir totalment amb aquella respecte de la que s'ha enviat l'empremta digital prèviament, de manera que no es pot produir cap modificació dels fitxers electrònics que configuren la documentació de l'oferta. En aquest sentit, cal assenyalar la importància de no manipular aquests arxius (ni, per exemple, fer-ne còpies, encara que siguin de contingut idèntic) per tal de no variar-ne l'empremta electrònica, que és la que es comprovarà per assegurar la coincidència de documents en les ofertes trameses en dues fases.

Les proposicions presentades fora de termini no seran admeses sota cap concepte.

#### **4. Virus informàtics i documents malmesos**

Les ofertes presentades han d'estar lliures de virus informàtics i de qualsevol tipus de programa o codi nociu, ja que en cap cas es poden obrir els documents afectats per un virus amb les eines corporatives de la Generalitat de Catalunya. Així, és obligació de les empreses contractistes passar els documents per un antivirus i, en cas d'arribar documents de les seves ofertes amb virus, serà responsabilitat d'elles que l'Administració no pugui accedir al contingut d'aquests.

En cas que algun document presentat per les empreses licitadores estigui malmès, en blanc o sigui il·legible o estigui afectat per algun virus informàtic, la Mesa de contractació valorarà, en funció de quina sigui la documentació afectada, les conseqüències jurídiques respecte de la participació d'aquesta empresa en el procediment, que s'hagin de derivar de la impossibilitat d'accedir al contingut d'algun dels documents de l'oferta. En cas de tractar-se de documents imprescindibles per conèixer o valorar l'oferta, la mesa podrà acordar l'exclusió de l'empresa.

Les empreses licitadores podran presentar una còpia de seguretat dels documents electrònics presentats en suport físic electrònic, que serà sol·licitada a les empreses licitadores en cas de necessitat, per tal de poder accedir al contingut dels documents en cas que estiguin malmesos. En aquest sentit, cal recordar la importància de no manipular aquests arxius per tal de no variar-ne l'empremta electrònica, que és la que es comprovarà per assegurar la coincidència dels documents de la còpia de seguretat, tramesos en suport físic electrònic, i dels tramesos en l'oferta, a través de l'eina de Sobre Digital. Així mateix, cal tenir en compte que aquesta còpia no podrà ser emprada en el cas d'haver enviat documents amb virus a través de l'eina de Sobre Digital, atesa la impossibilitat tècnica en aquests casos de poder fer la comparació de les empremtes electròniques i, per tant, de poder garantir la no modificació de les ofertes un cop finalitzat el termini de presentació.

#### **5. Mida màxima dels arxius**

L'eina de Sobre Digital no permet la presentació d'arxius de mida superior a 25 Mb. Per aquest motiu, els arxius de les ofertes d'aquesta mida s'han de comprimir o fragmentar en diverses parts. La partició s'ha de realitzar manualment (sense utilitzar eines del tipus winzip o winrar de partició automàtica) i sense incorporar cap tipus de contrasenya. Els arxius resultants de la partició s'incorporen en l'apartat d'altra documentació numerats (part 1 de 2, part 2 de 2). Quan en una licitació es prevegi que l'opció de comprimir o dividir l'arxiu sigui

inviabile per la mida dels arxius –com per exemple vídeos–, les empreses licitadores han de seleccionar l'arxiu de més de 25 Mb no partible sense clicar al botó “xifrar i desar” i, un cop preparada tota l'oferta normalment i tenint l'arxiu de més de 25 Mb i no partible seleccionat però no enviat, han de generar el resum que conté totes les empremtes electròniques adjuntes i enviar-lo. Les empreses han d'aportar l'arxiu en un suport electrònic físic (USB), de manera que l'òrgan de contractació o la mesa podrà comprovar la coincidència de les empremtes electròniques dels documents aportats en aquest suport físic electrònic amb les dels documents seleccionats en l'oferta presentada.

## **6. Especificacions tècniques i format dels documents**

Les especificacions tècniques necessàries per a la presentació electrònica d'ofertes estan disponibles a de “Material d'ajuda per a persones usuàries” en el desplegable de “suport” de la Plataforma de serveis de contractació pública:

<https://contractaciopublica.cat/ca/manuals/usuari>

El format de documents electrònics admissibles en aquesta licitació és el format PDF, en tant que formats d'ampli ús, fàcil accés i no discriminatori, que garanteixen la lliure i plena accessibilitat per l'òrgan de contractació, els òrgans de fiscalització i control, els òrgans jurisdiccional i els interessats.

## **7. Traducció de documents per a empreses estrangeres**

D'acord amb l'article 23 del RGLCAP, les empreses estrangeres han de presentar la documentació traduïda de forma oficial al català i/o al castellà.

## **8. Sol·licitud d'informació addicional i aclariments**

Les persones interessades en el procediment de licitació podran sol·licitar a l'òrgan de contractació informació addicional sobre els plecs i la documentació complementària, la qual haurà de facilitar-se, almenys, 6 dies abans que finalitzi el termini fixat per a la presentació d'ofertes, sempre que l'hagin demanat almenys 12 dies abans del transcurs del termini de presentació de les proposicions.

Les persones interessades en el procediment de licitació també poden dirigir-se a l'òrgan de contractació per sol·licitar aclariments del que estableixen els plecs o la resta de documentació, a través de l'apartat “d'enviar preguntes” de l'espai virtual de la licitació. Aquestes “preguntes i respostes” seran públiques i accessibles a través del tauler d'avisos, residenciat en el perfil de contractant de l'òrgan.

## **9. Caràcter secret de les proposicions i acceptació del plec**

Les proposicions són secretes i la seva presentació suposa l'acceptació incondicionada per part de l'empresa licitadora del contingut del present plec, així com del plec de prescripcions tècniques, així com l'autorització a la mesa i a l'òrgan de contractació per consultar les dades que recullen el Registre d'empreses licitadores i classificades de Catalunya o el Registre oficial de licitadors i empreses classificades del sector públic, o les llistes oficials d'operadors econòmics d'un Estat membre de la Unió Europea.

## 10. Nombre de proposicions per empresa

Cada empresa licitadora no pot presentar més d'una proposició. Tampoc pot subscriure cap proposta en UTE amb d'altres si ho ha fet individualment o figurar en més d'una unió temporal. La infracció d'aquestes normes dona lloc a la no-admissió de cap de les propostes que hagi subscrit.

**Clàusula 16a. Forma de presentació de les proposicions.** Les proposicions contindran els documents següents:

- Sobre número 1, contindrà la documentació administrativa enumerada a la clàusula 17a d'aquest plec.
- Sobre número 2, contindrà la documentació enumerada a la clàusula 18a d'aquest plec, la qual correspon a l'element a valorar mitjançant judici de valor.
- Sobre número 3, contindrà la documentació enumerada a la clàusula 19a d'aquest plec, la qual correspon a l'oferta econòmica i a la proposta d'ampliació del termini de garantia, a valorar de manera automàtica.

Els documents relatius al sobre número 1 es tindran en compte per considerar si l'oferta s'admet pura i simplement, o per si s'admet condicionadament (en cas que hi hagi errors esmenables) o bé per considerar-la no admesa.

Els documents relatius al sobre número 2 es tindran en compte per valorar les ofertes segons el criteri no associat a cap fórmula (ponderable segons un judici de valor).

Els documents relatius al sobre 3 es tindran en compte per valorar les ofertes segons els criteris avaluable de manera automàtica.

El contingut de l'oferta que resulti adjudicatària passarà a ser propietat de l'Ajuntament de Manresa, sense que l'empresa licitadora tingui dret a cap contraprestació econòmica per aquest fet.

Cap licitador no podrà presentar més que una proposició i tampoc no podrà subscriure cap proposta amb unió temporal amb d'altres si ho ha fet individualment o constar en més d'una unió temporal. La infracció d'aquesta condició implicarà la inadmissió de totes les propostes subscrites per ell.

Sens perjudici de les disposicions de l'LCSP relatives a la publicitat de l'adjudicació i a la informació que s'ha de donar als candidats i als licitadors, aquests podran designar com a confidencial part de la informació facilitada per ells en formular les ofertes, en especial respecte als secrets tècnics o comercials i als aspectes confidencials de les mateixes. Els òrgans de contractació no podran divulgar aquesta informació sense el seu consentiment.

En el supòsit que una part de la proposta sigui designada per la pròpia empresa com a confidencial, caldrà identificar clarament aquesta documentació i presentar-la en un arxiu independent a efectes que pugui ser clarament diferenciada i discriminada en el marc d'un expedient electrònic, en aquells supòsits que qualsevol interessat sol·liciti l'accés a l'expedient.

En cas contrari, no serà possible donar a aquesta informació un tractament diferenciat.

De la mateixa manera, el contractista haurà de respectar el caràcter confidencial d'aquella informació a la qual tingui accés amb motiu de l'execució del contracte, sempre que se li hagués donat el caràcter indicat als plecs o al contracte, o que per la seva pròpia naturalesa hagi de ser tractada com tal. Aquest deure es mantindrà durant un termini de cinc anys des del coneixement d'aquesta informació, llevat que el contracte o els plecs estableixin un termini major.

**Clàusula 17a. Sobre número 1. Documentació administrativa.** El primer sobre, anomenat sobre número 1, contindrà els documents següents:

- a) Document Únic Europeu de Contractació (DEUC), correctament emplenat, segons el model adjunt com a annex III.

En el DEUC les empreses declaren el següent:

- Que la societat està constituïda vàlidament i que de conformitat amb el seu objecte social es pot presentar a la licitació, així com que la persona signatària del DEUC té la deguda representació per presentar la proposició i el DEUC;
- Que compleix els requisits de classificació empresarial;
- Que no està incursa en prohibició de contractar;
- Que compleix amb la resta de requisits que s'estableixen en aquest plec i que es poden acreditar mitjançant el DEUC.

A més, les empreses licitadores indicaran en el DEUC, si escau, la informació relativa a la persona o les persones habilitades per representar-les en aquesta licitació. El DEUC s'ha de presentar signat electrònicament per la persona o les persones que tenen la deguda representació de l'empresa per presentar la proposició.

En el cas d'empreses que concorrin a la licitació amb el compromís d'agrupar-se en una unió temporal si resulten adjudicatàries del contracte, cadascuna ha d'acreditar la seva personalitat, capacitat i solvència, i presentar un DEUC separat. A més del DEUC, han d'aportar un document on consti el compromís de constituir-se formalment en unió temporal en cas de resultar adjudicatàries del contracte.

En el cas que l'empresa licitadora recorri a la classificació i mitjans d'altres empreses de conformitat amb el que preveu l'article 75 de l'LCSP, o tingui la intenció de subscriure subcontractes, ha d'indicar aquesta circumstància en el DEUC.

L'aportació de la documentació justificativa del compliment dels requisits exigits en aquest plec el compliment dels quals s'ha indicat en el DEUC, l'haurà d'efectuar l'empresa licitadora en qui recaigui la proposta d'adjudicació per haver presentat l'oferta amb una millor relació qualitat preu, amb caràcter previ a l'adjudicació.

Tanmateix, l'òrgan de contractació o la mesa de contractació podrà demanar a les empreses licitadores que presentin la totalitat o una part de la documentació justificativa del compliment dels requisits previs, quan considerin que hi ha dubtes raonables sobre la vigència o fiabilitat del DEUC o quan sigui necessari per al bon desenvolupament del procediment.

- b) Declaració responsable, signada electrònicament, per al compliment de les condicions establertes per contractar amb el sector públic conforme a la normativa nacional, d'acord amb el model que consta com a annex número II.

**Clàusula 18a. Sobre número 2.** Contindrà una proposta de planificació de l'execució que minimitzi l'afectació de les obres sobre l'entorn urbà i sobre els usos i funcionament dels equipaments. El pla d'execució aportat haurà de garantir i justificar l'acompliment del termini d'obra previst. La documentació aportada haurà d'incloure almenys un diagrama de planificació de les obres i la descripció de les actuacions proposades per a minimitzar les afectacions esmentades.

En cap cas, els licitadors podran incloure en els sobres 1 i 2, cap dada o referència a aquells criteris o aspectes que s'han d'incloure en sobres posteriors; i que d'alguna manera poguessin desvirtuar el secret de les propostes de valoració (*doctrina de la contaminació documental*).  
En cas contrari, la proposta en qüestió serà exclosa de la present licitació.

**Clàusula 19a. Sobre número 3.** El sobre 3 (annex IV) contindrà els documents següents:

1. Oferta econòmica. No seran acceptades aquelles ofertes superiors a 112.167,77€, IVA no inclòs. En cas de divergència entre l'oferta econòmica expressada en lletres i en xifres, prevaldrà aquella indicada en lletres.
2. Proposta d'ampliació del termini de garantia de l'obra, respecte del mínim previst a la clàusula 73a d'aquest plec. L'ampliació prevista s'haurà d'expressar en anys complets.

**Clàusula 20a. Mesa de contractació.** Pel que a fa la composició i règim de la Mesa de contractació, és procedent fer una remissió al contingut de l'acord del Ple municipal de data 18 de juliol de 2019, modificat pel mateix òrgan en sessió del dia 27 de gener de 2022, relatiu a la Mesa de contractació permanent, que es troba publicat al Perfil del contractant de l'Ajuntament de Manresa.

**Clàusula 21a. Obertura de les proposicions.** L'Ajuntament de Manresa qualificarà, internament, la documentació administrativa (sobre 1).

La mesa desestimarà aquells licitadors que no aportin tota la documentació requerida o que no acreditin la capacitat i classificació/solvència exigides.

La mesa concedirà un termini de tres dies per a la resolució d'errors o omissions. La comunicació als interessats es farà electrònicament al correu electrònic que haguessin indicat en la declaració indicada a la clàusula 17a d'aquest plec.

Un cop qualificada internament la documentació del sobre 1 i, esmenats, si s'escau, els defectes observats, es farà l'obertura de la documentació relativa al criteri la quantificació del qual depèn d'un judici de valor (sobre 2).

L'obertura del sobre corresponent als criteris quantificables automàticament (sobre 3) es farà posteriorment en acte públic, un cop emès informe tècnic sobre el contingut del sobre número 2.

En tot cas, no s'acceptaran aquelles proposicions que:

- Tinguin contradiccions, omissions, errors o esmenes que no permetin conèixer clarament allò que l'Ajuntament estimi fonamental per considerar l'oferta econòmica.
- No tinguin concordança amb la documentació examinada i admesa.
- Excedeixin del preu indicat a la clàusula 4a d'aquest plec.
- Variïn substancialment el model de proposició establert.
- Incompleteixin alguna de les previsions de la memòria valorada.

A continuació la mesa procedirà a la valoració de les ofertes en la seva totalitat, d'acord amb la puntuació obtinguda en els diferents criteris.

**Clàusula 22a. Criteris d'adjudicació.** Les propostes seran valorades d'acord amb els criteris establerts en aquesta clàusula i segons disposa l'article 145 de l'LCSP. La puntuació màxima total serà de 82 punts, que es distribuïran en funció de l'aplicació dels criteris següents:

**a) Criteris de judici de valor: Pla de minimització de les afectacions als usos i realitats de l'entorn dels equipaments esportius (màxim 40 punts):** Els paràmetres de valoració d'aquest criteri es basaran en els aspectes següents:

**1) Idoneïtat i viabilitat tècniques de les actuacions i procediments proposats per minimitzar les afectacions de les obres sobre l'entorn urbà i sobre els usos i funcionament de l'equipament i de l'entorn (fins a 20 punts)**

Què es valorarà: la capacitat del pla d'execució per establir actuacions i procediments tècnicament adequats i viables que permetin garantir la minimització de les afectacions de l'obra a l'entorn de l'actuació.

Es valorarà d'acord amb la gradació següent:

- 0-5 punts: proposta genèrica, amb actuacions poc concretes o sense justificació tècnica suficient.
- 6-10 punts: proposta amb descripcions clares però poc detallades; viabilitat limitada o poc contrastada.
- 11-15 punts: actuacions detallades i tècnicament coherents, amb viabilitat acreditada d'assoliment dels objectius de minimització d'afectacions.

- 16-20 punts: actuacions i procediments molt detallats, amb fonamentació tècnica sòlida i mesures específiques i realistes de minimització de les afectacions.

Justificació: aquest subcriteri es fonamenta en la necessitat de garantir que el pla d'execució presentat pels licitadors acrediti, amb arguments tècnics i objectius, l'efectivitat de les mesures de minimització de les obres. Mitjançant aquest subcriteri es busca identificar aquelles ofertes que proposin procediments d'execució realistes, coherents i tècnicament fonamentats, que permetin reduir les afectacions. La seva valoració es justifica perquè la solidesa tècnica del pla de minimització és un element clau per assegurar la convivència de les obres amb els usos i activitats existents al seu entorn, aspecte directament vinculat amb l'interès públic i amb l'efectiva satisfacció de les necessitats que motiven el contracte.

**2) Coherència i viabilitat tècnica dels diagrames de planificació aportats, que hauran de garantir i justificar l'acompliment del termini d'obra previst (fins a 20 punts)**

Què es valorarà: l'adequació, el detall i la consistència dels diagrames de planificació aportats respecte al termini d'obra previst.

Es valorarà d'acord amb la gradació següent:

- 0-5 punts: proposta genèrica, incoherent o inviable. El diagrama no compleix el termini global de l'obra, presenta errors de lògica tècnica greus (dependències físicament impossibles o ordre de construcció il·lògic) o la majoria de les fases estan descrites de forma genèrica amb manca de desglossament mínim de tasques.
- 6-10 punts: proposta bàsica i poc justificada. La planificació respecta el termini global i la lògica és correcta, però es considera feble. Presenta falta de detall ja que el desglossament d'activitats és insuficient per a un seguiment eficaç, les durades de les tasques són arbitràries o estan insuficientment justificades pels rendiments i volums d'obra o els punts crítics no estan identificats o és incoherent amb les interdependències de l'obra.
- 11-15 punts: proposta estructurada i clarament viable. El diagrama és coherent, clar i acredita la viabilitat tècnica. La majoria de les tasques estan ben definides i desglossades, s'acrediten les durades, les dependències són lògiques i s'intueix els elements crítics o queden parcialment identificats.
- 16-20 punts: proposta exhaustiva i rigorosa. La planificació és completa, rigorosa i optimitzada. Presenta un desglossament exhaustiu de totes les tasques elementals els elements crítics amb una seqüenciació completa i òptima d'interdependències, i indica i defineix les tasques no crítiques. Demostra solvència metodològica en la gestió del temps i el termini de l'obra.

Justificació: aquest subcriteri es fonamenta en la importància que té la planificació temporal detallada en l'execució de qualsevol obra pública. Els diagrames de planificació constitueixen una eina essencial per verificar la

coherència i la viabilitat del pla d'execució proposat ja que permeten identificar les activitats, els terminis parcials i les interdependències entre tasques. Mitjançant aquest subcriteri es volen premiar aquelles ofertes que, mitjançant una planificació acurada i ben estructurada, acreditin la seva capacitat de complir amb el termini global establert i, si escau, justificar una possible reducció. Aquesta exigència es justifica perquè un diagrama ben fonamentat no només facilita el seguiment i el control del contracte per part de l'Administració, sinó que també reflecteix la maduresa i solvència tècnica de l'empresa licitadora en la gestió de projectes d'obra pública.

**b) Criteris automàtics (puntuació màxima de 42 punts)**

**1) Oferta econòmica (fins a 40 punts).**

La puntuació es determinarà mitjançant la fórmula següent:

$$P = 40 \times (B/O)$$

P: puntuació

O: oferta del licitador

B: oferta més baixa de les considerades

Justificació: s'utilitza la fórmula proporcional inversa perquè les característiques del contracte permeten la introducció de paràmetres de qualitat en la prestació.

No obtindrà puntuació aquella oferta que ofereixi el pressupost de licitació.

Les ofertes econòmiques considerades seran aquelles que no incloguin valors anormals o desproporcionats. Tindran la consideració d'ofertes amb valors anormals o desproporcionats – i, per tant, no rebran puntuació en els criteris d'adjudicació – aquelles en què el percentatge de baixa sigui superior en més de 8 unitats percentuals respecte al càlcul de la mitjana de les baixes.

La mitjana de les baixes es calcularà com la mitjana aritmètica de les ofertes admeses al procediment obert, llevat de les dues ofertes més altes i les dues més baixes de l'esmentat grup d'ofertes, que no es tindran en compte per a l'esmentat càlcul. Quan el nombre d'ofertes admeses al procediment sigui inferior a set, per calcular l'esmentada mitjana aritmètica no es tindran en compte l'oferta més alta ni l'oferta més baixa. Quan el nombre d'ofertes admeses sigui inferior a cinc, per calcular l'esmentada mitjana aritmètica es tindran en compte totes les ofertes admeses.

En cas que només hi hagi una sola oferta admesa, l'oferta econòmica es podrà considerar anormal o desproporcionada quan representi una baixa superior al 20% respecte del pressupost de licitació.

En cas que una oferta o varies puguin incloure valors anormals o desproporcionats, serà d'aplicació el règim previst a l'article 149 de l'LCSP. A aquests efectes, es requerirà mitjançant proveïment de l'instructor de l'expedient al licitador o licitadors que les haguessin presentat perquè justifiquin raonadament i detallat el baix nivell

de preus o costos, o qualsevol altre paràmetre que hagi definit l'anormalitat de l'oferta.

La mesa de contractació avaluarà tota la informació i documentació proporcionada pel licitador i elevarà de forma motivada la corresponent proposta d'acceptació o rebuig a l'òrgan de contractació.

**2) Ampliació del termini de garantia de l'obra (fins a 2 punts). S'atorgarà mig punt per cada any addicional de garantia que es proposi, fins a un màxim de quatre (4) anys d'ampliació.**

L'oferta amb una millor relació qualitat preu serà la que obtingui una major puntuació en aplicació dels aspectes indicats en aquesta clàusula.

En cas que es produeixi un empat en aplicació dels criteris anteriors, tindran preferència en l'adjudicació del contracte les proposicions presentades que tinguin a la plantilla un nombre de persones treballadores fixes amb discapacitat superior al 2 per cent, sempre que aquestes proposicions igualin en els seus termes les d'una millor relació qualitat preu des del punt de vista dels criteris que serveixin de base per a l'adjudicació. A aquests efectes, en el cas d'empreses amb menys de 50 persones treballadores, al % de persones treballadores fixes amb discapacitat en plantilla que declarin caldrà sumar-li un 2%, amb la finalitat de, en el seu cas, poder fer la comparativa de manera equitativa amb el % que acrediten les empreses amb més de 50 persones treballadores. La referència a prendre en consideració per calcular el percentatge indicat de persones discapacitades serà el del darrer mes natural anterior al de publicació de l'anunci de licitació.

En el cas que l'oferta sigui presentada per una UTE, el percentatge de persones amb discapacitat que declari cada societat es ponderarà amb el percentatge de participació que tingui cada empresa integrant de la unió segons l'escrit indicat a la clàusula 17a, apartat primer, d'aquest plec.

Si un licitador presenta convenis, acords o compromisos amb terceres entitats vinculats amb mesures alternatives al compliment del 2% previst en la legislació d'integració social de minusvàlids, només es computarà el percentatge del 2% a efectes de resoldre l'empat indicat.

Si diverses empreses licitadores queden igualades quant a la proposició amb una millor relació qualitat preu i, a més, acrediten tenir relació laboral amb persones amb discapacitat en un percentatge igual o superior al 2 per cent, tindrà preferència en l'adjudicació del contracte l'empresa licitadora que disposi en la seva plantilla d'un percentatge més elevat de persones treballadores fixes amb discapacitat.

En cas que l'element consistent en el nombre de treballadors o treballadores amb discapacitat no resolgui l'empat, s'aplicaran per l'ordre indicat els criteris previstos a les lletres b), c) i d) de l'apartat 2 de l'article 147 de l'LCSP.

La documentació acreditativa o vinculada als criteris de desempat indicat es requerirà en el moment en que es produeixi l'empat (147.1 LCSP).

### **CAPÍTOL III** **ADJUDICACIÓ I FORMALITZACIÓ DEL CONTRACTE**

**Clàusula 23a. Classificació de les ofertes i proposta d'adjudicació.** Un cop valorades les ofertes, la mesa de contractació remetrà a l'òrgan de contractació, juntament amb l'acta, la corresponent proposta d'adjudicació en què figuraran ordenades les ofertes de forma decreixent, incloent la puntuació atorgada a cadascuna d'elles per aplicació dels criteris indicats a la clàusula 22a i identificant aquella amb una millor relació qualitat preu.

**Clàusula 24a. Presentació de la documentació justificativa del compliment dels requisits previs pel licitador que hagi presentat l'oferta amb una millor relació qualitat preu.** L'òrgan de contractació, en vista de la proposta formulada per la mesa, classificarà per ordre decreixent les proposicions presentades i requerirà a través de proveïment emès per l'instructor de l'expedient al licitador que hagi presentat l'oferta amb una millor relació qualitat preu perquè en el termini de 10 dies hàbils a comptar des d'aquell en què hagi rebut el requeriment, presenti:

a) Documents que acreditin la personalitat jurídica de l'entitat licitadora

Si es tracta d'una persona jurídica espanyola, escriptura de constitució, estatuts o acta fundacional, en els que constin les normes per les que es regeix la seva activitat, degudament inscrits, si escau, en el Registre Públic corresponent. En aquests documents haurà d'acreditar-se que la finalitat o activitat de la societat té relació directa amb l'objecte del contracte.

Si és una persona jurídica no espanyola d'algun Estat membre de la Unió Europea o signatari de l'acord sobre l'Espai Econòmic Europeu, inscripció en el registre procedent d'acord amb la legislació de l'estat en el qual estigui establerta, o mitjançant la presentació d'una declaració jurada o certificat.

Per la resta de persones jurídiques estrangeres, informe de la Missió Diplomàtica Permanent d'Espanya a l'estat corresponent o de l'Oficina Consular en l'àmbit de la qual radiqui el domicili de l'empresa.

En tot cas, les empreses estrangeres han d'incloure una declaració per la qual se sotmetin a la jurisdicció dels Jutjats i Tribunals espanyols de qualsevol ordre, per totes les incidències que de manera directa o indirecta puguin sorgir del contracte, amb renúncia, si s'escau, al fur jurisdiccional estranger que pogués correspondre al licitador.

Els documents acreditatius de la personalitat de les empreses estrangeres es presentaran traduïts de manera oficial a les llengües catalana o castellana per part d'un traductor jurat amb títol suficient.

b) Documents que acreditin la facultat d'actuar a nom de tercers.

Quan s'actui en representació d'una societat o d'una persona jurídica, haurà d'acompanyar un poder notarial per a representar a la persona o entitat en nom de la qual concorre davant l'administració i una còpia del seu DNI, o del document que en el seu cas els substitueixi reglamentàriament. Si l'empresa és una persona jurídica, el poder haurà d'estar inscrit en el registre mercantil. Si es tracta d'un poder per a un acte concret, no cal la inscripció en el registre mercantil, d'acord amb el que disposa l'article 94.1 apartat 5 del

Reglament d'aquest registre.

- c) Documentació acreditativa de la classificació o de la solvència econòmica i de la solvència tècnica o professional exigida en la clàusula 13a d'aquest plec.
- d) Constitució de la garantia que, si escau, sigui procedent o sol·licitud formal demanant que l'Ajuntament de Manresa retingui l'import corresponent a la garantia en qüestió, en el moment de l'aprovació de la primera certificació i posteriors si fos necessari per cobrir l'import.
- e) Certificats acreditatius d'estar al corrent de les obligacions tributàries i de Seguretat Social.

En el supòsit d'empreses inscrites en el Registre d'empreses licitadores i classificades de Catalunya (RELIC). De conformitat amb el que estableix el Decret 40/2025, d'11 de març, les empreses inscrites en aquest Registre no han d'aportar els documents i les dades que hi figuren.

En qualsevol cas, caldrà aportar, una declaració sobre l'alteració o no de les dades existents al Registre de licitadors, d'acord amb el model que s'adjunta com annex V.

L'òrgan de contractació ha de consultar d'ofici, en la fase procedimental que correspongui, si hi ha informació registral de les empreses que liciten en el procediment d'adjudicació en curs.

Les empreses inscrites estan exemptes de lliurar materialment la documentació que acredita: la personalitat jurídica; la capacitat d'obrar i la representació; la classificació empresarial o la solvència econòmica, financera, tècnica i professional; l'alta en l'Impost d'activitats econòmiques, i el rebut del darrer pagament o, si escau, la declaració d'exempció.

L'Ajuntament de Manresa podrà demanar qualsevol documentació prevista en aquest plec i que consideri no prevista adequadament en el RELIC.

Si no es complimenta de manera adequada el requeriment en el termini assenyalat, s'entendrà que el licitador ha retirat la seva oferta, se li exigirà el 3% del pressupost de licitació, IVA exclòs, en concepte de penalitat, i es procedirà, en aquest cas, a demanar la mateixa documentació al licitador següent, per l'ordre en què hagin quedat classificades les ofertes (art. 150.2 de l'LCSP).

L'eventual falsedat en les declaracions del licitador podran derivar en causa de prohibició de contractar amb el sector públic, segons la previsió de l'article 71.1.e) de l'LCSP, així com en causa de resolució d'aquest contracte (en cas de conèixer-les amb posterioritat a la seva formalització).

Així mateix, el licitador que no complimenti el que estableix aquesta clàusula dins el termini assenyalat, amb concurrència de dol, culpa o negligència, podrà ser declarat en prohibició de contractar segons el que preveu l'article 71.2. a) de l'LCSP.

**Clàusula 25a. Garantia definitiva.** La garantia definitiva serà l'equivalent a un 5% del preu ofert pel potencial adjudicatari i podrà constituir-se en qualsevol dels mitjans previstos en l'article 108. 1 de l'LCSP i 55 i següents del RGLCAP, d'acord amb la forma que contempla l'annex VI d'aquest plec de clàusules.

Si es tracta d'una UTE, la garantia definitiva podrà ser constituïda per una o per diverses de les empreses participants en la unió, sempre que es garanteixi solidàriament a tots els integrants de la unió temporal.

D'altra banda, de conformitat amb l'article 108.2 de l'LCSP, l'esmentada garantia es podrà constituir mitjançant retenció en el preu practicada sobre la primera certificació i posteriors si fos necessari per cobrir l'import, en el moment de la seva aprovació, si així ho ha sol·licitat el contractista mitjançant el document que s'adjunta al plec com annex número VI.

La Tresoreria Municipal emetrà un justificant acreditatiu de la constitució del dipòsit.

En cas que es facin efectives sobre aquesta garantia les penalitats o indemnitzacions exigibles a l'adjudicatari, aquest haurà de reposar o ampliar aquella en la quantia que correspongui en el termini de quinze (15) dies naturals des de l'execució, incorrent en cas contrari en causa de resolució.

**Clàusula 26a. Adjudicació.** L'adjudicació, que serà motivada, concretarà i fixarà els termes definitius del contracte, es notificarà als licitadors i, simultàniament, es publicarà en el perfil del contractant.

La notificació contindrà la informació necessària que permeti als interessats en els procediments d'adjudicació interposar recurs suficientment fonamentat contra la decisió d'adjudicació, i en particular, l'exigida per l'article 151.2 de l'LCSP.

És aplicable a la motivació de l'adjudicació l'excepció de confidencialitat que conté l'article 154.7 de l'LCSP.

En tot cas, en la notificació i en el perfil del contractant s'indicarà el termini en què s'ha de procedir a la formalització del contracte, d'acord amb el que disposa l'article 153.3 de l'LCSP.

La notificació es portarà a terme per mitjans electrònics de conformitat amb el que estableix la disposició addicional 15ª de l'LCSP.

En la notificació s'assenyalarà el règim de recursos aplicable i l'òrgan competent per a resoldre'ls.

**Clàusula 27a. Formalització del contracte.** El contracte s'haurà de formalitzar mitjançant signatura electrònica, en document administratiu, que s'ajusti amb exactitud a les condicions de la licitació, constituint aquest document títol suficient per accedir a qualsevol registre públic.

No obstant, el contractista podrà sol·licitar que el contracte s'elevi a escriptura pública, corrent del seu càrrec les corresponents despeses.

En cap cas es podran incloure en el document de formalització del contracte clàusules que impliquin alteració dels termes de l'adjudicació.

El contracte es perfecciona amb la seva formalització i en cap cas podrà iniciar l'execució del contracte sense la seva prèvia formalització.

Prèviament a la signatura del contracte, el representant de l'adjudicatari haurà de presentar davant l'òrgan de contractació:

1. Els documents que acreditin la seva identitat i representació.
2. Si l'adjudicatari fos una Unió temporal d'empreses (UTE), escriptura pública de la seva constitució, CIF assignat i nomenament de representant amb poder suficient.

**Clàusula 28a. Termini de formalització.** La formalització s'haurà d'efectuar no més tard dels quinze dies hàbils següents a aquell en que es realitzi la notificació de l'adjudicació als licitadors i candidats.

Si el contracte no es formalitza en el termini indicat en l'apartat anterior per causes imputables a l'empresa adjudicatària, se li exigirà l'import del 3 per cent del pressupost base de licitació, IVA exclòs, en concepte de penalitat, que es farà efectiu en primer lloc contra la garantia definitiva, si s'ha constituït. A més, aquest fet pot donar lloc a declarar a l'empresa en prohibició de contractar, d'acord amb l'article 71.2 b de l'LCSP.

Si el contracte no es formalitza en el termini indicat per causes imputables a l'Administració, s'haurà d'indemnitzar a l'empresa adjudicatària pels danys i perjudicis que la demora li pugui ocasionar.

En el supòsit que el contracte no es pugui formalitzar amb l'empresa adjudicatària, s'adjudicarà a l'empresa següent que hagi presentat la millor oferta d'acord amb l'ordre en què hagin quedat classificades les ofertes, amb la presentació prèvia de la documentació a què es refereix la clàusula 25a, essent aplicables els terminis previstos en els apartats anteriors.

El contingut del contracte serà el que estableixen els articles 35 de l'LCSP i 71 del RGLCAP i no inclourà cap clàusula que impliqui alteració dels termes de l'adjudicació.

El contracte es perfeccionarà amb la seva formalització i aquesta serà requisit imprescindible per poder iniciar-ne l'execució.

La formalització d'aquest contracte, juntament amb el contracte, es publicarà en un termini no superior a quinze dies després del seu perfeccionament en el Perfil de contractant.

Un cop formalitzat el contracte, es comunicarà al Registre Públic de Contractes de la Generalitat de Catalunya, per a la seva inscripció, les dades bàsiques, entre les quals figuraran la identitat de l'empresa adjudicatària, l'import d'adjudicació del contracte, juntament amb el desglossament corresponent de l'IVA; i posteriorment, si s'escau, les modificacions, les pròrrogues, les variacions de terminis o de preus, l'import final i l'extinció del contracte.

Les dades contractuals comunicades al registre públic de contractes seran d'accés públic, amb les limitacions que imposen les normes sobre protecció de dades, sempre que no tinguin caràcter de confidencials.

#### **CAPÍTOL IV** **RELACIONS GENERALS ENTRE LES PARTS CONTRACTANTS**

**Clàusula 29a. Coneixement per part del contractista del contracte i de les seves normes reguladores.** El desconeixement del contracte en qualsevol dels seus termes, dels documents annexos que en formen part o de les instruccions, plecs o normes de tota índole promulgats per l'Ajuntament que puguin tenir aplicació a l'execució del que s'ha pactat, no eximirà al contractista de l'obligació del seu compliment.

**Clàusula 30a. Direcció de l'obra.** La direcció facultativa ha d'anar a càrrec d'un tècnic competent de la corporació, o contractat per aquesta, que tingui titulació adequada i suficient. La direcció de l'obra comporta la comprovació i vigilància de la correcta realització.

El director facultatiu és el responsable de la direcció de l'obra, amb independència que compti amb col·laboradors, i assumeix la responsabilitat final de l'execució de l'obra.

Les facultats de la direcció són les que determina l'article 53 del Reglament d'obres, activitats i serveis, aprovat per Decret 179/1995, de 13 de juny i la normativa tècnica professional que en cada cas sigui d'aplicació.

El director designat serà comunicat al contractista per l'Ajuntament abans de la data de la comprovació del replanteig, i aquest director procedirà d'igual forma respecte al seu personal col·laborador. Les variacions d'un o altre que s'esdevinguin durant l'execució de l'obra seran posades en coneixement del contractista, per escrit.

Excepte en cas de substitució necessària, es preveu que la direcció facultativa correspongui a la senyora Marta Trujillo Puig, arquitecta tècnica i coordinadora d'execució d'obra.

**Clàusula 31a. Contractista i el seu personal d'obra.** S'entén per "contractista" la part contractant obligada a executar l'obra.

S'entén per "delegat d'obra del contractista" (d'ara endavant "delegat") el tècnic de grau mig o superior designat expressament pel contractista i acceptat per l'Ajuntament, amb capacitat professional per a:

- Ostentar la representació del contractista, quant a l'execució i bon ritme de les obres.
- Organitzar l'execució de l'obra i interpretar i posar en pràctica les ordres rebudes de la direcció.
- Proposar a aquesta o col·laborar amb ella en la resolució dels problemes que es plantegin durant l'execució.

L'Ajuntament podrà requerir al contractista la designació d'un nou delegat i, en el seu cas, de qualsevol facultatiu que d'ell depengui, quan així ho justifiqui el ritme dels treballs.

**Clàusula 32a. Ordres al contractista i llibre d'incidències.** El "Llibre d'ordres" o document equivalent que s'expedeixi a criteri de la direcció facultativa s'obrirà a la data de comprovació del replanteig i es tancarà a la de la recepció definitiva.

La direcció anotarà en ell les ordres, instruccions i comunicacions que estimi oportunes, autoritzant-les amb la seva firma.

Un cop acabat el termini de garantia, el "Llibre d'ordres" passarà a poder de l'Ajuntament, si bé podrà ser consultat en tot moment pel contractista.

A peu d'obra també hi haurà d'haver el "Llibre d'incidències" a què fa referència el Reial Decret 1627/1997, pel qual s'estableixen disposicions mínimes de seguretat i salut en les obres de construcció.

Aquest llibre es confeccionarà d'acord amb l'Ordre del Departament de Treball de la Generalitat de 12 de gener de 1998.

**Clàusula 33a. Facultats de l'Ajuntament respecte del personal del contractista.** Quan el contractista, o les persones que depenguin d'ell, incorrin en actes o omissions que comprometin o pertorbin el bon ritme de les obres o el compliment del programa de treball, l'Ajuntament podrà exigir-li l'adopció de mesures concretes i eficaces per aconseguir o restablir el bon ordre en l'execució del que s'ha pactat, sense perjudici de les disposicions vigents quant al compliment dels terminis i les causes de resolució del contracte.

**Clàusula 34a. Política de protecció de dades.** 1. El licitador seleccionat per a l'adjudicació del contracte, en qualitat d'encarregat del tractament, haurà d'aplicar mesures tècniques i organitzatives de compliment apropiades, de manera que els tractaments que realitzi siguin conforme amb el Reglament (UE) 2016/679 del Parlament Europeu i del Consell de 27 d'abril de 2016 relatiu a la protecció de les persones físiques pel que fa al tractament de dades personals i a la lliure circulació d'aquestes dades i pel qual es deroga la Directiva 95/46/CE (Reglament general de protecció de dades) i la Llei orgànica 3/2018 de protecció de dades personals i garantia de drets digitals.

Aquesta obligació del contractista de sotmetre's a la normativa nacional i de la Unió Europea en matèria de protecció de dades, té el caràcter d'obligació contractual essencial del contracte, en els termes previstos a l'article 211 de la Llei 9/2017, de 8 de novembre, de Contractes del Sector Públic, pel que es transposa a l'ordenament jurídic espanyol les Directives del Parlament Europeu i del Consell 2014/23/UE i 2014/24/UE, de 26 de febrer de 2014.

En tot cas, el licitador proposat com a adjudicatari haurà de complir amb les següents obligacions:

- a. Determinar la finalitat per a la qual es permetrà l'accés a les dades personals necessàries per a l'execució del contracte, sota l'àmbit de responsabilitat del responsable del tractament.
- b. Sotmetre's en tot cas a la normativa nacional i de la Unió Europea en matèria de protecció de dades, sense perjudici del que s'estableix en l'últim paràgraf de l'apartat 1 de l'article 202.
- c. Presentar abans de la formalització del contracte una declaració en la qual posi de manifest on estaran situats els servidors i des d'on es prestaran els serveis associats a aquests.

- d. Comunicar qualsevol canvi que es produeixi, al llarg de la vida del contracte, de la informació facilitada en la declaració a què es refereix la lletra c) anterior.
- e. Indicar en la seva oferta, si tenen previst subcontractar els servidors o els serveis associats a aquests, el nom o el perfil empresarial, definit per referència a les condicions de solvència professional o tècnica, dels subcontractistes als quals es vagi a encomanar la seva realització.

L'encarregat del tractament podrà demostrar el compliment de la legislació sobre protecció de dades mitjançant mecanismes de certificació, mitjançant la designació d'un Delegat de Protecció de Dades, havent-se adherit a un Codi Tipus o sotmetent-se a un control de garanties del compliment per part de l'òrgan de contractació.

2. L'encarregat del tractament i els seus treballadors autoritzats per al tractament de dades personals queden, expressament i específicament obligats, a mantenir absoluta confidencialitat i a guardar estricta secret sobre tota aquella informació referida a dades personals a la qual puguin accedir i que puguin conèixer com a conseqüència de la prestació del servei.

3. Aquestes obligacions subsistiran indefinidament fins i tot després de finalitzar o extingir-se aquest contracte i després de finalitzar o extingir-se la vinculació dels treballadors amb l'encarregat del tractament.

En particular, l'encarregat del tractament garantirà que les persones autoritzades per tractar dades personals s'hagin compromès a respectar la confidencialitat o estiguin subjectes a una obligació de confidencialitat de naturalesa professional o estatutària, i també garantirà la formació necessària en matèria de protecció de dades de les persones autoritzades per tractar dades personals.

L'òrgan de contractació, en qualitat de responsable del tractament, lliurarà a l'encarregat del tractament instruccions documentades respecte a la realització de tots els tractaments per part de l'encarregat, incloent, si fos procedent, instruccions respecte a les transferències de dades personals a un tercer país o a una organització internacional.

4. L'òrgan de contractació vetllarà, de forma prèvia i durant tot el tractament, pel compliment de la legislació vigent sobre protecció de dades i podrà supervisar el tractament, inclosa la realització d'inspeccions i auditories.

L'encarregat del tractament realitzarà les activitats de tractament necessàries per compte de l'Entitat, per a l'execució de la prestació del servei.

5. L'encarregat del tractament posarà a la disposició del responsable del tractament tota la informació necessària per demostrar el compliment de les seves obligacions, així com per permetre i contribuir a la realització d'auditories, incloses inspeccions, per part del responsable del tractament o d'un altre auditor autoritzat pel responsable.

6. L'encarregat del tractament haurà de portar, per escrit, un registre de totes les categories d'activitats de tractament efectuades per compte del responsable, que contingui el que determina l'article 30.2 del Reglament General de Protecció de Dades.

7. L'encarregat del tractament implantarà les mesures apropiades respecte a la seguretat del tractament, d'acord amb l'anàlisi de riscos realitzada i les mesures de seguretat apropiades, adoptades pel responsable del tractament.

8. L'encarregat del tractament comunicarà a l'entitat les sol·licituds d'exercici dels drets d'accés, rectificació, supressió i oposició, limitació del tractament i a no ser objecte de decisions individualitzades automatitzades, en relació amb les dades objecte de l'encàrrec, quan les persones afectades exerceixin els drets davant l'encarregat.

La comunicació ha de fer-se de forma immediata i en cap cas més enllà del dia laborable següent al de la recepció de la sol·licitud, juntament, si escau, amb altres informacions que puguin ser rellevants per resoldre la sol·licitud.

9. L'encarregat del tractament donarà compliment al deure informació, facilitant, en el moment de la recollida de les dades, la informació relativa als tractaments de dades que es realitzaran, de mutu acord amb l'òrgan de contractació.

10. L'encarregat del tractament notificarà a l'entitat les violacions de la seguretat de les dades personals, sense dilació indeguda, i en qualsevol cas abans del termini màxim de 48 hores, juntament amb tota la informació rellevant per a la documentació i comunicació de la incidència, d'acord amb el que disposa l'article 33 del Reglament General de Protecció de Dades.

11. L'encarregat del tractament informarà immediatament al responsable si, en la seva opinió, una instrucció infringeix el Reglament o altres disposicions en matèria de protecció de dades.

12. L'encarregat del tractament queda obligat, respecte a les dades personals objecte de tractament:

- a. A tractar les dades personals amb l'exclusiva finalitat de prestar els serveis encomanats i a no a aplicar-les o utilitzar-les per a una finalitat incompatible, tret que compti amb l'autorització expressa del responsable del tractament, en els supòsits legalment admissibles.
- b. A no difondre les dades ni permetre l'accés a les dades ni comunicar-los ni difondre'ls, ni tan sols per a la seva conservació o emmagatzematge, sense l'autorització del responsable.

L'encarregat pot comunicar les dades a altres encarregats del tractament del responsable, d'acord amb les instruccions del responsable. En aquest cas, el responsable identificarà, de forma prèvia i per escrit, l'empresa a la qual s'han de comunicar les dades, les dades a comunicar i les mesures de seguretat a aplicar per procedir a la comunicació.

13. Si l'encarregat ha de transferir dades personals a un tercer país o a una organització internacional, en virtut del Dret de la Unió o de l'ordenament jurídic espanyol que li sigui aplicable, informarà al responsable d'aquesta exigència legal de manera prèvia, tret que tal dret ho prohibeixi per raons importants d'interès públic.

14. L'encarregat del tractament no recorrerà a un altre encarregat sense l'autorització prèvia per escrit, específica o general, del responsable.

En cas, que l'encarregat del tractament recorri a un altre encarregat, amb l'autorització assenyalada a l'apartat anterior, per dur a terme determinades activitats de tractament per compte del responsable, el responsable del tractament notificarà al nou encarregat, que haurà de complir les mateixes obligacions de protecció de dades que les estipulades en aquest document, informant-los sobre elles, en el termini de 48 hores.

En tot cas, correspon a l'encarregat inicial regular la nova relació de manera que el nou encarregat quedi subjecte a les mateixes condicions (instruccions, obligacions, mesures de seguretat...) i amb els mateixos requisits formals que ell, referent a l'adequat tractament de les dades personals i a la garantia dels drets de les persones afectades.

En el cas d'incompliment per part del nou encarregat, l'encarregat inicial seguirà sent plenament responsable davant el responsable referent al compliment de les seves obligacions.

Els subcontractistes-encarregats del tractament quedaran obligats només davant el contractista principal, responsable de l'execució del contracte davant de l'Administració, al compliment de l'obligació de sotmetiment a la normativa nacional i de la Unió Europea en matèria de protecció de dades.

15. L'encarregat del tractament haurà de retornar a l'òrgan de contractació les dades de caràcter personal i, si escau, els suports on constin, una vegada complerta la prestació. La devolució ha de comportar l'esborrat total de les dades existents en els equips informàtics utilitzats per l'encarregat. No obstant això, l'encarregat pot conservar una còpia, amb les dades degudament bloquejades, mentre puguin derivar-se responsabilitats de l'execució de la prestació.

#### **Clàusula 35a. Principis ètics i regles de conducta.**

1. Els licitadors i els contractistes han d'adoptar una conducta èticament exemplar, abstenir-se de fomentar, proposar o promoure qualsevol mena de pràctica corrupta i posar en coneixement dels òrgans competents qualsevol manifestació d'aquestes pràctiques que, al seu parer, sigui present o pugui afectar el procediment o la relació contractual.

2. Amb caràcter general, els licitadors i els contractistes, en l'exercici de la seva activitat, assumeixen les obligacions següents:

- a) Observar els principis, les normes i els cànons ètics propis de les activitats, els oficis i/o les professions corresponents a les prestacions contractades.
- b) No realitzar accions que posin en risc l'interès públic.
- c) Denunciar les situacions irregulars que es puguin presentar en els processos de contractació pública.

3. En particular, els licitadors i els contractistes assumeixen les obligacions següents, amb el caràcter d'obligacions contractuals essencials:

- a) Comunicar immediatament a l'òrgan de contractació les possibles situacions de conflicte d'interessos.
- b) No sol·licitar, directament o indirectament, que un càrrec o empleat públic influeixi en l'adjudicació del contracte en interès propi.
- c) No oferir ni facilitar a càrrecs o empleats públics avantatges personals o materials, ni per a ells mateixos ni per a persones vinculades amb el seu entorn familiar o social, amb la voluntat d'incidir en un procediment contractual.
- d) No realitzar qualsevol altra acció que pugui vulnerar els principis d'igualtat d'oportunitats i de lliure concurrència.

- e) Respectar els principis de lliure mercat i de concurrència competitiva i abstenir-se de realitzar conductes que tinguin per objecte o puguin produir l'efecte d'impedir, restringir o falsejar la competència, com per exemple els comportaments col·lusoris o de competència fraudulenta (ofertes de resguard, eliminació d'ofertes, assignació de mercats, rotació d'ofertes, etc.). Així mateix, denunciar qualsevol acte o conducta dirigits a aquelles finalitats i relacionats amb la licitació o el contracte dels quals tingués coneixement.
- f) No utilitzar informació confidencial, coneguda mitjançant el contracte, per obtenir, directament o indirectament, un avantatge o benefici econòmic en interès propi.
- g) Col·laborar amb l'òrgan de contractació en les actuacions que aquest realitzi per al seguiment i/o l'avaluació del compliment del contracte, particularment facilitant la informació que li sigui sol·licitada per a aquestes finalitats.
- h) Complir les obligacions de facilitar informació que la legislació de transparència i els contractes del sector públic imposen als adjudicataris en relació amb l'Administració o administracions de referència, sens perjudici del compliment de les obligacions de transparència que els pertoquin de forma directa per previsió legal.  
El lliurament o la difusió d'aquesta informació s'haurà de realitzar en formats oberts i reutilitzables amb la major desagregació possible de les dades i amb inclusió de les metadades corresponents.
- i) Denunciar els actes dels quals tingui coneixement i que puguin comportar una infracció de les obligacions contingudes en aquesta clàusula.

4. L'incompliment de qualsevol de les obligacions contingudes a l'apartat anterior per part dels licitadors o contractistes podrà ser causa d'exclusió de la licitació o de resolució del contracte, sens perjudici d'aquelles altres possibles conseqüències previstes a la legislació vigent.

## **CAPÍTOL V** **OBLIGACIONS SOCIALS, LABORALS I ECONÒMIQUES**

**Clàusula 36a. Obligacions fiscals, laborals, socials, administratives.** El contractista estarà obligat al compliment de les disposicions vigents en matèria fiscal, laboral, seguretat social, de seguretat i salut en el treball i a obtenir al seu càrrec tots els permisos necessaris per a l'execució de l'obra. En particular haurà de tenir en compte:

- a) Quan les prestacions a desenvolupar estiguin subjectes a ordenança laboral o conveni col·lectiu, està obligada a complir amb les disposicions de l'ordenança laboral i conveni laboral corresponent.
- b) L'empresa adoptarà les mesures de seguretat i higiene en el treball que siguin de pertinent obligació o necessàries en ordre a la més perfecta prevenció dels riscos que puguin afectar a la vida, integritat i salut dels treballadors i treballadores. Ha de complir, així mateix, les obligacions en matèria de prevenció de riscos laborals establertes per la normativa vigent i també ha d'acreditar el compliment de les obligacions següents:
  - L'avaluació de riscos i planificació de l'activitat preventiva corresponent a l'activitat contractada.
  - La formació i informació en matèria preventiva a les persones treballadores que emprarà en l'execució del contracte.
  - El justificant del lliurament d'equips de protecció individual que, si escau, siguin necessaris.
- c) L'empresa ha de complir l'obligació de contractar, si escau, el 2 per cent de treballadors amb discapacitat o adoptar les mesures alternatives legalment previstes.
- d) Si l'empresa subcontracta part de la prestació, ha d'exigir a les empreses subcontractistes els justificants de les obligacions anteriors.

El contractista, subcontractista o, si és el cas, el treballador autònom s'obliga durant l'execució de l'obra a complir els principis de l'acció preventiva recollits a l'article 15 de la Llei de prevenció de riscos laborals, desenvolupant a l'efecte les tasques o activitats i assumint les obligacions contingudes als articles 10, 11 i 12 del Reial decret 1627/1997, de 24 d'octubre.

Les escomeses provisionals, els tancaments de l'obra, i les mesures de protecció necessàries per garantir la seguretat aniran per compte del contractista, a càrrec de les despeses generals del pressupost del contracte.

**Clàusula 37a. Risc i ventura.** L'execució del contracte es farà a risc i ventura del contractista i aquest únicament tindrà dret a ser indemnitzat per l'Ajuntament en els casos i forma que determina i estableix l'article 239 de l'LCSP, si bé en l'expedient haurà d'acreditar que, prèviament al succés, havia pres les mesures i precaucions raonables per tal de prevenir i evitar que els treballs realitzats i l'equip adscrit puguin patir danys per esdeveniments naturals.

En la valoració dels danys causats es tindrà en compte l'adopció de les mesures i precaucions raonables per part del contractista.

**Clàusula 38a. Danys causats com a conseqüència de l'execució de les obres.** El contractista serà responsable durant l'execució de les obres de tots els danys i perjudicis directes o indirectes, que es puguin ocasionar a qualsevol persona, propietat o servei, públic o privat, com a conseqüència dels actes, omissions o negligències del personal al seu càrrec, o d'una deficient organització, protecció o senyalització de les obres.

Les propietats i els serveis públics o privats que resultin danyats hauran de ser reparats pel contractista, restablint les condicions primitives o compensant adequadament els danys i perjudicis causats, d'acord amb la legislació vigent.

Serà per compte del contractista, d'acord amb l'article 196 de l'LCSP, l'obligació d'indemnitzar els esmentats danys que s'originin a tercers.

**Clàusula 39a. Subcontractació de parts d'obra.** En cas que l'adjudicatari vulgui subcontractar parcialment l'execució del contracte, haurà de complir obligatòriament amb el que preveu l'article 215 de l'LCSP, en especial, comunicant prèviament a l'Ajuntament qualsevol subcontractació i preveient que els subcontractistes tinguin l'aptitud i classificació o solvència per als treballs que hagin d'executar en l'obra.

La comunicació prèvia dels treballs que es pretenguin executar per empreses subcontractades es realitzarà a la direcció facultativa per escrit amb una antelació mínima de cinc dies a la data en què els treballs a executar pel subcontractista hagin de començar. En aquest escrit es justificarà la necessitat teòrica de subcontractar, que en cap cas suposarà la simple prestació personal sense especialització prèvia, ni prestamisme personal encobert.

La subcontractació de parts d'obra haurà de complir necessàriament amb les prescripcions establertes a la Llei 32/2006, de 18 d'octubre, reguladora de la subcontractació en el sector de la construcció.

Quan el contractista incompleixi les condicions per a la subcontractació establertes a l'article 215.2 de l'LCSP, tindrà les conseqüències previstes a l'article 215.3, amb subjecció al règim següent pel que fa a la penalitat:

- Es farà efectiva mitjançant deducció de les quantitats que, en concepte de pagament total o parcial, s'hagin d'abonar al contractista, o sobre la garantia, conforme a l'article 194.2 de l'LCSP.

Com a regla general, la seva quantia serà un 5% de l'import del subcontracte, llevat que, motivadament, l'òrgan de contractació estimi que l'incompliment és greu o molt greu, cas en el qual podrà assolir fins un 10% o fins al màxim legal del 50%, respectivament. La reiteració en l'incompliment podrà tenir-se en compte per valorar la gravetat.

Les empreses contractistes i subcontractistes hauran de complir amb aquestes obligacions:

- a) Disposar d'infraestructura i mitjans adequats per dur a terme l'activitat i exercir directament la direcció dels treballs.
- b) Acreditar que el seu personal disposa de la formació necessària en matèria de prevenció de riscos laborals.
- c) Acreditar que disposa d'una organització preventiva adequada.

- d) Disposar del percentatge mínim de treballadors i treballadores amb contracte indefinit que la llei indica.
- e) Estar inscrit en el Registre d'empreses acreditades.
- f) Complir els límits en el règim de subcontractació establerts en la Llei.
- g) Disposar cada empresa contractista del Llibre de subcontractació i donar accés al Llibre de subcontractació a tots els agents que intervenen en l'obra i representants dels treballadors i treballadores a l'obra.
- h) Informar els representants dels treballadors i treballadores de totes les empreses de l'obra, sobre totes les contractacions o subcontractacions de l'obra, així com de les mesures previstes per a la coordinació d'activitats.

D'acord amb l'article 4 de la Llei 32/2006, de 18 d'octubre, les empreses que vulguin ser contractades o subcontractades en una obra de construcció han d'acreditar que estan inscrites en el Registre d'Empreses Acreditades i han de tenir un nombre de persones treballadores contractades amb caràcter indefinit no inferior al 30 per cent, per tal de garantir l'estabilitat laboral.

Per evitar pràctiques que puguin derivar en riscos per a la seguretat i salut laboral s'ha d'estar al que disposa l'article 5 de la Llei 32/2006, de 18 d'octubre.

## **CAPÍTOL VI** **EXECUCIÓ DE L'OBRA**

### ***Secció Primera*** ***Disposicions generals***

**Clàusula 40a. Condicions especials d'execució.** S'estableixen les següents condicions especials d'execució, d'acord amb allò que estableix l'article 202.1 de l'LCSP:

- 1) En cas d'existir subcontractació, l'empresa contractista ha de presentar la documentació que justifiqui el compliment efectiu dels terminis d'abonament a les empreses subcontractistes, quan sigui requerit per/la responsable del contracte i, en tot cas, una vegada finalitzada la prestació.
- 2) L'empresa contractista ha de mantenir, durant la vigència del contracte, les condicions laborals i socials de les persones treballadores ocupades en l'execució del contracte, fixades en el moment de presentar l'oferta, segons el conveni que sigui d'aplicació.

El/la responsable del contracte podrà requerir a l'empresa contractista que declari formalment que ha complert l'obligació. Així mateix, el/la responsable del contracte o l'òrgan de contractació podran requerir als òrgans de representació de les persones treballadores que informin al respecte.

- 3) L'empresa contractista desenvoluparà una comunicació inclusiva i aquests efectes haurà de garantir:
  - a) Que en les activitats derivades de l'execució del contracte no s'utilitzen llenguatge o imatges sexistes, que no atemptin contra la igualtat de les persones amb diversitat funcional de qualsevol tipus, els drets de la infantesa, o que no siguin respectuoses amb la cura pel medi ambient, la sostenibilitat i els drets dels animals.
  - b) L'ús d'una comunicació que no incorri en qualsevol tipus de discriminació per raó d'orientació i/o identitat sexual, origen, edat, creences o altres condicions o circumstàncies personals o socials.
  - c) En les comunicacions derivades de l'execució del contracte, evitar l'exaltació de la violència i fomentar la diversitat cultural, fugint dels estereotips negatius perpetuadors de prejudicis.
- 4) Mesures contra l'assetjament sexual i per raó de sexe
  - a) L'empresa contractista ha d'adoptar en l'execució del contracte mesures per prevenir, controlar i eradicar l'assetjament sexual, així com l'assetjament per raó de sexe. També ha d'aplicar les mesures destinades a promoure la igualtat entre homes i dones, d'acord amb el que preveu la Llei 17/2015, de 21 de juliol, d'igualtat efectiva entre homes i dones.

- b) El contractista, durant l'execució del contracte, ha d'incorporar la perspectiva de gènere i evitar els elements de discriminació sexista de l'ús del llenguatge i la imatge.
- 5) Les noves contractacions de personal que l'empresa o empreses adjudicatàries hagin de fer per executar-lo han d'efectuar-se preferentment entre persones que es trobin en situació legal d'atur conforme al que preveu el Reial decret legislatiu 8/2015, de 30 d'octubre, pel qual s'aprova el Text refós de la Llei General de la Seguretat Social i, quan sigui possible, entre col·lectius amb particulars dificultats d'inserció en el mercat laboral definits en la Llei 27/2002 de 20 de desembre, sobre mesures legislatives per regular les empreses d'inserció sociolaboral o persones que disposen del certificat de discapacitat.
- 6) L'empresa es sotmet a la normativa nacional i de la Unió Europea en matèria de protecció de dades. Aquesta obligació es considera essencial.
- 7) Les comunicacions i documentació relativa a l'execució del contracte que realitzin el contractista, el/s subcontractista/es i/o els seus respectius agents vers l'Ajuntament o tercers hauran de fer-se en llengua catalana.

L'incompliment de les condicions especials anteriors podrà ser motiu de penalització, d'acord amb el règim previst a la clàusula 68a.

**Clàusula 41a. Comprovació del replanteig. Inici de les obres.** 1. La comprovació de replanteig té per objecte la verificació de la conformitat o disconformitat de les parts contractants amb el replanteig de l'obra, així com també posar de manifest les observacions que es considerin oportunes, amb els efectes previstos per la normativa vigent. La comprovació s'ha de fer el dia senyalat per l'Ajuntament, amb presència del tècnic de l'Ajuntament encarregat de la direcció de l'obra i del contractista, de la qual cosa s'estendrà acta de resultat. El termini per realitzar la comprovació del replanteig i inici d'obres no pot ser superior a un mes, d'acord amb l'article 237 de l'LCSP.

2. El contractista iniciarà les obres el dia que a tal efecte s'indiqui a l'acta de comprovació de replanteig.

**Clàusula 42a. Modificacions acordades com a conseqüència de la comprovació del replanteig.** Si com a conseqüència de la comprovació del replanteig es dedueix la necessitat d'introduir modificacions en el projecte que s'ha d'executar, el director redactarà en el termini de quinze dies i sense perjudici de la remissió immediata de l'acta, una estimació raonada de l'import d'aquelles modificacions.

Si l'Ajuntament decideix la modificació del projecte, es procedirà a redactar les modificacions precises per a la seva viabilitat, acordant la suspensió temporal, total o parcial, de l'obra i ordenant, en aquest últim cas, la iniciació dels treballs en aquelles parts no afectades per les modificacions previstes en el projecte. Una vegada aprovada la modificació, serà la vigent als efectes del contracte.

**Clàusula 43a. Contingut del pla de seguretat i salut en el treball.** El contractista resta obligat a elaborar un pla de seguretat i salut en el treball, en el qual s'han d'analitzar, estudiar,

desenvolupar i complementar les previsions contingudes als estudis, de conformitat amb les prescripcions de l'article 7 del Reial decret 1627/1997, de 24 d'octubre.

**Clàusula 44a. Lliurament i aprovació del pla de seguretat i salut.** El contractista adjudicatari haurà de lliurar a l'Ajuntament el pla de seguretat i salut en els terminis que li indiqui la direcció facultativa, disposant d'un temps màxim d'1 setmana per resoldre les esmenes, per raó de defectes o omissions, que l'Ajuntament faci avinents. La correcció d'aquests defectes o omissions condicionarà l'aprovació del pla per part de la corporació.

L'Ajuntament aprovarà el pla de seguretat i salut en el treball, el qual haurà de ser informat prèviament pel coordinador en matèria de seguretat i salut, o en el seu defecte, pel director tècnic de l'obra.

**Clàusula 45a. Inspecció de l'obra.** Incumbeix a l'Ajuntament exercir, d'una manera continuada i directa, la inspecció de l'obra durant la seva execució, a través de la direcció, sense perjudici que pugui confiar aquestes funcions, d'una forma complementària, a qualsevol altre dels seus òrgans i representants.

El contractista o el seu delegat, haurà d'acompanyar la direcció durant les visites inspectores.

**Clàusula 46a. Senyalització de l'obra i altres obligacions durant l'execució.** El contractista estarà obligat a instal·lar les senyals precises per indicar l'accés a l'obra, la circulació en la zona que ocupen els treballs i els punts de possible perill degut al seu ritme, tant en la zona esmentada com en els seus límits llindants i immediacions i altres indrets de la ciutat en què s'estimi necessari per la direcció facultativa, en especial quan es provoquin canvis en la circulació o s'afecti al trànsit.

El contractista complirà les ordres que rebí per escrit de la direcció quant a instal·lació de senyals complementàries o modificacions de les que hagi instal·lat.

Les despeses que origini la senyalització indicada en aquesta clàusula aniran a càrrec del contractista i es consideraran incloses dins les despeses generals del pressupost.

Pel que fa a la senyalització, seran d'aplicació també les obligacions indicades a la clàusula 5a d'aquest plec.

**Clàusula 47a. Interrupció de les obres.** Per cap motiu el contractista pot interrompre el compliment d'aquest contracte sense el consentiment formal de l'Ajuntament, llevat del cas de demora en el pagament, sempre que en aquest últim cas no hagi renunciat a aquest dret i es compleixin els requisits exigits per l'LCSP i les normes reglamentàries.

**Clàusula 48a. Aportació d'equip i maquinària.** El contractista queda obligat a aportar a les obres, en el termini estipulat, l'equip de maquinària i medis auxiliars que siguin precisos per a la seva bona execució. Aquest equip també inclourà el tancat i protecció de l'obra, així com les escomeses provisionals que siguin necessàries.

**Clàusula 49a. Materials procedents d'excavacions o demolicions en la pròpia obra.** Els materials o productes resultants d'excavacions o demolicions que no utilitzi el contractista en l'obra, seran dipositats per l'adjudicatari a la Planta de Tractament corresponent o en els punts

i formes que ordeni la direcció, encara que aquesta podrà autoritzar al contractista que disposi lliurement d'aquests materials.

**Clàusula 50a. Instruccions i normes d'obligat compliment en la matèria.** Els materials utilitzats a l'obra hauran d'ajustar-se a les instruccions i normes promulgades per l'Administració que versin sobre condicions generals i homologació de materials.

**Clàusula 51a. Magatzems.** En el cas que el contractista emmagatzemi a l'obra els materials que hi utilitza, ho ha de fer de manera que asseguri la conservació i eviti la destrucció o deteriorament d'aquests materials. A tal efecte, seguirà les instruccions que rebí de la direcció.

El mateix criteri ha de seguir el contractista en els magatzems que estableixi pel seu compte.

**Clàusula 52a. Recepció i recusació de materials.** El contractista solament podrà fer servir els materials en l'obra previ examen i acceptació per la direcció en els termes i forma que aquesta assenyali pel correcte compliment de les condicions convingudes.

Si la direcció no accepta determinats materials sotmesos al seu examen, ho comunicarà per escrit motivat al contractista, donant-li un termini d'audiència abans de resoldre definitivament.

En tot cas, la recepció dels materials per la direcció no eximeix al contractista de la seva responsabilitat de compliment de les característiques exigides per als mateixos.

**Clàusula 53a. Retirada de materials no emprats en l'obra.** A mesura que es realitzin els treballs, el contractista haurà de procedir, pel seu compte, a la policia de l'obra i a la retirada dels materials arreplegats que ja no tinguin servei en la mateixa.

## **Secció Segona**

### **Obres defectuoses o mal executades**

**Clàusula 54a. Obres defectuoses o mal executades.** Fins l'acabament del termini de garantia del contracte, el contractista respondrà de l'execució de l'obra contractada i de les faltes que hi haguessin, sense que sigui eximent ni li doni cap dret la circumstància que els representants de l'Administració hagin examinat o reconegut, durant la seva construcció, les parts i unitats de l'obra o els materials emprats o el fet que aquests elements hagin estat inclosos en els amidaments i certificacions parcials.

El contractista queda exempt de responsabilitat quan l'obra defectuosa o mal executada sigui conseqüència immediata i directa d'una ordre de l'Administració o de vicis del projecte.

**Clàusula 55a. Demolició i reconstrucció de les obres defectuoses o mal executades i les seves despeses.** Si s'adverteixen vicis o defectes en la construcció o es tenen raons fundades per creure que n'existeixen d'ocults en l'obra executada, la direcció ordenarà, durant el curs de l'execució i sempre abans que s'acabi el termini de garantia, la demolició i reconstrucció de les unitats d'obra en què es donin aquelles circumstàncies o les accions precises per a comprovar l'existència d'aquests defectes ocults.

Si la direcció ordena la demolició i reconstrucció per haver advertit vicis o defectes evidents en la construcció, les despeses d'aquestes operacions seran a compte del contractista.

En el cas d'ordenar-se la demolició i reconstrucció d'unitats d'obra per creure existents en elles vicis o defectes ocults, les despeses també seran a càrrec del contractista si resulta comprovada l'existència real d'aquells vicis o defectes; en cas contrari, aniran a càrrec de l'Administració.

**Secció tercera**  
**Modificació del contracte**

**Clàusula 56a. Modificació del contracte.** Per a la modificació del contracte serà d'aplicació allò previst en els articles 203 i següents de l'LCSP així com allò previst específicament pel contracte d'obres a l'article 242 de l'LCSP.

No tindran la consideració de modificacions aquells supòsits previstos a la part final de l'apartat quart de l'article 242 de l'LCSP.

## **CAPÍTOL VII** **ABONAMENT DE L'OBRA EXECUTADA**

### ***Secció primera*** ***Amidament i valoració***

**Clàusula 57a. Amidaments.** La direcció realitzarà mensualment, l'amidament de les unitats d'obra executades durant el període de temps anterior.

Per a les obres o parts d'obra les dimensions i característiques de les quals hagin de quedar posteriorment i definitiva ocultes, el contractista està obligat a avisar a la direcció amb la suficient antelació, a fi que aquesta pugui realitzar els corresponents amidaments i presa de dades, aixecant els plànols que les defineixin, la conformitat dels quals subscriurà el contractista o el seu Delegat.

A falta d'avís previ, l'existència del qual correspon provar al contractista, aquest queda obligat a acceptar les decisions de l'Ajuntament sobre el particular.

**Clàusula 58a. Relacions valorades.** La direcció, prenent com a base els amidaments de les unitats d'obra executada a què es refereix la clàusula anterior i els preus contractats, redactarà mensualment la corresponent relació valorada a l'origen.

Amb la finalitat que l'Ajuntament estigui informat de l'estat i marxa de l'obra, el director no pot ometre la redacció d'aquesta relació valorada mensual encara que algun mes l'obra executada hagi estat de petit volum o fins i tot nul·la.

L'obra realitzada es valorarà segons els preus d'execució material que figurin en el pressupost del projecte per cada unitat d'obra i segons els preus fixats per a les noves unitats d'obra no previstes en el contracte que hagin estat degudament autoritzades (valoració d'execució material).

Al resultat de la valoració d'execució material efectuada d'acord amb el que preveu el paràgraf anterior, i per tal de poder expedir les certificacions a què es refereix la clàusula següent, s'hi afegiran els percentatges que en concepte de despeses generals d'estructura (despeses generals de l'empresa i benefici industrial) s'hagin adoptat en la contractació. A la xifra que resulti s'hi multiplicarà el coeficient d'adjudicació i s'obtindrà així l'import de la relació valorada, que permetrà emetre la corresponent certificació. A aquest import caldrà aplicar el percentatge que correspongui en concepte d'IVA.

**Clàusula 59a. Certificacions.** Les certificacions s'expediran pel director prenent com a base la relació valorada mensual, en els 10 dies següents del període a què corresponguin.

**Clàusula 60a. Audiència del contractista.** En la mateixa data en què el director expedeixi la certificació, en trametrà al contractista una còpia juntament amb la relació valorada corresponent, als efectes que l'adjudicatari hi doni la conformitat o formuli esmenes en el termini de 10 dies hàbils, comptats a partir del de recepció dels expressats documents.

En el seu defecte, i transcorregut aquest termini, ambdós documents es consideraran acceptats pel contractista, com si hagués subscrit en ells la seva conformitat.

**Secció segona**  
**Abonament de les obres**

**Clàusula 61a. Requisits per l'abonament.** El contractista tindrà dret a l'abonament d'acord amb els preus convinguts i l'obra que realment executi amb subjecció al projecte que va servir de base a la licitació, a les seves modificacions aprovades i a les ordres donades per escrit per l'Ajuntament.

**Clàusula 62a. Preus unitaris.** Tots els treballs, mitjans auxiliars i materials que siguin necessaris per a la correcta execució i acabat de qualsevol unitat d'obra es consideraran inclosos en el seu preu encara que no figurin tots ells especificats en la descomposició o descripció dels preus.

De conformitat amb l'article 28 del Decret 179/1995, de 13 de juny, pel qual s'aprova el Reglament d'obres, activitats i serveis dels ens locals, formen part dels preus unitaris de l'obra totes aquelles despeses que puguin ser considerades com a costos indirectes, llevat d'aquelles que en el pressupost siguin valorades en unitat d'obra.

**Clàusula 63a. Partides alçades.** Es consideraran a l'efecte del seu abonament,

- Com *partides alçades a justificar*, les susceptibles de ser mesurades en totes les seves parts en unitats d'obra, amb preus unitaris, i
- Com *partides alçades d'abonament íntegre*, aquelles referides a treballs l'especificació dels quals figuri en els documents contractuals del projecte i que no siguin susceptibles de ser mesurades segons el plec de clàusules.

Les *partides alçades a justificar* s'abonaran als preus del contracte, d'acord amb les seves condicions i amb el resultat de les medicions corresponents.

Quan els preus d'una o varies unitats d'obra de les que integrin una *partida alçada a justificar*, no figurin inclosos en els quadres de preus, es procedirà conforme al que disposa l'article 242.2 de l'LCSP.

Per tal que la introducció dels nous preus així determinats no es consideri modificació del projecte, hauran de complir-se simultàniament les dues condicions següents:

- Que l'Ajuntament contractant hagi aprovat, a més dels nous preus, la justificació i descomposició del pressupost de la partida alçada.
- Que l'import total de l'esmentada partida alçada, tenint en compte en la seva valoració tant els preus inclosos en els quadres de preus com els nous preus d'aplicació, no excedeixi del seu import pressupostat en el projecte.

Les *partides alçades d'abonament íntegre* s'abonaran al contractista en la seva totalitat, una vegada finalitzats els treballs o obres als quals es refereixin, d'acord amb les condicions del contracte i sens perjudici d'allò que el plec pugui preveure respecte al seu abonament fraccionat en casos justificats.

Quan l'especificació dels treballs o obres constitutius d'una *partida alçada d'abonament íntegre* no figuri en els documents contractuals del projecte o ho faci d'una forma incompleta, imprecisa

o insuficient als efectes de la seva execució, cal tenir en compte les instruccions que a l'efecte estableixi per escrit el director facultatiu.

**Clàusula 64a. Abonament de les certificacions d'obra.** El pagament s'efectuarà prèvia aprovació per l'òrgan competent de les oportunes certificacions d'obra, expedides pel director. El contractista presentarà davant el registre general de l'Ajuntament per a cada certificació, simultàniament o de forma independent, una factura ajustada en tot cas a la normativa aplicable, en la qual figuri de forma separada l'IVA repercutit.

La no presentació de la factura o les certificacions interromprà el termini contractual per a la meritació d'interessos.

Els errors materials, aritmètics o de transcripció d'una certificació d'obra, conformada pel contractista, tinguin o no causa en errors materials del pressupost del projecte o de les relacions valorades, no perjudicaran l'Ajuntament. En el supòsit de detectar-se després de l'expedició de la certificació d'obra corresponent, el termini de pagament o la possible acreditació d'interessos no es computaran fins l'endemà de l'esmena, que consistirà en l'expedició d'una nova certificació.

La factura indicada s'haurà de trametre electrònicament a l'Ajuntament de Manresa.

**Clàusula 65a. Revisió de preus.** No serà procedent revisió contractual de preus.

**Clàusula 66a. Altres.** El contractista no podrà reclamar cap variació en els preus inclosos en els quadres del pressupost del projecte, ni tindrà dret tampoc a cap reclamació, basant-se en la insuficiència, error o omissió en el càlcul del cost de qualsevol dels elements dels esmentats preus.

## **CAPÍTOL VIII** **INCIDÈNCIES DEL CONTRACTE**

**Clàusula 67a. Demora en l'execució.** El contractista està obligat a complir el contracte dins el termini total fixat per a la seva realització i també dins dels terminis parcials assenyalats per a la seva execució successiva.

La constitució en mora del contractista no precisarà intimació prèvia per part de l'Ajuntament.

Els endarreriments o incompliments totals, o si escau parcials, en l'execució de les obres, sempre que no siguin imputables a l'Ajuntament, podran ser penalitzats d'acord amb allò que estableix el primer paràgraf de l'apartat 3 de l'article 193 de l'LCSP (penalitats diàries o resolució).

S'aplicarà el mateix règim per aquells endarreriments o incompliments relacionats amb el ritme o calendari per a la realització de les obres fixat per la direcció, sempre que no siguin imputables a l'Ajuntament.

La potestat d'imposar penalitats per demora en l'execució s'entén com alternativa a la facultat de resoldre el contracte, quan així sigui procedent.

**Clàusula 68a. Altres multes.** Sens perjudici de la resolució del contracte per incompliment de les seves obligacions, l'alcalde president, a proposta del director de les obres i prèvia audiència al contractista per un termini de 10 dies, podrà imposar a l'adjudicatari una penalització consistent en multa de fins al 10% del preu del contracte, IVA exclòs, per l'incompliment d'obligacions diferents a les previstes a la clàusula anterior. Entre altres, els incompliments que podran donar lloc a la imposició de multes seran:

- Si, al temps de la recepció, les obres no es troben en estat de ser rebudes per causes imputables al contractista.
- Per defectes en la qualitat dels materials.
- Per defectes en l'execució de l'obra.
- En cas d'incompliment de qualsevol de les obligacions indicades a les clàusules 36a a 39a d'aquest plec.
- Per incompliment de les condicions especials d'execució previstes a la clàusula 40a.
- Per no respectar manifestament les ordres dictades per la direcció facultativa.

En tot cas, la imposició de les penalitats no eximirà el contractista de l'obligació que legalment li incumbeix quant a la reparació dels defectes.

**Clàusula 69a. Pagament de les multes i responsabilitats.** Les multes imposades al contractista es faran efectives d'acord amb prelación que s'indica a continuació, sempre que el contractista dins el termini que se li atorgui no hagi procedit al seu pagament:

- 1r. Deducció en la primera i, si s'escau, successives certificacions que expedeixi la direcció facultativa i aprovi l'òrgan competent l'Ajuntament després de la imposició de la multa, sempre que la certificació no hagi estat embargada d'acord amb allò que estableix l'article 198.7 de l'LCSP i fins i tot quan el contractista hagi transmès el dret a cobrament de la certificació.

2n. Quan no sigui possible deduir la multa de les certificacions o quan l'import d'aquestes sigui insuficient, s'incautarà la garantia definitiva en l'import necessari per cobrir la multa imposada. A tal efecte, el contractista haurà de completar la garantia incautada.

3r. Quan l'abonament de l'import de les multes no quedi cobert en la seva totalitat per la garantia definitiva, l'Ajuntament podrà utilitzar els mitjans d'execució forçosa que preveu la Llei 39/2015, d'1 d'octubre, del procediment administratiu comú de les administracions públiques.

## **CAPÍTOL IX** **EXTINCIÓ DEL CONTRACTE**

**Clàusula 70a. Causes d'extinció.** L'extinció del contracte es produirà pel seu compliment i la resta d'actes posteriors o bé per la seva resolució.

### ***Secció primera*** ***Compliment del contracte***

**Clàusula 71a. Comunicació de la finalització de les obres.** El contractista o el seu delegat ha de comunicar per escrit a la direcció facultativa, la data en què cregui haver realitzat i finalitzat l'objecte del contracte.

El compliment del contracte, entès com la realització de la totalitat del seu objecte d'acord amb els seus termes i a satisfacció de l'Ajuntament, exigirà la recepció de l'obra dins el mes següent d'haver-se produït la seva completa execució, mitjançant un acte formal i positiu de recepció o conformitat.

**Clàusula 72a. Acta de recepció.** L'Ajuntament, a instància del director facultatiu, fixarà la data i l'hora en què tindrà lloc la recepció formal de les obres executades. Aquesta circumstància serà comunicada amb l'antelació suficient i per escrit als interessats.

El contractista té l'obligació d'assistir a les recepcions d'obra. Si per causes que li són imputables no compleix amb aquesta obligació, no podrà exercir cap dret derivat de la seva assistència.

En l'acta de recepció també hi assistirà la Intervenció municipal, d'acord amb les previsions de la disposició addicional tercera de l'LCSP.

De la recepció s'ha d'estendre una acta, que signaran el tècnic director de l'obra, el representant de l'Ajuntament, el contractista i la intervenció municipal.

Quan les obres no es trobin en estat de ser rebudes es farà constar així a l'acta i el director indicarà els defectes observats i detallarà les instruccions necessàries així com el termini de reparació. Si transcorregut aquest termini el contractista no ho hagués executat, se li podrà concedir un nou termini improrrogable o declarar desert el contracte.

Aquesta acta es sotmetrà al coneixement de l'Ajuntament que dictarà la resolució pertinent sense perjudici del dret del contractista a obtenir en via jurisdiccional la declaració que procedeixi sobre el que resolgui l'Ajuntament.

Transcorregut un mes de l'aixecament de l'acta sense que l'Ajuntament hagi dictat la resolució pertinent, s'entendran desestimades les observacions o reclamacions que hagi formulat el contractista.

D'existir defectes reparables en l'acabament de les obres que no evitin el seu ús, es podran rebre les mateixes per l'Ajuntament, fent-se constar en l'acta de recepció aquests defectes, que hauran d'ésser corregits pel contractista durant el termini de garantia.

Per raons d'interès públic o mutu acord podran fer-se recepcions parcials de part o parts de les obres.

Sempre que per raons excepcionals d'interès públic degudament motivades a l'expedient, l'òrgan de contractació acordi l'ocupació efectiva de les obres o la seva posada en servei per a l'ús públic, fins i tot sense complir amb l'acte formal de recepció, en el moment en què concorrin aquestes circumstàncies es produiran els efectes i conseqüències propis de l'acte de recepció de les obres, en els termes que estableix l'article 168 del Reglament general de la Llei de contractes de les administracions públiques.

**Clàusula 73a. Termini de garantia.** El termini de garantia, que es començarà a comptar a partir de la data en què sigui formalitzada la recepció de les obres, serà d'un (1) any. Els licitadors podran ampliar aquest període en les seves proposicions.

En cas de recepcions parcials de parts d'obra, el termini de garantia de les parts rebudes començarà a comptar-se des de la data de la respectiva recepció.

**Clàusula 74a. Medició general.** El director de l'obra comunicarà per escrit al contractista el dia i l'hora en què es procedirà a l'amidament general de l'obra executada, tenint en compte que la certificació final de les obres haurà de ser aprovada dins del termini de 2 mesos comptats a partir de l'última acta de recepció.

El contractista té l'obligació d'assistir a la presa de dades i realització de l'amidament general que efectuarà la direcció. Si per causes que li són imputables no compleix aquesta obligació, no podrà exercir cap reclamació en ordre al resultat de l'amidament ni respecte dels actes posteriors de l'Ajuntament que es basin en aquest resultat.

Per realitzar l'amidament general s'utilitzaran com a dades complementàries la comprovació del replanteig, els replantejos parcials, els amidaments efectuats durant l'execució de les obres, el llibre d'obres i la resta de documentació que considerin necessària el director i el contractista.

D'aquest acte d'amidament s'estendrà una acta que signaran el director i el contractista o el seu delegat, en la qual es faran constar les observacions i/o objeccions que cregui convenient manifestar el contractista. En cas que no assisteixi a l'amidament, la direcció remetrà al contractista un exemplar d'aquesta acta.

**Clàusula 75a. Certificació final de les obres executades.** El director formularà la certificació final de les obres executades aplicant el resultat de l'amidament general dels preus i condicions econòmiques del contracte.

Un cop emesa la certificació final i abans que l'òrgan competent l'aprovi, en serà lliurat un exemplar al contractista a l'efecte que manifesti la seva conformitat o, si s'escau, les observacions i/o objeccions que cregui oportunes.

Si el contractista formula objeccions, les dirigirà per escrit a l'Ajuntament a través del director, el qual emetrà un informe amb caràcter previ a la resolució. Si no hi ha cap tipus de manifestació del contractista dins del termini indicat, s'entendrà que es disposa de la seva conformitat en relació amb el resultat i els detalls de la certificació final.

**Clàusula 76a. Verificació de l'estat de les obres durant el termini de garantia.** Durant el termini de garantia fixat en el contracte i, en tot cas, quinze (15) dies abans del seu acabament, la direcció facultativa procedirà a l'examen i inspecció de l'obra executada. Si del resultat d'aquestes actuacions se'n desprèn que l'obra no es troba en perfectes condicions, l'Ajuntament comunicarà al contractista per escrit les objeccions existents i dictarà les instruccions oportunes per a la reparació de l'obra executada, amb indicació d'un termini per dur-ho a terme.

Durant aquest termini el contractista continuarà encarregant-se de la conservació de les obres, sense dret a percebre cap quantitat per ampliació del termini de garantia. Així mateix, aquesta circumstància provocarà la interrupció del termini de garantia fins que els defectes observats hagin estat esmenats a satisfacció de l'Ajuntament.

Un cop comprovada la inexistència de defectes i transcorregut el termini de garantia, l'Ajuntament tramitarà la devolució de la garantia definitiva del contracte.

**Clàusula 77a. Responsabilitat per vicis ocults.** Si l'obra s'arruïna amb posterioritat a l'expiració del termini de garantia per vicis ocults de la construcció, a conseqüència de l'incompliment del contracte per part del contractista, aquest últim respondrà dels danys i perjudicis durant el termini de quinze anys a comptar des de la data de l'acta de recepció.

Un cop transcorregut aquest termini sense que s'hagi manifestat cap dany o perjudici, quedarà totalment extingida la responsabilitat del contractista.

**Clàusula 78a. Cancel·lació de garanties constituïdes i liquidació.** Un cop esgotat el termini de garantia, i sempre que l'informe del director facultatiu sigui favorable, l'Ajuntament procedirà a la devolució o cancel·lació de la garantia o garanties constituïdes, de conformitat amb l'article 111 de l'LCSP.

Així mateix, es procedirà a la liquidació de les obligacions pendents, aplicant-se per al seu pagament allò que preveu l'article 198 de l'LCSP.

### **Secció segona** **Resolució del contracte**

**Clàusula 79a. Resolució del contracte.** Les causes de resolució del contracte són les que estableix l'article 245 de l'LCSP. També ho serà la demora en l'execució, d'acord amb el que estableix l'article 193.3 de l'LCSP i la clàusula 67a d'aquest plec.

Quan el contracte sigui resolt per incompliment culpable del contractista, li serà incautada la garantia i haurà, a més, d'indemnitzar l'Ajuntament pels danys i perjudicis ocasionats. La fixació i valoració dels danys i perjudicis causats serà verificada pel director i resolta per l'Ajuntament, amb audiència prèvia del contractista.

La resolució del contracte s'acordarà, d'ofici o a instància de part, per l'òrgan competent i es regularà per la Secció 5a del Capítol I del Títol II del Llibre II de l'LCSP.

**Clàusula 80a. Termini per retirar instal·lacions i equip.** Adoptada la resolució del contracte, la direcció fixarà amb el contractista un termini per retirar les instal·lacions i equip aportat a l'obra objecte del contracte.

El regidor delegat d'Urbanisme i Mobilitat  
Carles Garcia Estany

## **ANNEX I**

**MEMÒRIES VALORADES DE L'OBRA CONSISTENT EN LA MILLORA DEL TANCAMENT PERIMETRAL DE DIVERSES INSTAL·LACIONS ESPORTIVES DE TITULARITAT MUNICIPAL (CAMP DE FUTBOL DE LA BALCONADA, PISTES DE CAL GRAVAT, DE LA PLAÇA 8 DE MARÇ I DE LA FONT DELS CAPELLANS)**

- Memòria valorada “Millora del tancament perimetral del camp de futbol de La Balconada”.
- Memòria valorada “Millora del tancament perimetral de la pista de Cal Gravat”.
- Memòria valorada “Millora del tancament perimetral de la pista de la plaça 8 de març”
- Memòria valorada “Millora del tancament perimetral de la pista de la Font dels Capellans”

**PROJECTE NÚM:** 260065

**DATA:** Març de 2026

## MEMÒRIA VALORADA PER A LA MILLORA DE TANCAMENTS EN EQUIPAMENTS ESPORTIUS

**TITULAR:** Ajuntament de Manresa

C.I.F: P0811200E

**EMPLAÇAMENT:** Barri La Balconada, 08241, Manresa

**AUTOR:** Jordi Valiente i Prat

Enginyer Tècnic Industrial

C. Miquel Servet nº29-33 nau 8

08243 Manresa

T. 93 873 84 13

[www.eprojecta.cat](http://www.eprojecta.cat)

E  
P  
R  
O  
I  
E  
C  
T  
A

enginyeria tècnica ■

**ePROJECTA**

C/Miquel Servet nº29-33, Nau 8 - 08243 Manresa | T.93 8738413 | [www.eprojecta.cat](http://www.eprojecta.cat)

# **I. MEMÒRIA VALORADA PER A LA MILLORA DE TANCAMENTS EN EQUIPAMENTS ESPORTIUS**

## 1. OBJECTE I ABAST

L'objecte del present informe és descriure i valorar les obres de millora a realitzar en els tancaments perimetrals del camp de futbol situat al barri de la Balconada a Manresa, consistents en la retirada dels actuals mòduls de formigó i realitzar la instal·lació d'una tanca metàl·lica per a delimitar el camp de futbol.

## 2. IDENTIFICACIÓ

<b>Ubicació</b>	BO La Balconada
<b>Ref Cadastral</b>	3694033DG0139G0001FM
<b>Superfície (m<sup>2</sup>)</b>	5.923 m <sup>2</sup>
<b>Data de valoració</b>	02/03/2026

## 3. DESCRIPCIÓ DEL CAMP DE FUTBOL

Es tracta d'un camp de futbol, el qual es troba delimitat per un mur de panells de formigó prefabricat, classificat com a sòl urbà consolidat, considerat sistema d'equipaments esportius, sense cap més edificació plantejada pel planejament urbanístic municipal.

Presenta una superfície de 5.923 m<sup>2</sup>, amb una forma rectangular i unes dimensions de 110 metres de façana per 55 metres de profunditat.

### 3.1. CARACTERÍSTIQUES URBANÍSTIQUES

Es tracta d'un sòl amb les següents característiques urbanístiques:

S'ha desenvolupat seguint les directrius del Pla d'Ordenació Urbanística Municipal– Clau E.02.

- Zonificació: Sòl Urbà consolidat.
- Qualificació urbanística: E.02 – Sistema d'equipaments. Esportiu
- Sector: SE– Sistemes, Equipaments

### 3.2. ESTAT ACTUAL

Actualment el camp de futbol compta un mur perimetral conformat per panells de formigó, els quals presenten cert deteriorament al llarg del seu perímetre, de forma més concreta, la part més afectada és el mur nord. Recentment degut als episodis de pluges intenses, aquest deteriorament ha quedat palès amb la caiguda d'alguns dels panells i les múltiples esquerdes que presenten els pilars, que hi ha entre els panells de formigó, i també dels mateixos panells de formigó.



#### 4. MESURES A DESENVOLUPAR

Per a corregir aquests desperfectes, es procedirà a la retirada completa dels panells prefabricats i dels pilars de formigó existents que conformen el tram més afectat del perímetre nord de la parcel·la. Aquesta operació inclourà els treballs previs de desmuntatge controlat, demolició puntual i càrrega dels materials resultants. Tots els residus generats es gestionaran d'acord amb la normativa vigent, transportant-los a un centre autoritzat de gestió de residus, garantint la correcta segregació i traçabilitat dels mateixos.

Un cop retirada la tanca actual, es realitzaran els treballs de preparació del terreny, incloent la neteja, anivellament i compactació de la base. Posteriorment, s'executarà un nou sòcol perimetral de formigó mitjançant encofrat, amb una alçada aproximada de 40 cm, i una ampla de 60 cm, que incorporarà el corresponent forjat de formigó armat per tal de garantir l'estabilitat, la resistència estructural i la durabilitat de l'element. Aquest sòcol servirà com a base contínua per a la tanca a instal·lar.

Finalment, es procedirà a la instal·lació de la nova tanca metàl·lica tipus relliga, amb una alçada de 2,00 m, fabricada en acer galvanitzat en calent per assegurar una elevada resistència a la corrosió i una llarga vida útil. La tanca es fixarà adequadament al sòcol de formigó mitjançant els corresponents sistemes d'ancoratge, garantint la seva correcta alineació, estabilitat i integració amb la resta del perímetre existent.

I perquè consti, firma l'enginyer:

A Manresa, Març 2026

**JORDI  
 VALIENTE  
 PRAT - DNI  
 39348952T**  Firmado digitalmente  
 por JORDI VALIENTE  
 PRAT - DNI  
 39348952T  
 Fecha: 2026.04.07  
 17:02:46 +02'00'

L'ENGINYER TÈCNIC INDUSTRIAL

JORDI VALIENTE PRAT

Col·legiat nº 14.914

## II. AMIDAMENTS

Pressupost parcial nº 3 Partides alçades

Nº	U	Descripció	Amidament
<b>1.1.- Retirada elements actuals</b>			
1.1.1		<p>Demolició de panells prefabricats de formigó i dels pilars de formigó associats en què es troben fixats, mitjançant procediments mecànics i/o manuals adequats a les característiques de l'element, garantint l'estabilitat dels elements estructurals contigus i la seguretat dels treballs. L'actuació inclou el replanteig previ, la delimitació i protecció de la zona d'intervenció, el tall previ d'armadures si escau, l'enderroc controlat dels panells i pilars, la fragmentació dels elements resultants a mida adequada per a la seva manipulació i càrrega, així com la utilització de maquinària auxiliar necessària (martell hidràulic, cisalla, mitjans d'elevació o altres). Inclou la càrrega mecànica dels residus, el transport fins al centre de gestió de residus autoritzat més proper, el pagament dels cànon d'abocament corresponents i la gestió conforme a la normativa vigent en matèria de residus de la construcció i demolició. La partida inclou tots els mitjans materials i humans necessaris, mesures de seguretat i protecció col·lectiva, així com la neteja final de la zona d'actuació, deixant-la en condicions adequades per a les fases posteriors d'obra.</p>	
			Total .....: 57,000
<b>2.1.- Encofrat</b>			
2.1.1		<p>Execució d'encofrat lateral exterior per a la formació de nou paviment de formigó de 20 a 30 cm d'amplada, segons replanteig en obra, destinat a la regularització i acabat perimetral de la zona d'actuació. L'actuació inclou el replanteig previ, l'adequació i preparació del suport existent, la col·locació i anivellament dels taulers d'encofrat amb els corresponents elements de fixació i apuntament, així com el subministrament, abocament, estesa i anivellat del formigó de dosificació adequada. Inclou la vibració i reglejat del formigó, l'acabat superficial segons requeriments (fratasat o lliscat), el desencofrat un cop assolit el fraguat necessari, la retirada dels materials auxiliars i la neteja de la zona. Partida completament acabada, incloent materials, mà d'obra, mitjans auxiliars i totes les operacions necessàries per a la correcta execució del paviment.</p>	
			Total .....: 57,000
<b>2.2.- Tanca</b>			
2.2.1		<p>Subministrament i col·locació de tanca perimetral relliga, amb una alçada de 2,00 m, fabricada amb acer galvanitzat en calent per garantir la seva protecció davant la corrosió i els agents atmosfèrics. L'actuació inclou el replanteig previ, el subministrament i col·locació dels elements de fixació i accessoris necessaris per a la correcta col·locació de la tanca. Inclou l'excavació puntual per a la col·locació dels pals, el formigonat de fixació, l'estesa i tensat de la tanca, els ajustos finals i la neteja de la zona d'actuació. Partida completament acabada, incloent tots els materials, mà d'obra, mitjans auxiliars i operacions necessàries per a la correcta execució de la tanca.</p>	
			Total .....: 57,000
<b>3.1.- Coordinació Seguretat i Salut</b>			
3.1.1		<p>Prestació dels serveis de Coordinació de Seguretat i Salut durant la fase d'execució de les obres, d'acord amb el que estableix el Reial decret 1627/1997, de 24 d'octubre, pel qual s'estableixen les disposicions mínimes de seguretat i salut en les obres de construcció. L'actuació inclou les funcions pròpies del coordinador en fase d'execució, consistents en la coordinació de l'aplicació dels principis generals de prevenció, l'aprovació del Pla de Seguretat i Salut elaborat pel contractista, la verificació del seu compliment durant l'execució dels treballs, la coordinació d'activitats empresarials concurrents, així com el seguiment de les mesures preventives adoptades. Inclou l'assistència a visites d'obra, reunions de coordinació, emissió d'informes i anotacions al Llibre d'Incidències, quan sigui necessari, així com qualsevol altra actuació tècnica exigible per garantir el compliment de la normativa vigent en matèria de prevenció de riscos laborals. Partida a tant alçat per al conjunt de l'obra, incloent tots els mitjans materials i humans necessaris per al correcte desenvolupament de les funcions assignades.</p>	
			Total .....: 1,000
<b>3.2.- Abocament de residus</b>			
3.2.1	M³	<p>Cànon d'abocament per lliurament de residus inerts plàstics produïts a obres de construcció i/o demolició, en abocador específic, instal·lació de tractament de residus de construcció i demolició externa a l'obra o centre de valorització o eliminació de residus. Criteri de valoració econòmica: El preu no inclou el transport. Inclou: Nada. Criteri d'amidament de projecte: Volum teòric, estimat a partir del pes i la densitat aparent dels diferents materials que componen els residus, segons documentació gràfica de Projecte. Criteri de mesura d'obra: Es mesurarà, incloent l'estufament, el volum de residus realment entregat segons especificacions de Projecte.</p>	

Pressupost parcial nº 3 Partides alçades

Nº	U	Descripció	Amidament
			Total m³ .....: 1,000
3.2.2	M³	<p>Transport amb camió de mescla sense classificar de residus inerts produïts en obres de construcció i/o demolició, a abocador específic, instal·lació de tractament de residus de construcció i demolició externa a l'obra o centre de valorització o eliminació de residus, situat a 10 km de distància.</p> <p>Criteri de valoració econòmica: El preu inclou el temps d'espera en obra durant les operacions de càrrega, el viatge d'anada, la descàrrega i el viatge de tornada, però no inclou la càrrega en obra.</p> <p>Inclou: Nada.</p> <p>Criteri d'amidament de projecte: Volum teòric, estimat a partir del pes i la densitat aparent dels diferents materials que componen els residus, segons documentació gràfica de Projecte.</p> <p>Criteri de mesura d'obra: Es mesurarà, incloent l'estufament, el volum de residus realment transportat segons especificacions de Projecte.</p>	
			Total m³ .....: 1,000

### **III. PRESSUPOST**

Pressupost parcial nº 2 Instal·lació nous tancaments

Nº	U	Descripció	Amidament	Preu	Import	
<b>1.1.- Retirada elements actuals</b>						
1.1.1		<p>Demolició de panells prefabricats de formigó i dels pilars de formigó associats en què es troben fixats, mitjançant procediments mecànics i/o manuals adequats a les característiques de l'element, garantint l'estabilitat dels elements estructurals contigus i la seguretat dels treballs.</p> <p>L'actuació inclou el replanteig previ, la delimitació i protecció de la zona d'intervenció, el tall previ d'armadures si escau, l'enderroc controlat dels panells i pilars, la fragmentació dels elements resultants a mida adequada per a la seva manipulació i càrrega, així com la utilització de maquinària auxiliar necessària (martell hidràulic, cisalla, mitjans d'elevació o altres).</p> <p>Inclou la càrrega mecànica dels residus, el transport fins al centre de gestió de residus autoritzat més proper, el pagament dels cànon d'abocament corresponents i la gestió conforme a la normativa vigent en matèria de residus de la construcció i demolició.</p> <p>La partida inclou tots els mitjans materials i humans necessaris, mesures de seguretat i protecció col·lectiva, així com la neteja final de la zona d'actuació, deixant-la en condicions adequades per a les fases posteriors d'obra.</p>				
			Total .....	57,000	105,78	6.029,46
			<b>Total subcapítol 1.1.- Retirada elements actuals:</b>		<b>6.029,46</b>	
<b>Total pressupost parcial nº 1 Actuacions prèvies :</b>					<b>6.029,46</b>	
<b>2.1.- Encofrat</b>						
2.1.1		<p>Execució d'encofrat lateral exterior per a la formació de nou paviment de formigó de 20 a 30 cm d'amplada, segons replanteig en obra, destinat a la regularització i acabat perimetral de la zona d'actuació.</p> <p>L'actuació inclou el replanteig previ, l'adequació i preparació del suport existent, la col·locació i anivellació dels taulers d'encofrat amb els corresponents elements de fixació i apuntalament, així com el subministrament, abocament, estesa i anivellat del formigó de dosificació adequada.</p> <p>Inclou la vibració i reglejat del formigó, l'acabat superficial segons requeriments (fratasat o lliscat), el desencofrat un cop assolit el fraguat necessari, la retirada dels materials auxiliars i la neteja de la zona.</p> <p>Partida completament acabada, incloent materials, mà d'obra, mitjans auxiliars i totes les operacions necessàries per a la correcta execució del paviment.</p>				
			Total .....	57,000	101,86	5.806,02
			<b>Total subcapítol 2.1.- Encofrat:</b>		<b>5.806,02</b>	
<b>2.2.- Tanca</b>						
2.2.1		<p>Subministrament i col·locació de tanca perimetral relliga, amb una alçada de 2,00 m, fabricada amb acer galvanitzat en calent per garantir la seva protecció davant la corrosió i els agents atmosfèrics.</p> <p>L'actuació inclou el replanteig previ, el subministrament i col·locació dels elements de fixació i accessoris necessaris per a la correcta col·locació de la tanca.</p> <p>Inclou l'excavació puntual per a la col·locació dels pals, el formigonat de fixació, l'estesa i tensat de la tanca, els ajustos finals i la neteja de la zona d'actuació.</p> <p>Partida completament acabada, incloent tots els materials, mà d'obra, mitjans auxiliars i operacions necessàries per a la correcta execució de la tanca.</p>				
			Total .....	57,000	184,79	10.533,03
			<b>Total subcapítol 2.2.- Tanca:</b>		<b>10.533,03</b>	
<b>Total pressupost parcial nº 2 Instal·lació nous tancaments :</b>					<b>16.339,05</b>	

Pressupost parcial nº 3 Partides alçades

Nº	U	Descripció	Amidament	Preu	Import	
<b>3.1.- Coordinació Seguretat i Salut</b>						
3.1.1		<p>Prestació dels serveis de Coordinació de Seguretat i Salut durant la fase d'execució de les obres, d'acord amb el que estableix el Reial decret 1627/1997, de 24 d'octubre, pel qual s'estableixen les disposicions mínimes de seguretat i salut en les obres de construcció.</p> <p>L'actuació inclou les funcions pròpies del coordinador en fase d'execució, consistents en la coordinació de l'aplicació dels principis generals de prevenció, l'aprovació del Pla de Seguretat i Salut elaborat pel contractista, la verificació del seu compliment durant l'execució dels treballs, la coordinació d'activitats empresarials concurrents, així com el seguiment de les mesures preventives adoptades.</p> <p>Inclou l'assistència a visites d'obra, reunions de coordinació, emissió d'informes i anotacions al Llibre d'Incidències, quan sigui necessari, així com qualsevol altra actuació tècnica exigible per garantir el compliment de la normativa vigent en matèria de prevenció de riscos laborals.</p> <p>Partida a tant alçat per al conjunt de l'obra, incloent tots els mitjans materials i humans necessaris per al correcte desenvolupament de les funcions assignades.</p>				
			Total .....:	1,000	500,00	500,00
<b>Total subcapítol 3.1.- Coordinació Seguretat i Salut:</b>					<b>500,00</b>	
<b>3.2.- Abocament de residus</b>						
3.2.1	M³	<p>Cànon d'abocament per lliurament de residus inerts plàstics produïts a obres de construcció i/o demolició, en abocador específic, instal·lació de tractament de residus de construcció i demolició externa a l'obra o centre de valorització o eliminació de residus.</p> <p>Criteri de valoració econòmica: El preu no inclou el transport.</p> <p>Inclou: Nada.</p> <p>Criteri d'amidament de projecte: Volum teòric, estimat a partir del pes i la densitat aparent dels diferents materials que componen els residus, segons documentació gràfica de Projecte.</p> <p>Criteri de mesura d'obra: Es mesurarà, incloent l'estufament, el volum de residus realment entregat segons especificacions de Projecte.</p>				
			Total m³ .....:	1,000	35,58	35,58
3.2.2	M³	<p>Transport amb camió de mescla sense classificar de residus inerts produïts en obres de construcció i/o demolició, a abocador específic, instal·lació de tractament de residus de construcció i demolició externa a l'obra o centre de valorització o eliminació de residus, situat a 10 km de distància.</p> <p>Criteri de valoració econòmica: El preu inclou el temps d'espera en obra durant les operacions de càrrega, el viatge d'anada, la descàrrega i el viatge de tornada, però no inclou la càrrega en obra.</p> <p>Inclou: Nada.</p> <p>Criteri d'amidament de projecte: Volum teòric, estimat a partir del pes i la densitat aparent dels diferents materials que componen els residus, segons documentació gràfica de Projecte.</p> <p>Criteri de mesura d'obra: Es mesurarà, incloent l'estufament, el volum de residus realment transportat segons especificacions de Projecte.</p>				
			Total m³ .....:	1,000	4,74	4,74
<b>Total subcapítol 3.2.- Abocament de residus:</b>					<b>40,32</b>	
<b>Total pressupost parcial nº 3 Partides alçades :</b>					<b>540,32</b>	

**Pressupost parcial nº 3 Partides alçades**

<b>Nº</b>	<b>U</b>	<b>Descripció</b>	<b>Amidament</b>	<b>Preu</b>	<b>Import</b>
<b>Pressupost d'execució material</b>					
<b>1</b>		<b>Actuacions prèvies</b>		<b>6.029,46</b>	
		1.1.- Retirada elements actuals		6.029,46	
<b>2</b>		<b>Instal·lació nous tancaments</b>		<b>16.339,05</b>	
		2.1.- Encofrat		5.806,02	
		2.2.- Tanca		10.533,03	
<b>3</b>		<b>Partides alçades</b>		<b>540,32</b>	
		3.1.- Coordinació Seguretat i Salut		500,00	
		3.2.- Abocament de residus		40,32	
		<b>Total .....</b>		<b>22.908,83</b>	

**Puja el pressupost d'execució material a l'expressada quantitat de VINT-I-DOS MIL NOU-CENTS VUIT EUROS AMB VUITANTA-TRES CÈNTIMS.**

Projecte: TANCAMENTS BALCONADA

<b>Capítol</b>	<b>Import</b>
<b>1 Actuacions prèvies</b>	
1.1 Retirada elements actuals .....	6.029,46
<b>Total 1 Actuacions prèvies .....</b>	<b>6.029,46</b>
<b>2 Instal·lació nous tancaments</b>	
2.1 Encofrat .....	5.806,02
2.2 Tanca .....	10.533,03
<b>Total 2 Instal·lació nous tancaments .....</b>	<b>16.339,05</b>
<b>3 Partides alçades</b>	
3.1 Coordinació Seguretat i Salut .....	500,00
3.2 Abocament de residus .....	40,32
<b>Total 3 Partides alçades .....</b>	<b>540,32</b>
<b>Pressupost d'execució material</b>	<b>22.908,83</b>
13% de despeses generals	2.978,15
6% de benefici industrial	1.374,53
<b>Suma</b>	<b>27.261,51</b>
21% IVA	5.724,92
<b>Pressupost d'execució per contracta</b>	<b>32.986,43</b>

Puja el pressupost d'execució per contracta a l'expressada quantitat de TRENTA-DOS MIL NOU-CENTS VUITANTA-SIS EUROS AMB QUARANTA-TRES CÈNTIMS.

## IV. PLÀNOLS

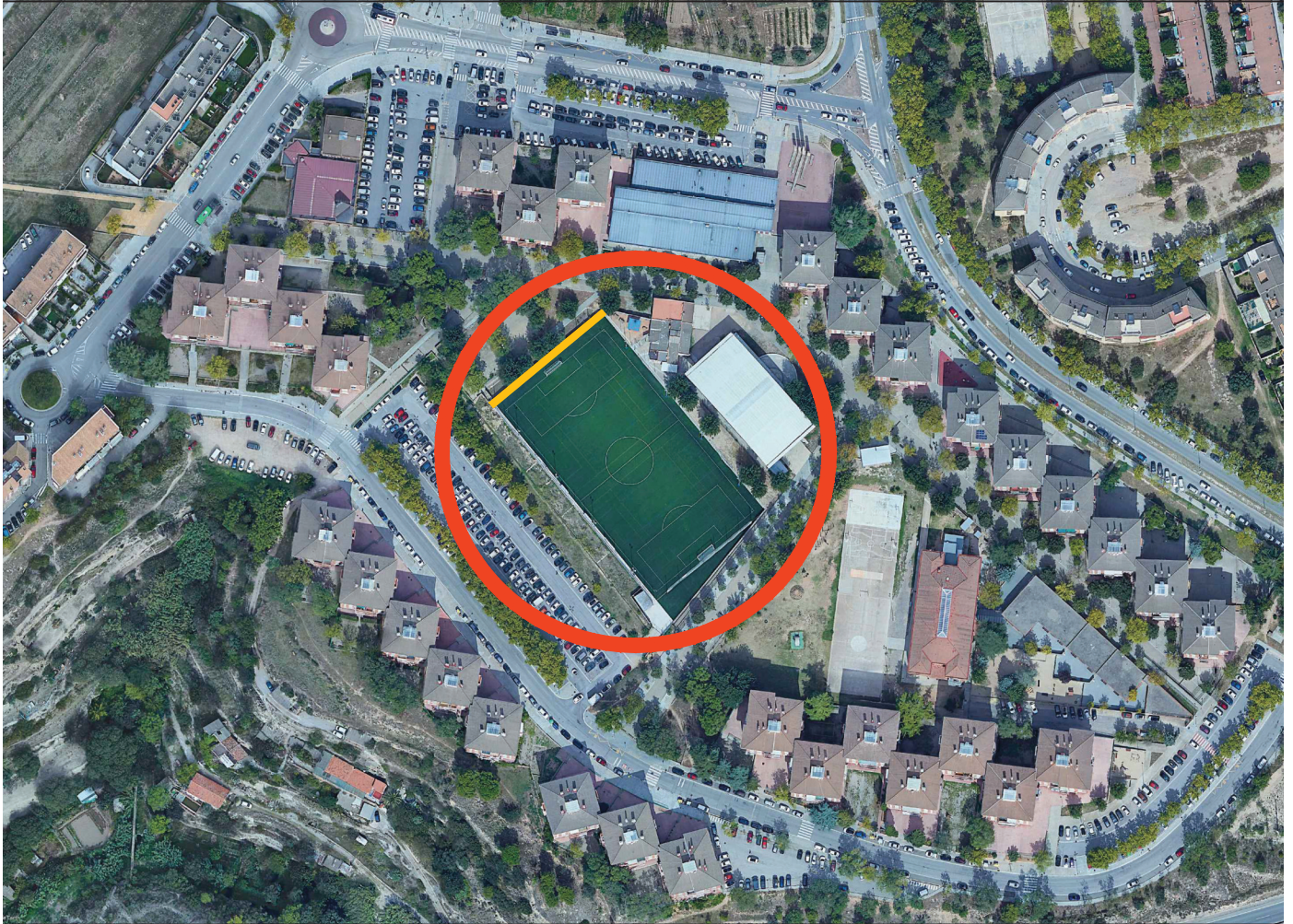

COORDENADES UTM  
 X: 403476.45 E  
 Y: 4619148.08 N

LLEGENDA	
	MUR A ENDERROCAR



PROJECTE <b>MEMÒRIA VALORADA PER A LA MILLORA DE TANCAMENTS EN EQUIPAMENTS ESPORTIUS</b>	PLÀNOL	AUTOR
	<b>SITUACIÓ</b>	JORDI VALIENTE PRAT ENGINYER TÈCNIC INDUSTRIAL
SITUACIÓ	ESCALA 1:500	TITULAR
BARRI LA BALCONADA	CODI 260065	AJUNTAMENT DE MANRESA
-	Nº PLÀNOL <b>1</b>	
	DATA MARÇ 2026	

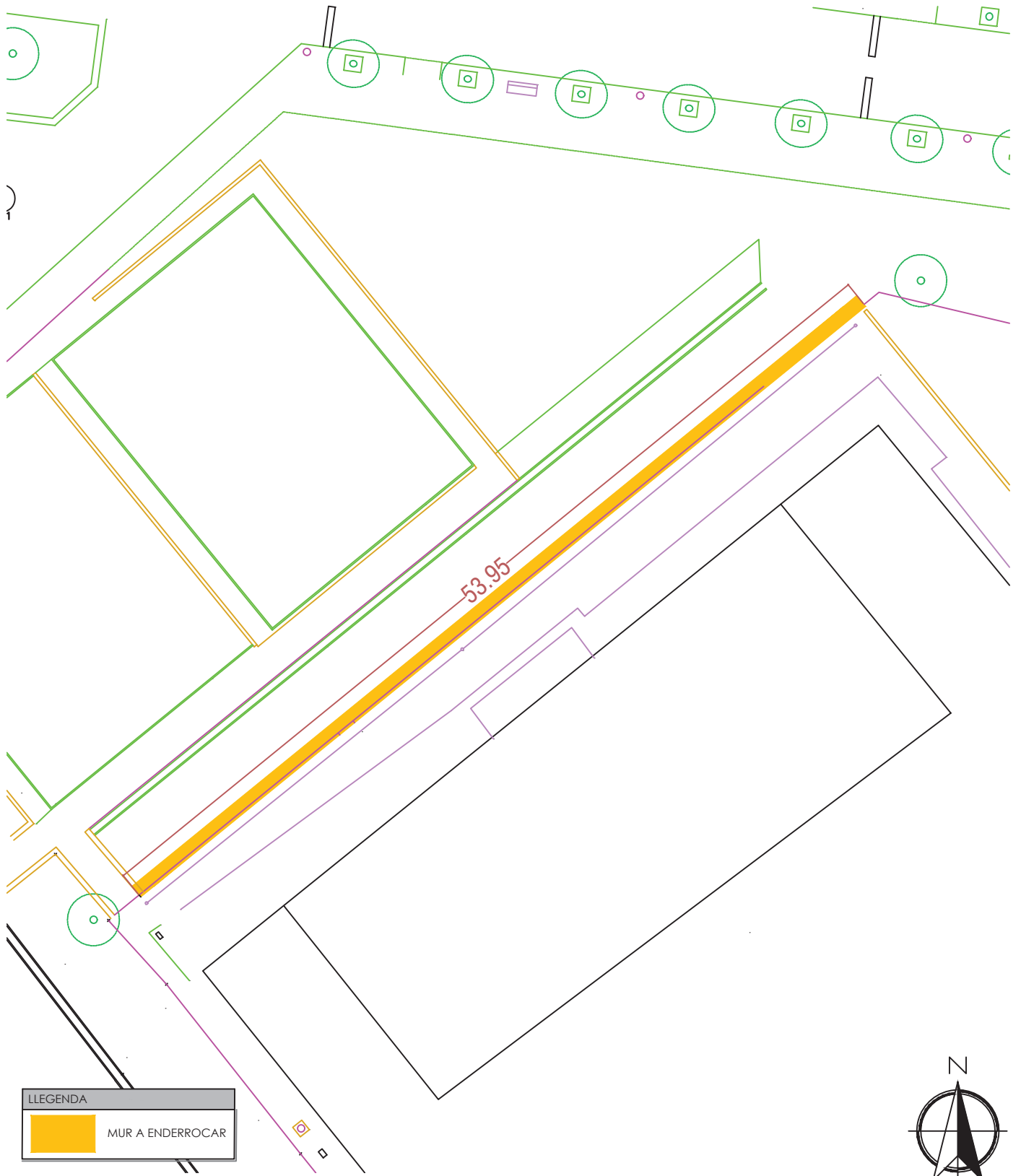

LLEGENDA

MUR A ENDERROCAR



PROJECTE <b>MEMÒRIA VALORADA PER A LA MILLORA DE TANCAMENTS EN EQUIPAMENTS ESPORTIUS</b>	PLÀNOL <h1 style="text-align: center;">EMPLAÇAMENT</h1>	AUTOR JORDI VALIENTE PRAT ENGINYER TÈCNIC INDUSTRIAL
	ESCALA 1/250 CODI 260065	N° PLÀNOL <b>2</b> DATA MARÇ 2026
SITUACIÓ BARRI LA BALCONADA		

# ESTAT ACTUAL A ENDERROCAR

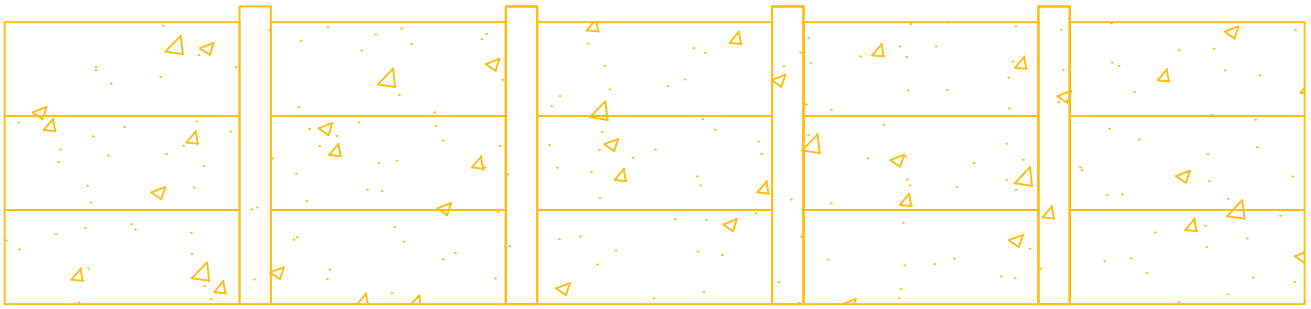

## PROPOSTA TANCAMENT

## DETALL FIXACIÓ A TERRA

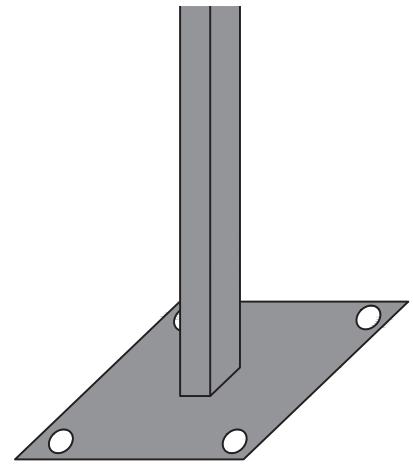
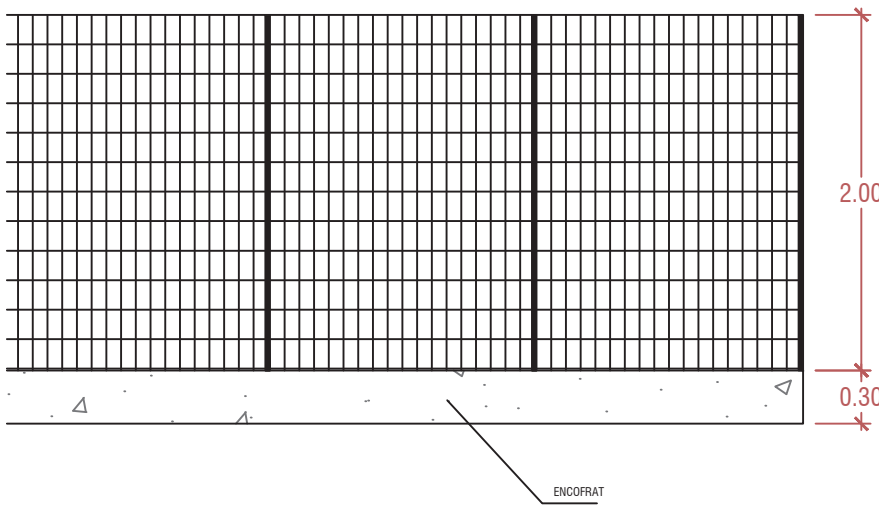

## ESTAT ACTUAL A ENDERROCAR

## PROPOSTA TANCAMENT

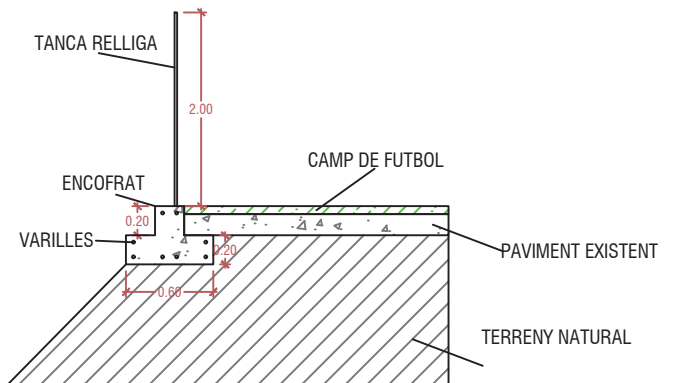
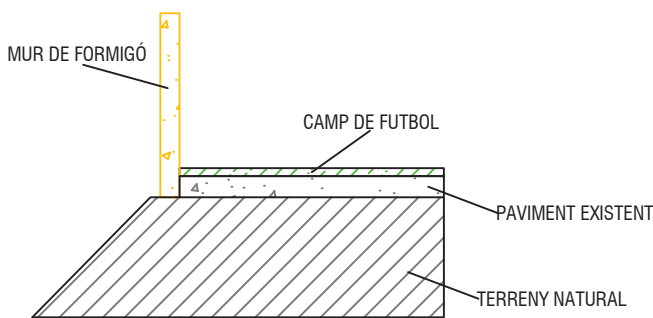

PROJECTE  
**MEMÒRIA VALORADA PER A  
 LA MILLORA DE TANCAMENTS  
 EN EQUIPAMENTS ESPORTIUS**

PLÀNOL

# SECCIÓ

AUTOR

JORDI VALIENTE PRAT  
 ENGINYER TÈCNIC INDUSTRIAL

TITULAR

AJUNTAMENT DE MANRESA

SITUACIÓ

BARRI LA BALCONADA

ESCALA 1/250

CODI  
 260065

Nº PLÀNOL

**3**

DATA  
 MARÇ 2026

enginyeria tècnica ■  
**ePROJECTA**

2PØ16  
2PØ12  
4PØ20

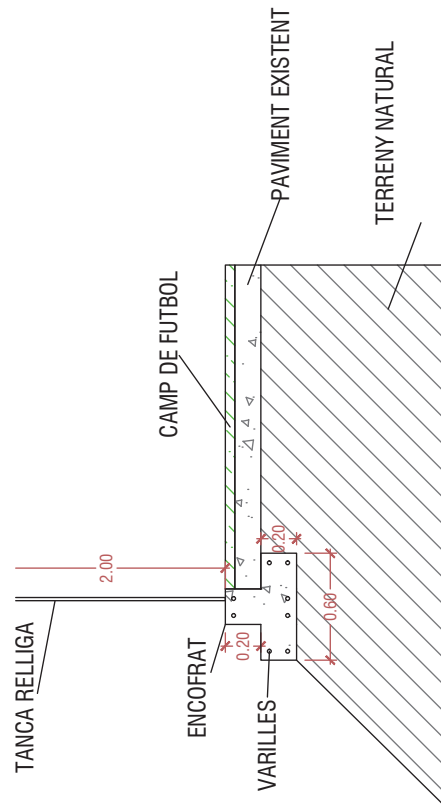
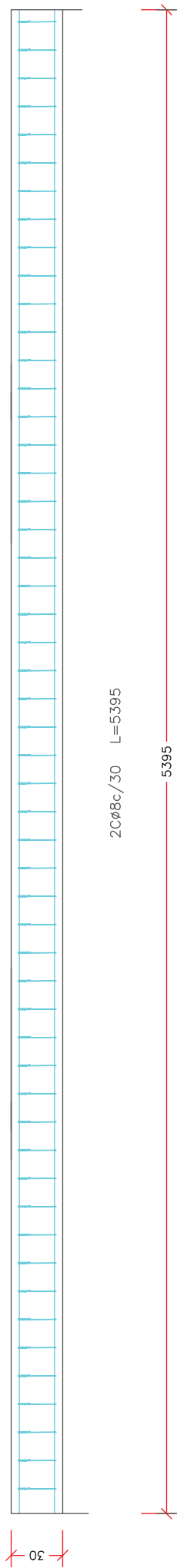
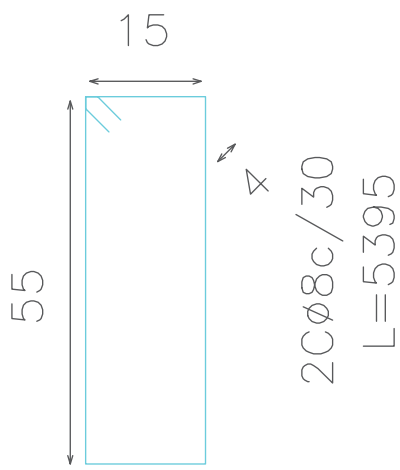
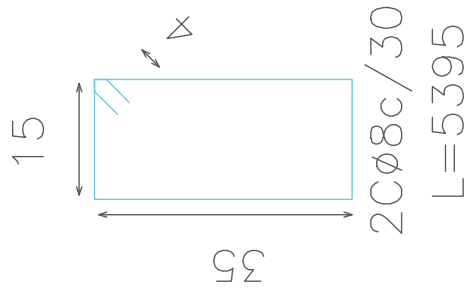
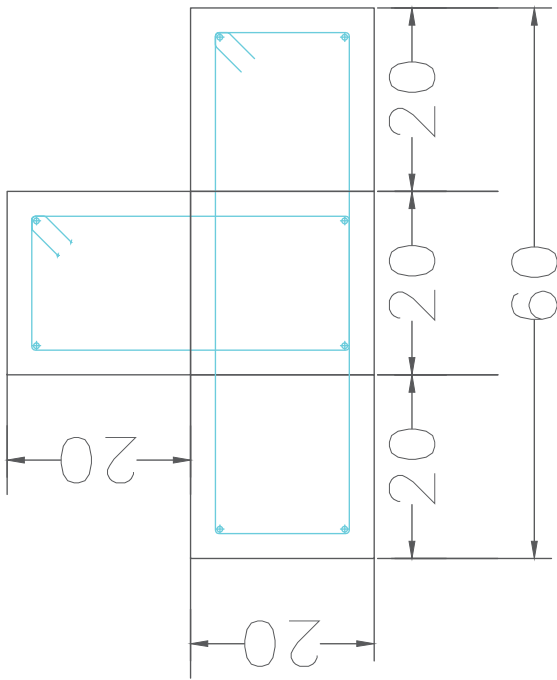

PROJECTE  
MEMÒRIA VALORADA PER A  
LA MILLORA DE TANCAMENTS  
EN EQUIPAMENTS ESPORTIUS

PLÀNOL

**FONAMENT  
MUR PERIMETRAL**

AUTOR

JORDI VALENTE PRAT  
ENGINYER TÈCNIC INDUSTRIAL

TITULAR

AJUNTAMENT DE MANRESA

ESCALA

1/250

Nº PLÀNOL

**4**

DATA

MARÇ 2026

SITUACIÓ

BARRI LA BALCONADA

## V. FOTOGRAFIES









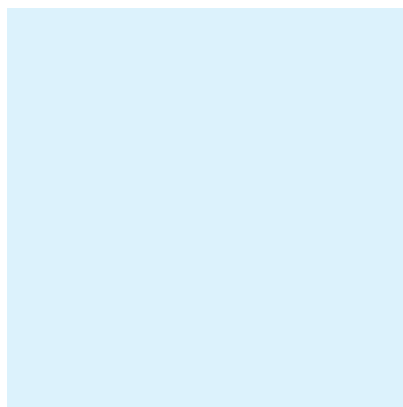
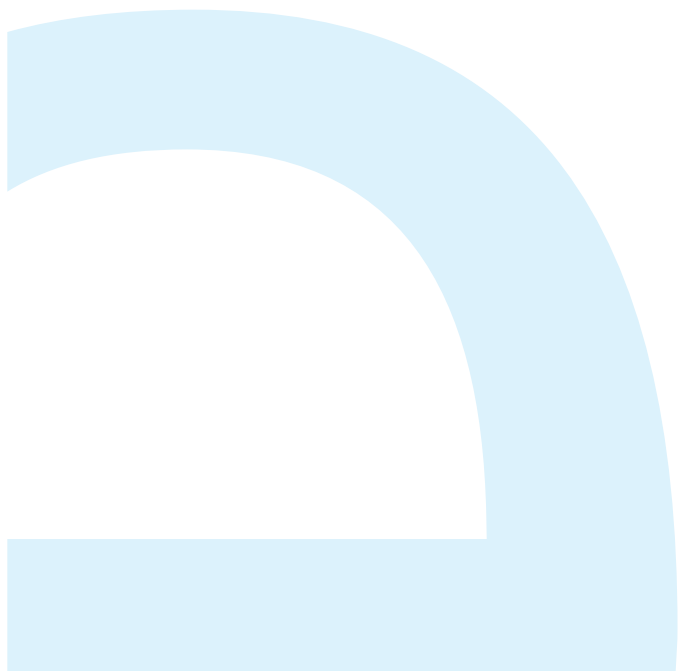

enginyeria tècnica ■

**ePROJECTA**

C/Miquel Servet n°29-33, Nau 8 - 08243 Manresa | T.93 8738413 | [www.eprojecta.cat](http://www.eprojecta.cat)

**PROJECTE NÚM:** 260065

**DATA:** Març de 2026

## MEMÒRIA VALORADA PER A LA MILLORA DE TANCAMENTS EN EQUIPAMENTS ESPORTIUS

**TITULAR:** Ajuntament de Manresa

C.I.F: P0811200E

**EMPLAÇAMENT:** Barri Cal Gravat, Carrer Puig i Cadafalch, 08241, Manresa

**AUTOR:** Jordi Valiente i Prat

Enginyer Tècnic Industrial

C. Miquel Servet nº29-33 nau 8

08243 Manresa

T. 93 873 84 13

[www.eprojecta.cat](http://www.eprojecta.cat)

E  
P  
R  
O  
I  
E  
C  
T  
A

enginyeria tècnica ■

**ePROJECTA**

C/Miquel Servet nº29-33, Nau 8 - 08243 Manresa | T.93 8738413 | [www.eprojecta.cat](http://www.eprojecta.cat)

# **I. MEMÒRIA VALORADA PER A LA MILLORA DE TANCAMENTS EN EQUIPAMENTS ESPORTIUS**

## 1. OBJECTE I ABAST

L'objecte del present informe és descriure i valorar les obres de millora a realitzar en els tancaments perimetrals de la pista esportiva situada al barri de Cal Gravat, carrer Puig i Cadafalch a Manresa, consistents en la retirada de les actuals tanques perimetrals, de barres metàl·liques, i les tanques parapilotes de malla de torsió simple que delimiten la pista esportiva.

## 2. IDENTIFICACIÓ

<b>Ubicació</b>	Carrer Puig i Cadafalch
<b>Ref Cadastral</b>	3795001DG0139G0001AM
<b>Superfície (m<sup>2</sup>)</b>	968 m <sup>2</sup>
<b>Data de valoració</b>	02/03/2026

## 3. DESCRIPCIÓ DE LA PISTA ESPORTIVA

Es tracta d'una pista esportiva delimitada en els seus laterals per una tanca metàl·lica, de barres verticals i un travesser a 1,2 m d'alçada, i en el fons es troba delimitada per una malla de torsió simple. Aquesta té accés per una porta doble metàl·lica i en el seu lateral est, compta amb dos espais per accedir a unes grades de formigó. A més a més de comptar amb dues porteries, també té 2 cistelles de bàsquet en els seus laterals.

Presenta una superfície de 968 m<sup>2</sup>, amb una forma rectangular i unes dimensions de 44 metres de façana per 22 metres de profunditat, i una alçada compresa entre els 4-5 metres.

### 3.1. CARACTERÍSTIQUES URBANÍSTIQUES

Es tracta d'un sòl amb les següents característiques urbanístiques:

S'ha desenvolupat seguint les directrius del Pla d'Ordenació Urbanístic Municipal– Clau E.02.

- Zonificació: Sòl Urbà consolidat.
- Qualificació urbanística: E.02 – Sistema d'equipaments. Esportiu
- Sector: SE– Sistemes, Equipaments

### 3.2. ESTAT ACTUAL

La pista esportiva es troba delimitada per tanques metàl·liques, les quals no compten amb suficients elements que obstaculitzin el pas de pilotes. Suposant un perill pels infants i vehicles que circulen a les immediacions de la pista esportiva. Les xarxes parapilotes estan conformades de malla de torsió simple, la qual es troba en mal estat, deformada i fora de lloc, sent un risc per a totes les persones que s'hi acostin. Especialment aquelles que realitzin alguna activitat dins de la pista esportiva. La porta d'accés es troba desmuntada, suposant un problema de seguretat per accedir a la pista.

#### 4. MESURES A DESENVOLUPAR

Per tal de millorar els tancaments de les instal·lacions, es proposa substituir la totalitat dels elements que conformen el tancament perimetral de la pista esportiva. En aquest sentit, es preveu substituir l'actual barana perimetral per una nova barana tipus hoquei, que resseguirà la totalitat del perímetre de la pista, deixant dues obertures al lateral est per permetre l'accés a la graderia de formigó existent.

Aquesta tanca de tipus hoquei, comptarà amb un sòcol de fusta de faig, de 20 cm d'alçada, i una malla electrosoldada de 50x50x5mm. D'aquesta forma es garantirà que les pilotes no puguin sortir

Així mateix, es preveu substituir l'actual xarxa parapilotes per una nova xarxa de niló de color blanc, situada a ambdós fons de la pista esportiva. Cadascuna d'aquestes xarxes tindrà unes dimensions aproximades de 22 metres d'amplada i 6 metres d'alçada, amb una obertura de malla de 100 x 100 x 4 mm.

Les xarxes aniran subjectes a posts metàl·lics de 90x2 mm ancorats al paviment, a la part superior s'hi instal·laran separadors metàl·lics de 50x2 mm, de diferents longituds, que permetran la correcta suspensió de la xarxa i evitaran l'efecte catenària mb una alçada equivalent a la de la pròpia xarxa. La fonamentació dels posts serà amb daus de formigó de 50x50x70 cm, on s'ubicarà una beina de 100x3x600mm al centre. Un cop aquesta sigui fixada, s'hi col·locarà el post 60cm dins la beina i cimentat en aquesta.

En el cas de la xarxa situada al fons nord, caldrà mantenir la porta d'accés existent per tal de permetre l'entrada a la pista tant a peu com amb vehicle, en aquelles situacions en què sigui necessari accedir-hi per a la descàrrega de material o altres tasques de manteniment.

I perquè consti, firma l'enginyer:

A Manresa, Març 2026

**JORDI  
 VALIENTE PRAT**  
 - DNI  
 39348952T

Firmado digitalmente  
 por JORDI VALIENTE  
 PRAT - DNI 39348952T  
 Fecha: 2026.04.07  
 17:03:29 +02'00'

L'ENGINYER TÈCNIC INDUSTRIAL

JORDI VALIENTE PRAT

Col·legiat nº 14.914

## II. **AMIDAMENTS**

Pressupost parcial nº 3 Partides alçades

Nº	U	Descripció	Amidament
<b>1.1.- Retirada elements actuals</b>			
1.1.1		<p>Desmuntatge i retirada de la barana perimetral existent i de la xarxa parapilotes de malla metàl·lica de torsió simple, incloent pals de suport, elements de fixació, tensors, cablejat i qualsevol altre element auxiliar associat a la instal·lació.</p> <p>L'actuació comprèn l'execució dels treballs amb els mitjans manuals i mecànics necessaris, així com l'ús dels mitjans auxiliars adequats per garantir la correcta realització dels treballs i les condicions de seguretat durant el desmuntatge.</p> <p>Inclou la càrrega, transport i gestió dels residus generats fins al centre autoritzat de gestió o deixalleria més propera, d'acord amb la normativa vigent en matèria de gestió de residus de construcció i demolició.</p> <p>Unitat d'obra completament acabada, amb tots els treballs, mitjans auxiliars i operacions necessàries inclosos.</p>	
			Total .....: 1,000
<b>2.1.- Tanca de hoquei</b>			
2.1.1		<p>Subministrament i col·locació de tanca perimetral tipus hoquei formada per estructura metàl·lica amb barana superior i tauló inferior de fusta, destinada a la contenció de pilotes dins l'àmbit de joc.</p> <p>L'actuació inclou el subministrament i muntatge dels pals o suports metàl·lics, estructura de barana, perfils de fixació i tauler inferior de fusta resistent a l'ús exterior, col·locat a la part inferior amb la finalitat d'evitar la sortida de pilotes de la pista.</p> <p>Inclou el replanteig, fixació dels suports a l'obra existent o a fonamentació, muntatge de l'estructura metàl·lica, col·locació i ajust dels taulers de fusta, així com tots els elements de fixació, cargolaria, ancoratges i mitjans auxiliars necessaris per a la correcta execució.</p> <p>Unitat d'obra completament instal·lada i en servei, incloent materials, mà d'obra, mitjans auxiliars i totes les operacions necessàries per al correcte muntatge del conjunt.</p>	
			Total .....: 132,000
<b>2.2.- Xarxa parapilotes</b>			
2.2.1		<p>Subministrament i instal·lació de xarxa de protecció de niló de color blanc, amb malla de 100 x 100 mm i gruix de fil de 4 mm, destinada a la contenció de pilotes en instal·lacions esportives.</p> <p>L'actuació inclou el subministrament i col·locació de pals metàl·lics galvanitzats en fred, formats per muntants principals de tub d'acer de Ø 90 mm i gruix 2 mm, ancorats al paviment mitjançant sistema d'ancoratge adequat, així com pals auxiliars o intermedis de tub d'acer de Ø 50 mm i gruix 2 mm per a la correcta fixació i tensat de la xarxa.</p> <p>Inclou el replanteig de la instal·lació, muntatge i fixació dels pals, col·locació, tensat i subjecció de la xarxa fins a assolir una alçada total de 6,00 m, així com tots els elements de fixació, cablejat, tensors, cargolaria i mitjans auxiliars necessaris per a la correcta execució i estabilitat del conjunt.</p> <p>Unitat d'obra completament instal·lada i en servei, incloent materials, mà d'obra, mitjans auxiliars i totes les operacions necessàries per a la correcta execució de la instal·lació.</p>	
			Total .....: 44,000
<b>3.1.- Coordinació Seguretat i Salut</b>			
3.1.1		<p>Prestació dels serveis de Coordinació de Seguretat i Salut durant la fase d'execució de les obres, d'acord amb el que estableix el Reial decret 1627/1997, de 24 d'octubre, pel qual s'estableixen les disposicions mínimes de seguretat i salut en les obres de construcció.</p> <p>L'actuació inclou les funcions pròpies del coordinador en fase d'execució, consistents en la coordinació de l'aplicació dels principis generals de prevenció, l'aprovació del Pla de Seguretat i Salut elaborat pel contractista, la verificació del seu compliment durant l'execució dels treballs, la coordinació d'activitats empresarials concurrents, així com el seguiment de les mesures preventives adoptades.</p> <p>Inclou l'assistència a visites d'obra, reunions de coordinació, emissió d'informes i anotacions al Llibre d'Incidències, quan sigui necessari, així com qualsevol altra actuació tècnica exigible per garantir el compliment de la normativa vigent en matèria de prevenció de riscos laborals.</p> <p>Partida a tant alçat per al conjunt de l'obra, incloent tots els mitjans materials i humans necessaris per al correcte desenvolupament de les funcions assignades.</p>	
			Total .....: 1,000
<b>3.2.- Abocament de residus</b>			
3.2.1	M³	<p>Cànon d'abocament per lliurament de residus inerts plàstics produïts a obres de construcció i/o demolició, en abocador específic, instal·lació de tractament de residus de construcció i demolició externa a l'obra o centre de valorització o eliminació de residus.</p> <p>Criteri de valoració econòmica: El preu no inclou el transport.</p> <p>Inclou: Nada.</p> <p>Criteri d'amidament de projecte: Volum teòric, estimat a partir del pes i la densitat aparent dels diferents materials que componen els residus, segons documentació gràfica de Projecte.</p> <p>Criteri de mesura d'obra: Es mesurarà, incloent l'estufament, el volum de residus realment entregat segons especificacions de Projecte.</p>	

Pressupost parcial nº 3 Partides alçades

Nº	U	Descripció	Amidament
			Total m³ .....: 5,000
3.2.2	M³	<p>Transport amb camió de mescla sense classificar de residus inerts produïts en obres de construcció i/o demolició, a abocador específic, instal·lació de tractament de residus de construcció i demolició externa a l'obra o centre de valorització o eliminació de residus, situat a 10 km de distància.</p> <p>Criteri de valoració econòmica: El preu inclou el temps d'espera en obra durant les operacions de càrrega, el viatge d'anada, la descàrrega i el viatge de tornada, però no inclou la càrrega en obra.</p> <p>Inclou: Nada.</p> <p>Criteri d'amidament de projecte: Volum teòric, estimat a partir del pes i la densitat aparent dels diferents materials que componen els residus, segons documentació gràfica de Projecte.</p> <p>Criteri de mesura d'obra: Es mesurarà, incloent l'estufament, el volum de residus realment transportat segons especificacions de Projecte.</p>	
			Total m³ .....: 5,000

### **III. PRESSUPOST**

Pressupost parcial nº 2 Instal·lació nous tancaments

Nº	U	Descripció	Amidament	Preu	Import
<b>1.1.- Retirada elements actuals</b>					
1.1.1		<p>Desmuntatge i retirada de la barana perimetral existent i de la xarxa parapilotes de malla metàl·lica de torsió simple, incloent pals de suport, elements de fixació, tensors, cablejat i qualsevol altre element auxiliar associat a la instal·lació.</p> <p>L'actuació comprèn l'execució dels treballs amb els mitjans manuals i mecànics necessaris, així com l'ús dels mitjans auxiliars adequats per garantir la correcta realització dels treballs i les condicions de seguretat durant el desmuntatge.</p> <p>Inclou la càrrega, transport i gestió dels residus generats fins al centre autoritzat de gestió o deixalleria més propera, d'acord amb la normativa vigent en matèria de gestió de residus de construcció i demolició.</p> <p>Unitat d'obra completament acabada, amb tots els treballs, mitjans auxiliars i operacions necessàries inclosos.</p>			
			Total .....	1,000	1.377,77
			<b>Total subcapítol 1.1.- Retirada elements actuals:</b>		<b>1.377,77</b>
<b>Total pressupost parcial nº 1 Actuacions prèvies :</b>					<b>1.377,77</b>
<b>2.1.- Tanca de hoquei</b>					
2.1.1		<p>Subministrament i col·locació de tanca perimetral tipus hoquei formada per estructura metàl·lica amb barana superior i tauló inferior de fusta, destinada a la contenció de pilotes dins l'àmbit de joc.</p> <p>L'actuació inclou el subministrament i muntatge dels pals o suports metàl·lics, estructura de barana, perfils de fixació i tauler inferior de fusta resistent a l'ús exterior, col·locat a la part inferior amb la finalitat d'evitar la sortida de pilotes de la pista.</p> <p>Inclou el replanteig, fixació dels suports a l'obra existent o a fonamentació, muntatge de l'estructura metàl·lica, col·locació i ajust dels taulers de fusta, així com tots els elements de fixació, cargolaria, ancoratges i mitjans auxiliars necessaris per a la correcta execució.</p> <p>Unitat d'obra completament instal·lada i en servei, incloent materials, mà d'obra, mitjans auxiliars i totes les operacions necessàries per al correcte muntatge del conjunt.</p>			
			Total .....	132,000	232,90
			<b>Total subcapítol 2.1.- Tanca de hoquei:</b>		<b>30.742,80</b>
<b>2.2.- Xarxa parapilotes</b>					
2.2.1		<p>Subministrament i instal·lació de xarxa de protecció de niló de color blanc, amb malla de 100 x 100 mm i gruix de fil de 4 mm, destinada a la contenció de pilotes en instal·lacions esportives.</p> <p>L'actuació inclou el subministrament i col·locació de pals metàl·lics galvanitzats en fred, formats per muntants principals de tub d'acer de Ø 90 mm i gruix 2 mm, ancorats al paviment mitjançant sistema d'ancoratge adequat, així com pals auxiliars o intermedis de tub d'acer de Ø 50 mm i gruix 2 mm per a la correcta fixació i tensat de la xarxa.</p> <p>Inclou el replanteig de la instal·lació, muntatge i fixació dels pals, col·locació, tensat i subjecció de la xarxa fins a assolir una alçada total de 6,00 m, així com tots els elements de fixació, cablejat, tensors, cargolaria i mitjans auxiliars necessaris per a la correcta execució i estabilitat del conjunt.</p> <p>Unitat d'obra completament instal·lada i en servei, incloent materials, mà d'obra, mitjans auxiliars i totes les operacions necessàries per a la correcta execució de la instal·lació.</p>			
			Total .....	44,000	170,16
			<b>Total subcapítol 2.2.- Xarxa parapilotes:</b>		<b>7.487,04</b>
<b>Total pressupost parcial nº 2 Instal·lació nous tancaments :</b>					<b>38.229,84</b>

Pressupost parcial nº 3 Partides alçades

Nº	U	Descripció	Amidament	Preu	Import	
<b>3.1.- Coordinació Seguretat i Salut</b>						
3.1.1		<p>Prestació dels serveis de Coordinació de Seguretat i Salut durant la fase d'execució de les obres, d'acord amb el que estableix el Reial decret 1627/1997, de 24 d'octubre, pel qual s'estableixen les disposicions mínimes de seguretat i salut en les obres de construcció.</p> <p>L'actuació inclou les funcions pròpies del coordinador en fase d'execució, consistents en la coordinació de l'aplicació dels principis generals de prevenció, l'aprovació del Pla de Seguretat i Salut elaborat pel contractista, la verificació del seu compliment durant l'execució dels treballs, la coordinació d'activitats empresarials concurrents, així com el seguiment de les mesures preventives adoptades.</p> <p>Inclou l'assistència a visites d'obra, reunions de coordinació, emissió d'informes i anotacions al Llibre d'Incidències, quan sigui necessari, així com qualsevol altra actuació tècnica exigible per garantir el compliment de la normativa vigent en matèria de prevenció de riscos laborals.</p> <p>Partida a tant alçat per al conjunt de l'obra, incloent tots els mitjans materials i humans necessaris per al correcte desenvolupament de les funcions assignades.</p>				
			Total .....	1,000	500,00	500,00
<b>Total subcapítol 3.1.- Coordinació Seguretat i Salut:</b>						<b>500,00</b>
<b>3.2.- Abocament de residus</b>						
3.2.1	M³	<p>Cànon d'abocament per lliurament de residus inerts plàstics produïts a obres de construcció i/o demolició, en abocador específic, instal·lació de tractament de residus de construcció i demolició externa a l'obra o centre de valorització o eliminació de residus.</p> <p>Criteri de valoració econòmica: El preu no inclou el transport.</p> <p>Inclou: Nada.</p> <p>Criteri d'amidament de projecte: Volum teòric, estimat a partir del pes i la densitat aparent dels diferents materials que componen els residus, segons documentació gràfica de Projecte.</p> <p>Criteri de mesura d'obra: Es mesurarà, incloent l'estufament, el volum de residus realment entregat segons especificacions de Projecte.</p>				
			Total m³ .....	5,000	35,58	177,90
3.2.2	M³	<p>Transport amb camió de mescla sense classificar de residus inerts produïts en obres de construcció i/o demolició, a abocador específic, instal·lació de tractament de residus de construcció i demolició externa a l'obra o centre de valorització o eliminació de residus, situat a 10 km de distància.</p> <p>Criteri de valoració econòmica: El preu inclou el temps d'espera en obra durant les operacions de càrrega, el viatge d'anada, la descàrrega i el viatge de tornada, però no inclou la càrrega en obra.</p> <p>Inclou: Nada.</p> <p>Criteri d'amidament de projecte: Volum teòric, estimat a partir del pes i la densitat aparent dels diferents materials que componen els residus, segons documentació gràfica de Projecte.</p> <p>Criteri de mesura d'obra: Es mesurarà, incloent l'estufament, el volum de residus realment transportat segons especificacions de Projecte.</p>				
			Total m³ .....	5,000	4,74	23,70
<b>Total subcapítol 3.2.- Abocament de residus:</b>						<b>201,60</b>
<b>Total pressupost parcial nº 3 Partides alçades :</b>						<b>701,60</b>

**Pressupost parcial nº 3 Partides alçades**

<b>Nº</b>	<b>U</b>	<b>Descripció</b>	<b>Amidament</b>	<b>Preu</b>	<b>Import</b>
<b>Pressupost d'execució material</b>					
<b>1</b>		<b>Actuacions prèvies</b>		<b>1.377,77</b>	
		1.1.- Retirada elements actuals		1.377,77	
<b>2</b>		<b>Instal·lació nous tancaments</b>		<b>38.229,84</b>	
		2.1.- Tanca de hoquei		30.742,80	
		2.2.- Xarxa parapilotes		7.487,04	
<b>3</b>		<b>Partides alçades</b>		<b>701,60</b>	
		3.1.- Coordinació Seguretat i Salut		500,00	
		3.2.- Abocament de residus		201,60	
		<b>Total .....</b>		<b>40.309,21</b>	

**Puja el pressupost d'execució material a l'expressada quantitat de QUARANTA MIL TRES-CENTS NOU EUROS  
AMB VINT-I-U CÈNTIMS.**

Projecte: TANCAMENTS CAL GRAVAT

<b>Capítol</b>	<b>Import</b>
<b>1 Actuacions prèvies</b>	
1.1 Retirada elements actuals .....	1.377,77
<b>Total 1 Actuacions prèvies .....</b>	<b>1.377,77</b>
<b>2 Instal·lació nous tancaments</b>	
2.1 Tanca de hoquei .....	30.742,80
2.2 Xarxa parapilotes .....	7.487,04
<b>Total 2 Instal·lació nous tancaments .....</b>	<b>38.229,84</b>
<b>3 Partides alçades</b>	
3.1 Coordinació Seguretat i Salut .....	500,00
3.2 Abocament de residus .....	201,60
<b>Total 3 Partides alçades .....</b>	<b>701,60</b>
<b>Pressupost d'execució material</b>	<b>40.309,21</b>
13% de despeses generals	5.240,20
6% de benefici industrial	2.418,55
<b>Suma</b>	<b>47.967,96</b>
21% IVA	10.073,27
<b>Pressupost d'execució per contracta</b>	<b>58.041,23</b>

Puja el pressupost d'execució per contracta a l'expressada quantitat de CINQUANTA-VUIT MIL QUARANTA-U EUROS AMB VINT-I-TRES CÈNTIMS.

## IV. PLÀNOLS



COORDENADES UTM  
 X: 403629.00 E  
 Y: 4619318.00 N



<p>PROJECTE  <b>MEMÒRIA VALORADA PER A LA MILLORA DE TANCAMENTS EN EQUIPAMENTS ESPORTIUS</b></p>	<p>PLÀNOL</p> <h1 style="text-align: center;">SITUACIÓ</h1> <p style="text-align: right; font-size: 2em; font-weight: bold;">1</p>	<p>AUTOR          JORDI VALIENTE PRAT          ENGINYER TÈCNIC INDUSTRIAL</p>
<p>SITUACIÓ          CARRER PUIG I CADAFALCH          08241, MANRESA</p>		<p>ESCALA 1:500      N° PLÀNOL</p> <p>CODI 260065      DATA MARÇ 2026</p>

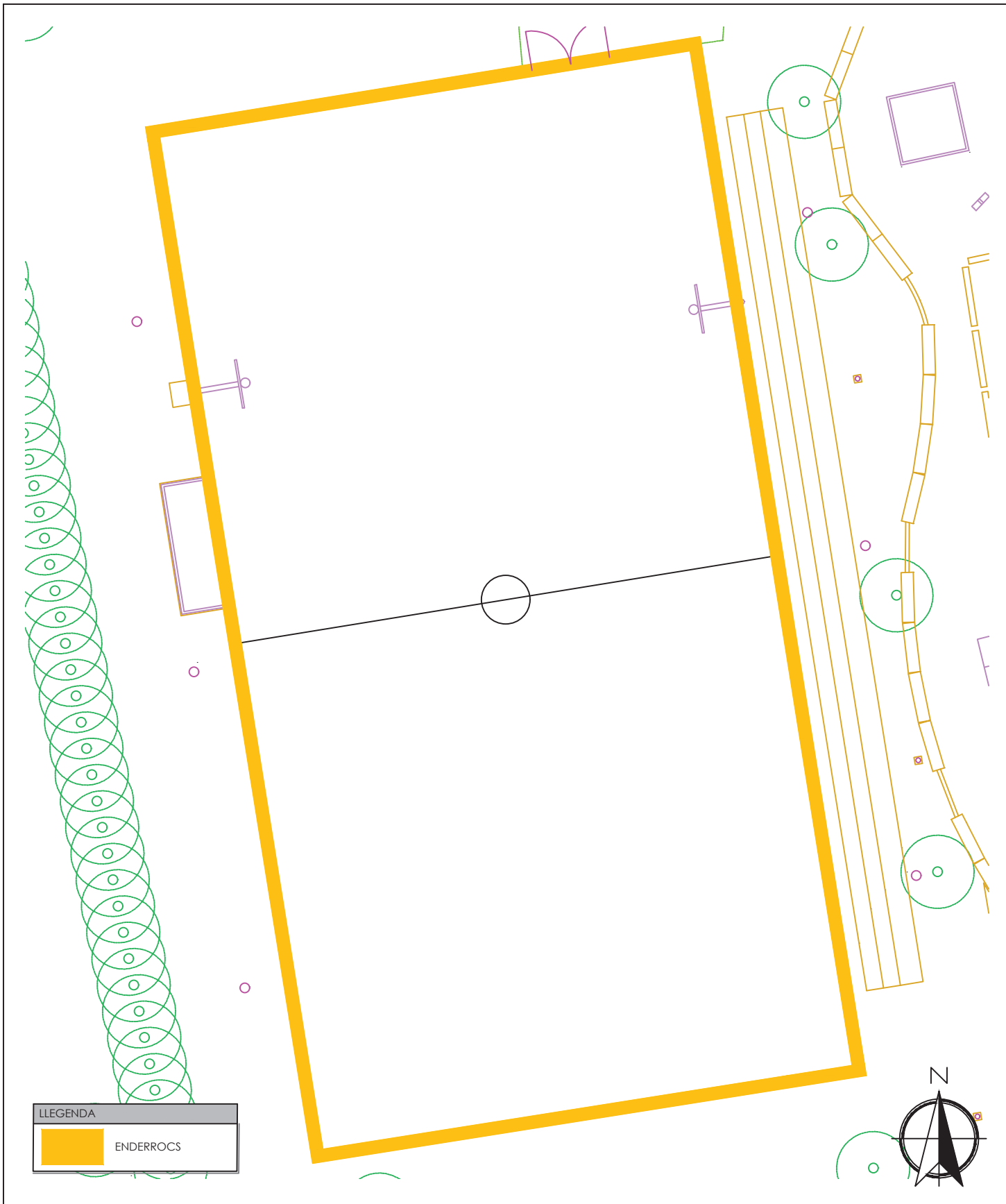

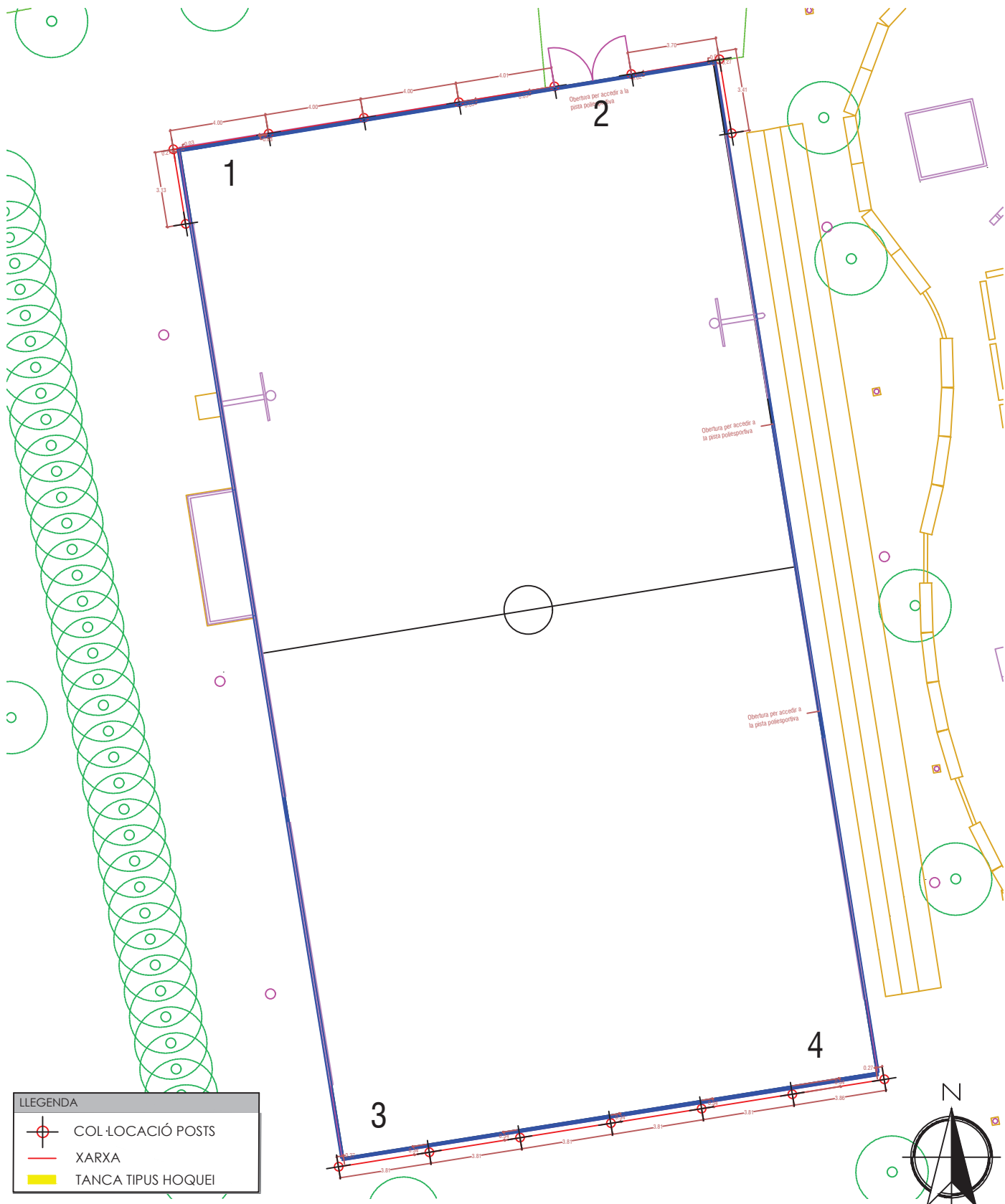

LLEGENDA	
	ENDERROCS

<p>PROJECTE  <b>MEMÒRIA VALORADA PER A LA MILLORA DE TANCAMENTS EN EQUIPAMENTS ESPORTIUS</b></p>	<p>PLÀNOL</p> <p><b>EMPLAÇAMENT ACTUAL</b></p> <p>ESCALA 1/250      N° PLÀNOL <b>2</b></p>	<p>AUTOR</p> <p>JORDI VALIENTE PRAT          ENGINYER TÈCNIC INDUSTRIAL</p> <p>TITULAR</p> <p>AJUNTAMENT DE MANRESA</p>
<p>SITUACIÓ</p> <p>CARRER PUIG I CADAFALCH          08241, MANRESA</p>	<p>CODI</p> <p>260065</p> <p>DATA</p> <p>MARÇ 2026</p>	<p>enginyeria tècnica</p> <p><b>ePROJECTA</b></p>



LLEGENDA

-  COL·LOCACIÓ POSTS
-  XARXA
-  TANCA TIPUS HOQUEI

PROJECTE  
**MEMÒRIA VALORADA PER A  
 LA MILLORA DE TANCAMENTS  
 EN EQUIPAMENTS ESPORTIUS**

---

SITUACIÓ  
 CARRER PUIG I CADAFALCH  
 08241, MANRESA

PLÀNOL

**ACTUACIONS**

ESCALA 1/250      Nº PLÀNOL **3**

CODI 260065      DATA MARÇ 2026

AUTOR  
 JORDI VALIENTE PRAT  
 ENGINYER TÈCNIC INDUSTRIAL

---

TITULAR  
 AJUNTAMENT DE MANRESA

---

enginyeria tècnica 

**ePROJECTA**

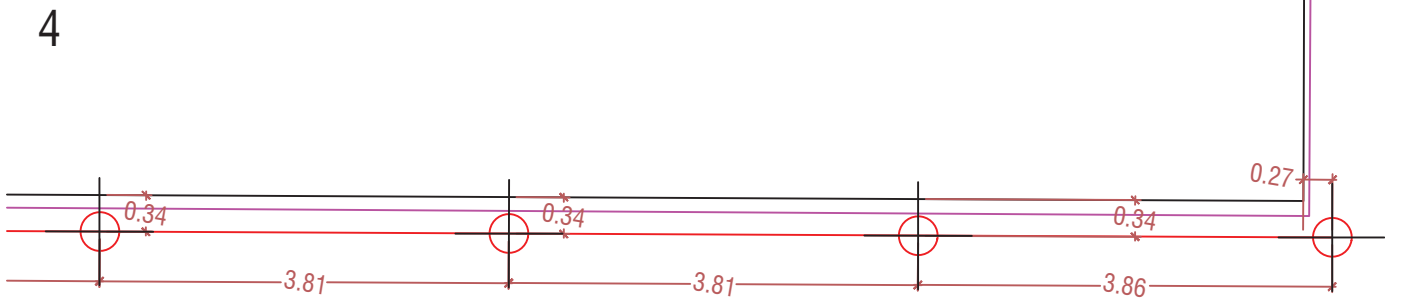
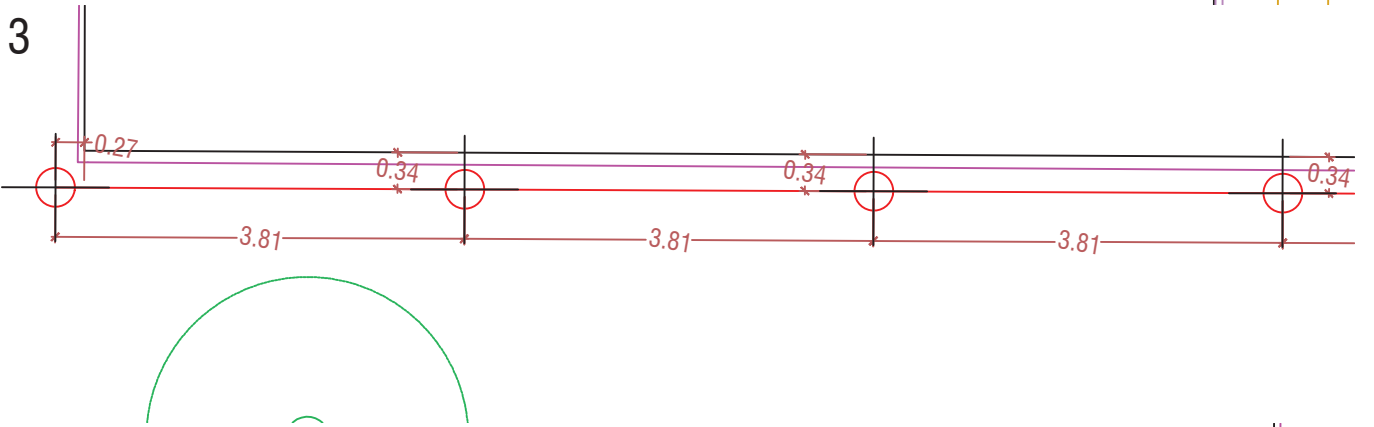
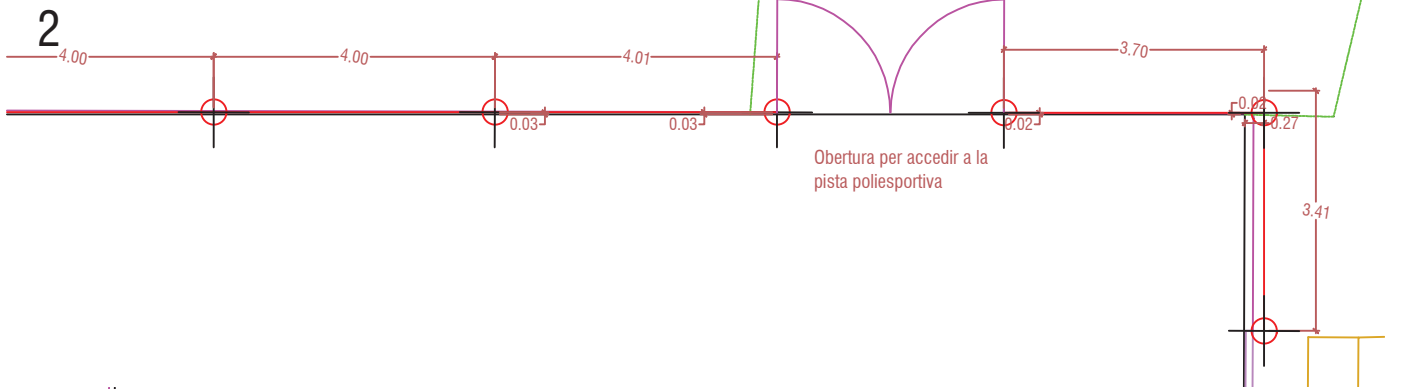
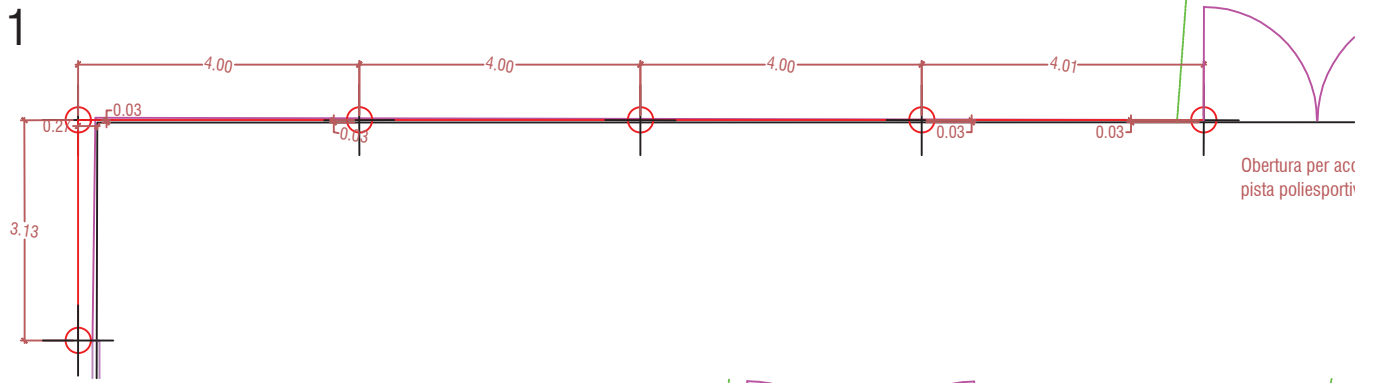

LLEGENDA	
	COL·LOCACIÓ POSTS
	XARXA

PROJECTE <b>MEMÒRIA VALORADA PER A LA MILLORA DE TANCAMENTS EN EQUIPAMENTS ESPORTIUS</b>	PLÀNOL <b>COTES DETALL XARXA</b>	AUTOR JORDI VALIENTE PRAT ENGINYER TÈCNIC INDUSTRIAL
	ESCALA 1/250 N° PLÀNOL <b>4</b>	TITULAR AJUNTAMENT DE MANRESA
SITUACIÓ CARRER PUIG I CADAVALCH 08241, MANRESA	CODI 260065 DATA MARÇ 2026	

### ESTAT ACTUAL A ENDERROCAR

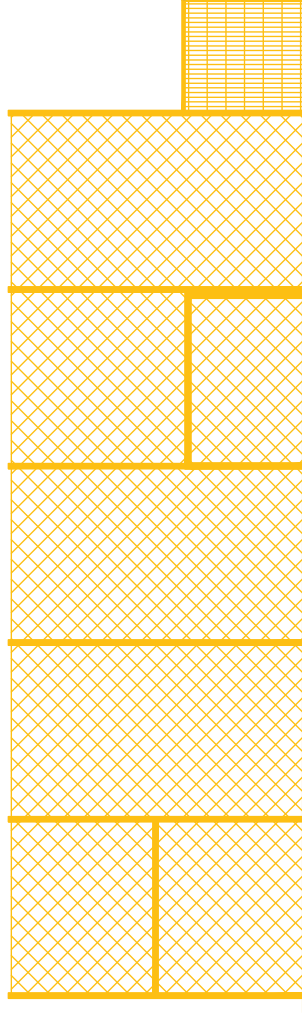

### PROPOSTA TANCAMENT XARXA

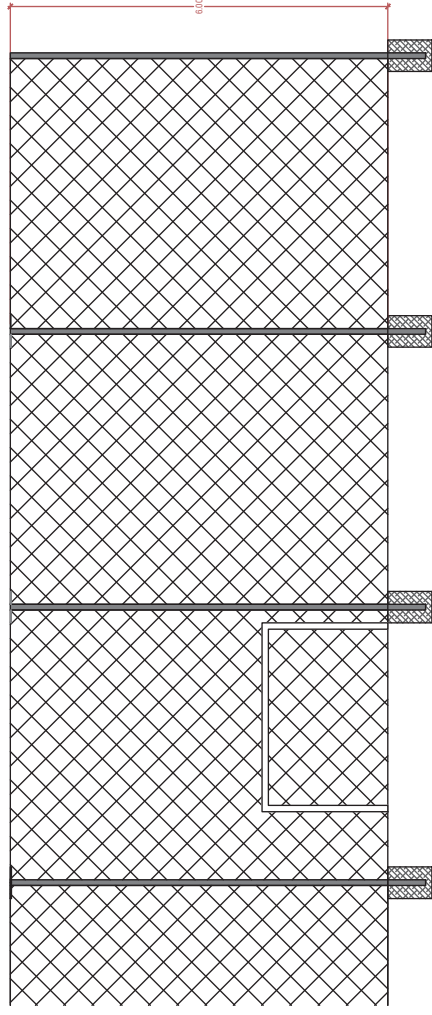

### ESTAT ACTUAL A ENDERROCAR



### PROPOSTA TANCA HOQUEI

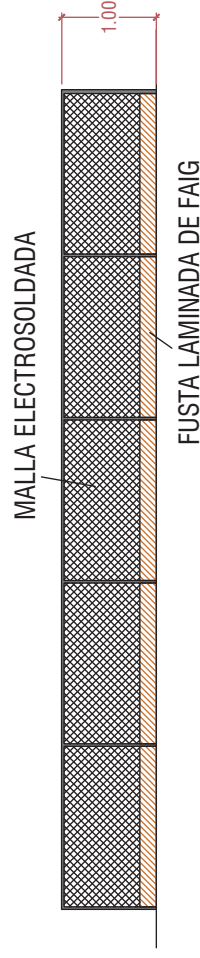

### SECCIÓ DETALL FONAMENTS

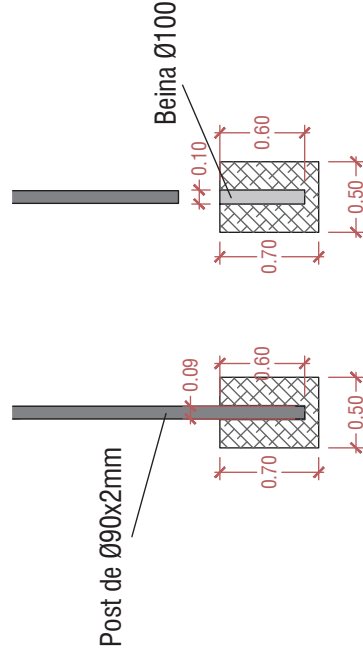

PROJECTE	MEMÒRIA VALORADA PER A LA MILLORA DE TANCAMENTS EN EQUIPAMENTS ESPORTIUS
SITUACIÓ	CARRER PUIG I CADAFALCH 08241, MANRESA

PLÀNOL	SECCIÓNS
ESCALA	Nº PLÀNOL 5
CODI	DATA
260065	MARÇ 2026

AUTOR	JORDI VALIENTE PRAT ENGINYER TÈCNIC INDUSTRIAL
TITULAR	AJUNTAMENT DE MANRESA
enginyeria tècnica <b>ePROJECTA</b>	

## V. FOTOGRAFIES









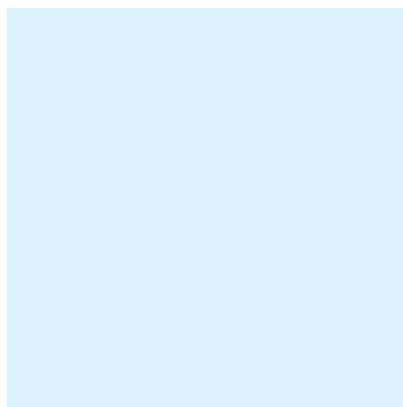
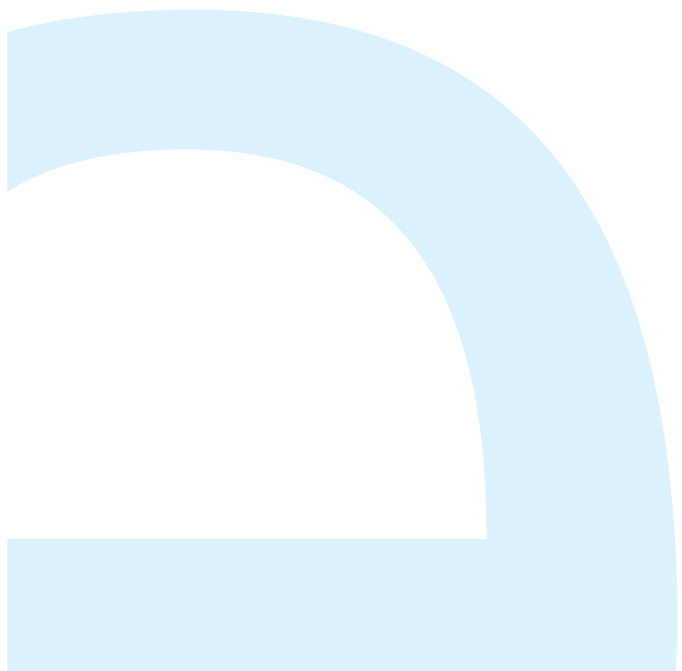

enginyeria tècnica ■

**ePROJECTA**

C/Miquel Servet n°29-33, Nau 8 - 08243 Manresa | T.93 8738413 | [www.eprojecta.cat](http://www.eprojecta.cat)

**PROJECTE NÚM:** 260065

**DATA:** Març de 2026

## MEMÒRIA VALORADA PER A LA MILLORA DE TANCAMENTS EN EQUIPAMENTS ESPORTIUS

**TITULAR:** Ajuntament de Manresa

C.I.F: P0811200E

**EMPLAÇAMENT:** Plaça 8 de març(P. Valldaura), 08241, Manresa

**AUTOR:** Jordi Valiente i Prat

Enginyer Tècnic Industrial

C. Miquel Servet nº29-33 nau 8

08243 Manresa

T. 93 873 84 13

[www.eprojecta.cat](http://www.eprojecta.cat)

E  
P  
R  
O  
I  
E  
C  
T  
A

enginyeria tècnica ■

**ePROJECTA**

C/Miquel Servet nº29-33, Nau 8 - 08243 Manresa | T.93 8738413 | [www.eprojecta.cat](http://www.eprojecta.cat)

# **I. MEMÒRIA VALORADA PER A LA MILLORA DE TANCAMENTS EN EQUIPAMENTS ESPORTIUS**

## 1. OBJECTE I ABAST

L'objecte del present informe és descriure i valorar les obres de millora a realitzar en els tancaments perimetrals de la pista esportiva situada a la plaça 8 de març, a Manresa, consistents en la instal·lació d'una xarxa parapilotes per a protegir els vianants, vehicles i les edificacions properes a la pista, amb motiu de les queixes rebudes per incivisme en aquest espai de la ciutat.

## 2. IDENTIFICACIÓ

<b>Ubicació</b>	Plaça 8 de març
<b>Ref Cadastral</b>	1701008DG0210A0001SB
<b>Superfície (m<sup>2</sup>)</b>	495 m <sup>2</sup>
<b>Data de valoració</b>	02/03/2026

## 3. DESCRIPCIÓ DE LA PISTA ESPORTIVA

Es tracta d'una pista esportiva, amb els equipaments municipals adequats per a practicar bàsquet. Aquesta es troba delimitada per una barana metàl·lica simple i diversos plataners al llarg del seu perímetre.

La superfície total de la pista és de 495 m<sup>2</sup>, té una distribució rectangular amb un ample de façana de 16,5m i una llargada de 30m

### 3.1. CARACTERÍSTIQUES URBANÍSTIQUES

Es tracta d'un sòl amb les següents característiques urbanístiques:

S'ha desenvolupat seguint les directrius del Pla d'Ordenació Urbanística Municipal– Clau D.3.

- Zonificació: Sòl Urbà consolidat.
- Qualificació urbanística: D.3 – Sistema d'espais lliures. Places i jardins urbans.
- Sector: SV– Sistemes, Espais lliures públics.

### 3.2. ESTAT ACTUAL

La pista esportiva es troba en bon estat i no presenta cap deficiència a avaluar. No obstant, degut a les queixes veïnals dels actes d'incivisme, es valora la mesura de la instal·lació de xarxes perimetrals, per a protegir als vianants, vehicles i edificacions properes de les pilotes que surtin intencionadament o no, del perímetre de joc de la pista esportiva.

#### 4. MESURES A DESENVOLUPAR

Es proposa per tal d'evitar les molèsties als veïns, la instal·lació d'una xarxa parapilotes al llarg de tot el perímetre de la pista esportiva situada a la plaça 8 de març.

Prèviament caldria realitzar les feines de jardineria pertinents, per a reduir la massa vegetal que podria malmetre la xarxa un cop instal·lada, i que dificultaria la instal·lació d'aquesta. Aquesta tasca hauria de ser realitzada per part dels serveis de jardineria municipals, i s'hauran de coordinar juntament amb les obres d'instal·lació de la xarxa.

S'haurà de preveure la instal·lació de 22 posts metàl·lics rodons de 90x2 mm, amb una alçada aproximada de 6,6 metres, ancorats al paviment mitjançant beina metàl·lica i amb acabat galvanitzat en calent. La fonamentació dels posts serà amb daus de formigó de 50x50x70 cm, on s'ubicarà una beina de 100x3x600mm al centre. Un cop aquesta sigui fixada, s'hi col·locarà el post 60cm dins la beina i cimentat en aquesta.

Els posts es disposaran al llarg del perímetre de la pista esportiva, amb una separació aproximada d'entre 5,5 i 6 metres entre ells. A la part superior s'hi instal·laran separadors metàl·lics de 50x2 mm, de diferents longituds, que permetran la correcta suspensió de la xarxa i evitaran l'efecte catenària.

La instal·lació de la xarxa de niló haurà de contemplar una malla amb obertures de 100 x 100 x 4 mm, i haurà de resseguir la totalitat del perímetre de la pista esportiva, aproximadament 2 laterals de 30 metres i 2 fons de 20 metres. Aquesta serà tensada per la part superior dels posts i per la part inferior, garantint el correcte funcionament d'aquesta.

Adicionalment s'hauran de deixar dues obertures per a permetre l'accés a la pista, aquestes consistiran en un "tall" a la meitat de la pista. A contemplar i indicar les mesures exactes en la visita de replanteig de l'obra.

I perquè consti, firma l'enginyer:

A Manresa, Març 2026

**JORDI VALIENTE** Firmado digitalmente  
 por JORDI VALIENTE  
 PRAT - DNI 39348952T  
 Fecha: 2026.04.07  
 17:05:05 +02'00'

L'ENGINYER TÈCNIC INDUSTRIAL

JORDI VALIENTE PRAT

Col·legiat nº 14.914

## II. **AMIDAMENTS**

Pressupost parcial nº 1 Instal·lació nous tancaments

Nº U Descripció Amidament

1.1.- Xarxa parapilotes extrem camp

1.1.1 Subministrament i instal·lació de 22 postes metàl·lics rodons d'acer galvanitzat en calent, de Ø 90 mm i gruix 2 mm, amb una alçada aproximada de 6,60 m, disposats al llarg del perímetre de la pista esportiva amb una separació aproximada entre 5,5 i 6,0 m, destinats al suport d'una xarxa perimetral de protecció.

Els suports s'instal·laran ancorats al paviment mitjançant beina metàl·lica, formada per tub d'acer de Ø 100 mm i gruix 3 mm amb una longitud aproximada de 700 mm, prèviament fixada al paviment existent, permetent la correcta col·locació i estabilitat dels pals.

A la part superior dels postes s'hi instal·laran separadors metàl·lics de tub Ø 50 mm i gruix 2 mm, de diferents longituds segons necessitat, destinats a separar la xarxa del pla dels suports i permetre el correcte penjat i tensat de la mateixa.

Inclou el subministrament i instal·lació de xarxa de niló de protecció, amb obertures de malla de 100 × 100 mm i gruix de fil de 4 mm, disposada al llarg de tot el perímetre de la pista esportiva, amb unes dimensions aproximades de 2 trams de 30,00 × 6,00 m i 2 trams de 20,00 × 6,00 m, degudament col·locada, fixada i tensada mitjançant els elements de subjecció corresponents.

L'actuació inclou el replanteig de la instal·lació, muntatge dels suports, col·locació de separadors, instal·lació i tensat de la xarxa, així com tots els elements de fixació, cablejat, tensors, cargolaria i mitjans auxiliars necessaris per a la correcta execució.

Adicionalment, es preveuran dues obertures a la xarxa per permetre l'accés a la pista, amb dimensions aproximades de 1,50 × 2,00 m, la seva ubicació definitiva es determinarà durant la visita de replanteig de l'obra.

La partida inclou el subministrament i instal·lació dels següents elements:

22 postes metàl·lics Ø 90 × 2 mm, longitud 6,60 m.

22 beines metàl·liques tub Ø 100 × 3 mm, longitud 700 mm.

22 separadors superiors de tub Ø 50 × 2 mm de diferents longituds.

2 xarxes de niló de 30 × 6 m.

2 xarxes de niló de 20 × 6 m.

Unitat d'obra completament acabada i en servei, incloent materials, mà d'obra, mitjans auxiliars i totes les operacions necessàries per a la correcta execució de la instal·lació.

Total .....: 1,000

Pressupost parcial nº 2 Partides alçades

Nº	U	Descripció	Amidament
----	---	------------	-----------

2.1.- Coordinació Seguretat i Salut

2.1.1 Prestació dels serveis de Coordinació de Seguretat i Salut durant la fase d'execució de les obres, d'acord amb el que estableix el Reial decret 1627/1997, de 24 d'octubre, pel qual s'estableixen les disposicions mínimes de seguretat i salut en les obres de construcció.

L'actuació inclou les funcions pròpies del coordinador en fase d'execució, consistents en la coordinació de l'aplicació dels principis generals de prevenció, l'aprovació del Pla de Seguretat i Salut elaborat pel contractista, la verificació del seu compliment durant l'execució dels treballs, la coordinació d'activitats empresarials concurrents, així com el seguiment de les mesures preventives adoptades.

Inclou l'assistència a visites d'obra, reunions de coordinació, emissió d'informes i anotacions al Llibre d'Incidències, quan sigui necessari, així com qualsevol altra actuació tècnica exigible per garantir el compliment de la normativa vigent en matèria de prevenció de riscos laborals.

Partida a tant alçat per al conjunt de l'obra, incloent tots els mitjans materials i humans necessaris per al correcte desenvolupament de les funcions assignades.

Total .....: 1,000

2.2.- Abocament de residus

2.2.1 M³ Cànon d'abocament per lliurament de residus inerts plàstics produïts a obres de construcció i/o demolició, en abocador específic, instal·lació de tractament de residus de construcció i demolició externa a l'obra o centre de valorització o eliminació de residus.

Criteri de valoració econòmica: El preu no inclou el transport.

Inclou: Nada.

Criteri d'amidament de projecte: Volum teòric, estimat a partir del pes i la densitat aparent dels diferents materials que componen els residus, segons documentació gràfica de Projecte.

Criteri de mesura d'obra: Es mesurarà, incloent l'estufament, el volum de residus realment entregat segons especificacions de Projecte.

Total m³ .....: 1,000

2.2.2 M³ Transport amb camió de mescla sense classificar de residus inerts produïts en obres de construcció i/o demolició, a abocador específic, instal·lació de tractament de residus de construcció i demolició externa a l'obra o centre de valorització o eliminació de residus, situat a 10 km de distància.

Criteri de valoració econòmica: El preu inclou el temps d'espera en obra durant les operacions de càrrega, el viatge d'anada, la descàrrega i el viatge de tornada, però no inclou la càrrega en obra.

Inclou: Nada.

Criteri d'amidament de projecte: Volum teòric, estimat a partir del pes i la densitat aparent dels diferents materials que componen els residus, segons documentació gràfica de Projecte.

Criteri de mesura d'obra: Es mesurarà, incloent l'estufament, el volum de residus realment transportat segons especificacions de Projecte.

Total m³ .....: 1,000

### **III. PRESSUPOST**

Pressupost parcial nº 1 Instal·lació nous tancaments

Nº	U	Descripció	Amidament	Preu	Import
<b>1.1.- Xarxa parapilotes extrem camp</b>					
1.1.1		<p>Subministrament i instal·lació de 22 postes metàl·lics rodons d'acer galvanitzat en calent, de Ø 90 mm i gruix 2 mm, amb una alçada aproximada de 6,60 m, disposats al llarg del perímetre de la pista esportiva amb una separació aproximada entre 5,5 i 6,0 m, destinats al suport d'una xarxa perimetral de protecció.</p> <p>Els suports s'instal·laran ancorats al paviment mitjançant beina metàl·lica, formada per tub d'acer de Ø 100 mm i gruix 3 mm amb una longitud aproximada de 700 mm, prèviament fixada al paviment existent, permetent la correcta col·locació i estabilitat dels pals.</p> <p>A la part superior dels postes s'hi instal·laran separadors metàl·lics de tub Ø 50 mm i gruix 2 mm, de diferents longituds segons necessitat, destinats a separar la xarxa del pla dels suports i permetre el correcte penjat i tensat de la mateixa.</p> <p>Inclou el subministrament i instal·lació de xarxa de niló de protecció, amb obertures de malla de 100 × 100 mm i gruix de fil de 4 mm, disposada al llarg de tot el perímetre de la pista esportiva, amb unes dimensions aproximades de 2 trams de 30,00 × 6,00 m i 2 trams de 20,00 × 6,00 m, degudament col·locada, fixada i tensada mitjançant els elements de subjecció corresponents.</p> <p>L'actuació inclou el replanteig de la instal·lació, muntatge dels suports, col·locació de separadors, instal·lació i tensat de la xarxa, així com tots els elements de fixació, cablejat, tensors, cargolaria i mitjans auxiliars necessaris per a la correcta execució.</p> <p>Addicionalment, es preveuran dues obertures a la xarxa per permetre l'accés a la pista, amb dimensions aproximades de 1,50 × 2,00 m, la seva ubicació definitiva es determinarà durant la visita de replanteig de l'obra.</p> <p>La partida inclou el subministrament i instal·lació dels següents elements:</p> <p>22 postes metàl·lics Ø 90 × 2 mm, longitud 6,60 m.</p> <p>22 beines metàl·liques tub Ø 100 × 3 mm, longitud 700 mm.</p> <p>22 separadors superiors de tub Ø 50 × 2 mm de diferents longituds.</p> <p>2 xarxes de niló de 30 × 6 m.</p> <p>2 xarxes de niló de 20 × 6 m.</p> <p>Unitat d'obra completament acabada i en servei, incloent materials, mà d'obra, mitjans auxiliars i totes les operacions necessàries per a la correcta execució de la instal·lació.</p>			
		Total .....	1,000	16.593,49	16.593,49
		<b>Total subcapítol 1.1.- Xarxa parapilotes extrem camp:</b>			<b>16.593,49</b>
		<b>Total pressupost parcial nº 1 Instal·lació nous tancaments :</b>			<b>16.593,49</b>

Pressupost parcial nº 2 Partides alçades

Nº	U	Descripció	Amidament	Preu	Import	
<b>2.1.- Coordinació Seguretat i Salut</b>						
2.1.1		<p>Prestació dels serveis de Coordinació de Seguretat i Salut durant la fase d'execució de les obres, d'acord amb el que estableix el Reial decret 1627/1997, de 24 d'octubre, pel qual s'estableixen les disposicions mínimes de seguretat i salut en les obres de construcció.</p> <p>L'actuació inclou les funcions pròpies del coordinador en fase d'execució, consistents en la coordinació de l'aplicació dels principis generals de prevenció, l'aprovació del Pla de Seguretat i Salut elaborat pel contractista, la verificació del seu compliment durant l'execució dels treballs, la coordinació d'activitats empresarials concurrents, així com el seguiment de les mesures preventives adoptades.</p> <p>Inclou l'assistència a visites d'obra, reunions de coordinació, emissió d'informes i anotacions al Llibre d'Incidències, quan sigui necessari, així com qualsevol altra actuació tècnica exigible per garantir el compliment de la normativa vigent en matèria de prevenció de riscos laborals.</p> <p>Partida a tant alçat per al conjunt de l'obra, incloent tots els mitjans materials i humans necessaris per al correcte desenvolupament de les funcions assignades.</p>				
			Total .....	1,000	500,00	500,00
			<b>Total subcapítol 2.1.- Coordinació Seguretat i Salut:</b>		<b>500,00</b>	
<b>2.2.- Abocament de residus</b>						
2.2.1	M³	<p>Cànon d'abocament per lliurament de residus inerts plàstics produïts a obres de construcció i/o demolició, en abocador específic, instal·lació de tractament de residus de construcció i demolició externa a l'obra o centre de valorització o eliminació de residus. Criteri de valoració econòmica: El preu no inclou el transport.</p> <p>Inclou: Nada.</p> <p>Criteri d'amidament de projecte: Volum teòric, estimat a partir del pes i la densitat aparent dels diferents materials que componen els residus, segons documentació gràfica de Projecte.</p> <p>Criteri de mesura d'obra: Es mesurarà, incloent l'estufament, el volum de residus realment entregat segons especificacions de Projecte.</p>				
			Total m³ .....	1,000	35,58	35,58
2.2.2	M³	<p>Transport amb camió de mescla sense classificar de residus inerts produïts en obres de construcció i/o demolició, a abocador específic, instal·lació de tractament de residus de construcció i demolició externa a l'obra o centre de valorització o eliminació de residus, situat a 10 km de distància.</p> <p>Criteri de valoració econòmica: El preu inclou el temps d'espera en obra durant les operacions de càrrega, el viatge d'anada, la descàrrega i el viatge de tornada, però no inclou la càrrega en obra.</p> <p>Inclou: Nada.</p> <p>Criteri d'amidament de projecte: Volum teòric, estimat a partir del pes i la densitat aparent dels diferents materials que componen els residus, segons documentació gràfica de Projecte.</p> <p>Criteri de mesura d'obra: Es mesurarà, incloent l'estufament, el volum de residus realment transportat segons especificacions de Projecte.</p>				
			Total m³ .....	1,000	4,74	4,74
			<b>Total subcapítol 2.2.- Abocament de residus:</b>		<b>40,32</b>	
<b>Total pressupost parcial nº 2 Partides alçades :</b>					<b>540,32</b>	

## Pressupost d'execució material

---

<b>1 Instal·lació nous tancaments</b>	<b>16.593,49</b>
1.1.- Xarxa parapilotes extrem camp	16.593,49
<b>2 Partides alçades</b>	<b>540,32</b>
2.1.- Coordinació Seguretat i Salut	500,00
2.2.- Abocament de residus	40,32
<b>Total .....</b>	<b>17.133,81</b>

**Puja el pressupost d'execució material a l'expressada quantitat de DISSET MIL CENT TRENTA-TRES EUROS  
AMB VUITANTA-U CÈNTIMS.**

Projecte: XARXA VALLDAURA

<b>Capítol</b>	<b>Import</b>
<b>1 Instal·lació nous tancaments</b>	
1.1 Xarxa parapilotes extrem camp .....	16.593,49
<b>Total 1 Instal·lació nous tancaments .....</b>	<b>16.593,49</b>
<b>2 Partides alçades</b>	
2.1 Coordinació Seguretat i Salut .....	500,00
2.2 Abocament de residus .....	40,32
<b>Total 2 Partides alçades .....</b>	<b>540,32</b>
<b>Pressupost d'execució material</b>	<b>17.133,81</b>
13% de despeses generals	2.227,40
6% de benefici industrial	1.028,03
<b>Suma</b>	<b>20.389,24</b>
21% IVA	4.281,74
<b>Pressupost d'execució per contracta</b>	<b>24.670,98</b>

Puja el pressupost d'execució per contracta a l'expressada quantitat de VINT-I-QUATRE MIL SIS-CENTS SETANTA EUROS AMB NORANTA-VUIT CÈNTIMS.

## IV. PLÀNOLS

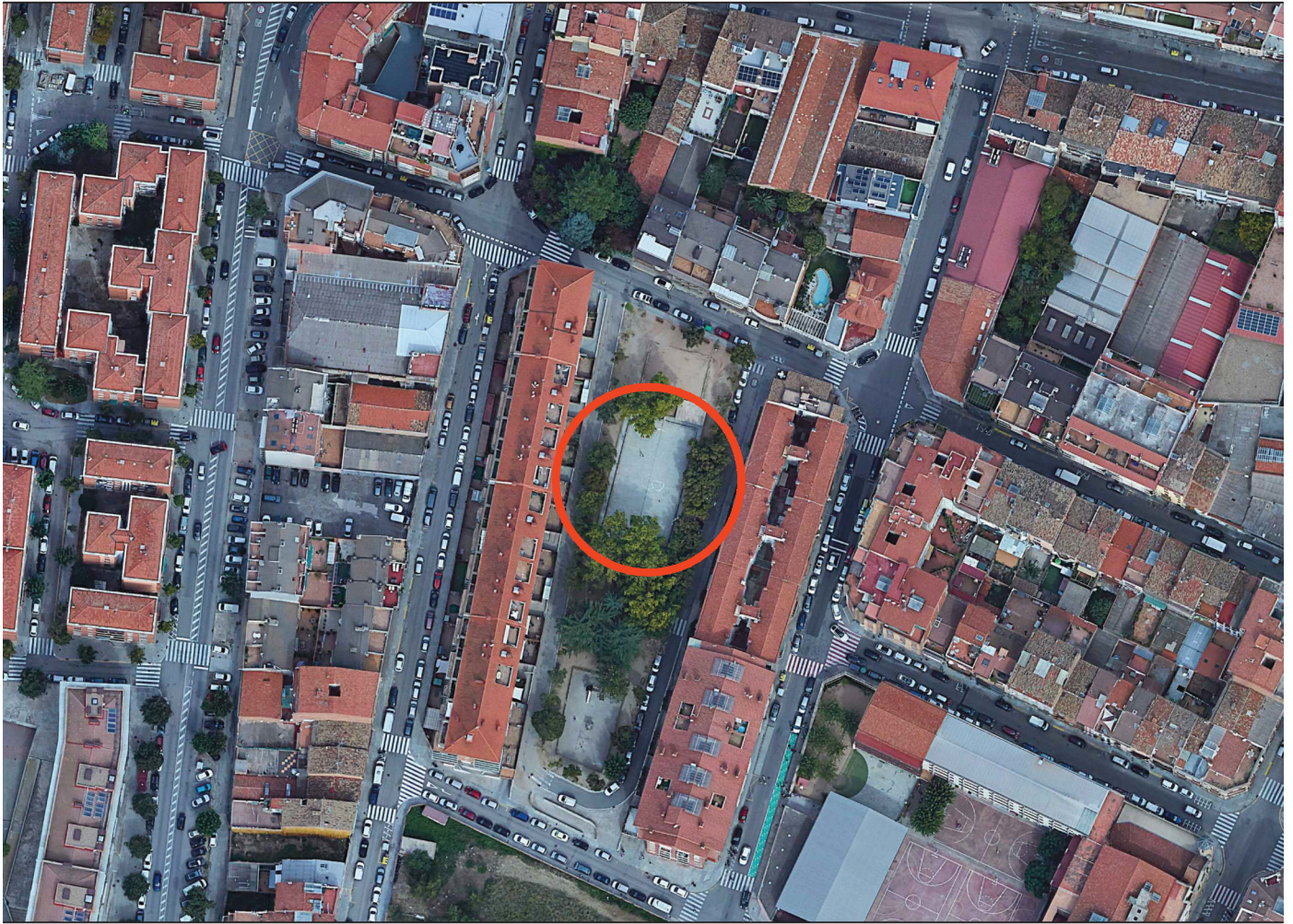

COORDENADES UTM  
X: 401634.14 E  
Y: 4619928.30 N



<p>PROJECTE <b>MEMÒRIA VALORADA PER A LA MILLORA DE TANCAMENTS EN EQUIPAMENTS ESPORTIUS</b></p>	<p>PLÀNOL</p> <p><b>SITUACIÓ</b></p> <p>ESCALA 1:500      Nº PLÀNOL <b>1</b></p>	<p>AUTOR</p> <p>JORDI VALIENTE PRAT ENGINYER TÈCNIC INDUSTRIAL</p>
<p>SITUACIÓ</p> <p>PLAÇA 8 DE MARÇ 08241, MANRESA</p>	<p>CODI 260065</p> <p>DATA MARÇ 2026</p>	<p>TITULAR</p> <p>AJUNTAMENT DE MANRESA</p> <p>enginyeria tècnica ■ <b>ePROJECTA</b></p>

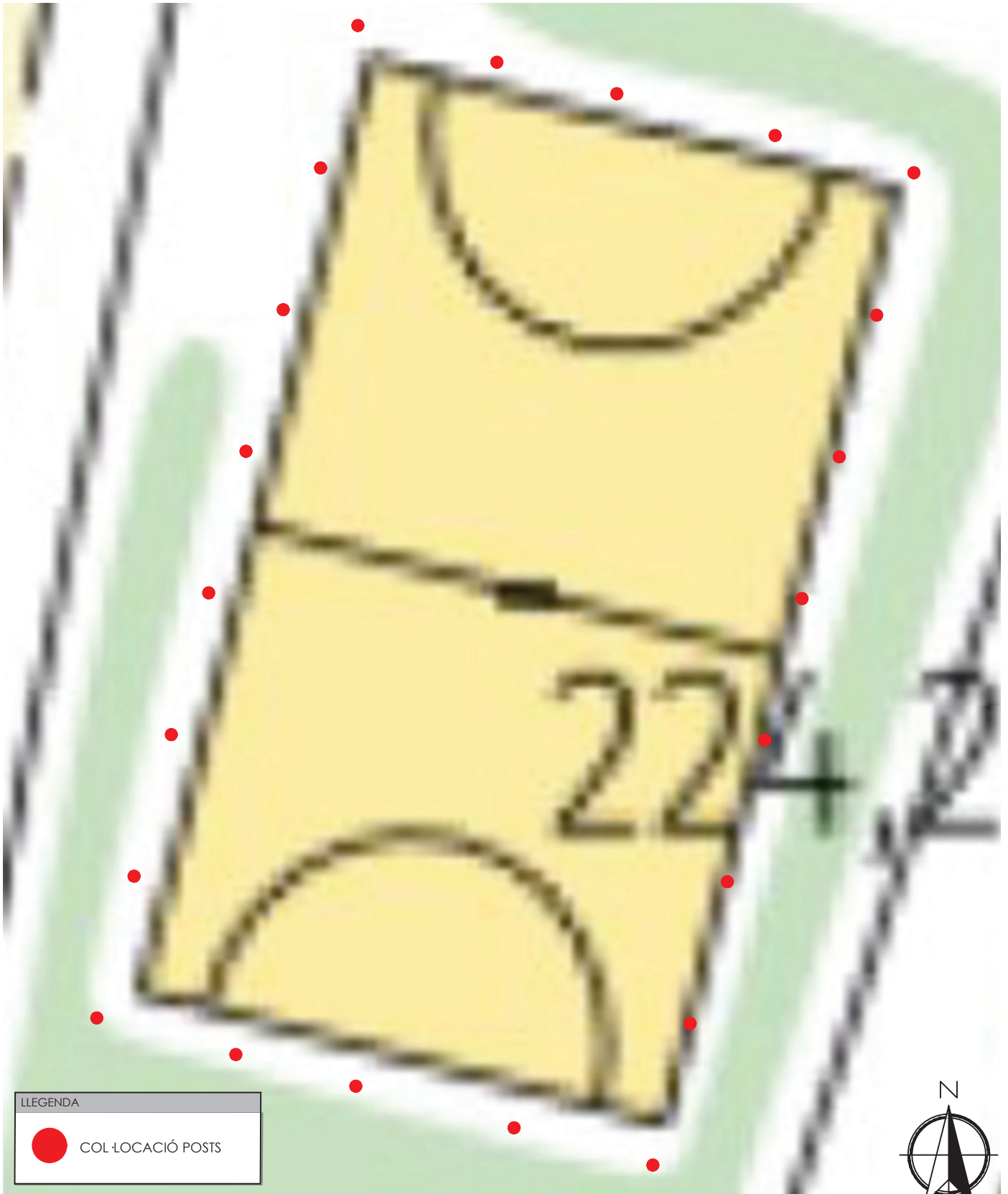

LLEGENDA



COL·LOCACIÓ POSTS



PROJECTE  
**MEMÒRIA VALORADA PER A  
 LA MILLORA DE TANCAMENTS  
 EN EQUIPAMENTS ESPORTIUS**

PLÀNOL

**SITUACIÓ**

AUTOR

JORDI VALIENTE PRAT  
 ENGINYER TÈCNIC INDUSTRIAL

TITULAR

AJUNTAMENT DE MANRESA

**2**

ESCALA 1:500

Nº PLÀNOL

SITUACIÓ

PLAÇA 8 DE MARÇ  
 08241, MANRESA

CODI  
 260065

DATA  
 MARÇ 2026

enginyeria tècnica ■  
**ePROJECTA**

LLEGENDA

 COL·LOCACIÓ POSTS

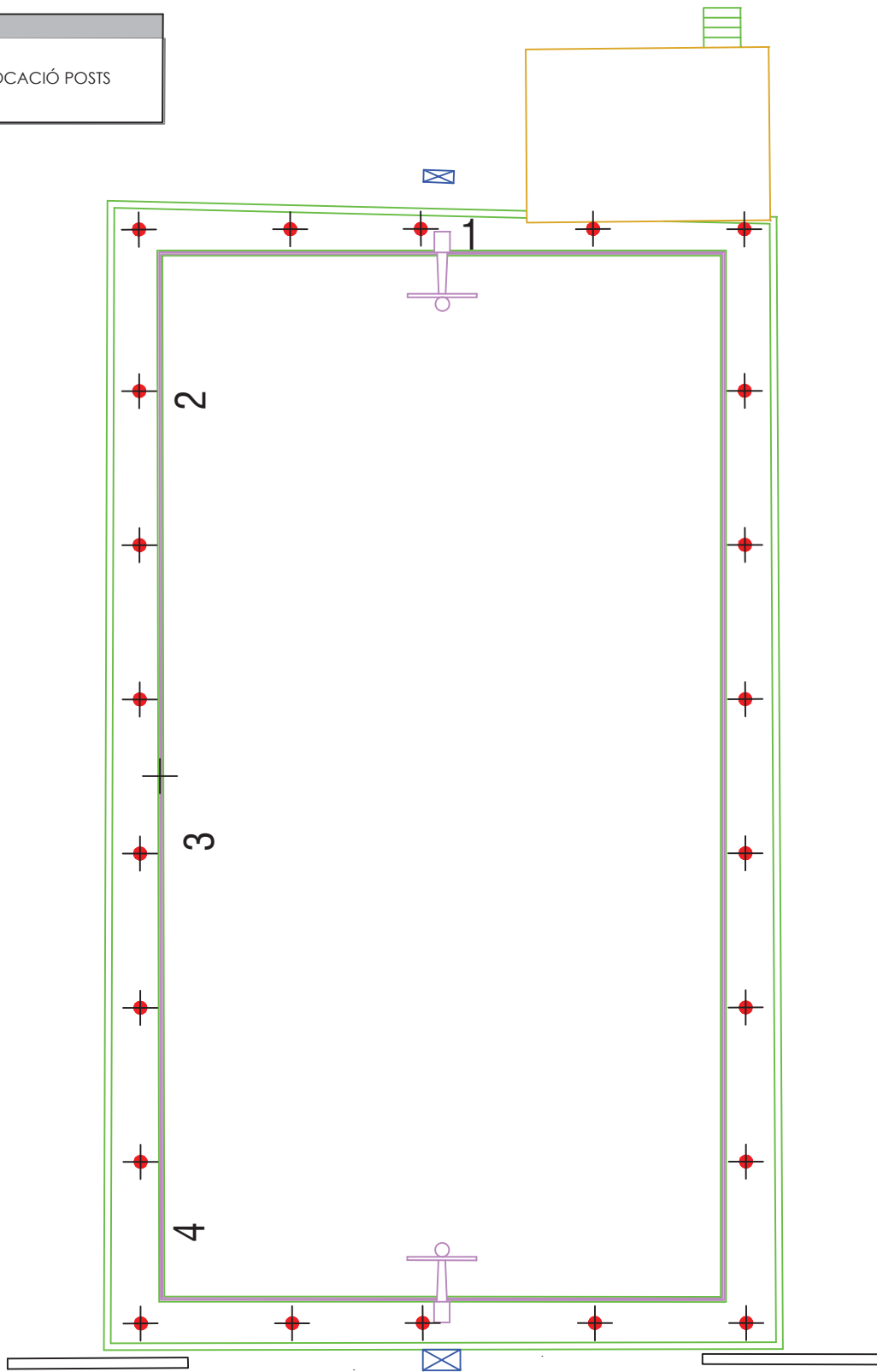

PROJECTE  
**MEMÒRIA VALORADA PER A  
 LA MILLORA DE TANCAMENTS  
 EN EQUIPAMENTS ESPORTIUS**

PLÀNOL

**INSTAL·LACIÓ**

ESCALA 1:500      N° PLÀNOL **3**

AUTOR  
 JORDI VALIENTE PRAT  
 ENGINYER TÈCNIC INDUSTRIAL

TITULAR  
 AJUNTAMENT DE MANRESA

SITUACIÓ  
 PLAÇA 8 DE MARÇ  
 08241, MANRESA

CODI  
 260065

DATA  
 MARÇ 2026

enginyeria tècnica ■  
**ePROJECTA**

1

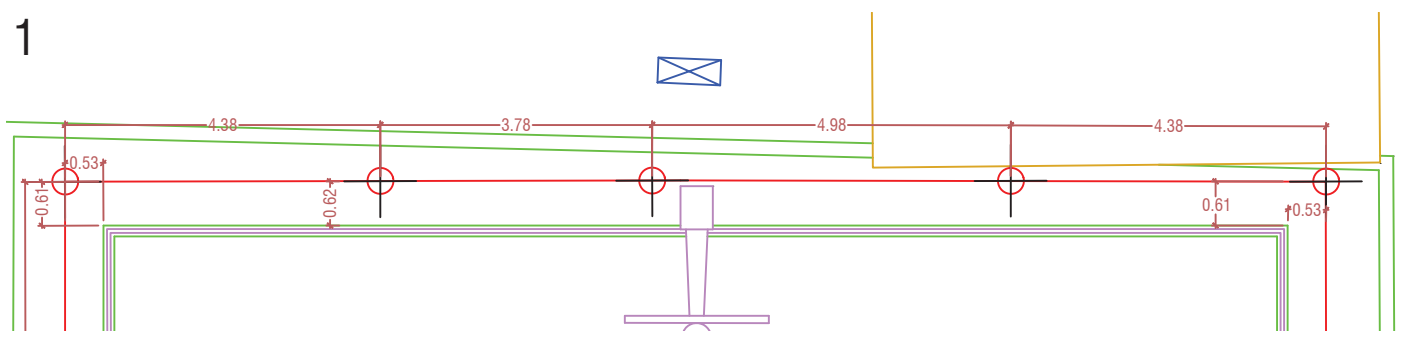

2

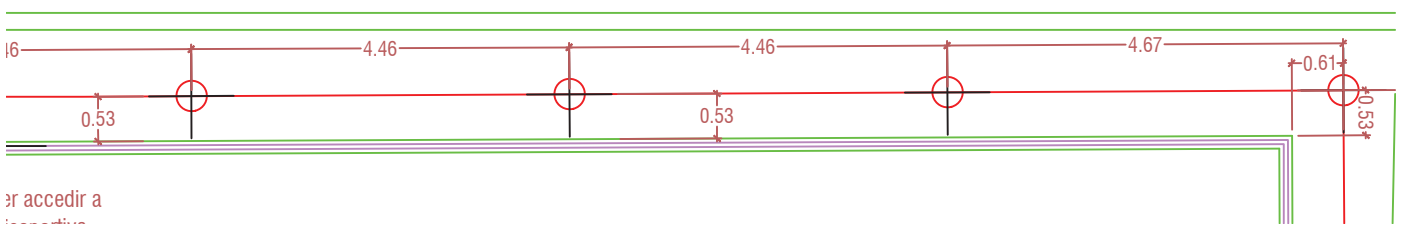

3

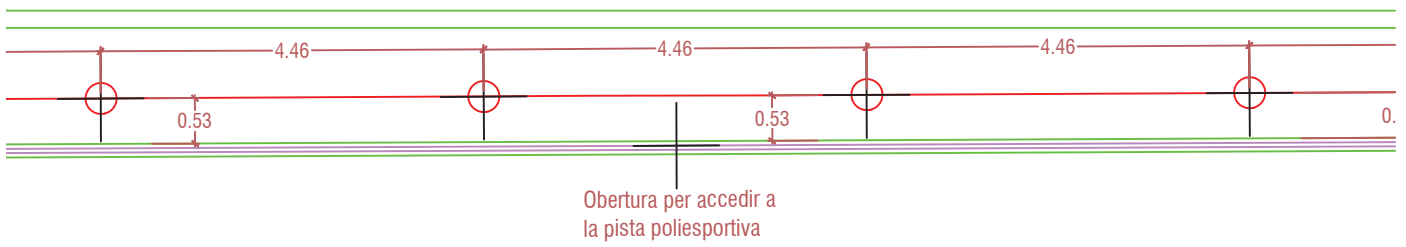

4

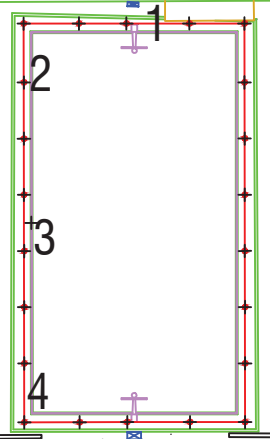
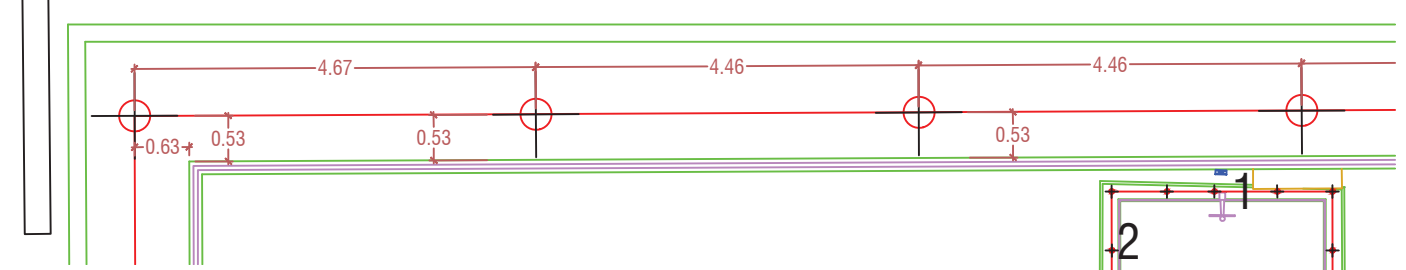

**LLEGENDA**

-  COL·LOCACIÓ POSTS
-  XARXA

PROJECTE  
**MEMÒRIA VALORADA PER A LA MILLORA DE TANCAMENTS EN EQUIPAMENTS ESPORTIUS**

---

SITUACIÓ  
 PLAÇA 8 DE MARÇ  
 08241, MANRESA

PLÀNOL

**INSTAL·LACIÓ**

ESCALA 1:500      Nº PLÀNOL **4**

CODI 260065      DATA MARÇ 2026

AUTOR  
 JORDI VALIENTE PRAT  
 ENGINYER TÈCNIC INDUSTRIAL

---

TITULAR  
 AJUNTAMENT DE MANRESA

---

enginyeria tècnica 

**ePROJECTA**

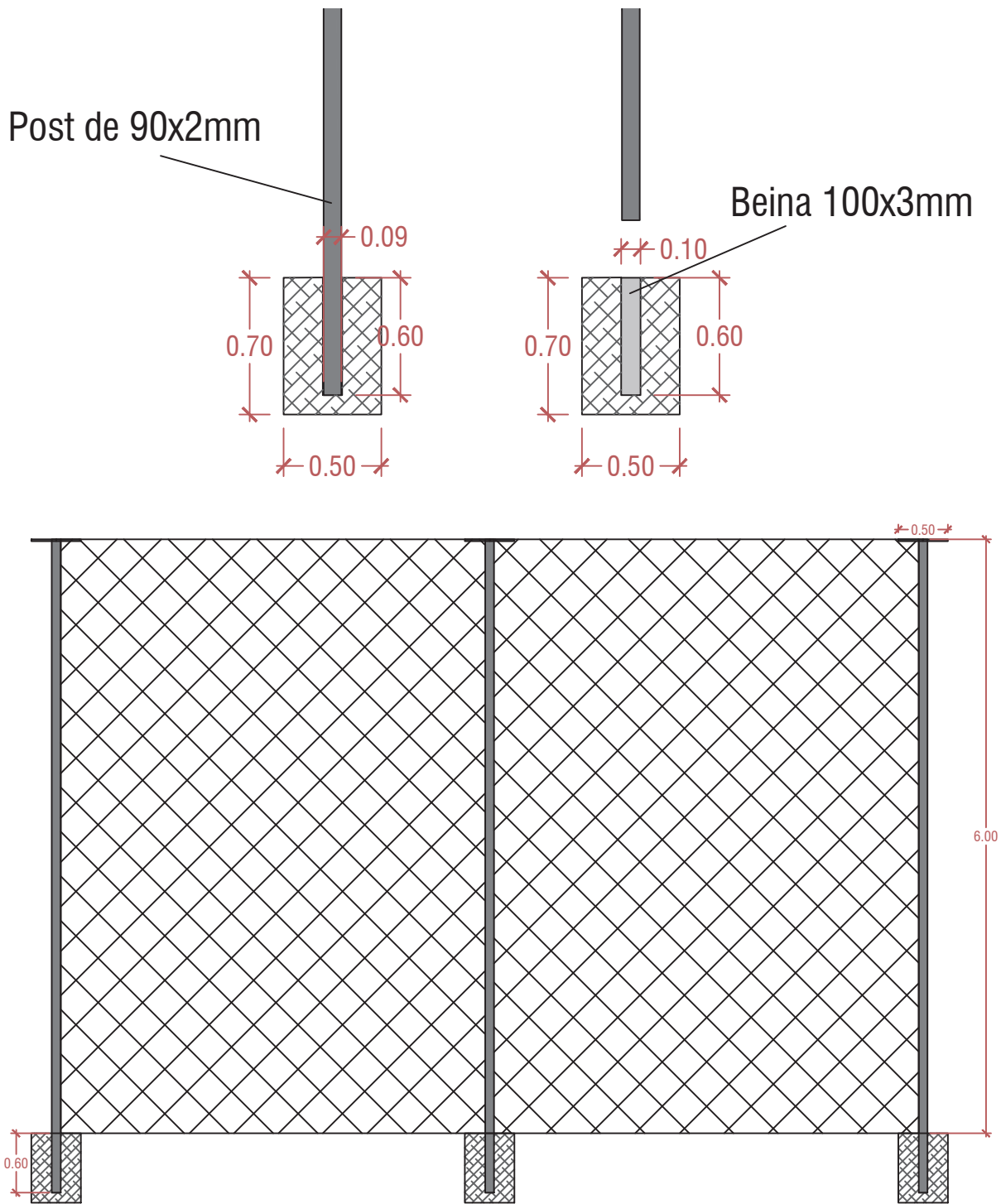

PROJECTE  
**MEMÒRIA VALORADA PER A  
 LA MILLORA DE TANCAMENTS  
 EN EQUIPAMENTS ESPORTIUS**

PLÀNOL

# SECCIÓ

AUTOR

JORDI VALIENTE PRAT  
 ENGINYER TÈCNIC INDUSTRIAL

TITULAR

AJUNTAMENT DE MANRESA

**5**

SITUACIÓ

PLAÇA 8 DE MARÇ  
 08241, MANRESA

ESCALA 1:500

Nº PLÀNOL

CODI  
 260065

DATA  
 MARÇ 2026

enginyeria tècnica ■  
**ePROJECTA**

## V. FOTOGRAFIES







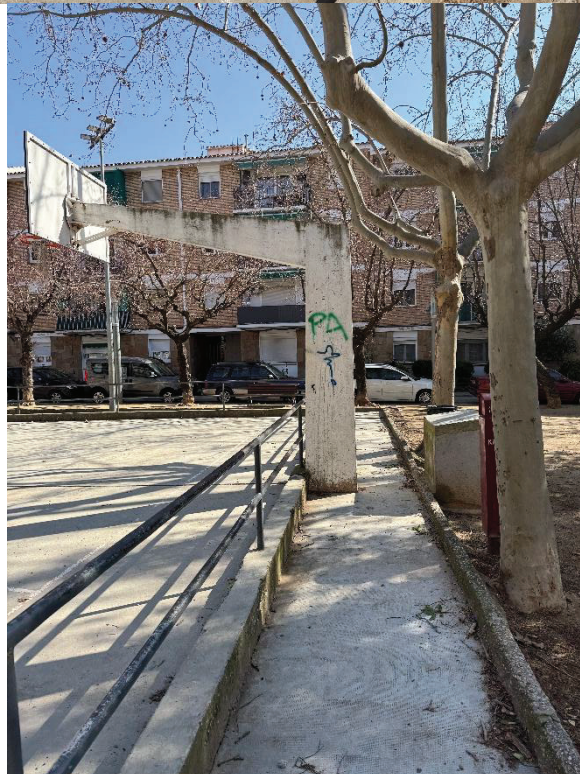

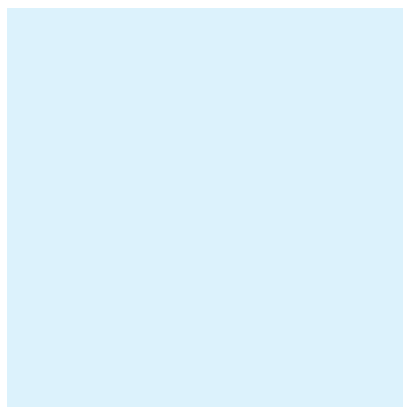
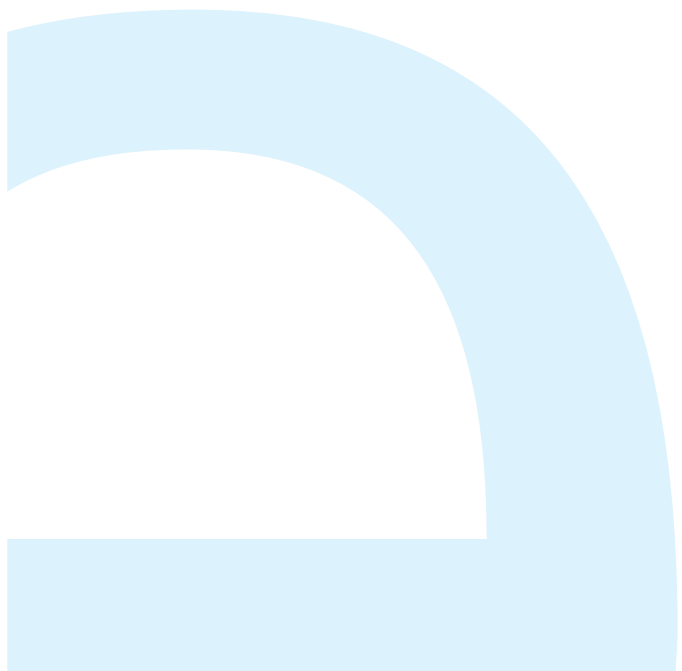

enginyeria tècnica ■

**ePROJECTA**

C/Miquel Servet n°29-33, Nau 8 - 08243 Manresa | T.93 8738413 | [www.eprojecta.cat](http://www.eprojecta.cat)

**PROJECTE NÚM:** 260065

**DATA:** Març de 2026

## MEMÒRIA VALORADA PER A LA MILLORA DE TANCAMENTS EN EQUIPAMENTS ESPORTIUS

**TITULAR:** Ajuntament de Manresa

C.I.F: P0811200E

**EMPLAÇAMENT:** GR Font dels Capellans, 08241, Manresa

**AUTOR:** Jordi Valiente i Prat

Enginyer Tècnic Industrial

C. Miquel Servet nº29-33 nau 8

08243 Manresa

T. 93 873 84 13

[www.eprojecta.cat](http://www.eprojecta.cat)

E  
P  
R  
O  
I  
E  
C  
T  
A

enginyeria tècnica ■

**ePROJECTA**

C/Miquel Servet nº29-33, Nau 8 - 08243 Manresa | T.93 8738413 | [www.eprojecta.cat](http://www.eprojecta.cat)

# **I. MEMÒRIA VALORADA PER A LA MILLORA DE TANCAMENTS EN EQUIPAMENTS ESPORTIUS**

## 1. OBJECTE I ABAST

L'objecte del present informe és descriure i valorar les obres de millora a realitzar en els tancaments de la zona sotacoberta de la pista poliesportiva situada al barri de la Font dels Capellans, a Manresa, consistents en la col·locació de xarxes de protecció per evitar l'accés d'avifauna a l'interior de l'equipament.

## 2. IDENTIFICACIÓ

<b>Ubicació</b>	GR Font dels Capellans
<b>Ref Cadastral</b>	3506008DG0230A0001PT
<b>Superfície (m<sup>2</sup>)</b>	1298 m <sup>2</sup>
<b>Data de valoració</b>	02/03/2026

## 3. DESCRIPCIÓ DE LA PISTA POLIESPORTIVA

Es tracta d'una pista poliesportiva, el qual cobreix un pista d'esports, i que compta amb una xarxa parapilotes que ressegueix tot el perímetre de la pista, degut a la presència d'una colònia de coloms que ha nidificat en aquest espai. Tot i la presència d'aquesta xarxa, degut a que els accessos a aquest espai són oberts per a garantir l'accés als usuaris, les aus hi accedeixen igualment.

Presenta una superfície de 1298 m<sup>2</sup>, amb una forma rectangular i unes dimensions de 46 metres de façana per 26 metres de profunditat, i una alçada compresa entre els 8-10 metres.

### 3.1. CARACTERÍSTIQUES URBANÍSTIQUES

Es tracta d'un sòl amb les següents característiques urbanístiques:

S'ha desenvolupat seguint les directrius del Pla d'Ordenació Urbanístic Municipal– Clau E.02.

- Zonificació: Sòl Urbà consolidat.
- Qualificació urbanística: E.02 – Sistema d'equipaments. Esportiu
- Sector: SE – Sistemes, Equipaments

### 3.2. ESTAT ACTUAL

Actualment la pista compta amb una xarxa destinada a evitar l'accés de l'avifauna, al llarg de tot el perímetre. Si bé aquesta encara segueix complint la seva funció, i no s'aprecia que es trobi en mal estat, com els accessos als equipaments esportius són oberts, els ocells hi poden seguir accedint, causant que hi hagi una acumulació de brutícia de forma continua. Aquesta genera molèsties en totes les persones que fan us dels equipaments esportius municipals, a part que són una font de malalties, sobretot per infants.

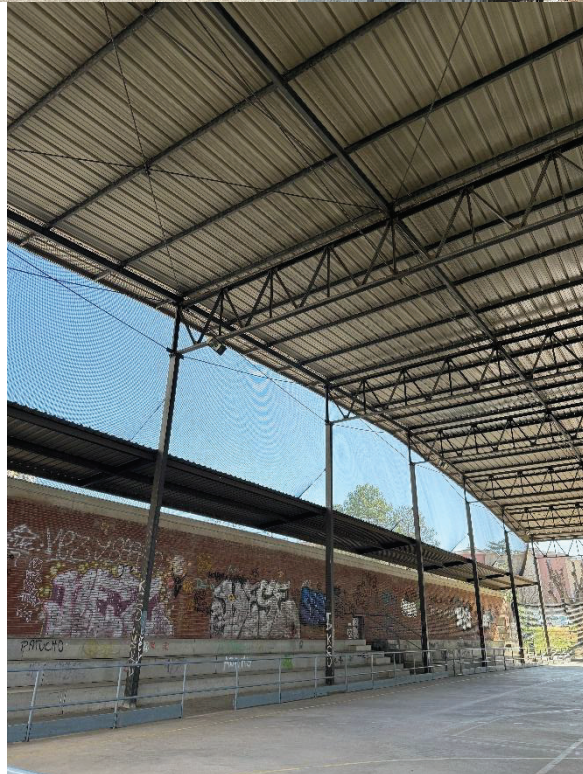

#### 4. MESURES A DESENVOLUPAR

Substitució del sistema de xarxa perimetral actual, per una xarxa antiocells a la part sotacoberta, per evitar l'accés de les aus a l'entramat de l'estructura de la coberta. Garantint major efectivitat evitant que l'avifauna nidifiqui en aquest espai, a la vegada que donant una millor imatge dels equipaments esportius.

S'haurà de retirar part de la xarxa perimetral actual, deixant el fons nord, per a fer de parapilotes en la porteria d'aquest sector del pavelló.

Instal·lació de xarxa de niló amb obertura de malla de 20 × 20 mm i gruix de fil de 2 mm, amb unes dimensions aproximades de 46 × 26 metres, destinada a evitar l'entrada d'avifauna a l'espai sotacoberta del pavelló.

La xarxa es fixarà a l'estructura metàl·lica existent mitjançant cablejat d'acer i sistemes de tensat, garantint la seva correcta subjecció i estabilitat.

Durant la instal·lació es prestarà especial atenció als elements existents de la instal·lació esportiva, com ara cistelles de bàsquet, projectors d'il·luminació i altres elements suspesos, per tal de garantir la compatibilitat de la xarxa amb aquests i evitar interferències amb el seu funcionament o manteniment.

I perquè consti, firma l'enginyer:

A Manresa, Març de 2026

JORDI VALIENTE PRAT - DNI 39348952T  
 L'ENGINYER TÈCNIC EN INSTAL·LACIONS  
 JORDI VALIENTE PRAT  
 39348952T  
 Firmado digitalmente por JORDI VALIENTE  
 Fecha: 2026.03.11  
 Col·legiat. n.º 14.914 | 14:17:06 +01'00'

## II. AMIDAMENTS

Pressupost parcial nº 3 Plataformes elevadores

Nº	U	Descripció	Amidament
<b>1.1.- Retirada elements actuals</b>			
1.1.1		<p>Retirada de la instal·lació existent de xarxa anti-aus ubicada a la zona sotacoberta del pavelló, mitjançant l'ús de mitjans auxiliars d'elevació adequats (plataforma elevadora, braç articulat o mitjans equivalents), garantint en tot moment el compliment de les condicions de seguretat en treballs en alçada i de la normativa de prevenció de riscos laborals.</p> <p>L'actuació comprèn el desmuntatge integral de la xarxa actual de niló, incloent la seva despenjada controlada i baixada a nivell de paviment, així com la retirada completa de tots els elements auxiliars de fixació i subjecció associats, com ara tensors, cables metàl·lics, grapes, ancoratges mecànics o químics i qualsevol altre element de suport existent.</p>	
			Total .....: 1,000
<b>2.1.- Instal·lació nova xarxa anti-ocells</b>			
2.1.1		<p>Subministrament i col·locació de xarxa anti-aus de niló pretractat per a ús exterior, amb estabilització UV, de dimensions aproximades 46 x 26 m, amb llum de malla de 20 x 20 mm i gruix de fil de 2 mm.</p> <p>Inclou el desplegament, col·locació i fixació de la xarxa sobre el sistema de cablejat i ancoratges previstos, el tensat adequat per evitar bosses o deformacions i l'adaptació als elements estructurals existents.</p> <p>Subministrament i instal·lació de nous tensors metàl·lics i punts d'ancoratge per a la fixació de la xarxa anti-aus a la zona sotacoberta del pavelló.</p> <p>L'actuació inclou el replanteig previ, la perforació dels suports existents (estructura metàl·lica), la col·locació d'ancoratges mecànics o químics adequats, la instal·lació de tensors regulables i tots els elements auxiliars necessaris per garantir una correcta tensió i estabilitat del conjunt.</p> <p>Subministrament i col·locació de cablejat d'acer galvanitzat perimetral i/o estructural destinat a la subjecció i tensat de la xarxa anti-aus a la zona sotacoberta.</p> <p>Inclou el subministrament de cable d'acer de diàmetre adequat, grapes de fixació, guardacabos, tensors, anelles i tots els elements de connexió necessaris per garantir la resistència mecànica i estabilitat del sistema.</p> <p>Execució de remats i ajustos finals en els punts de trobada, cantonades, canvis de pla i zones singulars del tancament amb xarxa anti-aus, utilitzant xarxa de niló de les mateixes característiques que la instal·lada.</p> <p>Inclou el tall, adaptació i fixació de peces complementàries per garantir la continuïtat del tancament, evitant punts d'entrada d'avifauna, així com la revisió final del tensat i la correcta integració amb els elements estructurals existents.</p> <p>Inclou tots els mitjans auxiliars, mà d'obra especialitzada, treballs en alçada, retalls i ajustos necessaris per garantir la correcta execució i durabilitat del conjunt.</p>	
			Total .....: 1,000
<b>3.1.- Plataforma elevadora</b>			
3.1.1	U	<p>Lloguer diari de plataforma elevadora de tisoires, motor dièsel, de 10 m d'altura màxima de treball.</p> <p>Criteri de valoració econòmica: El preu inclou el manteniment i l'assegurança de responsabilitat civil.</p> <p>Inclou: Revisió periòdica per a garantir la seva estabilitat i condicions de seguretat.</p> <p>Criteri d'amidament de projecte: Nombre d'unitats previstes, segons documentació gràfica de Projecte.</p> <p>Criteri de mesura d'obra: Amortització en forma de lloguer diari, segons condicions definides en el contracte subscrit amb l'empresa suministradora.</p>	
			Total U .....: 5,000

Pressupost parcial nº 4 Partides alçades

Nº	U	Descripció	Amidament
<b>4.1.- Coordinació Seguretat i Salut</b>			
4.1.1		<p>Prestació dels serveis de Coordinació de Seguretat i Salut durant la fase d'execució de les obres, d'acord amb el que estableix el Reial decret 1627/1997, de 24 d'octubre, pel qual s'estableixen les disposicions mínimes de seguretat i salut en les obres de construcció.</p> <p>L'actuació inclou les funcions pròpies del coordinador en fase d'execució, consistents en la coordinació de l'aplicació dels principis generals de prevenció, l'aprovació del Pla de Seguretat i Salut elaborat pel contractista, la verificació del seu compliment durant l'execució dels treballs, la coordinació d'activitats empresarials concurrents, així com el seguiment de les mesures preventives adoptades.</p> <p>Inclou l'assistència a visites d'obra, reunions de coordinació, emissió d'informes i anotacions al Llibre d'Incidències, quan sigui necessari, així com qualsevol altra actuació tècnica exigible per garantir el compliment de la normativa vigent en matèria de prevenció de riscos laborals.</p> <p>Partida a tant alçat per al conjunt de l'obra, incloent tots els mitjans materials i humans necessaris per al correcte desenvolupament de les funcions assignades.</p>	
			<b>Total .....: 1,000</b>
<b>4.2.- Abocament de residus</b>			
4.2.1	M³	<p>Cànon d'abocament per lliurament de residus inerts plàstics produïts a obres de construcció i/o demolició, en abocador específic, instal·lació de tractament de residus de construcció i demolició externa a l'obra o centre de valorització o eliminació de residus.</p> <p>Criteri de valoració econòmica: El preu no inclou el transport.</p> <p>Inclou: Nada.</p> <p>Criteri d'amidament de projecte: Volum teòric, estimat a partir del pes i la densitat aparent dels diferents materials que componen els residus, segons documentació gràfica de Projecte.</p> <p>Criteri de mesura d'obra: Es mesurarà, incloent l'estufament, el volum de residus realment entregat segons especificacions de Projecte.</p>	
			<b>Total m³ .....: 5,000</b>
4.2.2	M³	<p>Transport amb camió de mescla sense classificar de residus inerts produïts en obres de construcció i/o demolició, a abocador específic, instal·lació de tractament de residus de construcció i demolició externa a l'obra o centre de valorització o eliminació de residus, situat a 10 km de distància.</p> <p>Criteri de valoració econòmica: El preu inclou el temps d'espera en obra durant les operacions de càrrega, el viatge d'anada, la descàrrega i el viatge de tornada, però no inclou la càrrega en obra.</p> <p>Inclou: Nada.</p> <p>Criteri d'amidament de projecte: Volum teòric, estimat a partir del pes i la densitat aparent dels diferents materials que componen els residus, segons documentació gràfica de Projecte.</p> <p>Criteri de mesura d'obra: Es mesurarà, incloent l'estufament, el volum de residus realment transportat segons especificacions de Projecte.</p>	
			<b>Total m³ .....: 5,000</b>

### **III. PRESSUPOST**

**Pressupost parcial nº 3 Plataformes elevadores**

Nº	U	Descripció	Amidament	Preu	Import
<b>1.1.- Retirada elements actuals</b>					
1.1.1		Retirada de la instal·lació existent de xarxa anti-aus ubicada a la zona sotacoberta del pavelló, mitjançant l'ús de mitjans auxiliars d'elevació adequats (plataforma elevadora, braç articulat o mitjans equivalents), garantint en tot moment el compliment de les condicions de seguretat en treballs en alçada i de la normativa de prevenció de riscos laborals. L'actuació comprèn el desmuntatge integral de la xarxa actual de niló, incloent la seva despenjada controlada i baixada a nivell de paviment, així com la retirada completa de tots els elements auxiliars de fixació i subjecció associats, com ara tensors, cables metàl·lics, grapes, ancoratges mecànics o químics i qualsevol altre element de suport existent.			
		Total .....	1,000	725,73	725,73
		<b>Total subcapítol 1.1.- Retirada elements actuals:</b>			<b>725,73</b>
<b>Total pressupost parcial nº 1 Actuacions prèvies :</b>					<b>725,73</b>
<b>2.1.- Instal·lació nova xarxa anti-ocells</b>					
2.1.1		Subministrament i col·locació de xarxa anti-aus de niló pretractat per a ús exterior, amb estabilització UV, de dimensions aproximades 46 x 26 m, amb llum de malla de 20 x 20 mm i gruix de fil de 2 mm. Inclou el desplegament, col·locació i fixació de la xarxa sobre el sistema de cablejat i ancoratges previstos, el tensat adequat per evitar bosses o deformacions i l'adaptació als elements estructurals existents. Subministrament i instal·lació de nous tensors metàl·lics i punts d'ancoratge per a la fixació de la xarxa anti-aus a la zona sotacoberta del pavelló. L'actuació inclou el replanteig previ, la perforació dels suports existents (estructura metàl·lica), la col·locació d'ancoratges mecànics o químics adequats, la instal·lació de tensors regulables i tots els elements auxiliars necessaris per garantir una correcta tensió i estabilitat del conjunt. Subministrament i col·locació de cablejat d'acer galvanitzat perimetral i/o estructural destinat a la subjecció i tensat de la xarxa anti-aus a la zona sotacoberta. Inclou el subministrament de cable d'acer de diàmetre adequat, grapes de fixació, guardacabos, tensors, anelles i tots els elements de connexió necessaris per garantir la resistència mecànica i estabilitat del sistema. Execució de remats i ajustos finals en els punts de trobada, cantonades, canvis de pla i zones singulars del tancament amb xarxa anti-aus, utilitzant xarxa de niló de les mateixes característiques que la instal·lada. Inclou el tall, adaptació i fixació de peces complementàries per garantir la continuïtat del tancament, evitant punts d'entrada d'avifauna, així com la revisió final del tensat i la correcta integració amb els elements estructurals existents. Inclou tots els mitjans auxiliars, mà d'obra especialitzada, treballs en alçada, retalls i ajustos necessaris per garantir la correcta execució i durabilitat del conjunt.			
		Total .....	1,000	11.928,74	11.928,74
		<b>Total subcapítol 2.1.- Instal·lació nova xarxa anti-ocells:</b>			<b>11.928,74</b>
<b>Total pressupost parcial nº 2 Instal·lació nova xarxa antiocells :</b>					<b>11.928,74</b>
<b>3.1.- Plataforma elevadora</b>					
3.1.1	U	Lloguer diari de plataforma elevadora de tises, motor dièsel, de 10 m d'altura màxima de treball. Criteri de valoració econòmica: El preu inclou el manteniment i l'assegurança de responsabilitat civil. Inclou: Revisió periòdica per a garantir la seva estabilitat i condicions de seguretat. Criteri d'amidament de projecte: Nombre d'unitats previstes, segons documentació gràfica de Projecte. Criteri de mesura d'obra: Amortització en forma de lloguer diari, segons condicions definides en el contracte subscrit amb l'empresa suministradora.			
		Total U .....	5,000	98,49	492,45
		<b>Total subcapítol 3.1.- Plataforma elevadora:</b>			<b>492,45</b>
<b>Total pressupost parcial nº 3 Plataformes elevadores :</b>					<b>492,45</b>

Pressupost parcial nº 4 Partides alçades

Nº	U	Descripció	Amidament	Preu	Import	
<b>4.1.- Coordinació Seguretat i Salut</b>						
4.1.1		<p>Prestació dels serveis de Coordinació de Seguretat i Salut durant la fase d'execució de les obres, d'acord amb el que estableix el Reial decret 1627/1997, de 24 d'octubre, pel qual s'estableixen les disposicions mínimes de seguretat i salut en les obres de construcció.</p> <p>L'actuació inclou les funcions pròpies del coordinador en fase d'execució, consistents en la coordinació de l'aplicació dels principis generals de prevenció, l'aprovació del Pla de Seguretat i Salut elaborat pel contractista, la verificació del seu compliment durant l'execució dels treballs, la coordinació d'activitats empresarials concurrents, així com el seguiment de les mesures preventives adoptades.</p> <p>Inclou l'assistència a visites d'obra, reunions de coordinació, emissió d'informes i anotacions al Llibre d'Incidències, quan sigui necessari, així com qualsevol altra actuació tècnica exigible per garantir el compliment de la normativa vigent en matèria de prevenció de riscos laborals.</p> <p>Partida a tant alçat per al conjunt de l'obra, incloent tots els mitjans materials i humans necessaris per al correcte desenvolupament de les funcions assignades.</p>				
			Total .....	1,000	558,25	558,25
<b>Total subcapítol 4.1.- Coordinació Seguretat i Salut:</b>					<b>558,25</b>	
<b>4.2.- Abocament de residus</b>						
4.2.1	M³	<p>Cànon d'abocament per lliurament de residus inerts plàstics produïts a obres de construcció i/o demolició, en abocador específic, instal·lació de tractament de residus de construcció i demolició externa a l'obra o centre de valorització o eliminació de residus.</p> <p>Criteri de valoració econòmica: El preu no inclou el transport.</p> <p>Inclou: Nada.</p> <p>Criteri d'amidament de projecte: Volum teòric, estimat a partir del pes i la densitat aparent dels diferents materials que componen els residus, segons documentació gràfica de Projecte.</p> <p>Criteri de mesura d'obra: Es mesurarà, incloent l'estufament, el volum de residus realment entregat segons especificacions de Projecte.</p>				
			Total m³ .....	5,000	35,58	177,90
4.2.2	M³	<p>Transport amb camió de mescla sense classificar de residus inerts produïts en obres de construcció i/o demolició, a abocador específic, instal·lació de tractament de residus de construcció i demolició externa a l'obra o centre de valorització o eliminació de residus, situat a 10 km de distància.</p> <p>Criteri de valoració econòmica: El preu inclou el temps d'espera en obra durant les operacions de càrrega, el viatge d'anada, la descàrrega i el viatge de tornada, però no inclou la càrrega en obra.</p> <p>Inclou: Nada.</p> <p>Criteri d'amidament de projecte: Volum teòric, estimat a partir del pes i la densitat aparent dels diferents materials que componen els residus, segons documentació gràfica de Projecte.</p> <p>Criteri de mesura d'obra: Es mesurarà, incloent l'estufament, el volum de residus realment transportat segons especificacions de Projecte.</p>				
			Total m³ .....	5,000	4,74	23,70
<b>Total subcapítol 4.2.- Abocament de residus:</b>					<b>201,60</b>	
<b>Total pressupost parcial nº 4 Partides alçades :</b>					<b>759,85</b>	

## Pressupost d'execució material

<b>1 Actuacions prèvies</b>	<b>725,73</b>
1.1.- Retirada elements actuals	725,73
<b>2 Instal·lació nova xarxa antiocells</b>	<b>11.928,74</b>
2.1.- Instal·lació nova xarxa anti-ocells	11.928,74
<b>3 Plataformes elevadores</b>	<b>492,45</b>
3.1.- Plataforma elevadora	492,45
<b>4 Partides alçades</b>	<b>759,85</b>
4.1.- Coordinació Seguretat i Salut	558,25
4.2.- Abocament de residus	201,60
<b>Total .....</b>	<b>13.906,77</b>

**Puja el pressupost d'execució material a l'expressada quantitat de TRETZE MIL NOU-CENTS SIS EUROS AMB SETANTA-SET CÈNTIMS.**

<b>Capítol</b>	<b>Import</b>
<b>1 Actuacions prèvies</b>	
1.1 Retirada elements actuals .....	725,73
<b>Total 1 Actuacions prèvies .....</b>	<b>725,73</b>
<b>2 Instal·lació nova xarxa antiocells .....</b>	<b>11.928,74</b>
<b>3 Plataformes elevadores .....</b>	<b>492,45</b>
<b>4 Partides alçades</b>	
4.1 Coordinació Seguretat i Salut .....	558,25
4.2 Abocament de residus .....	201,60
<b>Total 4 Partides alçades .....</b>	<b>759,85</b>
<b>Pressupost d'execució material</b>	<b>13.906,77</b>
13% de despeses generals	1.807,88
6% de benefici industrial	834,41
<b>Suma</b>	<b>16.549,06</b>
21% IVA	3.475,30
<b>Pressupost d'execució per contracta</b>	<b>20.024,36</b>

Puja el pressupost d'execució per contracta a l'expressada quantitat de VINT MIL VINT-I-QUATRE EUROS AMB TRENTA-SIS CÈNTIMS.

## IV. PLÀNOLS

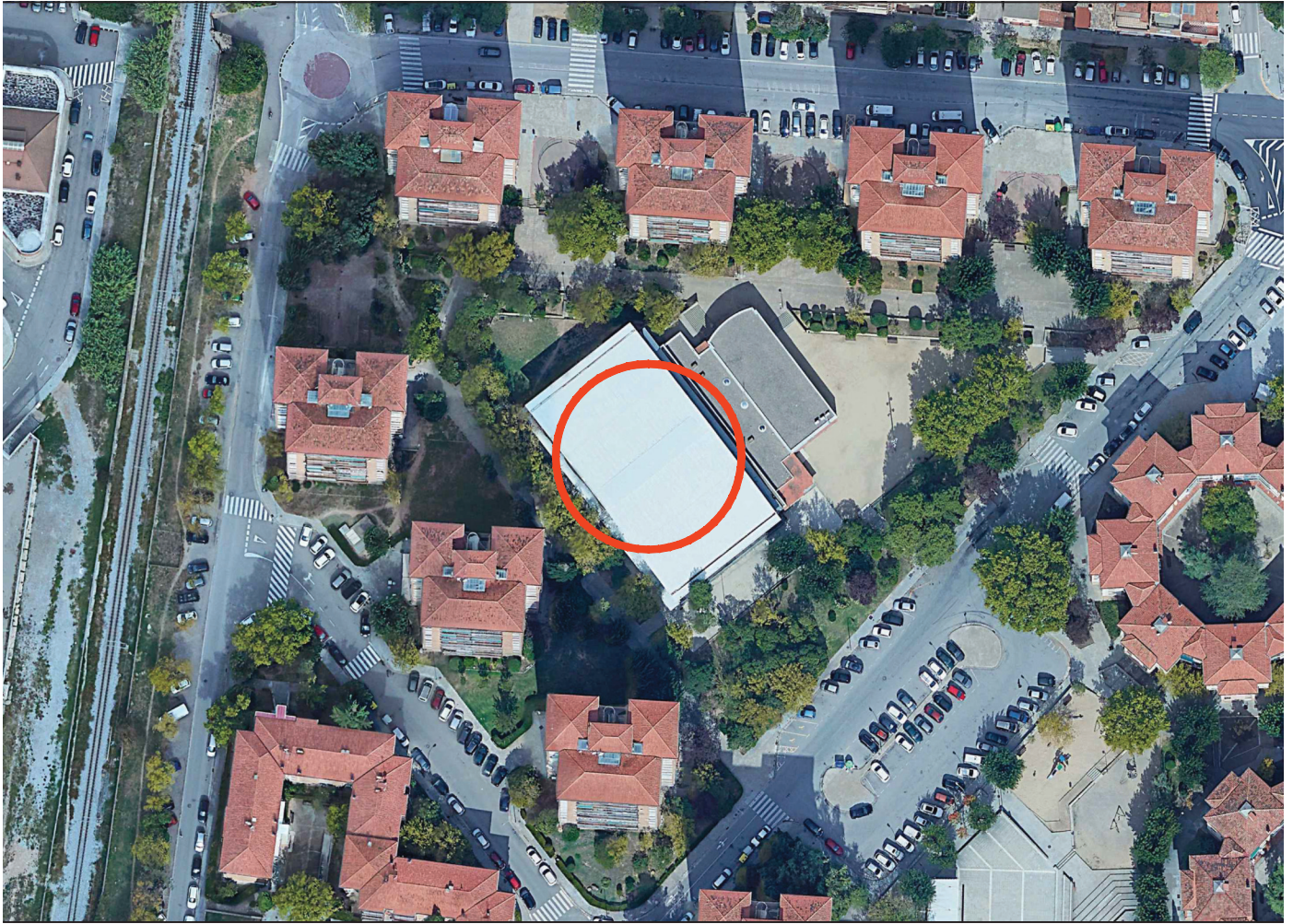

COORDENADES UTM  
X: 403415.18 E  
Y: 4620423.72 N



<p>PROJECTE <b>MEMÒRIA VALORADA PER A LA MILLORA DE TANCAMENTS EN EQUIPAMENTS ESPORTIUS</b></p>	<p>PLÀNOL</p> <p><b>SITUACIÓ</b></p>	<p>AUTOR</p> <p>JORDI VALIENTE PRAT ENGINYER TÈCNIC INDUSTRIAL</p> <p>TITULAR</p> <p>AJUNTAMENT DE MANRESA</p>
<p>SITUACIÓ</p> <p>GR FONT DELS CAPELLANS 08241, MANRESA</p>	<p>ESCALA 1:500</p> <p>CODI 260065</p> <p>Nº PLÀNOL <b>1</b></p> <p>DATA MARÇ 2026</p>	<p>enginyeria tècnica</p> <p><b>ePROJECTA</b></p>

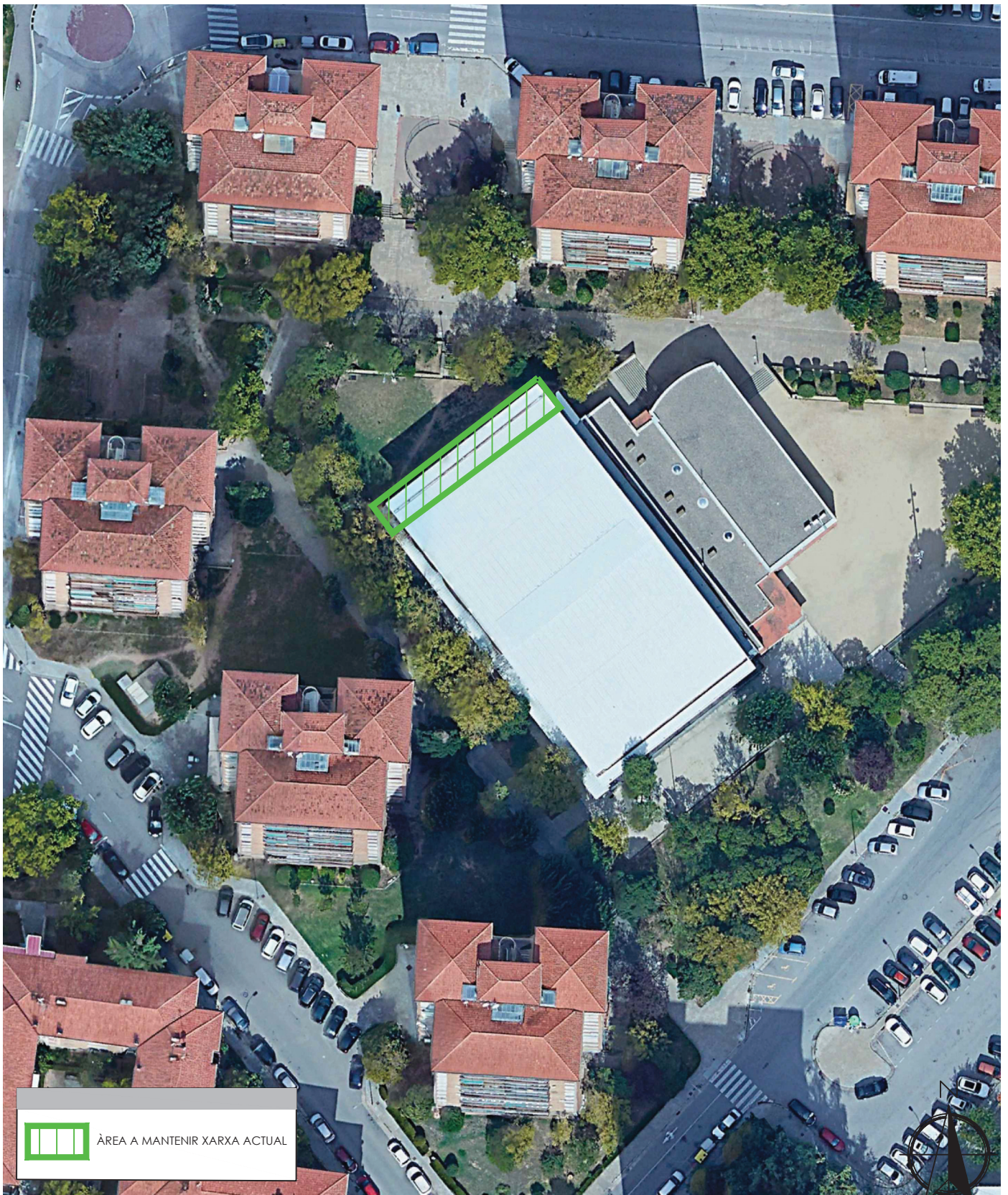

 ÀREA A MANTENIR XARXA ACTUAL

PROJECTE  
**MEMÒRIA VALORADA PER A  
 LA MILLORA DE TANCAMENTS  
 EN EQUIPAMENTS ESPORTIUS**

PLÀNOL

# EMPLAÇAMENT

AUTOR

JORDI VALIENTE PRAT  
 ENGINYER TÈCNIC INDUSTRIAL

TITULAR

AJUNTAMENT DE MANRESA

SITUACIÓ

GR FONT DELS CAPELLANS  
 08241, MANRESA

ESCALA 1/250

Nº PLÀNOL

**2**

CODI  
 260065

DATA  
 MARÇ 2026

enginyeria tècnica   
**ePROJECTA**

## V. FOTOGRAFIES







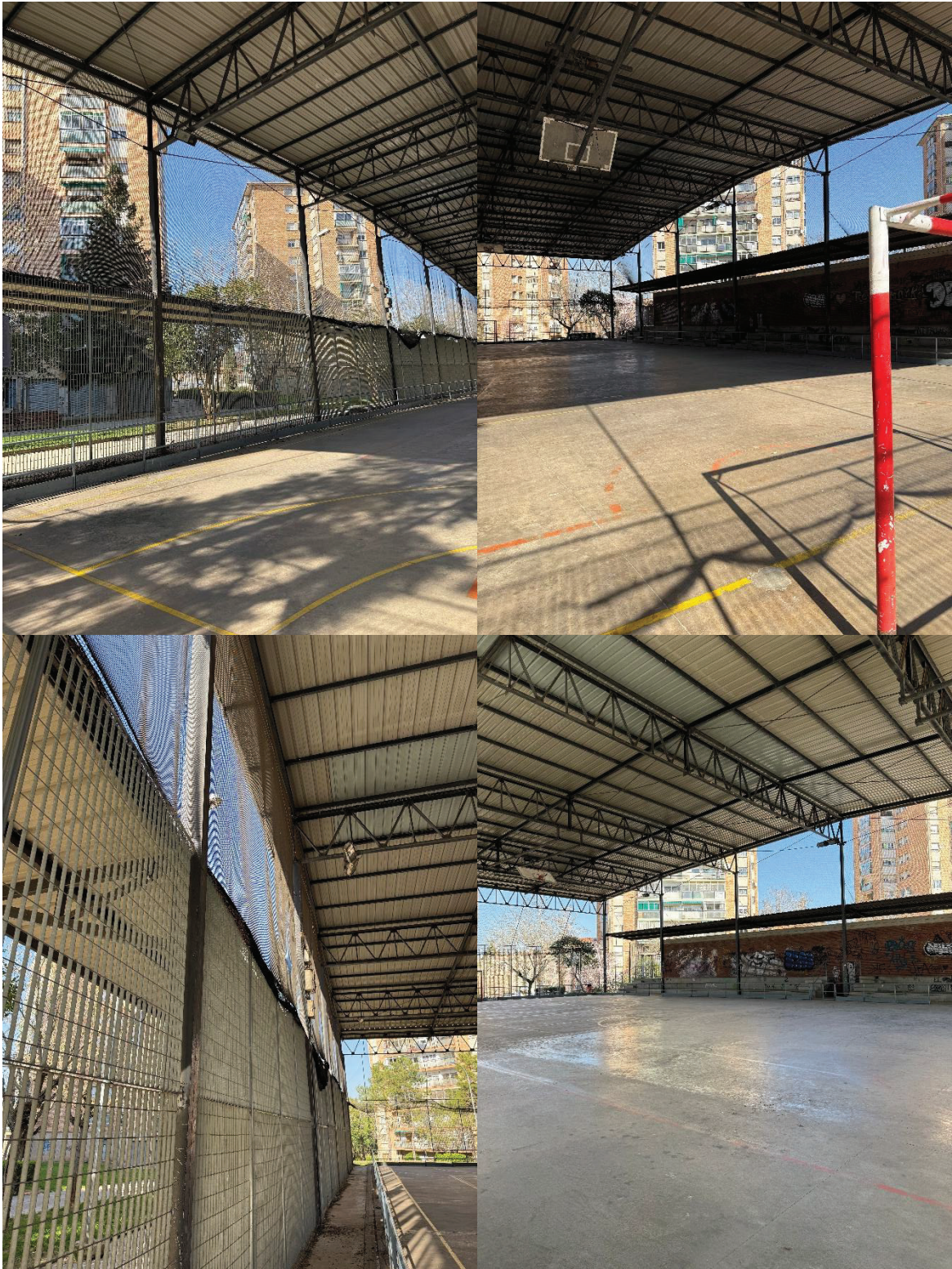





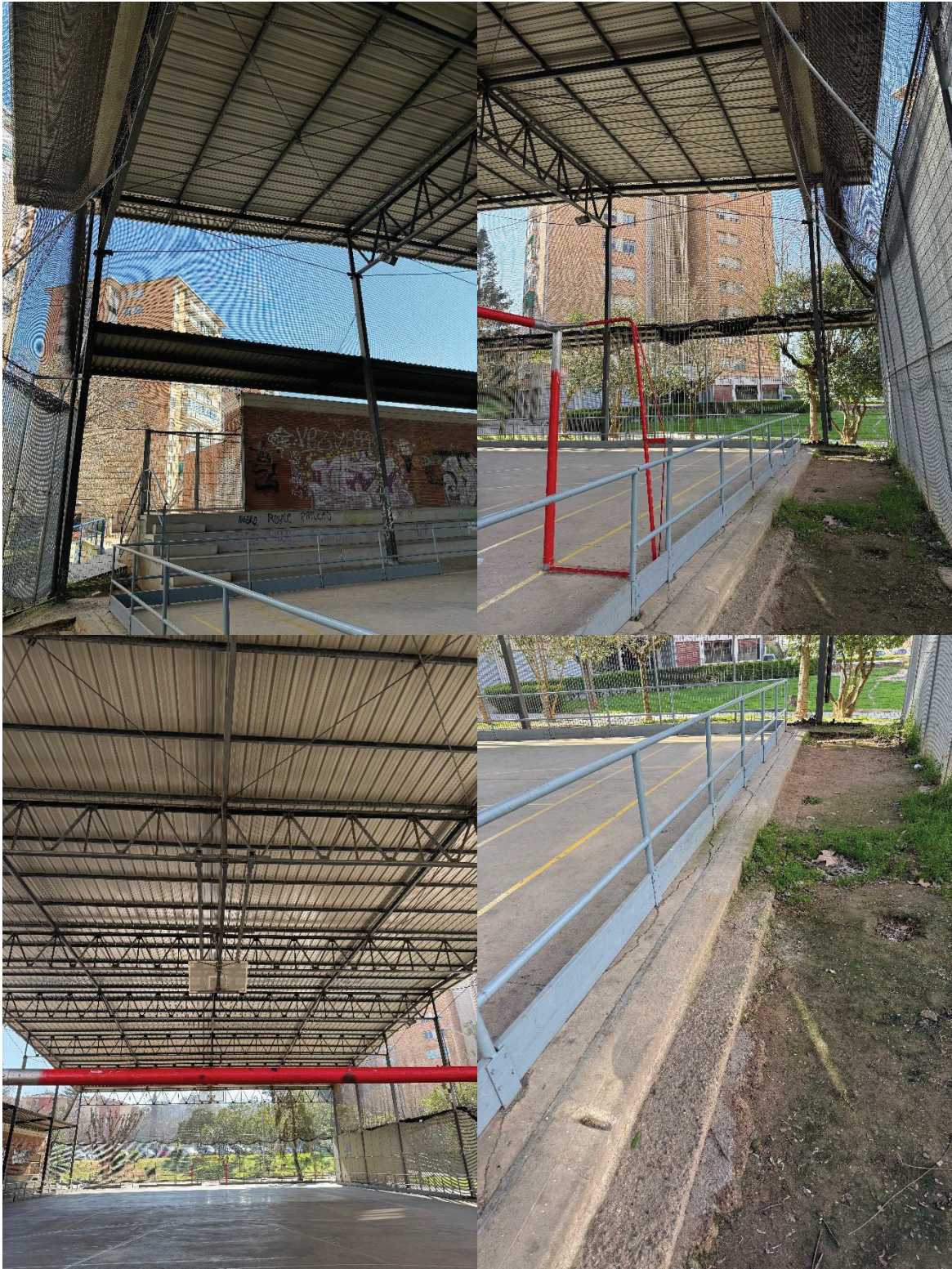

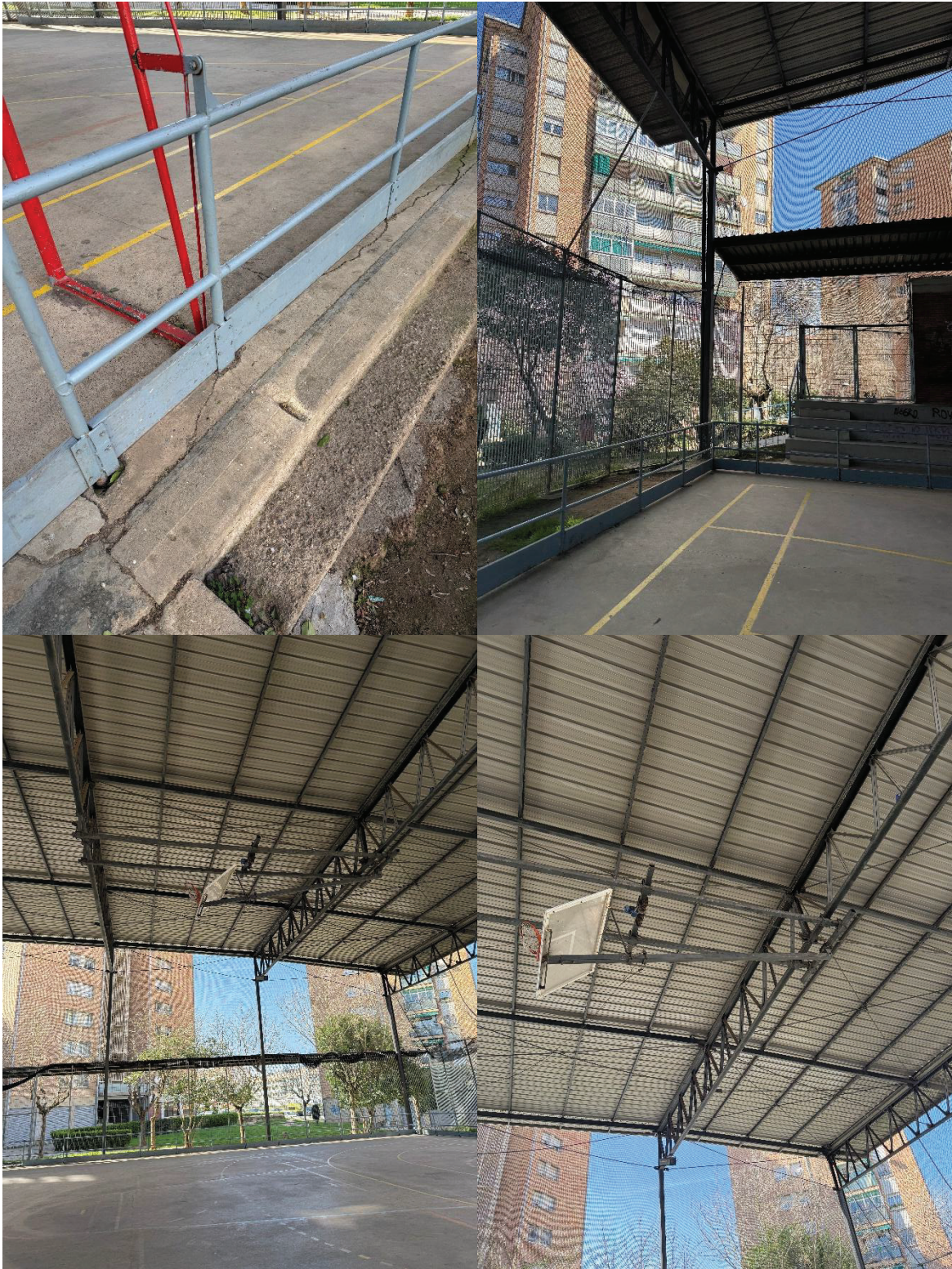

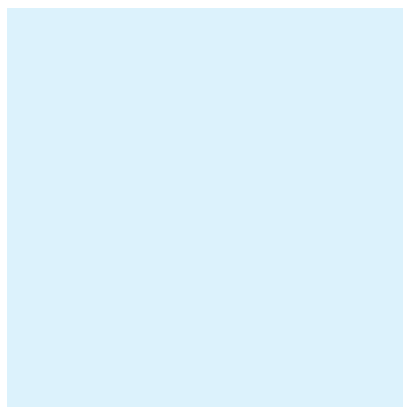
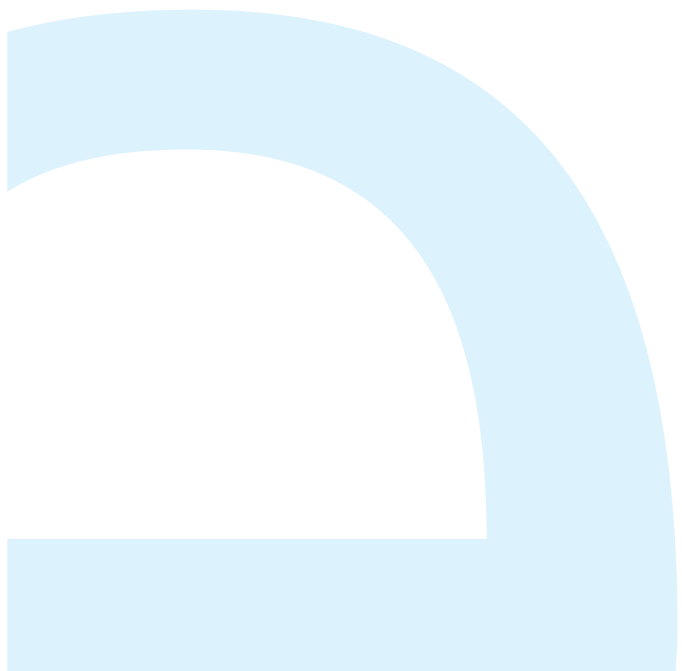

enginyeria tècnica ■

**ePROJECTA**

C/Miquel Servet n°29-33, Nau 8 - 08243 Manresa | T.93 8738413 | [www.eprojecta.cat](http://www.eprojecta.cat)

**ANNEX II**  
**DECLARACIÓ DE RESPONSABLE**

**Exp. núm. CONEXP2026000049. OBRA CONSISTENT EN LA MILLORA DEL TANCAMENT PERIMETRAL DE DIVERSES INSTAL·LACIONS ESPORTIVES DE TITULARITAT MUNICIPAL (CAMP DE FUTBOL DE LA BALCONADA, PISTES DE CAL GRAVAT, DE LA PLAÇA 8 DE MARÇ I DE LA FONT DELS CAPELLANS)**

**Model de declaració de  
responsable**

El Sr./La Sra..... amb NIF núm....., *en nom propi / en representació de l'empresa ....., en qualitat de ....., i segons escriptura pública autoritzada davant Notari ....., en data ..... i amb número de protocol .../o document*  
*..., CIF núm. ...., domiciliada a..... carrer ....., núm .....*,  
opta a la contractació de **L'OBRA CONSISTENT EN LA MILLORA DEL TANCAMENT PERIMETRAL DE DIVERSES INSTAL·LACIONS ESPORTIVES DE TITULARITAT MUNICIPAL (CAMP DE FUTBOL DE LA BALCONADA, PISTES DE CAL GRAVAT, DE LA PLAÇA 8 DE MARÇ I DE LA FONT DELS CAPELLANS)**,

i DECLARA RESPONSABLEMENT:

- Que el perfil de l'empresa és:
  - L'empresa a la que represento té categoria de PIME i es defineix microempresa, en ocupar menys de 10 persones i tenir un volum de negocis anual o balanç general anual que no supera els dos milions d'euros.
  - L'empresa a la que represento té categoria de PIME i es defineix petita empresa, en ocupar menys de 50 persones i tenir un volum de negocis anual o balanç general anual que no supera els 10 milions d'euros.
  - L'empresa a la que represento té categoria de PIME i es defineix mitjana empresa, en ocupar menys de 250 persones i tenir un volum de negocis anual que no excedeix de 50 milions d'euros o balanç general anual que no supera els 43 milions d'euros.
  - L'empresa a la que represento no té categoria de PIME, en ocupar 250 persones o més i tenir un volum de negocis anual que excedeix de 50 milions d'euros o balanç general anual que no supera els 43 milions d'euros.
- Que compleix tots els deures que en matèria preventiva estableix la Llei 31/1995, de 8 de novembre, de prevenció de riscos laborals, i que disposa dels recursos humans i tècnics necessaris per a fer front a les obligacions que puguin derivar-se del Reial decret 171/2004, de 30 de gener, pel qual es desenvolupa l'article 24 de la Llei 31/1995, en matèria de coordinació d'activitats empresarials.
- Que, en cas que es tracti d'empresa estrangera, se sotmet a la jurisdicció dels jutjats i tribunals espanyols.

- Que la plantilla de l'empresa està integrada per un nombre de persones treballadores amb discapacitat no inferior al 2% o que s'ha adoptat alguna de les mesures alternatives previstes en la legislació vigent.
  - Sí                       NO                       NO obligat per normativa
- Que l'empresa disposa d'un pla d'igualtat d'oportunitats entre les dones i els homes.
  - Sí                       NO                       NO obligat per normativa
- Que reuneix algun/s dels criteris de desempat previstos en el PCAP.
  - Sí                       NO
- Respecte a l'impost sobre el valor afegit (IVA), l'empresa:
  - Està subjecta a l'IVA.
  - Està no subjecta o exempta de l'IVA i són vigents les circumstàncies que donaren lloc a la no subjecció o l'exempció.
- Respecte a l'impost d'activitats econòmiques (IAE), l'empresa:
  - Està subjecta a l'IAE.
  - Està no subjecta o exempta de l'IAE i són vigents les circumstàncies que donaren lloc a la no subjecció o a l'exempció.
- Que en el cas que el contracte requereixi que el contractista faci tractament de dades personals, indicar la següent informació:
  - No té previst subcontractar els servidors ni els serveis associats a aquests
  - Té previst subcontractar els servidors o els serveis associats a aquests

En el cas de subcontractació, indicar el nom o perfil empresarial del subcontractista que s'haurà de definir per referència a les condicions de solvència professional i tècnica	
--	--

- Es designa com a persona/es autoritzada/es per a rebre l'avís de les notificacions, comunicacions i requeriments per mitjans electrònics a :<sup>1</sup>

Persona/es autoritzada/es	DNI	Correu electrònic professional	Mòbil professional

El licitador/contractista declara que ha obtingut el consentiment exprés de les persones a qui autoritza per a rebre les notificacions, comunicacions i requeriments derivades d'aquesta contractació, per tal que l'Ajuntament de Manresa pugui facilitar-les al servei-Notum a aquests efectes.

- Que, en el cas que formulin ofertes empreses vinculades, el grup

<sup>1</sup> Si l'adreça electrònica o el número de telèfon mòbil facilitats a l'efecte d'avís de notificació, comunicacions i requeriments quedessin en desús, s'haurà de comunicar la dita circumstància, per escrit, a l'Ajuntament de Manresa per tal de fer la modificació corresponent o revocar l'autorització de notificació electrònica.

empresarial a què pertanyen és ..... (indiqueu les empreses que el componen).

- Que, cas de resultar proposat com a adjudicatari, es compromet a aportar la documentació assenyalada en el plec de clàusules administratives.
- Pel que fa a la realització de conductes fiscals responsables, en el marc de la reforma del sistema fiscal internacional:<sup>2</sup>

- L'empresa que represento, filials o interposades no realitzen operacions financeres en paradisos fiscals considerades delictives, segons la llista de països elaborada per les Institucions Europees o avalades per aquestes o, en el seu defecte, l'Estat espanyol o fora d'ells, en els termes legalment establerts, com delictes de blanqueig de capitals, frau fiscal o contra la Hisenda pública.
- L'empresa que represento, filials o interposades té relacions legals amb paradisos fiscals, i a tal efecte, adjunta la documentació descriptiva dels moviments financers concrets en els països en els quals opera, i tota la informació relativa a aquestes actuacions.

Data i signatura

---

<sup>2</sup> Marcar l'opció que correspongui i, si escau, aportar la documentació corresponent.

## **ANNEX III**

# **MODEL DE DOCUMENT EUROPEU ÚNIC DE CONTRACTACIÓ**

# FORMULARI NORMALITZAT DEL DOCUMENT EUROPEU ÚNIC DE CONTRACTACIÓ (DEUC)

## Part I : Informació sobre el procediment de contractació i el poder adjudicador o l'entitat adjudicadora

En el cas dels procediments de contractació en els quals s'hagi publicat una convocatòria de licitació en el Diari Oficial de la Unió Europea, la informació exigida en la part I s'obtindrà automàticament, sempre que s'utilitzi el servei DEUC electrònic (1) per generar i emplenar el DEUC: referència de l'anunci corresponent (2) publicat en el Diari Oficial de la Unió Europea:

DOUE S número  , data  /  /  , pàgina

Número de l'anunci en el DO S:  /s  -

Si no es publica una convocatòria de licitació en el DOUE, el poder adjudicador o l'entitat adjudicadora ha de consignar la informació que permeti identificar de forma inequívoca el procediment de contractació.

Si la publicació d'un anunci en el Diari Oficial de la Unió Europea no és obligatòria, faciliteu altres dades que permetin identificar inequívocament el procediment de contractació (per exemple, la referència de la publicació a l'àmbit nacional):

## INFORMACIÓ SOBRE EL PROCEDIMENT DE CONTRACTACIÓ

La informació exigida en la part I s'obtindrà automàticament, sempre que s'utilitzi el servei DEUC electrònic esmentat anteriorment per generar i emplenar el DEUC. En cas contrari, l'operador econòmic haurà de consignar aquesta informació:

Identitat del contractant (3)	Resposta
Nom	<i>Dades a emplenar per l'empresa</i>
De quina contractació es tracta?	Resposta
Títol o breu descripció de la contractació (4):	<i>Dades a emplenar per l'empresa</i>
Número de referència de l'expedient assignat pel poder adjudicador o l'entitat adjudicadora (si escau) (5):	<i>Dades a emplenar per l'empresa</i>

La resta d'informació a totes les altres seccions del DEUC ha de ser consignada per l'operador econòmic.

- (1) Els serveis de la Comissió posaran gratuïtament el servei DEUC electrònic a disposició dels poders adjudicadors, les entitats adjudicatòries, els operadors econòmics, els proveïdors dels serveis electrònics i altres parts interessades. **Aquest document és una traducció literal del DEUC al català. No recupera les dades publicades al DOUE.**
- (2) En el cas dels **poders adjudicadors**: un **anunci d'informació prèvia** utilitzat com a mitjà de convocatòria de licitació o un **anunci de contracte**.  
En el cas de les **entitats adjudicatàries**: un **anunci periòdic indicatiu** que s'utilitzi com a mitjà de convocatòria de licitació, un **anunci de contracte** o un **anunci sobre l'existència d'un sistema de classificació**.
- (3) S'ha de reproduir la informació que figuri en la secció I, punt I.1, de l'anunci corresponent. En cas de contractació conjunta, s'ha d'indicar el nom de tots els contractants.
- (4) Vegeu els punts II. 1.1 i II. 1.3 de l'anunci corresponent.
- (5) Vegeu el punt II. 1.1 de l'anunci corresponent.



Informació general	Resposta
L'operador econòmic és una microempresa, una petita o una mitjana empresa (7)?	Sí <input type="radio"/> No <input type="radio"/>
<p><b>Únicament en el cas de contractació reservada</b> (8): l'operador econòmic, és un taller protegit o una empresa social (9) o preveu que el contracte s'executi en el marc de programes d'ocupació protegit?</p> <p><b>Si la resposta és afirmativa:</b></p> <p>Quin és el percentatge corresponent de treballadors discapacitats o desafavorits?</p> <p>En cas necessari, especifiqueu a quina categoria o categories pertanyen els treballadors discapacitats o desafavorits de què es tracti.</p>	<p>Sí <input type="radio"/> No <input type="radio"/></p> <p><i>Dades a emplenar per l'empresa</i></p> <p><input type="text"/> %</p> <p><i>Dades a emplenar per l'empresa</i></p> <p><input type="text"/></p>
Figura l'operador econòmic inscrit en una llista oficial d'operadors econòmics autoritzats o té un certificat equivalent (per exemple, en el marc d'un sistema nacional de (pre)classificació)?	<p>Sí <input type="radio"/> No <input type="radio"/> No escau <input type="radio"/></p> <p><i>En cas afirmatiu, la vostra empresa està classificada a la Generalitat i/o a l'Estat?</i></p> <p>Generalitat <input type="checkbox"/> Estat <input type="checkbox"/></p>
<p><b>En cas afirmatiu:</b></p> <p>Responeu a la resta de preguntes d'aquesta secció, a la secció B i, quan calgui, a la secció C d'aquesta part, empleneu, quan calgui, la part V i, en qualsevol cas, empleneu i signeu la part VI</p> <p>a) Indiqueu el nom de la llista o certificat i el número d'inscripció o certificat corresponent</p> <p>b) Si el certificat d'inscripció o la certificació estan disponibles en format electrònic, indiqueu:</p>	<p>a) <i>Dades a emplenar per l'empresa</i></p> <p>- Nom de la llista o certificat:</p> <p>Obres: <input type="checkbox"/> Serveis: <input type="checkbox"/></p> <p>- Número d'inscripció o certificat corresponent (NIF, NIE, VIES o DUNS de l'empresa):</p> <p><input type="text"/></p> <p>b) (adreça de la pàgina web, autoritat o organisme expedidor, referència exacta de la documentació):</p> <p><input type="text"/></p>

(7) Vegeu la Recomanació de la Comissió de 6 de maig de 2003 sobre la definició de microempreses, petites i mitjanes empreses (DO L 124 de 20.5.2003, p.36). Aquesta dada se sol·licita exclusivament amb finalitats estadístiques.

**Microempresa:** empresa amb **menys de 10 treballadors** i amb una xifra de negocis anual o balanç total anual que **no excedeix els 2 milions EUR**.

**Petita empresa:** empresa amb **menys de 50 treballadors** i amb una xifra de negocis anual o balanç total anual que **no excedeix els 10 milions EUR**.

**Mitjana empresa:** empresa que **no és ni una microempresa ni una petita empresa**, que té **menys de 250 treballadors** i que **el seu volum de negocis anual no excedeix de 50 milions EUR o que el seu balanç total anual no excedeix de 43 milions EUR**.

(8) Vegeu l'anunci del contracte, punt III.1.5

(9) És a dir, que el seu objectiu principal sigui la integració social i professional de persones discapacitades o desafavorides.

<p>c) Indiqueu les referències en què es basa la inscripció o certificació, i, si escau, la classificació obtinguda a la llista oficial (10):</p> <p>d) La inscripció o la certificació inclou tots els criteris de selecció exigits?</p> <p><b>En cas negatiu:</b></p> <p><b>Consigneu, a més, la informació que falti a la part IV, seccions A, B, C o D, segons procedeixi.</b></p> <p><b>ÚNICAMENT en el cas que ho exigeixin l'anunci corresponent o els plecs de contractació:</b></p> <p>e) L'operador econòmic pot presentar un certificat respecte al pagament de les cotitzacions a la seguretat social i als impostos o facilitar informació que permeti al poder adjudicador o a la entitat adjudicadora obtenir-lo directament a través d'una base de dades nacional de qualsevol estat membre que es pugui consultar gratuïtament?</p> <p>Si la documentació corresponent està disponible en format electrònic, indiqueu:</p>	<p>c) <i>Dades a emplenar per l'empresa (grup, subgrup i categoria):</i></p> <p>d) Sí <input type="radio"/> No <input type="radio"/></p> <p>e) <i>Aquesta dada consta al RELI. Si hi esteu inscrits i està actualitzada, indiqueu-ho aquí: <input type="checkbox"/> En cas contrari, contesteu:</i></p> <p>Sí <input type="radio"/> No <input type="radio"/></p> <p>(adreça de la pàgina web, autoritat o organisme expedidor, referència exacta de la documentació):</p> <p><i>Dades a emplenar per l'empresa</i></p>
<p><b>Forma de participació</b></p>	<p><b>Resposta</b></p>
<p>L'operador econòmic està participant en el procediment de contractació juntament amb altres (11)?</p>	<p>Sí <input type="radio"/> No <input type="radio"/></p>
<p><b>En cas afirmatiu, assegureu-vos que els altres interessats presenten un formulari DEUC separat</b></p>	
<p><b>En cas afirmatiu:</b></p> <p>a) Indiqueu la funció de l'operador econòmic dins del grup (responsable principal, responsable de tasques específiques, etc.):</p> <p>b) Identifiqueu els altres operadors econòmics que participen en el procediment de contractació conjuntament:</p>	<p>a) <i>Dades a emplenar per l'empresa</i></p> <p>b) <i>Dades a emplenar per l'empresa</i></p>

<p>c) Si s'escau, nom del grup participant:</p>	<p>c) <i>Dades a emplenar per l'empresa</i></p>
<p><b>Lots</b> Si escau, indicació del lot o lots respecte als quals l'operador econòmic desitgi presentar una oferta:</p>	<p><b>Resposta</b> <i>Dades a emplenar per l'empresa</i></p>

(10) Les referències i la classificació, si escau, consten a la certificació.

(11) En particular, en el si d'un grup, consorci, empresa en participació o similars.

## B: INFORMACIÓ SOBRE ELS REPRESENTANTS DE L'OPERADOR ECONÒMIC

*Si escau, indiqueu el nom i l'adreça de la persona o persones habilitades per representar l'operador econòmic a l'efecte del present procediment de contractació.*

Representació, si escau	Resposta
Nom i cognoms;          juntament amb la data i lloc de naixement, si escau:	<p><i>Aquesta dada consta al RELI. Si hi esteu inscrits i està actualitzada, indiqueu-ho aquí: <input type="checkbox"/> En cas contrari, contesteu: Aquesta dada podria constar al ROLECE. Si hi esteu inscrits i està actualitzada, indiqueu-ho aquí: <input type="checkbox"/> En cas contrari, contesteu:</i></p> <p><i>Dades a emplenar per l'empresa:</i></p>
Càrrec/ capacitat en què actua:	<p><i>Aquesta dada consta al RELI. Si hi esteu inscrits i està actualitzada, indiqueu-ho aquí: <input type="checkbox"/> En cas contrari, contesteu: Aquesta dada podria constar al ROLECE. Si hi esteu inscrits i està actualitzada, indiqueu-ho aquí: <input type="checkbox"/> En cas contrari, contesteu:</i></p>
Adreça postal:	<i>Dades a emplenar per l'empresa</i>
Telèfon:	<i>Dades a emplenar per l'empresa</i>
Correu electrònic:	<i>Dades a emplenar per l'empresa</i>
En cas necessari, faciliteu informació detallada sobre la representació (les seves formes, abast, finalitat, etc...)	<p><i>Aquesta dada consta al RELI. Si hi esteu inscrits i està actualitzada, indiqueu-ho aquí: <input type="checkbox"/> En cas contrari, contesteu: Aquesta dada podria constar al ROLECE. Si hi esteu inscrits i està actualitzada, indiqueu-ho aquí: <input type="checkbox"/> En cas contrari, contesteu:</i></p>

## C: INFORMACIÓ SOBRE EL RECURS A LA CAPACITAT D'ALTRES ENTITATS

Recurs	Resposta
L'operador econòmic es basa en la capacitat d'altres entitats per satisfer els criteris de selecció considerats en la part IV i els criteris i les normes (si escau) considerats en la part V (més avall)?	Sí <input type="radio"/> No <input type="radio"/>

**En cas afirmatiu**, faciliteu un formulari DEUC separat per a cada una de les entitats considerades que reculli la informació exigida en les **seccions A i B d'aquesta part i en la part III**, degudament emplenat i signat per les entitats esmentades.

Aquí, també s'inclourà el personal tècnic o els organismes tècnics que no estiguin integrats directament en l'empresa de l'operador econòmic, especialment els responsables de control de qualitat, quan es tracti de contractes públics d'obres, el personal tècnic o els organismes tècnics de què es disposi l'operador econòmic per a l'execució de l'obra.

Sempre que resulti adient, pel que fa a la capacitat o les capacitats específiques en què es basi l'operador econòmic, s'ha de consignar la informació exigida en les parts IV i V per cadascuna de les entitats de què es tracti (12).

## D: INFORMACIÓ RELATIVA ALS SUBCONTRACTISTES EN LA CAPACITAT DELS QUALS NO ES BASA L'OPERADOR ECONÒMIC

(Aquesta secció s'ha d'emplenar únicament si el poder adjudicador o l'entitat adjudicadora exigeixen expressament aquesta informació).

Subcontractació	Resposta
L'operador econòmic té la intenció de subcontractar alguna part del contracte a tercers?	<p style="text-align: center;">Sí <input type="radio"/>      No <input type="radio"/></p> <p>En cas afirmatiu i en la mesura que es conegui aquesta dada, enumereu els subcontractistes previstos: <i>Dades a emplenar per l'empresa</i></p> <div style="background-color: #f0f0f0; height: 150px; margin-top: 5px;"></div>

**Si el poder adjudicador o l'entitat adjudicadora sol·liciten expressament aquesta informació, a més de la considerada en aquesta secció, faciliteu la informació requerida en les seccions A i B d'aquesta part i en la part III per a cadascun dels subcontractistes, o cadascuna de les categories de subcontractistes.**

(12) Per exemple, quan es tracti d'organismes tècnics encarregats del control de qualitat: part IV, secció C, punt 3.

## Part III: Motius d'exclusió

### A: MOTIUS REFERITS A CONDEMNES PENALS

L'article 57, apartat 1, de la Directiva 2014/24/UE estableix els motius d'exclusió següents:

1. Participació en una organització delictiva (13);
2. Corrupció (14);
3. Fraus (15);
4. Delictes de terrorisme o delictes lligats a les activitats terroristes (16);
5. Blanqueig de capitals o finançament del terrorisme (17);
6. Treball infantil i altres formes de tracta d'éssers humans (18).

Motius referits a condemnes penals d'acord amb les disposicions nacionals d'aplicació dels motius enumerats a l'article 57, apartat 1, de la Directiva	Resposta
<p>Ha estat el <b>mateix operador econòmic</b>, o qualsevol persona que sigui membre del seu òrgan d'administració, de direcció o de supervisió o que tingui poders de representació, decisió o control en ell, objecte, per algun dels motius enumerats més amunt, <b>d'una condemna en sentència ferma</b> que s'hagi dictat, com a màxim, en els cinc anys anteriors o en què s'hagi establert directament un període d'exclusió que encara sigui d'aplicació?</p>	<p>Sí <input checked="" type="radio"/> No <input type="radio"/></p> <p>Si la documentació corresponent està disponible en format electrònic, indiqueu: (adreça de la pàgina web, autoritat o organisme expedidor, referència exacta de la documentació) (19):</p> <p><i>Dades a emplenar per l'empresa</i></p>

- (13) D'acord amb la definició de l'article 2 de la Decisió marc 2008/841/JAI del Consell, de 24 d'octubre de 2008, relativa a la lluita contra la delinqüència organitzada (DO L 300 de 11.11.2008, p.42).
- (14) D'acord amb la definició de l'article 3 del Conveni relatiu a la lluita contra els actes de corrupció en què estan implicats funcionaris de les comunitats europees o dels estats membres de la Unió Europea (DO C 195 de 25.6.1997, p.1) i l'article 2, apartat 1, de la Decisió marc 2003/568/JAI del Consell, de 22 de juliol de 2003, relativa a la lluita contra la corrupció en el sector privat (DO L 192 de 31.7.2003 p.54). Aquest motiu d'exclusió inclou també la corrupció tal com es defineixi en la legislació nacional del poder adjudicador (entitat adjudicadora) o de l'operador econòmic.
- (15) En el sentit de l'article 1 del Conveni relatiu a la protecció dels interessos financers de les comunitats europees (DO C 316 de 27.11.1995, p. 48).
- (16) D'acord amb les definicions de la Decisió marc del Consell, de 13 de juny de 2002, sobre la lluita contra el terrorisme (DO L 164 de 22.6.2002, p. 3). Aquest motiu d'exclusió engloba també la inducció o complicitat per cometre un delictes o la temptativa de cometre'l, tal com es considera en l'article 4 de la Decisió marc esmentada.
- (17) D'acord amb la definició de l'article 1 de la Directiva 2005/60/CE del Parlament Europeu i del Consell, de 26 d'octubre de 2005, relativa a la prevenció de la utilització del sistema financer per al blanqueig de capitals i per al finançament del terrorisme (DO L 309 de 25.11.2005, p. 15).
- (18) D'acord amb la definició de l'article 2 de la Directiva 2011/36/UE del Parlament Europeu i del Consell, de 5 d'abril de 2011, relativa a la prevenció i lluita contra la tracta d'éssers humans i a la protecció de les víctimes i per la qual se substitueix la Decisió marc 20027629/JAI del Consell (DO L 101 de 15.4.2011, p.1).
- (19) Repetiu tantes vegades com sigui necessari.



<p>En el cas de condemna, l'operador econòmic ha adoptat mesures per demostrar la seva credibilitat tot i l'existència d'un motiu corresponent d'exclusió ("autocorrecció")? (22)</p>	<p>Sí <input type="radio"/>      No <input type="radio"/></p>
<p>En cas afirmatiu, descriu les mesures adoptades (23):</p>	<p><i>Dades a emplenar per l'empresa</i></p>

(22) De conformitat amb les disposicions nacionals d'aplicació de l'article 57, apartat 6, de la Directiva 2014/24/UE.

(23) L'explicació ha de demostrar la idoneïtat de les mesures adoptades tenint en compte el caràcter dels delictes comesos (puntual, reiterat, sistemàtic, etc.).

## B: MOTIUS REFERITS AL PAGAMENT D'IMPOSTOS O DE COTITZACIONS A LA SEURETAT SOCIAL

<b>Pagament d'impostos o de cotitzacions a la seguretat social</b>	<b>Resposta</b>	
L'operador econòmic ha complert totes <b>les seves obligacions relatives al pagament d'impostos o de cotitzacions a la seguretat social</b> , tant en el país en què està establert com a l'estat membre del poder adjudicador o l'entitat adjudicadora, si no coincideix amb el seu país d'establiment?	Sí <input type="radio"/> No <input type="radio"/>	
<b>En cas negatiu</b> , indiqueu:	<i>Dades a emplenar per l'empresa</i> <b>Impostos</b>	<i>Dades a emplenar per l'empresa</i> <b>Cotitzacions socials</b>
	<p>a) País o estat membre de què es tracta</p> <p>b) A quant ascendeix l'import?</p> <p>c) De quina manera ha quedat establert aquest incompliment?</p> <p>1) Mitjançant una <b>resolució</b> administrativa o judicial:</p> <ul style="list-style-type: none"> <li>- Aquesta resolució és ferma i vinculant?</li> <li>- Indiqueu la data de la condemna o resolució.</li> <li>- <b>En cas de condemna, i sempre que s'hi estableixi directament</b>, durada del període d'exclusió.</li> </ul> <p>2) Per altres mitjans. Especifiqueu-los.</p>	<p>a) <input style="width: 100%;" type="text"/></p> <p>b) <input style="width: 100%;" type="text"/></p> <p>c1) Sí <input type="radio"/> No <input type="radio"/></p> <ul style="list-style-type: none"> <li>- Sí <input type="radio"/> No <input type="radio"/></li> <li>- <input style="width: 100%;" type="text"/></li> <li>- <input style="width: 100%;" type="text"/></li> </ul> <p>c2) <input style="width: 100%; height: 50px;" type="text"/></p>
d) L'operador econòmic ha complert les seves obligacions mitjançant el pagament o acord vinculant amb vista al pagament dels impostos o les cotitzacions de la seguretat social que degui, inclosos, si escau, els interessos meritats o les multes imposades?	d) Sí <input type="radio"/> No <input type="radio"/>	d) Sí <input type="radio"/> No <input type="radio"/>
	<b>En cas afirmatiu</b> , especifiqueu:	<b>En cas afirmatiu</b> , especifiqueu:
	<input style="width: 100%; height: 50px;" type="text"/>	<input style="width: 100%; height: 50px;" type="text"/>
Si la documentació corresponent relativa al pagament d'impostos o de cotitzacions socials està disponible en format electrònic, indiqueu:	(adreça de la pàgina web, autoritat o organisme expedidor, referència exacte de la documentació): ( 24)	
	<input style="width: 100%; height: 50px;" type="text"/>	

(24) Repetiu tantes vegades com sigui necessari.

## C: MOTIUS REFERITS A LA INSOLVÈNCIA, ELS CONFLICTES D'INTERESSOS O LA FALTA PROFESSIONAL (25)

Convé tenir en compte que, a l'efecte de la present contractació, alguns dels motius d'exclusió següents es poden haver definit amb més precisió a la legislació nacional, a l'anunci corresponent o en els plecs de la contractació. Així, la legislació nacional pot, per exemple, establir que el concepte de "falta professional greu" inclou diverses formes de conducta diferents.

Informació relativa a qualsevol possible insolvència, conflicte d'interessos o falta professional	Resposta
<b>Segons el seu bon saber i entendre, l'operador econòmic ha incomplert les seves obligacions en els àmbits de la legislació laboral, social i mediambiental (26)?</b>	<p>Sí <input type="radio"/>      No <input type="radio"/></p>
	<p><b>En cas afirmatiu, l'operador econòmic ha adoptat mesures per demostrar la seva credibilitat tot i l'existència d'aquest motiu d'exclusió ("autocorrecció")?</b></p> <p>Sí <input type="radio"/>      No <input type="radio"/></p> <p><b>Si ho ha fet, descriuiu les mesures adoptades:</b> <i>Dades a emplenar per l'empresa</i></p> <div style="background-color: #f0f0f0; height: 300px; margin-top: 5px;"></div>

(25) Vegeu l'article 57, apartat 4, de la Directiva 2014/24/UE.

(26) Tal com es consideren a efectes de la present contractació en la legislació nacional, en l'anunci corresponent o als plecs de la contractació o a l'article 18, apartat 2, de la Directiva 2014/24/UE.



<p>S'ha declarat l'operador econòmic culpable d'una falta professional greu (29)?:</p> <p><b>En cas afirmatiu, especifiqueu:</b></p>	<p>Sí <input type="radio"/> No <input type="radio"/></p> <p><i>Dades a emplenar per l'empresa</i></p> <hr/> <p>En cas afirmatiu, ha adoptat l'operador econòmic mesures autocorrectives ?</p> <p>Sí <input type="radio"/> No <input type="radio"/></p> <p>Si ho ha fet, descriuiu les mesures adoptades:</p> <p><i>Dades a emplenar per l'empresa</i></p>
<p>L'operador econòmic ha subscrit acords amb altres operadors econòmics destinats a falsejar la competència?</p> <p><b>En cas afirmatiu, especifiqueu:</b></p>	<p>Sí <input type="radio"/> No <input type="radio"/></p> <p><i>Dades a emplenar per l'empresa</i></p> <hr/> <p><b>En cas afirmatiu, ha adoptat l'operador econòmic mesures autocorrectives ?</b></p> <p>Sí <input type="radio"/> No <input type="radio"/></p> <p>Si ho ha fet, descriuiu les mesures adoptades:</p> <p><i>Dades a emplenar per l'empresa</i></p>
<p>L'operador econòmic té coneixement d'algun conflicte d'interessos (30) degut a la seva participació en el procediment de contractació?</p> <p><b>En cas afirmatiu, especifiqueu:</b></p>	<p>Sí <input type="radio"/> No <input type="radio"/></p> <p><i>Dades a emplenar per l'empresa</i></p>

(29) Si escau, vegeu les definicions en la legislació nacional, l'anunci corresponent o els plecs de la contractació.

(30) Segons s'assenyala en la legislació nacional, l'anunci corresponent o els plecs de contractació.

<p>L'operador econòmic o alguna empresa relacionada amb ell, ha assessorat al poder adjudicador o l'entitat adjudicadora o ha intervingut d'alguna altre forma en la preparació del procediment de contractació?</p> <p><b>En cas afirmatiu, especifiqueu:</b></p>	<p>Sí <input type="radio"/> No <input type="radio"/></p> <p><i>Dades a emplenar per l'empresa</i></p>
<p>L'operador econòmic ha experimentat la <b>rescissió anticipada</b> d'un contracte públic anterior, un contracte anterior amb una entitat adjudicadora o un contracte de concessió anterior o la imposició de danys i perjudicis o altres sancions comparables en relació amb aquest contracte anterior?</p> <p><b>En cas afirmatiu, especifiqueu:</b></p>	<p>Sí <input type="radio"/> No <input type="radio"/></p> <p><i>Dades a emplenar per l'empresa</i></p> <p><b>En cas afirmatiu, ha adoptat l'operador econòmic mesures autocorrectives ?</b></p> <p>Sí <input type="radio"/> No <input type="radio"/></p> <p><b>Si ho ha fet, descriuiu les mesures adoptades:</b></p> <p><i>Dades a emplenar per l'empresa</i></p>
<p>L'operador econòmic pot confirmar que:</p> <p>a) no ha estat declarat culpable de <b>falsedat</b> greu en proporcionar la informació exigida per verificar la inexistència de motius d'exclusió o el compliment dels criteris de selecció,</p> <p>b) no ha ocultat aquesta informació,</p> <p>c) ha pogut presentar sense demora els documents justificatius exigits pel poder adjudicador o l'entitat adjudicadora, i</p> <p>d) no ha intentat influir indegudament en el procés de presa de decisions del poder adjudicador, obtenir informació confidencial que pugui conferir-li avantatges indegudes en el procediment de contractació, o proporcionar per negligència informació enganyosa que pugui tenir una influència important en les decisions relatives a l'exclusió, selecció o adjudicació?</p>	<p>Sí <input type="radio"/> No <input type="radio"/></p>

**D: ALTRES MOTIUS D'EXCLUSIÓ QUE PODEN ESTAR PREVISTOS EN LA  
LEGISLACIÓ NACIONAL DE L'ESTAT MEMBRE DEL PODER  
ADJUDICADOR O L'ENTITAT ADJUDICADORA**

<b>Motius d'exclusió purament nacionals</b>	<b>Resposta</b>
<p>Els motius d'exclusió purament nacionals que s'especifiquen a l'anunci corresponent o als plecs de la contractació són aplicables?</p> <p>Si la documentació exigida a l'anunci corresponent o als plecs de la contractació està disponible en format electrònic, indiqueu:</p>	<p>Sí <input type="radio"/>      No <input type="radio"/></p> <p>(adreça de la pàgina web, autoritat o organisme expedidor, referència exacta de la documentació) (31): <i>Dades a emplenar per l'empresa</i></p>
<p>En cas que sigui aplicable qualsevol dels motius d'exclusió pròpiament nacionals, l'operador econòmic ha adoptat mesures correctives?</p> <p>Si ho ha fet, descriuiu les mesures adoptades:</p>	<p>Sí <input type="radio"/>      No <input type="radio"/></p> <p><i>Dades a emplenar per l'empresa</i></p>

(31) Repetiu tantes vegades com sigui necessari.

## Part IV: Criteris de selecció

En relació amb els criteris de selecció (secció α o seccions A a D de la present part), l'operador econòmic declara que:

### A: INDICACIÓ GLOBAL RELATIVA A TOTS ELS CRITERIS DE SELECCIÓ

L'operador econòmic només ha d'emplenar aquesta casella en cas que el poder adjudicador o l'entitat adjudicadora hagin indicat, a l'anunci corresponent o als plecs de la contractació a què es refereix l'anunci, que l'operador econòmic pot limitar-se a emplenar la secció α de la IV part ometent qualsevol altra secció de la IV part.

Compliment de tots els criteris de selecció	Resposta
Compleix els criteris de selecció requerits:	Sí <input type="radio"/> No <input type="radio"/>

### A: IDONEÏTAT

L'operador econòmic només ha de facilitar informació quan el poder adjudicador o l'entitat adjudicadora exigeixin el compliment dels criteris de selecció en qüestió a l'anunci corresponent o als plecs de la contractació a què es refereixi l'anunci.

Idoneïtat	Resposta
<p>1) <b>Figura inscrit en un registre professional o mercantil</b> en el seu estat membre d'establiment (32) :</p> <p>Si la documentació corresponent està disponible en format electrònic, indiqueu:</p>	<p><i>Aquesta data podria constar al ROLECE. Si hi esteu inscrits i està actualitzada, indiqueu-ho aquí:</i> <input type="checkbox"/> <i>En cas contrari, contesteu:</i></p> <p>(adreça de la pàgina web, autoritat o organisme expedidor, referència exacta de la documentació): <i>Dades a emplenar per l'empresa</i></p>
<p>2) <b>Quan es tracti de contractes de serveis:</b></p> <p>Cal <b>disposar d'una autorització específica o estar afiliat</b> a una organització determinada per a poder prestar el servei en el país d'establiment de l'operador econòmic?</p> <p>Si la documentació corresponent està disponible en format electrònic, indiqueu:</p>	<p>Sí <input type="radio"/> No <input type="radio"/></p> <p><b>En cas afirmatiu</b>, especifiqueu quina autorització o afiliació i indiqueu si l'operador econòmic compleix aquest requisit.</p> <p><i>Aquesta dada consta al RELI. Si hi esteu inscrits i està actualitzada, indiqueu-ho aquí:</i> <input type="checkbox"/> <i>En cas contrari, contesteu:</i> <i>Aquesta data podria constar al ROLECE. Si hi esteu inscrits i està actualitzada, indiqueu-ho aquí:</i> <input type="checkbox"/> <i>En cas contrari, contesteu:</i></p> <p>(adreça de la pàgina web, autoritat o organisme expedidor, referència exacta de la documentació): <i>Dades a emplenar per l'empresa</i></p>

(32) Tal i com es considera a l'annex XI de la Directiva 2014/24/UE, els operadors econòmics de determinats estats membres poden haver de complir altres requisits establerts al dit annex.

## B: SOLVÈNCIA ECONÒMICA I FINANCERA

L'operador econòmic només ha de facilitar informació quan el poder adjudicador o l'entitat adjudicadora exigeixin el compliment dels criteris de selecció a l'anunci corresponent o als plecs de la contractació a què es refereix l'anunci.

Solvència econòmica i financera	Resposta
<p>1a) El seu <b>volum de negocis</b> anual ("general") durant el nombre d'exercicis exigint a l'anunci corresponent o als plecs de la contractació és el següent:</p> <p>i/o:</p>	<p><i>Aquesta dada consta al RELI. Si hi esteu inscrits i està actualitzada, indiqueu-ho aquí: <input type="checkbox"/> En cas contrari, contesteu:</i>  <i>Aquesta dada podria constar al ROLECE. Si hi esteu inscrits i està actualitzada, indiqueu-ho aquí: <input type="checkbox"/> En cas contrari, contesteu:</i></p> <p>Exercici:      Volum de negocis:      Moneda:</p> <p><input type="text"/>      <input type="text"/>      <input type="text"/></p> <p>Exercici:      Volum de negocis:      Moneda:</p> <p><input type="text"/>      <input type="text"/>      <input type="text"/></p> <p>Exercici:      Volum de negocis:      Moneda:</p> <p><input type="text"/>      <input type="text"/>      <input type="text"/></p>
<p>1b) El seu volum de negocis anual mitjà durant el nombre d'exercicis exigint a l'anunci corresponent o als plecs de la contractació és el següent (33) :</p>	<p>(nombre d'exercicis, volum de negocis mitjà):  <i>Dades a emplenar per l'empresa</i></p> <p><input type="text"/> , <input type="text"/> moneda</p>
<p>Si la documentació corresponent està disponible en format electrònic, indiqueu</p>	<p>(adreça de la pàgina web, autoritat o organisme expedidor, referència exacta de la documentació):  <i>Dades a emplenar per l'empresa</i></p> <p><input type="text"/></p>

(33) Només si l'anunci corresponent o els plecs de la contractació ho permeten.

<p>2a) El seu <b>volum de negocis</b> anual ("específic") durant el nombre d'exercicis exigits <b>en l'àmbit d'activitat cobert pel contracte</b> i que s'especifica a l'anunci corresponent o als plec de la contractació és el següent:</p> <p>i/o:</p> <p>2b) El seu volum de negocis anual mitjà en l'àmbit i durant el nombre d'exercicis exigits en l'anunci corresponent o els plec de la contractació és el següent (34):</p> <p>Si la documentació corresponent està disponible en format electrònic, indiqueu</p>	<p><i>Dades a emplenar per l'empresa.</i></p> <table border="0"> <tr> <td>Exercici:</td> <td>Volum de negocis:</td> <td>Moneda:</td> </tr> <tr> <td><input type="text"/></td> <td><input type="text"/></td> <td><input type="text"/></td> </tr> <tr> <td>Exercici:</td> <td>Volum de negocis:</td> <td>Moneda:</td> </tr> <tr> <td><input type="text"/></td> <td><input type="text"/></td> <td><input type="text"/></td> </tr> <tr> <td>Exercici:</td> <td>Volum de negocis:</td> <td>Moneda:</td> </tr> <tr> <td><input type="text"/></td> <td><input type="text"/></td> <td><input type="text"/></td> </tr> </table> <p>(nombre d'exercicis, volum de negocis mitjà):</p> <p><i>Dades a emplenar per l'empresa.</i></p> <p><input type="text"/>, <input type="text"/> moneda</p> <p>(adreça de la pàgina web, autoritat o organisme expedidor, referència exacta de la documentació):</p> <p><i>Dades a emplenar per l'empresa</i></p> <div style="background-color: #e0e0e0; height: 150px; width: 100%;"></div>	Exercici:	Volum de negocis:	Moneda:	<input type="text"/>	<input type="text"/>	<input type="text"/>	Exercici:	Volum de negocis:	Moneda:	<input type="text"/>	<input type="text"/>	<input type="text"/>	Exercici:	Volum de negocis:	Moneda:	<input type="text"/>	<input type="text"/>	<input type="text"/>
Exercici:	Volum de negocis:	Moneda:																	
<input type="text"/>	<input type="text"/>	<input type="text"/>																	
Exercici:	Volum de negocis:	Moneda:																	
<input type="text"/>	<input type="text"/>	<input type="text"/>																	
Exercici:	Volum de negocis:	Moneda:																	
<input type="text"/>	<input type="text"/>	<input type="text"/>																	
<p>3) Si no es disposa de la informació sobre el volum de negocis (general o específic) en relació amb tot el període considerat, indiqueu la data de creació de l'empresa o de l'inici de les activitats de l'operador econòmic.</p>	<p><i>Aquesta data podria constar al ROLECE. Si hi esteu inscrits i està actualitzada, indiqueu-ho aquí: <input type="checkbox"/> En cas contrari, contesteu:</i></p> <p><input type="text"/></p>																		

(34) Només si l'anunci corresponent o els plec de la contractació ho permeten.





1b) Únicament quan es tracti de **contractes públics de subministraments o contractes públics de serveis:**

Durant el període de referència (39), l'operador econòmic ha realitzat les següents principals entregues del tipus especificat o prestat els següents principals serveis del tipus especificat: en elaborar la llista, indiqueu els imports, les dates i els destinataris públics o privats (40):

Nombre d'anys (aquest període s'especifica a l'anunci corresponent o als plecs de la contractació):

*Dades a emplenar per l'empresa*

*Aquesta dada consta al RELI. Si hi esteu inscrits i està actualitzada, indiqueu-ho aquí:  En cas contrari, contesteu:*

Descripció	imports	dates	destinataris

(39) Els poders adjudicadors poden **exigir** fins a tres anys i **admetre** experiència que datï de **més** de tres anys.

(40) En altres paraules, caldrà enumerar tots els destinataris i la llista haurà d'incloure els clients tant públics com privats dels subministraments o els serveis de què es tracti.

<p>2) Pot recórrer al <b>personal tècnic o als organismes tècnics</b> (41) següents, especialment els responsables de control de la qualitat:</p> <p>En el cas dels contractes públics d'obres, l'operador econòmic pot recórrer al personal tècnic o als organismes tècnics següents per executar l'obra:</p>	<p><i>Dades a emplenar per l'empresa</i></p> <p><i>Dades a emplenar per l'empresa</i></p>
<p>3) Empra les <b>instal·lacions tècniques i mesures per a garantir la qualitat</b> següents i disposa dels <b>mitjans d'estudi i investigació següents</b>:</p>	<p><i>Dades a emplenar per l'empresa</i></p>
<p>4) Pot aplicar els sistemes <b>de gestió de la cadena de subministrament</b> i seguiment següents durant l'execució del contracte</p>	<p><i>Dades a emplenar per l'empresa</i></p>

(41) Quan es tracti de personal tècnic o organismes tècnics que no estiguin integrats directament en l'empresa de l'operador econòmic, però la capacitat del qual es basi aquest, tal i com s'indica en la part II, secció C, s'hauran d'emplenar formularis DEUC separats.

<p>5) Quan els productes o serveis que s'hagi de subministrar siguin complexos o, excepcionalment, en el cas de productes o serveis que siguin necessaris per a un fi particular:</p> <p>L'operador econòmic autoritzarà que es verifiqui (42) la seva capacitat de producció o la seva capacitat tècnica i, si escau, els mitjans d'estudi i investigació de què disposa, així com les mesures de control de la qualitat que s'aplicaran?</p>	<p>Sí <input type="radio"/>                      No <input type="radio"/></p>
<p>6) Els qui a continuació s'indiquen posseeixen els títols d'estudis i professionals següents:</p> <p>a) el mateix proveïdor de serveis o contractista i/o (depenent dels requisits fixats a l'anunci corresponent o als plecs de la contractació)</p> <p>b) el seu personal directiu</p>	<p>a) <i>Dades a emplenar per l'empresa:</i></p> <p>b) <i>Dades a emplenar per l'empresa</i></p>
<p>7) L'operador econòmic pot aplicar les <b>mesures de gestió mediambiental</b> en executar el contracte següents:</p>	<p><i>Dades a emplenar per l'empresa</i></p>

(42) La verificació la farà el poder adjudicador, on en el seu nom, quan aquest així ho autoritzi, un organisme oficial competent del país en què està establert el proveïdor de subministrament o de serveis.

<p>8) La <b>plantilla mitjana anual</b> de l'operador econòmic i el nombre de directius durant els tres últims anys van ser els següents:</p>	<p><i>Dades a emplenar per l'empresa</i></p> <p>Any:                      Plantilla mitja anual:  <input type="text"/>                      <input type="text"/></p> <p>Any:                      Plantilla mitja anual:  <input type="text"/>                      <input type="text"/></p> <p>Any:                      Plantilla mitja anual:  <input type="text"/>                      <input type="text"/></p> <p><i>Dades a emplenar per l'empresa</i></p> <p>Any:                      Nombre de directius:  <input type="text"/>                      <input type="text"/></p> <p>Any:                      Nombre de directius:  <input type="text"/>                      <input type="text"/></p> <p>Any:                      Nombre de directius:  <input type="text"/>                      <input type="text"/></p>
<p>9) L'operador econòmic ha de disposar de la <b>maquinària, el material i l'equip tècnic</b> següents per executar el contracte:</p>	<p><i>Aquesta dada consta al RELI. Si hi esteu inscrits i està actualitzada, indiqueu-ho aquí: <input type="checkbox"/> En cas contrari, contesteu:</i></p> <div style="background-color: #e0e0e0; height: 300px; width: 100%;"></div>
<p>10) L'operador econòmic <b>té eventualment el propòsit de subcontractar (43) la part (és a dir, percentatge)</b> del contracte següent:</p>	<p><i>Dades a emplenar per l'empresa</i></p> <p><input type="text"/> %</p>

(43) Teniu en compte que, si l'operador econòmic, ha decidit subcontractar part del contracte i compta amb la capacitat del subcontractista per a dur a terme aquesta part, haurà d'emplenar un DEUC separat en relació amb el dit subcontractista (vegeu la part II, secció C, més amunt).

<p>11) Quan es tracti de <b>contractes públics de subministraments</b>:</p> <p>L'operador econòmic facilitarà les mostres, descripcions o fotografies requerides dels productes que s'hagin de subministrar, sense necessitat d'adjuntar certificats d'autenticitat.</p> <p>Quan procedeixi, l'operador econòmic declararà així mateix, que facilitarà els certificats d'autenticitat requerits.</p> <p>Si la documentació corresponent està disponible en format electrònic, indiqueu:</p>	<p>Sí <input type="radio"/> No <input type="radio"/></p> <p>Sí <input type="radio"/> No <input type="radio"/></p> <p>(adreça de la pàgina web, autoritat o organisme expedidor, referència exacta de la documentació):  <i>Dades a emplenar per l'empresa</i></p>
<p>12) Quan es tracti de <b>contractes públics de subministraments</b>:</p> <p>L'operador econòmic pot presentar els <b>certificats</b> oportuns expedits per instituts o <b>serveis oficials encarregats del control de qualitat</b>, de competència reconeguda, que acrediten la conformitat dels productes perfectament detallada mitjançant referències a les especificacions o normes tècniques, conforme amb el que preveu l'anunci corresponent o els plecs de la contractació?</p> <p><b>Si la resposta és negativa</b>, expliqueu perquè i indiqueu quins altres mitjans de prova es poden aportar:</p> <p>Si la documentació corresponent està disponible en format electrònic, indiqueu:</p>	<p>Sí <input type="radio"/> No <input type="radio"/></p> <p><i>Dades a emplenar per l'empresa</i></p> <p>(adreça de la pàgina web, autoritat o organisme expedidor, referència exacta de la documentació):  <i>Dades a emplenar per l'empresa</i></p>



L'operador econòmic pot presentar **certificats** expedits per organismes independents que acreditin que aplica els **sistemes o normes de gestió mediambiental requerits**?

**Si la resposta és negativa**, expliqueu perquè i especifiqueu de quins altres mitjans de prova sobre els sistemes o normes de gestió mediambiental es disposa:

Si la documentació corresponent està disponible en format electrònic, indiqueu:

Sí  No

*Dades a emplenar per l'empresa*

(adreça de la pàgina web, autoritat o organisme expedidor, referència exacta de la documentació):

*Dades a emplenar per l'empresa*



## Part VI: Declaracions finals

*El sotasignat o sotasignats declaren formalment que la informació comunicada en les parts II-V és exacta i veraç i ha estat facilitada amb ple coneixement de les conseqüències d'una falsa declaració de caràcter greu.*

*El sotasignat o sotasignats declaren formalment que podran aportar els certificats i altres tipus de proves documentals considerats sense tardança, quan els siguin sol·licitats, excepte en cas que:*

- a) el poder adjudicador o l'entitat adjudicadora tinguin la possibilitat d'obtenir els documents justificatius de què es tracti directament, accedint a una base de dades nacional de qualsevol estat membre que pugui consultar-se de forma gratuïta (47) , o*
- b) a partir del 18 d'octubre de 2018 com a molt tard (48), el poder adjudicador o l'entitat adjudicadora ja posseeixen aquests els documents.*

*El sotasignat o sotasignats consenten formalment que* indiqueu el poder adjudicador o l'entitat adjudicadora segons figuri en la part I, secció A *tingui accés als documents justificatius de la informació que s'ha facilitat en* indiqueu la part/secció/punt/s corresponent/s *del present Document Europeu Únic de Contractació, a efectes* indiqueu el procediment de contractació: (breu descripció, referència de publicació en el Diari Oficial de la Unió Europea, número de referència).

Data, lloc i, quan s'exigeixin o siguin necessàries, signatures:

(47) Sempre i que l'operador econòmic hagi facilitat la informació necessària (adreça de la pàgina web, autoritat o organisme expedidor, referència exacta de la documentació) que permeti fer-ho al poder adjudicador o l'entitat adjudicadora . Si calgués, s'haurà d'atorgar el consentiment corresponent per accedir a aquesta base de dades.

(48) Depenent de l'aplicació a l'àmbit nacional de l'article, 59, apartat 5, paràgraf segon, de la Directiva 2014/24/UE.

## **ANNEX IV**

# **MODEL D'OFERTA ECONÒMICA I AMPLIACIÓ DEL TERMINI DE GARANTIA**

**PROPOSICIÓ AL PROCEDIMENT OBERT CONVOCAT PER L'AJUNTAMENT DE MANRESA PER A LA CONTRACTACIÓ DE L'OBRA CONSISTENT EN LA MILLORA DEL TANCAMENT PERIMETRAL DE DIVERSES INSTAL·LACIONS ESPORTIVES DE TITULARITAT MUNICIPAL (CAMP DE FUTBOL DE LA BALCONADA, PISTES DE CAL GRAVAT, DE LA PLAÇA 8 DE MARÇ I DE LA FONT DELS CAPELLANS)**

El Sr./La Sra....., amb DNI núm....., major d'edat, veí de ....., amb domicili al carrer..... núm... pis... amb capacitat jurídica i d'obrar per aquest atorgament, actuant en nom propi (o en representació de..... amb NIF ..... domiciliada al carrer ....), concorre al procediment obert del contracte de **L'OBRA CONSISTENT EN LA MILLORA DEL TANCAMENT PERIMETRAL DE DIVERSES INSTAL·LACIONS ESPORTIVES DE TITULARITAT MUNICIPAL (CAMP DE FUTBOL DE LA BALCONADA, PISTES DE CAL GRAVAT, DE LA PLAÇA 8 DE MARÇ I DE LA FONT DELS CAPELLANS)**, convocat per l'Ajuntament de Manresa, acceptant i sotmetent-se plenament al plec de clàusules administratives que regirà la contractació esmentada, subjectant-se als preceptes legals que regulen la contractació del sector públic.

Fa constar que reuneix totes i cadascuna de les condicions exigides per contractar amb l'administració local i declara sota la seva responsabilitat que no es troba incurs en cap de les circumstàncies que impedeixin contractar amb el sector públic, que determina l'article 71 de la Llei de contractes del sector públic.

Acompanya la documentació exigida en les clàusules 17a, 18a i 19a del plec de clàusules.

I FORMULA:

- **OFERTA ECONÒMICA** amb un import de ..... euros (... €)<sup>3</sup> [en xifra i en lletres], IVA no inclòs.
  
- **AMPLIACIÓ DEL TERMINI DE GARANTIA DE L'OBRA** en ..... anys<sup>4</sup>  
El que suposa un període total de garantia de ..... anys.

[Data i signatura]

**Sr. alcalde president de l'Excm. Ajuntament de Manresa**

<sup>3</sup> L'import de l'oferta no podrà ser superior a: 112.167,77 €, IVA no inclòs

<sup>4</sup> El termini mínim de garantia establert al plec és d'1 any. L'ampliació s'expressarà en anys complets.

## **ANNEX V**

# **DECLARACIÓ SOBRE L'ALTERACIÓ DE LES DADES QUE FIGUREN AL REGISTRE DE LICITADORS**

## DECLARACIÓ RESPONSABLE DE NO ALTERACIÓ DE LES DADES ANOTADES EN EL REGISTRE DE LICITADORS

Nom	Cognoms	NIF
En representació de l'empresa		CIF
Domiciliada a efectes de notificacions		Població
		CP
Telèfon	Fax	Correu electrònic
Número d'inscripció en el Registre d'empreses licitadores i classificades de Catalunya:		Expedient de contractació al qual es concorre:

Declara sota la seva responsabilitat:

- Que les dades d'aquesta empresa que consten en el Registre d'empreses licitadores i classificades de Catalunya no han estat alterades en cap de les seves circumstàncies i que es corresponen a la diligència del Registre que s'acompanya a aquesta declaració.
- Que les dades d'aquesta empresa que consten en el Registre d'empreses licitadores i classificades de Catalunya referents a:
  - \_\_\_\_\_
  - \_\_\_\_\_
  - \_\_\_\_\_

han sofert alteració segons s'acredita mitjançant els documents que s'adjunten a la present declaració i que aquests extrems han estat comunicats al Registre en data \_\_\_\_\_, mantenint-se la resta de les dades sense cap alteració respecte del contingut de la diligència del Registre.

[Lloc, data i signatura]

## **ANNEX VI**

### **MODELS DE GARANTIA DEFINITIVA I DE SOL·LICITUD DE RETENCIÓ EN EL PREU**

**MODEL DE GARANTIA MITJANÇANT VALORS ANOTATS**  
(amb inscripció)

El Sr./La Sra. (nom i cognoms) \_\_\_\_\_ en representació de \_\_\_\_\_  
NIF \_\_\_\_\_  
amb domicili (a efectes de notificacions i requeriments) a \_\_\_\_\_  
al carrer/plaça/avinguda \_\_\_\_\_ CP \_\_\_\_\_.

**PIGNORA**

a favor de l'**Ajuntament de Manresa** els següents valors representats mitjançant anotacions en compte, dels quals és titular qui pignora i que s'identifiquen com segueix:

Nombre valors	Emissió (entitat emissora, classe del valor i data d'emissió)	Codi valor	Referència del Registre	Valor nominal unitari	Valor de realització dels valors en data d'inscripció

En virtut del que disposa l'article 107 de la Llei 9/2017 de contractes del sector públic (LCSP), s'imposa la constitució d'aquesta garantia per respondre de les obligacions següents: (detallar l'objecte del contracte o obligació assumida pel garantit) \_\_\_\_\_

\_\_\_\_\_ (contractista o persona física o jurídica garantida) \_\_\_\_\_  
NIF \_\_\_\_\_  
\_\_\_\_\_ amb domicili (a efectes de notificacions i requeriments) a \_\_\_\_\_  
al carrer/plaça/avinguda \_\_\_\_\_ CP \_\_\_\_\_, \_\_\_\_\_ (localitat), la quantitat de \_\_\_\_\_  
(en lletra i en xifra)

Aquest contracte s'atorga de conformitat i amb plena subjecció al que disposa la LCSP, les seves normes de desenvolupament i a la normativa reguladora de la Caixa de la corporació.

\_\_\_\_\_ (nom o raó social de qui pignora)  
\_\_\_\_\_ (firma/es)  
Amb la meua intervenció, el Notari  
(firma) \_\_\_\_\_

El/La Sr./Sra. \_\_\_\_\_  
amb DNI \_\_\_\_\_, en representació de (entitat adherida encarregada del Registre comptable) \_\_\_\_\_ certifica la inscripció de la pignora.  
(data) \_\_\_\_\_  
(firma) \_\_\_\_\_

**MODEL DE GARANTIA MITJANÇANT PIGNORACIÓ DE PARTICIPACIONS DE FONDS D'INVERSIÓ**

El/La Sr./Sra. (nom i cognoms) \_\_\_\_\_ en representació de \_\_\_\_\_ NIF \_\_\_\_\_ amb domicili (a efectes de notificacions i requeriments) a \_\_\_\_\_ al carrer/plaça/avinguda \_\_\_\_\_ CP \_\_\_\_\_.

**PIGNORA**

a favor de l'**Ajuntament de Manresa** les següents participacions, de les quals és titular qui pignora i que s'identifiquen com segueix:

Nombre participacions	Identificació del fons d'inversió (nom i número de registre administratiu de la CNMV)	Entitat Gestora	Entitat dipositària	Valor liquidatiu a la data d'inscripció	Valor total

En virtut del que disposa l'article 107 de la Llei 9/2017 de contractes del sector públic (LCSP), s'imposa la constitució d'aquesta garantia per respondre de les obligacions següents: (detallar l'objecte del contracte o obligació assumida pel garantit) \_\_\_\_\_

\_\_\_\_\_ (contractista o persona física o jurídica garantida) \_\_\_\_\_ NIF \_\_\_\_\_ amb domicili (a efectes de notificacions i requeriments) a \_\_\_\_\_ al carrer/plaça/avinguda \_\_\_\_\_ CP \_\_\_\_\_, \_\_\_\_\_ (localitat), la quantitat de \_\_\_\_\_ (en lletra i en xifra)

Aquest contracte s'atorga de conformitat i amb plena subjecció al que disposa la LCSP, les seves normes de desenvolupament i a la normativa reguladora de la Caixa de la Corporació. L'Entitat Gestora del Fons es compromet a mantenir la penyora sobre les participacions assenyalades, i no reemborsa, en cap cas, al partícip el valor de les participacions mentre subsisteixi la penyora, així com a procedir al reembossament de les participacions a favor de la Caixa de la corporació al primer requeriment de l'Ajuntament de Manresa.

\_\_\_\_\_ (nom o raó social de qui pignora)  
\_\_\_\_\_ (firma/es)

Amb la meua intervenció, el Notari  
(firma) \_\_\_\_\_

El/La \_\_\_\_\_ Sr./Sra.

\_\_\_\_\_ amb DNI \_\_\_\_\_, en representació de (Entitat gestora del fons)

certifica la constitució de la penyora sobre les participacions indicades  
(data) \_\_\_\_\_  
(firma) \_\_\_\_\_

### MODEL D'AVAL

L'entitat (raó social de l'entitat de crèdit o societat de garantia recíproca) \_\_\_\_\_  
NIF \_\_\_\_\_ amb domicili (a  
efectes de notificacions i requeriments) a \_\_\_\_\_ al  
carrer /  
plaça/avinguda \_\_\_\_\_  
CP \_\_\_\_\_ i en el seu nom (nom i cognoms dels Apoderats) \_\_\_\_\_  
amb poders suficients per obligar-lo en aquest acte, segons resulta de la verificació de la representació  
de la part inferior d'aquest document,

### AVALA

a: (nom i cognoms o raó social de l'avalat) \_\_\_\_\_  
\_\_\_\_\_, NIF \_\_\_\_\_  
en virtut del que disposa: l'article 107 de la Llei 9/2017 de contractes del sector públic (LCSP),  
s'imposa la constitució d'aquesta garantia per respondre de les obligacions següents: (detallar l'objecte del  
contracte o obligació assumida pel garantit) davant l'**Ajuntament de Manresa** per import de  
\_\_\_\_\_ (en lletra i xifra).

L'entitat avalista declara sota la seva responsabilitat que compleix els requisits previstos a l'article 56.2  
del Reglament general de la Llei de contractes de les administracions públiques. Aquest aval s'atorga  
solidàriament respecte a l'obligat principal, amb renúncia expressa al benefici d'excusió i amb  
compromís de pagament al primer requeriment de l'Ajuntament de Manresa, amb subjecció als termes  
previstos a la LCSP, en les seves normes de desenvolupament i en la normativa reguladora de la Caixa  
de la corporació.

Aquest aval estarà en vigor fins que l'òrgan de contractació de l'Ajuntament de Manresa o qui en nom  
seu sigui habilitat legalment autoritzi la seva cancel·lació o devolució d'acord amb allò que estableix a la  
LCSP i legislació complementària.

\_\_\_\_\_  
\_\_\_\_\_  
\_\_\_\_\_  
lloc i data)  
(raó social de l'entitat)  
(firma dels Apoderats)

VALIDACIÓ DE PODERS PER L'ASSESSORIA JURIDICA DE LA CGD O ADVOCACIA DE L'ESTAT		
Província:	Data:	Número o Codi:

**MODEL DE CERTIFICAT D'ASSEGURANÇA DE CAUCIÓ**

Certificat número \_\_\_\_\_ (1) \_\_\_\_\_  
 \_\_\_\_\_ (en endavant, assegurador), amb  
 domicili a \_\_\_\_\_ carrer \_\_\_\_\_, i CIF \_\_\_\_\_  
 \_\_\_\_\_, degudament representat pel sr. (2) \_\_\_\_\_,  
 amb poders suficients per obligar-lo en aquest acte, segons resulta de la validació de poders que es  
 ressenya a la part inferior d'aquest documents,

**ASSEGURA**

A \_\_\_\_\_ (3) \_\_\_\_\_ NIF/CIF \_\_\_\_\_,  
 \_\_\_\_\_, en concepte de prenedor de l'assegurança, davant (4) \_\_\_\_\_,  
 en endavant assegurat, fins a l'import de (5) \_\_\_\_\_  
 \_\_\_\_\_ (en lletra i xifra) en els termes i condicions  
 establerts a la Llei 9/2017 de contractes del sector públic (LCSP), normativa de desenvolupament i  
 plec de clàusules administratives pels quals es regeix el contracte (6) \_\_\_\_\_  
 en concepte de garantia (7) \_\_\_\_\_

per respondre de les obligacions, penalitats i la resta de despeses que es puguin derivar conforme a  
 les normes i la resta de condicions administratives precitades davant l'assegurador.

L'assegurador declara, sota la seva responsabilitat, que compleix els requisits exigits a l'article 57.1  
 del Reglament general de la Llei de contractes de les administracions públiques.

La falta de pagament de la prima, sigui única, primera o següents, no donarà dret a l'assegurador a  
 resoldre el contracte, ni aquest quedarà extingit, ni la cobertura de l'assegurador suspesa, ni aquest  
 alliberat de la seva obligació, cas que l'assegurador hagi de fer efectiva la garantia.

L'assegurador no podrà oposar a l'assegurat les excepcions que puguin correspondre-li contra el  
 prenedor de l'assegurança.

L'assegurador assumeix el compromís d'indemnitzar l'assegurat al primer requeriment de l'Ajuntament  
 de Manresa, en els termes establerts a la LCSP, i normes de desenvolupament.

La present assegurança de caució estarà en vigor fins que (4) \_\_\_\_\_  
 \_\_\_\_\_ o qui en el seu nom sigui habilitat legalment per a tal fi,  
 autoritzi la seva cancel·lació o devolució, d'acord amb el que estableix a la LCSP i legislació  
 complementària.

Lloc i data

Firma:

Assegurador

VALIDACIÓ DE PODERS PER L'ASSESSORIA JURIDICA DE LA CDG O ADVOCACIA DE L'ESTAT

Província:	Data:	Número o Codi:
------------	-------	----------------

INSTRUCCIONS PER OMLIR EL MODEL

- (1) S'expressarà la raó social completa de l'entitat asseguradora.
- (2) Nom i cognoms de l'Apoderat o Apoderats.
- (3) Nom de la persona assegurada.
- (4) Òrgan de contractació.
- (5) Import en lletra pel qual es constitueix l'assegurança.
- (6) Identificar individualment de manera suficient (naturalesa, classe, etc.) el contracte en virtut del qual es presta la caució.
- (7) Expressar la modalitat d'assegurança de què es tracta, provisional, definitiva, etc.

## **SOL·LICITUD DE CONSTITUCIÓ DE LA GARANTIA DEFINITIVA PER LA VIA DE RETENCIÓ EN EL PREU**

---

Sr./Sra. .... amb DNI núm. .... ,

en representació de.....  
.....

..... , NIF núm. ....

domiciliada a .....  
.....

### **MANIFESTO**

Que a l'empara de l'article 108.2 de la Llei de contractes del sector públic, l'entitat que represento, s'acull a la possibilitat de constituir la garantia definitiva del contracte mitjançant retenció en el preu practicada sobre la primera certificació i posteriors si fos necessari per cobrir l'import, en el moment de la seva aprovació.

### **SOL·LICITO**

Que es defereixi la constitució de la garantia definitiva fins al moment d'aprovació de la primera certificació i posteriors si fos necessari per cobrir l'import, i es procedeixi llavors a retenir-ne part del preu, en l'import suficient per fer front a la garantia, això és, un cinc per cent (5%) de l'import d'adjudicació, segons la clàusula 25a del plec de clàusules administratives.