

Expedient núm. CNM\_2026\_21// CCCB/2026/0012724

**PLEC DE PRESCRIPCIONS TÈCNIQUES APLICABLE AL CONTRACTE DE SUBMINISTRAMENTS PER A LA FABRICACIÓ I SUBMINISTRAMENT DELS ELEMENTS EXPOSITIUS I DE MUNTATGE I DESMUNTATGE DE L'EXPOSICIÓ "L'ERA ATÒMICA" QUE ES PRESENTARÀ AL CCCB.**

**1.- Definició de l'objecte del contracte.**

És objecte del present plec la contractació, promoguda pel Servei d'Exposicions del Consorci del Centre de Cultura Contemporània de Barcelona (CCCB), del contracte de subministrament per a la fabricació i subministrament dels elements expositius i de muntatge i desmuntatge de l'exposició "**L'ERA ATÒMICA**", que s'adjunta com annex al present plec, i que es presentarà al CCCB, a la sala 2, del 25 de novembre de 2026 al 17 de maig de 2027.

LOT 1	Fabricació, subministrament, instal·lació, desmuntatge i retirada dels diferents <b>elements expositius</b> descrits en el projecte: tancaments, paviment, treballs de pintura, elements singulars, etc.
LOT 2	Fabricació, subministrament, instal·lació, desmuntatge i retirada dels diferents <b>elements gràfics</b> de l'exposició descrits en el projecte.

El present contracte de subministrament **no inclou**:

- el subministrament i la instal·lació dels equipaments audiovisuals i informàtics.
- el subministrament i la instal·lació dels focus d'il·luminació.
- la instal·lació i desinstal·lació de les obres originals.

El subministrament i els acabats del muntatge han de cobrir els requeriments necessaris per a l'obertura al públic de l'exposició temporal, d'acord amb el **projecte executiu de l'exposició "L'ERA ATÒMICA"**, adjunt al present Plec, i amb les mesures de viabilitat, accessibilitat i seguretat establertes pels responsables del CCCB.

**2. Obligacions de l'empresa contractista.**

2.1. L'empresa contractista està obligada a reproduir els senyals de sortides d'emergència,

**Expedient núm. CNM\_2026\_21// CCCB/2026/0012724**

equips de protecció contra el foc, etc., que quedin ocults amb algun dels elements del muntatge, així com subministrar i instal·lar els nous senyals necessaris en cas de fragmentació de l'espai expositiu, per tal de garantir l'orientació per a la sortida del públic de l'exposició en cas d'emergència.

2.2. Els elements expositius que el CCCB vulgui conservar, un cop desmuntats a la sala d'exposicions, s'hauran d'emmagatzemar a les instal·lacions del CCCB, d'acord amb les indicacions del responsable del contracte, de forma que es puguin reutilitzar en cas d'itinerància o per a futures mostres en el propi CCCB.

Si en el procés de desmuntatge es malmetés algun element de l'exposició que el CCCB hagi assenyalat, en el moment de finalitzar el muntatge, com a reutilitzable per a la seva posterior itinerància, l'empresa contractista està obligada a reparar-lo i/o subministrar-ne un de nou.

2.3. L'empresa contractista haurà d'atendre les incidències que afectin qualsevol dels elements del muntatge (Lot 1 i 2) en un termini màxim de 2 dies laborables, realitzant les gestions necessàries per desplaçar a aquesta institució el personal i els mitjans que resultin necessaris per resoldre la incidència.

### **3.- Espai.**

L'exposició es presentarà a sala 2 del CCCB amb una superfície de 1.250 m<sup>2</sup>.

L'empresa contractista ha de tenir en compte que en el muntatge dels elements a la sala, aquests s'hauran d'ajustar, si s'escau, quant a configuració i mides respecte del que està previst en el projecte.

**L'empresa contractista haurà de tenir en compte que les portes de sortida d'emergència i les reixes de ventilació de la sala NO es poden pintar ni obstaculitzar amb elements escenogràfics.**

### **4.- Designació d'una persona coordinadora tècnica.**

L'empresa contractista, tant del Lot 1 com del Lot 2, ha de designar una persona coordinadora tècnica que ha de vetllar per la correcta execució de les fases de subministrament, muntatge i desmuntatge, i la coordinació dels diferents professionals que intervinguin en tot el procés. La persona coordinadora tècnica ha d'estar localitzable en tot moment per a qualsevol incidència que es produeixi i, durant les tasques de muntatge i desmuntatge, estarà de manera presencial a la sala expositiva un mínim de 3 dies a la setmana durant 3 hores en horari laborable (09:00 a 18:00 h).

Aquesta persona coordinadora tècnica ha de disposar del mínim d'experiència requerit a la clàusula 1.10 del Plec de clàusules administratives particulars que regeixen aquesta contractació.

**Expedient núm. CNM\_2026\_21// CCCB/2026/0012724**

**5.- Calendari tècnic.**

Els treballs de fabricació, subministrament, muntatge i desmuntatge es realitzaran d'acord amb les indicacions del responsable del contracte, el Cap del Servei d'Exposicions del CCCB o persona en qui delegui, i segons següent calendari tècnic:

<b>LOT 1</b>		
	<b>Muntatge</b>	<b>Desmuntatge</b>
	<i>Es podrà entrar a la sala d'exposicions a partir del 15 de setembre de 2026.</i>	<i>Es podrà començar el desmuntatge a partir del 31 de Maig de 2027.</i>
Entrega de mostres i/o prototips (només per a l'empresa contractista).	<u>Abans del 30 de setembre de 2026</u>	
Instal·lació del paviment, dels murs/envans, i treballs de pintura de les parets perimetrals de la sala i dels nous murs/envans.	<u>Els treballs s'hauran d'acabar abans del 13 d'octubre de 2026</u>	<u>El desmuntatge s'haurà d'acabar abans de l'21 de Juny del 2027</u>
Instal·lació de les lluminàries interiors dels 3 murs-caixes de llum de les entrades d'àmbit.  Instal·lació dels panells inclinats de projecció, tarimes, vitrines, i resta d'elements del projecte.	<u>Els treballs s'hauran d'acabar abans del 31 d'octubre de 2026</u>	
Pintat dels panells inclinats de projecció, tarimes, vitrines, i resta d'elements de fusteria.  Instal·lació de les teles impreses per retroil·luminar	<u>Els treballs s'hauran d'acabar del 5 de novembre de 2026</u>	
Retocs de pintura	<u>Els retocs i darrers acabats de pintura es duran a terme quan ho indiqui la Direcció Facultativa i s'hauran d'estar acabats abans del 20 de novembre de 2026.</u>	

Expedient núm. CNM\_2026\_21// CCCB/2026/0012724

<b>Finalització muntatge LOT 1</b>	<b>Tots els treballs s'hauran d'acabar el <u>20 de novembre de 2026.</u></b>
------------------------------------	--

<b>LOT 2</b>		
	<b>Muntatge</b>	<b>Desmuntatge</b>
	<i>Es podrà entrar a la sala d'exposicions a partir del 15 d'octubre del 2026.</i>	<i>Es podrà començar el desmuntatge a partir del 31 de Maig de 2027.</i>
Entrega de mostres (només per l'empresa contractista).	<u>Abans del 30 de setembre 2026.</u>	El desmuntatge s'haurà d'acabar <u>abans del 14 de juny de 2027.</u>
Instal·lació dels <i>wallpapers</i> i <u>lliurament</u> de les reproduccions que s'hagin d'emmarcar.	Els treballs s'hauran d'acabar <u>abans del 10 de novembre de 2026</u>	
Instal·lació de la resta d'elements gràfics (excepte cartel·les de paret, crèdits i agraïments).	S'hauran d'acabar d'instal·lar <u>abans del 20 de novembre de 2026</u>	
Instal·lació dels crèdits i agraïments, cartel·les de paret i retocs de gràfica.	S'hauran d'acabar d'instal·lar el <u>24 de novembre de 2026</u>	
<b>Finalització muntatge Lot 2.</b>	<b>Tots els treballs s'hauran d'acabar el <u>24 de novembre de 2026</u></b>	

## 6.- Entrega de mostres i/o prototips.

Les mostres que s'han d'entregar per part de l'empresa contractista són les següents:

<b>LOT 1</b>		Mides mostres
1	<b>Mostra de moqueta firal de color gris perla</b>	30 cm x 30 cm

**Expedient núm. CNM\_2026\_21// CCCB/2026/0012724**

1	<b>Mostra de tela impresa per a caixa de llum.</b>  Impressió CMYK sobre lona back light.	60 cm x 24 cm
---	---	---------------

<b>LOT 2 (GRÀFICA)</b>		Mides mostres
1	Mostra d'impressió sobre <i>wallpaper</i> mate (tipus Wallcovering adhesivo Digimura® NW Soft Matte 147 g/m2) (ref. M4 amidaments)	A3
1	Fotografia en blanc i negre impresa sobre Palboard cantell negre de 5 mm (ref. M1 amidaments)	A4
1	Fotografia en color impresa sobre Palboard cantell negre de 5 mm (ref. M1 amidaments)	A4
1	Cartel.la impresa sobre cartulina tipus Eska board yellow 1mm (ref. K2 amidaments)	14 cm x 9 cm
1	Cartel.la impresa sobre cartonet de conservació blanc tipus INGLET, col·lecció H, H1829 de 1,6 mm (ref. K4 amidaments)	30 cm x 8 cm
1	Cartel.la impresa sobre cartró gris, tipus SUMO de Torras Paper gris clar / Cinzeto Claro 1 mm (ref. O1 amidaments)	30 cm X 45 cm

**7.- Certificats mediambientals dels materials.**

**LOT 1**

- Les fustes utilitzades en la fabricació dels elements expositius han de procedir d'explotacions forestals sostenibles (certificat FSC, PEFC o equivalent).
- Les pintures, vernissos i imprimacions utilitzades han de disposar de l'Etiqueta Ecològica Europea (Ecolabel) o similar.

**LOT 2**

- Les tintes utilitzades han de disposar del certificat Greenguard Gold o similar.

**Expedient núm. CNM\_2026\_21// CCCB/2026/0012724**

Juntament amb la presentació de les mostres, l'empresa contractista haurà d'aportar un compromís signat electrònicament on s'indiquin quines fustes, pintures, vernissos o imprimacions i tintes s'empraran en l'execució del projecte juntament amb la fitxa de característiques del producte que indiqui que el producte disposa de l'etiqueta ecològica exigida.

**8.- Modificacions.**

El CCCB no assumirà cap despesa ni servei no previst inicialment si prèviament no hi ha donat la seva conformitat seguint els procediments establerts per la modificació dels contractes a la Llei 9/2017, de 8 de novembre, de Contractes de Sector Públic (LCSP). Dit altrament, l'empresa contractista no podrà presentar cap factura per costos diferents als adjudicats o que no hagin estat degudament aprovats mitjançant la prèvia tramitació de la modificació del contracte de conformitat a la LCSP.

**9.- Accessibilitat Universal i Disseny Universal.**

Aquest Plec de prescripcions tècniques i el projecte de muntatge s'han redactat tenint en compte les "Guies de disseny per a tothom CCCB" (2026) concretament, la 02.Espai pel Lot 1 i la 03.Disseny gràfic pel Lot 2.

Les empreses que vulguin consultar aquestes pautes poden escriure a [contractacio@cccb.org](mailto:contractacio@cccb.org)

**10.- Gestió de residus.**

En la mesura en què l'activitat desenvolupada per l'empresa contractista genera residus, aquesta ha d'actuar de la manera següent:

- L'empresa contractista tindrà la consideració de propietària dels residus i els gestionarà pel seu compte i d'acord amb la legislació vigent.
- L'empresa contractista no abandonarà els residus i els haurà d'emmagatzemar en contenidors adequats a la seva tipologia.
- L'empresa contractista recollirà els possibles vessaments de residus (pintures, dissolvents, etc.) i disposarà dels mitjans personals i materials necessaris i adequats per aquesta finalitat.

L'empresa contractista serà l'única responsable de gestionar correctament els residus que generi la seva activitat. Aquests s'emmagatzemaran temporalment als espais que indiqui i autoritzi el CCCB. L'empresa contractista haurà de proporcionar, en cas necessari, els contenidors especials pel tipus de residus generats.

L'empresa contractista facilitarà al CCCB els registres anuals oportuns que acreditin la correcta gestió de retirada dels residus i serveixi com a evidència documental (documentació normalitzada de l'Agència de Residus de Catalunya). Els registres hauran d'incloure: la quantitat de residus generats i gestionats per cadascuna de les fraccions, així com el gestor i

**Expedient núm. CNM\_2026\_21// CCCB/2026/0012724**

el tipus de tractament que rebran els residus. Aquesta retirada de residus serà realitzada per un transportista i gestor autoritzat.

La gestió de residus no suposarà cap cost addicional al CCCB.

**Expedient núm. CNM\_2026\_21// CCCB/2026/0012724**

**ANNEX AL PLEC DE PRESCRIPCIONS TÈCNIQUES APLICABLE AL CONTRACTE DE SUBMINISTRAMENTS PER A LA FABRICACIÓ I SUBMINISTRAMENT DELS ELEMENTS EXPOSITIUS I DE MUNTATGE I DESMUNTATGE DE L'EXPOSICIÓ "L'ERA ATÒMICA" QUE ES PRESENTARÀ AL CCCB.**

- Projecte i amidaments LOT 1 i LOT 2

EL CAP DEL SERVEI D'EXPOSICIONS,

LA SUBDIRECTORA-GERENT,

# CCCB

## exposició "L'era atòmica"

del 25 de novembre de 2026 al 17 de maig de 2027  
al Centre de Cultura Contemporània de Barcelona  
projecte executiu LOT 1

## alcubierrestudio

www.alcubierrestudio.com  
anna@alcubierrestudio.com  
+34 609623212

 Firmado digitalmente  
por ANNA  
ALCUBIERRE (R:  
B65403602)  
Fecha: 2026.04.08  
(R: B65403602) 09:11:24 +02'00'

1. àmbits
2. recorregut
3. llum
4. vitrines CCCB
5. fusteria
6. paviment
7. pintura
8. amidaments

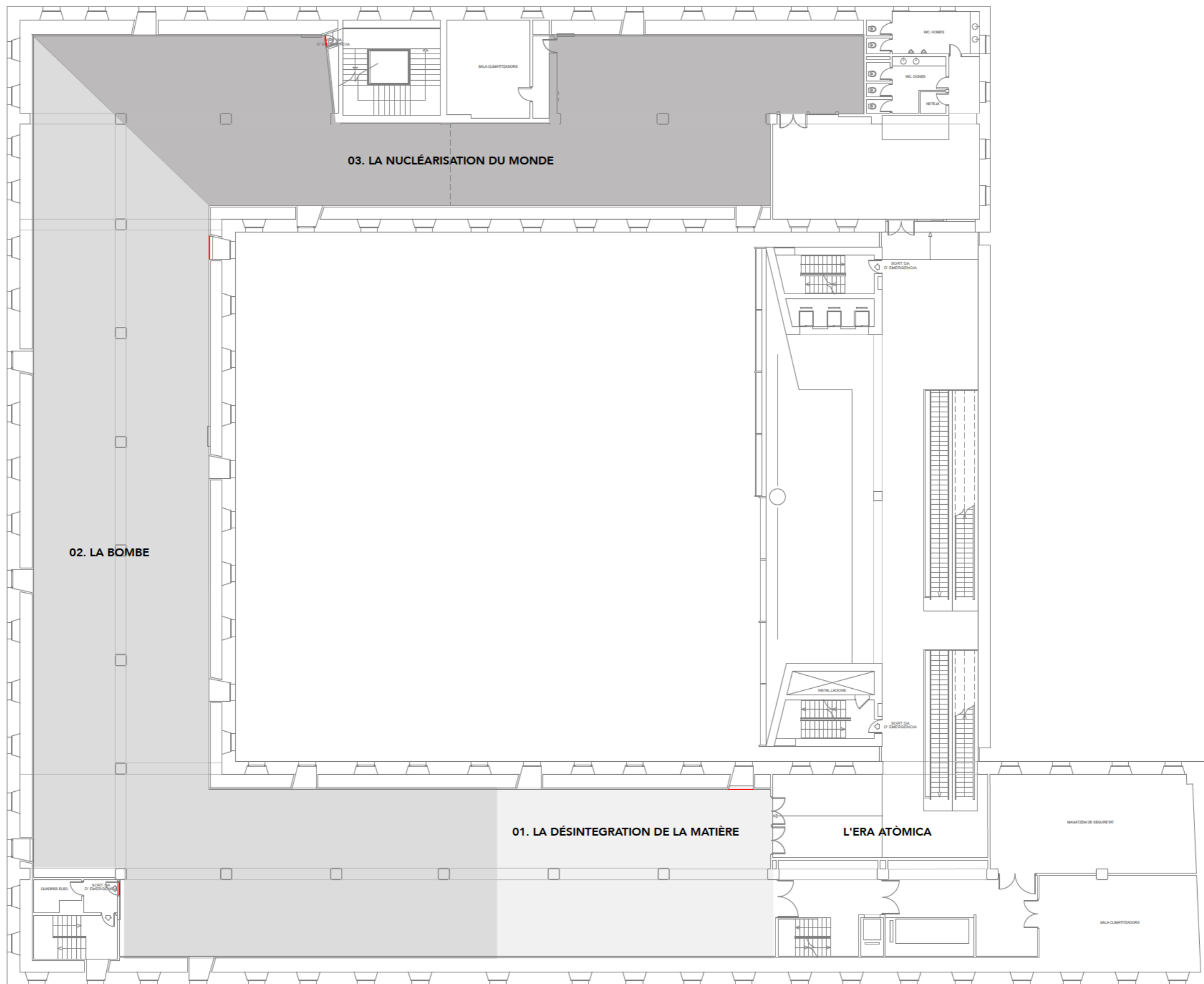















# VITRINES TOSQUELLES CCCB \_12/2/2026

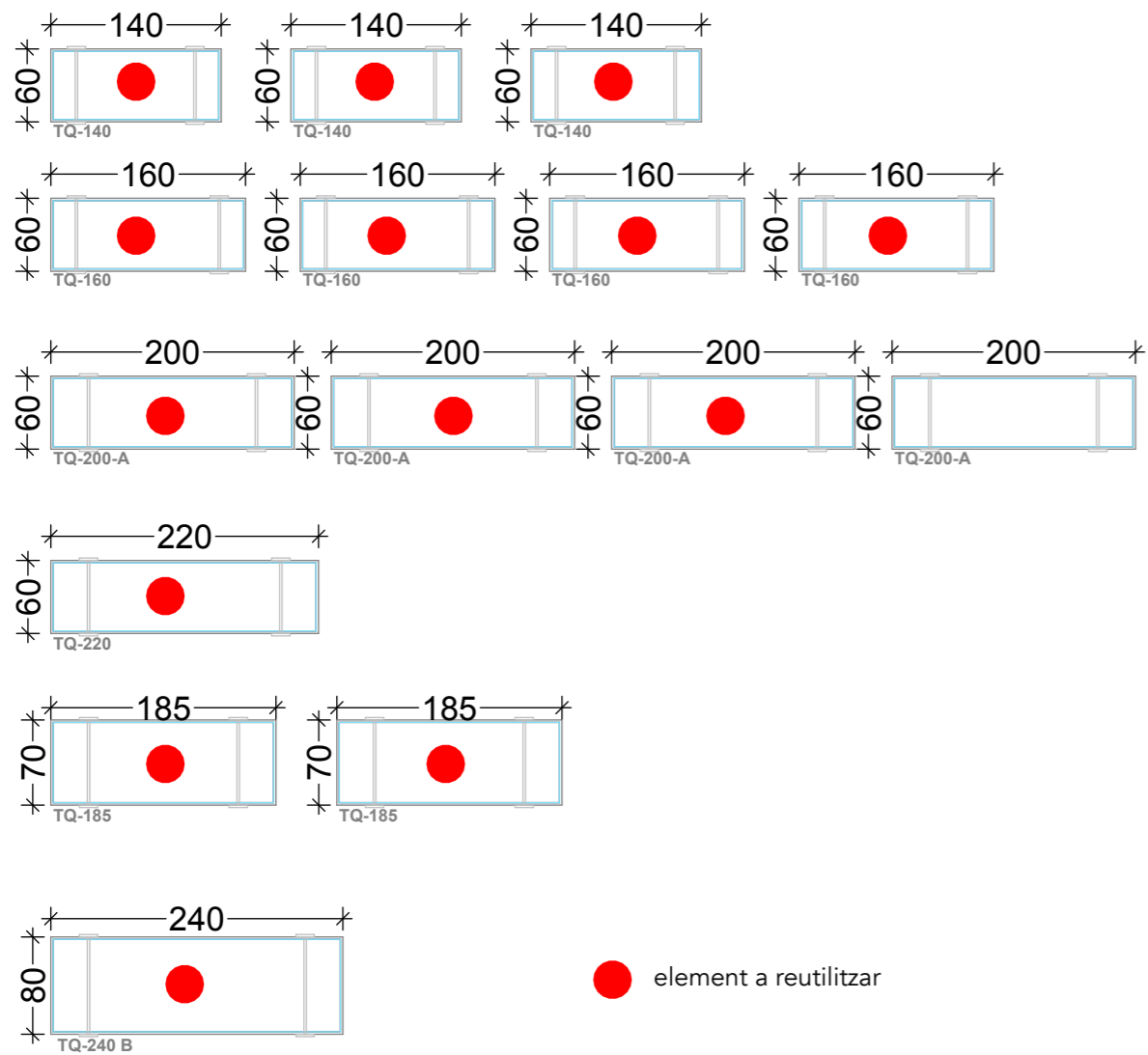

# PEANYES + URNES CCCB \_12/2/2026

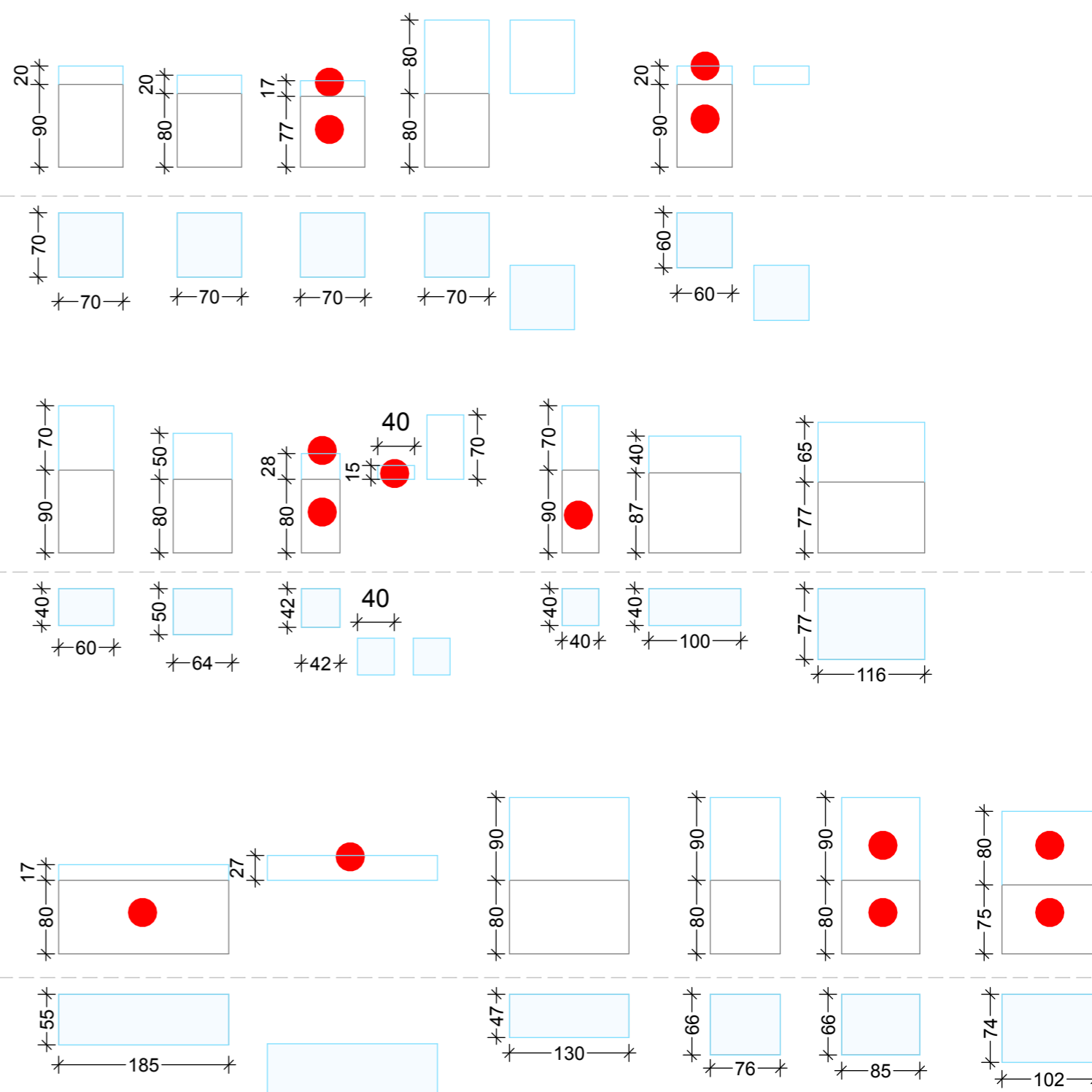

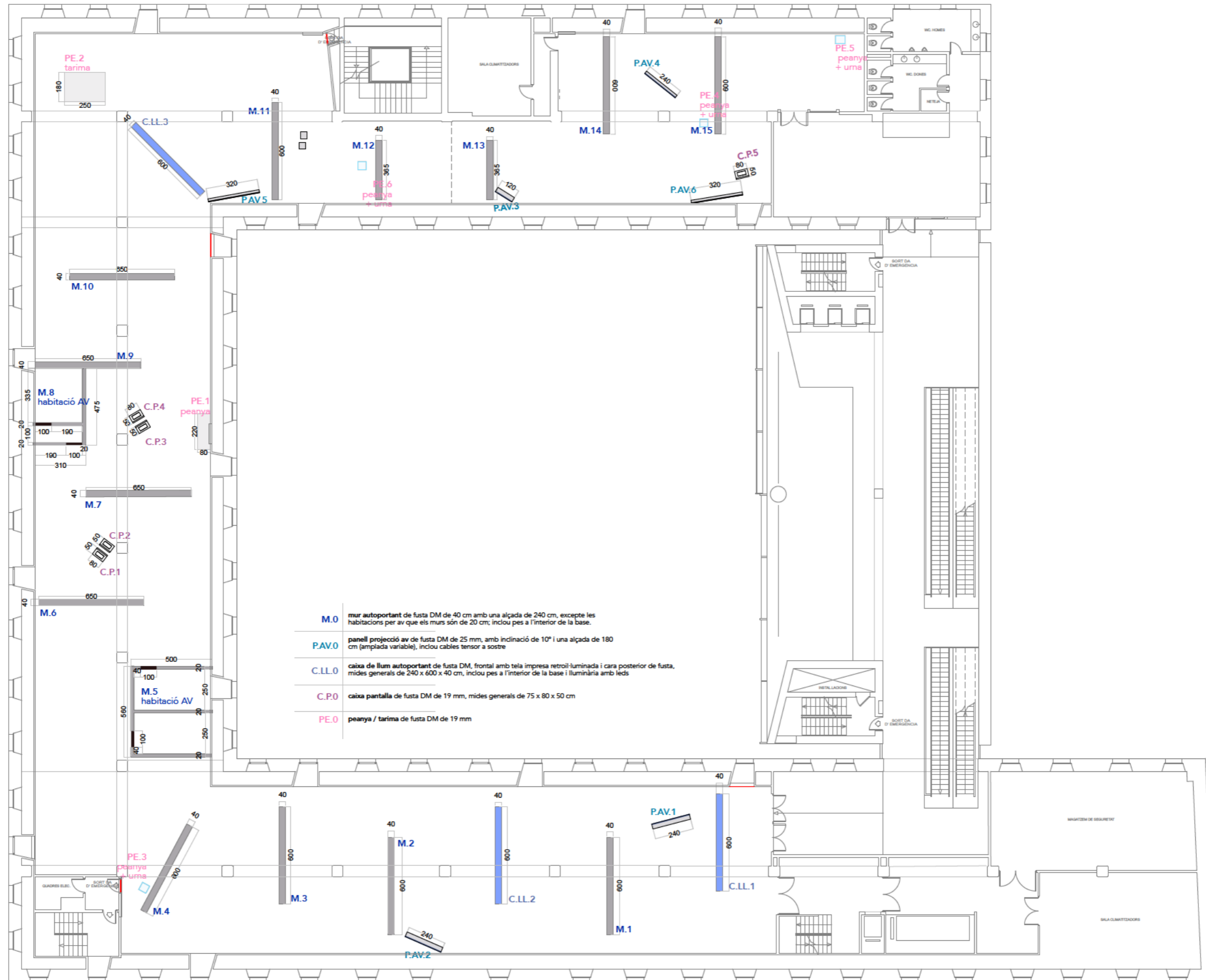

**PE.1**  
peanya

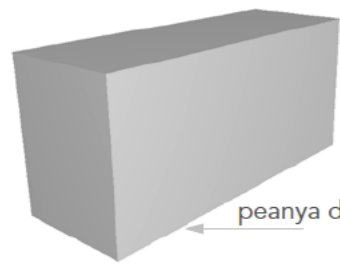

peanya de fusta DM

Peanya de fusta DM ignífug de 19 mm, inclou les costelles necessàries per una correcta estabilitat. Totes les cares exteriors tenen un acabat amb pintura plàstica mate de color blanc.

**PE.2**  
tarima

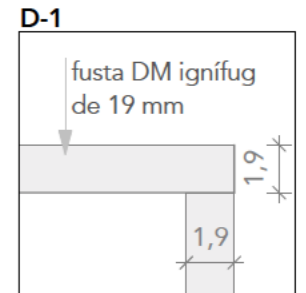

**PE.3**  
peanya + urna

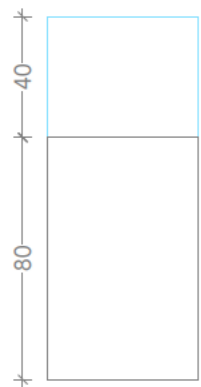

**PE.4**  
peanya + urna

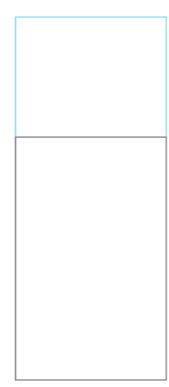

**PE.6**  
peanya + urna



**PE.5**  
peanya + urna

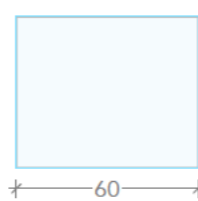
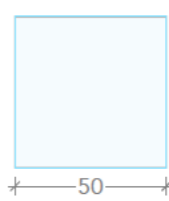
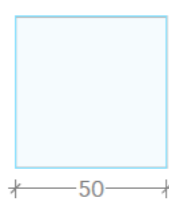
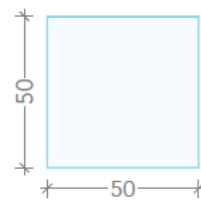
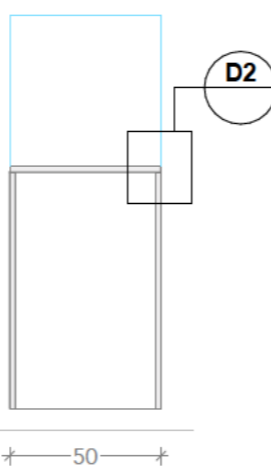
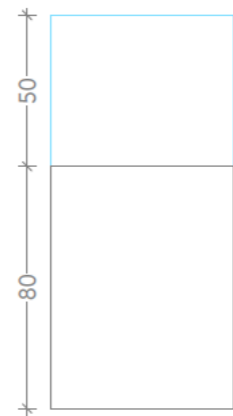

50

*L'alçada de les urnes es confirmarà segons implantació amb el llistat final de peces*

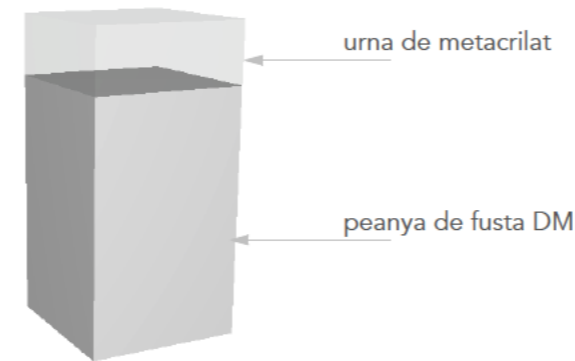

Peanya de fusta DM ignífug de 19 mm, inclou les costelles necessàries per una correcta estabilitat. La cara superior inclou un galze perimetral per encaixar una urna de metacrilat. Totes les cares exteriors tenen un acabat amb pintura plàstica mate de color blanc.

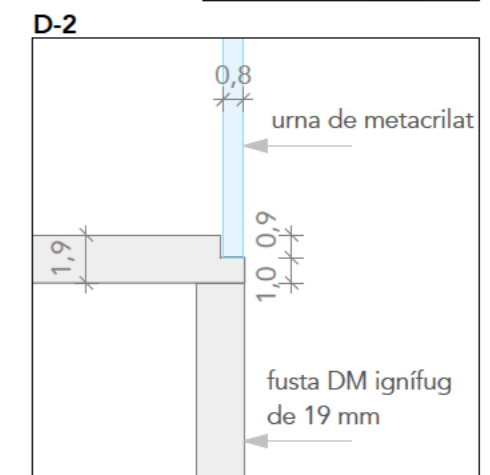

CAIXA DE LLUM / PARET 240 x 604 x 40 cm: 3 UNITATS

CARA A: caixa de llum / CARA B: paret fusta

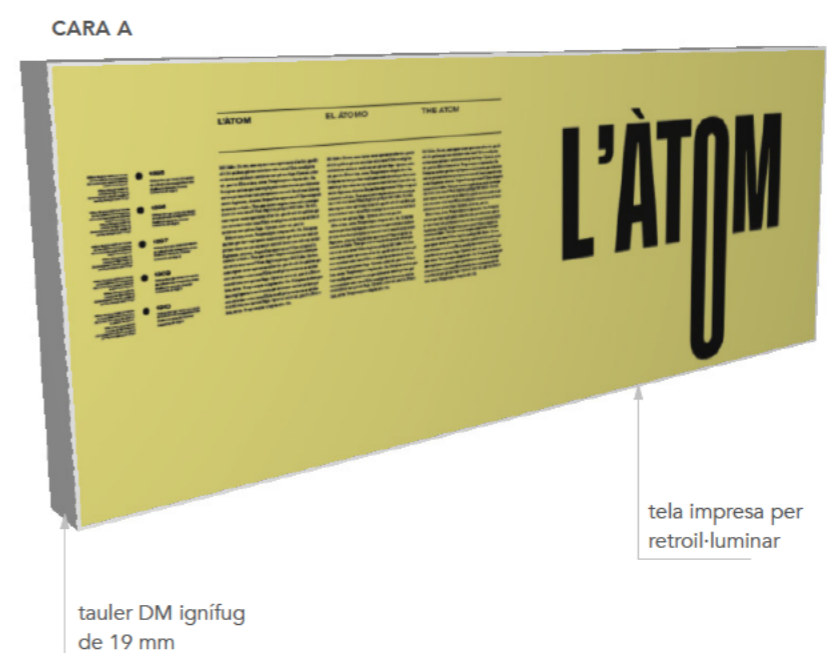
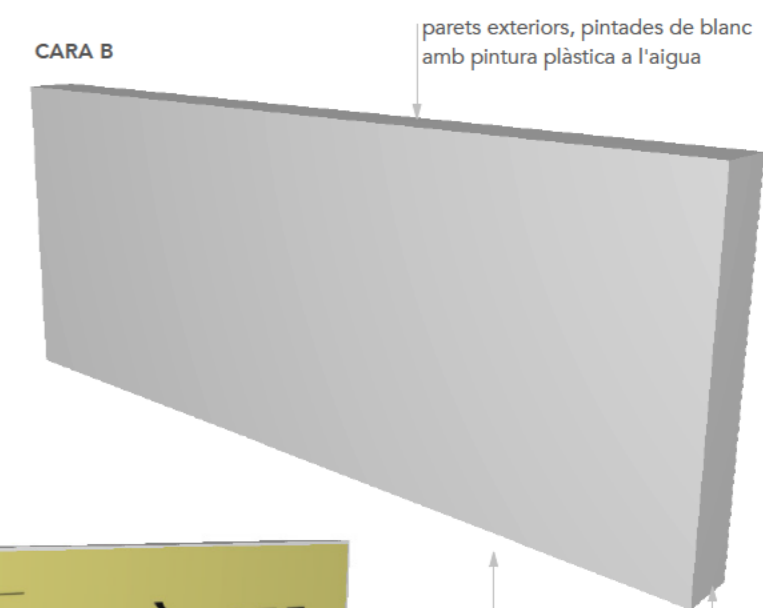
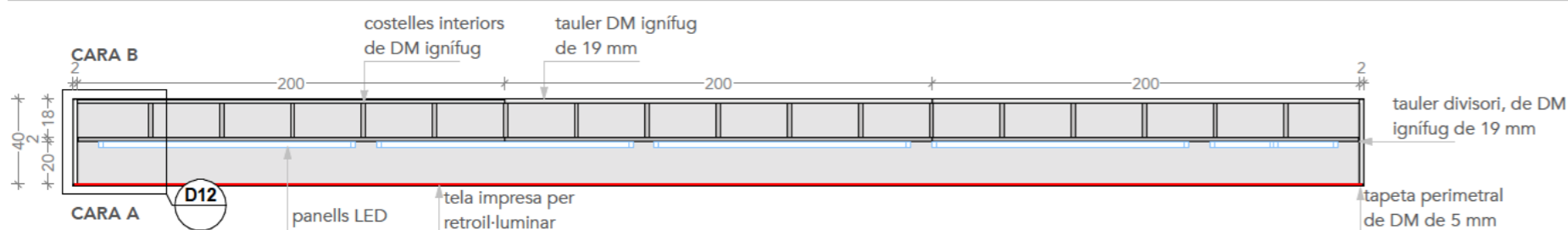
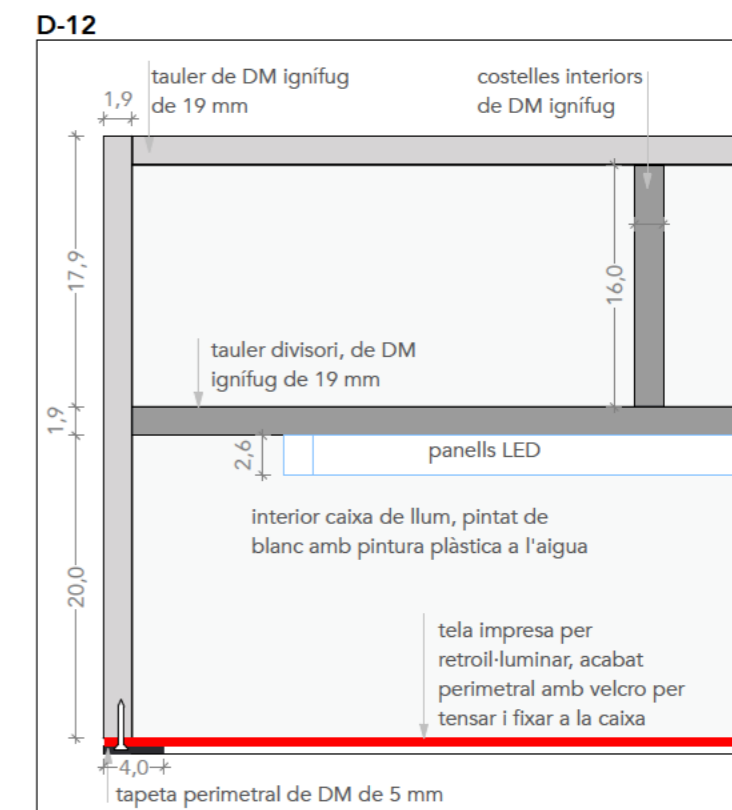



Bastidor amb llistó de pi de 45x45 mm, pintat de color blanc o gris-blanc + tauler de DM de 10 mm encolat i cargolat al bastidor per la cara frontal (pintat amb pintura especial per projectar)

Tota l'estructura ignífuga va penjada del sostre i recolzada al terra amb una inclinació. Inclou un suport en L per collar al terra i que es recolzi el bastidor

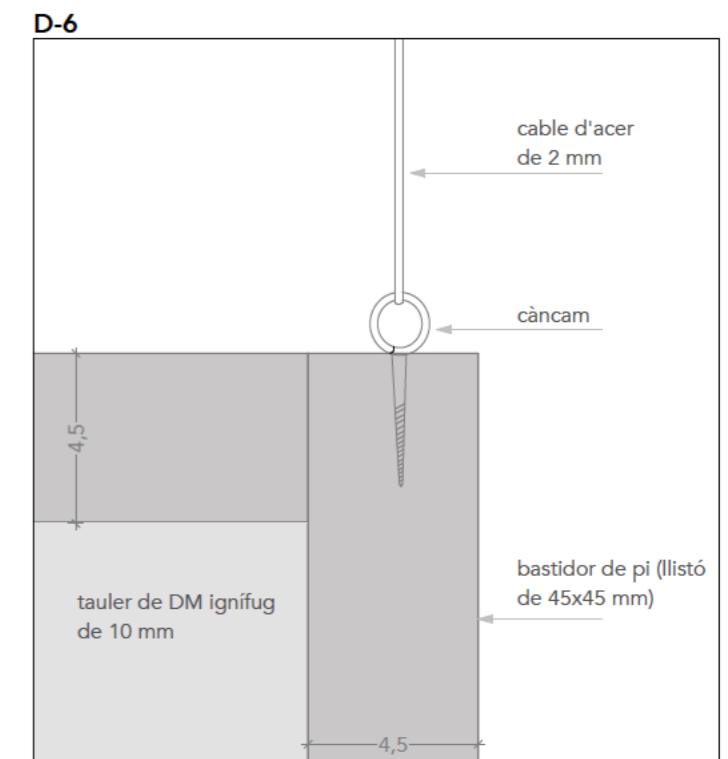
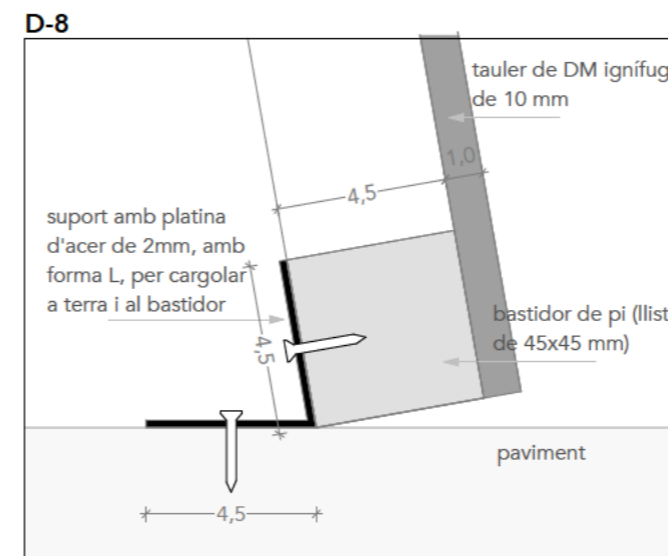
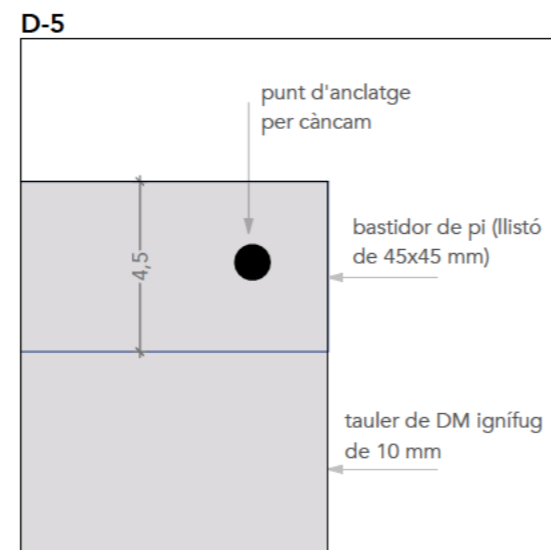
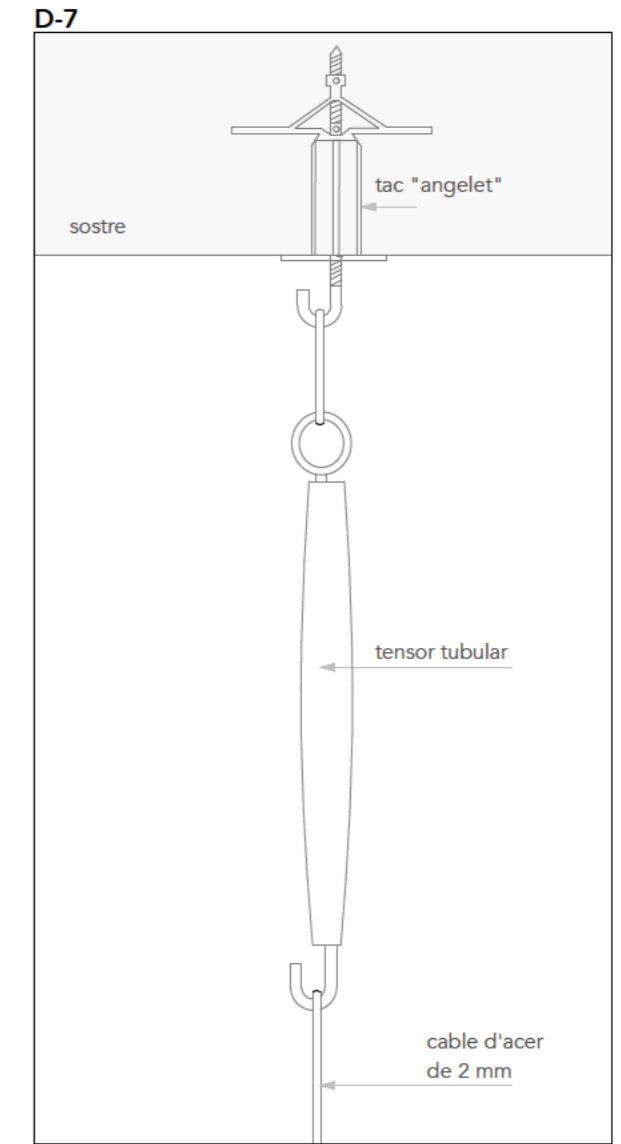
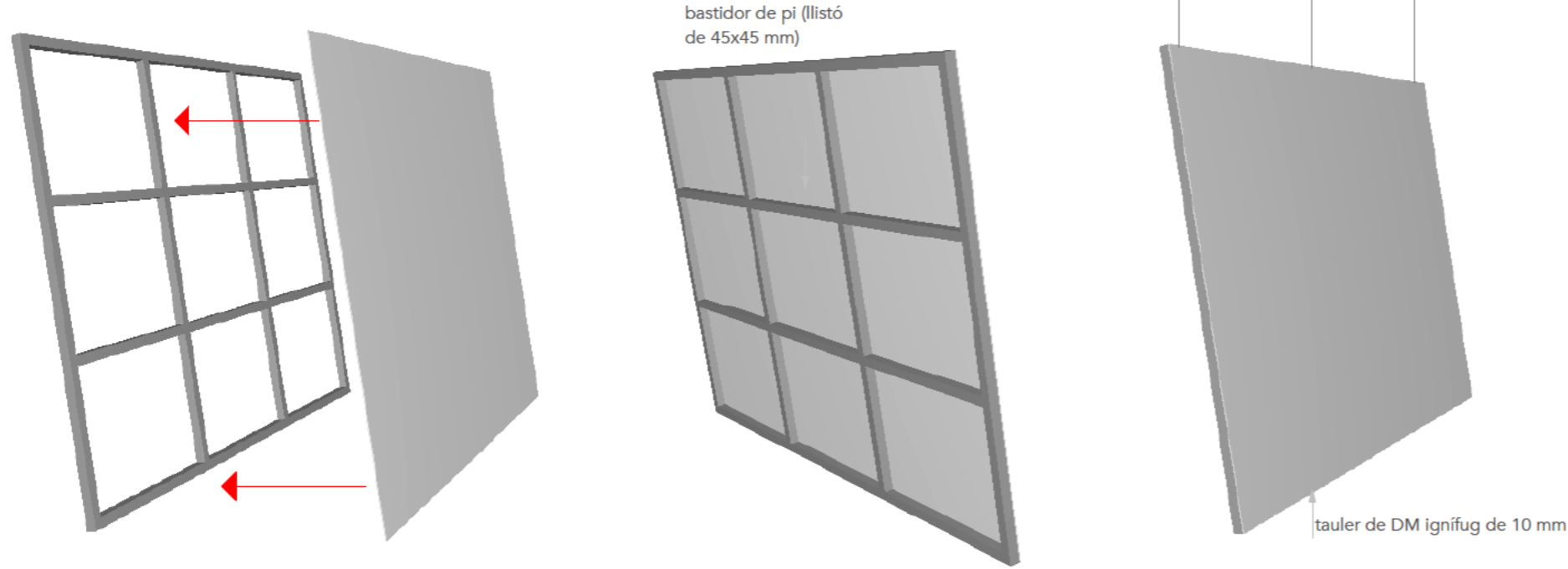

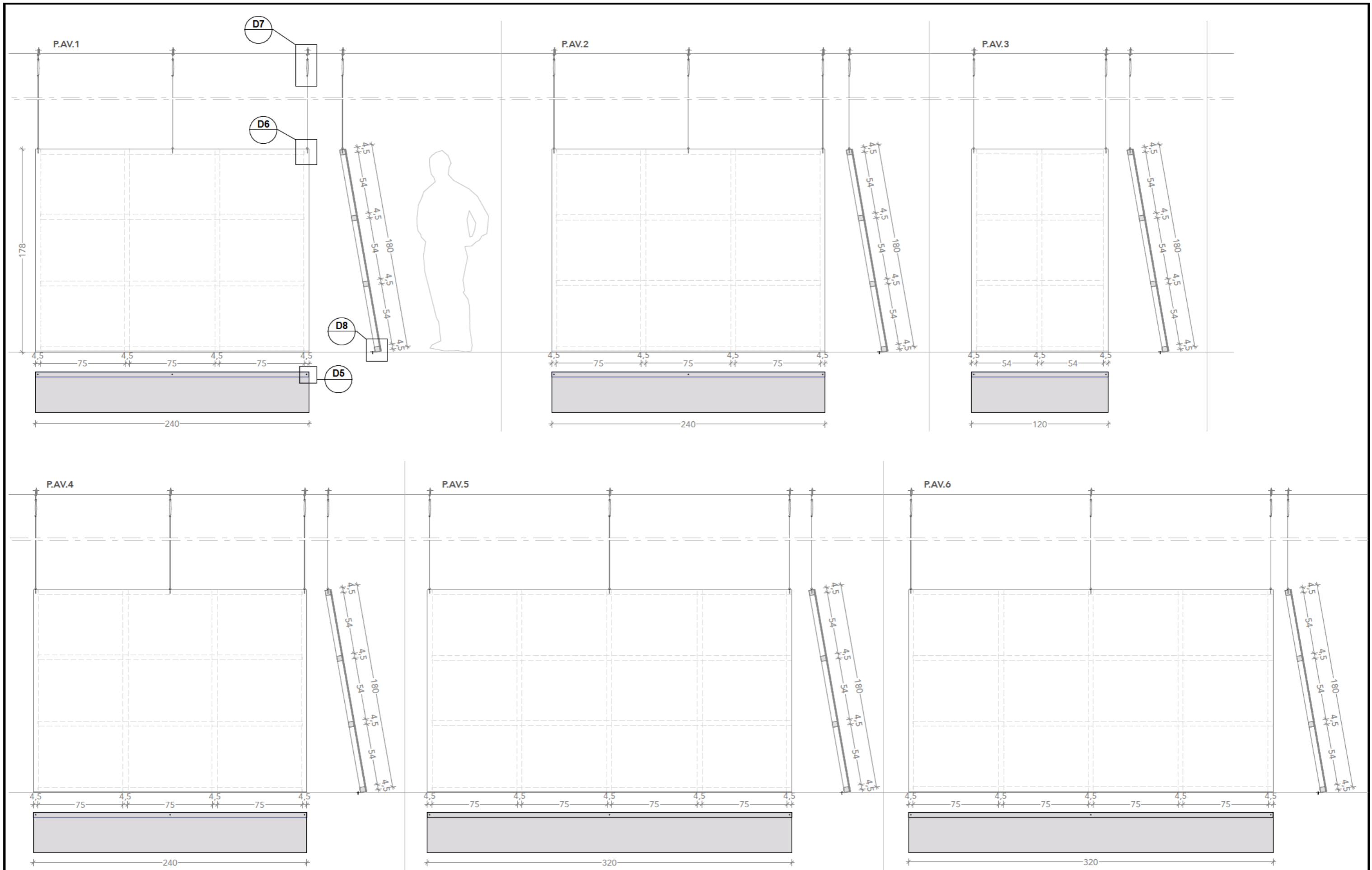

SISTEMA CONSTRUCTIU PELS MURS AUTOPORTANTS I REAPROFITABLES

Tots els murs es componen de dos tipus de blocs: **blocs intermitjos** i **blocs externs**.  
Tots els blocs contenen els mateixos dos tipus de **mòduls interns**.

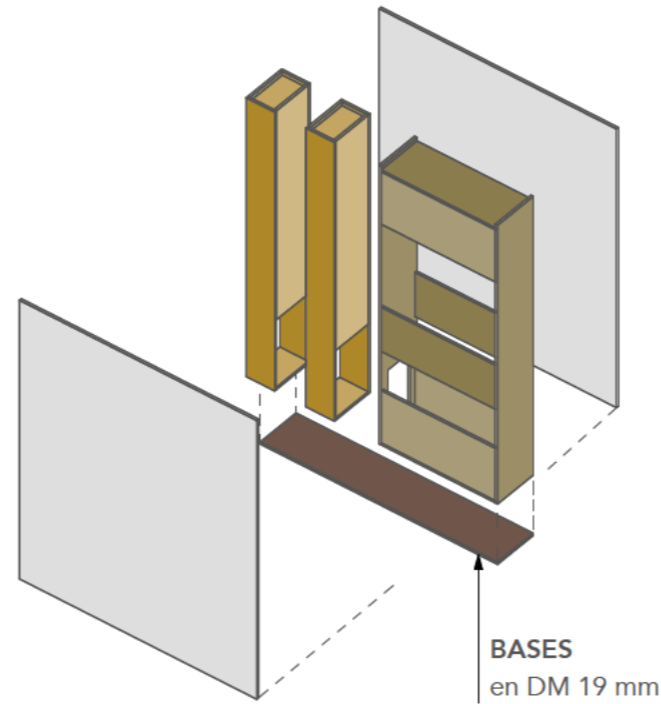
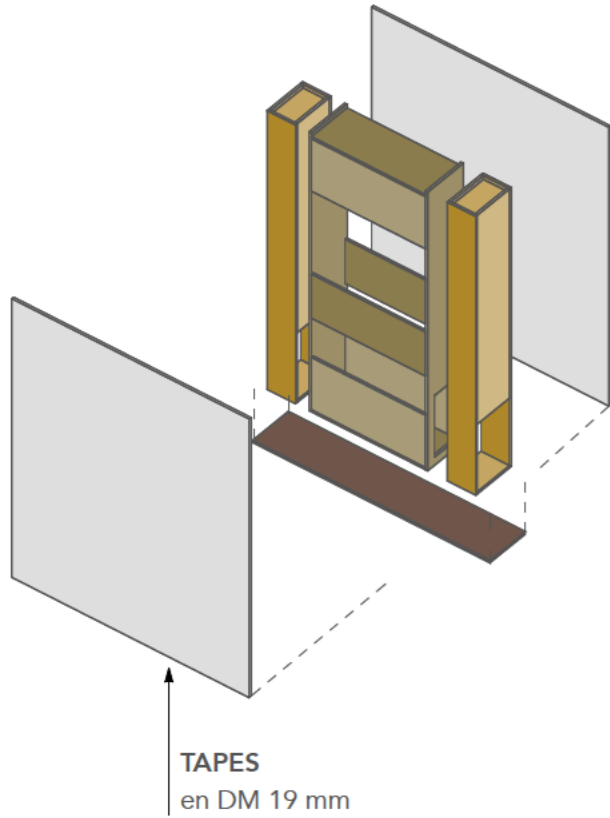
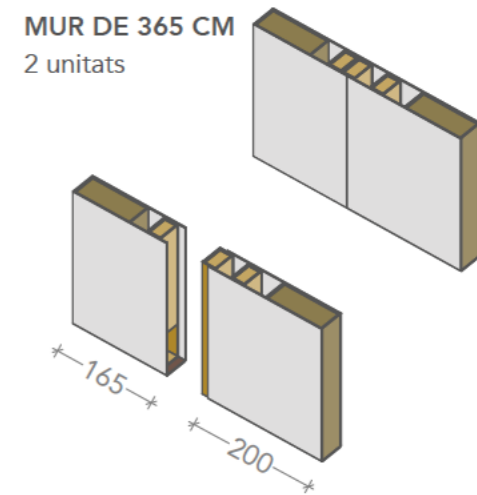
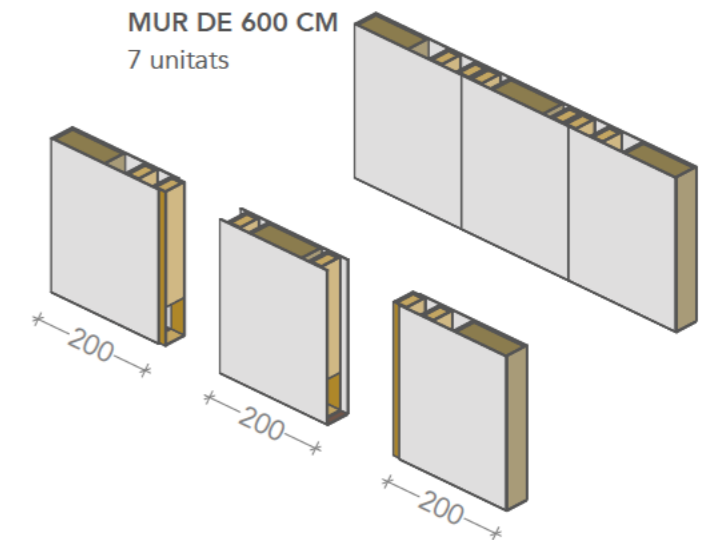
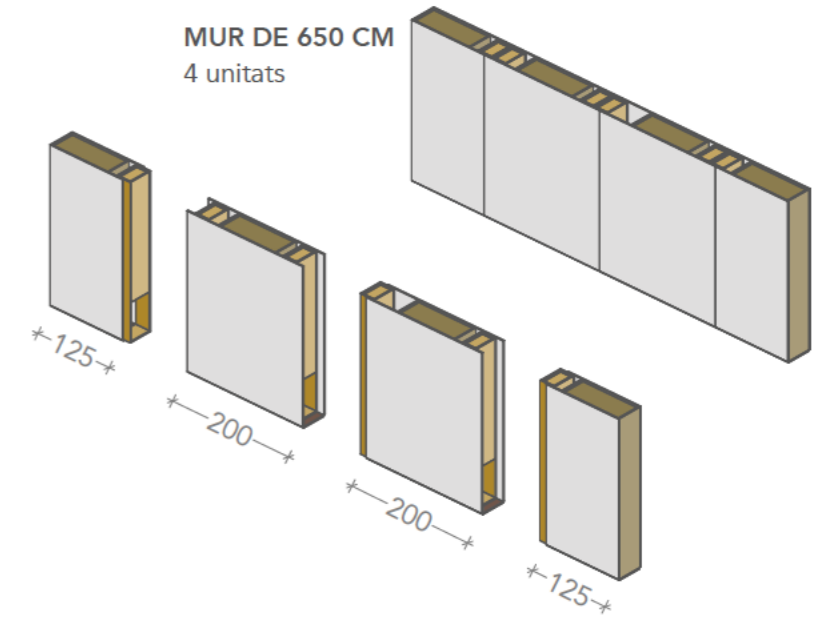
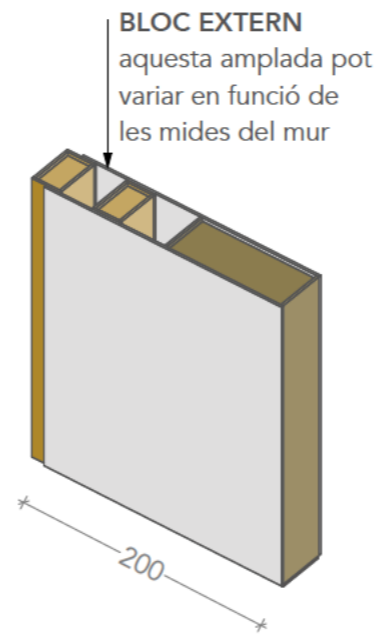
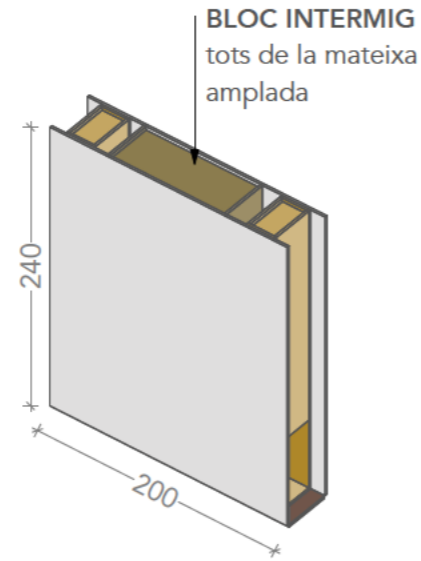
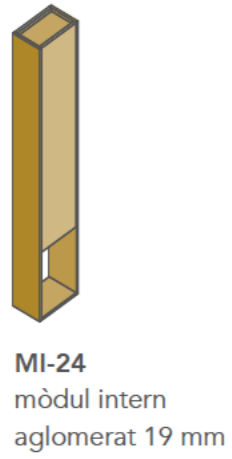
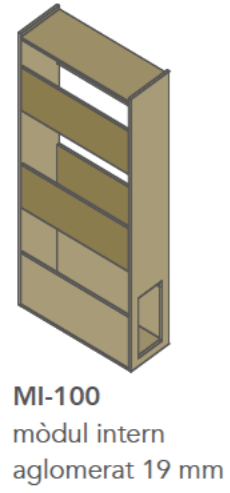

**MI-100**  
mòdul intern  
aglomerat 19 mm

total: 31 unitats

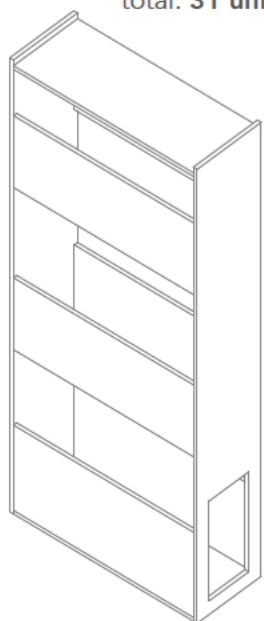

**MI-24**  
mòdul intern  
aglomerat 19 mm

total: 72 unitats

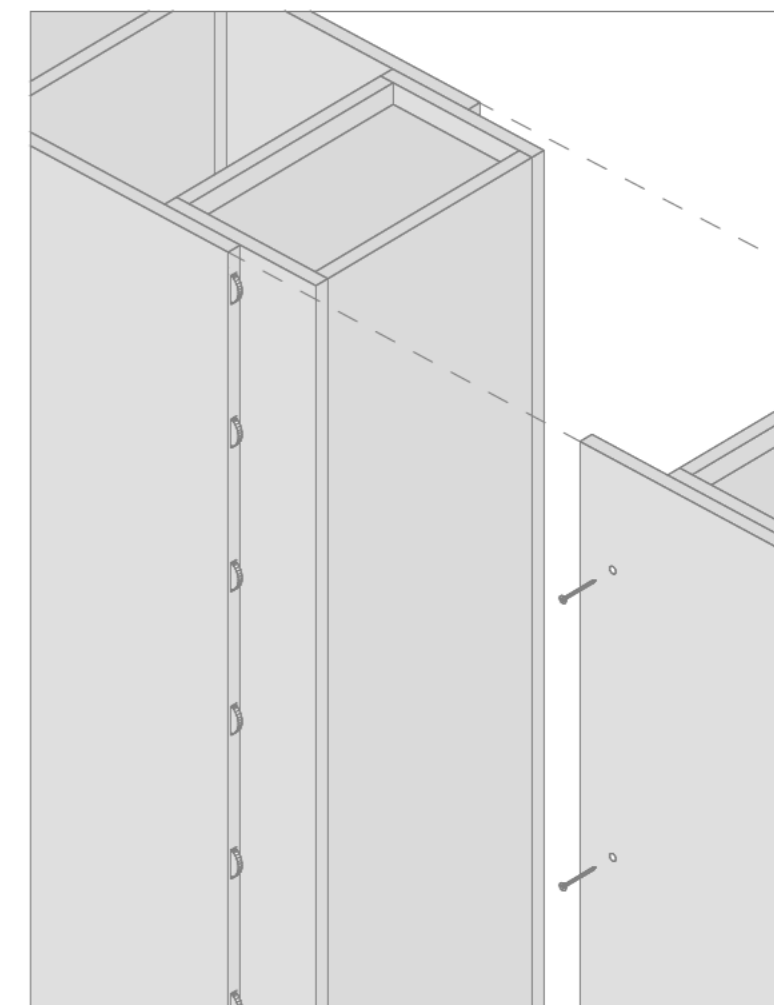
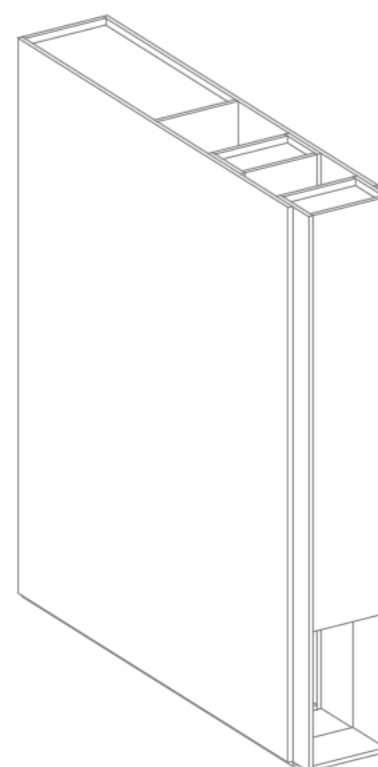

Els cantells del DM 19 mm que s'acoblen amb el bloc del costat haurien de portar galetes amb cola només en una de les bandes per poder desmuntar.

L'ancoratge entre els dos blocs es fa amb caragols situats en una línia dimensionada (llocs definits per poder desmuntar) i enfonsats a profunditat suficient per tapar-los amb masilla.

Tots els blocs tenen accés per un costat per introduir lastre o sacs de sorra en la base.

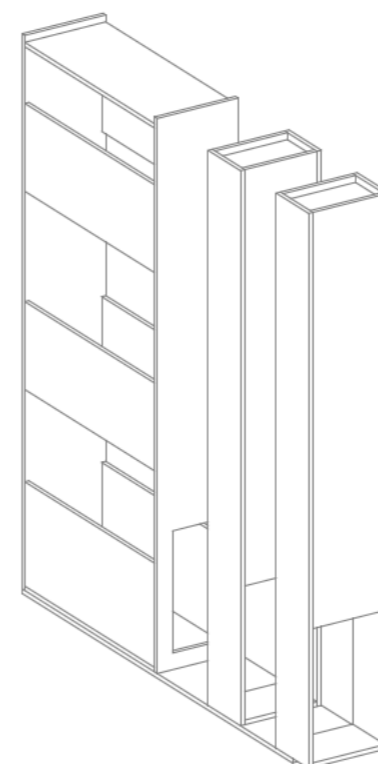
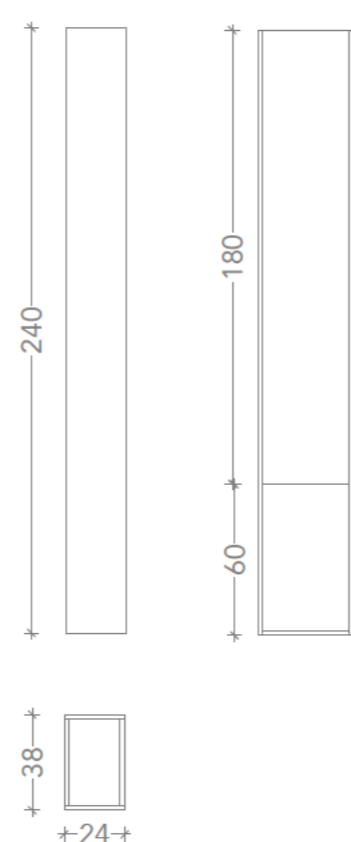
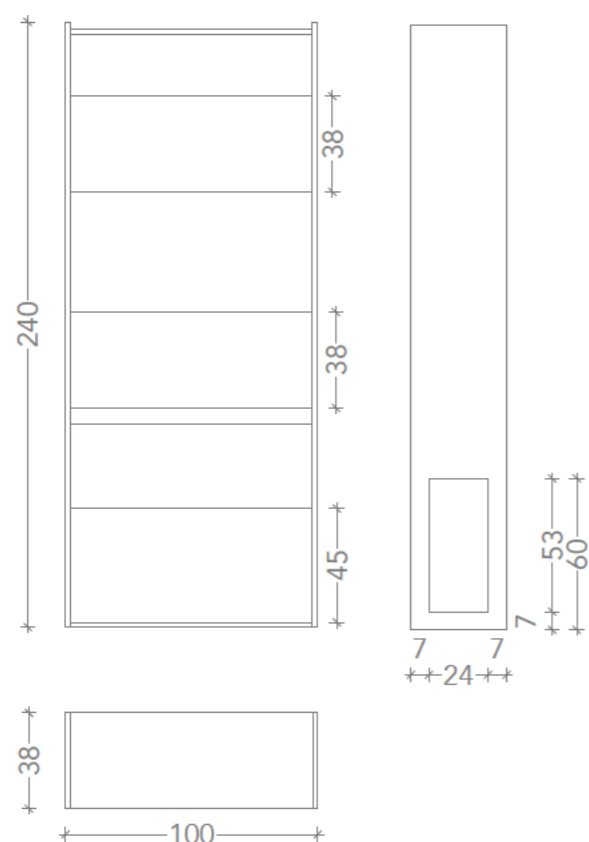

## MARCS per monitors 32"

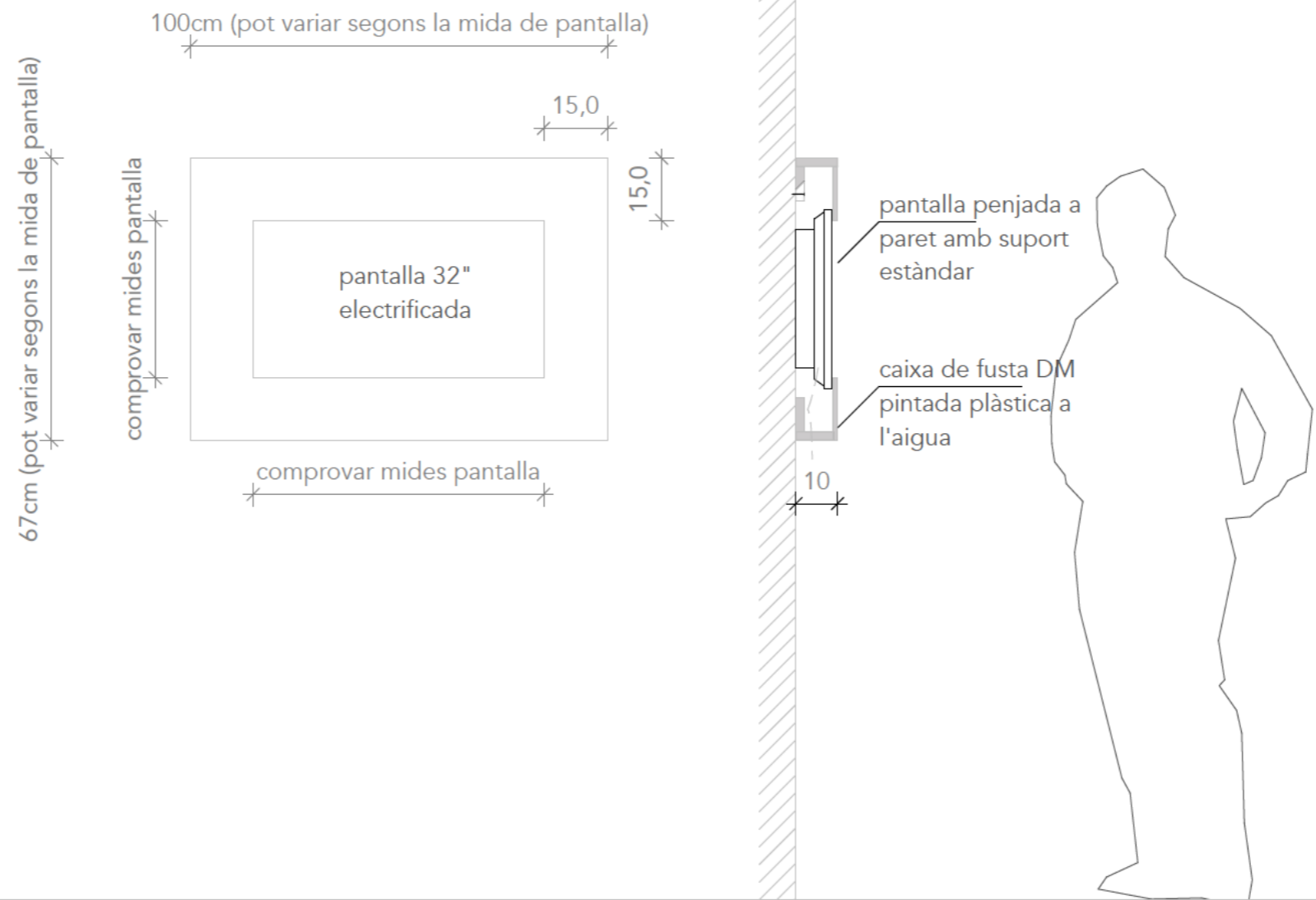

**C.P.1-5**

Caixa pantalla de 75 x 80 x 50 cm. Suport amb taulell de DM de 19mm. - construïts i emmagatzemats al CCCB

**\*Només es produeix la xapa d'acer : 5 UNITATS**

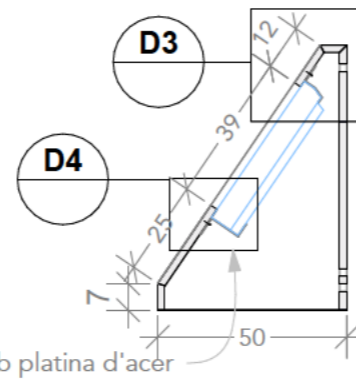
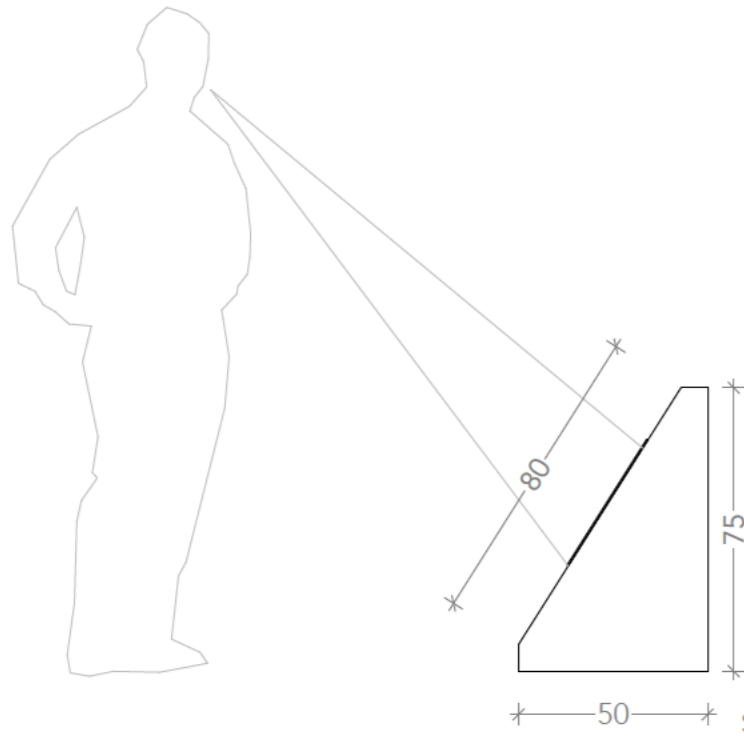

Suport amb platina d'acer

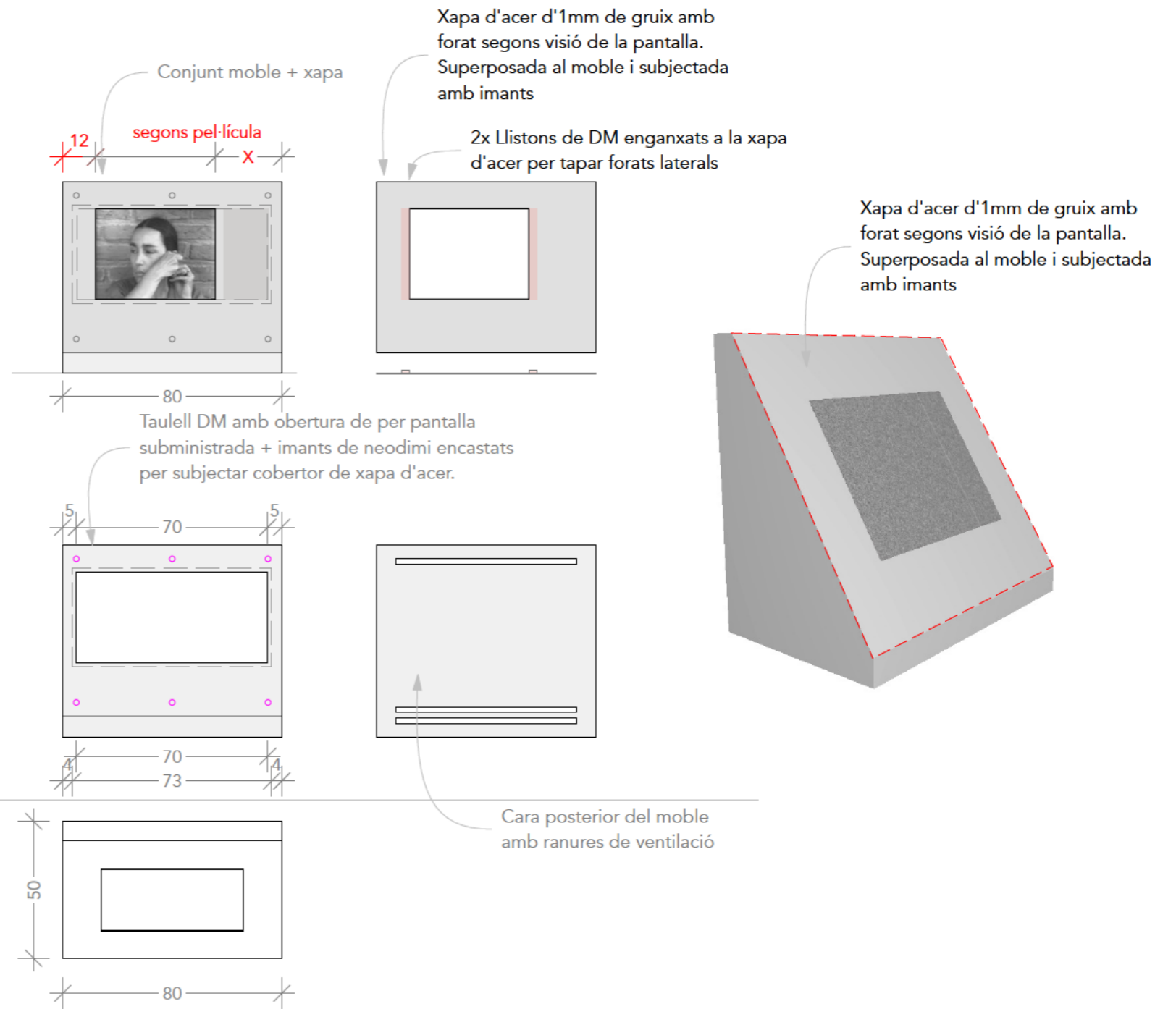

**D-3**

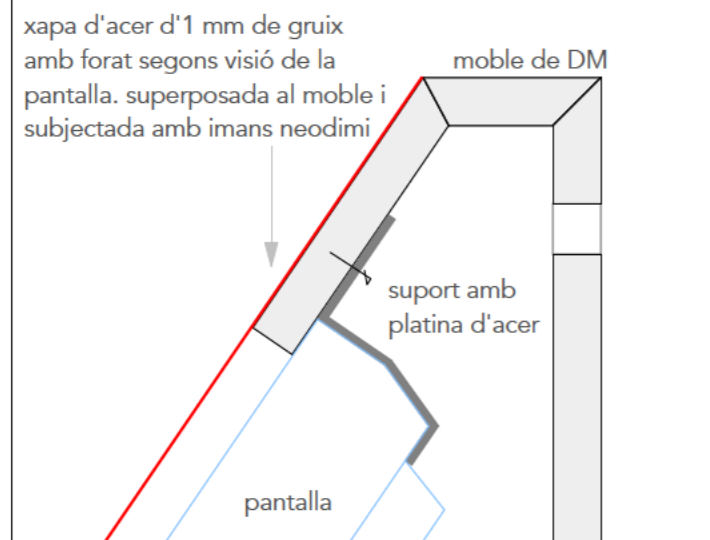

**D-4**

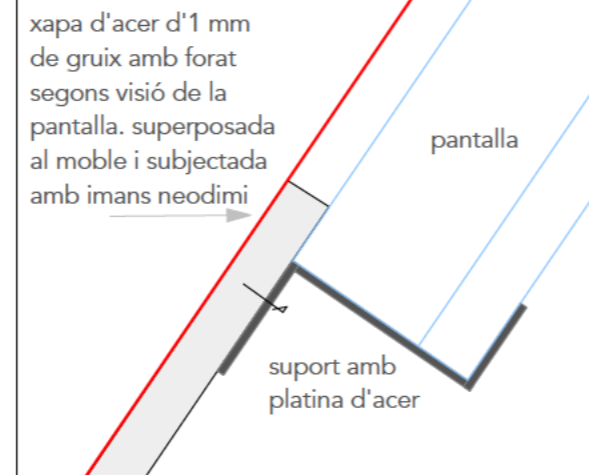



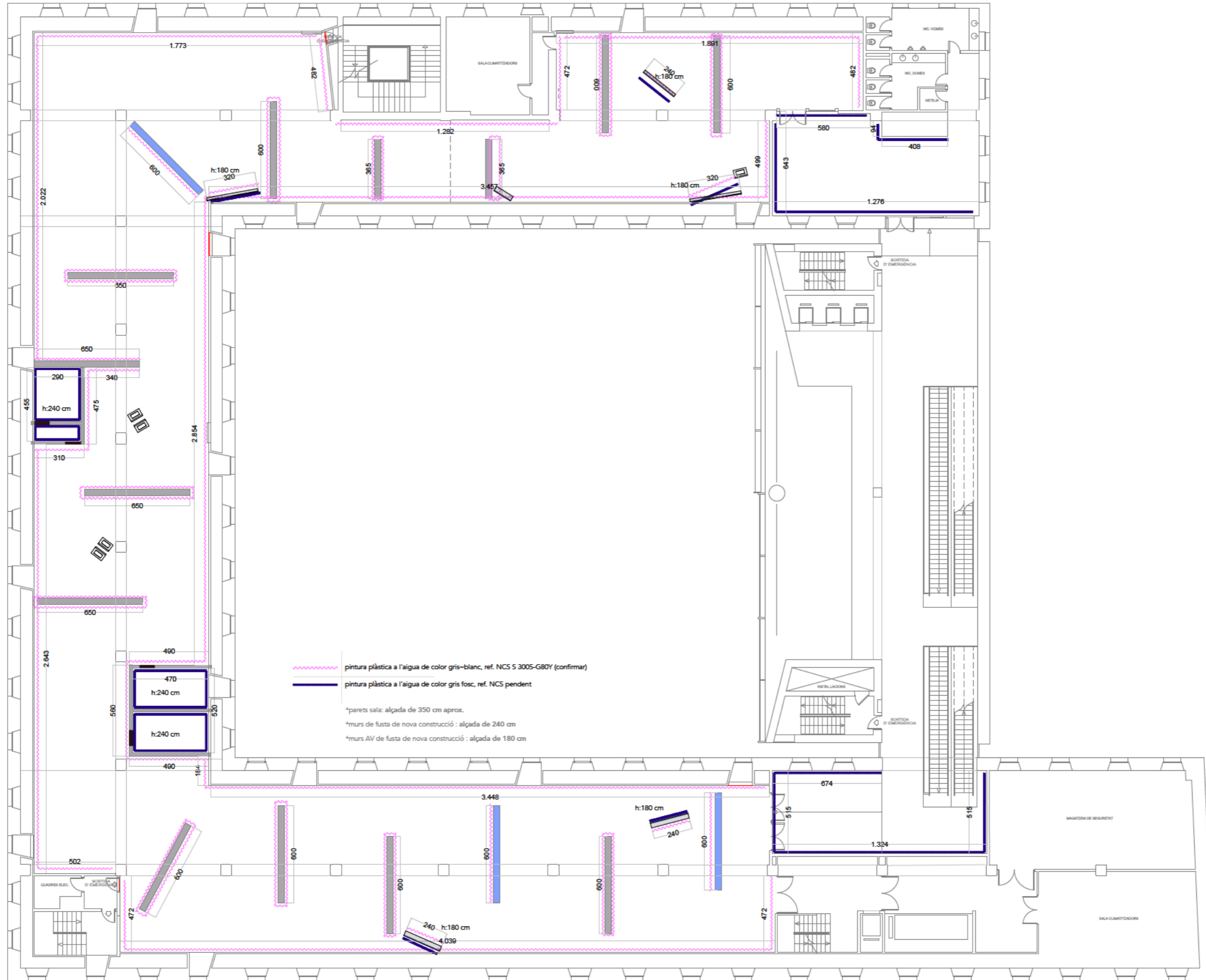

<b>AMIDAMENTS_ LOT 1 EXPOSICIÓ ERA ATÒMICA</b>		<b>alcubierrestudio</b>			Anna Alcubierre		Vilabella 5, 08500 <a href="http://www.alcubierrestudio.co">www.alcubierrestudio.co</a>			
					T 931166452 M 609623212					
		<b>REF.:</b>	<b>UNITATS</b>	<b>AMPLADA</b>	<b>FONDÀRIA</b>	<b>ALTURA</b>	<b>Units</b>	<b>MATERIALS</b>	<b>ACABAT</b>	<b>DESCRIPCIÓ</b>
<b>FUSTERIA</b>										
<b>Construcció i muntatge de murs autoportants</b> i reaprofitables de fusta, preparats per poder pintar amb pintura plàstica a l'aigua amb acabat mate. Tots els murs tenen una alçada de 240 cm i una amplada de 40 cm. Cada mur es forma amb diversos mòduls interns (d'aglomerat de 19 mm) recolzats damunt una base de DM i aplacats per taulers de DM ignífug de 19 mm. Hi ha dos tipus de mòduls interns: MI-100 (240x100x38 cm) i MI-24 (240x24x38 cm). La distància entre els mòduls interns pot variar en funció de les mides del mur. Dins els mòduls s'inclouen sacs de sorra per donar estabilitat al conjunt. Els taulers de DM que s'acoplen amb el bloc del costat han de portar galetes amb cola només en una de les bandes per poder desmuntar. L'ancoratge entre els dos blocs es fa amb caragols situats en una línia dimensionada i enfonsats a profunditat suficient per tapar-los amb massilla. // Els murs que configuren els "murs habitació av" seran de 20 cm de gruix i no són autoportants ni reciclables. _Veure plànol 5.1 / 5.7-5.8		M1-M4/M11 /M14-M15	7	600,00	40,00	240,00	cm			
		M6-M7 /M9-M10 /	4	650,00	40,00	240,00	cm			
		M12-M13	2	365,00	40,00	240,00	cm		masillat i escatat	
<b>DESGLÒS DELS 13 MURS ANTERIORS (M1 a M15) EN MÒDULS REAPROFITABLES PER CONSTRUIR AMPLADES TOTALS DE 6 M; 6,5 M; 3,65 M:</b>										
	MI-100	21+8+2	41					Aglomerat19		estructural de 100 cm d'amplada
	MI-24	42+24+6	72					Aglomerat19		estructural de 24 cm d'amplada
	Taulell-DM19-200	42+8+4	62					DM-19 Ignífug		
	Taulell-DM19-125	4 x 4	16					DM-19 Ignífug		
	Taulell-DM19-165		4					DM-19 Ignífug		
	BASE 200 mides generals de 1,9 x 200 x 40 cm		31					DM-19 Ignífug		
	BASE 125 mides generals de 1,9 x 125 x 40 cm		8					DM-19 Ignífug		
	BASE 165 mides generals de 1,9 x 165 x 40 cm		2					DM-19 Ignífug		
<b>habitació rectangular</b> amb mur interior divisor i dos passos de porta a les parets exteriors / configurada pels següents murs(panells exteriors amb DM mínim 12mm):										
Envà inclou un pas de porta de 210 x 100 cm		M5 habitació AV	2	500,00	20,00	240,00	cm		masillat i escatat	
Envà inclou un pas de porta de 210 x 100 cm			1	560,00	20,00	240,00	cm			
Envà interior			1	480,00	20,00	240,00	cm			

<b>habitació rectangular</b> amb mur interior divisor i dos passos de porta / configurada pels següents murs(panells exteriors amb DM mínim 12mm):									
Envà exterior- inclou un pas de porta de 210 x 100 cm	M8 habitació AV	1	310,00	20,00	240,00	cm		masillat i escatat	
Envà exterior-		1	475,00	20,00	240,00	cm			
Envà interior- (inclou un pas de porta de 210 x 100 cm)		1	290,00	20,00	240,00	cm			
<b>PANELLS PROJECCIÓ AV</b>									
<b>Panells inclinats projecció.</b> Construcció i muntatge de panells de fusta DM, amb un acabat preparat per poder pintar amb pintura plàstica a l'aigua amb acabat mate. Cada panell estarà format per un bastidor amb llistó de pi de 45x45 mm amb els travessers necessaris i apanelat per davant amb tauler de DM ignífug de 10 mm. Tots els panells tenen una alçada de 180 cm i un gruix de 55 mm. Es disposaran amb una inclinació cap enrere de 10 ° aprox. Aquests panells hauran d'estar ancorats tan al terra com a la paret. Per subjectar i penjar del sostre s'utilitzaran càncams, cable d'acer de 2 mm, tensor tubular i tac per collar al sostre. S'utilitzarà 2/3 cables d'acer (per mur) tensats a sostre i uns petits suports per collar a terra i fixar el mur per la base. Aquesta partida inclou els materials de suport tant a sostre com a terra. _Veure plànol 5.1 i 5.5 (planta fusteria).	P.AV.1 / P.AV.2 / P.AV.4 /	3	240,00	4,50	180,00	cm		masillat i escatat	
	P.AV.3	1	120,00	4,50	180,00	cm		masillat i escatat	
	P.AV.5 -P.AV.6	2	320,00	4,50	180,00	cm		masillat i escatat	
<b>CAIXA DE LLUM AUTOPORTANT</b>									
Construcció i muntatge de caixa de 5 cares per funcionar com a <b>A)</b> caixa de llum pel davant i <b>B)</b> paret per penjar obres a la cara posterior. El frontal es tancarà amb tela impresa per retroil·luminar, tensada amb velcro cosit i tapeta frontal per tot el perímetre. La resta de cares (laterals, sostre i cara posterior) seran de fusta DM ignífug de 19 mm, amb un acabat preparat per poder pintar amb pintura plàstica a l'aigua amb acabat mate, tant l'interior com l'exterior en color blanc. Inclou pes a l'interior de la base de l'estructura. <b>La tela impresa (tela per retroil·luminar) i tota la luminària (panells de LED + font d'alimentació) estan inclosos en aquesta partida.</b> _Veure plànol 5.1 / 5.4-5.5.	C.LL.1-C.LL.3	3						masillat i escatat	
<b>B)</b> Envà a una cara i gruix total de 40 cm amb estructura preparada per rebre panells led -a una distància de mínim 15 cm de la tela backlight- per la cara posterior		3	600,00	40,00	240,00	cm			
<b>A)</b> La part de davant que fa de caixa de llum es compondrà de:									
Tela impresa per retroil·luminar. Impressió CMYK sobre lona back light		3	600,00		240,00	cm			
Tapeta perimetral de DM de 5 mm, amb una amplada de 40 mm, collada a la caixa i pintada amb pintura plàstica a l'aigua		3							
<b>SISTEMA D'IL·LUMINACIÓ AMB PANELLS LED:</b>									
Panells LED de 60W / 4000K per retroil·luminar superfície de 240 x 600 cm. Es muntaran al llarg de tota la paret divisòria de l'interior de la caixa. Mides generals de 60x120x2,6 cm.		36							
Driver regulació 0-10V 800-2000mA		36							
Panells LED de 30W / 4000K per retroil·luminar superfície de 240 x 600 cm. Es muntaran al llarg de tota la paret divisòria de l'interior de la caixa. Mides generals de 30x120x2,6 cm.		12							

Suplement driver 0-10V 550-1050mA		12							
Panells LED de 30W / 4000K per retroil·luminar superfície de 240 x 600 cm. Es muntaran al llarg de tota la paret divisòria de l'interior de la caixa. Mides generals de 60x60x2,6 cm.		9							
Suplement driver 0-10V 550-1050mA		9							
Panells LED de 30W / 4000K per retroil·luminar superfície de 240 x 600 cm. Es muntaran al llarg de tota la paret divisòria de l'interior de la caixa. Mides generals de 30x30x2,6 cm.		6							
Suplement driver 0-10V 550-1050mA		6							
Inclou fonts d'alimentació interior		3							
<b>XAPA FRONTAL per moble existent (caixes monitors)</b>									
<b>Construcció i muntatge de xapa d'acer</b> d'1.5 mm de gruix amb finestra segons visió/format de la pantalla. Superposada al moble (existent i emmagatzemat al cccb) i subjectada amb imants. El moble, ja construït, és de fusta DM de 19 mm, i té uns imants de neodimi encastats per subjectar la coberta de xapa d'acer. El centre CCCB disposa de 5 mobles. _Veure plànol 5.1 / 5.10	C.P.FEMINISMES	5	80,40	80,00	0,15				Els elements existent s'hauran d'adaptar als monitors escollits (existents)de 32".
<b>MARC MONITOR (PARET)</b>									
Construcció i muntatge de <b>caixa de 5 cares per funcionar com a marc per a pantalla</b> (de 32" aprox) a paret. Tota l'estructura de fusta DM ignífug de 19 mm, unions amb biaix, i amb un acabat preparat per poder pintar amb pintura plàstica a l'aigua amb acabat mate. El frontal inclou una finestra segons visió de la pantalla. El centre CCCB disposa d'unes 20 unitats aproximadament, les unitats noves cal construir-les seguint model existent. _Veure plànol 5.9		15							
<b>PEANYA / TARIMA</b>									
Construcció i muntatge de caixa de 5 cares per funcionar com a peanya o tarima. Tota l'estructura de fusta DM ignífug de 19 mm, i amb un acabat preparat per poder pintar amb pintura plàstica a l'aigua amb acabat mate. Comprovar mides prèviament tenint en compte les mides de les obres. _Veure plànol 5.1 / 5.2	PE.1 peanya	1	220,00	100,00	80,00				
TARIMA: Construcció i muntatge de caixa de 5 cares per funcionar com a peanya o tarima. Tota l'estructura de fusta DM de 19 mm, unions amb biaix, i amb un acabat preparat per poder pintar amb pintura plàstica a l'aigua amb acabat mate. Comprovar mides prèviament tenint en compte les mides de les obres.	PE.2 tarima	1	250,00	180,00	10,00				
PEANYA: Construcció i muntatge de caixa de 5 cares per funcionar com a peanya per encaixar una urna a la part de dalt, per tant el perímetre superior-horitzontal haurà de tenir un rebaix d' aprox. 10 x 10 mm . Tota l'estructura de fusta DM de 19 mm, unions amb biaix, i amb un acabat preparat per poder pintar amb pintura plàstica a l'aigua amb acabat mate. Comprovar mides prèviament tenint en compte les mides de les obres.	PE.3/4/6 peanya	3	50,00	50,00	80,00				
	PE.5 peanya	1	60,00	50,00	80,00				

TOTAL PEANYES									
<b>METACRILAT</b>									
<b>URNES</b>									
Subministrament d'urnes de metacrilat transparent per tancar peanyes de fusta._Veure plànol 5.2									
Urna de 5 cares en plexiglas de 8mm	PE. Peanya 3-4-6	3	50,00	50,00	40,00				
Urna de 5 cares en plexiglas de 8mm	PE. Peanya 5	1	60,00	50,00	50,00				
<b>PINTURA</b>									
<b>PINTURA MURS</b>									
Massillar i polir totes les juntes i imperfeccions de les parets de la sala i dels murs de nova construcció (fusta DM). Pintura plàstica a l'aigua amb acabat mate. Tots els murs nous tenen una alçada 240 cm excepte els murs de projecció que tenen 180 cm. Els murs de sala tenen una alçada de 350 cm aproximadament. Inclou les mans de pintura necessàries per a la seva correcta finalització.-PENDENT ESPECIFICAR NCS - _Veure plànol 7.1									
<b>Parets Sala i Murs de nova construcció.--color gris-blanc - m2 aprox</b>		1424				m2			
<b>Entrada / sortida / habitacions AV.--color gris fosc - m2 aprox</b>		474				m2			
<b>PINTURA PANTALLES AV</b>									
Pintura blanca especial per poder projectar a paret. Inclou les mans de pintura necessàries per a la seva correcta finalització. Els m2 són orientatius. pintura per projectar damunt parets de fusta		62				m2			
<b>PINTURA PEANYES NOVA CONSTRUCCIÓ</b>									
Pintura plàstica a l'aigua, color gris-blanc amb acabat mate per mobiliari de fusta DM. Inclou les mans de pintura necessàries per a la seva correcta finalització. -PENDENT ESPECIFICAR NCS -		20				m2			
<b>PINTURA CAIXES I MARCS MONITORS</b>									
Massillar i polir totes les juntes i imperfeccions de les caixes per monitors (expo Feminismes) i dels marcs per pantalles reutilitzats del CCCB. Pintura plàstica a l'aigua, color gris-blanc amb acabat mate per caixes i marcs de fusta. Inclou les mans de pintura necessàries per a la seva correcta finalització. PENDENT ESPECIFICAR RAL I QUANTITAT ORIENTATIVA									
caixes per pantalla de fusta de mides		5	75,00	50,00	80,00				
marcs per pantalla de fusta de mides		30	100,00	15,00	75,00				

<b>PINTURA VITRINES / PEANYES REUTILITZADES</b>									
Massillar i polir totes les juntes i imperfeccions de les vitrines (model Tosquelles) i peanyes reutilitzades del CCCB. Pintura plàstica a l'aigua, color gris-blanc amb acabat mate per vitrines i peanyes de fusta. Inclou les mans de pintura necessàries per a la seva correcta finalització. PENDENT ESPECIFICAR RAL _Veure plànol 4.1-4.2									
vitrines model Tosquelles, de diverses mides. Mides orientatives del calaix de 200 x 70 x 20 cm, inclou dues estructures de potes per vitrina		15							
Peanyes de diverses mides		10							
<b>PAVIMENT</b>									
Subministrament i col·locació de paviment <b>MOQUETA</b> tipus firal S'utilitzarà amb color gris molt clar i gris fosc. - _Veure plànol 6.1 (planta paviment) *Comprovar mesures a sala									
Gris clar		1210				m2			
Gris fosc		169				m2			
<b>MUNTATGE I DESMUNTATGE</b>									
MUNTATGE i transports de tots els elements inclosos en el projecte									
DESMUNTATGE i retirada a l'abocador de tots els elements subministrats (o trasllat dels que es vulguin reutilitzar en algun magatzem del CCCB)									

# EXPOSICIÓ L'ERA ATÒMICA

25 novembre 2026 — 17 maig 2027

**CCCB** Centre de Cultura  
Contemporània  
de Barcelona

## LOT 2\_GRÀFICA

**Lali Almonacid**

ALMONACID  
GOBERNA  
EULALIA -

Firmado digitalmente  
por ALMONACID  
GOBERNA EULALIA -

Fecha: 2026.03.30

18:39:56 +02'00'

Firmes vàlides. És còpia autèntica de l'original electrònic.

Codi Segur de Verificació (CSV): 646735d6ab5249fb1e6e Adreça de validació: <https://seuelectronica.diba.cat>

1240



1

1. TÍTULO DE LA EXPOSICIÓN PINTADO + VINILO DE CORTE AMARILLO
2. TEXTO DE SUB APARTADO EN VINILO DE CORTE
3. GRUPO TEMÁTICO. 3 CARTELAS
4. CARTELA OBRA
5. CITA 1 IDIOMA

Document signat electrònicament. Firmes vàlides. És còpia autèntica de l'original electrònic.

Codi Segur de Verificació (CSV): 646735d6ab5249fb1e6e Adreça de validació: <https://seuelectronica.diba.cat>



1. TÍTULO DE LA EXPOSICIÓN EN VESTÍBULO DE ACCESO
2. TEXTO DE SUB APARTADO
3. CONJUNTO DE TRES CARTELAS DE GRUPOS TEMÁTICOS
4. CARTELA SIMPLE DE OBRA
5. CITA
6. CARTELAS TRADUCCIÓN CITA

Document signat electrònicament. Firmes vàlides. És còpia autèntica de l'original electrònic.

Codi Segur de Verificació (CSV): 646735d6ab5249fb1e6e Adreça de validació: <https://seuelectronica.diba.cat>

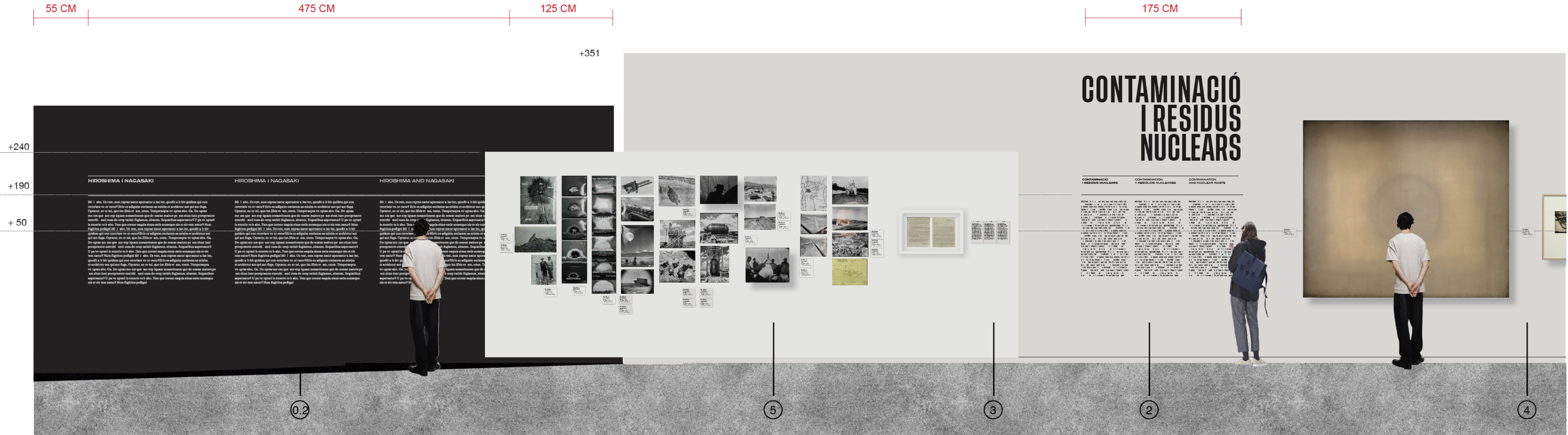

- 0.2 TEXTO INTRODUCTORIO EN VESTÍBULO DE ACCESO
- 2. TEXTO DE SUB APARTADO
- 3. CONJUNTO DE TRES CARTELAS DE GRUPOS TEMÁTICOS
- 4. CARTELAS SIMPLES DE OBRA
- 5. REPROGRAFIA SOBRE PALBOARD

Document signat electrònicament. Firmes vàlides. És còpia autèntica de l'original electrònic.

Codi Segur de Verificació (CSV): 646735d6ab5249fb1e6e Adreça de validació: <https://seuelectronica.diba.cat>

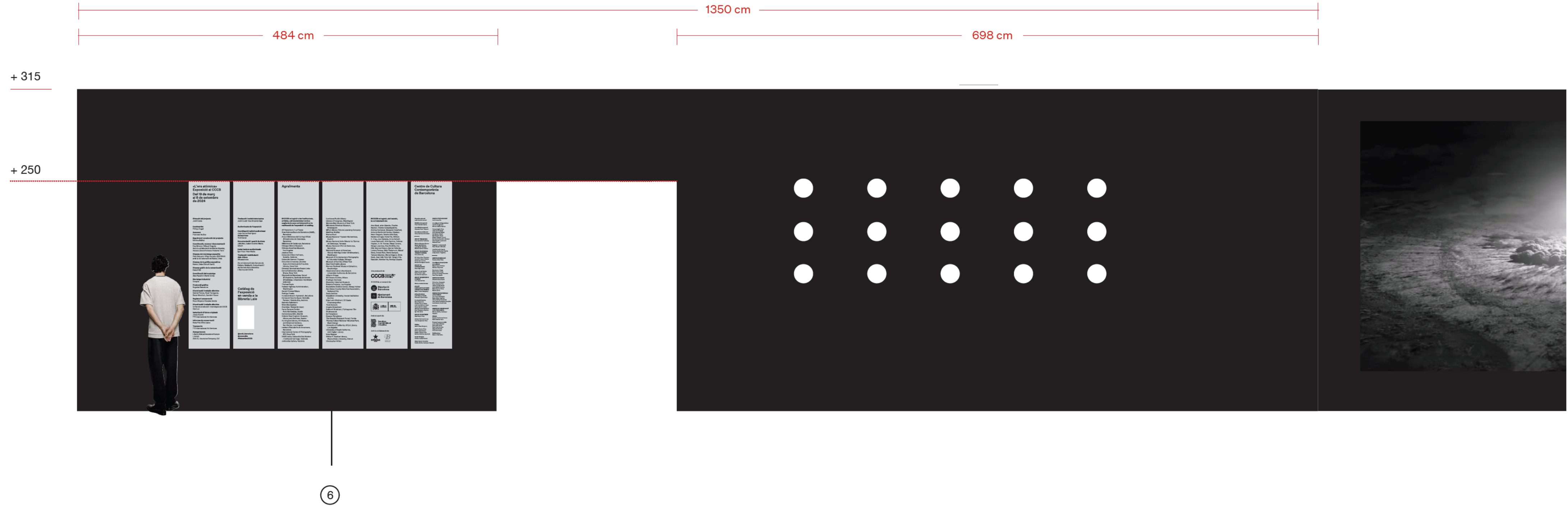

6. PANELES CRÉDITOS Y AGADECIMIENTOS

Titulares  
Tusker Grotesk 4500 medium

**OTAERRUM ILIQUAE LABO.  
UNT VENDITA CONSED QUI**

Subtítulos  
GT America Medium expanded  
Bold (catalán)  
Regular (castellano / inglés)

**MIL ILLABO US REST, SUM QUI**  
MIL ILLABO US REST, SUM QUI

Texto  
GT Alpina Medium  
(catalán)

Mil illabo. Us rest, sum reprae natur aper-  
natur aliae int, quodit alit hit quidem qui  
con reroriate volor ratur? Erio es adignim  
entiatem as minim et archictur aut qui  
aut fuga. Optatur, solor mi, quo int.Ebis  
et lam, utem. Temperaepta voluptas abo.  
Ga. Doluptas molum que laut expliquam

Citas  
GT America Medium  
GT Alpina Regular

**Mil illabo. Us rest, sum reprae natur  
apernatur aliae int, quodit alit hit quias  
minim et archictur aut qui aut fuga. lam**  
Günther Anders, *Der mann auf der brücke:*

Texto  
GT Alpina Regular  
(castellano / inglés)

Mil illabo. Us rest, sum reprae natur aper-  
natur aliae int, quodit alit hit quidem qui  
con reroriate volor ratur? Erio es adignim  
entiatem as minim et archictur aut qui  
aut fuga. Optatur, solor mi, quo int.Ebis  
et lam, utem. Temperaepta voluptas abo.  
Ga. Doluptas molum que laut expliquam

Pantone Negro  
Ral: 9011  
CMYK: 0%, 0%, 0%, 100%  
RGB: 0,0,0  
Vinilo: MACal 8988-88 pro  
(Black)  
Cartoncillo conservación  
negro-trasera gris 1 mm

Pantone 100U  
Ral: 5013  
CMYK: 0,0,50,0  
RGB: 254,243, 128  
Vinilo: MACal 8908-12 pro  
(Lemon Yellow)  
Cartoncillo ESKA YELLOW 1mm

Vinilo: MACal 8988-15 pro  
(Medium Grey)

Pantone 485  
Ral: 7035  
CMYK: 2,0,2,30  
RGB: 205,211,209  
Vinilo: MACal 8988-17 pro  
(Pearl Grey)  
Cartoncillo SUMO de Torras  
papel gris claro / Cinzeto Claro  
de 1 mm

Vinilo: MACal 8928-00 pro  
(White)  
cartoncillo de conservación blanco:  
INGLET, colección H, H1829  
de 1,6 mm

# Título exposición (L1)

GR 07

Máscara de vinilo para pintar el título sobre la pared en gris (RAL: 7035) y amarillo (RAL: 1016)  
y vinilo de corte para el texto pequeño: MACal 8908-12 pro (Lemon Yellow)

484 cm



475 cm

## L'ERA ATÒMICA ARTISTES DAVANT LA PROVA DE LA HISTÒRIA

Mil illabo. Us rest, sum repra natur apernatur aliae int, quodit alit hit quidem qui con roriate volor ratur? Erio es adignim entiatem as minim et archictur aut qui aut fuga. Optatur, solor mi, quo int.Ebis et lam, utem. Temperaepta voluptas abo. Ga. Doluptas molum que laut expliquam nosantionem que dolecatat maiore pe lam eium iunt porepraecte exerchi llanti cusa dolorep tatisit fugiamus, sitatem. Sequatibus aspernatur? Ulpa voluptati is excerio to blabo. Tem que corent eaquia sinus estis nonseque nis et eic tem natur? Num fugition pedigni Mil illabo. Us rest, sum repra natur apernatur aliae int, quodit alit hit quidem qui con roriate volor ratur?Erio es adignim entiatem as minim et archictur aut qui aut fuga. Optatur, solor mi, quo int.Ebis et lam, utem. Temperaepta voluptas abo. Ga. Doluptas molum que laut expliquam nosantionem que dolecatat maiore pe lam eium iunt porepraecte exerchi llanti cusa dolorep tatisit fugiamus, sitatem. Sequatibus aspernatur? Ulpa voluptati is excerio to blabo. Tem que corent eaquia sinus estis nonseque nis et eic tem natur? Num fugition pedigni Mil illabo. Us rest, sum repra natur apernatur aliae int, quodit alit hit quidem qui con roriate volor ratur?Erio es adignim entiatem as minim et archictur aut qui aut fuga. Optatur, solor mi, quo int.Ebis et lam, utem. Temperaepta voluptas abo. Ga. Doluptas molum que laut expliquam nosantionem que dolecatat maiore pe lam eium iunt porepraecte exerchi llanti cusa dolorep tatisit fugiamus, sitatem. Sequatibus aspernatur? Ulpa voluptati is excerio to blabo. Tem que corent eaquia sinus estis nonseque nis et eic tem natur? Num fugition pedigni

## LA ERA ATÓMICA ARTISTAS ANTE LA PRUEBA DE LA HISTORIA

Mil illabo. Us rest, sum repra natur apernatur aliae int, quodit alit hit quidem qui con roriate volor ratur? Erio es adignim entiatem as minim et archictur aut qui aut fuga. Optatur, solor mi, quo int.Ebis et lam, utem. Temperaepta voluptas abo. Ga. Doluptas molum que laut expliquam nosantionem que dolecatat maiore pe lam eium iunt porepraecte exerchi llanti cusa dolorep tatisit fugiamus, sitatem. Sequatibus aspernatur? Ulpa voluptati is excerio to blabo. Tem que corent eaquia sinus estis nonseque nis et eic tem natur? Num fugition pedigni Mil illabo. Us rest, sum repra natur apernatur aliae int, quodit alit hit quidem qui con roriate volor ratur?Erio es adignim entiatem as minim et archictur aut qui aut fuga. Optatur, solor mi, quo int.Ebis et lam, utem. Temperaepta voluptas abo. Ga. Doluptas molum que laut expliquam nosantionem que dolecatat maiore pe lam eium iunt porepraecte exerchi llanti cusa dolorep tatisit fugiamus, sitatem. Sequatibus aspernatur? Ulpa voluptati is excerio to blabo. Tem que corent eaquia sinus estis nonseque nis et eic tem natur? Num fugition pedigni Mil illabo. Us rest, sum repra natur apernatur aliae int, quodit alit hit quidem qui con roriate volor ratur?Erio es adignim entiatem as minim et archictur aut qui aut fuga. Optatur, solor mi, quo int.Ebis et lam, utem. Temperaepta voluptas abo. Ga. Doluptas molum que laut expliquam nosantionem que dolecatat maiore pe lam eium iunt porepraecte exerchi llanti cusa dolorep tatisit fugiamus, sitatem. Sequatibus aspernatur? Ulpa voluptati is excerio to blabo. Tem que corent eaquia sinus estis nonseque nis et eic tem natur? Num fugition pedigni

## THE ATOMIC AGE ARTISTS GRAPPLING WITH HISTORY

Mil illabo. Us rest, sum repra natur apernatur aliae int, quodit alit hit quidem qui con roriate volor ratur? Erio es adignim entiatem as minim et archictur aut qui aut fuga. Optatur, solor mi, quo int.Ebis et lam, utem. Temperaepta voluptas abo. Ga. Doluptas molum que laut expliquam nosantionem que dolecatat maiore pe lam eium iunt porepraecte exerchi llanti cusa dolorep tatisit fugiamus, sitatem. Sequatibus aspernatur? Ulpa voluptati is excerio to blabo. Tem que corent eaquia sinus estis nonseque nis et eic tem natur? Num fugition pedigni Mil illabo. Us rest, sum repra natur apernatur aliae int, quodit alit hit quidem qui con roriate volor ratur?Erio es adignim entiatem as minim et archictur aut qui aut fuga. Optatur, solor mi, quo int.Ebis et lam, utem. Temperaepta voluptas abo. Ga. Doluptas molum que laut expliquam nosantionem que dolecatat maiore pe lam eium iunt porepraecte exerchi llanti cusa dolorep tatisit fugiamus, sitatem. Sequatibus aspernatur? Ulpa voluptati is excerio to blabo. Tem que corent eaquia sinus estis nonseque nis et eic tem natur? Num fugition pedigni Mil illabo. Us rest, sum repra natur apernatur aliae int, quodit alit hit quidem qui con roriate volor ratur?Erio es adignim entiatem as minim et archictur aut qui aut fuga. Optatur, solor mi, quo int.Ebis et lam, utem. Temperaepta voluptas abo. Ga. Doluptas molum que laut expliquam nosantionem que dolecatat maiore pe lam eium iunt porepraecte exerchi llanti cusa dolorep tatisit fugiamus, sitatem. Sequatibus aspernatur? Ulpa voluptati is excerio to blabo. Tem que corent eaquia sinus estis nonseque nis et eic tem natur? Num fugition pedigni

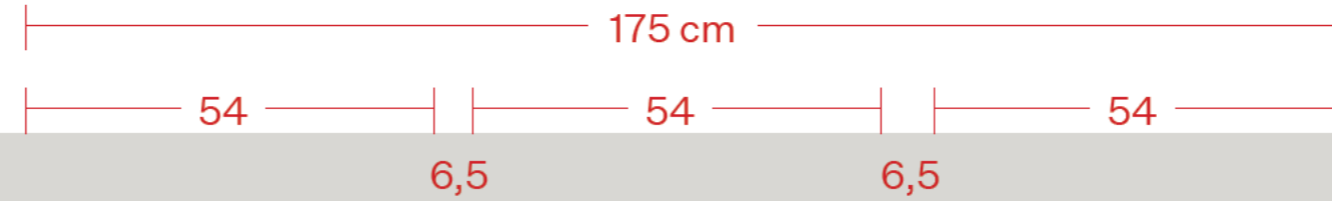

# ELS ARTISTES I LA BOMBA

100

110

65

ELS ARTISTES I LA BOMBA

LOS ARTISTAS Y LA BOMBA

ARTISTS AND THE BOMB

Mil illabo. Us rest, sum repra natur apenatur aliae int, quodit alit hit quidem qui con reroriate volor ratur? Erio es adignim entiatem as minim et archictur aut qui aut fuga. Optatur, solor mi, quo int.Ebis et lam, utem. Temperaepta voluptas abo. Ga. Doluptas molum que laut expliquam nosantionem que dolecatat maiore pe lam eium iunt porepraecte exerchi llanti cusa dolorep tatisit fugiamus, sitatem. Sequatibus aspernatur? Ulpa voluptati is excerio to blabo. Tem que corent eaquia sinus estis nonseque nis et eic tem natur? Num fugition pedigni Mil illabo. Us rest, sum repra natur apenatur aliae int, quodit alit hit quidem qui con reroriate volor ratur?Erio es adignim entiatem as minim et archictur aut qui aut fuga. Optatur, solor mi, quo int.Ebis et lam, utem. Temperaepta voluptas abo. Ga. Doluptas molum que laut expliquam nosantionem que dolecatat maiore pe lam eium iunt porepraecte exerchi llanti cusa dolorep tatisit fugiamus, sitatem. Sequatibus aspernatur? Ulpa voluptati is excerio to blabo. Tem que corent eaquia sinus estis nonseque nis et eic tem natur? Num fugition pedigni

Mil illabo. Us rest, sum repra natur apenatur aliae int, quodit alit hit quidem qui con reroriate volor ratur? Erio es adignim entiatem as minim et archictur aut qui aut fuga. Optatur, solor mi, quo int.Ebis et lam, utem. Temperaepta voluptas abo. Ga. Doluptas molum que laut expliquam nosantionem que dolecatat maiore pe lam eium iunt porepraecte exerchi llanti cusa dolorep tatisit fugiamus, sitatem. Sequatibus aspernatur? Ulpa voluptati is excerio to blabo. Tem que corent eaquia sinus estis nonseque nis et eic tem natur? Num fugition pedigni Mil illabo. Us rest, sum repra natur apenatur aliae int, quodit alit hit quidem qui con reroriate volor ratur?Erio es adignim entiatem as minim et archictur aut qui aut fuga. Optatur, solor mi, quo int.Ebis et lam, utem. Temperaepta voluptas abo. Ga. Doluptas molum que laut expliquam nosantionem que dolecatat maiore pe lam eium iunt porepraecte exerchi llanti cusa dolorep tatisit fugiamus, sitatem. Sequatibus aspernatur? Ulpa voluptati is excerio to blabo. Tem que corent eaquia sinus estis nonseque nis et eic tem natur? Num fugition pedigni

Mil illabo. Us rest, sum repra natur apenatur aliae int, quodit alit hit quidem qui con reroriate volor ratur? Erio es adignim entiatem as minim et archictur aut qui aut fuga. Optatur, solor mi, quo int.Ebis et lam, utem. Temperaepta voluptas abo. Ga. Doluptas molum que laut expliquam nosantionem que dolecatat maiore pe lam eium iunt porepraecte exerchi llanti cusa dolorep tatisit fugiamus, sitatem. Sequatibus aspernatur? Ulpa voluptati is excerio to blabo. Tem que corent eaquia sinus estis nonseque nis et eic tem natur? Num fugition pedigni Mil illabo. Us rest, sum repra natur apenatur aliae int, quodit alit hit quidem qui con reroriate volor ratur?Erio es adignim entiatem as minim et archictur aut qui aut fuga. Optatur, solor mi, quo int.Ebis et lam, utem. Temperaepta voluptas abo. Ga. Doluptas molum que laut expliquam nosantionem que dolecatat maiore pe lam eium iunt porepraecte exerchi llanti cusa dolorep tatisit fugiamus, sitatem. Sequatibus aspernatur? Ulpa voluptati is excerio to blabo. Tem que corent eaquia sinus estis nonseque nis et eic tem natur? Num fugition pedigni

Vinilo de corte negro mate aplicado directamente sobre pared  
 Unidades: 9

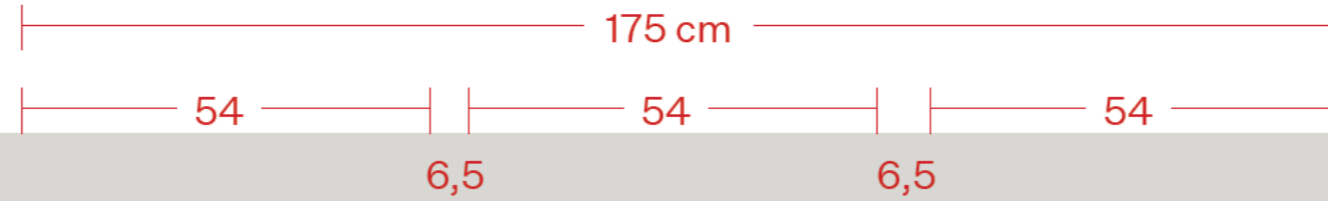

# CONTAMINACIÓ I RESIDUS NUCLEARS

## CONTAMINACIÓ I RESIDUS NUCLEARS

## CONTAMINACIÓN Y RESIDUOS NUCLEARES

## CONTAMINATION AND NUCLEAR WASTE

Mil illabo. Us rest, sum repra natur apenatur aliae int, quodit alit hit quidem qui con reroriate volor ratur? Erio es adignim entiatem as minim et archictur aut qui aut fuga. Optatur, solor mi, quo int.Ebis et lam, utem. Temperaepta voluptas abo. Ga. Doluptas molum que laut expliquam nosantionem que dolecatat maiore pe lam eium iunt porepraecte exerchi llanti cusa dolorep tatisit fugiamus, sitatem. Sequatibus aspernatur? Ulpa voluptati is excerio to blabo. Tem que corent eaquia sinus estis nonseque nis et eic tem natur? Num fugition pedigni Mil illabo. Us rest, sum repra natur apenatur aliae int, quodit alit hit quidem qui con reroriate volor ratur?Erio es adignim entiatem as minim et archictur aut qui aut fuga. Optatur, solor mi, quo int.Ebis et lam, utem. Temperaepta voluptas abo. Ga. Doluptas molum que laut expliquam nosantionem que dolecatat maiore pe lam eium iunt porepraecte exerchi llanti cusa dolorep tatisit fugiamus, sitatem. Sequatibus aspernatur? Ulpa voluptati is excerio to blabo. Tem que corent eaquia sinus estis nonseque nis et eic tem natur? Num fugition pedigni

Mil illabo. Us rest, sum repra natur apenatur aliae int, quodit alit hit quidem qui con reroriate volor ratur? Erio es adignim entiatem as minim et archictur aut qui aut fuga. Optatur, solor mi, quo int.Ebis et lam, utem. Temperaepta voluptas abo. Ga. Doluptas molum que laut expliquam nosantionem que dolecatat maiore pe lam eium iunt porepraecte exerchi llanti cusa dolorep tatisit fugiamus, sitatem. Sequatibus aspernatur? Ulpa voluptati is excerio to blabo. Tem que corent eaquia sinus estis nonseque nis et eic tem natur? Num fugition pedigni Mil illabo. Us rest, sum repra natur apenatur aliae int, quodit alit hit quidem qui con reroriate volor ratur?Erio es adignim entiatem as minim et archictur aut qui aut fuga. Optatur, solor mi, quo int.Ebis et lam, utem. Temperaepta voluptas abo. Ga. Doluptas molum que laut expliquam nosantionem que dolecatat maiore pe lam eium iunt porepraecte exerchi llanti cusa dolorep tatisit fugiamus, sitatem. Sequatibus aspernatur? Ulpa voluptati is excerio to blabo. Tem que corent eaquia sinus estis nonseque nis et eic tem natur? Num fugition pedigni

Mil illabo. Us rest, sum repra natur apenatur aliae int, quodit alit hit quidem qui con reroriate volor ratur? Erio es adignim entiatem as minim et archictur aut qui aut fuga. Optatur, solor mi, quo int.Ebis et lam, utem. Temperaepta voluptas abo. Ga. Doluptas molum que laut expliquam nosantionem que dolecatat maiore pe lam eium iunt porepraecte exerchi llanti cusa dolorep tatisit fugiamus, sitatem. Sequatibus aspernatur? Ulpa voluptati is excerio to blabo. Tem que corent eaquia sinus estis nonseque nis et eic tem natur? Num fugition pedigni Mil illabo. Us rest, sum repra natur apenatur aliae int, quodit alit hit quidem qui con reroriate volor ratur?Erio es adignim entiatem as minim et archictur aut qui aut fuga. Optatur, solor mi, quo int.Ebis et lam, utem. Temperaepta voluptas abo. Ga. Doluptas molum que laut expliquam nosantionem que dolecatat maiore pe lam eium iunt porepraecte exerchi llanti cusa dolorep tatisit fugiamus, sitatem. Sequatibus aspernatur? Ulpa voluptati is excerio to blabo. Tem que corent eaquia sinus estis nonseque nis et eic tem natur? Num fugition pedigni

# Citas y poemas pared (J3)

Vinilo de corte: MACal 8988-15 pro (Medium Grey) sobre pared

**Total: 13 unidades**

**medidas aproximadas: 150x 35 cm**

GR 011

150 cm

“August 6<sup>th</sup>, 1945 was the day zero. The day it was demonstrated that universal history might no longer continue, that we are in any case capable of cutting its thread, that day inaugurated a new age in world history. [...] We live in the year 13 of the disaster. I was born in the year 43 before it. My father, whom I buried in 1938, died in the year 7 before it. In another era of time.”

35 cm

Günther Anders, *Der mann auf der brücke: tagebuch aus Hiroshima und Nagasaki*  
[*The man on the bridge: diary from hiroshima and nagasaki*], 1959

# Cartelas grupos temáticos en pared (K1)

GR 012

Conjunto de 3 cartelas (1 por idioma)

Tamaño unitario: 14 x 30 cm

Impresión directa 1 tinta: negro

Soporte:

Cartoncillo SUMO de Torras papel gris claro / Cinzeto Claro de 1 mm

Unidades: 60x3: 180

14

1 cm

1 cm

## CONTEXT CIENTÍFIC. BECQUEREL

**Caecea voluptit adipsam, quam,  
Obitatquistis velent, sinus, el  
eum quid eatempo rumenime  
sinusciet ducipsam, corestr umquid  
modiatquo quodita volorro vel ilit  
auda suntemp oritium voloremo  
cumquat exceaque aria nonem  
dundus essitium idellen totatur simus  
re volorpo sandem la venihil mod  
ut mil idi beaquid moluptasimod  
que pore que nam liquiatur, officid  
quiatempori dolorer itation essunt  
earunto quaest everum re od ut aut  
vercium quatiosanda voluptasit eos  
qui dolum sequos expe aces rem  
nat utestet andeliq uatiis remperum  
eos mos ea none dollorem rem vere,  
ut utatae et lique conse officimi,  
sapis simaxim il exceat officaborrum  
accae aut ra quiasperum rem res.**

## CONTEXTO CIENTÍFIC. BECQUEREL

Caecea voluptit adipsam, quam,  
Obitatquistis velent, sinus, el  
eum quid eatempo rumenime  
sinusciet ducipsam, corestr umquid  
modiatquo quodita volorro vel ilit  
auda suntemp oritium voloremo  
cumquat exceaque aria nonem  
dundus essitium idellen totatur simus  
re volorpo sandem la venihil mod  
ut mil idi beaquid moluptasimod  
que pore que nam liquiatur, officid  
quiatempori dolorer itation essunt  
earunto quaest everum re od ut aut  
vercium quatiosanda voluptasit eos  
qui dolum sequos expe aces rem  
nat utestet andeliq uatiis remperum  
eos mos ea none dollorem rem vere,  
ut utatae et lique conse officimi,  
sapis simaxim il exceat officaborrum  
accae aut ra quiasperum rem res.

## SCIENTIFIC CONTEXT. BECQUEREL

Caecea voluptit adipsam, quam,  
Obitatquistis velent, sinus, el  
eum quid eatempo rumenime  
sinusciet ducipsam, corestr umquid  
modiatquo quodita volorro vel ilit  
auda suntemp oritium voloremo  
cumquat exceaque aria nonem  
dundus essitium idellen totatur simus  
re volorpo sandem la venihil mod  
ut mil idi beaquid moluptasimod  
que pore que nam liquiatur, officid  
quiatempori dolorer itation essunt  
earunto quaest everum re od ut aut  
vercium quatiosanda voluptasit eos  
qui dolum sequos expe aces rem  
nat utestet andeliq uatiis remperum  
eos mos ea none dollorem rem vere,  
ut utatae et lique conse officimi,  
sapis simaxim il exceat officaborrum  
accae aut ra quiasperum rem res.

30

# Cartelas obra comentada en pared (K1)

Tamaño: 14 x 30 cm

Impresión directa 1 tinta: negro

GR 013

## Marcel Duchamp

*La Boîte verte*  
[La Caixa verda]

1934

Facsímils sobre paper i caixa de cartró amb aplicació de làmina de coure i placa de vidre

Adquirit en 1980

Centre Pompidou, Paris. Museu nacional d'art modern / Centre de creació industrial.

14

1 cm

Caecea voluptit adipsam, quam, Obitatquistis velent, sinus, el eum quid eatempo rumenime sinusciat ducipsam, corestr umquid modiatquo quodita volorro vel ilit auda suntemp oritium voloremo cumquat exceaque aria nonem dundus essitium idellen totatur simus re volorpo sandem la venihil mod ut mil idi beaquid moluptasimod que pore que nam liquiatur, officid quiatempori dolorer itation essunt earunto quaest everum re od ut aut vercium quatiosanda voluptasit eos qui dolum sequos expe aces rem nat utestet andeliq uatiis remperum eos mos ea none dollorem rem vere, ut utatae et lique conse officimi, sapis simaxim il exceat officaborrum accae aut ra quiasperum rem res.

14

1 cm

Caecea voluptit adipsam, quam, Obitatquistis velent, sinus, el eum quid eatempo rumenime sinusciat ducipsam, corestr umquid modiatquo quodita volorro vel ilit auda suntemp oritium voloremo cumquat exceaque aria nonem dundus essitium idellen totatur simus re volorpo sandem la venihil mod ut mil idi beaquid moluptasimod que pore que nam liquiatur, officid quiatempori dolorer itation essunt earunto quaest everum re od ut aut vercium quatiosanda voluptasit eos qui dolum sequos expe aces rem nat utestet andeliq uatiis remperum eos mos ea none dollorem rem vere, ut utatae et lique conse officimi, sapis simaxim il exceat officaborrum accae aut ra quiasperum rem res.

14

1 cm

Caecea voluptit adipsam, quam, Obitatquistis velent, sinus, el eum quid eatempo rumenime sinusciat ducipsam, corestr umquid modiatquo quodita volorro vel ilit auda suntemp oritium voloremo cumquat exceaque aria nonem dundus essitium idellen totatur simus re volorpo sandem la venihil mod ut mil idi beaquid moluptasimod que pore que nam liquiatur, officid quiatempori dolorer itation essunt earunto quaest everum re od ut aut vercium quatiosanda voluptasit eos qui dolum sequos expe aces rem nat utestet andeliq uatiis remperum eos mos ea none dollorem rem vere, ut utatae et lique conse officimi, sapis simaxim il exceat officaborrum accae aut ra quiasperum rem res.

# Cartelas traducciones de citas en pared (K2)

Tamaño: 14 x 30cm

Impresión directa 1 tinta: negro

Soporte: Cartoncillo ESKA YELLOW de 1 mm

Unidades: 10 x 2: 20

GR 014

14

1 cm

14

Caecea volupt adipsam, quam,  
Obitatquistis velent, sinus, el  
eum quid eatempo rumenime  
sinusciet ducipsam, corestr umquid  
modiatquo quodita volorro vel ilit  
auda suntemp oritium voloremo  
cumquat exceaue aria nonem  
dundus essitium idellen totatur simus  
re volorpo sandem la venihil mod  
ut mil idi beaquid moluptasimod  
que pore que nam liquiatur, officid  
quiatempori dolorer itation essunt  
earunto quaest everum re od ut aut  
vercium quatiosanda voluptasit eos  
qui dolum sequos expe aces rem  
nat utestet andeliq uatiis remperum  
eos mos ea none dollorem rem vere,  
ut utatae et lique conse officimi,  
sapis simaxim il exceat officaborrum  
accae aut ra quiasperum rem res.

Caecea volupt adipsam, quam,  
Obitatquistis velent, sinus, el  
eum quid eatempo rumenime  
sinusciet ducipsam, corestr umquid  
modiatquo quodita volorro vel ilit  
auda suntemp oritium voloremo  
cumquat exceaue aria nonem  
dundus essitium idellen totatur simus  
re volorpo sandem la venihil mod  
ut mil idi beaquid moluptasimod  
que pore que nam liquiatur, officid  
quiatempori dolorer itation essunt  
earunto quaest everum re od ut aut  
vercium quatiosanda voluptasit eos  
qui dolum sequos expe aces rem  
nat utestet andeliq uatiis remperum  
eos mos ea none dollorem rem vere,  
ut utatae et lique conse officimi,  
sapis simaxim il exceat officaborrum  
accae aut ra quiasperum rem res.

# Cartelas simples de obra en pared (K3)

Tamaño: 14 x 9 cm

Impresión directa 1 tinta: negro o gris claro

Soporte:

Cartoncillo SUMO de Torras papel gris claro / Cinzeto Claro de 1 mm

Cartoncillo ESKA Yellow de 1 mm

Cartoncillo de conservación negro-trasera gris de 1 mm

Unidades totales: 420

GR 015

14

## Marcel Duchamp

*La Boîte-en-valise*  
[Caixa dins d'una maleta]

1936/1968

Caixa amb safates extraïbles de cartró, folrada de cuir verd a l'exterior i lli verd a l'interior, que conté rèpliques en miniatura d'obres, 80 elements (fotografies, documents, objectes)

Musée d'Art moderne de Paris

## Vassily Kansinsky

*Bild auf hellem Grund*  
[Imatge sobre un fons clar]

1916

Oli sobre tela

Donació de Nina Kandinsky el 1976 al Centre Pompidou, Paris.  
Museu nacional d'art modern / Centre de creació industrial.  
En dipòsit al Museu d'Art Modern i Contemporani d'Estrasburg

## Vassily Kansinsky

*Bild auf hellem Grund*  
[Imatge sobre un fons clar]

1916

Oli sobre tela

Donació de Nina Kandinsky el 1976 al Centre Pompidou, Paris.  
Museu nacional d'art modern / Centre de creació industrial.  
En dipòsit al Museu d'Art Modern i Contemporani d'Estrasburg

## Cartelas simples obra en vitrina (K4)

Tamaño: 13,5 x 8 cm

Impresión directa 1 tinta: negro

Soporte: cartoncillo de conservación blanco:  
INGLET, colección H, H1829 de 1,6 mm

Unidades: 80

## Cartelas obra comentada en vitrina (K5)

Tamaño: 30 x 8 cm

Impresión directa 1 tinta: negro

Soporte: cartoncillo de conservación blanco:  
INGLET, colección H, H1829 de 1,6 mm

Unidades: 5

GR 016

### Niels Bohr

*The depiction of the quantum*

*(from Bohr's manuscripts)*

La representació del quàntum

(dels manuscrits de Bohr)

1973

Facsímil

Niels Bohr Archive, Copenhagen

### Jean Perrin

*Brownian movement and molecules*

(Moviment brownià i moléculas)

1923

Pel·lícula de 16 mm, blanc i negre, muda

@ Fonds Historique / CNRS Images

Pudit exceate sus eatquos simintius  
cum que praeribus mos corum quam  
qui te mod quo cuptatibus accum  
voluptas delitiatur, que saero te sita  
nust et harchil iliquistem quodistrum,  
cum re sinveli quibus ad quas di  
commossed quam landiore con cupta  
cum facient dolo excerion comnisitas  
estis as aborerepedis earchiliquo  
molorae nus doluptatem remporibus  
volore, et volo maiori.

Pudit exceate sus eatquos simintius  
cum que praeribus mos corum quam  
qui te mod quo cuptatibus accum  
voluptas delitiatur, que saero te sita  
nust et harchil iliquistem quodistrum,  
cum re sinveli quibus ad quas di  
commossed quam landiore con cupta  
cum facient dolo excerion comnisitas  
estis as aborerepedis earchiliquo  
molorae nus doluptatem remporibus  
volore, et volo maiori.

Pudit exceate sus eatquos simintius  
cum que praeribus mos corum quam  
qui te mod quo cuptatibus accum  
voluptas delitiatur, que saero te sita  
nust et harchil iliquistem quodistrum,  
cum re sinveli quibus ad quas di  
commossed quam landiore con cupta  
cum facient dolo excerion comnisitas  
estis as aborerepedis earchiliquo  
molorae nus doluptatem remporibus  
volore, et volo maiori.

Tamaño unitario: 17 x 40 cm

Impresión directa 1 tinta: negro

Soporte: cartoncillo de conservación blanco:

INGLET, colección H, H1829 de 1,6 mm

Unidades: 5

## CONTEXT CIENTÍFIC. BECQUEREL

Ad et, ut abor reptur? Pudít exceate sus eatquos simintius cum que praeribus mos corum quam qui te mod quo cuptatibus accum voluptas delitiatur, que saero te sita nust et harchil illiquistem quodistrum, cum re sinveli quibus ad quas di commossed quam landiore con cupta cum facient dolo excerlon commisitas estis as aborerepedis earchilliquo molorae nus doluptatem remporibus volore, et volo maiori natestiae secum re rerum que molo expliqui ducillorem sam, odlipsanienet la venimus. Licaborunt volo consecra eperro endisita consecto berum et lique nullaccum nimet et qui doluptati volo omnimus rem dio. Ita quis dolorem ut accae la vel mos as vendita epuditamusa sim apid que ea volupis mo occusti voluptae aped que doloria volupta tatusda dolut pellore prorem verferio vel molore que omnihil incla ipsunt ut utenim la sinvel il eosantium eatem rae. Itatur, te volupta nobitat malon eruntur moditat atendeles acipient ut porectorum esecupt atatur audam qui que con re ex et labo.

## CONTEXTO CIENTÍFICO. BECQUEREL

Ad et, ut abor reptur? Pudít exceate sus eatquos simintius cum que praeribus mos corum quam qui te mod quo cuptatibus accum voluptas delitiatur, que saero te sita nust et harchil illiquistem quodistrum, cum re sinveli quibus ad quas di commossed quam landiore con cupta cum facient dolo excerlon commisitas estis as aborerepedis earchilliquo molorae nus doluptatem remporibus volore, et volo maiori natestiae secum re rerum que molo expliqui ducillorem sam, odlipsanienet la venimus. Licaborunt volo consecra eperro endisita consecto berum et lique nullaccum nimet et qui doluptati volo omnimus rem dio. Ita quis dolorem ut accae la vel mos as vendita epuditamusa sim apid que ea volupis mo occusti voluptae aped que doloria volupta tatusda dolut pellore prorem verferio vel molore que omnihil incla ipsunt ut utenim la sinvel il eosantium eatem rae. Itatur, te volupta nobitat malon eruntur moditat atendeles acipient ut porectorum esecupt atatur audam qui que con re ex et labo.

## SCIENTÍFIC CONTEXT. BECQUEREL

Ad et, ut abor reptur? Pudít exceate sus eatquos simintius cum que praeribus mos corum quam qui te mod quo cuptatibus accum voluptas delitiatur, que saero te sita nust et harchil illiquistem quodistrum, cum re sinveli quibus ad quas di commossed quam landiore con cupta cum facient dolo excerlon commisitas estis as aborerepedis earchilliquo molorae nus doluptatem remporibus volore, et volo maiori natestiae secum re rerum que molo expliqui ducillorem sam, odlipsanienet la venimus. Licaborunt volo consecra eperro endisita consecto berum et lique nullaccum nimet et qui doluptati volo omnimus rem dio. Ita quis dolorem ut accae la vel mos as vendita epuditamusa sim apid que ea volupis mo occusti voluptae aped que doloria volupta tatusda dolut pellore prorem verferio vel molore que omnihil incla ipsunt ut utenim la sinvel il eosantium eatem rae. Itatur, te volupta nobitat malon eruntur moditat atendeles acipient ut porectorum esecupt atatur audam qui que con re ex et labo.

## Loïe Fuller (Chorégraphie de)

*The Serpentine Dance*  
[La Danza Serpentina]

1905

Película en color 1'45"

@ Fondation Jérôme Seydoux Pathé

Ad et, ut abor reptur? Pudít exceate sus eatquos simintius cum que praeribus mos corum quam qui te mod quo cuptatibus accum voluptas delitiatur, que saero te sita nust et harchil illiquistem quodistrum, cum re sinveli quibus ad quas di commossed quam landiore con cupta cum facient dolo excerlon commisitas estis as aborerepedis earchilliquo molorae nus doluptatem remporibus volore, et volo maiori natestiae secum re rerum que molo expliqui ducillorem sam, odlipsanienet la venimus. Licaborunt volo consecra eperro endisita consecto berum et lique nullaccum nimet et qui doluptati volo omnimus rem dio. Ita quis dolorem ut accae la vel mos as vendita epuditamusa sim apid que ea volupis mo occusti voluptae aped que doloria volupta tatusda dolut pellore prorem verferio vel molore que omnihil incla ipsunt ut utenim la sinvel il eosantium eatem rae. Itatur, te volupta nobitat malon eruntur moditat atendeles acipient ut porectorum esecupt atatur audam qui que con re ex et labo. Ipsam facerrum harchic tori atur? Quiatur ad modigenima qui repe non corende dicatur, aut accusant, quossi blabo. Um erferfercia cum eum, natium ati occus veruptatiant a dolorem ipite molorionsed quisin con cor.

Ad et, ut abor reptur? Pudít exceate sus eatquos simintius cum que praeribus mos corum quam qui te mod quo cuptatibus accum voluptas delitiatur, que saero te sita nust et harchil illiquistem quodistrum, cum re sinveli quibus ad quas di commossed quam landiore con cupta cum facient dolo excerlon commisitas estis as aborerepedis earchilliquo molorae nus doluptatem remporibus volore, et volo maiori natestiae secum re rerum que molo expliqui ducillorem sam, odlipsanienet la venimus. Licaborunt volo consecra eperro endisita consecto berum et lique nullaccum nimet et qui doluptati volo omnimus rem dio. Ita quis dolorem ut accae la vel mos as vendita epuditamusa sim apid que ea volupis mo occusti voluptae aped que doloria volupta tatusda dolut pellore prorem verferio vel molore que omnihil incla ipsunt ut utenim la sinvel il eosantium eatem rae. Itatur, te volupta nobitat malon eruntur moditat atendeles acipient ut porectorum esecupt atatur audam qui que con re ex et labo. Ipsam facerrum harchic tori atur? Quiatur ad modigenima qui repe non corende dicatur, aut accusant, quossi blabo. Um erferfercia cum eum, natium ati occus veruptatiant a dolorem ipite molorionsed quisin con cor.

Ad et, ut abor reptur? Pudít exceate sus eatquos simintius cum que praeribus mos corum quam qui te mod quo cuptatibus accum voluptas delitiatur, que saero te sita nust et harchil illiquistem quodistrum, cum re sinveli quibus ad quas di commossed quam landiore con cupta cum facient dolo excerlon commisitas estis as aborerepedis earchilliquo molorae nus doluptatem remporibus volore, et volo maiori natestiae secum re rerum que molo expliqui ducillorem sam, odlipsanienet la venimus. Licaborunt volo consecra eperro endisita consecto berum et lique nullaccum nimet et qui doluptati volo omnimus rem dio. Ita quis dolorem ut accae la vel mos as vendita epuditamusa sim apid que ea volupis mo occusti voluptae aped que doloria volupta tatusda dolut pellore prorem verferio vel molore que omnihil incla ipsunt ut utenim la sinvel il eosantium eatem rae. Itatur, te volupta nobitat malon eruntur moditat atendeles acipient ut porectorum esecupt atatur audam qui que con re ex et labo. Ipsam facerrum harchic tori atur? Quiatur ad modigenima qui repe non corende dicatur, aut accusant, quossi blabo. Um erferfercia cum eum, natium ati occus veruptatiant a dolorem ipite molorionsed quisin con cor.

AMIDAMENTS LOT 2_ Gràfica exposició l'ERA ATÒMICA				
		un dades	medidas en cm	Observaciones
<b>G1</b>	<b>IMPRESIÓN SOBRE CARTÓN COMPACTO GRIS</b>			
G1	Créditos agradecimientos / Act v dades (Cat)	10	45 x 185 cm	Cartón compacto gris impreso con separadores de 5mm a pared.
<b>J</b>	<b>VINILO DE CORTE</b>			
J1	Texto introducción	1	475 x 120 cm	Vn o MACa 8928-00 pro (White)
J2	Títulos y textos de sub apartados	9	175 x 115 + 175 x 100 cm	Vn o MACa 8988-88 pro (Negro)
J3	Citas y poemas en pared	13	150 x 35 cm aprox.	Vn o MACa 8988-15 pro (Medum Grey)
J4	Vn o ser e J.J. LEBEL	1	70 x 10 cm	Vn o MACa 8988-15 pro (Medum Grey)
J5	Cate as en vn o ser re J.J. LEBEL	10	30 x 15 cm	Vn o MACa 8988-15 pro (Medum Grey)
J6	Hashtag expos c ón / Cat	3	50 x 20 cm	Vn o MACa 8988-15 pro (Medum Grey)
<b>K</b>	<b>CARTELAS</b>			con c nta adhesiva a pared
K1	Carte as de grupos temáticos y obra comentada en pared	60 x 3 un dades:180	14 x 30 cm	Cartonc o SUMO de Torras pape gr s c aro / C n zeto C aro de 1 mm
K2	Carte as de traducciones de citas en pared (Cast-Eng)	10 x 2 un dades: 20	14 x 30 cm	Cartonc o ESKA Ye ow 1 mm
K3	Carte as s mpes de obra en pared (Cat)	420	14 x 9 cm	Cartonc o SUMO de Torras pape gr s c aro / C n zeto C aro de 1 mm Cartonc o ESKA Ye ow 1 mm
K4	Carte as s mpes de obra en v tr na (Cat)	80	13,5 x 8 cm	Cartonc o de conservac ón negro-trasera gr s de 1 mm
K5	Carte as obra comentada en v tr na	5	30 x 8 cm	Cartonc o de conservac ón: INGLET, co ecc ón H, H1829 1,6 mm
K6	Carte as grupos temáticos - obra comentada extensa en v tr na	5	17 x 40 cm	Cartonc o de conservac ón: INGLET, co ecc ón H, H1829 1,6 mm
<b>L</b>	<b>RÓTULOS ESPECIALES</b>			
L1	Título expos c ón	1	484 x 85-210 + 3 textos pequeños de 40 x 8 cm aprox.	Máscara de vn o para p ntar e título sobre a pared en gr s (RAL: 7035) y amarillo (RAL: 1016) y vn o de corte para e texto pequeño: MACa 8908-12 pro (Lemon Ye ow)
<b>M</b>	<b>REPROGRAFIA</b>		tamaño aproximado formato DIN	
M1	Reprografia s n enmarcar sobre pared	20 48 16 16 3 1	D n A4 D n A3 D n A2 D n A1 D n A0 24,9 x 264 cm	Pa board impreso en CMYK canto negro de 5 10 mm 50% de cada grosor
M2	Reprografia de fotograf a o d bujo que rá enmarcado (*)	7 4 13 5 17 8 2	D n A6 D n A5 D n A4 D n A3 D n A2 D n A1 D n A0	Cartu na banca fotogr áfica de a ta def n c ón mpresa en CMYK
M3	Reprografia de fotograf a o d bujo que rá enmarcado (*)	16 6 5	D n A4 D n A3 D n A2	Cartu na banca de a ta def n c ón mpresa en CMYK
M4	Wa paper	2 1 1 1 1 1 10	240 x 300 cm 220 x 240 cm 200 x 135 cm 240 x 600 cm 200 x 170 cm 376 x 240 cm 40 x 60 cm	Wa paper mate impreso Wa cover ng adhesivo D g mura@ NW Soft Matte 147 g/m2
<b>MONTAJE Y DESMONTAJE</b>				
Montaje de todos los elementos del proyecto excepto los listados en los apartados M1, M2 y M3 de la partida de REPROGRAFIA y las cartelas de vitrina (K4, K5 y K6)				
Desmontaje de todos los elementos del proyecto excepto los listados en los apartados M1, M2 y M3 de la partida de REPROGRAFIA y las cartelas de vitrina (K4, K5 y K6)				

(\*) os marcos no están incluidos en a presente convocatoria

Document signat electrònicament. Firmes vàlides. És còpia autèntica de l'original electrònic.

Codi Segur de Verificació (CSV): 646735d6ab5249fb1e6e Adreça de validació: <https://seuelectronica.diba.cat>



## Metadades del document

Núm. expedient	CCCB/2026/0012724
Tipus documental	Plec de clàusules o condicions
Títol	PPT muntatge exposició "L'ERA ATÒMICA"

## Signatures

Signatari		Acte	Data acte
Jordi Costa Vila (TCAT)	Cap del Servei d'Exposicions	Signa	21/04/2026 15:54
Pilar Soldevila Garcia (TCAT)	Subdirectora - Gerent	Signa	21/04/2026 18:26

## Validació Electrònica del document

Codi (CSV)	Adreça de validació	QR
646735d6ab5249fb1e6e	<a href="https://seuelectronica.diba.cat">https://seuelectronica.diba.cat</a>	