

**PROJECTE BÀSIC I EXECUTIU DELS TREBALLS  
D'ARRANJAMENT DEL FERM DE L'AVINGUDA JOAN CELMA**



**AJUNTAMENT  
MAS DE BARBERANS**

**PROMOTOR:**

AJUNTAMENT DE MAS DE BARBERANS

**DENOMINACIÓ:**

PROJECTE BÀSIC I EXECUTIU DELS TREBALLS D'ARRANJAMENT DEL FERM DE  
L'AVINGUDA JOAN CELMA

**REDACCIÓ DOCUMENT TÈCNIC:**

SERVEIS TÈCNICS MUNICIPALS  
AJUNTAMENT DE MAS DE BARBERANS

# INDEX

<b>INDEX.....</b>	<b>2</b>
<b>1 DG. DADES GENERALS .....</b>	<b>4</b>
1.1 OBJECTE DEL PROJECTE .....	4
1.2 AGENTS DEL PROJECTE .....	4
1.3 SITUACIÓ.....	4
1.4 TERMINI EXECUCIÓ DELS TREBALLS .....	5
1.5 PREUS CONTRADICTORIS .....	5
1.6 CLASSIFICACIÓ CONTRACTISTA .....	6
1.7 NORMATIVA APLICABLE .....	6
1.8 ANTECEDENTS .....	19
1.9 AFECTACIONS I SERVEIS AFECTATS.....	19
<b>2 M. MEMÒRIA DESCRIPTIVA I CONSTRUCTIVA.....</b>	<b>20</b>
2.1 OBJECTE DE L' ACTUACIÓ .....	20
2.2 DESCRIPCIÓ GENERAL DE L' ACTUACIÓ.....	20
2.3 REPORTATGE FOTOGRÀFIC ESTAT ACTUAL.....	23
2.4 SUPERFÍCIES DE L' ACTUACIÓ .....	24
<b>3 MEMÒRIA CONSTRUCTIVA DE L'ACTUACIÓ.....</b>	<b>25</b>
3.1 DESCRIPCIÓ BÀSICA DELS SISTEMES QUE COMPOSEN EL PROJECTE .....	25
3.2 MEMÒRIA CONSTRUCTIVA.....	28
<b>4 AMIDAMENTS I PRESSUPOST .....</b>	<b>33</b>
4.1 AMIDAMENTS.....	33
4.2 PRESSUPOST .....	34
4.3 QUADRE MÀ OBRA .....	35
4.4 QUADRE MAQUINÀRIA .....	36
4.5 QUADRE MATERIALS .....	37
4.6 QUADRE DE PREUS N°1 .....	38
4.7 QUADRE DE PREUS N°2 .....	39
4.8 RESUM DEL PRESSUPOST.....	40

<b>5</b>	<b>DOCUMENTACIÓ GRÀFICA</b> .....	<b>41</b>
<b>6</b>	<b>ANNEXS</b> .....	<b>42</b>
6.1	GESTIÓ DE RESIDUS .....	42
6.2	ESTUDI DE SEGURETAT I SALUT .....	48
6.3	PLEC DE CONDICIONS TÈCNIQUES .....	67
6.4	CONTROL DE QUALITAT .....	163
6.5	MANUAL D'ÚS I MANTENIMENT.....	200



# 1 DG. DADES GENERALS

## 1.1 OBJECTE DEL PROJECTE

El present document es redacta en relació als treballs necessaris per a **l'arranjament del ferm de l'Avinguda Joan Celma**, situat al terme municipal del Mas de Barberans.

L'ajuntament de Mas de Barberans pretén realitzar l'arranjament i millora del ferm del paviment de l'Avinguda Joan Celma.

L'objectiu de l'actuació consisteix en arranjar el ferm del paviment de l'avinguda Joan Celma degut a les diferents irregularitats i desperfectes que presenta en gairebé tot el seu recorregut.

També es realitzarà l'arranjament d'un talús/parterre que hi ha entre el recorregut del propi carrer. Aquesta actuació permetrà realitzar parterres de formes amb pendents més suaus a diferents nivells, que faran que les aigües s'evacuin més lentament, no produint així erosions fortes com ha estat en el cas actual.

## 1.2 AGENTS DEL PROJECTE

El peticionari del present document es:

**Ajuntament de Mas de Barberans**  
Avinguda Joan Celma, s/n,  
43514  
Mas de Barberans,  
TARRAGONA

**Telèfon:** 977 739 000  
**E-mail:** info@masdebarberans.net  
**Web:** <https://masdebarberans.net/>

L'autor del document és l'arquitecte:

**Marc Ferrando Torrubiano**  
Serveis tècnics municipals del Mas de Barberans

**Telèfon:** 977 739 000  
**E-mail:** info@masdebarberans.net  
**Web:** <https://masdebarberans.net/>

## 1.3 SITUACIÓ

El municipi de Mas de Barberans s'emplaça al sud de la província de Tarragona, a la comarca del Montsià. S'emplaça al vessant est de la Serra dels Ports de Tortosa - Beseit.

Les obres es situen a l'Av. Celma:



- L'inici de l'avda. Celma arrenca a la confluència entre la carretera TV-3421, el carrer Major i el carrer Jaume Sabaté Villaroya i l'acabament dels treballs d'arranjament del carrer finalitzen abans d'arribar a l'Ajuntament, concretament a l'inici de la pujada del carrer de la part oest del municipi.
- El parterre a arranjar i on cal actuar per garantir que les obres del ferm tinguin una vida útil més llarga es situa a la zona est del propi carrer, just a l'espai que queda entre aquesta via quan hi ha el canvi de direcció.



Carrer on actuar: color groc.

Parterre on actuar: color blau.

#### 1.4 TERMINI EXECUCIÓ DELS TREBALLS

S'estima la durada dels treballs en un màxim de 90 dies, des de l'inici dels mateixos i fins a deixar l'obra totalment acabada.

#### 1.5 PREUS CONTRADICTORIS

En cas que fos necessari realitzar alguna unitat d'obra que no constés en el quadre de preus de la contracta, s'establirà un nou preu utilitzant els preus unitaris de mà d'obra, materials i maquinària del quadre de preus de la contracta o en el seu defecte del quadre de preus de l'ITEC de l'any en curs i en el cas que encara en manqués algun, s'utilitzarà el preu mig del mercat d'aquest element simple, en quant als rendiments s'aplicaran els quadre de l'ITEC si conté aquesta unitat d'obra, en cas contrari es fixarà el que aprovi el responsable de la contracta en el moment de l'encàrrec. Quan per la realització dels treballs, l'Ajuntament consideri necessari utilitzar mitjans el preu del qual no hagi estat ofertat pel contractista, podrà fixar un preu amb el contractista o bé contractar directament amb un tercer el treball que s'hagi de realitzar amb dit mitjà, sense que per això el contractista tingui dret a indemnització alguna.

## 1.6 CLASSIFICACIÓ CONTRACTISTA

Pel tipus d'obra no és exigible la classificació de l'empresari per contractar amb les administracions públiques.

El plec de clàusules administratives particulars corresponent que regirà la licitació per l'adjudicació del contracte d'obres establirà els criteris de solvència tècnica i econòmica necessaris per a establir la tipologia d'empresa capacitada per a executar les obres.

## 1.7 NORMATIVA APLICABLE

### **PLANEJAMENT VIGENT:**

Normes del planejament urbanístic dels municipis sense planejament a Catalunya- Terres de l'Ebre.

D'acord amb les Normes de Planejament Urbanístic de Mas de Barberans:

- El carrer està classificat de sòl urbà i es situa en el sistema viari.
- El parterre està també classificat de sòl urbà i es troba en un sistema d'espai lliure de protecció.

### **NORMATIVA APLICABLE:**

#### **Normativa general**

- Decret Legislatiu 1/2010, de 3 d'agost, pel qual s'aprova el Text refós de la Llei d'urbanisme (DOGC 5/8/2010)
- Llei 3/2012, del 22 de febrer, de modificació del Text refós de la Llei d'urbanisme, aprovat pel Decret Legislatiu 1/2010, del 3 d'agost. (DOGC 29/2/2012)
- Llei 3/2010, de 18 de febrer, de prevenció i seguretat en matèria d'incendis en establiments, activitats, infraestructures i edificis. (DOGC núm. 5584 de 10/03/2010)
- Decret 305/2006, de 18 de juliol, pel qual s'aprova el Reglament d'urbanisme (DOGC 24/7/2006)
- Código Técnico de la Edificación DB SI 5 Seguridad en caso de incendio. Intervención de los bomberos (BOE 28/03/2006)
- Decret 123/2005, de mesures de prevenció dels incendis forestals en les urbanitzacions sense continuïtat immediata amb la trama urbana. (DOGC núm. 4407 de 16/06/2005)
- Llei 9/2003, de mobilitat (DOGC 27/6/2003)
- Real Decreto Legislativo 7/2015, de 30 de octubre, por el que se aprueba el texto refundido de la Ley de Suelo y Rehabilitación Urbana. (anterior RD 2/2008 derogada)
- Llei 5/2003, de 22 d'abril, de mesures de prevenció dels incendis forestals en les urbanitzacions sense continuïtat immediata amb la trama urbana.
- Llei 2/2014, del 27 de gener, de mesures fiscals, administratives, financeres i del sector públic.
- Decret 64/1995, de 7 de març, pel qual s'estableixen mesures de prevenció d'incendis forestals.



### Normativa arranament fermes

- Guia para el proyecto y la ejecución de muros de escollera en obras de carretera, Ministerio de Fomento, 2006.
- UNE 146510. Estabilidad de los áridos y fragmentos de roca frente a la acción de inmersión en agua.
- UNE 146511. Estabilidad de los áridos y fragmentos de roca frente a la acción de los ciclos de humedad-sequedad.
- UNE EN 1926. Métodos de ensayo para piedra natural. Determinación de la resistencia a compresión.
- UNE EN 13383-1. Escolleras. Parte 1: Especificaciones.
- Norma 5.2-IC "Drenaje Superficial", de la Instrucción de Carreteras (Orden FOM/298/2016, de 15 de Febrer) i la modificació realitzada per la Orden FOM/185/2017, de 5 de Març.
- Norma 6.1-IC "Secciones de Firme" de la Instrucción de Carreteras (Orden FOM/3460/2003, de 28 de Novembre).
- Norma 8.3-IC "Señalización de Obra", de la Instrucción de Carreteras (Orden de 31 d'Agost de 1987).
- PG-3/75 Pliego de Prescripciones Técnicas Generales para Obras de Carreteras y Puentes de la Dirección General de Carreteras y Caminos Vecinales, aprovada per O.M. de 6 de Febrer de 1976; i totes les seves posteriors modificacions per O.M. o O.C.
- Normes UNE-EN 13108 sobre el marcat CE de les mescles bituminoses i formigons asfàltics.
- Real Decret 1627/1997, de 24 d'octubre, pel que s'estableixen disposicions mínimes de seguretat i de salut en les obres de construcció.
- Llei 31/1995, de 8 de Novembre, de Prevenció de Riscos Laborals.
- Llei 34/07, de 15 de Novembre, de Calidad del aire y protección de la atmosfera.
- Reial Decret 1481/2001, de 27 de Desembre, pel que es Regula l'eliminació de residus mitjançant dipòsit en abocador.
- Reial Decret 105/2008, de 1 de Febrer, pel que es Regula la producció i gestió dels residus de construcció i demolició.
- Reial Decret 210/2018, de 6 d'Abril, pel qual s'aprova el Programa de prevenció i gestió de residus i recursos de Catalunya (PRECAT20) (publicat al BOE núm. 92, de 16 d'abril).
- Decret 152/2017, de 17 d'Octubre, sobre la classificació, la codificació i les vies de gestió dels residus a Catalunya.
- Decret 89/2010, de 29 de Juny, pel qual s'aprova el Programa de gestió de residus de la construcció de Catalunya (PROGROC), es regula la producció i gestió dels residus de la construcció i demolició, i el cànon sobre la deposició controlada dels residus de la construcció.
- Ordre VIV/561/2010, d'1 de Febrer, per la que es desenvolupa el document tècnic de condicions bàsiques d'accessibilitat i no discriminació per l'accés i utilització dels espais públics urbanitzats.



- Llei 13/2014, de 30 d'Octubre, d'accessibilitat i les seves posteriors correccions als DOGC núm. 6892 i DOGC núm. 6809.
- Llei 6/1996, de 18 de Juny, de modificació de la Llei 22/1983, de 21 de Novembre, de protecció de l'ambient Atmosfèric.
- Llei 9/2017, de 8 de Novembre, de contractes del sector públic, per la qual es transposen a l'ordenament jurídic espanyol les directives del Parlament Europeu i del Consell 2014/23/UE i 2014/24/UE, de 26 de Febrer de 2014.
- Ordre HFP/1298/2017, de 26 de Desembre, per la que es publiquen els límits dels diferents tipus de contractes a efectes de la contractació del sector públic a partir de l'1 de Gener de 2018.

## Normativa tècnica general d'Edificació

### Aspectes generals

Ley de Ordenación de la Edificación, LOE

Ley 38/1999 (BOE: 06/11/99) i les seves posteriors modificacions

Código Técnico de la Edificación, CTE

RD 314/2006, de 17 de març de 2006 (BOE 28/03/2006), modificat per RD 1371/2007 (BOE 23/10/2007) i per RD 1675/2008 (BOE 18/10/2008), i les seves correccions d'errades (BOE 20/12/2007 i 25/01/2008)

Orden VIV 984/2009 (BOE 23/4/2009), i la seva correcció d'errades (BOE 23/09/2009)

RD 173/2010 pel qual es modifica el Codi Tècnic de l'Edificació, en matèria d'accessibilitat i no discriminació a persones amb discapacitat (BOE 11/03/2010)

Ley 8/2013 (BOE 27/6/2013)

Orden FOM/ 1635/2013, d'actualització del DB HE (BOE 12/09/2013) amb correcció d'errades (BOE 08/11/2013)

Orden FOM/588/2017, pel la qual es modifica el DB HE i el DB HS (BOE 23/06/2017)

RD 732/2019, de 20 de desembre de 2019, pel que es modifica el Codi Tècnic de l'Edificació (BOE 27/12/2019).

Reglamento Europeo de Productos de Construcción (*marcatge CE dels productes, equips i sistemes*)

Reglamento (UE) 305/2011, i les seves posteriors modificacions

Normas para la redacción de proyectos y dirección de obras de edificación

D 462/1971 (BOE: 24/3/71) i la seva posterior modificació

Normas sobre el libro de Ordenes y asistencias en obras de edificación

O 9/6/1971 (BOE: 17/6/71) i les seves posteriors modificacions

Certificado final de dirección de obras

D 462/1971 (BOE: 24/3/71) i la seva posterior modificació

## REQUISITS BÀSICS DE QUALITAT DE L'EDIFICACIÓ

### Ús de l'edifici

#### Habitatge

Llei de l'habitatge

Llei 18/2007 (DOGC: 9/1/2008) i correcció errades (DOGC 7/2/2008) i les seves posteriors modificacions

Condicions mínimes d'habitabilitat dels habitatges i la cèdula d'habitabilitat



D 141/2012 (DOGC 2/11/2012) i la seva posterior modificació

Acreditació de determinats requisits prèviament a l'inici de la construcció dels habitatges

D 282/91 (DOGC:15/01/92)

### Altres usos

Segons reglamentacions específiques

## Accessibilitat

Condiciones básicas de accesibilidad y no discriminación de las personas con discapacidad para el acceso y utilización de los espacios públicos urbanizados y edificaciones

RD 505/2007 (BOE 113 de l'11/5/2007) i la seva posterior modificació

CTE Part I Exigències bàsiques de seguretat d'utilització i accessibilitat, SUA

CTE DB Document Bàsic SUA Seguretat d'utilització i accessibilitat

RD 314/2006 (BOE 28/03/2006) i les seves posteriors modificacions

Llei d'accessibilitat

Llei 13/2014 (DOGC 4/11/2014) i la seva posterior modificació

Codi d'accessibilitat de Catalunya, de desplegament de la Llei 20/91

D 135/95 (DOGC 24/3/95) i les seves posteriors modificacions

## Seguretat estructural

CTE Part I Exigències bàsiques de Seguretat Estructural, SE

CTE DB SE Document Bàsic Seguretat Estructural, Bases de càlcul

CTE DB SE AE Document Bàsic Accions a l'edificació

RD 314/2006 (BOE 28/03/2006) i les seves posteriors modificacions

## Seguretat en cas d'incendi

CTE Part I Exigències bàsiques de seguretat en cas d'incendi, SI

CTE DB SI Document Bàsic Seguretat en cas d'Incendi

RD 314/2006 (BOE 28/03/2006) i les seves posteriors modificacions

Reglamento de seguridad en caso de incendios en establecimientos industriales, RSCIEI

RD 2267/2004, (BOE: 17/12/2004) i les seves posteriors modificacions

Prevenió i seguretat en matèria d'incendis en establiments, activitats, infraestructures i edificis.

Llei 3/2010 del 18 de febrer (DOGC: 10.03.10) i les seves posteriors modificacions

Instruccions tècniques complementàries, SPs (DOGC 25/10/2012)

## Seguretat d'utilització i accessibilitat

CTE Part I Exigències bàsiques de seguretat d'utilització i accessibilitat, SUA

CTE DB SUA Document Bàsic Seguretat d'Utilització i Accessibilitat

SUA-1 Seguretat enfront al risc de caigudes

SUA-2 Seguretat enfront al risc d'impacte o enganxades

SUA-3 Seguretat enfront al risc "d'aprisionament"

SUA-5 Seguretat enfront al risc causat per situacions d'alta ocupació



SUA-6 Seguretat enfront al risc d'ofegament  
SUA-7 Seguretat enfront al risc causat per vehicles en moviment  
SUA-8 Seguretat enfront al risc causat pel llamp  
SUA-9 Accessibilitat  
RD 314/2006 (BOE 28/03/2006) i les seves posteriors modificacions

## Salubritat

CTE Part I Exigències bàsiques d'Habitabilitat Salubritat, HS  
CTE DB HS Document Bàsic Salubritat  
HS 1 Protecció enfront de la humitat  
HS 2 Recollida i evacuació de residus  
HS 3 Qualitat de l'aire interior  
HS 4 Subministrament d'aigua  
**HS 5 Evacuació d'aigües**  
**HS 6 Protecció contra l'exposició al radó**  
RD 314/2006 (BOE 28/03/2006) i les seves posteriors modificacions  
**Es regula l'adopció de criteris ambientals i d'ecoeficiència en els edificis**  
D 21/2006 (DOGC: 16/02/2006) I D 111/2009 (DOGC:16/7/2009)

## Protecció enfront del soroll

CTE Part I Exigències bàsiques d'Habitabilitat Protecció davant del soroll, HR  
CTE DB HR Document Bàsic Protecció davant del soroll  
RD 314/2006 (BOE 28/03/2006) i les seves posteriors modificacions  
Ley del ruido  
Ley 37/2003 (BOE 276, 18.11.2003) i la seva posterior modificació  
Zonificación acústica, objetivos de calidad y emisiones acústicas  
RD 1367/2007 (BOE 23/10/2007) i la seva posterior modificació  
**Llei de protecció contra la contaminació acústica**  
**Llei 16/2002 (DOGC 3675, 11.07.2002) i la seva posterior modificació**  
**Reglament de la Llei 16/2002 de protecció contra la contaminació acústica**  
**Decret 176/2009 (DOGC 5506, 16.11.2009) i les seves posteriors modificacions**  
**Es regula l'adopció de criteris ambientals i d'ecoeficiència en els edificis**  
D 21/2006 (DOGC: 16/02/2006) i D 111/2009 (DOGC:16/7/2009)  
[Ordenances municipals](#)

## Estalvi d'energia

CTE Part I Exigències bàsiques d'estalvi d'energia, HE  
CTE DB HE Document Bàsic Estalvi d'Energia  
HE-0 Limitació del consum energètic  
HE-1 Condicions per al control de la demanda energètica



HE-2 Condicions de les instal·lacions tèrmiques  
HE-3 Condicions de les instal·lacions d'il·luminació  
HE-4 Contribució mínima d'energia renovable per cobrir la demanda d'ACS  
HE-5 Generació mínima d'energia elèctrica  
RD 314/2006 (BOE 28/03/2006) i les seves posteriors modificacions.

Es regula l'adopció de criteris ambientals i d'ecoeficiència en els edificis  
D 21/2006 (DOGC: 16/02/2006) i D 111/2009 (DOGC:16/7/2009)

## NORMATIVA DELS SISTEMES CONSTRUCTIUS DE L'EDIFICI

### Sistemes estructurals

CTE DB SE Document Bàsic Seguretat Estructural, Bases de càlcul  
CTE DB SE AE Document Bàsic Accions a l'edificació  
CTE DB SE C Document Bàsic Fonaments  
CTE DB SE A Document Bàsic Acer  
CTE DB SE M Document Bàsic Fusta  
CTE DB SE F Document Bàsic Fàbrica  
CTE DB SI 6 Resistència al foc de l'estructura i Annexes C, D, E, F  
RD 314/2006 (BOE 28/03/2006) i les seves posteriors modificacions.  
NCSE-02 Norma de Construcción Sismorresistente. Parte general y edificación  
RD 997/2002, de 27 de setembre (BOE: 11/10/02)  
CE Codi Estructural  
RD 470/2021, de 29 de juny, pel qual s'aprova el Codi Estructural  
NRE-AEOR-93 Norma reglamentària d'edificació sobre accions en l'edificació en les obres de rehabilitació estructural dels sostres d'edificis d'habitatges  
O 18/1/94 (DOGC: 28/1/94)

### Sistemes constructius

CTE DB HS 1 Protecció enfront de la humitat  
**CTE DB HS 6 Protecció contra l'exposició al radó**  
CTE DB HR Protecció davant del soroll  
CTE DB HE 1 Condicions per al control de la demanda energètica  
CTE DB SE AE Accions en l'edificació  
CTE DB SE F Fàbrica i altres  
CTE DB SI Seguretat en cas d'incendi, SI 1 i SI 2, Annex F  
CTE DB SUA Seguretat d'Utilització i Accessibilitat, SUA 1 i SUA 2  
RD 314/2006 (BOE 28/03/2006) i les seves posteriors modificacions.  
Codi d'accessibilitat de Catalunya, de desplegament de la Llei 20/91  
D 135/95 (DOGC: 24/3/95) i les seves posteriors modificacions.  
Es regula l'adopció de criteris ambientals i d'ecoeficiència en els edificis  
D 21/2006 (DOGC: 16/02/2006) i D 111/2009 (DOGC:16/7/2009)



## Sistema de condicionaments, instal·lacions i serveis

**Instal·lacions d'ascensors**

CTE DB SUA 9 Seguretat d'utilització i accessibilitat (*ascensor accessible*)

RD 173/2010 (BOE 11.03.2010)

[Codi d'Accessibilitat de Catalunya, de desplegament de la Llei 20/91 \(\*ascensor adaptat i practicable\*\)](#)

[D 135/95 \(DOGC 24/3/95\) i les seves posteriors modificacions](#)

CTE DB SI 4 Seguretat en cas d'incendi. Instal·lacions de protecció en cas d'incendi (*ascensor d'emergència*)

RD 173/2010 (BOE 11.03.2010)

Requisitos esenciales de seguridad para la comercialización de ascensores y componentes de seguridad de ascensores

RD 203/2016 (BOE: 25/5/2016)

Reglamento de aparatos de elevación y su manutención. Instrucciones Técnicas Complementarias

RD 2291/85 (BOE: 11/12/85) i les seves posteriors modificacions

Instrucción Técnica Complementaria AEM 1 "Ascensores" del Reglamento de aparatos de elevación y manutención,

RD 88/2013 (BOE 22/2/2013) i les seves posteriors modificacions

Prescripciones para el incremento de la seguridad del parque de ascensores existentes

RD 57/2005 (BOE: 4/2/2005) i la seva posterior modificació

Normes per a la comercialització i posada en servei de les màquines

RD 1644/08 de 10 d'octubre (BOE 11.10.08) i la seva posterior modificació

Se autoriza la instalación de ascensores sin cuarto de máquinas

Resolución 3/4/97 (BOE: 23/4/97) i la seva posterior modificació

Se autoriza la instalación de ascensores con máquinas en foso

Resolución 10/09/98 (BOE: 25/9/98)

S'aprova el procediment administratiu per a la posada en servei de noves instal·lacions d'ascensors en edificis existents sense espai lliure de seguretat o refugi en els extrems del recorregut

Instrucció 8/05 (DGEMSI 07/07/2005)

[Aplicació a Catalunya del Reial Decret 88/2013, de 8 de febrer, pel qual s'aprova la Instrucció tècnica complementària AEM 1 "Ascensores" del Reglament d'aparells d'elevació i manutenció, aprovat pel RD 2291/1985, de 8 de novembre](#)

[Ordre EMO/254/2013 \(DOGC 23/10/2013\)](#)

**Instal·lacions de recollida i evacuació de residus**

CTE DB HS 2 Recollida i evacuació de residus

RD 314/2006 (BOE 28/03/2006) i les seves posteriors modificacions

[Ordenances municipals](#)

**Instal·lacions d'aigua**

CTE DB HS 4 Subministrament d'aigua

RD 314/2006 (BOE 28/03/2006) i les seves posteriors modificacions

Criterios sanitarios del agua de consumo humano

RD 140/2003 (BOE 21/02/2003) i les seves posteriors modificacions

Criterios higiénico-sanitarios para la prevención y control de la legionelosis



RD 865/2003 (BOE 18/07/2003) i la seva posterior modificació

Reglamento d'equips a pressió. Instruccions tècniques complementàries

RD 809/2021, de 21 de setembre (BOE 11/10/2021)

Es regula l'adopció de criteris ambientals i d'ecoeficiència en els edificis

D 21/2006 (DOGC 16/02/2006) I D111/2009 (DOGC:16/7/2009)

Condicions higienicosanitàries per a la prevenció i el control de la legionel·losi

D 352/2004 (DOGC 29/07/2004)

Mesures de foment per a l'estalvi d'aigua en determinats edificis i habitatges (d'aplicació obligatòria als edificis destinats a serveis públics de la Generalitat de Catalunya, així com en els habitatges finançats amb ajuts atorgats o gestionats per la Generalitat de Catalunya)

D 202/98 (DOGC 06/08/98)

[Ordenances municipals](#)

---

### Instal·lacions d'aigua calenta sanitària

CTE DB HS 4 Subministrament d'aigua

RD 314/2006 (BOE 28/03/2006) i les seves posteriors modificacions

CTE DB HE 4 Contribució mínima d'energia renovable per cobrir la demanda d'ACS

RD 314/2006 (BOE 28/03/2006) i les seves posteriors modificacions

RITE Reglamento de Instalaciones Térmicas en los Edificios

RD 1027/2007 (BOE: 29/8/2007) i les seves posteriors modificacions

Criterios higiénico-sanitarios para la prevención y control de la legionelosis

RD 865/2003 (BOE 18/07/2003) i la seva posterior modificació

**Es regula l'adopció de criteris ambientals i d'ecoeficiència en els edificis**

D 21/2006 (DOGC 16/02/2006) I D111/2009 (DOGC:16/7/2009)

---

### Instal·lacions d'evacuació

CTE DB HS 5 Evacuació d'aigües

RD 314/2006 (BOE 28/03/2006) i les seves posteriors modificacions

Es regula l'adopció de criteris ambientals i d'ecoeficiència en els edificis

D 21/2006 (DOGC 16/02/2006) I D111/2009 (DOGC:16/7/2009)

[Ordenances municipals](#)

### Instal·lacions de protecció contra el radó

CTE DB HS 6 Protecció contra l'exposició al radó

RD 732/2019, de 20 de desembre de 2019, pel qual es modifica el Codi Tècnic de l'Edificació (BOE 27/12/2019).

### Instal·lacions tèrmiques

CTE DB HE 2 Condicions de les instal·lacions tèrmiques (remet al RITE)

RD 314/2006 (BOE 28/03/2006) i les seves posteriors modificacions.

RITE Reglamento de Instalaciones Térmicas en los Edificios

RD 1027/2007 (BOE: 29/8/2007) i les seves posteriors i modificacions

Requisitos de diseño ecológico aplicables als productes relacionados con la energia

RD 187/2011 (BOE: 3/3/2011)



Criterios higiénico-sanitarios para la prevención y control de la legionelosis

RD 865/2003 (BOE 18/07/2003) i la seva posterior modificació

Reglamento de equipos a presión. Instrucciones técnicas complementarias

RD 809/2021, de 21 de setembre (BOE 11/10/2021)

[Condicions higienicosanitàries per a la prevenció i el control de la legionel·losi](#)

[D 352/2004 \(DOGC 29/07/2004\)](#)

[Ordenances municipals](#)

## Instal·lacions de ventilació

---

CTE DB HS 3 Qualitat de l'aire interior

RD 314/2006 (BOE 28/03/2006) i les seves posteriors modificacions.

RITE Reglamento de Instalaciones Térmicas en los Edificios

RD 1027/2007 (BOE: 29/8/2007) i les seves posteriors i modificacions

CTE DB SI 3.7 Control de fums

RD 314/2006 (BOE 28/03/2006) i les seves posteriors modificacions.

Reglamento de seguridad en caso de incendios en establecimientos industriales, RSCIEI

RD 2267/2004, (BOE: 17/12/2004) i les seves posteriors modificacions

[Ordenances municipals](#)

## Instal·lacions de combustibles

---

### Gas natural i GLP

Reglamento técnico de distribución y utilización de combustibles gaseosos y sus instrucciones técnicas complementarias.

ITC-ICG 03 Instalaciones de almacenamiento de gases licuados del petróleo (GLP) en depósitos fijos

ITC-ICG 06 Instalaciones de almacenamiento de gases licuados del petróleo (GLP) para uso propio

ITC-ICG 07 Instalaciones receptoras de combustibles gaseosos

RD 919/2006 (BOE: 4/9/2006) i les seves posteriors modificacions

Reglamento general del servicio público de gases combustibles

D 2913/1973 (BOE: 21/11/73) i les seves posteriors modificacions, derogat en tot allò que contradiguin o s'oposin al que es disposa al "Reglamento técnico de distribución y utilización de combustibles gaseosos y sus instrucciones técnicas complementarias", aprovat pel RD 919/2006

Reglamento de redes y acometidas de combustibles gaseosos e instrucciones

O 18/11/74 (BOE: 6/12/74) i les seves posteriors modificacions, derogat en tot allò que contradiguin o s'oposin al que es disposa al "Reglamento técnico de distribución y utilización de combustibles gaseosos y sus instrucciones técnicas complementarias", aprovat pel RD 919/2006

### Gas-oil

Instrucción Técnica Complementaria MI-IP-03 "Instalaciones Petrolíferas para uso propio"

RD 1523/1999 (BOE: 22/10/1999) i la seva posterior modificació

RD 1427/1997 (BOE: 23/10/1997) i les seves posteriors modificacions

## Instal·lacions d'electricitat

---

REBT Reglamento electrotécnico para baja tensión. Instrucciones Técnicas Complementarias

RD 842/2002 (BOE 18/09/02) i les seves posteriors modificacions



Instrucción Técnica complementaria (ITC) BT 52 "Instalaciones con fines especiales. Infraestructura para la recarga de vehículos eléctricos", del Reglamento electrotécnico de baja tensión, y se modifican otras instrucciones técnicas complementarias del mismo.

RD 1053/2014 (BOE 31/12/2014) i la seva posterior modificació

CTE DB HE-5 Generació mínima d'energia elèctrica

RD 314/2006 (BOE 28/03/2006) i les seves posteriors modificacions.

Actividades de transporte, distribución, comercialización, suministro y procedimientos de autorización de instalaciones de energía eléctrica

RD 1955/2000 (BOE: 27/12/2000) i les seves posteriors modificacions. Obligació de centre de transformació, distàncies línies elèctriques

Reglamento de condiciones técnicas y garantías de seguridad en líneas eléctricas de alta tensión y sus instrucciones técnicas complementarias, ITC-LAT 01 a 09

RD 223/2008 (BOE: 19/3/2008) i les seves posteriors modificacions

Reglamento sobre condiciones técnicas y garantías de seguridad en centrales eléctricas y centros de transformación

RD 337/2014 (BOE: 9/6/2014) i les seves posteriors modificacions

Normas sobre ventilación y acceso de ciertos centros de transformación

Resolució 19/6/1984 (BOE: 26/6/84)

Conexión a red de instalaciones de producción de energía eléctrica de pequeña potencia

RD 1699/2011 (BOE: 8/12/2011) i les seves posteriors modificacions

Procediment administratiu aplicable a les instal·lacions solars fotovoltaïques connectades a la xarxa elèctrica

D 352/2001, de 18 de setembre (DOGC 02.01.02)

Normes Tècniques particulars de FECSA-ENDESA relatives a les instal·lacions de xarxa i a les instal·lacions d'enllaç

Resolució ECF/4548/2006 (DOGC 22/2/2007)

Especificacions particulars i projectes tipus d'Endesa Distribució Eléctrica, SLU.

Resolució de 5 de desembre de 2018 de la Direcció General d'Energia i Mines (BOE: 28/12/2018)

Procediment a seguir en les inspeccions a realitzar pels organismes de control que afecten a les instal·lacions en ús no inscrites al Registre d'instal·lacions tècniques de seguretat industrial de Catalunya (RITSIC)

Instrucció 1/2015, de 12 de març de la Direcció General d'Energia i Mines

Certificat sobre compliment de les distàncies reglamentàries d'obres i construccions a línies elèctriques

Resolució 4/11/1988 (DOGC 30/11/1988)

Condicions i procediment a seguir per fer modificacions en instal·lacions d'enllaç elèctriques de baixa tensió

Instrucció 3/2014, de 20 de març, de la Direcció General d'Energia i Mines

---

## Instal·lacions fotovoltaïques

REBT Reglamento electrotécnico para baja tensión. Instrucciones Técnicas Complementarias

RD 842/2002 (BOE 18/09/02) i les seves posteriors modificacions

Condicions administratives, tècniques i econòmiques de l'autoconsum d'energia elèctrica

RD 244/2019 d'autoconsum (BOE 06/04/2019) i les seves posteriors modificacions

[Ordenances municipals](#)

---

## Instal·lacions d'il·luminació

CTE DB HE-3 Condicions de les instal·lacions d'il·luminació

RD 314/2006 (BOE 28/03/2006) i les seves posteriors modificacions.

CTE DB SUA-4 Seguretat enfront al risc causat per il·luminació inadequada

RD 314/2006 (BOE 28/03/2006) i les seves posteriors modificacions.



REBT ITC-28 Instal·lacions en locals de pública concurrència

RD 842/2002 (BOE 18/09/02) i les seves posteriors modificacions

Llei d'ordenació ambiental de l'enllumenament per a la protecció del medi nocturn

Llei 6/2001 (DOGC 12/6/2001) i les seves posteriors modificacions

## Instal·lacions de telecomunicacions

Infraestructuras comunes en los edificios para el acceso a los servicios de telecomunicación

RD Ley 1/98 de 27 de febrero (BOE: 28/02/98) i les seves posteriors modificacions

Reglamento regulador de las infraestructuras comunes de telecomunicaciones para el acceso a los servicios de telecomunicación en el interior de las edificaciones

RD 346/2011 (BOE 1/04/2011) i les seves posteriors modificacions

Orden ITC/1644/2011, por la que se desarrolla el reglamento regulador de las infraestructuras comunes de telecomunicaciones para el acceso a los servicios de telecomunicación en el interior de las edificaciones, aprobado por el RD 346/2011

ITC/1644/2011, de 10 de juny. (BOE 16/6/2011) i les seves posteriors modificacions

Procedimiento a seguir en las instalaciones colectivas de recepción de televisión en el proceso de su adecuación para la recepción de TDT y se modifican determinados aspectos administrativos y técnicos de las infraestructuras comunes de telecomunicación en el interior de los edificios

Ordre ITC/1077/2006 (BOE: 13/4/2006)

## Instal·lacions de protecció contra incendis

RIPCI Reglamento de Instalaciones de Protección Contra Incendios

RD 513/2017 (BOE 12/6/2017) i les seves posteriors modificacions

CTE DB SI 4 Instal·lacions de protecció en cas d'incendi

RD 314/2006 (BOE 28/03/2006) i les seves posteriors modificacions.

Reglamento de seguridad en caso de incendios en establecimientos industriales, RSCIEI

RD 2267/2004, (BOE: 17/12/2004) i les seves posteriors modificacions

## Instal·lacions de protecció al llamp

CTE DB SUA-8 i Annex B Seguretat enfront al risc causat per l'acció del llamp

RD 314/2006 (BOE 28/03/2006) i les seves posteriors modificacions.

## Certificació energètica dels edificis

Procedimiento Básico para la certificación energética de los edificios

Real Decreto 390/2021 (BOE 02/06/2021)

## Control de qualitat

### Marc general

Código Técnico de la Edificación, CTE

RD 314/2006 (BOE 28/03/2006) i les seves posteriors modificacions.

CE Código Estructural. Capítulo 5. Bases generales para la gestión de la calidad de las estructuras

RD 470/2021, de 29 de juny (BOE 10/08/2021)



Control de qualitat en l'edificació d'habitatges

D 375/1988 (DOGC: 28/12/88) i les seves posteriors modificacions

### Normatives de productes, equips i sistemes (no exhaustiu)

Disposiciones para la libre circulación de los productos de construcción

Reglamento (UE) 305/2011 (DOUE: 04/04/2011) i les seves posteriors modificacions

Clasificación de los productos de construcción y de los elementos constructivos en función de sus propiedades de reacción y de resistencia frente al fuego

RD 842/2013 (BOE: 23/11/2013)

UC-85 recomanacions sobre l'ús de cendres volants en el formigó

O 12/4/1985 (DOGC: 3/5/85)

RC-16 Instrucción para la recepción de cementos

RD 256/2016 (BOE: 25/6/2016)

Criteris d'utilització en l'obra pública de determinats productes utilitzats en l'edificació

R 22/6/1998 (DOGC 3/8/98)

### Gestió de residus de construcció i enderrocs

Regulador de la producción y gestión de los residuos de construcción y demolición

RD 105/2008, d'1 de febrer (BOE 13/02/2008)

Programa de Prevención y Gestión de Residuos y Recursos de Catalunya (PRECAT 20)

RD 210/2018, del 6 d'abril (BOE 16/4/2018) i les seves posteriors modificacions

Residuos y suelos contaminados para una economía circular

Llei 7/2022, de 8 d'abril (BOE 09/04/2022)

Normas generales de valorización de materiales naturales excavados para su utilización en operaciones de relleno y obras distintas a aquellas en las que se generaron

Orden APM/1007/2017, de 10 d'octubre (BOE 21/10/2017)

Text refós de la Llei reguladora dels residus

Decret Legislatiu 1/2009, de 21 de juliol (DOGC 28/7/2009) i les seves posteriors modificacions

Programa de gestió de residus de la construcció de Catalunya (PROGROC), es regula la producció i gestió de residus de la construcció i demolició, i el cànon sobre la deposició controlada dels residus de la construcció.

D 89/2010, 26 juliol, (DOGC 6/07/2010) i les seves posteriors modificacions

### Llibre de l'edifici

Ley de Ordenación de la Edificación, LOE

Llei 38/1999 (BOE 06/11/99) i les seves posteriors modificacions

Código Técnico de la Edificación, CTE

RD 314/2006 (BOE 28/03/2006) i les seves posteriors modificacions

Llibre de l'edifici per a edificis d'habitatge

D 67/2015 (DOGC 7/8/2015)

Si alguna de les normes abans relacionades regula de diferent manera algun concepte, s'entendrà que és d'aplicació la més restrictiva.



Si el prescrit en el present projecte en alguna matèria està en contradicció amb el que dicten les esmenades normes, la qüestió serà resolta per la Direcció d'Obra, així com també les contradiccions que puguin existir entre els diferents condicionats.



## 1.8 ANTECEDENTS

L'Ajuntament del Mas de Barberans té la voluntat de condicionar el ferm de l'Avinguda Joan Celma.

L'àmbit de l'actuació és l'Avinguda Joan Celma de la població del Mas de Barberans. Aquest carrer esta situat a la zona nord del nucli urbà i es troba en un estat de deteriorament important: hi ha clots, reparacions amb formigó i desnivells pel pas continuat de vehicles, sense un manteniment continuat. Es tracta d'una via concorreguda en ser la que dona accés a l'Ajuntament, i disposa d'una superfície aproximada de 2850m<sup>2</sup>.

L'Ajuntament del Mas de Barberans disposa d'un terreny que limita superior i inferiorment per l'Avinguda Joan Celma, i compta amb una superfície total aproximada de 188m<sup>2</sup>. Aquest terreny conté instal·lacions, així com un arbrat en la meitat més septentrional de la parcel·la, amb una pendent transversal considerable; i on van a parar la major part de les aigües pluvials del tram superior del propi carrer Joan Celma, degut a que les pendents transversals del propi carrer van a parar a aquest solar a través d'unes obertures existents entre uns blocs de formigó que fan de separadors entre el carril rodat del carrer i aquesta zona.

Aquest document tècnic té per objecte descriure les obres necessàries per tal de:

- Arranjar i millorar el ferm de l'Avinguda Joan Celma.
- Arranjar el parterre limitat per aquesta mateixa via.

Els treballs programats a realitzar consistiran en diverses actuacions, aquestes vindran definides per la descripció de la partida del pressupost.

Cal esmentar que aquest document és un refós dels dos treballs que segueixen:

- Obres de canalització i drenatge d'aigües en espai de protecció, redactat per l'arquitecte Andreu Queral Moliné a l'Abril de 2025.
- Arranjament del ferm de l'Avinguda Joan Celma, redactat per l'aparellador Jordi Ventura Sansano a l'Abril de 2025.

## 1.9 AFECTACIONS I SERVEIS AFECTATS

Es disposa de tots els terrenys necessaris per tal de poder realitzar les obres descrites en aquest projecte, doncs aquestes es duen a terme íntegrament en terrenys de titularitat pública.

No es preveu l'afecció als serveis d'il·luminació, aigua ni electricitat donada la naturalesa superficial de les obres a realitzar però si que s'actua en la millora del sanejament.

Per si de cas apareixen canonades o conduccions a una profunditat incorrecta, cal considerar la possibilitat de resoldre aquests imprevistos.

En tot cas, les reparacions dels serveis afectats, que siguin clarament detectables, per trencaments accidentals, les durà a terme el contractista amb tota urgència i al seu càrrec.



## 2 M. MEMÒRIA DESCRIPTIVA I CONSTRUCTIVA

### 2.1 OBJECTE DE L'ACTUACIÓ

L'objecte del present document és l'arranjament del ferm de l'avinguda Joan Celma, del Mas de Barberans, degut el seu estat deficient; d'aquesta manera, es planteja l'arrancada de tot el paviment existent i l'execució d'un nou asfalt. A més, s'arranjarà i millorarà el parterre adjunt.

Aquesta avinguda té un forma de U, entre la quan hi ha un parterre que també cal arranjar: es preveu la urbanització i millora de plataformes i parterres més planes o amb pendent més suaus a diferents nivells, i que faran que les aigües s'evacuïn més lentament, no produint així erosions fortes com és en el cas actual; i creant una connexió més directa, de la part superior i inferior del carrer Joan Celma que envolta el solar, amb desnivell d'uns 5m alçada, enlloc de fer la volta per la calçada amb tràfic rodat i sense voreres.

### 2.2 DESCRIPCIÓ GENERAL DE L'ACTUACIÓ

#### ASFALT

Per tal de garantir una correcta funcionalitat del ferm i per tant un correcte funcionament de la via, es planteja l'enderroc de tot el paviment de la via afectada pel projecte i l'asfaltat, prèvia preparació de la base, així com l'ajust i millora de totes les instal·lacions de sanejament afectades.

#### PARTERRE, ESCALES I ACCÉS

Per tal de tenir unes terrasses amb menys pendent i de contenció del terrenys que minimitzi l'erosió que pateix l'actual solar, i connexions entre carrers més directa, i davant el gran desnivell entre carrers, aproximadament d'uns 5m, es creu oportuna la realització d'unes escales de connexió entre els dos carrers, per tal de tenir un traçat més curt i no conviure amb el tràfic rodat, amb el perill que això suposa.

Aquestes escales es constitueixen en dos trams, les quals tindran entre ells un parterre intermig, de graves, per tal d'anar formant terrasses de contenció les quals serviran per reduir la velocitat de les possibles aigües i escorrenties, evitant així erosions futures i no malmetre el terreny.

#### PARTERRE PLAÇA

Degut al desnivell descrit, amb la realització de dos trams d'escales, es preveu la creació d'una plataforma intermitja de descans, i que es transformarà com una placeta o lloc d'estada i lleure, tranquil·la i amb vistes a tota la plana del Montsià, amb un paviment acollidor de fusta IPE, i dotat d'un banc amb característiques similar, integrat en el mur de contenció de xapa metàl·lica d'acer corten, amb la seva corresponent il·luminació tènue per tenir una estada el més plaent possible.

Per crear aquest plataforma, a l'igual que les escales, s'executen uns parterres o contencions intermitges, amb murets metàl·lic d'acer corten amb aspecte oxidat, complementaris amb la



fusta de la plataforma i la il·luminació, i que serveixen per crear unes petites plataformes, amb plantació arbustiva i olorosa, que faran que congrenyin les terres així com les possibles escorrenties d'aigua, fent per tant, que no s'erosionin en cas de pluges o fenòmens atmosfèrics intensos.

## DESCRIPCIÓ ACTUACIONS

Les obres a executar són les següents:

1. Treballs previs i enderrocs
  - Arrencada i extracció del paviment de formigó/aglomerat asfàltic existent amb la corresponent càrrega a camió/contenedor sense mesclar amb les terres per tal d'eliminar el material inert. VIA PÚBLICA
  - Arrencada amb aprofitament de marc i tapa de registre i embornals lineals de les instal·lacions existents i col·locació a l'alçada que correspongui d'acord amb la nova rasant del carrer. VIA PÚBLICA
  - Desmuntatge i retirada d'elements de mobiliari urbà (bancs, papereres, etc) i senyalització. VIA PÚBLICA
2. Moviment de terres
  - Rebaix de 15cm per a caixa de paviment realitzada amb pala carregadora i/o retroexcavadora i càrrega directa sobre camió. VIA PÚBLICA
  - Estesa i piconatge de tot-ú artificial, en tongades de 15 cm i compactació del 95% P.M. amb corró vibratori autopropulsat. VIA PÚBLICA
  - Rebaix de la zona de parterre realitzat amb mitjans mecànics i càrrega directa sobre camió. PARTERRE
  - Excavació de rases per al pas d'instal·lacions segons descripció (embornals lineals i canalització). PARTERRE
  - Aportació de terres vegetals per al parterre. PARTERRE
3. Contenció de mur
  - Execució dels murs de contenció dels parterres que es creen per tal de tenir pendents dintre del solar, en la zona més abrupta, més suaus o nul·les, que facin difícil l'erosió del mateix per escorrenties fortes d'aigua i vents. PARTERRE
  - Estructures metàl·liques de suport dels elements de contenció dels parterres. PARTERRE
4. Pavimentació
  - Reg d'adherència d'emulsió bituminosa prèvia a l'asfaltat. VIA PÚBLICA
  - Paviment de mescla bituminosa en calent (M.B.C.) AC11 Surf, de gruix 5+5 (10 cm) de gruix amb pendent cap al centre per l'evacuació de les aigües de les pluges. VIA PÚBLICA
  - Treballs de perfilar, rejuntar i adequar el revestiment de cadascun dels immobles afectats a la rasant del carrer (gual, rampes, aplacats, etc) VIA PÚBLICA
  - Impermeabilització de parament vertical del trobament entre façana i carrer per evitar les filtracions. VIA PÚBLICA
  - Segellat de junta perimetral amb silicona entre paviment i façana. VIA PÚBLICA
  - Reparacions de façana. VIA PÚBLICA
  - Paviment de formigó en una part de la plataforma, per a la col·locació del paviment de la plataforma superior, executat amb lamel·les de fusta IPE, sobre rastrells de pi i amb estructures metàl·liques de suport. PARTERRE

- Es preveu també la realització dels esglaons per accés al parterre. Estructures metàl·liques de suport dels elements de les escales. PARTERRE
5. Instal·lacions
- Evacuació i sanejament: recollida aigües, amb tubs ranurats de drenatge, amb cuneta inferior i reomplert de grava, evitant o reduint les empentes en el mateix mur per terres saturades. PARTERRE
  - Ajustos necessaris, millora i reposició dels elements existents de la xarxa de sanejament de la zona d'actuació. VIA PÚBLICA
  - Instal·lació elèctrica i enllumenat: allargament de la línia d'enllumenat públic amb cablejat sota tub, i la instal·lació de balises enllumenat en les escales i plataforma. Aquesta línia es connectarà a la línia del fanal existent. PARTERRE
6. Enjardinament
- Preparació amb terra vegetal d'acabat PARTERRE
  - Plantació i primer reg, de plantes aromàtiques, del tipus Romaní, Lavanda, Festuca Blava i Stipa Tenuissima 'Pony tail' en tota la zona verda, que faran que congreguin les terres així com les possibles escorrenties d'aigua, fent per tant, que no s'erosionin en cas de pluges o fenòmens atmosfèrics intenses. PARTERRE
7. Gestió de residus
- Transport de terres i runa inert i gestió a l'abocador autoritzat.
8. Seguretat i salut
- Treballs de seguretat i salut a l'obra mitjançant mesures de seguretat individuals i col·lectives, pla de seguretat, obertura del centre de treball, etc.

2.3 REPORTATGE FOTOGRÀFIC ESTAT ACTUAL



## 2.4 SUPERFÍCIES DE L'ACTUACIÓ

Les superfícies considerades en aquest projecte ascendeixen a:

Superfície		
Via pública		2.850m <sup>2</sup>
Parterre		188m <sup>2</sup>
<b>Total</b>		<b>3.038m<sup>2</sup></b>



### 3 MEMÒRIA CONSTRUCTIVA DE L'ACTUACIÓ

#### 3.1 DESCRIPCIÓ BÀSICA DELS SISTEMES QUE COMPOSEN EL PROJECTE

##### Carrer (av. Joan Celma)

###### Sistema d'acabats i paviments per asfaltat de carrer

Enderroc del paviment de formigó i asfalt, amb mitjans mecànics (excavadora i martell així com càrrega a camió).

Excavació per formació de base del paviment amb mitjans mecànics (excavadora i martell així com càrrega a camió).

Condicionament de la base, anivellat i compactat del tot-u, humectat i compactat fins al 95% del proctor modificat, fins a formar una base de tot-u.

Tractament inicial d'una capa de reg d'adherència amb emulsió bituminosa, catiònica C60B3 ADH, amb un 60% de betum asfàltic com a lligant, amb una dotació de 1kg/m<sup>2</sup> d'emulsió bituminosa.

Tractament superficial amb capa de 5cm de gruix de mescla bituminosa continua en calent AC16 surf D, per a capa de rodolament, de composició densa, amb àrid granític de 16 mm de grandària màxima i betum asfàltic de penetració.

Acabats de remat amb solera de formigó amb addició de fibres de 15 cm de gruix, realitzada amb formigó HA-25/F/20/XC2 fabricat en central, amb un contingut de fibres sense funció estructural.

Formació de cuneta de secció triangular de 40 cm d'amplada i 25 cm de profunditat, amb una inclinació dels talussos de 1:1 en el costat exterior i 1:3 en el costat interior, revestida amb una capa de formigó en massa HM-20/P/20/X0 de 15 cm d'espessor.

###### Sistema Condicionaments i serveis al carrer

##### EVACUACIÓ I SANEJAMENT

Es preveu la retirada de tots els elements de sanejament que es puguin reutilitzar, bé sigui tapes i marcs, arquetes com reixetes, amb mitjans manuals.

Es preveu la millora, adaptació i arranament del sistema de sanejament actual amb l'adaptació i recol·locació dels elements existents en bon estat, així com també la col·locació de nous elements que siguin necessaris i les connexions pertinents.

##### Parterre

###### Sistema Moviment de Terres al parterre

Els moviment de terres corresponents en aquesta fase, correspondran a l'excavació manual del rebaix de la zona afectada per a la creació de la plaça, i



de les rases i pous, per a l'execució dels fonaments dels murs de contenció metàl·lics, i dels fonaments de l'estructura metàl·lica de la plataforma que conforma la plaça.

Com a excavació secundària o segons ordre, hi haurà petites excavacions o rebaixos per a l'adequació de pendents per a la realització de l'esglaonat, i rases de drenatge en la part posterior dels murs de contenció.

#### Sistema Contenció i Estructura al parterre

Es preveu l'execució dels murs de contenció dels parterres que es creen per tal de tenir pendents dintre del solar, en la zona més abrupta, més suaus o nul·les, que facin difícil l'erosió del mateix per escorrenties fortes d'aigua i vents. Aquests murs, es preveuen metàl·lics amb acabat de xapa corten d'aspecte oxidat per tal de que formin part de l'estètica total de l'actuació, i ancorats i reforçats per la part posterior amb pilars encastats en fonamentació i reforços amb perfils metàl·lics horitzontals que rigiditzen la xapa d'acabat.

També es preveu la realització de dos pòrtics amb perfil metàl·lic, recolzats sobre els daus de formigó, i entramat transversal superior amb perfils metàl·lic com a estructura base del paviment de la plataforma de la plaça.

#### Sistema Paviments al parterre

Es preveu la realització de paviments de formigó en una part de la plataforma, on no ni cap l'estructura metàl·lica pel damunt del terra per a la col·locació del paviment de la plataforma, executat amb lamel·les de fusta IPE, sobre rastrells de pi, els quals es cargolen a l'estructura metàl·lica descrita.

Es preveu també la realització dels esglaons, els quals s'encinten amb xapa acer corten, i s'omplen amb terra estabilitzada amb additius, tipus terrapref o similar.

#### Sistema Condicionaments i serveis al parterre

##### EVACUACIÓ I SANEJAMENT

Es preveu la realització d'una recollida aigües en la part posterior dels murs metàl·lics de contenció, amb tubs ranurats de drenatge, amb cuneta inferior i reomplert de graves, evitant o reduïnt les empentes en el mateix mur per terres saturades. S'impermeabilitzarà els perfils metàl·lics i xapa de contenció amb pintura asfàltica i on es col·locarà una làmina de nòduls separadora de les graves.

##### INTAL·LACIÓ ELÈCTRICA I ENLLUMENAT PÚBLIC

Es preveu la instal·lació de l'allargament de la línia d'enllumenat públic amb cablejat sotat tub, i la instal·lació de balisses enllumenat en les escales i plataforma, així com il·luminació sota el banc de la placeta. Aquesta línia es connectarà a la línia del fanal desplaçat i adequat en la primera fase. Tota aquest instal·lació es proveirà de xarxa de terres.



### Equipament

En aquest capítol que ens ocupa, es preveu la realització de la barana metàl·lica amb platines acer CORTEN, de 120cm alçada, ancorada amb soldadura al cantell de la plataforma que s'emmarca també amb una platina de 180\*10mm del mateix material, i realitzada amb muntants cada 10cm amb platina de 50\*8mm , a l'igual que el passamà superior.

També es realitzarà el banc lineal de fusta IPE, integrat en el mur de contenció on està ubicat i que es realitzarà amb suport de perfils metàl·lics segons detall cada 75cm com a màxim on al damunt es cargolaran els 8 llistons de fusta, amb una amplada de 40cm,i amb un respall de la mateixa fusta.

### Jardineria parterre

El que correspon al capítol de jardineria, serà la preparació amb terra vegetal d'acabat i la plantació i primer reg, de plantes aromàtiques, del tipus Romaní, Lavanda, Festuca Blava i Stipa Tenuissima 'Pony tail' en tota la zona verda, exenta de qualsevol estructura o paviment

#### NOTA 1: Control dels treballs

El contractista lliurarà un full d'actuacions amb la relació del personal, maquinària, vehicles i material utilitzats per a l'execució dels treballs, les hores emprades per a la realització de les diferents feines executades, fotografies, així com altres dades d'interès. En funció de la durada dels treballs encomanats aquests parts podran ser diaris o setmanals.

#### NOTA 2: Neteja de l'obra

Un cop acabats els treballs, l'emplaçament ha de quedar completament net de restes d'obra i elements auxiliars com a senyals, tanques, etc.

#### NOTA 3: Manca de documentació

Les omissions o la manca de descripció dels detalls que siguin indispensables per dur a terme correctament tots els treballs objecte d'aquest contracte no eximeixen a l'adjudicatari de l'execució dels esmentats detalls, que s'hauran de realitzar segons el bon ofici i costum, com si haguessin estat efectivament descrits.



### 3.2 MEMÒRIA CONSTRUCTIVA

#### CARRER (AV. JOAN CELMA)

##### *Sistema d'enderrocs i moviments de terres per asfaltat de carrer*

- Demolición de pavimento exterior de hormigón armado, mediante retroexcavadora con martillo rompedor, y carga mecánica sobre camión o contenedor.
- Demolición de pavimento de aglomerado asfáltico de 7 cm de espesor medio, además de la base de soporte, mediante retroexcavadora con martillo rompedor, y carga manual o mecánica sobre camión o contenedor.
- Desmuntatge amb aprofitament de marc i tapa de registre i/o embornals lineals de les instal·lacions existents.
- Cala para la localización de servicios o instalaciones existentes, en cualquier zona de la obra, de hasta 3 m de profundidad, realizada con medios mecánicos. Incluso relleno posterior, compactación y reposición del pavimento existente.
- Excavación hasta 2 m de profundidad en suelo duro, con medios mecánicos, y repaso manual de fondos, incluso retirada de los materiales excavados y carga a camión.
- Relleno a cielo abierto con zahorra artificial, y compactación al 95% del Proctor Modificado mediante equipo mecánico con compactador tándem autopropulsado, en tongadas de máximo 30 cm de espesor.

##### *Sistema d'acabats i paviments per asfaltat de carrer*

- Pavimento continuo de hormigón de 15 cm de espesor, con juntas, realizado con hormigón HM-20/B/20/X0 fabricado en central y vertido desde camión con un contenido de fibras sin función estructural, fibras de vidrio resistentes a los álcalis (AR) de 2 kg/m<sup>3</sup>, extendido y vibrado manual mediante regla vibrante.
- Riego de adherencia con 0,5 kg/m<sup>2</sup> de emulsión bituminosa catiónica C60B3 ADH, con un 60% de betún asfáltico como ligante.
- Capa de 5 cm de espesor de mezcla bituminosa continua en caliente AC16 surf D, para capa de rodadura, de composición densa, con árido granítico de 16 mm de tamaño máximo y betún asfáltico de penetración.
- Arreglo de revestimiento de fachada de cualquier tipo para adaptarlo a la nueva geometría según indicaciones de la DF.
- Impermeabilización de encuentro entre fachada y suelo con dos capas de mortero flexible bicomponente.
- Formació de cuneta de secció triangular de 40 cm d'amplada i 25 cm de profunditat, amb una inclinació dels talussos de 1:1 en el costat exterior i 1:3 en el costat interior, revestida amb una capa de formigó en massa HM-20/P/20/X0 de 15 cm d'espessor.

### *Sistema Condicionaments i serveis al carrer*

- **EVACUACIÓ I SANEJAMENT**

Es preveu la retirada de tots els elements de sanejament que es puguin reutilitzar, bé sigui tapes i marcs, arquetes com reixetes, amb mitjans manuals. Es preveu la millora, adaptació i arranjamet del sistema de sanejament actual amb l'adaptació i recol·locació dels elements existents en bon estat, així com també la col·locació de nous elements que siguin necessaris i les connexions pertinents.

Adaptació de pericó existent, rectangular de registre de 80x80cm o inferior, de 2 m de fondària màxima, amb paret de gruix 14 cm de maó calat, arrebossada i lliscada per dins amb morter mixt 1:0,5:4, bastiment quadrat aparent i tapa quadrada de fosa dúctil per a registre, abatible, i classe B125 segons norma UNE-EN 124.

Clavegueró amb tub de PVC-U de paret estructurada per a sanejament sense pressió, de DN200 mm i de SN 4 (4kN/m<sup>2</sup>) de rigidesa anular, segons UNE-EN 13476-1, per a unió el·làstica amb anella elastomèrica, sobre solera de formigó de 15 cm de gruix i llit de sorra de 15 cm de gruix.

Embornal per a desguàs, format per absorbidor prefabricat de formigó en masa de 740x480 mm de superfície amb tubuladora per a evacuació de 300 mm i reixa de foneria amb marc abatible de 700x370 mm. completament instal·lat.

Instal·lació de sanejament per connexionat i desguàs d'embornal, format per part proporcional de canonada de pvc per sanejament enterrat, accessoris des de l'aparell fins a col·lector o pericó previst en projecte.

Canaleta prefabricada de drenaje para uso público de polipropileno, con refuerzo lateral de acero galvanizado, de 1000 mm de longitud, 100 mm de anchura y 170 mm de altura, con rejilla de fundición dúctil clase D-400 según UNE-EN 1433 y UNE-EN 124, sobre solera de hormigón en masa HM-25/B/20/X0 de 20 cm de espesor; previa excavación con medios manuales y posterior relleno del trasdós con hormigón. Incluso piezas especiales y sifón en línea registrable.

## **PARTERRE A L'AV JOAN CELMA**

### *Sistema Moviment de terres*

- En aquest fase es preveu la realització del rebaix manual de la zona afectada per la plataforma, i les rases i pous per a l'execució de fonaments dels murs de contenció i estructura de la plataforma.
- A més, també es realitza les excavacions per a l'execució de rases de drenatge posterior dels murs contenció, així com perfilat i petit rebaix per deixar el terreny preparat per l'execució de les escales.
- S'excavarà també la rasa de la xarxa elèctrica de l'allargament de l'enllumenat públic a dintre de la parcel·la.
- Totes les terres es carregaran en contenidor i es portaran a l'aboacador corresponent.



### *Sistema Contenció i Estructura*

- En aquesta fase, executarem per una banda, les contencions corresponents als murs de les terrasses, per tal de tenir plataformes més planes o amb pendents molt suaus, per tal de que no s'erosioni el terreny en fenòmens posteriors intensos. Aquestes es realitzaran amb una estructura de pilars encastats en fonamentació, amb tub rodó d'acer de 125mm de diàmetre i 6mm de gruix de paret, als quals es soldaran un perfils metàl·lics horitzontals o inclinat amb HEB120 en la meitat de l'alçada del mur, i s'acabarà amb xapa d'acer CORTEN de 15mm de gruix amb fins estètics, soldada a l'estructura porticada existent, donant així la rigidesa suficient.
- Paral·lelament als murs de contenció, es realitzarà també l'estructura de la plataforma de la plaça, la qual estarà formada per dos jàsseres metàl·liques del tipus IPE120, recolzades sobre els daus de formigó HM-20/F/20/XC0 de 30\*30\*40cm, i separades uns dos metres de distància, on es recolzaran un entramat de biguetes del tipus IPE100 separades 75cm, i segons la distribució i forma de la plataforma, adaptant-se al mur de contenció metàl·lic posterior.
- Al damunt d'aquesta estructura primària que es separarà del terra, es realitzarà un entramat de llistons de fusta de 50\*38mm cada 30cm que suportarà el paviment de fusta.

### *Sistema Paviments*

- En aquest apartat trobarem dos tipus de paviments, un els que corresponent als de formigó per a realització de la part de paviment de fusta on no hi ha alçada per la col·locació del paquet estructura metàl·lica, i el paviment de fusta de la pròpia plataforma de la plaça que es realitza.
- Paral·lelament, també es realitza l'esglaonat de l'escala de connexió entre carrers i la plataforma intermitja que es detallen a continuació.
- PAVIMENT I BASES DE FORMIGÓ: Per tal de no realitzar un rebaix innecessari per a encabir l'estructura de suport, contra el mur de contenció posterior de la placeta, ja que és manual pel difícil accés de maquinària, es realitza una base de formigó HM-20/F/20/XC0, de 15cm de gruix en la part propera a l'arrencada del segona tram d'escalas.
- PAVIMENT DE FUSTA: Un cop realitzada l'estructura descrita amb anterioritat, es realitzarà un entramat de llistons de fusta de 50\*38mm de pi, al qual es cargolarà amb peces especials de fixació, amb acabat inoxidable, que subjectaran el paviment de fusta IPE amb lamel·les de 21mm de gruix, segons plànols de detall.
- Tot el perímetre del paviment estarà emmarcat amb xapa metàl·lica d'acer CORTEN, ja sigui de la xapa que conforma els murs de contenció o bé una platina d'acer de 200\*10mm de remat, que servirà al mateix temps per ancorar la barana.
- ESGLAONS TERRA ESTABILITZADA: Una altra de les partides a realitzar és la confecció de l'esglaonat de les escalas previstes amb

platina acer corten plegada i reomplerta amb terra compactada estabilitzada tipus Terrapref o similar., amb acabat color marró clar, agafant un aspecte natural.

### *Sistema Condicionaments, instal·lacions i Serveis*

- **INSTAL·LACIÓ EVACUACIÓ**

En aquest fase, bàsicament es realitzarà el drenatge posterior dels murs metàl·lics de contenció, amb la realització d'una cuneta de formigó HM-20/F/20/XC0 en la base, col·locació d'un tub ranurat a 220° de diàmetre 125mm, el qual es connectarà a la canalització de drenatge i sanejament de la primera fase, i s'emboïllarà amb làmina geotèxtil i graves de cantell rodats de diàmetre 40-60mm en el trasdós del mur.

Per protegir l'acer al màxim, es col·locarà una làmina contra els perfils de nòduls amb geotèxtil incorporat, i es pintarà els perfils amb pintura asfàltica, tipus Emufal I de Soprema o similar.

- **INSTAL·LACIÓ XARXA ELÈCTRICA I ENLLUMENAT PÚBLIC**

En aquest capítol de la segona fase, es preveu realitzar la canalització de la xarxa elèctrica de l'allargament de la línia de l'enllumenat públic, que es farà des de la columna desplaçada en la primera fase, i que ja es va deixar preparat per la continuació de la línia que donarà servei a les escales i plataforma de l'actuació posterior.

Aquesta línia es realitzarà amb cablejat 2\*6mm<sup>2</sup>, protegit i sota tub corrugat amb interior llis de 63mm, i amb la col·locació paral·lela al cable de coure nuu de 35mm<sup>2</sup> per a les terres de la mateixa línia. La rasa es reblirà amb sorra fins a 20cm per sobre del tub i posteriorment, si és el cas amb terres de la pròpia excavació.

Aquesta línia alimentarà totes les lluminàries Balissa, tipus Rusty Slot 50 de 120\*120\*500mm amb acabat oxidat, IP44, amb rendiment cromàtic superior de 90; i a la làmpada LED lineal del banc, la qual es realitzarà amb perfil alumini acabat pintat igual que les balises, i tira LED de potència 19w/m, encastada entre dos llistons del banc més propers al mur, i amb projecció cap al terra.

### *Sistema Equipament*

- En aquest capítol que ens ocupa, es preveu la realització de la barana metàl·lica amb platines acer CORTEN, de 120cm alçada, ancorada amb soldadura al cantell de la plataforma que s'emmarca també amb una platina de 180\*10mm del mateix material, i realitzada amb muntants cada 10cm amb platina de 50\*8mm, a l'igual que el passamà superior.
- També es realitzarà el banc lineal de fusta IPE, integrat en el mur de contenció on està ubicat i que es realitzarà amb suport de perfils metàl·lics segons detall cada 75cm com a màxim on al damunt es cargolaran els 8 llistons de fusta, amb una amplada de 40cm, i amb un respall de la mateixa fusta.



### *Sistema Jardineria*

- El que correspon al capítol de jardineria, serà la preparació amb terra vegetal d'acabat i la plantació i primer reg, de plantes aromàtiques, del tipus Romaní, Lavanda, Festuca Blava i Stipa Tenuissima 'Pony tail' en tota la zona verda, exenta de quasevol estructura o paviment. Un cop plantats tots els arbusts aromàtics, es realitzarà un primer reg, per tal de donar una empenta a la vida de les mateixes.

### *Gestió de Residus*

- Totes es runes generades, es dipositaran a centre de reciclatge o abocador controlat de runes, les quals s'acreditarà la seva disposició, ja siguin barrejades o classificades, segons el Reial Decret 210/2018.

### *Seguretat i Salut a l'obra*

- La seguretat i salut de l'obra correspon bàsicament al tancament de l'obra amb tanca amb peus de formigó, equips de protecció col·lectiva i individuals en cada treball concret, segons la normativa i fitxes de seguretat dels diferents productes utilitzats.
- A més, es complementarà amb totes les proteccions individuals corresponents com cascs, protectors auditius, botes de seguretat etc.
- Totes les feines, es realitzaran d'acord amb les exigències del Coordinador de Seguretat de l'obra.



## 4 AMIDAMENTS I PRESSUPOST

### 4.1 AMIDAMENTS



Presupuesto parcial nº 1 Enderrocs

Nº	Ud	Descripción						Medición
1.1	M	<p>Corte de pavimento de cualquier tipo, mediante máquina cortadora de pavimento, y carga manual sobre camión o contenedor.</p> <p>Incluye: Replanteo de las zonas a cortar. Corte del pavimento. Limpieza de los restos de obra. Carga manual de escombros sobre camión o contenedor.</p> <p>Criterio de medición de proyecto: Longitud medida según documentación gráfica de Proyecto.</p> <p>Criterio de medición de obra: Se medirá la longitud realmente ejecutada según especificaciones de Proyecto.</p>	Uds.	Largo	Ancho	Alto	Parcial	Subtotal
		inici	1	10,000			10,000	
		corba	1	20,000			20,000	
		trobades	2	25,000			50,000	
		lateral	1	10,000			10,000	
		final	1	20,000			20,000	
							110,000	110,000
							<b>Total m .....</b>	<b>110,000</b>
1.2	M <sup>2</sup>	<p>Demolición de pavimento exterior de hormigón armado, mediante retroexcavadora con martillo rompedor, y carga mecánica sobre camión o contenedor.</p> <p>Criterio de valoración económica: El precio no incluye la demolición de la base soporte.</p> <p>Incluye: Demolición del elemento. Fragmentación de los escombros en piezas manejables. Retirada y acopio de escombros. Limpieza de los restos de obra. Carga mecánica de escombros sobre camión o contenedor.</p> <p>Criterio de medición de proyecto: Superficie medida según documentación gráfica de Proyecto.</p> <p>Criterio de medición de obra: Se medirá la superficie realmente demolida según especificaciones de Proyecto.</p>	Uds.	m2	Ancho	Alto	Parcial	Subtotal
		solera i cuneta	1	630,000			630,000	
							630,000	630,000
							<b>Total m<sup>2</sup> .....</b>	<b>630,000</b>
1.3	M <sup>2</sup>	<p>Demolición de pavimento de aglomerado asfáltico de 7 cm de espesor medio, además de la base de soporte, mediante retroexcavadora con martillo rompedor, y carga manual o mecánica sobre camión o contenedor.</p> <p>Incluye: Replanteo de la superficie a demoler. Demolición del elemento y de la base de soporte. Fragmentación de los escombros en piezas manejables. Retirada y acopio de escombros. Limpieza de los restos de obra. Carga mecánica de escombros sobre camión o contenedor.</p> <p>Criterio de medición de proyecto: Superficie medida según documentación gráfica de Proyecto.</p> <p>Criterio de medición de obra: Se medirá la superficie realmente demolida según especificaciones de Proyecto.</p> <p>Criterio de valoración económica: El precio incluye la demolición de la base soporte.</p>	Uds.	m2	Ancho	Alto	Parcial	Subtotal
		asfalt	1	2.220,000			2.220,000	
							2.220,000	2.220,000
							<b>Total m<sup>2</sup> .....</b>	<b>2.220,000</b>
1.4	M <sup>2</sup>	<p>Limpieza, retirada y carga de material, retirada de los materiales excavados y carga a camión, sin incluir transporte a vertedero autorizado.</p>	Uds.	m2	Ancho	Alto	Parcial	Subtotal
		solera i cuneta	1	630,000			630,000	
		asfalt	1	2.220,000			2.220,000	
							2.850,000	2.850,000
							<b>Total m<sup>2</sup> .....</b>	<b>2.850,000</b>
1.5	Ud	<p>Desmuntatge amb aprofitament de marc i tapa de registre i/o embornals lineals de les instal·lacions existents.</p> <p>Criterio de valoración económica: El precio incluye la reparación de desperfectos en la superficie de apoyo.</p> <p>Incluye: Desmontaje del elemento. Reparación de la superficie de apoyo. Retirada y acopio del material desmontado. Limpieza de los restos de obra. Carga manual del material desmontado y restos de obra sobre camión o contenedor.</p> <p>Criterio de medición de proyecto: Número de unidades previstas, según documentación gráfica de Proyecto.</p> <p>Criterio de medición de obra: Se medirá el número de unidades realmente desmontadas según especificaciones de Proyecto.</p>						

**Presupuesto parcial nº 1 Enderrocs**

Nº	Ud	Descripción						Medición	
			Uds.	Largo	Ancho	Alto	Parcial	Subtotal	
		pou	9				9,000		
		arquetes	4				4,000		
		reixes	2				2,000		
		altres	5				5,000		
							20,000		20,000
									<b>Total Ud .....: 20,000</b>
<b>1.6</b>	<b>Ud</b>	<b>Desmontaje de señal vertical con medios manuales, y carga manual sobre camión o contenedor.</b>							
		<b>Criterio de valoración económica: El precio incluye la reparación de desperfectos en la superficie de apoyo y el desmontaje de los elementos de sujeción.</b>							
		<b>Incluye: Desmontaje del elemento. Reparación de la superficie de apoyo. Retirada y acopio del material desmontado. Limpieza de los restos de obra. Carga manual del material desmontado y restos de obra sobre camión o contenedor.</b>							
		<b>Criterio de medición de proyecto: Número de unidades previstas, según documentación gráfica de Proyecto.</b>							
		<b>Criterio de medición de obra: Se medirá el número de unidades realmente desmontadas según especificaciones de Proyecto.</b>							
			Uds.	Largo	Ancho	Alto	Parcial	Subtotal	
		Senyals verticals	5				5,000		
							5,000		5,000
									<b>Total Ud .....: 5,000</b>
<b>1.7</b>	<b>Ud</b>	<b>Cala para la localización de servicios o instalaciones existentes, en cualquier zona de la obra, de hasta 3 m de profundidad, realizada con medios mecánicos. Incluso relleno posterior, compactación y reposición del pavimento existente.</b>							
		<b>Incluye: Replanteo general y fijación de los puntos y niveles de referencia. Excavación en sucesivas capas horizontales y extracción de tierras. Relleno de la cala. Compactación. Reposición del pavimento existente.</b>							
		<b>Criterio de medición de proyecto: Número de unidades previstas, según documentación gráfica de Proyecto.</b>							
		<b>Criterio de medición de obra: Se medirá el número de unidades realmente ejecutadas según especificaciones de Proyecto.</b>							
			Uds.	Largo	Ancho	Alto	Parcial	Subtotal	
		Cata per localitzar serveis	10				10,000		
							10,000		10,000
									<b>Total Ud .....: 10,000</b>
<b>1.8</b>	<b>M</b>	<b>Reposición y / o adecuación de canalización de cualquier tipo existente que quede afectada por las obras, incluso parte proporcional de tubos, arena y / o hormigón, banda de señalización y cualquier otra protección necesaria, completamente terminada según indicaciones de la DF y / o de la Compañía suministradora.</b>							
		<b>Criterio de medición de proyecto: Número de unidades previstas, según documentación gráfica de Proyecto.</b>							
		<b>Criterio de medición de obra: Se medirá el número de unidades realmente demolidas según especificaciones de Proyecto.</b>							
			Uds.	Largo	Ancho	Alto	Parcial	Subtotal	
			1	60,000			60,000		
							60,000		60,000
									<b>Total m .....: 60,000</b>

Presupuesto parcial nº 2 Moviment de Terres

Nº	Ud	Descripció					Medició	
2.1	M³	<p>Excavació a cel obert, en terra d'argila semidura, amb mitjans manuals, i carga manual a camió.</p> <p><b>Criteri de valoració econòmica:</b> El preu no inclou el transport dels materials excavats.</p> <p><b>Inclou:</b> Replanteig general i fixació dels punts i nivells de referència. Col·locació de les lliteres en els cantons i extrems de les alineacions. Excavació en successives rases horitzontals i extracció de terres. Refinat de fons i laterals a mà, amb extracció de les terres. Càrrega manual a camió dels materials excavats.</p> <p><b>Criteri d'amidament de projecte:</b> Volum mesurat sobre les seccions teòriques de l'excavació, segons documentació gràfica de Projecte.</p> <p><b>Criteri de mesura d'obra:</b> Es mesurarà el volum teòric executat segons especificacions de Projecte, sense incloure els increments per excessos d'excavació no autoritzats, ni el reblert necessari per a reconstruir la secció teòrica per defectes imputables al Contractista. Es mesurarà l'excavació una vegada realitzada i abans que sobre ella s'efectuï cap tipus de reblert. Si el Contractista tanqués l'excavació abans de conformat l'amidament, s'entendrà que s'avé al que unilateralment determini el director de l'execució de l'obra.</p>						
			Uds.	Largo	Ancho	Alto	Parcial	Subtotal
		Rebaix plataforma - alçada mitjana	1	30,000	0,700		21,000	
							21,000	21,000
							<b>Total m³ .....</b>	<b>21,000</b>
2.2	M³	<p>Excavació de rases en roca, de fins a 1,25 m de profunditat màxima, amb mitjans manuals, i carga mecànica a camió.</p> <p><b>Criteri de valoració econòmica:</b> El preu no inclou el transport dels materials excavats.</p> <p><b>Inclou:</b> Replanteig en el terreny. Situació dels punts topogràfics. Excavació en successives rases horitzontals i extracció de terres. Càrrega mecànica a camió dels materials excavats.</p> <p><b>Criteri d'amidament de projecte:</b> Volum mesurat sobre les seccions teòriques de l'excavació, segons documentació gràfica de Projecte.</p> <p><b>Criteri de mesura d'obra:</b> Es mesurarà el volum teòric executat segons especificacions de Projecte, sense incloure els increments per excessos d'excavació no autoritzats, ni el reblert necessari per a reconstruir la secció teòrica per defectes imputables al Contractista. Es mesurarà l'excavació una vegada realitzada i abans que sobre ella s'efectuï cap tipus de reblert. Si el Contractista tanqués l'excavació abans de conformat l'amidament, s'entendrà que s'avé al que unilateralment determini el director de l'execució de l'obra.</p>						
			Uds.	Largo	Ancho	Alto	Parcial	Subtotal
		REBAIX I PERFILAT ESGLAONAT						
		1r tram	1	6,450	1,400	0,400	3,612	
		2n tram	1	5,800	1,450	0,400	3,364	
		PERFILAT BASE MURS CONTENCIO XAPA						
		1r parterre	1	5,900	0,400	0,350	0,826	
		2n tram- escales	1	5,500	0,400	0,350	0,770	
		3r tram	1	12,100	0,400	0,350	1,694	
		FONAMENT MURS XAPA	22	0,500	0,500	1,000	5,500	
		FONAMENTACIO PLATAFORMA	9	0,300	0,300	0,400	0,324	
		XARXA ENLLUMENAT	1	28,000	0,400	0,400	4,480	
							20,570	20,570
							<b>Total m³ .....</b>	<b>20,570</b>
2.3	M²	<p>Perfilat i repassada d'excavació, en qualsevol tipus de terreny excepte en roca, amb mitjans manuals, fins a aconseguir un acabat geomètric.</p> <p><b>Inclou:</b> Preparació de la zona de treball. Situació dels punts topogràfics. Execució del perfilat i de la repassada. Extracció i aplec de les terres en les vores de l'excavació.</p> <p><b>Criteri d'amidament de projecte:</b> Superfície mesurada segons documentació gràfica de Projecte.</p> <p><b>Criteri de mesura d'obra:</b> Es mesurarà la superfície realment executada segons especificacions de Projecte.</p>						
			Uds.	Largo	Ancho	Alto	Parcial	Subtotal
		REBAIX I PERFILAT ESGLAONAT						
		1r tram	1	6,450	1,150	1,000	7,418	
		2n tram	1	5,800	1,150	1,000	6,670	
		PERFILAT BASE MURS CONTENCIO XAPA						
		1r parterre	1	5,900	0,400	1,000	2,360	
		2n tram- escales	1	5,500	0,400	1,000	2,200	
		3r tram	1	12,100	0,400	1,000	4,840	
		FONAMENT MURS XAPA	22	0,500	0,500	1,000	5,500	
		REBAIX PLATAFORMA	1	30,000	1,000	1,000	30,000	
		FONAMENTACIO PLATAFORMA	9	0,300	0,300	1,000	0,810	

Presupuesto parcial nº 2 Moviment de Terres

Nº	Ud	Descripció					Medició	
			Uds.	Largo	Ancho	Alto	Parcial	Subtotal
							59,798	59,798
							59,798	59,798
							<b>Total m² .....</b>	<b>59,798</b>
<b>2.4</b>	<b>M³</b>	<b>Reblert de rases amb terra seleccionada procedent de la pròpia excavació, i compactació en tongades successives de 25 cm d'espessor màxim amb mitjans mecànics, fins a assolir una densitat seca no inferior al 90% de la màxima obtinguda en l'assaig Proctor Modificat, realitzat segons UNE 103501. Criteri de valoració econòmica: El preu no inclou la realització de l'assaig Proctor Modificat. Inclou: Estesa del material de reblert en tongades d'espessor uniforme. Humectació o dessecació de cada tongada. Compactació. Criteri d'amidament de projecte: Volum mesurat sobre les seccions teòriques de l'excavació, segons documentació gràfica de Projecte. Criteri de mesura d'obra: Es mesurarà, en perfil compactat, el volum realment executat segons especificacions de Projecte, sense incloure els increments per excessos d'excavació no autoritzats.</b>						
			Uds.	Largo	Ancho	Alto	Parcial	Subtotal
		REBAIX I PERFILAT						
		ESGLAONAT						
		1r tram	1	6,450	1,400	0,150	1,355	
		2n tram	1	5,800	1,450	0,150	1,262	
		PERFILAT BASE MURS						
		CONTENCIO XAPA						
		1r parterre	1	5,900	0,400	0,150	0,354	
		2n tram- escales	1	5,500	0,400	0,150	0,330	
		3r tram	1	12,100	0,400	0,150	0,726	
		XARXA ENLLUMENAT	1	28,000	0,400	0,350	3,920	
							7,947	7,947
							<b>Total m³ .....</b>	<b>7,947</b>
<b>2.5</b>	<b>M³</b>	<b>Base granular amb tot-u natural calcari, i compactació al 95% del Proctor Modificat amb mitjans mecànics, en tongades de 30 cm de gruix, fins a aconseguir una densitat seca no inferior al al 95% del Proctor Modificat de la màxima obtinguda en l'assaig Proctor Modificat, realitzat segons UNE 103501, per a millora de les propietats resistents del terreny. Criteri de valoració econòmica: El preu no inclou la realització de l'assaig Proctor Modificat. Inclou: Transport i descàrrega del material a peu de tall. Estès del material en tongades d'espessor uniforme. Humectació o dessecació de cada tongada. Compactació. Criteri d'amidament de projecte: Volum mesurat sobre els plànols de perfils transversals del Projecte, que defineixen el moviment de terres a realitzar en obra. Criteri de mesura d'obra: Es mesurarà, en perfil compactat, el volum realment executat segons especificacions de Projecte, sense incloure els increments per excessos d'excavació no autoritzats.</b>						
			Uds.	Largo	Ancho	Alto	Parcial	Subtotal
		Drenatge superior trasdos murs	1	12,100	1,500	0,600	10,890	
			1	6,500	1,500	0,600	5,850	
			1	9,000	2,000	0,700	12,600	
							29,340	29,340
							<b>Total m³ .....</b>	<b>29,340</b>
<b>2.6</b>	<b>M³</b>	<b>Excavación hasta 2 m de profundidad en suelo duro, con medios mecánicos, y repaso manual de fondos, incluso retirada de los materiales excavados y carga a camión.</b>						
			Uds.	m2	fondo	largo	Parcial	Subtotal
		solera i cuneta	1	630,000	0,400		252,000	
		asfalt	1	2.220,000	0,400		888,000	
							1.140,000	1.140,000
							<b>Total m³ .....</b>	<b>1.140,000</b>
<b>2.7</b>	<b>M²</b>	<b>Preparación de terreno con nivelación, repaso, compactación al 95% del Proctor Modificado mediante equipo manual con rodillo vibrante.</b>						
			Uds.	m2	Ancho	Alto	Parcial	Subtotal
		solera i cuneta	1	630,000			630,000	
		asfalt	1	2.220,000			2.220,000	
							2.850,000	2.850,000
							<b>Total m² .....</b>	<b>2.850,000</b>

**Presupuesto parcial nº 2 Moviment de Terres**

<b>Nº</b>	<b>Ud</b>	<b>Descripción</b>					<b>Medición</b>	
<b>2.8</b>	<b>M³</b>	<b>Relleno a cielo abierto con zahorra artificial, y compactación al 95% del Proctor Modificado mediante equipo mecánico con compactador tándem autopropulsado, en tongadas de máximo 30 cm de espesor, hasta alcanzar una densidad seca no inferior al 95% de la máxima obtenida en el ensayo Proctor Modificado, para mejora de las propiedades resistentes del terreno de apoyo</b>						
			Uds.	Largo	Ancho	Alto	Parcial	Subtotal
		solera i cuneta	1	630,000	0,300		189,000	
		asfalt	1	2.220,000	0,300		666,000	
							<u>855,000</u>	<u>855,000</u>
							<b>Total m³ .....:</b>	<b>855,000</b>
<b>2.9</b>	<b>M³</b>	<b>Transporte de tierras dentro de la obra, con carga manual sobre dumper.</b>						
			Uds.	Largo	Ancho	Alto	Parcial	Subtotal
		50% terres	0,5	1.140,000			570,000	
							<u>570,000</u>	<u>570,000</u>
							<b>Total m³ .....:</b>	<b>570,000</b>

**Presupuesto parcial nº 3 Contencions de terres**

**Nº Ud Descripción Medición**

**3.1.- Contecions**

**3.1.1 M³ Formigó per armar en lloses de fonamentació, HA-25/F/20/XC2, fabricat en central, i abocament amb bomba.**  
**Inclou: Abocament i compactació del formigó. Curat del formigó.**  
**Criteri d'amidament de projecte: Volum teòric, segons documentació gràfica de Projecte.**  
**Criteri de mesura d'obra: Es mesurarà el volum teòric executat segons especificacions de Projecte, sense incloure els increments per excessos d'excavació no autoritzats.**

	Uds.	Largo	Ancho	Alto	Parcial	Subtotal
Perfils encastats a fonamentació amb tub rodó 125.6	30	0,500	0,500	1,000	7,500	
Fonaments base plataforma mermes 15%	9 0,15	0,300 7,850	0,300	0,400	0,324 1,178	
					9,002	9,002
<b>Total m³ .....:</b>						<b>9,002</b>

**3.1.2 Kg Acer UNE-EN 10025 S275JR, en perfils laminats en calent de les sèries IPN, IPE, HEB, HEA, HEM, UPN o tubs quadrats, rodons etc, acabat amb emprimació antioxidant, col·locats amb unions soldades en obra, a una altura de fins a 3 m, per a sistemes contenció**

	Uds.	Largo	Ancho	Alto	Parcial	Subtotal
Perfils encastats a fonamentació amb tub rodó 125.6	30	2,000	17,650		1.059,000	
Perfils horitzontals de rigidització - HEB120	1	9,000	26,700		240,300	
	1	7,000	26,700		186,900	
	1	13,000	26,700		347,100	
altres	1	300,000			300,000	
					2.133,300	2.133,300
<b>Total kg .....:</b>						<b>2.133,300</b>

**3.1.3 M² Revestiment mural exterior amb xapa d'acer Corten amb resistència millorada a la corrosió atmosfèrica (corten), UNE-EN 10025 S355J0WP, de 15 mm de gruix, acabat galvanitzat en calent, amb tractament anticorrosiu C4 per a un grau de durabilitat M, segons UNE-EN ISO 12944-1. Col·locació en obra: soldada a perfils**  
**Inclou: Neteja i preparació de la superfície suport. Replanteig. Fixació dels perfils sobre el parament. Tall i preparació del revestiment. Col·locació i fixació del revestiment. Resolució de trobades i punts singulars.**

	Uds.	Largo	Ancho	Alto	Parcial	Subtotal
Posterior plataforma	1	12,200	1,250		15,250	
Escala 2n tram	1	6,000	1,350		8,100	
Conternció intermitja	1	6,500	1,700		11,050	
altres	1	6,000	1,500		9,000	
Platina 180*10mm perimetral plataforma	1	12,600	0,200		2,520	
					45,920	45,920
<b>Total m² .....:</b>						<b>45,920</b>

**3.2.- Estructura Metàlica**

**3.2.1 Kg Acer UNE-EN 10025 S275JR, en estructura de plataforma de treball, formada per peces simples de perfils laminats en calent de les sèries IPN, IPE, UPN, HEA, HEB o HEM, acabat amb emprimació antioxidant, amb unions soldades en obra.**  
**Criteri de valoració econòmica: El preu inclou les soldadures, els talls, les escapçadures, les peces especials, els casquets i els elements auxiliars de muntatge.**  
**Inclou: Replanteig de la plataforma de treball. Col·locació i fixació provisional dels perfils. Aplomat i anivellació. Execució de les unions soldades.**  
**Criteri d'amidament de projecte: Pes nominal mesurat segons documentació gràfica de Projecte.**  
**Criteri de mesura d'obra: Es determinarà, a partir del pes obtingut en bàscula oficial de les unitats arribades a obra, el pes de les unitats realment executades segons especificacions de Projecte.**

	Uds.	Largo	Ancho	Alto	Parcial	Subtotal
IPE120	1	8,750	10,400		91,000	
	1	6,350	10,400		66,040	
IPE 100	3	4,450	10,400		138,840	
	6	3,500	10,400		218,400	
	3	2,450	10,400		76,440	
					590,720	590,720

**Presupuesto parcial nº 3 Contencions de terres**

<b>Nº</b>	<b>Ud</b>	<b>Descripción</b>	<b>Medición</b>
			<b>Total kg .....: 590,720</b>

Presupuesto parcial nº 4 Paviments

Nº	Ud	Descripción						Medición
4.1	M	Peça d'acabament de xapa plegada d'acer amb resistència millorada a la corrosió atmosfèrica (corten), UNE-EN 10025 S355J0WP, espessor 0,8 mm, desenvolupament 200 mm i 2 peces; fixació amb cargols autotaladrants d'acer galvanitzat, i segellat dels junts entre peces i, si s'escau, de les unions amb els murs amb segellador adhesiu monocomponent.						
			Uds.	Largo	Ancho	Alto	Parcial	Subtotal
		Esgalaonat 100*35-40cm	32	1,500			48,000	
							48,000	48,000
							<b>Total m .....</b>	<b>48,000</b>
4.2	M	Revestiment interior d'esglaó d'escala exterior, amb peces de terra estabilitzada, tipus Terrapref o similar de 8-10cm gruix, format per petjada de 35 a 50cm, capacitat d'absorció d'aigua E<3%, grup AI, segons UNE-EN 14411, amb resistència al lliscament Rd>45 segons UNE-EN 16165 i lliscabilitat classe 3 segons CTE. COL-LOCACIÓ: en capa fina i mitjançant encolat simple amb adhesiu cimentós millorat, C2 TE, segons UNE-EN 12004, amb lliscament reduït i temps obert ampliat. REJUNTAT: amb morter de junts cimentós millorat, amb absorció d'aigua reduïda i resistència elevada a l'abrasió tipus CG 2 W A, color blanc, en junts de 2 mm d'espessor.						
			Uds.	Largo	Ancho	Alto	Parcial	Subtotal
		escles	32				32,000	
		terra superior arribada	5				5,000	
							37,000	37,000
							<b>Total m .....</b>	<b>37,000</b>
4.3	M²	Tarima per a exterior, formada per taules de fusta massissa, d'IPE, de 21x95x1600/2400 mm, resistència al lliscament classe 3, segons CTE DB SU, fixades mitjançant el sistema de fixació oculta sobre llistons de fusta de pinastre (Pinus pinaster), tractada en autoclau, amb classe d'ús 4 segons UNE-EN 335 de 50x38 mm, separats 30 cm entre si i fixats al suport amb paletades de morter de ciment. Inclús clips i cargols d'acer inoxidable per a subjecció dels posts a les llatges d'empostissar i peces especials. Criteri de valoració econòmica: El preu no inclou la capa d'acabat. Inclou: Replanteig, anivellació i fixació de les llatges d'empostissar. Col·locació dels posts de la primera filada, fixats amb un punt de massilla elastomèrica de poliuretà. Fixació d'una filada de clips sobre la llata d'empostissar. Presentació de les taules de la segona filada. Encaix dels clips entre les taules. Col·locació i fixació de les successives filades. Criteri d'amidament de projecte: Superfície útil, mesura segons documentació gràfica de Projecte. No s'ha incrementat l'amidament per trencaments i retallades, ja que en la descomposició s'ha considerat un 5% més de peces. Criteri de mesura d'obra: Es mesurarà la superfície realment executada segons especificacions de Projecte.						
			Uds.	Largo	Ancho	Alto	Parcial	Subtotal
			1	30,000			30,000	
		resta	1	6,000			6,000	
							36,000	36,000
							<b>Total m² .....</b>	<b>36,000</b>
4.4	M²	Base de formigó amb addició de fibres de 15 cm d'espessor, amb junts, realitzada amb formigó HM-20/B/20/X0 fabricat en central i abocament des de camió amb un contingut de fibres sense funció estructural, fibres de vidre resistents als àlcalis (AR) de 2 kg/m³, estès i vibrat manual, mitjançant regla vibrant, amb acabat reglejat, per al seu posterior ús com a suport de paviment; recolzada sobre capa base existent. Criteri de valoració econòmica: El preu no inclou la capa base. Inclou: Preparació de la superfície de recolzament del formigó. Replanteig dels junts de construcció i de dilatació. Estesa de nivells mitjançant tocaments, mestres de formigó o regles. Reg de la superfície base. Formació de junts de construcció i de junts de dilatació. Mesclat en camió formigonera. Abocat, estesa i vibrat del formigó. Curat del formigó. Criteri d'amidament de projecte: Superfície mesurada segons documentació gràfica de Projecte. Criteri de mesura d'obra: Es mesurarà la superfície realment executada segons especificacions de Projecte.						
			Uds.	Largo	Ancho	Alto	Parcial	Subtotal
		Previsió part posterior plataforma	1	10,000	1,000		10,000	
							10,000	10,000
							<b>Total m² .....</b>	<b>10,000</b>

Presupuesto parcial nº 4 Paviments

Nº	Ud	Descripción						Medición
4.5	M <sup>2</sup>	<p>Pavimento continuo de hormigón de 15 cm de espesor, con juntas, realizado con hormigón HM-20/B/20/X0 fabricado en central y vertido desde camión con un contenido de fibras sin función estructural, fibras de vidrio resistentes a los álcalis (AR) de 2 kg/m<sup>3</sup>, extendido y vibrado manual mediante regla vibrante.</p> <p>Criterio de valoración económica: El precio no incluye la base de la solera ni la ejecución y el sellado de las juntas.</p> <p>Incluye: Preparación de la superficie de apoyo del hormigón. Replanteo de las juntas de construcción, de dilatación y de retracción. Colocación de encofrados. Tendido de niveles. Riego de la superficie base. Conexionado, anclaje y emboquillado de las redes de instalaciones proyectadas. Mezclado en camión hormigonera. Vertido, extendido y vibrado del hormigón. Nivelado y fratasado manual del hormigón. Curado del hormigón. Aplicación manual del mortero coloreado endurecedor. Aplicación del desmoldeante hasta conseguir una cubrición total. Impresión del hormigón mediante moldes. Retirada de encofrados. Limpieza de la superficie de hormigón, mediante máquina hidrolimpiadora de agua a presión. Aplicación de la resina de acabado.</p> <p>Criterio de medición de proyecto: Superficie medida en proyección horizontal, según documentación gráfica de Proyecto.</p> <p>Criterio de medición de obra: Se medirá, en proyección horizontal, la superficie realmente ejecutada según especificaciones de Proyecto.</p>						
			Uds.	Largo	Ancho	Alto	Parcial	Subtotal
		Espais entre murs	12	1,000			12,000	
		Remats varis	200				200,000	
							212,000	212,000
							<b>Total m<sup>2</sup> .....</b>	<b>212,000</b>
4.6	M	<p>Régola formada por piezas prefabricadas de hormigón 20x20x4cm, rejuntadas con mortero de cemento, industrial, M-5, sobre base de hormigón no estructural HNE-20/P/20 de 20 cm de espesor, vertido desde camión, extendido y vibrado manual con regla vibrante de 3 m, con acabado maestreado, según pendientes del proyecto y colocado sobre explanada con índice CBR &gt; 5 (California Bearing Ratio), no incluida en este precio. Incluso limpieza. Completamente terminada, incluso la excavación.</p> <p>Incluye: Excavación. Vertido y extendido del hormigón. Colocación de las piezas. Relleno de juntas con mortero. Asentado y nivelación.</p> <p>Criterio de medición de proyecto: Longitud medida según documentación gráfica de Proyecto.</p> <p>Criterio de medición de obra: Se medirá la longitud realmente ejecutada según especificaciones de Proyecto.</p>						
			Uds.	Largo	Ancho	Alto	Parcial	Subtotal
			1	70,000			70,000	
							70,000	70,000
							<b>Total m .....</b>	<b>70,000</b>
4.7	M <sup>2</sup>	<p>Riego de adherencia con 0,5 kg/m<sup>2</sup> de emulsión bituminosa catiónica C60B3 ADH, con un 60% de betún asfáltico como ligante.</p> <p>Incluye: Barrido y preparación de la superficie soporte. Aplicación de la emulsión bituminosa.</p> <p>Criterio de medición de proyecto: Superficie medida en proyección horizontal, según documentación gráfica de Proyecto.</p> <p>Criterio de medición de obra: Se medirá, en proyección horizontal, la superficie realmente ejecutada según especificaciones de Proyecto.</p>						
			Uds.	m2	Ancho	Alto	Parcial	Subtotal
			1	2.850,000			2.850,000	
							2.850,000	2.850,000
							<b>Total m<sup>2</sup> .....</b>	<b>2.850,000</b>
4.8	M <sup>2</sup>	<p>Capa de 7 cm de espesor de mezcla bituminosa continua en caliente AC16 surf D, para capa de rodadura, de composición densa, con árido granítico de 16 mm de tamaño máximo y betún asfáltico de penetración.</p> <p>Incluye: Replanteo de niveles. Transporte de la mezcla bituminosa. Extensión de la mezcla bituminosa. Compactación de la capa de mezcla bituminosa. Ejecución de juntas transversales y longitudinales en la capa de mezcla bituminosa. Limpieza final.</p> <p>Criterio de medición de proyecto: Superficie medida en proyección horizontal, según documentación gráfica de Proyecto.</p> <p>Criterio de medición de obra: Se medirá, en proyección horizontal, la superficie realmente ejecutada según especificaciones de Proyecto.</p> <p>Criterio de valoración económica: El precio no incluye la capa base.</p>						
			Uds.	m2	Ancho	Alto	Parcial	Subtotal
			1	2.850,000			2.850,000	
							2.850,000	2.850,000

**Presupuesto parcial nº 4 Paviments**

<b>Nº</b>	<b>Ud</b>	<b>Descripción</b>					<b>Medición</b>	
						<b>Total m² .....:</b>	<b>2.850,000</b>	
<b>4.9</b>	<b>M</b>	<b>Arreglo de revestimiento de fachada de cualquier tipo para adaptarlo a la nueva geometría según indicaciones de la DF, incluso parte proporcional de adaptación a cota de entradas existentes, de cualquier tipo, incluido aportación de materiales según DF, completamente acabado</b>						
			Uds.	Largo	Ancho	Alto	Parcial	Subtotal
			1	200,000			200,000	
							200,000	200,000
						<b>Total m .....:</b>	<b>200,000</b>	
<b>4.10</b>	<b>M²</b>	<b>Impermeabilización de encuentro entre fachada y suelo con dos capas de mortero flexible bicomponente, color gris, compuesto por ligantes hidráulicos y resinas sintéticas, resistencia a presión hidrostática positiva y negativa de 15 bar, 2 mm de espesor total, sobre mortero de cemento, industrial, con aditivo hidrófugo, M-5, con pendiente del 1% al 5%, acabado fratasado. Incluye: Vertido, extendido y regleado de la capa de mortero de formación de pendientes. Resolución de encuentros y puntos singulares. Amasado con batidor eléctrico. Extendido de una primera capa sobre el soporte humedecido. Secado. Extendido de una segunda capa con la misma consistencia que la primera. Repasos y limpieza final. Criterio de medición de proyecto: Superficie medida en proyección horizontal, según documentación gráfica de Proyecto, desde las caras interiores de los antepechos o petos perimetrales que la limitan. Criterio de medición de obra: Se medirá, en proyección horizontal, la superficie realmente ejecutada según especificaciones de Proyecto, desde las caras interiores de los antepechos o petos perimetrales que la limitan.</b>						
			Uds.	Largo	Ancho	Alto	Parcial	Subtotal
			200		1,000		200,000	
							200,000	200,000
						<b>Total m² .....:</b>	<b>200,000</b>	

Presupuesto parcial nº 5 Instal.lacions Sanejament i Drenatge

Nº	Ud	Descripción					Medición	
5.1	M	<p>Formació de cuneta de secció triangular de 40 cm d'amplada i 25 cm de profunditat, amb una inclinació dels talussos de 1:1 en el costat exterior i 1:3 en el costat interior, revestida amb una capa de formigó en massa HM-20/P/20/X0 de 15 cm d'espessor. Inclús preparació de la superfície de recolzament del formigó, serrat dels juntes de retracció, amb mitjans mecànics, amb una profunditat de 5 mm i posterior segellat amb massilla de poliuretà. Sense incloure la preparació de la capa base existent.</p> <p>Inclou: Preparació i neteja de la superfície suport. Replanteig de les juntes. Col·locació de l'encofrat. Abocament i compactació del formigó. Curat del formigó. Formació de junts de retracció mitjançant tall amb serra de disc. Segellat de juntes amb massilla de poliuretano.</p> <p>Criteri d'amidament de projecte: Longitud mesurada en projecció horitzontal, segons documentació gràfica de Projecte.</p> <p>Criteri de mesura d'obra: Es mesurarà en projecció horitzontal, la longitud realment executada segons especificacions de Projecte.</p>						
			Uds.	Largo	Ancho	Alto	Parcial	Subtotal
		Drenatge superior murs metàl·lics	1	12,500			12,500	
			1	7,500			7,500	
			1	9,000			9,000	
		Cuneta Lateral	1	50,000			50,000	
		Altres	1	20,000			20,000	
							99,000	99,000
								<b>Total m .....: 99,000</b>
5.2	M	<p>Rasa drenant en perímetre superior de mur en contacte amb el terreny, de 25 cm d'altura i 40 cm d'amplada, amb un pendent mínim del 0,50%, per a captació de les aigües que es filtren a través de la superfície del terreny, en el fons del qual es disposa un tub ranurat de PVC de doble paret, l'exterior corrugada i la interior llisa, color teula RAL 8023, amb ranurat al llarg d'un arc de 220° a la vall del corrugat, per drenatge, rigidesa anular nominal 4 kN/m², de 160 mm de diàmetre nominal, 142,4 mm de diàmetre interior, segons UNE-EN 13476-1, longitud nominal 6 m, unió per copa amb junta elàstica d'EPDM, col·locat sobre solera de formigó en massa HM-20/B/20/X0, de 10 cm de gruix, en forma de bressol per a rebre el tub i formar els pendents, amb reomplert de 10 cm a cada costat del tub i reomplert superior de 10 cm per sobre de la generatriu superior del tub amb àrid reciclat de formigó de 20 a 40 mm de diàmetre, tot això embolicat en un geotèxtil no teixit compost per fibres de polièster unides per tiretes, amb una resistència a la tracció longitudinal de 1,63 kN/m, una resistència a la tracció transversal de 2,08 kN/m, una obertura de con a l'assaig de perforació dinàmica segons UNE-EN ISO 13433 inferior a 27 mm, resistència CBR a punxonament 0,4 kN i una massa superficial de 200 g/m². Inclús lubricant per a muntatge.</p> <p>Criteri de valoració econòmica: El preu no inclou l'excavació ni el reblert principal.</p> <p>Inclou: Replanteig i traçat del conducte en planta i pendents. Formació de la llosa de formigó. Col·locació del geotèxtil. Descens i col·locació dels tubs en el fons de la rasa. Muntatge, connexió i comprovació del seu correcte funcionament. Execució del reblert envoltant. Tancament de doble solapa del paquet filtrant realitzat amb el propi geotèxtil. Realització de proves de servei.</p> <p>Criteri d'amidament de projecte: Longitud mesurada en projecció horitzontal, segons documentació gràfica de Projecte.</p> <p>Criteri de mesura d'obra: Es mesurarà en projecció horitzontal, la longitud realment executada segons especificacions de Projecte.</p>						
			Uds.	Largo	Ancho	Alto	Parcial	Subtotal
		Drenatge superior murs metàl·lics	1	12,500			12,500	
			1	7,500			7,500	
			1	9,000			9,000	
							29,000	29,000
								<b>Total m .....: 29,000</b>

Presupuesto parcial nº 5 Instal.lacions Sanejament i Drenatge

Nº	Ud	Descripción					Medición	
5.3	U	<p>Formació de pericó de pas, no registrable, soterrada, construït amb fàbrica de maó ceràmic massís, de 1/2 peu d'espessor, rebut amb morter de ciment, industrial, M-5, de dimensions interiors 80x80x80 cm, sobre solera de formigó en massa HM-30/B/20/X0+XA2 de 15 cm d'espessor, formació de pendent mínima del 2%, amb el mateix tipus de formigó, arrebossat i brunyit interiorment amb morter de ciment, industrial, amb additiu hidròfug, M-15 formant arestes i cantonades a mitja canya, tancada superiorment amb tauler ceràmic buit encadellat i llosa de formigó HA-30/B/20/XC4+XA2, armada amb malla electrosoldada i segellada hermèticament amb morter de ciment. Inclús morter per a segellat de junts i peces de PVC tallades longitudinalment per a formació del canal en el fons del pericó.</p> <p>Criteri de valoració econòmica: El preu no inclou l'excavació ni el replé del extradós.</p> <p>Inclou: Replanteig. Abocat i compactació del formigó en formació de solera. Formació de l'obra de fàbrica amb maons, prèviament humits, col·locats amb morter. Connexionat dels col·lectors al pericó. Reblert de formigó per a formació de pendents i col·locació de les peces de PVC en el fons del pericó. Arrebossat i brunyit amb morter, arrodonint els angles del fons i de les parets interiors del pericó. Formació del tauler armat. Comprovació del seu correcte funcionament. Realització de proves de servei.</p> <p>Criteri d'amidament de projecte: Nombre d'unitats previstes, segons documentació gràfica de Projecte.</p> <p>Criteri de mesura d'obra: Es mesurarà el nombre d'unitats realment executades segons especificacions de Projecte.</p>						
			Uds.	Largo	Ancho	Alto	Parcial	Subtotal
		previsio	1				1,000	
							1,000	1,000
							<b>Total u .....</b>	<b>1,000</b>
5.4	U	<p>Adaptació de pericó existent, rectangular de registre de 80x80cm o inferior, de 2 m de fondària màxima, amb paret de gruix 14 cm de maó calat, arrebossada i lliscada per dins amb morter mixt 1:0,5:4, bastiment quadrat aparent i tapa quadrada de fosa dúctil per a registre, abatible, i classe B125 segons norma UNE-EN 124</p>						
			Uds.	Largo	Ancho	Alto	Parcial	Subtotal
		pou	9				9,000	
		arquetes	4				4,000	
		reixes	2				2,000	
		altres	5				5,000	
							20,000	20,000
							<b>Total u .....</b>	<b>20,000</b>
5.5	M3	<p>Excavació de rases per a xarxa de canonades o tubs i arquetes per mitjans mecànics, incloent formació de solera de formigó, reblert i compactat, protecció de juntes amb argollat de maó, reposició de terres, trasllat de terres sobrants a abocador, sense limit</p>						
			Uds.	Largo	Ancho	Alto	Parcial	Subtotal
		pou	9	1,000	1,000	1,000	9,000	
		arquetes	4	1,000	1,000	1,000	4,000	
		reixes	2	5,000	1,000	1,000	10,000	
		altres	5	1,000	1,000	1,000	5,000	
							28,000	28,000
							<b>Total m3 .....</b>	<b>28,000</b>
5.6	M3	<p>Reblert de rases per instal·lacions, amb tot-u artificial calcari i compactació en tongades successives de 20 cm d'espessor màxim amb taula vibrant de guià manual, fins assolir una densitat seca no inferior a l'95% de la màxima obtinguda en l'assaig Proctor Modificat, realitzat segons UNE 103501. Fins i tot cinta o distintiu indicador de la instal·lació.</p> <p>Inclou: Estesa del material de farciment en tongades de gruix uniforme. Humectació o dessecació de cada tongada. Col·locació de cinta o distintiu indicador de la instal·lació. Compactació.</p> <p>Criteri d'amidament de projecte: Volum mesurat sobre les seccions teòriques de l'excavació, segons documentació gràfica de Projecte.</p> <p>Criteri de mesura d'obra: Es mesurarà, en perfil compactat, el volum realment executat segons especificacions de Projecte, sense incloure els increments per excessos d'excavació no autoritzats.</p> <p>Criteri de valoració econòmica: El preu inclou la realització de l'assaig Proctor Modificat.</p>						
			Uds.	Largo	Ancho	Alto	Parcial	Subtotal
		pou	9	1,000	1,000	1,000	9,000	
		arquetes	4	1,000	1,000	1,000	4,000	
		reixes	2	5,000	1,000	1,000	10,000	
		altres	5	1,000	1,000	1,000	5,000	
							28,000	28,000
							<b>Total m3 .....</b>	<b>28,000</b>

Presupuesto parcial nº 5 Instal.lacions Sanejament i Drenatge

Nº	Ud	Descripción						Medición
5.7	M	Clavegueró amb tub de PVC-U de paret estructurada per a sanejament sense pressió, de DN 200 mm i de SN 4 (4kN/m2) de rigidesa anular, segons UNE-EN 13476-1, per a unió el·làstica amb anella elastomèrica, sobre solera de formigó de 15 cm de gruix i llit de sorra de 15 cm de gruix	Uds.	Largo	Ancho	Alto	Parcial	Subtotal
		pou	9	2,000			18,000	
		arquetes	4	2,000			8,000	
		reixes	2	2,000			4,000	
		altres	5	2,000			10,000	
							40,000	40,000
								<b>Total m .....: 40,000</b>
5.8	Ut	Embornal per a desguàs, format per absorbidor prefabricat de formigó en masa de 740x480 mm de superfície amb tubuladora per a evacuació de 300 mm i reixa de foneria amb marc abatible de 700x370 mm. completament instal·lat.	Uds.	Largo	Ancho	Alto	Parcial	Subtotal
		unitats	10				10,000	
							10,000	10,000
								<b>Total ut .....: 10,000</b>
5.9	Ut	Instal·lació de sanejament per connexionat i desguàs d'embornal, format per part proporcional de canonada de pcv per sanejament enterrat, accessoris des de l'aparell fins a col·lector o pericó previst en projecte. Completament instal·lat segons planols, memòria i bases de càlcul de projecte.	Uds.	Largo	Ancho	Alto	Parcial	Subtotal
		pou	9	1,000	1,000	1,000	9,000	
		arquetes	4	1,000	1,000	1,000	4,000	
		reixes	2	5,000	1,000	1,000	10,000	
		altres	5	1,000	1,000	1,000	5,000	
							28,000	28,000
								<b>Total ut .....: 28,000</b>
5.10	M	Canaleta prefabricada de drenaje para uso público de polipropileno, con refuerzo lateral de acero galvanizado, de 1000 mm de longitud, 100 mm de anchura y 170 mm de altura, con rejilla de fundición dúctil clase D-400 según UNE-EN 1433 y UNE-EN 124, sobre solera de hormigón en masa HM-25/B/20/X0 de 20 cm de espesor; previa excavación con medios manuales y posterior relleno del trasdós con hormigón. Incluso piezas especiales y sifón en línea registrable. Incluye: Replanteo del recorrido de la canaleta de drenaje. Excavación con medios manuales. Eliminación de las tierras sueltas del fondo de la excavación. Vertido y compactación del hormigón en formación de solera. Colocación de la canaleta de drenaje sobre la base de hormigón. Montaje de los accesorios en la canaleta de drenaje. Ejecución de taladros para el conexionado de la tubería a la canaleta de drenaje. Empalme y rejuntado de la tubería a la canaleta de drenaje. Colocación del sifón en línea. Relleno del trasdós. Comprobación de su correcto funcionamiento. Criterio de medición de proyecto: Longitud medida en proyección horizontal, según documentación gráfica de Proyecto. Criterio de medición de obra: Se medirá, en proyección horizontal, la longitud realmente ejecutada según especificaciones de Proyecto.	Uds.	Largo	Ancho	Alto	Parcial	Subtotal
			2	7,000			14,000	
							14,000	14,000
								<b>Total m .....: 14,000</b>
5.11	U	Pericó rectangular de registre de 60x60cm, de 2 m de fondària màxima, amb solera i mitja canya de formigó HM-20/P/20/l de 15 cm de gruix mínim i de planta 80x80cm, paret de gruix 14 cm de maó calat, arrebossada i lliscada per dins amb morter mixt 1:0,5:4, bastiment quadrat aparent i tapa quadrada de fosa dúctil per a registre, abatible, i classe B125 segons norma UNE-EN 124	Uds.	Largo	Ancho	Alto	Parcial	Subtotal
		Pericó	4				4,000	
							4,000	4,000
								<b>Total u .....: 4,000</b>

Presupuesto parcial nº 6 Instal.lacions elèctriques i enllumenat

Nº	Ud	Descripción					Medición	
6.1	M	Canalització subterrània de protecció del cablejat d'enllumenat públic, formada per tub protector de polietilè de doble paret, de 63 mm de diàmetre, resistència a compressió major de 250 N, subministrat en rotllo. Inclús fil guia. Totalment muntada, connexionada i provada. Inclou: Replanteig. Col·locació del tub. Criteri d'amidament de projecte: Longitud mesurada segons documentació gràfica de Projecte. Criteri de mesura d'obra: Es mesurarà la longitud realment executada segons especificacions de Projecte.	Uds.	Largo	Ancho	Alto	Parcial	Subtotal
			1	2,000			2,000	
			1	12,000			12,000	
			1	8,000			8,000	
mermes 5%			0,05	22,000			1,100	
							23,100	23,100
							<b>Total m .....</b>	<b>23,100</b>
6.2	M	Cablejat per a xarxa subterrània d'enllumenat públic, format per 4 cables unipolars RZ1-K (AS) reacció al foc classe Cca-s1b,d1,a1, amb conductors de coure de 6 mm² de secció, sent la seva tensió assignada de 0,6/1 kV. Totalment muntat, connexionat i provat. Inclou: Replanteig. Estesa del cablejat. Connexionat de cables. Criteri d'amidament de projecte: Longitud mesurada segons documentació gràfica de Projecte. Criteri de mesura d'obra: Es mesurarà la longitud realment executada segons especificacions de Projecte.	Uds.	Largo	Ancho	Alto	Parcial	Subtotal
			1	2,000			2,000	
			1	12,000			12,000	
			1	8,000			8,000	
mermes 5%			0,05	22,000			1,100	
							23,100	23,100
							<b>Total m .....</b>	<b>23,100</b>
6.3	M	Conductor nu de terra d'enllumenat públic format per cable rígid nu de coure trenat, de 35 mm² de secció. Fins i tot unions realitzades amb soldadura aluminotèrmica, grapes i borns d'unió. Totalment muntat, connexionat i provat. Inclou: Replanteig del recorregut. Estesa del conductor nu de terra. Connexionat del conductor nu de terra mitjançant borns d'unió. Criteri d'amidament de projecte: Longitud mesurada segons documentació gràfica de Projecte. Criteri de mesura d'obra: Es mesurarà la longitud realment executada segons especificacions de Projecte.	Uds.	Largo	Ancho	Alto	Parcial	Subtotal
			1	2,000			2,000	
			1	12,000			12,000	
			1	8,000			8,000	
mermes 5%			0,05	22,000			1,100	
							23,100	23,100
							<b>Total m .....</b>	<b>23,100</b>
6.4	U	Balisa acer Corten, tipus Rusty Slot 50 o similar, de 120*120*500 mm, d' 11 W, alimentació a 220/240 V i 50-60 Hz, amb llum LED amb casquet E27, temperatura de color 3000 K, amb cos d'alumini, acabat amb tractament químic especial de l'acer FeCSi, color marró texturitzat, i feix de llum extensiu, índex d'enlluernament unificat menor de 19, índex de reproducció cromàtica major de 90 240º, flux lluminós 19 lúmens, grau de protecció IP44 i aïllament classe II, amb caixa connexió 3 pols IP68 i piqueta de posta a terra. Inclou: Replanteig. Muntatge, connexionat i comprovació del seu correcte funcionament. Criteri d'amidament de projecte: Nombre d'unitats previstes, segons documentació gràfica de Projecte. Criteri de mesura d'obra: Es mesurarà el nombre d'unitats realment executades segons especificacions de Projecte.	Uds.	Largo	Ancho	Alto	Parcial	Subtotal
			8				8,000	
escales			3				3,000	
altres - previsio							11,000	11,000
							<b>Total U .....</b>	<b>11,000</b>

Presupuesto parcial nº 6 Instal.lacions elèctriques i enllumenat

Nº	Ud	Descripción					Medición	
6.5	M	<p>Luminaria lineal, amb cos d' alumini extruït de color marró texturitzat, de 19w/m, alimentació a 220/240 V y 50-60 Hz, 20*15 mm, amb làmpara LED temperatura de color 3000 K, difusor de policarbonat opal color gel, índex de reproducció cromàtica major de 80, fluxe lluminós 1950 lúmens, grau de protecció IP65, amb kit d' inici i final de línia per a lluminària lineal i elements de fixació per a instal.lació de lluminària de superfície. Instalació en superfície.</p> <p>Incluye: Replanteig. Muntatge, conexionat i comprovació del seu correcte funcionament.</p> <p>Criterio de medición de proyecto: Número de unidades previstas, según documentación gráfica de Proyecto.</p> <p>Criterio de medición de obra: Se medirá el número de unidades realmente ejecutadas según especificaciones de Proyecto.</p>						
			Uds.	Largo	Ancho	Alto	Parcial	Subtotal
Banc			5,5				5,500	
							5,500	5,500
							<b>Total m .....:</b>	<b>5,500</b>

Presupuesto parcial nº 7 Jardineria i Equipament

Nº	Ud	Descripción						Medición
<b>7.1.- Equipament</b>								
7.1.1	M	Barana de façana en forma recta, de 120 cm d'altura total, formada per: bastidor compost de passama superior de llistó rectangular de perfil massís d'acer corten de 50*6 mm i muntants de llistó rectangular de perfil massís d'acer corten 50*6 mm amb una separació de 10 cm entre si; soldats a platina acer en obra. Inclús platines per a fixació mitjançant cargolat en element de formigó amb tacs d'expansió i cargols d'acer. Elaboració en taller i ajustament final a obra. Totalment acabada i llesta per pintar.	Uds.	Largo	Ancho	Alto	Parcial	Subtotal
			1	9,500			9,500	
			1	6,500			6,500	
							16,000	16,000
							<b>Total m .....:</b>	<b>16,000</b>
7.1.2	M	Banc de fusta, de 8 llistons de fusta tropical de 4,0x4,0 cm, i respatllet de 14*3cm, senzill, pintat i envernissat, amb suports d'acer corten amb platines segons detall, cada 75cm com a màxim, soldat a planxa acer de mur contenció, amb cargolat de llistons a suport per la part inferior, totalment muntat. Inclou: Replanteig d'alineacions i nivells. Col·locació i fixació de les peces. Criteri d'amidament de projecte: Nombre de ml previstos, segons documentació gràfica de Projecte. Criteri de mesura d'obra: Es mesurarà el nombre d'unitats de metres lineals realment executades segons especificacions de Projecte.	Uds.	Largo	Ancho	Alto	Parcial	Subtotal
			1	2,500			2,500	
			1	3,000			3,000	
							5,500	5,500
							<b>Total m .....:</b>	<b>5,500</b>
7.1.3	M²	Suministro y colocación de cartel de señalización vertical de lamas de acero galvanizado, con retrorreflectancia nivel 1 (E.G.). Incluso accesorios, tornillería y elementos de anclaje. Incluye: Partida totalmente acabada. Criterio de medición de proyecto: Superficie medida según documentación gráfica de Proyecto. Criterio de medición de obra: Se medirá la superficie realmente ejecutada según especificaciones de Proyecto.	Uds.	Largo	Ancho	Alto	Parcial	Subtotal
		Cartell d'obra	1				1,000	
							1,000	1,000
							<b>Total m² .....:</b>	<b>1,000</b>
7.1.4	Ud	Suministro y colocación de señal y placa vertical de tráfico y poste de acero galvanizado, circular, de 60 cm de diámetro, con retrorreflectancia nivel 2 (H.I.). Incluso accesorios, tornillería y elementos de anclaje. Incluye: Montaje, señal, placa y base de hormigón, poste y tornillería necesaria. Criterio de medición de proyecto: Número de unidades previstas, según documentación gráfica de Proyecto. Criterio de medición de obra: Se medirá el número de unidades realmente suministradas según especificaciones de Proyecto.	Uds.	Largo	Ancho	Alto	Parcial	Subtotal
		senyals	5				5,000	
							5,000	5,000
							<b>Total Ud .....:</b>	<b>5,000</b>
<b>7.2.- Jardineria</b>								
7.2.1	M³	Terra vegetal garbellada subministrada a granel, estesa sobre el terreny amb mitjans manuals, en un radi màxim des del lloc de descàrrega de fins a 100 m, per formar una capa de gruix uniforme de fins a 10 cm. Inclou: Estesa de la terra. Rasanteigs i acabats. Recollida de restes. Càrrega a camió o contenidor de les restes. Criteri d'amidament de projecte: Volum a estendre, segons documentació gràfica de Projecte. Criteri de mesura d'obra: Es mesurarà el volum realment executat segons especificacions de Projecte.	Uds.	Largo	Ancho	Alto	Parcial	Subtotal
			1	100,000	0,150		15,000	
							15,000	15,000

**Presupuesto parcial nº 7 Jardineria i Equipament**

<b>Nº</b>	<b>Ud</b>	<b>Descripción</b>						<b>Medición</b>
							<b>Total m³ .....:</b>	<b>15,000</b>
<b>7.2.2</b>	<b>M2</b>	<b>Subministrament i plantació en cobertes enjardinades extensives de plantes arbustibes tipus Romani, Lavanda, Festuca Blava i Stipa tenuissima 'Pony tail', subministrades en test, considerant una densitat de plantació de 12 u/m2 i primer reg</b>						
			Uds.	Largo	Ancho	Alto	Parcial	Subtotal
		zona ajardinada	1	70,000			70,000	
							<u>70,000</u>	<u>70,000</u>
							<b>Total m2 .....:</b>	<b>70,000</b>

**Presupuesto parcial nº 8 Imprevistos**

Nº	Ud	Descripción						Medición
8.1	U	Partida alçada d'imprevistos a obra, a justificar a obra.						
			Uds.	Largo	Ancho	Alto	Parcial	Subtotal
IMP			1				1,000	
							1,000	1,000
							<b>Total u .....:</b>	<b>1,000</b>

**Presupuesto parcial nº 9 Gestió Residus**

<b>Nº</b>	<b>Ud</b>	<b>Descripción</b>						<b>Medición</b>
<b>9.1</b>	<b>M³</b>	<b>Carga, transporte y gestión de tierras con camión a vertedero específico, instalación de tratamiento de residuos de construcción y demolición externa a la obra o centro de valorización o eliminación de residuos, situado a una distancia máxima de 10 km, incluso canon de vertedero y el resto de gastos que puedan producirse.</b>						
			Uds.	Largo	Ancho	Alto	Parcial	Subtotal
		terres excavació	2.850			0,400	1.140,000	
		25% esponjament	0,25	1.140,000			285,000	
		altres	10				10,000	
							<u>1.435,000</u>	<i>1.435,000</i>
							<b>Total m³ .....:</b>	<b>1.435,000</b>
<b>9.2</b>	<b>M³</b>	<b>Carga, transporte y gestión de residuos con camión de mezcla sin clasificar de residuos inertes producidos en obras de construcción y/o demolición, a vertedero específico, instalación de tratamiento de residuos de construcción y demolición externa a la obra o centro de valorización o eliminación de residuos, situado a 20 km de distancia, incluso canon de vertedero y el resto de gastos que puedan producirse.</b>						
			Uds.	Largo	Ancho	Alto	Parcial	Subtotal
		Residus enderroc vial	2.850			0,150	427,500	
		Altres	5				5,000	
							<u>432,500</u>	<i>432,500</i>
							<b>Total m³ .....:</b>	<b>432,500</b>

Presupuesto parcial nº 10 Seguretat i Salut

Nº	Ud	Descripción					Medición	
10.1	M	Clos provisional de solar compost per tanques traslladables de 3,50x2,00 m, formades per panell de malla electrosoldada amb plecs de reforç, de 200x100 mm de pas de malla, amb filferros horitzontals de 5 mm de diàmetre i verticals de 4 mm, soldats en els extrems a pals verticals de 40 mm de diàmetre, acabat galvanitzat, amortitzables en 5 usos i bases prefabricades de formigó, de 65x24x12 cm, amb 8 orificis, per a suport dels pals, amortitzables en 5 usos, fixades al paviment amb platines de 20x4 mm i tacs d'expansió d'acer. Malla d'ocultació de polietilè d'alta densitat, color verd, col·locada sobre les tanques. Criteri d'amidament de projecte: Longitud mesurada segons Estudi o Estudi Bàsic de Seguretat i Salut. Criteri de mesura d'obra: S'amidarà la longitud realment muntada segons especificacions d'Estudi o Estudi Bàsic de Seguretat i Salut.	Uds.	Largo	Ancho	Alto	Parcial	Subtotal
			100				100,000	
							100,000	100,000
							<b>Total m .....</b>	<b>100,000</b>
10.2	U	Porta per a accés de vianants de xapa d'acer galvanitzat, d'una fulla, de 0,9x2,0 m, amb llengüetes per a cademat, col·locada en clos provisional de solar, subjecta mitjançant pals del mateix material, clavats en el terreny, amortitzable en 5 usos. Criteri d'amidament de projecte: Nombre d'unitats previstes, segons Estudi o Estudi Bàsic de Seguretat i Salut. Criteri de mesura d'obra: Es mesurarà el nombre d'unitats realment col·locades segons especificacions d'Estudi o Estudi Bàsic de Seguretat i Salut.	Uds.	Largo	Ancho	Alto	Parcial	Subtotal
		Tanca obra	1				1,000	
							1,000	1,000
							<b>Total U .....</b>	<b>1,000</b>
10.3	Ud	Conjunto de sistemas de protección individual y colectiva, necesarios para el cumplimiento de la normativa vigente en materia de Seguridad y Salud en el Trabajo. Se incluyen todas las protecciones.	Uds.	Largo	Ancho	Alto	Parcial	Subtotal
		seguretat i salut	1				1,000	
							1,000	1,000
							<b>Total Ud .....</b>	<b>1,000</b>

## 4.2 PRESSUPOST



## Presupuesto parcial nº 1 Enderrocs

Num.	Código	Ud	Denominación	Cantidad	Precio (€)	Total (€)
1.1	DMC010	m	<p>Corte de pavimento de cualquier tipo, mediante máquina cortadora de pavimento, y carga manual sobre camión o contenedor.</p> <p>Incluye: Replanteo de las zonas a cortar. Corte del pavimento. Limpieza de los restos de obra. Carga manual de escombros sobre camión o contenedor.</p> <p>Criterio de medición de proyecto: Longitud medida según documentación gráfica de Proyecto.</p> <p>Criterio de medición de obra: Se medirá la longitud realmente ejecutada según especificaciones de Proyecto.</p>	110,000	3,74	411,40
1.2	DMX020	m <sup>2</sup>	<p>Demolición de pavimento exterior de hormigón armado, mediante retroexcavadora con martillo rompedor, y carga mecánica sobre camión o contenedor.</p> <p>Criterio de valoración económica: El precio no incluye la demolición de la base soporte.</p> <p>Incluye: Demolición del elemento. Fragmentación de los escombros en piezas manejables. Retirada y acopio de escombros. Limpieza de los restos de obra. Carga mecánica de escombros sobre camión o contenedor.</p> <p>Criterio de medición de proyecto: Superficie medida según documentación gráfica de Proyecto.</p> <p>Criterio de medición de obra: Se medirá la superficie realmente demolida según especificaciones de Proyecto.</p>	630,000	13,61	8.574,30
1.3	DMF010	m <sup>2</sup>	<p>Demolición de pavimento de aglomerado asfáltico de 7 cm de espesor medio, además de la base de soporte, mediante retroexcavadora con martillo rompedor, y carga manual o mecánica sobre camión o contenedor.</p> <p>Incluye: Replanteo de la superficie a demoler. Demolición del elemento y de la base de soporte. Fragmentación de los escombros en piezas manejables. Retirada y acopio de escombros. Limpieza de los restos de obra. Carga mecánica de escombros sobre camión o contenedor.</p> <p>Criterio de medición de proyecto: Superficie medida según documentación gráfica de Proyecto.</p> <p>Criterio de medición de obra: Se medirá la superficie realmente demolida según especificaciones de Proyecto.</p> <p>Criterio de valoración económica: El precio incluye la demolición de la base soporte.</p>	2.220,000	2,48	5.505,60
1.4	ADL005	m <sup>2</sup>	<p>Limpieza, retirada y carga de material, retirada de los materiales excavados y carga a camión, sin incluir transporte a vertedero autorizado.</p>	2.850,000	0,77	2.194,50

## Presupuesto parcial nº 1 Enderrocs

Num.	Código	Ud	Denominación	Cantidad	Precio (€)	Total (€)
1.5	DTM010	Ud	<p>Desmuntatge amb aprofitament de marc i tapa de registre i/o embornals lineals de les instal·lacions existents.</p> <p>Criterio de valoración económica: El precio incluye la reparación de desperfectos en la superficie de apoyo. Incluye: Desmontaje del elemento. Reparación de la superficie de apoyo. Retirada y acopio del material desmontado. Limpieza de los restos de obra. Carga manual del material desmontado y restos de obra sobre camión o contenedor.</p> <p>Criterio de medición de proyecto: Número de unidades previstas, según documentación gráfica de Proyecto.</p> <p>Criterio de medición de obra: Se medirá el número de unidades realmente desmontadas según especificaciones de Proyecto.</p>	20,000	72,69	1.453,80
1.6	DTM030	Ud	<p>Desmontaje de señal vertical con medios manuales, y carga manual sobre camión o contenedor.</p> <p>Criterio de valoración económica: El precio incluye la reparación de desperfectos en la superficie de apoyo y el desmontaje de los elementos de sujeción.</p> <p>Incluye: Desmontaje del elemento. Reparación de la superficie de apoyo. Retirada y acopio del material desmontado. Limpieza de los restos de obra. Carga manual del material desmontado y restos de obra sobre camión o contenedor.</p> <p>Criterio de medición de proyecto: Número de unidades previstas, según documentación gráfica de Proyecto.</p> <p>Criterio de medición de obra: Se medirá el número de unidades realmente desmontadas según especificaciones de Proyecto.</p>	5,000	42,07	210,35
1.7	OBC006	Ud	<p>Cala para la localización de servicios o instalaciones existentes, en cualquier zona de la obra, de hasta 3 m de profundidad, realizada con medios mecánicos. Incluso relleno posterior, compactación y reposición del pavimento existente.</p> <p>Incluye: Replanteo general y fijación de los puntos y niveles de referencia. Excavación en sucesivas capas horizontales y extracción de tierras. Relleno de la cala. Compactación. Reposición del pavimento existente.</p> <p>Criterio de medición de proyecto: Número de unidades previstas, según documentación gráfica de Proyecto.</p> <p>Criterio de medición de obra: Se medirá el número de unidades realmente ejecutadas según especificaciones de Proyecto.</p>	10,000	102,54	1.025,40

**Presupuesto parcial nº 1 Enderrocs**

Num.	Código	Ud	Denominación	Cantidad	Precio (€)	Total (€)
1.8	DIS012FDK	m	Reposición y / o adecuación de canalización de cualquier tipo existente que quede afectada por las obras, incluso parte proporcional de tubos, arena y / o hormigón, banda de señalización y cualquier otra protección necesaria, completamente terminada según indicaciones de la DF y / o de la Compañía suministradora. Criterio de medición de proyecto: Número de unidades previstas, según documentación gráfica de Proyecto. Criterio de medición de obra: Se medirá el número de unidades realmente demolidas según especificaciones de Proyecto.	60,000	21,87	1.312,20
<b>Total presupuesto parcial nº 1 Enderrocs :</b>						<b>20.687,55</b>

## Presupuesto parcial nº 2 Moviment de Terres

Num.	Código	Ud	Denominación	Cantidad	Precio (€)	Total (€)
2.1	ADE001	m <sup>3</sup>	<p>Excavació a cel obert, en terra d'argila semidura, amb mitjans manuals, i carga manual a camió.</p> <p>Criteri de valoració econòmica: El preu no inclou el transport dels materials excavats.</p> <p>Inclou: Replanteig general i fixació dels punts i nivells de referència. Col·locació de les lliures en els cantons i extrems de les alineacions. Excavació en successives rases horitzontals i extracció de terres. Refinat de fons i laterals a mà, amb extracció de les terres. Càrrega manual a camió dels materials excavats.</p> <p>Criteri d'amidament de projecte: Volum mesurat sobre les seccions teòriques de l'excavació, segons documentació gràfica de Projecte.</p> <p>Criteri de mesura d'obra: Es mesurarà el volum teòric executat segons especificacions de Projecte, sense incloure els increments per excessos d'excavació no autoritzats, ni el reblert necessari per a reconstruir la secció teòrica per defectes imputables al Contractista. Es mesurarà l'excavació una vegada realitzada i abans que sobre ella s'efectuï cap tipus de reblert. Si el Contractista tanqués l'excavació abans de conformat l'amidament, s'entendrà que s'avé al que unilateralment determini el director de l'execució de l'obra.</p>	21,000	67,31	1.413,51
2.2	ACE041	m <sup>3</sup>	<p>Excavació de rases en roca, de fins a 1,25 m de profunditat màxima, amb mitjans manuals, i carga mecànica a camió.</p> <p>Criteri de valoració econòmica: El preu no inclou el transport dels materials excavats.</p> <p>Inclou: Replanteig en el terreny. Situació dels punts topogràfics. Excavació en successives rases horitzontals i extracció de terres. Càrrega mecànica a camió dels materials excavats.</p> <p>Criteri d'amidament de projecte: Volum mesurat sobre les seccions teòriques de l'excavació, segons documentació gràfica de Projecte.</p> <p>Criteri de mesura d'obra: Es mesurarà el volum teòric executat segons especificacions de Projecte, sense incloure els increments per excessos d'excavació no autoritzats, ni el reblert necessari per a reconstruir la secció teòrica per defectes imputables al Contractista. Es mesurarà l'excavació una vegada realitzada i abans que sobre ella s'efectuï cap tipus de reblert. Si el Contractista tanqués l'excavació abans de conformat l'amidament, s'entendrà que s'avé al que unilateralment determini el director de l'execució de l'obra.</p>	20,570	104,33	2.146,07

## Presupuesto parcial nº 2 Moviment de Terres

Num.	Código	Ud	Denominación	Cantidad	Precio (€)	Total (€)
2.3	ACP030	m <sup>2</sup>	<p>Perfilat i repassada d'excavació, en qualsevol tipus de terreny excepte en roca, amb mitjans manuals, fins a aconseguir un acabat geomètric.</p> <p>Inclou: Preparació de la zona de treball. Situació dels punts topogràfics. Execució del perfilat i de la repassada. Extracció i aplec de les terres en les vores de l'excavació.</p> <p>Criteri d'amidament de projecte: Superfície mesurada segons documentació gràfica de Projecte.</p> <p>Criteri de mesura d'obra: Es mesurarà la superfície realment executada segons especificacions de Projecte.</p>	59,798	8,17	488,55
2.4	ACR020	m <sup>3</sup>	<p>Reblert de rases amb terra seleccionada procedent de la pròpia excavació, i compactació en tongades successives de 25 cm d'espessor màxim amb mitjans mecànics, fins a assolir una densitat seca no inferior al 90% de la màxima obtinguda en l'assaig Proctor Modificat, realitzat segons UNE 103501.</p> <p>Criteri de valoració econòmica: El preu no inclou la realització de l'assaig Proctor Modificat.</p> <p>Inclou: Estesa del material de reblert en tongades d'espessor uniforme. Humectació o dessecació de cada tongada. Compactació.</p> <p>Criteri d'amidament de projecte: Volum mesurat sobre les seccions teòriques de l'excavació, segons documentació gràfica de Projecte.</p> <p>Criteri de mesura d'obra: Es mesurarà, en perfil compactat, el volum realment executat segons especificacions de Projecte, sense incloure els increments per excessos d'excavació no autoritzats.</p>	7,947	6,68	53,09
2.5	MBG010	m <sup>3</sup>	<p>Base granular amb tot-u natural calcari, i compactació al 95% del Proctor Modificat amb mitjans mecànics, en tongades de 30 cm de gruix, fins a aconseguir una densitat seca no inferior al al 95% del Proctor Modificat de la màxima obtinguda en l'assaig Proctor Modificat, realitzat segons UNE 103501, per a millora de les propietats resistents del terreny.</p> <p>Criteri de valoració econòmica: El preu no inclou la realització de l'assaig Proctor Modificat.</p> <p>Inclou: Transport i descàrrega del material a peu de tall. Estès del material en tongades d'espessor uniforme. Humectació o dessecació de cada tongada. Compactació.</p> <p>Criteri d'amidament de projecte: Volum mesurat sobre els plànols de perfils transversals del Projecte, que defineixen el moviment de terres a realitzar en obra.</p> <p>Criteri de mesura d'obra: Es mesurarà, en perfil compactat, el volum realment executat segons especificacions de Projecte, sense incloure els increments per excessos d'excavació no autoritzats.</p>	29,340	48,81	1.432,09
2.6	ADV010	m <sup>3</sup>	<p>Excavación hasta 2 m de profundidad en suelo duro, con medios mecánicos, y repaso manual de fondos, incluso retirada de los materiales excavados y carga a camión.</p>	1.140,000	5,13	5.848,20

**Presupuesto parcial nº 2 Moviment de Terres**

Num.	Código	Ud	Denominación	Cantidad	Precio (€)	Total (€)
2.7	ADR030	m <sup>2</sup>	Preparación de terreno con nivelación, repaso, compactación al 95% del Proctor Modificado mediante equipo manual con rodillo vibrante.	2.850,000	1,30	3.705,00
2.8	AMC010	m <sup>3</sup>	Relleno a cielo abierto con zahorra artificial, y compactación al 95% del Proctor Modificado mediante equipo mecánico con compactador tándem autopulsado, en tongadas de máximo 30 cm de espesor, hasta alcanzar una densidad seca no inferior al 95% de la máxima obtenida en el ensayo Proctor Modificado, para mejora de las propiedades resistentes del terreno de apoyo	855,000	19,01	16.253,55
2.9	ADT010	m <sup>3</sup>	Transporte de tierras dentro de la obra, con carga manual sobre dumper.	570,000	1,87	1.065,90
<b>Total presupuesto parcial nº 2 Moviment de Terres :</b>						<b>32.405,96</b>

**Presupuesto parcial nº 3 Contencions de terres**

Num.	Código	Ud	Denominación	Cantidad	Precio (€)	Total (€)
<b>3.1 Contecions</b>						
3.1.1	CHH030	m³	Formigó per armar en lloses de fonamentació, HA-25/F/20/XC2, fabricat en central, i abocament amb bomba. Inclou: Abocament i compactació del formigó. Curat del formigó. Criteri d'amidament de projecte: Volum teòric, segons documentació gràfica de Projecte. Criteri de mesura d'obra: Es mesurarà el volum teòric executat segons especificacions de Projecte, sense incloure els increments per excessos d'excavació no autoritzats.	9,002	118,05	1.062,69
3.1.2	EAS010	kg	Acer UNE-EN 10025 S275JR, en perfils laminats en calent de les sèries IPN, IPE, HEB, HEA, HEM, UPN o tubs quadrats, rodons etc, acabat amb emprimació antioxidant, col·locats amb unions soldades en obra, a una altura de fins a 3 m, per a sistemes contenció	2.133,300	2,78	5.930,57
3.1.3	RDE030	m²	Revestiment mural exterior amb xapa d'acer Corten amb resistència millorada a la corrosió atmosfèrica (corten), UNE-EN 10025 S355J0WP, de 15 mm de gruix, acabat galvanitzat en calent, amb tractament anticorrosiu C4 per a un grau de durabilitat M, segons UNE-EN ISO 12944-1. Col·locació en obra: soldada a perfils Inclou: Neteja i preparació de la superfície suport. Replanteig. Fixació dels perfils sobre el parament. Tall i preparació del revestiment. Col·locació i fixació del revestiment. Resolució de trobades i punts singulars.	45,920	427,29	19.621,16
<b>3.2 Estructura Metàl·lica</b>						
3.2.1	EAE030	kg	Acer UNE-EN 10025 S275JR, en estructura de plataforma de treball, formada per peces simples de perfils laminats en calent de les sèries IPN, IPE, UPN, HEA, HEB o HEM, acabat amb emprimació antioxidant, amb unions soldades en obra. Criteri de valoració econòmica: El preu inclou les soldadures, els talls, les escapçadures, les peces especials, els casquets i els elements auxiliars de muntatge. Inclou: Replanteig de la plataforma de treball. Col·locació i fixació provisional dels perfils. Aplomat i anivellació. Execució de les unions soldades. Criteri d'amidament de projecte: Pes nominal mesurat segons documentació gràfica de Projecte. Criteri de mesura d'obra: Es determinarà, a partir del pes obtingut en bàscula oficial de les unitats arribades a obra, el pes de les unitats realment executades segons especificacions de Projecte.	590,720	6,38	3.768,79
<b>Total presupuesto parcial nº 3 Contencions de terres :</b>						<b>30.383,21</b>

## Presupuesto parcial nº 4 Paviments

Num.	Código	Ud	Denominación	Cantidad	Precio (€)	Total (€)
4.1	HRG100	m	Peça d'acabament de xapa plegada d'acer amb resistència millorada a la corrosió atmosfèrica (corten), UNE-EN 10025 S355J0WP, espessor 0,8 mm, desenvolupament 200 mm i 2 peces; fixació amb cargols autotaladrants d'acer galvanitzat, i segellat dels junts entre peces i, si s'escau, de les unions amb els murs amb segellador adhesiu monocomponent.	48,000	35,48	1.703,04
4.2	REG230	m	Revestiment interior d'esglaó d'escala exterior, amb peces de terra estabilitzada, tipus Terrapref o similar de 8-10cm gruix, format per petjada de 35 a 50cm, capacitat d'absorció d'aigua E<3%, grup AI, segons UNE-EN 14411, amb resistència al lliscament Rd>45 segons UNE-EN 16165 i lliscabilitat classe 3 segons CTE. COL-LOCACIÓ: en capa fina i mitjançant encolat simple amb adhesiu cimentós millorat, C2 TE, segons UNE-EN 12004, amb lliscament reduït i temps obert ampliat. REJUNTAT: amb morter de junts cimentós millorat, amb absorció d'aigua reduïda i resistència elevada a l'abradió tipus CG 2 W A, color blanc, en junts de 2 mm d'espessor.	37,000	65,38	2.419,06
4.3	RSM022	m <sup>2</sup>	Tarima per a exterior, formada per taules de fusta massissa, d'IPE, de 21x95x1600/2400 mm, resistència al lliscament classe 3, segons CTE DB SU, fixades mitjançant el sistema de fixació oculta sobre llistons de fusta de pinastre (Pinus pinaster), tractada en autoclau, amb classe d'ús 4 segons UNE-EN 335 de 50x38 mm, separats 30 cm entre si i fixats al suport amb paletades de morter de ciment. Inclús clips i cargols d'acer inoxidable per a subjecció dels posts a les llatas d'empostissar i peces especials. Criteri de valoració econòmica: El preu no inclou la capa d'acabat. Inclou: Replanteig, anivellació i fixació de les llatas d'empostissar. Col·locació dels posts de la primera filada, fixats amb un punt de massilla elastomèrica de poliuretà. Fixació d'una filada de clips sobre la llata d'empostissar. Presentació de les taules de la segona filada. Encaix dels clips entre les taules. Col·locació i fixació de les successives filades. Criteri d'amidament de projecte: Superfície útil, mesura segons documentació gràfica de Projecte. No s'ha incrementat l'amidament per trencaments i retallades, ja que en la descomposició s'ha considerat un 5% més de peces. Criteri de mesura d'obra: Es mesurarà la superfície realment executada segons especificacions de Projecte.	36,000	112,39	4.046,04

## Presupuesto parcial nº 4 Paviments

Num.	Código	Ud	Denominación	Cantidad	Precio (€)	Total (€)
4.4	MBH010	m <sup>2</sup>	<p>Base de formigó amb addició de fibres de 15 cm d'espessor, amb junts, realitzada amb formigó HM-20/B/20/X0 fabricat en central i abocament des de camió amb un contingut de fibres sense funció estructural, fibres de vidre resistents als àlcals (AR) de 2 kg/m<sup>3</sup>, estès i vibrat manual, mitjançant regla vibrant, amb acabat reglejat, per al seu posterior ús com a suport de paviment; recolzada sobre capa base existent.</p> <p>Criteri de valoració econòmica: El preu no inclou la capa base.</p> <p>Inclou: Preparació de la superfície de recolzament del formigó. Replanteig dels junts de construcció i de dilatació. Estesa de nivells mitjançant tocaments, mestres de formigó o regles. Reg de la superfície base. Formació de junts de construcció i de junts de dilatació. Mesclat en camió formigonera. Abocat, estesa i vibrat del formigó. Curat del formigó.</p> <p>Criteri d'amidament de projecte: Superfície mesurada segons documentació gràfica de Projecte.</p> <p>Criteri de mesura d'obra: Es mesurarà la superfície realment executada segons especificacions de Projecte.</p>	10,000	28,27	282,70
4.5	MPC010	m <sup>2</sup>	<p>Pavimento continuo de hormigón de 15 cm de espesor, con juntas, realizado con hormigón HM-20/B/20/X0 fabricado en central y vertido desde camión con un contenido de fibras sin función estructural, fibras de vidrio resistentes a los álcalis (AR) de 2 kg/m<sup>3</sup>, extendido y vibrado manual mediante regla vibrante.</p> <p>Criterio de valoración económica: El precio no incluye la base de la solera ni la ejecución y el sellado de las juntas.</p> <p>Incluye: Preparación de la superficie de apoyo del hormigón. Replanteo de las juntas de construcción, de dilatación y de retracción. Colocación de encofrados. Tendido de niveles. Riego de la superficie base. Conexionado, anclaje y emboquillado de las redes de instalaciones proyectadas. Mezclado en camión hormigonera. Vertido, extendido y vibrado del hormigón. Nivelado y fratasado manual del hormigón. Curado del hormigón. Aplicación manual del mortero coloreado endurecedor. Aplicación del desmoldeante hasta conseguir una cobertura total. Impresión del hormigón mediante moldes. Retirada de encofrados. Limpieza de la superficie de hormigón, mediante máquina hidrolimpiadora de agua a presión. Aplicación de la resina de acabado.</p> <p>Criterio de medición de proyecto: Superficie medida en proyección horizontal, según documentación gráfica de Proyecto.</p> <p>Criterio de medición de obra: Se medirá, en proyección horizontal, la superficie realmente ejecutada según especificaciones de Proyecto.</p>	212,000	35,16	7.453,92

## Presupuesto parcial nº 4 Paviments

Num.	Código	Ud	Denominación	Cantidad	Precio (€)	Total (€)
4.6	UXB030	m	<p>Rígola formada por piezas prefabricadas de hormigón 20x20x4cm, rejuntadas con mortero de cemento, industrial, M-5, sobre base de hormigón no estructural HNE-20/P/20 de 20 cm de espesor, vertido desde camión, extendido y vibrado manual con regla vibrante de 3 m, con acabado maestreado, según pendientes del proyecto y colocado sobre explanada con índice CBR &gt; 5 (California Bearing Ratio), no incluida en este precio. Incluso limpieza. Completamente terminada, incluso la excavación.</p> <p>Incluye: Excavación. Vertido y extendido del hormigón. Colocación de las piezas. Relleno de juntas con mortero. Asentado y nivelación.</p> <p>Criterio de medición de proyecto: Longitud medida según documentación gráfica de Proyecto.</p> <p>Criterio de medición de obra: Se medirá la longitud realmente ejecutada según especificaciones de Proyecto.</p>	70,000	8,54	597,80
4.7	MPB110	m <sup>2</sup>	<p>Riego de adherencia con 0,5 kg/m<sup>2</sup> de emulsión bituminosa catiónica C60B3 ADH, con un 60% de betún asfáltico como ligante.</p> <p>Incluye: Barrido y preparación de la superficie soporte. Aplicación de la emulsión bituminosa.</p> <p>Criterio de medición de proyecto: Superficie medida en proyección horizontal, según documentación gráfica de Proyecto.</p> <p>Criterio de medición de obra: Se medirá, en proyección horizontal, la superficie realmente ejecutada según especificaciones de Proyecto.</p>	2.850,000	1,70	4.845,00
4.8	UXF010	m <sup>2</sup>	<p>Capa de 7 cm de espesor de mezcla bituminosa continua en caliente AC16 surf D, para capa de rodadura, de composición densa, con árido granítico de 16 mm de tamaño máximo y betún asfáltico de penetración.</p> <p>Incluye: Replanteo de niveles. Transporte de la mezcla bituminosa. Extensión de la mezcla bituminosa. Compactación de la capa de mezcla bituminosa. Ejecución de juntas transversales y longitudinales en la capa de mezcla bituminosa. Limpieza final.</p> <p>Criterio de medición de proyecto: Superficie medida en proyección horizontal, según documentación gráfica de Proyecto.</p> <p>Criterio de medición de obra: Se medirá, en proyección horizontal, la superficie realmente ejecutada según especificaciones de Proyecto.</p> <p>Criterio de valoración económica: El precio no incluye la capa base.</p>	2.850,000	15,18	43.263,00
4.9	XPA1000b	m	<p>Arreglo de revestimiento de fachada de cualquier tipo para adaptarlo a la nueva geometría según indicaciones de la DF, incluso parte proporcional de adaptación a cota de entradas existentes, de cualquier tipo, incluido aportación de materiales según DF, completamente acabado</p>	200,000	12,67	2.534,00

**Presupuesto parcial nº 4 Paviments**

Num.	Código	Ud	Denominación	Cantidad	Precio (€)	Total (€)
4.10	NIF020	m <sup>2</sup>	<p>Impermeabilización de encuentro entre fachada y suelo con dos capas de mortero flexible bicomponente, color gris, compuesto por ligantes hidráulicos y resinas sintéticas, resistencia a presión hidrostática positiva y negativa de 15 bar, 2 mm de espesor total, sobre mortero de cemento, industrial, con aditivo hidrófugo, M-5, con pendiente del 1% al 5%, acabado fratasado.</p> <p>Incluye: Vertido, extendido y regleado de la capa de mortero de formación de pendientes. Resolución de encuentros y puntos singulares. Amasado con batidor eléctrico. Extendido de una primera capa sobre el soporte humedecido. Secado. Extendido de una segunda capa con la misma consistencia que la primera. Repasos y limpieza final.</p> <p>Criterio de medición de proyecto: Superficie medida en proyección horizontal, según documentación gráfica de Proyecto, desde las caras interiores de los antepechos o petos perimetrales que la limitan.</p> <p>Criterio de medición de obra: Se medirá, en proyección horizontal, la superficie realmente ejecutada según especificaciones de Proyecto, desde las caras interiores de los antepechos o petos perimetrales que la limitan.</p>	200,000	29,50	5.900,00
<b>Total presupuesto parcial nº 4 Paviments :</b>						<b>73.044,56</b>

**Presupuesto parcial nº 5 Instal.lacions Sanejament i Drenatge**

Num.	Código	Ud	Denominación	Cantidad	Precio (€)	Total (€)
5.1	IUD010b	m	<p>Formació de cuneta de secció triangular de 40 cm d'amplada i 25 cm de profunditat, amb una inclinació dels talussos de 1:1 en el costat exterior i 1:3 en el costat interior, revestida amb una capa de formigó en massa HM-20/P/20/X0 de 15 cm d'espessor. Inclús preparació de la superfície de recolzament del formigó, serrat dels juntes de retracció, amb mitjans mecànics, amb una profunditat de 5 mm i posterior segellat amb massilla de poliuretà. Sense incloure la preparació de la capa base existent.</p> <p>Inclou: Preparació i neteja de la superfície suport. Replanteig de les juntes. Col·locació de l'encofrat. Abocament i compactació del formigó. Curat del formigó. Formació de junts de retracció mitjançant tall amb serra de disc. Segellat de juntes amb massilla de poliuretano.</p> <p>Criteri d'amidament de projecte: Longitud mesurada en projecció horitzontal, segons documentació gràfica de Projecte.</p> <p>Criteri de mesura d'obra: Es mesurarà en projecció horitzontal, la longitud realment executada segons especificacions de Projecte.</p>	99,000	53,52	5.298,48

## Presupuesto parcial nº 5 Instal.lacions Sanejament i Drenatge

Num.	Código	Ud	Denominación	Cantidad	Precio (€)	Total (€)
5.2	AUZ016b	m	<p>Rasa drenant en perímetre superior de mur en contacte amb el terreny, de 25 cm d'altura i 40 cm d'amplada, amb un pendent mínim del 0,50%, per a captació de les aigües que es filtren a través de la superfície del terreny, en el fons del qual es disposa un tub ranurat de PVC de doble paret, l'exterior corrugada i la interior llisa, color teula RAL 8023, amb ranurat al llarg d'un arc de 220° a la vall del corrugat, per drenatge, rigidesa anular nominal 4 kN/m<sup>2</sup>, de 160 mm de diàmetre nominal, 142,4 mm de diàmetre interior, segons UNE-EN 13476-1, longitud nominal 6 m, unió per copa amb junta elàstica d'EPDM, col·locat sobre solera de formigó en massa HM-20/B/20/X0, de 10 cm de gruix, en forma de bressol per a rebre el tub i formar els pendents, amb reomplert de 10 cm a cada costat del tub i reomplert superior de 10 cm per sobre de la generatriu superior del tub amb àrid reciclat de formigó de 20 a 40 mm de diàmetre, tot això embolicat en un geotèxtil no teixit compost per fibres de polièster unides per tiretes, amb una resistència a la tracció longitudinal de 1,63 kN/m, una resistència a la tracció transversal de 2,08 kN/m, una obertura de con a l'assaig de perforació dinàmica segons UNE-EN ISO 13433 inferior a 27 mm, resistència CBR a punxonament 0,4 kN i una massa superficial de 200 g/m<sup>2</sup>. Inclús lubricant per a muntatge.</p> <p>Criteri de valoració econòmica: El preu no inclou l'excavació ni el reblert principal.</p> <p>Inclou: Replanteig i traçat del conducte en planta i pendents. Formació de la llosa de formigó. Col·locació del geotèxtil. Descens i col·locació dels tubs en el fons de la rasa. Muntatge, connexionat i comprovació del seu correcte funcionament. Execució del reblert envoltant. Tancament de doble solapa del paquet filtrant realitzat amb el propi geotèxtil. Realització de proves de servei.</p> <p>Criteri d'amidament de projecte: Longitud mesurada en projecció horitzontal, segons documentació gràfica de Projecte.</p> <p>Criteri de mesura d'obra: Es mesurarà en projecció horitzontal, la longitud realment executada segons especificacions de Projecte.</p>	29,000	39,48	1.144,92

## Presupuesto parcial nº 5 Instal.lacions Sanejament i Drenatge

Num.	Código	Ud	Denominación	Cantidad	Precio (€)	Total (€)
5.3	UAA010b	u	<p>Formació de pericó de pas, no registrable, soterrada, construït amb fàbrica de maó ceràmic massís, de 1/2 peu d'espessor, rebut amb morter de ciment, industrial, M-5, de dimensions interiors 80x80x80 cm, sobre solera de formigó en massa HM-30/B/20/X0+XA2 de 15 cm d'espessor, formació de pendent mínima del 2%, amb el mateix tipus de formigó, arrebossat i brunyit interiorment amb morter de ciment, industrial, amb additiu hidròfug, M-15 formant arestes i cantonades a mitja canya, tancada superiorment amb tauler ceràmic buit encadellat i llosa de formigó HA-30/B/20/XC4+XA2, armada amb malla electrosoldada i segellada hermèticament amb morter de ciment. Inclús morter per a segellat de junts i peces de PVC tallades longitudinalment per a formació del canal en el fons del pericó.</p> <p>Criteri de valoració econòmica: El preu no inclou l'excavació ni el replé del extradós.</p> <p>Inclou: Replanteig. Abocat i compactació del formigó en formació de solera. Formació de l'obra de fàbrica amb maons, prèviament humits, col·locats amb morter. Connexionat dels col·lectors al pericó. Reblert de formigó per a formació de pendents i col·locació de les peces de PVC en el fons del pericó. Arrebossat i brunyit amb morter, arrodonint els angles del fons i de les parets interiors del pericó. Formació del tauler armat. Comprovació del seu correcte funcionament. Realització de proves de servei.</p> <p>Criteri d'amidament de projecte: Nombre d'unitats previstes, segons documentació gràfica de Projecte.</p> <p>Criteri de mesura d'obra: Es mesurarà el nombre d'unitats realment executades segons especificacions de Projecte.</p>	1,000	355,42	355,42
5.4	3DB18425	u	<p>Adaptació de pericó existent, rectangular de registre de 80x80cm o inferior, de 2 m de fondària màxima, amb paret de gruix 14 cm de maó calat, arrebossada i lliscada per dins amb morter mixt 1:0,5:4, bastiment quadrat aparent i tapa quadrada de fosa dúctil per a registre, abatible, i classe B125 segons norma UNE-EN 124</p>	20,000	83,89	1.677,80
5.5	E1BA10	m3	<p>Excavació de rases per a xarxa de canonades o tubs i arquetes per mitjans mecànics, incloent formació de solera de formigó, reblert i compactat, protecció de juntes amb argollat de maó, reposició de terres, trasllat de terres sobrants a abocador, sense limit</p>	28,000	15,50	434,00

## Presupuesto parcial nº 5 Instal.lacions Sanejament i Drenatge

Num.	Código	Ud	Denominación	Cantidad	Precio (€)	Total (€)
5.6	ADR010	m3	<p>Reblert de rases per instal·lacions, amb tot-u artificial calcari i compactació en tongades successives de 20 cm d'espessor màxim amb taula vibrant de guiat manual, fins assolir una densitat seca no inferior a l'95% de la màxima obtinguda en l'assaig Proctor Modificat, realitzat segons UNE 103501. Fins i tot cinta o distintiu indicador de la instal·lació.</p> <p>Inclou: Estesa del material de farciment en tongades de gruix uniforme. Humectació o dessecació de cada tongada. Col·locació de cinta o distintiu indicador de la instal·lació. Compactació.</p> <p>Criteri d'amidament de projecte: Volum mesurat sobre les seccions teòriques de l'excavació, segons documentació gràfica de Projecte.</p> <p>Criteri de mesura d'obra: Es mesurarà, en perfil compactat, el volum realment executat segons especificacions de Projecte, sense incloure els increments per excessos d'excavació no autoritzats.</p> <p>Criteri de valoració econòmica: El preu inclou la realització de l'assaig Proctor Modificat.</p>	28,000	21,53	602,84
5.7	ED7FT450	m	<p>Clavegueró amb tub de PVC-U de paret estructurada per a sanejament sense pressió, de DN 200 mm i de SN 4 (4kN/m<sup>2</sup>) de rigidesa anular, segons UNE-EN 13476-1, per a unió el·làstica amb anella elastomèrica, sobre solera de formigó de 15 cm de gruix i llit de sorra de 15 cm de gruix</p>	40,000	45,13	1.805,20
5.8	ED160000	ut	<p>Embornal per a desguàs, format per absorbidor prefabricat de formigó en masa de 740x480 mm de superfície amb tubuladora per a evacuació de 300 mm i reixa de foneria amb marc abatible de 700x370 mm. completament instal·lat.</p>	10,000	113,15	1.131,50
5.9	EDCU0B04	ut	<p>Instal·lació de sanejament per connexionat i desguàs d'embornal, format per part proporcional de canonada de pcv per sanejament enterrat, accessoris des de l'aparell fins a col·lector o pericó previst en projecte. Completament instal·lat segons planols, memòria i bases de càlcul de projecte.</p>	28,000	45,05	1.261,40

**Presupuesto parcial nº 5 Instal.lacions Sanejament i Drenatge**

Num.	Código	Ud	Denominación	Cantidad	Precio (€)	Total (€)
5.10	IUS081	m	<p>Canaleta prefabricada de drenaje para uso público de polipropileno, con refuerzo lateral de acero galvanizado, de 1000 mm de longitud, 100 mm de anchura y 170 mm de altura, con rejilla de fundición dúctil clase D-400 según UNE-EN 1433 y UNE-EN 124, sobre solera de hormigón en masa HM-25/B/20/X0 de 20 cm de espesor; previa excavación con medios manuales y posterior relleno del trasdós con hormigón. Incluso piezas especiales y sifón en línea registrable.</p> <p>Incluye: Replanteo del recorrido de la canaleta de drenaje. Excavación con medios manuales. Eliminación de las tierras sueltas del fondo de la excavación. Vertido y compactación del hormigón en formación de solera. Colocación de la canaleta de drenaje sobre la base de hormigón. Montaje de los accesorios en la canaleta de drenaje. Ejecución de taladros para el conexionado de la tubería a la canaleta de drenaje. Empalme y rejuntado de la tubería a la canaleta de drenaje. Colocación del sifón en línea. Relleno del trasdós. Comprobación de su correcto funcionamiento.</p> <p>Criterio de medición de proyecto: Longitud medida en proyección horizontal, según documentación gráfica de Proyecto.</p> <p>Criterio de medición de obra: Se medirá, en proyección horizontal, la longitud realmente ejecutada según especificaciones de Proyecto.</p>	14,000	217,06	3.038,84
5.11	2DB18425	u	<p>Pericó rectangular de registre de 60x60cm, de 2 m de fondària màxima, amb solera i mitja canya de formigó HM-20/P/20/I de 15 cm de gruix mínim i de planta 80x80cm, paret de gruix 14 cm de maó calat, arrebossada i lliscada per dins amb morter mixt 1:0,5:4, bastiment quadrat aparent i tapa quadrada de fosa dúctil per a registre, abatible, i classe B125 segons norma UNE-EN 124</p>	4,000	355,63	1.422,52
<b>Total presupuesto parcial nº 5 Instal.lacions Sanejament i Drenatge :</b>						<b>18.172,92</b>

## Presupuesto parcial nº 6 Instal.lacions elèctriques i enllumenat

Num.	Código	Ud	Denominación	Cantidad	Precio (€)	Total (€)
6.1	IUP050	m	<p>Canalització subterrània de protecció del cablejat d'enllumenat públic, formada per tub protector de polietilè de doble paret, de 63 mm de diàmetre, resistència a compressió major de 250 N, subministrat en rotllo. Inclús fil guia. Totalment muntada, connexionada i provada.</p> <p>Inclou: Replanteig. Col·locació del tub.</p> <p>Criteri d'amidament de projecte: Longitud mesurada segons documentació gràfica de Projecte.</p> <p>Criteri de mesura d'obra: Es mesurarà la longitud realment executada segons especificacions de Projecte.</p>	23,100	4,91	113,42
6.2	IUP060	m	<p>Cablejat per a xarxa subterrània d'enllumenat públic, format per 4 cables unipolars RZ1-K (AS) reacció al foc classe Cca-s1b,d1,a1, amb conductors de coure de 6 mm<sup>2</sup> de secció, sent la seva tensió assignada de 0,6/1 kV. Totalment muntat, connexionat i provat.</p> <p>Inclou: Replanteig. Estesa del cablejat. Connexionat de cables.</p> <p>Criteri d'amidament de projecte: Longitud mesurada segons documentació gràfica de Projecte.</p> <p>Criteri de mesura d'obra: Es mesurarà la longitud realment executada segons especificacions de Projecte.</p>	23,100	10,05	232,16
6.3	IUP030	m	<p>Conductor nu de terra d'enllumenat públic format per cable rígid nu de coure trenat, de 35 mm<sup>2</sup> de secció. Fins i tot unions realitzades amb soldadura aluminotèrmica, grapes i borns d'unió. Totalment muntat, connexionat i provat.</p> <p>Inclou: Replanteig del recorregut. Estesa del conductor nu de terra. Connexionat del conductor nu de terra mitjançant borns d'unió.</p> <p>Criteri d'amidament de projecte: Longitud mesurada segons documentació gràfica de Projecte.</p> <p>Criteri de mesura d'obra: Es mesurarà la longitud realment executada segons especificacions de Projecte.</p>	23,100	7,39	170,71
6.4	UII011	U	<p>Balisa acer Corten, tipus Rusty Slot 50 o similar, de 120*120*500 mm, d' 11 W, alimentació a 220/240 V i 50-60 Hz, amb llum LED amb casquet E27, temperatura de color 3000 K, amb cos d'alumini, acabat amb tractament químic especial de l'acer FeCSi, color marró texturitzat, i feix de llum extensiu, índex d'enlluernament unificat menor de 19, índex de reproducció cromàtica major de 90 240°, flux lluminós 19 lúmens, grau de protecció IP44 i aïllament classe II, amb caixa connexió 3 pols IP68 i piqueta de posta a terra.</p> <p>Inclou: Replanteig. Muntatge, connexionat i comprovació del seu correcte funcionament.</p> <p>Criteri d'amidament de projecte: Nombre d'unitats previstes, segons documentació gràfica de Projecte.</p> <p>Criteri de mesura d'obra: Es mesurarà el nombre d'unitats realment executades segons especificacions de Projecte.</p>	11,000	246,51	2.711,61

**Presupuesto parcial nº 6 Instal.lacions elèctriques i enllumenat**

Num.	Código	Ud	Denominación	Cantidad	Precio (€)	Total (€)
6.5	III143	m	<p>Lluminaria lineal, amb cos d' alumini extruït de color marró texturitzat, de 19w/m, alimentació a 220/240 V y 50-60 Hz, 20*15 mm, amb làmpara LED temperatura de color 3000 K, difusor de policarbonat opal color gel, índex de reproducció cromàtica major de 80, fluxe lluminós 1950 lúmens, grau de protecció IP65, amb kit d' inici i final de línia per a lluminària lineal i elements de fixació per a instal.lació de lluminària de superfície. Instalació en superfície.</p> <p>Incluye: Replanteig. Muntatge, conexionat i comprovació del seu correcte funcionament.</p> <p>Criterio de medición de proyecto: Número de unidades previstas, según documentación gráfica de Proyecto.</p> <p>Criterio de medición de obra: Se medirá el número de unidades realmente ejecutadas según especificaciones de Proyecto.</p>	5,500	178,47	981,59
<b>Total presupuesto parcial nº 6 Instal.lacions elèctriques i enllumenat :</b>						<b>4.209,49</b>

**Presupuesto parcial nº 7 Jardinería i Equipament**

Num.	Código	Ud	Denominación	Cantidad	Precio (€)	Total (€)
<b>7.1 Equipament</b>						
7.1.1	FDD010	m	Barana de façana en forma recta, de 120 cm d'altura total, formada per: bastidor compost de passama superior de llistó rectangular de perfil massís d'acer corten de 50*6 mm i muntants de llistó rectangular de perfil massís d'acer corten 50*6 mm amb una separació de 10 cm entre si; soldats a platina acer en obra. Inclús platines per a fixació mitjançant cargolat en element de formigó amb tacs d'expansió i cargols d'acer. Elaboració en taller i ajustament final a obra. Totalment acabada i llesta per pintar.	16,000	231,30	3.700,80
7.1.2	UMB021	m	Banc de fusta, de 8 llistons de fusta tropical de 4,0x4,0 cm, i respallier de 14*3cm, senzill, pintat i envernissat, amb suports d'acer corten amb platines segons detall, cada 75cm com a màxim, soldat a planxa acer de mur contenció, amb cargolat de llistons a suport per la part inferior, totalment muntat. Inclou: Replanteig d'alineacions i nivells. Col·locació i fixació de les peces. Criteri d'amidament de projecte: Nombre de ml previstos, segons documentació gràfica de Projecte. Criteri de mesura d'obra: Es mesurarà el nombre d'unitats de metres linials realment executades segons especificacions de Projecte.	5,500	128,32	705,76
7.1.3	TSV040	m <sup>2</sup>	Suministro y colocación de cartel de señalización vertical de lamas de acero galvanizado, con retrorreflectancia nivel 1 (E.G.). Incluso accesorios, tornillería y elementos de anclaje. Incluye: Partida totalmente acabada. Criterio de medición de proyecto: Superficie medida según documentación gráfica de Proyecto. Criterio de medición de obra: Se medirá la superficie realmente ejecutada según especificaciones de Proyecto.	1,000	223,81	223,81
7.1.4	TSV050	Ud	Suministro y colocación de señal y placa vertical de tráfico y poste de acero galvanizado, circular, de 60 cm de diámetro, con retrorreflectancia nivel 2 (H.I.). Incluso accesorios, tornillería y elementos de anclaje. Incluye: Montaje, señal, placa y base de hormigón, poste y tornillería necesaria. Criterio de medición de proyecto: Número de unidades previstas, según documentación gráfica de Proyecto. Criterio de medición de obra: Se medirá el número de unidades realmente suministradas según especificaciones de Proyecto.	5,000	145,87	729,35
<b>7.2 Jardinería</b>						

**Presupuesto parcial nº 7 Jardineria i Equipament**

Num.	Código	Ud	Denominación	Cantidad	Precio (€)	Total (€)
7.2.1	JAC010	m³	Terra vegetal garbellada subministrada a granel, estesa sobre el terreny amb mitjans manuals, en un radi màxim des del lloc de descàrrega de fins a 100 m, per formar una capa de gruix uniforme de fins a 10 cm. Inclou: Estesa de la terra. Rasanteigs i acabats. Recollida de restes. Càrrega a camió o contenidor de les restes. Criteri d'amidament de projecte: Volum a estendre, segons documentació gràfica de Projecte. Criteri de mesura d'obra: Es mesurarà el volum realment executat segons especificacions de Projecte.	15,000	56,04	840,60
7.2.2	PR69-9EH4	m2	Subministrament i plantació en cobertes enjardinades extensives de plantes arbustibes tipus Romani, Lavanda, Festuca Blava i Stipa tenuissima 'Pony tail', subministrades en test, considerant una densitat de plantació de 12 u/m2 i primer reg	70,000	35,04	2.452,80
<b>Total presupuesto parcial nº 7 Jardineria i Equipament :</b>						<b>8.653,12</b>

**Presupuesto parcial nº 8 Imprevistos**

Num.	Código	Ud	Denominación	Cantidad	Precio (€)	Total (€)
8.1	0000PA1	u	Partida alçada d'imprevistos a obra, a justificar a obra.	1,000	4.119,98	4.119,98
<b>Total presupuesto parcial nº 8 Imprevistos :</b>						<b>4.119,98</b>

**Presupuesto parcial nº 9 Gestió Residus**

Num.	Código	Ud	Denominación	Cantidad	Precio (€)	Total (€)
9.1	GTA010	m³	Carga, transporte y gestión de tierras con camión a vertedero específico, instalación de tratamiento de residuos de construcción y demolición externa a la obra o centro de valorización o eliminación de residuos, situado a una distancia máxima de 10 km, incluso canon de vertedero y el resto de gastos que puedan producirse.	1.435,000	7,98	11.451,30
9.2	GRB010	m³	Carga, transporte y gestión de residuos con camión de mezcla sin clasificar de residuos inertes producidos en obras de construcción y/o demolición, a vertedero específico, instalación de tratamiento de residuos de construcción y demolición externa a la obra o centro de valorización o eliminación de residuos, situado a 20 km de distancia, incluso canon de vertedero y el resto de gastos que puedan producirse.	432,500	28,11	12.157,58
<b>Total presupuesto parcial nº 9 Gestió Residus :</b>						<b>23.608,88</b>

**Presupuesto parcial nº 10 Seguretat i Salut**

Num.	Código	Ud	Denominación	Cantidad	Precio (€)	Total (€)
10.1	YCR030b	m	<p>Clos provisional de solar compost per tanques traslladables de 3,50x2,00 m, formades per panell de malla electrosoldada amb plecs de reforç, de 200x100 mm de pas de malla, amb filferros horitzontals de 5 mm de diàmetre i verticals de 4 mm, soldats en els extrems a pals verticals de 40 mm de diàmetre, acabat galvanitzat, amortitzables en 5 usos i bases prefabricades de formigó, de 65x24x12 cm, amb 8 orificis, per a suport dels pals, amortitzables en 5 usos, fixades al paviment amb platines de 20x4 mm i tacs d'expansió d'acer. Malla d'ocultació de polietilè d'alta densitat, color verd, col·locada sobre les tanques.</p> <p>Criteri d'amidament de projecte: Longitud mesurada segons Estudi o Estudi Bàsic de Seguretat i Salut.</p> <p>Criteri de mesura d'obra: S'amidarà la longitud realment muntada segons especificacions d'Estudi o Estudi Bàsic de Seguretat i Salut.</p>	100,000	17,76	1.776,00
10.2	YCR025b	U	<p>Porta per a accés de vianants de xapa d'acer galvanitzat, d'una fulla, de 0,9x2,0 m, amb llengüetes per a cademat, col·locada en clos provisional de solar, subjecta mitjançant pals del mateix material, clavats en el terreny, amortitzable en 5 usos.</p> <p>Criteri d'amidament de projecte: Nombre d'unitats previstes, segons Estudi o Estudi Bàsic de Seguretat i Salut.</p> <p>Criteri de mesura d'obra: Es mesurarà el nombre d'unitats realment col·locades segons especificacions d'Estudi o Estudi Bàsic de Seguretat i Salut.</p>	1,000	77,70	77,70
10.3	YCX010b	Ud	<p>Conjunto de sistemas de protección individual y colectiva, necesarios para el cumplimiento de la normativa vigente en materia de Seguridad y Salud en el Trabajo. Se incluyen todas las protecciones.</p>	1,000	3.429,99	3.429,99
<b>Total presupuesto parcial nº 10 Seguretat i Salut :</b>						<b>5.283,69</b>

#### 4.3 QUADRE MÀ OBRA



## Cuadro de mano de obra

Nº	Designación	Importe		
		Precio (Euros)	Cantidad (Horas)	Total (Euros)
1	Ajudant jardiner	31,110	16,660 h	519,40
2	Oficial 1a paleta	19,460	12,600 H	245,30
3	Oficial 1a col.locador	19,460	8,000 H	155,60
4	Oficial 1a muntador	19,460	21,672 h	421,68
5	Ajudant col.locador	17,510	8,000 H	140,00
6	Ajudant muntador	17,510	21,672 h	379,40
7	Manobre	17,510	53,376 H	934,96
8	Oficial 1a jardiner	35,050	5,880 h	205,80
9	Oficial 1ª electricista.	30,630	11,415 h	349,54
10	Oficial 1ª serraller.	30,130	72,879 h	2.196,06
11	Oficial 1ª construcció.	29,670	15,175 h	450,21
12	Oficial 1ª enrajolador.	29,670	26,603 h	789,21
13	Oficial 1ª instal·lador de paviments de fusta.	29,670	21,564 h	639,72
14	Oficial 1ª aplicador de productos impermeabilizantes.	22,530	66,600 h	1.500,00
15	Oficial 1ª jardinero.	19,030	1,155 h	22,05
16	Oficial 1ª construcció	17,540	349,856 h	6.138,03
17	Oficial 1ª estructurista, en treballs de posada en obra del formigó.	29,640	0,108 h	3,24
18	Oficial 1ª muntador d'estructura metàl·lica.	29,640	89,924 h	2.658,66
19	Ajudant serraller.	26,480	69,055 h	1.828,66
20	Ajudant enrajolador.	26,390	13,320 h	351,50
21	Ajudant instal·lador de paviments de fusta.	26,390	21,564 h	569,16
22	Ayudante aplicador de productos impermeabilizantes.	21,780	89,000 h	1.938,00
23	Ayudante jardinero.	18,050	14,400 h	259,95
24	Ayudante construcció	16,430	725,142 h	11.928,83
25	Ajudant estructurista, en treballs de posada en obra del formigó.	26,360	1,422 h	37,45
26	Ajudant muntador d'estructura metàl·lica.	26,360	85,657 h	2.249,07
27	Ajudant electricista.	26,360	8,205 h	216,47
28	Peón ordinario construcció.	14,310	256,215 h	3.687,90
29	Peó especialitzat construcció.	27,300	119,550 h	3.267,01
30	Peó ordinari construcció.	26,400	85,397 h	2.254,50
31	Oficial 1ª Pintura	17,540	16,114 h	282,75
32	Peón Pintura	16,160	47,914 h	774,46
			Importe total:	47.394,57

#### 4.4 QUADRE MAQUINÀRIA



## Cuadro de maquinaria

Nº	Designación	Importe		
		Precio (Euros)	Cantidad	Total (Euros)
1	Peó	13,040	2,240 h	29,12
2	Maquinària per reposició i compactat	25,530	8,400 h	214,48
3	Transport per mitjans mecànics amb càrrega de vehicles per mitjans mecànics	20,310	3,360 h	68,32
4	Retroexcavadora hidràulica sobre pneumàtics, de 105 kW.	30,297	5,800 h	175,70
5	Retroexcavadora sobre pneumàtics, de 85 kW, con martillo rompedor.	45,240	118,920 h	5.387,70
6	Pala carregadora sobre pneumàtics de 120 kW/1,9 m³.	45,950	0,087 h	4,05
7	Pala cargadora sobre pneumàtics de 85 CV/1,2 m³.	43,470	42,750 h	1.852,50
8	Miniretrocargadora sobre pneumàtics de 15 kW.	26,760	59,610 h	1.586,40
9	Retrocargadora sobre pneumàtics, de 64 kW.	34,840	112,050 h	3.903,08
10	Retrocargadora sobre pneumàtics 75 CV.	35,420	137,940 h	4.890,60
11	Retrocarregadora sobre pneumàtics, de 74,9 kW.	76,226	1,029 h	78,37
12	Camión con cuba de agua.	31,486	8,550 h	265,05
13	Camión cisterna equipado para riego, de 8 m³ de capacidad.	299,885	5,700 h	1.710,00
14	Camió cisterna, de 8 m³ de capacitat.	121,250	2,391 h	289,70
15	Rodillo vibrante de guiado manual, de 700 kg, anchura de trabajo 70 cm.	6,310	171,000 h	1.083,00
16	Bandeja vibrante de guiado manual, de 170 kg, anchura de trabajo 50 cm, reversible.	2,778	5,220 h	14,50
17	Safata vibrant de guiat manual, de 300 kg, amplada de treball 70 cm, reversible.	9,117	47,760 h	435,35
18	Rodillo vibrante tándem autopropulsado, de 24,8 kW, de 2450 kg, anchura de trabajo 100 cm.	94,599	2,850 h	256,50
19	Picó vibrant de guiat manual, de 80 kg, amb placa de 30x30 cm, tipus piconadora de granota.	3,500	1,914 h	6,67
20	Compactadora tándem autopropulsat, de 63 kW, de 9,65 t, amplada de treball 168 cm.	46,830	89,582 h	4.195,25
21	Compactador monocilíndric vibrant autopropulsat, de 129 kW, de 16,2 t, amplada de treball 213,4 cm.	71,160	0,437 h	31,07
22	Equipo de hinca de postes, sobre pneumàtics.	88,563	0,044 h	3,90
23	Camió basculant de 12 t de càrrega, de 162 kW.	45,880	172,335 h	7.913,05
24	Camión de transporte de 12 t con una capacidad de 10 m³ y 3 ejes.	205,483	51,900 h	10.665,45
25	Dumper de descarga frontal de 1,5 t de carga útil, con mecanismo hidràulico.	5,210	194,940 h	1.014,60
26	Dúmpfer de descàrrega frontal de 2 t de càrrega útil.	10,580	95,579 h	1.012,51
27	Martell pneumàtic.	6,965	21,290 h	148,31
28	Maquinaria necesaria	2,070	60,000 h	124,20
29	Compresor portàtil elèctric 2 m³/min de cabal.	6,502	21,290 h	138,44
30	Camió bomba estacionat a obra, per bombament de formigó.	194,159	0,414 h	80,39
31	Equip per a tall de juntes en soleres de formigó.	13,551	0,594 h	7,92
32	Regla vibrant de 3 m.	5,581	11,066 h	61,50
33	Camión con cesta elevadora de brazo articulado de 16 m de altura máxima de trabajo y 260 kg de carga máxima.	102,260	1,155 h	118,10
34	Hidrolimpiadora a presión.	5,250	6,996 h	36,04
35	Equip i elements auxiliars per soldadura elèctrica.	3,420	42,461 h	141,65
36	Barredora remolcada con motor auxiliar.	167,950	2,850 h	484,50

### Cuadro de maquinaria

Nº	Designación	Importe		
		Precio (Euros)	Cantidad	Total (Euros)
37	Compactador de neumáticos autopulsado, de 12/22 t.	332,156	2,850 h	940,50
38	Cortadora de pavimento con arranque, desplazamiento y regulación del disco de corte manuales.	42,150	6,710 h	282,70
39	Extendedora asfáltica de cadenas, de 81 kW.	458,480	2,850 h	1.311,00
40	Bomba autoaspirante eléctrica de aguas limpias alta presión, de 3 kW, para un caudal de 30 m³/h.	1,458	5,800 h	8,50
			Importe total:	50.970,67

#### 4.5 QUADRE MATERIALS



## Cuadro de materiales

Nº	Designación	Importe		
		Precio (Euros)	Cantidad Empleada	Total (Euros)
1	Aigua	2,040	4,900 m3	9,80
2	Material necessari per a formació de solera de formigó.	3,910	28,000 m3	109,48
3	Absorbidor prefabricat de formigó en massa de 740x480 mm	27,050	10,000 U	270,50
4	Reixa de fundició per a embornal de 700x370 mm	64,310	10,000 U	643,10
5	Tub de PVC de paret massisa per a clavegueró, de D=160 mm, de PN 6 bar i SN4 (4kN/m2) segons norma UNE-EN-53962 i de llargària 6 m, com a màxim	6,883	28,000 m	192,64
6	Accessoris i suport per a desguàs d'embornal	8,254	28,000 ut	231,00
7	Sedum en test 11x11 cm	1,670	980,000 u	1.636,60
8	Material necesario para la reposición y adecuación	8,000	60,000 u	480,00
9	Grava filtrant sense classificar	19,350	6,380 t	123,54
10	Cinta plastificada.	0,140	30,800 m	4,20
11	Tot-u natural calcari.	14,800	64,548 t	955,31
12	Zahorra de machaqueo o artificial, cantera caliza.	5,287	1.942,600 t	10.269,29
13	Maó ceràmic massís d'elaboració mecànica, per revestir, 29x14x5 cm, per a ús en fàbrica protegida (peça P), densitat 2400 kg/m³, segons UNE-EN 771-1.	0,741	201,000 U	148,94
14	Tauler ceràmic buit encadellat, per revestir, 80x25x3 cm, amb les testes rectes, segons UNE 67041.	1,322	3,500 U	4,63
15	Acer laminat UNE-EN 10025 S275JR, en perfils laminats en calent, peces simples, per aplicacions estructurals, de les sèries IPN, IPE, HEB, HEA, HEM o UPN, acabat amb emprimació antioxidant. Treballat i muntat en taller, per a col·locar amb unions soldades en obra.	1,540	2.133,300 kg	3.285,28
16	Xapa d'acer Corten amb resistència millorada a la corrosió atmosfèrica (corten), UNE-EN 10025 S355J0WP, de 15 mm de gruix. Treballat a taller i muntat en obra amb soldadura	3,350	3.604,720 kg	12.076,04
17	Acer laminat UNE-EN 10025 S275JR, en perfils laminats en calent, peces simples, per aplicacions estructurals, acabat amb emprimació antioxidant. Treballat i muntat en taller, per a col·locar amb unions soldades en obra.	1,540	590,720 kg	909,71
18	Platina d'acer laminat UNE-EN 10025 S275JR, en perfil pla laminat en calent, de 20x4 mm, per aplicacions estructurals.	2,094	9,600 m	20,00
19	Malla electrosoldada ME 15x15 Ø 6-6 B 500 T 6x2,20 UNE-EN 10080.	5,451	1,000 m²	5,45
20	Aigua.	1,500	2,086 m³	3,14
21	Fusta per a encofrar, de 26 mm d'espessor.	491,260	0,099 m³	48,51
22	Fibres de vidre resistents als àlcalis (AR), amb un contingut mínim de zirconi del 17,1%, de 13 mm de longitud i 13,5 micres de diàmetre, amb 100 filaments per bri units entre si mitjançant adhesiu, límit elàstic 74000 N/mm², resistència a tracció 1620 MPa, per a preveure fissures per retracció en elements de formigó, segons UNE-EN 15422.	9,340	45,900 kg	429,14
23	Filferro galvanitzat per a lligar, de 1,30 mm de diàmetre.	1,911	2,475 kg	4,95
24	Puntes d'acer de 20x100 mm.	11,166	0,990 kg	10,89

## Cuadro de materiales

Nº	Designación	Importe		
		Precio (Euros)	Cantidad Empleada	Total (Euros)
25	Mortero de junts cimentós millorat, amb absorció d'aigua reduïda i resistència elevada a l'abrasió, tipus CG2 W A, segons UNE-EN 13888, color blanc, per junts de 2 a 15 mm, a base de ciment d'alta resistència, àrids seleccionats, additius especials i pigments, amb efecte antifloridura, antiverdet i preventiu de les eflorescències, hidropel·lent, especial per a rejuntat de tot tipus de peces ceràmiques i pedres naturals en zones de proliferació de microorganismes.	1,700	1,776 kg	2,96
26	Adhesiu cimentós millorat, C2 TE, segons UNE-EN 12004, amb lliscament reduït i temps obert ampliat, color blanc, a base de ciment d'alta resistència, àrids seleccionats, additius i resines sintètiques, per a la col·locació en capa fina de tot tipus de peces ceràmiques en paraments verticals interiors i paviments interiors i exteriors.	0,510	44,400 kg	22,57
27	Mortero industrial per a obra de paleta, de ciment, color gris, categoria M-5 (resistència a compressió 5 N/mm <sup>2</sup> ), subministrat en sacs, segons UNE-EN 998-2.	63,374	0,955 t	60,72
28	Mortero industrial para albañilería, de cemento, color gris, con aditivo hidrófugo, categoría M-5 (resistencia a compresión 5 N/mm <sup>2</sup> ), suministrado en sacos, según UNE-EN 998-2.	57,480	7,600 t	436,00
29	Mortero industrial per a obra de paleta, de ciment, color gris, amb additiu hidrófug, categoria M-15 (resistència a compressió 15 N/mm <sup>2</sup> ), subministrat en sacs, segons UNE-EN 998-2.	85,306	0,090 t	7,68
30	Desmoldeante en polvo, color burdeos, aplicado en pavimentos continuos de hormigón impreso, compuesto de cargas, pigmentos y aditivos orgánicos.	5,750	42,400 kg	243,80
31	Formigó HA-25/F/20/XC2, fabricat en central.	94,200	9,452 m <sup>3</sup>	890,39
32	Formigó HA-30/B/20/XC4+XA2, fabricat en central, amb ciment SR.	133,381	0,082 m <sup>3</sup>	10,94
33	Hormigón HM-20/P/20/I, fabricado en central.	69,920	0,250 m <sup>3</sup>	17,50
34	Formigó HM-30/B/20/X0+XA2, fabricat en central, amb ciment SR.	134,378	0,306 m <sup>3</sup>	41,12
35	Formigó HM-20/B/20/X0, fabricat en central.	99,470	36,980 m <sup>3</sup>	3.677,82
36	Formigó HM-20/P/20/X0, fabricat en central.	104,375	19,800 m <sup>3</sup>	2.067,12
37	Hormigón HM-25/B/20/X0, fabricado en central.	61,516	2,590 m <sup>3</sup>	159,32
38	Hormigón no estructural HNE-20/P/20, fabricado en central.	59,130	2,800 m <sup>3</sup>	165,90
39	Lubrificant per a unió mitjançant junt elàstica de tubs i accessoris.	21,130	0,145 kg	3,19
40	Canaleta prefabricada de drenaje para uso público de polipropileno, con refuerzo lateral de acero galvanizado, de 1000 mm de longitud, 100 mm de anchura y 170 mm de altura, con rejilla de fundición dúctil clase D-400 según UNE-EN 1433 y UNE-EN 124, incluso piezas especiales.	178,201	14,000 Ud	2.494,80
41	Pieza prefabricada de hormigón para rigola de 20x20x4cm	0,300	350,000 Ud	105,00
42	Sifón en línea de PVC, "JIMTEN", color gris, registrable, con unión macho/hembra, de 110 mm de diámetro.	45,530	2,800 Ud	127,54

## Cuadro de materiales

Nº	Designación	Importe		
		Precio (Euros)	Cantidad Empleada	Total (Euros)
43	Tub ranurat de PVC de doble paret, l'exterior corrugada i l'interior llisa, color teula RAL 8023, amb ranurat al llarg d'un arc de 220° a la vall del corrugat, per a drenatge, rigidesa anular nominal 4 kN/m², de 160 mm de diàmetre UNE-EN 13476-1, longitud nominal 6 m, unió per copa amb junta elàstica d'EPDM	12,500	29,580 m	369,75
44	Conjunt de peces de PVC per realitzar en el fons del pericó de pas les lleres corresponents.	6,901	1,000 U	6,90
45	Cargol autoforadant d'acer galvanitzat.	0,050	192,000 U	9,60
46	Geotèxtil no teixit compost per fibres de polièster unides per tiretes, amb una resistència a la tracció longitudinal de 1,63 kN/m, una resistència a la tracció transversal de 2,08 kN/m, una obertura de con a l'assaig de perforació dinàmica segons UNE-EN ISO 13433 inferior a 27 mm, resistència CBR a punxonament 0,4 kN i una massa superficial de 200 g/m², segons UNE-EN 13252.	0,950	73,370 m²	69,60
47	Cartutx de massilla elastòmera monocomponent a base de poliuretà, de color gris, de 600 ml, tipus F-25 HM segons UNE-EN ISO 11600, d'alta adherència i d'enduriment ràpid, amb elevades propietats elàstiques, resistència a la intempèrie, a l'envelliment i als rajos UV, apta per estar en contacte amb aigua potable, duresa Shore A aproximada de 35 i allargament en trencament > 600%, segons UNE-EN ISO 11600.	8,143	35,640 U	290,07
48	Mortero flexible bicomponente, color gris, compuesto por ligantes hidráulicos y resinas sintéticas, resistencia a presión hidrostática positiva y negativa de 15 bar, según UNE-EN 1504-2.	2,900	600,000 kg	1.740,00
49	Kit d'encaix per a tarima exterior, compost per clip d'acer inoxidable, en forma d'omega, per a l'acoblament dels posts, i cargol d'acer inoxidable, per a fixació del clip a la llata d'empostissar.	0,340	900,000 U	306,00
50	Kit de creuetes de PVC per garantir un gruix dels junts entre peces d'entre 1 i 20 mm, en revestiments i paviments ceràmics.	2,400	1,739 U	4,07
51	Petjada de gres rústic amb cantell arrodonit, gamma mitja, capacitat d'absorció d'aigua E<3%, grup AI, segons UNE-EN 14411, amb resistència al lliscament Rd>45 segons UNE-EN 16165 i lliscabilitat classe 3 segons CTE; determinació de la resistència a la gelada, segons UNE-EN ISO 10545-12; determinació de la resistència al xoc tèrmic, segons UNE-EN ISO 10545-9.	23,000	38,850 m	893,55
52	Davanter de gres rústic, gamma mitja, capacitat d'absorció d'aigua E<3%, grup AI, segons UNE-EN 14411; determinació de la resistència a la gelada, segons UNE-EN ISO 10545-12; determinació de la resistència al xoc tèrmic, segons UNE-EN ISO 10545-9.	6,150	38,850 m	239,02
53	Taules de fusta massissa, d'IPE, de 21x95x1600/2400 mm, sense tractar, per a raspallat i aplicació d'un tractament protector i decoratiu en obra; resistència al lliscament classe 3, segons CTE DB SU; amb accessoris de muntatge. Segons UNE-EN 13810-1 i UNE-EN 14342	49,000	39,600 m²	1.940,40
54	Llistó de 50x38 mm de secció, de fusta de pinastre (Pinus pinaster), tractada en autoclau, amb classe d'ús 4, segons UNE-EN 335, acabat raspallat, amb humitat inferior al 20%.	2,600	122,400 m	318,24

## Cuadro de materiales

Nº	Designación	Importe		
		Precio (Euros)	Cantidad Empleada	Total (Euros)
55	Accessoris de muntatge per a col·locació de tarima flotant amb clips.	2,150	36,000 U	77,40
56	Peça d'acabament de xapa plegada d'acer amb resistència millorada a la corrosió atmosfèrica (corten), UNE-EN 10025 S355J0WP, espessor 0,8 mm, desenvolupament 150 mm i 2 plecs. Elaboració en taller, amb tractament previ d'activació de l'oxidació, tractament anticorrosiu i tractament de protecció per evitar l'aparició de taques d'òxid en el parament.	4,200	48,000 m	201,60
57	Cartutx de 290 ml de segellador adhesiu monocomponent, neutre, superelàstic, a base de polímer MS, color transparent, amb resistència a la intempèrie i als raigs UV i elongació fins a ruptura 750%.	5,290	9,600 U	50,88
58	Ancoratge mecànic amb tac d'expansió d'acer galvanitzat, femella i volandera.	1,470	51,200 U	75,04
59	Ancoratge mecànic amb tac de niló i cargol d'acer galvanitzat, de cap aixamfranat.	0,290	551,040 U	159,80
60	Barana de façana en forma recta, de 120 cm d'altura total, formada per: bastidor compost de passama superior de llistó rectangular de perfil massís d'acer corten de 50*6 mm i muntants de llistó rectangular de perfil massís d'acer corten 50*6 mm amb una separació de 10 cm entre si	184,999	16,000 m	2.960,00
61	Emprimació SHOP-PRIMER a base de resines pigmentades amb òxid de ferro vermell, cromat de zinc i fosfat de zinc.	9,950	2,560 kg	25,44
62	Cargol d'acer galvanitzat.	0,319	428,434 U	136,84
63	Xapa d'acer laminat en calent UNE-EN 10025 S275JR, de 6 mm d'espessor, acabat galvanitzat en calent.	1,230	2.273,040 kg	2.796,07
64	Tractament anticorrosiu C4 per a un grau de durabilitat M, segons UNE-EN ISO 12944-1, compost de neteja i desgreixatge de la superfície amb detergent i aigua a pressió (15-20 MPa) i aclarida posterior; posterior aplicació d'una doble capa intermèdia de pintura epoxi, d'almenys 180 micres de gruix, i una capa d'acabat a base de poliuretà, d'almenys 60 micres de gruix, color a escollir.	14,090	94,136 m²	1.326,17
65	Balisa acer Corten, tipus Rusty Slot 50 o similar, de 120*120*500 mm, d' 11 W, alimentació a 220/240 V i 50-60 Hz, amb llum LED amb casquet E27, temperatura de color 3000 K, amb cos d'alumini, acabat amb tractament químic especial de l'acer FeCSi, color marró texturitzat, i feix de llum extensiu, índex d'enlluernament unificat menor de 19, índex de reproducció cromàtica major de 90 240°, flux lluminós 19 lúmens, grau de protecció IP44 i aïllament classe II, amb caixa connexió 3 pols IP68 i piqueta de posta a terra	204,999	11,000 U	2.255,00
66	Lluminària lineal, amb cos d' alumini extruït de color marró texturitzat, de 19w/m, alimentació a 220/240 V y 50-60 Hz, 20*15 mm, amb làmpara LED temperatura de color 3000 K, difussor de policarbonat opal color gel, índex de reproducció cromàtica major de 80, fluxe lluminós 1950 lúmens, grau de protecció IP65, amb kit d' inici i final de línia per a lluminària lineal i elements de fixació per a instal·lació de lluminària de superfície	125,000	5,500 m	687,50
67	Kit de inicio y final de línea para luminaria lineal, con regletas de conexión.	32,570	5,500 Ud	179,14
68	Elementos de fijación para instalación de luminaria de superficie.	5,460	5,500 Ud	30,03

## Cuadro de materiales

Nº	Designación	Importe		
		Precio (Euros)	Cantidad Empleada	Total (Euros)
69	Tub corbable, subministrat en rotllo, de polietilè de doble paret (interior llisa i exterior corrugada), de color taronja, de 63 mm de diàmetre nominal, per a canalització soterrada, resistència a la compressió 250 N, amb grau de protecció IP549 segons UNE 20324, amb fil guia incorporat. Segons UNE-EN 61386-1, UNE-EN 61386-22 i UNE-EN 50086-2-4.	2,830	23,100 m	65,37
70	Cable unipolar RZ1-K (AS), sent la seva tensió assignada de 0,6/1 kV, reacció al foc classe Cca-s1b,d1,a1 segons UNE-EN 50575, amb conductor de coure classe 5 (-K) de 6 mm² de secció, amb aïllament de polietilè reticulat (R) i coberta de compost termoplàstic a força de poliolefina lliure de halògens amb baixa emissió de fums i gasos corrosius (Z1). Segons UNE 21123-4.	1,600	92,400 m	147,84
71	Conductor de coure nu, de 35 mm².	2,870	23,100 m	66,30
72	Material auxiliar per a instal·lacions elèctriques.	1,510	4,620 U	6,94
73	Material auxiliar per a instal·lacions de connexió a terra.	1,170	2,310 U	2,77
74	Mezcla bituminosa continua en caliente AC16 surf D, para capa de rodadura, de composición densa, con árido granítico de 16 mm de tamaño máximo y betún asfáltico de penetración, según UNE-EN 13108-1.	161,162	213,750 t	34.456,50
75	Emulsión bituminosa catiónica C60B3 ADH, con un 60% de betún asfáltico como ligante, para usar como riego de adherencia en pavimentos bituminosos, según UNE-EN 13808.	1,359	1.425,000 kg	1.938,00
76	Tierra vegetal cribada, suministrada a granel.	34,543	15,000 m³	518,10
77	Lona de polietilè d'alta densitat, amb tractament ultraviolat, color verd, 60% de percentatge de tallavent, amb orificis cada 20 cm en tot el perímetre.	0,835	200,000 m²	167,00
78	Porta per a accés de vianants de xapa d'acer galvanitzat, d'una fulla, de 0,9x2,0 m, amb llengüetes per a cademat, subjecta mitjançant pals del mateix material.	333,743	0,200 U	66,75
79	Tanca traslladable de 3,50x2,00 m, formada per panell de malla electrosoldada amb plecs de reforç, de 200x100 mm de pas de malla, amb filferros horitzontals de 5 mm de diàmetre i verticals de 4 mm de diàmetre, soldats en els extrems a pals verticals de 40 mm de diàmetre, acabat galvanitzat, per a delimitació provisional de zona d'obres, inclús argolles per a unió de pals.	58,693	6,000 U	352,00
80	Base prefabricada de formigó, de 65x24x12 cm, amb 8 orificis, reforçada amb varetes d'acer, per a suport de tanca traslladable.	9,159	8,000 U	73,00
81	Banc de fusta, de 8 llistons de fusta tropical de 4,0x4,0 cm, i respatller de 14*3cm, senzill, pintat i envernissat, amb suports d'acer corten amb platines segons detall, cada 75cm com a màxim, soldat a planxa acer de mur contenció, amb cargolat de llistons a suport per la part inferior	107,624	5,500 U	591,91
82	Repercussió, en la col·locació de banc, d'elements de fixació sobre superfície suport: tacs i cargols d'acer.	4,079	5,500 U	22,44
83	Poste de tubo de acero galvanizado, de sección rectangular, de 80x40x2 mm, para soporte de señalización vertical de tráfico.	14,149	3,000 m	42,45

### Cuadro de materiales

Nº	Designación	Importe		
		Precio (Euros)	Cantidad Empleada	Total (Euros)
84	Poste de tubo de aluminio, de sección circular, de 60 mm de diámetro y 4 mm de espesor, para soporte de señalización informativa urbana AIMPE.	20,740	10,000 m	207,40
85	Placa de anclaje de poste, de sección circular, de 60 mm de diámetro, con pernos.	29,810	5,000 Ud	149,05
86	Señal vertical de tráfico de acero galvanizado, circular, de 60 cm de diámetro, con retrorreflectancia nivel 2 (H.I.), según UNE-EN 12899-1, incluso accesorios, tornillería y elementos de anclaje.	35,930	5,000 Ud	179,65
87	Cartel de señalización vertical de lamas de acero galvanizado, con retrorreflectancia nivel 1 (E.G.), incluso accesorios, tornillería y elementos de anclaje.	130,738	1,000 m <sup>2</sup>	130,74
			Importe total:	98.738,83

4.6 QUADRE DE PREUS N°1



## Cuadro de precios nº 1

Nº	Designación	Importe	
		En cifra (Euros)	En letra (Euros)
1.1	<p><b>1 Enderrocs</b></p> <p>m Corte de pavimento de cualquier tipo, mediante máquina cortadora de pavimento, y carga manual sobre camión o contenedor.                      Incluye: Replanteo de las zonas a cortar. Corte del pavimento. Limpieza de los restos de obra. Carga manual de escombros sobre camión o contenedor.                      Criterio de medición de proyecto: Longitud medida según documentación gráfica de Proyecto.                      Criterio de medición de obra: Se medirá la longitud realmente ejecutada según especificaciones de Proyecto.</p>	3,74	TRES EUROS CON SETENTA Y CUATRO CÉNTIMOS
1.2	<p>m<sup>2</sup> Demolición de pavimento exterior de hormigón armado, mediante retroexcavadora con martillo rompedor, y carga mecánica sobre camión o contenedor.                      Criterio de valoración económica: El precio no incluye la demolición de la base soporte.                      Incluye: Demolición del elemento. Fragmentación de los escombros en piezas manejables. Retirada y acopio de escombros. Limpieza de los restos de obra. Carga mecánica de escombros sobre camión o contenedor.                      Criterio de medición de proyecto: Superficie medida según documentación gráfica de Proyecto.                      Criterio de medición de obra: Se medirá la superficie realmente demolida según especificaciones de Proyecto.</p>	13,61	TRECE EUROS CON SESENTA Y UN CÉNTIMOS
1.3	<p>m<sup>2</sup> Demolición de pavimento de aglomerado asfáltico de 7 cm de espesor medio, además de la base de soporte, mediante retroexcavadora con martillo rompedor, y carga manual o mecánica sobre camión o contenedor.                      Incluye: Replanteo de la superficie a demoler. Demolición del elemento y de la base de soporte. Fragmentación de los escombros en piezas manejables. Retirada y acopio de escombros. Limpieza de los restos de obra. Carga mecánica de escombros sobre camión o contenedor.                      Criterio de medición de proyecto: Superficie medida según documentación gráfica de Proyecto.                      Criterio de medición de obra: Se medirá la superficie realmente demolida según especificaciones de Proyecto.                      Criterio de valoración económica: El precio incluye la demolición de la base soporte.</p>	2,48	DOS EUROS CON CUARENTA Y OCHO CÉNTIMOS
1.4	<p>m<sup>2</sup> Limpieza, retirada y carga de material, retirada de los materiales excavados y carga a camión, sin incluir transporte a vertedero autorizado.</p>	0,77	SETENTA Y SIETE CÉNTIMOS

**Cuadro de precios nº 1**

Nº	Designación	Importe	
		En cifra (Euros)	En letra (Euros)
1.5	<p>Ud Desmuntatge amb aprofitament de marc i tapa de registre i/o embornals lineals de les instal·lacions existents.</p> <p>Criterio de valoración económica: El precio incluye la reparación de desperfectos en la superficie de apoyo.</p> <p>Incluye: Desmontaje del elemento. Reparación de la superficie de apoyo. Retirada y acopio del material desmontado. Limpieza de los restos de obra. Carga manual del material desmontado y restos de obra sobre camión o contenedor.</p> <p>Criterio de medición de proyecto: Número de unidades previstas, según documentación gráfica de Proyecto.</p> <p>Criterio de medición de obra: Se medirá el número de unidades realmente desmontadas según especificaciones de Proyecto.</p>	72,69	SETENTA Y DOS EUROS CON SESENTA Y NUEVE CÉNTIMOS
1.6	<p>Ud Desmontaje de señal vertical con medios manuales, y carga manual sobre camión o contenedor.</p> <p>Criterio de valoración económica: El precio incluye la reparación de desperfectos en la superficie de apoyo y el desmontaje de los elementos de sujeción.</p> <p>Incluye: Desmontaje del elemento. Reparación de la superficie de apoyo. Retirada y acopio del material desmontado. Limpieza de los restos de obra. Carga manual del material desmontado y restos de obra sobre camión o contenedor.</p> <p>Criterio de medición de proyecto: Número de unidades previstas, según documentación gráfica de Proyecto.</p> <p>Criterio de medición de obra: Se medirá el número de unidades realmente desmontadas según especificaciones de Proyecto.</p>	42,07	CUARENTA Y DOS EUROS CON SIETE CÉNTIMOS
1.7	<p>Ud Cala para la localización de servicios o instalaciones existentes, en cualquier zona de la obra, de hasta 3 m de profundidad, realizada con medios mecánicos. Incluso relleno posterior, compactación y reposición del pavimento existente.</p> <p>Incluye: Replanteo general y fijación de los puntos y niveles de referencia. Excavación en sucesivas capas horizontales y extracción de tierras. Relleno de la cala. Compactación. Reposición del pavimento existente.</p> <p>Criterio de medición de proyecto: Número de unidades previstas, según documentación gráfica de Proyecto.</p> <p>Criterio de medición de obra: Se medirá el número de unidades realmente ejecutadas según especificaciones de Proyecto.</p>	102,54	CIENTO DOS EUROS CON CINCUENTA Y CUATRO CÉNTIMOS

**Cuadro de precios nº 1**

Nº	Designación	Importe	
		En cifra (Euros)	En letra (Euros)
1.8	<p>m Reposición y / o adecuación de canalización de cualquier tipo existente que quede afectada por las obras, incluso parte proporcional de tubos, arena y / o hormigón, banda de señalización y cualquier otra protección necesaria, completamente terminada según indicaciones de la DF y / o de la Compañía suministradora.</p> <p>Criterio de medición de proyecto: Número de unidades previstas, según documentación gráfica de Proyecto.</p> <p>Criterio de medición de obra: Se medirá el número de unidades realmente demolidas según especificaciones de Proyecto.</p>	21,87	VEINTIUN EUROS CON OCHENTA Y SIETE CÉNTIMOS
2.1	<p><b>2 Moviment de Terres</b></p> <p>m³ Excavació a cel obert, en terra d'argila semidura, amb mitjans manuals, i carga manual a camió.</p> <p>Criteri de valoració econòmica: El preu no inclou el transport dels materials excavats.</p> <p>Inclou: Replanteig general i fixació dels punts i nivells de referència. Col·locació de les lliteres en els cantons i extrems de les alineacions. Excavació en successives rases horitzontals i extracció de terres. Refinat de fons i laterals a mà, amb extracció de les terres. Càrrega manual a camió dels materials excavats.</p> <p>Criteri d'amidament de projecte: Volum mesurat sobre les seccions teòriques de l'excavació, segons documentació gràfica de Projecte.</p> <p>Criteri de mesura d'obra: Es mesurarà el volum teòric executat segons especificacions de Projecte, sense incloure els increments per excessos d'excavació no autoritzats, ni el reblert necessari per a reconstruir la secció teòrica per defectes imputables al Contractista. Es mesurarà l'excavació una vegada realitzada i abans que sobre ella s'efectuï cap tipus de reblert. Si el Contractista tanqués l'excavació abans de conformat l'amidament, s'entendrà que s'avé al que unilateralment determini el director de l'execució de l'obra.</p>	67,31	SESENTA Y SIETE EUROS CON TREINTA Y UN CÉNTIMOS
2.2	<p>m³ Excavació de rases en roca, de fins a 1,25 m de profunditat màxima, amb mitjans manuals, i carga mecànica a camió.</p> <p>Criteri de valoració econòmica: El preu no inclou el transport dels materials excavats.</p> <p>Inclou: Replanteig en el terreny. Situació dels punts topogràfics. Excavació en successives rases horitzontals i extracció de terres. Càrrega mecànica a camió dels materials excavats.</p> <p>Criteri d'amidament de projecte: Volum mesurat sobre les seccions teòriques de l'excavació, segons documentació gràfica de Projecte.</p> <p>Criteri de mesura d'obra: Es mesurarà el volum teòric executat segons especificacions de Projecte, sense incloure els increments per excessos d'excavació no autoritzats, ni el reblert necessari per a reconstruir la secció teòrica per defectes imputables al Contractista. Es mesurarà l'excavació una vegada realitzada i abans que sobre ella s'efectuï cap tipus de reblert. Si el Contractista tanqués l'excavació abans de conformat l'amidament, s'entendrà que s'avé al que unilateralment determini el director de l'execució de l'obra.</p>	104,33	CIENTO CUATRO EUROS CON TREINTA Y TRES CÉNTIMOS

**Cuadro de precios nº 1**

Nº	Designación	Importe	
		En cifra (Euros)	En letra (Euros)
2.3	<p>m<sup>2</sup> Perfilat i repassada d'excavació, en qualsevol tipus de terreny excepte en roca, amb mitjans manuals, fins a aconseguir un acabat geomètric. Inclou: Preparació de la zona de treball. Situació dels punts topogràfics. Execució del perfilat i de la repassada. Extracció i aplec de les terres en les vores de l'excavació.</p> <p>Criteri d'amidament de projecte: Superfície mesurada segons documentació gràfica de Projecte.</p> <p>Criteri de mesura d'obra: Es mesurarà la superfície realment executada segons especificacions de Projecte.</p>	8,17	OCHO EUROS CON DIECISIETE CÉNTIMOS
2.4	<p>m<sup>3</sup> Reblert de rases amb terra seleccionada procedent de la pròpia excavació, i compactació en tongades successives de 25 cm d'espessor màxim amb mitjans mecànics, fins a assolir una densitat seca no inferior al 90% de la màxima obtinguda en l'assaig Proctor Modificat, realitzat segons UNE 103501.</p> <p>Criteri de valoració econòmica: El preu no inclou la realització de l'assaig Proctor Modificat.</p> <p>Inclou: Estesa del material de reblert en tongades d'espessor uniforme. Humectació o dessecació de cada tongada. Compactació.</p> <p>Criteri d'amidament de projecte: Volum mesurat sobre les seccions teòriques de l'excavació, segons documentació gràfica de Projecte.</p> <p>Criteri de mesura d'obra: Es mesurarà, en perfil compactat, el volum realment executat segons especificacions de Projecte, sense incloure els increments per excessos d'excavació no autoritzats.</p>	6,68	SEIS EUROS CON SESENTA Y OCHO CÉNTIMOS
2.5	<p>m<sup>3</sup> Base granular amb tot-u natural calcari, i compactació al 95% del Proctor Modificat amb mitjans mecànics, en tongades de 30 cm de gruix, fins a aconseguir una densitat seca no inferior al al 95% del Proctor Modificat de la màxima obtinguda en l'assaig Proctor Modificat, realitzat segons UNE 103501, per a millora de les propietats resistents del terreny.</p> <p>Criteri de valoració econòmica: El preu no inclou la realització de l'assaig Proctor Modificat.</p> <p>Inclou: Transport i descàrrega del material a peu de tall. Estès del material en tongades d'espessor uniforme. Humectació o dessecació de cada tongada. Compactació.</p> <p>Criteri d'amidament de projecte: Volum mesurat sobre els plànols de perfils transversals del Projecte, que defineixen el moviment de terres a realitzar en obra.</p> <p>Criteri de mesura d'obra: Es mesurarà, en perfil compactat, el volum realment executat segons especificacions de Projecte, sense incloure els increments per excessos d'excavació no autoritzats.</p>	48,81	CUARENTA Y OCHO EUROS CON OCHENTA Y UN CÉNTIMOS
2.6	<p>m<sup>3</sup> Excavación hasta 2 m de profundidad en suelo duro, con medios mecánicos, y repaso manual de fondos, incluso retirada de los materiales excavados y carga a camión.</p>	5,13	CINCO EUROS CON TRECE CÉNTIMOS
2.7	<p>m<sup>2</sup> Preparación de terreno con nivelación, repaso, compactación al 95% del Proctor Modificado mediante equipo manual con rodillo vibrante.</p>	1,30	UN EURO CON TREINTA CÉNTIMOS

**Cuadro de precios nº 1**

Nº	Designación	Importe	
		En cifra (Euros)	En letra (Euros)
2.8	m³ Relleno a cielo abierto con zahorra artificial, y compactación al 95% del Proctor Modificado mediante equipo mecánico con compactador tándem autopropulsado, en tongadas de máximo 30 cm de espesor, hasta alcanzar una densidad seca no inferior al 95% de la máxima obtenida en el ensayo Proctor Modificado, para mejora de las propiedades resistentes del terreno de apoyo	19,01	DIECINUEVE EUROS CON UN CÉNTIMO
2.9	m³ Transporte de tierras dentro de la obra, con carga manual sobre dumper.	1,87	UN EURO CON OCHENTA Y SIETE CÉNTIMOS
<b>3 Contencions de terres</b>			
<b>3.1 Contecions</b>			
3.1.1	m³ Formigó per armar en lloses de fonamentació, HA-25/F/20/XC2, fabricat en central, i abocament amb bomba. Inclou: Abocament i compactació del formigó. Curat del formigó. Criteri d'amidament de projecte: Volum teòric, segons documentació gràfica de Projecte. Criteri de mesura d'obra: Es mesurarà el volum teòric executat segons especificacions de Projecte, sense incloure els increments per excessos d'excavació no autoritzats.	118,05	CIENTO DIECIOCHO EUROS CON CINCO CÉNTIMOS
3.1.2	kg Acer UNE-EN 10025 S275JR, en perfils laminats en calent de les sèries IPN, IPE, HEB, HEA, HEM, UPN o tubs quadrats, rodons etc, acabat amb emprimació antioxidant, col·locats amb unions soldades en obra, a una altura de fins a 3 m, per a sistemes contenció	2,78	DOS EUROS CON SETENTA Y OCHO CÉNTIMOS
3.1.3	m² Revestiment mural exterior amb xapa d'acer Corten amb resistència millorada a la corrosió atmosfèrica (corten), UNE-EN 10025 S355J0WP, de 15 mm de gruix, acabat galvanitzat en calent, amb tractament anticorrosiu C4 per a un grau de durabilitat M, segons UNE-EN ISO 12944-1. Col·locació en obra: soldada a perfils Inclou: Neteja i preparació de la superfície suport. Replanteig. Fixació dels perfils sobre el parament. Tall i preparació del revestiment. Col·locació i fixació del revestiment. Resolució de trobades i punts singulars.	427,29	CUATROCIENTOS VEINTISIETE EUROS CON VEINTINUEVE CÉNTIMOS
<b>3.2 Estructura Metàlica</b>			

**Cuadro de precios nº 1**

Nº	Designación	Importe	
		En cifra (Euros)	En letra (Euros)
3.2.1	<p>kg Acer UNE-EN 10025 S275JR, en estructura de plataforma de treball, formada per peces simples de perfils laminats en calent de les sèries IPN, IPE, UPN, HEA, HEB o HEM, acabat amb imprimació antioxidant, amb unions soldades en obra.</p> <p>Criteri de valoració econòmica: El preu inclou les soldadures, els talls, les escapçadures, les peces especials, els casquets i els elements auxiliars de muntatge.</p> <p>Inclou: Replanteig de la plataforma de treball. Col·locació i fixació provisional dels perfils. Aplomat i anivellació. Execució de les unions soldades.</p> <p>Criteri d'amidament de projecte: Pes nominal mesurat segons documentació gràfica de Projecte.</p> <p>Criteri de mesura d'obra: Es determinarà, a partir del pes obtingut en bàscula oficial de les unitats arribades a obra, el pes de les unitats realment executades segons especificacions de Projecte.</p>	6,38	SEIS EUROS CON TREINTA Y OCHO CÉNTIMOS
	<b>4 Paviments</b>		
4.1	<p>m Peça d'acabament de xapa plegada d'acer amb resistència millorada a la corrosió atmosfèrica (corten), UNE-EN 10025 S355J0WP, espessor 0,8 mm, desenvolupament 200 mm i 2 plecs; fixació amb cargols autotaladrants d'acer galvanitzat, i segellat dels junts entre peces i, si s'escau, de les unions amb els murs amb segellador adhesiu monocomponent.</p>	35,48	TREINTA Y CINCO EUROS CON CUARENTA Y OCHO CÉNTIMOS
4.2	<p>m Revestiment interior d'esglaó d'escala exterior, amb peces de terra estabilitzada, tipus Terrapref o similar de 8-10cm gruix, format per petjada de 35 a 50cm, capacitat d'absorció d'aigua E&lt;3%, grup AI, segons UNE-EN 14411, amb resistència al lliscament Rd&gt;45 segons UNE-EN 16165 i lliscabilitat classe 3 segons CTE. COL·LOCACIÓ: en capa fina i mitjançant encolat simple amb adhesiu cimentós millorat, C2 TE, segons UNE-EN 12004, amb lliscament reduït i temps obert ampliat. REJUNTAT: amb morter de junts cimentós millorat, amb absorció d'aigua reduïda i resistència elevada a l'abració tipus CG 2 W A, color blanc, en junts de 2 mm d'espessor.</p>	65,38	SESENTA Y CINCO EUROS CON TREINTA Y OCHO CÉNTIMOS

**Cuadro de precios nº 1**

Nº	Designación	Importe	
		En cifra (Euros)	En letra (Euros)
4.3	<p>m<sup>2</sup> Tarima per a exterior, formada per taules de fusta massissa, d'IPE, de 21x95x1600/2400 mm, resistència al lliscament classe 3, segons CTE DB SU, fixades mitjançant el sistema de fixació oculta sobre llistons de fusta de pinastre (Pinus pinaster), tractada en autoclau, amb classe d'ús 4 segons UNE-EN 335 de 50x38 mm, separats 30 cm entre si i fixats al suport amb paletades de morter de ciment. Inclús clips i cargols d'acer inoxidable per a subjecció dels posts a les llatges d'empostissat i peces especials.</p> <p>Criteri de valoració econòmica: El preu no inclou la capa d'acabat.</p> <p>Inclou: Replanteig, anivellació i fixació de les llatges d'empostissat. Col·locació dels posts de la primera filada, fixats amb un punt de massilla elastomèrica de poliuretà. Fixació d'una filada de clips sobre la llatge d'empostissat. Presentació de les taules de la segona filada. Encaix dels clips entre les taules. Col·locació i fixació de les successives filades.</p> <p>Criteri d'amidament de projecte: Superfície útil, mesura segons documentació gràfica de Projecte. No s'ha incrementat l'amidament per trencaments i retallades, ja que en la descomposició s'ha considerat un 5% més de peces.</p> <p>Criteri de mesura d'obra: Es mesurarà la superfície realment executada segons especificacions de Projecte.</p>	112,39	CIENTO DOCE EUROS CON TREINTA Y NUEVE CÉNTIMOS
4.4	<p>m<sup>2</sup> Base de formigó amb addició de fibres de 15 cm d'espessor, amb junts, realitzada amb formigó HM-20/B/20/X0 fabricat en central i abocament des de camió amb un contingut de fibres sense funció estructural, fibres de vidre resistents als àlcalis (AR) de 2 kg/m<sup>3</sup>, estès i vibrat manual, mitjançant regla vibrant, amb acabat reglejat, per al seu posterior ús com a suport de paviment; recolzada sobre capa base existent.</p> <p>Criteri de valoració econòmica: El preu no inclou la capa base.</p> <p>Inclou: Preparació de la superfície de recolzament del formigó. Replanteig dels junts de construcció i de dilatació. Estesa de nivells mitjançant tocaments, mestres de formigó o regles. Reg de la superfície base. Formació de junts de construcció i de junts de dilatació. Mesclat en camió formigonera. Abocat, estesa i vibrat del formigó. Curat del formigó.</p> <p>Criteri d'amidament de projecte: Superfície mesurada segons documentació gràfica de Projecte.</p> <p>Criteri de mesura d'obra: Es mesurarà la superfície realment executada segons especificacions de Projecte.</p>	28,27	VEINTIOCHO EUROS CON VEINTISIETE CÉNTIMOS

**Cuadro de precios nº 1**

Nº	Designación	Importe	
		En cifra (Euros)	En letra (Euros)
4.5	<p>m<sup>2</sup> Pavimento continuo de hormigón de 15 cm de espesor, con juntas, realizado con hormigón HM-20/B/20/X0 fabricado en central y vertido desde camión con un contenido de fibras sin función estructural, fibras de vidrio resistentes a los álcalis (AR) de 2 kg/m<sup>3</sup>, extendido y vibrado manual mediante regla vibrante.</p> <p>Criterio de valoración económica: El precio no incluye la base de la solera ni la ejecución y el sellado de las juntas.</p> <p>Incluye: Preparación de la superficie de apoyo del hormigón. Replanteo de las juntas de construcción, de dilatación y de retracción. Colocación de encofrados. Tendido de niveles. Riego de la superficie base. Conexionado, anclaje y emboquillado de las redes de instalaciones proyectadas. Mezclado en camión hormigonera. Vertido, extendido y vibrado del hormigón. Nivelado y fratasado manual del hormigón. Curado del hormigón. Aplicación manual del mortero coloreado endurecedor. Aplicación del desmoldeante hasta conseguir una cubrición total. Impresión del hormigón mediante moldes. Retirada de encofrados. Limpieza de la superficie de hormigón, mediante máquina hidrolimpiadora de agua a presión. Aplicación de la resina de acabado.</p> <p>Criterio de medición de proyecto: Superficie medida en proyección horizontal, según documentación gráfica de Proyecto.</p> <p>Criterio de medición de obra: Se medirá, en proyección horizontal, la superficie realmente ejecutada según especificaciones de Proyecto.</p>	35,16	TREINTA Y CINCO EUROS CON DIECISEIS CÉNTIMOS
4.6	<p>m Rígola formada por piezas prefabricadas de hormigón 20x20x4cm, rejuntadas con mortero de cemento, industrial, M-5, sobre base de hormigón no estructural HNE-20/P/20 de 20 cm de espesor, vertido desde camión, extendido y vibrado manual con regla vibrante de 3 m, con acabado maestreado, según pendientes del proyecto y colocado sobre explanada con índice CBR &gt; 5 (California Bearing Ratio), no incluida en este precio. Incluso limpieza. Completamente terminada, incluso la excavación.</p> <p>Incluye: Excavación. Vertido y extendido del hormigón. Colocación de las piezas. Relleno de juntas con mortero. Asentado y nivelación.</p> <p>Criterio de medición de proyecto: Longitud medida según documentación gráfica de Proyecto.</p> <p>Criterio de medición de obra: Se medirá la longitud realmente ejecutada según especificaciones de Proyecto.</p>	8,54	OCHO EUROS CON CINCUENTA Y CUATRO CÉNTIMOS
4.7	<p>m<sup>2</sup> Riego de adherencia con 0,5 kg/m<sup>2</sup> de emulsión bituminosa catiónica C60B3 ADH, con un 60% de betún asfáltico como ligante.</p> <p>Incluye: Barrido y preparación de la superficie soporte. Aplicación de la emulsión bituminosa.</p> <p>Criterio de medición de proyecto: Superficie medida en proyección horizontal, según documentación gráfica de Proyecto.</p> <p>Criterio de medición de obra: Se medirá, en proyección horizontal, la superficie realmente ejecutada según especificaciones de Proyecto.</p>	1,70	UN EURO CON SETENTA CÉNTIMOS

**Cuadro de precios nº 1**

Nº	Designación	Importe	
		En cifra (Euros)	En letra (Euros)
4.8	<p>m² Capa de 7 cm de espesor de mezcla bituminosa continua en caliente AC16 surf D, para capa de rodadura, de composición densa, con árido granítico de 16 mm de tamaño máximo y betún asfáltico de penetración.</p> <p>Incluye: Replanteo de niveles. Transporte de la mezcla bituminosa. Extensión de la mezcla bituminosa. Compactación de la capa de mezcla bituminosa. Ejecución de juntas transversales y longitudinales en la capa de mezcla bituminosa. Limpieza final.</p> <p>Criterio de medición de proyecto: Superficie medida en proyección horizontal, según documentación gráfica de Proyecto.</p> <p>Criterio de medición de obra: Se medirá, en proyección horizontal, la superficie realmente ejecutada según especificaciones de Proyecto.</p> <p>Criterio de valoración económica: El precio no incluye la capa base.</p>	15,18	QUINCE EUROS CON DIECIOCHO CÉNTIMOS
4.9	<p>m Arreglo de revestimiento de fachada de cualquier tipo para adaptarlo a la nueva geometría según indicaciones de la DF, incluso parte proporcional de adaptación a cota de entradas existentes, de cualquier tipo, incluido aportación de materiales según DF, completamente acabado</p>	12,67	DOCE EUROS CON SESENTA Y SIETE CÉNTIMOS
4.10	<p>m² Impermeabilización de encuentro entre fachada y suelo con dos capas de mortero flexible bicomponente, color gris, compuesto por ligantes hidráulicos y resinas sintéticas, resistencia a presión hidrostática positiva y negativa de 15 bar, 2 mm de espesor total, sobre mortero de cemento, industrial, con aditivo hidrófugo, M-5, con pendiente del 1% al 5%, acabado fratasado.</p> <p>Incluye: Vertido, extendido y regleado de la capa de mortero de formación de pendientes. Resolución de encuentros y puntos singulares. Amasado con batidor eléctrico. Extendido de una primera capa sobre el soporte humedecido. Secado. Extendido de una segunda capa con la misma consistencia que la primera. Repasos y limpieza final.</p> <p>Criterio de medición de proyecto: Superficie medida en proyección horizontal, según documentación gráfica de Proyecto, desde las caras interiores de los antepechos o petos perimetrales que la limitan.</p> <p>Criterio de medición de obra: Se medirá, en proyección horizontal, la superficie realmente ejecutada según especificaciones de Proyecto, desde las caras interiores de los antepechos o petos perimetrales que la limitan.</p>	29,50	VEINTINUEVE EUROS CON CINCUENTA CÉNTIMOS
<p><b>5 Instal.lacions Sanejament i Drenatge</b></p>			

**Cuadro de precios nº 1**

Nº	Designación	Importe	
		En cifra (Euros)	En letra (Euros)
5.1	<p>m Formació de cuneta de secció triangular de 40 cm d'amplada i 25 cm de profunditat, amb una inclinació dels talussos de 1:1 en el costat exterior i 1:3 en el costat interior, revestida amb una capa de formigó en massa HM-20/P/20/X0 de 15 cm d'espessor. Inclús preparació de la superfície de recolzament del formigó, serrat dels juntes de retracció, amb mitjans mecànics, amb una profunditat de 5 mm i posterior segellat amb massilla de poliuretà. Sense incloure la preparació de la capa base existent.</p> <p>Inclou: Preparació i neteja de la superfície suport. Replanteig de les juntes. Col·locació de l'encofrat. Abocament i compactació del formigó. Curat del formigó. Formació de juntes de retracció mitjançant tall amb serra de disc. Segellat de juntes amb massilla de poliuretano.</p> <p>Criteri d'amidament de projecte: Longitud mesurada en projecció horitzontal, segons documentació gràfica de Projecte.</p> <p>Criteri de mesura d'obra: Es mesurarà en projecció horitzontal, la longitud realment executada segons especificacions de Projecte.</p>	53,52	CINCUENTA Y TRES EUROS CON CINCUENTA Y DOS CÉNTIMOS
5.2	<p>m Rasa drenant en perímetre superior de mur en contacte amb el terreny, de 25 cm d'altura i 40 cm d'amplada, amb un pendent mínim del 0,50%, per a captació de les aigües que es filtren a través de la superfície del terreny, en el fons del qual es disposa un tub ranurat de PVC de doble paret, l'exterior corrugada i la interior llisa, color teula RAL 8023, amb ranurat al llarg d'un arc de 220° a la vall del corrugat, per drenatge, rigidesa anular nominal 4 kN/m², de 160 mm de diàmetre nominal, 142,4 mm de diàmetre interior, segons UNE-EN 13476-1, longitud nominal 6 m, unió per copa amb junta elàstica d'EPDM, col·locat sobre solera de formigó en massa HM-20/B/20/X0, de 10 cm de gruix, en forma de bressol per a rebre el tub i formar els pendents, amb reomplert de 10 cm a cada costat del tub i reomplert superior de 10 cm per sobre de la generatriu superior del tub amb àrid reciclat de formigó de 20 a 40 mm de diàmetre, tot això embolicat en un geotèxtil no teixit compost per fibres de polièster unides per tiretes, amb una resistència a la tracció longitudinal de 1,63 kN/m, una resistència a la tracció transversal de 2,08 kN/m, una obertura de con a l'assaig de perforació dinàmica segons UNE-EN ISO 13433 inferior a 27 mm, resistència CBR a punxonament 0,4 kN i una massa superficial de 200 g/m². Inclús lubricant per a muntatge.</p> <p>Criteri de valoració econòmica: El preu no inclou l'excavació ni el reblert principal.</p> <p>Inclou: Replanteig i traçat del conducte en planta i pendents. Formació de la llosa de formigó. Col·locació del geotèxtil. Descens i col·locació dels tubs en el fons de la rasa. Muntatge, connexionat i comprovació del seu correcte funcionament. Execució del reblert envoltant. Tancament de doble solapa del paquet filtrant realitzat amb el propi geotèxtil. Realització de proves de servei.</p> <p>Criteri d'amidament de projecte: Longitud mesurada en projecció horitzontal, segons documentació gràfica de Projecte.</p> <p>Criteri de mesura d'obra: Es mesurarà en projecció horitzontal, la longitud realment executada segons especificacions de Projecte.</p>	39,48	TREINTA Y NUEVE EUROS CON CUARENTA Y OCHO CÉNTIMOS

**Cuadro de precios nº 1**

Nº	Designación	Importe	
		En cifra (Euros)	En letra (Euros)
5.3	<p>u Formació de pericó de pas, no registrable, soterrada, construït amb fàbrica de maó ceràmic massís, de 1/2 peu d'espessor, rebut amb morter de ciment, industrial, M-5, de dimensions interiors 80x80x80 cm, sobre solera de formigó en massa HM-30/B/20/X0+XA2 de 15 cm d'espessor, formació de pendent mínima del 2%, amb el mateix tipus de formigó, arrebossat i brunyit interiorment amb morter de ciment, industrial, amb additiu hidròfug, M-15 formant arestes i cantonades a mitja canya, tancada superiorment amb tauler ceràmic buit encadellat i llosa de formigó HA-30/B/20/XC4+XA2, armada amb malla electrosoldada i segellada hermèticament amb morter de ciment. Inclús morter per a segellat de junts i peces de PVC tallades longitudinalment per a formació del canal en el fons del pericó.</p> <p>Criteri de valoració econòmica: El preu no inclou l'excavació ni el replé del extradós.</p> <p>Inclou: Replanteig. Abocat i compactació del formigó en formació de solera. Formació de l'obra de fàbrica amb maons, prèviament humits, col·locats amb morter. Connexionat dels col·lectors al pericó. Reblert de formigó per a formació de pendents i col·locació de les peces de PVC en el fons del pericó. Arrebossat i brunyit amb morter, arrodonint els angles del fons i de les parets interiors del pericó. Formació del tauler armat. Comprovació del seu correcte funcionament. Realització de proves de servei.</p> <p>Criteri d'amidament de projecte: Nombre d'unitats previstes, segons documentació gràfica de Projecte.</p> <p>Criteri de mesura d'obra: Es mesurarà el nombre d'unitats realment executades segons especificacions de Projecte.</p>	355,42	TRESCIENTOS CINCUENTA Y CINCO EUROS CON CUARENTA Y DOS CÉNTIMOS
5.4	<p>u Adaptació de pericó existent, rectangular de registre de 80x80cm o inferior, de 2 m de fondària màxima, amb paret de gruix 14 cm de maó calat, arrebossada i lliscada per dins amb morter mixt 1:0,5:4, bastiment quadrat aparent i tapa quadrada de fosa dúctil per a registre, abatible, i classe B125 segons norma UNE-EN 124</p>	83,89	OCHENTA Y TRES EUROS CON OCHENTA Y NUEVE CÉNTIMOS
5.5	<p>m3 Excavació de rases per a xarxa de canonades o tubs i arquetes per mitjans mecànics, incloent formació de solera de formigó, reblert i compactat, protecció de juntes amb argollat de maó, reposició de terres, trasllat de terres sobrants a abocador, sense limit</p>	15,50	QUINCE EUROS CON CINCUENTA CÉNTIMOS

**Cuadro de precios nº 1**

Nº	Designación	Importe	
		En cifra (Euros)	En letra (Euros)
5.6	<p>m3 Reblert de rases per instal·lacions, amb tot-u artificial calcari i compactació en tongades successives de 20 cm d'espessor màxim amb taula vibrant de guiat manual, fins assolir una densitat seca no inferior a l'95% de la màxima obtinguda en l'assaig Proctor Modificat, realitzat segons UNE 103501. Fins i tot cinta o distintiu indicador de la instal·lació.</p> <p>Inclou: Estesa del material de farciment en tongades de gruix uniforme. Humectació o dessecació de cada tongada. Col·locació de cinta o distintiu indicador de la instal·lació. Compactació.</p> <p>Criteri d'amidament de projecte: Volum mesurat sobre les seccions teòriques de l'excavació, segons documentació gràfica de Projecte.</p> <p>Criteri de mesura d'obra: Es mesurarà, en perfil compactat, el volum realment executat segons especificacions de Projecte, sense incloure els increments per excessos d'excavació no autoritzats.</p> <p>Criteri de valoració econòmica: El preu inclou la realització de l'assaig Proctor Modificat.</p>	21,53	VEINTIUN EUROS CON CINCUENTA Y TRES CÉNTIMOS
5.7	<p>m Clavegueró amb tub de PVC-U de paret estructurada per a sanejament sense pressió, de DN 200 mm i de SN 4 (4kN/m2) de rigidesa anular, segons UNE-EN 13476-1, per a unió el·làstica amb anella elastomèrica, sobre solera de formigó de 15 cm de gruix i lilit de sorra de 15 cm de gruix</p>	45,13	CUARENTA Y CINCO EUROS CON TRECE CÉNTIMOS
5.8	<p>ut Embornal per a desguàs, format per absorbidor prefabricat de formigó en masa de 740x480 mm de superfície amb tubuladora per a evacuació de 300 mm i reixa de foneria amb marc abatible de 700x370 mm. completament instal·lat.</p>	113,15	CIENTO TRECE EUROS CON QUINCE CÉNTIMOS
5.9	<p>ut Instal·lació de sanejament per connexionat i desguàs d'embornal, format per part proporcional de canonada de pcv per sanejament enterrat, accessoris des de l'aparell fins a col·lector o pericó previst en projecte. Completament instal·lat segons planols, memòria i bases de càlcul de projecte.</p>	45,05	CUARENTA Y CINCO EUROS CON CINCO CÉNTIMOS

**Cuadro de precios nº 1**

Nº	Designación	Importe	
		En cifra (Euros)	En letra (Euros)
5.10	<p>m Canaleta prefabricada de drenaje para uso público de polipropileno, con refuerzo lateral de acero galvanizado, de 1000 mm de longitud, 100 mm de anchura y 170 mm de altura, con rejilla de fundición dúctil clase D-400 según UNE-EN 1433 y UNE-EN 124, sobre solera de hormigón en masa HM-25/B/20/X0 de 20 cm de espesor; previa excavación con medios manuales y posterior relleno del trasdós con hormigón. Incluso piezas especiales y sifón en línea registrable.</p> <p>Incluye: Replanteo del recorrido de la canaleta de drenaje. Excavación con medios manuales. Eliminación de las tierras sueltas del fondo de la excavación. Vertido y compactación del hormigón en formación de solera. Colocación de la canaleta de drenaje sobre la base de hormigón. Montaje de los accesorios en la canaleta de drenaje. Ejecución de taladros para el conexionado de la tubería a la canaleta de drenaje. Empalme y rejuntado de la tubería a la canaleta de drenaje. Colocación del sifón en línea. Relleno del trasdós. Comprobación de su correcto funcionamiento.</p> <p>Criterio de medición de proyecto: Longitud medida en proyección horizontal, según documentación gráfica de Proyecto.</p> <p>Criterio de medición de obra: Se medirá, en proyección horizontal, la longitud realmente ejecutada según especificaciones de Proyecto.</p>	217,06	DOSCIENTOS DIECISIETE EUROS CON SEIS CÉNTIMOS
5.11	<p>u Pericó rectangular de registre de 60x60cm, de 2 m de fondària màxima, amb solera i mitja canya de formigó HM-20/P/20/l de 15 cm de gruix mínim i de planta 80x80cm, paret de gruix 14 cm de maó calat, arrebossada i lliscada per dins amb morter mixt 1:0,5:4, bastiment quadrat aparent i tapa quadrada de fosa dúctil per a registre, abatible, i classe B125 segons norma UNE-EN 124</p>	355,63	TRESCIENTOS CINCUENTA Y CINCO EUROS CON SESENTA Y TRES CÉNTIMOS
6.1	<p><b>6 Instal.lacions elèctriques i enllumenat</b></p> <p>m Canaleta subterrània de protecció del cablejat d'enllumenat públic, formada per tub protector de polietilè de doble paret, de 63 mm de diàmetre, resistència a compressió major de 250 N, subministrat en rotllo. Inclús fil guia. Totalment muntada, connexionada i provada.</p> <p>Inclou: Replanteig. Col·locació del tub.</p> <p>Criteri d'amidament de projecte: Longitud mesurada segons documentació gràfica de Projecte.</p> <p>Criteri de mesura d'obra: Es mesurarà la longitud realment executada segons especificacions de Projecte.</p>	4,91	CUATRO EUROS CON NOVENTA Y UN CÉNTIMOS
6.2	<p>m Cablejat per a xarxa subterrània d'enllumenat públic, format per 4 cables unipolars RZ1-K (AS) reacció al foc classe Cca-s1b,d1,a1, amb conductors de coure de 6 mm<sup>2</sup> de secció, sent la seva tensió assignada de 0,6/1 kV. Totalment muntat, connexionat i provat.</p> <p>Inclou: Replanteig. Estesa del cablejat. Connexionat de cables.</p> <p>Criteri d'amidament de projecte: Longitud mesurada segons documentació gràfica de Projecte.</p> <p>Criteri de mesura d'obra: Es mesurarà la longitud realment executada segons especificacions de Projecte.</p>	10,05	DIEZ EUROS CON CINCO CÉNTIMOS

**Cuadro de precios nº 1**

Nº	Designación	Importe	
		En cifra (Euros)	En letra (Euros)
6.3	<p>m Conductor nu de terra d'enllumenat públic format per cable rígid nu de cobre trenat, de 35 mm<sup>2</sup> de secció. Fins i tot unions realitzades amb soldadura aluminotèrmica, grapes i borns d'unió. Totalment muntat, connexionat i provat.</p> <p>Inclou: Replanteig del recorregut. Estesa del conductor nu de terra. Connexionat del conductor nu de terra mitjançant borns d'unió.</p> <p>Criteri d'amidament de projecte: Longitud mesurada segons documentació gràfica de Projecte.</p> <p>Criteri de mesura d'obra: Es mesurarà la longitud realment executada segons especificacions de Projecte.</p>	7,39	SIETE EUROS CON TREINTA Y NUEVE CÉNTIMOS
6.4	<p>U Balisa acer Corten, tipus Rusty Slot 50 o similar, de 120*120*500 mm, d' 11 W, alimentació a 220/240 V i 50-60 Hz, amb llum LED amb casquet E27, temperatura de color 3000 K, amb cos d'alumini, acabat amb tractament químic especial de l'acer FeCSi, color marró texturitzat, i feix de llum extensiu, índex d'enlluernament unificat menor de 19, índex de reproducció cromàtica major de 90 240º, flux lluminós 19 lúmens, grau de protecció IP44 i aïllament classe II, amb caixa connexió 3 pols IP68 i piqueta de posta a terra.</p> <p>Inclou: Replanteig. Muntatge, connexionat i comprovació del seu correcte funcionament.</p> <p>Criteri d'amidament de projecte: Nombre d'unitats previstes, segons documentació gràfica de Projecte.</p> <p>Criteri de mesura d'obra: Es mesurarà el nombre d'unitats realment executades segons especificacions de Projecte.</p>	246,51	DOSCIENTOS CUARENTA Y SEIS EUROS CON CINCUENTA Y UN CÉNTIMOS
6.5	<p>m Luminaria lineal, amb cos d' alumini extruït de color marró texturitzat, de 19w/m, alimentació a 220/240 V y 50-60 Hz, 20*15 mm, amb làmpara LED temperatura de color 3000 K, difusor de policarbonat opal color gel, índex de reproducció cromàtica major de 80, fluxe lluminós 1950 lúmens, grau de protecció IP65, amb kit d' inici i final de línia per a lluminària lineal i elements de fixació per a instal.lació de lluminària de superfície. Instalació en superfície.</p> <p>Incluye: Replanteig. Muntatge, conexoniat i comprovació del seu correcte funcionament.</p> <p>Criterio de medición de proyecto: Número de unidades previstas, según documentación gráfica de Proyecto.</p> <p>Criterio de medición de obra: Se medirá el número de unidades realmente ejecutadas según especificaciones de Proyecto.</p>	178,47	CIENTO SETENTA Y OCHO EUROS CON CUARENTA Y SIETE CÉNTIMOS
	<p><b>7 Jardineria i Equipament</b></p> <p><b>7.1 Equipament</b></p>		

**Cuadro de precios nº 1**

Nº	Designación	Importe	
		En cifra (Euros)	En letra (Euros)
7.1.1	m Barana de façana en forma recta, de 120 cm d'altura total, formada per: bastidor compost de passama superior de llistó rectangular de perfil massís d'acer corten de 50*6 mm i muntants de llistó rectangular de perfil massís d'acer corten 50*6 mm amb una separació de 10 cm entre si; soldats a platina acer en obra. Inclús platines per a fixació mitjançant cargolat en element de formigó amb tacs d'expansió i cargols d'acer. Elaboració en taller i ajustament final a obra. Totalment acabada i llesta per pintar.	231,30	DOSCIENTOS TREINTA Y UN EUROS CON TREINTA CÉNTIMOS
7.1.2	m Banc de fusta, de 8 llistons de fusta tropical de 4,0x4,0 cm, i respall de 14*3cm, senzill, pintat i envernissat, amb suports d'acer corten amb platines segons detall, cada 75cm com a màxim, soldat a planxa acer de mur contenció, amb cargolat de llistons a suport per la part inferior, totalment muntat. Inclou: Replanteig d'alineacions i nivells. Col·locació i fixació de les peces. Criteri d'amidament de projecte: Nombre de ml prevists, segons documentació gràfica de Projecte. Criteri de mesura d'obra: Es mesurarà el nombre d'unitats de metres lineals realment executades segons especificacions de Projecte.	128,32	CIENTO VEINTIOCHO EUROS CON TREINTA Y DOS CÉNTIMOS
7.1.3	m <sup>2</sup> Suministro y colocación de cartel de señalización vertical de lamas de acero galvanizado, con retrorreflectancia nivel 1 (E.G.). Incluso accesorios, tornillería y elementos de anclaje. Incluye: Partida totalmente acabada. Criterio de medición de proyecto: Superficie medida según documentación gráfica de Proyecto. Criterio de medición de obra: Se medirá la superficie realmente ejecutada según especificaciones de Proyecto.	223,81	DOSCIENTOS VEINTITRES EUROS CON OCHENTA Y UN CÉNTIMOS
7.1.4	Ud Suministro y colocación de señal y placa vertical de tráfico y poste de acero galvanizado, circular, de 60 cm de diámetro, con retrorreflectancia nivel 2 (H.I.). Incluso accesorios, tornillería y elementos de anclaje. Incluye: Montaje, señal, placa y base de hormigón, poste y tornillería necesaria. Criterio de medición de proyecto: Número de unidades previstas, según documentación gráfica de Proyecto. Criterio de medición de obra: Se medirá el número de unidades realmente suministradas según especificaciones de Proyecto.	145,87	CIENTO CUARENTA Y CINCO EUROS CON OCHENTA Y SIETE CÉNTIMOS
	<b>7.2 Jardineria</b>		

**Cuadro de precios nº 1**

Nº	Designación	Importe	
		En cifra (Euros)	En letra (Euros)
7.2.1	m³ Terra vegetal garbellada subministrada a granel, estesa sobre el terreny amb mitjans manuals, en un radi màxim des del lloc de descàrrega de fins a 100 m, per formar una capa de gruix uniforme de fins a 10 cm. Inclou: Estesa de la terra. Rasanteigs i acabats. Recollida de restes. Càrrega a camió o contenidor de les restes. Criteri d'amidament de projecte: Volum a estendre, segons documentació gràfica de Projecte. Criteri de mesura d'obra: Es mesurarà el volum realment executat segons especificacions de Projecte.	56,04	CINCUENTA Y SEIS EUROS CON CUATRO CÉNTIMOS
7.2.2	m2 Subministrament i plantació en cobertes enjardinades extensives de plantes arbustives tipus Romani, Lavanda, Festuca Blava i Stipa tenuissima 'Pony tail', subministrades en test, considerant una densitat de plantació de 12 u/m2 i primer reg	35,04	TREINTA Y CINCO EUROS CON CUATRO CÉNTIMOS
<b>8 Imprevistos</b>			
8.1	u Partida alçada d'imprevistos a obra, a justificar a obra.	4.119,98	CUATRO MIL CIENTO DIECINUEVE EUROS CON NOVENTA Y OCHO CÉNTIMOS
<b>9 Gestió Residus</b>			
9.1	m³ Carga, transporte y gestión de tierras con camión a vertedero específico, instalación de tratamiento de residuos de construcción y demolición externa a la obra o centro de valorización o eliminación de residuos, situado a una distancia máxima de 10 km, incluso canon de vertedero y el resto de gastos que puedan producirse.	7,98	SIETE EUROS CON NOVENTA Y OCHO CÉNTIMOS
9.2	m³ Carga, transporte y gestión de residuos con camión de mezcla sin clasificar de residuos inertes producidos en obras de construcción y/o demolición, a vertedero específico, instalación de tratamiento de residuos de construcción y demolición externa a la obra o centro de valorización o eliminación de residuos, situado a 20 km de distancia, incluso canon de vertedero y el resto de gastos que puedan producirse.	28,11	VEINTIOCHO EUROS CON ONCE CÉNTIMOS
<b>10 Seguretat i Salut</b>			

**Cuadro de precios nº 1**

Nº	Designación	Importe	
		En cifra (Euros)	En letra (Euros)
10.1	<p>m Clos provisional de solar compost per tanques traslladables de 3,50x2,00 m, formades per panell de malla electrosoldada amb plecs de reforç, de 200x100 mm de pas de malla, amb filferros horitzontals de 5 mm de diàmetre i verticals de 4 mm, soldats en els extrems a pals verticals de 40 mm de diàmetre, acabat galvanitzat, amortitzables en 5 usos i bases prefabricades de formigó, de 65x24x12 cm, amb 8 orificis, per a suport dels pals, amortitzables en 5 usos, fixades al paviment amb platines de 20x4 mm i tacs d'expansió d'acer. Malla d'ocultació de polietilè d'alta densitat, color verd, col·locada sobre les tanques.</p> <p>Criteri d'amidament de projecte: Longitud mesurada segons Estudi o Estudi Bàsic de Seguretat i Salut.</p> <p>Criteri de mesura d'obra: S'amidarà la longitud realment muntada segons especificacions d'Estudi o Estudi Bàsic de Seguretat i Salut.</p>	17,76	DIECISIETE EUROS CON SETENTA Y SEIS CÉNTIMOS
10.2	<p>U Porta per a accés de vianants de xapa d'acer galvanitzat, d'una fulla, de 0,9x2,0 m, amb llengüetes per a cademat, col·locada en clos provisional de solar, subjecta mitjançant pals del mateix material, clavats en el terreny, amortitzable en 5 usos.</p> <p>Criteri d'amidament de projecte: Nombre d'unitats previstes, segons Estudi o Estudi Bàsic de Seguretat i Salut.</p> <p>Criteri de mesura d'obra: Es mesurarà el nombre d'unitats realment col·locades segons especificacions d'Estudi o Estudi Bàsic de Seguretat i Salut.</p>	77,70	SETENTA Y SIETE EUROS CON SETENTA CÉNTIMOS
10.3	<p>Ud Conjunto de sistemas de protección individual y colectiva, necesarios para el cumplimiento de la normativa vigente en materia de Seguridad y Salud en el Trabajo. Se incluyen todas las protecciones.</p>	3.429,99	TRES MIL CUATROCIENTOS VEINTINUEVE EUROS CON NOVENTA Y NUEVE CÉNTIMOS

4.7 QUADRE DE PREUS N°2



## Cuadro de precios nº 2

**Advertencia:** Los precios del presente cuadro se aplicarán única y exclusivamente en los casos que sea preciso abonar obras incompletas cuando por rescisión u otra causa no lleguen a terminarse las contratadas, sin que pueda pretenderse la valoración de cada unidad de obra fraccionada en otra forma que la establecida en dicho cuadro.

Nº	Designación	Importe		
		Parcial (Euros)	Total (Euros)	
1.1	<b>1 Enderrocs</b>			
	m Corte de pavimento de cualquier tipo, mediante máquina cortadora de pavimento, y carga manual sobre camión o contenedor. Incluye: Replanteo de las zonas a cortar. Corte del pavimento. Limpieza de los restos de obra. Carga manual de escombros sobre camión o contenedor. Criterio de medición de proyecto: Longitud medida según documentación gráfica de Proyecto. Criterio de medición de obra: Se medirá la longitud realmente ejecutada según especificaciones de Proyecto.			
	(Mano de obra) Ayudante construcción	0,060 h	16,430	
	(Maquinaria) Cortadora de pavimento con arranque, desp...	0,061 h	42,150	
	(Resto obra)		0,07	
	3% Costes indirectos		0,11	
			3,74	
1.2	m² Demolición de pavimento exterior de hormigón armado, mediante retroexcavadora con martillo rompedor, y carga mecánica sobre camión o contenedor. Criterio de valoración económica: El precio no incluye la demolición de la base soporte. Incluye: Demolición del elemento. Fragmentación de los escombros en piezas manejables. Retirada y acopio de escombros. Limpieza de los restos de obra. Carga mecánica de escombros sobre camión o contenedor. Criterio de medición de proyecto: Superficie medida según documentación gráfica de Proyecto. Criterio de medición de obra: Se medirá la superficie realmente demolida según especificaciones de Proyecto.			
	(Mano de obra) Peó especialitzat construcció.	0,150 h	27,300	
	(Maquinaria) Retroexcavadora sobre neumáticos, de 85 k...	0,150 h	45,240	
	Miniretrocargadora sobre neumáticos de 15...	0,077 h	26,760	
	(Resto obra)			0,26
	3% Costes indirectos			0,40
			13,61	
1.3	m² Demolición de pavimento de aglomerado asfáltico de 7 cm de espesor medio, además de la base de soporte, mediante retroexcavadora con martillo rompedor, y carga manual o mecánica sobre camión o contenedor. Incluye: Replanteo de la superficie a demoler. Demolición del elemento y de la base de soporte. Fragmentación de los escombros en piezas manejables. Retirada y acopio de escombros. Limpieza de los restos de obra. Carga mecánica de escombros sobre camión o contenedor. Criterio de medición de proyecto: Superficie medida según documentación gráfica de Proyecto. Criterio de medición de obra: Se medirá la superficie realmente demolida según especificaciones de Proyecto. Criterio de valoración económica: El precio incluye la demolición de la base soporte.			
	(Mano de obra) Ayudante construcción	0,105 h	16,430	
	(Maquinaria) Retroexcavadora sobre neumáticos, de 85 k...	0,011 h	45,240	
	Miniretrocargadora sobre neumáticos de 15...	0,005 h	26,760	
	(Resto obra)			0,05
	3% Costes indirectos			0,07
			2,48	



Cuadro de precios nº 2			
Nº	Designación	Importe	
		Parcial (Euros)	Total (Euros)
1.7	<p>Ud Cala para la localización de servicios o instalaciones existentes, en cualquier zona de la obra, de hasta 3 m de profundidad, realizada con medios mecánicos. Incluso relleno posterior, compactación y reposición del pavimento existente.</p> <p>Incluye: Replanteo general y fijación de los puntos y niveles de referencia. Excavación en sucesivas capas horizontales y extracción de tierras. Relleno de la cala. Compactación. Reposición del pavimento existente.</p> <p>Criterio de medición de proyecto: Número de unidades previstas, según documentación gráfica de Proyecto.</p> <p>Criterio de medición de obra: Se medirá el número de unidades realmente ejecutadas según especificaciones de Proyecto.</p> <p>(Mano de obra)</p> <p>Oficial 1ª construcció. 1,010 h 29,670 29,97</p> <p>Peó ordinari construcció. 1,010 h 26,400 26,66</p> <p>(Maquinaria)</p> <p>Retroexcavadora hidráulica sobre neumàtic... 0,580 h 30,297 17,57</p> <p>Camió cisterna, de 8 m³ de capacitat. 0,174 h 121,250 21,10</p> <p>Bandeja vibrante de guiado manual, de 170... 0,522 h 2,778 1,45</p> <p>Bomba autoaspirante eléctrica de aguas li... 0,580 h 1,458 0,85</p> <p>(Resto obra) 1,95</p> <p>3% Costes indirectos 2,99</p>		
1.8	<p>m Reposición y / o adecuación de canalización de cualquier tipo existente que quede afectada por las obras, incluso parte proporcional de tubos, arena y / o hormigón, banda de señalización y cualquier otra protección necesaria, completamente terminada según indicaciones de la DF y / o de la Compañía suministradora.</p> <p>Criterio de medición de proyecto: Número de unidades previstas, según documentación gráfica de Proyecto.</p> <p>Criterio de medición de obra: Se medirá el número de unidades realmente demolidas según especificaciones de Proyecto.</p> <p>(Mano de obra)</p> <p>Peó especialitzat construcció. 0,200 h 27,300 5,46</p> <p>Peó ordinari construcció. 0,200 h 26,400 5,28</p> <p>(Maquinaria)</p> <p>Maquinaria necesaria 1,000 h 2,070 2,07</p> <p>(Materiales)</p> <p>Material necesario para la reposición y a... 1,000 u 8,000 8,00</p> <p>(Resto obra) 0,42</p> <p>3% Costes indirectos 0,64</p>		102,54
2.1	<p><b>2 Moviment de Terres</b></p> <p>m³ Excavació a cel obert, en terra d'argila semidura, amb mitjans manuals, i carga manual a camió.</p> <p>Criteri de valoració econòmica: El preu no inclou el transport dels materials excavats.</p> <p>Inclou: Replanteig general i fixació dels punts i nivells de referència. Col·locació de les lliteres en els cantons i extrems de les alineacions. Excavació en successives rases horitzontals i extracció de terres. Refinat de fons i laterals a mà, amb extracció de les terres. Càrrega manual a camió dels materials excavats.</p> <p>Criteri d'amidament de projecte: Volum mesurat sobre les seccions teòriques de l'excavació, segons documentació gràfica de Projecte.</p> <p>Criteri de mesura d'obra: Es mesurarà el volum teòric executat segons especificacions de Projecte, sense incloure els increments per excessos d'excavació no autoritzats, ni el reblert necessari per a reconstruir la secció teòrica per defectes imputables al Contractista. Es mesurarà l'excavació una vegada realitzada i abans que sobre ella s'efectuï cap tipus de reblert. Si el Contractista tanqués l'excavació abans de conformat l'amidament, s'entendrà que s'avé al que unilateralment determini el director de l'execució de l'obra.</p> <p>(Mano de obra)</p> <p>Peó ordinari construcció. 2,427 h 26,400 64,07</p> <p>(Resto obra) 1,28</p> <p>3% Costes indirectos 1,96</p>		21,87
			67,31

**Cuadro de precios nº 2**

Nº	Designación	Importe	
		Parcial (Euros)	Total (Euros)
2.2	<p>m³ Excavació de rases en roca, de fins a 1,25 m de profunditat màxima, amb mitjans manuals, i carga mecànica a camió.                      Criteri de valoració econòmica: El preu no inclou el transport dels materials excavats.                      Inclou: Replanteig en el terreny. Situació dels punts topogràfics. Excavació en successives rases horitzontals i extracció de terres. Càrrega mecànica a camió dels materials excavats.                      Criteri d'amidament de projecte: Volum mesurat sobre les seccions teòriques de l'excavació, segons documentació gràfica de Projecte.                      Criteri de mesura d'obra: Es mesurarà el volum teòric executat segons especificacions de Projecte, sense incloure els increments per excessos d'excavació no autoritzats, ni el reblert necessari per a reconstruir la secció teòrica per defectes imputables al Contractista. Es mesurarà l'excavació una vegada realitzada i abans que sobre ella s'efectuï cap tipus de reblert. Si el Contractista tanqués l'excavació abans de conformat l'amidament, s'entendrà que s'avé al que unilateralment determini el director de l'execució de l'obra.</p> <p>(Mano de obra)                      Oficial 1ª construcción 2,690 h 17,540 47,18                      Ayudante construcción 2,092 h 16,430 34,37</p> <p>(Maquinaria)                      Retrocarregadora sobre pneumàtics, de 74,... 0,050 h 76,226 3,81                      Martell pneumàtic. 1,035 h 6,965 7,21                      Compresor portàtil elèctric 2 m³/min de ... 1,035 h 6,502 6,73</p> <p>(Resto obra) 1,99                      3% Costes indirectos 3,04</p>		
2.3	<p>m² Perfilat i repassada d'excavació, en qualsevol tipus de terreny excepte en roca, amb mitjans manuals, fins a aconseguir un acabat geomètric.                      Inclou: Preparació de la zona de treball. Situació dels punts topogràfics. Execució del perfilat i de la repassada. Extracció i aplec de les terres en les vores de l'excavació.                      Criteri d'amidament de projecte: Superfície mesurada segons documentació gràfica de Projecte.                      Criteri de mesura d'obra: Es mesurarà la superfície realment executada segons especificacions de Projecte.</p> <p>(Mano de obra)                      Ayudante construcción 0,473 h 16,430 7,77</p> <p>(Resto obra) 0,16                      3% Costes indirectos 0,24</p>		104,33
2.4	<p>m³ Reblert de rases amb terra seleccionada procedent de la pròpia excavació, i compactació en tongades successives de 25 cm d'espessor màxim amb mitjans mecànics, fins a assolir una densitat seca no inferior al 90% de la màxima obtinguda en l'assaig Proctor Modificat, realitzat segons UNE 103501.                      Criteri de valoració econòmica: El preu no inclou la realització de l'assaig Proctor Modificat.                      Inclou: Estesa del material de reblert en tongades d'espessor uniforme. Humectació o dessecació de cada tongada. Compactació.                      Criteri d'amidament de projecte: Volum mesurat sobre les seccions teòriques de l'excavació, segons documentació gràfica de Projecte.                      Criteri de mesura d'obra: Es mesurarà, en perfil compactat, el volum realment executat segons especificacions de Projecte, sense incloure els increments per excessos d'excavació no autoritzats.</p> <p>(Mano de obra)                      Ayudante construcción 0,026 h 16,430 0,43</p> <p>(Maquinaria)                      Pala carregadora sobre pneumàtics de 120 ... 0,011 h 45,950 0,51                      Camió cisterna, de 8 m³ de capacitat. 0,006 h 121,250 0,73                      Compactador monocilíndric vibrant autopropulsat 0,055 h 71,160 3,91                      Camió basculant de 12 t de càrrega, de 16... 0,017 h 45,880 0,78</p> <p>(Resto obra) 0,13                      3% Costes indirectos 0,19</p>		8,17
			6,68

## Cuadro de precios nº 2

Nº	Designación	Importe			
		Parcial (Euros)	Total (Euros)		
2.5	m³ Base granular amb tot-u natural calcari, i compactació al 95% del Proctor Modificat amb mitjans mecànics, en tongades de 30 cm de gruix, fins a aconseguir una densitat seca no inferior al al 95% del Proctor Modificat de la màxima obtinguda en l'assaig Proctor Modificat, realitzat segons UNE 103501, per a millora de les propietats resistents del terreny. Criteri de valoració econòmica: El preu no inclou la realització de l'assaig Proctor Modificat. Inclou: Transport i descàrrega del material a peu de tall. Estès del material en tongades d'espessor uniforme. Humectació o dessecació de cada tongada. Compactació. Criteri d'amidament de projecte: Volum mesurat sobre els plànols de perfils transversals del Projecte, que defineixen el moviment de terres a realitzar en obra. Criteri de mesura d'obra: Es mesurarà, en perfil compactat, el volum realment executat segons especificacions de Projecte, sense incloure els increments per excessos d'excavació no autoritzats.				
	(Mano de obra)				
	Peó ordinari construcció.	0,237 h	26,400	6,26	
	(Maquinaria)				
	Camión cisterna, de 8 m³ de capacitat.	0,011 h	121,250	1,33	
	Compactadora tàndem autopropulsat, de 63 ...	0,110 h	46,830	5,15	
	Dúmper de descàrrega frontal de 2 t de cà...	0,110 h	10,580	1,16	
	(Materiales)				
	Tot-u natural calcari.	2,200 t	14,800	32,56	
	(Resto obra)			0,93	
3% Costes indirectos			1,42		
2.6	m³ Excavación hasta 2 m de profundidad en suelo duro, con medios mecánicos, y repaso manual de fondos, incluso retirada de los materiales excavados y carga a camión.				
	(Mano de obra)				
	Peón ordinario construcción.	0,041 h	14,310	0,59	
	(Maquinaria)				
	Retrocargadora sobre neumáticos 75 CV.	0,121 h	35,420	4,29	
	(Resto obra)			0,10	
3% Costes indirectos			0,15		
2.7	m² Preparación de terreno con nivelación, repaso, compactación al 95% del Proctor Modificado mediante equipo manual con rodillo vibrante.				
	(Mano de obra)				
	Peón ordinario construcción.	0,060 h	14,310	0,86	
	(Maquinaria)				
	Rodillo vibrante de guiado manual, de 700...	0,060 h	6,310	0,38	
	(Resto obra)			0,02	
3% Costes indirectos			0,04		
2.8	m³ Relleno a cielo abierto con zahorra artificial, y compactación al 95% del Proctor Modificado mediante equipo mecánico con compactador tàndem autopropulsado, en tongadas de máximo 30 cm de espesor, hasta alcanzar una densidad seca no inferior al 95% de la máxima obtenida en el ensayo Proctor Modificado, para mejora de las propiedades resistentes del terreno de apoyo				
	(Mano de obra)				
	Peón ordinario construcción.	0,025 h	14,310	0,36	
	(Maquinaria)				
	Camión con cuba de agua.	0,010 h	31,486	0,31	
	Compactadora tàndem autopropulsat, de 63 ...	0,101 h	46,830	4,73	
	Dúmper de descàrrega frontal de 2 t de cà...	0,101 h	10,580	1,07	
	(Materiales)				
	Zahorra de machaqueo o artificial, canter...	2,200 t	5,287	11,63	
	(Resto obra)			0,36	
3% Costes indirectos			0,55		
			19,01		

Cuadro de precios nº 2				
Nº	Designación	Importe		
		Parcial (Euros)	Total (Euros)	
2.9	m³ Transporte de tierras dentro de la obra, con carga manual sobre dumper. (Maquinaria) Dumper de descarga frontal de 1,5 t de ca... 0,342 h 5,210 (Resto obra) 3% Costes indirectos	1,78	0,04	
			0,05	
			1,87	
	<b>3 Contencions de terres</b>			
	<b>3.1 Contecions</b>			
3.1.1	m³ Formigó per armar en lloses de fonamentació, HA-25/F/20/XC2, fabricat en central, i abocament amb bomba. Inclou: Abocament i compactació del formigó. Curat del formigó. Criteri d'amidament de projecte: Volum teòric, segons documentació gràfica de Projecte. Criteri de mesura d'obra: Es mesurarà el volum teòric executat segons especificacions de Projecte, sense incloure els increments per excessos d'excavació no autoritzats. (Mano de obra) Oficial 1ª estructurista, en treballs de ... 0,012 h 29,640 0,36 Ajudant estructurista, en treballs de pos... 0,158 h 26,360 4,16 (Maquinaria) Camió bomba estacionat a obra, per bombam... 0,046 h 194,159 8,93 (Materiales) Formigó HA-25/F/20/XC2, fabricat en centr... 1,050 m³ 94,200 98,91 (Resto obra) 3% Costes indirectos	3,44		
			118,05	
3.1.2	kg Acer UNE-EN 10025 S275JR, en perfils laminats en calent de les sèries IPN, IPE, HEB, HEA, HEM, UPN o tubs quadrats, rodons etc, acabat amb emprimació antioxidant, col·locats amb unions soldades en obra, a una altura de fins a 3 m, per a sistemes contenció (Mano de obra) Oficial 1ª muntador d'estructura metàl·li... 0,020 h 29,640 0,59 Ajudant muntador d'estructura metàl·lica. 0,018 h 26,360 0,47 (Maquinaria) Equip i elements auxiliars per soldadura ... 0,015 h 3,420 0,05 (Materiales) Acer laminat UNE-EN 10025 S275JR, en perf... 1,000 kg 1,540 1,54 (Resto obra) 3% Costes indirectos	0,08		
			2,78	
3.1.3	m² Revestiment mural exterior amb xapa d'acer Corten amb resistència millorada a la corrosió atmosfèrica (corten), UNE-EN 10025 S355J0WP, de 15 mm de gruix, acabat galvanitzat en calent, amb tractament anticorrosiu C4 per a un grau de durabilitat M, segons UNE-EN ISO 12944-1. Col·locació en obra: soldada a perfils Inclou: Neteja i preparació de la superfície suport. Replanteig. Fixació dels perfils sobre el parament. Tall i preparació del revestiment. Col·locació i fixació del revestiment. Resolució de trobades i punts singulars. (Mano de obra) Oficial 1ª serraller. 0,839 h 30,130 25,28 Ajudant serraller. 0,839 h 26,480 22,22 (Materiales) Xapa d'acer Corten amb resistència millor... 78,500 kg 3,350 262,98 Ancoratge mecànic amb tac de niló i cargo... 12,000 U 0,290 3,48 Cargol d'acer galvanitzat. 9,330 U 0,319 2,98 Xapa d'acer laminat en calent UNE-EN 1002... 49,500 kg 1,230 60,89 Tractament anticorrosiu C4 per a un grau ... 2,050 m² 14,090 28,88 (Resto obra) 3% Costes indirectos	12,45		
			427,29	
	<b>3.2 Estructura Metàl·lica</b>			

Cuadro de precios nº 2				
Nº	Designación	Importe		
		Parcial (Euros)	Total (Euros)	
3.2.1	<p>kg Acer UNE-EN 10025 S275JR, en estructura de plataforma de treball, formada per peces simples de perfils laminats en calent de les sèries IPN, IPE, UPN, HEA, HEB o HEM, acabat amb emprimació antioxidant, amb unions soldades en obra.</p> <p>Criteri de valoració econòmica: El preu inclou les soldadures, els talls, les escapçadures, les peces especials, els casquets i els elements auxiliars de muntatge.</p> <p>Inclou: Replanteig de la plataforma de treball. Col·locació i fixació provisional dels perfils. Aplomat i anivellació. Execució de les unions soldades.</p> <p>Criteri d'amidament de projecte: Pes nominal mesurat segons documentació gràfica de Projecte.</p> <p>Criteri de mesura d'obra: Es determinarà, a partir del pes obtingut en bàscula oficial de les unitats arribades a obra, el pes de les unitats realment executades segons especificacions de Projecte.</p> <p>(Mano de obra)</p> <p>Oficial 1ª muntador d'estructura metàl·lica... 0,080 h 29,640 2,37</p> <p>Ajudant muntador d'estructura metàl·lica. 0,080 h 26,360 2,11</p> <p>(Maquinaria)</p> <p>Equip i elements auxiliars per soldadura ... 0,015 h 3,420 0,05</p> <p>(Materiales)</p> <p>Acer laminat UNE-EN 10025 S275JR, en perf... 1,000 kg 1,540 1,54</p> <p>(Resto obra) 0,12</p> <p>3% Costes indirectos 0,19</p>			
				6,38
4.1	<p><b>4 Paviments</b></p> <p>m Peça d'acabament de xapa plegada d'acer amb resistència millorada a la corrosió atmosfèrica (corten), UNE-EN 10025 S355J0WP, espessor 0,8 mm, desenvolupament 200 mm i 2 plecs; fixació amb cargols autotaladrants d'acer galvanitzat, i segellat dels junts entre peces i, si s'escau, de les unions amb els murs amb segellador adhesiu monocomponent.</p> <p>(Mano de obra)</p> <p>Oficial 1ª serraller. 0,500 h 30,130 15,07</p> <p>Ajudant serraller. 0,500 h 26,480 13,24</p> <p>(Materiales)</p> <p>Cargol autoforadant d'acer galvanitzat. 4,000 U 0,050 0,20</p> <p>Peça d'acabament de xapa plegada d'acer a... 1,000 m 4,200 4,20</p> <p>Cartutx de 290 ml de segellador adhesiu m... 0,200 U 5,290 1,06</p> <p>(Resto obra) 0,68</p> <p>3% Costes indirectos 1,03</p>			
				35,48
4.2	<p>m Revestiment interior d'esglaó d'escala exterior, amb peces de terra estabilitzada, tipus Terrapref o similar de 8-10cm gruix, format per petjada de 35 a 50cm, capacitat d'absorció d'aigua E&lt;3%, grup A1, segons UNE-EN 14411, amb resistència al lliscament Rd&gt;45 segons UNE-EN 16165 i lliscabilitat classe 3 segons CTE. COL·LOCACIÓ: en capa fina i mitjançant encolat simple amb adhesiu cimentós millorat, C2 TE, segons UNE-EN 12004, amb lliscament reduït i temps obert ampliat. REJUNTAT: amb morter de junts cimentós millorat, amb absorció d'aigua reduïda i resistència elevada a l'abració tipus CG 2 W A, color blanc, en junts de 2 mm d'espessor.</p> <p>(Mano de obra)</p> <p>Oficial 1ª enrajolador. 0,719 h 29,670 21,33</p> <p>Ajudant enrajolador. 0,360 h 26,390 9,50</p> <p>(Materiales)</p> <p>Mortor de junts cimentós millorat, amb ab... 0,048 kg 1,700 0,08</p> <p>Adhesiu cimentós millorat, C2 TE, segons ... 1,200 kg 0,510 0,61</p> <p>Kit de creuetes de PVC per garantir un gr... 0,047 U 2,400 0,11</p> <p>Petjada de gres rústic amb cantell arrodo... 1,050 m 23,000 24,15</p> <p>Davanter de gres rústic, gamma mitja, cap... 1,050 m 6,150 6,46</p> <p>(Resto obra) 1,24</p> <p>3% Costes indirectos 1,90</p>			
				65,38

**Cuadro de precios nº 2**

Nº	Designación	Importe																																					
		Parcial (Euros)	Total (Euros)																																				
4.3	<p>m² Tarima per a exterior, formada per taules de fusta massissa, d'IPE, de 21x95x1600/2400 mm, resistència al lliscament classe 3, segons CTE DB SU, fixades mitjançant el sistema de fixació oculta sobre llistons de fusta de pinastre (Pinus pinaster), tractada en autoclau, amb classe d'ús 4 segons UNE-EN 335 de 50x38 mm, separats 30 cm entre si i fixats al suport amb paletades de morter de ciment. Inclús clips i cargols d'acer inoxidable per a subjecció dels posts a les llatres d'empostissar i peces especials.</p> <p>Criteri de valoració econòmica: El preu no inclou la capa d'acabat.</p> <p>Inclou: Replanteig, anivellació i fixació de les llatres d'empostissar. Col·locació dels posts de la primera filada, fixats amb un punt de massilla elàstica de poliuretà. Fixació d'una filada de clips sobre la llata d'empostissar. Presentació de les taules de la segona filada. Encaix dels clips entre les taules. Col·locació i fixació de les successives filades.</p> <p>Criteri d'amidament de projecte: Superfície útil, mesura segons documentació gràfica de Projecte. No s'ha incrementat l'amidament per trencaments i retallades, ja que en la descomposició s'ha considerat un 5% més de peces.</p> <p>Criteri de mesura d'obra: Es mesurarà la superfície realment executada segons especificacions de Projecte.</p> <p>(Mano de obra)</p> <table border="0"> <tr> <td>Oficial 1ª instal·lador de paviments de f...</td> <td>0,599 h</td> <td>29,670</td> <td>17,77</td> </tr> <tr> <td>Ajudant instal·lador de paviments de fust...</td> <td>0,599 h</td> <td>26,390</td> <td>15,81</td> </tr> </table> <p>(Materiales)</p> <table border="0"> <tr> <td>Aigua.</td> <td>0,006 m³</td> <td>1,500</td> <td>0,01</td> </tr> <tr> <td>Kit d'encaix per a tarima exterior, compo...</td> <td>25,000 U</td> <td>0,340</td> <td>8,50</td> </tr> <tr> <td>Taules de fusta massissa, d'IPE, de 21x95...</td> <td>1,100 m²</td> <td>49,000</td> <td>53,90</td> </tr> <tr> <td>Llistó de 50x38 mm de secció, de fusta de...</td> <td>3,400 m</td> <td>2,600</td> <td>8,84</td> </tr> <tr> <td>Accessoris de muntatge per a col·locació ...</td> <td>1,000 U</td> <td>2,150</td> <td>2,15</td> </tr> </table> <p>(Resto obra)</p> <table border="0"> <tr> <td>3% Costes indirectos</td> <td></td> <td></td> <td>2,14</td> </tr> <tr> <td></td> <td></td> <td></td> <td>3,27</td> </tr> </table>	Oficial 1ª instal·lador de paviments de f...	0,599 h	29,670	17,77	Ajudant instal·lador de paviments de fust...	0,599 h	26,390	15,81	Aigua.	0,006 m³	1,500	0,01	Kit d'encaix per a tarima exterior, compo...	25,000 U	0,340	8,50	Taules de fusta massissa, d'IPE, de 21x95...	1,100 m²	49,000	53,90	Llistó de 50x38 mm de secció, de fusta de...	3,400 m	2,600	8,84	Accessoris de muntatge per a col·locació ...	1,000 U	2,150	2,15	3% Costes indirectos			2,14				3,27		
Oficial 1ª instal·lador de paviments de f...	0,599 h	29,670	17,77																																				
Ajudant instal·lador de paviments de fust...	0,599 h	26,390	15,81																																				
Aigua.	0,006 m³	1,500	0,01																																				
Kit d'encaix per a tarima exterior, compo...	25,000 U	0,340	8,50																																				
Taules de fusta massissa, d'IPE, de 21x95...	1,100 m²	49,000	53,90																																				
Llistó de 50x38 mm de secció, de fusta de...	3,400 m	2,600	8,84																																				
Accessoris de muntatge per a col·locació ...	1,000 U	2,150	2,15																																				
3% Costes indirectos			2,14																																				
			3,27																																				
4.4	<p>m² Base de formigó amb addició de fibres de 15 cm d'espessor, amb junts, realitzada amb formigó HM-20/B/20/X0 fabricat en central i abocament des de camió amb un contingut de fibres sense funció estructural, fibres de vidre resistents als àlcalis (AR) de 2 kg/m³, estès i vibrat manual, mitjançant regla vibrant, amb acabat reglejat, per al seu posterior ús com a suport de paviment; recolzada sobre capa base existent.</p> <p>Criteri de valoració econòmica: El preu no inclou la capa base.</p> <p>Inclou: Preparació de la superfície de recolzament del formigó. Replanteig dels junts de construcció i de dilatació. Estesa de nivells mitjançant tocaments, mestres de formigó o regles. Reg de la superfície base. Formació de junts de construcció i de junts de dilatació. Mesclat en camió formigonera. Abocat, estesa i vibrat del formigó. Curat del formigó.</p> <p>Criteri d'amidament de projecte: Superfície mesurada segons documentació gràfica de Projecte.</p> <p>Criteri de mesura d'obra: Es mesurarà la superfície realment executada segons especificacions de Projecte.</p> <p>(Mano de obra)</p> <table border="0"> <tr> <td>Oficial 1ª construcció</td> <td>0,105 h</td> <td>17,540</td> <td>1,84</td> </tr> <tr> <td>Ayudante construcció</td> <td>0,084 h</td> <td>16,430</td> <td>1,38</td> </tr> </table> <p>(Maquinaria)</p> <table border="0"> <tr> <td>Regla vibrant de 3 m.</td> <td>0,095 h</td> <td>5,581</td> <td>0,53</td> </tr> </table> <p>(Materiales)</p> <table border="0"> <tr> <td>Fibres de vidre resistents als àlcalis (A...</td> <td>0,350 kg</td> <td>9,340</td> <td>3,27</td> </tr> <tr> <td>Formigó HM-20/B/20/X0, fabricat en centra...</td> <td>0,200 m³</td> <td>99,470</td> <td>19,89</td> </tr> </table> <p>(Resto obra)</p> <table border="0"> <tr> <td>3% Costes indirectos</td> <td></td> <td></td> <td>0,54</td> </tr> <tr> <td></td> <td></td> <td></td> <td>0,82</td> </tr> </table>	Oficial 1ª construcció	0,105 h	17,540	1,84	Ayudante construcció	0,084 h	16,430	1,38	Regla vibrant de 3 m.	0,095 h	5,581	0,53	Fibres de vidre resistents als àlcalis (A...	0,350 kg	9,340	3,27	Formigó HM-20/B/20/X0, fabricat en centra...	0,200 m³	99,470	19,89	3% Costes indirectos			0,54				0,82		112,39								
Oficial 1ª construcció	0,105 h	17,540	1,84																																				
Ayudante construcció	0,084 h	16,430	1,38																																				
Regla vibrant de 3 m.	0,095 h	5,581	0,53																																				
Fibres de vidre resistents als àlcalis (A...	0,350 kg	9,340	3,27																																				
Formigó HM-20/B/20/X0, fabricat en centra...	0,200 m³	99,470	19,89																																				
3% Costes indirectos			0,54																																				
			0,82																																				
			28,27																																				

## Cuadro de precios nº 2

Nº	Designación	Importe																																					
		Parcial (Euros)	Total (Euros)																																				
4.5	<p>m² Pavimento continuo de hormigón de 15 cm de espesor, con juntas, realizado con hormigón HM-20/B/20/X0 fabricado en central y vertido desde camión con un contenido de fibras sin función estructural, fibras de vidrio resistentes a los álcalis (AR) de 2 kg/m³, extendido y vibrado manual mediante regla vibrante.</p> <p>Criterio de valoración económica: El precio no incluye la base de la solera ni la ejecución y el sellado de las juntas.</p> <p>Incluye: Preparación de la superficie de apoyo del hormigón. Replanteo de las juntas de construcción, de dilatación y de retracción. Colocación de encofrados. Tendido de niveles. Riego de la superficie base. Conexionado, anclaje y emboquillado de las redes de instalaciones proyectadas. Mezclado en camión hormigonera. Vertido, extendido y vibrado del hormigón. Nivelado y fratasado manual del hormigón. Curado del hormigón. Aplicación manual del mortero coloreado endurecedor. Aplicación del desmoldeante hasta conseguir una cobertura total. Impresión del hormigón mediante moldes. Retirada de encofrados. Limpieza de la superficie de hormigón, mediante máquina hidrolimpiadora de agua a presión. Aplicación de la resina de acabado.</p> <p>Criterio de medición de proyecto: Superficie medida en proyección horizontal, según documentación gráfica de Proyecto.</p> <p>Criterio de medición de obra: Se medirá, en proyección horizontal, la superficie realmente ejecutada según especificaciones de Proyecto.</p> <p>(Mano de obra)</p> <table> <tr> <td>Oficial 1ª construcción</td> <td>0,342 h</td> <td>17,540</td> <td>6,00</td> </tr> <tr> <td>Ayudante construcción</td> <td>0,473 h</td> <td>16,430</td> <td>7,77</td> </tr> </table> <p>(Maquinaria)</p> <table> <tr> <td>Regla vibrant de 3 m.</td> <td>0,018 h</td> <td>5,581</td> <td>0,10</td> </tr> <tr> <td>Hidrolimpiadora a presión.</td> <td>0,033 h</td> <td>5,250</td> <td>0,17</td> </tr> </table> <p>(Materiales)</p> <table> <tr> <td>Fibres de vidre resistentis als àlcalis (A...</td> <td>0,200 kg</td> <td>9,340</td> <td>1,87</td> </tr> <tr> <td>Desmoldeante en polvo, color burdeos, apl...</td> <td>0,200 kg</td> <td>5,750</td> <td>1,15</td> </tr> <tr> <td>Formigó HM-20/B/20/X0, fabricat en centra...</td> <td>0,165 m³</td> <td>99,470</td> <td>16,41</td> </tr> </table> <p>(Resto obra)</p> <table> <tr> <td>3% Costes indirectos</td> <td></td> <td></td> <td>1,02</td> </tr> </table>	Oficial 1ª construcción	0,342 h	17,540	6,00	Ayudante construcción	0,473 h	16,430	7,77	Regla vibrant de 3 m.	0,018 h	5,581	0,10	Hidrolimpiadora a presión.	0,033 h	5,250	0,17	Fibres de vidre resistentis als àlcalis (A...	0,200 kg	9,340	1,87	Desmoldeante en polvo, color burdeos, apl...	0,200 kg	5,750	1,15	Formigó HM-20/B/20/X0, fabricat en centra...	0,165 m³	99,470	16,41	3% Costes indirectos			1,02						
Oficial 1ª construcción	0,342 h	17,540	6,00																																				
Ayudante construcción	0,473 h	16,430	7,77																																				
Regla vibrant de 3 m.	0,018 h	5,581	0,10																																				
Hidrolimpiadora a presión.	0,033 h	5,250	0,17																																				
Fibres de vidre resistentis als àlcalis (A...	0,200 kg	9,340	1,87																																				
Desmoldeante en polvo, color burdeos, apl...	0,200 kg	5,750	1,15																																				
Formigó HM-20/B/20/X0, fabricat en centra...	0,165 m³	99,470	16,41																																				
3% Costes indirectos			1,02																																				
4.6	<p>m Rígola formada por piezas prefabricadas de hormigón 20x20x4cm, rejuntadas con mortero de cemento, industrial, M-5, sobre base de hormigón no estructural HNE-20/P/20 de 20 cm de espesor, vertido desde camión, extendido y vibrado manual con regla vibrante de 3 m, con acabado maestreado, según pendientes del proyecto y colocado sobre explanada con índice CBR &gt; 5 (California Bearing Ratio), no incluida en este precio. Incluso limpieza. Completamente terminada, incluso la excavación.</p> <p>Incluye: Excavación. Vertido y extendido del hormigón. Colocación de las piezas. Relleno de juntas con mortero. Asentado y nivelación.</p> <p>Criterio de medición de proyecto: Longitud medida según documentación gráfica de Proyecto.</p> <p>Criterio de medición de obra: Se medirá la longitud realmente ejecutada según especificaciones de Proyecto.</p> <p>(Mano de obra)</p> <table> <tr> <td>Oficial 1ª construcción</td> <td>0,080 h</td> <td>17,540</td> <td>1,40</td> </tr> <tr> <td>Ayudante construcción</td> <td>0,080 h</td> <td>16,430</td> <td>1,31</td> </tr> </table> <p>(Maquinaria)</p> <table> <tr> <td>Dúmpfer de descàrrega frontal de 2 t de cà...</td> <td>0,032 h</td> <td>10,580</td> <td>0,34</td> </tr> <tr> <td>Regla vibrant de 3 m.</td> <td>0,090 h</td> <td>5,581</td> <td>0,50</td> </tr> </table> <p>(Materiales)</p> <table> <tr> <td>Aigua.</td> <td>0,006 m³</td> <td>1,500</td> <td>0,01</td> </tr> <tr> <td>Morter industrial per a obra de paleta, d...</td> <td>0,011 t</td> <td>63,374</td> <td>0,70</td> </tr> <tr> <td>Hormigón no estructural HNE-20/P/20, fabr...</td> <td>0,040 m³</td> <td>59,130</td> <td>2,37</td> </tr> <tr> <td>Pieza prefabricada de hormigón para rigol...</td> <td>5,000 Ud</td> <td>0,300</td> <td>1,50</td> </tr> </table> <p>(Resto obra)</p> <table> <tr> <td>3% Costes indirectos</td> <td></td> <td></td> <td>0,16</td> </tr> </table>	Oficial 1ª construcción	0,080 h	17,540	1,40	Ayudante construcción	0,080 h	16,430	1,31	Dúmpfer de descàrrega frontal de 2 t de cà...	0,032 h	10,580	0,34	Regla vibrant de 3 m.	0,090 h	5,581	0,50	Aigua.	0,006 m³	1,500	0,01	Morter industrial per a obra de paleta, d...	0,011 t	63,374	0,70	Hormigón no estructural HNE-20/P/20, fabr...	0,040 m³	59,130	2,37	Pieza prefabricada de hormigón para rigol...	5,000 Ud	0,300	1,50	3% Costes indirectos			0,16		35,16
Oficial 1ª construcción	0,080 h	17,540	1,40																																				
Ayudante construcción	0,080 h	16,430	1,31																																				
Dúmpfer de descàrrega frontal de 2 t de cà...	0,032 h	10,580	0,34																																				
Regla vibrant de 3 m.	0,090 h	5,581	0,50																																				
Aigua.	0,006 m³	1,500	0,01																																				
Morter industrial per a obra de paleta, d...	0,011 t	63,374	0,70																																				
Hormigón no estructural HNE-20/P/20, fabr...	0,040 m³	59,130	2,37																																				
Pieza prefabricada de hormigón para rigol...	5,000 Ud	0,300	1,50																																				
3% Costes indirectos			0,16																																				
			8,54																																				

**Cuadro de precios nº 2**

Nº	Designación	Importe		
		Parcial (Euros)	Total (Euros)	
4.7	m² Riego de adherencia con 0,5 kg/m² de emulsión bituminosa catiónica C60B3 ADH, con un 60% de betún asfáltico como ligante. Incluye: Barrido y preparación de la superficie soporte. Aplicación de la emulsión bituminosa. Criterio de medición de proyecto: Superficie medida en proyección horizontal, según documentación gráfica de Proyecto. Criterio de medición de obra: Se medirá, en proyección horizontal, la superficie realmente ejecutada según especificaciones de Proyecto.			
	(Mano de obra)			
	Oficial 1ª construcción	0,005 h	17,540	0,09
	Ayudante construcción	0,005 h	16,430	0,08
	(Maquinaria)			
	Camión cisterna equipado para riego, de 8...	0,002 h	299,885	0,60
	Barredora remolcada con motor auxiliar.	0,001 h	167,950	0,17
	(Materiales)			
	Emulsión bituminosa catiónica C60B3 ADH, ...	0,500 kg	1,359	0,68
	(Resto obra)			0,03
	3% Costes indirectos			0,05
				1,70
	4.8	m² Capa de 7 cm de espesor de mezcla bituminosa continua en caliente AC16 surf D, para capa de rodadura, de composición densa, con árido granítico de 16 mm de tamaño máximo y betún asfáltico de penetración. Incluye: Replanteo de niveles. Transporte de la mezcla bituminosa. Extensión de la mezcla bituminosa. Compactación de la capa de mezcla bituminosa. Ejecución de juntas transversales y longitudinales en la capa de mezcla bituminosa. Limpieza final. Criterio de medición de proyecto: Superficie medida en proyección horizontal, según documentación gráfica de Proyecto. Criterio de medición de obra: Se medirá, en proyección horizontal, la superficie realmente ejecutada según especificaciones de Proyecto. Criterio de valoración económica: El precio no incluye la capa base.		
(Mano de obra)				
Oficial 1ª construcción		0,044 h	17,540	0,77
Ayudante construcción		0,043 h	16,430	0,71
(Maquinaria)				
Rodillo vibrante tándem autopropulsado, d...		0,001 h	94,599	0,09
Compactador de neumáticos autopropulsado,...		0,001 h	332,156	0,33
Extendidora asfáltica de cadenas, de 81 k...		0,001 h	458,480	0,46
(Materiales)				
Mezcla bituminosa continua en caliente AC...		0,075 t	161,162	12,09
(Resto obra)				0,29
3% Costes indirectos				0,44
				15,18
4.9	m Arreglo de revestimiento de fachada de cualquier tipo para adaptarlo a la nueva geometría según indicaciones de la DF, incluso parte proporcional de adaptación a cota de entradas existentes, de cualquier tipo, incluido aportación de materiales según DF, completamente acabado			
	(Medios auxiliares)			
	Arreglo de revestimiento de fachada de cu...	1,000 m	12,301	12,30
	3% Costes indirectos			0,37
				12,67

**Cuadro de precios nº 2**

Nº	Designación	Importe																																													
		Parcial (Euros)	Total (Euros)																																												
4.10	<p>m² Impermeabilización de encuentro entre fachada y suelo con dos capas de mortero flexible bicomponente, color gris, compuesto por ligantes hidráulicos y resinas sintéticas, resistencia a presión hidrostática positiva y negativa de 15 bar, 2 mm de espesor total, sobre mortero de cemento, industrial, con aditivo hidrófugo, M-5, con pendiente del 1% al 5%, acabado fratasado.</p> <p>Incluye: Vertido, extendido y regleado de la capa de mortero de formación de pendientes. Resolución de encuentros y puntos singulares. Amasado con batidor eléctrico. Extendido de una primera capa sobre el soporte humedecido. Secado. Extendido de una segunda capa con la misma consistencia que la primera. Repasos y limpieza final.</p> <p>Criterio de medición de proyecto: Superficie medida en proyección horizontal, según documentación gráfica de Proyecto, desde las caras interiores de los antepechos o petos perimetrales que la limitan.</p> <p>Criterio de medición de obra: Se medirá, en proyección horizontal, la superficie realmente ejecutada según especificaciones de Proyecto, desde las caras interiores de los antepechos o petos perimetrales que la limitan.</p> <p>(Mano de obra)</p> <table border="0"> <tr> <td>Oficial 1ª aplicador de productos imperme...</td> <td>0,333 h</td> <td>22,530</td> <td>7,50</td> </tr> <tr> <td>Ayudante aplicador de productos impermeab...</td> <td>0,445 h</td> <td>21,780</td> <td>9,69</td> </tr> </table> <p>(Materiales)</p> <table border="0"> <tr> <td>Aigua.</td> <td>0,007 m³</td> <td>1,500</td> <td>0,01</td> </tr> <tr> <td>Mortero industrial para albañilería, de c...</td> <td>0,038 t</td> <td>57,480</td> <td>2,18</td> </tr> <tr> <td>Mortero flexible bicomponente, color gris...</td> <td>3,000 kg</td> <td>2,900</td> <td>8,70</td> </tr> </table> <p>(Resto obra)</p> <table border="0"> <tr> <td>3% Costes indirectos</td> <td></td> <td></td> <td>0,56</td> </tr> <tr> <td></td> <td></td> <td></td> <td>0,86</td> </tr> </table>	Oficial 1ª aplicador de productos imperme...	0,333 h	22,530	7,50	Ayudante aplicador de productos impermeab...	0,445 h	21,780	9,69	Aigua.	0,007 m³	1,500	0,01	Mortero industrial para albañilería, de c...	0,038 t	57,480	2,18	Mortero flexible bicomponente, color gris...	3,000 kg	2,900	8,70	3% Costes indirectos			0,56				0,86																		
Oficial 1ª aplicador de productos imperme...	0,333 h	22,530	7,50																																												
Ayudante aplicador de productos impermeab...	0,445 h	21,780	9,69																																												
Aigua.	0,007 m³	1,500	0,01																																												
Mortero industrial para albañilería, de c...	0,038 t	57,480	2,18																																												
Mortero flexible bicomponente, color gris...	3,000 kg	2,900	8,70																																												
3% Costes indirectos			0,56																																												
			0,86																																												
				29,50																																											
5.1	<p><b>5 Instal.lacions Sanejament i Drenatge</b></p> <p>m Formació de cuneta de secció triangular de 40 cm d'amplada i 25 cm de profunditat, amb una inclinació dels talussos de 1:1 en el costat exterior i 1:3 en el costat interior, revestida amb una capa de formigó en massa HM-20/P/20/X0 de 15 cm d'espessor. Inclús preparació de la superfície de recolzament del formigó, serrat dels juntes de retracció, amb mitjans mecànics, amb una profunditat de 5 mm i posterior segellat amb massilla de poliuretà. Sense incloure la preparació de la capa base existent.</p> <p>Inclou: Preparació i neteja de la superfície suport. Replanteig de les juntes. Col·locació de l'encofrat. Abocament i compactació del formigó. Curat del formigó. Formació de junts de retracció mitjançant tall amb serra de disc. Segellat de juntes amb massilla de poliuretano.</p> <p>Criteri d'amidament de projecte: Longitud mesurada en projecció horitzontal, segons documentació gràfica de Projecte.</p> <p>Criteri de mesura d'obra: Es mesurarà en projecció horitzontal, la longitud realment executada segons especificacions de Projecte.</p> <p>(Mano de obra)</p> <table border="0"> <tr> <td>Oficial 1ª construcción</td> <td>0,659 h</td> <td>17,540</td> <td>11,56</td> </tr> <tr> <td>Ayudante construcción</td> <td>0,659 h</td> <td>16,430</td> <td>10,83</td> </tr> </table> <p>(Maquinaria)</p> <table border="0"> <tr> <td>Safata vibrant de guiat manual, de 300 kg...</td> <td>0,440 h</td> <td>9,117</td> <td>4,01</td> </tr> <tr> <td>Equip per a tall de juntes en soleres de ...</td> <td>0,006 h</td> <td>13,551</td> <td>0,08</td> </tr> </table> <p>(Materiales)</p> <table border="0"> <tr> <td>Fusta per a encofrar, de 26 mm d'espessor.</td> <td>0,001 m³</td> <td>491,260</td> <td>0,49</td> </tr> <tr> <td>Filferro galvanitzat per a lligar, de 1,3...</td> <td>0,025 kg</td> <td>1,911</td> <td>0,05</td> </tr> <tr> <td>Puntes d'acer de 20x100 mm.</td> <td>0,010 kg</td> <td>11,166</td> <td>0,11</td> </tr> <tr> <td>Formigó HM-20/P/20/X0, fabricat en centra...</td> <td>0,200 m³</td> <td>104,375</td> <td>20,88</td> </tr> <tr> <td>Cartutx de massilla elàstica monocompon...</td> <td>0,360 U</td> <td>8,143</td> <td>2,93</td> </tr> </table> <p>(Resto obra)</p> <table border="0"> <tr> <td>3% Costes indirectos</td> <td></td> <td></td> <td>1,02</td> </tr> <tr> <td></td> <td></td> <td></td> <td>1,56</td> </tr> </table>	Oficial 1ª construcción	0,659 h	17,540	11,56	Ayudante construcción	0,659 h	16,430	10,83	Safata vibrant de guiat manual, de 300 kg...	0,440 h	9,117	4,01	Equip per a tall de juntes en soleres de ...	0,006 h	13,551	0,08	Fusta per a encofrar, de 26 mm d'espessor.	0,001 m³	491,260	0,49	Filferro galvanitzat per a lligar, de 1,3...	0,025 kg	1,911	0,05	Puntes d'acer de 20x100 mm.	0,010 kg	11,166	0,11	Formigó HM-20/P/20/X0, fabricat en centra...	0,200 m³	104,375	20,88	Cartutx de massilla elàstica monocompon...	0,360 U	8,143	2,93	3% Costes indirectos			1,02				1,56		
Oficial 1ª construcción	0,659 h	17,540	11,56																																												
Ayudante construcción	0,659 h	16,430	10,83																																												
Safata vibrant de guiat manual, de 300 kg...	0,440 h	9,117	4,01																																												
Equip per a tall de juntes en soleres de ...	0,006 h	13,551	0,08																																												
Fusta per a encofrar, de 26 mm d'espessor.	0,001 m³	491,260	0,49																																												
Filferro galvanitzat per a lligar, de 1,3...	0,025 kg	1,911	0,05																																												
Puntes d'acer de 20x100 mm.	0,010 kg	11,166	0,11																																												
Formigó HM-20/P/20/X0, fabricat en centra...	0,200 m³	104,375	20,88																																												
Cartutx de massilla elàstica monocompon...	0,360 U	8,143	2,93																																												
3% Costes indirectos			1,02																																												
			1,56																																												
				53,52																																											

**Cuadro de precios nº 2**

Nº	Designación	Importe																																					
		Parcial (Euros)	Total (Euros)																																				
5.2	<p>m Rasa drenant en perímetre superior de mur en contacte amb el terreny, de 25 cm d'altura i 40 cm d'amplada, amb un pendent mínim del 0,50%, per a captació de les aigües que es filtren a través de la superfície del terreny, en el fons del qual es disposa un tub ranurat de PVC de doble paret, l'exterior corrugada i la interior llisa, color teula RAL 8023, amb ranurat al llarg d'un arc de 220° a la vall del corrugat, per drenatge, rigidesa anular nominal 4 kN/m<sup>2</sup>, de 160 mm de diàmetre nominal, 142,4 mm de diàmetre interior, segons UNE-EN 13476-1, longitud nominal 6 m, unió per copa amb junta elàstica d'EPDM, col·locat sobre solera de formigó en massa HM-20/B/20/X0, de 10 cm de gruix, en forma de bressol per a rebre el tub i formar els pendents, amb reomplert de 10 cm a cada costat del tub i reomplert superior de 10 cm per sobre de la generatriu superior del tub amb àrid reciclat de formigó de 20 a 40 mm de diàmetre, tot això embolicat en un geotèxtil no teixit compost per fibres de polièster unides per tiretes, amb una resistència a la tracció longitudinal de 1,63 kN/m, una resistència a la tracció transversal de 2,08 kN/m, una obertura de con a l'assaig de perforació dinàmica segons UNE-EN ISO 13433 inferior a 27 mm, resistència CBR a punxonament 0,4 kN i una massa superficial de 200 g/m<sup>2</sup>. Inclús lubricant per a muntatge.</p> <p>Criteri de valoració econòmica: El preu no inclou l'excavació ni el reblert principal.</p> <p>Inclou: Replanteig i traçat del conducte en planta i pendents. Formació de la llosa de formigó. Col·locació del geotèxtil. Descens i col·locació dels tubs en el fons de la rasa. Muntatge, connexionat i comprovació del seu correcte funcionament. Execució del reblert envoltant. Tancament de doble solapa del paquet filtrant realitzat amb el propi geotèxtil. Realització de proves de servei.</p> <p>Criteri d'amidament de projecte: Longitud mesurada en projecció horitzontal, segons documentació gràfica de Projecte.</p> <p>Criteri de mesura d'obra: Es mesurarà en projecció horitzontal, la longitud realment executada segons especificacions de Projecte.</p> <p>(Mano de obra)</p> <table border="0"> <tr> <td>Oficial 1ª construcció.</td> <td>0,175 h</td> <td>29,670</td> <td>5,19</td> </tr> <tr> <td>Peó especialitzat construcció.</td> <td>0,450 h</td> <td>27,300</td> <td>12,29</td> </tr> </table> <p>(Maquinaria)</p> <table border="0"> <tr> <td>Picó vibrant de guiat manual, de 80 kg, a...</td> <td>0,066 h</td> <td>3,500</td> <td>0,23</td> </tr> <tr> <td>Dúmpfer de descàrrega frontal de 2 t de cà...</td> <td>0,033 h</td> <td>10,580</td> <td>0,35</td> </tr> </table> <p>(Materiales)</p> <table border="0"> <tr> <td>Grava filtrant sense classificar</td> <td>0,220 t</td> <td>19,350</td> <td>4,26</td> </tr> <tr> <td>Lubrificant per a unió mitjançant junt el...</td> <td>0,005 kg</td> <td>21,130</td> <td>0,11</td> </tr> <tr> <td>Tub ranurat de PVC de doble paret, l'exte...</td> <td>1,020 m</td> <td>12,500</td> <td>12,75</td> </tr> <tr> <td>Geotèxtil no teixit compost per fibres de...</td> <td>2,530 m<sup>2</sup></td> <td>0,950</td> <td>2,40</td> </tr> </table> <p>(Resto obra)</p> <table border="0"> <tr> <td>3% Costes indirectos</td> <td></td> <td></td> <td>1,15</td> </tr> </table>	Oficial 1ª construcció.	0,175 h	29,670	5,19	Peó especialitzat construcció.	0,450 h	27,300	12,29	Picó vibrant de guiat manual, de 80 kg, a...	0,066 h	3,500	0,23	Dúmpfer de descàrrega frontal de 2 t de cà...	0,033 h	10,580	0,35	Grava filtrant sense classificar	0,220 t	19,350	4,26	Lubrificant per a unió mitjançant junt el...	0,005 kg	21,130	0,11	Tub ranurat de PVC de doble paret, l'exte...	1,020 m	12,500	12,75	Geotèxtil no teixit compost per fibres de...	2,530 m <sup>2</sup>	0,950	2,40	3% Costes indirectos			1,15		
Oficial 1ª construcció.	0,175 h	29,670	5,19																																				
Peó especialitzat construcció.	0,450 h	27,300	12,29																																				
Picó vibrant de guiat manual, de 80 kg, a...	0,066 h	3,500	0,23																																				
Dúmpfer de descàrrega frontal de 2 t de cà...	0,033 h	10,580	0,35																																				
Grava filtrant sense classificar	0,220 t	19,350	4,26																																				
Lubrificant per a unió mitjançant junt el...	0,005 kg	21,130	0,11																																				
Tub ranurat de PVC de doble paret, l'exte...	1,020 m	12,500	12,75																																				
Geotèxtil no teixit compost per fibres de...	2,530 m <sup>2</sup>	0,950	2,40																																				
3% Costes indirectos			1,15																																				
5.3	<p>u Formació de pericó de pas, no registrable, soterrada, construït amb fàbrica de maó ceràmic massís, de 1/2 peu d'espessor, rebut amb morter de ciment, industrial, M-5, de dimensions interiors 80x80x80 cm, sobre solera de formigó en massa HM-30/B/20/X0+XA2 de 15 cm d'espessor, formació de pendent mínima del 2%, amb el mateix tipus de formigó, arrebossat i brunyit interiorment amb morter de ciment, industrial, amb additiu hidròfug, M-15 formant arestes i cantonades a mitja canya, tancada superiorment amb tauler ceràmic buit encadellat i llosa de formigó HA-30/B/20/XC4+XA2, armada amb malla electrosoldada i segellada hermèticament amb morter de ciment. Inclús morter per a segellat de junts i peces de PVC tallades longitudinalment per a formació del canal en el fons del pericó.</p> <p>Criteri de valoració econòmica: El preu no inclou l'excavació ni el replé del extradós.</p> <p>Inclou: Replanteig. Abocat i compactació del formigó en formació de solera. Formació de l'obra de fàbrica amb maons, prèviament humits, col·locats amb morter. Connexionat dels col·lectors al pericó. Reblert de formigó per a formació de pendents i col·locació de les peces de PVC en el fons del pericó. Arrebossat i brunyit amb morter, arrodonint els angles del fons i de les parets interiors del pericó. Formació del tauler armat. Comprovació del seu correcte funcionament. Realització de proves de servei.</p> <p>Criteri d'amidament de projecte: Nombre d'unitats previstes, segons documentació gràfica de Projecte.</p> <p>Criteri de mesura d'obra: Es mesurarà el nombre d'unitats realment executades segons especificacions de Projecte.</p> <p>(Mano de obra)</p> <table border="0"> <tr> <td>Oficial 1ª construcción</td> <td>2,882 h</td> <td>17,540</td> <td>50,55</td> </tr> <tr> <td>Ayudante construcción</td> <td>3,061 h</td> <td>16,430</td> <td>50,29</td> </tr> </table> <p>(Materiales)</p> <table border="0"> <tr> <td>Maó ceràmic massís d'elaboració mecànica,...</td> <td>201,000 U</td> <td>0,741</td> <td>148,94</td> </tr> <tr> <td>Tauler ceràmic buit encadellat, per revess...</td> <td>3,500 U</td> <td>1,322</td> <td>4,63</td> </tr> <tr> <td>Malla electrosoldada ME 15x15 Ø 6-6 B 500...</td> <td>1,000 m<sup>2</sup></td> <td>5,451</td> <td>5,45</td> </tr> </table>	Oficial 1ª construcción	2,882 h	17,540	50,55	Ayudante construcción	3,061 h	16,430	50,29	Maó ceràmic massís d'elaboració mecànica,...	201,000 U	0,741	148,94	Tauler ceràmic buit encadellat, per revess...	3,500 U	1,322	4,63	Malla electrosoldada ME 15x15 Ø 6-6 B 500...	1,000 m <sup>2</sup>	5,451	5,45		39,48																
Oficial 1ª construcción	2,882 h	17,540	50,55																																				
Ayudante construcción	3,061 h	16,430	50,29																																				
Maó ceràmic massís d'elaboració mecànica,...	201,000 U	0,741	148,94																																				
Tauler ceràmic buit encadellat, per revess...	3,500 U	1,322	4,63																																				
Malla electrosoldada ME 15x15 Ø 6-6 B 500...	1,000 m <sup>2</sup>	5,451	5,45																																				

**Cuadro de precios nº 2**

Nº	Designación	Importe	
		Parcial (Euros)	Total (Euros)
	Aigua. 0,050 m³ 1,500	0,08	
	Morter industrial per a obra de paleta, d... 0,185 t 63,374	11,72	
	Morter industrial per a obra de paleta, d... 0,090 t 85,306	7,68	
	Formigó HA-30/B/20/XC4+XA2, fabricat en c... 0,082 m³ 133,381	10,94	
	Formigó HM-30/B/20/X0+XA2, fabricat en ce... 0,306 m³ 134,378	41,12	
	Conjunt de peces de PVC per realitzar en ... 1,000 U 6,901	6,90	
	(Resto obra)	6,77	
	3% Costes indirectos	10,35	
5.4	u Adaptació de pericó existent, rectangular de registre de 80x80cm o inferior, de 2 m de fondària màxima, amb paret de gruix 14 cm de maó calat, arrebossada i lliscada per dins amb morter mixt 1:0,5:4, bastiment quadrat aparent i tapa quadrada de fosa dúctil per a registre, abatible, i classe B125 segons norma UNE-EN 124		355,42
	(Medios auxiliares)		
	Oficial la d'obra pública 0,500 h 23,850	11,93	
	Manobre especialista 0,147 h 20,590	3,03	
	Aigua 0,034 m3 1,630	0,06	
	Sorra p/morters 0,193 t 17,040	3,29	
	Ciment pòrtland+fill.calc. CEM II/B-L 32,... 0,069 t 70,300	4,85	
	Calç aèria hidratada CL 90-S,sacs 26,600 kg 0,220	5,85	
	Mort.ram paleta M5,granel,(G) UNE-EN 998-2 0,036 t 30,970	1,11	
	Maó calat,290x140x100mm,p/revestir,catego... 80,000 u 0,100	8,00	
	Bastiment quadrat 40x40cm de fosa dúctil 1,000 u 26,760	26,76	
	Formigonera 165l 0,102 h 1,710	0,17	
	(Mano de obra)		
	Manobre 0,910 H 17,510	15,93	
	(Resto obra)	0,47	
	3% Costes indirectos	2,44	
5.5	m3 Excavació de rases per a xarxa de canonades o tubs i arquetes per mitjans mecànics, incloent formació de solera de formigó, reblert i compactat, protecció de juntes amb argollat de maó, reposició de terres, trasllat de terres sobrants a abocador, sense límit		83,89
	(Maquinaria)		
	Peó 0,080 h 13,040	1,04	
	Maquinària per reposició i compactat 0,300 h 25,530	7,66	
	Transport per mitjans mecànics amb càrreg... 0,120 h 20,310	2,44	
	(Materiales)		
	Material necessari per a formació de sole... 1,000 m3 3,910	3,91	
	3% Costes indirectos	0,45	
			15,50

**Cuadro de precios nº 2**

Nº	Designación	Importe	
		Parcial (Euros)	Total (Euros)
5.6	<p>m3 Reblert de rases per instal·lacions, amb tot-u artificial calcar i compactació en tongades successives de 20 cm d'espessor màxim amb taula vibrant de guiat manual, fins assolir una densitat seca no inferior a l'95% de la màxima obtinguda en l'assaig Proctor Modificat, realitzat segons UNE 103501. Fins i tot cinta o distintiu indicador de la instal·lació.</p> <p>Inclou: Estesa del material de farciment en tongades de gruix uniforme. Humectació o dessecació de cada tongada. Col·locació de cinta o distintiu indicador de la instal·lació. Compactació.</p> <p>Criteri d'amidament de projecte: Volum mesurat sobre les seccions teòriques de l'excavació, segons documentació gràfica de Projecte.</p> <p>Criteri de mesura d'obra: Es mesurarà, en perfil compactat, el volum realment executat segons especificacions de Projecte, sense incloure els increments per excessos d'excavació no autoritzats.</p> <p>Criteri de valoració econòmica: El preu inclou la realització de l'assaig Proctor Modificat.</p> <p>(Mano de obra)</p> <p>Peó ordinari construcció. 0,192 h 26,400 5,07</p> <p>(Maquinaria)</p> <p>Camión cisterna, de 8 m³ de capacitat. 0,010 h 121,250 1,21</p> <p>Safata vibrant de guiat manual, de 300 kg... 0,150 h 9,117 1,37</p> <p>Dúmpfer de descàrrega frontal de 2 t de cà... 0,100 h 10,580 1,06</p> <p>(Materiales)</p> <p>Cinta plastificada. 1,100 m 0,140 0,15</p> <p>Zahorra de machaqueo o artificial, canter... 2,200 t 5,287 11,63</p> <p>(Resto obra) 0,41</p> <p>3% Costes indirectos 0,63</p>		
5.7	<p>m Clavegueró amb tub de PVC-U de paret estructurada per a sanejament sense pressió, de DN 200 mm i de SN 4 (4kN/m2) de rigidesa anular, segons UNE-EN 13476-1, per a unió el·làstica amb anella elastomèrica, sobre solera de formigó de 15 cm de gruix i llit de sorra de 15 cm de gruix</p> <p>(Medios auxiliares)</p> <p>Sorra 0-3,5 mm 0,182 t 16,680 3,04</p> <p>Formigó HM-20/B/20/I, &gt;=200kg/m3 ciment 0,110 m3 59,550 6,55</p> <p>Tub PVC-U p.estruct., sanejament s/pressió... 1,250 m 7,620 9,53</p> <p>Accessori genèric p/tub PVC, D=200mm 0,330 u 29,160 9,62</p> <p>Element munt. p/tub PVC, D=200mm 1,000 u 0,440 0,44</p> <p>(Mano de obra)</p> <p>Oficial la paleta 0,190 H 19,460 3,70</p> <p>Oficial la col.locador 0,200 H 19,460 3,89</p> <p>Ajudant col.locador 0,200 H 17,510 3,50</p> <p>Manobre 0,190 H 17,510 3,33</p> <p>(Resto obra) 0,22</p> <p>3% Costes indirectos 1,31</p>		21,53
5.8	<p>ut Embornal per a desguàs, format per absorbidor prefabricat de formigó en masa de 740x480 mm de superfície amb tubuladora per a evacuació de 300 mm i reixa de foneria amb marc abatible de 700x370 mm. completament instal·lat.</p> <p>(Mano de obra)</p> <p>Oficial la paleta 0,500 H 19,460 9,73</p> <p>Manobre 0,500 H 17,510 8,76</p> <p>(Materiales)</p> <p>Absorbidor prefabricat de formigó en mass... 1,000 U 27,050 27,05</p> <p>Reixa de fundició per a embornal de 700x3... 1,000 U 64,310 64,31</p> <p>3% Costes indirectos 3,30</p>		45,13
			113,15

**Cuadro de precios nº 2**

Nº	Designación	Importe	
		Parcial (Euros)	Total (Euros)
5.9	<p>ut Instal·lació de sanejament per connexionat i desguàs d'embornal, format per part proporcional de canonada de pvc per sanejament enterrat, accessoris des de l'aparell fins a col·lector o pericó previst en projecte. Completament instal·lat segons planols, memòria i bases de càlcul de projecte.</p> <p>(Mano de obra)</p> <p>Oficial la muntador 0,774 h 19,460</p> <p>Ajudant muntador 0,774 h 17,510</p> <p>(Materiales)</p> <p>Tub PVC p/claveg., D=160mm, PN6bar, SN4, L&lt;=6m 1,000 m 6,883</p> <p>Accessoris i suport per a desguàs d'embor... 1,000 ut 8,254</p> <p>3% Costes indirectos</p>		
5.10	<p>m Canaleta prefabricada de drenaje para uso público de polipropileno, con refuerzo lateral de acero galvanizado, de 1000 mm de longitud, 100 mm de anchura y 170 mm de altura, con rejilla de fundición dúctil clase D-400 según UNE-EN 1433 y UNE-EN 124, sobre solera de hormigón en masa HM-25/B/20/X0 de 20 cm de espesor; previa excavación con medios manuales y posterior relleno del trasdós con hormigón. Incluso piezas especiales y sifón en línea registrable.</p> <p>Incluye: Replanteo del recorrido de la canaleta de drenaje. Excavación con medios manuales. Eliminación de las tierras sueltas del fondo de la excavación. Vertido y compactación del hormigón en formación de solera. Colocación de la canaleta de drenaje sobre la base de hormigón. Montaje de los accesorios en la canaleta de drenaje. Ejecución de taladros para el conexionado de la tubería a la canaleta de drenaje. Empalme y rejuntado de la tubería a la canaleta de drenaje. Colocación del sifón en línea. Relleno del trasdós. Comprobación de su correcto funcionamiento.</p> <p>Criterio de medición de proyecto: Longitud medida en proyección horizontal, según documentación gráfica de Proyecto.</p> <p>Criterio de medición de obra: Se medirá, en proyección horizontal, la longitud realmente ejecutada según especificaciones de Proyecto.</p> <p>(Mano de obra)</p> <p>Oficial 1ª construcción 0,299 h 17,540</p> <p>Ayudante construcción 0,163 h 16,430</p> <p>(Materiales)</p> <p>Hormigón HM-25/B/20/X0, fabricado en cent... 0,185 m³ 61,516</p> <p>Canaleta prefabricada de drenaje para uso... 1,000 Ud 178,201</p> <p>Sifón en línea de PVC, "JIMTEN", color gr... 0,200 Ud 45,530</p> <p>(Resto obra)</p> <p>3% Costes indirectos</p>		45,05
5.11	<p>u Pericó rectangular de registre de 60x60cm, de 2 m de fondària màxima, amb solera i mitja canya de formigó HM-20/P/20/I de 15 cm de gruix mínim i de planta 80x80cm, paret de gruix 14 cm de maó calat, arrebossada i lliscada per dins amb morter mixt 1:0,5:4, bastiment quadrat aparent i tapa quadrada de fosa dúctil per a registre, abatible, i classe B125 segons norma UNE-EN 124</p> <p>(Medios auxiliares)</p> <p>Oficial la d'obra pública 1,400 h 23,850</p> <p>Manobre especialista 0,294 h 20,590</p> <p>Aigua 0,068 m3 1,630</p> <p>Sorra p/morters 0,386 t 17,040</p> <p>Ciment pòrtland+fill.calc. CEM II/B-L 32,... 0,138 t 70,300</p> <p>Calç aèria hidratada CL 90-S,sacs 53,200 kg 0,220</p> <p>Formigó HM-20/P/20/I, &gt;=200kg/m3 ciment 0,210 m3 631,392</p> <p>Mort.ram paleta M5,granel,(G) UNE-EN 998-2 0,036 t 30,970</p> <p>Maó calat,290x140x100mm,p/revestir,catego... 160,000 u 0,100</p> <p>Bastiment quadrat 40x40cm de fosa dúctil 1,000 u 26,760</p> <p>Formigonera 165l 0,203 h 1,710</p> <p>(Mano de obra)</p> <p>Manobre 5,644 H 17,510</p> <p>(Resto obra)</p> <p>3% Costes indirectos</p>		217,06
			355,63

**Cuadro de precios nº 2**

Nº	Designación	Importe		
		Parcial (Euros)	Total (Euros)	
6.1	<b>6 Instal.lacions elèctriques i enllumenat</b>			
	m Canalització subterrània de protecció del cablejat d'enllumenat públic, formada per tub protector de polietilè de doble paret, de 63 mm de diàmetre, resistència a compressió major de 250 N, subministrat en rotllo. Inclús fil guia. Totalment muntada, connexionada i provada. Inclou: Replanteig. Col·locació del tub. Criteri d'amidament de projecte: Longitud mesurada segons documentació gràfica de Projecte. Criteri de mesura d'obra: Es mesurarà la longitud realment executada segons especificacions de Projecte.			
	(Mano de obra)			
	Oficial 1ª electricista.	0,033 h	30,630	1,01
	Ajudant electricista.	0,026 h	26,360	0,69
	(Materiales)			
	Tub corbable, subministrat en rotllo, de ...	1,000 m	2,830	2,83
	Material auxiliar per a instal·lacions el...	0,100 U	1,510	0,15
	(Resto obra)			0,09
	3% Costes indirectos			0,14
6.2				4,91
	m Cablejat per a xarxa subterrània d'enllumenat públic, format per 4 cables unipolars RZ1-K (AS) reacció al foc classe Cca-s1b,d1,a1, amb conductors de coure de 6 mm² de secció, sent la seva tensió assignada de 0,6/1 kV. Totalment muntat, connexionat i provat. Inclou: Replanteig. Estesa del cablejat. Connexionat de cables. Criteri d'amidament de projecte: Longitud mesurada segons documentació gràfica de Projecte. Criteri de mesura d'obra: Es mesurarà la longitud realment executada segons especificacions de Projecte.			
	(Mano de obra)			
	Oficial 1ª electricista.	0,053 h	30,630	1,62
	Ajudant electricista.	0,053 h	26,360	1,40
	(Materiales)			
	Cable unipolar RZ1-K (AS), sent la seva t...	4,000 m	1,600	6,40
	Material auxiliar per a instal·lacions el...	0,100 U	1,510	0,15
	(Resto obra)			0,19
	3% Costes indirectos			0,29
6.3				10,05
	m Conductor nu de terra d'enllumenat públic format per cable rígid nu de coure trenat, de 35 mm² de secció. Fins i tot unions realitzades amb soldadura aluminotèrmica, grapes i borns d'unió. Totalment muntat, connexionat i provat. Inclou: Replanteig del recorregut. Estesa del conductor nu de terra. Connexionat del conductor nu de terra mitjançant borns d'unió. Criteri d'amidament de projecte: Longitud mesurada segons documentació gràfica de Projecte. Criteri de mesura d'obra: Es mesurarà la longitud realment executada segons especificacions de Projecte.			
	(Mano de obra)			
	Oficial 1ª electricista.	0,132 h	30,630	4,04
	(Materiales)			
	Conductor de coure nu, de 35 mm².	1,000 m	2,870	2,87
	Material auxiliar per a instal·lacions de...	0,100 U	1,170	0,12
	(Resto obra)			0,14
	3% Costes indirectos			0,22
				7,39

**Cuadro de precios nº 2**

Nº	Designación	Importe	
		Parcial (Euros)	Total (Euros)
6.4	<p>U Balisa acer Corten, tipus Rusty Slot 50 o similar, de 120*120*500 mm, d' 11 W, alimentació a 220/240 V i 50-60 Hz, amb llum LED amb casquet E27, temperatura de color 3000 K, amb cos d'alumini, acabat amb tractament químic especial de l'acer FeCSi, color marró texturitzat, i feix de llum extensiu, índex d'enlluernament unificat menor de 19, índex de reproducció cromàtica major de 90 240º, flux lluminós 19 lúmens, grau de protecció IP44 i aïllament classe II, amb caixa connexió 3 pols IP68 i piqueta de posta a terra.</p> <p>Inclou: Replanteig. Muntatge, connexionat i comprovació del seu correcte funcionament.</p> <p>Criteri d'amidament de projecte: Nombre d'unitats previstes, segons documentació gràfica de Projecte.</p> <p>Criteri de mesura d'obra: Es mesurarà el nombre d'unitats realment executades segons especificacions de Projecte.</p> <p>(Mano de obra)</p> <p>Oficial 1ª electricista. 0,520 h 30,630 15,93</p> <p>Ajudant electricista. 0,520 h 26,360 13,71</p> <p>(Materiales)</p> <p>Balisa acer Corten, tipus Rusty Slot 50 o... 1,000 U 204,999 205,00</p> <p>(Resto obra) 4,69</p> <p>3% Costes indirectos 7,18</p>		
6.5	<p>m Luminaria lineal, amb cos d' alumini extruït de color marró texturitzat, de 19w/m, alimentació a 220/240 V y 50-60 Hz, 20*15 mm, amb làmpara LED temperatura de color 3000 K, difusor de policarbonat opal color gel, índex de reproducció cromàtica major de 80, fluxe lluminós 1950 lúmens, grau de protecció IP65, amb kit d' inici i final de línia per a lluminària lineal i elements de fixació per a instal.lació de lluminària de superfície. Instalació en superfície.</p> <p>Incluye: Replanteig. Muntatge, conexionat i comprovació del seu correcte funcionament.</p> <p>Criterio de medición de proyecto: Número de unidades previstas, según documentación gráfica de Proyecto.</p> <p>Criterio de medición de obra: Se medirá el número de unidades realmente ejecutadas según especificaciones de Proyecto.</p> <p>(Mano de obra)</p> <p>Oficial 1ª electricista. 0,120 h 30,630 3,68</p> <p>Ajudant electricista. 0,120 h 26,360 3,16</p> <p>(Materiales)</p> <p>Lluminaria lineal, amb cos d' alumini ext... 1,000 m 125,000 125,00</p> <p>Kit de inicio y final de línea para lumin... 1,000 Ud 32,570 32,57</p> <p>Elementos de fijación para instalación de... 1,000 Ud 5,460 5,46</p> <p>(Resto obra) 3,40</p> <p>3% Costes indirectos 5,20</p>		246,51
	<p><b>7 Jardineria i Equipament</b></p> <p><b>7.1 Equipament</b></p>		
7.1.1	<p>m Barana de façana en forma recta, de 120 cm d'altura total, formada per: bastidor compost de passama superior de llistó rectangular de perfil massís d'acer corten de 50*6 mm i muntants de llistó rectangular de perfil massís d'acer corten 50*6 mm amb una separació de 10 cm entre si; soldats a platina acer en obra. Inclús platines per a fixació mitjançant cargolat en element de formigó amb tacs d'expansió i cargols d'acer. Elaboració en taller i ajustament final a obra. Totalment acabada i llesta per pintar.</p> <p>(Mano de obra)</p> <p>Oficial 1ª serrerall. 0,647 h 30,130 19,49</p> <p>Ajudant serrerall. 0,408 h 26,480 10,80</p> <p>(Maquinaria)</p> <p>Equip i elements auxiliars per soldadura ... 0,100 h 3,420 0,34</p> <p>(Materiales)</p> <p>Ancoratge mecànic amb tac d'expansió d'ac... 2,000 U 1,470 2,94</p> <p>Barana de façana en forma recta, de 120 c... 1,000 m 184,999 185,00</p> <p>Emprimació SHOP-PRIMER a base de resines ... 0,160 kg 9,950 1,59</p> <p>(Resto obra) 4,40</p> <p>3% Costes indirectos 6,74</p>		178,47
			231,30

## Cuadro de precios nº 2

Nº	Designación	Importe	
		Parcial (Euros)	Total (Euros)
7.1.2	<p>m Banc de fusta, de 8 llistons de fusta tropical de 4,0x4,0 cm, i respatller de 14*3cm, senzill, pintat i envernissat, amb suports d'acer corten amb platines segons detall, cada 75cm com a màxim, soldat a planxa acer de mur contenció, amb cargolat de llistons a suport per la part inferior, totalment muntat.</p> <p>Inclou: Replanteig d'alineacions i nivells. Col·locació i fixació de les peces.</p> <p>Criteri d'amidament de projecte: Nombre de ml previstos, segons documentació gràfica de Projecte.</p> <p>Criteri de mesura d'obra: Es mesurarà el nombre d'unitats de metres lineals realment executades segons especificacions de Projecte.</p> <p>(Mano de obra)</p> <p>Oficial 1ª construcción 0,307 h 17,540 5,38</p> <p>Ayudante construcción 0,308 h 16,430 5,06</p> <p>(Materiales)</p> <p>Banc de fusta, de 8 llistons de fusta tro... 1,000 U 107,624 107,62</p> <p>Repercussió, en la col·locació de banc, d... 1,000 U 4,079 4,08</p> <p>(Resto obra) 2,44</p> <p>3% Costes indirectos 3,74</p>		
7.1.3	<p>m² Suministro y colocación de cartel de señalización vertical de lamas de acero galvanizado, con retrorreflectancia nivel 1 (E.G.). Incluso accesorios, tornillería y elementos de anclaje.</p> <p>Incluye: Partida totalmente acabada.</p> <p>Criterio de medición de proyecto: Superficie medida según documentación gráfica de Proyecto.</p> <p>Criterio de medición de obra: Se medirá la superficie realmente ejecutada según especificaciones de Proyecto.</p> <p>(Mano de obra)</p> <p>Oficial 1ª construcción 0,396 h 17,540 6,95</p> <p>Ayudante construcción 0,395 h 16,430 6,49</p> <p>(Maquinaria)</p> <p>Equipo de hinca de postes, sobre neumático... 0,044 h 88,563 3,90</p> <p>Camión con cesta elevadora de brazo artic... 0,220 h 102,260 22,50</p> <p>(Materiales)</p> <p>Poste de tubo de acero galvanizado, de se... 3,000 m 14,149 42,45</p> <p>Cartel de señalización vertical de lamas ... 1,000 m² 130,738 130,74</p> <p>(Resto obra) 4,26</p> <p>3% Costes indirectos 6,52</p>		128,32
7.1.4	<p>Ud Suministro y colocación de señal y placa vertical de tráfico y poste de acero galvanizado, circular, de 60 cm de diámetro, con retrorreflectancia nivel 2 (H.I.). Incluso accesorios, tornillería y elementos de anclaje.</p> <p>Incluye: Montaje, señal, placa y base de hormigón, poste y tornillería necesaria.</p> <p>Criterio de medición de proyecto: Número de unidades previstas, según documentación gráfica de Proyecto.</p> <p>Criterio de medición de obra: Se medirá el número de unidades realmente suministradas según especificaciones de Proyecto.</p> <p>(Mano de obra)</p> <p>Oficial 1ª construcción 0,265 h 17,540 4,65</p> <p>Ayudante construcción 0,265 h 16,430 4,35</p> <p>(Maquinaria)</p> <p>Camión con cesta elevadora de brazo artic... 0,187 h 102,260 19,12</p> <p>(Materiales)</p> <p>Hormigón HM-20/P/20/I, fabricado en centr... 0,050 m³ 69,920 3,50</p> <p>Poste de tubo de aluminio, de sección cir... 2,000 m 20,740 41,48</p> <p>Placa de anclaje de poste, de sección cir... 1,000 Ud 29,810 29,81</p> <p>Señal vertical de tráfico de acero galvan... 1,000 Ud 35,930 35,93</p> <p>(Resto obra) 2,78</p> <p>3% Costes indirectos 4,25</p>		223,81
	<b>7.2 Jardineria</b>		145,87

**Cuadro de precios nº 2**

Nº	Designación	Importe	
		Parcial (Euros)	Total (Euros)
7.2.1	<p>m³ Terra vegetal garbellada subministrada a granel, estesa sobre el terreny amb mitjans manuals, en un radi màxim des del lloc de descàrrega de fins a 100 m, per formar una capa de gruix uniforme de fins a 10 cm. Inclou: Estesa de la terra. Rasanteigs i acabats. Recollida de restes. Càrrega a camió o contenidor de les restes. Criteri d'amidament de projecte: Volum a estendre, segons documentació gràfica de Projecte. Criteri de mesura d'obra: Es mesurarà el volum realment executat segons especificacions de Projecte.</p> <p>(Mano de obra) Oficial 1ª jardiner. 0,077 h 19,030 1,47 Ayudante jardiner. 0,960 h 18,050 17,33</p> <p>(Materiales) Tierra vegetal cribada, suministrada a gr... 1,000 m³ 34,543 34,54</p> <p>(Resto obra) 1,07 3% Costes indirectos 1,63</p>		
7.2.2	<p>m2 Subministrament i plantació en cobertes enjardinades extensives de plantes arbustibes tipus Romani, Lavanda, Festuca Blava i Stipa tenuissima 'Pony tail', subministrades en test, considerant una densitat de plantació de 12 u/m2 i primer reg</p> <p>(Mano de obra) Ajudant jardiner 0,238 h 31,110 7,40 Oficial 1a jardiner 0,084 h 35,050 2,94</p> <p>(Materiales) Aigua 0,070 m3 2,040 0,14 Sedum test 11x11cm 14,000 u 1,670 23,38</p> <p>(Resto obra) 0,16 3% Costes indirectos 1,02</p>		56,04
8.1	<p><b>8 Imprevistos</b></p> <p>u Partida alçada d'imprevistos a obra, a justificar a obra.</p> <p>(Medios auxiliares) Partida alçada d'imprevistos a obra, a ju... 1,000 u 3.999,984 3.999,98 3% Costes indirectos 120,00</p>		35,04
9.1	<p><b>9 Gestió Residus</b></p> <p>m³ Carga, transporte y gestión de tierras con camión a vertedero específico, instalación de tratamiento de residuos de construcción y demolición externa a la obra o centro de valorización o eliminación de residuos, situado a una distancia máxima de 10 km, incluso canon de vertedero y el resto de gastos que puedan producirse.</p> <p>(Maquinaria) Retrocargadora sobre neumáticos, de 64 kW. 0,060 h 34,840 2,09 Camión basculant de 12 t de càrrega, de 16... 0,120 h 45,880 5,51</p> <p>(Resto obra) 0,15 3% Costes indirectos 0,23</p>		4.119,98
			7,98



Cuadro de precios nº 2

**4.8 RESUM DEL PRESSUPOST**

Proyecto: AV JOAN CELMA

<b>Capítulo</b>	<b>Importe</b>
Capítulo 1 Enderrocs	20.687,55
Capítulo 2 Moviment de Terres	32.405,96
Capítulo 3 Contencions de terres	30.383,21
Capítulo 3.1 Contecions	26.614,42
Capítulo 3.2 Estructura Metà.llica	3.768,79
Capítulo 4 Paviments	73.044,56
Capítulo 5 Instal.lacions Sanejament i Drenatge	18.172,92
Capítulo 6 Instal.lacions elèctriques i enllumenat	4.209,49
Capítulo 7 Jardineria i Equipament	8.653,12
Capítulo 7.1 Equipament	5.359,72
Capítulo 7.2 Jardineria	3.293,40
Capítulo 8 Imprevistos	4.119,98
Capítulo 9 Gestió Residus	23.608,88
Capítulo 10 Seguretat i Salut	5.283,69
Presupuesto de ejecución material	220.569,36

Asciende el presupuesto de ejecución material a la expresada cantidad de DOSCIENTOS VEINTE MIL QUINIENTOS SESENTA Y NUEVE EUROS CON TREINTA Y SEIS CÉNTIMOS.

<b>PRESSUPOST D'EXECUCIÓ MATERIAL</b>	<b>100,00</b>	<b>220.569,36</b>
Despeses generals	6,00%	13.234,16
Benefici industrial	13,00%	28.674,02
<b>PRESSUPOST D'EXECUCIÓ PER CONTRACTA</b>		<b>262.477,54</b>
IVA	21,00%	55.120,28
<b>PRESSUPOST TOTAL</b>		<b>317.597,82</b>



## 5 DOCUMENTACIÓ GRÀFICA

S'adjunten els plànols suficients per fer la definició general i constructiva de quines són les actuacions que s'han tingut en compte en aquest projecte:

### Situació

0. Situació i emplaçament

### Avinguda Joan Celma

1. Ordenació general i enderrocs
2. Estat actual i enderrocs avinguda
3. Estat reformat i acabats avinguda

### Parterre

4. Estat Reformat i definició Geomètrica
5. Estat Reformat detall (part esquerra)
6. Estat Reformat detall (part dreta)
7. Secció Constructiva plataforma
8. Plataforma i esglaonat. Cotes i anotacions
9. Mur corten i fonamentació
10. Instal·lació Canalització i Drenatge aigües
11. Instal·lació elèctriques i Enllumenat

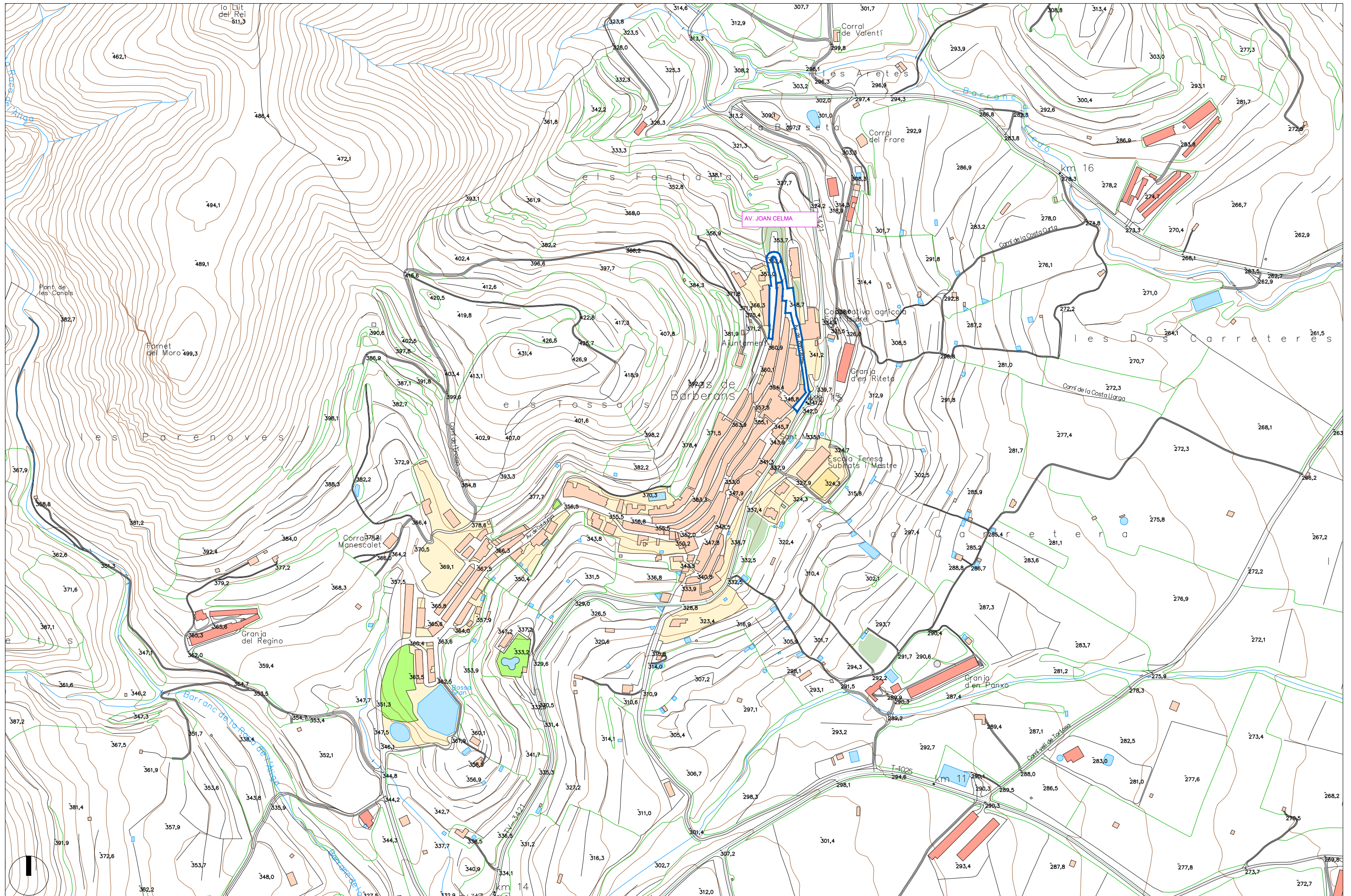

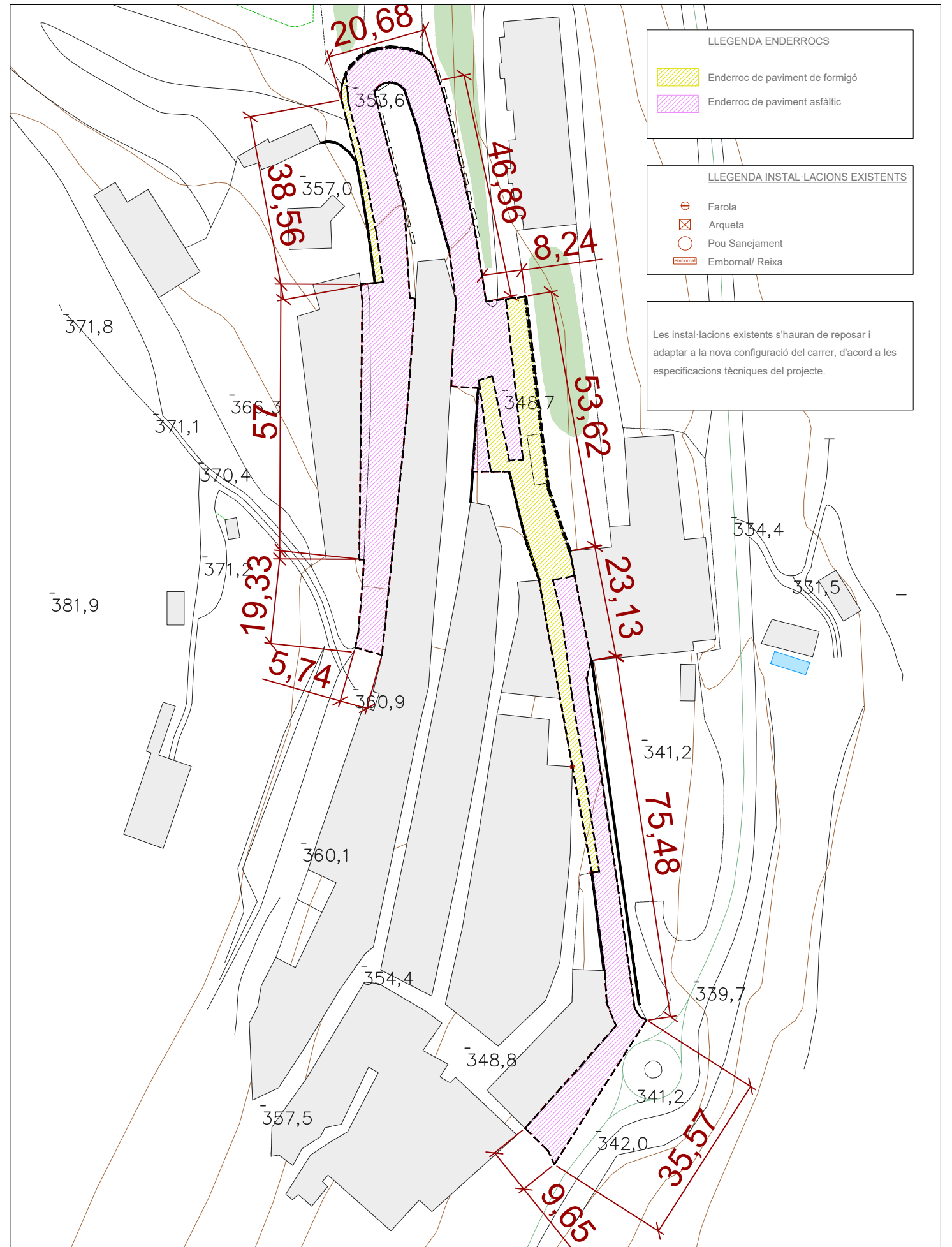
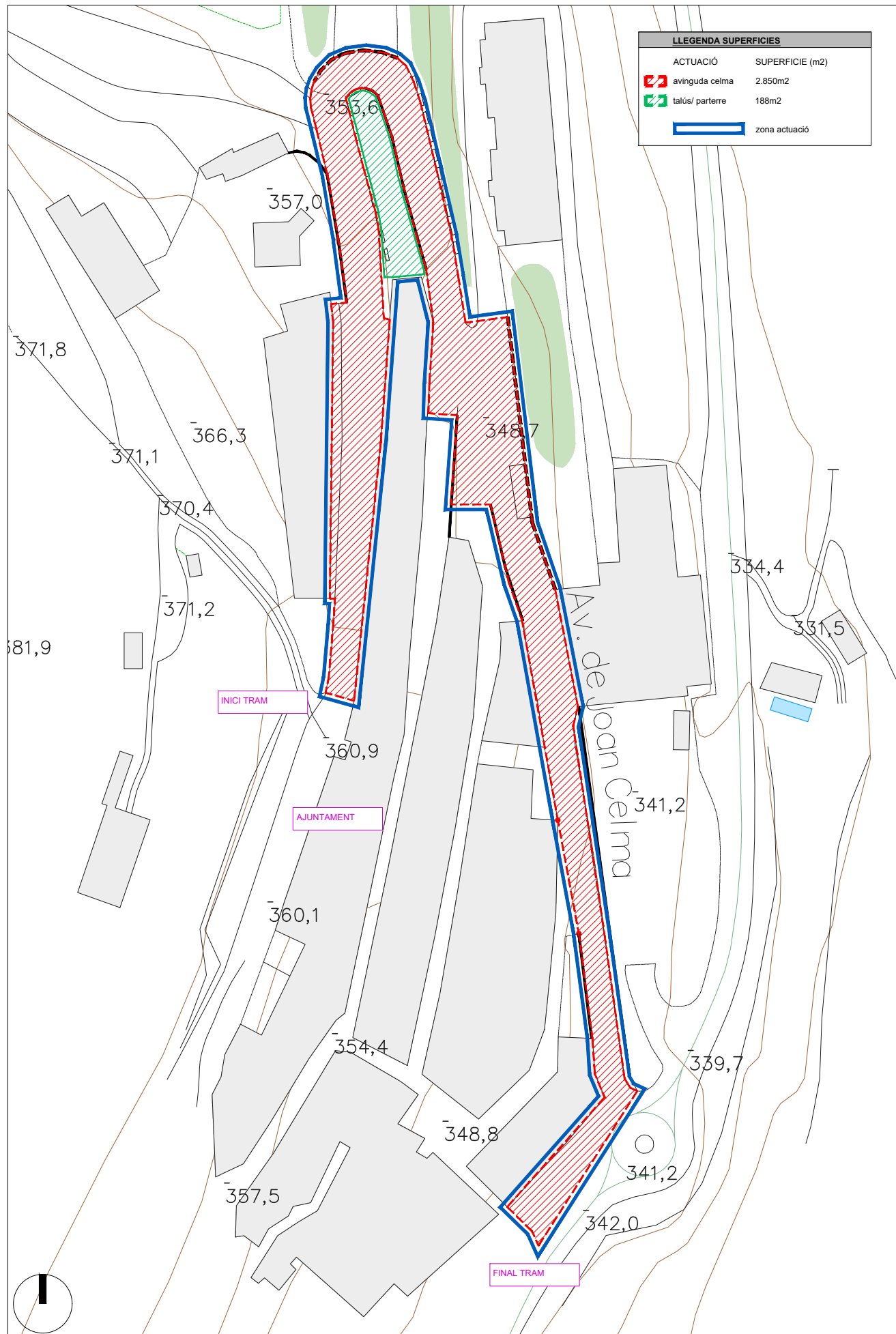

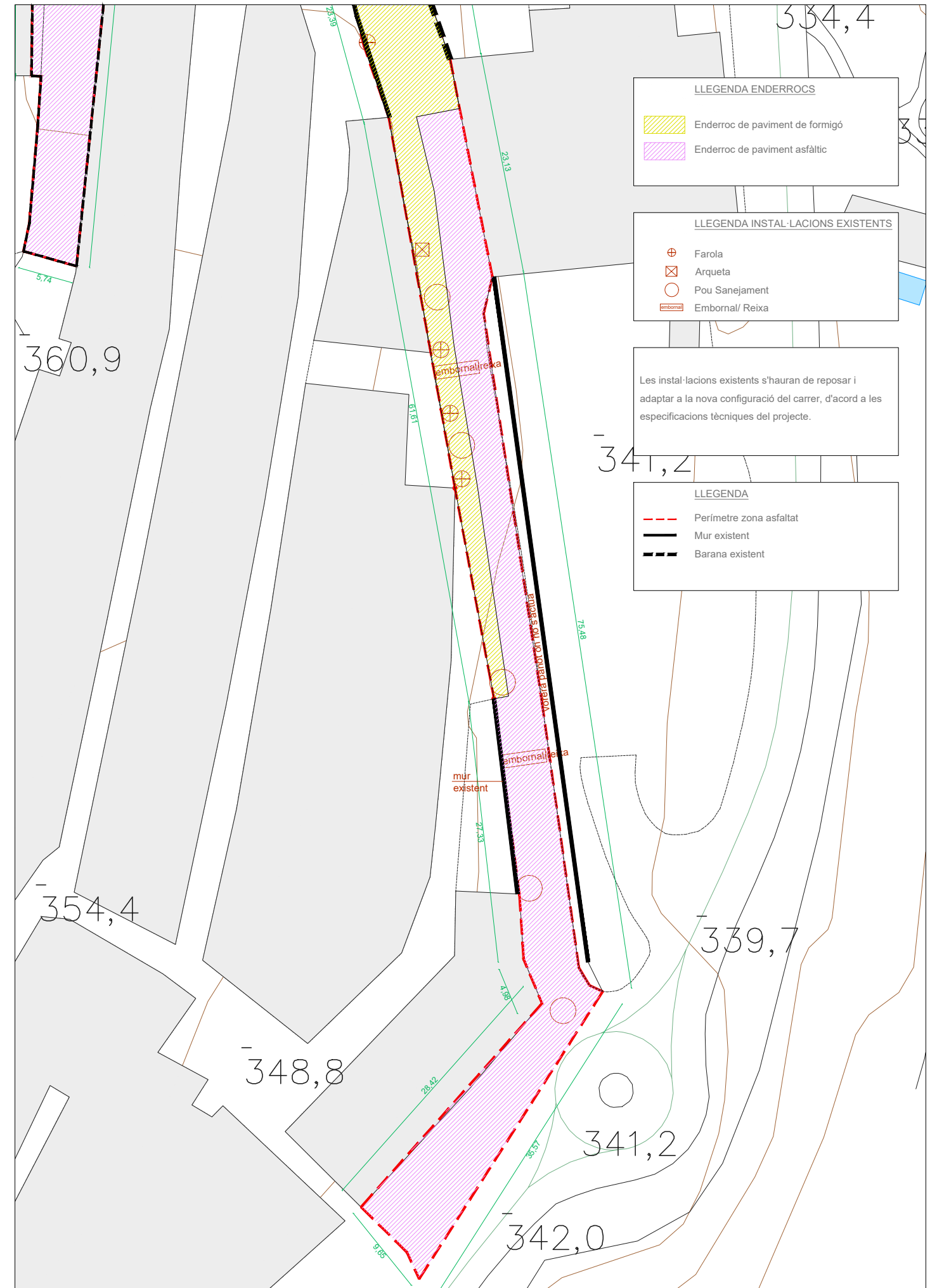
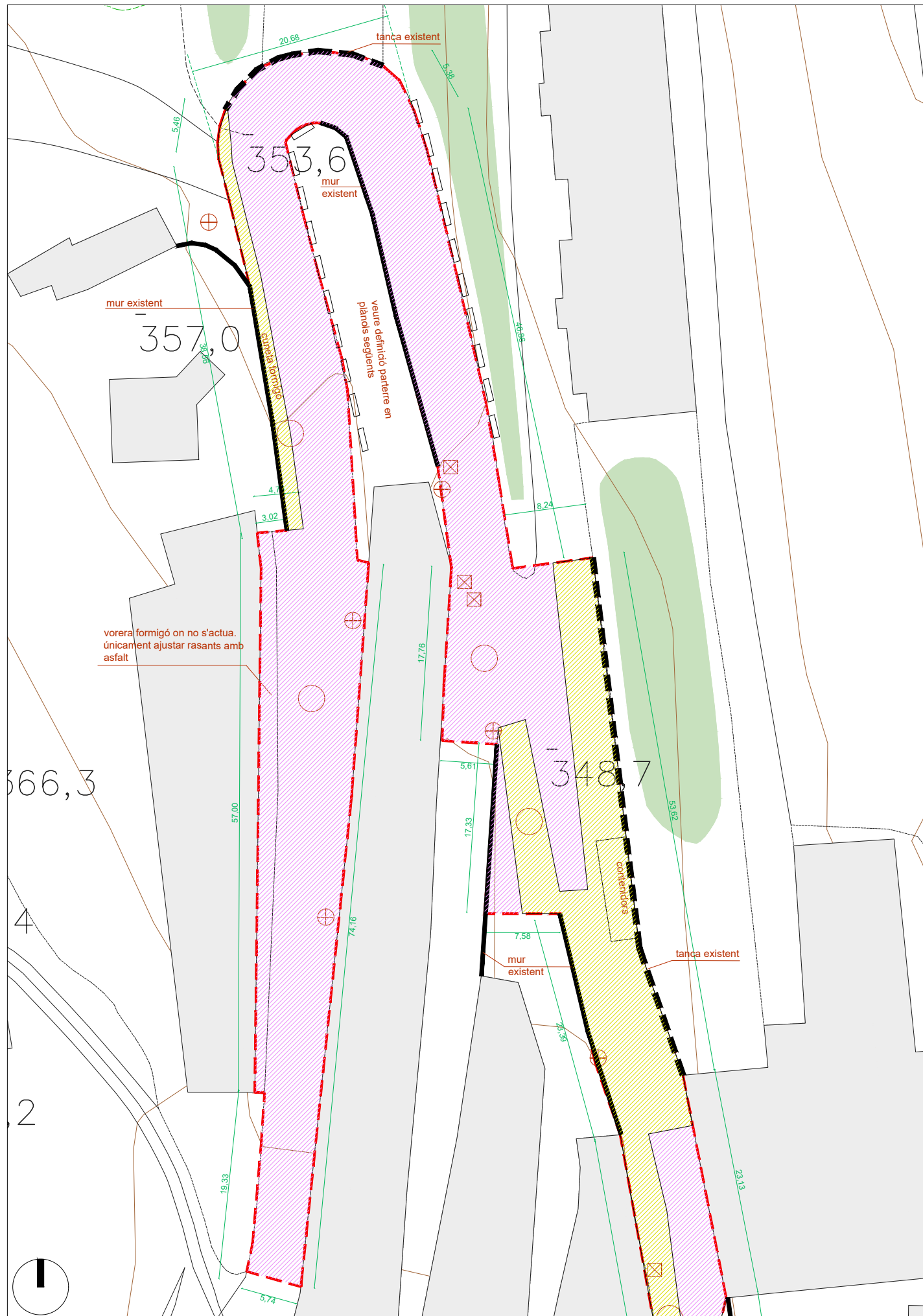

**LLEGENDA ENDERROCS**

- Enderroc de paviment de formigó
- Enderroc de paviment asfàltic

**LLEGENDA INSTAL·LACIONS EXISTENTS**

- Farola
- Arqueta
- Pou Sanejament
- Embornal/ Reixa

Les instal·lacions existents s'hauran de reposar i adaptar a la nova configuració del carrer, d'acord a les especificacions tècniques del projecte.

**LLEGENDA**

- Perímetre zona asfaltat
- Mur existent
- Barana existent

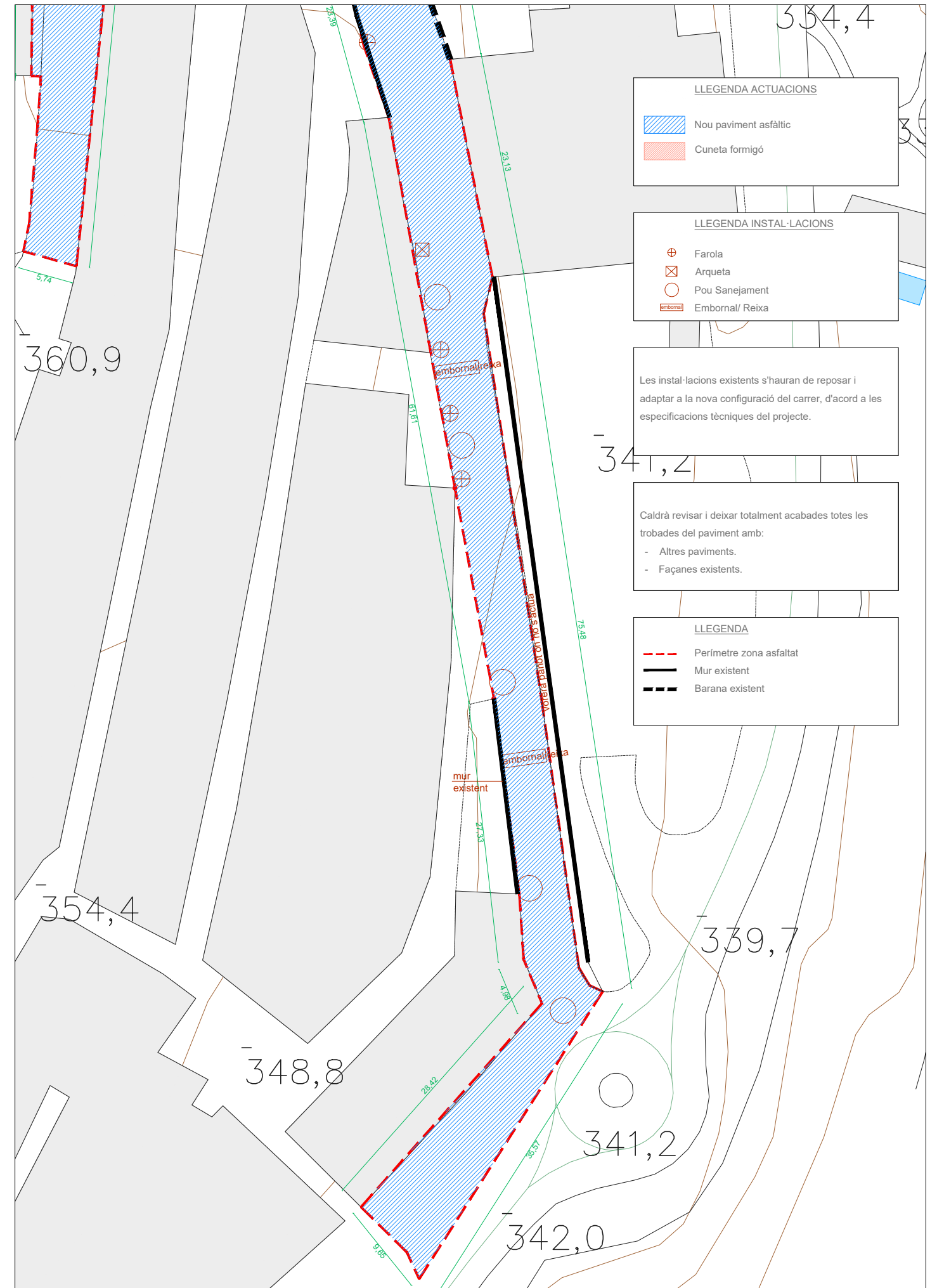
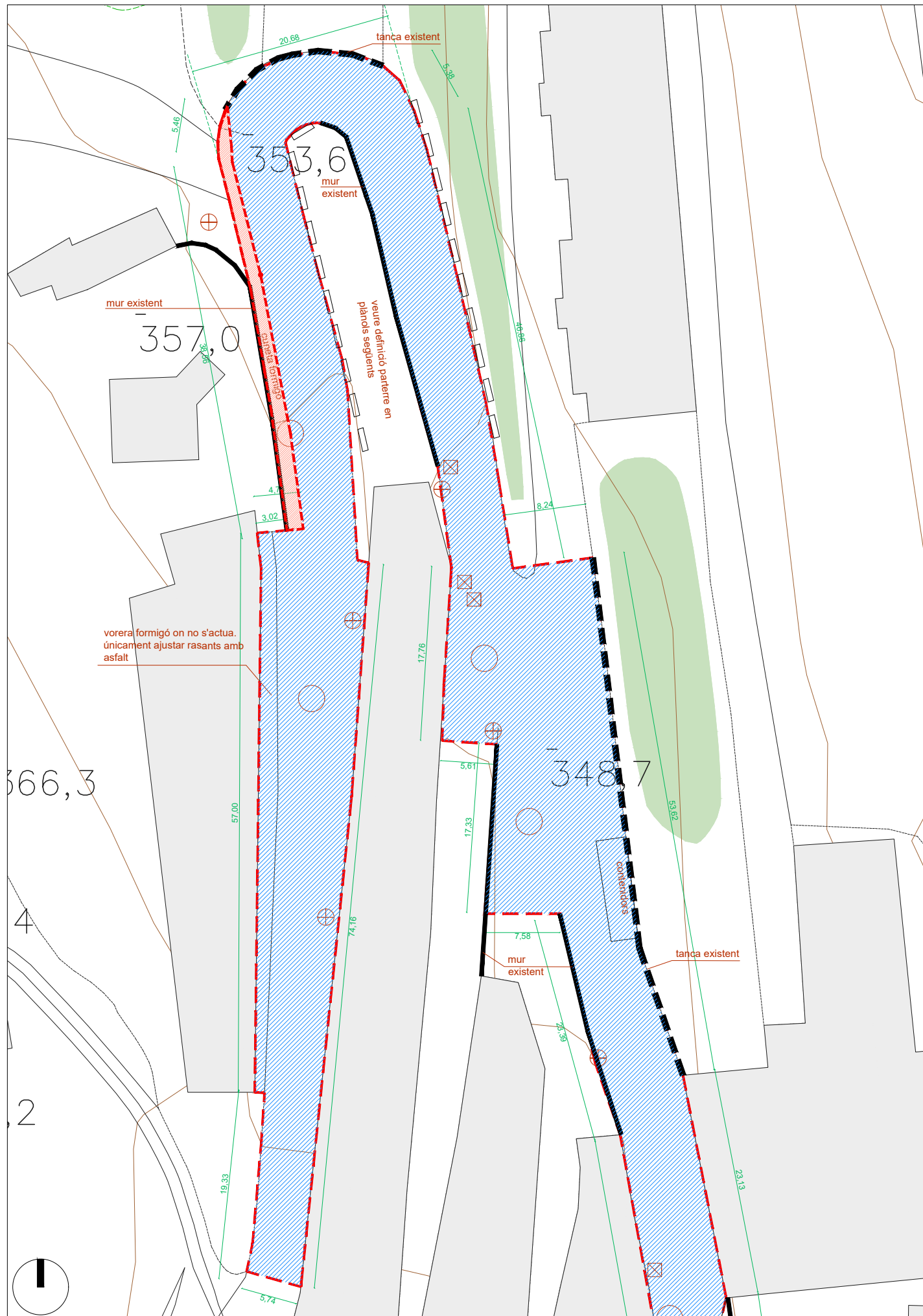

**LLEGENDA ACTUACIONS**

- Nou paviment asfàltic
- Cuneta formigó

**LLEGENDA INSTAL·LACIONS**

- Farola
- Arqueta
- Pou Sanejament
- Embornall/ Reixa

Les instal·lacions existents s'hauran de reposar i adaptar a la nova configuració del carrer, d'acord a les especificacions tècniques del projecte.

Caldrà revisar i deixar totalment acabades totes les trobades del paviment amb:

- Altres paviments.
- Façanes existents.

**LLEGENDA**

- Perímetre zona asfaltat
- Mur existent
- Barana existent

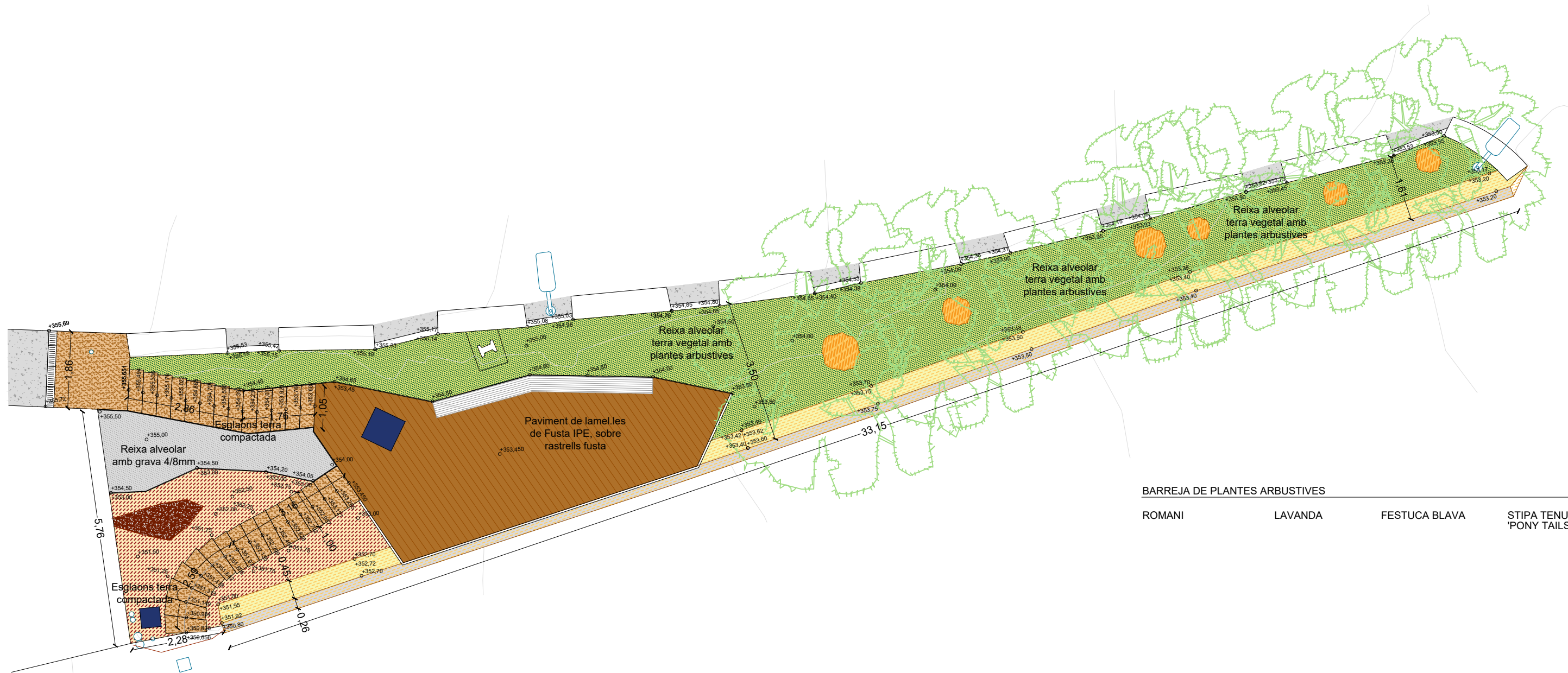

BARREJA DE PLANTES ARBUSTIVES

ROMANI	LAVANDA	FESTUCA BLAVA	STIPA TENUISSIMA 'PONY TAILS'
--------	---------	---------------	-------------------------------

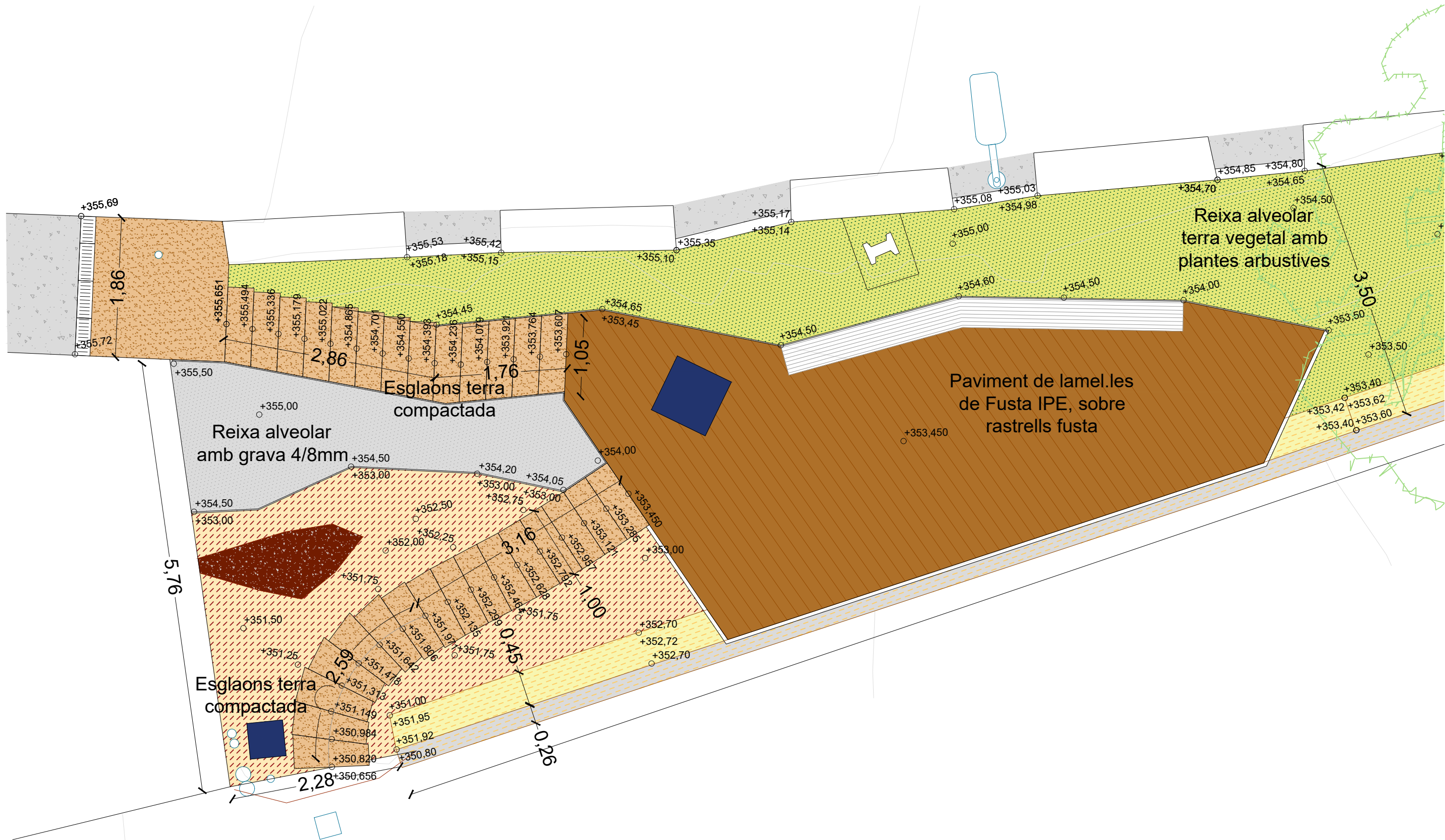

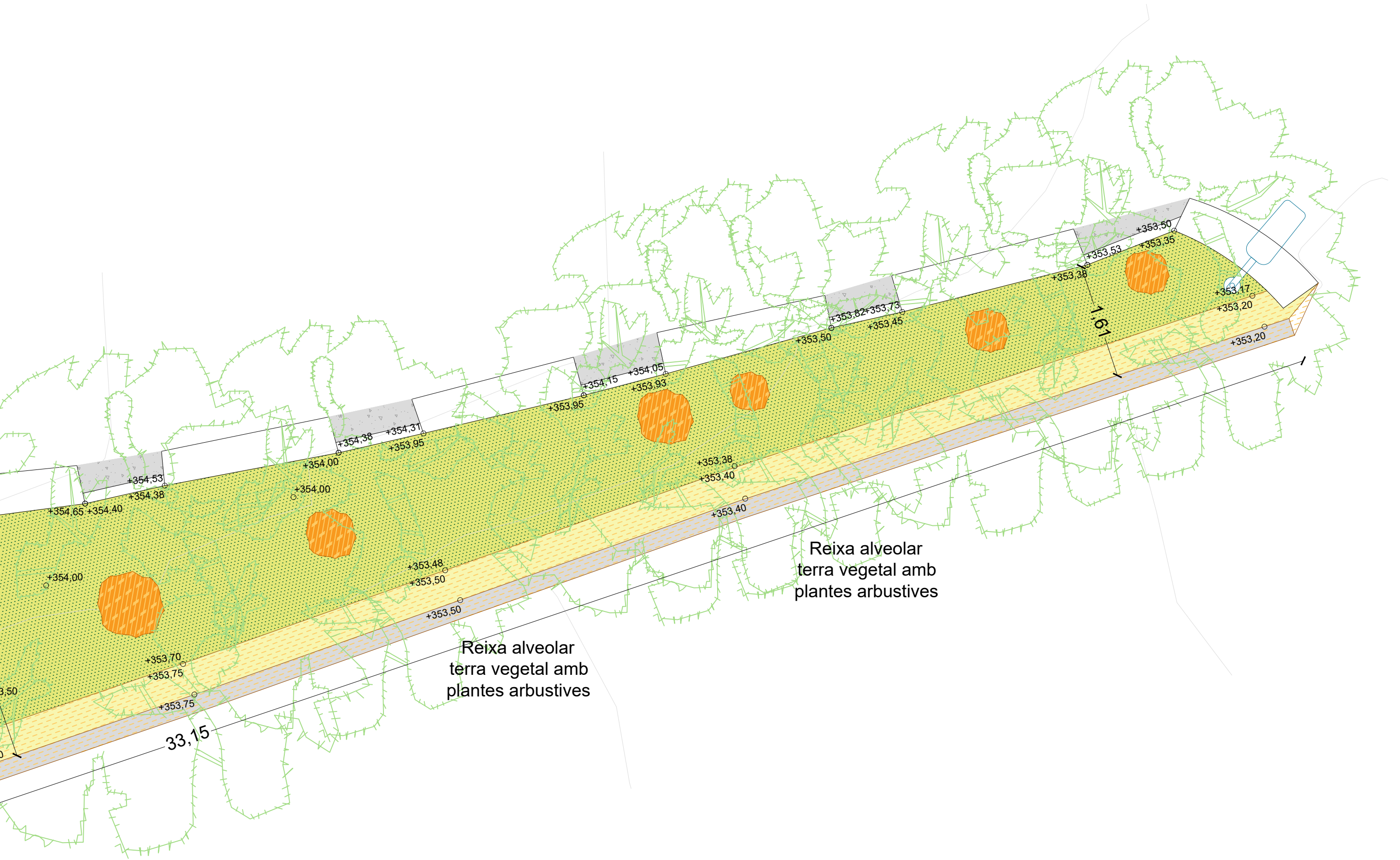

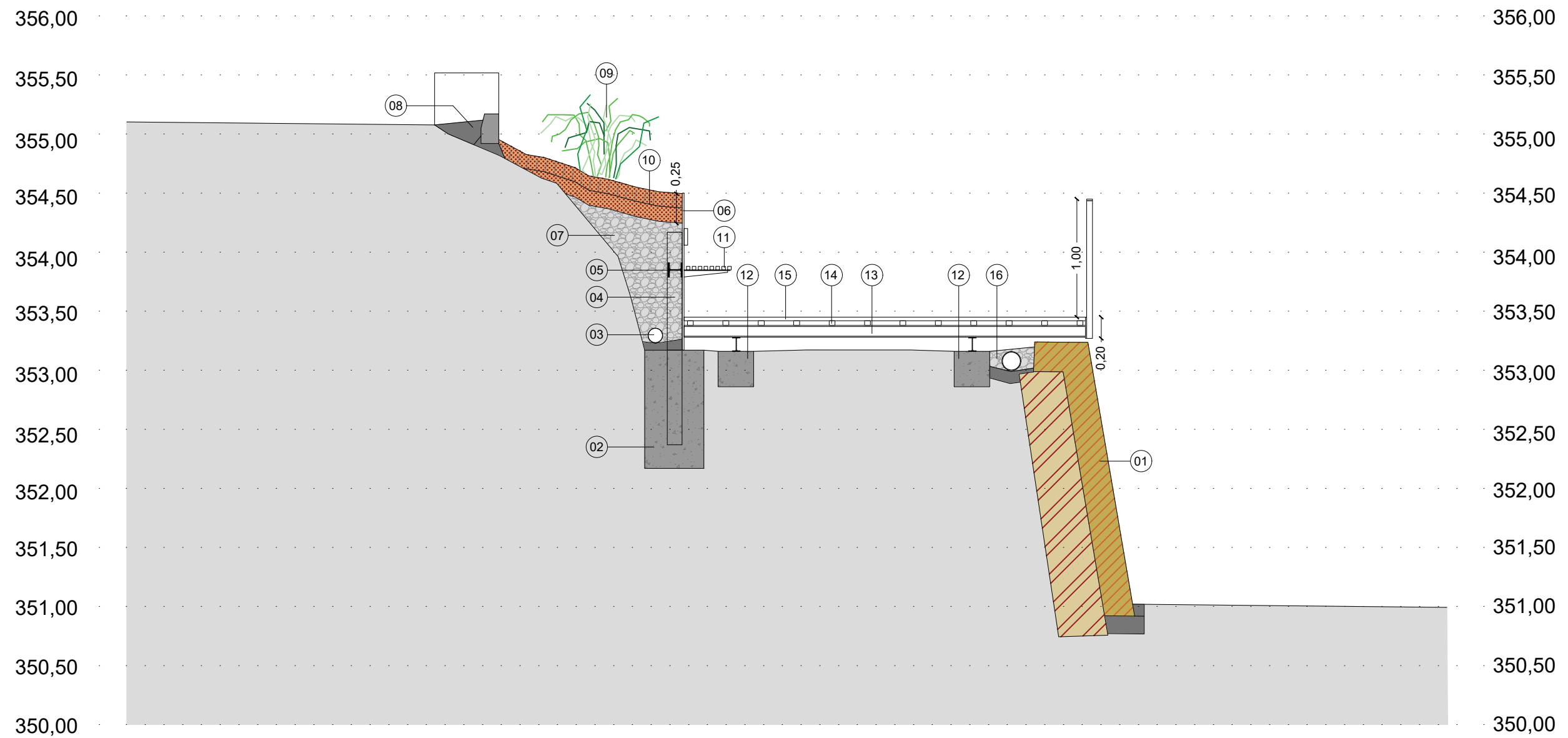

## LLEGENDA

- |   |  |   |
|---|--|---|
| <p>01 MUR DE REFORÇ, DE MAMPOSTERIA DE PEDRA EN SEC, ADOSSAT I CONNECTAT A MUR EXISTENT DEGRADAT (ja executat)</p> <p>02 FONAMENTACIÓ DE FORMIGÓ HA-25/F/20/XC0 PER A ENCASTAMENT PILARS METÀL·LICS DE REFORÇ MURS DE CONTENCIÓ ACER CORTEN, DE 50*50*100cm</p> <p>03 TUB DE DRENATGE POSTERIOR MUR CONTENCIÓ D'ACER, AMB TUB RANURAT 220° Ø125mm, AMB FORMACIÓ DE CUNETA AMB FORMIGÓ HM-20/F/20/XC0, I EMBOLCALLAT AMB GEOTEXTIL</p> <p>04 PILARS METÀL·LICS ENCASTATS, SEGONS PLÀNOLS DE FONAMENTACIÓ, AMB TUBS RODONS 125.6mm, AMB UN MÍNIM DE 80CM DE PROFUNDITAT, I ALÇADA SEGONS ALÇADA MUR</p> <p>05 PERFIL METÀL·LIC DE REFORÇ HORIZONTAL O INCLINAT, TIPUS HEB 120, COL·LOCADA A LA MEITAT DE L'ALÇADA DE LA XAPA DEL MUR DE CONTENCIÓ, I SOLDADA A PILARS</p> <p>06 XAPA METÀL·LICA D' ACER 'CORTEN', PER A LA CONFECCIÓ DE MUR DE CONTENCIÓ, DE 15mm DE GRUIX, I ALÇADA VARIABLE PER ADAPTACIÓ TOPOGRÀFICA, SOLDADA A PILARS I PERFIL HORIZONTAL DE REFORÇ, AMB PINTAT ASFÀLTIC POSTERIOR</p> <p>07 REBLERT POSTERIOR MUR DE CONTENCIÓ, AMB GRAVES DE CANTELL RODAT DE RIERA, DE 20-40mm DE DIÀMETRE, PER A DRENATGE POSTERIOR</p> | <p>08 CONTRAPENDENT EN CALÇADA DE CARRER SUPERIOR, AMB ENCINTAT MITJANÇANT VORADA TIPUS T-2 DE 15*25cm, I FORMIGONAT AMB ACABAT LLISCAT, DEL TIPUS HM-20/F/20/XC0</p> <p>09 PLANTACIÓ ARBUSTIVA EN ZONA VEGETAL, AMB PLANTES AROMÀTIQUES, TIPUS ROMANÍ, LAVANDA, FESTUCA BLAVA I STIPA TENUISSIMA 'PONY TAIL'</p> <p>10 CAPA SUPERFICIAL ACABAT AMB TERRA VEGETAL D'UNS 10cm INICIALS, REIXA ALVEOLAR TIPUS EGA20 D'AQUANEA DE 10cm AMB REBLERT DE TERRA VEGETAL PER FUTURA PLANTACIÓ</p> <p>11 BANC LINIAL, AMB VUIT LLATES DE FUSTA TROPICAL DE 40*40mm CARGOLADES A SUPORT ACER CORTEN, SEGONS DETALL, CADA 75cm COM A MÀXIM, SOLDAT A XAPA ACER CORTEN MUR</p> <p>12 FONAMENT PLATAFORMA PLAÇA, AMB DAUS FORMIGÓ DE 30*30*30cm, HM-20/F/20/XC0, SEGONS PLÀNOLS DE DETALL ESTRUCTURA</p> <p>13 ESTRUCTURA METÀL·LICA DE SUPORT PLATAFORMA, AMB PERFILS IPE120 COM A PÒRTICS SOBRE DAUS, I IPE100 CADA 75cm COM ENTRAMAT DE SUPORT RASTRELLAT FUSTA</p> <p>14 RASTRELLAT DE SUPOR PAVIMENT FUSTA, AMB LLISTONS DE 50*38mm, CADA 30CM, CARGOLATS A ESTRUCTURA METÀL·LICA DE SUPORT INFERIOR</p> | <p>15 PAVIMENT DE FUSTA IPE, AMB LAMEL·LES DE 14cm AMPLADA AMB SEPARACIÓ DE 8mm DE JUNTA, I CARGOLADES A RASTRELLAT INFERIOR AMB PECES ACCESSORIES INOXIDABLE</p> <p>16 TUB DE DRENATGE SUPERIOR MUR DE MAMPOSTERIA, AMB TUB RANURAT 220° Ø160mm, INCLÒS FORMACIÓ DE CUNETA AMB FORMIGÓ HM-20/F/20/XC0, I EMBOLCALLAT AMB GEOTEXTIL</p> |
|---|--|---|

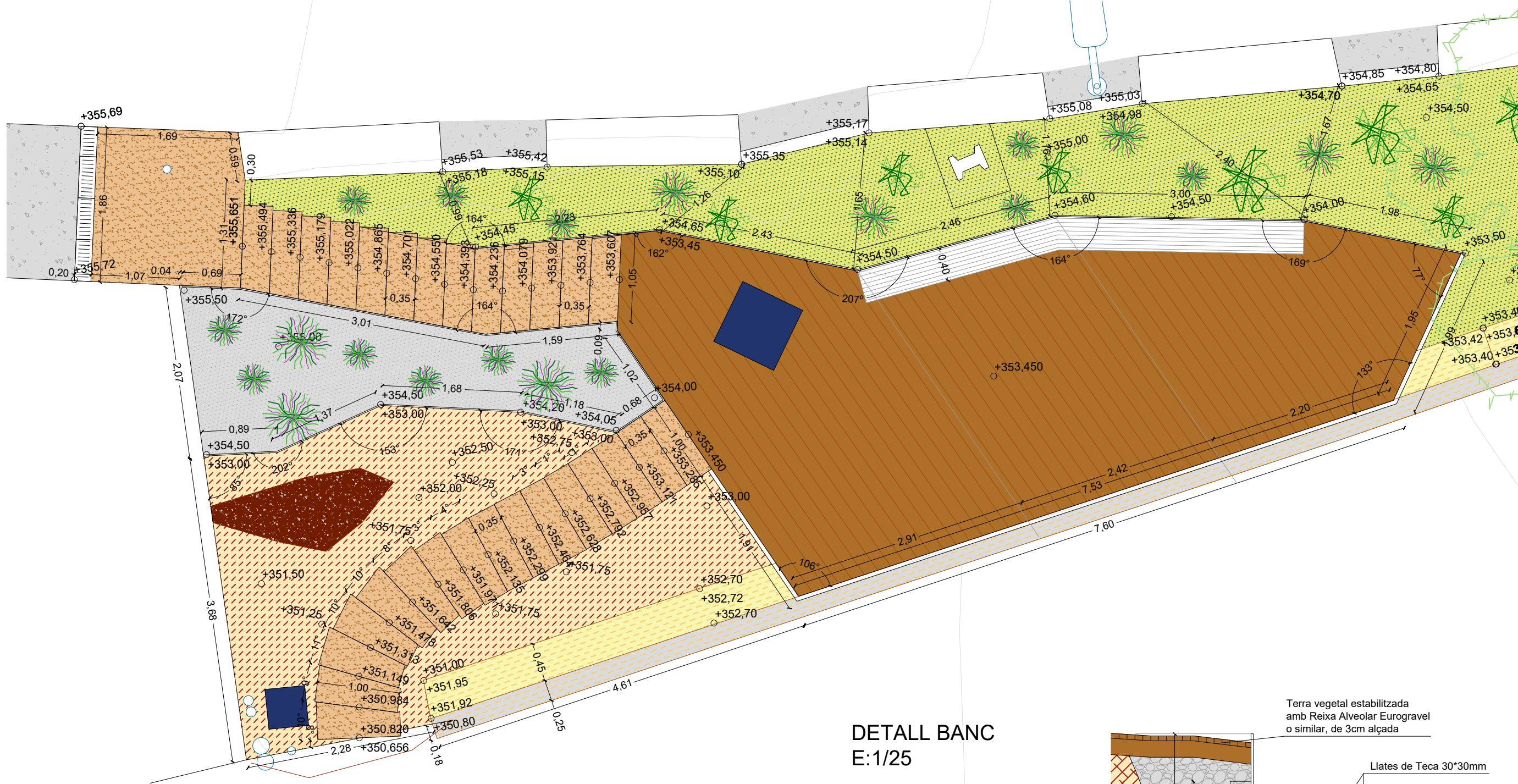

**DETALL ESGLAÓ**  
E:1/25

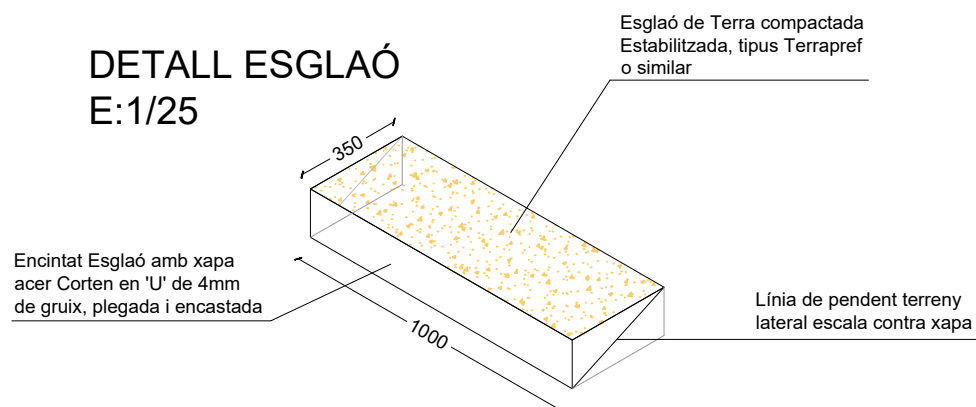

**DETALL BANC**  
E:1/25

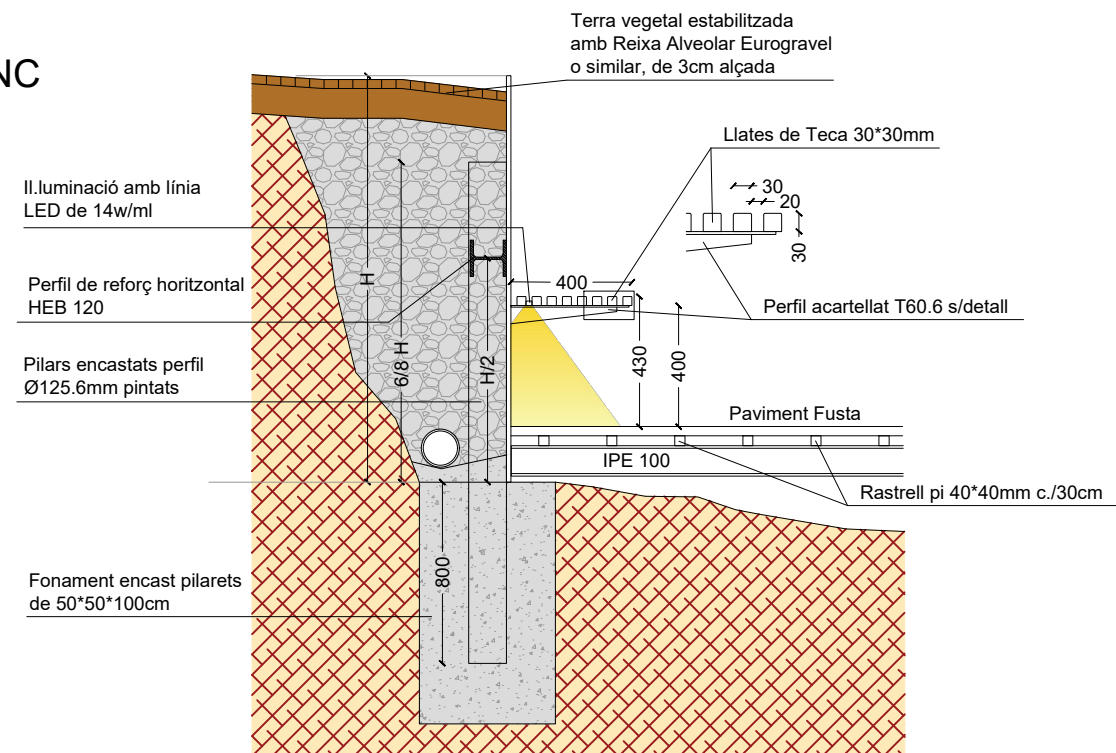

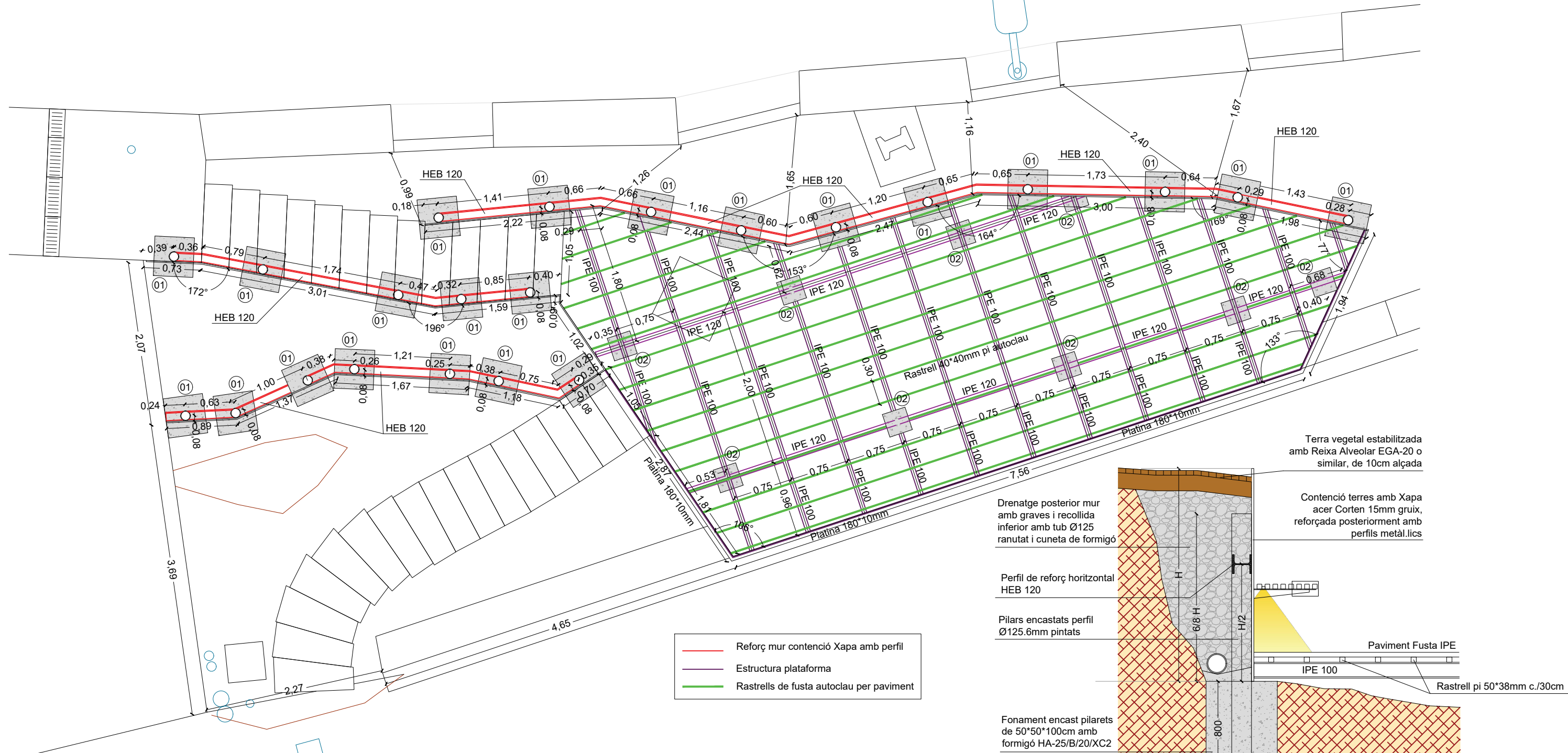

- Reforç mur contenció Xapa amb perfil
- Estructura plataforma
- Rastrells de fusta autoclau per paviment

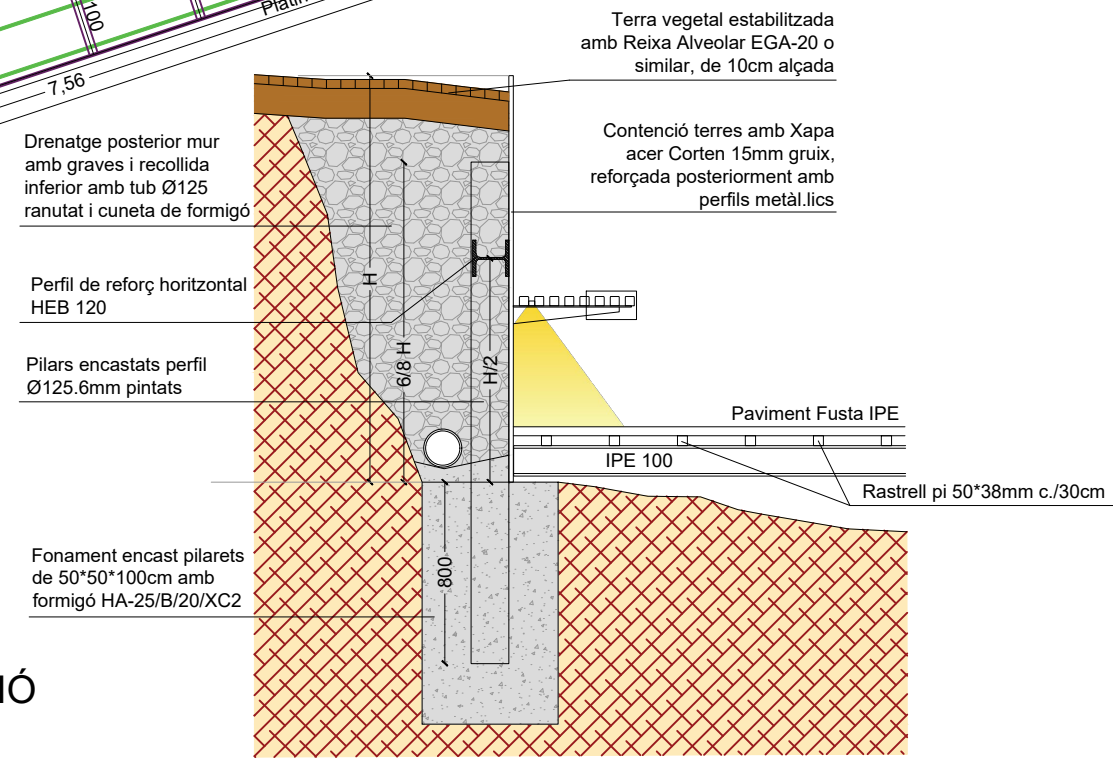

**DETALL FONAMENTS**

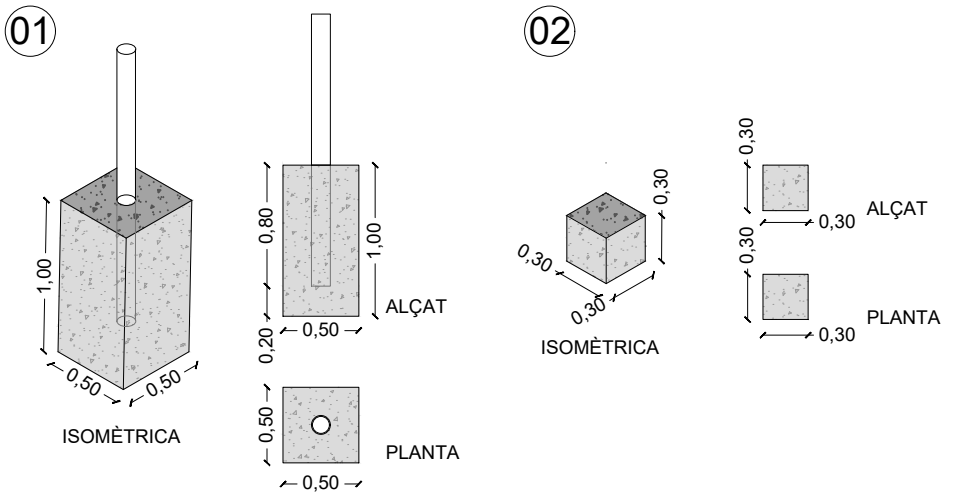

**DETALL CONTENCIÓ E:1/25**

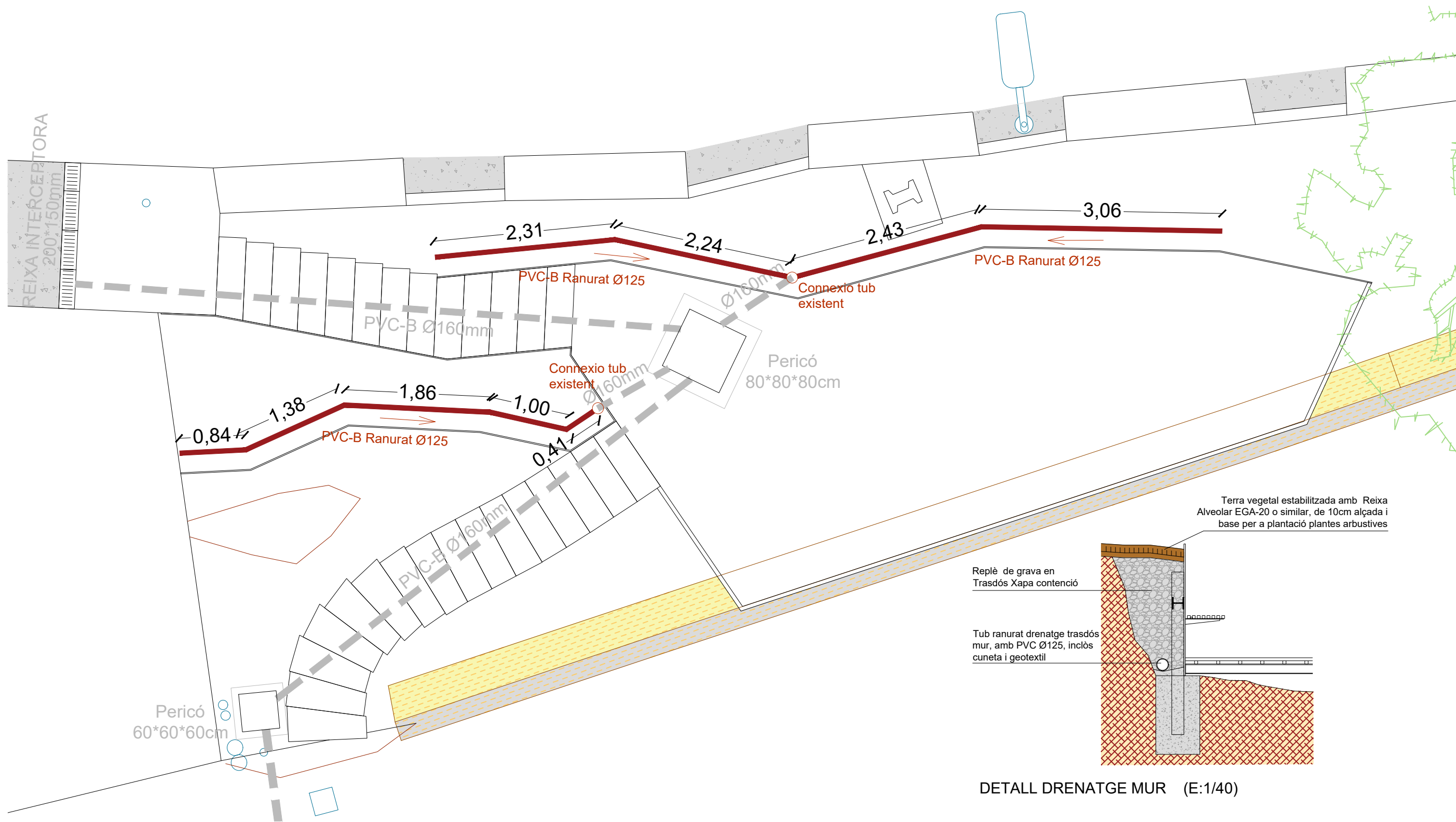

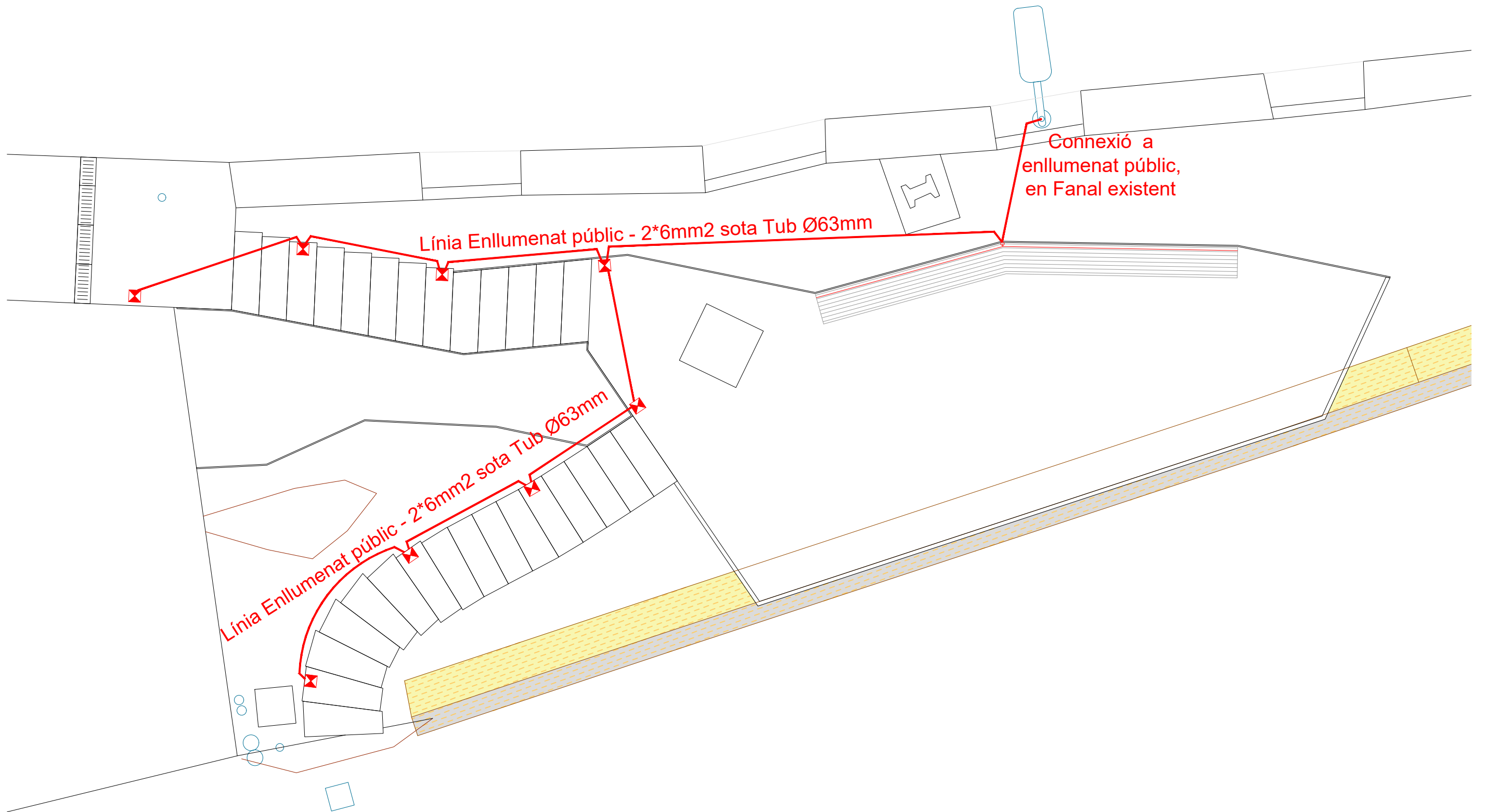

Balissa enllumenat tipus Rusty Slot 50 de 120\*120\*500mm, D'11w  $220/240V$  I 50-60 Hz amb làmpada LED 3000°K, IP44



Luminària LED amb perfil metàl.lic i difusor, de 19w/m, i tensió  $220/240V$ , col.locat entre llistons banc, orientació cap a terra

## 6 ANNEXS

### 6.1 GESTIÓ DE RESIDUS

ESTUDI DE GESTIÓ DE RESIDUS		Enderroc, Rehabilitació, Ampliació			
REAL DECRETO 105/2008, Regulador de la producció i gestió de residus de construcció i enderroc		tipus			
DECRET 89/2010, Regulador de la producció i gestió de residus de la construcció i enderroc		quantitats			
DECRET 21/2004 Adopció de criteris ambientals i d'ecoeficiència als edificis		codificació			
IDENTIFICACIÓ DE L'EDIFICI					
Obra:	Projecte bàsic i executiu per ARRANJAMENT DE FERM				
Situació:	AVJOAN CELMA				
Municipi:	MS DE BARBERANS	Comarca:	Tarragona		
AVALUACIÓ I CARACTERÍSTIQUES DELS RESIDUS					
Materials d'excavació (es considerin o no residus, mesurats sense esponjament)					
Codificació residus LER		Pes	Volum		
Ordre MAM/304/2002					
grava i sorra compacta		0,00	0,00		
grava i sorra solta		0,00	0,00		
argiles		0,00	0,00		
terra vegetal		0,00	0,00		
pedraplè		0,00	0,00		
terres contaminades	170503	0,00	0,00		
altres		0,00	0,00		
<b>totals d'excavació</b>		<b>0,00 t</b>	<b>0,00 m<sup>3</sup></b>		
Destí de les terres i materials d'excavació					
Els materials d'excavació que es reutilitzen a la mateixa obra o en una altra d'autoritzada, no es consideren residu sempre que el seu nou ús pugui ser acreditat. En una mateixa obra poden coexistir terres reutilitzades i terres portades a abocador	no es considera residu		és residu		
	reutilització		abocador		
	mateixa obra	altra obra			
	no	si	no		
Residus d'enderroc					
Codificació residus LER	Pes/m <sup>2</sup>	Pes	Volum aparent/m <sup>2</sup>	Volum aparent	
	(tones/m <sup>2</sup> )	(tones)	(m <sup>3</sup> /m <sup>2</sup> )	(m <sup>3</sup> )	
Ordre MAM/304/2002					
obra de fàbrica	170102	0,542	1,800	0,512	0,000
fornigó	170101	0,084	0,000	0,062	0,000
petris	170107	0,052	0,000	0,082	0,000
metalls	170407	0,004	0,000	0,001	0,000
fustes	170201	0,023	0,000	0,066	0,000
vidre	170202	0,001	0,000	0,004	0,000
plàstics	170203	0,004	0,000	0,004	0,000
guixos	170802	0,027	0,000	0,004	0,000
betums	170302	0,009	0,000	0,001	0,000
fibrociment	170605	0,010	0,000	0,018	0,000
definir altres:	-	0,000	-	-	0,000
altre material 1		0,000	0,000	0,000	0,000
altre material 2		0,000	0,000	0,000	0,000
<b>totals d'enderroc</b>		<b>0,7556</b>	<b>1,80 t</b>	<b>0,7544</b>	<b>0,00 m<sup>3</sup></b>
Residus de construcció					
Codificació res:	Pes/m <sup>2</sup>	Pes	Volum aparent/m <sup>2</sup>	Volum aparent	
	(tones/m <sup>2</sup> )	(tones)	(m <sup>3</sup> /m <sup>2</sup> )	(m <sup>3</sup> )	
Ordre MAM/304/2					
sobrants d'execució		0,0500	314,5538	0,0896	328,0501
obra de fàbrica	170102	0,0150	134,1720	0,0407	149,0438
fornigó	170101	0,0320	133,5494	0,0261	95,4081
petris	170107	0,0020	28,7873	0,0118	43,2175
guixos	170802	0,0039	14,3824	0,0097	35,5995
altres		0,0010	3,6425	0,0013	4,7413
embalatges		0,0380	15,6279	0,0285	104,4911
fustes	170201	0,0285	4,4206	0,0045	16,4813
plàstics	170203	0,0061	5,7868	0,0104	37,9069
paper i cartó	170904	0,0030	3,0399	0,0119	43,5105
metalls	170407	0,0004	2,3806	0,0018	6,5925
<b>totals de construcció</b>		<b>330,18 t</b>		<b>432,54 m<sup>3</sup></b>	
INVENTARI DE RESIDUS PERILLOSO:					
Dins l'obra s'han detectat aquests residus perillosos, els quals es separaran i gestionaran per separat per evitar que contaminin altres residus					
Materials de construcció que contenen amiant	-	altres	especificar	-	
Residus que contenen hidrocarburs	-		especificar	-	
Residus que contenen PCB	-		especificar	-	
Terres contaminades	-		especificar	-	

1 / 6 RESIDUS Enderroc, Rehabilitació i Ampliació Oficina Consultora Tècnica, Col·legi d'Arquitectes de Catalunya febrer de 2011, V4 ( Font: Guia d'aplicació del Decret 201/1994 - Programa LIFE-ITEC )

## ESTUDI DE GESTIÓ DE RESIDUS

Enderroc, Rehabilitació,  
Ampliacióminimització  
gestió dins obra

## MINIMITZACIÓ

PROJECCió. durant l'elaboració del projecte s'han pres les següents mesures per tal de minimitzar els residus	
1.- S'ha previst reutilitzar en obra parts dels materials que es refiren	-
2.- S'han optimitzat les seccions resistents de pilars, àsseres, parets, fonaments, etc.	-
3.- L'adequació de l'edifici al terreny, genera un equilibri de moviments de terres	-
4.- El sistema constructiu és industrialitzat i prefabricat, es munta en obra sense generar gairebé residus	-
5.-	-
6.-	-

OBRA. a l'obra es duran a terme les accions següents	
1.- Emmagatzematge adient de materials i productes	-
2.- Conservació de materials i productes dins el seu embalatge original fins al moment de la seva utilització	-
3.- Els materials granulars (graves, sorres, etc.) es dipositaran en contenidors rígids o sobre superfícies dures	-
4.-	-
5.-	-
6.-	-

ELEMENTS DE CONSTRUCCIÓ REUTILITZABLES			
fusta en bigues reutilitzables	0,00 t	0,00 m <sup>3</sup>	
fusta en llates, tarimes, parquetes reutilitzables o reciclables	0,00 t	0,00 m <sup>3</sup>	
acer en perfils reutilitzables	0,00 t	0,00 m <sup>3</sup>	
altres :	0,00 t	0,00 m <sup>3</sup>	
<b>Total d'elements reutilitzables</b>	<b>0,00 t</b>	<b>0,00 m<sup>3</sup></b>	

## GESTIÓ (obra)

Terres				
Excavació / Mov. terres	Volum m <sup>3</sup> (+20%)	reutilització		Terres per a l'abocador (m <sup>3</sup> )
		a la mateixa obra	a altra autoritzada	
terra vegetal	0	0,00	0,00	0,00
graves / sorres / pearapie	0	0,00	0,00	0,00
argiles	0	0,00	0,00	0,00
lloses	0	0,00	0,00	0,00
terres contaminades	0			0,00
<b>Total</b>	<b>0</b>	<b>0,00</b>	<b>0,00</b>	<b>0,00</b>

SEPARACIÓ DE RESIDUS A OBRA. Cal separar individualitzadament en les fraccions següents si la generació per cadascú d'ells a l'obra supera les quantitats de ...

R.D. 105/2008	tones	Projecte	cal separar	tipus de residu
Formigó	80	133,55	si	inert
Maons, teules i ceràmics	40	135,97	si	inert
Metalls	2	2,38	si	no especial
Fusta	1	4,42	si	no especial
Vidres	1	0,00	no	no especial
Plàstics	0,50	3,04	si	no especial
Paper i cartó	0,50	3,04	si	no especial
Especials*	inapreciable	inapreciable	si	especial

\* Dins els residus especials hi ha inclosos els envasos que contenen restes de matèries perilloses, venisols, pintures, dissolvents, desencofants, etc... i els materials que hagin estat contaminats per aquests. Tot i ser difícilment quantificables, estan presents a l'obra i es separaran i tractaran a part de la resta de residus

Malgrat no ser obligada per tots els tipus de residus, s'han previst operacions de destrua i recollida selectiva dels residus a l'obra en contenidors o espais reservats pels següents residus

	R.D. 105/2008	projecte*
Inerts	Contenidor per Formigó	si
	Contenidor per Ceràmics (maons, teules...)	si
	Contenidor per Metalls	si
No especials	Contenidor per Fustes	si
	Contenidor per Plàstics	si
	Contenidor per Vidre	no
	Contenidor per Paper i cartó	si
	Contenidor per Guixos i altres no especials	no
Especials	Perilloses (un contenidor per cada tipus de residu es)	si

\* A la cel·la projecte apareixen per defecte les dades del R.D. 105/2008. Es permet la possibilitat d'incrementar les fraccions que se separen, per poder-ne millorar la gestió, però en cap cas es permet no separar si el R.D. ho obliga.

## ESTUDI DE GESTIÓ DE RESIDUS

Enderroc, Rehabilitació,  
Ampliaciógestió fora obra  
pressupost

## GESTIÓ (fora obra) els residus es gestionaran fora d'obra a:

Degut a la manca d'espai, les operacions de separació de residus les realitzarà fora de l'obra un gestor autoritzat				-
Instal·lacions de reciclatge i/o valorització				-
Dipòsit autoritzat de terres, enderrocs i runes de la construcció				-
Tipus de residu i Nom, adreça i codi de gestor del residu				
tipus de residu	gestor	adreça	codi del gestor	
CONSTRUCCIÓ	A concretar			

## PRESSUPOST

Costos*		
Classificació a obra: entre 12-16 €/m <sup>3</sup>	12,00	12,00
Transport: entre 5-8 €/m <sup>3</sup> (mínim 100 €)	5,00	5,00
Abocador: runa neta (separada): entre 4-10 €/m <sup>3</sup>	4,00	4,00
Abocador: runa bruta (barrejada): entre 15-25 €/m <sup>3</sup>	15,00	15,00
Especials** : num. transports a 200 €/transport	0	0
Gestor terres: entre 5-15 €/m <sup>3</sup>	5,00	5,00
Gestor terres contaminades: entre 70-90 €/m <sup>3</sup>	70,00	70,00

\* Els preus recollits per l'OCT s'han obtingut dels abocadors i valoritzadors de Catalunya que han subministrat dades (2008-2009)

\*\* Malgrat ser de difícil quantificació, sempre hi haurà residus especials a obra, per tant sempre caldrà una previsió de nombre de transports per la seva correcta gestió

\*\*\* La caracterització de terres o de qualsevol residu, permet saber amb exactitud quins elements contaminants o no, i amb quines proporcions. Hi són presents (dins el cost s'ha previst) una caracterització, independentment del volum de terres. Cost de cada caracterització 1.000 euros

RESIDU	Volum m <sup>3</sup> (+20%)	Classificació 12,00 €/m <sup>3</sup>	Transport 5,00 €/m <sup>3</sup>	Valoritzador / Abocador 5,00 €/m <sup>3</sup>	70,00 €/m <sup>3</sup>
Excavació					
Terres	0,00	-	-	0,00	-
Terres contaminades	0,00	-	-	-	0,00
				runa neta	runa bruta
Construcció	m <sup>3</sup> (+35%)			4,00 €/m <sup>3</sup>	15,00 €/m <sup>3</sup>
Fornigó	128,80	1.545,61	644,00	515,20	-
Maons i ceràmics	201,24	2.414,83	1.006,18	804,94	-
Petris barrejats	58,34	-	291,72	-	875,15
Metalls	8,90	106,80	44,50	35,60	-
Fusta	22,25	267,00	111,25	89,00	-
Vidres	0,00	-	-	-	0,00
Plàstics	51,17	614,09	255,87	204,70	-
Paper i cartó	58,74	704,87	293,70	234,96	-
Guixos i no especials	54,49	-	272,44	-	817,31
Altres	0,00	0,00	-	-	-
Perillosos Especials	0,00	0,00	-	-	0,00
		5.653,20	2.919,65	1.884,40	1.692,46

## Elements Auxiliars

Casetes d'emmagatzematge	0,00
Compactadores	0,00
Mafucadora de petris	0,00
Altres tipus de contenidors (per contenir líquids, beurades de fornigó, etc.)	0,00
	0,00
	0,00

El pressupost estimatiu de la gestió de residus és de: 12.149,71 €

El volum dels residus és de: 432,54 m<sup>3</sup>

El pressupost de la gestió de residus és de: 12.149,71 euros

ESTUDI DE GESTIÓ DE RESIDUS

Enderroc, Rehabilitació, Ampliació

documentació gràfica

DOCUMENTACIÓ GRÀFICA. INSTAL·LACIONS PREVISTES: TIPUS I DIMENSIONS DE CONTENIDORS DE RESIDUS PER OBRES

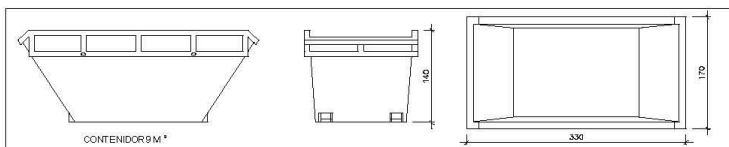

Contenedor 9 m<sup>3</sup>. Apte per a formigó, ceràmics, petris i fustc

unitats -

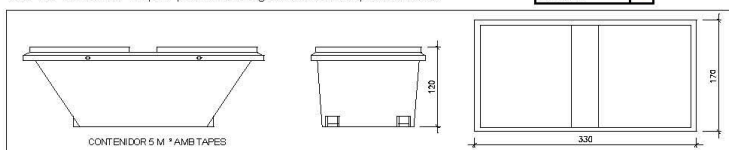

Contenedor 5 m<sup>3</sup>. Apte per a plàstics, paper i cartró, metalls i fusta

unitats -

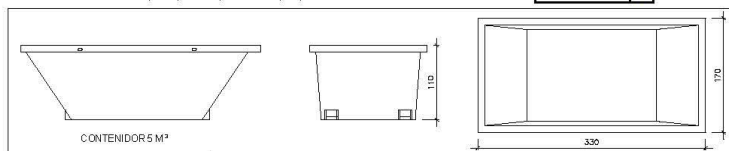

Contenedor 5 m<sup>3</sup>. Apte per a formigó, ceràmics, petris, fusta i metalls

unitats -

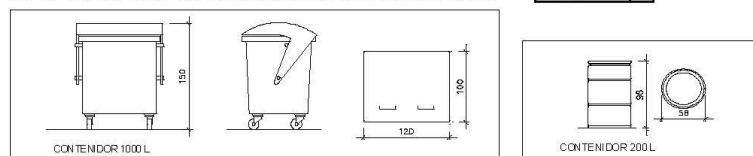

Contenedor 1000 L. Apte per a paper i cartró, plàstics

unitats -

Bidó 200 L. Apte per a residus especials

unitats -

El Reial Decret 105/2008, estableix que cal facilitar plànols de les instal·lacions previstes per a emmagatzematge, maneig, separació i altres operacions de gestió dels residus dins l'obra, si s'escau.

Donada la tipologia del projecte i per tal de no duplicar informació, aquests plànols d'instal·lacions previstes són a:

Estudi de Seguretat i Salut	-
Annex 1 d'aquest Estudi de Gestió de Residus	-

Posteriorment aquests plànols poden ser objecte d'adaptació a les característiques particulars de l'obra i els seus sistemes d'execució, previ acord de la direcció facultativa.

A més dels elements descrits, tal i com consta al pressupost, a l'obra hi haurà altres instal·lacions com:

Casetes d'emmagatzematge	-
Compactadores	-
Màxucadora de petris	-
Altres tipus de contenidors (per contenir líquids, beurades de formigó, etc..)	-
	-
	-

Oficina Consultoria Tècnica. Col·legi d'Arquitectes de Catalunya febrer 2011 V4. ( Font: Guia d'aplicació del Decret 201/1994- Programa LIFE- IIEC' )

**ESTUDI DE GESTIÓ DE RESIDUS****Enderroc, Rehabilitació,**  
plec de condicions  
tècniques

Les operacions destinades a la tria, classificació, transport i disposició dels residus generats a obra, s'ajustaran al que determina el Pla de Gestió de Residus elaborat per el Contractista, aprovat per la Direcció Facultativa i acceptat per la Propietat.

Aquest Pla ha estat elaborat en base a l'Estudi de Gestió de Residus, que s'inclou al projecte.

Si degut a modificacions en l'execució de l'obra o d'altres, cal fer modificacions a la gestió en obra dels residus, aquestes modificacions es documentaran per escrit i seran aprovades si s'escau per la Direcció Facultativa i se'n donarà comunicació per a la seva acceptació a la Propietat.



## ESTUDI DE GESTIÓ DE RESIDUS

## Enderroc, Rehabilitació,

fiança

## FIANÇA

## FIANÇA MUNICIPAL SEGONS DECRET 89/2010

Per les característiques del projecte, de com s'executarà l'obra i donades les operacions de minimització abans descrites, el càlcul inicial de generació de residus, a efectes del càlcul de la fiança, s'estima que es podrà reduir en un percentatge del:

Previsió inicial de l'Estudi	Percentatge de reducció per minimització	Previsió final de l'Estudi
Total excavació (tones)	0,00 T	0,00 T
Total construcció i enderroc (tones)	331,98 T	331,98 T

Si per les previsions del Pla de gestió de residus (que ha d'elaborar el contractista), es modifiquen les previsions de generació de residus, per causa de modificació dels procediments de treball o en l'execució de les obres, aquest document s'actualitzarà i les noves dades es faran arribar a :

## L'Ajuntament d'/de MAS DE BARBERANS

Càlcul de la fiança			
Residus d'excavació *	0 T	11 euros/T	0,00 euros
Residus de construcció i enderroc *	331,98 T	11 euros/T	3.651,80 euros
<b>PES TOTAL DELS RESIDUS</b>			<b>332,0 Tones</b>
<b>Total fiança **</b>			<b>3.651,80 euros</b>

\* Travessar les dades dels totals d'excavació i construcció de la Previsió final de l'Estudi (apartat superior)

\*\* Fiança mínima 150€



## 6.2 ESTUDI DE SEGURETAT I SALUT

### **Justificació**

Les diferents obres projectades requereixen la redacció d'un estudi bàsic de seguretat i salut, a causa del seu reduït volum i a la seva relativa senzillesa d'execució, complint-se l'article 4. "Obligatorietat de l'estudi de seguretat i salut o de l'estudi bàsic de seguretat i salut en les obres" del Reial Decret 1627/97, de 24 d'octubre, del Ministeri de la Presidència, pel qual s'estableixen les disposicions mínimes de seguretat i de salut en les obres de construcció, en verificar-se que:

- a) El pressupost d'execució per contracta és inferior a 450.760,00 euros.
- b) No es compleix la durada estimada sigui superior a 30 dies laborables, emprant-se en algun moment a més de 20 treballadors simultàniament.
- c) El volum estimat de mà d'obra, entenent-se per tal la suma dels dies de treball del total dels treballadors a l'obra, no és superior a 500 dies.
- d) No es tracta d'una obra de túnels, galeries, conduccions subterrànies o preses.

### **Objecte**

En el present Estudi Bàsic de Seguretat i Salut es defineixen les mesures a adoptar encaminades a la prevenció dels riscos d'accident i malalties professionals que es poden ocasionar durant l'execució de l'obra, així com les instal·lacions preceptives d'higiene i benestar dels treballadors.

S'exposen unes directrius bàsiques d'acord amb la legislació vigent, pel que fa a les disposicions mínimes en matèria de seguretat i salut, amb la finalitat de que el contractista compleixi amb les seves obligacions pel que fa a la prevenció de riscos professionals.

Els objectius que pretén aconseguir el present Estudi Bàsic de Seguretat i Salut són:

- Garantir la salut i integritat física dels treballadors
- Evitar accions o situacions perilloses per improvisació, o per insuficiència o falta de mitjans
- Delimitar i esclarir atribucions i responsabilitats en matèria de seguretat de les persones que intervenen en el procés constructiu
- Determinar els costos de les mesures de protecció i prevenció
- Referir la classe de mesures de protecció a emprar en funció del risc
- Detectar a temps els riscos que es deriven de l'execució de l'obra
- Aplicar tècniques d'execució que redueixin al màxim aquests riscos

**Dades de l'obra****Tipus d'obra:****ARRANJAMENT DEL FERM DE L'AVINGUDA JOAN CELMA DE MAS DE BARBERANS****Emplaçament:****AVINGUDA JOAN CELMA****Superfície construïda:**

veure l'apartat de superfícies

**Promotor:**

Ajuntament de Mas de Barberans

**Arquitecte/s autor/s del projecte:**

Marc Ferrando Torrubiano

**Tècnic redactor de l'Estudi Bàsic de Seguretat i Salut:**

Marc Ferrando Torrubiano

**Dades tècniques de l'emplaçament****Topografia: camí pràcticament en la seva totalitat amb inclinacions diferents.** Topografia amb pendents segons zona del carrer.**Característiques del terreny:** no es modifiquen les característiques de terreny.**Condicions físiques i d'ús dels edificis de l'entorn:** no es modifiquen ni les condicions físiques ni d'ús del carrer.**Instal·lacions de serveis públics,** tant vistes com soterrades. Les instal·lacions de serveis públics afectades es reposaran i milloraran.**Ubicació de vials:** l'obra es proposa en un vial i en els seus espais annexes.

## 1. Introducció: Compliment del RD 1627/97 de 24 d'octubre sobre disposicions mínimes de seguretat i salut a les obres de construcció

Aquest Estudi Bàsic de Seguretat i Salut estableix, durant l'execució d'aquesta obra, les previsions respecte a la prevenció de riscos d'accidents i malalties professionals, així com informació útil per efectuar en el seu dia, en les degudes condicions de seguretat i salut, els previsibles treballs posteriors de manteniment.

Servirà per donar unes directrius bàsiques a l'empresa constructora per dur a terme les seves obligacions en el terreny de la prevenció de riscos professionals, facilitant el seu desenvolupament, d'acord amb el Reial Decret 1627/1997 de 24 d'octubre, pel qual s'estableixen disposicions mínimes de seguretat i de salut a les obres de construcció.

En base a l'art. 7è, i en aplicació d'aquest Estudi Bàsic de Seguretat i Salut, el contractista ha d'elaborar un Pla de Seguretat i Salut en el treball en el qual s'analitzin, estudiïn, desenvolupin i complementin les previsions contingudes en el present document.

El Pla de Seguretat i Salut haurà de ser aprovat abans de l'inici de l'obra pel Coordinador de Seguretat i Salut durant l'execució de l'obra o, quan no n'hi hagi, per la Direcció Facultativa. En cas d'obres de les Administracions Públiques s'haurà de sotmetre a l'aprovació d'aquesta Administració.

Es recorda l'obligatorietat de què a cada centre de treball hi hagi un Llibre d'Incidències pel seguiment del Pla. Les anotacions fetes al Llibre d'Incidències hauran de posar-se en coneixement de la Inspecció de Treball i Seguretat Social, en el termini de 24 hores, quan es produeixin repeticions de la incidència.

Segons l'art. 15è del Reial Decret, els contractistes i sots-contractistes hauran de garantir que els treballadors rebin la informació adequada de totes les mesures de seguretat i salut a l'obra.

La comunicació d'obertura del centre de treball a l'autoritat laboral competent haurà d'incloure el Pla de Seguretat i Salut, s'haurà de fer prèviament a l'inici d'obra i la presentaran únicament els empresaris que tinguin la consideració de contractistes.

El Coordinador de Seguretat i Salut durant l'execució de l'obra o qualsevol integrant de la Direcció Facultativa, en cas d'apreciar un risc greu imminent per a la seguretat dels treballadors, podrà aturar l'obra parcialment o totalment, comunicant-lo a la Inspecció de Treball i Seguretat Social, al contractista, sots-contractistes i representants dels treballadors.

Les responsabilitats dels coordinadors, de la Direcció Facultativa i del promotor no eximiran de les seves responsabilitats als contractistes i als sots-contractistes (art. 11è).

## 2. Principis generals aplicables durant l'execució de l'obra

L'article 10 del RD 1627/1997 estableix que s'aplicaran els principis d'acció preventiva recollits en l'art. 15è de la "Ley de Prevención de Riesgos Laborales (Ley 31/1995, de 8 de noviembre)" durant l'execució de l'obra i en particular en les següents activitats:

El manteniment de l'obra en bon estat d'ordre i neteja

L'elecció de l'emplaçament dels llocs i àrees de treball, tenint en compte les seves condicions d'accés i la determinació de les vies o zones de desplaçament o circulació

La manipulació dels diferents materials i la utilització dels mitjans auxiliars

El manteniment, el control previ a la posada en servei i el control periòdic de les Instal·lacions i dispositius necessaris per a l'execució de l'obra, amb objecte de corregir els defectes que poguessin afectar a la seguretat i salut dels treballadors

La delimitació i condicionament de les zones d'emmagatzematge i dipòsit dels diferents materials, en particular si es tracta de matèries i substàncies perilloses

La recollida dels materials perillosos utilitzats

L'emmagatzematge i l'eliminació o evacuació de residus i runes

L'adaptació en funció de l'evolució de l'obra del període de temps efectiu que s'haurà de dedicar a les diferents feines o fases del treball

La cooperació entre els contractistes, sots-contractistes i treballadors autònoms

Les interaccions i incompatibilitats amb qualsevol altre tipus de feina o activitat que es realitzi a l'obra o prop de l'obra

Els **principis d'acció preventiva** establerts a l'article 15è de la Llei 31/95 són els següents:

L'empresari aplicarà les mesures que integren el deure general de prevenció, d'acord amb els següents principis generals:



Evitar i Avaluar els riscos que no es puguin evitar  
Combatre els riscos a l'origen  
Adaptar el treball a la persona, en particular amb el que respecta a la concepció dels llocs de treball, l'elecció dels equips i els mètodes de treball i de producció, per tal de reduir el treball monòton i repetitiu i reduir els efectes del mateix a la salut  
Tenir en compte l'evolució de la tècnica  
Substituir allò que és perillós per allò que tingui poc o cap perill  
Planificar la prevenció, buscant un conjunt coherent que integri la tècnica, l'organització del treball, les condicions de treball, les relacions socials i la influència dels factors ambientals en el treball  
Adoptar mesures que posin per davant la protecció col·lectiva a la individual  
Donar les degudes instruccions als treballadors

L'empresari tindrà en consideració les capacitats professionals dels treballadors en matèria de seguretat i salut en el moment d'encomanar les feines

L'empresari adoptarà les mesures necessàries per garantir que només els treballadors que hagin rebut informació suficient i adequada puguin accedir a les zones de risc greu i específic.

L'efectivitat de les mesures preventives haurà de preveure les distraccions i imprudències no temeràries que pogués cometre el treballador. Per a la seva aplicació es tindran en compte els riscos addicionals que poguessin implicar determinades mesures preventives, que només podran adoptar-se quan la magnitud dels esmentats riscos sigui substancialment inferior a les dels que es pretén controlar i no existeixin alternatives més segures.

Podran concertar operacions d'assegurances que tinguin com a finalitat garantir com a àmbit de cobertura la previsió de riscos derivats del treball, l'empresa respecte dels seus treballadors, els treballadors autònoms respecte d'ells mateixos i les societats cooperatives respecte els socis, l'activitat dels quals consisteixi en la prestació del seu treball personal.

### 3. Identificació dels riscos

Sense perjudici de les disposicions mínimes de Seguretat i Salut aplicables a l'obra establertes a l'annex IV del Reial Decret 1627/1997 de 24 d'octubre, s'enumeren a continuació els riscos particulars de diferents treballs d'obra, tot i considerant que alguns d'ells es poden donar durant tot el procés d'execució de l'obra o bé ser aplicables a d'altres feines.

S'haurà de tenir especial cura en els riscos més usuals a les obres, com ara són, caigudes, talls, cremades, erosions i cops, havent-se d'adoptar en cada moment la postura més adient pel treball que es realitzi.

A més, s'ha de tenir en compte les possibles repercussions a les estructures d'edificació veïnes i tenir cura en minimitzar en tot moment el risc d'incendi.

Tanmateix, els riscos relacionats s'hauran de tenir en compte pels previsibles treballs posteriors (reparació, manteniment...).

#### 3.01. Mitjans i maquinària

Atropellaments, topades amb altres vehicles, atrapades  
Interferències amb Instal·lacions de subministrament públic (aigua, llum, gas...)  
Desplom i/o caiguda de maquinària d'obra (sitges, grues...)  
Riscos derivats del funcionament de grues  
Caiguda de la càrrega transportada  
Generació excessiva de pols o emanació de gasos tòxics  
Caigudes des de punts alts i/o des d'elements provisionals d'accés (escales, plataformes)  
Cops i ensopegades  
Caiguda de materials, rebots  
Ambient excessivament sorollós  
Contactes elèctrics directes o indirectes  
Accidents derivats de condicions atmosfèriques



**3.02. Treballs previs**

Interferències amb Instal·lacions de subministrament públic (aigua, llum, gas...)  
Caigudes des de punts alts i/o des d'elements provisionals d'accés (escales, plataformes)  
Cops i ensopegades  
Caiguda de materials, rebots  
Sobre esforços per postures incorrectes  
Bolcada de piles de materials  
Riscos derivats de l'emmagatzematge de materials (temperatura, humitat, reaccions químiques)

**3.03. Enderrocs**

Interferències amb Instal·lacions de subministrament públic (aigua, llum, gas...)  
Generació excessiva de pols o emanació de gasos tòxics  
Projecció de partícules durant els treballs  
Caigudes des de punts alts i/o des d'elements provisionals d'accés (escales, plataformes)  
Contactes amb materials agressius  
Talls i punxades  
Cops i ensopegades  
Caiguda de materials, rebots  
Ambient excessivament sorollós  
Fallida de l'estructura  
Sobre esforços per postures incorrectes  
Acumulació i baixada de runes

**3.04. Moviments de terres i excavacions**

Interferències amb Instal·lacions de subministrament públic (aigua, llum, gas...)  
Generació excessiva de pols o emanació de gasos tòxics  
Caigudes des de punts alts i/o des d'elements provisionals d'accés (escales, plataformes)  
Cops i ensopegades  
Despreniment i/o esllavissament de terres i/o roques  
Caiguda de materials, rebots  
Ambient excessivament sorollós  
Desplom i/o caiguda de les murs de contenció, pous i rases  
Desplom i/o caiguda de les edificacions veïnes  
Accidents derivats de condicions atmosfèriques  
Sobre esforços per postures incorrectes  
Riscos derivats del desconeixement del sòl a excavar

**3.05. Fonaments**

Interferències amb Instal·lacions de subministrament públic (aigua, llum, gas...)  
Projecció de partícules durant els treballs  
Caigudes des de punts alts i/o des d'elements provisionals d'accés (escales, plataformes)  
Contactes amb materials agressius  
Talls i punxades  
Cops i ensopegades  
Caiguda de materials, rebots  
Ambient excessivament sorollós  
Desplom i/o caiguda de les murs de contenció, pous i rases  
Desplom i/o caiguda de les edificacions veïnes  
Despreniment i/o esllavissament de terres i/o roques  
Contactes elèctrics directes o indirectes  
Sobre esforços per postures incorrectes



- Fallides d'encofrats
- Fallides de recalçaments
- Generació excessiva de pols o emanació de gasos tòxics
- Bolcada de piles de material
- Riscos derivats de l'emmagatzematge de materials (temperatura, humitat, reaccions químiques)

### 3.06. Estructura

- Interferències amb Instal·lacions de subministrament públic (aigua, llum, gas...)
- Projecció de partícules durant els treballs
- Caigudes des de punts alts i/o des d'elements provisionals d'accés (escales, plataformes)
- Contactes amb materials agressius
- Talls i punxades
- Cops i ensopegades
- Caiguda de materials, rebots
- Ambient excessivament sorollós
- Contactes elèctrics directes o indirectes
- Sobre esforços per postures incorrectes
- Fallides d'encofrats
- Generació excessiva de pols o emanació de gasos tòxics
- Bolcada de piles de material
- Riscos derivats de l'emmagatzematge de materials (temperatura, humitat, reaccions químiques)
- Riscos derivats de l'accés a les plantes
- Riscos derivats de la pujada i recepció dels materials

### 3.07. Ram de paleta

- Generació excessiva de pols o emanació de gasos tòxics
- Projecció de partícules durant els treballs
- Caigudes des de punts alts i/o des d'elements provisionals d'accés (escales, plataformes)
- Contactes amb materials agressius
- Talls i punxades
- Cops i ensopegades
- Caiguda de materials, rebots
- Ambient excessivament sorollós
- Sobre esforços per postures incorrectes
- Bolcada de piles de material
- Riscos derivats de l'emmagatzematge de materials (temperatura, humitat, reaccions químiques)

### 3.08. Coberta

- Interferències amb Instal·lacions de subministrament públic (aigua, llum, gas...)
- Projecció de partícules durant els treballs
- Caigudes des de punts alts i/o des d'elements provisionals d'accés (escales, plataformes)
- Contactes amb materials agressius
- Talls i punxades
- Cops i ensopegades
- Caiguda de materials, rebots
- Ambient excessivament sorollós
- Sobre esforços per postures incorrectes
- Generació excessiva de pols o emanació de gasos tòxics
- Caigudes de pals i antenes
- Bolcada de piles de material



Riscos derivats de l'emmagatzematge de materials (temperatura, humitat, reaccions químiques)

### **3.09. Revestiments i acabats**

Generació excessiva de pols o emanació de gasos tòxics  
Projecció de partícules durant els treballs  
Caigudes des de punts alts i/o des d'elements provisionals d'accés (escales, plataformes)  
Contactes amb materials agressius  
Talls i punxades  
Cops i ensopegades  
Caiguda de materials, rebots  
Sobre esforços per postures incorrectes  
Bolcada de piles de material  
Riscos derivats de l'emmagatzematge de materials (temperatura, humitat, reaccions químiques)

### **3.10. Instal·lacions**

Interferències amb Instal·lacions de subministrament públic (aigua, llum, gas...)  
Caigudes des de punts alts i/o des d'elements provisionals d'accés (escales, plataformes)  
Talls i punxades  
Cops i ensopegades  
Caiguda de materials, rebots  
Emanacions de gasos en obertures de pous morts  
Contactes elèctrics directes o indirectes  
Sobre-esforços per postures incorrectes  
Caigudes de pals i antenes

## **4. Relació no exhaustiva dels treballs que impliquen riscos especials (Annex II del RD 1627/1997)**

Treballs amb riscos especialment greus de sepultament, enfonsament o caiguda d'altura, per les particulars característiques de l'activitat desenvolupada, els procediments aplicats o l'entorn del lloc de treball

Treballs en els quals l'exposició a agents químics o biològics suposi un risc d'especial gravetat, o pels quals la vigilància específica de la salut dels treballadors sigui legalment exigible

Treballs amb exposició a radiacions ionitzants pels quals la normativa específica obligui a la delimitació de zones controlades o vigilades

Treballs en la proximitat de línies elèctriques d'alta tensió

Treballs que exposin a risc d'ofegament per immersió

Obres d'excavació de túnels, pous i altres treballs que suposin moviments de terres subterranis

Treballs realitzats en immersió amb equip subaquàtic

Treballs realitzats en cambres d'aire comprimit

Treballs que impliquin l'ús d'explosius

Treballs que requereixin muntar o desmuntar elements prefabricats pesats

## **5. Mesures de prevenció i protecció**

Com a criteri general primaran les proteccions col·lectives en front de les individuals. A més, s'hauran de mantenir en bon estat de conservació els medis auxiliars, la maquinària i les eines de treball. D'altra banda els medis de protecció hauran d'estar homologats segons la normativa vigent.

Tanmateix, les mesures relacionades s'hauran de tenir en compte pe als previsibles treballs posteriors (reparació, manteniment...).

### **5.01. Mesures de protecció col·lectiva**

Organització i planificació dels treballs per evitar interferències entre les diferents feines i circulacions dins l'obra



Senyalització de les zones de perill  
Preveure el sistema de circulació de vehicles i la seva senyalització, tant a l'interior de l'obra com en relació amb els vials exteriors  
Deixar una zona lliure a l'entorn de la zona excavada pel pas de maquinària  
Immobilització de camions mitjançant falques i/o topalls durant les tasques de càrrega i descàrrega  
Respectar les distàncies de seguretat amb les instal·lacions existents  
Els elements de les instal·lacions han d'estar amb les seves proteccions aïllants  
Fonamentació correcta de la maquinària d'obra  
Muntatge de grues fet per una empresa especialitzada, amb revisions periòdiques, control de la càrrega màxima, delimitació del radi d'acció, frenada, blocatge, etc  
Revisió periòdica i manteniment de maquinària i equips d'obra  
Sistema de rec que impedeixi l'emissió de pols en gran quantitat  
Comprovació de l'adequació de les solucions d'execució a l'estat real dels elements (subsòl, edificacions veïnes)  
Comprovació d'apuntaments, condicions d'estrebats i pantalles de protecció de rases  
Utilització de paviments antilliscants.  
Col·locació de baranes de protecció en llocs amb perill de caiguda.  
Col·locació de xarxes en forats horitzontals  
Protecció de forats i façanes per evitar la caiguda d'objectes (xarxes, lones)  
Ús de canalitzacions d'evacuació de runes, correctament instal·lades  
Ús d'escales de mà, plataformes de treball i bastides  
Col·locació de plataformes de recepció de materials en plantes altes

#### **5.02. Mesures de protecció individual**

Utilització de caretes i ulleres homologades contra la pols i/o projecció de partícules  
Utilització de calçat de seguretat  
Utilització de casc homologat  
A totes les zones elevades on no hi hagi sistemes fixes de protecció caldrà establir punts d'ancoratge segurs per poder subjectar-hi el cinturó de seguretat homologat, la utilització del qual serà obligatòria  
Utilització de guants homologats per evitar el contacte directe amb materials agressius i minimitzar el risc de talls i punxades  
Utilització de protectors auditius homologats en ambients excessivament sorollosos  
Utilització de mandils  
Sistemes de subjecció permanent i de vigilància per més d'un operari en els treballs amb perill d'intoxicació. Utilització d'equips de subministrament d'aire

#### **5.03. Mesures de protecció a tercers**

Tancament, senyalització i enllumenat de l'obra. Cas que el tancament envaeixi la calçada s'ha de preveure un passadís protegit pel pas de vianants. El tancament ha d'impedir que persones alienes a l'obra puguin entrar  
Preveure el sistema de circulació de vehicles tant a l'interior de l'obra com en relació amb els vials exteriors  
Immobilització de camions mitjançant falques i/o topalls durant les tasques de càrrega i descàrrega  
Comprovació de l'adequació de les solucions d'execució a l'estat real dels elements (subsòl, edificacions veïnes)  
Protecció de forats i façanes per evitar la caiguda d'objectes (xarxes, lones)

### **6. Primers auxilis**

Es disposarà d'una farmaciola amb el contingut de material especificat a la normativa vigent.  
S'informarà a l'inici de l'obra, de la situació dels diferents centres mèdics als quals s'hauran de traslladar els accidentats. És convenient disposar a l'obra i en lloc ben visible, d'una llista amb els telèfons i adreces dels centres assignats per a urgències, ambulàncies, taxis, etc. per garantir el ràpid trasllat dels possibles accidentats.





## 7. Normativa

DISPOSICIONES MÍNIMAS DE SEGURIDAD Y DE SALUD QUE DEBEN APLICARSE EN LAS OBRAS DE CONSTRUCCIÓN TEMPORALES O MÓVILES	Directiva 92/57/CEE 24 Junio (DOCE: 26/08/92)
DISPOSICIONES MÍNIMAS DE SEGURIDAD Y DE SALUD EN LAS OBRAS DE CONSTRUCCIÓN	R.D. 1627/1997. 24 octubre (BOE: 25/10/97) Transposició de la Directiva 92/57/CEE
LEY DE PREVENCIÓN DE RIESGOS LABORALES	Ley 31/1995. 8 noviembre (BOE: 10/11/95)
REFORMA DEL MARCO NORMATIVO DE LA PREVENCIÓN DE RIESGOS LABORALES	Ley 54/2003. 12 diciembre (BOE: 13/12/2003)
REGLAMENTO DE LOS SERVICIOS DE PREVENCIÓN	R.D. 39/1997. 17 de enero (BOE: 31/01/97). Modificacions: RD 780/1998 . 30 abril (BOE: 01/05/98)
DISPOSICIONES MÍNIMAS DE SEGURIDAD Y SALUD PARA LA UTILIZACIÓN POR LOS TRABAJADORES DE LOS EQUIPOS DE TRABAJO EN MATERIA DE TRABAJOS TEMPORALES EN ALTURA	R. D. 2177/2004, de 12 de novembre (BOE: 13/11/2004)
DISPOSICIONES MÍNIMAS EN MATERIA DE SEÑALIZACIÓN, DE SEGURIDAD Y SALUD EN EL TRABAJO	R.D. 485/1997. 14 abril (BOE: 23/04/97)
DISPOSICIONES MÍNIMAS DE SEGURIDAD Y SALUD EN LOS LUGARES DE TRABAJO	R.D. 486/1997 . 14 de abril (BOE: 23/04/97) En el capítol 1 exclou les obres de construcció, però el RD 1627/1997 l'esmenta en quant a escales de mà. Modifica i deroga alguns capítols de la "Ordenanza de Seguridad e Higiene en el trabajo" (O. 09/03/1971)
DISPOSICIONES MÍNIMAS DE SEGURIDAD Y SALUD RELATIVAS A LA MANIPULACIÓN MANUAL DE CARGAS QUE ENTRAÑE RIESGOS, EN PARTICULAR DORSO LUMBARES, PARA LOS TRABAJADORES	R.D. 487/1997 .14 abril (BOE: 23/04/97)
DISPOSICIONES MÍNIMAS DE SEGURIDAD Y SALUD RELATIVAS AL TRABAJO CON EQUIPOS QUE INCLUYEN PANTALLAS DE VISUALIZACIÓN	R.D. 488/97. 14 abril (BOE: 23/04/97)
PROTECCIÓN DE LOS TRABAJADORES CONTRA LOS RIESGOS RELACIONADOS CON LA EXPOSICIÓN A AGENTES BIOLÓGICOS DURANTE EL TRABAJO	R.D. 664/1997. 12 mayo (BOE: 24/05/97)
PROTECCIÓN DE LOS TRABAJADORES CONTRA LOS RIESGOS RELACIONADOS CON LA EXPOSICIÓN A AGENTES CANCERÍGENOS DURANTE EL TRABAJO	R.D. 665/1997. 12 mayo (BOE: 24/05/97)
DISPOSICIONES MÍNIMAS DE SEGURIDAD Y SALUD, RELATIVAS A LA UTILIZACIÓN POR LOS TRABAJADORES DE EQUIPOS DE PROTECCIÓN INDIVIDUAL	R.D. 773/1997.30 mayo (BOE: 12/06/97)
DISPOSICIONES MÍNIMAS DE SEGURIDAD Y SALUD PARA LA UTILIZACIÓN POR LOS TRABAJADORES DE LOS EQUIPOS DE TRABAJO	R.D. 1215/1997. 18 de julio (BOE: 07/08/97) transposició de la directiva 89/655/CEE modifica i deroga alguns capítols de la "ordenanza de seguridad e higiene en el trabajo" (O. 09/03/1971)
PROTECCIÓN A LOS TRABAJADORES FRENTE A LOS RIESGOS DERIVADOS DE LA EXPOSICIÓN AL RUIDO DURANTE EL TRABAJO	R.D. 1316/1989 . 27 octubre (BOE: 02/11/89)
PROTECCIÓN CONTRA RIESGO ELÉCTRICO	R.D. 614/2001 . 8 junio (BOE: 21/06/01)
INSTRUCCIÓN TÉCNICA COMPLEMENTARIA MIE-APQ-006. ALMACENAMIENTO DE LÍQUIDOS CORROSIVOS	R.D 988/1998 (BOE: 03/06/98)
REGLAMENTO DE SEGURIDAD E HIGIENE DEL TRABAJO EN LA INDUSTRIA DE LA CONSTRUCCIÓN	O. de 20 de mayo de 1952 (BOE: 15/06/52) modificaciones: O. 10 diciembre de 1953 (BOE: 22/12/53) O. 23 septiembre de 1966 (BOE: 01/10/66) ART. 100 A 105 derogats per O de 20 gener de 1956 Derogat capítol III pel RD 2177/2004
ORDENANZA DEL TRABAJO PARA LAS INDUSTRIAS DE LA CONSTRUCCIÓN, VIDRIO Y CERÁMICA	O. de 28 de agosto de 1970. ART. 1º A 4º, 183º A 291º Y ANEXOS I Y II (BOE: 05/09/70; 09/09/70) correcció d'errades: BOE: 17/10/70
SEÑALIZACIÓN, BALIZAMIENTO, LIMPIEZA Y TERMINACIÓN DE OBRAS FIJAS EN VÍAS FUERA DE POBLADO	O. de 31 de agosto de 1987 (BOE: 18/09/87)
REGLAMENTO DE APARATOS ELEVADORES PARA OBRAS	O. de 23 de mayo de 1977 (BOE: 14/06/77) modificació: O. de 7 de marzo dE 1981 (BOE: 14/03/81)



INSTRUCCIÓN TÉCNICA COMPLEMENTARIA MIE-AEM 2 DEL REGLAMENTO DE APARATOS DE ELEVACIÓN Y MANUTENCIÓN REFERENTE A GRÚAS-TORRE DESMONTABLES PARA OBRAS.	R.D. 836/2003. 27 juny, (BOE: 17/07/03). vigent a partir del 17 d'octubre de 2003. (deroga la O. de 28 de junio de 1988 (BOE: 07/07/88) i la modificació: O. de 16 de abril de 1990 (BOE: 24/04/90))
REGLAMENTO SOBRE SEGURIDAD DE LOS TRABAJOS CON RIESGO DE AMIANTO	O. de 31 octubre 1984 (BOE: 07/11/84)
NORMAS COMPLEMENTARIAS DEL REGLAMENTO SOBRE SEGURIDAD DE LOS TRABAJOS CON RIESGO DE AMIANTO	O. de 7 enero 1987 (BOE: 15/01/87)
ORDENANZA GENERAL DE SEGURIDAD E HIGIENE EN EL TRABAJO	O. de 9 de marzo DE 1971 (BOE: 16 I 17/03/71) correcció d'errades (BOE: 06/04/71) modificació: (BOE: 02/11/89) derogats alguns capítols per: LEY 31/1995, RD 485/1997, RD 486/1997, RD 664/1997, RD 665/1997, RD 773/1997 I RD 1215/1997
S'APROVA EL MODEL DE LLIBRE D'INCIDÈNCIES EN OBRES DE CONSTRUCCIÓ	O. de 12 de gener de 1998 (DOGC: 27/01/98)
<b>EQUIPS DE PROTECCIÓ INDIVIDUAL</b>	
CASCOS NO METÁLICOS	R. de 14 de diciembre de 1974 (BOE: 30/12/74): N.R. MT-1
PROTECTORES AUDITIVOS	R. de 28 de julio de 1975 (BOE: 01/09/75): N.R. MT-2
PANTALLAS PARA SOLDADORES	R. de 28 de julio de 1975 (BOE: 02/09/75): N.R. MT-3: modificació: BOE: 24/10/75
GUANTES AISLANTES DE ELECTRICIDAD	R. de 28 de julio de 1975 (BOE: 03/09/75): N.R. MT-4 modificació: BOE: 25/10/75
CALZADO DE SEGURIDAD CONTRA RIESGOS MECÁNICOS	R. de 28 de julio de 1975 (BOE: 04/09/75): N.R. MT-5 modificació: BOE: 27/10/75
BANQUETAS AISLANTES DE MANIOBRAS	R. de 28 de julio de 1975 (BOE: 05/09/75): N.R. MT-6 modificació: BOE: 28/10/75
EQUIPOS DE PROTECCIÓN PERSONAL DE VIAS RESPIRATORIAS. NORMAS COMUNES Y ADAPTADORES FACIALES	R. de 28 de julio de 1975 (BOE: 06/09/75): N.R. MT-7 modificació: BOE: 29/10/75
EQUIPOS DE PROTECCIÓN PERSONAL DE VIAS RESPIRATORIAS: FILTROS MECÁNICOS	R. de 28 de julio de 1975 (BOE: 08/09/75): N.R. MT-8 modificació: BOE: 30/10/75
EQUIPOS DE PROTECCIÓN PERSONAL DE VIAS RESPIRATORIAS: MASCARILLAS AUTOFILTRANTES	R. de 28 de julio de 1975 (BOE: 09/09/75): N.R. MT-9 modificació: BOE: 31/10/75
EQUIPOS DE PROTECCIÓN PERSONAL DE VIAS RESPIRATORIAS: FILTROS QUÍMICOS Y MIXTOS CONTRA AMONIACO	R. de 28 de julio de 1975 (BOE: 10/09/75): N.R. MT-10 modificació: BOE: 01/11/75



## Documentació gràfica Seguretat i Salut

1. Rases i talussos
2. Senyalització
3. Benestar i higiene

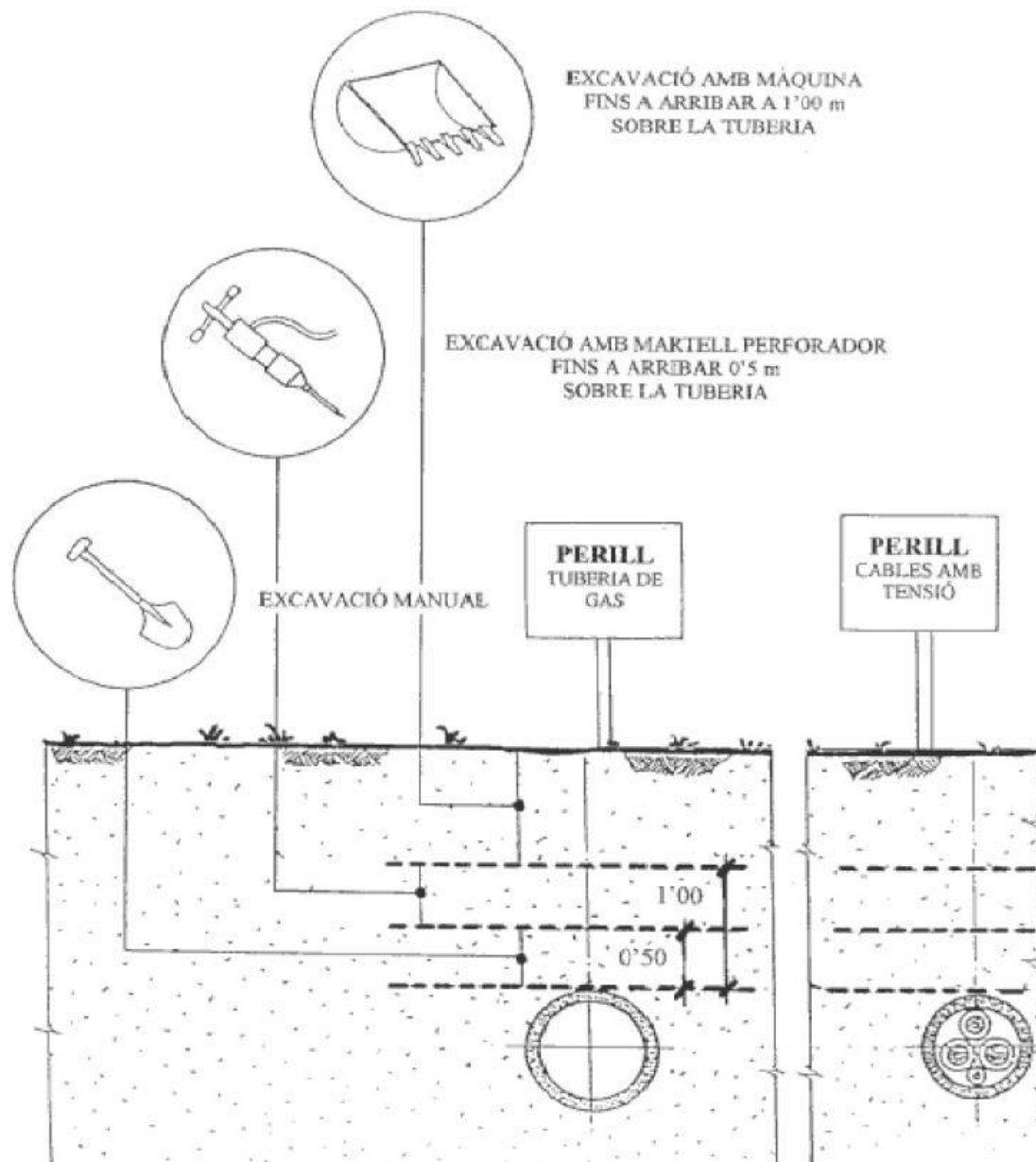

1. Rases i talussos

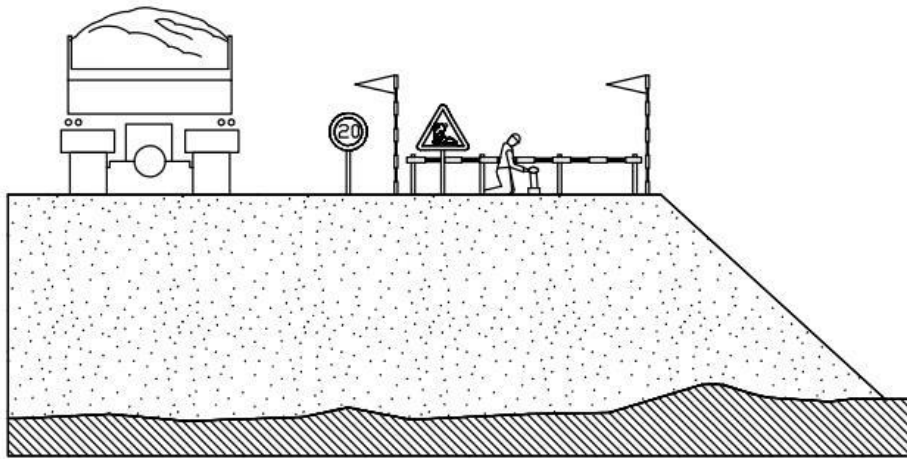

ESQUEMA PROTECCIONS DESMUNTS I TERRAPLENS

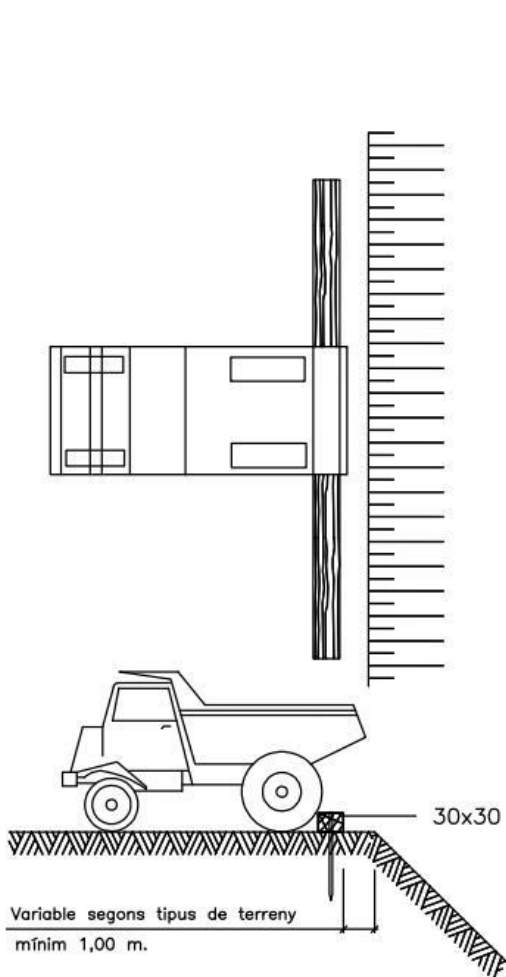

ESQUEMA ABOCAMENT DE TERRES

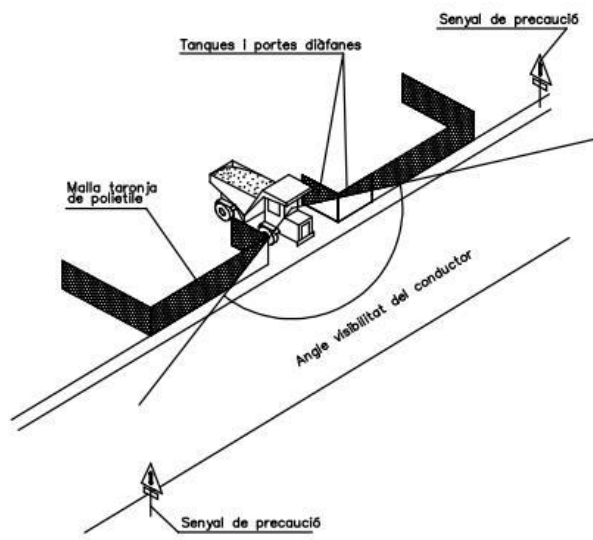

ESQUEMA SORTIDA DE VEHICLES

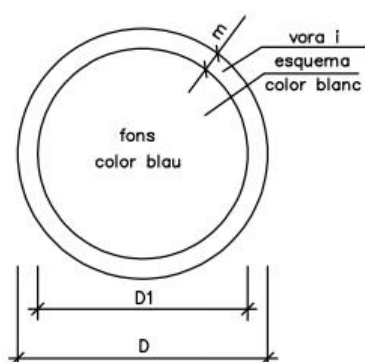
2. Senyalització

DIMENSIONS EN mm.		
D	D1	m
594	534	30
420	378	21
297	267	15
210	188	11
148	132	8
105	95	5



ÚS DE MÀSCARA



ÚS DE CASC

ÚS DE PROTECTORS  
AUDITIUS

ÚS D'ULLERES



ÚS DE GUANTS

ÚS DE GUANTS  
DIELECTRICS

ÚS DE BOTES

ÚS DE BOTES  
DIELECTRIQUES

ELIMINAR PUNTES

ÚS DE CINTURÓ  
DE SEGURETATÚS DE CINTURÓ  
DE SEGURETATÚS DE CALÇAT  
ANTIESTÀTICÚS D'ULLERES  
O PANTALLES

ÚS DE PANTALLA

OBLIGACIÓ  
RENTAR-SE LES MANSÚS DE PROTECTOR  
AJUSTABLEEMPENYER  
NO ARROSSEGARÚS DE PROTECTOR  
FIXE

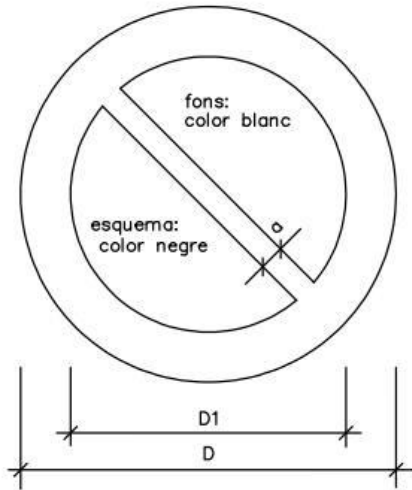

DEMENSIONS EN mm.		
D	D1	a
594	420	44
420	297	31
297	210	17
210	148	16
148	105	11
105	74	8

- |   |   |   |  |   |
|---|---|---|--|---|
|   |   |   |   |   |
| AIGUA NO POTABLE  | PROHIBIT APAGAR<br>AMB AIGUA  | PROHIBIT ENCENDRE<br>FOC  | PROHIBIT FUMAR   | PROHIBIT<br>ACCIONAR  |
|  |  |  |  |  |
| PROHIBIT EL PAS<br>ALS VIANANTS   | PROHIBIDA L'ENTRADA   | PROHIBIT EL PAS<br>A TOTA PERSONA<br>ALIENA A L'OBRA                                | PROHIBIT<br>EL PAS   | PROHIBIT TREPITJAF<br>TERRA NO SEGURA   |
|  |  |  |  |  |
| NO PASSAR   | PROHIBIT ACOMPANYANTS<br>EN CARRETÓ   | PROHIBIT DIPOSITAR<br>MATERIALS, MANTINDRE<br>LLIURE EL PAS                         | NO MANIOBRAR<br>treballs en tensió   | NO CONNECTAR<br>S'està treballant   |
|   |   |   | NO MANIOBRAR<br>TREBALLS EN TENSIO   | NO CONNECTAR<br>S'ESTÀ TREBALLANT   |

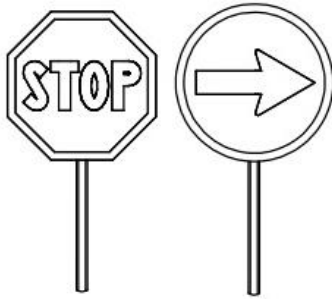

PALETES MANUALS DE SENYALITZACIÓ



SENYAL DESVIAMENT TRÀNSIT

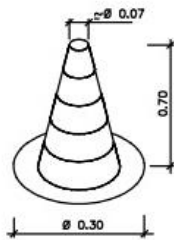

CON DE BALISAMENT



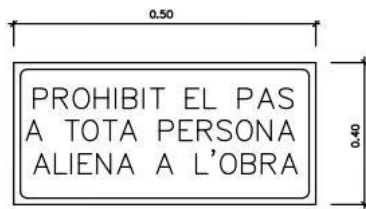

RÈTOL INDICATIU DE RISC

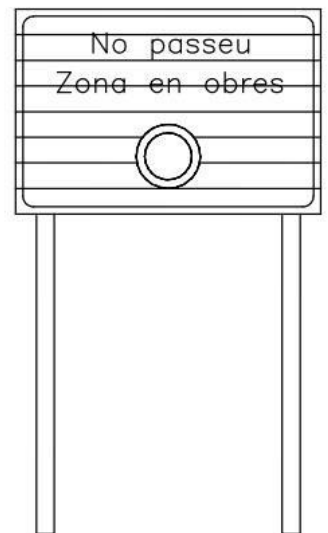
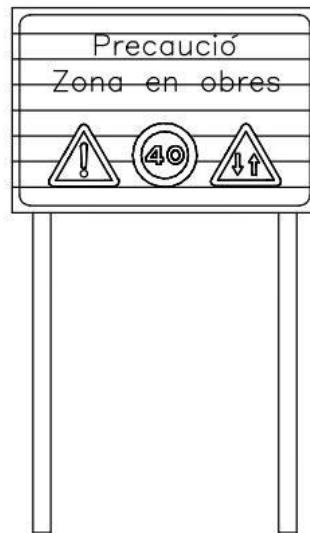

TANCA MOVIL DE PROTECCIÓ I PROHIBICIÓ DE PAS: TIPUS AJUNTAMENT

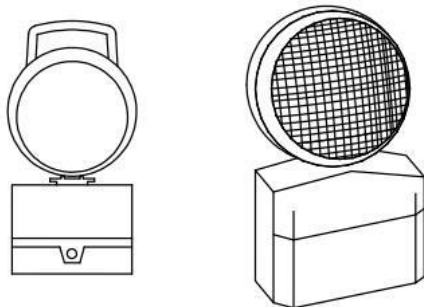

BALISA INTERMITENT CÈLLULA FOTOELÈCTRICA

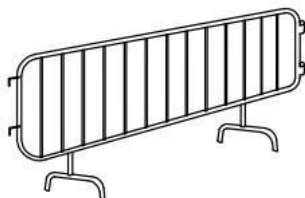
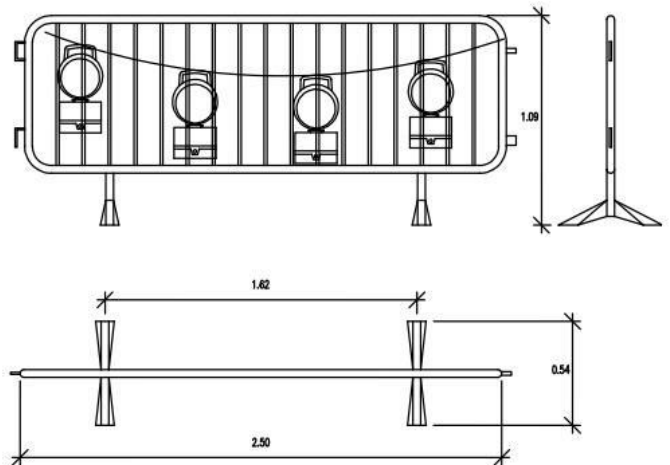

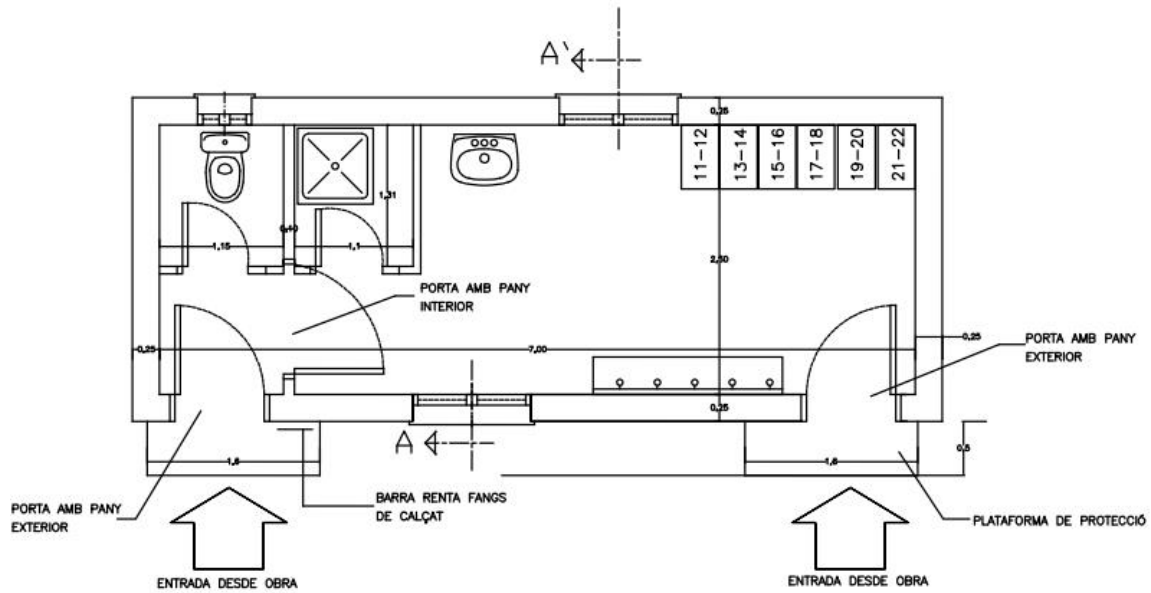
3. Benestar i higiene

PLANTA GENERAL ACOTADA: Podrà ser prefabricada de similars característiques

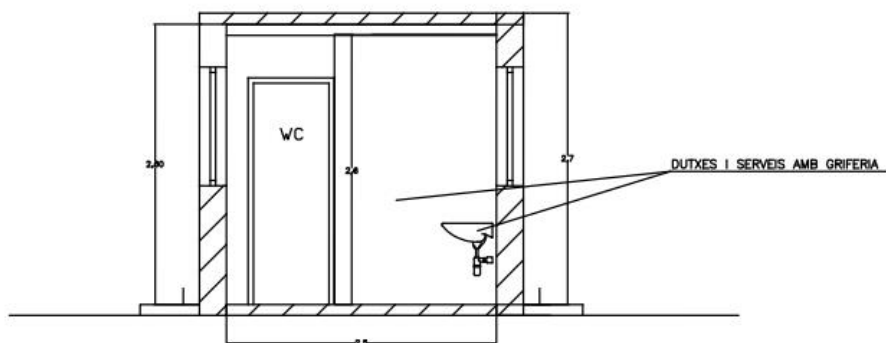
CASETA-VESTIDOR PER A 10 TREBALLADORS ( Superfície 20 m )  
Podrà ser prefabricada de similars característiques

## 6.3 PLEC DE CONDICIONS TÈCNIQUES

### 0 CONDICIONS TÈCNIQUES GENERALS

Sobre els components  
Sobre l'execució  
Sobre el control de l'obra acabada  
Sobre normativa vigent

### 1 CONDICIONS TÈCNIQUES PER UNITAT D'OBRA

#### SISTEMA SUSTENTACIÓ

##### SUBSISTEMA MOVIMENT DE TERRES

- 1 REBLERTS I TERRAPLENS
- 2 EXCAVACIÓ DE RASES I POUSS
- 3 TRANSPORT DE TERRES

#### SISTEMA ESTRUCTURA

##### SUBSISTEMA SOTA-RASANT FONAMENTS

###### 1 FONAMENTACIÓ DIRECTA

- 1.1 Tipus d'elements
  - 1.1.1 Sabates contínues
  - 1.1.2 Sabates aïllades

##### SUBSISTEMA SOBRE-RASANT ESTRUCTURA

###### 1 ESTRUCTURES DE FORMIGÓ

- 1.1 Tipus d'elements
  - 1.1.1 Forjats
  - 1.1.2 Escales i rampes
  - 1.1.3 Juntes de dilatació
  - 1.1.4 Pilars
  - 1.1.5 Bigues

###### 1.2 Formigó armat

###### 1.3 Encofrats

- 2 ESTRUCTURES D'ACER
- 3 ESTRUCTURES D'OBRA DE FÀBRICA

###### 1.1 Ceràmica

#### SISTEMA ENVOLVENT

##### SUBSISTEMA COBERTES

- 1 COBERTES PLANES
- 2 COBERTES INCLINADES

##### SUBSISTEMA FAÇANES

###### 1 TANCAMENTS

- 1.1 Façanes industrialitzades
  - 1.1.1 Panells pesats
- 1.2 Façanes de fàbrica

###### 2 OBERTURES

- 2.1 Fusteries exteriors
  - 2.1.1 Fusteries metàl·liques
  - 2.1.2 Fusteries de PVC

###### 2.2 Envidrament

- 2.2.1 Vidres plans

###### 2.3 Proteccions solars

- 2.3.1 Persianes

##### SUBSISTEMA SOLERES

##### SUBSISTEMA DEFENSES

###### 1 BARANES

##### SUBSISTEMA IMPERMEABILITZACIÓ I AÏLLAMENTS

###### 1 AÏLLAMENTS CONTRA EL FOC

- 1.1 Pintures ignífugues intumescent
- 1.2 Morters

###### 2 AÏLLAMENTS TÈRMICS-ACÚSTICS

- 2.1 Rígid, semirígid i flexible

###### 3 AÏLLAMENTS CONTRA LA HUMITAT

- 3.1 Imprimadors
- 3.2 Làmines

#### SISTEMA COMPARTIMENTACIÓ INTERIOR/ACABATS

##### SUBSISTEMA PARTICIONS



**1 ENVANS**

- 1.1 Envans de ceràmica
- 1.2 Envans de blocs de formigó
- 1.3 Envans prefabricats
  - 1.3.1 Plaques de guix i escaiola

**2 MAMPARES**

- 2.1 Acer

**3 FUSTERIES INTERIORS**

- 3.1 Portes de fusta
- 3.2 Portes tallafocs

**SUBSISTEMA PAVIMENTS****1 CONTINUS****2 PER PECES**

- 1 Ceràmics
- 2 Fustes

**SUBSISTEMA CEL RAS****SUBSISTEMA REVESTIMENTS**

- 1 ALICATATS
- 2 ARREBOSSATS
- 3 ENGUIXATS
- 4 APLACATS
- 5 PINTATS

**SISTEMA CONDICIONAMENT AMBIENTAL I INSTAL·LACIONS****SUBSISTEMA CONTROL AMBIENTAL****1 CALEFACCIÓ**

- 1.1 Generació
- 1.2 Transport
- 1.3 Emissors

**2 CLIMATITZACIÓ**

- 2.1 Generació
- 2.2 Transport
- 2.3 Emissors

**3 VENTILACIÓ****4 IL·LUMINACIÓ**

- 4.1 Interior
- 4.2 Emergència

**SUBSISTEMA SUMINISTRES****1 AIGUA**

- 1.1 Connexió a xarxa
- 1.2 Instal·lació interior
- 1.3 Rec

**SUBSISTEMA EVACUACIÓ****1 LIQUIDS**

- 1.1 Connexió a xarxa
- 1.2 Recollida d'aigües grises, negres i pluvials

**2 FUMS I GASOS DE COMBUSTIÓ****3 SÒLIDS****SUBSISTEMA TRANSPORT****1 ASCENSOR****SUBSISTEMA SEGURETAT****1 PROTECCIÓ CONTRA INCENDIS****SUBSISTEMA CONNEXIONS****1 ELECTRICITAT**

- 1.1 Connexió a xarxa
- 1.2 Instal·lació comunitaria i interior
- 1.3 Posta a terra

**2 TELECOMUNICACIONS**

- 2.1 Antenes
- 2.2 Telecomunicació per cable
- 2.3 Telefonia

**3 AUDIOVISUALS-COMUNICACIONS**

- 3.1 Megafonia
- 3.2 Interfonia i vídeo

**SUBSISTEMA ENERGIES RENOVABLES I ALTA EFICIÈNCIA****1 SOLAR TÈRMICA****SISTEMA EQUIPAMENTS I D'ALTRES****1 APARELLS SANITARIS**

## CONDICIONS TÈCNiques GENERALS

**Sobre els components**

## Característiques

Tots els productes de construcció hauran de portar el marcatge CE, d'acord amb les condicions establertes a l'article 5.2 *Conformitat amb el CTE dels productes, equips i materials*, Part I. Capítol 2. del CTE:

1. *Els productes de la construcció que s'incorporin amb caràcter permanent als edificis, en funció del seu ús previst, portaran el marcatge CE, de conformitat amb la Directiva 89/106/CEE de productes de la construcció, publicada pel Real Decret 1630/1992 del 29 de desembre, modificada pel Real Decret 1329/1995 del 28 de juliol, i disposicions de desenvolupament, o altres Directives europees que li siguin d'aplicació.*
2. *En determinats casos, i amb la finalitat d'assegurar la seva suficiència, els DB establiran les característiques tècniques de productes, equips i sistemes que s'incorporin als edificis, sense perjudici del Marcatge CE que els sigui aplicable d'acord amb les corresponents directives Europees.*

## Control de recepció

Tots els productes de construcció tindran un control de recepció a l'obra, d'acord amb les condicions establertes a l'article 7.2 *Control de recepció a l'obra de productes, equips i sistemes*. Part I. Capítol 2. del CTE, i comprendrà:

Control de la documentació dels subministres.

1. *Els subministradors lliuraran els documents d'identificació del producte exigits per la normativa d'obligat compliment, pel projecte o la DF (Direcció Facultativa) al constructor, qui els presentarà al director d'execució de l'obra. Aquesta documentació comprendrà, almenys, els següents documents:*

- a) *els documents d'origen, full de subministrament ;*
- b) *el certificat de garantia del fabricant, firmat per una persona física; i*
- c) *els documents de conformitat o autoritzacions administratives exigides reglamentàriament, inclosa la documentació corresponent al marcatge CE dels productes de la construcció, quan sigui pertinent, d'acord amb les disposicions que siguin transposició de les Directives Europees que afectin als productes subministrats.*

Quan el material o equip arribi a l'obra amb el certificat d'origen industrial que acrediti el compliment d'aquestes condicions, normes o disposicions, la seva recepció es realitzarà comprovant, únicament, les seves característiques aparents.

Control de recepció mitjançant distintius de qualitat i avaluacions d'idoneïtat tècnica

1. *El subministrador proporcionarà la documentació precisa sobre:*

- a) *els distintius de qualitat que ostentin els productes, equips o sistemes subministrats, que assegurin les característiques tècniques dels mateixos exigides en el projecte i documentarà, si s'escau, el reconeixement oficial del distintiu d'acord amb l'establert en l'article 5.2.3; i*

b) *les avaluacions tècniques d'idoneïtat per a l'ús previst de productes, equips i sistemes innovadors, d'acord amb l'establert en l'article 5.2.5, i la constància del manteniment de les seves característiques tècniques.*

2. *El director de l'execució de l'obra verificarà que aquesta documentació és suficient per a l'acceptació dels productes, equips i sistemes emparats per ella.*

Control de recepció mitjançant assaigs

1. *Per a verificar el compliment de les exigències bàsiques del \*CTE pot ser necessari, en determinats casos, realitzar assaigs i proves sobre alguns productes, segons l'establert en la reglamentació vigent, o bé segons l'especificat en el projecte o ordenats per la D.F.*

2. *La realització d'aquest control s'efectuarà d'acord amb els criteris establerts en el projecte o indicats per la direcció facultativa sobre el mostreig del producte, els assaigs a realitzar, els criteris d'acceptació i rebuig i les accions a adoptar.*

**Sobre l'execució.**

## Condicions generals.

Tots els treballs, inclosos en el present projecte s'executaran esmeradament, tenint en compte les bones practiques de la construcció, d'acord amb les condicions establertes en l'article 7.1 *Condicions en l'execució de les obres. Generalitats*. Part I capítol 2 del CTE:

1. *Les obres de construcció de l'edifici es portaran a terme segons el projecte i les seves modificacions autoritzades pel director de l'obra, prèvia conformitat del promotor, a la legislació aplicable, a les normes de la bona pràctica constructiva i a les instruccions del director de l'obra i del director de l'execució de l'obra.*

## Control d'execució.

Tots els treballs, inclosos en el present projecte, tindran un control d'execució d'acord amb les condicions establertes a l'article 7.3 *Control d'execució de l'obra. Generalitats*. Part I capítol 2 del CTE:

*Durant la construcció, el director de l'execució de l'obra controlarà l'execució de cada unitat d'obra verificant el seu replanteig, els materials que s'utilitzin, la correcta execució i disposició dels elements constructius i de les instal·lacions, així com les verificacions i altres controls a realitzar per a comprovar la seva conformitat amb el que s'indica en el projecte, la legislació aplicable, les normes de bona pràctica constructiva i les instruccions de la direcció facultativa. A la recepció de l'obra executada poden tenir-se en compte les certificacions de conformitat que ostentin els agents que hi intervenen, així com les verificacions que, si s'escau, realitzin les entitats de control de qualitat de l'edificació.*

2. *Es comprovarà que s'han adoptat les mesures necessàries per a assegurar la compatibilitat entre els diferents productes, elements i sistemes constructius.*

3. *En el control d'execució de l'obra s'adoptaran els mètodes i procediments que es contemplin en les avaluacions tècniques d'idoneïtat per a l'ús previst dels productes, equips i sistemes innovadors, prevists a l'article 5.2.5*

**Sobre el control de l'obra acabada.**

Verificacions del conjunt o parts de l'edifici d'acord amb les condicions establertes a l'article 7.4 *Condicions de l'obra acabada. Generalitats*. Part I capítol 2 del CTE:

*A l'obra acabada, bé sobre l'edifici en el seu conjunt, o bé sobre les seves diferents parts i les seves instal·lacions, parcial o totalment acabades, han de realitzar-se, a més de les que puguin establir-se amb caràcter voluntari, les comprovacions i proves de servei previstes en el projecte o ordenades per la D.F. i les exigides per la legislació aplicable*



### Sobre la normativa vigent

El Decret 462/71 del *Ministerio de la Vivienda* (BOE: 24/3/71): "*Normas sobre redacción de proyectos y dirección de obras de edificación*", estableix que a la memòria i al plec de prescripcions tècniques particulars de qualsevol projecte d'edificació es faci constar expressament l'observança de les *normes* sobre la construcció. Així doncs, en el present plec s'inclourà una relació de les normes vigents aplicables sobre construcció i es remarcarà que en l'execució de l'obra s'observaran les mateixes.

A més, els productes de la construcció duran el marcatge CE. En aquest sentit, les reglamentacions recents, com és el cas del CTE, fan referència a normes UNE-EN, CEI, CEN, que en molts casos estableixen requisits concrets que s'han de complir en el projecte.

## CONDICIONS TÈCNiques PER UNITAT D'OBRA

### SISTEMA SUSTENTACIÓ

#### SUBSISTEMA MOVIMENTS DE TERRES

Comprèn totes les operacions prèvies en el terreny, necessàries per a l'execució de l'obra.

#### 1 REBLERTS I TERRAPLENS

Reblerts i terraplens són les masses de terra o d'altres materials amb els quals s'omplen i compacten forats i talussos, s'anivellen terrenys o es porten a terme obres similars.

Les diferents capes o zones que els componen són:

Fonament, zona que està per sota de la superfície neta del terreny.

Nucli, zona que comprèn des del fonament fins a la coronació.

Coronació, capa superior amb un gruix de 50 cm.

### Normes d'aplicació

Pliego de prescripciones técnicas generales para obras de carreteras y puentes (PG 3/75). O. 06.02.1976.

Pliego de prescripciones técnicas generales para obras de carreteras y puentes (PG 3/75). O. 28.09.1989.

UNE. UNE 7-377.75, UNE 7-738.75

### Components

Terres procedents de la pròpia excavació o en préstec autoritzats per la D.F.

Control i acceptació.

Prèvia a l'extensió del material es comprovarà que és homogeni i amb humitat adequada per a evitar segregació en la posta en obra per obtenir la compactació exigida, segons CTE DB SE-C, punt 7.3.4. , en aquest punt també es diu que el grau de compactat s'especificarà com a percentatge del obtingut com a màxim en un assaig de referència com el Proctor.

*El suport.* L'excavació de la rasa o pou presentarà un aspecte cohesiu, amb fons nets i perfilats, segons el CTE DB SE-C punt 4.5.3.

L'equip necessari per a efectuar la compactació el determinarà la D.F., en funció de les característiques del material a compactar, segons el tipus d'obra, sense alterar el subsòl natural, segons el CTE DB SE-C punt 7.3.3. El contractista i/o constructor podrà utilitzar un equip diferent; per això necessitarà l'autorització, escrita i/o reflectida en el Llibre d'Ordres.

### Execució

El fonament del reblert es prepararà de forma adequada per a suprimir les superfícies de discontinuïtat, segons CTE DB SE-C punt 7.3.1. A continuació s'estendrà el material a base de tongades, de gruix uniforme, suficientment reduït, per tal que, amb els mitjans disponibles, s'obtingui en tot el seu gruix el grau de compactació exigida, segons projecte i/o instruccions de la D.F. Els materials de cada tongada seran de característiques uniformes i si no ho són, s'aconseguirà aquesta uniformitat, barrejant-se convenientment amb els mitjans adequats. No s'estendrà cap tongada mentre no s'hagi comprovat que la superfície subjacent compleix les condicions exigides i, per tant, sigui autoritzada la seva estesa per la D. F, segons CTE DB SE-C punt 7.3.3. Quan la tongada subjacent s'hagi reblanit per una humitat excessiva, no s'estendrà la següent. Per la selecció del material de reblert es tindran en compte els aspectes enumerats al CTE DB SE-C, punt 7.3.2.

Control i acceptació

Es farà un control dels moviments de la excavació, del nivell freàtic i de les propietats del terreny posteriorment a la millora.

Anàlisi de les inestabilitats de les estructures soterrades a causa de trencaments hidràulics.

Es realitzaran les comprovacions corresponents en cada un dels següents capítols:

Densitat in situ tant del nucli com la coronació del replè, 1 cada 1000 m<sup>2</sup>

Anivellació de l'explanada, 1 cada 1000 m<sup>2</sup>

### Amidament i abonament

m<sup>3</sup> realment executats i compactats en el seu perfil definitiu, amidats per diferència entre perfils presos abans i després dels treballs de formació de reblerts i terraplens. Si el material a utilitzar és, en algun moment, el que prové de les excavacions, el preu del reblert inclourà la càrrega, transport i compactació.

En cas que el material provingui de préstecs, el preu corresponent inclou l'excavació, càrrega, transport, estesa, humectació, compactació, anivellació i cànon de préstec corresponent.

Quan sigui necessari obtenir els materials per a formar terraplens de préstecs exteriors al polígon, el preu del terraplè inclourà el Cànon d'extracció, càrrega, transport a qualsevol distància i la resta d'operacions necessàries per a deixar totalment acabada la unitat del terraplè. El contractista i/o constructor haurà de localitzar les zones de préstecs, obtenir els permisos i llicències que siguin necessaris i, abans de començar les excavacions, haurà de sotmetre a l'aprovació de la D.F., les zones de préstec, a fi de determinar si la qualitat dels sòls és suficient. La necessitat d'emprar sòls seleccionats serà a criteri de la D.F., i no podrà ser objecte de sobrecost.



Si a judici de la D.F., els materials emprats no són aptes per a la formació de terraplens i reblerts, s'extrauran i es transportaran a dipòsit autoritzat, sense que això sigui motiu de sobrecost.

#### 4 EXCAVACIÓ DE RASES I POUS

Comprèn totes les operacions necessàries per tal d'obrir les rases definides per a l'execució del clavegueram, l'abastament d'aigua i la resta de les xarxes de serveis; definits a la D.T., així com les rases i pous necessaris per a fonaments o drenatges.

##### Normes d'aplicació

Pliego de prescripciones técnicas generales para obras de carreteras y puentes (PG 3/75). O. 06.02.1976.

Pliego de prescripciones técnicas generales para obras de carreteras y puentes (PG 3/75). O. 28.09.1989.

Pliego de prescripciones técnicas generales para obras de carreteras y puentes relativos a la construcción de explanaciones, drenajes y cimentaciones. Orden FOM/1382/2002.

Reglamento General de Normas Básicas de Seguridad Minera. RD. 863/1985,

Instrucción Técnica Complementaria del capítulo X del Reglamento de Normas Básicas de Seguridad Minera. O. 20.03.1986.

##### Components

Apuntaments amb taulons i puntals col·locats a les parets per a sostenir i evitar l'esfondrament de l'excavació.

Maquinària: pala carregadora, compressor, retroexcavadora, martell pneumàtic, motoanivelladora, etc.

Materials auxiliars: bomba d'aigua, etc.

Control i acceptació.

Prèvia a l'extensió del material es comprovarà que és homogeni i amb humitat adequada per a evitar segregació en la posta en obra per obtenir la compactació exigida, segons CTE DB SE-C, punt 7.3.4. , en aquest punt també es diu que el grau de compacitat s'especificarà com a percentatge del obtingut com a màxim en un assaig de referència com el Proctor.

*El suport.* L'excavació de la rasa o pou presentarà un aspecte cohesiu, amb fons nets i perfilats, segons el CTE DB SE-C punt 4.5.3.

L'equip necessari per a efectuar la compactació el determinarà la D.F., en funció de les característiques del material a compactar, segons el tipus d'obra, sense alterar el subsòl natural, segons el CTE DB SE-C punt 7.3.3. El contractista i/o constructor podrà utilitzar un equip diferent; per això necessitarà l'autorització, escrita i/o reflectida en el Llibre d'Ordres.

##### Execució

Les excavacions s'executaran d'acord amb la D.T. i amb les dades obtingudes del replanteig general de les obres, els plànols de detall i les ordres de la D.F.

La excavació s'haurà de fer amb molta cura perquè la alteració de les característiques mecàniques del sòl sigui la mínima i encara que el terreny ferm es trobi molt superficial es convenient profunditzar entre 50 i 80 cm per sota la rasant, segons CTE DB SE-C punt 4.5.1.3.

Les excavacions es consideraran no classificades i es definiran en un sol preu per a qualsevol tipus de terreny. L'excavació de roca i l'excavació especial de talussos en roca s'abonaran al preu únic definit d'excavació.

Control i acceptació

Es farà un control dels moviments de la excavació, del nivell freàtic i de les propietats del terreny posteriorment a la millora.

Anàlisi de les inestabilitats de les estructures soterrades a causa de trencaments hidràulics.

##### Amidament i abonament

m<sup>3</sup> realment excavats; el preu corresponent inclou el subministrament, transport, manipulació i ús de tots els materials, maquinària, mà d'obra necessària per a la seva execució, la neteja i esbrossada de tota la vegetació, la construcció d'obres de desguàs per a evitar l'entrada d'aigües, la construcció dels apuntaments i els calçats que es necessitin, els transports dels productes extrets al lloc d'ús, dipòsits autoritzats, indemnitzacions que calguin i arranjament de les àrees afectades. El preu de les excavacions comprèn, també, els apuntaments i excavacions saltejades a trams que siguin necessaris i el transport de les terres a un dipòsit autoritzat a qualsevol distància. La D.F. podrà autoritzar, si és possible, l'execució de sobre-excavacions per evitar les operacions d'apuntament, però els volums sobre-excavats no seran objecte d'abonament. Quan, durant els treballs d'excavació apareguin serveis existents, independentment d'haver-se contemplat o no en el projecte, els treballs s'executaran amb mitjans manuals per no fer malbé aquestes instal·lacions, completant-se l'excavació amb el calçat o penjat, en bones condicions, de les canonades d'aigua, gas, clavegueram, instal·lacions elèctriques, telefòniques, etc. o qualsevol altre servei que sigui precís descobrir, sense que el contractista i/o constructor tingui cap dret a pagament per aquests conceptes. Si per qualsevol motiu és necessari executar excavacions de diferent alçada o amplada que les definides en el projecte, segons instruccions de la D.F., aquests treballs no seran causa de nova definició de preu.

#### 3 TRANSPORT DE TERRES

Operacions de càrrega, transport i abocament de terres, material d'excavació i residus que es generen durant el procés de moviment de terres. Així com les operacions de tria de materials sobrants i de rebuig, fins a dipòsit autoritzat o a la mateixa obra.

##### Normes d'aplicació

Residuos. Llei 6/93, de 15 juliol, modificada per la llei 15/2003, de 13 de juny i per la llei 16/2003, de 13 de juny.

Operaciones de valorización y eliminación de residuos y la lista europea de residuos. O. MAM/304/2002, de 8 febrero Residuos. Ley 10/1998, ley de residuos.

Residuos. Construcción y demolición. RD 105/2008, de 1 de febrero, por el que se regula la producción y gestión de los residuos de construcción y demolición. (BOE 13.02.2008).

Regulador dels enderroc i altres residus de la construcció. D. 201/1994, 26 juliol, (DOGC:08/08/94), modificat pel D. 161/2001, de 12 juny D. 259/2003 (DOGC: 30/10/2003) correcció d'errades: (DOGC: 6/02/04)

Ecoeficiència. Regulació criteris ambientals i ecoeficiència en edificis. D 21/2006 (DOGC 16.2.2006)

Sobre la prevención y reducción de la contaminación del medio ambiente producida por el amianto. RD 108/1991.

Catàleg de residus de Catalunya. D. 34/1996.



### Components

Terres. Es considera un increment per esponjament d'acord amb els criteris següents: Excavacions en terreny flux: 15%. Excavacions en terreny compacte: 20%. Excavacions en terreny de trànsit: 25%. Excavacions en roca: 25%. Residus de la construcció. Es considera un increment per esponjament d'un 35%.

### Execució

Totes aquelles terres, així com els materials que la D.F. declari de rebuig, els carregarà i els transportarà el contractista i/o constructor fins a dipòsit autoritzat.

El transport s'ha de realitzar en un vehicle adequat, pel material que es desitgi transportar, proveït dels elements que calen per al seu desplaçament correcte. Durant el transport s'ha de protegir el material de manera que no es produeixin pèrdues en els trajectes utilitzats.

### Amidament i abonament

m<sup>3</sup> de volum amidat amb el criteri de la partida d'obra d'excavació que li correspongui, incrementat amb el coeficient d'esponjament indicat en el present plec, o qualsevol altre acceptat prèviament i expressament per la D.F. La unitat d'obra no inclou les despeses d'abocament ni de manteniment de l'abocador.

## SISTEMA ESTRUCTURA

### SUBSISTEMA SOTA-RASANT FONAMENTS

Els fonaments són aquells elements estructurals que transmeten les càrregues de l'edificació al terreny de sustentació. Han de dotar a l'edifici d'un comportament estructural adient enfront a les accions i a les influències previsible en situacions normals i accidentals, amb la seguretat que s'estableix amb la normativa del CTE DB SE-C Seguretat Estructural, Fonaments

#### 1 FONAMENTACIÓ DIRECTA

Quan les condicions ho permetin s'utilitzaran fonamentacions directes, que repartiran les càrregues d'estructura en un pla de recolzament horitzontal. Habitualment aquesta classe de fonamentació es construirà a poca profunditat de la superfície, pel que també són conegudes com a fonamentacions superficials. Les fonamentacions directes s'utilitzaran per transmetre al terreny les càrregues d'un o varis pilars de l'estructura, dels murs de càrrega o de contenció de terres en els soterranis, o de tota l'estructura. Podran utilitzar-se els següents tipus principals de fonamentacions directes: sabates aïllades, sabates combinades, sabates contínues, pous de fonamentació, engraelats i lloses, segons normativa DB SE-C, punt 4.

### Normes d'aplicació

Codi Tècnic de l'Edificació. RD 314/2006. DB SE-AE, DB SE-C, DB HS 1, DB HE 1.

Instrucció de Formigó Estructural, EHE. RD 2661/1998.

Norma de Construcció Sismoresistent: part General i Edificació, NCSE-02. RD 997/2002.

Recobriments galvanitzats en calent sobre productes, peces i articles diversos construïts o fabricats amb acer o altres materials ferris. RD 2351/1985.

Especificacions tècniques dels tubs d'acer inoxidable soldades longitudinalment. RD 2605/1985.

Armadures actives d'acer per a formigó pretensat. RD 2365/1985.

Criteris per la realització de control de producció dels formigons fabricats a la central. BOE. 8; 09.01.96.

UNE. Per a llots, formigó i acer. UNE EN 1538:2000.

### 1.1 Tipus d'elements

#### 1.1.1 Sabates Contínues

Elements de formigó en massa o armat de desenvolupament lineal rectangular com a fonamentació de murs o pilars verticals de càrrega, tancament o traves, centrats o de mitgera, pertanyents a estructures d'edificació, sobre terres homogenis d'estratigrafia sensiblement horitzontal. Les sabates contínues són els fonaments d'aquells elements estructurals lineals que transmeten esforços repartits uniformement en el terreny. El dimensionat i armat de les sabates contínues esta fixat en el D.T. segons CTE DB SE-C, punt 4.1.2.

### Components

Formigó en massa o armat, barres corrugades d'acer i malles electrosoldades d'acer, de resistència, dosificació i característiques físiques i mecàniques indicades a la D.T.

#### Control i acceptació

Es realitzaran les comprovacions corresponents d'identificació i d'assaigs en cada un dels capítols següents: formigó, aigua i llots

### Execució

#### Condicions prèvies

Localització i traçat de les instal·lacions dels serveis que existeixin, i les previstes per a l'edifici en la zona de terreny on es va a actuar. Estudi geotècnic del terreny segons CTE DB SE-C, punt 3.

Les juntes de l'estructura no es perllongaran en la fonamentació, sent, per tant, la sabata contínua en tota la rasa. En murs amb buits de passada o perforacions les dimensions de les quals siguin menors que els valors límit estables, la sabata serà passant, en cas contrari s'interromprà com si es tractés de dos murs independents. Les sabates es perllongaran una dimensió igual al seu vol, en els extrems lliures dels murs.

#### Fases d'execució

El plànol de suport de les sabates quedarà encastat en el ferm triat un mínim de 10 cm. La profunditat del ferm serà tal, que el terreny subjacent no quedi sotmès a eventuals alteracions degudes als agents climatològics, com vessaments i gelades.

*Formigó de neteja.* Sobre la superfície del terreny es disposarà una capa de formigó de regularització, de baixa dosificació, de 10 cm d'espessor. El formigó de neteja, en cap cas servirà per a anivellar quan en el fons de l'excavació existeixin irregularitats.

*Col·locació de les armadures i formigonat.* Els engraelats o armadures que es col·loquin en el fons de les sabates, es donaran suport sobre tacs de morter ric que serveixin d'espaiadors. No es donaran suport sobre lliteres metàl·liques que després del formigonat quedin en contacte amb la superfície del terreny, per facilitar l'oxidació de les armadures. El cantell mínim a la vora de les sabates no serà inferior de 35 cm, si són de formigó en massa, ni de 25 cm, si són de formigó armat. L'armadura d'espera a la



cara superior, inferior i laterals no distarà més de 30 cm. Les distàncies màximes dels separadors seran de 50 diàmetres o 100 cm, per a les armadures de l'engraellat inferior i de 50 diàmetres o 50 cm, per a les armadures de l'engraellat superior. És convenient col·locar també separadors a la part vertical de ganxos o patilles per a evitar el moviment horitzontal de la graella del fons.

*Posada a terra.* El formigó s'abocarà mitjançant conduccions apropiades des de la profunditat del ferm fins a la cota de la sabata. En sabates contínues poden realitzar-se juntes, en general en punts allunyats de zones rígides i murs de cantonada, disposant-les en punts situats en els terços de la distància entre pilars. No es formigonarà quan el fons de l'excavació estigui inundat o gelat.

Control i acceptació

L'unitat i freqüència d'inspecció serà dos vegades per cada 1000m<sup>2</sup> de planta.

*Replanteig d'eixos.* Cotes entre eixos de rases. Dimensions en planta de les rases.

*Col·locació de les armadures.* Separació de l'armadura inferior del fons (tac de morter, 5cm).

#### Amidament i abonament

m<sup>3</sup> executat, incloent en el preu tant el treball de posada a l'obra, preparació del terreny, materials i ma d'obra utilitzats, com la maquinària i elements auxiliars necessaris. No s'inclou l'excavació ni l'encofrat, la seva col·locació i retirada.

Kg d'acer muntat en sabates contínues. Acer del tipus i diàmetre especificats, incloent tall, col·locació i despunts.

m<sup>3</sup> de formigó en massa o per a armar en sabates contínues. Amidat el volum a excavació teòrica plena, formigó de resistència o dosificació especificats.

m<sup>3</sup> de formigó armat en sabates contínues. Formigó de resistència o dosificació especificats, amb una quantia mitja del tipus d'acer especificada, fins i tot retallades, separadors, filferro de lligat, posada en obra, vibrat i curat del formigó.

m<sup>2</sup> de capa de formigó de neteja a la base de la fonamentació. De l'espessor determinat, de formigó de resistència o dosatge especificats, posat en obra.

#### 1.1.2 Sabates aïllades.

Elements de formigó en massa o armat, amb planta quadrada o rectangular, com a fonamentació de suports pertanyents a estructures d'edificació, sobre sòls homogenis d'estratigrafia sensiblement horitzontal.

Les sabates aïllades són els fonaments d'aquells elements estructurals que transmeten esforços puntuals en el terreny. El dimensionat i armat de les sabates aïllades queda fixat a la D.T. segons el CTE DB SE-C, punt 4.1.1

#### Components

Formigó en massa o armat, barres corrugades d'acer i malles electrosoldades d'acer, de resistència, dosificació i característiques físiques i mecàniques indicades a la D.T.

Control i acceptació

Es realitzaran les comprovacions corresponents d'identificació i d'assaigs en cada un dels capítols següents: formigó, aigua i llots

#### Execució

Condicions prèvies

Localització i traçat de les instal·lacions dels serveis que existeixin, i les previstes per a l'edifici en la zona de terreny on es va a actuar. S'estudiaran les soleres, arquetes dempeus del pilar, sanejament en general, etc., perquè no s'alterin les condicions de treball o es donin, per possibles fugides, vies d'aigua que produeixin rentats del terreny amb el possible descalç del fonament.

Estudi geotècnic del terreny segons el CTE DB SE-C, punt 3.

Fases d'execució

*Formigó de neteja.* Sobre la superfície del terreny es disposarà una capa de formigó de regularització, de baixa dosificació, de 10 cm d'espessor. El formigó de neteja, en cap cas servirà per a anivellar quan en el fons de l'excavació existeixen fortes irregularitats. Els engraelats o armadures que es col·loquin en el fons de les sabates, es donaran suport sobre tacs de morter ric que serveixin d'espaiadors. No es donaran suport sobre lliteres metàl·liques que després del formigonat quedin en contacte amb la superfície del terreny, per facilitar l'oxidació de les armadures. El cantell mínim a la vora de les sabates no serà inferior a 35 cm, si són de formigó en massa, ni a 25 cm, si són de formigó armat. L'armadura amantent a la cara superior, inferior i laterals no distarà més de 30 cm. Les distàncies màximes dels separadors seran de 50 diàmetres o 100 cm, per a les armadures de l'engraellat inferior i de 50 diàmetres o 50 cm, per a les armadures de l'engraellat superior. És convenient col·locar també separadors a la part vertical de ganxos o patilles per a evitar el moviment horitzontal de la graella del fons. Posada a terra. El formigó s'abocarà mitjançant conduccions apropiades des de la profunditat del ferm fins a la cota de la sabata. Les sabates aïllades es formigonaran d'una sola vegada.

#### Amidament i abonament

m<sup>3</sup> executats, incloent en el preu tan el treball de posta a l'obra, preparació del terreny, materials, així com la maquinària i els elements auxiliars necessaris. No s'inclou l'excavació ni l'encofrat, la seva col·locació i retirada.

Kg d'acer muntat en sabates aïllades. Acer del tipus i diàmetre especificats, incloent cort, col·locació i despunts.

m<sup>3</sup> de formigó en massa o per a armar en sabates aïllades. Amidat el volum a excavació teòrica plena, formigó de resistència o dosificació especificades.

m<sup>3</sup> de formigó armat en sabates aïllades. Formigó de resistència o dosificació especificades, amb una quantia mitja del tipus d'acer especificada, fins i tot retallades, separadors, filferro de lligat, posada en obra, vibrat i curat del formigó.

m<sup>2</sup> de capa de formigó de neteja a la base de la fonamentació. De l'espessor determinat, de formigó de resistència o dosificació especificades, posat en obra.

### SUBSISTEMA SOBRE-RASANT ESTRUCTURA

#### 1 ESTRUCTURES DE FORMIGÓ

Conjunt d'elements de formigó armat o pretensat que conformen una estructura destinada a garantir la resistència i l'estabilitat de l'edifici i la dels seus components en condicions de seguretat, funcionalitat i aspectes acceptables durant el període de vida útil de



l'edifici. Ha de dotar a l'edifici d'un comportament estructural adient enfront a les accions i a les influències previsible en situacions normals i accidentals, amb la seguretat que estableix la normativa DB SE, seguretat estructural i DB SI-Annex C. Formigó Armat.

#### Normes d'aplicació

Codi Tècnic de l'Edificació. RD 314/2006. DB SE-AE, DB SE-C, DB SI-Annex C. Formigó Armat, DB HS 1, DB HE 1.

Instrucció de Formigó Estructural, EHE. RD 2661/1998.

Instrucció pel projecte i l'execució de Forjats unidireccionals de Formigó Estructural realitzats amb elements prefabricats, EFHE. RD 642/2002.

Norma de Construcció Sismoresistent: part General i Edificació, NCSE-02. RD 997/2002.

Norma reglamentària d'edificació sobre accions en l'edificació en les obres de rehabilitació estructural dels sostres d'edificis d'habitatges, NRE-AEOR-93. O 18/1/94.

Recobriments galvanitzats en calent sobre productes, peces i articles diversos construïts o fabricats amb acer o altres materials ferris. RD 2351/1985.

Especificacions tècniques dels tubs d'acer inoxidable soldades longitudinalment. RD 2605/1985.

Armatures actives d'acer per a formigó pretensat. RD 2365/1985.

Criteris per la realització de control de producció dels formigons fabricats a la central. BOE. 8; 09.01.96.

Fabricació i utilització d'elements resistents per a pisos i cobertes. RD 1630/1980.

Actualització de les fitxes d'autorització d'usos de sistemes de forjats. BOE. 06.03.97.

UNE. UNE 36832:97, UNE 36-831

### 1.1 Tipus d'elements

#### 1.1.1 Forjats

Es defineix com a sostre l'element estructural de l'edifici per a separació de pisos, mitjançant un empostissat d'elements resistents o nervis que treballen a flexió, un reblert d'espais entre nervis amb cossos alleugerits i un formigonat de la superfície superior, a més d'un reblert de carcanyols per aconseguir un element que treballi de forma solidària.

*Forjats unidireccionals*, constituïts per elements superficials plans amb nervis de formigó armat, flectint essencialment en una direcció, el cantell del qual no excedeix de 50 cm, la llum de cada tram no excedeix de 10 m i la separació entre nervis és menor de 100cm.

*Forjats reticulars*, estructures constituïdes per plaques massisses o alleugerides amb nervis de formigó armat en dos direccions perpendiculars entre si, que no posseeixen, en general, bigues per a transmetre les càrregues als suports i descansen directament sobre suports amb o sense capitell. La separació entre eixos de nervis no serà major de 100 cm i l'espessor de la capa superior no serà inferior a 5cm, disposant-se en la mateixa una armadura de repartiment en malla.

#### Components

Biguetes prefabricades de formigó o formigó i ceràmica, per a armar.

Peces d'entrebegat per a forjats de biguetes, amb funció d'alleugeriment o resistent.

Formigó per a armar (HA), de resistència o dosificació especificats a la D.T., abocat en obra per a farciment de nervis i formant llosa superior (capa de compressió).

Armadura col·locada en obra.

#### Característiques tècniques mínimes

En les biguetes armades prefabricades l'armadura bàsica estarà disposada en tota la seva longitud. L'armadura complementària inferior podrà anar disposada solament en part de la seva longitud. Les peces d'entrebegat poden ser de ceràmica o formigó, poliestirè expandit i altres materials suficientment rígids que no produeixin danys al formigó ni a les armatures. En peces resistents, la resistència característica a compressió no serà menor que la resistència de D.T. del formigó d'obra amb que s'executi el forjat. La grandària màxima de l'àrid no serà major que 20 mm. No s'utilitzaran filferros llisos com a armatures passives, excepte com a components de malles electrosoldades i en elements de connexió en armatures bàsiques electrosoldades en gelosia.

#### Control i acceptació

Es complirà que tota peça d'entrebegat sigui capaç de suportar una càrrega característica d' 1kN, repartida uniformement en una placa de 200x75x25 mm, situada en la zona més desfavorable de la peça i el seu comportament davant el foc segons DB SI-Annex C. Formigó Armat. En cada subministrament que arribi a l'obra d'element resistents i peces d'entrebegat es realitzaran les comprovacions que els elements i peces estan legalment fabricats i comercialitzats. Segell CIETAN en biguetes. Identificació de cada bigueta o llosa alveolar amb la identificació del fabricant i el tipus d'element. Que les biguetes no presentin danys. Es prendran les precaucions necessàries en ambients agressius, respecte a la durabilitat del formigó i de les armatures, d'acord amb l'article 37 de la Instrucció EHE.

#### Execució

##### Condicions prèvies

L'hissat i apilament de les biguetes en obra es realitzarà seguint les instruccions indicades per cada fabricant, de manera que les tensions a les quals són sotmeses es trobin dintre dels límits acceptables, emmagatzemant-se en la seva posició normal de treball, sobre suports que evitin el contacte amb el terreny o amb qualsevol producte [que](#) les pugui deteriorar. En els plànols de forjat es consignarà si les biguetes requereixen o no apuntament i, si s'escau, la separació màxima entre corretges.

Els forjats de formigó armat es regiran per la Instrucció EFHE, per la D.T. i l'execució de forjats unidireccionals de formigó armat o pretensat, havent de complir, en el que no s'oposi a això, els preceptes d'Instrucció [EHE](#).

##### Fases d'execució

*Estintolaments.* Es disposaran llates d'empostissat de repartiment per al suport dels puntals. Si les llates d'empostissat de repartiment descansen directament sobre el terreny, caldrà assegurar-se que no es puguin assentar en ell. En els puntals es col·locaran traves en dues direccions, per a aconseguir un apuntament capaç de resistir els esforços horitzontals que puguin produir-se durant el muntatge dels forjats. En cas de forjats de pes propi major que 3 kN/m<sup>2</sup> o quan l'altura dels puntals sigui major que 3 m, [es realitzarà](#) un estudi detallat de les fixacions. Les llates d'empostissat es col·locaran a les distàncies indicades en D.T. En els forjats de biguetes armades es col·locaran les fixacions anivellades amb els suports i sobre d'ells es col·locaran les biguetes. L'espessor de cofres, sotaponts i taulers es determinarà en funció de l'apuntament. Els taulers duran marcada l'altura a



formigonar. Les juntes dels taulers seran estanques, en funció de la consistència del formigó i forma de compactació. S'unirà l'encofrat a l'apuntalament, impedit tot moviment lateral o fins i tot cap amunt (aixecament), durant el formigonat. Es fixaran els tascons i, si s'escau, es tibaràn els tirants.

*Replanteig de la planta de forjat. Col·locació de les peces de forjat.* S'hissaran les biguetes des del lloc d'emmagatzematge fins al seu lloc d'ubicació, agafades de dos o més punts, seguint les instruccions indicades per cada fabricant per a la manipulació, a mà o amb grua. Es col·locaran les biguetes en obra donades sobre murs i/o encofrat, col·locant-se posteriorment les peces d'entrebigat, paral·leles, des de la planta inferior, utilitzant-se revoltos cecs i estintolant segons el que es disposa en l'apartat de càlcul. Si alguna resultat és danyada afectant a la seva capacitat portant serà rebutjada. En els forjats no reticulars, la bigueta quedarà encastada a la biga, abans de formigonar. Finalitzada aquesta fase, s'ajustaran els puntals i es procedirà a la col·locació dels revoltos, els quals no invadiran les zones de massissat o del cos de bigues o suports. Es disposaran els passatubs i s'encofraran els buits per a instal·lacions. En les volades es realitzaran els oportuns ressalts, motllures i goterons, que es detallin a la D.T.; així mateix es deixaran els buits precisos per a xemeneies, conductes de ventilació, passos de canalitzacions, etc... especialment en el cas d'encofrats per a formigó vist. S'encofraran les parts massisses al costat dels suports.

*Col·locació de les armadures.* L'armadura de negatius es col·locarà preferentment sobre l'armadura de repartiment, a la que es fixarà per a que mantingui la seva posició.

*Formigonat.* Es regarà l'encofrat i les peces d'entrebigat. Es procedirà a l'abocament i compactació del formigó. El formigonat dels nervis i de la llosa superior es realitzarà simultàniament. Per bigues planes el formigonat es realitzarà després de la col·locació de les armadures de negatius, essent necessari el muntatge del forjat. Per bigues de cantell en cas de forjats recolçats el formigonat de la biga serà anterior a la col·locació del forjat i en cas de forjats semiencastats després de la col·locació del forjat. El formigó col·locat no presentarà disgregacions o buits en la massa, la seva secció en qualsevol punt del forjat no quedarà disminuïda en cap punt per la introducció d'elements de l'encofrat ni altres. Les juntes de formigonat perpendiculars a les biguetes haurien de disposar-se a una distància de suport no menor que 1/5 de la llum, més enllà de la secció on acaben les armadures per a moments negatius. Les juntes de formigonat paral·leles a les mateixes és aconsellable situar-les sobre l'eix dels revoltos i mai sobre els nervis. La compactació del formigó es farà amb vibrador, controlant la durada, distància, profunditat i forma del vibrat. No es rastellarà en forjats. S'anivellarà la capa de compressió, es guarirà el formigó i es mantindran les precaucions per al seu posterior enduriment.

*Despuntament.* Es retiraran les fixacions segons D.F. No es treuran ni retiraran puntals de forma sobtada i sense prèvia autorització de la D.F. i s'adoptaran precaucions per a impedir l'impacte dels encofrats sobre el forjat.

*Acabats.* Presentarà una superfície uniforme, sense irregularitats, amb les formes i textures d'acabat en funció de la superfície encofrant.

Control i acceptació

Dues comprovacions per cada 1000 m<sup>2</sup> de planta.

Es realitzaran les comprovacions corresponents en cada un dels següents capítols : Nivells i replanteig, Encofrat, Col·locació de peces del forjat i armadures, Abocat i compactació del formigó, Juntes, Curat del formigó, Desencofrat, Comprovació de fletxes, contrafletxes i toleràncies.

#### Amidament i abonament

m<sup>2</sup> realment executats, descomptant forats de superfície més grans 1 m<sup>2</sup>.

En el preu d'abonament s'inclouran els materials, els treballs d'encofrat, apuntalament i desencofrat, així com la formació d'elements resistents singulars, tal com reforços, corretges, traves, enjovats, formació de forats per pas d'instal·lacions i les previsions d'ancoratges per a altres fàbriques, segons previsions del D.T. o instruccions de la D.F.

#### 1.1.2 Escales i rampes

Les escales són els elements de comunicació vertical que salven un desnivell per mitjà de graons.

Les rampes són els elements de comunicació vertical que salven un desnivell per mitjà d'un pla inclinat.

#### Components

Formigó per armar (HA) de resistència o dosificació especificades a la D.T.

Barres corrugades d'acer, de característiques físiques i mecàniques indicades a la D.T.

#### Execució

L'altura màxima d'un graó serà de 0.185 metres i l'estesa de 0.28 metres com a mínim, en compliment de la normativa vigent. Les rampes per a minusvàlids, compliran la normativa vigent. S'especificaran les característiques estructurals i d'acabats d'aquells elements que configuren les rampes i escales.

#### Amidament i abonament

m<sup>3</sup> totalment acabats d'escales i rampes, a nivell estructural, incloent en el preu tots els materials, accessoris i treballs necessaris per a la seva construcció.

#### 1.1.3 Juntes de dilatació

Són els dispositius que enllacen discontinuïtats dels elements estructurals, per a facilitar la seva lliure dilatació, de manera que permetin els moviments per canvis de temperatura, assentaments diferencials i/o deformacions reològiques.

#### Execució

El tipus de material emprat serà el que es defineixi en el D.T. o el que indiqui la D.F. El junt es muntarà seguint les instruccions del fabricant.

#### Amidament i abonament

ml col·locats, inclòs en el preu els materials i treballs necessaris per a la seva col·locació

#### 1.1.4 Pilars



Elements de directriu recta i secció rectangular, quadrada, poligonal o circular, de formigó armat, corresponent a l'estructura de l'edifici, que transmeten les càrregues al fonament.

#### Components

Formigó per armar (HA) de resistència o dosificació especificades a la D.T.

Barres corrugades d'acer, de característiques físiques i mecàniques indicades a la D.T.

Control i acceptació

Es col·locaran i formigonaran els ancoratges d'arrencada, als que es lligaran les armadures dels suports. Es prendran les precaucions necessàries en ambients agressius, respecte a la durabilitat del formigó i de les armadures, d'acord amb l'article 37 de la Instrucció EHE.

#### Execució

Condicions prèvies

Dimensió mínima de pilar de formigó armat 25 cm, segons l'article 55 de la Instrucció [EHE](#), o de 30 cm, en zona sísmica amb acceleració sísmica de càlcul major o igual a 0,16g, sent g l'acceleració de la gravetat, per a estructures de ductilitat molt alta, segons la norma NCSE-02. Es compliran les quanties mínimes i màximes, establertes per limitacions mecàniques, i les quanties mínimes, per motius tèrmics i reològics. S'estableixen quanties màximes per a aconseguir un correcte formigonat de l'element i per consideracions de protecció contra incendis. L'armadura principal estarà formada, almenys, per quatre barres, en el cas de seccions rectangulars i per sis, en el cas de seccions circulars. La separació màxima entre armadures longitudinals serà de 35 cm. El diàmetre mínim de l'armadura longitudinal serà de 12 mm. Les barres aniran subjectes per cercles o estreps amb les separacions màximes i diàmetres mínims de l'armadura transversal que s'indiquen en l'article 42.3.1 de la Instrucció EHE. Si la separació entre les armadures longitudinals és  $\leq 15$  cm, aquestes poden travar-se alternativament. El  $\emptyset$ estrep ha de ser  $< 1/4 \emptyset$  de la barra longitudinal més gruixuda. La separació entre estreps haurà de ser  $\leq 15$  vegades  $\emptyset$  de la barra longitudinal més fina. En zona sísmica, el nombre mínim de barres longitudinals en cada cara del suport serà de tres i la seva separació màxima de 15 cm. Els estreps estaran separats, amb separació màxima i  $\emptyset$  mínim dels estreps segons la Norma NCSE-02.

Fases d'execució

**Replanteig.** Plànol de replanteig dels pilars, amb els eixos marcats, indicant els que es redueixen a eix i els que mantenen cara o cares fixes, senyalant-les.

**Col·locació de l'armat.** Col·locació i aplomat de l'armadura del suport; en cas de reduir la seva secció es grifarà la part corresponent a l'espera de l'armadura, encavalcant-se la següent i lligant-se ambdues. Es col·locaran separadors amb distàncies màximes de 100 d o 200 cm; sent d, el  $\emptyset$  armadura a la que s'acobli el separador. A més, es disposaran, almenys, tres plànols de separadors per tram, acoblats als cercles o estreps.

**Encofrat.** Poden ser de fusta, cartró, plàstic o metàl·lics, evitant-se el metàl·lic en temps freds i els de color negre en temps assolellat. Es col·locaran donant la forma requerida al suport i cuidant l'estanquitat de la junta. Els de fusta s'humitejaran lleugerament, per a no deformar-los, abans d'abocar el formigó. En la col·locació de les plaques metàl·liques d'encofrat i posterior abocament de formigó, s'evitarà la disgregació del mateix, picant-se o vibrant-se sobre les parets de l'encofrat. Tindran fàcil desencofrat, no utilitzant-se gas-oil, grasses o similars. Encofrat, aplomat i apuntalat del mateix, formigonant-se a continuació el suport.

**Formigonat i curat.** El formigó col·locat no presentarà disgregacions o buits en la massa, la seva secció en qualsevol punt no es quedarà disminuïda per la introducció d'elements de l'encofrat ni altres. Es dipositarà i compactarà el formigó dins del motlle mitjançant entubat, tolves,... Es vibrarà i curarà sense que es produeixin moviments a les armadures. Acabat el formigonat es comprovarà novament l'aplatat.

**Desencofrat.** Els pilars presentaran les formes i textures d'acabat en funció de la superfície encofrant triada.

Control i acceptació

Dues comprovacions per cada 1000 m<sup>2</sup> de planta.

Es realitzaran les comprovacions corresponents en cada un dels següents capítols: Replanteig, Col·locació d'armadures, Encofrat i Desencofrat.

#### Verificació

Verificació de l'aplatat de suports de la planta. Verificació de l'aplatat de suports en l'altura de l'edifici construïda.

#### Amidament i abonament

m<sup>3</sup> de suport de formigó armat.

Completament acabat, de secció i altura especificades, de formigó de resistència o dosificació especificades a la D.T., de la quantia del tipus acer especificada, incloent encofrat, elaboració, desencofrat i curat, segons Instrucció EHE.

m<sup>3</sup> de formigó armat per a pilars.

#### 1.1.5 Bigues

Elements estructurals, plans o de cantell, de directriu recta i secció rectangular que salven una determinada llum, suportant càrregues principals de flexió.

#### Components

Formigó per armar (HA) de resistència o dosificació especificades a la D.T.

Barres corrugades d'acer, de característiques físiques i mecàniques indicades a la D.T.

Control i acceptació



Es col·locaran i formigonaran els ancoratges d'arrencada, als que es lligaran les armadures dels suports. Es prendran les precaucions necessàries en ambients agressius, respecte a la durabilitat del formigó i de les armadures, d'acord amb l'article 37 de la Instrucció EHE.

### Execució

#### Condicions prèvies

Passat de nivells a pilars sobre la planta i abans d'encofrar, verificar la distància vertical entre els traços de nivell de dues plantes consecutives, i entre els traços de la mateixa planta.

*Condicions de disseny.* La disposició de les armadures, així com l'ancoratge i encavalcaments de les armadures, s'ajustarà a les prescripcions de la Instrucció EHE i de la norma NCSE-02. En zona sísmica, amb acceleració sísmica de càlcul major o igual a 0,16g, sent g l'acceleració de la gravetat, no es podran utilitzar bigues planes, segons l'article 4.4.2 de la norma NCSE-02.

#### Fases d'execució

L'organització dels treballs necessaris per a l'execució de les bigues és la mateixa per a bigues planes i de cantell. *En el cas de bigues planes* el formigonat es realitzarà després de la col·locació de les armadures de negatius, sent necessari el muntatge del forjat. *Per bigues de cantell* en cas de forjats recolzats el formigonat de la biga serà anterior a la col·locació del forjat i en cas de forjats semiencastats després de la col·locació del forjat.

*Encofrat.* Els fons de les bigues quedaran horitzontals i les cares laterals, verticals, formant angles rectes.

*Col·locació de l'armat.* Encofrada la biga, previ al formigonat, es col·locaran les armadures longitudinals principals de tracció i compressió, i les transversals o cercols segons la separació entre si obtinguda. S'utilitzaran falques separadores i elements de suspensió de les armadures per a obtenir el recobriment adequat i posició correcta de negatius en les bigues. Es col·locaran separadors amb distàncies màximes de 100 cm.

*Formigonat i curat.* El formigó col·locat no presentarà disgregacions o buits en la massa, la seva secció en qualsevol punt no es quedarà disminuïda per la introducció d'elements de l'encofrat ni altres. S'abocarà i compactarà el formigó dins del motlle mitjançant entubat, tremuges, etc. La compactació es realitzarà per vibrat. El vibrat es realitzarà de forma, que el seu efecte s'estengui homogèniament per tota la massa. Es vibrarà i guarirà sense que es produeixin moviments de les armadures.

#### Desencofrat.

#### Control i acceptació

Dues comprovacions per cada 1000 m<sup>2</sup> de planta.

Es realitzaran les comprovacions corresponents en cada un dels següents capítols: Nivells i replanteig, Encofrat, Col·locació de peces de forjat, Col·locació d'armadures i Desencofrat.

### Verificació

Comprobar fletxes i contrafletxes excessives. Conservació fins a la recepció de les obres. S'evitarà l'actuació de qualsevol càrrega estàtica o dinàmica que pugui provocar danys en els elements ja formigonats.

### Amidament i abonament

m<sup>3</sup> de formigó armat per a bigues i cercols. Formigó de resistència o dosificació especificades a la D.T., amb una quantia mitja del tipus d'acer especificada, en bigues i cercols de la secció determinada, inclòs retalls, encofrats, vibrats, curats i desencofrats, segons Instrucció EHE.

### 1.2 Formigó Armat

És un material compost per altres dos materials: el formigó i l'acer, la seva associació permet una major capacitat d'absorbir sol·licitacions que generin tensions de tracció, disminuint a més la fissuració del propi formigó i donant una major ductilitat al material compost.

El formigó armat pot ser de dos tipus: fabricat en central o preparat i no fabricat en central.

S'han considerat els següents elements a formigonar: pilars, murs, bigues, llindes, cercols, sostres amb elements resistents industrialitzats, sostres nervats unidireccionals, sostres nervats reticulars, lloses i bancades, membranes i voltes.

Si el formigó és armat, les armadures passives seran d'acer i estaran constituïdes per: barres corrugades, malles electrosoldades i armadures electrosoldades en gelosia.

Les armadures són el conjunt de barres de ferro que formen l'esquelet d'un element estructural de formigó armat. S'han considerat les armadures pels elements estructurals següents: pilars, murs estructurals, bigues, llindes, cercols, estreps, lloses i bancades, sostres, membranes i voltes, armadures de reforç, ancoratge de barres corrugades en elements de formigó existents.

### Components

Formigó: aigua, ciment, àrids

Acer: barres corrugades, malles electrosoldades.

#### Característiques tècniques mínimes

La designació o tipificació del formigó ha d'estar especificada a la D.T., amb el format que recull la Instrucció EHE. Segons aquesta normativa no s'admeten formigons estructurals on el contingut mínim de ciment per m<sup>3</sup> sigui inferior a 200 Kg en formigons en massa i 250 Kg en formigons armats. Tots els formigons compliran la normativa vigent considerant com a definició de resistència la d'aquesta instrucció. Aquesta desaconsella la utilització de formigons no fabricats en central, en cas d'emprar-se cal que la D.F. ho autoritzi prèviament.

*Ciment.* Els ciments utilitzats podran ser aquells que compleixin la vigent Instrucció per a la Recepció de Ciments (RC-97), corresponent a la classe resistent 32,5 o superior i complint les especificacions de l'article 26 de la Instrucció EHE.

*Aigua.* L'aigua utilitzada, tant per l'amassat com pel curat del formigó en obra, no contindrà substàncies nocives en quantitats tals que afectin a les propietats del formigó o a la protecció de les armadures.

*Àrids.* Els àrids hauran de complir les especificacions contingudes a l'article 28 de la Instrucció EHE.

*Additius.* També de forma ocasional es podran fer servir additius, sempre que es justifiqui a la documentació de la D.T. o en els oportuns assaigs, que la substància agregada en les proporcions i condicions previstes produeix l'efecte desitjat sense alterar les característiques del formigó ni representar cap perill per a la durabilitat del formigó ni la corrosió de les armadures. Es prohibeixen additius tals que a la seva composició hi intervinguin clorurs, sulfurs i sulfits. Tant durant el transport com durant l'emmagatzament,



les armadures passives es protegiran de la pluja, la humitat del sòl i de possibles agents agressius. Fins al moment del seu ús es conservaran en obra, cuidadosament classificades segons: tipus, qualitats, diàmetres i procedència.

**Barres corrugades.** Són armadures passives amb les següents sèries de diàmetres nominals en mm: 6-8-10-12-14-16-20-25-32 i 40mm. Denominació acer en barres corrugades, B 400 S acer soldable de límit elàstic no menor de 400N/mm<sup>2</sup> i B 500 S acer soldable de límit elàstic no menor de 500N/mm<sup>2</sup>. Es poden col·locar en contacte tres barres, com a màxim, de l'armadura principal i quatre en el cas que no hi hagi empalmaments i la peça estigui formigonada en posició vertical. El diàmetre equivalent del grup de les barres no ha de ser de més de 50 mm. Si la peça ha de suportar esforços de compressió i es formigona en posició vertical, el diàmetre equivalent no ha de ser de més de 70 mm. A la zona d'encavalcament, el nombre màxim de barres en contacte ha de ser de quatre. No s'han d'encavalcar barres de D >= 32 mm sense justificar satisfactòriament el seu comportament. Els empalmaments per encavalcament de barres agrupades han de complir l'article 66.6 de la Instrucció EHE. Es prohibeix l'empalmament per encavalcament en grups de quatre barres. L'empalmament per soldadura s'ha de fer seguint les prescripcions de la UNE 36-832.

**Malla electrosoldada.** Són armadures passives amb les següents sèries de diàmetres nominals en mm: 5-5.5-6-6.5-7-7.5-8-8.5-9-9.5-10-10.5-11-11.5-12-14mm. Llargària de l'encavalcament en malles acoblades: a x Lb neta: Ha de complir, com a mínim: >=15 D, >=20 cm. Llargària de l'encavalcament en malles superposades: Separació entre elements encavalcats (longitudinal i transversal) > 10 D: 1,7Lb; Separació entre elements encavalcats (longitudinal i transversal) <= 10 D: 2,4 Lb; Ha de complir com a mínim: <= 15 D, >= 20 cm.

**Barres ancorades a elements de formigó existents.** La llargària de la barra ancorada al formigó existent, i de la part lliure, han de ser indicades a la D.T., o en el seu defecte, superiors a la llargària neta d'ancoratge determinada segons l'article 66.5 de la EHE.

**Control i acceptació**  
El control dels components del formigó es realitzarà segons previsions del D.T. i segons la normativa vigent; s'aplica al ciment, a l'aigua, als granulats, als additius i addicions. El control de recepció a l'obra no fa falta fer-lo en les dues situacions següents: Central de producció que disposi d'un Control de Producció i estigui en possessió d'un Segell o Marca de Qualitat reconegut per un Centre Directiu de les Administracions Públiques i Formigons fabricats en central amb un distintiu reconegut o una normativa vigent.

**Ciment.** El responsable de la recepció ha de conservar durant 100 dies com a mínim una mostra de cada lot de ciment subministrat.

No es pot fer servir un lot de ciment que arribi sense un certificat de garantia del fabricant, signat per una persona física.

**Aigua.** Es prohibeix l'ús d'aigua de mar o d'aigües salines en l'amassada o curat de formigons armats. El límit màxim de contingut de ió clorur en l'aigua, queda limitat per la normativa vigent, en el cas del formigó armat, prescripció extensible als formigons en massa que tinguin armadures per a reduir la fissuració.

**Àrids.** Abans de començar el subministrament la D.F. pot demanar al subministrador una demostració documental del compliment de les exigències que estableix la norma per als granulats. Si no disposa d'un certificat d'idoneïtat dels granulats, emès com a màxim un any abans de la data en què es facin servir per un laboratori oficial o oficialment acreditat, s'han de realitzar els assaigs especificats en la normativa vigent.

**Additius i addicions.** En el cas d'emprar additius i addicions, aquests han d'estar autoritzats prèviament per la D.F., que pot exigir a l'inici d'obra els certificats de garantia del mateixos o assaigs al laboratori oficial o oficialment acreditat.

**Assaigs del control de formigó.** El control de qualitat, es realitza en base als següents paràmetres: consistència, resistència i durabilitat.

**Consistència.** Es realitzarà l'assaig pel mètode tradicional del Con d'Abrams d'acord amb la UNE 83313:90.

**Resistència.** Els assaigs de resistència estan definits a la normativa vigent. Cal distingir les següents modalitats de control:

Modalitat 1 Control de nivell reduït; Modalitat 2 Control al 100 per 100, quan es conegui la resistència de tota la amassada;

Modalitat 3 Control estadístic, és d'aplicació general en obres de formigó en massa, formigó armat i formigó pretensat.

S'especificarà la modalitat de control. L'obra es dividirà en parts anomenades lots. No es barrejaran en un mateix lot elements de tipologia estructural diferent. En cas del control estadístic, el nombre mínim de lots serà de tres, corresponents als tres tipus

d'elements estructurals que diferencia la Instrucció: estructures que tenen elements comprimits, estructures que tenen únicament

elements sotmesos a flexió i elements massissos. En el cas de subministrament de formigó amb camió formigonera es pot

considerar cada camió com una amassada. Les amassades d'un mateix lot provindran del mateix subministrador i han d'ésser

elaborades amb les mateixes matèries primes i amb la mateixa dosificació nominal. La presa de mostres es realitzarà a l'atzar

entre les amassades de l'obra sotmeses a control. La D.T. determinarà el nombre d'amassades per lot. Si un lot correspon a dues

plantes d'un edifici, es farà al menys una determinació per planta. Les provetes s'amassaran de forma similar al del formigó a l'obra

i es conservaran en condicions anàlogues.

## Execució

### Condicions prèvies

Preparació de la zona de treball, inclou els treballs previs d'execució del ferro i la humectació de l'encofrat.

**Formigonat en temperatures extremes.** La temperatura de la massa del formigó en el moment d'abocar-la en el motlle o encofrat,

no serà inferior a 5°C. Es prohibeix abocar el formigó sobre elements la temperatura dels quals sigui inferior a 0°C. En general es

suspèndrà el formigonat quan plougui amb intensitat, nevi, existeixi vent excessiu, una temperatura ambient superior a 40°C o es

prevegi que dins de les 48 hores següents, pugui descendir la temperatura ambient per sota dels 0°C. L'utilització d'additius

anticongelants requerirà una autorització expressa, en cada cas, de la direcció d'obra. Quan el formigonat s'efectuï en temps

calorós, s'adoptaran les mesures oportunes per a evitar l'evaporació de l'aigua de pastat, en particular durant el transport del

formigó i per a reduir la temperatura de la massa. Per a això, els materials i encofrats haurien d'estar protegits de l'assoleig i una

vegada abocat, es protegirà la barreja del sol i del vent, per a evitar que es dessequi.

**Armadures:** Els diàmetres, la forma, les dimensions i la disposició de les armadures han de ser les que s'especifiquen a la DT.

Les barres no han de tenir esquerdes ni fissures. Les armadures han d'estar netes, no han de tenir òxid no adherent, pintura, greix

ni d'altres substàncies perjudicials. La secció equivalent de les barres de l'armadura no ha de ser inferior al 95% de la secció

nominal.

Les armadures han d'estar subjectades entre elles i a l'encofrat, de manera que mantinguin la seva posició durant l'abocada i la

compactació del formigó. Els estreps de pilars o bigues han d'anar subjectats a les barres principals mitjançant un lligat simple o

altre procediment idoni. La D.F. ha d'aprovar la col·locació de les armadures abans de començar el formigonament.

Fases d'execució



#### Execució del ferro

**Tall.** Es portarà a terme d'acord amb les normes de bona pràctica, utilitzant cisalles, serres, discos o màquines d'[oxitall](#) i queda prohibida l'ocupació de l'arc elèctric.

**Doblat.** Segons article 66.3 de la instrucció EHE.

**Col·locació de les armadures.** Les gàbies o ferralla seran prou rígides i robustes per a assegurar la immobilitat de les barres durant el transport, muntatge i formigonat de la peça, de manera que no varii la seva posició especificada en el D.T. i permetin al formigó desenvolupar-se sense deixar cocons. La distància lliure, horitzontal i vertical, entre dues barres aïllades consecutives, excepte el cas de grups de barres, serà igual o superior al major dels tres valors següents: a. 2cm b. El diàmetre de la major c. 1.25 vegades la grandària màxima de l'àrid.

**Separadors.** Els suports provisionals en els encofrats i motlles haurien de ser de formigó, morter o plàstic o d'altre material apropiat, queden prohibits els de fusta i, si el formigó ha de quedar vist, els metàl·lics. Es comprovaran en obra els espessors de recobriment, complint els mínims de l'article 37.2.4. de la Instrucció EHE. Els recobriments haurien de garantir-se mitjançant la disposició dels corresponents elements separadors col·locats a l'obra d'acord amb el prescrit a la taula 66.2. de la instrucció EHE.

**Ancoratges.** Es realitzaran segons indicacions de l'article 66.5. de la instrucció EHE.

**Entroncaments.** En els entroncaments per encavalcament la separació entre les barres serà de 4  $\phi$  com a màxim. La longitud d'encavalcament serà igual a l'indicat en l'article 66.5.2 i a la taula 66.6.2 de la instrucció EHE. Pels entroncaments per encavalcament en grup de barres i de malles electrosoldades s'executarà l'indicat respectivament, en els articles 66.6.3 i 66.6.4 de la instrucció EHE. Per a entroncaments mecànics es realitzarà el dispostat a l'article 66.6.6. de la instrucció EHE. Els entroncaments per soldadura haurien de realitzar-se d'acord amb els procediments de soldadura descrits en la UNE 36832:97, i executar-se per operaris degudament qualificats. Les soldadures de barres de diferent diàmetre poden realitzar-se sempre que la diferència entre diàmetres sigui inferior a 3mm.

**Toleràncies d'execució.** Llargària d'ancoratge i encavalcament: -0,05L ( $\leq 50$  mm, mínim 12 mm), + 0,10 L ( $\leq 50$  mm) . Les toleràncies en el recobriment i la posició de les armadures han de complir l'especificat a la UNE 36-831.

**Fabricació i transport a l'obra del formigó**

**Críteris generals.** Les matèries primeres es pastaran de manera que s'aconsegueixi una barreja uniforme, estant tot l'àrid recobert de ciment. La dosificació del ciment, dels àrids i si escau, de les addicions, es realitzarà per pes. No es barrejaran masses fresques de formigons fabricats amb ciments no compatibles havent de netejar-se les formigoneres abans de començar la fabricació d'una massa amb un nou tipus de ciment no compatible amb el de la massa anterior.

**Formigó fabricat en central d'obra o preparat.** A cada central hi haurà una persona responsable de la fabricació, amb formació i experiència suficient, que estarà present durant el procés de producció i que serà distinta del responsable del control de producció. En la dosificació dels àrids, es tindran en compte les correccions degudes a la seva humitat, i s'utilitzaran bàscules distintes per a cada fracció d'àrid i de ciment. El temps de pastat no serà superior al necessari per a garantir la uniformitat de la barreja del formigó, evitant una durada excessiva que pogués produir el trencament dels àrids. La temperatura del formigó fresc ha de, si és possible, ser igual o inferior a 30°C i igual o superior a 5°C en temps fred o amb gelades. Els àrids gelats han de ser descongelats per complet prèviament o durant el pastat.

**Formigó no fabricat a la central.** La dosificació del ciment es realitzarà per pes. Els àrids poden dosificar-se per pes o per volum, encara que no és recomanable aquest segon procediment. El pastat es realitzarà amb un període de batut, a la velocitat del règim, no inferior a noranta segons. El fabricant serà responsable que els operaris encarregats de les operacions de dosificació i pastat tinguin acreditada suficient formació i experiència.

**Transport del formigó preparat.** El transport mitjançant pastadora mòbil s'efectuarà sempre a velocitat d'agitació i no de règim. El temps transcorregut entre l'addició d'aigua de pastat i la col·locació del formigó no ha de ser major de una hora i mitja. En temps calorós, el temps límit ha de ser inferior tret que s'hagin adoptat mesures especials per a augmentar el temps d'enduriment. El formigó fabricat a la central no podrà emprar-se si no arriba acompanyat d'un full de subministrament, degudament complimentat i firmat per una persona física. Aquests fulls de subministrament han d'estar arxivats pel constructor i han d'estar a disposició de la D.F. fins al lliurament de la documentació final de control.

**Cindris, encofrats i motlles.** Segons article 65 de la Instrucció de la EHE.

**Posada en obra del formigó**

**Col·locació.** Segons article 70.1. de la Instrucció de la EHE

**Compactació.** Segons article 70.2. de la Instrucció de la EHE. Picat amb barra: els formigons de consistència tova o fluïda, es picaran fins a la capa inferior ja compactada. Vibrat enèrgic: els formigons secs es compactaran, en tongades no superiors a 20 cm. Vibrat normal en els formigons plàstics o tous.

**Juntes de formigonat.** Segons article 71 de la Instrucció de la EHE.

**Curació del formigó.** Segons l'article 74 de la Instrucció de la EHE.

**Descindrat, desencofrat i desmoldejig.** Segons article 75 de la Instrucció de la EHE.

**Acabats.** Les superfícies vistes, una vegada desencofrades o desmoldejades, no presentaran cocons o irregularitats que perjudiquin el comportament de l'obra o el seu aspecte exterior. Pels acabats especials s'especificaran els requisits directament o bé mitjançant patrons de superfície. Pel recobriment o farciment dels caps d'ancoratge, orificis, entalladures, etc, que hagin d'efectuar-se una vegada acabades les peces, en general s'utilitzaran morters fabricats amb masses anàlogues a les emprades en el formigonat d'aquestes peces, però retirant d'elles els àrids de grandària superior a 4mm. Totes les superfícies de morter s'acabaran de forma adequada.

**Control i acceptació**

Es realitzaran les comprovacions corresponents en cada un dels següents capítols: Comprovacions prèvies, Comprovacions de replanteig i geomètriques, Armadures, Encofrats, Cindris i bastiments, Transport, abocament i compactació del formigó, Curació del formigó, Juntes, Desmoldejat i descindrat.

Es comprovarà que les dimensions dels elements executats presenten unes desviacions admissibles pel funcionament adequat de la construcció. La D.F. podrà adoptar el sistema de toleràncies de la Instrucció EHE, Annex 10, completat o modificat segons estimi oportú.

**Control documental.** A la recepció es controlarà que cada càrrega de formigó fabricat en central vagi acompanyada d'una fulla de subministrament, signada per una persona física, a la disposició de la direcció d'obra, i en la que hi figurin totes les dades correctament complimentades.



**Presa de decisions derivades del control de resistència.** Quan s'obtingui una resistència estimada menor de l'especificada a la D.T., és necessari tenir en compte no només la possible influència sobre la seguretat mecànica de l'estructura, si no també l'efecte negatiu d'altres característiques del formigó, com la deformabilitat, la fissurabilitat i la durabilitat. Si passats els vint-i-vuit dies la resistència de les provetes fos menor a les especificades, en aquesta data, en més d'un 20%, s'extrauran provetes de l'obra i si la seva resistència és menor que l'especificada, serà enderrocada; tot el procés sota control i instruccions de la D.F. Si la resistència de les provetes extretes és més gran que la de les provetes d'assaig, podrà acceptar-se l'obra si es pot efectuar, sense perill, un assaig de càrrega amb una sobrecàrrega superior a un 50% de la de càlcul, durant el qual es mesurarà la fletxa produïda, que haurà de ser admissible. Si no fos possible extreure provetes de l'obra i les d'assaig no donessin el 80% de les resistències especificades, l'obra haurà d'enderrocar-se. En el cas que la resistència de provetes d'assaig i les extretes de l'obra, estès compresa entre el 80% i el 100% de l'especificada, la D.F. podrà rebre l'obra amb reserves, previ assaig de càrrega corresponent. La D.F. serà qui prengui la decisió de les proves de càrrega a realitzar. Aquestes han de realitzar-se per personal especialitzat i amb maquinària adequada, prèvia realització d'un Pla de Proves, acceptat per la D.F. i prenent les mesures de seguretat necessàries. La D.F. pot proposar a la Propietat, com a alternativa a l'enderroc o reforç, una limitació de les càrregues d'ús.

**Durabilitat.** El control el regula la D.F., i es basa en el control documental dels fulls de subministrament del formigó, en el que hi comptin les limitacions de la relació aigua/ciment i el contingut de ciment especificat, amb la finalitat de comprovar el compliment de la Instrucció. Si el formigó no es fabrica en una central, el fabricant a d'aportar a la D.F. la mateixa informació signada per una persona física. S'exigeix aquest control per a cada amassada emprada a l'obra. **Control de la profunditat de penetració de l'aigua.** És un control que cal realitzar en obres sotmeses a classes ambientals III o IV (ambients marins o de clorurs d'origen no marí) o alguna de les classes específiques d'exposició que estableix la normativa vigent. Aquest control s'ha de fer de forma prèvia a l'inici de l'obra.

#### Verificació

Durant l'execució s'evitarà l'actuació de qualsevol càrrega estàtica o dinàmica que pugui provocar danys irreversibles en els elements ja formigonats

#### Amidament i abonament

m<sup>3</sup> de formigó, d'acord amb les especificacions de la D.T. Per a l'abonament dels increments de secció sobre la secció teòrica mínima indicats en els plànols de seccions tipus, serà necessari que prèviament hagi estat ordenada la seva execució per la D.F., instruccions per escrit, en les que consti de manera explícita les dimensions que han de donar-se a la secció. Per això, el contractista i/o constructor estarà obligat a exigir, a la D.F., prèviament a l'execució de cada part d'obra, la definició exacta d'aquelles dimensions que no ho estan. El preu del formigó inclourà els possibles additius i addicions que la D.F. estimi necessaris i també la possible necessitat d'emprar ciments especials, segons criteri de la D.F. (ciment, P.A.S., blanc, etc.).

Kg d'acer que resultin de l'especejament previst en el D.T. Si durant l'execució, la D.F. ordena l'increment de l'armat, l'amidament correspondrà als Kg reals col·locats a l'obra. El pes s'obindrà amidant la llargària total de les barres (barra+cavalcament). L'escreix d'amidament corresponent als retalls està incorporat al preu de la unitat d'obra com a increment del rendiment (1,05 kg de barra d'acer per kg de barra ferrallada, dins de l'element compost). Estan compreses en els preus, totes les operacions i mitjans necessaris per a realitzar el doblec i posta a l'obra, així com els encavalcaments, ganxos, elements de sustentació, pèrdues per retalls, lligaments, soldadures, etc.

m<sup>2</sup> de superfície amidada de malla electrosoldada segons les especificacions de la D.T. Aquest criteri inclou les pèrdues i increments de material corresponents a retalls i empalmaments.

ut de barra ancorada a elements de formigó, executada d'acord amb les especificacions de la D.T.

#### 1.3 Encofrats

Els encofrats són elements auxiliars destinats a rebre i a donar forma a la massa de formigó abocada, fins al total enduriment o fraguat. Els elements per encofrats són els següents: pilars, murs, bigues, lloses, cercols, sostres unidireccionals i reticulars, lloses i bancades, membranes, arcs, voltes i revoltos. Existeixen diferents tipus d'elements d'encofrats, els prefabricats de cartró, els de fusta, els de plàstic i els prefabricats de metall-fusta.

#### Components

Material encofrant, elements de rigidització, elements d'atirament, elements de travada, elements de recolzament, diagonals d'apuntament, productes desencofrants.

#### Execució

##### Condicions prèvies

Es prohibeix l'ús d'alumini en motlles que hagin d'estar en contacte amb el formigó. Cap element d'obra podrà ser desencofrat sense l'autorització. Els cindris, encofrats, motlles i puntals, així com els elements que formen l'encofrat i les seves unions han de ser suficientment rígids i resistents per a garantir les toleràncies dimensionals (menys de 5mm) i per a suportar, sense assentaments ni deformacions perjudicials, les accions estàtiques i dinàmiques que comporta el seu formigonament i compactació. No s'han de transmetre a l'encofrat vibracions de motors. En èpoques de pluges fortes s'ha de protegir el fons de l'encofrat amb lones impermeabilitzades o plàstics. En èpoques de vents forts s'han d'atirantar amb cables o cordes els encofrats dels elements verticals d'esveltesa més gran de 10. S'han d'adoptar les mesures oportunes per a què els encofrats i motlles no impedeixin la lliure retracció del formigó. En obres d'importància i que no es tingui l'experiència de casos similars o quan els perjudicis que es puguin derivar d'una fissuració prematura fossin grans, s'han de fer assaigs d'informació que determinin la resistència real del formigó per a poder fixar el moment de desencofrat. Si s'utilitzen taulers de fusta, els junts entre aquests han de permetre l'entumiment de les mateixes per l'humitat del reg i del formigó, sense que deixin fugir pasta durant el formigonament. Per a evitar-ho es podrà autoritzar un segellant adequat. Els filferros i ancoratges de l'encofrat que hagin quedat fixats al formigó s'han de tallar al ras del parament. Els motlles recuperables s'han de col·locar ben alineats, de manera que no suposin una disminució de la secció dels nervis de l'estructura. No han de tenir deformacions, cantells trencats ni fissures. El desmuntatge dels motlles s'ha de fer tenint cura de no fer malbé els cantells dels nervis formigonats. Els motlles ja usats i que han de servir per a unitats repetides, s'han de netejar i retificar. S'han de col·locar angulars metàl·lics a les arestes exteriors de l'encofrat o qualsevol altre procediment eficaç per a que les arestes vives del formigó resultin ben acabades. La D.F. podrà autoritzar la utilització de cantoneres per a



aixamfrantar les arestes vives. El subministrador dels puntals ha de justificar i garantir les seves característiques i les condicions en que s'han d'utilitzar. Si l'element s'ha de pretensar, abans del tesat s'han de retirar els costers dels encofrats i qualsevol element dels mateixos que no sigui portant de l'estructura.

En el cas que els encofrats hagin variat les seves característiques geomètriques per haver patit desperfectes, deformacions, guerxaments, etc, no s'han de forçar per a que recuperin la seva forma correcta. En elements horitzontals els encofrats d'elements rectes o plans de més de 6 m de llum lliure, s'han de disposar amb la contrafetxa necessària per a que, desencofrat i carregat l'element, aquest conservi una lleugera concavitat a l'intradós. Aquesta contrafetxa sol ser de l'ordre d'una mil·lèsima de la llum.

Fases d'execució

*Neteja i preparació del pla de recolzament.* El fons de l'encofrat ha de ser net abans de començar a formigonar. En elements verticals, per a facilitar la neteja del fons de l'encofrat s'han de disposar obertures provisionals a la part inferior de l'encofrat. Es replantejaran les línies de posició de l'encofrat i es marcaran les cotes de referència.

*Muntatge i col·locació dels elements de l'encofra.* La col·locació dels encofrats s'ha de fer de forma que s'eviti malmetre estructures ja construïdes. El nombre de puntals de suport de l'encofrat i la seva separació depèn de la càrrega total de l'element. Han d'anar degudament travats en tots dos sentits. Els puntals es col·locaran sobre soles. Quan aquestes estiguin sobre el terreny cal assegurar que no assentaran. Els puntals s'han de travar en dues direccions perpendiculars. Els puntals han de poder transmetre la força que rebin i permetre finalment un desapuntalat senzill. Pel que fa al formigó pretensat, els encofrats pròxims a les zones d'ancoratge han de tenir la rigidesa necessària per a que els eixos dels tendons es mantinguin normals als ancoratges. S'han de preveure a les parets laterals dels encofrats finestres de control que permetin la compactació del formigó. Aquestes obertures s'han de disposar amb un espaiament vertical i horitzontal no més gran d'un metro, i es tancaran quan el formigó arribi a la seva alçària.

*Pintat de les superfícies interiors de l'encofrat amb un producte desencofrant.* L'interior de l'encofrat ha d'estar pintat amb desencofrant abans del muntatge, sense que hi hagi regalims. La D.F. ha d'autoritzar, en cada cas, la col·locació d'aquests productes. S'han d'utilitzar vernissos antiadherents a base de silicones o preparats d'olis solubles en aigua o greixos en dissolució.

*Tapat dels junts entre les peces.* Ha de ser suficientment estanc per a impedir una pèrdua apreciable de pasta entre els junts. Ha de ser suficientment estanc per a impedir una pèrdua apreciable de pasta entre els junts.

*Col·locació dels dispositius de subjecció i trava.*

*Aplomat i anivellament de l'encofrat.* Els encofrats i motlles han de permetre les deformacions de les peces en ells formigonades i han de resistir la distribució de càrregues durant el tesat de les armadures i la transmissió de l'esforç de prestat al formigó. Les superfícies de l'encofrat en contacte amb les cares que han de quedar vistes, han de ser llises, sense rebaves ni irregularitats. Quan entre la realització de l'encofrat i el formigonament passin més de tres mesos, s'ha de fer una revisió total de l'encofrat. El formigonat s'ha de fer durant el període de temps en el que el desencofrant sigui actiu.

*Disposició d'obertures provisionals a la part inferior de l'encofrat, quan calgui.*

*Humectació de l'encofrat.* Si és de fusta, abans de formigonar s'ha d'humitejar l'encofrat, en el cas que sigui de fusta, i s'ha de comprovar la situació relativa de les armadures, el nivell, l'aploamat i la solidesa del conjunt.

*Desmuntatge i retirada de l'encofrat i de tot el material auxiliar, la partida inclou totes les operacions de muntatge i desmuntatge de l'encofrat.* Per al control del temps de desencofrat, s'han d'anotar a l'obra les temperatures màximes i mínimes diàries mentre durin els treballs d'encofrat i desencofrat, així com la data en què s'ha formigonat cada element. El desencofrant no ha d'impedir la ulterior aplicació de revestiment ni la possible execució de junts de formigonament, especialment quan siguin elements que posteriorment s'hagin d'unir per a treballar solidàriament. Ha d'estar muntat de manera que permeti un desencofratge fàcil, que s'ha de fer sense xocs ni sotragades. Ha de portar marcada l'alçària per a formigonar. El desencofrat de costers verticals d'elements de petit cantell, podrà fer-se als tres dies de formigonada la peça, si durant aquest interval no s'han produït temperatures baixes o d'altres causes que puguin alterar el procediment normal d'enduriment del formigó. Els costers verticals d'elements de gran cantell o els costers horitzontals no s'han de retirar abans dels set dies, amb les mateixes salvetats anteriors. La D.F. podrà reduir els passos anteriors quan ho consideri oportú. No s'han de rebllir els cocons o defectes que es puguin apreciar al formigó al desencofrar, sense l'autorització de la D.F.

Control i acceptació

Existència de càlcul, en els casos necessaris. Comprovació de plans, cotes i toleràncies. Revisió del muntatge.

#### Amidament i abonament

m<sup>2</sup> de superfície amidada segons les especificacions de la D.T. i que es trobi en contacte amb el formigó.

Els esmentats preus inclouen els materials dels encofrats, la maquinària i la mà d'obra necessària per a la seva col·locació, així com les operacions i materials necessaris. S'entén que quedaran inclosos en el preu del metre quadrat qualsevol tipus d'accessori de l'encofrat, com els junts entre murs o altres elements que a judici de la D.F. siguin necessaris per a obtenir un correcte acabat. Les bastides, cindris, execució de junts, operacions de curat i altres operacions necessàries, a judici de la D.F., per l'execució del formigonat, es consideraran incloses en els preus dels formigons.

## 2 ESTRUCTURES D'ACER

Conjunt d'elements d'acer que conformen una estructura destinada a garantir la resistència mecànica, l'estabilitat i l'aptitud al servei, inclosa la durabilitat per a qualsevol tipus d'edifici. Realitzat amb perfils d'acer laminats en calent, perfils d'acer conformats en fred o calent, utilitzats directament o formant peces compostes. Ha de dotar a l'edifici d'un comportament estructural adient front a les accions i a les influències previsibles en situacions normals i accidentals segons CTE DB SE-A Seguretat estructural. Acer, mantenint, a més, la resistència al foc durant el temps necessari perquè puguin complir-se les exigències de seguretat en cas d'incendi., segons CTE DB SI , seguretat en cas d'incendi. Els tipus d'elements a les estructures d'acer poden ser: pilars, bigues i biguetes, llindes, traves, encavallades, corretges i tots els elements d'ancoratge i auxiliars de l'estructura d'acer.

#### Normes d'aplicació

**Codi Tècnic de l'Edificació.** RD 314/2006. DB SE-AE, DB SE-A, DB SI-6, DB SI-Annex D. Resistència al foc dels elements d'acer, DB HS 1, DB HE 1.

**Norma de Construcció Sismoresistent: part General i Edificació,** NCSE-02. RD 997/2002.

**Norma reglamentària d'edificació sobre accions en l'edificació en les obres de rehabilitació estructural dels sostres d'edificis d'habitatges,** NRE-AEOR-93. O 18/1/94.



Recobriments galvanitzats en calent sobre productes, peces i articles diversos construïts o fabricats amb acer o altres materials ferris. RD 2351/1985.

Especificacions tècniques dels tubs d'acer inoxidable soldades longitudinalment. RD 2605/1985.

UNE. Acers en xapes i perfils UNE EN 10025, UNE EN 10210-1:1994 i UNE EN 10219-1:1998. Materials d'aportació de soldadures UNE-EN ISO 14555:1999. Especificacions de durabilitat UNE ENV 1090-1:1997.

### Components

Perfils i xapes d'acer laminat en calent

Perfils foradats d'acer laminat en calent

Perfils i plaques conformats en fred

Reblons d'acer de cap esfèric, de cap bombejat o de capota plana.

Cargols, femelles i volanderes ordinàries, calibrats o d'alta resistència

Soldadures

Cordons i cables

Materials de protecció i/o recobriments per a la previsió de la corrosió de l'acer.

Característiques tècniques mínimes

*Acers en xapes i perfils.* Característiques mecàniques mínimes dels acers, segons UNE EN 10025, 10210-1:1994 i 10219-1:1998.

*Perfils i xapes d'acer laminat en calent.* De les sèries IPN, IPE, HEA, HEB, HEM o UPN, així com de les sèries L, LD, T, rodó, quadrat o rectangle. *Perfils foradats d'acer laminat en calent.* De les sèries rodó, quadrat o rectangle. *Perfils i plaques conformats en fred.* De les sèries L, LD, U, C, Z, o Omega.

*Cargols, femelles i volanderes ordinàries, calibrats o d'alta resistència.* El moment torsor del collat, la disposició dels forats i el seu diàmetre ha d'ésser l'indicat per la D.F. Característiques mecàniques dels acers dels cargols ordinaris segon (CTE-DB SE-A 4.3).

*Soldadures.* Realitzades per arc elèctric amb resistència a tracció del metall dipositat més gran que 37, 42 o 52 kg/mm<sup>2</sup>.

*Cordons i cables.* Formats per diversos filferros d'acer enrotllats helicoidalment de forma regular, els acers utilitzats tindran entre 70 i 200 kg/m<sup>2</sup> de resistència. Es prendran precaucions només en cas d'unions entre xapes de gran espessor.

*Materials de protecció i/o recobriments per a la previsió de la corrosió de l'acer.* Especificacions de durabilitat segons UNE ENV 1090-1:1997

*Ductilitat.* Comprovada segons les temperatures a que estarà sotmesa l'estructura en funció de l'emplaçament.

Control i acceptació

En el cas de materials avalats pel certificat del fabricant, el control serà una relació entre l'element i el seu certificat d'origen. Quan no sigui així, s'establirà un procediment mitjançant assaigs per un laboratori independent, o en solucions de caràcter singular les recomanacions o normatives de prestigi reconegut. (CTE-DB SE-A 12.3).

### Execució

Condicions prèvies

El constructor ha d'elaborar els plànols de taller i el programa de muntatge i s'ha d'aprovar per la D.F. La preparació de les unions que s'hagin de realitzar a obra es faran a taller. Si durant el transport el material ha sofert desperfectes que no poden ser corregits o es preveu que després d'arreglar-los afectarà al seu treball estructural, la peça ha de ser substituïda. La secció de l'element no ha de quedar disminuïda pels sistemes de muntatge utilitzats. No s'han de començar les unions de muntatge fins que no s'hagi comprovat que la posició dels elements de cada unió coincideix exactament amb la posició definitiva. Els elements provisionals de fixació que per a l'armat i el muntatge es soldin a les barres de l'estructura, s'han de desprendre amb bufador sense afectar a les barres. Es prohibeix desprendre'ls a cops. Quan es faci necessari tesar alguns elements de l'estructura abans de posar-la en servei, s'indicarà en els Plànols i Plec Particular la forma en què s'ha fet i els medis de comprovació i mesura.

*Condicions de manipulació i emmagatzematge*

S'han de seguir les instruccions del fabricant i respectar dades de caducitat. S'han d'emmagatzemar i manipular sense produir deformacions permanents ni danys en la superfície. S'evitarà tot contacte amb el terreny i l'aigua.

Fases d'execució

*Preparació de la zona de treball*

*Replanteig i marcat d'eixos*

*Col·locació i fixació provisional de la peça*

*Aplomat i nivellació definitius*

*Execució de les unions per soldadura.* Es realitzarà un pla de soldatge on s'inclouran: els talls de les unions, les dimensions i els tipus de soldadura, les especificacions sobre el procés i la seqüència de soldadura. Els tipus de soldadura són: Per punts, en angle, a topall i en tap i trauc. (CTE-DB SE-A 10.3). Les soldadures s'han de fer protegides de la pluja i el vent, i a una temperatura > 0°C. Els components han d'estar correctament fixats. Les superfícies i vores han de ser les apropiades pel procés de soldat, exemptes d'humitat, de fissures, d'enteladures i materials que afectin el procés o qualitat de les soldadures. Els cordons de soldadura successius no han de produir osques.

*Execució de les unions amb cargols.* Els forats pels cargols s'han de fer amb perforadora mecànica, d'un sol cop els forats que travessin dues o més peces, eliminant posteriorment les rebaves. La perforació s'ha de realitzar a diàmetre definitiu, excepte en els forats en que sigui previsible la rectificació per coincidència, que s'han de fer amb un diàmetre 1 mm menor. El diàmetre nominal mínim serà de 12mm, la rosca pot estar inclosa en el pla de tall, i l'espiga del cargol ha de sortir de la rosca de la femella després del roscat del pla de tall. La utilització de femelles i volanderes queda especificada al CTE-DB SE-A 10.4. El collat de cargols sense pretesar, i el collat de cargols pretesats queda especificat al CTE-DB SE-A 10.5. Els cargols d'una unió s'han d'apretar inicialment al 80% del moment torsor final, començant pels situats al centre, i s'han d'acabar d'apretar en una segona passada.

*Recobriments superficials.* Preparació de les superfícies. Les superfícies que hagin d'estar en contacte amb el formigó, han de netejar-se i no pintar-se. No s'ha de començar a pintar sense haver-ne eliminat les escòries. Els mètodes de recobriments de les estructures d'acer són: galvanització i pintura. *En el procés de galvanització.* Les soldadures han d'estar segellades, si hi ha espais en l'element fabricat es disposaran forats de purga i les superfícies galvanitzades s'han de netejar i tractar amb pintura d'imprimació anticorrosiva amb dissolvent àcid o adollat abans de ser pintades. *En el procés de pintura.* Abans de començar, es comprovarà que les superfícies i pintures compleixen els requisits del fabricant. Pintat amb capes d'imprimació antioxidant i anticorrosiu. Un cop acabada la posada a l'obra se li ha de donar una segona o tercera capa de protecció, sempre en un to



diferent, segons les especificacions de la D.F. Les parts que hagin de quedar de difícil accés després del seu muntatge, però sense estar en contacte, rebran la segona capa de pintura i la tercera, després de la inspecció i l'acceptació de la D.F. i abans del muntatge. No es pintaran els cargols galvanitzats o amb protecció antiòxid.

*Toleràncies d'execució* (CTE-DB SE-A 11.2). Per edificis de llargària  $\leq 30\text{m}$ : Tolerància total  $\pm 20\text{mm}$ . Nivell superior del pla del pis  $\pm 5\text{mm}$ . Distància entre pilars consecutius  $\pm 15\text{mm}$ . Distància entre bigues consecutives  $\pm 20\text{mm}$ . Desviació en inclinació dels pilars. Per edificis de 6 plantes de 3m.  $V_h = 0,07\text{m}$ . Excentricitat no intencionada del recolzament d'una biga  $e_0 \leq 5\text{mm}$ . En plaques base i pilars  $e_1$  i  $e_2 \leq 5\text{mm}$ .

*Control i acceptació*

Control de qualitat de la fabricació a taller (si s'escau), on s'inclourà el control de la documentació de taller (CTE-DB SE-A 12.4).

Control de qualitat de muntatge, on s'inclourà la documentació de muntatge corresponent (CTE-DB SE-A 12.5).

*Toleràncies de fabricació* (CTE-DB SE-A 11.1). Perfils amb doble T soldats: Alçada del perfil  $\pm 3$  a  $8\text{mm}$  en funció de l'alçada.

Seccions amb caixó: Desviacions de  $\pm 3$  a  $5\text{mm}$  en funció de les dimensions de les xapes. Components estructurals: Planor: L/1000 ó 3mm, Contrafleixa L/1000 ó 6mm. Ànimes i enrigadors: Desviacions per distorsió de l'ànima o distorsions de l'ala.

### Amidament i abonament

kg d'acer per amidar les bigues, biguetes, corretges, encavallades, llindes, pilars, traves, elements d'ancoratge i elements auxiliars corresponents a les estructures d'acer, incloent-hi en el preu tots els elements i operacions d'unió, muntatge, assaigs, protecció, ports necessaris, etc., per a la completa execució d'acord amb el Projecte i indicacions de la D.F.

Totes les operacions de muntatge s'inclouran en el preu, així com la protecció i pintura que siguin necessàries, d'acord amb la normativa vigent. El pes unitari pel seu càlcul ha de ser el teòric. Per a poder utilitzar un altre valor diferent del teòric, cal l'acceptació expressa de la D.F. Aquests criteris inclouen les pèrdues de material corresponents a retalls.

### 3 ESTRUCTURES D'OBRA DE FÀBRICA

Conjunt de parets portant i parets de trava que juntament amb uns forjats solidaris, transmeten les càrregues gravitatòries i suporten les sol·licitacions horitzontals garantint la resistència i l'estabilitat de l'edifici i dels seus components en condicions de seguretat, funcionalitat i aspecte acceptables durant el període de vida útil. Ha de dotar a l'edifici d'un comportament estructural adient enfront a les accions i a les influències previsible en situacions normals i accidentals, amb la seguretat que estableix la norma DB SE-F seguretat estructural obra de fabrica, també s'ha de complir el DB SI-Annex F. Seguretat en cas d'incendi, fàbrica.

#### Normes d'aplicació

*Codi Tècnic de l'Edificació*. CTE-DB SE-AE, Documents Bàsics Seguretat Estructural, Accions a l'Edificació; CTE-DB SE-F, Documents Bàsics Seguretat Estructural, Fàbrica; CTE-DB SI. Annex F, Fàbrica, Resistència al foc dels elements de totxo ceràmic o silici-calcari i el bloc de formigó; CTE-DB HR, Protecció enfront al Soroll.

*Norma de Construcció Sismoresistent*, NCSE-02. BOE. 11/10/02.

*Norma reglamentària d'edificació sobre accions en l'edificació en les obres de rehabilitació estructural de sostres d'edificis d'habitatges*, NRE-AEOR-93. O. 18/01/94.

*Pliego General de Condiciones para la recepción de los ladrillos cerámicos en las obras de construcción*, RL-88. BOE. 3/08/88.

*Pliego General de condiciones para la recepción de bloques de hormigón en las obras de construcción*, RB-90. BOE. 165; 11/07/90.

#### 3.1 Ceràmica

Fàbrica de maó ceràmic pres amb morter de ciment i/o calç, sorra, aigua i de vegades additius, que constitueixen murs resistents i de trava, podent ser paraments sense revestir (obra vista), o amb revestiment (compostos de maó no vist).

Tipus d'elements: llindes, pilars, parets, arcs i voltes.

#### Components

Maons, morter, elements d'enllaç entre les fulles de murs doblats i formigó armat

*Característiques tècniques mínimes*

*Maons*. Compliran les condicions que s'especifiquen en el Plec general per a la recepció dels maons ceràmics a les obres de construcció, RL-88. La resistència normalitzada a compressió de les peces no serà inferior a  $5\text{N/mm}^2$  segons CTE DB SE -F punt 4.1. La resistència característica a la compressió de les fàbriques mes usuals es defineix segons CTE DB SE-F taula 4.4.

*Morter*. Les sorres emprades compliran les limitacions relatives a grandària màxima de grans, contingut de fins, granulometria i contingut de matèria orgànica establertes al CTE DB SE-F punt 4.2. S'admetran totes les aigües potables i les tradicionalment emprades. El ciment utilitzat complirà les exigències de composició, característiques mecàniques, físiques i químiques que estableix la Instrucció per a la recepció de ciments RC-03. Els possibles additius incorporats al morter abans o durant el pastat, arribaran a obra amb la designació corresponent segons normes UNE, així com la garantia del fabricant que l'additiu, agregat en les proporcions i condicions previstes, produeix la funció principal desitjada. Les barreges preparades en sec per a morters portaran el nom del fabricant i la dosificació segons CTE DB SE-F punt 4.2, així com la quantitat d'aigua a afegir per a obtenir les resistències dels morters tipus. La resistència a compressió del morter estarà dintre dels mínims establerts al CTE DB SE-F taula 4.4. Així mateix, la dosificació seguirà l'establert al CTE DB SE-F punt 4.2, pel que fa referència a parts en volum dels seus components.

*Elements d'enllaç entre les fulles de murs doblats*, podran ser a base de bandes contínues de xapa desplegada galvanitzada i ancoratges d'acer galvanitzat.

*Formigó armat*. Complirà les especificacions anomenades a la Instrucció EHE.

*Control i acceptació*

Es realitzaran les comprovacions corresponents d'identificació i d'assaigs en cada un dels capítols següents: ciment, aigua, calç, àrids, morters i maons. Les restriccions d'ús dels components de les fàbriques, amb la classe d'exposició definida en el D.T. vindrà donada segons CTE DB SE-F taula 3.3.

#### Execució



### Condicions prèvies

Es replantejarà en primer lloc la fàbrica de maó a realitzar. Posteriorment per a l'alçat de la fàbrica es col·locaran a cada cantó de la planta una mira recta i aplomada, amb les referències precises a les altures de les filades, i es procedirà a l'estesa dels cordills entre les mires, donant suport sobre les seves marques, que s'elevaran amb l'altura d'una o diverses filades per a assegurar l'horitzontalitat d'aquestes. Els maons s'humitejaran per aspersió o immersió abans de la seva col·locació perquè no absorbeixin ni cedeixin aigua al morter. Les parts recentment executades es protegiran amb làmines de material plàstic o similar, per a evitar l'erosió de les juntes de morter; En temps sec i calorós, es mantindrà humida la fàbrica recentment executada, per a evitar el risc d'una ràpida evaporació de l'aigua del morter; Si ha gelat abans d'iniciar el treball, es revisarà escrupolosament l'executat en les 48 hores anteriors, demolint-se les zones danyades, si la gelada es produeix una vegada iniciat el treball, es suspendrà protegint el recentment construït; Fins que les fàbriques no estiguin estabilitzades, es trauran i s'apuntalaran; els treballs es suspendran amb vent superior a 50 km/h i s'asseguraran les parts realitzades.

Ha de ser estable i resistent. La durabilitat de la fàbrica estarà en funció de la seva exposició a les condicions físiques i químiques definides al CTE DB SE-F taules 3.1 i 3.2. No hi ha d'haver fissures. Els junts han d'estar plens de morter. Els junts horitzontals han d'estar matats per la part superior. L'obra s'ha d'aixecar, si és possible, per filades senceres. Les peces per col·locar han de tenir la humitat necessària per tal que no absorbeixin ni cedeixin aigua al morter. Les peces s'han de col·locar enllardades i s'han d'assentar sobre un llit de morter. Els maons un cop col·locats no es poden moure. Per corregir la posició s'ha de treure el maó i el morter i tornar-lo a col·locar. S'ha de fer un replanteig de maons de manera que es pugui assegurar un gruix constant dels junts. Si hi ha regates, cal que es facin amb màquina. Durant la construcció dels murs, i mentre aquests no hagin estat estabilitzats, es trauran els murs a les bastides, si l'estructura ho permet, o bé s'apuntalaran amb taulons en acabar cada jornada de treball. El morter haurà d'omplir les juntes, junt horitzontal i nafres totalment. Si després de refregar el maó no quedés alguna junta totalment plena, s'afegirà el morter. Els murs haurien de mantenir-se nets durant la construcció. Tot excés de morter haurà de ser retirat, netejant la zona a continuació. S'haurien de deixar les lligades quan dues parts d'una fàbrica hagin d'aixecar-se en èpoques distintes. La que s'executi primer es deixarà escalonada, si no fos possible es deixarà formant alternativament entrants, dents, sortints i, queixals. Les obertures portaran una llinda resistent, prefabricada o realitzada in situ d'acord amb la llum a salvar. Es protegiran de les humitats degudes al contacte amb el terreny col·locant drenatges perimetrals i barreres impermeables segons CTE DB HS1 punt 2.3.3.2. En cas de tancament compost de diverses fulles i cambra d'aire, s'aixecarà primer el tancament exterior i es preveurà l'eliminació de l'aigua que pugui acumular-se a la cambra d'aire. Així mateix s'eliminaran els contactes entre les 2 fulles del tancament, que poden produir humitats a la fulla interior. Els murs resistents de maó enllaçaran amb els forjats mitjançant cadenes de formigó armat de cantell igual o superior al del forjat. La malla de repartiment del forjat entrarà a la cadena una longitud igual a la d'ancoratge. Quan els murs tinguin excessiva longitud, es disposaran juntes de dilatació per a evitar la fissuració produïda per la retracció dels morters i per variacions higrotèrmiques.

### Fases d'execució

**Parets i pilars.** Els paraments han d'estar aplomats. Les filades han de ser horitzontals. Els maons s'han de col·locar a trencajunts. No hi poden haver peces més petites que mig maó. La paret ha d'estar travada en les trobades amb altres parets. El nombre de peces que traven cada pla d'enllaç ha de ser més gran que 1/4 del total. Les obertures han de portar una llinda resistent. Els recolzaments puntuals d'elements estructurals han d'estar fets amb una sabata prou resistent i rígida per distribuir uniformement les càrregues. Els sostres han d'enllaçar amb els murs mitjançant cadenes de formigó armat.

**Parets de totxana.** No han de quedar buits de peces obertes a l'exterior. Les cantonades, els brancals i les traves han d'estar formades amb maons calats de la mateixa modulació.

**Arcs.** Els recolzaments han de resistir sense deformacions les empentes verticals i horitzontals que transmet l'arc o la volta. Si l'arc és de dos gruixos, entre els dos fulls cal que hi hagi una capa uniforme de morter i les filades del doblat han d'estar desplaçades de les del senzillat, de manera que les peces quedin col·locades a trencajunt. Si l'aparellament de l'arc és pla, els maons han d'estar col·locats de pla, tangencialment a la corba de l'intradós. Si l'aparellament de l'arc és a plec de llibre, els maons han d'estar col·locats perpendicularment a la corba de l'intradós. L'intradós ha d'estar rejuntat, de manera que no presenti rebaves. El gruix dels junts ha de ser constant a l'intradós i a l'extradós. S'ha de fer sense interrupcions i per simetria. La clau és el darrer maó que s'ha de col·locar. Només es poden tallar peces en arestes i acords; la resta s'han de col·locar senceres. El doblat s'ha de fer immediatament després d'acabar el primer full, sempre de baix a dalt, havent regat i estenent alhora la capa intermèdia de morter. Abans de fer el doblat s'han d'eliminar les rebaves dels junts del senzillat. No s'ha de descindrar sense l'autorització de la D.F. El descindrament s'ha de fer de manera lenta i uniforme.

**Volta o doblat de volta.** Els recolzaments han de resistir les empentes verticals i les horitzontals que transmeti la volta. Quan la volta és de maó de pla els maons han d'estar col·locats de pla, tangencialment a la corba de l'intradós. Quan la volta és de plec de llibre els maons han d'estar col·locats perpendicularment a la corba de l'intradós. Els junts que formen les directrius de la volta han de ser rectes i continus, i els junts normals a les directrius han de ser a trencajunt. Si la volta carrega sobre els murs laterals, ha d'estar encastada en una regata de fondària  $\geq 2$  cm. El doblat ha de quedar recolzat en les mateixes regates o cornises d'elements resistents que el senzillat. Les filades de doblat han d'estar desplaçades de les del senzillat, de manera que les peces quedin col·locades a trencajunt. Entre els dos fulls cal que hi hagi una capa uniforme de morter. Si la volta es recolza sobre una altra volta, ho ha de fer sobre el segon full d'aquesta. Les interseccions de voltes s'han de fer passant filades alternatives de cada volta i els angles i arestes han de ser continus. L'intradós ha d'estar rejuntat, de manera que no presenti rebaves. La vora lliure no ha de tenir irregularitats, com ara dents de serra. S'ha de fer sense interrupcions i per simetria. La clau és el darrer maó que s'ha de col·locar. Només es poden tallar peces en arestes i trobades; la resta s'han de col·locar senceres. El doblat s'ha de fer immediatament després d'acabar el primer full, sempre de baix a dalt, havent regat i estenent alhora la capa intermèdia de morter. Abans de fer el doblat s'han d'eliminar les rebaves dels junts del senzillat. No s'ha de descindrar sense l'autorització de la D.F. El descindrament s'ha de fer de manera lenta i uniforme.

**Llindes.** La llinda ha de quedar col·locada segons la posició i el nivell previstos a la D.T. Ha de ser horitzontal. Els extrems de la llinda s'han d'encastar als brancals i han de quedar recolzats sobre morter. Llargària de l'encastament:  $\geq 15$  cm.

**Llinda prefabricada de ceràmica armada.** En els sistemes patentats s'han de seguir les instruccions del fabricant. La col·locació s'ha de realitzar sense que les peces rebin cops.

**Acabats.** En cap cas es permetran regates quan es tracti de murs portants de la fàbrica sense l'autorització expressa de la D.F.. Sempre que sigui possible s'evitarà fer regates en els murs després d'aixecats, permetent-se únicament regates verticals o de pendent no inferior a 70 °, sempre que la seva profunditat no excedeixi de 1/6 de l'espessor del mur, i aconsellant-se que en



aquests casos s'utilitzin talladores mecàniques. Les fàbriques ceràmiques quedaran planes i aplomades, i tindran una composició uniforme en tota la seva altura.

*Toleràncies d'execució*, segons el CTE DB SE- F taula 8.2.

Control i acceptació

Es realitzaran les comprovacions corresponents d'identificació i d'assaigs en cada un dels capítols següents: Replanteig, protecció de la fàbrica, execució de sobrellinda i reforços, ciments, arenes, segons el CTE DB SE-F punt 8.

#### Amidament i abonament

m<sup>2</sup> de fàbrica de maó asseguda amb morter de ciment, aparellada, fins i tot replanteig, anivellació i aplomat, part proporcional de lligades, minvaments i trencaments, humitejat dels maons comuns i neteja, amidada deduïnt buits superiors a 1 m<sup>2</sup>.

### SISTEMA ENVOLVENT

#### SUBSISTEMA COBERTES

##### 1 COBERTES PLANES

Parament de cobertura exterior d'un edifici que limita l'ambient exterior amb els espais interiors. La coberta té com a objectiu separar, connectar i filtrar l'interior de l'exterior, satisfent els requisits de seguretat, habitabilitat i funcionalitat, segons CTE DB-HE HE1 Limitació de la demanda energètica, CTE DB-HS HS1 protecció enfront de la humitat CTE DB-HS HS5 evacuació d'aigües. Podem trobar els tipus següents: *Coberta transitable no ventilada*, pot ser convencional o invertida segons la disposició dels seus components. El pendent estarà comprès entre l'1% i el 15%, segons l'ús al qual estigui destinat, trànsit de vianants o trànsit de vehicles.

*Coberta ajardinada*, coberta que està formada per una capa de terra de plantació i la pròpia vegetació, essent no ventilada.

*Coberta no transitable no ventilada*, pot ser convencional o invertida, segons la disposició dels seus components, amb protecció de grava o de làmina autoprotegida. La pendent estarà comprès entre l'1% i el 5%.

*Coberta transitable*, pot ser ventilada i amb enrajolat fix. El pendent estarà comprès entre l'1% i el 3%, recomanant-se el 3% en cobertes destinades al trànsit de vianants.

#### Normes d'aplicació

**Codi Tècnic de l'Edificació.** RD. 314/2006. CTE-DB HS, Document Bàsic de Salubritat; CTE-HE1, Demanda energètica; CTE-HS1, Impermeabilitat; CTE-DB SI, Seguretat en cas d'incendi; CTE-DB HR, Protecció al soroll; CTE-DB SE-AE. Resistència la vent, Seguretat Estructural-Accions a l'edificació.

**Decret d'Ecoeficiència**, demanda energètica. D.21/2006.

**Condicions acústiques**, NBE-CA-88. BOE 8/10/1988.

#### UNE

UNE 85.208-81. Permeabilitat a l'aire; UNE 85.212-83. Estanquitat; UNE 85.213-85. Resistència al vent; UNE 12.207:2000. Permeabilitat de l'aire.

UNE-EN ISO 140-4: Medición in situ del aislamiento acústico al ruido aéreo entre locales.

UNE-EN ISO 140-5: Medición in situ del aislamiento acústico al ruido aéreo de elementos de fachadas y de fachadas.

UNE-EN ISO 140-7: Medición del aislamiento acústico en los edificios y de los elementos de construcción. Parte 7: Medición in situ del aislamiento acústico de suelos al ruido de impactos

UNE-EN ISO 717: Evaluación del aislamiento acústico en los edificios y los elementos de construcción

UNE-EN ISO 717-1: Aislamiento a ruido aéreo. Para el cálculo del valor global de aislamiento y los términos de adaptación al espectro.

UNE-EN ISO 717-2: Aislamiento al ruido de impactos. Para el cálculo del valor global de aislamiento y los términos de adaptación al espectro.

#### Components

Sistema de formació de pendents, barrera contra el vapor, capa d'impermeabilització, capa separadora, capa drenant, terra de plantació (coberta ajardinada) i capa de protecció.

*Característiques tècniques mínimes*

*Sistema de formació de pendents.* Podrà realitzar-se amb formigons alleugerits o formigons d'àrids lleugers amb capa de regularització d'gruix 2-3 cm de morter de ciment, amb acabat remolinat; amb argila expandida estabilitzada superficialment amb beurada de ciment; amb morter de ciment. Ha de tenir una cohesió i estabilitat suficients, i una constitució adequada per la fixació de la resta dels components. La superfície serà llisa, uniforme i sense irregularitats que puguin punxonar la làmina impermeabilitzant. A la coberta transitable ventilada, el sistema de formació de pendents podrà realitzar-se a partir d'envans constituïts per peces prefabricades o maons (envanets de sostremort), superposats de plaques ceràmiques encadellades o de maons buits segons CTE-DB HS-1, taula 2.10.

*Barrera de vapor.* El material ha de ser el mateix que el de la capa d'impermeabilització o compatible amb ella. Poden ser de dos tipus: les de baixes prestacions (film de polietilè) i les d'altres prestacions (làmina de oxiasfalt o de betum modificat amb armadura d'alumini, làmina de PVC, làmina de EPDM). Segons CTE-DB HS-1, punt 2.4.3.5.

*Aïllant tèrmic.* Pot ser de llanes minerals com fibra de vidre o llana de roca, poliestirè expandit, poliestirè extruït, poliuretà, perlita de cel·lulosa, suro aglomerat, etc... Ha de tenir una cohesió i una estabilitat suficient per a proporcionar al sistema la solidesa necessària enfront sol·licitacions mecàniques. Estabilitat dimensional, resistència a l'aixafada. S'utilitzaran materials amb una conductivitat tèrmica menor de 0,06W/mk a 10°C. El seu gruix es determinarà segons les exigències del CTE-DB HE1; DB HS 1, punt 2.4.3.2.

*Capa de impermeabilització.* La impermeabilització pot ser de material bituminós o bituminós modificat; com poli (clorur de vinil) plastificat, etc... No serà necessària en condicions d'ús normal, tret que s'inclougi a la D.T. Si que serà necessària en els casos de risc de condensació alta. Haurà de suportar temperatures extremes, no serà alterable per l'acció de microorganismes i prestarà la resistència al punxonament exigible. No utilitzar en la mateixa làmina materials a base de betums asfàltics i màstics de quitrà



modificat. No utilitzar en la mateixa làmina oxiassfalt amb làmines de betum plastòmer (APP) que no siguin específicament compatibles amb elles. Evitar el contacte entre làmines de policlorur de vinil plastificat i betums asfàltics, tret que el PVC sigui especialment formulat per a ser compatible amb l'asfalt. Evitar el contacte entre làmines de policlorur de vinil plastificat amb les escumes rígides de poliestirè o amb les escumes rígides de poliuretà. A la coberta no transitable preferentment s'utilitzaran graves de cantell rodats. El material que forma la capa ha de ser resistent a la intempèrie en funció de les condicions ambientals previstes. La grava pot ser solta o aglomerada amb morter. Es podran utilitzar graves procedents de matxuca. Per a passadissos i zones de treball, lloses mixtes prefabricades compostes per una capa superficial de morter, terratzo, àrid rentat o altres, amb aplanat de poliestirè extrusionat. També pot ser una làmina autoprotegida, amb enrajolat fix o amb enrajolat flotant. Pot realitzar-se amb rajoles autoportants sobre suports telescòpics concebuts i fabricats expressament per a aquesta fi. Els suports disposaran d'una plataforma de suport que reparteixi la càrrega i sobrecàrrega sobre la làmina impermeable sense risc de punxonament. En coberta no transitable, si es tracta d'una capa de grava, aquesta ha d'estar neta i sense substàncies estranyes. La seva grandària ha d'estar compresa entre 16 i 32 mm. Segons CTE-DB HS 1, punt 2.4.3.4.

**Capa separadora.** Podran ser feltres de fibra de vidre o de polièster, o films de polietilè. Productes antiarrels (coberta ajardinada), constituïts per quitrà d'hulla, derivats del quitrà com brea o productes químics antiarrels. Hauria de utilitzar-se quan existeixin incompatibilitats entre l'aïllament i les làmines impermeabilitzants. Quan tingui funció antiadherent i antipunxant podrà ser: geotèxtil de polièster o geotèxtil de polipropilè. Quan es pretenguin les dues funcions (desolidarització i resistència a punxonament) s'utilitzaran feltres antipunxonament no permeables, o bé dues capes superposades, la superior de desolidarització i la inferior d'antipunxonament (feltre de polièster o polipropilè tractat amb impregnació impermeable). segons CTE-DB HS 1, punt 2.4.3.5.

**Capa drenant.** (coberta ajardinada) Grava i sorra de riu. La grava estarà exempta de substàncies estranyes, la sorra de riu serà de granulometria contínua, seca, neta i grandària màxima del gra 5 mm.

**Terra de plantació (coberta ajardinada).** Barreja formada per parts iguals en volum de terra franca de jardí, terra vegetal, sorra de riu, bruc i torba podent afegir-se per a reduir pes fins a un 10% d'alleugerants: poliestirè expandit en boles o vermiculita.

**Sistema d'evacuació d'aigües.** Pot constar de canalons, albellons, baixants i sobreeixidors. L'albelló o el canaló ha de ser una peça prefabricada, d'un material compatible amb el tipus d'impermeabilització que s'utilitzi i ha de disposar d'una ala de 10 cm d'amplada com a mínim a la vora superior. Han d'estar proveïts d'un element de protecció per a retenir els sòlids que puguin obtenir el baixant. Segons CTE-DB HS 5).

#### Control i acceptació

Es realitzarà la comprovació de la documentació de subministrament en tots els casos, comprovant que coincideix allò subministrat a l'obra amb allò indicat a la D.T. Es farà la identificació en funció del material del fabricant, tipus, dosificació, densitat, classe de producte, gruix mínim, dimensions i pes mínim.

Es realitzaran les comprovacions corresponents d'identificació i assaig en cada un dels següents capítols: sistema de formació de pendents, barrera contra el vapor i capes separadores, capa d'impermeabilització amb làmines o material bituminós, capa de protecció, materials ceràmics.

## Execució

### Condicions prèvies

Els paraments verticals es trobaran acabats. El forjat garantirà l'estabilitat, amb fletxa mínima, compatibilitat amb els moviments del sistema i compatibilitat química amb els components de la coberta. El suport base ha de ser uniforme, estar net i sense cossos estranys. La làmina impermeable ha d'evitar el contacte de les làmines impermeabilitzants bituminoses, de plàstic o de cautxú, amb petrolis, olis, grasses i dissolvents. Per a la funció de desolidarització s'utilitzaran productes no permeables a l'abeurada de morters i formigons. Se suspendran els treballs quan ploqui, nevi o la velocitat del vent sigui superior a 50km/h, en aquest últim cas es retiraran els materials i eines que puguin desprendre's. Quan les temperatures siguin inferiors a 5°C es comprovarà es poden dur a terme els treballs d'acord amb el material a aplicar.

Els accessos i obertures que estiguin situats en el parament vertical es realitzaran disposant un desnivell de 2 cm d'altura com a mínim per sobre de la protecció de la coberta, protegit amb un impermeabilitzant que ho cobreixi i ascendeixi pels laterals del buit fins a una altura de 15cm com a mínim per sobre d'aquest desnivell, o disposant-los reculats respecte del parament vertical 1 m com a mínim.

Els accessos i les obertures situats en el parament horitzontal de la coberta es realitzaran disposant al voltant del buit un ampit d'una altura per sobre de la protecció de la coberta de 20 cm com a mínim i impermeabilitzat.

Les juntes han d'afectar a les diferents capes de la coberta a partir de l'element que serveix de suport resistent. Les vores de les juntes han de ser amb cairell rom, amb un angle de 45° i l'amplària de la junta ha de ser major que 3 cm. La distància entre les juntes ha de ser com a màxim 15 m. Quan la distància entre juntes de dilatació de l'edifici sigui major de 15 m es realitzaran juntes de coberta, l'amplada no haurà de ser inferior a 15 mm i també hauria d'haver-n'hi al voltant dels elements sobresortints. A les juntes s'ha de col·locar un segellant. El segellat ha de quedar enrasat amb la superfície de la capa de protecció de la coberta. Les juntes de dilatació del paviment es segellaran amb un màstic plàstic no contaminant, havent-se realitzat prèviament la neteja dels cantells de les rajoles.

Per que l'aigua de les precipitacions no es filtri per la rematada superior de la impermeabilització s'ha de realitzar mitjançant regata de 3x3 cm com a mínim, en la que ha de rebre's la impermeabilització amb morter en bisell, o mitjançant una reculada amb una profunditat major que 5 cm, i l'altura per sobre de la protecció de la coberta ha de ser major que 20 cm, o mitjançant un perfil metàl·lic inoxidable proveït d'una pestanya, almenys en la seva part superior. Quan es tracti de cobertes transitables, a més de l'esmentat anteriorment, la làmina en el seu lliurament als paraments quedarà protegida de la intempèrie i del trànsit, per un sòcol. En els casos en que la làmina hagi de quedar exposada a la intempèrie serà de làmina autoprotegida o formulada per a la intempèrie.

En la trobada de la coberta amb la vora lateral ha de realitzar-se perllongant la impermeabilització 5 cm com a mínim sobre el front del ràfec o el parament o disposant un perfil angular amb l'ala horitzontal, que ha de tenir una amplària major que 10 cm.

S'ubicaran com a mínim dues buneres a cobertes, patis oberts, etc... Segons CTE DB-HS5.

El nombre de punts de recollida ha de ser suficient per tal que no hi hagin desnivells >150 mm i pendents màxims del 0,5%, i per evitar una sobrecàrrega excessiva de la coberta. Quan per raons de disseny no s'instal·lin punts de recollida s'hauria de preveure algun mètode d'evacuació de les aigües de precipitació, com podrien ser sobreeixidors.

Fases d'execució



*Sistema de formació de pendents.* Els baixants es protegiran amb para graves per impedir la seva obstrucció durant l'execució del sistema de pendents. El pendent recomanat és el màxim possible, sempre que quedi garantida la permanència de la capa de grava en el gruix necessari per a la protecció i llast del sistema. El seu gruix estarà comprès entre 2 cm i 30 cm; en cas d'excedir el màxim, es recorrerà a una capa de difusió de vapor o xemeneies de ventilació. La inclinació de la formació de pendents quedarà condicionada, en el cas de cobertes amb paviment flotant i a la capacitat de regulació dels suports de les rajoles (resistència i estabilitat). Es rebaixarà al voltant dels albellons. El sistema de formació de pendents quedarà interromput per les juntes estructurals de l'edifici i per les juntes de dilatació. Abans de rebre la capa d'impermeabilització l'aspecte del suport serà sec i també estarà sec en el seu gruix. *Coberta transitable no ventilada.* El pendent estarà comprès entre l'1 i el 5% per a vianants i l'1 i el 15% per a vehicles. *Coberta ajardinada.* El pendent estarà comprès entre l'1 i el 5%. *Coberta no transitable.* Si la protecció és amb grava el pendent estarà comprès entre l'1 i el 5% i si és amb làmina autoprotegida estarà comprès entre l'1 i el 5%. *Coberta transitable ventilada.* El gruix del sistema de formació de pendents serà de 2 cm com a mínim. Es rebaixarà al voltant dels albellons. Quedarà interrompuda en les juntes estructurals de l'edifici i en les auxiliars de dilatació. La cambra d'aire haurà de permetre la difusió del vapor d'aigua a través de les obertures disposades a l'exterior, de manera que es garanteixi la ventilació creuada situant les sortides d'aire 30 cm per sobre de les entrades, i es disposen enfrontades.

*Barrera de vapor.* Es col·locarà immediatament damunt del sistema de formació de pendent quan es prevegi que puguin haver-hi condensacions. La barrera de vapor ascendirà pels laterals i s'adherirà mitjançant soldadura a la làmina impermeabilitzant. Quan s'emprin les làmines de baixes prestacions, no serà necessària la soldadura d'encavalcament entre peces ni la soldadura amb la làmina impermeable. Per les làmines d'altres prestacions ha d'estendre's sota el fons i els laterals de la capa d'aïllament tèrmic. Segons CTE-DB HE1 Limitació de la demanda energètica

*Capa separadora.* Haurà d'intercalar-se una capa separadora per a evitar el risc de punxonament de la làmina impermeable. Serà necessària quan s'empi impermeabilització amb làmines de PVC plastificat sobre panells, com el poliestirè, que provoquin la migració de plastificants del PVC, quan la impermeabilització sigui amb làmines de PVC amb soldadura en fred o de EPDM, sobre panells aïllants sintètics o quan la impermeabilització sigui amb làmines asfàltiques aplicades amb bufador sobre qualsevol panell d'aïllament tèrmic, excepte els classificats com A1 i A2-s1,d0 .

*Aïllament tèrmic.* Ha de col·locar-se de forma contínua i estable.

*Capa de impermeabilització.* Els paraments on ha d'anar col·locada la impermeabilització, han d'adequar-se i preparar-se per a assegurar que resulti correctament adherida i amb junta estanca. Hauran de preparar-se amb esquerdejat, mestrejat o remolinat. La capa d'impermeabilització quedarà desolidaritzada del suport, i de la capa de protecció només en el perímetre i en els punts singulars. Les condicions exigides són: estabilitat dimensional, compatibilitat amb els elements que es col·locaran a sobre, superfície llisa i de formes suaus, pendent adequat i humitat limitada. La impermeabilització ha de col·locar-se en direcció perpendicular a la línia de màxim pendent. Els encavalcaments s'han de realitzar en el mateix sentit que el corrent de l'aigua i no han de quedar alineats amb els de les fileres contigües. S'evitaran bosses d'aire en les làmines adherides. La imprimació ha de ser del mateix material que la làmina impermeabilitzant. Quan la impermeabilització sigui bituminosa, s'emprarà sistema bicapa, alternant les armadures per assegurar l'estabilitat dimensional i la resistència al punxonament. Quan la impermeabilització sigui de material bituminós o bituminós modificat i quan el pendent sigui major del 15%, han d'utilitzar-se sistemes fixats mecànicament. Si el pendent està comprès entre el 5 i el 15%, han d'usar-se sistemes adherits.

*Producte antiarrels (coberta ajardinada).* Es col·locarà fins arribar a la part superior de la capa de terra.

*Capa drenant (coberta ajardinada).* El gruix mínim de la capa de grava serà de 5 cm i servirà de primera base a la capa filtrant. La sorra de riu tindrà un gruix mínim de 3 cm i s'estendrà uniformement sobre la capa de grava. Les conduccions dels recs per aspersió fins als ruixadors es realitzaran per la capa drenant. Les instal·lacions que hagin de discórrer pel terrat han de realitzar-se, preferentment, per les zones perimetrals evitant el seu pas pels vessants.

*Terra de plantació (coberta ajardinada).* Es recomana que la profunditat de terra vegetal estigui compresa entre 20 i 50 cm. Els tipus de plantes que precisin major profunditat han de situar-se en zones de superfície aproximadament igual a l'ocupada per la projecció de la seva copa i pròximes als eixos dels suports de l'estructura. Es triaran preferentment espècies de creixement lent i que la seva altura no excedeixi els 6m. Els camins per als vianants disposats en les superfícies ajardinades poden realitzar-se amb sorra en una profunditat igual a la de la terra vegetal, separant-la d'aquesta per elements com murets de pedra maó o lloses de pissarra.

*Capa de protecció. Amb protecció de grava.* S'extremaran les mesures amb àrids de matxucat per a evitar riscos de punxonament. Els gruixos no podran ser menors de 5 cm i variaran en funció del tipus de coberta i l'altura de l'edifici, sempre tenint en compte que les cantonades aniran més llastrades que les vores i aquestes més que la zona central. Gruix de la capa  $\pm 10$  cm. *Amb enrajolat fix.* S'evitarà la col·locació a testa de les peces i s'establiran les juntes de dilatació necessàries per a prevenir les tensions d'origen tèrmic. Per a la realització de les juntes entre peces s'emprarà material de presa, les peces aniran col·locades sobre solera de 25 mm com a mínim, estesa sobre la capa separadora. *Amb enrajolat flotant.* Les peces sobre suports en enrajolat flotant han de disposar-se horitzontalment. Les peces o rajoles han de col·locar-se amb junta oberta. Les rajoles permetran, mitjançant una estructura porosa o per col·locació amb junta oberta, el flux d'aigua de pluja cap al pla inclinat de vessament, de manera que no es produeixin entollaments. *Amb capa de trànsit.* Quan l'aglomerat asfàltic s'aboqui en calent directament sobre la impermeabilització, el gruix mínim ha de ser 8 cm. Quan l'aglomerat asfàltic s'aboqui sobre una capa de morter que hi haurà sobre la impermeabilització, s'ha de col·locar entre aquestes dues capes una capa separadora per evitar-ne l'adherència de 4cm gruix com a màxim i armada de tal manera que s'eviti la seva fissuració.

*Sistema d'evacuació d'aigües.* La trobada entre la làmina impermeabilitzant i el baixant es resoldrà amb una peça especialment dissenyada i fabricada per a aquest ús, i compatible amb el tipus de impermeabilització escollit. Els albellons tindran un dispositiu de retenció dels sòlids amb elements que sobresurtin del nivell de la capa de formació de pendents per tal de minorar el risc d'obturgació. Es realitzaran pous de registre per a facilitar la neteja i manteniment dels desguassos. L'element que serveix de suport a la impermeabilització ha de rebaixar-se al voltant dels albellons o en tot el perímetre dels canals. La impermeabilització ha de perllongar-se 10 cm com a mínim per sobre de les ales. La unió de la impermeabilitzant amb l'albelló o el canaló ha de ser estanca. Quan l'albelló es disposi a la part horitzontal de la coberta, ha de situar-se separat com a mínim 50 cm de les trobades amb els paraments verticals o amb qualsevol altre element que sobresurti de la coberta. La vora superior de l'albelló ha de quedar per sota del nivell de vessament de la coberta. Quan l'albelló es disposi en un parament vertical, la seva secció ha de ser rectangular. Quan es disposi un canaló a la part superior ha de quedar per sota del nivell de vessament de la coberta i ha d'estar fixat a l'element que serveix de suport. El suport de la impermeabilització al voltant dels albellons haurà de rebaixar-se, com a mínim, 15 mm per tal d'evitar que els solapaments entre les làmines i la peça especial no remuntin el nivell de vessament de la làmina, fet que



provocaria entollaments. Els albellons es situen preferentment centrats entre els vessants o faldons per a evitar pendents excessius. En tot cas, separats almenys 0,5 m dels elements sobresortints i 1 m dels racons o cantons.

#### Control i acceptació

Sistema de formació de pendents d'adequació a la D.T. Les juntes de coberta distanciades menys de 15 m.

Es realitzaran les comprovacions corresponents d'identificació i assaig en cada un dels següents capítols: Impermeabilització, Replanteig (segons el nombre de capes i la forma de col·locació de les làmines), Aïllament tèrmic i Acabats.

#### Amidament i abonament

m<sup>2</sup> totalment acabada, amidada en projecció horitzontal. Incloent sistema de formació de pendents, barrera de vapor, aïllant tèrmic, capes separadores, capes de impermeabilització, capa de protecció i punts singulars (evacuació d'aigües, juntes de dilatació), incloent els encavalcaments, part proporcional de minvaments i neteja final. En coberta ajardinada també s'inclou capa drenant, producte antiarrels, terra de plantació vegetació. No inclou sistema de reg.

#### Verificació

La prova de servei per a comprovar la seva estanquitat, ha de consistir en una inundació fins a un nivell de 5 cm per sota del punt més alt del lliurament durant 24 hores (quan no sigui possible la inundació, rec continu de la coberta durant 48 hores).

Transcorregudes 24 hores de l'assaig d'estanquitat es destaparan els desguassos permetent l'evacuació d'aigües per a comprovar el bon funcionament d'aquests.

## 2 COBERTES INCLINADES

Parament de cobertura exterior d'un edifici que limita l'ambient exterior amb els espais interiors, tant en les parts opaques com a les translúcides, i en el que l'element d'acabat de coberta garanteix l'estanquitat. La coberta té com a objectiu: separar, connectar i filtrar interior-exterior, satisfent els requisits de seguretat, habitabilitat i funcionalitat, garantint el compliment de les normatives actuals CTE DB HE1 Limitació de la demanda energètica, CTE DB HS1 protecció enfront de la humitat i CTE DB HS5 evacuació d'aigües. De cobertes inclinades en trobem de forjat inclinat o de forjat horitzontal, ambdós casos poden ser cobertes ventilades o no.

#### Normes d'aplicació

**Codi Tècnic de l'Edificació.** RD. 314/2006. CTE-DB HS, Document Bàsic de Salubritat; CTE-HE1, Demanda energètica; CTE-HS1, Impermeabilitat; CTE-DB SI, Seguretat en cas d'incendi; CTE-DB HR, Protecció al soroll; CTE-DB SE-AE. Resistència la vent, Seguretat Estructural-Accions a l'edificació.

**Decret d'Ecoeficiència, demanda energètica.** D.21/2006.

**Condicions acústiques,** NBE-CA-88. BOE 8/10/1988.

**UNE.**

UNE 85.208-81. Permeabilitat a l'aire; UNE 85.212-83. Estanquitat; UNE 85.213-85. Resistència al vent; UNE 12.207:2000.

Permeabilitat de l'aire.

UNE-EN ISO 140-4: Medición in situ del aislamiento acústico al ruido aéreo entre locales.

UNE-EN ISO 140-5: Medición in situ del aislamiento acústico al ruido aéreo de elementos de fachadas y de fachadas.

UNE-EN ISO 140-7: Medición del aislamiento acústico en los edificios y de los elementos de construcción. Parte 7: Medición in situ del aislamiento acústico de suelos al ruido de impactos

UNE-EN ISO 717: Evaluación del aislamiento acústico en los edificios y los elementos de construcción

UNE-EN ISO 717-1: Aislamiento a ruido aéreo. Para el cálculo del valor global de aislamiento y los términos de adaptación al espectro.

UNE-EN ISO 717-2: Aislamiento al ruido de impactos. Para el cálculo del valor global de aislamiento y los términos de adaptación al espectro.

#### Components

Sistema de formació de pendents, aïllament tèrmic, capa de impermeabilització, teulada, sistema d'evacuació d'aigües i materials auxiliars.

##### Característiques tècniques mínimes

**Sistema de formació de pendents.** Serà necessari quan el suport resistent no tingui el pendent adequat al tipus de protecció i de impermeabilització que s'utilitzi. En coberta sobre forjat horitzontal el sistema podrà ser mitjançant suports a base d'envanets de maó, o placa nervada o nervada de fibrociment. En el cas de suports a base d'envanets de maó, estaran formats per: *taulons* de peces alleugerides encadellades de ceràmica o formigó, rebudes amb pasta de guix, *capa de regularització* de gruix 30 mm amb formigó, grandària màxima de l'àrid 10 mm, acabat remolinat, *estructura metàl·lica* lleugera en funció de la llum i del pendent. I en el cas de placa ondulada o nervada de fibrociment estarà fixada mecànicament a les corretges, encavalcades lateralment una a una i frontalment en una dimensió de com a mínim 30 mm.

**Aïllament tèrmic.** El material de l'aïllament tèrmic ha de tenir una cohesió i estabilitat suficient per proporcionar al sistema la solidesa necessària davant de les sol·licitacions mecàniques. S'utilitzaran materials amb una conductivitat tèrmica menor a 0,06 W/m.K a 10°C i una resistència tèrmica major a 0,25 m<sup>2</sup>K/W. Generalment s'utilitzaran mantes de llana mineral, panells rígids o panells semirígids, com perlita expandida (EPB), poliestirè expandit (EPS), poliestirè extruït (XPS), poliuretà (PUR), mantes aglomerades de llana mineral (MW), Poliisocianurat (PIR). Segons CTE DB HE1.

**Capa de impermeabilització.** Pot ser recomanable la seva utilització en cobertes amb baix pendent o quan l'encavalcament de les teules sigui escàs, i en cobertes exposades a efectes combinats de pluja i vent. Per aquesta funció s'utilitzaran làmines asfàltiques o altres làmines que no plantegin dificultats de fixació al sistema de formació de pendents, ni presentin problemes d'adherència per les teules. Resulta innecessària la seva utilització quan la capa sota la teula estigui construïda per xapes ondulades o nervades encavalcades, o altres elements que prestin similars condicions d'estanquitat. La imprimació ha de ser del mateix material que la làmina. Amb materials bituminosos i bituminosos modificats, les làmines podran ser d'oxiasfalt o de betum modificat, amb poli (clorur de vinil) plastificat i amb un sistema de plaques.



**Teulada.** Per la rebuda de les teules sobre suports continus es podrà utilitzar: morter de calç hidràulica, morter mixt, adhesius cimentosos o altres màstics adhesius, segons especificacions del fabricant del sistema. Per panells de poliestirè extruït, podran rebre's amb morter mixt, adhesius cimentosos o altres màstics adhesius compatibles amb l'aïllament, teules corbes o mixtes. La teulada podrà ser: de teula mixta de formigó, de teula ceràmica corba, de teula ceràmica plana o mixta.

**Sistema d'evacuació d'aigües.** Pot constar de canalons, albellons i sobreexidors, dimensionats segons el càlcul descrit en la normativa del CTE DB-HS 5. El sistema podrà ser vist o ocult. Durant l'emmagatzematge i transport dels diferents components, s'evitaran deformacions per incidència dels agents atmosfèrics, d'esforços violents o cops, per a això s'interposaran lones o sacs. Els apilaments de cada tipus de material es formaran i explotaran de manera que s'eviti la seva segregació i contaminació, evitant-se una exposició perllongada del material a la intempèrie, formant els apilaments sobre superfícies no contaminants i evitant les barreges de materials de diferents tipus.

**Materials auxiliars.** Morters, llatres d'empostissat de fusta o metàl·liques, fixacions.

**Control i acceptació**

Es realitzaran les comprovacions corresponents d'identificació i assaig en cada un dels següents capítols: Aïllament tèrmic, Teules ceràmiques o de ciment, Plaques ondulades, Nervades i planes, Capa de impermeabilització.

## Execució

### Condicions prèvies

La superfície del forjat ha de ser uniforme, plana, estar neta i sense cossos estranys per la correcta recepció de la impermeabilització, segons CTE DB HS1 punt 5.1.4.1. El forjat garantirà l'estabilitat, amb fletxa mínima. A la D.T. es faran notar les especificacions relatives al tipus de teula (corba o plana, ceràmica o de formigó, dimensions, color, textura), també s'especificarà la disposició de les teules en el suport (encavalcaments frontal i lateral, rebut, sistema de fixació, etc.) i el pendent dels vessants. Es suspendran els treballs quan ploqui, nevi o la velocitat del vent sigui superior a 50 km/h, i es retiraran els materials i eines que puguin desprendre's. Quan la formació de pendents sigui l'element que serveix de suport de la impermeabilització, la seva superfície ha de ser uniforme i neta, a més a més el material que ho constitueix ha de ser compatible amb el material impermeabilitzant i amb la forma de la unió.

### Fases d'execució

**Sistema de formació de pendents.** Ha de tenir una cohesió i estabilitat suficients davant de les sol·licitacions mecàniques i tèrmiques. La seva constitució ha de ser l'adequada per la rebuda o fixació dels altres components. En funció del tipus de protecció, quan no hi hagi capa de impermeabilització, haurà de tenir un pendent mínim cap als elements d'evacuació d'aigua, segons la taula 2.10 del CTE DB HS1. Garantirà l'estabilitat, amb fletxa mínima, el sistema de formació de pendents. La superfície per a suport de llatres d'empostissat i panells aïllants serà plana i sense irregularitats que puguin dificultar la fixació dels mateixos. La seva constitució permetrà l'ancoratge mecànic de les llatres d'empostissat. **Coberta de teula sobre forjat horitzontal.** En el cas de realitzar el pendent amb envanets de sostre mort, el tauler de tancament superior de la cambra d'aire haurà d'assegurar-se davant el risc de lliscament, especialment amb pendents pronunciats; alhora haurà de quedar independent dels elements sobresortints de la coberta i amb les juntes de dilatació necessàries per tal d'evitar tensions de contracció i dilatació, tant per retracció com per oscil·lacions de la temperatura. Ho podem fer amb envanets de sostre mort rematats amb tauler de peces alleugerides (ceràmiques o de formigó) acabades amb capa de regularització o formigó, o també amb la utilització de panells o plaques prefabricats no permeables a l'aigua, fixats mecànicament, bé sobre corretges recolzades en parets de tres quarts de maó, en bigues metàl·liques o de formigó; o bé sobre entramat de fusta o estructura metàl·lica lleugera. La capa de regularització del tauló, per a fixació mecànica de les teules, tindrà un acabat remolinat, pla i sense resalts que dificultin la disposició correcta de les llatres d'empostissat o llistons. Quan el suport de la teulada estigui constituït per plaques ondulades o nervades, es tindran en compte l'encavalcament frontal entre plaques, que serà de 150 mm, i l'encavalcament lateral el donarà la forma de la placa i serà d'una ona com a mínim. Les llatres d'empostissat metàl·liques per la col·locació de les teules planes o mixtes es fixaran a la distància adequada, que assegurï la punta perfecta, o si escau, l'encavalcament necessari de les teules. Per a teules corbes o mixtes rebudes amb morter, la dimensió i modulació de l'ona o greca de les plaques serà la més adequada a la disposició canal-cobertores de les teules que hagin de utilitzar-se. Quan les plaques i teules corresponguin a un mateix sistema se seguiran les instruccions del fabricant. Les plaques prefabricades, ondulades o grecades, que s'utilitzin per al tancament de la cambra d'aire, aniran fixades mecànicament a les corretges amb cargols autorroscants i encavalcades entre si, de tal manera tal que es permeti el lliscament necessari per a evitar les tensions d'origen tèrmic.

**Aïllament tèrmic.** Ha de col·locar-se de forma contínua i estable. **Coberta de teula sobre forjat horitzontal.** Podran utilitzar-se mantos o panells semirígid col·locats sobre el forjat entre els suports de la cambra ventilada. **Coberta de teula sobre forjat inclinat, no ventilat:** En el cas d'emprar llatres d'empostissat, el gruix de l'aïllament coincidirà amb el d'aquests. Quan s'utilitzin panells rígids o panells semirígid per a l'aïllament tèrmic, es col·locaran entre llatres d'empostissat de fusta o metàl·lics i adherits al suport mitjançant adhesiu bituminos. Si els panells rígids són de superfície acanalada estaran disposats amb els canals paral·lels a la direcció del ràfec i fixats mecànicament al suport resistent. **Coberta de teula sobre forjat inclinat, ventilada.** En el cas d'emprar llatres d'empostissat, es col·locaran en el sentit del pendent posant-hi així el material aïllant, conformaran la capa d'aeració. L'altura de les llatres d'empostissat estarà condicionada pels gruixos de l'aïllant tèrmic i de la capa de aeració. La distància entre llatres d'empostissat anirà en funció de l'amplada dels panells, sempre que no excedeixi de 60 cm, en cas contrari, els panells es tallaran a la mida apropiada pel seu màxim aprofitament. L'altura mínima de la cambra d'aire serà de 30 mm i sempre quedarà comunicada amb l'exterior.

**Capa de impermeabilització.** Ha de col·locar-se en direcció perpendicular a la línia de màxim pendent. Les diferents capes de la impermeabilització han de col·locar-se en la mateixa direcció i a trencajunts. Els encavalcaments han de quedar en el sentit del corrent d'aigua i no han de quedar alineats amb els de les fileres contigües. Excepcionalment podrà utilitzar-se en cobertes amb baix pendent o quan l'encavalcament de les teules sigui escàs, i en cobertes especialment exposades a efectes combinats de pluja i vent. Quan el pendent de la coberta sigui major que 15%, han de utilitzar-se sistemes fixats mecànicament. **Amb materials bituminosos i bituminosos modificats.** Quan el pendent de la coberta estigui comprès entre 5 i 15%, han de utilitzar-se sistemes adherits. Quan es vulgui independitzar el impermeabilitzant de l'element que li serveix de suport per a millorar l'absorció de moviments estructurals, han de utilitzar-se sistemes no adherits. **Amb poli clorur de vinil plastificat.** Quan la coberta no tingui protecció, han de utilitzar-se sistemes adherits o fixats mecànicament. Impermeabilització amb poliolefines. Han de utilitzar-se làmines d'alta flexibilitat. **Impermeabilització amb un sistema de plaques.** L'encavalcament de les plaques ha d'establir-se d'acord amb el pendent de l'element que els serveix de suport i d'altres factors relacionats amb la situació de la coberta, tals com zona



eòlica, tempestes i altitud topogràfica. Ha de rebre's o fixar-se al suport la quantitat de peces suficient per garantir l'estabilitat depenent del pendent de la coberta, del tipus de peces i de l'encavalcament de les mateixes, així com de la zona geogràfica de l'emplaçament de l'edifici. Quan es decideixi la utilització d'una làmina com impermeabilitzant, anirà simplement encavalcada, tibada, clavada i protegida pel tauler d'aglomerat fenòlic. Quan es decideixi la utilització de làmina asfàltica com impermeabilitzant, aquesta se situarà sobre suport resistent prèviament imprimit amb una emulsió asfàltica, havent de quedar fermament adherida amb bufador i fixada mecànicament amb els llistons o llates d'empostissar.

*Cambrà d'aire.* Durant la construcció de la coberta s'ha d'evitar que caiguin, rebaves de morter i brutícia. Ha de situar-se en el costat exterior de l'aïllant tèrmic i ventilar-se mitjançant un conjunt d'obertures. L'altura mínima de la cambra d'aire serà de 30 mm. La cambra d'aire quedarà comunicada amb l'exterior, preferentment pel ràfec i el carener. *En coberta de teula ventilada sobre forjat inclinat.* La cambra d'aire es podrà aconseguir amb les llatres d'empostissar únicament o afegint a aquests un entaulat d'aglomerat fenòlic o una xapa ondulada. *En coberta de teula sobre forjat horitzontal.* La cambra ha de permetre la difusió del vapor d'aigua a través d'obertures a l'exterior col·locades de manera que es garanteixi la ventilació creuada. A aquest efecte les sortides d'aire se situaran per sobre de les entrades a la distància màxima que permeti la inclinació de la coberta; les unes i les altres, es disposaran enfrontades; preferentment amb obertures contigües. Les obertures aniran protegides per evitar l'accés d'insectes, aus i rosegadors. Quan es tracti de limitar l'efecte de les condensacions davant condicions climàtiques adverses, a més a més de l'aïllant que se situï sobre el forjat horitzontal, la capa sota teula aportarà l'aïllant tèrmic necessari.

*Teulada.* Ha de rebre's o fixar-se al suport la quantitat de peces suficient per garantir la seva estabilitat depenent del pendent de la coberta, l'altura màxima de l'aiguavés, el tipus de peces i l'encavalcament de les mateixes, així com de la ubicació de l'edifici. L'encavalcament de les peces ha d'establir-se d'acord amb el pendent de l'element que els serveix de suport i d'altres factors relacionats amb la situació de la coberta, tals com zona eòlica, tempestes i altitud topogràfica. No s'admeten per a ús d'habitatge, la col·locació de la teula sense cap adherència quan l'estabilitat de la teulada es fii exclusivament al propi pes de la teula. *Teules corbes, mixtes i planes, rebudes amb morter.* La rebuda ha de realitzar-se de forma contínua per evitar el trencament de peces en els treballs de manteniment o accés a instal·lacions. En el cas de peces cobertores, aquestes es rebran sempre en ràfecs, careners i vores laterals d'aiguavés i altres punts singulars. Amb pendents de coberta majors del 70% i zones de màxima intensitat de vent, es fixaran la totalitat de les teules. Quan les condicions ho permetin i si no es fixen la totalitat de les teules, s'alternaran fila i filera. *Teules corbes rebudes amb morter sobre suport de ram de paleta.* Les peces canals es col·locaran totes amb capa de morter o adhesiu sobre el suport. En qualsevol cas, en ràfecs, careners, vores laterals d'aiguavés i altres punts singulars, es rebran canals i cobertores. Les cobertores deixaran una separació lliure de passada d'aigua comprès entre 30 i 50 mm. *Teules rebudes amb morter sobre panells de poliestirè extruït acanalats.* El pendent no ha d'excedir el 49%. Ha d'existir la correspondència morfològica necessària i les teules han de quedar perfectament encaixades sobre les plaques. Han de rebre totes els teules de ràfecs, careners, vores laterals d'aiguavés, aiguafons, careners i altres punts singulars. *Teules corbes i mixtes rebudes sobre xapes ondulades en els seus diferents formats.* L'acoblament entre la teula i el suport ondulat en els seus diferents formats resulta imprescindible per a l'estabilitat de la teulada. Quan la fixació sigui sobre xapes ondulades mitjançant llatres d'empostissar metàl·lics, aquests seran perfils omega de xapa d'acer galvanitzat de 0,60 mm de gruix mínim, col·locades paral·lelament al ràfec. Les fixacions de les teules a les llatres d'empostissar metàl·lics es faran amb cargols roscats a la xapa i es realitzaran de la mateixa manera que en el cas de llatres d'empostissar de fusta. Tot això es realitzarà segons especificacions del fabricant del sistema.

*Teules planes i mixtes fixades mitjançant llistons i llatres d'empostissar de fusta o entaulats.* Les llatres d'empostissar i llistons de fusta seran de l'escairada que es determini per a cada cas, i es fixaran al suport amb la freqüència necessària tant per assegurar l'estabilitat com per evitar el guerxament. Podran ser de fusta de pi, amb les tensions estabilitzades evitar guerxaments, seca i tractada contra l'atac de fongs i insectes. Els trams de llatres d'empostissar o llistons es disposaran amb juntes de 10 mm, fixant ambdós extrems a un costat i a l'altre de la junta. Les llatres d'empostissat s'interrompran en les juntes de dilatació de l'edifici i de la coberta. En cas d'existir una capa de regularització de taulers, sobre les quals hagin de fixar-se llistons o llatres d'empostissar, tindrà un gruix  $\geq 30$  mm. Els claus penetraran 25 mm en llatres d'empostissat de 50 mm com a mínim. Els claus i cargols per a la fixació seran preferentment de coure o d'acer inoxidable, i els enganxis i claudàtors d'acer inoxidable o acer zincat. S'evitarà la utilització d'acer sense tractament anticorrosiu.

*Sistema d'evacuació d'aigües. Canalons.* Per la formació del canaló s'han de disposar elements de protecció prefabricats o realitzats in situ. S'han de disposar amb pendent de l'1%, com a mínim, cap al desguàs. Les peces de la teulada que aboquen sobre el canaló han de sobresortir 5 cm, com a mínim, sobre el mateix. Quan el canaló sigui vist, s'ha de disposar la vora més propera a la façana de tal manera que quedi per sobre de la vora exterior. Poden ser vistos i ocults. En ambdós casos els canalons es disposaran amb lleuger pendent cap a l'exterior, afavorint el vessament cap a fora, de manera que un embassament ocasional no vessi a l'interior. Per la construcció de canalons de zinc, se soldaran les peces a tot el seu perímetre, les abraçadores a les que se subjectarà la xapa, s'ajustaran a la seva forma i seran de platina d'acer galvanitzat. Es col·locaran a una distància màxima de 50 cm i com a mínim a 15 mm de la línia de teules del ràfec. Quan s'utilitzin sistemes prefabricats, amb acreditació de qualitat o document d' idoneïtat tècnica, se seguiran les instruccions del fabricant. Quan el canaló estigui situat al costat d'un parament vertical els elements de protecció per sota de les peces de la teulada han de disposar-se de tal manera que cobreixin una banda de 10 cm d'amplada com a mínim. Quan la trobada sigui en la part superior i intermèdia del aiguavés, els elements han de cobrir 10 cm d'amplària com a mínim. Cada baixant servirà com a màxim a 20 m de canaló. *Canaletes de recollida.* El  $\phi$  dels albellons de les canaletes de recollida de l'aigua en els murs parcialment estancs ha de ser 110 mm, com a mínim. Els pendents mínims i màxims de la canaleta i el nombre mínim d'albellons en funció del grau de impermeabilitat exigida al mur han de ser els quals s'indiquen en la normativa CTE DB HS1 taula 3.3.

*Punts singulars.* En la trobada de la coberta amb un parament vertical s'han de disposar elements de protecció prefabricats o realitzats in situ. Els elements de protecció han de cobrir com a mínim una banda del parament vertical de 25 cm d'altura per sobre de la teulada. Quan la trobada es produeixi en la part inferior de l'aiguavés, s'ha de disposar un canaló. Quan es produeixi en la part superior o lateral de l'aiguavés, els elements de protecció han de col·locar-se per sobre de les peces de la teulada i perllongar-se 10 cm com a mínim, des de la trobada. *Ràfec.* Les peces de la teulada han de sobresortir 5 cm com a mínim i mitja peça com a màxim del suport que conforma el ràfec. En la vora lateral han de disposar-se peces especials que volin lateralment més de 5 cm.

*Aiguafons.* Han de disposar-se elements de protecció prefabricats o realitzats in situ. Les peces de la teulada han de sobresortir 5



cm com a mínim sobre l'aiguafons. La separació entre les peces de la teulada dels dos aiguavés ha de ser 20 cm, com a mínim.

**Careners.** Han de disposar-se peces especials, que han de solapar 5 cm com a mínim sobre les peces de la teulada d'ambdós aiguavés. Les peces de la teulada de l'última filada horitzontal superior i les de la cumbrera han de fixar-se. Quan no sigui possible el solapament entre les peces d'una cumbrera en un canvi de direcció o en una trobada de careners aquesta trobada ha d'impermeabilitzar-se amb peces.

**Lluernaris.** Han d'impermeabilitzar-se les zones del aiguavés que estiguin en contacte amb el cercol del lluernari mitjançant elements de protecció prefabricats o realitzats in situ. En la part inferior del lluernari, els elements de protecció han de col·locar-se per sota de les peces de la teulada i perllongar-se 10 cm, com a mínim, des de la trobada i en la superior per damunt i perllongar-se 10 cm, com a mínim.

**Juntes de dilatació.** En el cas d'aiguavés continu de més de 25 m, o quan entre les juntes de l'edifici la distància sigui major de 15 m, s'estudiarà l'oportunitat de formar juntes de coberta, en funció de la teulada i de les condicions climàtiques del lloc.

Control i acceptació

Es realitzaran les comprovacions d'identificació i assaigs en cadascun dels següents capítols: Formació de aiguavés, Taulers, Impermeabilització, Aïllaments, Tipus de teules, Ràfec, Careners, Lluernaris i Aiguafons.

#### Amidament i abonament

m<sup>2</sup> de coberta, totalment acabada, amidada sobre els plànols inclinats i no referida a la seva projecció horitzontal. Incloent els solapaments, part proporcional de minvaments i trencaments, amb tots els accessoris necessaris. Així com col·locació, segellat, protecció durant les obres i neteja final. No s'inclouen canalons ni albellons.

#### Verificació

La prova de servei per a comprovar la seva estanquitat, ha de consistir en la inundació per rec continu de la coberta durant 48 hores. Transcorregudes 24 hores de l'assaig d'estanqueïtat es destaparan els desguassos permetent l'evacuació d'aigües per a comprovar el bon funcionament d'aquests.

### SUBSISTEMA FAÇANES

#### 1 TANCAMENTS

Element construït que tanca o limita un edifici, essent la part opaca de la façana, donant les prestacions de confort, aïllament i protecció contra la humitat segons CTE DB HE1, Limitació de la demanda energètica, CTE DB HS1 Protecció enfront de la humitat.

#### Normes d'aplicació

**Codi Tècnic de l'edificació.** RD. 314/2006. CTE-DB SI. Seguretat en cas d'incendi; CTE-DB HE1. Limitació de la demanda energètica; CTE-DB SE-AE. Seguretat Estructural, Accions a l'Edificació; CTE-DB HS1. Protecció enfront de la humitat, Apartat 2.3. Fachadas; CTE-DB HR. Protecció enfront del soroll.

**Norma Bàsica de la Edificació,** NBE-CA-88. BOE. 08/10/1988. Condiciones acústicas de los edificios.

**Ley del ruido,** Ley 37/2003. BOE. 18/11/2003.

**Contaminación acústica.** RD. 1513/2005.

**Normas sobre la utilización de las espumas de urea-formol usadas como aislantes en la edificación.** BOE. 13; 11/05/1984.

UNE

UNE-EN ISO 140-4: Medición in situ del aislamiento acústico al ruido aéreo entre locales.

UNE-EN ISO 140-5: Medición in situ del aislamiento acústico al ruido aéreo de elementos de fachadas y de fachadas.

UNE-EN ISO 140-7: Medición del aislamiento acústico en los edificios y de los elementos de construcción. Parte 7: Medición in situ del aislamiento acústico de suelos al ruido de impactos

UNE-EN ISO 717: Evaluación del aislamiento acústico en los edificios y los elementos de construcción

UNE-EN ISO 717-1: Aislamiento a ruido aéreo. Para el cálculo del valor global de aislamiento y los términos de adaptación al espectro.

UNE-EN ISO 717-2: Aislamiento al ruido de impactos. Para el cálculo del valor global de aislamiento y los términos de adaptación al espectro.

#### 1.1 Façanes industrialitzades

##### 1.1.1 Panells pesats

Tancament d'edificis, sense funció estructural, constituït per elements prefabricats pesats ancorats a l'estructura de l'edifici.

#### Components

Panell, sistema de subjecció, juntes i segellant.

Característiques tècniques mínimes

**Panell.** El panell de formigó podrà ser de tipus: *massís*, amb diferents acabats superficials; *alleugerit amb blocs alleugerants*; *compost*, format per dues capes de formigó i una intermèdia de material aïllant; *de blocs de formigó o ceràmics*. El panell presentarà les arestes definides i no tindrà fissures ni "cocons" que puguin afectar a les condicions de funcionalitat. Les juntes resultants de la unió entre panells i entre panells amb els elements de la façana, aniran segellades i acabades, per tal de ser estanques a l'aire i a l'aigua, i no crear ponts tèrmics. El panell serà capaç de resistir les sol·licitacions del desmoldejat, de l'aixecament pel transport, de l'hissat i del muntatge en obra. El panell se subministrerà amb el sistema de subjecció a l'estructura de l'edifici, que garantirà l'estabilitat i resistència del panell a les sol·licitacions previstes. S'indicaran els coeficients de dilatació tèrmica i d'inflament, així com les toleràncies de fabricació i resistència tèrmica del panell.

**Sistema de subjecció.** Garantirà la fixació del panell a l'estructura de l'edifici, així com la resistència a les sol·licitacions de vent i variacions de temperatura. Quedaran protegits de la corrosió.

**Juntes.** Quan el panell constitueixi només la fulla exterior del tancament, podran adoptar-se cantells plans que donin lloc a juntes horitzontals i verticals plans. Quan el panell constitueixi el tancament complet, s'adoptarà preferentment entre panells: en cantells horitzontals, formes que donin lloc a juntes amb ressalts i rebaixos complementaris; en cantells verticals, formes que donin lloc a juntes amb cambra de descompressió.



**Segellant.** Podrà ser de productes pastosos (morters elàstics, morters de resines, etc...), o bé de perfils preformats i gomes.

**Control i acceptació**

Es realitzaran les comprovacions corresponents d'identificació i assaig del capítol: *Perfils laminats i xapes*.

Identificació de: material, dimensions, gruix i característiques. Comprovació de protecció i acabat dels perfils.

Els materials i equips d'origen industrial, haurien de complir les condicions funcionals i de qualitat que es fixen en les corresponents normes i disposicions vigents relatives a fabricació i control industrial. Quan el material o equip arribi a obra amb certificat d'origen industrial que acrediti el compliment d'aquestes condicions, normes o disposicions, la seva recepció es realitzarà comprovant, únicament, les seves característiques aparents.

### Execució

**Condicions prèvies**

Es replantejarà i fixaran els elements de subjecció del panell als elements prèviament ancorats a l'estructura de l'edifici.

Posteriorment es replantejaran els eixos verticals de juntes, i planta a planta, els eixos horitzontals de juntes

**Fases d'execució**

S'eleva i situarà el panell a la façana. Se subjectarà, s'alinejarà, anivellarà i aplomarà el panell una vegada s'hagin presentat tots els panells d'una planta o aquells que hagin de quedar compresos entre elements fixos de la façana. S'amidarà l'ample de la junta en tot el seu perímetre. Se subjectarà definitivament el panell als elements que prèviament s'hauran ancorat a l'estructura de l'edifici. Quan la solució de junta vertical sigui amb cambra de descompressió, s'impermeabilitzarà el cantell superior del panell en una longitud no menor de 10 cm a cada costat de la junta, prèvia col·locació dels panells superiors.

**Acabats.** El producte de segellat s'aplicarà en tot el perímetre de les juntes per a garantir la seva estanquitat i acabat exterior, comprovant abans que aquestes estaran netes de pols, olis o grasses.

**Control i acceptació**

Una comprovació cada 100 m<sup>2</sup> de façana i com a mínim una per planta.

Les condicions de no acceptació dels elements seran: quan l'alineació entre els cantells dels panells presenti variacions superiors a 2 mm, tolerància de fabricació; quan la subjecció sigui diferent a l'especificada per la D.F.; quan hi hagin elements metàl·lics sense protecció o a l'oxidació; quan l'ample de la junta vertical sigui inferior a l'ample mínim; quan l'ample de la junta horitzontal sigui inferior a l'ample mínim; quan la junta no quedi totalment tancada pel segellador; quan hi hagi rebaves o despeniments; o quan s'hagi introduït segellador a les juntes de les cambres de descompressió i/o s'hagi segellat la zona de comunicació amb l'exterior.

### Verificació

Estanquitat de panys de façana a l'aigua de vessament.

### Amidament i abonament

m<sup>2</sup> de superfície de tancament executat. Inclouent panells, juntes, segellat, fins i tot peces especials d'ancoratge i posterior neteja.

## 1.2 Façanes de fàbrica

Tancament de maó d'argila cuita, bloc d'argila alleugerida o de formigó presos amb morter compost per ciment i/o calç, sorra, aigua i a vegades additius. Que constitueix façanes compostes de diverses fulles, amb o sense cambra d'aire, poden fer-se sense revestir (cara vista) o amb revestiment (de tipus continu o aplacat).

### Components

**Revestiment exterior.** Si l'aïllant es col·loca en la part exterior de la fulla principal de maó podrà ser d'adhesiu cimentós millorat amb armat, o de malla de fibra de vidre acabat de revestiment plàstic prim, etc... Si l'aïllant es col·loca en la part interior podrà ser de morter amb additius hidrofugants, etc.

**Fulla principal.** Estarà formada per: maons d'argila cuita, bloc de formigó o morter.

**Revestiment intermedi.** Serà d'esquerdejat de morter mixt, morter de ciment amb additius hidrofugants, etc... Serà necessari sempre que la fulla exterior sigui de maó cara vista.

**Cambra d'aire.**

**Aïllament tèrmic.** Podrà ser de llana mineral, panells de poliuretà, de poliestirè expandit, de poliestirè extruït, etc...

**Fulla interior.** Podrà ser de fulla de maó ceràmic, panell de guix laminat sobre estructura portant de perfils d'acer galvanitzat, panell de guix laminat amb aïllament tèrmic inclòs fixat amb morter, etc...

**Revestiment interior.**

**Característiques tècniques mínimes**

**Maons.** Compliran les condicions que s'especifiquen en el Plec general per a la recepció dels maons ceràmics a les obres de construcció, RL-88. La resistència normalitzada a compressió de les peces no serà inferior a 5N/mm<sup>2</sup> segons CTE DB SE -F punt 4.1. La resistència característica a la compressió de les fàbriques més usuals es defineix segons CTE DB SE-F taula 4.4.

**Blocs de formigó.** Els blocs podran ser de diferents tipus, categories i graus. El tipus ve definit pel seu índex de massís (buit o massís), acabat (cara vista o per revestir) i dimensions. La categoria (R3, R4, R5, R6, R8 ó R10), ve definida per la resistència del bloc a compressió; d'altra banda, el grau (I ó II) el de. Els blocs per a revestir no tindran fissures en les seves cares vistes i presentaran una teixidura superficial adequada per facilitar l'adherència del revestiment, si fos necessari. Els blocs cara vista haurien de presentar en les cares exteriors una coloració homogènia i una teixidura uniforme, no han de tenir cocons, escrostonaments o escantellament. Els materials utilitzats en la fabricació dels blocs de formigó: ciments, aigua, additius, àrids i formigó, compliran les normes UNE i la Instrucció EHE. En el cas de peces especials, aquestes haurien de complir les mateixes característiques físiques i mecàniques exigides als blocs. La resistència a compressió dels blocs de formigó resistent amb funció estructural serà major o igual a 6 N/mm<sup>2</sup>.

**Morter.** Les sorres emprades compliran les limitacions relatives a grandària màxima de grans, contingut de fins, granulometria i contingut de matèria orgànica establertes al CTE DB SE-F punt 4.2. S'admetran totes les aigües potables. El ciment utilitzat complirà les exigències de composició i característiques mecàniques, físiques i químiques que estableix la Instrucció per a la recepció de ciments RC-03. Els possibles additius incorporats al morter, abans o durant el pastat, arribaran a l'obra amb la designació corresponent segons normes UNE, així com la garantia del fabricant on especifiqui que l'additiu, agregat en les



proporcions i condicions previstes, produeix la funció principal desitjada. Les barreges preparades en sec per a morters portaran el nom del fabricant i la dosificació segons CTE DB SE-F punt 4.2, així com la quantitat d'aigua a afegir per a obtenir les resistències dels morters tipus. La resistència a compressió del morter estarà dintre dels mínims establerts al CTE DB SE-F taula 4.4. Així mateix la dosificació serà l'establerta al CTE DB SE-F punt 4.2.

*Cambrà d'aire.* Tindrà un gruix mínim de 3 cm i contarà amb separadors de la longitud i material adequats (plàstic, acer galvanitzat, etc...), sent recomanable que disposin de goteró. Podrà ser ventilada o sense ventilar. En cas de revestiment amb aplacat, la ventilació es produirà a través dels elements.

*Revestiment interior.* Serà de guarnit o arrebossat de guix i complirà l'especificat en el plec de l'apartat corresponent.

Control i acceptació

Es realitzaran les comprovacions corresponents de identificació i d'assaigs en cada un dels capítols següents: Bloc de formigó, Ciments, Aigua, Calç, Maons, Àrids i Morters. Les restriccions d'ús dels components de les fàbriques, amb classe d'exposició definida a la D.T. vindrà donada segons CTE DB SE-F taula 3.3.

## Execució

Condicions prèvies

Les fàbriques es treballaran sempre a una temperatura ambient que oscil·li entre 5 i 40 °C. Si se sobrepassen aquests límits, 48 hores després, es revisarà l'obra executada. Les parts recentment executades es protegiran amb plàstics per evitar el rentat dels morters, l'erosió de les juntes i l'acumulació d'aigua en l'interior del mur. Es procurarà col·locar com més aviat millor elements de protecció, com ampits, cavallons, etc. Es mantindrà humida la fàbrica recentment executada, per evitar l'evaporació de l'aigua del morter massa ràpid, fins que arribi a la resistència adequada. Si ha gelat abans d'iniciar el treball, s'inspeccionaran les fàbriques executades, havent de demolar les zones afectades que no garanteixin la resistència i durabilitat establertes. Si la gelada es produeix una vegada iniciat el treball se suspendrà, protegint la construcció recent amb mantes d'aïllant tèrmic o plàstics. Les fàbriques han de ser estables durant la seva construcció, pel que s'aniran elevant juntament amb elements de travesa. En els casos on no es pugui garantir la seva estabilitat davant d'accions horitzontals, es trauran a elements suficientment sòlids. Quan el vent sigui superior a 50 km/h, es suspendran els treballs i s'asseguraran les fàbriques de maó realitzades.

*Fulla principal: fàbrica de maó o de bloc.* S'exigirà la limitació de fletxa als elements estructurals fletxats com: bigues de cantonada o rematades de forjat. Acabada l'estructura es comprovarà que el suport (forjat, llosa, riosta, etc.) hagi fraguat totalment, estigui sec, anivellat i net de qualsevol resta d'obra. Quan s'hagi comprovat el nivell del forjat acabat, si hi ha alguna irregularitat s'emplenarà amb una capa de morter. En cas d'utilitzar llindes metàl·liques, aquestes seran resistents a la corrosió o n'estaran adequadament protegides, abans de la seva col·locació. Les distàncies màximes entre les juntes de dilatació seran en funció del material component, segons el CTE DB HS1, punt 2.3.3.1.

*Revestiment intermedi.* Un cop s'hagin col·locat els pre-cèrcols en els buits, la fulla principal no ha de tenir desploms ni rugositats. Es comprovarà que la fàbrica s'hagi endurit. En el cas que existeixin superfícies llises de formigó, es crearan rugositats mitjançant picat o col·locant una malla de reforç.

*Aïllant tèrmic.* En el cas de panells rígids, la fulla principal no ha de tenir desploms ni rugositats. Si existeixen defectes considerables en la superfície del revestiment es corregiran; per exemple, aplicant una capa de morter de regularització per facilitar la col·locació i l'ajustament dels panells.

*Fulla interior: fàbrica de maó.* Es tindrà en consideració la neteja del suport (forjat, llosa, riosta, etc.), així com la correcta col·locació de l'aïllant.

*Fulla interior: extradosat autoportant de plaques de guix laminat sobre perfilaria.* A la fulla principal s'hi col·locaran les fusteries i caixes de persianes. La cara interior de la fulla principal es netejarà de restes de morter amb un raspall de pues metàl·liques i es tapanaran els desperfectes.

*Revestiment exterior: esquerdejat de morter.* Es netejarà la fàbrica de qualsevol resta de morter, rasant-la amb un raspall de pues metàl·liques i es tapanaran els desperfectes amb el mateix morter de l'esquerdejat. En cas que existeixin superfícies llises de formigó (llindes) es crearà rugositat mitjançant picat o col·locant una malla de reforç amb solapes de 10 cm. En cas de pilars, bigues i biguetes d'acer es folraran prèviament amb peces ceràmiques o de ciment.

Fases d'execució

Fulla principal: fàbrica de maó o de bloc.

*Replanteig.* Es replantejarà la situació de la façana comprovant les desviacions entre forjats per verificar l'execució dels revestiments previstos. Serà necessària la verificació del replanteig per la D.F. Es col·locaran mires rectes i aplomades a la cara interior de la façana a totes les cantonades, buits, retranquejos, juntes de moviment i en trams cecs a distàncies no majors que 4 m. Es marcarà un nivell general de planta en els pilars amb un nivell d'aigua. Es realitzarà el replanteig horitzontal de la fàbrica assenyalant en el forjat la situació dels buits, de les juntes de dilatació i d'altres punts d'inici de la fàbrica segons el plànol de replanteig de la D.T., de manera que no es precisi col·locar peces menors a mig maó. La junta estructural es disposarà de manera que coincideixi amb una de les juntes de dilatació de la fàbrica. Es disposaran els pre-cèrcols en obra. El replanteig vertical es realitzarà de forjat a forjat marcant en les regles les altures de les filades, de l'ampit i de la llinda. S'ajustarà el nombre de filades per no haver de tallar les peces. En el cas de blocs és convenient que en projecte s'hagin establert les altures lliures entre forjats considerant la dimensió nominal d'altura del bloc. En aquest cas es calcularà el gruix de la junta horitzontal (1 cm + 2 mm, generalment) per encaixar un nombre sencer de blocs entre referències de nivell successives. La primera filada en cada planta es rebrà sobre capa de morter d'1 cm de gruix i estesa en tota la superfície de base de la fàbrica. Les filades s'executaran anivellades, guiant-se dels panys de paret que marquen la seva altura. Es comprovarà que la filada que s'està executant no es desploma sobre l'anterior. Les fàbriques s'aixecaran per filades horitzontals senceres. Les cantonades o amb altres fàbriques, es faran mitjançant lligades en tot el seu gruix i en totes les filades.

*Col·locació de maons d'argila cuïta.* Els maons s'humitejaran abans de la seva col·locació perquè, no absorbeixen l'aigua del morter, excepte els maons de baixa succió (hidrofugats, klinker, etc...), en aquest cas se seguiran les indicacions del fabricant. Els maons es col·locaran fregant-los els uns amb els altres, utilitzant prou morter perquè, penetri en els buits del maó i les juntes quedin plenes. Es recolliran les rebaves del morter sobrant en cada filada. En el cas de les fàbriques a cara vista, al mateix moment que es vagi aixecant la fàbrica s'aniran netejant i realitzant les juntes (primer les juntes verticals per obtenir les horitzontals més netes). Així mateix, es comprovarà mitjançant l'ús de plomades la verticalitat de tot el mur, tanmateix, també es comprovaran a plom, les juntes verticals corresponents a les filades alternes. Aquestes juntes seguiran la llei de travesa utilitzada segons el tipus



d'aparell que s'hagi triat. En el cas de col·locació d'armadures de reforç, se situaran al morter cada cert nombre de filades, depenent del tipus d'armadura, per exemple cada 60 cm amb cintres de 5 mm de diàmetre.

*Col·locació de blocs d'argila alleugerida.* Els blocs s'humitejaran abans de la seva col·locació. Les juntes de morter de base seran com a mínim d'1 cm de gruix a una banda. Els blocs es manipularan amb les dues mans i es col·locaran sense morter a la junta vertical. S'assentaran verticalment, sense fregament entre peces, fent topall amb l'encadellat i colpejant amb una maça de goma perquè, el morter penetri a les perforacions. Es recolliran les rebaves del morter sobrant. Es comprovarà que, quan s'hagin assentat els blocs, el gruix de les juntes estigui comprès entre 1 i 1,5 cm. La separació entre les juntes verticals de dues filades consecutives haurà de ser  $\geq 7$  cm. Per ajustar la modulació vertical es podran variar els gruixos de les juntes de morter (entre 1 i 1,5 cm), o s'utilitzaran peces especials d'ajustament vertical o peces tallades a l'obra amb la talladora de taula.

*Col·locació de blocs de formigó.* Degut a la conicitat dels alvéols dels blocs buits la cara amb més superfície de formigó es col·locarà a la part superior per oferir major superfície de suport al morter de la junta. Els blocs es col·locaran secs, humitejant únicament la superfície del bloc en contacte amb el morter, si el fabricant ho recomana. Per la formació de la junta horitzontal en els blocs ces, el morter s'estendrà per tota la cara superior; en els blocs buits, el morter es col·locarà sobre les parets i envanets excepte quan es vulgui evitar el pont tèrmic i la transmissió d'aigua a través de la junta, llavors es col·locarà morter sobre les parets, quedant ambdues bandes separades. Per la formació de la junta vertical, s'aplicarà morter sobre els sortints de la cara del bloc, pressionant-lo per evitar que caigui al transportar-lo fins ser col·locat a la filada. Les juntes tindran morter suficient per tal d'assegurar la unió entre el bloc i el morter. Els blocs es col·locaran al seu lloc mentre el morter encara estigui tou i plàstic. Es traurà el morter sobrant evitant-ne les caigudes, tant a l'interior dels blocs com a la cambra d'extradosat, i sense embrutar ni ratllar el bloc. S'utilitzaran peces de mig bloc com a mínim. Quan sigui necessari tallar els blocs es realitzarà el tall amb la màquina adequada. Mentre s'executi la fàbrica, es conservaran els plom i nivells de manera que el parament quedi amb totes les juntes alineades i amb les juntes horitzontals a nivell. Les filades intermèdies es col·locaran amb les juntes verticals alternades. Si es realitza el rejuntat de les juntes, prèviament s'emplenaran amb morter fresc els forats o les petites zones que no hagin quedat completament ocupades, comprovant que el morter encara estigui fresc i plàstic. El rejuntat no es farà immediatament després de la col·locació, sinó al cap d'una estona, quan el morter s'hagi endurit, però abans d'acabar l'enduriment. Es recomana realitzar primer el rejuntat de les juntes horitzontals i després el de les verticals. Si és necessari reparar una junta quan el morter ja s'hagi endurit, s'eliminarà el morter de la junta a una profunditat de 15mm, com a mínim, i que no superi el 15% del gruix, es mullarà amb aigua i es repassarà amb morter fresc. No es realitzaran juntes rematades inferiorment, per facilitar l'entrada d'aigua a la fàbrica. Els esquerdejats interiors o exteriors es realitzaran quan hagin passat 45 dies de la col·locació de la fàbrica, per evitar fissuracions per retracció del morter de les juntes. En el cas de les fàbriques armades horitzontalment, les armadures es col·locaran a les juntes horitzontals. Per evitar defectes de fissuració a la fàbrica s'han de complir les següents condicions mínimes: l'àrea de l'armadura no serà menor al 0,03% de l'àrea bruta de la secció de la fàbrica, la separació vertical serà de 60cm com a màxim, el gruix mínim de recobriments del morter des de l'armadura fins la cara de la fàbrica serà de 15mm, i el gruix mínim que envolti l'armadura serà de 2mm, excepte pel morter fi. Les armadures de les juntes horitzontals es col·locaran embegudes al morter, centrades al gruix de la junta horitzontal. Per tal de garantir la transmissió d'esforços de l'acer, els solapaments de les armadures amb capa epoxi tindran una longitud mínima de 25cm, i de 20cm per les armadures galvanitzades o inoxidable. S'evitarà que a l'encavalcament les armadures es muntin unes sobre les altres. En cas d'haver-hi pilastres armades, l'armadura principal es fixarà amb prou antelació per executar la fàbrica sense destorbar l'execució. Els buits de fàbrica on s'inclouï l'armadura s'ompliran amb morter o formigó a l'aixecar la fàbrica.

*Llindes.* S'adoptarà la solució de la D.T. (armat de les juntes horitzontals, biguetes pretensades, perfils metàl·lics, suport de peces ceràmiques/formigó i formigó armat, etc...). Es consultarà a la D.F. el corresponent suport de les llindes, els ancoratges de perfils al forjat, etc...

*Trobades de la façana amb els forjats.* Quan la fulla principal estigui interrompuda pels forjats, es disposarà una junta de desolidarització entre la fulla principal i cada forjat inferior, deixant una junta de 2cm. Aquesta junta s'omplirà després de la retracció de la fulla principal, amb un material del qual la seva elasticitat sigui compatible amb la deformació prevista del forjat, i es protegirà de la filtració amb un goteró. Quan el parament exterior de la fulla principal sobresurti de la vora del forjat, el vol no superarà 1/3 del gruix de la fulla. Quan el forjat sobresurti del pla exterior de la façana tindrà el pendent, del 10% com a mínim, cap a l'exterior per evacuar l'aigua i es disposarà un goteró a la vora del forjat.

*Trobades de la façana amb els pilars.* Quan la fulla principal estigui interrompuda pels pilars, es disposarà una armadura o qualsevol altra solució que produeixi el mateix efecte, quan es col·loquin peces de menor gruix que la fulla principal per la part exterior dels pilars.

*Juntes de dilatació.* Es col·locarà un segellant sobre un replè introduït a la junta. Els materials de replè i segellant tindran suficient elasticitat i adherència per absorbir els moviments de la fulla, seran impermeables i resistents als agents atmosfèrics. La profunditat del segellant serà  $\geq 1$ cm i la relació entre el gruix i l'amplada estarà compresa entre 0,5 i 2cm. En façanes esquerdejades i el segellant quedarà enrasat amb el parament de la fulla principal sense esquerdejar. Quan s'utilitzin xapes metàl·liques les juntes de dilatació es disposaran de manera que cobreixin la junta i que a banda i banda de la junta del mur quedi una franja de, com a mínim, 5cm. Cada xapa es fixarà mecànicament a aquesta franja que es segellarà el seu extrem corresponent. Segons CTE DB HS1, punt 2.3.3.1.

*Arrencada de la fàbrica des de fonamentació.* Arrencada de la fàbrica des de la fonamentació. Es disposarà una barrera impermeable a una distància  $\geq 15$ cm per sobre del nivell del sòl exterior que cobreixi el gruix de la façana. Quan la façana estigui constituïda per un material porós o tingui un revestiment porós, es disposarà un sòcol el material del qual tingui un coeficient de succió



*Trobades de la cambra d'aire ventilada amb els forjats i les llindes.* Es disposarà un sistema de recollida i evacuació de l'aigua filtrada o condensada quan la cambra quedi interrompuda per un forjat o una llinda. Com a sistema de recollida d'aigua s'utilitzarà un element continu i impermeable (làmina, perfil especial, etc...) continu al llarg del fons de la cambra, inclinat cap a l'exterior, de manera que la vora superior estigui situada a 10cm del fons com a mínim i a 3cm per sobre del punt més elevat del sistema d'evacuació. Quan es disposi una làmina, aquesta s'introduirà a la fulla interior en tot el seu gruix. Per l'evacuació es col·locarà el sistema indicat a la D.T., que estarà separat 1,5m com a màxim. Per comprovar la neteja del fons de la cambra després de la construcció del pany de paret complet, es deixarà de col·locar un de cada quatre maons de la primera filada.

*Trobada de la façana amb la fusteria.* La junta entre el cercol i el mur es segellarà amb un cordó que s'introduirà al rejuntat practicat al mur de manera que quedi encaixat entre les vores. Quan la fusteria presenti algun retranqueig al parament exterior de la façana, es rematarà l'ampit amb un minvell, per poder evacuar cap a l'exterior l'aigua de pluja i es disposarà un goteró a la llinda per evitar que l'aigua de pluja discorri per la part inferior de la llinda cap a la fusteria, o s'adoptaran solucions que produeixin els mateixos efectes. El minvell tindrà el pendent cap a l'exterior, del 10% com a mínim, serà impermeable o es disposarà sobre una barrera impermeable fixada al cercol o al mur que es perllongui per la part del darrera i per ambdós costats del minvell. El minvell tindrà goteró a la cara inferior del sortint, separat del parament exterior de façana 2cm com a mínim i l'entrega lateral amb el brancal serà de 2cm com a mínim. La junta de les peces amb goteró tindrà la forma del mateix per no crear a través seu un pont cap a la façana. Quan el grau d'impermeabilitat exigut sigui igual a 5 i les fusteries estiguin retranquejades respecte del parament exterior de la façana, es disposarà un pre-cercol i una barrera impermeable als brancals entre la fulla principal i el pre-cercol, o perllongar-la 10cm cap a l'interior del mur.

*Ampits i rematades superiors de les façanes.* Els ampits es remataran amb la solució indicada en projecte per evacuar l'aigua de pluja. En el cas de col·locació de cavallons, aquests tindran una inclinació mínima del 10%, disposaran de goterons a la cara inferior dels sortints cap als quals discorre l'aigua, separats com a mínim 2cm dels paraments de l'ampit i seran impermeables o es disposaran sobre una barrera impermeable que tingui un pendent mínim del 10% cap a l'exterior. Es disposaran juntes de dilatació cada dues peces, quan siguin de pedra o prefabricades, o cada 2m, quan siguin ceràmiques. Les juntes entre els cavallons es realitzaran de manera que siguin impermeables amb el segellat adequat.

*Ancoratges a la façana.* Quan els ancoratges d'elements com les baranes es realitzin al pla horitzontal de la façana, la junta entre l'ancoratge i la façana es realitzarà de manera que n'impedeixi l'entrada d'aigua a través seu, mitjançant el sistema indicat al projecte, ja sigui segellat, element de goma, peça metàl·lica, etc...

*Ràfecs i cornises.* Els ràfecs i les cornises seran continus, tindran un pendent mínim del 10% cap a l'exterior per evacuar l'aigua.

Els que sobresurtin més de 20cm del pla de façana compliran les següents condicions: seran impermeables o tindran la cara superior protegida per una barrera impermeable, a la trobada amb el parament vertical disposaran d'elements de protecció prefabricats o realitzats in situ que s'estenguin cap amunt, com a mínim, 15cm i el remat superior ha de resoldre's de manera que eviti la filtració d'aigua a la trobada i al remat, també haurà de tenir un goteró a la vora exterior de la cara inferior. Per no crear ponts cap a la façana la junta de les peces amb el goteró tindran la mateixa forma.

*Revestiment intermedi.* Ha de ser pla, net i aconseguir un gruix mínim d'1cm. Sobre la superfície fresca es passarà el remolador mullat amb aigua fins que quedi plana.

*Aïllant tèrmic.* La col·locació dels panells variarà segons el sistema de fixació amb la fulla principal. En cas de fixació mecànica el nombre de fixacions dependrà de la rigidesa dels panells, serà el recomanat pel fabricant, augmentant-ne el nombre als punts singulars. La separació màxima entre fixacions serà de 50cm, tant en horitzontal com en vertical. En cas de fixació per adhesió es col·locaran els panells de baix cap dalt. Si l'adherència dels panells a la fulla principal es realitza mitjançant un adhesiu interposat no es sobrepassarà el temps d'utilització de l'adhesiu; si l'adherència es realitza mitjançant el revestiment intermedi, els panells es col·locaran just quan s'acabi d'aplicar sobre el revestiment, quan encara estigui fresc. Els panells haurien de quedar estables en posició vertical i continus evitant els ponts tèrmics. No s'interromprà la fulla d'aïllament a la junta de dilatació de la façana.

*Fulla interior, fàbrica de maó.* Es replantejarà la situació de la façana assenyalant als forjats l'alineació interior de la fàbrica. Es col·locaran mires rectes i aplomades a la cara interior de la façana a totes les cantonades, buits, retranquejos, juntes de moviment i als trams cecs a distàncies de 4m com a màxim. Es farà coincidir la junta de dilatació de la fàbrica amb la junta de dilatació de la fulla principal. Es replantejarà la fàbrica assenyalant al forjat la situació dels buits segons el plànol de replanteig de la D.T. Es prepararà el suport mullant la zona d'arrencada de la fàbrica, i els maons s'humitejaran abans de col·locar-los a l'obra. Per la col·locació dels maons es seguiran les indicacions assenyalades a la fulla principal. A les creuetes i a les cantonades es deixaran lligades per aconseguir una bona trava. A la trobada amb el forjat es deixarà una distància a la part superior de la fulla de 2cm de gruix que s'omplirà amb guix passats uns dies. Les regates per instal·lacions es realitzaran amb maça i cisell o amb màquina regatadora, però trencant només un canó en els maons. Les juntes de dilatació es netejaran de restes de morter, olis, pintures, etc... abans d'omplir-les. Es col·locarà el material de replè en l'interior de les juntes i se segellaran.

*Fulla interior, extradosat autoportant de plaques de guix laminat sobre perfil·laria.* Es replantejarà la cara interior de la canal al terra i al sostre, que s'haurien de separar 2cm de la fulla principal. Previ a la fixació dels perfils s'enganxarà una banda d'estanquitat sota les canals inferiors, així com al perímetre de l'extradosat autoportant amb els elements que estan al voltant. Les canals es cargolaran tant al terra com al sostre. Es respectarà la distància entre cargols aconsellada pel fabricant. Els muntants es col·locaran començant pel perímetre i anant encaixant-los amb les canals, deixant-los solts sense cargolar la unió, excepte els de l'arrencada dels murs i els fixos al sistema (brancals, trobades, etc...). La distància entre eixos serà l'especificada al projecte, submúltiple de la dimensió de la placa i mai més gran de 60cm. Aquesta modulació es mantindrà a la part superior dels buits. Els cercols exteriors no s'ancoraran mai a l'estructura portant de l'extradosat. Per la disposició i fixació dels perfils als punts singulars, com buits de portes, finestres, racons i cantonades se seguiran les indicacions del fabricant. Les instal·lacions es passaran per les perforacions dels perfils verticals. En cas d'haver-se de realitzar altres perforacions es comprovarà que el perfil no quedi afeblit. Les plaques es col·locaran arran de sostre i recolzant-se sobre falques al terra. Quan siguin de menor dimensió que l'altura lliure es col·locaran de manera que no coincideixin les juntes transversals. Les plaques es cargolaran als perfils cada 25cm. Als buits, les plaques es col·locaran segons les instruccions del fabricant. A les cantonades, es cargolaran les plaques d'un costat i de l'altre, col·locant-les a testa amb les primeres. Als racons, una vegada s'hagi aplacat un costat, es col·locaran els perfils de l'altre costat tancant l'angle, després s'aniran cargolant les plaques de la mateixa manera que als altres llocs. Com acabat s'aplicarà pasta als caps dels cargols i juntes de plaques, assentant-hi la cinta de juntes amb espàtula. Es deixarà assecat i s'aplicarà una capa de pasta d'acabat. Una vegada sec, s'aplicarà la segona capa i s'escatarà la superfície tractada. Les arestes de les cantonades es remataran amb cinta o perfil cantoner, fixat amb pasta a les plaques.



**Revestiment exterior.** S'humitejarà la superfície a esquerdejar. S'aplicarà el morter amb la paleta de lliscar neta fins aconseguir un gruix entre 1 i 1,5cm. Al revestiment s'hi disposaran juntes de dilatació, de manera que hi hagi prou distància entre les juntes contigües per tal d'evitar l'esquerdament. Abans de que s'endureixi es polirà, aplicant amb la paleta de lliscar neta la pasta de ciment per tancar els porus i les irregularitats. La superfície esquerdejada es mantindrà humida fins que es prengui el morter. Se suspendrà l'execució en temps de gelades o en temps extremadament sec i calorós. Quan la fulla principal estigui interrompuda pels forjats, s'adoptarà la solució de la D.T. . Es disposarà un ajunta de desolidarització entre la fulla principal i cada forjat per sota d'aquests, deixant una junta de 2cm. Aquesta junta s'omplirà després de la retracció de la fulla principal amb un material amb elasticitat compatible amb la deformació prevista del forjat i protegint-se de la filtració amb un goteró. I reforç del revestiment amb armadures disposades al llarg del forjat de manera que sobrepassin l'element 15cm per sobre del forjat, i 15cm per sota de la primera filada de la fàbrica. Quan la fulla principal estigui interrompuda pels pilars, es reforçarà el revestiment amb armadures disposades al llarg del pilar de manera que ho sobrepassin 15cm per ambdós costats.

**Control i acceptació**

Es realitzaran les comprovacions corresponents de identificació i assaig a cada un dels següents capítols: Replanteig, Execució, Revestiment intermedi, Aïllament tèrmic i revestiment exterior.

#### Verificació

Planeïtat, mesurar amb regla de 2m. Desplom, no major a 10mm per planta, no major de 30mm en tot l'edifici. En general tota la fàbrica de maó buit haurà d'anar protegida per l'exterior (esquerdejat, aplacat, etc...). estanquitat de la façana a l'aigua de vessament.

#### Amidament i abonament

m<sup>2</sup> de tancament amb tots els components, incloent el replanteig, anivellació, aplomat, part proporcional de lligades, minvament i trencaments, humitejat dels maons o blocs i neteja, fins i tot execució de trobades i elements especials, deduint buits superiors a 1m<sup>2</sup>.

## 2 OBERTURES

Part semitransparent de l'envolvent tèrmica d'un edifici, practicables o no, que dona prestacions de lluminositat, confort, ventilació i connexió.

#### Normes d'aplicació

**Codi Tècnic de l'Edificació.** RD 314/2006. CTE-HE1, Demanda energètica; en relació a al transmitància tèrmica (U), i factor solar (Fs) i permeabilitat a l'aire. CTE-HS1, Impermeabilitat, en relació a la trobada de les façanes amb obertures. CTE DB SU seguretat d'utilització. CTE-DB SE-AE, Document Bàsic Seguretat Estructural-Accions a l'Edificació. CTE- DB HR, Protecció enfront del soroll.

**Decret d'Ecoeficiència, demanda energètica.** D. 21/2006.

**Norma bàsica de la edificació sobre condicions acústiques en los edificios,** NBE-CA-88. BOE. 8/10/1988.

**UNE.**

UNE 12.207:2000. Fusteria material, segons UNE 85.218.1985. UNE 85103:1991 Puertas i cancelas pivotantes abatibles.

Definiciones, clasificación y características. UNE 85.222:1985 Ventanas. Acristalamiento y métodos de montaje, col·locació amb llistó de vidre o amb perfils conformats de neoprè.

UNE-EN ISO 140-4: Medición in situ del aislamiento acústico al ruido aéreo entre locales.

UNE-EN ISO 140-5: Medición in situ del aislamiento acústico al ruido aéreo de elementos de fachadas y de fachadas.

UNE-EN ISO 140-7: Medición del aislamiento acústico en los edificios y de los elementos de construcción. Parte 7: Medición in situ del aislamiento acústico de suelos al ruido de impactos

UNE-EN ISO 717: Evaluación del aislamiento acústico en los edificios y los elementos de construcción

UNE-EN ISO 717-1: Aislamiento a ruido aéreo. Para el cálculo del valor global de aislamiento y los términos de adaptación al espectro.

UNE-EN ISO 717-2: Aislamiento al ruido de impactos. Para el cálculo del valor global de aislamiento y los términos de adaptación al espectro.

## 2.1 Fusteries exteriors

### 2.1.1 Fusteries metàl·liques

Finestres, balconeres o portes, fixes o practicables, de perfils d'acer o alumini, amb tots els seus mecanismes, col·locades directament sobre l'obra o bé fixades amb bastiments de base. No comprèn envidrament.

#### Components

El bastiment de base podrà ser amb perfils tubulars d'acer galvanitzat conformats en fred o de fusta i travat a l'obra mitjançant ancoratges galvanitzats.

Els perfils podran ser d'acer laminats en calent, d'acer conformats en fred o d'acer inoxidable.

Els perfils i xapes seran d'alumini amb protecció anòdica o protecció de lacat.

Es disposaran ribets quan disposin d'envidrament.

També hi haurà els accessoris i ferramentes, els junts perimetrals, etc...

#### Característiques tècniques

Compliment de les exigències en relació a la demanda energètica, condicions acústiques, estanquitat, permeabilitat de l'aire i resistència al vent del conjunt de les fusteries i vidre. S'especificarà si la fusteria és amb trencament de pont tèrmic. En el cas d'acer laminat en calent i conformat fred, els perfils aniran protegits amb imprimació anticorrosiva. En cas d'alumini els perfils i xapes tindran una protecció anòdica de gruix variable en funció de les condicions ambientals. El gruix de la paret dels perfils serà com a mínim de 1,5mm.

#### Control i acceptació

El subministrador acreditarà la vigència de la certificació de conformitat dels perfils amb els requeriments reglamentaris: Assajos, distintius i marcatges CEE. Els perfils i xapes seran de color uniforme, sense deformacions ni fissures amb eixos rectilinis. Els



canals de recollida d'aigua de condensació dels escopidors tindran dimensions adequades, hi haurà un mínim de 3 orificis per cada m de desguàs. Les unions entre perfils es faran per soldadura o amb escaires interiors unides als perfils amb cargols o rebllons a pressió.

#### Execució

Condicions prèvies

L'emmagatzematge es farà en un lloc protegit de la humitat i allunyat de possibles impactes. Es procurarà que no entri en contacte directe amb el ciment o la calç, per mitjà del bastiment de base. Es procurarà la formació de ponts galvànics per a la unió de diversos materials metàl·lics.

Fases d'execució

*Replanteig.*

*Col·locació, aplomat i anivellat del bastiment.* Preveient els gruixos dels acabats del parament o del suport al qual estigui subjecte. *Subjecció definitiva a la paret o bastiment de base.* Amb l'ajut d'elements que garanteixin la protecció contra l'impacte, i d'altres que mantinguin l'escairat fins que quedi ben travat.

*Segellat.* Si convé les juntes se segellaran amb massilles especials.

*Eliminació dels rigiditzadors.* I tapat de forats si és el cas, amb els materials adequats.

*Col·locació dels mecanismes.*

*Neteja de tots els elements.*

*Toleràncies d'execució.* Replanteig:  $\pm 10$  mm; Nivell previst:  $\pm 5$  mm; Horitzontalitat:  $\pm 1$  mm/m; Aplomat:  $\pm 2$  mm/m; Pla previst del bastiment respecte de la paret:  $\pm 2$  mm; Franquícia entre la fulla i el bastiment: 0,2<0,4cm

Control i acceptació

Segons el CTE DB SI i CTE DB SU pel que fa a neteja, sentits d'evacuació, senyalització, alçades lliures i superfícies de vidre. S'ha de prevenir la corrosió del acer evitant el contacte directe amb l'alumini de les fusteries segons el CTE DB SE-A punt 3. Ha d'obrir i tancar correctament. El bastiment ha d'estar ben aplomat, sense deformacions dels angles, al nivell i al pla previstos. No ha de gravitar cap tipus de càrrega sobre el bastiment. El bastiment de base ha d'estar travat a l'obra amb ancoratges galvanitzats. El bastiment propi ha d'estar subjectat al bastiment de base amb visos autoroscants o de rosca mètrica (d'acer inoxidable o cadmiats), separats 60 cm com a màxim, i a menys de 30 cm dels extrems.

D'acord amb l'envidrament que porti ha de complir els requeriments energètics segons el CTE DB HE i acústics vigents segons NBE-CA-88

Verificació

Es conservarà la protecció de la fusteria fins al revestiment dels paraments i fins que es col·loqui l'envidrament. Per comprovar l'estanquitat es sotmetrà la fusteria a escurries de 8h conjuntament amb el conjunt de la façana.

#### Amidament i abonament

m<sup>2</sup> de llum d'obra d'element col·locat. Inclouent en el preu la part proporcional d'ajuts per la seva col·locació, elements de connexió, tapajunts i ferramentes. No s'inclouen els bastiments de base, les imprimacions i/o pintures, si s'escau, ni tampoc els envidraments.

ut els elements singulars, acabats i posats a l'obra segons especificacions de la D.F.

#### 2.1.2 Fusteries de PVC

Finestres, balconeres o portes, fixes o practicables de PVC, amb tots els seus mecanismes i col·locades sobre bastiment de base.

#### Components

El bastiment de base podrà ser de perfils tubulars d'acer galvanitzat conformats en fred o de fusta.

Els perfils de PVC obtinguts per extrusió, de gruix  $\geq 18$ mm i pes específic 1,40 gr/cm<sup>3</sup>. Es disposaran ribets quan disposin d'envidrament.

També hi haurà els accessoris i ferramentes, els junts perimetrals, etc...

Característiques tècniques

Compliment de les exigències en relació a la demanda energètica, condicions acústiques, estanquitat, permeabilitat de l'aire i resistència al vent del conjunt de les fusteries i vidre. S'especificarà si la fusteria és amb trencament de pont tèrmic.

Control i acceptació

El subministrador acreditarà la vigència de la certificació de conformitat dels perfils amb els requeriments reglamentaris: assajos, distintius i marcatges CEE. Els canals de recollida d'aigua de condensació dels escopidors tindran dimensions adequades, hi haurà un mínim de 3 orificis per cada m de desguàs. Els perfils i xapes seran de color uniforme i no presentaran deformacions. Les unions entre perfils es faran amb soldadura tèrmica.

#### Execució

Condicions prèvies

L'emmagatzematge es farà en un lloc protegit de la humitat i allunyat de possibles impactes.

Fases d'execució

*Replanteig.*

*Col·locació, aplomat i anivellat del bastiment.* Preveient els gruixos dels acabats del parament o del suport al qual estigui subjecte. *Subjecció definitiva a la paret o bastiment de base.* Amb l'ajut d'elements que garanteixin la protecció contra l'impacte i d'altres que mantinguin l'escairat fins que quedi ben travat.

*Segellat.* Si convé les juntes se segellaran amb massilles especials.

*Eliminació dels rigiditzadors,* i tapat de forats si és el cas, amb els materials adequats.

*Col·locació dels mecanismes.*

*Neteja de tots els elements.*

*Toleràncies d'execució.* Replanteig:  $\pm 10$  mm; Nivell previst:  $\pm 5$  mm; Horitzontalitat:  $\pm 1$  mm/m; Aplomat:  $\pm 2$  mm/m; Pla previst del bastiment respecte de la paret:  $\pm 2$  mm; Franquícia entre la fulla i el bastiment: 0,2 cm, <0,4cm.

Control i acceptació



Segons el CTE DB SI i CTE DB SU pel que fa a neteja, sentits d'evacuació, senyalització, alçades lliures i superfícies de vidre. Ha d'obrir i tancar correctament. El bastiment ha d'estar ben aplomat, sense deformacions dels angles, al nivell i al pla previstos. No ha de gravitar cap tipus de càrrega sobre el bastiment. El bastiment ha d'estar subjectat al bastiment de base amb visos autoroscants o de rosca mètrica, d'acer inoxidable, separats 60 cm com a màxim, i a menys de 30 cm dels extrems. D'acord amb l'envidrament que porti ha de complir els requeriments energètics CTE DB HE i acústics vigents segons NBE-CA-88.

#### Verificació

Es conservarà la protecció de la fusteria fins al revestiment dels paraments i fins que es col·loqui l'envidrament. Per comprovar l'estanquitat, es sotmetrà la fusteria a escurries de 8h conjuntament amb la resta de la façana.

#### Amidament i abonament

m<sup>2</sup> de llum d'obra d'element col·locat. Incloent en el preu la part proporcional d'ajuts per la seva col·locació, elements de connexió, tapajunts i ferramentes. No s'inclouen els bastiments de base ni tampoc els envidraments.

ut dels elements singulars completament acabats i posats a l'obra segons especificacions de la D.F.

### 2.2 Envidrament

#### 2.2.1 Vidres plans

Vidre estirat a màquina, de cares planes i paral·leles. Fabricat en diversos gruixos, capes i qualitats. Forma part de les obertures dels edificis.

Els vidres en funció del seu ús i composició es classifiquen en:

*Vidre Simple.* Envidrament format per una sola fulla de vidre.

*Vidre Laminat.* Envidrament format per una o més llunes unides per làmina butiral, tractades superficialment o no, suspès amb perfil conformat de neoprè a la fusteria aconseguint un conjunt unitari que resti unit en cas de ruptura.

*Vidre Aïllant o doble.* Envidrament format per dos vidres separats per cambra d'aire aconseguint aïllament o control tèrmic, acústic o solar per mitjà del tractament dels vidres.

*Vidre Trempat.* Envidrament format per una lluna o vidre imprès sotmès a un tractament tèrmic de trempat amb més resistència als esforços d'origen mecànic i tèrmic.

*Vidre resistent al foc.* Envidrament format per vidres trempats, laminats amb intercalats intumescent, o bé amb vidres revestits amb capes d'òxids metàl·lics.

#### Components

*Vidre.* En funció del gruix de cadascuna de les fulles, els vidres plans es classifiquen en: vidre prim (1,5 a 1,75mm), vidre semidoble (2 a 2,5mm), vidre doble (3mm), cristallina (4-6mm) i lluna polida (4-10mm). En funció dels productes vitris utilitzats el vidre pot ser: *Vidre incolor:* transparent i de cares completament paral·leles. *Vidre de baixa emissió:* incolor, tractat superficialment per una cara amb òxids metàl·lics i metalls nobles i aconseguint reduir les pèrdues de calor per radiació. *Vidre de color filtrant:* acolorit en massa amb òxids metàl·lics, reduint el pas de radiacions infraroges, visibles i ultraviolades. *Vidre de color:* acolorit en massa mitjançant addició d'òxids metàl·lics estables. *Vidre de protecció solar:* incolor, de color filtrant, o de color, amb una de les seves cares tractada mitjançant dipòsit de capa de silici elemental, obtenint una alta reflexió de llum visible i infraroja solar. *Vidre imprès:* translúcid, obtingut per bugada contínua i posterior laminació de la massa de vidre en fusió.

*Sistema de fixació.* Amb massilles, bandes preformades, o perfils de PVC. L'envidrament anirà suportat pels bastiments de la corresponent fusteria de fusta, d'acer, d'alumini, de PVC, o bé fixat directament a l'estructura mitjançant fixacions mecàniques o elàstiques.

Característiques tècniques mínimes

*Vidres. Vidre laminat.* Compost per dos o més llunes unides per interposició de làmines de matèria plàstica quedant, en cas de trencament, adherits els trossos de vidre al butiral. El nombre de fulles serà com a mínim: dues en cas de baranes i ampits; tres en cas d'envidrament antiobatori; quatre en cas d'envidrament antibala. *Vidres aïllants tèrmics i acústics.* Conjunt format per dos o més llunes, separades entre si per cambres d'aire deshidratat. La separació entre llunes està definida per un perfil separador, generalment metàl·lic, en el seu interior s'introdueix el producte dessecant i l'estanquitat està assegurada mitjançant un doble segellat perimetral (vidre amb cambra d'aire). L'aïllament acústic es millora, omplint la cambra amb gasos i utilitzant vidres laminars amb resines. *Vidres de control solar.* Són vidres que fan treballar la transparència, modificant-la segons el grau de protecció contra la radiació solar directa. Poden ser vidres colorats en massa i/o amb tractaments superficials, que generen unes capes (incolores, colorades i reflectants) en una de les superfícies del vidre. Poden anomenar els següents tipus: vidre reflector, lluna amb una de les seves cares reflectants, obtinguda mitjançant una capa metàl·lica dipositada per piròlisi; vidre filtrant, llunes colorades, mitjançant l'addició d'òxids metàl·lics estables, no deformen les imatges al seu través. Redueixen el pas de les radiacions infraroges, visibles i ultraviolades. *Vidre trempat.* Sotmès a un tractament tèrmic de trempat, que li confereix un augment de resistència a esforços d'origen mecànic i tèrmic, pel que és obligada la seva col·locació en claraboies, i en qualsevol element translúcid de coberta. *Vidres de seguretat.* Vidres que han estat sotmesos a un tractament tèrmic de trempat, augmentant la seva resistència als esforços d'origen mecànic i tèrmic, o poden ser vidres laminars normals o que poden incorporar capes de policarbonat. Es classifiquen en els següents nivells de seguretat: Nivell A-Seguretat física (impactes fortuïts, caiguda persones, etc.), Nivell B-Anti-agressió i anti-obatori (impactes intencionats d'objectes contundents), Anti-bala (Impactes de munició d'arma). *Vidres resistents al foc.* Vidres obtinguts per diferents tractaments i composicions: vidres trempats, vidres laminats amb intercalats intumescent o gels i vidres revestits amb capes d'òxids metàl·lics.

*Sistema de fixació.* Les folgances entre el vidre i el galze s'ompliran mitjançant emmassillat total, bandes preformades, perfils de PVC o EPDM, etc. Les llunes s'encunyan al bastidor mitjançant perfil continu o tascó de suport, (perimetrals i laterals o separadors), de naturalesa incorruptible, inalterable a temperatures entre -10 °C i +80 °C, compatible amb els productes d'estanquitat i el material que estigui constituït el bastidor.

Control i acceptació

Es realitzaran les comprovacions corresponents d'identificació i assaig en cada un dels següents capítols: Vidre i Escumes elastomèriques.

#### Execució



### Condicions prèvies

La fusteria haurà de ser muntada i fixada, amb les imprimacions i tractaments que calguin, i amb tots els ferratges muntats. S'ha de col·locar de manera que no quedi sotmès als esforços produïts per contraccions, dilatacions o deformacions del suport. Ha de quedar ben fixat en el seu emplaçament. No ha d'estar en contacte amb d'altres vidres, ni amb formigó o metalls. Tots els materials utilitzats han de ser compatibles entre ells. El conjunt ha de ser totalment estanc. Quan el vidre és reflector, la superfície reflectora ha d'anar col·locada a l'exterior. Si són exteriors, s'han de col·locar sobre tancaments amb orificis de drenatge. Se suspendran els treballs quan la seva col·locació s'efectuï des de l'exterior, la velocitat del vent sigui superior a 50 km/h i la temperatura sigui inferior a 0°C. Quan estigui format per dues llunes de diferent gruix, la més prima es col·locarà a l'exterior i la més gruixuda a l'interior.

**Vidre trempat.** El vidre ha de portar totes les manufactures necessàries per a la seva posada a l'obra i no s'admet cap manufactura posterior. Les peces metàl·liques de fixació han de portar una làmina de neoprè entre el vidre i el metall.

### Fases d'execució

**Fusteria vista.** Els bastidors estaran equipats de galzes, col·locant l'envidrament amb les folgances perimetrals i laterals especificades a les normes UNE, que empenades posteriorment serviran perquè l'envidrament no pateixi en cap punt esforços deguts a les seves pròpies dilatacions o contraccions. El vidre es fixarà al galze mitjançant un ribet, que depenent del tipus de bastidor seran: bastidors de fusta, ribets de fusta o metàl·lics clavats o cargolats al cercol; bastidors metàl·lics, ribets de fusta cargolats al cercol o metàl·lics cargolats o mitjançant clips; bastidors de PVC, ribets mitjançant clips, metàl·lics o de PVC; bastidors de formigó, ribets cargolats a tacs de fusta prèviament rebuts en el cercol o amb la interposició d'un cercol auxiliar de fusta o metàl·lic que permeti la reposició o substitució eventual de la fulla de vidre.

Les llunes s'encunyaran al bastidor mitjançant perfil continu o tascons de suport (perimetrals i laterals o separadors).

**Tascons de suport.** En bastidors d'eix de rotació vertical, un sol tascó de suport situat al costat més proper al pern en el bastidor a la francesa, i també un sol tascó de suport en l'eix de gir per a bastidor pivotant. En els altres casos sempre de dos en dos se situen a una distància dels cantons del volum igual a L/1.

**Tascons laterals.** Com a mínim dues parelles per cada costat del bastidor, situats en els extrems dels mateixos i a una distància de 1/10 de la seva longitud i pròxims als tascons de suport i perimetrals, però mai coincidint amb ells.

**Segellat.** Per aconseguir l'estanquitat entre les llunes i els seus marcs es segellarà la unió amb massilles elàstiques, bandes preformades autoadhesives o perfils extrusionats elàstics.

**Toleràncies d'execució. Alçària del galze i franquícia perimetral:** Vidres laminars o simples de gruix  $\leq 10$ mm, i alçàries de galzes de 10 a 25mm (toleràncies de  $\pm 1.0$  a  $\pm 2,5$ mm), i franquícies perimetrals de 2 a 6mm, (toleràncies de  $\pm 0.5$  a  $\pm 1,0$ mm); Vidres laminars o simples de gruix  $\geq 10$ mm, i alçàries de galzes de 16 a 25mm (toleràncies de  $\pm 1,5$  a  $\pm 2,5$ mm), franquícies perimetrals de 5 a 6mm (toleràncies de  $\pm 0.5$  a  $\pm 1,0$ mm); Vidres amb cambra d'aire de gruix  $\leq 20$ mm, i alçàries de galzes de 18 a 25mm (toleràncies de  $\pm 1,5$  a  $\pm 2,5$ mm), les franquícies perimetrals de 3 a 5mm (toleràncies  $\pm 0,5$ mm.); Vidres amb cambra d'aire  $\geq 20$ mm de gruix, i alçàries de galzes de 20 a 25mm (toleràncies de  $\pm 2,0$  a  $\pm 2,5$ mm), i franquícies perimetrals de 4 a 5mm (toleràncies  $\pm 0,5$ mm.); En el cas de la col·locació amb perfils conformats de neoprè, la franquícia pot reduir-se fins a 2mm. **Amplària del galze i franquícia lateral:** Les toleràncies de la franquícia lateral són per als vidres col·locats a l'anglesa o amb llistó; Vidre simple de gruix **Amplària del galze i franquícia lateral:** Vidre de gruix de 6 a 60mm, franquícia lateral amb tolerància de  $\pm 0,5$ mm i amplària de galze amb tolerància de  $\pm 1,0$  a  $\pm 6,5$ mm, en funció del seu gruix.

**Vidres.** Els vidres haurien de ser protegits amb les condicions adequades per a evitar deterioracions originades per causes químiques, impressions produïdes per la humitat, ja sigui per caiguda d'aigua sobre els vidres o per condensacions degudes al grau higrotèrmic de l'aire i variacions de temperatura; mecàniques, cops, ratlladures de superfície, etc. **Envidrament amb vidre laminar i perfil continu.** Serà del tipus especificat i no tindrà discontinuïtats. Les variacions en el gruix no seran superiors a  $\pm 1$  mm o variacions superiors a  $\pm 2$  mm en la resta de les dimensions. **Envidrament amb vidre doble i perfil continu.** Serà del tipus especificat i no tindrà discontinuïtats. Les variacions en el gruix no seran superiors a  $\pm 1$  mm o variacions superiors a  $\pm 2$  mm en la resta de les dimensions. Col·locació del vidre de doble fulla: en cas de fulles amb diferent gruix, la més gruixuda no s'ha col·locat a l'interior. **Envidrament amb vidre doble i massilla.** Col·locació correcta dels tascons, amb tolerància en la seva posició  $\pm 4$  cm. Col·locació de la massilla sense discontinuïtats, esquerdes o falta d'adherència. Les variacions en el gruix no seran superiors a  $\pm 1$  mm o variacions superiors a  $\pm 2$  mm en la resta de les dimensions. Col·locació del vidre de doble fulla: en cas de fulles amb diferent gruix, la més gruixuda no s'ha de col·locar a l'interior.

**Segellat.** Es verificarà que la secció mínima del material de segellat en massilles plàstiques d'enduriment ràpid és de 25 mm<sup>2</sup>; i en massilles plàstiques d'enduriment lent és de 15 mm<sup>2</sup>.

### Control i acceptació

Comprovació una cada 50 envidraments, però com a mínim d'un per planta.

Es realitzaran les comprovacions corresponents d'identificació i assaig en cada un dels següents capítols: Vidres, Envidrament amb vidre laminar i perfil continu, Envidrament amb vidre doble i perfil continu, Envidrament amb vidre doble i massilla i Segellat.

### Amidament i abonament

m<sup>2</sup> amidada la superfície envidriada totalment acabada. Incloent sistema de fixació: emmassillats, bandes preformades, etc..., protecció i neteja final.

En la majoria dels vidres plans cal prendre el múltiple immediatament superior tant en llargària com en amplària de 3cm.

## 2.3 Proteccions Solars

### 2.3.1 Persianes

Proteccions de les obertures de façana, enrotllables o de gelosia, d'accionament manual o a motor, per enfosquir i protegir l'interior.

### Components

Persiana, guia, sistema d'accionament, calaix de persiana i lamel·les.



#### Característiques tècniques mínimes

*Lamel·les de fusta.* Altura màxima 6 cm, amplària mínima 1,10 cm. Humitat inferior a 8% en zona interior i a 12% en zona litoral.

*Lamel·les d'alumini.* Altura màxima 6 cm, amplària mínima 1,10 cm. Anoditzat 20 micres en exteriors, 25 micres en ambient marí.

*Lamel·les de PVC.* Pes específic mínim 1,40 gr/cm<sup>3</sup> i gruix mínim del perfil 1 mm.

*Persiana.* Podrà ser enrotllable o de gelosia. La persiana estarà formada per lamel·les de fusta, alumini o PVC, sent la lama inferior més rígida que les restants.

*Guia.* Els perfils en forma d'O que conformin la guia, seran d'acer galvanitzat o alumini anoditzat i de gruix mínim 1 mm.

*Sistema d'accionament.* *En cas de sistema d'accionament manual.* El corró serà resistent a la humitat i capaç de suportar el pes de la persiana. La corriola serà d'acer o alumini, protegits contra la corrosió, o de PVC. La cinta serà de material flexible amb una resistència a tracció quatre vegades superior al pes de la persiana. *En cas de sistema d'accionament mecànic.* El corró serà resistent a la humitat i capaç de suportar el pes de la persiana. La corriola serà d'acer galvanitzat o protegit contra la corrosió. El cable estarà format per fils d'acer galvanitzat, i anirà allotjat en un tub de PVC rígid. El mecanisme del torn estarà allotjat en caixa d'acer galvanitzat, alumini anoditzat o PVC rígid.

*Caixa de persiana.* En qualsevol cas la caixa de persiana estarà tancada per elements resistents a la humitat, de fusta, xapa metàl·lica o formigó, sent practicable des de l'interior del local. Així mateix seran estanques a l'aire i a l'aigua de pluja i es dotaran d'un sistema de bloqueig des de l'interior. Tindrà la consideració de pont tèrmic, a efectes de càlcul de la transmissió tèrmica (U), si la seva àrea és >0,5m<sup>2</sup>.

#### Control i acceptació

Els materials i equips d'origen industrial, haurien de complir les condicions funcionals i de qualitat que es fixen en les corresponents normes i disposicions vigents relatives a fabricació i control industrial. Comprovació del certificat d'origen.

Es realitzaran les comprovacions corresponents d'identificació i assaig en cada un dels següents capítols: Lamel·les de fusta i Lamel·les d'alumini.

#### Execució

##### Condicions prèvies

La façana haurà d'estar acabada i l'aïllament ja col·locat. Els buits en façana ja estaran acabats, fins i tot el revestiment interior, l'aïllament i la fusteria. S'evitaran els següents contactes: zinc en contacte amb acer, coure, plom i acer inoxidable; alumini amb plom i coure; acer dolç amb plom, coure i acer inoxidable; plom amb coure i acer inoxidable; coure amb acer inoxidable.

##### Fases d'execució

*Persiana enrotllable.* Se situaran i aplomaran les guies, fixant-se al mur mitjançant cargolat o ancoratge de les seves patilles.

Estaran proveïdes, per a la seva fixació, de perforacions o patilles equidistant, de gruix > 1 mm i una longitud de >10 cm. Tindran 3 punts de fixació per a altures no majors de 250 cm, 4 punts per a altures no majors de 350 cm i 5 per a altures majors. Els punts de fixació extrems distaran d'aquests 25 cm com a màxim. Les guies estaran separades com a mínim 5 cm de la fusteria i penetraran 5 cm en la caixa de enrotllament. S'introduiran en les guies la persiana i entre aquestes i les lamel·les hi haurà una folgança de 5 mm. El corró s'unirà a la corriola i es fixarà, mitjançant ancoratge dels seus suports a les parets de la caixa d'enrotllament cuidant que quedi horitzontal. El mecanisme d'enrotllament automàtic, es fixarà al parament en el mateix plànol vertical que la corriola i a 80 cm del sòl. La cinta s'unirà en els seus extrems amb el mecanisme d'enrotllament automàtic i la corriola, quedant tres voltes de reserva quan la persiana estigui tancada. La lama superior de la persiana, estarà proveïda de cintes, per a la seva fixació al corró. La lama inferior serà més rígida que les restants i estarà proveïda de dos topalls a 20 cm dels extrems per a impedir que s'introdueixi totalment en la caixa d'enrotllament.

*Persiana de gelosia.* Si és corredissa, les guies es fixaran adossades al mur i paral·leles als costats del buit, mitjançant cargols o patilles, els ferratges de penjar i els pivots guia es fixaran a la persiana a 5 cm dels extrems. Si és abatible, el marc es fixarà al mur per mitjà de cargols o patilles, tenint com a mínim dos punts de fixació a cada costat del marc. Si és plegable, les guies es col·locaran adossades o encastades en el mur i paral·leles entre si, fixant-se mitjançant cargols o patilles, es col·locaran ferratges de penjar cada dues fulles de manera que ambdós quedin en la mateixa vertical. La persiana quedarà aplomada, ajustada i neta.

##### Control i acceptació

Comprovacions dues cada 50 unitats. Es prestarà especial cura en l'execució dels ponts tèrmics. Situació i aplomat de les guies, penetració en la caixa, 5 cm. Separació de la fusteria, 5 cm com a mínim. Fixació de les guies. Caixa de persiana, fixació dels seus elements al mur. Estanquitat de les juntes de trobada de la caixa amb el mur. Aïllant tèrmic. Sistema de bloqueig des de l'interior, si s'escau. Lama inferior més rígida amb topalls que impedeixin la penetració de la persiana en la caixa. Accionament de la persiana.

#### Amidament i abonament

ut o m<sup>2</sup> de buit tancat amb persiana, totalment muntada. Inclou tots els mecanismes i accessoris necessaris pel seu funcionament.

#### SUBSISTEMA SOLERES

Capa gruixuda de formigó donada sobre el terreny, que es pot disposar com a paviment o com a base per un enrajolat. Capa resistent composta per una sub-base granular compactada, impermeabilització i una capa de formigó amb gruix variable segons l'ús per al que està indicat. Dóna suport sobre el terreny, es podrà disposar directament com a paviment mitjançant un tractament d'acabat superficial, o es pot deixar com a base per un enrajolat. S'utilitza per a base d'instal·lacions o per a locals amb sobrecàrrega estàtica variable segons l'ús pel que està indicat (garatge, locals comercials, etc...). Existeixen diferents tipus de soleres, com les soleres de formigó lleuger i les soleres alleugerides.

#### Normes d'aplicació

Requisits mínim d'habitabilitat en els edificis d'habitatge i de la cèdula d'habitabilitat. D. 259/2003.

Codi Tècnic de l'Edificació. RD. 314/2006. DB SE-AE, Documento Básico Seguridad Estructural, Acciones en la edificación. DB HS-HS 1 (2.2.2), Salubridad, Protección frente a la humedad.

Construcció sostenible. D. 157/2002. Art.24.

Instrucción de Hormigón Estructural, EHE. RD. 2661/98.

Instrucción para el proyecto y la ejecución de obras de hormigón en masa o armado, EH-91. RD. 824/1988, RD. 1039/1991.



## Components

Capa sub-base, impermeabilització, formigó en massa, armadura de retracció, sistema de drenatge i material de juntes.

Característiques tècniques mínimes

*Capa sub-base.* Graves, balastres compactades, etc...

*Impermeabilització.* Podrà ser de làmina de polietilè, etc...

*Formigó en massa. Ciment,* complirà les exigències pel que fa referència a la composició, característiques mecàniques, físiques i químiques que estableix la Instrucció per a la recepció de ciments RC-03. *Àrids,* compliran les condicions físico-químiques, físico-mecàniques i granulomètriques establertes en la Instrucció de formigó estructural EHE. *Aigua,* s'admetran totes les aigües potables i les tradicionalment usades.

*Armadura de retracció.* Serà de malla electrosoldada de barres o filferros corrugats, que compleixi les condicions en referència a adherència i característiques mecàniques mínimes establertes a la Instrucció de formigó estructural EHE.

*Sistema de drenatge.* Drenatges lineals, tubs de formigó porós o de PVC, polietilè, etc... Drenatges superficials, làmines drenants de polietilè i geotèxtil, etc. Emmacat d'àrids naturals o procedents de matxucat, etc... Arquetes de formigó.

*Material de juntes.* Segellador de juntes de retracció, serà de material elàstic. Replè de juntes de contorn, podrà ser de poliestirè expandit, etc...

Control i acceptació

Es realitzaran les comprovacions corresponents d'identificació i assaig en cada un dels següents capítols: Ciment, Àrids, Malles electrosoldades, Aigua i Tubs drenants.

## Execució

Condicions prèvies

S'eliminaran de les graves apilades, les zones segregades o contaminades per pols, per contacte amb la superfície de suport o per inclusió de materials estranys. L'àrid natural o de matxucat utilitzat com a capa de material filtrant estarà exempt d'argiles i/o marges i de qualsevol altre tipus de materials estranys. Es comprovarà que el material és homogeni i que la seva humitat és l'adequada per a evitar-ne la segregació durant la seva posada en obra i per aconseguir el grau de compactació exigida. Si la humitat no és l'adequada s'adoptaran les mesures necessàries per corregir-la sense alterar l'homogeneïtat del material. Emmagatzematge i manipulació (criteris d'ús, conservació i manteniment) Els apilaments de les graves es formaran i explotaran, de manera que s'eviti la segregació i compactació de les mateixes. Les instal·lacions enterrades estaran acabades. Es fixaran punts de nivell per la realització de la solera. Es compactaran i netejaran els sòls naturals. No es disposaran soleres en contacte directe amb sòls d'argiles expansives, ja que podrien produir-se abombaments, aixecaments i trencaments dels paviments, esquerdes de particions interiors, etc... El formigonament s'ha de fer a una temperatura ambient entre 5°C i 40°C.

Fases d'execució

*Preparació i comprovació de la superfície d'assentament.* La sub-base granular s'estendrà sobre el terreny net i compactat. Es compactarà mecànicament i s'enrasarà. Es col·locarà la làmina de polietilè sobre la sub-base.

*Col·locació del formigó.* S'estendrà una capa de formigó sobre la làmina impermeabilitzant, el seu gruix vindrà definit a la D.T. segons l'ús i la càrrega que hagi de suportar. Si s'ha de disposar una malla electrosoldada es disposarà abans de col·locar el formigó. El curat es realitzarà mitjançant el rec i es tindrà especial cura que no produeixi desrenat.

*Execució de junts de formigonat. Juntes de contorn,* abans d'abocar el formigó es col·locaran elements separadors de poliestirè expandit que formarà la junta de contorn al voltant de qualsevol element que interrompi la solera, com pilars i murs. *Juntes de retracció,* s'executaran mitjançant caixetons previstos o realitzats posteriorment a màquina. Ha de tenir junts transversals de retracció cada 25 m<sup>2</sup> i la distància entre ells no ha de ser de més de 6 m. Els junts han de ser d'una fondària  $\geq 1/3$  del gruix i d'una amplària de 3 mm. Ha de tenir junts de dilatació a distàncies no superiors als 30 m, de tot el gruix del paviment. També s'han de deixar junts a les trobades amb d'altres elements constructius. Aquests junts han de ser d'1 cm d'amplada i han d'estar reblerts amb poliestirè expandit. Els junts de formigonament han de ser de tot el gruix del paviment i s'ha de procurar fer-los coincidir amb els junts de retracció.

*Protecció i cura del formigó fresc.* S'ha de vibrar fins a aconseguir una massa compacta, sense que es produeixin segregacions. Durant el temps de cura i fins a aconseguir el 70% de la resistència prevista, s'ha de mantenir la superfície del formigó humida. Aquest procés ha de durar com a mínim 15 dies en temps sec i calorós i 7 dies en temps humit. El paviment no s'ha de trepitjar durant les 24 h següents a la seva formació.

*Drenatge.* Si és necessari es disposarà una capa drenant i una capa filtrant sobre el terreny situada sota el sòl. En el cas que s'utilitzi com capa drenant un emmacat, ha de disposar-se una làmina de polietilè per sobre d'ella. Han de disposar-se tubs drenants, connectats a la xarxa de sanejament o a qualsevol sistema de recollida per a la seva reutilització posterior, en el terreny situat sota el sòl i, quan aquesta connexió està situada per sobre de la xarxa de drenatge, almenys una cambra de bombeig amb dues bombes d'eixugament. També farem el mateix a la base del mur. En el cas de murs pantalla els tubs drenants han de col·locar-se a un metre per sota del sòl i repartits uniformement al costat del mur pantalla. S'ha de disposar d'un pou drenant per cada 800 m<sup>2</sup> en el terreny situat sota el sòl. El diàmetre interior del pou ha de ser  $\leq$  a 70 cm. El pou ha de disposar d'una envoltant filtrant capaç d'impedir l'arrossegament de fins del terreny. Han de disposar-se dues bombes, una connexió per a la evacuació a la xarxa de sanejament o a qualsevol sistema de recollida per a la seva reutilització posterior i un dispositiu automàtic per a que l'amirament sigui permanent. Segons CTE DB HS1 punt 2.2.2

*Toleràncies d'execució.* Gruix: -10mm, +15mm. Nivell:  $\pm 10$ mm. Planor:  $\pm 5$ mm/3m

*Acabat.* L'acabat de la superfície podrà ser mitjançant reglejat o coronament. La superfície de la solera s'acabarà mitjançant reglejat, o es deixarà a l'espera de l'enrajolat.

Control i acceptació



Compactat del terreny serà de valor  $\geq$  al 80% del Pròctor Normal en cas de solera semipesada i 85% en cas de solera pesada. Planor de la capa de sorra amidada amb regla de 3 m, no presentarà irregularitats locals superiors a 20 mm. Gruix de la capa de formigó: no presentarà variacions superiors a  $-1$  cm o  $+1,50$  cm respecte del valor especificat. Planor de la solera, amidada per encavalcament de 1,50 m de regla de 3 m, no presentarà variacions superiors a 5 mm, si no ha de portar revestiment posterior. Junta de retracció: la distància entre juntes no serà superior a 6 m. Junta de contorn: el gruix i l'altura de la junta no presentarà variacions superiors a  $-0,50$  cm o  $+1,50$  cm respecte a l'especificat.

#### Amidament i abonament

$m^2$  quadrat de solera acabada, amb els seus diferents gruixos i característiques del formigó. Inclòs neteja i compactat de terreny. ml les juntes i separadors de poliestirè, amb tall i col·locació del segellat.

$m^2$  de superfície amidada, amb deducció de la superfície corresponent a obertures, d'acord amb els criteris següents: obertures d' $1,00 m^2$ , com a màxim, no es dedueixen; obertures de més d' $1,00 m^2$ , es dedueix el 100%.

### SUBSISTEMA DEFENSES

#### 1 BARANES

Defensa formada per barana composta de bastidor (pilastres i baranes), passamans i entrepilastres, ancorada a elements resistents com ara forjats, soleres i murs per a la protecció de persones i objectes de risc de caiguda entre zones situades a diferent alçada.

#### Normes d'aplicació

Codi Tècnic de l'Edificació. RD 314/2006. DB SE-AE, DB SU.

Recobriments galvanitzats en calent sobre productes, peces i articles diversos construïts o fabricats amb acer o altres materials ferris. RD 2351/1985.

Especificacions tècniques dels tubs d'acer inoxidable soldades longitudinalment. RD 2605/1985.

#### Components

Bastidor, passamà, entrepilastres, ancoratges i peces especials, normalment en baranes d'alumini per a fixació de pilastres i en baranes amb cargols.

##### Característiques tècniques mínimes

*Bastidor.* Els perfils que conformen el bastidor podran ser d'acer galvanitzat, aliatge d'alumini anoditzat, etc.

*Passamans.* Reunirà les mateixes condicions exigides a la baranes. En cas d'utilitzar cargols de fixació, per la seva posició, quedaran protegits del contacte directe amb l'usuari.

*Entrepilastres.* Els entrepilastres per a replè dels buits del bastidor podran ser de polimetacrilat, polièster reforçat amb fibra de vidre, PVC, fibrociment, etc..., amb gruix mínim de 5 mm, així mateix podran ser de vidre (armat, temperat o laminat), etc.

*Ancoratges.* Els ancoratges podran realitzar-se mitjançant: *placa aïllada*, en baranes d'acer per a fixació de les pilastres quan els seus eixos distins de la vora del forjat no menys de 10 cm i per a fixació de baranatges als murs laterals; *platina contínua*, en baranes d'acer per a fixació de les pilastres quan els seus eixos distins de la vora del forjat no menys de 10 cm, coincidint amb algun element prefabricat del forjat; *angular continu*, en baranes d'acer per a fixació de les pilastres quan els seus eixos distins de la vora del forjat no menys de 10 cm, o se situïn en la seva cara exterior; *potà d'agafament*, en baranes d'alumini, per a la fixació de les pilastres quan els seus eixos distins de la vora del forjat mínim 10 cm.

*Peca especial.* Normalment en baranes d'alumini per la fixació de pilastres i de baranatges amb cargols.

##### Control i acceptació

Es realitzaran les comprovacions corresponents d'identificació i assaig en cada un dels següents capítols: Perfils laminats i xapes, Tubs d'acer galvanitzat, Perfils d'alumini anoditzat i Perfils de fusta.

#### Execució

##### Condicions prèvies

Les baranes s'ancoraran a elements resistents com ara forjats o soleres, i quan estiguin ancorades sobre ampits de fàbrica el gruix d'aquests serà superior a 15 cm. Sempre que sigui possible es fixaran els baranatges als murs laterals mitjançant ancoratges. Per prevenir el fenomen electroquímico de la corrosió galvànica entre metalls amb diferent potencial, s'adoptaran les mesures següents: Evitar el contacte entre dos metalls de diferent activitat, en cas de no poder evitar el contacte, s'hauran de seleccionar metalls pròxims a la sèrie galvànica; Aïllar elèctricament els metalls amb diferent potencial; Evitar l'accés d'aigua i oxigen a la zona d'unió dels dos metalls; També s'evitaran els següents contactes bimetal·lics: Zenc amb: acer, coure, plom i acer inoxidable; Alumini amb: plom i coure; Acer dolç amb: plom, coure i acer inoxidable; Plom amb: coure i acer inoxidable; Coure amb: acer inoxidable.

Es dissenyaran segons el punt 3.2 del DB SU, SU-1, Seguretat enfront al risc de caigudes.

##### Fases d'execució

Replantejada en obra la barana, es marcarà la situació dels ancoratges. Alineada sobre els punts de replanteig, es presentarà i aplomarà amb tornapuntes, fixant-ne provisionalment als ancoratges mitjançant punts de soldadura o cargolat suau. En cas de formigonar els ancoratges es rebran directament; en cas de forjats, murs o amb morter de ciment es rebran als trams previstos. En forjats ja executats s'ancoraran mitjançant tacs d'expansió amb encastament, no menor de 45 mm, i cargols. Cada fixació es realitzarà com a mínim amb dos tacs separats entre si 50 mm. Els ancoratges garantirán la protecció contra embranzides i cops durant tot el procés d'instal·lació. Així mateix mantindran l'aploamat de la barana fins que quedi definitivament fixada al suport. Es realitzaran, preferiblement, mitjançant plaques, platines o angulars, depenent de l'elecció del sistema i de la distància existent entre l'eix de les pilastres i la vora dels elements resistents. La unió del perfil de la pilastra amb l'ancoratge es realitzarà per soldadura, respectant-se les juntes estructurals mitjançant juntes de dilatació de 40 mm d'ample entre baranes. Sempre que sigui possible es fixaran els baranatges als murs laterals mitjançant ancoratges. Quan els entrepilastres i/o passamans siguin desmuntables, es fixaran amb cargols, ribets clavats, o peces d'acoblament desmuntables sempre des de l'interior.

*Acabats.* El sistema d'ancoratge al mur serà estanc, no originant penetració de l'aigua en el mateix mitjançant segellat i engravat amb morter, de la trobada de la barana amb l'element al que s'ancori. Quan els ancoratges d'elements tals com baranes o



tamborets es realitzin en un plànol horitzontal de la façana, la junta entre l'ancoratge i la façana ha de realitzar-se de tal forma que s'impedeixi l'entrada d'aigua a través d'ella mitjançant el segellat, un element de goma, una peça metàl·lica o algun altre element que produeixi el mateix efecte.

#### Control i acceptació

Es realitzaran dues comprovacions cada 30 m. Es comprovarà que les barreres de protecció tinguin una resistència i una rigidesa suficient per a resistir la força horitzontal establerta en l'apartat 3.2 del Document Bàsic SE-AE, en funció de la zona en que es trobin. La força es considerarà aplicada a 1,2 m o sobre la vora superior de l'element, si aquest està situat a menys altura. En aquest cas, la barrera de protecció davant de seients fixos, serà capaç de resistir una força horitzontal a la vora superior de 3 kN/m i simultàniament amb ella, una força vertical uniforme de 1,0 kN/m, com a mínim, aplicada a la vora exterior. En les zones de tràfic i aparcament, els plafons o baranes i altres elements que delimitin àrees accessibles per als vehicles han de resistir una força horitzontal, uniformement distribuïda sobre una longitud de 1 m, aplicada a 1,2 m d'altura sobre el nivell de la superfície de rodatge o sobre la vora superior de l'element si aquest està situat a menys altura, el valor característic de la qual, es definirà en el projecte en funció de l'ús específic i de les característiques de l'edifici, no sent inferior a  $q_k = 100$  kN.

#### Amidament i abonament

m<sup>l</sup> totalment acabat i col·locat. Inclouent els passamans i les peces especials.

### SUBSISTEMA IMPERMEABILITZACIÓ I AÏLLAMENTS

#### 1 AÏLLAMENTS CONTRA EL FOC

Materials o productes que tenen propietats per impedir o retardar la propagació del foc. Hauran de complir la suficient resistència al foc segons la normativa del CTE DB SI 6 Resistència al foc de l'estructura, prenent els valors de les diferents accions i coeficients els obtinguts al DB-SE. Aquests materials poden ser: pintures, morters o plaques.

#### Normes d'aplicació

Codi Tècnic de l'Edificació. RD 314/2006. DB SI.

Procediment bàsic per la certificació d'eficiència energètica d'edificis. RD 47/2007 (BOE 31.01.2007).

Correcció d'Errades del Reial Decret 47/2007, de 19 de gener, pel qual s'aprova el Procediment bàsic pel Procediment bàsic per la certificació d'eficiència d'edificis de nova construcció.

Reglament d'instal·lacions de protecció contra incendis. RD 1942/1993.

Classificació dels productes de construcció i dels elements constructius en funció de les seves propietats de reacció i de resistència en front al foc. RD 312/2005.

Taula per a la Interpretació de la Normativa de Seguretat Contra Incendis, TINSCI.

Instrucció Tècnica Complementària, ITC-MIE-AP 5. BOE. 149; 23.06.82.

Manual d'Autoprotecció. Guia pel desenvolupament del Pla d'Emergència contra incendis i d'evacuació de locals i edificis.

Prevenició d'incendis en allotjaments turístics. BOE. 20.10.79.

Protecció contra incendis en establiments sanitaris. BOE. 252; 07.01.79.

Reglament de Seguretat contra incendis en els establiments industrials. RD. 2267/2004.

UNE. UNE 48287-1:1996 Sistemas de pinturas intumescentes para la protección del acero estructural. Parte 1: Requisitos.

UNE 48287-2:1996 Sistemas de pinturas intumescentes para la protección del acero estructural. Parte 2: Guía para la aplicación

#### 1.1 Pintures ignífugues intumescentes

Preparació i aplicació d'un recobriments de pintura sobre perfils estructurals metàl·lics, per a augmentar la resistència i estabilitat al foc de l'element, mitjançant diferents capes aplicades en obra.

#### Execució

##### Condicions prèvies

S'han d'eliminar les possibles incrustacions de ciment o de calç i s'ha de desgrijar la superfície. Ha de tenir el color, la brillantor i la textura uniformes. En el revestiment no ha d'haver-hi fissures, bosses ni d'altres defectes, i ha de cobrir completament totes les parts descobertes dels perfils, inclòs les no accessibles. S'han d'aturar els treballs quan es donguin les següents condicions: les temperatures inferiors a 5°C o superiors a 30°C, la humitat relativa de l'aire > 60%, la velocitat del vent > 50 km/h o plougui. Si un cop realitzats els treballs es donen aquestes condicions, s'ha de revisar la feina feta 24 h abans i s'han de refer les parts afectades. No es pot pintar sobre suports molt freds ni sobreescalfats.

##### Fases d'execució

Preparació de la superfície a pintar, fregat de l'òxid i neteja prèvia si és necessari, amb aplicació de les capes d'imprimació, de protecció o de fons, necessàries i del tipus adequat segons la composició de la pintura d'acabat. El sistema d'aplicació del producte s'ha d'escollir d'acord amb les instruccions del fabricant i l'autorització de la D.F. Quan el revestiment estigui format per més d'una capa, la primera s'ha d'aplicar lleugerament diluïda, segons les instruccions del fabricant. Aplicació successiva, amb els intervals d'assecat, de les capes de pintura d'acabat. La pintura d'acabat no ha d'impedir el desenvolupament de l'escuma que genera la pintura intumescent i la seva conseqüent expansió en cas d'incendi. La imprimació ha de compatibilitzar la protecció anticorrosiva amb la protecció al foc. Ha de tenir una consistència adequada per a la seva aplicació amb rodets, brotxa o pistola.

##### Control i acceptació

Ha de comprovar-se la compatibilitat entre la capa d'imprimació antioxidant i la pintura intumescent, al igual que amb la pintura d'acabat.

#### Amidament i abonament

m<sup>2</sup> de superfície realment pintada segons les especificacions de la D.T.

#### 1.2 Morters

Formació de revestiment aïllant amb morter sobre elements superficials o lineals.

#### Components



Revestiment aïllant d'1 a 1,5 cm de gruix amb morter d'escaiola i perlita estès sobre elements superficials amb mitjans manuals.  
Revestiment aïllant de 2 a 5 cm de gruix amb morter de ciment i perlita amb vermiculita, projectat sobre elements superficials o lineals.

#### Execució

Condicions prèvies

L'aïllament ha de ser continu i ha de cobrir tota la superfície per aïllar. Ha de tenir un aspecte uniforme i sense defectes. A la superfície seca no hi ha d'haver fissures, forats o d'altres defectes. S'ha d'aplicar sobre superfícies netes. S'han de picar els elements no rugosos per tal d'afavorir l'adherència del morter. La temperatura de treball ha de ser  $\geq 5^\circ$  C. S'ha d'aplicar abans que s'hagi iniciat el procés d'adormiment. S'ha de protegir de pluges, glaçades, temperatures altes, vibracions i impactes fins al seu enduriment. No s'han d'afegir additius al producte preparat.

Fases d'execució

*Aïllament estès amb mitjans manuals.* Neteja i preparació del suport, estesa del material. La superfície del revestiment ha de quedar llisa, amb la planor i l'aplatat previstos. *Toleràncies d'execució:* Planor:  $\pm 10$  mm/2 m, Aplomat:  $\pm 10$  mm/3m.

*Aïllament projectat.* Neteja i preparació del suport, projecció del material en varies capes, curat. L'aïllament ha de quedar ben adherit al suport. L'element ha de quedar revestit de manera uniforme i amb acabat rugós. *Toleràncies d'execució:* per gruix de 2 a 5cm entre -2 a +15 mm.

#### Amidament i abonament

m<sup>2</sup> de superfície amidada segons les especificacions de la D.T.

## 2 AÏLLAMENTS TÈRMICS-ACÚSTICS

Materials o productes que tenen propietats per impedir o retardar la propagació de la calor, fred i/o sorolls. Aquests materials poden ser rígids, semirígids, flexibles, granulars, pulverulents o pastosos.

#### Normes d'aplicació

**Codi Tècnic de l'Edificació.** RD 314/2006. DB HE, d'Estalvi d'Energia. DB HE1, d'Estalvi d'Energia, Limitació de la demanda energètica. DB HR, Protecció enfront del soroll.

**Ecoeficiència en els edificis.** RD 21/2006.

**R I T E.** Reglamento de Instalaciones Térmicas en los edificios. RD 1027/2007 (BOE 29.08.2007).

**Procediment bàsic per la certificació d'eficiència energètica d'edificis.** RD 47/2007 (BOE 31.01.2007).

**Correcció d'Errades del Reial Decret 47/2007**, de 19 de gener, pel qual s'aprova el Procediment bàsic pel Procediment bàsic per la certificació d'eficiència d'edificis de nova construcció.

**Condicions acústiques.** NBE-CA-88. (BOE 8.10.1988)

**Llei de protecció contra la contaminació acústica.** Llei 16/2002.

**Llei del soroll.** Ley 37/2003.

**Contaminació acústica.** RD 1513/2005.

**Normes sobre la utilització de les espumes d'urea-formol usades com aïllants a l'edificació.** BOE. 113; 11.05.84

**UNE**

UNE-EN ISO 140-4: Medición in situ del aislamiento acústico al ruido aéreo entre locales.

UNE-EN ISO 140-5: Medición in situ del aislamiento acústico al ruido aéreo de elementos de fachadas y de fachadas.

UNE-EN ISO 140-7: Medición del aislamiento acústico en los edificios y de los elementos de construcción. Parte 7: Medición in situ del aislamiento acústico de suelos al ruido de impactos

UNE-EN ISO 717: Evaluación del aislamiento acústico en los edificios y los elementos de construcción

UNE-EN ISO 717-1: Aislamiento a ruido aéreo. Para el cálculo del valor global de aislamiento y los términos de adaptación al espectro.

UNE-EN ISO 717-2: Aislamiento al ruido de impactos. Para el cálculo del valor global de aislamiento y los términos de adaptación al espectro.

### 2.1 Rígids, semirígids i flexibles

#### Components

Aïllants rígids (poliestirè expandit, vidre cel·lular, llanes de vidre revestides amb làmines d'algun altre material), camises aïllants, aïllants semirígids, aïllants flexibles (llanes de vidre aglomerat amb material sintètic, llanes de roca aglomerada amb material industrial, poliuretans, polietilens), fixacions: material d'unió (adhesius o coles de contacte o de pressió, adhesius tèrmics) o amb subjeccions (feix d'alumini, perfils laterals, claus inoxidable amb cap de plàstic i cintes adhesives)

Característiques tècniques mínimes

*Aïllament en camises aïllants.* En canonades i equips situats a la intempèrie, les juntes verticals se segellaran convenientment.

L'aïllament tèrmic de xarxes enterrades haurà de protegir-se de la humitat i dels corrents d'aigua subterrànies o vessaments. Les vàlvules, argolles i accessoris s'aïllaran preferentment amb casquets aïllants desmuntables de diverses peces, amb espai suficient perquè al llevar-los es puguin desmuntar aquelles.

*Aïllament en plaques.* Formació d'aïllament amb plaques i fletres de diferents materials, poliestirè expandit, extruït, expandit amb ranures en una de les seves cares, expandit moldejat per a terra radiant, escumes de poliuretà, de llana de vidre o llana de roca, de suro aglomerat, de vidre cel·lular. Totes es poden col·locar fixades mecànicament, i sense adherir. Els poliestirens, llanes de vidre i suro aglomerat es poden col·locar també amb morter i adhesiu. Les de vidre cel·lular amb morter i pasta de guix. Les de poliuretà, llanes de vidre i suro aglomerat també es poden col·locar amb oxiasfalt. Només les plaques de poliestirè poden anar fixades als connectors que uneixen la paret passant amb l'estructura i subjectes a aquests mitjançant volanderes de plàstic.



*Aïllament en plafons sandwich.* Revestiments fonoabsorbents realitzats amb panells de planxa perforada i llana de roca a l'interior.  
Control i acceptació

Etiqueta identificativa indicant la classe de producte, el tipus i els espessors. Els materials que vinguin avalats per Segells o Marques de Qualitat haurien de tenir la garantia per part del fabricant del compliment dels requisits i característiques mínimes exigides en el DB HE 1 del CTE, pel que podrà realitzar-se la seva recepció sense necessitat d'efectuar comprovacions o assajos. Les unitats d'inspecció estaran formades per materials aïllants del mateix tipus i procés de fabricació, amb el mateix espessor en el cas dels quals tinguin forma de placa o flassada. Les fibres minerals duren SEGELL INCE i ASTM-C-167 indicant les seves característiques dimensionals i la seva densitat aparent. Aquestes característiques es determinaran cada 1.000 m<sup>2</sup> de superfície o fracció, en camises aïllants cada 100 m o fracció i en formigons cel·lulars espumosos cada 500 m<sup>2</sup> o fracció.

#### Execució

##### Condicions prèvies

L'aïllament ha de quedar ben adherit al suport, excepte quan es col·loca no adherit. Ha de tenir un aspecte uniforme i sense defectes. El suport ha de ser net. Ha de ser continu i ha de cobrir tota la superfície per aïllar. S'ha de treballar amb vents inferiors a 30 km/h. L'aïllament s'ha de protegir de la pluja durant i després de la col·locació. El material col·locat s'ha de protegir d'impactes, de pressions o d'altres accions que el puguin alterar. El poliuretà i el poliestirè s'ha de protegir d'una exposició solar molt llarga.

##### Fases d'execució

##### *Preparació de l'element (retalls, etc...)*

*Neteja i preparació del suport.* Les plaques i els feltres han de quedar col·locats a tocar, a trencajunt. En les plaques que van fixades als connectors, el junt entre les plaques no ha de coincidir amb el connector de la paret. En les plaques col·locades no adherides, s'han de prendre les precaucions necessàries perquè ni el vent ni d'altres accions no el desplacin. Quan l'aïllament porta barrera de vapor (paper kraft), aquesta ha de quedar situada a la cara calenta de l'aïllament. Quan l'aïllament va revestit amb làmina plàstica (protecció elàstica, làmina plàstica de color blanc o tel decoratiu), aquesta ha de quedar situada a la cara vista de l'aïllament. Quan l'aïllament porta paper kraft o protecció elàstica, els junts han de quedar segellats amb cinta adhesiva. Qualsevol forat a la barrera de vapor en l'execució, ha de ser reparat amb cinta adhesiva impermeable al vapor.

##### *Col·locació de l'element*

*Plaques col·locades amb adhesiu, oxiasfalt, emulsió bituminosa o pasta de guix.* El suport ha d'estar lliure de matèries estranyes (pols, greixos, olis, etc.). El grau d'humitat del suport ha d'estar dins dels límits especificats pel fabricant.

*Plaques moldejades per a terra radiant.* Les plaques han de quedar encaixades per les vores, col·locades de manera que les ranures per a allotjar els conductes de calefacció, quedin alineades i siguin contínues. La cara llisa de la placa ha de quedar recolzada sobre la base del paviment i els resalts per a suport dels conductors, han de quedar a la part superior.

*Aïllament exterior per a suport de revestiment continu.* La barreja adhesiu-ciment, ha de ser homogènia. No ha de tenir grumolls ni parts seques. L'adhesiu s'ha d'aplicar seguint les instruccions del fabricant. La fixació mecànica de les plaques s'ha de fer després de 24 h, com a mínim, d'haver-les col·locat. El procés d'aplicació de la malla ha de constar d'una primera capa d'adhesiu, col·locació de la malla a pressió sobre l'adhesiu fresc i a continuació, una capa d'adhesiu. La malla ha de cobrir tota la superfície a revestir i quedar totalment recoberta per l'adhesiu. En els punts singulars (cantones, angles d'obertures, etc...), la malla ha d'anar reforçada. Ha de formar una superfície plana, sense bosses. Ha de quedar ben adherida al revestiment. Guix de la capa d'adhesiu sota les plaques: ≤ 6 mm. Encavalcament de la malla: ≥ 10 cm i planor: ± 3 mm/2 mm.

##### Control i acceptació

L'aïllament anirà protegit amb els materials necessaris perquè no es deteriori amb el pas del temps. El recobriments o protecció de l'aïllament es farà de tal manera que aquest quedi subjecte amb el pas del temps. Haurà de comprovar-se la correcta col·locació de l'aïllament tèrmic, la seva continuïtat i la inexistència de ponts tèrmics en fronts de forjat i suports, segons les especificacions de la D.T. o de la D.F. Es comprovarà la ventilació de la cambra d'aire si n'hi hagués.

#### Amidament i abonament

m<sup>2</sup> de planxes o panells totalment col·locats, incloent segellat de les fixacions en el suport, en el cas que siguin necessàries.  
ml de camises aïllants.

### 3 AÏLLAMENTS CONTRA LA HUMITAT

Materials o productes que tenen propietats protectores contra el pas de l'aigua i la formació d'humitats interiors. Aquests materials poden ser imprimadors o pintures, per a millorar l'adherència del material impermeabilitzant amb el suport o per si mateixos, o làmines i plaques.

#### Normes d'aplicació

**Codi Tècnic de l'Edificació.** RD 314/2006. DB HS, Salubritat. DB HE1, d'Estalvi d'Energia, Limitació de la demanda energètica.  
**Ecoeficiència en els edificis.** RD 21/2006.

**R I T E.** Reglamento de Instalaciones Térmicas en los edificios. RD 1027/2007 (BOE 29.08.2007).

**Procediment bàsic per la certificació d'eficiència energètica d'edificis.** RD 47/2007 (BOE 31.01.2007).

**Correcció d'Errades del Reial Decret 47/2007**, de 19 de gener, pel qual s'aprova el Procediment bàsic pel Procediment bàsic per la certificació d'eficiència d'edificis de nova construcció.

**UNE.** *Sistemes d'impermeabilització de materials bituminosos.* UNE 104400-2:1995, UNE 104400-3:1999, UNE 104400-5:2000, UNE 104402:1996. *Sistemes d'impermeabilització de materials plàstics.* UNE 104416:2001, UNE 104421:1995.

#### 3.1 Imprimadors



Capa de cobertura per a impermeabilització de paraments horitzontals o verticals, mitjançant l'aplicació d'un producte líquid.

#### Components

Imprimadors bituminosos (emulsions asfàltiques o pintures bituminoses), polímers sintètics (poliuretans, epoxi-poliuretà, epoxi-silicona, acrílics, emulsions d'estirè-butidè, epoxi-betum, polièster) i l'alquitrà-brea (alquitrà amb resines sintètiques...).

#### Execució

##### Condicions prèvies

El recobriment aplicat ha de formar una capa uniforme i contínua, que ha de cobrir tota la superfície a impermeabilitzar. Ha de quedar ben adherit al suport. El gruix total del recobriment, el nombre de capes i la forma d'aplicació han de ser les definides a la D.T. o en el seu defecte, les especificades per la D.F. S'han d'aturar els treballs en el cas de pluja, neu o si la velocitat del vent és superior a 50 km/h. S'han de realitzar a una temperatura ambient superior als 10°C. Les aigües superficials que poden afectar els treballs s'han de desviar i conduir a fora de l'àrea a impermeabilitzar. Les zones que per la seva forma puguin retenir aigua a la seva superfície s'han de corregir abans de l'execució. La superfície del suport ha de estar neta de pols, d'olis o greixos, no ha de tenir material engrunat. Els treballs no s'han de continuar abans que s'assequi l'imprimació.

##### Fases d'execució

*Neteja i preparació de la superfície.* Abans d'aplicar el producte, el suport s'ha de tractar amb una capa d'imprimació.

*Aplicació de l'imprimació, en el seu cas.* Aplicació successiva, amb els intervals d'assecat, de les capes necessàries del producte.

##### Control i acceptació

Els imprimadors haurien de dur en l'envàs del producte les seves incompatibilitats i l'interval de temperatures per ser aplicats. En la recepció del material ha de controlar-se que tota la partida subministrada sigui del mateix tipus. Si durant l'emmagatzematge les emulsions asfàltiques se sedimenten, han de poder adquirir la seva condició primitiva mitjançant agitació moderada.

#### Amidament i abonament

m<sup>2</sup> de superfície amidada segons les especificacions de la D.T. Dins d'aquesta unitat s'inclou la preparació de la superfície i els treballs que calguin per a la seva completa finalització.

### 3.2 Làmines

Capa de cobertura per la impermeabilització de paraments horitzontals o verticals, mitjançant la col·locació d'una o varies membranes.

#### Components

Làmines bituminoses (d'oxiasfalt, d'oxiasfalt modificat, de betum modificat, làmines extruïdes de betum modificat amb polímers o plastòmers, plaques asfàltiques, làmines d'alquitrà modificat amb polímers), plàstiques (policlorur de vinil P.V.C., polietilè d'alta densitat P.E.A.D., polietilè clorat, polietilè clorosulfonat) o de cautxú sintètic (butil, etc.)

##### Característiques tècniques mínimes

(nomenclatura i especificacions segons UNE corresponents)

*Membranes de làmines bituminoses no protegides.* Adherides en calent i oxiasfalt (PA), o no adherides sobre làmina separadora (PN).

*Membranes de làmines bituminoses amb autoprotecció mineral.* Adherides en calent i oxioasfalt (GA), o semiadherides (GS).

*Membranes de làmines bituminoses amb autoprotecció metàl·lica.* Adherides en calent i oxioasfalt (MA), o semiadherides (MS).

*Membranes clavades de plaques bituminoses amb autoprotecció mineral.* Col·locades amb fixacions mecàniques (GF).

*Membranes amb làmines de PVC no protegides.* Làmines de policlorur de vinil sense armadura o amb armadura de malla de fibra de vidre o polièster. Col·locades adherides a la base amb adhesiu o sense adherir.

*Membranes amb làmines de PVC autoprotegides.* Làmines de policlorur de vinil sense armadura o amb armadura de malla de fibra de vidre o polièster.

*Panells i làmines drenants de polietilè en relleu.* Làmines de polietilè d'alta densitat, conformades amb relleu amb nòduls, amb o sense un geotèxtil incorporat.

*Barreres sintètiques i metàl·liques.*

*Membranes amb làmines separadores de polipropilè, polietilè i polièster.*

*Membranes amb làmines elastomèriques.* Làmines de cautxú sintètic no regenerat (butil).

#### Execució

##### Condicions prèvies

Els treballs s'han de realitzar a la temperatura ambient t indicada. S'han d'aturar els treballs quan nevi o geli sobre la coberta, quan ploqui o la coberta estigui mullada o quan la velocitat del vent sigui superior a 60 km/h. La superfície del suport ha de ser uniforme, ha d'estar neta i no ha de tenir cossos estranys. No ha de tenir buits ni ressalts de més d'un 20% del gruix de la impermeabilització. Si el suport és de formigó o de morter de ciment, cal que la superfície estigui endurida i seca. Abans de col·locar la membrana han d'estar preparats tots els punts singulars de la coberta (xamfrans, junts, acords amb paraments, etc.). El procés d'elaboració de la membrana no ha de modificar les característiques dels seus components. Els encavalcaments s'han de fer amb les làmines totalment seques i netes. No s'han d'unir més de 3 làmines en el mateix punt. Les làmines no han de quedar en contacte directe amb poliestirè expandit, si es preveu que poden assolir temperatures superiors als 30°C. Les làmines col·locades s'han de protegir del pas de persones, equips o materials, les que no ho estan, també s'haurien de protegir del sol. El conjunt de la membrana ha de tenir un aspecte superficial pla i regular. Ha de ser estanca. Cal comprovar la compatibilitat específica entre un aïllament a base d'escumes plàstiques i la membrana. El suport format a base de plaques d'aïllament tèrmic, ha de tenir una cohesió i estabilitat tal que, sigui capaç de proporcionar la solidesa necessària en front de les sol·licitacions mecàniques i tèrmiques exteriors. En el cas de membranes adherides, ha de permetre l'adhesió de la membrana sobre les plaques, pel que és necessari que les membranes i plaques siguin compatibles entre elles.

##### Fases d'execució



*Bituminoses. Membrana formada per làmines o armadures bituminoses o fulls d'alumini.* Les làmines adherides en calent, s'han d'adherir entre elles i al suport per pressió, un cop estovat el betum propi en aplicar calor. La membrana ha de cavalcar sobre els paraments verticals 15 cm mínim i ha de quedar ben adherida. Prèviament s'ha de donar una capa d'imprimació a la paret. Els junts de dilatació de la capa de pendents han de portar un material de rebler elàstic, compatible químicament amb els components de la impermeabilització. La làmina ha de ser contínua sobre el junt. Els acords amb els paraments verticals, buneres i altres elements que traspassin la membrana, han d'anar reforçats. *Toleràncies d'execució:* Encavalcaments:  $\pm 20$  mm.

*Làmines adherides amb oxiasfalt.* Les làmines s'han d'adherir entre elles i al suport, amb oxiasfalt en calent. S'han de desenrotllar a sobre d'aquest abans que no es refredi. En les làmines semiadherides s'ha de pressionar de manera que l'oxiasfalt penetri en les perforacions de la làmina perforada. La làmina autoprotegida es pot estendre sobre l'oxiasfalt fred, aplicant escalfor a mida que es desenrotlla. L'oxiasfalt s'ha d'estendre a una temperatura entre 160°C i 200°C. No s'han de superar mai els 260°C en caldera.

*Membrana fixada mecànicament.* Els elements de la membrana han de quedar fixats sòlidament al suport amb tatxes d'acer. En les membranes formades per una làmina bituminosa, abans de col·locar les plaques, el suport ha de quedar cobert per la làmina. Les cabotes de les tatxes han de quedar sempre cobertes per un gruix de placa. Les plaques han de cavalcar entre elles i protegir el sentit del recorregut de l'aigua. A cada punt ha d'haver-hi un mínim de dues plaques superposades. El carener ha de quedar reforçat, de manera que a cada punt es superposin tres plaques. Les plaques molt exposades al vent, o bé en contacte amb accessoris metàl·lics han de quedar adherides per aplicació d'escalfor o amb adhesiu asfàltic. Les plaques s'han de començar a col·locar a partir de la cota més baixa. La primera filada del ràfec s'ha de col·locar invertida.

*Membrana formada per fulls d'alumini, adherits amb màstic modificat de base quitrà.* Les capes de màstic de base quitrà han de ser contínues i de gruix uniforme. La membrana ha de cavalcar sobre els paraments verticals 15 cm com a mínim i ha de quedar ben adherida en aquesta prolongació. La vora superior del full d'alumini exterior, ha de quedar protegida o bé encastada dins d'una regata, que ha de quedar tapada amb morter de ciment pòrtland. Els junts de dilatació de la capa de pendents, han de portar un suport flexible fixat a les vores. La làmina ha de ser contínua sobre el junt. Gruix per capa de màstic:  $\geq 3$  mm. El màstic bituminós s'ha d'aplicar en calent. La temperatura a la caldera ha d'estar entre els 145° C i els 165° C. L'alumini s'ha de col·locar en bandes de llargària  $\leq 2$  m. S'ha d'escalfar lleugerament la superfície del màstic bituminós ja estès, abans de col·locar-hi la làmina. El màstic de base de quitrà no es pot posar en contacte amb d'altres materials bituminosos ni amb poliestirè expandit o extruït.

*Plàstiques o de cautxú sintètic. Segellat de junts amb massilla.* El segellat ha de ser continu, homogeni, sense bombolles d'aire i uniforme. Ha de quedar ben adherit a ambdós llavis del junt. No s'ha d'aplicar en temps humit (pluja, rosada, etc.). El fons i les cares del junt per segellar han de ser nets i secs. El producte s'ha d'aplicar forçant-ne la penetració.

*Membrana adherida.* Aplicació de l'adhesiu. Col·locació de la làmina. Resolució dels elements singulars (angles, junts, acords, etc...). S'admeten soldadures per fusió en fred o per aplicació d'escalfor. Les làmines s'han d'unir entre elles i al suport amb l'adhesiu aplicat a les dues cares dels elements per unir i per pressió. No han de quedar bosses d'aire. L'adhesiu ha de ser sec al tacte quan es col·loqui. *Membrana no adherida o fixada mecànicament.* Col·locació de la làmina. Resolució dels elements singulars (angles, junts, acords, etc...). Ha de quedar fixada mecànicament al suport en tota la seva superfície, i adherida en el seu perímetre i al voltant de tots els elements que la traspassin. Les fixacions han de quedar situades formant línies paral·leles entre elles i a les vores de l'element per cobrir. S'han d'utilitzar tacs de PVC i visos amb volanderes o platines que garanteixin l'estanquitat de la fixació. Les làmines s'han d'unir entre elles per: *Soldadura química* amb un agent de soldadura per fusió en fred, *Soldadura en calent* fusió del material a l'aplicar calor i per pressió, *Adhesiu* aplicat a les dues cares dels elements a unir i per pressió.

*Membranes amb làmines de PVC.* Cal assegurar-se que la membrana que no porta armadura, no es separarà, dels paraments verticals del perímetre. Els acords amb els paraments verticals han de ser aixamfranats o corbats. Les làmines han de cavalcar entre elles i protegir el sentit del recorregut de l'aigua, aquests cavalcaments no han de coincidir amb els aiguacons ni amb els junts de dilatació de la capa de pendents. La membrana ha de cavalcar sobre els paraments verticals 15 cm com a mínim, ha de quedar ben adherida en aquesta prolongació i encastada dins d'una regata que s'ha de tapar amb morter de pòrtland. En el cas que no es pugui fer regata, la membrana ha de quedar soldada a un connector amb acabat termoplàstic, fixat mecànicament. Els junts de dilatació de la capa de pendents han de portar encastat un cordó cel·lular de polietilè tou. La làmina ha de ser contínua sobre el junt. La làmina ha de cavalcar un mínim de 5 cm dintre dels elements de desguàs. En aquests punts ha d'anar soldada o fixada a pressió.

*Membrana amb làmines elastomèriques.* Neteja prèvia amb benzina les zones per unir. No ha de quedar tibada. La membrana semiadherida, ha de quedar parcialment adherida al suport per bandes distribuïdes uniformement. L'amplària i separació de les bandes ha de ser la indicada en la D.T. Els cavalcaments han de quedar units amb adhesiu en tota la seva llargària. S'admeten les unions fetes a fàbrica sempre que siguin vulcanitzades amb premsa.

*Panells i làmines drenants de polietilè en relleu.* En el cas de làmina amb geotèxtil, a la trobada amb el tub de drenatge, la làmina ha de passar per la part inferior i el geotèxtil per la superior, de manera que es protegeixen els porus de drenatge de l'obstrucció produïda per les partícules de terreny. La cara amb nòduls ha de quedar en contacte amb la superfície a impermeabilitzar i l'altra cara ha de quedar en contacte amb l'origen de l'humitat (terreny).

#### Control i acceptació

Les làmines i el material bituminós haurien de dur, en la recepció en obra, una etiqueta identificativa indicant la classe de producte, el fabricant, les dimensions i el pes net per m<sup>2</sup>. Disposaran de SEGELL INCE-AENOR i d'homologació MICT. Amb les dades corresponents. Si el producte posseïx un Distintiu de Qualitat homologat pel ministeri de Foment, la D.F. pot simplificar la recepció, reduint-la a la identificació del material.

#### Amidament i abonament

m<sup>2</sup> de superfície amidada segons les especificacions de la D.T., deducció de la superfície corresponent a buits, forats de menys d'1m<sup>2</sup>. Inclouen igualment l'acabament específic dels acords amb els paraments o elements verticals, utilitzant.



SISTEMA COMPARTIMENTACIÓ INTERIOR/ACABATS

## SUBSISTEMA PARTICIONS

**1 ENVANS**

Paret sense missió portant.

**1.1 Envans de ceràmica**

Envà de maó ceràmic pres amb morter de ciment i/o calç o guix, que constitueix particions interiors.

**Normes d'aplicació**

**Codi Tècnic de l'Edificació.** CTE-DB SE-AE, Documents Bàsics Seguretat Estructural, Accions a l'Edificació; CTE-DB SE-F, Documents Bàsics Seguretat Estructural, Fàbrica; CTE-DB SI. Annex F, Fàbrica, Resistència al foc dels elements de totxo ceràmic o silici-calcari i el bloc de formigó; CTE-DB HR, Protecció enfront al Soroll.

**Condicions acústiques.** NBE-CA-88. (BOE 8.10.1988)

**Norma de Construcció Sismoresistent,** NCSE-02. BOE. 11/10/02.

**Norma reglamentària d'edificació sobre accions en l'edificació en les obres de rehabilitació estructural de sostres d'edificis d'habitatges,** NRE-AEOR-93. O. 18/01/94.

**Pliego General de Condiciones para la recepción de los ladrillos cerámicos en las obras de construcción,** RL-88. BOE. 3/08/88.

**Pliego General de condiciones para la recepción de yesos y escayolas en las obras de construcción,** RY-85. BOE. 10/06/1985

**Pliego General de condiciones para la recepción de bloques de hormigón en las obras de construcción,** RB-90. BOE. 165; 11/07/90.

**UNE**

UNE-EN ISO 140-4: Medición in situ del aislamiento acústico al ruido aéreo entre locales.

UNE-EN ISO 140-5: Medición in situ del aislamiento acústico al ruido aéreo de elementos de fachadas y de fachadas.

UNE-EN ISO 140-7: Medición del aislamiento acústico en los edificios y de los elementos de construcción. Parte 7: Medición in situ del aislamiento acústico de suelos al ruido de impactos

UNE-EN ISO 717: Evaluación del aislamiento acústico en los edificios y los elementos de construcción

UNE-EN ISO 717-1: Aislamiento a ruido aéreo. Para el cálculo del valor global de aislamiento y los términos de adaptación al espectro.

UNE-EN ISO 717-2: Aislamiento al ruido de impactos. Para el cálculo del valor global de aislamiento y los términos de adaptación al espectro.

**Components**

Maons, morter i revestiment interior.

Característiques tècniques mínimes

**Maons.** Compliran les condicions que s'especifiquen en el Plec general per a la recepció dels maons ceràmics a les obres de construcció, RL-88. La resistència a compressió dels maons massissos i perforats, no serà inferior a 100 Kp/cm<sup>2</sup>. La resistència a compressió dels maons buits, emprats en fàbriques resistents no serà inferior a 50 Kp/cm<sup>2</sup>. En cas de fàbrica de maó d'obra vista, serà adequat un morter una mica menys resistent que el maó: un M-8 per a un maó R-10, o un M-16 per a un maó R-20.

**Morter.** En la confecció de morters, s'utilitzaran les calç aèries i orgàniques classificades a la Instrucció per a la Recepció de Calç RC-92. Les sorres emprades compliran les limitacions relatives a grandària màxima de grans, contingut de fins, granulometria i contingut de matèria orgànica establertes a la Norma DB SE-F. Així mateix, s'admetran totes les aigües potables i les tradicionalment emprades. D'altra banda, el ciment utilitzat complirà les exigències de composició, característiques mecàniques, físiques i químiques que estableix la "Instrucció per a la recepció de ciments RC-03". Els possibles additius incorporats al morter abans o durant el pastat, arribaran a obra amb la designació corresponent segons normes UNE, així com la garantia del fabricant que: l'additiu, agregat en les proporcions i condicions previstes, produeix la funció principal desitjada. Les barreges preparades en sec per a morters portaran el nom del fabricant i la dosificació segons la Norma DB SE-F, així com la quantitat d'aigua a afegir per a obtenir les resistències dels morters tipus. La resistència a compressió del morter estarà dins dels mínims establerts a la Norma DB SE-F. Tanmateix, la dosificació seguirà l'establert a la Norma DB SE-F, pel que fa referència a parts en volum dels seus components.

**Revestiment interior.** Serà d'enguixat i arrebossat de guix, etc... Complirà les especificacions recollides en el Plec de Condicions corresponent.

Control i acceptació

Es realitzaran les comprovacions corresponents d'identificació i d'assaigs en cada un dels capítols següents: Ciment, Aigua, Calç, Àrids, Morters i Maons. Quan els maons subministrats estiguin emparats pel segell INCE, la D.F. podrà simplificar la recepció, comprovant únicament el fabricant, tipus i classe de maó, resistència a compressió en Kp/cm<sup>2</sup>, dimensions nominals i segell INCE, dades que haurien de figurar en l'albarà i, si s'escau, en l'empaquetat. El mateix es comprovarà quan els maons subministrats procedixin d'Estats membres de la Unió Europea, amb especificacions tècniques específiques, que garanteixin objectius de seguretat equivalents als proporcionats pel segell INCE.

**Execució**

Condicions prèvies

Estarà acabada l'estructura, es disposarà dels bastiments de base a l'obra i es marcaran nivells en planta. Es replantejarà i es col·locaran mires escairades a una distància ≤ 4m, amb marques a l'alçada de cada filada. Els maons s'humitejaran en el moment de la seva col·locació, regant-los abundantment i apilant-los perquè no degotin durant l'execució. Si ha gelat abans d'iniciar el treball, es revisarà escrupolosament la part de l'obra executada en les 48 hores anteriors, demolint-ne les zones danyades. Si la gelada es produeix una vegada iniciat el treball, es suspèndrà protegint la part de l'obra recentment executada. Fins que les fàbriques no estiguin estabilitzades, es travaran i s'apuntalaran. Les fàbriques de maó es treballaran



sempre a una temperatura ambient que oscil·li entre 5 a 40 ° C. Quan el vent sigui superior a 50 km/h, es suspendran els treballs i s'asseguraran les fàbriques de maó realitzades. S'ha de treballar sense pluges si la paret és exterior.

#### Fases d'execució

**Replanteig.** Col·locació de les mires a les cantonades i estesa del fil entre mires. Col·locació de les peces.

**Construcció d'envans.** S'aixecaran per filades horitzontals senceres, excepte quan dues parts hagin d'aixecar-se en diferents èpoques, en aquest cas la primera es deixarà escalonada. Les trobades de cantonada o amb altres fàbriques, es faran mitjançant lligades en tot el seu gruix i en totes les filades. Entre la filada superior de l'envà i el forjat o l'element horitzontal de trava, es deixarà una folgança de 2cm que s'emplenarà transcorregudes un mínim de 24 hores amb pasta de guix o amb morter de ciment. La trobada entre envans amb elements estructurals, es farà de manera que no siguin solidaris. Les regates tindran una profunditat no major de 4 cm. Les llindes de buits superiors a 100cm, es realitzaran per mitjà d'elements resistents. En les trobades amb un sostre o amb qualsevol altre element estructural superior, cal que hi hagi un espai de 2cm entre l'última filada i aquell element. Aquest espai es reomplirà amb guix, un cop l'estructura hagi adoptat les deformacions previstes, i mai abans de 24h d'haver fet la paret. Si se sobrepassen aquests límits, s'ha de revisar l'obra executada 48h abans i s'han d'enderrocar les parts afectades.

**Toleràncies d'execució.** Gruix dels junts:  $\pm 2$  mm; distància entre l'última filada i el sostre:  $\pm 5$  mm; planor i horitzontalitat de les filades:  $\pm 5$  mm/2 m.

**Acabats.** Les fàbriques ceràmiques quedaran planes i aplomades, i tindran una composició uniforme en tota la seva altura. Repàs dels junts i neteja del parament. Les peces han d'estar col·locades a trencajunts i les filades han de ser horitzontals. Les parets vistes han de tenir una coloració uniforme, si la direcció facultativa no fixa cap altra condició. Els junts han de ser plens i sense rebaves. A les parets que hagin de quedar vistes, els junts horitzontals han d'estar rematats per la part superior, si la direcció facultativa no fixa altres condicions. Les obertures han de portar una llinda resistent. L'envà o paredó de tancament i no passant, ha d'estar recolzat a sobre d'un element estructural horitzontal a cada planta. Les parts recentment executades es protegiran amb làmines de material plàstic o similar, per a evitar l'erosió de les juntes de morter. En temps sec i calorós, es mantindrà humida la fàbrica recentment executada, per a evitar el risc d'una ràpida evaporació de l'aigua del morter.

#### Control i acceptació

Dues comprovacions cada 400m<sup>2</sup> de mur. Es realitzaran les comprovacions corresponents d'identificació i d'assaigs en cada un dels capítols següents: Replanteig, Protecció de la fàbrica i Execució de l'envà.

#### Amidament i abonament

m<sup>2</sup> de fàbrica de maó assentada amb morter de ciment, aparellada. Fins i tot replanteig, anivellació i aplomat, part proporcional de lligades, minvaments i trencaments, humitejat dels maons comuns i neteja, amidada deduïnt buits superiors a 1m<sup>2</sup>.

### 1.2 Envans de blocs de formigó

Envà de blocs de formigó amb morter de ciment i/o calç, sorra, aigua i de vegades additius, d'altura no major de 9m, que pot anar, o no, reforçat amb armadura.

#### Normes d'aplicació

**Codi Tècnic de l'Edificació.** CTE-DB SE-AE, Documents Bàsics Seguretat Estructural, Accions a l'Edificació; CTE-DB SE-F, Documents Bàsics Seguretat Estructural, Fàbrica; CTE-DB SI. Annex F, Fàbrica, Resistència al foc dels elements de totxo ceràmic o sílici-calcari i el bloc de formigó; CTE-DB HR, Protecció enfront al Soroll.

**Condicions acústiques.** NBE-CA-88. (BOE 8.10.1988)

**Norma de Construcció Sismoresistent,** NCSE-02. BOE. 11/10/02.

**Norma reglamentària d'edificació sobre accions en l'edificació en les obres de rehabilitació estructural de sostres d'edificis d'habitatges,** NRE-AEOR-93. O. 18/01/94.

**Pliego General de Condiciones para la recepción de los ladrillos cerámicos en las obras de construcción,** RL-88. BOE. 3/08/88.

**Pliego General de condiciones para la recepción de yesos y escayolas en las obras de construcción,** RY-85. BOE. 10/06/1985

**Pliego General de condiciones para la recepción de bloques de hormigón en las obras de construcción,** RB-90. BOE. 165; 11/07/90.

#### UNE

UNE-EN ISO 140-4: Medición in situ del aislamiento acústico al ruido aéreo entre locales.

UNE-EN ISO 140-5: Medición in situ del aislamiento acústico al ruido aéreo de elementos de fachadas y de fachadas.

UNE-EN ISO 140-7: Medición del aislamiento acústico en los edificios y de los elementos de construcción. Parte 7: Medición in situ del aislamiento acústico de suelos al ruido de impactos

UNE-EN ISO 717: Evaluación del aislamiento acústico en los edificios y los elementos de construcción

UNE-EN ISO 717-1: Aislamiento a ruido aéreo. Para el cálculo del valor global de aislamiento y los términos de adaptación al espectro.

UNE-EN ISO 717-2: Aislamiento al ruido de impactos. Para el cálculo del valor global de aislamiento y los términos de adaptación al espectro.

#### Components

Bloc de formigó, morter, formigó armat i revestiment interior.

#### Característiques tècniques mínimes

**Blocs de formigó.** Els blocs podran ser de diferents tipus, categories i graus segons normes UNE. El tipus ve definit pel seu índex de massís (buit o massís), acabat (cara vista o a revestir) i dimensions. La categoria (R3, R4, R5, R6, R8 o R10), ve definida per la resistència del bloc a la compressió; d'altra banda, el grau (I o II), vindrà donat per la seva capacitat d'absorbir aigua. Els blocs per a revestir no tindran fissures en les seves cares vistes i han de presentar una teixidura superficial adequada per a facilitar l'adherència del possible revestiment. Els blocs a cara vista haurien de presentar en les seves cares exteriors una coloració homogènia i una textura uniforme, no havent d'oferir en aquestes cares coqueries, escrostonaments o escantellaments. Els materials emprats en la fabricació dels blocs de formigó (ciments, aigua, additius, àrids, formigó), compliran amb les normes UNE sense perjudici de l'establert en la Instrucció EHE. Les característiques d'aspecte, geomètriques, físiques, mecàniques, tèrmiques, acústiques i de resistència al foc dels blocs de formigó compliran l'especificat a les normes UNE. En el cas de peces especials,



aquestes haurien de complir les mateixes característiques físiques i mecàniques exigides als blocs. La resistència a compressió dels blocs de formigó resistents amb funció estructural serà major o igual a 6 N/mm<sup>2</sup>.

**Mortor.** En la confecció de morters, s'utilitzaran les calç aèries i orgàniques classificades a la Instrucció per a la Recepció de Calç RC-92. Les sorres emprades compliran les limitacions relatives a grandària màxima de grans, contingut de fins, granulometria i contingut de matèria orgànica establertes a la Norma DB SE-F. Així mateix s'admetran totes les aigües potables i les tradicionalment emprades. D'altra banda, el ciment utilitzat complirà les exigències quant a composició, característiques mecàniques, físiques i químiques que estableix la Instrucció per a la recepció de ciments RC-03. Els possibles additius incorporats al morter abans o durant el pastat, arribaran a obra amb la designació corresponent segons normes UNE, així com la garantia del fabricant que, l'additiu, agregat en les proporcions i condicions previstes, produeix la funció principal desitjada. Les barreges preparades, (envasades o a orri) en sec per a morters duren el nom del fabricant i la dosificació segons la Norma DB SE-F, així com la quantitat d'aigua a afegir per a obtenir les resistències dels morters tipus. La resistència a compressió del morter estarà dins dels mínims establerts a la Norma DB SE-F. Així mateix, la dosificació seguirà l'establert a la Norma DB SE-F, quant a parts en volum dels seus components.

**Formigó armat.** Complirà les especificacions anomenades a la Instrucció EHE.

**Revestiment interior.** Podrà ser d'enguixat i arrebossat de guix, etc...

**Control i acceptació**

Es realitzaran les comprovacions corresponents d'identificació i d'assaigs en cada un dels capítols següents: Bloc de formigó, revestiment interior, Ciments, Aigua, Calç, Àrids i Morters. Quan els blocs subministrats estiguin emparats per un segell de qualitat oficialment reconegut per l'Administració, la direcció d'obra podrà simplificar el procés de control de recepció a comprovar que els blocs arriben en bon estat i el material estigui identificat amb l'establert en l'apartat 5.2 del "Plego de prescripcions tècniques generals per a la recepció de blocs de formigó en les obres de construcció" RB-90.

**Execució**

**Condicions prèvies**

Anivellament de l'arrencada del mur i neteja, si fos necessari, de la superfície de suport. Replanteig previ. Es col·locarà a cada cantó de la planta una mira recta i aplomada, amb les referències precises a les altures de les filades, i es procedirà a l'estesa dels cordills entre les mires. Es marcaran les diferents alçades, i s'elevaran d'una a una les diverses filades per a assegurar l'horizontalitat d'aquestes. Es realitzaran els esquerdejats interiors transcorreguts 45 dies després d'acabar la fàbrica per a evitar fissuracions per retracció del morter de les juntes. No s'ompliran les juntes horitzontals en tot el gruix del bloc. S'evitaran caigudes de morter tant en l'interior dels blocs com en la cambra del trasdossat.

**Fases d'execució**

**En envans amb murs ordinaris (altura menor de 3,50 m).** En els blocs s'humitejarà únicament la superfície del bloc en contacte amb el morter, per filades a nivell, excepte quan el bloc contingui additiu hidrofugant. S'haurien de deixar les lligades quan dues parts d'una fàbrica hagin d'aixecar-se en diferents períodes. La que s'executi primer es deixarà esgraonada, si no fos possible, es deixarà formant alternativament entrants i sortints. No s'utilitzaran peces menors de mig bloc. Les filades intermitges es col·locaran amb les seves juntes verticals alternades, estenent-se el morter sobre la superfície massissa del seient del bloc, quedant les juntes horitzontals sempre enrasades. L'última filada estarà formada amb blocs de coronació, amb el fons cec en la seva part superior, per rebre el formigó de la cadena d'enllaç. Aquest tipus de peça s'utilitzarà també en l'execució de les llindes. Aquestes es realitzaran col·locant les peces sobre un sotapont i es rebran entre si amb el mateix morter utilitzat en la resta de l'envà deixant lliure la canal de les peces per a la col·locació d'armadures i abocament del formigó. Es conservaran, mentre s'executi la fàbrica, els ploms i nivells de forma que el parament resulti amb totes les juntes alineades i a nivell. Es suspèndrà l'execució de la fàbrica en temps plujós o de gelades. El guarit del formigó en llindes es realitzarà regant-les durant un mínim de 7 dies.

**En envans amb murs esvelts (altura compresa entre 3,50 m i 9 m).** Cada 5 blocs es disposarà un suport de formigó armat, de dimensions igual al gruix de l'envà. Cada 5 filades, immediatament damunt de la filada de bloc, es col·locarà una peça de llinda, i es rebrà a l'última filada de bloc amb morter, deixant lliure la canal de la peça per a la col·locació d'armadura i abocament de formigó, vigilant que al compactar el formigó, quedin correctament farcits els buits. Es disposarà, a l'última filada de la fàbrica com a enllaç unilateral del forjat, un cercol (encadenat) de formigó armat. Es suspèndrà l'execució de la fàbrica en temps plujós o de gelades.

**Acabats.** Es recolliran les rebaves de morter, en l'assentament del bloc i s'estrenyeran contra la junta, procurant que aquesta quedi totalment plena, en murs de bloc per a revestir. Es vigilarà el rejuntat dels murs de bloc cara-vista.

**Control i acceptació**

Dues comprovacions per planta. Es realitzaran les comprovacions corresponents d'identificació i d'assaigs en cada un dels capítols següents: Gruixos, Desploms, Unió entre els envans i Planor.

**Amidament i abonament**

m<sup>2</sup> d'envà de bloc de formigó, rebut amb morter de ciment, amb encadenats o no de formigó armat cada 5 filades i reomplert amb formigó armat cada 5 blocs. Fins i tot replanteig, aplomat i anivellat, cort, preparació i col·locació de les armadures, abocament i compactat del formigó i part proporcional de minvaments despuntis, solapes, trencaments i neteja.

### 1.3 Envans prefabricats

#### 1.3.1 Plaques de guix i escaiola

Tancament de plaques o panells prefabricats de guix o escaiola encadellats i units amb adhesius en base d'escaiola, que constitueixen particions interiors.

**Normes d'aplicació**

**Codi Tècnic de l'Edificació.** CTE-DB SE-AE, Documents Bàsics Seguretat Estructural, Accions a l'Edificació; CTE-DB SE-F, Documents Bàsics Seguretat Estructural, Fàbrica; CTE-DB SI. Annex F, Fàbrica, Resistència al foc dels elements de totxo ceràmic o silici-calçari i el bloc de formigó; CTE-DB HR, Protecció enfront al Soroll.

**Norma bàsica de la edificació sobre condicions acústiques en los edificios.** NBE-CA-88. BOE. 8/10/1988.

**Norma de Construcció Sismoresistent,** NCSE-02. BOE. 11/10/02.

**Norma reglamentària d'edificació sobre accions en l'edificació en les obres de rehabilitació estructural de sostres d'edificis d'habitatges,** NRE-AEOR-93. O. 18/01/94.

**Pliego General de Condiciones para la recepción de los ladrillos cerámicos en las obras de construcción,** RL-88. BOE. 3/08/88.



Pliego General de condiciones para la recepción de yesos y escayolas en las obras de construcción, RY-85. BOE. 10/06/1985

Pliego General de condiciones para la recepción de bloques de hormigón en las obras de construcción, RB-90. BOE. 165; 11/07/90.

#### UNE

UNE-EN ISO 140-4: Medición in situ del aislamiento acústico al ruido aéreo entre locales.

UNE-EN ISO 140-5: Medición in situ del aislamiento acústico al ruido aéreo de elementos de fachadas y de fachadas.

UNE-EN ISO 140-7: Medición del aislamiento acústico en los edificios y de los elementos de construcción. Parte 7: Medición in situ del aislamiento acústico de suelos al ruido de impactos

UNE-EN ISO 717: Evaluación del aislamiento acústico en los edificios y los elementos de construcción

UNE-EN ISO 717-1: Aislamiento a ruido aéreo. Para el cálculo del valor global de aislamiento y los términos de adaptación al espectro.

UNE-EN ISO 717-2: Aislamiento al ruido de impactos. Para el cálculo del valor global de aislamiento y los términos de adaptación al espectro.

#### Components

Plaques o panells prefabricats, adhesiu, banda a l'arrencada, material de juntes ,remat de juntes, escaiola.

Característiques tècniques mínimes

*Plaques o panells prefabricats.* Seran encadellats vertical o horitzontalment segons es tracti de panells (altura  $\geq 360$  cm) o plaques (altura =  $50 \pm 0,20$  cm), de parament llis, podent ser massissos o alleugerits mitjançant perforacions horitzontals o verticals, fabricats amb guix de prefabricats,(YP), o escaiola (I-30 i I-35) i, en ocasions, amb afegits de fibra de vidre i altres additius per a millorar la seva resistència i disminuir la seva fragilitat. En les seves cares no s'apreciaran fissures, concavitats, deformacions o asprrs i admetran ser tallats amb facilitat.

*Adhesiu per a les unions.* Serà de cola en base d'escaiola.

*Banda en l'arrencada.* Podrà ser de suro o de poliestirè expandit (tipus IV o V).

*Material de juntes.* Serà de poliestirè expandit (tipus I o II)

*Rematada de juntes.* Mitjançant malla de fibra de vidre.

*Escaiola.* Complirà les condicions especificades en el Plec de Condicions corresponents.

Control i acceptació

Es realitzaran les comprovacions corresponents d'identificació i d'assaigs en cada un dels capítols següents: Plaques de guix i escaiola, Guixos i Escaiols.

#### Execució

Condicions prèvies

Una vegada replantejades les particions i els marcs de les portes, es col·locaran regles telescòpiques en cantons, trobades, i al llarg de la partició cada 2-3 m. En cas de plaques de guix, s'executarà un sòcol de maó o s'anivellarà el sòl per a enganxar una banda elàstica que rebí les plaques o panells. S'aïllaran les canonades i els radiadors per a evitar condensacions. Les regates per a fontaneria i electricitat no seran superiors a un terç de el gruix de la partició. Les trobades de les particions amb altres tancaments es faran mitjançant una regata suficient en els mateixos per a rebre les plaques i banda de poliestirè per a realitzar la junta. Les finestres duran juntes perimetrals, els cercols no recolzaran en la part exterior d'escaiola.

Fases d'execució

*Replanteig i neteja de la base.* L'envà ha de ser estable, pla i aplomat. En qualsevol punt ha de ser resistent a una força normal de penetració de 100 kg i a una energia d'impacte de 12 kg x m, sense que es produeixi deformació aparent.

*Col·locació de les guies.*

*Muntatge de les plaques, unides amb adhesiu.* Les plaques han d'estar col·locades a trencajunt i les filades han de ser horitzontals. Entre l'última filada i el sostre o l'element estructural superior sense enguixar, ha d'haver-hi una tira de poliestirè i un espai que s'ha d'haver reblert amb escaiola, al cap de 24 h. Si hi ha regates, cal que siguin fetes amb màquina. En els punts on sigui previsible l'aparició d'esquerdes, cal que es col·loqui una malla de fibra de vidre revestida de PVC.

*Formació de les trobades amb altres elements constructius.* La trobada amb d'altres elements i l'assentament en el terra s'ha de fer amb una tira de suro encolada. Les obertures de més d'1 m d'amplària han de portar una llinda resistent. La testa de les plaques que s'acordin amb qualsevol altre element ha de tenir l'acabat de fàbrica.

*Allisat i enrasat dels junt.* Els junts han de ser plens i sense rebaves.

*Toleràncies d'execució:* Planor:  $\pm 5$  mm/2 m; Aplomat:  $\pm 5$  mm; Distància entre l'última filada i el sostre:  $\pm 5$  mm.

*Plaques.* La primera filada es realitzarà amb plaques hidròfugues d'alçada més gran de 20 cm per a protegir la base de l'ascensió de l'aigua per capil·laritat al fregar, i es col·locarà un sòcol. Sobre els cercols de les portes s'enganxarà una banda elàstica per a donar suport les plaques. En buits d'ample més grans d'un m, els elements resistents es disposaran, amb lliurament mínim de 10 cm. Els panells es col·locaran secs i bé tallats; la junta amb el sostre tindrà un gruix de 3 cm, que s'emplenarà 24 hores després d'haver realitzat les particions dels pisos superiors. Prèviament s'haurà enganxat en el sostre una banda elàstica. Les juntes entre plaques tindran un gruix màxim de 2 mm.

*Panells.* Una vegada encadellats tots els panells que conformen l'envà, s'aixecarà aquest ajustant-lo al forjat i emplantant la junta inferior amb adhesiu, escaiola o guix. Quan pugui produir-se ascensió d'aigua per capil·laritat, es col·locarà una làmina impermeabilitzant que es doblegarà i enganxarà a les cares laterals de l'envà, prèvia imprimació de la cara de seient. En els angles dels cercols i punts d'ancoratge es deixaran buits de 10X10 cm emplantant-se amb pasta de guix, escaiola o cola semienduriment. La unió entre envans es farà plena mitjançant adhesiu, estant planes i enrasades les superfícies de contacte

*Acabats.* L'envà quedarà pla i aplomat i es repassaran les juntes amb escaiola.

Control i acceptació

Dues comprovacions per planta. Es realitzaran les comprovacions corresponents d'identificació i d'assaigs en cada un dels capítols següents: Gruixos, Desploms, Unió entre els envans i Planor.

Amidament i abonament



m<sup>2</sup> de d'envà de plaques o panells prefabricats de guix o escaiola, llest per a pintar. Fins i tot replanteig, preparació, cort i col·locació de les plaques o panells, anivellació i aplomat, formació de premarcs, execució d'angles i pas d'instal·lacions, acabat de juntes, part proporcional de minvaments, trencaments, accessoris de fixació i neteja.

## 2 MAMPARES

Element separador vertical i d'estructura lleugera, generalment fixat a l'obra. S'utilitza per a compartimentar espais.

### Normes d'aplicació

**Codi Tècnic de l'Edificació.** RD 314/2006. CTE-DB SU, Seguretat d'Utilització; CTE-DB HR, Protecció enfront al Soroll.

**Norma bàsica de la edificació sobre condiciones acústicas en los edificios.** NBE-CA-88. BOE. 8/10/1988.

### UNE

UNE-EN ISO 140-4: Medición in situ del aislamiento acústico al ruido aéreo entre locales.

UNE-EN ISO 140-5: Medición in situ del aislamiento acústico al ruido aéreo de elementos de fachadas y de fachadas.

UNE-EN ISO 140-7: Medición del aislamiento acústico en los edificios y de los elementos de construcción. Parte 7: Medición in situ del aislamiento acústico de suelos al ruido de impactos

UNE-EN ISO 717: Evaluación del aislamiento acústico en los edificios y los elementos de construcción

UNE-EN ISO 717-1: Aislamiento a ruido aéreo. Para el cálculo del valor global de aislamiento y los términos de adaptación al espectro.

UNE-EN ISO 717-2: Aislamiento al ruido de impactos. Para el cálculo del valor global de aislamiento y los términos de adaptación al espectro.

### 2.1 Acer

Sistema modular per a particions interiors format per mampares desmuntables sense funció estructural, fixes o mòbils constituïdes per una estructura de perfils d'acer galvanitzat i un panell cec, envidrament o mixt, podent incloure portes o no.

#### Components

Estructura portant, perfils per a panells, tensors, pern, empanelat, tancament, perfil continu perimetral de cautxú sintètic o material similar, perfils d'acabat i material de segellat de junta.

##### Característiques tècniques

**Estructura portant.** Formada per perfils bàsics i complementaris verticals i horitzontals d'acer que formen un entramat desmuntable. Els perfils aniran protegits contra l'oxidació mitjançant galvanització. Aniran proveïts d'orificis per a cargols de pressió i tindran un gruix mínim d'1mm.

**Perfils per a panells.** Seran extrusionats d'aliatge lleuger d'alumini, els perfils vindran amb acabat anoditzat (gruix mínim 10 micres) o lacat i tindran un gruix mínim de perfil de 1,50mm. Podran venir proveïts de perfils de cautxú sintètic per a subjecció del panell. Podrà quedar vist o ocult.

**Tensor.** Serà d'acer protegit contra la corrosió.

**Pern.** Poden ser de diferents tipus: de llautó, d'alumini, d'acer inoxidable, etc... protegits contra la corrosió.

**Panell.** Constituït per elements que s'acoblen individualment o per separat sobre l'armadura, podran ser opacs i estar formats per material de base com ara: fibrociment, material plàstic, tauler aglomerat, etc..., o material de xapat com: fusta, xapa d'alumini, d'acer, etc..., també material sintètic (PVC, revestiment melamínic, vinílic, etc...). L'acabat pot ser: pintat, envernissat, lacat, anoditzat, galvanització, etc... Així mateix podran ser de panells sandwich constituïts per dues xapes d'acer galvanitzat o alumini anoditzat o prelacat amb ànima de llana de roca o similar. També poden ser transparents o translúcids: vidres simples o dobles, (en aquest cas amb possibilitat de dur cortina de llepis d'alumini o tela en la cambra interior), o bé vidres sintètics (metacrilat, etc...).

**Tancament.** En cas que el panell tingui envidraments o portes.

**Perfils d'acabat.** Perfil de sòcol per a pas horitzontal d'instal·lacions.

##### Control i acceptació

Es realitzaran les corresponents comprovacions a l'identificació i assaigs dels següents capítols: Perfils laminats i xapes, Perfils d'alumini anoditzat, Vidre i Escumes elastomèriques.

Els materials i equips d'origen industrial, haurien de complir les condicions funcionals i de qualitat que es fixen en les corresponents normes i disposicions vigents relatives a fabricació i control industrial. Quan el material o equip arribi a obra amb certificat d'origen industrial que acrediti el compliment d'aquestes condicions, normes o disposicions, la seva recepció es realitzarà comprovant, únicament, les seves característiques aparents.

### Execució

#### Condicions prèvies

Es replantejarà l'envà a col·locar. Es disposarà un perfil continu de cautxú o similar sobre l'enllosat, sostre o parament per a esmorteir les vibracions i absorbir les toleràncies.

#### Fases d'execució

Es col·locaran els perfils verticals aplomats i lleugerament tibats contra un perfil de repartiment. Posteriorment es col·locaran anivellats els horitzontals intermedis i es tibaràn definitivament els verticals. El panell es col·locarà sobre el perfil amb interposició del perfil de cautxú sintètic, quedant anivellat i aplomat. Les instal·lacions com electricitat, telefonia i antenes podran disposar-se per l'interior dels perfils de l'entramat de la mampara. Les obertures portaran una llinda resistent, prefabricada o realitzada in situ d'acord amb la llum a cobrir. **Acabats.** El panell quedarà anivellat i aplomat. Les particions interiors, seran estables, planes, aplomades i resistents als impactes horitzontals.

#### Control i acceptació

Una comprovació cada 10 mampares, però no menys d'un per planta.

Condicions de no acceptació automàtica: Error de replanteig. Col·locació de: perfil continu, tensor, fixació del panell i pern.

Nombre i tipus distint de l'especificat.

### Amidament i abonament



m<sup>2</sup> de superfície de mampara per a divisions interiors, realitzada amb perfils d'acer galvanitzat i panell o envidrament. Fins i tot tall, reparació i unions de perfils, fixació de ribets, patilles i ferramenta de pengi i seguretat, totalment col·locada i repàs final.

### 3 FUSTERIES INTERIORS

Tenen per objectiu el tancament de les obertures interiors, dotant l'edifici de les prestacions d'accés a les diferents dependències. També inclou el tancament d'armaris empotrats.

#### 3.1 Portes de fusta

##### Normes d'aplicació

Codi Tècnic de l'Edificació. RD 314/2006. CTE-DB HR, Protecció enfront al Soroll.

Norma bàsica de la edificació sobre condiciones acústicas en los edificios. NBE-CA-88. BOE. 8/10/1988.

UNE

UNE-EN ISO 140-4: Medición in situ del aislamiento acústico al ruido aéreo entre locales.

UNE-EN ISO 140-5: Medición in situ del aislamiento acústico al ruido aéreo de elementos de fachadas y de fachadas.

UNE-EN ISO 140-7: Medición del aislamiento acústico en los edificios y de los elementos de construcción. Parte 7: Medición in situ del aislamiento acústico de suelos al ruido de impactos

UNE-EN ISO 717: Evaluación del aislamiento acústico en los edificios y los elementos de construcción

UNE-EN ISO 717-1: Aislamiento a ruido aéreo. Para el cálculo del valor global de aislamiento y los términos de adaptación al espectro.

UNE-EN ISO 717-2: Aislamiento al ruido de impactos. Para el cálculo del valor global de aislamiento y los términos de adaptación al espectro.

##### Components

Folrat de bastiment de base amb peça de galze i tapajunts o el propi bastiment col·locat directament sobre fàbrica.

Escairada de fusta de pes específic  $\geq$  a 450kg/m<sup>3</sup> i humitat  $\leq$ 15%.

Ribets de fusta quan disposin d'envidrament.

Protecció de pintura, lacat o vernís.

Accessoris i ferramentes, junts perimetrals, etc...

Característiques tècniques mínimes

Els taulers de fusta llistonats i els de fusta contra-xapada compliran les normes UNE corresponents.

Control i acceptació

El subministrador acreditarà la vigència de la certificació de conformitat dels perfils i escairades amb els requeriments reglamentaris: assaigs, distintius i marcatges CEE.

Les escairades no presentaran guerxaments, fongs ni cops, i els eixos seran rectilinis. Les unions es faran amb maclatges rígids, formant angles rectes.

##### Execució

Condicions prèvies

L'emmagatzematge serà en lloc protegit de la humitat i allunyat de possibles impactes.

El bastiment ha d'estar ben aplomat, sense deformacions dels angles, al nivell i al pla previstos, encastat al terra o fixat mecànicament.

Fases d'execució

Presentació de la porta.

Col·locació de la ferramenta.

Fixació definitiva.

Neteja i protecció.

Toleràncies d'execució. Horizontalitat:  $\pm$  1 mm. Aplomat:  $\pm$  3 mm. Pla previst de la fulla respecte al bastiment:  $\pm$  1 mm. Posició de la ferramenta:  $\pm$  2 mm. Portes. Franquícia entre les fulles i el bastiment:  $\geq$  0,2 cm. Franquícia entre les fulles i el paviment: entre 0,2 cm i 0,4 cm. Fixacions entre cada fulla i el bastiment:  $\geq$ 3.

Control i acceptació

La porta ha d'obrir i tancar correctament. Tota la ferramenta ha d'anar fixada al bastidor de cada fulla o bé al reforç. La fulla que no porti tanca s'ha de fixar al bastiment per mitjà de dos passadors.

##### Amidament i Abonament

m<sup>2</sup> de llum d'obra d'element col·locat. Inclou en el preu la part proporcional d'ajuts per a la seva col·locació, elements de connexió, tapajunts i ferramentes. No s'inclou el cost de la col·locació dels bastiments, les pintures ni els vernissos.

Els elements singulars d'ebenisteria es mesuraran i valoraran per unitats (ut) completament acabades i posades a l'obra segons especificacions de la D.F.

#### 3.2 Portes tallafocs

Portes amb resistència al foc durant un termini de temps determinant, mantenint les funcions d'integritat i aïllament tèrmic, portes de fulles batents amb eix de gir vertical i portes de fulles corredisses.

##### Normes d'aplicació

Codi Tècnic de l'Edificació. RD 314/2006. CTE-DB SI; CTE-DB HR, Protecció enfront al Soroll.

Norma bàsica de la edificació sobre condiciones acústicas en los edificios. NBE-CA-88. BOE. 8/10/1988.

Classificació dels productes de la construcció i els elements constructius en funció de les seves propietats de reacció i de resistència davant del foc. R.D. 312/2005

UNE

UNE 85102:1991 EX. Puertas y cancelas deslizantes correderas rectas. Definiciones, clasificación y características.



UNE-EN ISO 140-4: Medición in situ del aislamiento acústico al ruido aéreo entre locales.

UNE-EN ISO 140-5: Medición in situ del aislamiento acústico al ruido aéreo de elementos de fachadas y de fachadas.

UNE-EN ISO 140-7: Medición del aislamiento acústico en los edificios y de los elementos de construcción. Parte 7: Medición in situ del aislamiento acústico de suelos al ruido de impactos

UNE-EN ISO 717: Evaluación del aislamiento acústico en los edificios y los elementos de construcción

UNE-EN ISO 717-1: Aislamiento a ruido aéreo. Para el cálculo del valor global de aislamiento y los términos de adaptación al espectro.

UNE-EN ISO 717-2: Aislamiento al ruido de impactos. Para el cálculo del valor global de aislamiento y los términos de adaptación al espectro.

#### Components

Porta de fusta o metàl·lica tallafocs amb reblert de material aïllant d'accionament manual o automàtic, bastiment de base, mecanismes i accessoris.

Característiques tècniques mínimes

Sistema de tancament exigít en portes previstes com a sortida de planta o d'edifici i per evacuació de més de 50 persones. Per ocupants habituals amb maneta o polsador, i per ocupants no habituals barra antipànic segons s'estableix en normes UNE-EN 179:2003 VC1, i 1125:2003 VC1.

#### Execució

Condicions prèvies

Durant el procés de col·locació s'han d'utilitzar uns elements que garanteixin la protecció contra els impactes i uns altres que mantinguin l'escarlat fins que el bastiment quedi ben travat. Mecanismes i accessoris. S'ha de col·locar sobre els forats i osques preparats a les fulles de la porta. El muntatge s'ha de fer de manera que no es produeixi una pèrdua d'aïllament a la temperatura al voltant del pany, seguint les instruccions tècniques del fabricant.

Fases d'execució

*Col·locació, aplomat i anivellat del bastiment, i segellat dels junts.*

*Replanteig.* En el forat de la situació dels elements d'ancoratge.

*Fixació.* Del bastiment, de les guies i col·locació del full.

*Col·locació i ajust dels mecanismes d'obertura tant a la porta com al bastiment.*

*Toleràncies d'execució.* Replanteig:  $\pm 10$  mm, anivellament:  $\pm 1$  mm, aplomat:  $\leq 3$  mm (enfora)

Control i acceptació

Ha d'estar ben aplomada, a escaire i al nivell previst. Ha de funcionar correctament i ha de tenir un accionament suau. Ha de quedar fixat a la fulla per mitjà de cargols.

*Portes de fulles batents.* El gir s'ha de fer en el sentit d'evacuació (en el cas de més de 50 persones o locals de risc mig i alt) i de manera que l'obertura de la porta no disminueixi l'amplària real de la via d'evacuació. Alçària de col·locació dels mecanismes d'obertura: 1 m ( $\pm 50$  mm) El bastiment ha de quedar travat al parament amb platines d'ancoratge, 3 a cada muntant i al travessar, agafades amb morter. La part inferior ha d'estar encastada un mínim de 3 cm en el paviment.

*Portes de fulles corredisses.* Les guies de recorregut han de quedar horitzontals, per a les portes d'accionament manual, o inclinades

amb una pendent cap el punt mitjà de la porta  $\geq 2\%$ , en les d'accionament automàtic, i han de ser netes. Els mecanismes de rodament han de ser autolubrificants per tal de facilitar el desplaçament de les fulles. Els topalls de recorregut de les guies han de permetre l'obertura total de les fulles, sense disminuir l'amplària real de la via d'evacuació. Els perfils tallafocs del bastiment han d'estar travats al parament pels tres costats, amb platines d'ancoratge a distàncies  $\leq 60$  cm. La guia ha de quedar sòlidament fixada al suport i en la posició indicada en el plànol de muntatge.

#### Amidament i Abonament

ut amidada segons les especificacions de la D.T.

### SUBSISTEMA PAVIMENTS

#### 1 CONTINUS

Revestiment de sòls en interiors executats de forma continua amb un conglomerant i un material d'addició, podent rebre diferents tipus d'acabat.

Poden ser de formigó, terratzo continu, de morters o de resines sintètiques.

#### Normes d'aplicació

**Codi Tècnic de l'Edificació.** CTE-SU 1, Seguretat enfront al risc de caigudes; en relació a lliscament de terres i discontinuïtats en el paviment; CTE-HR, Protecció enfront del soroll.

**Codi d'Accessibilitat de Catalunya.** Llei 20/1991.

**Condicions acústiques.** NBE-CA-88. (BOE 8.10.1988)

UNE

UNE-EN ISO 140-4: Medición in situ del aislamiento acústico al ruido aéreo entre locales.

UNE-EN ISO 140-5: Medición in situ del aislamiento acústico al ruido aéreo de elementos de fachadas y de fachadas.

UNE-EN ISO 140-7: Medición del aislamiento acústico en los edificios y de los elementos de construcción. Parte 7: Medición in situ del aislamiento acústico de suelos al ruido de impactos

UNE-EN ISO 717: Evaluación del aislamiento acústico en los edificios y los elementos de construcción

UNE-EN ISO 717-1: Aislamiento a ruido aéreo. Para el cálculo del valor global de aislamiento y los términos de adaptación al espectro.

UNE-EN ISO 717-2: Aislamiento al ruido de impactos. Para el cálculo del valor global de aislamiento y los términos de adaptación al espectro.

#### Components



Conglomerant, àrids, aigua, additius en massa, productes d'acabat, pintura, desmoldejant, resina d'acabat, malla electrosoldada de rodons d'acer, làmina impermeable, juntes, materials de revestiment i sistemes de fixació.

Característiques tècniques mínimes

**Conglomerant. Cement.** Complirà les exigències en quant a composició, característiques mecàniques, físiques i químiques que estableix la Instrucció per a la recepció de ciments RC-03.

**Materials bituminosos.** Podran ser de barreja en calent constituïda per un conglomerant bituminós i àrids minerals.

**Materials sintètics.** Resines sintètiques, etc...

**Àrids.** La sorra podrà ser de mina, riu, platja rentada, matxucat o barreja d'elles. La grava podrà ser de riu, matxucat o pedrera.

**Aigua.** S'admetran totes les aigües potables i les tradicionalment emprades.

**Additius en massa.** Podran ser pigments.

**Productes d'acabat. Pintura.** Constituiran mà de fons o d'acabat de la superfície a revestir. Mitjà de dissolució: aigua (és el cas de la pintura al tremp, pintura a la calç, pintura al silicat, pintura al ciment, pintura plàstica, etc...) o dissolvent orgànic (és el cas de la pintura a l'oli, pintura a l'esmalt, pintura martelè, laca nitrocel·lulòsica, pintura de vernís per a interiors, pintura de resina vinílica, vernissos, pintures bituminoses, intumescents i ignífuges, etc...). Aglutinants com: cues cel·lulòsiques, calç apagada, silicat de sosa, ciment blanc, resines sintètiques, etc...). Desmoldejant, servirà de material desencofrant per als motlles o patrons d'imprimir, en cas de paviments continus de formigó amb teixidura "in situ" permetent extreure teixidures de les superfícies de formigó durant el seu procés d'enduriment. No alterarà cap de les propietats del formigó, haurà de ser estable, servirà al formigó com producte impermeabilizant impedint el pas de l'aigua, alhora que dota al formigó de major resistència a la gelada. Així mateix serà un element de guarir que impedirà l'evaporació de l'aigua del formigó.

**Resina d'acabat.** Haurà de ser incolora, i permetrà ser acolorida en cas de necessitat. Haurà de ser impermeable a l'aigua, resistent a la base, als àcids ambientals, a la calor i als llamps UV (no podrà groguejar en cap cas). Evitarà la formació de fongs i microorganismes. Podrà aplicar-se en superfícies seques o humides, amb fred o calor, podrà repintar-se i disposarà d'una excel·lent rapidesa d'assecat. Realçarà els colors, formes, teixidures i volums dels paviments acabats.

**Malla electrosoldada de rodons d'acer.**

**Làmina impermeable.**

**Juntes.** Pel reomplert de les juntes s'utilitzaran: elastòmers, perfils de PVC, bandes de llautó, etc... Pel segellat de juntes, material elàstic de fàcil introducció en les juntes. Els tapajunts podran ser: perfils o bandes de material metàl·lic o plàstic.

**Sistema de fixació.**

Control i acceptació

Es realitzaran les comprovacions corresponents d'identificació i assaig en cada un dels següents capítols: Conglomerant, Àrids, Material d'addició, Ciments, Aigua i Arenes (àrids).

Amb la finalitat de limitar el risc de [lliscament](#), els paviments dels edificis o zones d'ús Sanitari, Docent, Comercial, Administratiu, Aparcament i Pública Concurrencia, excloses les zones d'ús restringit, tindran una classe adequada conforme al CTE DB SU 1. El valor de resistència al lliscament Rd es determina mitjançant l'assaig del pèndol descrit en l'Annex A de la norma UNE-ENV/12633:2003 emprant l'escala C en provetes sense desgast accelerat. La mostra seleccionada serà representativa de les condicions més desfavorables de lliscament. Aquesta classe es mantindrà durant la vida útil del paviment.

**Execució.**

Condicions prèvies

En cas de paviment continu amb aglomerat bituminós i amb asfalt fos, sobre la superfície del formigó del forjat o solera es donarà una emprimació amb un reg d'emulsió de betum. *En cas de paviment de formigó continu tractat superficialment*, amb morter de resines sintètiques o morter hidràulic polimèric, s'eliminarà la beurada superficial del formigó del forjat o solera mitjançant gratat amb raspalls metàl·lics. *En cas de paviment continu de formigó tractat amb morter hidràulic*, si el forjat o solera tenen mes de 28 dies, es gratarà la superfície i s'aplicarà una emprimació prèvia, d'acord amb el tipus de suport i el morter a aplicar.

En tots els casos es respectaran les juntes de la solera o forjat. En els paviments situats a l'exterior, se situaran juntes de dilatació formant una quadrícula de costat no major de 5 m que alhora faran paper de juntes de retracció. En els paviments situats a l'interior, se situaran juntes de dilatació coincidint amb les de l'edifici, i es mantindran en tot el gruix del revestiment. Quan l'execució del paviment continu es faci per bandes, es disposaran juntes en les arestes longitudinals de les mateixes.

Fases d'execució

**Paviment continu amb morter de resines sintètiques.** *En cas de morter autoanivellant*, aquest s'aplicarà amb espàtula dentada fins a un gruix no menor de 2 mm. *En cas de morter no autoanivellant*, aquest s'aplicarà mitjançant plana o espàtula fins a un gruix no menor de 4 mm.

**Paviment continu amb morter hidràulic polimèric:** el morter es compactarà i allisarà mecànicament fins a gruix no menor de 5 mm.

**Paviment de terratzo continu.** Preparació i comprovació de la superfície d'assentament. Preparació dels junts. Col·locació del morter d'emprimació. Col·locació de la malla de fibra de vidre. Col·locació de la malla alveolar. Col·locació del morter d'acabat. Rebaixat, polit i brillantat. En el paviment o hi ha d'haver esquerdes, taques, canvis de tonalitat ni d'altres defectes superficials. La superfície del paviment ha de ser polida i brillantada. No s'hi ha de veure marques ni senyals de la polidora. La superfície acabada ha de ser plana i ha de tenir una textura uniforme i una coloració homogènia. Gruix de la capa del morter d'emprimació: 3mm. Gruix de la capa del morter d'acabat: 10mm. Absorció d'aigua (UNE 127-002).

**Paviment de formigó. Acabat sense additius.** Preparació i comprovació de la superfície d'assentament. Col·locació de l'armadura, si és el cas. Col·locació i vibratge del formigó. Realització de la textura superficial. Protecció del formigó i cura. No hi ha d'haver esquerdes ni discontinuïtats. La superfície acabada ha d'estar remolinada mecànicament o lliscada. Ha de tenir la textura uniforme, amb la planor i el nivell previstos. Hi ha d'haver junts transversals de retracció cada 25m<sup>2</sup> amb distàncies entre ells no superiors als 5 m. Els junts han de ser d'una fondària  $\geq 1/3$  del gruix i d'una amplària de 3 mm, i han de complir les especificacions del seu plec de condicions. Hi ha d'haver junts de dilatació, a distàncies no superiors als 30 m, de tot el gruix del paviment. També s'han de deixar junts en les trobades amb d'altres elements constructius. Aquests junts han de ser d'1cm d'amplària i han d'estar reblerts amb polièstirè expandit. Els junts de formigonament han de ser de tot el gruix del paviment i s'ha de procurar que coincideixin amb els junts de retracció. Duresa Brinell superficial de la capa de morter (UNE



EN ISO 6506/1) mesurada amb una bola de 10 mm de diàmetre  $\geq 3 \text{ kg/mm}^2$ . Resistència característica estimada del formigó de la llosa (Fest) al cap de 28 dies serà  $\geq 0,9 \times F_{ck}$ . **Toleràncies d'execució:** Gruix:  $\pm 10\%$  del gruix; Nivell:  $\pm 10 \text{ mm}$ ; Planor:  $\pm \text{mm}/3 \text{ m}$ . El formigonament s'ha de fer a una temperatura ambient d'entre  $5^\circ\text{C}$  i  $40^\circ\text{C}$ . S'ha de vibrar fins a aconseguir una massa compacta, sense que es produeixin segregacions. Durant el temps de cura i fins a aconseguir el 70% de la resistència prevista, s'ha de mantenir humida la superfície del formigó. Aquest procés ha de durar com a mínim 15 dies en temps calorós i sec, i 7 dies en temps humit. El paviment no s'ha de trepitjar durant les 24 h següents a la seva formació.

**Acabats.** *Amb empedra.* serà amb pedres anivellades sobre capa de morter de 5 cm. S'estendrà la beurada de ciment sobre les juntes, regant-se posteriorment durant 15 dies. S'eliminaran les restes de beurada i es netejarà la seva superfície. *Amb graveta.* Serà amb capa de barreja de sorra i grava d'almenys 3 cm d'gruix col·locada sobre el terreny, de manera que quedi solta o ferma. *Amb terratzo in situ.* Serà amb capa de 2 cm de sorra sobre el forjat o solera, sobre la qual s'estendrà una capa de morter de 1,50 cm, malla electrosoldada i altra capa de morter de 1,50 cm. Una vegada piconada i anivellada aquesta capa, s'estendrà el morter d'acabat disposant banda per a juntes en quadrícules de costat no major de 1,25 m. Es farà mitjançant polit amb màquina de disc horitzontal de la capa de morter d'acabat. *Amb aglomerat bituminós.* Serà amb capa d'aglomerat hidrocarbonat estesa mitjançant procediments mecànics fins a gruix de 40 mm. L'acabat final es farà mitjançant compactació amb corrons, durant la qual, la temperatura de l'aglomerat no baixarà de  $80^\circ\text{C}$ . *Tractat superficialment.* S'aplicarà el tractament superficial del formigó (enduridor, recobriments), en capes successives mitjançant brotxa, raspall, corró o pistola. *De formigó tractat amb morter hidràulic:* serà mitjançant aplicació del morter hidràulic sobre el formigó per espolvorejar amb un morter en sec o a la plana amb un morter en pasta.

*Amb morter hidràulic polimèric.* L'acabat final podrà ser de pintat amb resines epoxi o poliuretà, o mitjançant un tractament superficial del formigó amb enduridor. *De formigó tractat superficialment amb enduridor-colorant.* Podrà rebre un acabat mitjançant aplicació d'un agent desmoldejant, per a posteriorment obtenir teixidura amb el model o patró triat; aquesta operació es realitzarà mentre el formigó segueixi en estat d'enduriment plàstic. Una vegada endurit el formigó, es procedirà al rentat de la superfície amb aigua a pressió per a desincrustar l'agent desmoldejant i matèries estranyes. Per a finalitzar, es realitzarà un segellat superficial amb resines, projectades mitjançant sistema airless d'alta pressió en dues capes, obtenint així el rebuig de la resina sobrant, una vegada segellat el porus en la seva totalitat.

**Juntes.** *En cas de dilatació:* l'amplé de la junta serà de 10 a 20 mm i la seva profunditat igual al del paviment. El segellat podrà ser de massilla o perfil preformat o bé amb tapajunts per pressió o ajustament. *En cas de juntes de retracció:* l'amplé de la junta serà de 5 a 10 mm i la seva profunditat igual a  $1/3$  del gruix del paviment. El segellat podrà ser de massilla o perfil preformat o bé amb tapajunts. Prèviament la junta es realitzarà mitjançant un calaix practicat a màquina en el paviment. Segons el CTE DB HS punt 2.2.3.

Control i acceptació

Comprovació del suport: Es comprovarà la neteja del suport i emprimació. Gruix de la capa de base i de la capa d'acabat.

Disposició i separació entre bandes de juntes. Planor amb regla de 2m.

**Amidament i abonament**

$\text{m}^2$  de paviment continu realment executat. Incloent pintures, enduridors, formació de juntes eliminació de restes i neteja.

$\text{m}^3$  de volum realment executat.

*Paviment de formigó acabat amb additius.* Mesurat d'acord amb les seccions-tipus senyalades a la D.T. Aquests criteris inclouen l'acabament específic dels acords amb les vores, sense que comporti l'ús de materials diferents d'aquells que normalment conformen la unitat. No s'inclouen en aquests criteris les reparacions d'irregularitat superiors a les tolerables. No és d'abonament en aquesta unitat d'obra el reg de cura. No són d'abonament en aquesta unitat d'obra els junts de retracció ni els de dilatació. No s'inclou dins d'aquesta unitat d'obra l'abonament dels treballs de preparació de la superfície existent. Estesa amb regle vibratori, queda inclòs el muntatge i desmuntatge de l'encofrat lateral, en el cas en que sigui necessari.

## 2 PER PECES

Revestiment per a acabats de sòls i graons d'escales interiors i exteriors, amb peces de pedra natural o artificial, ceràmiques o de fusta, rebudes al suport mitjançant material d'unió, podent rebre diferents tipus d'acabat.

### 1 Ceràmics

**Normes d'aplicació**

**Codi Tècnic de l'Edificació.** RD 314/2006. CTE-SU 1, Seguretat enfront al risc de caigudes; en relació a lliscament de terres i discontinuïtats en el paviment; CTE-HR, Protecció enfront del soroll.

**Codi d'Accessibilitat de Catalunya.** Llei 20/1991.

**Condicions acústiques.** NBE-CA-88. (BOE 8.10.1988)

**UNE**

UNE-EN ISO 140-4: Medición in situ del aislamiento acústico al ruido aéreo entre locales.

UNE-EN ISO 140-5: Medición in situ del aislamiento acústico al ruido aéreo de elementos de fachadas y de fachadas.

UNE-EN ISO 140-7: Medición del aislamiento acústico en los edificios y de los elementos de construcción. Parte 7: Medición in situ del aislamiento acústico de suelos al ruido de impactos

UNE-EN ISO 717: Evaluación del aislamiento acústico en los edificios y los elementos de construcción

UNE-EN ISO 717-1: Aislamiento a ruido aéreo. Para el cálculo del valor global de aislamiento y los términos de adaptación al espectro.

UNE-EN ISO 717-2: Aislamiento al ruido de impactos. Para el cálculo del valor global de aislamiento y los términos de adaptación al espectro.

**Components**

Rajoles, mosaic, base per enrajolat, material de presa, sistema de col·locació, morter, material de rejuntat i material de reomplert de juntes de dilatació.

Característiques tècniques mínimes

*Rajoles.* *Gres esmaltat.* Absorció d'aigua baixa o mitja-baixa, premsada en sec, esmaltades. *Gres porcelànic.* Molt baixa absorció d'aigua, premsades en sec o extruït, generalment no - esmaltades. *Rajola catalana.* Absorció d'aigua des de mitjana - alta a alta o



fins i tot molt alta, extruït, generalment no esmaltades. *Gres rústic*. Absorció d'aigua baixa o mitjana - baixa, extruït, generalment no esmaltades. *Fang cuit*. D'aparença rústica i alta absorció d'aigua.

*Mosaic*. Podrà ser de peces ceràmiques de gres o esmaltades, o de baldosines de vidre.

*Peces complementàries i especials*. De molt diverses mides i formes: tires, motlures, sanefes, etc... En qualsevol cas les peces no estaran trencades, desportillades ni tacades i tindran un color i una textura uniforme en tota la seva superfície.

*Bases per a enrajolat*. Sense base o enrajolat directe. Sense base o amb capa no major de 3 mm, mitjançant pel·lícula de polietilè, feltre bituminós o esterilla especial. *Base de sorra*. Amb sorra natural o de matxucat de gruix inferior a 2 cm per a anivellar, emplenar o desolidaritzar. *Base de sorra estabilitzada*. Amb sorra natural o de matxucat estabilitzada amb un conglomerant hidràulic per a complir funció de reomplert. *Base de morter o capa de regularització*. Amb morter pobre, de gruix entre 3 i 5 cm, per a possibilitar la col·locació amb capa fina o evitar la deformació de capes aïllants. *Base de morter armat*. S'utilitza com capa de reforç per al repartiment de càrregues i per a garantir la continuïtat del suport. *Material de presa*. Sistema de col·locació en capa gruixuda, directament sobre el suport, forjat o solera de formigó.

*Morter tradicional*. Encara que ha de preveure's una base per a desolidaritzar amb sorra. Sistema de col·locació en capa fina, sobre una capa prèvia de regularització del suport: *Adhèsius cimentosos o hidràulics (morters - cola)*. Constituïts per un conglomerant hidràulic, generalment ciment Portland, sorra de granulometria compensada i additius polimèrics i orgànics.

*Material de rejuntat*. *Beurada de ciment Portland*. *Morter de juntes*. Composts d'aigua, ciment, sorra de granulometria controlada, resines sintètiques i additius específics, podent dur pigments. Morter de juntes amb additiu polimèric, es diferencia de l'anterior perquè conté un additiu polimèric o làtex per a millorar el seu comportament a la deformació. *Morter de resines de reacció (JR)*. Compost de resines sintètiques, un enduridor orgànic i de vegades una càrrega mineral. Abans d'omplir-les es podran omplir parcialment les juntes amb tires un material elàstic, (goma, plàstics cel·lulars, làmines de suro) abans d'omplir-les plenes.

*Material de reomplert de juntes de dilatació*. Podrà ser de silicones, etc...

Control i acceptació

Amb la finalitat de limitar el risc de **lliscament**, els paviments dels edificis o zones d'ús Sanitari, Docent, Comercial, Administratiu, Aparcament i Pública Concurrencia, excloses les zones d'ús restringit, tindran una classe adequada conforme al CTE DB SU 1. El valor de resistència al lliscament Rd es determina mitjançant l'assaig del pèndol descrit en l'Annex A de la norma UNE-ENV/12633:2003 emprant l'escala C en provetes sense desgast accelerat. La mostra seleccionada serà representativa de les condicions més desfavorables de lliscament. Aquesta classe es mantindrà durant la vida útil del paviment. Es realitzaran les comprovacions corresponents d'identificació i assaig en cada un dels següents capítols: Rajoles i Morters.

**Execució**

Condicions prèvies

La col·locació ha d'efectuar-se en unes condicions climàtiques normals (5 °C a 30 °C), procurant evitar l'assolellament directe i els corrents d'aire. S'evitarà el contacte del enrajolat amb altres elements com parets, pilars mitjançant la disposició de juntes perimetrals d'ample <5mm. S'han de barrejar les peces de caixes diferents per tal d'evitar possibles diferències de tonalitat.

Excepte en les zones classificades com a ús restringit pel CTE no s'admetran les discontinuïtats següents en el propi paviment ni en el encontres d'aquest amb altres elements: Imperfeccions o irregularitats que suposin una diferència de nivell de 6mm. Els desnivells que no superin els 50mm s'han de resoldre amb una pendent que no excedeixi del 25%. En les zones interiors de circulació de persones, no presentarà perforacions o forats pels que es pugui introduir una esfera de 15mm de diàmetre. Pendent transversal en pav. ext. ≤2%, ≤8%.

Fases d'execució

*Preparació i comprovació de la superfície d'assentament*. En el paviment no hi ha d'haver peces trencades, escantonades, amb taques ni amb d'altres defectes superficials. No hi ha d'haver ressalts entre les peces.

*Humectació de les peces*

*Col·locació de les peces a truc de maceta amb morter*. Les peces han d'estar ben adherides al suport i han de formar una superfície plana. Les rajoles s'han de col·locar deixant junts de 2 a 5 mm entre elles, i de 3 mm en el perímetre. S'han de col·locar a truc de maceta sobre una capa contínua de morter de ciment de 2,5 cm de gruix.

*Humectació de la superfície*.

*Reblert dels junts*. S'han de respectar els junts propis del suport. Els junts han de quedar reblerts amb beurada de ciment

*Neteja de paviment acabat*. La superfície acabada ha de tenir la textura i el color uniformes. El paviment no s'ha de trepitjar durant les 24 h següents a la seva col·locació

Control i acceptació

Una comprovació cada 200 m<sup>2</sup>. Interiors, una cada 4 habitatges. Es realitzaran les comprovacions corresponents d'identificació i assaig en cada un dels capítols següents: Rajoles, Adhèsius, Juntes i Morters.

**Amidament i abonament**

m<sup>2</sup> de superfície amidada segons les especificacions del D.T. de paviment de peces, inclòs o no el rejuntat amb beurada de morter, talls, eliminació de restes i neteja.

ml dels revestiments de graó i sòcol.

## 2 Fustes

Revestiment per a acabats de sòls, amb peces de fusta natural o artificial, col·locat al suport clavat sobre llatas o flotant.

*Clavat sobre llatas*. Paviment format per posts encadellats de fusta col·locats clavats sobre enllatat.

*Flotants*. Paviment de posts encadellats, de fusta massissa, o multicapes amb acabats de fusta o materials sintètics, col·locats sense adherir sobre una làmina separadora d'escuma de polietilè.

**Normes d'aplicació**

**Codi Tècnic de l'Edificació**. RD 314/2006. CTE-SU 1, Seguretat enfront al risc de caigudes; en relació a lliscament de terres i discontinuïtats en el paviment; CTE-HR, Protecció enfront del soroll.

**Codi d'Accessibilitat de Catalunya**. Llei 20/1991.

**Condicions acústiques**. NBE-CA-88. (BOE 8.10.1988)

**UNE**

UNE-EN ISO 140-4: Medición in situ del aislamiento acústico al ruido aéreo entre locales.



UNE-EN ISO 140-5: Medición in situ del aislamiento acústico al ruido aéreo de elementos de fachadas y de fachadas.

UNE-EN ISO 140-7: Medición del aislamiento acústico en los edificios y de los elementos de construcción. Parte 7: Medición in situ del aislamiento acústico de suelos al ruido de impactos

UNE-EN ISO 717: Evaluación del aislamiento acústico en los edificios y los elementos de construcción

UNE-EN ISO 717-1: Aislamiento a ruido aéreo. Para el cálculo del valor global de aislamiento y los términos de adaptación al espectro.

UNE-EN ISO 717-2: Aislamiento al ruido de impactos. Para el cálculo del valor global de aislamiento y los términos de adaptación al espectro.

UNE 56810:2002 Suelos de madera. Colocación. Especificaciones.

#### Components

*Clavat sobre llatas.* Llates, llistons i peces de parquet.

*Flotants.* Làmina separadora i encadellats de fusta massissa, multicapa o sintètica.

Control i acceptació

Es realitzaran les comprovacions corresponents d'identificació i assaig en cada un dels elements que componen el terra de fusta.

#### Execució.

Condicions prèvies

*Clavat sobre llatas.* Preparació i comprovació de la superfície d'assentament i col·locació de les peces de parquet i posterior reblert dels junts. La col·locació s'ha de realitzar a temperatura ambient, entre 15° C i 20° C. El paviment s'ha de col·locar quan el local estigui acabat i envidrat. Les condicions del local per a la col·locació del parquet han de ser: Humitat relativa de l'aire: Zones de litoral: < 70% Zones d'interior peninsular < 60%; Humitat de les llatas ≤ 18%; Humitat del morter de subjecció de les llatas ≤ 2,5%. El suport ha de ser net. Les llatas han de complir les condicions de planor i de nivell que s'exigeixen al paviment acabat. Les posts han d'estar recolzades com a mínim en dues llatas d'empostissar, han d'anar clavades sobre la llata amb puntes col·locades a 45° a la llengüeta de l'encadellat i han de penetrar dins de la llata un mínim de 20 mm. Un cop acabada la col·locació s'ha de polir i planejar el parquet per a aplicar després el tractament d'acabat superficial. Aquestes operacions no estan incloses en aquesta unitat d'obra.

*Flotants.* Preparació i comprovació de la superfície d'assentament; col·locació de la làmina d'escuma de polietilè; col·locació dels posts, encolats entre si o amb junt a pressió; col·locació dels junts d'expansió; neteja del paviment acabat i eliminació de les falques perimetrals.

La col·locació s'ha de realitzar a temperatura ambient, entre 10° C i 30° C. Les condicions del local per a la col·locació del parquet han de ser: Humitat relativa de l'aire: Zones de litoral < 70%, zones d'interior peninsular < 60%; humitat del suport ≤ 2,5%. El suport ha de ser net i ha de complir les condicions de planor i de nivell que s'exigeixen al paviment acabat. El paviment s'ha de col·locar quan el local estigui acabat i envidrat. La làmina separadora, s'ha de col·locar en sentit perpendicular a la direcció de les posts. Si els disseny de l'encaix encadellat del post no està garantit pel fabricant per a fer unions sense encolar, cal que aquestes unions s'encolin. La cola s'ha d'estendre únicament a una de les cares, sense omplir la ranura. Si s'han d'encolar els posts, s'ha de fer en tot el seu perímetre. L'adhesiu ha de ser de classe D2 segons UNE-EN 204.

Fases d'execució

*Clavat sobre llatas.* El paviment no ha de tenir junts escantonats, puntes vistes ni d'altres defectes superficials. No hi ha d'haver ressalts entre els llistons d'empostissar. Els llistons d'empostissar han d'estar clavats sòlidament a les llatas de suport i han de formar una superfície plana i llisa de textura uniforme. S'han de respectar els junts propis del suport. Les peces s'han de col·locar a tocar. Cada post ha d'estar recolzat en dos llatas com a mínim, excepte els remats perimetrals. L'espai entre el paviment i els paraments verticals ha d'estar buit i quedar cobert pel sòcol. Llargària dels posts: ≥ 40 cm Decalatge entre junts posts (col·locació junt irregular): ≥ 2 x ample post. Junt perimetral: 15% A (A= mida del parquet en sentit perpendicular als posts) Junts entre posts- Amplada mitja: ≤ 2% ample post- Amplada màxima: 3 mm. *Toleràncies d'execució.* Nivell (mesurat amb regla de 2 m): ± 5%. Planor local (mesurada amb regla de 20 cm): ± 1 mm distància entre el parquet i els paraments verticals: + 4 mm alineació entre peces: parquet de posts junt espiga: ≤ 2mm/2m. Parquet de posts junt regular: extrems de posts alternatius: 3 mm. Extrem post a centre post contigu: 3 mm

*Flotants.* El paviment acabat ha de formar una superfície plana, llisa, horitzontal, de textura uniforme. En el paviment no hi ha d'haver junts escantonats, taques d'adhesiu ni d'altres defectes superficials. No hi ha d'haver bosses ni ressalts entre les peces. S'han de respectar els junts propis del suport. Als recintes amb la mida perpendicular al llarg dels posts mes gran a 8 m, s'han de col·locar junts d'expansió. Els junts d'expansió han de ser paral·lels a la direcció dels posts. Han d'estar situats als canvis de dimensió del recinte, com als passos de porta, etc... Si el recinte té unes mides sense interrupcions mes grans a 12 m, s'han de fer junts d'expansió perpendiculars als posts o sobre dimensionar el junt perimetral. Els posts han d'estar col·locats a trencajunts, amb una separació mínima entre junts de 30 cm, o el doble del ample del post. Guix làmina escuma polietilè: ≥ 2 mm. Distància dels posts perimetrals als paraments: ≥ 12 mm, > 0,15%. Amplada del local. Llargària mínima dels



posts retallats en trams centrals:  $\geq 3$  x ample post Amplada junt expansió:  $\geq 10$  mm. *Toleràncies d'execució.* Nivell (mesurat amb regla de 2 m):  $\pm 5\%$ . Planor general (mesurada amb regla de 2 m):  $\pm 5$  mm. Planor local (mesurada amb regla de 20 cm):  $\pm 1$  mm. Distància entre el parquet i els paraments verticals: + 4 mm.

Control i acceptació

Amb la finalitat de limitar el risc de [lliscament](#), els paviments dels edificis o zones d'ús Sanitari, Docent, Comercial, Administratiu, Aparcament i Pública Concurrencia, excloses les zones d'ús restringit, tindran una classe adequada conforme al CTE DB SU 1. El valor de resistència al lliscament Rd es determina mitjançant l'assaig del pèndol descrit en l'Annex A de la norma UNE-ENV/12633:2003 emprant l'escala C en provetes sense desgast accelerat. La mostra seleccionada serà representativa de les condicions més desfavorables de lliscament. Aquesta classe es mantindrà durant la vida útil del paviment.

**Amidament i abonament**

*Clavat sobre llatas*

m<sup>2</sup> de superfície amidada segons les especificacions del projecte, amb deducció de la superfície corresponent a obertures, d'acord amb els criteris següents: Obertures d'1,00 m<sup>2</sup>, com a màxim, no es dedueixen; Obertures de més d'1,00 m<sup>2</sup>, es dedueix el 100%. Aquests criteris inclouen l'acabament específic dels acords amb les vores, sense que comporti l'ús de material diferents d'aquells que normalment conformen la unitat. No s'inclou dins d'aquets criteris l'enllatat sobre el que han d'anar clavats els llistons del parquet.

*Flotants*

m<sup>2</sup> de superfície amidada segons les especificacions del projecte, amb deducció de la superfície corresponent a obertures, d'acord amb els criteris següents: Obertures d'1,00 m<sup>2</sup>, com a màxim, no es dedueixen; Obertures de més d'1,00 m<sup>2</sup>, es dedueix el 100%. Aquests criteris inclouen l'acabament específic dels acords amb les vores, sense que comporti l'ús de material diferents d'aquells que normalment conformen la unitat.

### SUBSISTEMA CEL RAS

Parament horitzontal col·locat sota del forjat, subjecte mitjançant estructura vista o no, amb la finalitat de reduir l'alçada d'un local, i/o augmentar l'aïllament acústic i tèrmic, i ocultar possibles instal·lacions o parts de l'estructura. El cel ras pot estar format per: plaques d'escaiola, plaques de fibres minerals o vegetals, plaques de guix laminat, plaques metàl·liques o lamel·les de PVC o metàl·liques. Els tipus de cel ras poden ser: per a revestir amb sistema fix, de cara vista amb sistema fix, de cara vista amb sistema desmuntable amb entramat vist, de cara vista amb sistema desmuntable amb entramat ocult.

**Normes d'aplicació**

Requisits mínims d'habitabilitat en els edificis d'habitatges i de la cèdula d'habitabilitat. D 259/2003.

Codi Tècnic de l'Edificació. CTE-DB SI, Documents Bàsics Seguretat contra incendis. CTE-DB HR, Documents Bàsics Protecció enfront al soroll.

Yesos y escayolas para la construcción y Especificaciones técnicas de los prefabricados de yesos y escayolas. R.D 1312/1986.

Condicions acústiques. NBE-CA-88. (BOE 8.10.1988)

UNE

UNE-EN ISO 140-4: Medición in situ del aislamiento acústico al ruido aéreo entre locales.

UNE-EN ISO 140-5: Medición in situ del aislamiento acústico al ruido aéreo de elementos de fachadas y de fachadas.

UNE-EN ISO 140-7: Medición del aislamiento acústico en los edificios y de los elementos de construcción. Parte 7: Medición in situ del aislamiento acústico de suelos al ruido de impactos

UNE-EN ISO 717: Evaluación del aislamiento acústico en los edificios y los elementos de construcción

UNE-EN ISO 717-1: Aislamiento a ruido aéreo. Para el cálculo del valor global de aislamiento y los términos de adaptación al espectro.

UNE-EN ISO 717-2: Aislamiento al ruido de impactos. Para el cálculo del valor global de aislamiento y los términos de adaptación al espectro.

### Components

Plaques, estructura d'armat de plaques per cel ras continu, sistemes de fixació, material per a reomplir les juntes entre planxes per a cel ras continu, estructura oculta travada per a cel ras amb plaques i Elements decoratius com ara motllures.

*Característiques tècniques mínimes*

*Plaques. Panell d'escaiola*, acabat: amb: cara exterior llisa o en relleu, amb/sense fissurat i/o material acústic incorporat, etc... Les plaques d'escaiola no tindran una humitat superior al 10% en pes, en el moment de la seva col·locació. *Panells metàl·lics*. De xapa d'alumini, (gruix mínim de xapa 0,30 mm, gruix mínim de l'anoditzat, 15 micres), de xapa d'acer zincat, lacat, etc... amb acabat perforat, llis o en reixeta, amb o sense material absorbent acústic incorporat. *Placa rígida de conglomerat de llana mineral* o altre material absorbent acústic. *Plaques de cartró-guix* amb/sense cara vista revestida per làmina vinílica. *Placa de fibres vegetals* unides per un conglomerant, serà incombustible i estarà tractada contra la podridura i els insectes. *Panells de tauler contraxapat*. Lamel·les de fusta, alumini, etc...

*Estructura d'armat de plaques per a sostres continus*. Estructura de perfils d'acer galvanitzat o alumini amb acabat anoditzat (gruix mínim 10 micres), longitudinals i transversals.

*Sistema de fixació*. Element de suspensió, mitjançant vareta roscada d'acer galvanitzat amb ganxo tancat en ambdós extrems, perfils metàl·lics, galvanitzacions, tirants de reglatge ràpid, etc... en cas que l'element de suspensió siguin canyes, aquestes es fixaran mitjançant pasta d'escaiola i fibres vegetals o sintètiques. L'element de fixació al forjat, si és de formigó, podrà ser mitjançant clau d'acer galvanitzat fixat mitjançant tir de pistola i ganxo amb rosca, si són blocs d'entrebegat, podrà ser mitjançant tac de material sintètic i dolla roscada d'acer galvanitzat, si són biguetes, podrà ser mitjançant abraçadora de xapa galvanitzada.

*Element de fixació a placa*. Per a sostres continus podrà ser mitjançant filferro d'acer recuit i galvanització, paletada d'escaiola i fibres vegetals o sintètiques, perfils laminats ancorats al forjat, amb o sense perfil·leria secundària de suspensió, i caragolam per a la subjecció de les plaques, etc... Per a sostres registrables, podrà ser mitjançant perfil en T d'alumini o xapa d'acer galvanitzada, perfil en O amb pinça a pressió, etc..., podent quedar vist o ocult.

*Material de reomplert de juntes entre planxes per a sostres continus*. Podrà ser de pasta d'escaiola.



*Escaiola.* Complirà les especificacions recollides en el Plec general de condicions per a la recepció de guixos i escaiols RY-85 .  
*Aigua.* S'admetran totes les aigües potables i les tradicionalment emprades.

*Estructura oculta de travada de les plaques:* podrà ser mitjançant varetes roscades, perfils en T d'alumini o xapa d'acer galvanitzat amb creuetes de travada en les trobades, etc... La rematada perimetral, podrà ser mitjançant perfil angular d'alumini o xapa d'acer galvanitzada.

Control i acceptació

Es realitzaran les comprovacions corresponents d'identificació i assaig en cada un dels següents capítols: Plaques d'escaiola, Guixos, Escaiols i Perfils d'alumini anoditzat.

## Execució

Condicions prèvies

L'apilament dels materials haurà de fer-se a cobert, protegint-los de la intempèrie. Les plaques es traslladaran en vertical o de cantell, evitant-ne la manipulació horitzontal. Per a col·locar les plaques caldrà realitzar ajustaments previs a la seva col·locació, evitant forçar-les perquè encaixin en el seu lloc. S'hauran disposat, fixat i acabat totes les instal·lacions situades sota forjat; les instal·lacions que hagin de quedar ocultes haurien de sotmetre's prèviament a les proves necessàries per al seu correcte funcionament. Preferiblement s'hauran realitzat les particions, la fusteria de buits exteriors i caixes de persianes estaran col·locades i preferiblement envidriades, abans de començar la col·locació del cel ras. S'evitaran els contactes bimetàl·lics: Zinc amb acer, coure, plom o acer inoxidable; Alumini amb plom o coure; Acer dolç amb plom, coure o acer inoxidable; Plom amb coure o acer inoxidable; Coure amb acer inoxidable. S'hauran obtingut els nivells en tots els locals objecte d'actuació, marcant-se de forma indeleble tots els paraments i elements singulars i/o sobresortints dels mateixos, tals com pilars, marcs, etc... D'aquesta manera s'haurà triat l'altura del cel ras tenint en compte que, com a mínim, aquesta serà de 10 cm.

Fases d'execució

*Replanteig del nivell del cel ras.*

*Fixació dels tirants de filferro al sostre.*

*Col·locació de les plaques.*

*Segellat dels junts.*

*Sistema fix i entramat de perfils.* Replanteig dels eixos de la trama de perfils. Col·locació i suspensió dels perfils de la trama. Col·locació de les plaques.

*Sistema desmuntable i suspensió amb barra roscada.* Replanteig dels eixos de la trama de perfils. Col·locació dels perfils perimetrals, entrega als paraments i suspensió de la resta de perfils de la trama. Col·locació de les plaques.

*Sostres continus.* Es disposaran un mínim de 3 elements de suspensió, no alineats i uniformement repartits per metre quadrat. La col·locació de les planxes es realitzarà disposant-les sobre llistons de pam que permetin la seva anivellació, col·locant les unions de les planxes longitudinalment en el sentit de la llum rasant, i les unions transversals alternades, quan es tracti de plaques d'escaiola. En cas de fixacions metàl·liques i varetes suspensores, aquestes es disposaran verticals i el lligat es realitzarà amb doble filferro de diàmetre mínim 0,70 mm. Quan es tracti d'un sistema industrialitzat, es disposarà l'estructura subjectant ancorada al forjat i cargolada a la perfil·laria secundària (si n'hi ha), així com la perimetral. Les plaques es cargolaran perpendicularment a la perfil·laria i alternades. En cas de fixació amb canyes, aquestes es rebran amb pasta d'escaiola de 80l d'aigua per 100kg d'escaiola i fibres vegetals o sintètiques. Aquestes fixacions podran disposar-se en qualsevol adreça. Les planxes perimetrals estaran separades 5 mm dels paraments verticals. Les juntes de dilatació es disposaran cada 10 m i es formaran amb un tros de planxa rebuda amb pasta d'escaiola a un dels costats i lliure en l'altre.

*Sostres registrables.* Les varetes roscades que s'usin com a element de suspensió, s'uniran per l'extrem superior a la fixació i per l'extrem inferior al perfil de l'entramat, mitjançant maniguet o rosca. Les varetes roscades que s'usin com a elements de travada, es col·locaran entre dos perfils de l'entramat, mitjançant maniguet. La distància entre varetes roscades, no serà superior a 120 cm. Els perfils que formen l'entramat i els perfils de rematada es situaran convenientment anivellats, a les distàncies que determinin les dimensions de les plaques i a l'altura prevista en tot el perímetre. La subjecció dels perfils de rematada es realitzarà mitjançant tacs i cargols de cap pla, distanciat un màxim de 50 cm entre si. La col·locació de les plaques s'iniciarà pel perímetre, donant a l'angle de xapa i sobre els perfils de l'entramat. La col·locació de les plaques acústiques metàl·liques, s'iniciarà pel perímetre transversalment al perfil o, donant suport per un extrem a l'element de rematada i fixada al perfil o mitjançant pinces, la suspensió es reforçarà amb un cargol de cap pla del mateix material que les plaques.

Control i acceptació

El reomplert d'unions entre planxes, s'efectuarà amb fibres vegetals o sintètiques i pasta d'escaiola, en la proporció de 80l d'aigua per cada 100kg d'escaiola, i s'acabaran interiorment amb pasta d'escaiola en una proporció de 100l d'aigua per cada 100kg d'escaiola. El fals sostre quedarà net, amb la seva superfície plana i al nivell previst. El conjunt quedarà estable i indeformable. Abans de realitzar qualsevol tipus de treballs en el fals sostre, s'esperarà almenys 24 hores. Per a la col·locació de lluminàries, o qualsevol altre element, es respectarà la modulació de les plaques, suspensions i travada. El fals sostre quedarà net, amb la seva superfície plana i al nivell previst. El conjunt quedarà estable i indeformable.

## Amidament i abonament

m<sup>2</sup> de superfície amidada segons les especificacions de la D.T. Amb deducció de la superfície corresponent a obertures, obertures ≤ 1 m<sup>2</sup>, no es dedueixen; obertures > 1 m<sup>2</sup>; es dedueix el 100%. Aquests criteris inclouen l'acabament específic dels acords a les vores, sense que comporti l'ús de materials diferents d'aquells que normalment conformen la unitat.

## SUBSISTEMA REVESTIMENTS

### 1 ALICATATS

Revestiment per a acabats de paraments interiors amb rajoles ceràmiques esmaltades, o vidriades, peces complementàries i especials, entregats al suport amb material d'unió, amb o sense acabat rejuntat. Les rajoles poden ser: de ceràmica natural, refractària, de valència, de ceràmica esmaltada brillant o mate, de ceràmica vidriada, de gres extruït sense esmaltar o de gres extruït premsat esmaltat, de gres porcel·l·ànic o de gres premsat esmaltat.

## Normes d'aplicació



UNE. UNE-EN 13888 Materiales de rejuntado para baldosas cerámicas; UNE-EN 12004 Codificación de los adhesivos.

### Components

Rajoles, material d'unió, material de rejuntat i material de reomplert de juntes de dilatació.

Característiques tècniques mínimes

**Rajoles.** De diferents tipus com: *Gres esmaltat*, absorció d'aigua baixa o mitjana, premsades en sec, esmaltades. *Gres porcelànic*, molt baixa absorció d'aigua, premsades en sec o extruïdes, generalment no esmaltades. *Rajola catalana*, absorció d'aigua des de mitjana/alta a alta o fins i tot molt alta, extruïdes, generalment no esmaltades. *Gres rústic*, absorció d'aigua baixa o mitjana/baixa, extruïdes, generalment no esmaltades. *Fang cuit*, d'aparença rústica i alta absorció d'aigua. *Rajola de València*, absorció d'aigua alta, premsades en sec, esmaltades.

**Peces complementàries i especials.** De molt diverses mesures i formes: tires, motlures, sanefes, etc... En qualsevol cas, les peces no estaran trencades, ni tacades i tindran un color i textura uniforme en tota la seva superfície. La grandària de les peces no serà superior a 30 cm, en cas contrari es necessitarien subjeccions addicionals. El dors de les peces tindrà rugositat suficient d'una profunditat superior a 2 mm. Les peces tindran un coeficient de dilatació potencial a la humitat  $\leq 0,60$  mm/m.

Quan es tracti de revestiment exterior haurà de tenir una resistència a la filtració segons l'establert al CTE DB HS1 punt 2.3.2.

**Material d'unió.** Sistema de col·locació en capa gruixuda, directament sobre el suport amb morter tradicional (MC). Sistema de col·locació en capa fina, sobre una capa prèvia de regularització: *amb adhesius de ciment o hidràulics (morters-cola)* constituïts per un conglomerant hidràulic, generalment ciment Portland, sorra de granulometria compensada i additius polimèrics i orgànics. El morter/cola podrà ser convencional (A1), especial guix (A2), d'altres prestacions (C1) i de conglomerant mixts (C2); *amb adhesius de dispersió (pastes adhesives) (D)*, constituïts per un conglomerant format per una dispersió polimèrica aquosa, sorra de granulometria compensada i additius orgànics; *amb adhesius de resines de reacció*, constituïts per una resina de reacció, un enduridor i càrregues minerals (sorra sílice).

**Material de rejuntat.** Beurada de ciment Portland (JC). Morter de juntes (J1), amb aigua, ciment, sorra de granulometria controlada, resines sintètiques, additius específics i pigments. Morter de juntes amb additiu polimèric o làtex (J2). Morter de resines de reacció (JR), compost de resines sintètiques, un enduridor orgànic i de vegades una càrrega mineral. Es podran omplir parcialment les juntes amb tires de material compressible, (goma, plàstics cel·lulars, làmines de suro o fibres) abans de fer la junta plena.

**Material de replè de juntes de dilatació.** S'utilitzarà silicona.

Control i acceptació

Es realitzaran les comprovacions corresponents d'identificació i assaig en cada un dels següents capítols: Rajoles, Morters, Ciment, Aigua i Àrids.

### Execució

Condicions prèvies

Es netejarà i humitejarà el parament si s'utilitza morter com a material d'unió. Si s'utilitza pasta adhesiva es mantindrà sec el suport. En qualsevol cas s'aconseguirà una superfície rugosa. Es mullaran les rajoles per immersió, perquè no absorbeixin l'aigua del morter. Es col·locarà un regle horitzontal a l'inici de l'enrajolat i es replantejaran les rajoles en el parament. S'enrajolarà abans de pavimentar i a partir del nivell d'aquest. La col·locació ha d'efectuar-se en unes condicions climàtiques normals, 5 °C a 30 °C, procurant evitar l'assolellament directe i els corrents d'aire.

Fases d'execució

La posada en obra dels revestiments ceràmics haurà de portar-se amb la supervisió de la D.F. La separació mínima entre rajoles serà de 1,50 mm. Es respectaran les juntes estructurals i es preveuran juntes de dilatació que se segellaran amb silicona, la seva amplària serà entre 1,50 i 3 mm. La distància entre les juntes de dilatació no superarà els 8 m i la seva amplària. No es realitzarà l'enrajolat fins que no s'hagi produït la retracció més important del mur, és a dir entre 45 i 60 dies. Es deixaran juntes de retracció segellades per panys de 20-250 m<sup>2</sup>. Neteja final, mai ha d'efectuar-se la neteja àcida sobre revestiments recent col·locats.

**Rajoles rebudes amb morter amb adhesiu.** Si s'utilitzés adhesiu de resines sintètiques, l'enrajolat podrà fixar-se directament als paraments de morter, sense picar la superfície però netejant prèviament el parament. Per a altres tipus d'adhesiu s'aplicarà segons les instruccions del fabricant. S'aplicarà en superfícies inferiors a 2 m<sup>2</sup>. La capa de pasta adhesiva podrà tenir un gruix entre 2 i 3 mm, i s'estendrà sobre el parament amb llana dentada.

**Rajoles rebudes amb morter de ciment.** Es col·locaran les rajoles esteses sobre el morter de ciment prèviament aplicat sobre el suport, picant-los amb la paleta i col·locant petits tascons de fusta en les juntes. La capa de morter podrà tenir un gruix de 1 a 1,50 cm.

**Acabats.** Una vegada fraguat el morter o pasta es retiraran els tascons i es netejaran les juntes, rejuntant-se posteriorment amb beurada de ciment blanc o gris (o acolorida), no acceptant-se el rejuntat amb pols de ciment. Es netejarà la superfície amb raspalls de fibra dura, aigua i sabó, eliminant tots les restes de morter amb espàtules de fusta. Se segellaran les trobades amb fusteries i bimbells.

Toleràncies d'execució. Rectitud dels costats :  $L \leq 100$  mm  $\pm 0,4$ mm,  $L > 100$  mm  $\pm 0,3\%$  i 1,5mm; Ortogonalitat :  $L \leq 100$  mm  $\pm 0,6$ mm,  $L > 100$  mm  $\pm 0,5\%$  i 2,0mm; Planor de superfície:  $L \leq 100$  mm  $\pm 0,6$ mm,  $L > 100$  mm  $\pm 0,5\%$  i entre 2,0 i 1,0mm.

Control i acceptació

**De la preparació.** Morter de ciment: dosificació, consistència i planor final. En cas de capa fina: desviació màxima mesura amb regla de 2 m: 3 mm. En cas d'aplicar emprimació: idoneïtat de la emprimació i manera d'aplicació.

**Materials i col·locació de l'enrajolat.** Aixecant a l'atzar una rajola, l'inrevés no presenta buits.

**Juntes de moviment.** Estructurals: no es cobreixen i s'utilitza un sellador adequat. Perimetrals i de partició: disposició, no es cobreixen d'adhesiu i s'utilitza un material adequat per al seu reomplert (ample  $\leq 5$  mm).

**Juntes de col·locació.** S'empenaran a les 24 hores de l'enrajolat. Eliminació i neteja del material sobrant.

### Amidament i abonament



m<sup>2</sup> de superfície amidada segons les especificacions de la D. T. Amb deducció de la superfície corresponent a: obertures ≤1,00 m<sup>2</sup>, no es dedueixen; obertures >1,00 m<sup>2</sup> i ≤2,00 m<sup>2</sup>, deduïbles el 50%; obertures > 2,00 m<sup>2</sup>, deduïbles el 100%. Als forats que no es dedueixen, o que es dedueixin parcialment, l'amidament inclou la feina de fer els retorns, com brancals, llindes, etc... En cas de deduir-se el 100% del forat cal amidar també aquests paraments.

## 2 ARREBOSSATS

Revestiment continu per a acabats de paraments interiors o exteriors amb morters de ciment, de calç, millorats amb resines sintètiques, fum de sílice, etc..., fets en obra o no. De gruix variable, duna o varies capes i amb diferents tipus d'acabat. S'han considerat els tipus següents: arrebossat esquerdejat, aplicat directament sobre les superfícies, pot servir de base per un posterior arrebossat o altre tipus d'acabat; arrebossat a bona vista, aplicat sobre esquerdejats o paraments sense revestir; arrebossat reglejat, aplicat sobre esquerdejats o paraments sense revestir, executat amb mestres.

### Normes d'aplicació

Instrucció para la recepció de cementos, RC-03. BOE. 16/01/03.

### Components

Morters fets a obra, morters preparats, juntes i materials de reforç de l'arrebossat.

#### Característiques tècniques mínimes

Morter fet en obra. Material aglomerant: *Ciment Portland blanc*, complirà les condicions fixades en la Instrucció per a la Recepció de ciments RC-03 quant a composició, prescripcions mecàniques, físiques, i químiques; *Calç*: aèria, apagada, s'ajustarà al definit en la Instrucció per a la Recepció de Calç RCA-92; *Arena*: procedent de trituracions de roques i vidres, amb gra angulós i superfície rugosa. També podran emprar-se sorres de riu o mina bé rentades. El contingut total de matèries perjudicials no serà superior al 2%. El contingut d'argila no serà superior a un 5%, i si es presenta en forma de grumolls, fins a un 1%. La matèria orgànica s'admetrà fins al 3%; *Aigua*: s'admetran totes les aigües potables i les tradicionalment emprades.

Morters preparats. La dosificació es realitzarà en fàbrica, en obra es barrejarà amb la quantitat d'aigua adequada a la consistència precisa. Estarà compost de conglomerants hidràulics, àrids o càrregues minerals silícis i calices de granulometria especialment compensada i additius. També podrà ser de aglomerant de resines sintètiques i sorra.

*Juntes*: Les juntes de treball o per a especejaments decoratius es realitzaran mitjançant bordons de fusta, plàstic o alumini lacat o anoditzat.

*Material de reforç de l'arrebossat*. Malla de tela metàl·lica de fibra de vidre, de polièster o metàl·lica, etc...

#### Control i acceptació

Es realitzaran les comprovacions corresponents d'identificació i assaig en cada cas dels següents capítols: Mortes, Ciment, Aigua, Calç i Àrids.

Els materials i equips d'origen industrial, haurien de complir les condicions funcionals i de qualitat que es fixen en les corresponents normes i disposicions vigents relatives a fabricació i control industrial. Quan el material o equip arribi a obra amb certificat d'origen industrial que acrediti el compliment d'aquestes condicions, normes o disposicions, la seva recepció es realitzarà comprovant, únicament, les seves característiques aparents.

### Execució

#### Condicions prèvies

Se suspèn timerà l'execució quan la temperatura ambient sigui inferior a 0 °C o superior a 30 °C a l'ombra, o en temps plujós quan el parament no estigui protegit. S'evitaran cops o vibracions que puguin afectar al morter durant l'enduriment. Per a iniciar-ne l'execució en els paraments interiors cal que la coberta s'hagi acabat, per als paraments situats a l'exterior cal, a més, que funcioni l'evacuació d'aigües. S'hauran col·locat els bastiments de portes i finestres, baixants, canalitzacions i altres elements fixats als paraments.

En cap cas es permetran els assecats artificials. Es respectarà la dosificació i els temps d'enduriment de la capa base per a evitar eflorescències.

#### Fases d'execució

*Arrebossat esquerdejat*: Neteja i preparació de la superfície de suport. Aplicació del revestiment, s'ha d'aplicar llançant amb força el morter contra els paraments. Gruix de la capa: ≤ 1,8 cm. Cura del morter i repassos i neteja final.

*Arrebossat a bona vista o arrebossat reglejat*. Neteja i preparació de la superfície de suport. Execució de les mestres amb el mateix morter a les cantonades i als racons per l'arrebossat a bona vista, i mestres també amb el mateix morter als paraments, voltants obertures i arestes per l'arrebossat reglejat (Mestres ben aplomades, distància ≤ 150 cm). Aplicació del revestiment. Gruix de la capa ≤ 1,1 cm. Després de prendre's el morter, repàs i neteja final.

En funció dels components dels morters utilitzats i les capes executades, es tindran en compte les següents especificacions:

*Arrebossat a l'estesa amb morter de ciment*. El gruix total del arrebossat no serà inferior a 8 mm. Dosificació (Ciment - sorra): 1:1.

*Arrebossats amb morter de ciment*: Dosificació (Ciment - sorra): 1:1 en cas de morter estès o 1:2 en cas de morter projectat. Es podrà afegir un 10% de calç. La preparació del morter podrà realitzar-se a mà o mecànicament.

*Arrebossat projectat amb morter de ciment*. Una vegada aplicada una primera capa de morter amb el remolinador de gruix no inferior a 3 mm, es projectaran manualment amb escombreta o mecànicament dues capes més fins a aconseguir un gruix total no inferior a 7 mm, continuant amb successives capes fins a aconseguir la rugositat desitjada. Dosificació (Ciment - sorra): 1:2.

*Arrebossat lliscat amb morter de calç o estuc*. S'aplicarà amb remolinador una primera capa de morter de calç de dosificació 1:4 amb gra gruixut, havent-se de començar per la part superior del parament. Una vegada endurida, s'aplicarà amb el remolinador altra capa de morter de calç de dosificació 1:4 amb el tipus de gra especificat. El gruix total del arrebossat no serà inferior a 10 mm.

*Arrebossat lliscat amb morter preparat de resines sintètiques*. S'iniciarà l'estesa per la part superior del parament. El morter s'aplicarà amb plana i la superfície a revestir es dividirà en draps no superiors a 10 m<sup>2</sup>. El gruix del arrebossat no serà inferior a 1 mm. *Arrebossat projectat amb morter preparat de resines sintètiques*. S'aplicarà el morter manual o mecànicament en successives capes evitant les acumulacions. La superfície a revestir es dividirà en panys no superiors a 10 m<sup>2</sup>. El gruix total del arrebossat no serà inferior a 3 mm. Admet els acabats petri, raspat o picat amb corró d'esponja.

*Arrebossat amb morter preparat monocapa*. Els morters monocapes són productes industrials dosificats a fàbrica, que s'utilitzen per a revestir paraments. Es comercialitzen en sacs, als quals només cal afegir aigua, quantitats segons fabricant. Es poden



classificar segons el nombre de capes del revestiment. En teoria aquests morters s'apliquen en una sola capa, com el seu nom ens indica, però en la pràctica, per aconseguir un acabat correcte, és necessari executar una primera capa de preparació. Els morters monocapes estan formats per un conglomerant hidràulic(26%), calç o ciment; àrids o càrregues minerals silícis i calisses (70%) i additius (4%). Cal seguir les especificacions tècniques del fabricant. La D.F., aprovarà, prèvia presentació de mostres, la textura, color i acabat, del monocapa a executar. Les característiques i condicions de posada a l'obra són les esmentades pels arrebossats. Quan s'hagi aplicat una capa regularitzadora per a millorar la planor del suport, s'haurà d'esperar almenys 7 dies per al seu enduriment; aquesta capa es realitzarà com a mínim amb un morter M-80 . En cas de col·locar reforços de malla de fibra de vidre, de polièster o metàl·lica, aquesta haurà de situar-se en el centre de el gruix del arrebossat d'uns 10 a 15 mm; si el gruix és major de 15 mm s'aplicarà el producte en dues capes, deixant la primera amb acabat rugós. La totalitat del material s'aplicarà en les mateixes condicions climàtiques. En superfícies horitzontals de cornises i rematades no s'ha d'aplicar directament el arrebossat sobre la làmina impermeabilitzant sense una malla metàl·lica o ancoratge al forjat que eviti desprendiments. Admet acabat tipus buixardat mitjançant raspall amb plana dentada.

*Toleràncies d'execució.* Planor: Acabat esquerdejat:  $\pm 10$  mm, Acabat a bona vista:  $\pm 5$  mm, Acabat reglejat:  $\pm 3$  mm; Aplomat (parament vertical): Acabat a bona vista:  $\pm 10$  mm/planta, Acabat reglejat:  $\pm 5$  mm/planta; Nivell (parament horitzontal): Acabat a bona vista:  $\pm 10$  mm/planta, Acabat reglejat:  $\pm 5$  mm/planta

*Control i acceptació*

Comprovació exterior, una cada 300 m<sup>2</sup>. Comprovació interior, una cada 4 habitages o equivalent. Dosificació del morter.

Quan l'acabat és deixat de regle, esquitxat o remolinat sense lliscar, a l'arrebossat acabat no hi ha d'haver esquerdes i ha de tenir una textura uniforme. Quan l'acabat és remolinat i lliscat, a l'arrebossat acabat no hi ha d'haver pols, ni fissures, forats o d'altres defectes.

**Amidament i abonament**

m<sup>2</sup> d'arrebossat, amb morter, amb deducció de la superfície corresponent a obertures: Obertures en paraments verticals:  $\leq 2,00$ , no es dedueixen; Entre  $> 2,00$  m<sup>2</sup> i  $\leq 4,00$  m<sup>2</sup>, es dedueix el 50%;  $> 4,00$  m<sup>2</sup>, es dedueix el 100%. Obertures en paraments horitzontals:  $\leq 1,00$  m<sup>2</sup>, no es dedueixen; Obertures  $> 1,00$  m<sup>2</sup>, es dedueix el 100%. Als forats que no es dedueixen, o que es dedueixen parcialment, l'amidament inclou la feina de fer els retorns, com ara brancals, llindes, etc... En cas de deduir-se el 100% del forat cal amidar també aquests paraments.

### 3 ENGUIXATS

Revestiment continu de paraments interiors; amb un enguixat de 1 a 2 cm de gruix realitzat amb pasta de guix gruixut (YG), damunt del qual es pot fer una capa d'acabat de 2 a 3 mm de gruix realitzat amb guix fi (YF). S'han considerat els tipus següents: enguixat a bona vista, acabat lliscat o no; enguixat reglejat, acabat lliscat o no.

**Normes d'aplicació**

**Pliego General de condiciones para la recepción de yesos y escayolas en las obras de construcción, RY-85. BOE. 10/06/1985.**

**Components**

Guix gruixut, guix fi, additius, aigua i cantoneres.

*Característiques tècniques mínimes*

*Guix gruixut (YG).* S'ajustarà a les especificacions relatives a la seva composició química, finor de mòlt, resistència mecànica a flexotracció i treballabilitat.

*Guix fi (Yf).* S'ajustarà a les especificacions relatives a la seva composició química, finor de mòlt, resistència mecànica a flexotracció i treballabilitat

*Additius.* Plastificants, retardadors de l'enduriment, etc...

*Aigua.*

*Cantoneres.* Podran ser de xapa d'acer galvanitzada, etc...

*Control i acceptació*

Es realitzaran les comprovacions corresponents d'identificació i assaig en cada un dels següents capítols: Guix i Aigua.

Els materials i equips d'origen industrial, haurien de complir les condicions funcionals i de qualitat que es fixen en les corresponents normes i disposicions vigents relatives a fabricació i control industrial. Quan el material o equip arribi a obra amb certificat d'origen industrial que acrediti el compliment d'aquestes condicions, normes o disposicions, la seva recepció es realitzarà comprovant, únicament, les seves característiques aparents.

**Execució**

*Condicions prèvies*

En les arestes es col·locaran cantoneres, aplomant-les amb pasta de guix. Una vegada col·locades es realitzarà una mestra a cadascun dels seus costats. En l'enguixat reglejat, s'executaran mestres de guix en bandes d'almenys 12 mm de gruix, en racons, cantoneres i enguixats de buits de parets, en tot el perímetre del sostre i en un mateix pany cada 3m mínim. Prèviament, s'hauran col·locat els marcs de portes i finestres i repassat les parets. Els murs exteriors hauran d'estar acabats, així com la coberta de l'edifici o tenir almenys tres forjats sobre la planta a enguixar. Abans d'iniciar els treballs es netejarà i humitejarà la superfície. S'hauran d'aturar els treballs quan la temperatura sobrepassi els límits de 5°C i 35°C.

*Fases d'execució*

La pasta de guix s'utilitzarà immediatament després del seu pastat, sense addició posterior d'aigua. S'aplicarà la pasta entre mestres, estrenyent-la contra la superfície, fins a enrasar amb elles. El gruix de l'enguixat serà de 12 mm mínim i es faran talls a les juntes estructurals de l'edifici. S'evitaran els cops i vibracions que puguin afectar a la pasta durant el seu enduriment.

*Acabats lliscats.* En l'enguixat a bona vista, a la formació d'aresta o de racó, la pasta de guix s'ha d'aplicar en dues operacions: una d'estesa i la segona de lliscat. En l'enguixat reglejat o en la formació de reglada de sòcol, la pasta de guix s'ha d'aplicar en dues operacions: una d'estesa entre les mestres, passant el regle i la segona de lliscat. El lliscat s'ha de fer amb guixos fins de primera qualitat, després de la capa d'estesa amb guix gruixut, i aplicat amb llana.

*Control i acceptació*



Comprovació exterior, dues cada 200 m<sup>2</sup>. Comprovació interior, dues cada 4 habitatges o equivalent. Es comprovarà que el suport estigui llis (rugós, ratllat, picat, esquitxat de morter), que no hagi elements metàl·lics en contacte i que estigui humit en cas d'enguixar. Es comprovarà que no s'afegeixi aigua després del pastat. Es verificarà gruix segons projecte. Comprovar planor amb regla de 1m. Assaig de duresa superficial de l'enguixat de guix segons les normes UNE 7064 i UNE 7065; el valor mig resultant haurà de ser major que 45 i els valors locals majors que 40.

#### Amidament i abonament

m<sup>2</sup> d'enguixat, realitzat amb pasta de guix, sobre paraments verticals o horitzontals, acabat manuals amb llana, fins i tot neteja i humitejat del suport, deduint els buits i desenvolupant els matxonets. Amb deducció de la superfície corresponent a obertures: Obertures ≤ 4,00 m<sup>2</sup>, no es dedueixen; > 4,00 m<sup>2</sup>, es dedueix el 100%. Aquests criteris inclouen la superfície dels paraments laterals de l'obertura en una fondària de 30 cm, com a màxim, excepte en el cas d'obertures de més de 4,00 m<sup>2</sup> en que aquesta superfície s'ha d'amidar expressament.

#### 4 APLACATS

Revestiment per a acabats de paraments verticals exteriors o interiors, amb plaques de pedra natural o artificial rebudes al suport mitjançant ancoratges vists o ocults, o bé fixades a un sistema de perfils ancorats al seu torn al suport, amb extradós replè amb morter o no.

#### Components

Plaques de pedra natural o artificial, sistema de fixació, separador de plaques i material de segellat de juntes.

##### Característiques tècniques mínimes

**Plaques de pedra natural o artificial.** Podran tenir un gruix mínim de 30 mm en cas de pissarres, granits, calcàries i marbres, o de 40 mm en cas de pedres de marès, duent els trepants necessaris per a l'allotjament dels ancoratges. El granit no estarà meteoritzat, ni presentarà fissures. La pedra calcària serà compacta i homogènia de fractura. El marbre serà homogeni i no presentarà masses terrosas.

**Sistema de fixació.** Sistema de subjecció de l'ancoratge al suport, amb trauejats al suport ataconats amb morter, cartutxos de resina epoxi, fixació mecànica (tacs d'expansió), fixació a un sistema de perfils subjectes mecànicament al suport regulables en tres dimensions, etc... En qualsevol cas no seran acceptables ancoratges d'altres materials amb menor resistència i comportament a l'agressivitat ambiental que els d'acer inoxidable.

**Sistema de fixació de l'aplatat als ancoratges.** Vists, podran ser perfils longitudinals i continus en forma de T, abraçant el cantell de les peces preferentment en horitzontal, d'acer inoxidable o d'alumini lacat o anoditzat. **Ocults**, subjectaran la peça pel cantell, mitjançant un pivot o platina, pivots de diàmetre mínim de 5 mm i una longitud de 30 mm, i platines de gruix mínim de 3 mm, ample de 30 mm i profunditat de 25 mm. Passadors d'ancoratge fixats mecànicament al suport amb perforació de la placa.

**Plaques rebudes amb morter.** Aquest sistema no serà recomanable en exteriors.

**Separador de plaques.** Podrà ser de clorur de polivinil de gruix mínim 1,50 mm.

**Material de segellat de juntes.** Podrà ser beurada de ciment, etc...

##### Control i acceptació

Es realitzaran les comprovacions corresponents d'identificació i assaig en cada un dels següents capítols: Plaques de pedra, Pel·lícula anòdica sobre alumini destinat a l'arquitectura, Acer i Morters.

Els materials i equips d'origen industrial, haurien de complir les condicions funcionals i de qualitat que es fixen en les corresponents normes i disposicions vigents relatives a fabricació i control industrial. Quan el material o equip arribi a obra amb certificat d'origen industrial que acrediti el compliment d'aquestes condicions, normes o disposicions, la seva recepció es realitzarà comprovant, únicament, les seves característiques aparents.

#### Execució

##### Condicions prèvies

Es verificarà abans de l'execució que el suport està llis. Replanteig dels paraments segons D.T. A cada placa se li hauran practicat les ranures i orificis necessaris per al seu ancoratge al parament de suport. Es realitzarà la subjecció prèvia dels ancoratges al suport per a assegurar la seva resistència. Aquesta subjecció pot ser: amb morter hidràulic (sistema tradicional), cal esperar que el morter prengui i s'endureixi suficientment. No s'usarà escaiola ni guix en cap cas. Es poden emprar acceleradors d'enduriment, amb resines d'ús ràpid. Amb tac d'expansió d'ús immediat.

##### Fases d'execució

Les plaques es col·locaran sustentant-les exclusivament dels ganxos o dispositius preparats per a la seva elevació. La subjecció es confiarà exclusivament als dispositius d'ancoratge previstos i provats abans del subministrament de les plaques. Si es reben els ancoratges amb trauejats de morter, es farà humitejant prèviament la superfície del forat. Els ancoratges es rebran en els orificis practicats en els cantells de les plaques, i en els trauejats oberts en el parament base. En cas de façanes ventilades, els orificis que han de practicar-se en l'aïllament per al muntatge dels ancoratges puntuals s'empenaran posteriorment amb projectors portàtils del mateix aïllament o retallades del mateix adherits amb coles compatibles. En cas de risc elevat d'incendi de l'aïllament de la cambra per l'acció d'espurnes bufadors de soldadura, etc., es construiran tallafocs en la cambra amb xapes metàl·liques. Les fusteries, baranes i tot element de subjecció aniran fixats sobre la fàbrica, i mai sobre l'aplatat. Les juntes de dilatació de l'edifici es mantindran a l'aplatat. Es realitzarà un extradossat amb morter de ciment en els sòcols i en les peces de major secció.

**Acabats.** En cas d'aplatats ventilats, es realitzarà un rejuntat amb beurada de ciment. En aplacats amb extradossats de morter no es disposaran les juntes plenes, aquestes es segellaran amb morter plàstic i elàstic de gruix mínim 6 mm.

##### Control i acceptació

Comprovació exterior, dues cada 200 m<sup>2</sup>. Comprovació interior, 2 cada 4 habitatges o equivalent. Es comprovarà que el suport estigui llis. Es comprovaran les característiques dels ancoratges (d'acer galvanitzat o inoxidable), el gruix i la distància entre els mateixos. Comprovació de l'aplomat amb regla de 2m i rejuntat, si s'escau.

#### Amidament i abonament



m<sup>2</sup> de superfície amidada segons les especificacions de la DT. Amb deducció de la superfície corresponent a obertures: Obertures ≤ 1,00 m<sup>2</sup>, no es dedueixen; Obertures > 1,00 m<sup>2</sup> i ≤ 2,00 m<sup>2</sup>, deducció del 50%; Obertures > 2,00 m<sup>2</sup>, deducció 100%. Als forats que no es dedueixin, o que es dedueixin parcialment, l'amidament inclou la feina de fer els retorns, com brancals, llindes, etc... En cas de deduir-se el 100% del forat cal amidar també aquests paraments.

## 5 PINTATS

Revestiment continu amb pintures i vernissos de paraments i elements d'estructura, fusteria, serralleria i instal·lacions, amb preparació prèvia de la superfície, situats tant a l'interior com a l'exterior, que serveixen com element decoratiu o protector.

### Normes d'aplicació

**Codi Tècnic de l'Edificació.** CTE-DB SE-A, Documents Bàsics Seguretat Estructural, Acer, Pintat estructures d'acer.

### Components

Emprimació, pintures, vernissos i additius en obra.

Característiques tècniques mínimes

**Emprimació.** Preparació de la superfície a pintar, podrà ser: emprimació anticorrosiva, emprimació per a galvanitzacions i metalls no ferris, emprimació per a fusta o tapaporus, emprimació segelladora per a guix i ciment, etc...

**Pintures i vernissos.** Constituiran mà de fons o d'acabat de la superfície a revestir. Mitjà de dissolució, aigua (és el cas de la pintura al tremp, pintura a la calç, pintura al silicat, pintura al ciment, pintura plàstica, etc...); mitjà de dissolució, dissolvent orgànic (és el cas de la pintura a l'oli, pintura a l'esmalt, pintura martelè, laca nitrocel·lulòsica, pintura de vernís per a interiors, pintura de resina vinílica, vernissos, pintures bituminoses, intumescents i ignífugues, etc...). Aglutinants com cues cel·lulòsiques, calç apagada, silicat de sosa, ciment blanc, resines sintètiques, etc...).

**Additius:** Acceleradors d'assecat, matissadors de lluentor, dissolvents, colorants, tints, pigments, etc...

Control i acceptació

Es realitzaran les comprovacions corresponents d'identificació i assaig del següent capítol: Pintura.

Els materials i equips d'origen industrial, hauran de complir les condicions funcionals i de qualitat que es fixen en les corresponents normes i disposicions vigents relatives a fabricació i control industrial. Quan el material o equip arribi a obra amb certificat d'origen industrial que acrediti el compliment d'aquestes condicions, normes o disposicions, la seva recepció es realitzarà comprovant, únicament, les seves característiques aparents.

### Execució

Condicions prèvies

L'aplicació es realitzarà segons les indicacions del fabricant i l'acabat requerit. La superfície d'aplicació estarà anivellada i uniforme. La temperatura ambiental no serà major de 28 °C a l'ombra ni menor de 12 °C durant l'aplicació del revestiment. L'assolellament no incidirà directament sobre el pla d'aplicació. En temps plujós se suspendrà l'aplicació en paraments no protegits. Temps d'assecat especificats pel fabricant. S'evitaran, en les zones pròximes als paraments en període d'assecat, la manipulació i treball amb elements que desprenguin pols o deixin partícules en suspensió.

Estaran col·locats els marcs de portes i finestres, canalitzacions, instal·lacions, baixants, etc... I es protegiran abans d'iniciar el pintat.

**Superfícies de guix, ciment, ram de paleta i derivats.** S'eliminaran les eflorescències salines i l'alcalinitat amb tractament químic; s'eliminaran les taques superficials produïdes per floridura i es desinfectarà amb fungicides. Les taques d'humitats internes que duguin dissoltes sals de ferro, s'aïllaran amb productes adequats. En cas de pintura ciment, s'humitejarà totalment el suport.

**Superfícies de fusta.** En cas d'estar afectada de fongs o insectes es tractarà amb productes fungicides, es substituiran els nusos mal adherits. Es realitzarà una neteja general de la superfície i es comprovarà el contingut d'humitat. Se segellaran els nusos mitjançant goma laca, assegurant-se que hagi penetrat en els buits dels mateixos i s'escataran les superfícies.

**Superfícies metàl·liques.** Es realitzarà una neteja general de la superfície. Si es tracta de ferro es realitzarà un rascat d'òxids mitjançant raspall metàl·lic, seguit d'una neteja manual acurada de la superfície. S'aplicarà un producte que desgreixi a fons de la superfície.

Fases d'execució

**Pintura al tremp.** S'aplicarà una mà de fons amb tremp diluït, fins a la impregnació dels porus del maó, guix o ciment i una mà d'acabat. **Pintura a la calç.** S'aplicarà una mà de fons amb pintura a la calç diluïda, fins a la impregnació dels porus del maó o ciment i dues mans d'acabat.

**Pintura al silicat.** S'aplicarà una mà de fons i altra d'acabat.

**Pintura al ciment.** Dues capes espaciades en mes de 24 hores.

**Pintura plàstica, acrílica, vinílica.** Si és sobre maó, guix o ciment, s'aplicarà una mà d'emprimació selladora i dues mans d'acabat; si és sobre fusta, s'aplicarà una mà d'emprimació tapaporus, posterior escatat i dues mans d'acabat.

**Pintura a l'oli.** S'aplicarà una mà d'emprimació amb brotxa i altra d'acabat, espaiant-les un temps entre 24 i 48 hores.

**Pintura a l'esmalt.** Prèvia emprimació del suport s'aplicarà una mà de fons amb la mateixa pintura diluïda en cas que el suport sigui guix, ciment o fusta, o dues mans d'acabat en cas de superfícies metàl·liques.

**Pintura martelè.** S'aplicarà una mà d'emprimació anticorrosiva i una mà d'acabat a pistola.

**Laca nitrocel·lulòsica.** En cas que el suport sigui fusta, s'aplicarà una mà d'emprimació no grassa i en cas de superfícies metàl·liques, una mà d'emprimació antioxidant; a continuació, s'aplicaran dues mans d'acabat a pistola.

**Vernís hidròfug de silicona.** Una vegada net el suport, s'aplicarà el nombre de mans.

**Vernís gras o sintètic.** Es donarà una mà de fons amb vernís diluït i després d'un escatat fi del suport, s'aplicaran dues mans d'acabat.

Control i acceptació

Comprovació exterior, una cada 300 m<sup>2</sup>. Comprovació interior, una cada 4 habitatges o equivalent. **Fusta:** humitat, segons exposició (exterior o interior) i nusos. **Maó, guix o ciment:** humitat inferior al 7 % i absència de pols, taques o eflorescències. **Ferro i acer:** neteja de brutícia i òxid. **Galvanització i materials no ferris:** neteja de brutícia i desgreixat de la superfície. **Preparació del suport:** emprimació selladora, anticorrosiva, etc... **Pintat:** nombre de mans. Aspecte i color, escrostonament, falta d'uniformitat, etc...

### Amidament i abonament



m<sup>2</sup> de superfície de revestiment continu amb pintura o vernís, fins i tot preparació del suport i de la pintura, mà de fons i mà/s d'acabat totalment acabat, i neteja final.

## **SISTEMA CONDICIONAMENT AMBIENTAL I INSTAL·LACIONS**

### **SUBSISTEMA CONTROL AMBIENTAL**

#### **1 CALEFACCIÓ**

És la instal·lació que es fa servir per modificar la temperatura interior d'un edifici amb la finalitat d'aconseguir el confort desitjat.

##### **Normes d'aplicació**

R I T E. Reglamento de Instalaciones Térmicas en los edificios. RD 1027/2007 (BOE 29.08.2007).

Instalaciones de Climatización: Radiación. NTE-ICR/1975.

UNE. corresponent a les indicacions particulars dels tubs segons material emprat i elements de la instal·lació.

Reglamento de Aparatos a Presión. RD 1244/1979.

Reglamento Electrónico de Baja Tensión, REBT 2002. RD 842/2002.

Eficiencia energética de los edificios. Directiva 2002/91/CE.

Requisitos mínimos de rendimiento de las calderas. RD 275/1995. Aparatos a gas. RD 1428/1992.

Aplicación de la directiva relativa a los equipos de presión. Directiva 97/23/CE.

Condiciones higienicosanitarias per a la prevenció i el control de la legionel·losi. D 152/2002.

Criterios higiénico-sanitarios para la prevención y control de la legionelosis. RD 909/2002/2003.

Especificaciones técnicas de chimeneas modulares metálicas y su homologación. RD 2532/1985.

Normas técnicas de radiadores convectoros de calefacción por fluidos y su homologación. RD 3089/1982.

Rendimiento para las calderas nuevas de agua caliente alimentadas por combustibles líquidos o gaseoso. RD 275/1995, 92/42/CEE.

Procediment bàsic per la certificació d'eficiència energètica d'edificis. RD 47/2007 (BOE 31.01.2007).

Correcció d'Errades del Reial Decret 47/2007, de 19 de gener, pel qual s'aprova el Procediment bàsic pel Procediment bàsic per la certificació d'eficiència d'edificis de nova construcció.

Codi Tècnic de l'Edificació. RD 314/2006. DB-HR, Protecció enfront del soroll.

UNE

UNE-EN ISO 140-4: Medición in situ del aislamiento acústico al ruido aéreo entre locales.

UNE-EN ISO 140-5: Medición in situ del aislamiento acústico al ruido aéreo de elementos de fachadas y de fachadas.

UNE-EN ISO 140-7: Medición del aislamiento acústico en los edificios y de los elementos de construcción. Parte 7: Medición in situ del aislamiento acústico de suelos al ruido de impactos

UNE-EN ISO 717: Evaluación del aislamiento acústico en los edificios y los elementos de construcción

UNE-EN ISO 717-1: Aislamiento a ruido aéreo. Para el cálculo del valor global de aislamiento y los términos de adaptación al espectro.

UNE-EN ISO 717-2: Aislamiento al ruido de impactos. Para el cálculo del valor global de aislamiento y los términos de adaptación al espectro.

#### **1.1 Generació**

Es defineix com els elements que generen aigua calenta o aire calent per a la instal·lació de calefacció.

##### **Components**

Els sistemes possibles són els següents:

Per aigua:

*Caldera domèstica.* Pot tenir una carcassa per a integrar-se com un aparell més a la cuina. Poden ser estanques o atmosfèriques.

*Caldera multicelular.* Té cossos i cremadors separats. Permet diferenciar les etapes d'escalfament i ajustar-les a la demanda.

*Caldera amb recuperació de calor.* Aprofiten al màxim la calor del circuit de fums.

*Calderes elèctriques.* Escalfen l'aigua amb l'ús de resistències. Normalment porten una massa acumuladora d'energia produïda en moments de menor cost de l'electricitat (tarifa nocturna).

*Dipòsits d'acumulació:* Es disposarà d'un dipòsit d'acumulació que manté la temperatura del circuit per tal d'evitar que la caldera s'engegui. Han d'estar ben aïllats.

Per aire:

*Equip convector.* L'aire incrementa la seva temperatura al passar per un bescanviador de calor, que s'obté de la combustió. Conté un ventilador intern que impulsa l'aire per la part superior.

Característiques tècniques mínimes.

Les necessàries per al correcte funcionament dels components de la instal·lació.

Control i acceptació

Caldera: Dimensions i potència.

##### **Execució**

*Calderes:* Un cop situada ha de quedar connectada als diferents serveis, de manera que els tubs respectius no produeixin esforços a la connexió de la caldera. Si l'electrovàlvula d'entrada de combustible no té cap sistema manual auxiliar d'interrupció, cal incorporar una vàlvula manual d'interrupció a la línia d'arribada de combustible, a prop de la seva connexió a la caldera. Al voltant de la caldera cal deixar uns espais lliures per a facilitar els futurs treballs de manteniment i neteja. Toleràncies d'instal·lació: posició:  $\pm 20$  mm, aplomat:  $\leq 5\%$ .

*Equip convector:* Cal que tingui la connexió exterior de ventosa que garanteix l'aspiració d'aire i l'extracció dels gasos cremats. Aniran sempre col·locats en parets que donin a l'exterior. S'observaran detingudament les condicions de ventilació per que s'acompleixin les condicions de seguretat del local.

*Dipòsits d'acumulació:* És l'element on s'emmagatzema l'aigua calenta. Abans de la seva instal·lació cal replantejar la seva ubicació. Un cop instal·lat ha de quedar separat dels paraments el suficient per tal de que es pugui manipular. Ha de quedar recolzat sobre el suport amb suports intermedis per a la seva fixació. L'alçària de muntatge de l'element ha de ser la reflectida en el



projecte o, en el seu defecte, la indicada per la D.F. S'ha de garantir l'estanquitat de les connexions amb els tubs d'alimentació, han de ser roscades i amb el junt de material elàstic.

Control i acceptació

Muntatge de canonada i passatubs segons especificacions.

Característiques i muntatge de: conductes d'evacuació de fums, calderes, terminals i termòstats.

Proves parcials d'estanquitat de zones ocultes. La pressió de prova no ha de variar, almenys, en 4 hores. Prova final d'estanquitat (caldera connexionada i connectada a la xarxa de fontaneria). La pressió de prova no ha de variar, almenys, en 4 hores.

#### Verificacions

La seva instal·lació no ha d'alterar les característiques de l'element. Les connexions enroscades o embridades han d'anar segellades amb cinta o junt d'estanquitat, respectivament. Un cop connectat el motor elèctric, cal fer una prova del sentit de gir. Cal comprovar la idoneïtat de la tensió elèctrica disponible d'acord amb la del cremador.

#### Amidament i abonament

ut de caldera, d'equip convector i dipòsit.

### 1.2 Transport

És el conjunt d'elements del sistema de transport de l'aigua calenta que es distribueix cap als emissors.

Per aigua:

*Monotubular.* Cabal, diàmetre de tub i velocitat són constants. La temperatura és variable. La distribució es realitza amb un anell que comunica els diferents emissors.

*Bitubular.* Temperatura i velocitat constants. El cabal i diàmetres variables. La distribució es realitza amb un tub d'anada i un tub de tornada, el retorn és directe.

*Bitubular amb retorn invertit.* Temperatura i velocitat constants. El cabal i diàmetres variables. La distribució es realitza amb un tub d'anada i un tub de tornada, el retorn és invertit. Per circuits llargs i separació considerable dels emissors.

*Terra radiant.* Cabal, diàmetre de tub i velocitat són constants. La temperatura és variable. La distribució es realitza sota paviment o en altres paraments.

#### Components

*Tubs:* Poden ser d'acer negre o coure, i de polietilè reticulat en pas per sota paviment o per cambres.

*Aïllaments:* Es col·locarà aïllament en tramades molt llargues fins als emissors.

*Circuladores:* Per garantir la correcta circulació de l'aigua fins a tots els emissors.

*Dipòsits d'expansió:* Controla els canvis de volum que hi pot haver a l'interior del circuit.

*Purgadors:* Són mecanismes situats a diferents punts del circuit per lliurar l'aire interior. Poden anar muntats als emissors o als tubs en punts alts de la instal·lació.

*Regulació i control:* Conjunt d'elements que regulen i controlen el correcte funcionament de la instal·lació. Pot haver-hi: sondes de temperatura, claus de regulació, centraletes de programació, elements de dilatació i seguretat.

Característiques tècniques mínimes.

Les necessàries per al seu correcte funcionament.

Control i acceptació

La descàrrega i manipulació dels elements s'ha de fer de manera que no rebin cops. Per a fer la unió dels tubs no s'han de forçar ni deformar els extrems. La unió entre els tubs i altres elements d'obra s'ha de fer garantint la no transmissió de càrregues, la impermeabilitat i l'adherència amb les parets.

#### Execució

Condicions prèvies

En general l'execució de la instal·lació interior es realitzarà de manera que s'aconsegueixin els objectius previstos en el projecte sense malmetre ni deteriorar la resta de l'edifici, conservant les característiques de l'aigua de subministrament respecte a la seva potabilitat, evitant sorolls molestos, procurant les condicions necessàries per a la llarga durabilitat de la instal·lació així com les millors condicions pel seu manteniment i conservació.

Abans de començar els treballs de muntatge, es farà un replanteig previ que ha de ser aprovat per la D.F. Tots els elements s'han d'inspeccionar abans de la seva col·locació. Han d'estar en perfecte estat i no haver rebut cops en el seu transport.

La seva instal·lació no ha d'alterar les característiques dels elements.

*Tubs:* Poden anar encastats, superficials o sota paviment.

Els tubs han de ser accessibles. Les canonades s'han d'estendre perpendicularment o paral·lelament respecte a l'estructura de l'edifici. Les horitzontals han de passar preferentment a prop del paviment o del sostre. En els trams encastats caldrà protegir els tubs contra l'oxidació i especialment evitar el contacte directe amb el guix o altres productes que deteriorin el ferro o el coure. La separació entre els tubs o entre aquests i els paraments ha de ser  $\geq 30$  mm. Aquesta separació ha d'augmentar convenientment si han d'anar aïllats. Els dispositius de suport han d'estar situats de tal manera que garanteixin l'estabilitat i l'alineació del tub.

Sobre envans, els suports s'han de fixar amb tacs i visos, i a les parets, s'han d'encastar. Entre l'abraçadora del suport i el tub s'ha d'interposar una anella elàstica. No s'ha de soldar el suport al tub. La canonada no pot travessar xemeneies ni conductes. La canonada que, en règim de treball, s'escalfi, s'ha de separar de les veïnes  $\geq 250$  mm. El pas a través d'elements estructurals s'ha de fer amb passamurs i l'espai que quedi s'ha d'omplir amb material elàstic. Els passamurs han de sobresortir  $\geq 3$  mm del parament. Dins del passamurs no hi pot quedar cap accessori. Les unions, canvis de direcció i sortides es podran fer amb accessoris soldats o roscats, assegurant l'estanquitat fent servir estopes, pastes i cintes estanques. Cal preveure elements de lliure dilatació als tubs, intercalant lira de dilatació o maneguets elàstics. Han de tenir lliure moviment en els suports, sota paviment o encastats aniran sota una beina de protecció.

*Terra radiant:* Cada circuit ha de quedar regulat per un únic joc de vàlvules. Ha de quedar correctament regulat en la impulsió i en el retorn, de manera que les seves condicions de funcionament (cabal, pressió i temperatura) siguin les especificades al projecte. Les connexions hidràuliques han de ser estanques a la pressió de prova. Les connexions han d'estar fetes amb els materials i accessoris subministrats pel mateix fabricant, o els expressament autoritzats per aquest. Tots els elements de maniobra, control i



connexió han de quedar visibles i accessibles per al seu manteniment. No s'han de transmetre esforços entre el col·lector i la resta d'elements que formen la instal·lació. Ha d'estar feta la prova d'instal·lació. Han de tenir lliure moviment en els suports, sota paviment o encastats aniran sota una beina de protecció.

**Aïllaments:** L'aïllament ha d'estar col·locat de manera que no interfereixi amb els òrgans de comandament de les vàlvules i d'altres accessoris de la instal·lació. Poden ser d'escumes elastomèriques, llana de vidre o llana de roca.

**Circuladores:** Ha d'estar connectada a la xarxa a què ha de donar servei, i el motor a la línia d'alimentació elèctrica. Les canonades no han de transmetre cap tipus d'esforç a la bomba. Les unions han de ser completament estanques.

**Dipòsits d'expansió:** Ha de quedar col·locat en el circuit de retorn. El dipòsit ha de quedar anivellat i aplomat. Cal que quedi suficientment separat dels paraments que l'envolten. Ha de quedar instal·lat en una posició tal que en ús no es puguin crear bosses d'aire al conducte.

**Purgadors:** S'ha d'instal·lar el circuit d'anada, 1,5 m per sobre de l'última derivació. Si el tub és d'acer, el junt d'estanquitat s'ha de fer amb mini i estopa, pastes o cinta. Si el tub és de coure, es disposarà una peça especial de llautó roscada al purgador i soldada per capillaritat al tub de coure. El seu eix principal ha de ser vertical.

**Regulació i control:** La seva execució serà la corresponent a les especificacions tècniques del fabricant i industrial.

Control i acceptació

Muntatge i connexions entre tubs i elements, soldadures, segellats, passatubs, ancoratges i distàncies entre suports. Col·locació i direcció dels elements. Diàmetres de tubs i elements. Distància mín. d'encreuament amb altres instal·lacions.

#### Verificacions

Proves de servei als tubs: cal fer prova hidrostàtica a la xarxa de tubs. Proves parcials d'estanquitat de zones ocultes. La pressió de prova no ha de variar, almenys, en 4 hores. Prova final d'estanquitat (caldera connexionada i connectada a la xarxa de fontaneria). La pressió de prova no ha de variar, almenys, en 4 hores. Prova d'estanquitat, de lliures dilatacions, eficiència tèrmica i funcionament. Totes les unions enroscades s'han de preparar amb estopa, pastes o cintes d'estanquitat. L'enroscada, en el seu cas, s'ha de fer sense forçar ni malmetre la rosca. Ha d'estar feta la prova d'instal·lació.

#### Verificacions

Proves de servei als tubs: cal fer prova hidrostàtica a la xarxa de tubs. Prova d'estanquitat, de lliures dilatacions, eficiència tèrmica i funcionament. Totes les unions enroscades s'han de preparar amb estopa, pastes o cintes d'estanquitat. L'enroscada, en el seu cas, s'ha de fer sense forçar ni malmetre la rosca. Ha d'estar feta la prova d'instal·lació.

#### Amidament i abonament

ml de tub i d'aïllament, inclosa part proporcional de retalls i els empalmaments que s'hagin de realitzar, juntes i complements, completament instal·lat i comprovat.  
ut de la resta d'elements que formen la instal·lació.

### 1.3 Emissors

Es defineix com a emissor l'element últim de la instal·lació que ens emet calor per radiació i convecció. La quantitat de calor depèn del model, marca i mida de l'emissor.

#### Tipus

**De columnes:** són els més comuns. Els elements poden modificar la seva geometria per tal de millorar l'efecte convectiu entre els elements. Poden ser de ferro fos, xapa d'acer o alumini.

**De barres:** són del tipus tovalloler. Es poden fer diferents formes geomètriques.

**Plafons estrets i plans:** Són de xapa d'acer i es poden col·locar verticals o horitzontals.

Alguns d'ells poden tenir greques convectores per tal de millorar el comportament convector dels emissors.

**Aeroescalfadors:** Ventilador coaxial amb una bateria de bescanvi i unes lames per orientar la sortida de l'aire.

Característiques tècniques mínimes.

Les necessàries per al seu correcte funcionament.

Control i acceptació

La descàrrega i manipulació dels elements s'ha de fer de manera que no rebin cops. Per a fer la unió dels tubs no s'han de forçar ni deformar els extrems. La unió entre els tubs i altres elements d'obra s'ha de fer garantint la no transmissió de càrregues, la impermeabilitat i l'adherència amb les parets.

#### Execució

**Emissors de columnes, de barres i plafons:** Els suports han de quedar fixats sòlidament al parament. El radiador ha d'estar penjat amb el número de suports previstos, i pels punts previstos. El muntatge ha d'estar fet segons la D.T. del fabricant i dels reglaments vigents. Cal que quedi suficientment separat dels paraments que l'envolten, de manera que es puguin instal·lar i manipular fàcilment els accessoris necessaris per al seu funcionament. Tots els materials que intervenen en la instal·lació han de ser compatibles entre si. El radiador ha de quedar sensiblement horitzontal, recolzat sobre els suports. Toleràncies d'instal·lació: posició:  $\pm 20$  mm, aplomat (posició vertical):  $\pm 3$  mm, (posició horitzontal):  $\pm 3$  mm. S'ha de seguir la seqüència de muntatge proposada pel fabricant. No es retiraran les proteccions de les boques de connexió durant la col·locació del radiador. Un cop instal·lat l'equip, es procedirà a la retirada de l'obra de tots els materials sobrants com ara embalatges, retalls de tubs, etc.

Característiques tècniques mínimes.

Tots els elements s'han d'inspeccionar abans de la seva col·locació. S'ha de comprovar que les característiques tècniques de l'aparell corresponen a les especificades al projecte.

Control i acceptació

La descàrrega i manipulació dels elements s'ha de fer de forma que no rebin cops.

**Aeroescalfadors:** Ha de quedar col·locat penjant dels suports previstos. No ha d'estar mai penjat dels conductes de la xarxa. Les connexions amb les canonades d'aigua han de ser roscades. Les connexions, tant de l'aigua com de la connexió elèctrica, s'han de poder fer amb facilitat un cop situat l'aeroescalfador en el seu lloc de treball. La distància mínima entre un aeroescalfador i matèries



combustibles ha de ser 0,5 m si la potència del motor és superior o igual a 1 kW, i d'1 m si la potència nominal del motor és superior a 1 kW. L'aeroescalfador ha de quedar instal·lat en condicions de funcionament.

Condicions prèvies

Comprovar si la tensió del motor correspon a la disponible.

Control i acceptació

Les unions roscades s'han de preparar amb estopa, pasta o cintes d'estanquitat. L'enroscada, en el seu cas, s'ha de fer sense forçar ni malmetre la rosca. Ha d'estar feta la prova d'instal·lació. Tota superfície calefactora accessible per l'usuari ha d'estar protegida si la seva temperatura exterior és superior a 90°C.

#### Verificacions

Proves de servei als tubs: cal fer prova hidrostàtica a la xarxa de tubs. Proves parcials d'estanquitat de zones ocultes. La pressió de prova no ha de variar, al menys, en 4 hores. Prova d'estanquitat, de lliures dilatacions, eficiència tèrmica i funcionament. Totes les unions enroscades s'han de preparar amb estopa, pastes o cintes d'estanquitat. L'enroscada, en el seu cas, s'ha de fer sense forçar ni malmetre la rosca. Ha d'estar feta la prova d'instal·lació.

#### Amidament i abonament

ut dels aeroterms i dels emissors.

## 2 CLIMATITZACIÓ

És la instal·lació que es fa servir per a condicionar l'interior d'un edifici: modificant la temperatura, el contingut d'humitat, el moviment i la puresa de l'aire amb la finalitat d'aconseguir el confort desitjat.

Els sistemes possibles són els següents:

Pel sistema de refrigeració: Condensats per aire o per aigua.

Per la seva construcció: Partits o compactes.

Per la forma d'impulsar l'aire: directa o amb conductes.

Per la seva disposició: Verticals o horitzontals.

Pel seu tamany: Petits : portàtils, de mur o finestra.

Mitjans: consoles, murals.

Grans: Armaris, de sostre, de coberta o partits múltiples (multi-split).

#### Normes d'aplicació

Codi Tècnic de l'Edificació. RD 314/2006. DB-HR, Protecció enfront del soroll.

UNE

UNE-EN ISO 140-4: Medición in situ del aislamiento acústico al ruido aéreo entre locales.

UNE-EN ISO 140-5: Medición in situ del aislamiento acústico al ruido aéreo de elementos de fachadas y de fachadas.

UNE-EN ISO 140-7: Medición del aislamiento acústico en los edificios y de los elementos de construcción. Parte 7: Medición in situ del aislamiento acústico de suelos al ruido de impactos

UNE-EN ISO 717: Evaluación del aislamiento acústico en los edificios y los elementos de construcción

UNE-EN ISO 717-1: Aislamiento a ruido aéreo. Para el cálculo del valor global de aislamiento y los términos de adaptación al espectro.

UNE-EN ISO 717-2: Aislamiento al ruido de impactos. Para el cálculo del valor global de aislamiento y los términos de adaptación al espectro.

UNE, corresponents a les condicions particulars dels tubs segons material emprat i elements de la instal·lació.

UNE 100171:1989 IN Climatización. Aislamiento térmico. Materiales y colocación, UNE 100171:1992 ERR Climatización.

Aislamiento térmico. Materiales y colocación, UNE 100172:1989 Climatización. Revestimiento termoacústico interior de conductos,

UNE-EN 60335-1:1997 Seguridad en los aparatos electrodomésticos y análogos. Parte 1: Requisitos generales.

R I T E. Reglamento de Instalaciones Térmicas en los edificios. RD 1027/2007 (BOE 29.08.2007).

Procediment bàsic per la certificació d'eficiència energètica d'edificis. RD 47/2007 (BOE 31.01.2007).

Correcció d'Errades del Reial Decret 47/2007, de 19 de gener, pel qual s'aprova el Procediment bàsic pel Procediment bàsic per la certificació d'eficiència d'edificis de nova construcció.

*Emissors de sostre, consola, mural, climatitzadora:*

Reglamento de Seguridad para Plantas e Instalaciones Frigoríficas. RD 3099/1977.

Reglamento de Aparatos a Presión. RD 1244/1979.

Reglamento Electrotécnico de Baja Tensión, REBT 2002. RD 842/2002.

R I T E. Reglamento de Instalaciones Térmicas en los edificios. RD 1027/2007 (BOE 29.08.2007).

UNE. UNE-EN 378-1:1996 Sistemas de refrigeración y bombas de calor. Requisitos de seguridad y medioambientales. Parte 1:

Requisitos básicos, UNE-EN 60335-1:1997 Seguridad en los aparatos electrodomésticos y análogos. Parte 1: Requisitos

generales, UNE-EN 60335-2-40:1999 Seguridad de los aparatos electrodomésticos y análogos. Parte 2: Requisitos particulares

para las bombas de calor eléctricas, los acondicionadores de aire y los deshumidificadores.

*Conductes:*

R I T E. Reglamento de Instalaciones Térmicas en los edificios. RD 1027/2007 (BOE 29.08.2007).

UNE. UNE 100101:1984 Conductos para transporte de aire. Dimensiones y tolerancias.

*Conductes metàl·lics:*

UNE. UNE 100102:1988 Conductos de chapa metálica. Espesores. Uniones. Refuerzos, UNE 100103:1984 Conductos de chapa

metálica. Soportes, UNE 100104:1988 Climatización. Conductos de chapa metálica. Pruebas de recepción.

*Conductes de fibra mineral o poliisocianurat:*

UNE. UNE 100105:1984 Conductos de fibra de vidrio para transporte de aire.

Reglamento de seguridad para plantas e instalaciones frigoríficas. Real Decreto 3099/1977.

Instrucciones complementarias MI-IF con arreglo a lo dispuesto en el reglamentos de seguridad para plantas instalaciones frigoríficas. B.O.E.29; 03.02.78.



Especificaciones de las exigencias técnicas que deben cumplir los sistemas solares para agua caliente y climatización. B.O.E.99; 25.04.81.

*Reixes i difusors:*

**R I T E.** Reglamento de Instalaciones Térmicas en los edificios. RD 1027/2007 (BOE 29.08.2007).

### 2.1 Generació

Són els elements que generen aigua o aire climatitzat per a la instal·lació.

*Bomba de calor:* Es pot utilitzar com a màquina refrigeradora o calefactors. La seva font energètica pot ser l'electricitat. A l'hivern el sistema pot estar connectat a una caldera generadora d'un circuit d'aigua calenta que dona suport a la bomba de calor o que n'anul·la el seu funcionament a l'hivern.

*Refrigeradora:* S'utilitza només com a màquina refredadora a l'estiu; la seva font energètica pot ser l'electricitat.

*De coberta (roof-top):* Es col·loca a coberta i a més de generadora és emissora directa de l'aire climatitzat al local.

Característiques tècniques mínimes.

Les necessàries pel seu correcte funcionament.

Control i acceptació

*Bomba de calor:* Dimensions i potència.

*Refrigeradora:* Dimensions i potència.

*De coberta (roof-top):* Dimensions i potència.

### Execució

*Bomba de calor, refrigeradora i de coberta.*

Ha de quedar fixada sòlidament a l'estructura de suport pels punts previstos a la documentació tècnica del fabricant i amb el sistema de fixació dispost pel fabricant. No s'han de transmetre vibracions ni sorolls a l'estructura de suport. Tots els materials que intervenen a la instal·lació han de ser compatibles entre si. Les parts mòbils de l'aparell, s'han de poder moure lliurement sense entrar en contacte amb elements de l'obra, el conducte o la pròpia instal·lació. Ha d'estar connectat a la xarxa d'alimentació elèctrica, la de protecció elèctrica, i la de control, amb cables de les seccions i tipus indicats a les instruccions tècniques del fabricant i que compleixin les especificacions fixades a les seves partides d'obra. La prova de servei ha d'estar feta. El muntatge s'ha de fer seguint les instruccions de la documentació tècnica del fabricant. S'ha de seguir la seqüència de muntatge proposada pel fabricant. Un cop instal·lat l'equip, es procedirà a la retirada de l'obra de tots els materials sobrants com ara embalatges, retalls de tubs, etc. La seva instal·lació no ha d'alterar les característiques de l'element. Les connexions de la instal·lació frigorífica i les connexions de desguàs han de ser estanques. Han d'anar segellades amb el sistema d'estanquitat aprovat pel fabricant. Abans d'efectuar les unions, es repassaran i netejaran els extrems dels tubs per eliminar les rebabes que hi puguin haver. Els extrems de les canonades han d'estar preparats d'acord amb el sistema de connexió que s'hagi de fer. Entre les dues parts de les unions s'ha d'interposar el material necessari per a la obtenció d'una estanquitat perfecta i duradora, a la temperatura i pressió de servei.

Control i acceptació

Replanteig i ubicació de màquines. Prova de desguàs de climatitzadores i fan-coils. Connexió a quadres elèctrics. Proves de funcionament elèctric, hidràulic i d'aigua.

### Verificacions

Característiques de màquines climatitzadores, fan-coils i refredadores. L'estanquitat de les unions s'ha de realitzar mitjançant els junts adequats. Posta en marxa de la instal·lació.

### Amidament i abonament

ut de la bomba de calor i refrigeradora.

### 2.2 Transport

Conjunt d'elements del sistema de transport del fluid refrigerant o portador de calor des de l'aparell generador fins a l'aparell emissor.

#### Components

*Tubs:* Poden ser de coure llisos i secció circular i de polietilè reticulat.

*Aïllaments:* Es col·locarà aïllament en tramades molt llargues fins als emissors amb protecció exterior de xapa si va per l'exterior.

*Circuladores:* Per garantir la correcta circulació del fluid fins a tots els emissors.

*Regulació i control:* Conjunt d'elements que regulen i controlen el correcte funcionament de la instal·lació. Poden haver-hi: sondes de temperatura, claus de regulació, centraletes de programació, elements de dilatació i seguretat.

Característiques tècniques mínimes.

Les necessàries pel seu correcte funcionament.

Control i acceptació

La descàrrega i manipulació dels elements s'ha de fer de forma que no rebin cops. Per a fer la unió dels tubs no s'han de forçar ni deformar els extrems. La unió entre els tubs i altres elements d'obra s'ha de fer garantint la no transmissió de càrregues, la impermeabilitat i l'adherència amb les parets. La seva instal·lació no ha d'alterar les característiques dels elements.

### Execució

Condicions prèvies

En general l'execució de la instal·lació interior es realitzarà de manera que s'aconsegueixin els objectius previstos en el projecte sense malmetre ni deteriorar la resta de l'edifici, conservant les característiques de l'aigua de subministrament respecte a la seva potabilitat, evitant sorolls molestos, procurant les condicions necessàries per a la llarga durabilitat de la instal·lació així com les millors condicions pel seu manteniment i conservació. Abans de començar els treballs de muntatge, es farà un replanteig previ que ha de ser aprovat per la D.F. *Tubs:* Poden anar superficials o col·locats en safata o espai específic per aquest ús. Els tubs han de ser accessibles. Les canonades s'han d'estendre perpendicularment o paral·lelament respecte a l'estructura de l'edifici. Les horitzontals han de passar preferentment a prop del paviment o del sostre. En els trams encastats caldrà protegir els tubs contra l'oxidació i especialment evitar el contacte directe amb el guix o altres productes que deteriorin el ferro o el coure. La separació



entre els tubs o entre aquests i els paraments ha de ser  $\geq 30$  mm. Aquesta separació ha d'augmentar convenientment si han d'anar aïllats. Els dispositius de suport han d'estar situats de tal manera que garanteixin l'estabilitat i l'alineació del tub. Sobre envans, els suports s'han de fixar amb tacs i visos, i a les parets, s'han d'encastar. Entre l'abraçadora del suport i el tub s'ha d'interposar una anella elàstica. No s'ha de soldar el suport al tub. La canonada no pot travessar xemeneies ni conductes. La canonada que, en règim de treball, s'escalfi, s'ha de separar de les veïnes  $\geq 250$  mm. El pas a través d'elements estructurals s'ha de fer amb passamurs i l'espai que quedi s'ha d'omplir amb material elàstic. Els passamurs han de sobresortir  $\geq 3$  mm del parament. Dins del passamurs no hi pot quedar cap accessori. Les unions, canvis de direcció i sortides es podran fer amb accessoris soldats o roscats, assegurant l'estanquitat fent servir estopes, pastes o cintes estanques. Cal preveure elements de lliure dilatació als tubs, intercalant lira de dilatació o maneguts elàstics. Han de tenir lliure moviment en els suports, sota paviment o encastats aniran sota una beina de protecció.

**Aïllaments:** L'aïllament ha d'estar col·locat de manera que no interfereixi amb els òrgans de comandament de les vàlvules i d'altres accessoris de la instal·lació. Poden ser d'escumes elastomèriques, llana de vidre o llana de roca. Si el recorregut dels tubs és exterior cal protegir l'aïllament del sol i la pluja amb un folrat d'alumini o xapa d'acer galvanitzat.

**Regulació i control:** La seva execució serà la corresponent a les especificacions tècniques del fabricant i industrial seguint especificacions de la D.F.

**Control i acceptació**

Connexions entre tubs i elements, soldadures, segellats, ancoratges i distàncies entre suports. Col·locació i direcció dels elements. Diàmetres de tubs i elements. Distància mín. d'encreuament amb altres instal·lacions. Proves de funcionament elèctric, hidràulic i aigua. Replanteig i muntatge de canonades i conductes, alineació i distància entre suports. Proves de pressió hidràulica. Aïllament de canonades, comprovació de gruixos i característiques del material d'aïllament.

#### Verificacions

Proves de servei als tubs: cal fer prova hidrostàtica a la xarxa de tubs. Prova d'estanquitat, de lliure dilatacions, eficiència tèrmica i funcionament. Totes les unions enroscades s'han de preparar amb estopa, pastes o cintes d'estanquitat. L'enroscada, en el seu cas, s'ha de fer sense forçar ni malmetre la rosca. Ha d'estar feta la prova d'instal·lació.

#### Amidament i abonament

ml del tub i l'aïllament, inclosa part proporcional de retalls i els empalmaments que s'hagin de realitzar, juntes i complements, completament instal·lat i comprovat.

ut de la resta d'elements que conformen la instal·lació.

### 2.3 Emissors

És l'element últim de la instal·lació que ens emet fred o calor per aire. Pot ser l'emissió directament de l'aparell o mitjançant conductes i reixetes.

#### Tipus

**De sostre:** Estan ubicats al sostre. Poden anar encastats a cel ras.

**De consola:** Es col·loquen recolzats a terra tipus moble. Poden anar amb acabat de fàbrica o embolcall a mida.

**Murals:** Estan ubicats a la paret o al sostre amb acabat de fàbrica.

**Climatitzadora:** Aparell gran situat amb pressa exterior d'aire. Necessita conductes i reixetes per fer arribar l'aire al lloc desitjat.

**Conductes:** Elements de transport que condueixen l'aire fins el lloc desitjat.

**Reixes:** Elements que aporten a l'espai l'aire que ve del conducte.

**Difusors:** Elements que reparteixen i difonen l'aire.

**Característiques tècniques mínimes.**

Les necessàries pel seu correcte funcionament.

**Control i acceptació**

La descàrrega i manipulació dels elements s'ha de fer de forma que no rebin cops. S'han de comprovar que les característiques tècniques dels aparells corresponen a les especificades al projecte.

#### Execució

**Emissors de sostre, consola, mural, climatitzadora:**

Les posicions de les unitats han de ser les reflectides a la D.T. o, en el seu defecte, les indicades per la D.F. Els equips han de quedar fixats sòlidament als suports pels punts previstos a les instruccions d'instal·lació del fabricant. No s'han de transmetre vibracions ni sorolls als suports. Els suports han de ser adequats al tipus d'aparell que han de subjectar. Tots els materials que intervenen en la instal·lació han de ser compatibles entre si. Les parts mòbils de l'aparell, com ara ventiladors i compertes, s'han de poder moure lliurement sense entrar en contacte amb elements de l'obra, el conducte o la pròpia instal·lació. Els cables elèctrics i els tubs frigorífics han d'entrar als aparells pels punts previstos pel fabricant. Les connexions dels equips i aparells a les canonades han d'estar fetes de manera que entre la canonada i l'aparell no es transmeti cap esforç, degut al propi pes i les vibracions. Les connexions han de ser fàcilment desmuntables per tal de facilitar l'accés a l'equip en cas de reparació o substitució. Els conductes d'interconnexió han de quedar acoblats amb la unitat interior i respectar la distància horitzontal i vertical entre ambdues unitats, que s'indiquen a les instruccions d'instal·lació. El muntatge s'ha de fer seguint les instruccions de la documentació tècnica del fabricant. S'ha de seguir la seqüència de muntatge proposada pel fabricant. Tots els elements s'han d'inspeccionar abans de la seva col·locació. La seva instal·lació no ha d'alterar les característiques de l'aparell. Les connexions de la instal·lació frigorífica i les connexions de desguàs han de ser estanques; han d'anar segellades amb el sistema d'estanquitat aprovat pel fabricant. Abans d'efectuar les unions, es repassaran i netejaran els extrems dels tubs per eliminar les rebabes que hi puguin haver. Els extrems de les canonades han d'estar preparats d'acord amb el sistema de connexió que s'hagi de fer. Entre les dues parts de les unions s'ha d'interposar el material necessari per a la obtenció d'una estanquitat perfecta i duradora, a la temperatura i pressió de servei. Per a unitats connectades a conductes, la unitat interior ha de quedar connectada al conducte al que dona servei. No s'han de transmetre esforços ni vibracions entre l'aparell i els conductes.

**Conductes** Si els conductes van penjats del sostre, el tirant vertical ha de tenir una desviació  $\leq 10^\circ$  respecte a la vertical. Els suports s'han de col·locar a prop de les unions entre els trams. El conjunt acabat ha de ser estanc a la pressió de treball.



**Conductes metàl·lics.** Les unions entre conductes es fan per mitjà de les corresponents tires d'unió transversal subministrades amb el conducte i que s'encaixen, fent-hi un doblec, a cada conducte. Si la pressió de treball del conducte és menor o igual a 50 mca, el suport s'ha d'unir a les parets del conducte amb cargols autoroscants, o amb rebllons. Si la pressió és superior a 50 mca, en conductes penjats del sostre s'han d'unir els braços del suport per sota del conducte per mitjà d'un perfil angular sobre el qual queda recolzat. La distància entre suports ha de ser menor o igual a 3 m. En conductes penjats de la paret, la unió s'ha de fer per punts de soldadura. El suport del conducte ha de quedar encastat a la paret o al sostre, segons quina sigui la seva situació. Dist. màx. suports verticals: per a conductes de fins a 2 m de perímetre:  $\leq 8$  m, per a conductes de perímetre superior a 2 m:  $\leq 4$  m.

**Conductes de fibra mineral o poliisocianurat.** Han d'estar fetes totes les unions i tots els junts han d'estar segellats. La superfície per segellar ha de ser neta i seca i ha d'estar a una temperatura  $\geq 10^{\circ}\text{C}$ . Les unions han d'estar comprimides i a tocar. L'execució de plec i unions per conducte, colzes, reduccions, etc. s'han de fer segons les UNE's vigents. També han de complir aquesta norma els reforços i la separació de suports d'acord amb la pressió de treball i la rigidesa del plafó. El segellat ha de ser continu al llarg de les unions longitudinals i transversals. La cinta ha de cavalcar  $\geq 25$  mm sobre cada peça que s'ha d'unir. El recobriments ha de quedar a la superfície exterior del conducte. Els conductes s'han d'inspeccionar i netejar abans de la seva col·locació. Es tindrà cura de no embrutar els conductes durant les operacions de muntatge. Tots els components que conformen el conducte han de ser compatibles entre si. No s'han de transmetre esforços entre els conductes o accessoris i el sistema de suport.

#### Reixes i difusors

Ha de quedar plana sobre l'allotjament. La reixeta fixada al bastiment, ha de quedar sòlidament unida al bastiment de muntatge per mitjà del marc collat amb visos o a pressió. La reixeta recolzada sobre el bastiment, ha de quedar situada en el seu allotjament i exercir una certa pressió. Ha de ser manipulable manualment. Si la unitat terminal de retorn no incorpora cap dispositiu de recollida de brutícia, la seva part inferior ha de quedar a una distància mínima de 10 cm del terra. Si la unitat terminal d'impulsió permet l'entrada d'un cos estrany de grandària superior o igual a 10 mm, aleshores aquesta ha d'anar col·locada a una distància mínima de 2 m del terra, mesurada respecte la seva part inferior. La seva instal·lació no ha d'alterar les característiques de l'element. Abans de començar els treballs de muntatge, es farà un replanteig previ que ha de ser aprovat per la D.F.

#### Control i acceptació

Replanteig i ubicació de màquines i elements. Prova de desguàs de climatitzadores i fan-coils. Connexió a quadres elèctrics. Proves de funcionament elèctric, hidràulic i aigua. Replanteig i muntatge de canonades i conductes, alineació i distància entre suports. Proves de pressió hidràulica. Aïllament de canonades, comprovació de gruixos i característiques del material d'aïllament.

#### Verificacions

##### Emissors de sostre, consola, mural, climatitzadora:

Els aparells han de funcionar sota qualsevol condició de càrrega sense produir vibracions o sorolls inacceptables. Característiques de màquines i muntatge d'elements de control.

##### Conductes

Ha de quedar fixat sòlidament al sistema de suport. El conducte col·locat ha de resistir els esforços deguts al seu propi pes, al moviment de l'aire i a les vibracions que es puguin produir durant el funcionament.

##### Reixes i difusors

La reixeta s'ha d'inspeccionar abans de la seva col·locació. S'ha de comprovar que les característiques del producte corresponen a les especificades al projecte.

#### Amidament i abonament

ut dels emissors de sostre, consola, mural, climatitzadora, reixes i difusors.  
m<sup>2</sup> o ml, segons mides, dels conductes.

### 3 VENTILACIÓ

És la instal·lació per a la renovació de l'aire dels diferents locals de l'edifici.

#### Normes d'aplicació

Reglamento Electrotécnico de Baja Tensión, REBT 2002. RD 842/2002.

Codi Tècnic de l'Edificació. RD 314/2006. DB HS 3, Salubritat-Qualitat de l'aire interior. DB- HR, Protecció enfront del soroll.

R I T E. Reglamento de Instalaciones Térmicas en los edificios. RD 1027/2007 (BOE 29.08.2007).

Procediment bàsic per la certificació d'eficiència energètica d'edificis. RD 47/2007 (BOE 31.01.2007).

Correcció d'Errades del Reial Decret 47/2007, de 19 de gener, pel qual s'aprova el Procediment bàsic pel Procediment bàsic per la certificació d'eficiència d'edificis de nova construcció.

UNE 100 102:1988. Conductos de chapa metálica. Espesores. Uniones. Refuerzos.

#### UNE

UNE-EN ISO 140-4: Medición in situ del aislamiento acústico al ruido aéreo entre locales.

UNE-EN ISO 140-5: Medición in situ del aislamiento acústico al ruido aéreo de elementos de fachadas y de fachadas.

UNE-EN ISO 140-7: Medición del aislamiento acústico en los edificios y de los elementos de construcción. Parte 7: Medición in situ del aislamiento acústico de suelos al ruido de impactos

UNE-EN ISO 717: Evaluación del aislamiento acústico en los edificios y los elementos de construcción

UNE-EN ISO 717-1: Aislamiento a ruido aéreo. Para el cálculo del valor global de aislamiento y los términos de adaptación al espectro.

UNE-EN ISO 717-2: Aislamiento al ruido de impactos. Para el cálculo del valor global de aislamiento y los términos de adaptación al espectro.

#### Components

**Conductes:** Poden ser formats per peces prefabricades, ceràmiques, de formigó, etc., o conductes flexibles d'alumini, polièster, xapa d'acer galvanitzat i plàstic.

**Reixes:** Elements que permeten l'extracció l'aire cap al conducte.

**Airejadors:** Elements que es col·loquen als elements constructius per permetre l'admissió o el pas de l'aire.



*Equips de ventilació:* Poden ser extractors híbrids o mecànics, ventiladors centrífugs, etc.; són aparells que forcen mecànicament la ventilació interior d'un local.

*Aspiradors estàtics:* Estan format per peces prefabricades de formigó, ceràmiques o plàstics.

Característiques tècniques mínimes.

Les necessàries pel correcte funcionament dels components de la instal·lació.

Control i acceptació

*Conductes i reixes:* Dimensions i material.

*Equips de ventilació:* Dimensions i potència.

### Execució

*Conductes:* El conducte acabat ha de ser estable, aplomat i estanc al servei. Les unions entre els tubs no han de ser rígides. Cada tram entre sostres s'ha de recolzar en el sostre inferior. No s'ha d'interrompre la continuïtat del conducte en cap lloc. El pas a través de sostres i les unions entre els conductes s'han de fer de manera no rígida. El pas a través del forjat tindrà un marge perimetral de 2 cm que s'omplirà amb aïllament tèrmic. La connexió entre el conducte principal i el secundari s'ha de fer amb una peça especial de derivació i ha de quedar  $\geq 2,20$  m per sobre de la dependència per ventilar. El tram exterior sobre la coberta ha de quedar protegit per un paredó de totxana. Ha de tenir l'alçària fixada en el projecte; si no s'especifica, ha de ser la determinada per la NTE-ISV i el CTE. Toleràncies: replanteig:  $\pm 10$  mm, aplomat del conducte en una planta:  $\pm 20$  mm, aplomat de l'aspirador:  $\pm 5$  mm. Pels conductes d'extracció per a ventilació híbrida, les peces han de col·locar-se tenint compte de l'aploimat, podent-se admetre una desviació de la vertical de fins a  $15^\circ$  amb transicions suaus; els dos últims pisos no s'han de connectar al conducte principal, sinó que han de sortir directament a l'aspirador i l'alçària màxima de cada conducte principal és de 6 plantes. Cal deixar muntades les reixes de ventilació. Les obertures d'extracció connectades a conductes d'extracció han de tapar-se adequadament per a evitar l'entrada de runes o d'altres objectes als conductes fins que es col·loquin els elements de protecció corresponents. El tall de les peces s'ha de fer amb una serra manual o mecànica, perpendicularment a l'eix i per l'extrem contrari al de la valona de connexió. Quan les peces siguin de formigó en massa o ceràmiques, s'hauran de rebre amb morter de ciment tipus M-5a (1:6), evitant la caiguda de restes de morter a l'interior del conducte i enrasant les juntes per totes dues cares.

*Reixes:* Tots els materials, equips i accessoris no tindran en cap de les seves parts deformacions, fissures o senyals d'haver estat sotmesos a maltractaments abans o durant la instal·lació. Les reixetes han de suportar els esforços deguts al seu propi pes, al moviment de l'aire, als propis de la seva manipulació, així com a les vibracions que es puguin produir com a conseqüència del règim normal de funcionament. No han de contaminar l'aire que circula a través seu. Han d'estar formades per una xapa metàl·lica amb les aletes estampades. No han de tenir aletes despreses o deformades; les aletes han de ser equidistants entre si. La forma d'expressió de les mesures sempre ha de ser: Llargària x Alçària.

*Airejadors:* Han de situar-se a una distància del terra  $\geq 1,80$  m en el cas d'habitatges. No tindran cap de les seves parts deformades ni amb senyals d'haver estat sotmesos a maltractaments abans o durant la instal·lació. Es deixaran col·locats protegits interior i exteriorment per evitar el seu embrutiment. Si l'airejador disposa de qualsevol tipus de regulació, es comprovarà el seu correcte funcionament.

*Equips de ventilació:* La posició ha de ser la reflectida a la D.T. S'ha de connectar a la xarxa d'alimentació elèctrica, i comprovar que la tensió disponible sigui l'adient. S'ha de comprovar que el sentit de gir és el que li correspon. La distància entre el pla de la boca de l'extractor i qualsevol obstacle ha de, com a mínim, ser superior a dues vegades el diàmetre equivalent a la boca de descàrrega i acomplir els requeriments indicats al CTE. L'aspirador híbrid o mecànic s'ha de col·locar aplomat i agafat al conducte d'extracció o al seu revestiment. El sistema de ventilació mecànica ha de col·locar-se sobre el suport de forma estable i utilitzant elements anti-vibratoris. Les juntes i connexions han de ser estancs i estar protegits per evitar l'entrada o sortida d'aire en aquest punts.

Control i acceptació

Comprovació de : ventiladors, característiques i ubicació; muntatge de conductes i reixes. Proves d'estanquitat d'unió de conductes, mesura d'aire. Pel sistema d'extracció de garatges: ubicació de central de detecció de CO, comprovació de muntatge i accionament davant la presència de fum. Posta en marxa manual i automàtica.

### Verificacions

La seva instal·lació no ha d'alterar les característiques de l'element. Un cop connectat el motor elèctric, cal fer una prova del sentit de gir. Cal comprovar la idoneïtat de la tensió disponible d'acord amb la de l'aparell. Comprovació del cabal d'extracció dels conductes.

### Amidament i abonament

ml de conducte, inclosa la part proporcional de retalls, trobades aïllades amb forjats i peces especials, amidada la llargària instal·lada entre els eixos dels elements o dels punts a connectar.  
ut de reixes, equips de ventilació, aspiradors, airejadors, etc.

## 4 IL·LUMINACIÓ

### Normes d'aplicació

**Codi Tècnic de l'Edificació.** RD 314/2006. DB HE-3, Eficiència energètica de les instal·lacions. DB SU-4, Seguretat enfront al risc causat per il·luminació inadequada. DB-HR, Protecció enfront del soroll.

**Procediment bàsic per la certificació d'eficiència energètica d'edificis.** RD 47/2007 (BOE 31.01.2007).

**Correcció d'Errades del Reial Decret 47/2007**, de 19 de gener, pel qual s'aprova el Procediment bàsic pel Procediment bàsic per la certificació d'eficiència d'edificis de nova construcció.

**Reglamento electrotécnico para baja tensión, REBT 2002. Instrucciones Técnicas Complementarias.** Instrucción 9/2004.

**Certificat sobre compliment de les distàncies reglamentàries d'obres i construccions a línies elèctriques.** Resolució 4/11/1988.

**Procediment administratiu per a l'aplicació del Reglament electrotècnic de baixa tensió.** D 363/2004.



Guia Tècnica de aplicació al Reglamento Electrotécnico de Baja Tensión. Procediment administratiu per a l'aplicació del REBT. Instrucció 7/2003.

Condicions de seguretat en els les instal·lacions elèctriques de baixa tensió d'habitatges. Instrucció 9/2004.

Les llumeneres que s'utilitzin en enllumenat exterior seran conformes a la norma UNE-EN 60598 i la UNE-EN 60598-2-5 en el cas de projectors d'exterior.

#### UNE

UNE-EN ISO 140-4: Medición in situ del aislamiento acústico al ruido aéreo entre locales.

UNE-EN ISO 140-5: Medición in situ del aislamiento acústico al ruido aéreo de elementos de fachadas y de fachadas.

UNE-EN ISO 140-7: Medición del aislamiento acústico en los edificios y de los elementos de construcción. Parte 7: Medición in situ del aislamiento acústico de suelos al ruido de impactos

UNE-EN ISO 717: Evaluación del aislamiento acústico en los edificios y los elementos de construcción

UNE-EN ISO 717-1: Aislamiento a ruido aéreo. Para el cálculo del valor global de aislamiento y los términos de adaptación al espectro.

UNE-EN ISO 717-2: Aislamiento al ruido de impactos. Para el cálculo del valor global de aislamiento y los términos de adaptación al espectro.

### 4.1 Interior

És la que fa referència als espais amb fonts lluminoses artificials, amb aparells d'enllumenat que reparteixen, filtren o transformen la llum emesa per una o més làmpades (d'incandescència o descàrrega) i que inclou tots els dispositius necessaris pel suport, fixació i protecció de les llumeneres.

#### Components

*Llumeneres:* Poden ser per làmpades d'incandescència o de fluorescència i altres equips de descàrrega i inducció. Les llumeneres podran ser: empotrades, adosables, suspeses, amb gelosia, amb difusor continu, estanques, antideflagrants...

*Accessoris per fluorescència:* reactància, condensador i cebadors.

*Làmpades:* s'haurà d'indicar la marca d'origen, la potència en watts (làmpada més equip auxiliar), la tensió en volts i el flux nominal en lúmens i l'índex de rendiment de color.

*Característiques tècniques mínimes.*

Les necessàries per al correcte funcionament dels components de la instal·lació.

Control i acceptació.

Connexions entre elements, distàncies entre suports, toleràncies i aplomat de la col·locació. Distància mín. encreuaments amb altres instal·lacions. Traçat i muntatge de línies repartidores: secció del cable i muntatge de safates i suports. Situació de punts i mecanismes. Característiques i situació d'equips d'enllumenat (marca, model i potència). Proves de funcionament: Encesa de l'enllumenat.

#### Execució

Es farà un replanteig previ de totes les llumeneres que haurà d'estar aprovada per la D.F. abans de la seva col·locació.

La fixació de les llumeneres es realitzarà amb el parament suport completament acabat. Un cop replantejada la situació de la llumenera i la fixació al suport es connectaran, tant la llumenera com els accessoris, al circuit corresponent, amb regletes. Cada zona disposarà com a mínim d'un sistema d'encesa i apagat manual. No s'acceptaran els sistemes de control únics en quadres elèctrics. Les zones on el seu ús sigui temporal es col·locaran detectors de presència o temporitzadors. Es col·locaran sistemes d'aprofitament de la llum natural segons les especificacions del CTE.

#### Verificacions

La prova de servei per a comprovar el funcionament de l'enllumenat consistirà en l'accionament dels interruptors d'encesa de l'enllumenat amb totes les llumeneres equipades amb les làmpades corresponents.

#### Amidament i abonament

ut d'equip de llumenera, inclòs l'equip d'encesa, fixacions, fixació amb regletes i petit material. Es pot incloure la part proporcional de difusors, gelosies o reixes.

### 4.2 Emergència

És la que en cas de fallida de l'enllumenat normal, subministra la il·luminació necessària per facilitar la visibilitat als usuaris de manera que puguin abandonar l'edifici, evitar situacions de pànic i permetre la visió de les senyals indicatives de les sortides i la situació dels equips i mitjans de protecció existents.

#### Components

*Llumeneres:* Poden ser per làmpades d'incandescència o de fluorescència.

*Làmpades:* Poden ser d'incandescència o fluorescència han d'assegurar l'enllumenat d'un local. En cada aparell d'incandescència existiran dues làmpades com a mínim. En el cas de fluorescència el mínim serà una làmpada.

*Bateria:* La bateria d'acumuladors elèctrics o la font central ha d'alimentar les làmpades.

*Equips de control i unitats de comandament:* Són els dispositius de posta en servei, recàrrega i posta en estat de repòs.

El dispositiu de posta en estat de repòs pot estar incorporat a l'aparell o situat a distància. En els dos casos, el restabliment de la tensió d'alimentació normal ha de provocar automàticament la posta en alerta o bé posar en funcionament una alarma sonora.

*Característiques tècniques mínimes.*

Les necessàries pel correcte funcionament dels components de la instal·lació.

Control i acceptació.

Connexions entre elements, distàncies entre suports, toleràncies i aplomat de la col·locació. Distància mín. encreuament amb altres instal·lacions. Traçat i muntatge de línies repartidores: secció del cable i muntatge de safates i suports. Situació de punts.

Característiques i situació d'equips d'enllumenat. (marca, model i potència). Proves de funcionament: Encesa de l'enllumenat.



### Execució

Es farà un replanteig previ de totes les llumeneres que haurà d'estar aprovada per la D.F. abans de la seva col·locació. La fixació de les llumeneres es realitzarà amb el parament suport completament acabat. Un cop replantejada la situació de la llumenera i la fixació al suport es connectaran, tant la llumenera com els accessoris, al circuit corresponent, amb regletes. Cada zona disposarà com a mínim d'un sistema d'encesa i apagat manual. No s'acceptaran els sistemes de control únics en quadres elèctrics.

### Verificacions

Les llumeneres es situaran 2m per sobre del nivell de terra; com a mínim es disposaran en els següents punts: portes en recorreguts d'evacuació, escales, en qualsevol canvi de nivell, en canvis de direcció i trobades amb passadissos, sobre les senyals de seguretat, als locals que alberguin equips generals de les instal·lacions de protecció contra incendis. La instal·lació serà fixa, amb font pròpia d'energia i entrarà automàticament en funcionament al produir-se una fallida d'alimentació. Es considera fallida el descens de la tensió d'alimentació per sota del 70% del seu valor nominal.

### Amidament i abonament

ut d'equip d'enllumenat d'emergència, inclòs les llumeneres, làmpades, equips de control i unitats de comandament, la bateria d'acumuladors elèctrics o la font central d'alimentació, fixacions, connexió amb els aïllaments necessaris i petit material.

## SUBSISTEMA SUBMINISTRES

### 1 AIGUA

#### Normes d'aplicació

Criterios sanitarios del agua de consumo humano. RD 140/2003.

Condicions higienicosanitàries per a la prevenció i el control de la legionel·losi. D 352/2004.

Criterios higiénico-sanitarios para la prevención y control de la legionelosis. RD 865/2003.

Mesures de foment per a l'estalvi d'aigua en determinats edificis i habitatges (d'aplicació obligatòria als edificis destinats a serveis públics de la Generalitat de Catalunya, així com en els habitatges finançats amb ajuts atorgats o gestionats per la Generalitat de Catalunya). D 202/98.

Regulación de los contadores de agua fría. O 28/12/88.

Regulación de los contadores de agua caliente. O 30/12/88.

Codi Tècnic de l'Edificació. RD 314/2006. DB HS 3, Qualitat de l'aire interior. DB HS 4, Subministrament d'aigua. DB HE 2,

Reglament d'instal·lacions tèrmiques en els edificis. DB HE 4, Contribució solar mínima d'aigua calenta sanitària. DB-HR, Protecció enfront del soroll.

Procediment bàsic per la certificació d'eficiència energètica d'edificis. RD 47/2007 (BOE 31.01.2007).

Correcció d'Errades del Reial Decret 47/2007, de 19 de gener, pel qual s'aprova el Procediment bàsic pel Procediment bàsic per la certificació d'eficiència d'edificis de nova construcció.

Criteris ambientals i d'ecoeficiència en els edificis. D 21/2006.

UNE, corresponents a les condicions particulars dels tubs segons material emprat. UNE 19 047:1996, UNE EN 1 057:1996, UNE 19 049-1:1997, UNE EN 545:1995, UNE EN 1452:2000, UNE EN ISO 15877:2004, UNE EN 12201:2003, UNE EN ISO 15875:2004, UNE EN ISO 15876:2004, UNE EN ISO 15874:2004, UNE 53 960 EX:2002, UNE 53 961 EX:2002.

Reglamento Electrotécnico de Baja Tensión, REBT 2002. RD 842/2002.

R I T E. Reglamento de Instalaciones Térmicas en los edificios. RD 1027/2007 (BOE 29.08.2007).

Reglamento de Aparatos a Presión. RD 769/1979, 97/23/CE.

UNE. UNE 100030:2001 IN Guia para la prevención y control de la proliferación y diseminación de legionela en instalaciones.

Reglamento de Instalaciones Térmicas en los Edificios, RITE. RD 1751/1998.

Procediment d'actuació de les empreses instal·ladores-mantenidores de les entitats d'inspecció i control i dels titulars en les instal·lacions regulades pel reglament d'instal·lacions tèrmiques en els edificis (RITE) i les seves instruccions tècniques complementaries. O 3.06.99.

Espesores mínimos de aislamiento térmico. RITE ITE-03.1.

Eficiencia Energética de los edificios. Directiva 2002/91/CE

Requisitos mínimos de rendimiento de las calderas. RD 275/1995.

Reglamento de Aparatos que Utilizan Combustibles Gaseosos. D 1651/1974.

Reglamento técnico de distribución y utilización de combustibles gaseosos y sus instrucciones técnicas complementarias. RD 919/2006.

#### UNE

UNE-EN ISO 140-4: Medición in situ del aislamiento acústico al ruido aéreo entre locales.

UNE-EN ISO 140-5: Medición in situ del aislamiento acústico al ruido aéreo de elementos de fachadas y de fachadas.

UNE-EN ISO 140-7: Medición del aislamiento acústico en los edificios y de los elementos de construcción. Parte 7: Medición in situ del aislamiento acústico de suelos al ruido de impactos

UNE-EN ISO 717: Evaluación del aislamiento acústico en los edificios y los elementos de construcción

UNE-EN ISO 717-1: Aislamiento a ruido aéreo. Para el cálculo del valor global de aislamiento y los términos de adaptación al espectro.

UNE-EN ISO 717-2: Aislamiento al ruido de impactos. Para el cálculo del valor global de aislamiento y los términos de adaptación al espectro.

### 1.1 Connexió a xarxa



Conjunt d'elements que componen la connexió a la xarxa de l'edifici fins a la clau de pas general. La seva funció és la de subministrar aigua a l'edifici. La xarxa normalment pertany a una companyia que la manté i l'explota i assegura un servei regulat i regular. Les dades que cal tenir en compte de la xarxa o companyia per a realitzar la connexió són: el cabal disponible, la pressió de subministrament i la continuïtat del servei. Cal conèixer les especificacions de la companyia o Ajuntament per tal de realitzar correctament la connexió. En cas de captació pròpia de pou, mina d'aigua o pluja, l'acumulació o grup de pressió es tindrà en compte en el projecte de fontaneria.

#### Components

Els components de la connexió a xarxa seran com a mínim els següents: *(segons DB-HS4-3.2.1.1)*

*Clau de presa o collaret de presa en càrrega:* ha d'estar situada al tub de distribució de la xarxa exterior de subministrament que obri el pas a l'escomesa.

*Tub d'escomesa:* de polietilè que enllaci la clau de presa amb la clau de tall general.

*Clau general de tall:* a l'exterior de la propietat.

A més poden comptar amb altres components com ara:

*Vàlvules reductores*

*Grup elevador de pressió:* anirà equipat amb dues bombes amb funcionament altern col·locades en paral·lel. Ha d'estar ubicat en un recinte específic per aquest ús, no amb els comptadors.

*Pericons de registre amb tapa*

*Materials auxiliars:* maons, morters, formigons...

*Característiques tècniques mínimes.*

Els materials que s'utilitzin a la instal·lació en relació amb la seva afectació a l'aigua que subministren, s'hauran d'ajustar als requisits de la Normativa legal vigent.

*Control i acceptació*

*Tubs i accessoris:* el material, dimensions i diàmetre segons especificacions.

*Pericons:* material, dimensions.

#### Execució

La connexió a xarxa s'executarà segons el que estableixi el projecte, a la legislació vigent aplicable, a les normes de bona construcció i a les instruccions de la D.F. Durant l'execució i instal·lació dels materials, accessoris i productes de construcció es faran servir tècniques adients per no empijorar l'aigua subministrada i en cap cas incomplir els valors establerts de l'Annex I del R.D. 140/2003.

En general l'execució de la xarxa de connexió es realitzarà de manera que s'aconsegueixin els objectius previstos en el projecte sense malmetre ni deteriorar la resta de l'edifici, conservant les característiques de l'aigua de subministrament respecte a la seva potabilitat, evitant sorolls molestos, procurant les condicions necessàries per la llarga durabilitat de la instal·lació així com les millors condicions pel seu manteniment i conservació. Les xarxes soterrades es protegiran de fenòmens de corrosió, esforços mecànics i danys per la formació de gel al seu interior. Les rases han de seguir el traçat correcte alineat en planta i rasant uniforme. Es tindran en compte les distàncies mínimes dels tubs amb altres instal·lacions com ara sanejament, gas, electricitat alta o baixa i telefonia, etc. complint amb la normativa vigent. Els tubs no s'han d'instal·lar en contacte amb el terreny i disposaran sempre d'un revestiment de protecció. Si cal, també es col·locarà protecció catòdica. El suport dels tubs de la instal·lació seran rases amb llit de recolzament, i de profunditat i amplada variable adequades al diàmetre el tub. Aquest suport variarà segons el diàmetre del tub i del tipus de terreny seguint ordres de la D.F. El terreny interior de la rasa haurà d'estar net de residus, vegetació i aigua. Per a la unió de diferents trams de tubs i peces especials caldrà veure les incompatibilitats entre materials i els seus tipus d'unió, si són tubs de metall o de plàstic.

*Control i acceptació*

*Brançal:* es controlaran les rases, profunditat, gruix del llit dels tubs, pendents.

*Tubs i accessoris:* Connexions de tubs i pericons, segellat i ancoratges.

*Pericons:* disposició, col·locació tapa registre. Es taparan els pericons per a evitar manipulacions i caigudes de materials i objectes

*Escomesa:* Verificació de característiques segons cabal, pressió i consum. Punt de connexió amb la xarxa general i escomesa.

#### Verificacions

*Brançal:* unions i compatibilitat del material de replè.

*Tubs i accessoris:* Connexions de tubs i pericons, segellat i ancoratges.

*Escomesa:* Tub d'escomesa té passamurs i està rejuntat i impermeabilitzat.

Proves de les instal·lacions: cal fer prova de resistència mecànica i estanquitat parcial. I ambdues proves globals. Les proves de pressió no han de variar almenys en 4 hores.

Un cop realitzada la posada en servei de la instal·lació, es tancaran les claus de pas i s'obriran les de desguàs fins a la finalització de les obres. Prova final de tota la instal·lació durant 24 hores.

#### Amidament i abonament

ml el tub, inclosa la part proporcional de juntes i complements, completament instal·lat i comprovat;

m<sup>3</sup> el llit dels tubs, l'anivellament el reomplert i el compactat completament acabat.

ut l'escomesa d'aigua.

#### 1.2 Instal·lació interior

Conjunt d'elements que componen la instal·lació a partir de la clau de pas general fins a l'aixeta. La seva funció és la de distribuir l'aigua dins l'edifici fins al punt de consum.

Els materials que es facin servir a la instal·lació en relació amb la seva afectació a l'aigua que distribueix, s'hauran d'ajustar als requisits exigits en el DB-HS4, punt 2.1.1 que fa referència a la qualitat de l'aigua.

#### Components

Per a la instal·lació de l'aigua freda : *Clau de tall general, filtre, comptador, clau de prova, vàlvula anti-retorn, clau de sortida.*



En el recinte de comptadors : *desguàs, claus de pas, comptador, clau de prova, purgador.*

En cas que fos necessari hi trobarem: *grup de pressió, vàlvula reductora o un sistema de tractament d'aigua.*

*Tubs de metalls* com: coure, acer inoxidable, acer galvanitzat i fosa dúctil.

*Tubs de plàstic* com: Polietilè d'alta o baixa densitat, Polietilè reticulat (PE-X), Polipropilè (PP), Polibutilè (PB), Multicapa o PVC no plastificat. Aïllaments de tubs per evitar condensacions.

*Dipòsits acumuladors.* Clau d'aparell i aixetes

Per a la instal·lació de l'aigua calenta sanitària (ACS): En el cas que la producció sigui general en l'edifici hi pot haver comptador d'ACS per a cada abonat.

*Tubs de metall* : coure, acer inoxidable. Està prohibit l'alumini o canonades amb contingut de plom.

*Tubs de plàstic* : Polietilè reticulat (PE-X), Polipropilè (PP), Polibutilè (PB), Multicapa o PVC no plastificat.

*Aïllaments tèrmics:* dels tubs per evitar pèrdues tèrmiques.

*Escalfador instantani d'ACS a gas:*

*Caldera per ACS:* Pot tenir una carcassa per a integrar-se com un aparell més a la cuina. Poden ser estanques o atmosfèriques.

*Dipòsits acumuladors d'ACS.*

*Termo elèctric:* Te una resistència elèctrica en el seu interior que escalfa l'aigua per efecte Joule.

*Característiques tècniques mínimes.*

Els materials que s'utilitzin a la instal·lació, en relació amb la seva afectació a l'aigua que subministren, s'hauran d'ajustar als requisits de la normativa legal vigent.

Es disposaran de vàlvules anti-retorn combinades amb claus de buidat per evitar la inversió del sentit del flux, en els següents llocs:

Després de comptadors, en la base dels tubs ascendents, abans de l'equip de tractament d'aigua, en els tubs no destinats a ús domèstic i abans dels aparells de refrigeració o climatització si n'hi hagués.

Les condicions mínimes de subministrament als aparells i equips higiènics seran les que marqui la normativa legal vigent, tant pel que fa a cabal instantani mínim d'aigua freda, aigua calenta sanitària i pressió mínima en els punts de consum.

En les xarxes d'ACS cal disposar d'un tram de retorn per a punts de consum més allunyats de 15m.

*Control i acceptació*

*Comptadors:* Cabal, diàmetre.

*Tubs, accessoris i elements de la instal·lació:* el material, les dimensions i diàmetre segons especificacions del projecte.

*Aïllaments:* material i característiques físiques.

*Dipòsits acumuladors:* Capacitat, mida i material

## Execució

### Condicions prèvies

En general, l'execució de la instal·lació interior es realitzarà de manera que s'aconsegueixin els objectius previstos en el projecte sense malmetre ni deteriorar la resta de l'edifici, conservant les característiques de l'aigua de subministrament respecte a la seva potabilitat, evitant sorolls molestos, procurant les condicions necessàries per a la llarga durabilitat de la instal·lació així com les millors condicions pel seu manteniment i conservació.

Abans de començar els treballs de muntatge, es farà un replanteig previ que ha de ser aprovat per la D.F. Tots els elements s'han d'inspeccionar abans de la seva col·locació; han d'estar en perfecte estat i no haver rebut cops en el seu transport.

La seva instal·lació no ha d'alterar les característiques dels elements.

*Comptadors.* Diàmetre nominal igual o superior a 2" han d'anar connectats amb brides. El comptador ha de quedar instal·lat dins d'una cambra de fàcil accés i amb suficients mitjans d'il·luminació i d'evacuació i impermeabilitzada. Disposarà de bunera sifònica amb reixa d'acer inoxidable i connectada a la xarxa de desguàs. Separat dels paraments que l'envolten, de manera que es pugui instal·lar i manipular. Les connexions no han de tenir fuites, han de ser enroscades i amb junt de material elàstic. Abans i després del comptador ha de quedar instal·lada una aixeta de pas i una vàlvula de retenció si el comptador no la porta incorporada. La posició ha de ser la fixada a la D.T. Toleràncies d'instal·lació: Posició:  $\pm 20$  mm.

*Tubs.* És el lloc per on va l'aigua fins arribar al punt de consum o aixeta. Poden anar vistos o ocults. Els tubs que vagin ocults o encastats aniran per llocs específics per al seu pas amb arquetes o registres. Si això no és possible, aniran per regates fetes en paraments de gruix adequat, sense estar permès el seu pas per un envà senzill. Un cop encastats, els tubs es protegiran acústicament, per tal d'evitar la transmissió de soroll. Depenent del material del tub cal assegurar-se que el medi que l'envolta no sigui agressiu, i si cal disposar d'una beina de protecció adequada que permeti la lliure dilatació. S'han de preveure registres i el traçat amb pendent per al seu buidatge o purga. El traçat de tubs vistos es farà ordenat i net, i es protegiran adequadament. El nombre de suports, tant en trams horitzontals com verticals, serà el adequat per a cada material i longitud seguint les normes UNE. A cada tub que travessi un mur es col·locarà el passa-mur corresponent i l'espai que quedi s'omplirà amb material elàstic. Les unions dels tubs seran estanques; resistiran la tracció, o bé la xarxa absorbirà les deformacions amb punts fixes al llarg de la instal·lació; es faran tenint en compte el material i les seves característiques físiques. Els tubs es protegiran contra la corrosió galvànica, les condensacions, les pèrdues tèrmiques i els esforços mecànics. En el traçat de la instal·lació es col·locaran suports quan els tubs vagin superficials; els suports es col·locaran a la distància recomanada per la UNE corresponent permetent la lliure dilatació del tub. Caldrà deixar les distàncies necessàries i de seguretat en l'encreuament amb d'altres serveis i tubs de la resta d'instal·lacions. Si fos necessari es posaran safates de recollida de condensacions en els encreuaments. Per fer la unió dels tubs no s'han de forçar ni deformar els extrems. Cada cop que s'interrompi el muntatge, cal tancar els extrems oberts. El tub no ha de quedar aixafat a les corbes. La secció del tub s'ha de mantenir constant al llarg de tot el recorregut. Les connexions a la xarxa de servei es faran un cop tallat el subministrament. Un cop acabat el muntatge s'ha de netejar interiorment i fer-hi passar aigua per arrossegar les brosses, segons sigui el material del tub. Si la canonada és de plàstic, cal fer un tractament de depuració bacteriològic i després rentar-la.

*Aïllament.* És el material de recobriments que es col·loca per la part exterior dels tubs per evitar pèrdues tèrmiques, condensacions o corrosió exterior. Es realitzarà amb materials resistents a la temperatura d'aplicació. Abans de col·locar l'aïllament, s'ha de netejar la superfície del tub de brosses, d'òxids o d'altres elements i s'hi ha d'aplicar una pintura antioxidant si no té cap protecció. La seva col·locació no ha d'interferir la manipulació de les claus ni les vàlvules ni cap òrgan de comandament o lectura.

*Aixetes.* És el punt de sortida de l'aigua de la instal·lació. Poden anar muntades encastades o superficialment. Totes les aixetes han de quedar anivellades en totes dues direccions, a la posició prevista en el projecte i centrat amb l'espejament de l'enrajolat.



L'alçària de muntatge de l'element ha de ser la reflectida en el projecte o, en el seu defecte, la indicada per la D.F. Ha de quedar ben fixada al seu suport. S'ha de garantir l'estanquitat de les connexions amb els tubs d'alimentació. En l'aixeta, l'òrgan de comandament de l'aigua calenta ha d'estar col·locat a l'esquerra amb el distintiu vermell i el de l'aigua freda a la dreta amb el distintiu blau. Toleràncies d'instal·lació: Nivell:  $\pm 10$  mm

**Claus i vàlvules.** És l'element que regula el pas de l'aigua per dins els tubs. Poden anar muntades entre tubs o, depèn de la mida, embridades. Totes les claus i vàlvules han de quedar anivellades en totes dues direccions a la posició prevista en el projecte.

L'alçària de muntatge de l'element ha de ser la reflectida en el projecte o, en el seu defecte, la indicada per la D.F. Ha de quedar ben fixada al tub. S'ha de garantir l'estanquitat de les connexions amb els tubs d'alimentació.

**Escalfador instantani i Termo elèctric:** L'aparell, col·locat amb fixacions murals, ha de quedar fixat mitjançant quatre pernys de 10 mm de diàmetre, connectats amb contraplaques i encastats 80 mm en el suport. Cal que quedi suficientment separat dels paraments que l'envolten, de manera que es pugui instal·lar i manipular. El tub d'evacuació de gasos cremats ha d'estar connectat per sobre del dispositiu antiretorn, amb un tram vertical posterior  $\geq 20$  cm i ha d'anar fins a coberta. Les connexions amb els diferents tubs no han de tenir fuites, cal que siguin rígides, sense soldadures de tipus tou. Abans i després de l'escalfador s'ha d'instal·lar una aixeta de pas. Ha d'estar feta la prova d'instal·lació. L'instal·lador cal que aporti l'acta de posada en servei. Abans de fer l'acoblament per soldadura, s'ha de netejar l'interior i l'exterior del broquet fregant-lo amb paper abrasiu.

**Caldera:** Un cop situada ha de quedar connectada als diferents serveis, de manera que els tubs respectius no produeixin esforços a la connexió de la caldera. Si l'electrovàlvula d'entrada de combustible no té cap sistema manual auxiliar d'interrupció, cal incorporar una vàlvula manual d'interrupció a la línia d'arribada de combustible, a prop de la seva connexió a la caldera. Al voltant de la caldera cal deixar uns espais lliures per a facilitar els futurs treballs de manteniment i neteja. Toleràncies d'instal·lació: posició:  $\pm 20$  mm, aplomat:  $\leq 5\%$ .

**Dipòsits i acumuladors.** És l'element on s'emmagatzema l'aigua. Poden ser d'aigua freda o calenta. Abans de la seva instal·lació cal replantejar la seva ubicació. Un cop instal·lat ha de quedar separat dels paraments el suficient per tal de que es pugui manipular. Ha de quedar recolzat sobre el suport amb suports intermedis per a la seva fixació. L'alçària de muntatge de l'element ha de ser la reflectida en el projecte o, en el seu defecte, la indicada per la D.F. S'ha de garantir l'estanquitat de les connexions amb els tubs d'alimentació, han de ser roscades i amb el junt de material elàstic.

**Control i acceptació**

Instal·lació general interior: característiques de canonades i vàlvules. Protecció i aïllament de canonades tan encastades com vistes.

Connexions entre tubs i claus, soldadures, segellats, ancoratges, distàncies entre suports.

Distància mín. encreuaments amb altres instal·lacions.

Identificació d'aparells sanitaris i aixetes. Col·locació d'aparells sanitaris (es comprovarà l'anivellació, la subjecció i la connexió).

Funcionament d'aparells sanitaris i aixetes (es comprovaran les aixetes, les cisternes i el funcionament dels desguassos).

#### Verificacions

Proves de les instal·lacions: cal fer prova de resistència mecànica i estanquitat parcial. I ambdues proves globals. Les proves de pressió no han de variar almenys en 4 hores. Prova final de tota la instal·lació durant 24 hores.

Simultaneïtat de consum, cabal en el punt més allunyat. Prova de funcionament als aparells instal·lats.

Les unions enroscades s'han de preparar amb estopa, pastes o cintes d'estanquitat. L'enroscada, en el seu cas, s'ha de fer sense forçar ni malmetre la rosca. Ha d'estar feta la prova d'instal·lació.

En instal·lacions d'aigua calenta sanitària cal: mesura de cabal i temperatura en els punts de consum; obtenció de cabal exigít a la  $t^{\circ}$  fixada un cop obertes les aixetes estimades en funcionament simultani; Temps de sortida de l'aigua a la  $t^{\circ}$  de funcionament; mesura de  $t^{\circ}$  a la xarxa; Amb l'acumulador a regim comprovació de les temperatures del mateix, en la seva sortida i en les aixetes.

#### Amidament i abonament

ml el tub i l'aïllament, inclosa part proporcional de retalls i els empalmaments que s'hagin de realitzar, juntes i complements, completament instal·lat i comprovat.

ut les claus de pas, dipòsits, filtre, comptador, vàlvula anti-retorn, clau d'aparell, aixetes, dipòsits i caldera.

#### 1.3 Rec

És la instal·lació de distribució d'aigua, des de la connexió a la xarxa, pel rec de superfícies enjardinades. Aquesta instal·lació també pot distribuir l'aigua de pluja que prèviament s'ha emmagatzemat en un dipòsit. Si el sistema és automàtic tindrà un programador i la connexió elèctrica a les electrovàlvules.

Els materials que es facin servir a la instal·lació en relació amb la seva afectació a l'aigua que distribueix s'hauran d'ajustar als requisits exigits en el DB-HS4, punt 2.1.1 que fa referència a la qualitat de l'aigua.

#### Components

**Tubs de distribució.** Poden ser de Polietilè (PE)

**Boques de rec, aspersors, gotejadors i filtres.** Elements finals de la instal·lació de sortida de l'aigua depenent del tipus de rec desitjat.

**Programador i electrovàlvules.** Per tal de programar el rec en les hores més adients del dia.

#### Execució

**Condicions prèvies**

En general, l'execució de la instal·lació es realitzarà de manera que s'aconsegueixin els objectius previstos en el projecte sense malmetre ni deteriorar la resta de l'edifici, conservant les característiques de l'aigua de subministrament respecte a la seva potabilitat, evitant sorolls molestos, procurant les condicions necessàries per a llarga durabilitat de la instal·lació així com les millors condicions pel seu manteniment i conservació.

Abans de començar els treballs de muntatge, es farà un replanteig previ que ha de ser aprovat per la D.F. Tots els elements s'han d'inspeccionar abans de la seva col·locació. Han d'estar en perfecte estat i no haver rebut cops en el seu transport.

La seva instal·lació no ha d'alterar les característiques dels elements.



**Tubs.** Les xarxes soterrades es protegiran de fenòmens de corrosió, esforços mecànics i danys per la formació de gel al seu interior.

Les rases han de seguir el traçat correcte alineat en planta i rasant uniforme. Es tindran en compte les distàncies mínimes dels tubs amb altres instal·lacions com ara sanejament, gas, electricitat alta o baixa i telefonia, etc. complint amb la normativa legal vigent.

El suport dels tubs de la instal·lació seran rases amb llit de recolzament de profunditat i amplada variable adequades al diàmetre del tub. Aquest suport variarà segons el diàmetre del tub i del tipus de terreny seguint ordres de la D.F.

**Boques de rec.** Abans de la instal·lació de la boca, s'han de netejar l'interior dels tubs i els punts d'unió. No han d'estar separades entre elles més de 50 m de distància.

**Aspersors i gotejadors.** La posició de l'element ha de ser l'especificada en el projecte o la indicada per la D.F. La fixació ha de quedar sòlidament executada de manera que no es pugui moure. La part del dispositiu destinada a difondre l'aigua ha de quedar amagada dintre de la carcassa i enrasada amb el paviment mentre l'element connectat a la xarxa no rebí aigua a la pressió mínima de treball. Les unions han de ser estanques a la pressió de treball. L'aparell s'ha de deixar connectat a la xarxa en condicions de funcionament. L'aparell ha de cobrir la zona de rec a la que està destinat.

**Programador.** Cada element haurà de tenir una caixa de protecció estanca amb tancament de clau. La caixa ha de quedar fixada sòlidament al parament o element fix en el que es col·loqui i ha d'estar col·locada en un lloc de fàcil accés i que tingui suficient il·luminació. La posició serà fixada a la D.F. Quedarà connectat a la xarxa de subministrament elèctric. Es comprovarà el funcionament del programador i es farà una inspecció ocular per detectar possibles defectes de fabricació, transport o manipulació.

**Electrovàlvules.** La unió roscada, en el seu cas, s'ha de fer sense forçar ni malmetre la rosca. L'estanquitat de les unions roscades s'ha d'aconseguir amb els junts subministrats amb l'equip o bé amb sistemes aprovats pel fabricant. Abans de la instal·lació de la vàlvula s'han de netejar l'interior dels tubs i les rosques d'unió. Els protectors de les rosques amb que van proveïdes les vàlvules només s'han de treure en el moment d'executar les unions. Les connexions elèctriques han de quedar protegides de la humitat.

**Filtre.** Cal que quedi suficientment separat dels paraments que l'envolten, de manera que es pugui instal·lar i manipular. Les connexions han de ser per rosca. Les unions han de ser completament estanques. La posició ha de ser la reflectida a la D.T. o, en el seu defecte, la indicada per la D.F. Ha d'estar feta la prova d'instal·lació.

Control i acceptació

Connexions entre tubs i claus, soldadures, roscats, segellats i distàncies entre suports.

Distància mín. encreuaments amb altres instal·lacions. Característiques de canonades i de vàlvules.

Prova final de tota la instal·lació durant 24 hores.

#### Verificacions

Proves de les instal·lacions: cal fer prova de resistència mecànica i estanquitat parcial. I ambdues proves globals. Les proves de pressió no han de variar almenys en 4 hores.

Simultaneïtat de consum, cabal en el punt més allunyat. Prova de funcionament als aparells instal·lats.

Les unions enroscades s'han de preparar amb estopa, pastes o cintes d'estanquitat. L'enroscada, en el seu cas, s'ha de fer sense forçar ni malmetre la rosca. Ha d'estar feta la prova d'instal·lació.

#### Amidament i abonament

ml el tub, inclosa part proporcional de retalls i els empalmaments que s'hagin de realitzar, juntes i complements, completament instal·lat i comprovat.

ut les boques de rec, aspersors, comptador, gotejadors, programadors, electrovàlvules i filtres.

### SUBSISTEMA EVACUACIÓ

#### 1 LÍQUIDS

#### Normes d'aplicació

**Codi Tècnic de l'Edificació.** RD 314/2006. DB HS 5, Evacuació d'aigües residuals i Normes de referència de l'Apèndix C. DB-HR, Protecció enfront del soroll.

**Críteris ambientals i d'ecoeficiència en els edificis.** D 21/2006.

**UNE.** Tuberías de fundición según normas UNE EN 545:2002, UNE EN 598:1996, UNE EN 877:2000. Tuberías de PVC según normas UNE EN 1329-1:1999, UNE EN 1401-1:1998, UNE EN 1453-1:2000, UNE EN 1456-1:2002, UNE EN 1566-1:1999.

Tuberías de polipropileno (PP) según norma UNE EN 1852-1:1998. Tuberías de gres según norma UNE EN 295-1:1999. Tuberías de hormigón según norma UNE 127010:1995 EX.

**UNE**

UNE-EN ISO 140-4: Medición in situ del aislamiento acústico al ruido aéreo entre locales.

UNE-EN ISO 140-5: Medición in situ del aislamiento acústico al ruido aéreo de elementos de fachadas y de fachadas.

UNE-EN ISO 140-7: Medición del aislamiento acústico en los edificios y de los elementos de construcción. Parte 7: Medición in situ del aislamiento acústico de suelos al ruido de impactos

UNE-EN ISO 717: Evaluación del aislamiento acústico en los edificios y los elementos de construcción

UNE-EN ISO 717-1: Aislamiento a ruido aéreo. Para el cálculo del valor global de aislamiento y los términos de adaptación al espectro.

UNE-EN ISO 717-2: Aislamiento al ruido de impactos. Para el cálculo del valor global de aislamiento y los términos de adaptación al espectro.

**Instrucció de Hormigón Estructural, EHE.** RD 2661/1998.

**Pliego de Prescripciones Técnicas Generales de Tuberías de Saneamiento de Poblaciones.** Orden 15/09/1986.

**Norma 5.1.-IC: Drenaje.** Orden 21/06/1965.

**Instrucció de carreteras 5.2-IC: Drenaje superficial.** Orden 14/05/1990.

**Peces d'acer galvanitzat:**

**Pliego de prescripciones técnicas generales para obras de carreteras y puentes,** PG 3/75. Orden 6/02/1976, Orden FOM/1382/2002.



UNE. UNE 7183:1964 Método de ensayo para determinar la uniformidad de los recubrimientos galvanizados, aplicados a materiales manufacturados de hierro y acero. UNE 37501:1988 Galvanización en caliente. Características y métodos de ensayo.

*Canal exterior d'acer galvanitzat:*

UNE. UNE 36130:1991 Bandas (chapas y bobinas), de acero bajo en carbono, galvanizadas en continuo por inmersión en caliente para conformación en frío. Condiciones técnicas de suministro.

*Sobre llit d'assentament de formigó:*

Instrucción de Hormigón Estructural, EHE. RD 2661/1998.

UNE. UNE-EN 1451-1:1999 Sistemas de canalización en materiales plásticos para evacuación de aguas residuales (a baja y a alta temperatura) en el interior de la estructura de los edificios. Polipropileno (PP). Parte 1: Especificaciones para tubos, accesorios y el sistema.

UNE. Tuberías de PVC según normas UNE EN 1329-1:1999, UNE EN 1401-1:1998, UNE EN 1453-1:2000, UNE EN 1456-1:2002, UNE EN 1566-1:1999. Tuberías de hormigón según norma UNE 127010:1995 EX. Real Decreto 2661/1998, de 11 de diciembre, por el que se aprueba la Instrucción de Hormigón Estructural (EHE). UNE-EN 1451-1:1999 Sistemas de canalización en materiales plásticos para evacuación de aguas residuales (a baja y a alta temperatura) en el interior de la estructura de los edificios. Polipropileno (PP). Parte 1: Especificaciones para tubos, accesorios y el sistema.

### 1.1 Connexió a xarxa

Conjunt d'elements que componen la connexió a la xarxa de sanejament i la part soterrada des de la sortida de l'edifici. Connecta amb la xarxa de sanejament abocant les aigües pluvials i les aigües negres de l'edifici.

La xarxa interior de l'edifici haurà de ser sempre separativa en pluvials i negres. Quan la xarxa de sanejament pública sigui separativa, cada una de les xarxes interiors es connectaran de forma independent; quan no sigui separativa, es permet la connexió de les dues xarxes interiors a una única arqueta situada a l'exterior de la propietat o, si això no fos possible, en el límit més proper d'aquesta a la xarxa general de sanejament.

#### Components

*Tubs:* Poden ser de formigó, PVC o polipropilè.

*Unions i accessoris:* Es faran servir en entroncaments, canvis de direcció i empalmaments. El material serà el mateix que el tub.

*Pericons:* Es poden fer "in situ" amb obra o prefabricats de plàstic o formigó.

*Pous de registre o ressalt:* Es poden fer "in situ" amb obra o prefabricats de formigó.

Característiques tècniques mínimes.

Resistència a l'agressivitat de les aigües, impermeabilitat total als líquids i gasos, resistència a les càrregues externes, flexibilitat per absorbir moviments.

Control i acceptació

Tubs, unions i accessoris: el material, dimensions i diàmetre segons especificacions.

Pericons, pous i tapes de registre: disposició, material, dimensions.

#### Execució

*Generalitats*

La connexió a xarxa s'executarà segons el que estableixi el projecte, a la legislació vigent aplicable, a les normes de bona construcció i a les instruccions de la D.F. En general, l'execució de la xarxa de connexió es realitzarà de manera que s'aconsegueixin els objectius previstos en el projecte sense malmetre ni deteriorar la resta de l'edifici, evitant sorolls molestos, procurant les condicions necessàries per la llarga durabilitat de la instal·lació així com les millors condicions pel seu manteniment i conservació.

Les rases han de seguir el traçat correcte alineat en planta i rasant uniforme. Es tindran en compte les distàncies mínimes dels tubs amb altres instal·lacions com ara aigua, gas, electricitat alta o baixa i telefonia, etc. complint amb la normativa vigent.

*Tubs soterrats:* Col·locació sobre fons de rasa. El pendent mínim serà d'un 2%. Aniran per sota de la xarxa d'aigua potable.

El tub ha de seguir les alineacions indicades a la D.T. Ha de quedar a la rasant prevista i amb el pendent definit per a cada tram.

La junta entre els tubs és correcte si els diàmetres interiors queden alineats. S'accepta un ressalt  $\leq 3$  mm. Els junts han de ser estancs a la pressió de prova, han de resistir els esforços mecànics i no han de produir alteracions apreciables en el règim hidràulic de la canonada. El pas a través d'elements estructurals s'ha de protegir amb un contratub de secció més gran. Han de quedar centrats i alineats dins de la rasa. La solera ha de quedar plana, anivellada i a la fondària prevista a la D.T. Ha de tenir el gruix mínim previst sota la directriu inferior del tub. La canonada ha de quedar protegida dels efectes de les càrregues exteriors, del trànsit (en el seu cas), inundacions de la rasa i de les variacions tèrmiques. Un cop instal·lada la canonada, i abans del reblert de la rasa, han de quedar fetes satisfactòriament les proves de pressió interior i d'estanquitat en els trams que especifiqui la D.F. Per damunt del tub s'ha de fer un reblert de terres compactades, que han de complir l'especificat en el seu plec de condicions.

Distància de la generatriu superior del tub a la superfície: amb trànsit rodat:  $\geq 100$  cm, sense trànsit rodat:  $\geq 60$  cm. Amplària de la rasa:  $\geq$  diàmetre exterior + 50 cm. Pressió de la prova d'estanquitat:  $\leq 1$  kg/cm<sup>2</sup>. El llit d'assentament ha de reblir de formigó la rasa fins a mig tub en el cas de tubs circulars i fins a 2/3 del tub en el cas de tubs ovoides. El formigó ha de ser uniforme i continu; no ha de tenir esquerdes o defectes de formigonament com ara disgregacions o buits a la massa.

*PVC:* La franquícia entre el tub i el contratub s'ha d'ataconar amb massilla. Les unions entre els tubs han de ser encolades o amb junt tòric, segons el tub utilitzat. El clavegueró no ha de tenir, en el sentit del recorregut descendent, reduccions de secció en cap punt.

*Polipropilè:* El llit d'assentament ha de reblir de formigó la rasa fins a 10 cm per sobre de la generatriu superior del tub. El formigó ha de ser uniforme i continu. No ha de tenir esquerdes o defectes de formigonament com ara disgregacions o buits a la massa. Els tubs que s'utilitzin soterrats han de ser de la sèrie BD, amb una rigidesa anular SN  $\geq 4$ KN/m<sup>2</sup>. Els tubs s'han de calçar i recolzar per a impedir el seu moviment.

*Unions i accessoris:* El material serà el mateix que el tub i es seguiran les especificacions tècniques del fabricant.

*Pericons d'obra:* El pericó "in situ" ha d'estar format amb parets de peces ceràmiques, sobre solera de formigó. Els pericons amb tapa fixa han d'estar tapats amb encadellat ceràmic col·lat amb morter. La solera ha de quedar plana i al nivell previst. En els pericons no sífònics, la solera ha de formar pendent per a afavorir l'evacuació. El punt de connexió ha d'estar al mateix nivell que la part inferior del tub de desguàs. Les parets han de ser planes, aplomades i han de quedar travades per filades alternatives. Les



peces ceràmiques s'han de col·locar a trencajunt i les filades han de ser horitzontals. La superfície interior ha de quedar revestida amb un arrebossat de gruix uniforme, ben adherit a la paret i acabada amb un lliscat de pasta de portland. El revestiment sec ha de ser llis, sense fissures o d'altres defectes. Tots els angles interiors han de quedar arrodonits. El pericó ha d'impedir la sortida de gasos a l'exterior. Gruix de la solera:  $\geq 10$  cm. Gruix de l'arrebossat:  $\geq 1$  cm. Pendent interior d'evacuació en pericons no sifònics:  $\geq 1,5\%$ . Toleràncies d'execució: Aplomat de les parets:  $\pm 10$  mm, planor de la fàbrica:  $\pm 10$  mm/m, planor de l'arrebossat:  $\pm 3$  mm/m. S'ha de treballar a una temperatura entre  $5^{\circ}\text{C}$  i  $35^{\circ}\text{C}$  sense pluja. Les peces ceràmiques per col·locar han de tenir la humitat necessària per tal que no absorbeixin l'aigua del morter. L'arrebossat s'ha d'aplicar pressionant amb força sobre l'obra de ceràmica quan aquesta obra hagi aconseguit el 70% de la resistència prevista. Abans s'ha d'humitejar la superfície.

*Pous de registre o ressalt: Pous "in situ".* La solera ha de quedar anivellada i a la fondària prevista a la D.T., excepte la zona de la mitja canya que ha de quedar plana. El formigó ha de ser uniforme i continu. No ha de tenir esquerdes o defectes de formigonat com ara disgregacions o buits a la massa. La secció de la solera no ha de quedar disminuïda en cap punt. Resistència característica estimada del formigó al cap de 28 dies (Fest):  $\geq 0,9 \times F_{ck}$ . *Solera formigó:* Toleràncies d'execució: Desviació lateral: línia de l'eix:  $\pm 24$  mm, dimensions interiors:  $\pm 5$  D,  $< 12$  mm. Nivell soleres:  $\pm 12$  mm. Gruix (e):  $e \leq 30$  cm:  $+ 0,05$  e ( $\leq 12$  mm),  $- 8$  mm;  $e > 30$  cm:  $+ 0,05$  e ( $\leq 16$  mm),  $- 0,025$  e ( $\leq -10$  mm) Planor:  $\pm 10$  mm/m. La temperatura ambient per a formigonar ha d'estar entre  $5^{\circ}\text{C}$  i  $40^{\circ}\text{C}$ . El formigó s'ha de posar a l'obra abans que s'iniciï el seu adormiment. L'abocada s'ha de fer de manera que no es produeixin disgregacions. S'ha de compactar. Els treballs s'han de realitzar amb el pou lliure d'aigua i terres engrunades.

*Parets per a pous:* Els treballs s'han de fer a una temperatura ambient entre  $5^{\circ}\text{C}$  i  $35^{\circ}\text{C}$ , sense pluja. Les peces prefabricades de formigó s'han de col·locar sense que rebin cops. Per parets de maó: Els maons per col·locar han de tenir la humitat necessària per tal que no absorbeixin l'aigua del morter. L'obra s'ha d'aixecar per filades senceres. Els arrebossats s'han d'aplicar un cop sanejades i humitejades les superfícies que els han de rebre. El lliscat s'ha de fer en una sola operació.

Control i acceptació

Comprovació de vàlvules de desguàs, muntatge de canals i embornals, pendent de canals.

Tubs, unions i accessoris: el material, dimensions i diàmetre segons especificacions.

Pericons, pous i tapes de registre: disposició, material, dimensions.

#### Verificacions

*Tubs:* Profunditat, pendents i gruix del llit de recolzament.

*Pericons i pous de registre o ressalt:* Disposició, acabat interior, segellat. Xarxa horitzontal soterrada, pericons i pous. Dipòsits de recepció i d'elevació i control.

Prova d'estanquitat parcial i total. Prova amb aigua, aire o fum.

#### Amidament i abonament

ml el tub, inclosa la part proporcional de juntes i complements, completament instal·lat i comprovat.

$\text{m}^3$  el llit dels tubs, l'anivellament el rebler i el compactat completament acabat, solera dels pous de registre.

ut pericons i tapes de registre.

$\text{m}^2$  parets del pou de registre.

### 1.2 Recollida d'aigües grises, negres i pluvials

Conjunt d'elements que componen la instal·lació interior abans de la connexió a la xarxa de sanejament. La xarxa interior de l'edifici haurà de ser sempre separativa en pluvials i negres.

#### Components

*Tancaments hidràulics:* Poden ser: sifons individuals a cada aparell, caixes sifòniques amb varis aparells, bonera sifònica o pericons sifònics.

*Tubs de petita evacuació:* Corresponen als tubs que connecten l'aparell sanitari amb el baixant més proper. Poden ser de PVC o polipropilè.

*Col·lectors:* Tubs amb recorregut horitzontal. Poden ser de: PVC o polipropilè. Aniran penjats del forjat.

*Baixants:* Tubs amb recorregut vertical. Per aigües negres i grises poden ser de: PVC o polipropilè. Per aigües pluvials poden ser de coure, planxa d'acer galvanitzat, zinc o amb peces de ceràmica.

*Ventilacions:* Es disposarà de ventilació tant a la xarxa d'aigües residuals com a la pluvial. Poden ser primària, secundària, terciària i amb vàlvules d'aireació-ventilació.

*Canals:* Correspon al traçat horitzontal de la recollida d'aigües pluvials. Poden ser de coure, planxa d'acer galvanitzat, zinc o amb peces de ceràmica.

*Pericons:* Poden ser de pas, a peu de baixant o sifònics.

*Boneres i reixes de desguàs:* Recullen i evacuen les aigües acumulades al terra dels locals humits i a les cobertes.

*Separador de greixos:* S'utilitzarà per separar greixos, olis i/o fangs que procedeixen de cuines o garatges.

*Sistema de bombeig i sobrelevació:* S'instal·larà quan hi hagi part de la instal·lació interior o tota per sota de la cota del punt de connexió a la xarxa de sanejament.

*Vàlvules antiretorn de seguretat:* S'instal·laran per prevenir les possibles inundacions quan la xarxa exterior de sanejament es sobrecarregui. Es situaran en llocs de fàcil accés pel seu registre i manteniment.

Característiques tècniques mínimes.

Resistència a l'agressivitat de les aigües, impermeabilitat total als líquids i gasos, resistència a les càrregues externes, flexibilitat per absorbir moviments.

Control i acceptació

Tubs, unions i accessoris: el material i el seu acabat, dimensions i diàmetre segons especificacions.

Pericons, pous i tapes de registre: disposició, material, dimensions.

Emmagatzematge: Les peces han d'estar apilades en posició horitzontal sobre superfícies planes i en llocs protegits contra impactes.

#### Execució

Condicions prèvies



En general l'execució de la instal·lació interior es realitzarà de manera que s'aconsegueixin els objectius previstos en el projecte sense malmetre ni deteriorar la resta de l'edifici, evitant sorolls molestos, procurant les condicions necessàries per a la llarga durabilitat de la instal·lació així com les millors condicions pel seu manteniment i conservació.

Abans de començar els treballs de muntatge, es farà un replanteig previ que ha de ser aprovat per la D.F. Tots els elements s'han d'inspeccionar abans de la seva col·locació. Han d'estar en perfecte estat i no haver rebut cops en el seu transport.

La seva instal·lació no ha d'alterar les característiques dels elements.

#### *Tancaments hidràulics.*

**Sifons individuals a cada aparell:** Ha de tenir un dispositiu roscat de registre en el seu punt més baix i connexions per al desguàs i l'aparell sanitari en els seus extrems. El tancament hidràulic del sífo ha de tenir una alçària mínima de 50 mm. No ha de tenir

esquerdes, porus, zones resseques ni d'altres desperfectes superficials. **Caixa sífònica:** Ha de ser estanca al servei. Ha de quedar anivellada i fixada sòlidament al suport. Toleràncies: posició:  $\pm 20$  mm, nivell:  $\pm 1$  mm. Si és amb tapa la cara inferior de la tapa ha de quedar al mateix nivell que el paviment. El junt entre el paviment i la caixa sífònica ha de quedar cobert per la tapa. Si és amb reixeta la cara superior de la reixeta ha de quedar al mateix nivell que el paviment. La posició ha de ser la fixada a la D.T. **Bonera sífònica:** La bonera s'ha de soldar sobre un reforç de làmina bituminosa, que ha d'estar adherida a la solera, escalfant-la prèviament en la zona corresponent al perímetre de la bonera, i fixant-la a pressió sobre la làmina. El morter ha de formar una mescla homogènia que s'ha d'utilitzar abans d'iniciar l'adormiment. S'ha d'aplicar sobre superfícies netes. Si el suport és absorbent s'ha d'humitejar abans d'estendre el morter. **Pericons sífònics.** Les peces ceràmiques per col·locar han de tenir la humitat necessària per tal que no absorbeixin l'aigua del morter. L'arrebossat s'ha d'aplicar pressionant amb força sobre l'obra de ceràmica quan aquesta obra hagi aconseguit el 70% de la resistència prevista. Abans s'ha d'humitejar la superfície.

**Tubs de petita evacuació:** El ramal muntat ha de ser estanc. No han de quedar sense subjecció les distàncies superiors a 70 cm. El ramal no ha de tenir, en el sentit del recorregut descendent, reduccions de secció en cap punt. El pas a través d'elements estructurals ha de tenir una franquícia entre 10 i 15 mm que s'ha d'ataconar amb massilla elàstica. Els trams instal·lats mai no han de ser horitzontals o en contrapendent. Pendent:  $\geq 2,5\%$ . Radi interior de les curvatures:  $\geq 1,5 \times D$  tub. El procés d'instal·lació no ha d'alterar les característiques de l'element.

**Col·lectors: Penjats de sostre.** El clavegueró muntat ha de quedar fixat sòlidament a l'obra, amb el pendent determinat per a cada tram. Ha de ser estanc a una pressió  $\geq 2$  kg/cm<sup>2</sup>. Els tubs s'han de subjectar per mitjà d'abraçadores, repartides a intervals regulars. Els trams muntats mai no han de ser horitzontals o en contrapendent. Pendent:  $\geq 2\%$ . Distància entre les abraçadores:  $\leq 150$  cm. Franquícia entre el tub i el contratub: 10 - 15 mm. No s'han de manipular ni corbar els tubs. Els canvis direccionals i les connexions s'han de fer per mitjà de peces especials. Tots els talls s'han de fer perpendicularment a l'eix del tub.

**Baixants:** El baixant muntat ha de quedar aplomat i fixat sòlidament a l'obra, però separat del parament per tal de permetre fer posteriors reparacions o acabats i per evitar que les possibles condensacions del tub no malmetin el parament. Ha de ser estanc. Els tubs s'han de subjectar per mitjà d'abraçadores encastables. El pes d'un tub no ha de gravitar sobre el tub inferior. Les unions entre els tubs s'han de fer seguint les instruccions del fabricant. Les unions entre les peces de ceràmica s'han de fer amb morter. El baixant no ha de tenir, en el sentit del recorregut descendent, reduccions de secció en cap punt. Si els baixants van vistos i es preveu un cert risc d'impacte es protegiran adequadament per a aquest fi. El pas a través d'elements estructurals s'ha de protegir amb un contratub de secció més gran. La franquícia entre el tub i el contratub, i entre el tub i la valona s'ha d'ataconar amb massilla. Si l'alçada del baixant és de més de 10 plantes, caldrà interrompre la seva vertical per tal de disminuir l'impacte de caiguda. La desviació es farà amb peces especials i l'angle de desviació serà de 60°. Els trams instal·lats mai no han de ser horitzontals o en contrapendent. Nombre d'abraçadores per tub:  $\geq 2$ . Distància entre les abraçadores:  $\leq 150$  cm. Toleràncies d'execució: desploms verticals:  $\leq 1\%$ ,  $\leq 30$  mm. Per a fer la unió dels tubs no s'han de forçar ni deformar els extrems. No s'han de manipular ni corbar els tubs de PVC, planxa, zinc, titani o coure. Els canvis direccionals i les connexions s'han de fer per mitjà de peces especials o també amb unions soldades en el cas de baixants de planxa, zinc, titani o coure. Tots els talls s'han de fer perpendicularment a l'eix del tub. Les peces de ceràmica han de tenir la humitat necessària per tal que no absorbeixin l'aigua del morter.

**Ventilacions:** La seva execució correspon al mateix que fa referència als baixants. Si la ventilació és primària tindrà el mateix diàmetre que el baixant que serveix i portarà l'accessori estàndard que garanteixi l'estanquitat permanent del remat entre l'impermeabilitzat i el tub. Si la ventilació és secundària el diàmetre de la columna de ventilació serà com a mínim igual a la meitat del diàmetre del baixant que serveix. Si la ventilació és terciària el diàmetre de la columna és el corresponent a la taula 4.11 del DB-HS5 de Salubritat del CTE.

**Canals: Generalitats.** La col·locació dels trams de la canal s'ha de començar pel punt més baix del recorregut. El seu pendent mínim serà del 0,5%. **PVC.** Els canvis de direcció han d'estar fets amb peces especials. Mai s'han de fer per escalfament o deformació de la canal. La unió entre els trams de la canal s'ha de fer de manera que en quedi assegurada l'estanquitat. La unió entre els trams de la canal s'ha de fer a pressió amb peces del mateix material. Les unions entre les canals i els baixants han d'anar soldades amb soldadura química. Distància entre suports  $\leq 70$  cm, entre junts de dilatació  $\leq 1200$  cm. **Planxa.** L'encavalcament de les làmines, en la canal de planxa, s'ha de fer protegint l'element en el sentit del recorregut de l'aigua. Els junts de dilatació han de ser estancs. Les planxes han de quedar col·locades de forma que es puguin moure lliurement en tots els sentits, respecte el suport. Les fixacions han de ser de metall compatible amb el de la planxa. Els junts entre les peces de planxa de zinc s'han de soldar amb estany. Les unions entre les canals i els baixants han d'anar soldades, amb soldadura d'estany, a la canal de planxa de zinc. Distància entre suports  $\leq 50$  cm, entre junts de dilatació  $\leq 600$  cm. Encavalcament entre làmines a la canal de planxa: 5 cm. S'ha d'evitar el contacte directe de la planxa de coure amb el ferro, zinc, alumini, acer galvanitzat o fosa i la fusta de cedre. S'ha d'evitar el contacte directe de la planxa de zinc o plom amb el guix, els morters de ciment pòrtland frescos i les fustes dures. En el cas del zinc, a més, cal evitar el contacte amb la calç, l'acer no galvanitzat i el coure sense estanyar. S'ha d'evitar el contacte directe de l'acer galvanitzat amb el guix, els ciments pòrtland frescos, la calç, les fustes dures (roure, castanyer, teca, etc.) i l'acer sense protecció contra la corrosió. Toleràncies d'execució: pendent:  $\pm 2$  mm/m,  $\pm 10$  mm/total, encavalcament entre les làmines en la canal de planxa:  $\pm 2$  mm. **Peces ceràmiques.** Les peces han de cavalcar entre elles; la vora de la peça en contacte amb el ràfec ha de quedar encastada per sota de les peces que formen el ràfec i collada al suport amb morter. El sentit d'encavalcament ha de protegir l'element dels vents dominants i del recorregut d'aigua. Encavalcament de les peces:  $\geq 10$  cm. Toleràncies d'execució: encavalcaments: - 0 mm, + 20 mm. Les peces per col·locar han de tenir la humitat necessària per tal que no absorbeixin l'aigua del morter. Quan s'hagin de tallar peces, el tall ha de ser recte i l'aresta viva, sense escantonaments. Alineació respecte al plànol de façana: planxa:  $\pm 5$  mm/m,  $\pm 10$  mm/total; PVC, ceràmica:  $\pm 5$  mm/m,  $\pm 10$  mm/total.



**Pericons:** Ha d'estar format amb parets de peces ceràmiques, sobre solera de formigó. Els pericons amb tapa fixa han d'estar tapats amb encadellat ceràmic collat amb morter. La solera ha de quedar plana i al nivell previst. En els pericons no sifònics, la solera ha de formar pendent per a afavorir l'evacuació. En el punt de connexió ha d'estar al mateix nivell que la part inferior del tub de desguàs. Les parets han de ser planes, aplomades i han de quedar travades per filades alternatives. Les peces ceràmiques s'han de col·locar a trencajunt i les filades han de ser horitzontals. La superfície interior ha de quedar revestida amb un arrebossat de gruix uniforme, ben adherit a la paret i acabada amb un lliscat de pasta de pòrtland. El revestiment sec ha de ser llis, sense fissures o d'altres defectes. Tots els angles interiors han de quedar arrodonits. El pericó ha d'impedir la sortida de gasos a l'exterior. Gruix de la solera:  $\geq 10$  cm. Gruix de l'arrebossat:  $\geq 1$  cm. Pendent interior d'evacuació en pericons no sifònics:  $\geq 1,5\%$ . Toleràncies d'execució: aplomat de les parets:  $\pm 10$  mm, planor de la fàbrica:  $\pm 10$  mm/m, planor de l'arrebossat:  $\pm 3$  mm/m. Les peces ceràmiques per col·locar han de tenir la humitat necessària per tal que no absorbeixin l'aigua del morter. L'arrebossat s'ha d'aplicar pressionant amb força sobre l'obra de ceràmica quan aquesta obra hagi aconseguit el 70% de la resistència prevista. Abans s'ha d'humitejar la superfície.

**Boneres:** La tapa i els seus accessoris han de quedar correctament col·locats i subjectats a la bonera, amb els procediments indicats pel fabricant. En la bonera de goma termoplàstica, la làmina impermeable només ha de cavalcar sobre la plataforma de base de la bonera, i no ha de penetrar dins del tub d'aquesta. La bonera de fosa col·locada amb morter, ha de quedar enrasada amb el paviment del terrat. La base de la bonera de PVC, ha de quedar fixada al suport amb cargols i tacs d'expansió. La bonera de PVC o goma termoplàstica s'ha de fixar al baixant amb soldadura química. Toleràncies d'execució: nivell entre la bonera de fosa i el paviment:  $\pm 5$  mm. No s'ha de treballar amb pluja intensa, neu o vent superior a 50 km/h. **Elements de goma termoplàstica.** La bonera s'ha de soldar sobre un reforç de làmina bituminosa, que ha d'estar adherida a la solera, escalfant-la prèviament en la zona corresponent al perímetre de la bonera, i fixant-la a pressió sobre la làmina. **Element col·locat amb morter.** El morter ha de formar una mescla homogènia que s'ha d'utilitzar abans d'iniciar l'adormiment. S'ha d'aplicar sobre superfícies netes. Si el suport és absorbent s'ha d'humitejar abans d'estendre el morter.

**Canal de recollida amb reixa de desguàs: Canal.** La solera ha de quedar plana, anivellada i a la fondària prevista a la D.T. La caixa ha de quedar aplomada i ben assentada sobre la solera. El nivell del coronament ha de permetre la col·locació del bastiment i de la reixa enrasats amb el paviment o zona adjacent sense sobresortir d'ella. El forat per al pas del tub de desguàs ha de quedar preparat. La caixa acabada ha d'estar neta de qualsevol tipus de residu. Toleràncies d'execució: nivell de la solera:  $\pm 20$  mm, aplomat total:  $\pm 5$  mm, planor:  $\pm 5$  mm/m, escairat:  $\pm 5$  mm respecte el rectangle teòric. **Reixa.** El bastiment, o la reixa fixa, ha de quedar ben assentat sobre les parets de l'element drenant, anivellades abans amb morter. Ha d'estar sòlidament fixat amb potes d'ancoratge. La part superior del bastiment i de la reixa han de quedar al mateix pla que el paviment perimetral, amb el seu pendent. La reixa no fixa, ha de quedar recolzada sobre el bastiment a tot el seu perímetre. La reixa col·locada no ha de tenir moviments que puguin provocar el seu trencament per impacte o bé produir sorolls. Les reixes practicables han d'obrir i tancar correctament. Toleràncies d'execució: guerdament:  $\pm 2$  mm, nivell entre el bastiment o la reixa i el paviment: - 10 mm, + 0 mm. El procés de col·locació no ha de produir desperfectes, ni ha de modificar les condicions exigides pel material.

**Separador de greixos: Pericó separador d'hidrocarburs.** Ha de quedar anivellat i fixat sòlidament al suport o a la base. Ha de ser estable a les càrregues estàtiques i dinàmiques a les que estarà sotmès en condicions de servei. Les tapes de registre han de ser accessibles i han de permetre les operacions de manteniment, neteja i extracció de productes del seu interior. Toleràncies: posició:  $\pm 20$  mm, nivell:  $\pm 1$  mm. Si el muntatge és soterrat: La cara superior de la tapa ha de quedar al mateix nivell que el paviment. El junt entre el paviment i la caixa sifònica ha de quedar cobert per la tapa.

**Sistema de bombeig i sobreelevació:** La canonada d'evacuació s'ha de connectar al tub d'impulsió i el motor a la línia d'alimentació elèctrica. La canonada d'evacuació ha de ser, com a mínim, del mateix diàmetre que el tub d'impulsió de la bomba. La bomba ha de quedar al fons del pou amb el motor a la superfície units per un eix de transmissió. La canonada d'impulsió ha d'anar paral·lela a l'eix des de la bomba fins a la superfície. Les canonades no han de transmetre cap tipus d'esforç a la bomba. Les unions han de ser completament estanques. S'ha de comprovar si la tensió del motor correspon a la disponible i si gira en el sentit convenient. L'estanquitat de les unions s'ha de realitzar mitjançant els junts adequats.

**Vàlvules antiretorn de seguretat:** La vàlvula ha de quedar de manera que el sentit de circulació del fluid sigui horitzontal o cap amunt. Els eixos de la vàlvula i de la canonada han de quedar alineats. S'ha de deixar connectada a la xarxa corresponent. Les connexions han de ser estanques a la pressió de treball. La posició ha de ser la reflectida a la D.T. o, en el seu defecte, la indicada per la D.F. Toleràncies d'instal·lació: posició:  $\pm 30$  mm. Si va muntada en pericó, la distància entre la vàlvula i el fons del pericó ha de ser la necessària perquè pugui girar el cos un cop desmuntat l'eix d'accionament del sistema de tancament. Si va muntada superficialment, la distància entre la vàlvula i la paret ha de ser la necessària per a que pugui girar el cos un cop desmuntat l'eix d'accionament del sistema de tancament. Les unions amb la canonada han de quedar segellades mitjançant cintes d'estanquitat adequades. L'enroscada, en el seu cas, s'ha de fer sense forçar ni malmetre la rosca. Abans de la instal·lació de la vàlvula s'han de netejar l'interior dels tubs i les rosques d'unió. Els protectors de les rosques amb que van proveïdes les vàlvules només s'han de treure en el moment d'executar les unions.

Control i acceptació

Connexions, soldadures, segellats, ancoratges i distàncies entre suports.

Distància mín. encreuaments amb altres instal·lacions.

Comprovació de : vàlvules de desguàs, muntatge de sifons individuals i pots sifònics, muntatge de canals i embornals, pendents dels canals, baixants i xarxa de ventilació.

### Verificacions

Execució de xarxes de petita evacuació. Proves d'estanquitat parcial i total, als aparells, verificant temps de desguàs, els sifons, sorolls i comprovació dels tancaments hidràulics.

Estanquitat: a la xarxa horitzontal a cada tram de tub, unions i entroncaments. Els pericons i pous s'ompliran d'aigua per comprovar l'estanquitat. Les proves d'estanquitat total es poden fer amb aigua, aire o fum.

### Amidament i abonament

mI tubs petita evacuació, col·lectors, baixants, canals, canals amb reixa.

ut pericons, boneres, separadors de greixos, bombes, vàlvules.

## 2 FUMS I GASOS DE COMBUSTIÓ



Conjunt d'elements que componen la instal·lació per la evacuació de fums i gasos resultants de la combustió en aparells de calefacció i/o aigua calenta, d'ús no industrial.

#### Normes d'aplicació

Codi Tècnic de l'Edificació. RD 314/2006. DB HS 3 Qualitat de l'aire interior. DB-Hr, Protecció enfront del soroll.

R I T E. Reglamento de Instalaciones Térmicas en los edificios. RD 1027/2007 (BOE 29.08.2007).

Especificaciones técnicas de chimeneas modulares metálicas y su homologación. RD 2532/1985.

UNE. UNE 100101:1984 Conductos para transporte de aire. Dimensiones y tolerancias. UNE 100102:1988 Conductos de chapa metálica. Espesores. Uniones. Refuerzos. UNE 100103:1984 Conductos de chapa metálica. Soportes. UNE 100104:1988 Climatización. Conductos de chapa metálica. Pruebas de recepción. UNE 123001:1994 Chimeneas. Cálculo y diseño. UNE 123002:1995 Chimeneas. Chimeneas modulares metálicas.

Reglamento técnico de distribución y utilización de combustibles gaseosos y sus instrucciones técnicas complementarias. RD 919/2006.

#### UNE

UNE-EN ISO 140-4: Medición in situ del aislamiento acústico al ruido aéreo entre locales.

UNE-EN ISO 140-5: Medición in situ del aislamiento acústico al ruido aéreo de elementos de fachadas y de fachadas.

UNE-EN ISO 140-7: Medición del aislamiento acústico en los edificios y de los elementos de construcción. Parte 7: Medición in situ del aislamiento acústico de suelos al ruido de impactos

UNE-EN ISO 717: Evaluación del aislamiento acústico en los edificios y los elementos de construcción

UNE-EN ISO 717-1: Aislamiento a ruido aéreo. Para el cálculo del valor global de aislamiento y los términos de adaptación al espectro.

UNE-EN ISO 717-2: Aislamiento al ruido de impactos. Para el cálculo del valor global de aislamiento y los términos de adaptación al espectro.

#### Components

*Conductes:* Poden ser de xapa d'acer galvanitzat, acer inoxidable, alumini rígid o flexible.

*Xemeneies:* Poden estar formades per conductes metàl·lics de xapa d'acer galvanitzat, acer inoxidable, etc.

*Barret de xemeneia:* Element final de sortida de fums de la xemeneia.

Característiques tècniques mínimes.

Les necessàries per el correcte funcionament dels components de la instal·lació.

Control i acceptació

*Conductes, xemeneies i barret:* Dimensions i material.

#### Execució

*Conductes: Generalitats.* La situació del conducte ha de ser la reflectida a la D.T. o la indicada per la D.F. Els conductes horitzontals han de passar a prop del sostre i amb una inclinació ascendent  $\geq 3\%$ . Els conductes per al transport d'aire no poden allotjar conduccions d'altres instal·lacions mecàniques o elèctriques ni ser travessats per aquestes. El sistema de suport d'un conducte ha de tenir les dimensions dels elements que el constitueixen i ha d'estar espaiat de tal manera que sigui capaç de suportar, sense cedir, el pes del conducte i del seu aïllament tèrmic, si es el cas, així com el seu propi pes. Si els conductes estan penjats del sostre, el tirant vertical ha de tenir una desviació  $\leq 10^\circ$  respecte a la vertical. Els suports s'han de col·locar a prop de les unions entre els trams. Les unions entre els conductes s'han de fer mitjançant maniguets d'unió i s'han de segellar. Les unions entre els accessoris i els conductes s'han de fer directament. Els accessoris han d'estar normalitzats. A les unions amb conductes d'obra el tub s'ha d'introduir dins del conducte 1 o 2 cm. Si el tub ha d'anar revestit amb un conducte d'obra, cal que hi hagi una distància  $\geq 5$  cm entre el conducte i el tub per a facilitar la circulació de l'aire. El pas a través d'elements estructurals i de tancament s'ha de fer amb passamurs d'un diàmetre, com a mínim, 4 cm més gran que el diàmetre del conducte si l'element és de material incombustible i si l'element és combustible el diàmetre del passamurs ha de ser 10 cm més gran, com a mínim. L'espai entre els conductes s'ha d'omplir amb material incombustible. Els conductes verticals es suportaran per mitjà de perfils a un sostre o a una paret vertical. La fixació dels conductes als maniguets d'unió s'ha de realitzar mitjançant cargols autoroscants o rebllons. Distància màxima entre suports horitzontals (UNE 100-103): Ha de complir la distància màxima permesa entre suports verticals: per a conductes de fins a 800mm de diàmetre:  $\leq 8$  m, per a conductes de diàmetres superiors a 800 mm:  $\leq 4$  m. Toleràncies d'instal·lació: aplomat: 2/1000,  $\leq 15$  mm. *Conductes d'alumini rígid, acer inoxidable o planxa d'acer galvanitzada:* distància entre suports: trams horitzontals:  $\leq 3,5$  m, trams verticals:  $\leq 8$  m. *Conductes d'alumini flexible:* distància entre suports: trams horitzontals:  $\leq 1,5$  m, trams verticals:  $\leq 3$  m. Si el tub flexible d'alumini es subministra comprimit cal estirar-lo aproximadament fins a cinc vegades per a instal·lar-lo. Els radis de curvatura mínims han de ser iguals al diàmetre exterior. Abans de començar els treballs de muntatge, es farà un replanteig previ que ha de ser aprovat per la D.F. Els conductes s'han d'inspeccionar i netejar abans de la seva col·locació. *Xemeneies: Generalitats:* La posició ha de ser la reflectida a la D.T. o, en el seu defecte, la indicada per la D.F. La xemeneia no ha d'anar travessada per cap element aliè al propi sistema d'evacuació de fums, ja siguin suports, tubs d'altres instal·lacions, etc. No pot travessar tancaments tallafocs de l'edifici. Ha de ser totalment independent dels elements estructurals i de tancament de l'edifici, al que anirà unida únicament a través dels suports, dissenyats per permetre la lliure dilatació de la xemeneia. Les xemeneies que tinguin un recorregut per l'interior de l'edifici han d'estar situades a dintre d'una caixa d'obra hermèticament tancada cap als locals per on passi. Les parets de la caixa tindran una classificació respecte la reacció al foc determinada d'acord amb la norma UNE-EN 13501-1, i una resistència acústica de 40 dB com a mínim. Es procurarà que la cambra d'aire que queda entre les parets de la xemeneia i de la caixa d'obra estigui en comunicació amb l'ambient exterior. Es tindrà especial cura de que la caixa de la xemeneia no perdi la seva continuïtat en els punts d'encontre amb els sostres, pas a través de la coberta i altres singularitats de la construcció. Diferència temperatura superficial parets pròximes i temperatura ambient:  $\leq 5^\circ\text{C}$ . Temperatura superficial parets pròximes:  $\leq 28^\circ\text{C}$ . Toleràncies d'instal·lació: aplomat: 2/1000,  $\leq 15$  mm. *Tram horitzontal:* Ha de ser el més curt possible i fàcilment accessible en tota la seva llargària per tal de facilitar-ne les operacions de neteja. Ha de tenir un pendent mínim del 3% cap a la connexió amb el tram vertical o el generador per tal de facilitar la recollida dels condensats que es formen durant les arrencades. S'han d'evitar, en la mesura del possible, els canvis de direcció en el tram horitzontal. Quan aquests siguin imprescindible, es dissenyaran amb un radi de curvatura igual o superior al diàmetre hidràulic de



la canonada en aquest tram. Els canvis de secció es faran amb peces excèntriques amb la seva generatriu superior enrasada amb la resta del tram. L'angle de divergència ha de ser inferior a 15°. *Tram vertical:* La unió entre el tram horitzontal i/o inclinat i el vertical es farà preferentment amb una peça en T amb angle sobre la horitzontal entre 30° i 60°, per tal d'evitar la formació de turbulències. La base del tram vertical disposarà d'una zona de recollida de sutge, condensats i aigua de pluja, proveïda d'un registre de neteja i un maniguet de drenatge de 20 mm de llargària com a mínim. Aquest maniguet es connectarà a la xarxa de sanejament mitjançant un tub. En el tram vertical s'evitaran els canvis de direcció i de secció. Si són necessaris, els canvis de direcció es faran amb radis de curvatura iguals o superiors a 1,5 vegades el diàmetre hidràulic de la canonada en aquell tram, i els canvis de secció amb angles de divergència iguals o inferiors a 15°. *Boca de sortida:* La boca de sortida de fums a l'exterior es situarà de manera que s'eviti la contaminació produïda per gasos, vapors i partícules sòlides en zones ocupades permanentment per persones. La xemeneia ha de complir les distàncies mínimes des de la seva boca (sense considerar el capellet) als obstacles més propers segons les especificacions de la norma UNE 123-001-94. El capellet ha d'afavorir l'ascensió lliure de la columna de fums. *Accessoris:* S'han de preveure registres de neteja a cada canvi de direcció, exceptuant la sortida de les calderes. Els registres han d'estar situats a llocs fàcilment accessibles. La xemeneia ha de disposar d'orificis de mesura i control de les condicions de la combustió en els següents punts: a la sortida de cada generador i a una distància entre 1 i 4 m de la boca de sortida.

*Barret de xemeneia:* Abans de començar els treballs de muntatge, es farà un replanteig previ que ha de ser aprovat per la D.F. El muntatge s'ha de fer seguint les instruccions de la D.T. del fabricant. S'ha de seguir la seqüència de muntatge proposada pel fabricant. Tots els elements s'han d'inspeccionar abans de la seva col·locació. S'ha de comprovar que les característiques tècniques dels accessoris corresponen a les especificades al projecte. La seva instal·lació no ha d'alterar les característiques dels elements.

Control i acceptació

Comprovació de : ventiladors, característiques i ubicació; muntatge de conductes i reixes.

Proves d'estanquitat d'unió de conductes, mesura d'aire.

Pel sistema d'extracció de garatges: ubicació de central de detecció de CO, comprovació de muntatge i accionament davant la presència de fum. Posta en marxa manual i automàtica.

#### Verificacions

*Conductes:* Unió de les peces i subjecció.

*Xemeneies:* Aplomat, alçada i subjecció.

*Barret de xemeneia:* Subjecció.

#### Amidament i abonament

*Conductes i xemeneies:* Per metre lineal de llargària instal·lada, amidada segons les especificacions del projecte, entre els eixos dels elements o dels punts per connectar. Aquests criteris inclouen les pèrdues de material corresponents a retalls.

### 3 SÒLIDS

Conjunt d'elements que componen la instal·lació per a la evacuació de residus de tipus domèstic, mitjançant conducció per gravetat.

El trasllat del vidre no es pot realitzar per aquest sistema de trasllat per conducte vertical.

#### Normes d'aplicació

**Codi Tècnic de l'Edificació.** RD 314/2006. DB HS 2 Recollida i evacuació de residus. DB HS 3 Qualitat de l'aire interior. DB-HR, Protecció enfront del soroll.

#### UNE

UNE-EN ISO 140-4: Medición in situ del aislamiento acústico al ruido aéreo entre locales.

UNE-EN ISO 140-5: Medición in situ del aislamiento acústico al ruido aéreo de elementos de fachadas y de fachadas.

UNE-EN ISO 140-7: Medición del aislamiento acústico en los edificios y de los elementos de construcción. Parte 7: Medición in situ del aislamiento acústico de suelos al ruido de impactos

UNE-EN ISO 717: Evaluación del aislamiento acústico en los edificios y los elementos de construcción

UNE-EN ISO 717-1: Aislamiento a ruido aéreo. Para el cálculo del valor global de aislamiento y los términos de adaptación al espectro.

UNE-EN ISO 717-2: Aislamiento al ruido de impactos. Para el cálculo del valor global de aislamiento y los términos de adaptación al espectro.

#### Components

*Conductes verticals:* Hauran de ser metàl·lics o de qualsevol altre material de classe resistent al foc A1.

*Aspiradors estàtics:* Estan formats per peces prefabricades de formigó, ceràmiques o plàstics.

*Comporta d'abocament:* S'utilitza per fer l'abocament de la brossa des de les diferents plantes.

*Comporta de neteja:* S'utilitza per a la neteja periòdica de la conducció.

*Tremuja o "tolva":* Element final on s'emmagatzema la brossa abans d'abocar-la als cubells col·lectius.

Característiques tècniques mínimes.

Verticalitat dels conductes, ajustament de les comportes.

Control i acceptació

*Conductes, aspiradors i comportes:* Dimensions i material.

#### Execució

*Conductes verticals:* El material utilitzat haurà de ser impermeable, anticorrosiu, que no es podreixi i resistent als cops. Les superfícies de l'interior hauran de ser llises i amb la resistència al foc segons normativa legal vigent. Els conductes es separaran de la resta de l'edifici amb murs de resistència al foc EI-120. Tindran un diàmetre interior de com a mínim 45cm. Es disposaran verticalment i els canvis de direcció respecte la vertical no seran superiors als 30°. Per evitar els sorolls per a una velocitat



excessiva es disposaran de canvis de direcció segons el DB-HS2 del CTE. Si s'utilitzen conductes prefabricats, s'hauran de subjectar als elements estructurals o als murs mitjançant brides o abraçadores, una a cada unió i la resta a una distància no superior a 1,50m. Els conductes que vagin per gravetat es ventilaran amb aspiradors estàtics en la seva part superior; en aquesta part hi haurà una presa d'aigua amb ràcord per una mànega i una comporta per la neteja superior. Els conductes dels sistemes neumàtics es connectaran a un conducte de ventilació d'una secció no inferior a 350cm<sup>2</sup>. L'alçada lliure de l'extrem superior haurà de seguir les especificacions de l'article 2.2 del DB-HS 2. Si els conductes són prefabricats es subjectaran als elements estructurals o als murs suport amb brides o peces especials.

*Aspiradors estàtics:* El seu disseny ha de permetre crear en el seu interior la depressió necessària per a l'evacuació de l'aire del conducte vertical de ventilació. Totes les peces que el componen han d'encaixar correctament. No ha de tenir rebaves, esquerdes, deformacions ni escantonaments.

*Comportes:* Es situaran a zones comuns i a una distància de terra dels habitatges no menor a 30cm mesurat des de l'horitzontal. A la part inferior dels conductes, en el sistema per gravetat, es col·locarà una comporta seguint les especificacions de l'article 2.2.2 del DB-HS 2. El material utilitzat haurà de ser impermeable, anticorrosiu, que no es podreixi i resistent als cops. Les superfícies de l'interior hauran de ser llises i amb la resistència al foc i mides segons normativa legal vigent. La unió amb els conductes ha de ser estanca. La tanca haurà de ser hermètica i silenciosa. Les portes es protegiran per tal de que no es puguin obrir dues portes alhora.

Control i acceptació

Recorregut entre el magatzem i el punt de recollida exterior cal comprovar l'amplada lliure i el pendent.

#### Verificacions

*Conductes verticals:* Recorregut continu sense obstacles. Subjeccions adequades al llarg del conducte. Prova d'abocament de residus comprovant estanquitat.

*Aspiradors estàtics:* Posada en marxa i comprovació de funcionament.

*Comporta d'abocament:* Alçada de col·locació. Comprovació de la tanca hermètica.

#### Amidament i abonament

ml de llargària instal·lada, conductes.

m<sup>2</sup> de conducte formació de tremuja.

ut de portes i aspiradors estàtics.

### SUBSISTEMA TRANSPORT

#### 1 ASCENSOR

Aparell elevador (elèctric o hidràulic), que es desplaça per cables, guies o qualsevol altre sistema, amb una inclinació superior a 15 graus, destinat al transport de persones o mercaderies amb l'ajut d'una cabina accessible i equipada amb elements de comandament.

#### Normes d'aplicació

Directiva del Parlament Europeu i del Consell 95/16/CE, sobre ascensors. RD 1314/1997.

Codi Tècnic de l'Edificació. RD 314/2006. DB SI, Seguretat en cas d'incendi. DB-HR, Protecció enfront del soroll.

Codi d'accessibilitat de Catalunya. D135/1995.

Reglament Electrotècnic de Baixa Tensió, REBT 2002. RD 842/2002.

UNE. UNE-EN 81-1:2001 Regles de seguretat per la construcció i instal·lació d'ascensors. Part 1: Ascensors elèctrics. UNE-EN 81-2:2001 Regles de seguretat per la construcció i instal·lació d'ascensors. Part 2: Ascensors hidràulics

UNE-EN ISO 140-4: Medición in situ del aislamiento acústico al ruido aéreo entre locales.

UNE-EN ISO 140-5: Medición in situ del aislamiento acústico al ruido aéreo de elementos de fachadas y de fachadas.

UNE-EN ISO 140-7: Medición del aislamiento acústico en los edificios y de los elementos de construcción. Parte 7: Medición in situ del aislamiento acústico de suelos al ruido de impactos

UNE-EN ISO 717: Evaluación del aislamiento acústico en los edificios y los elementos de construcción

UNE-EN ISO 717-1: Aislamiento a ruido aéreo. Para el cálculo del valor global de aislamiento y los términos de adaptación al espectro.

UNE-EN ISO 717-2: Aislamiento al ruido de impactos. Para el cálculo del valor global de aislamiento y los términos de adaptación al espectro.

#### Components

Cambrà de maquinària amb grup tractor, limitador de velocitat i armari de maniobres i comandaments generals.

Recinte o buit amb cabina i tots els seus components, portes de planta, cables de suspensió i paracaigudes.

Fossa amb amortidors.

Instal·lació elèctrica, sistema de maniobres i memòries, senyalitzacions en plantes, dispositius de tancament, socors, comandaments.

Característiques mínimes

L'element de suport serà tot el buit tancat amb parets i sostre, la seva estructura suportarà totes les reaccions de la maquinària, fins i tot en cas d'impacte. Els materials compliran les condicions de resistència al foc definides en el CTE DB- SI.

Aquest buit es destinarà exclusivament al servei de l'ascensor, sense canalitzacions, ventilacions ni instal·lacions tret de les pròpies pel seu correcte funcionament.

Control i acceptació

Els materials i equips d'origen industrial acompliran les condicions funcionals i de qualitat que es fixen en les normes i disposicions vigents, relatives a fabricació i control industrial.

#### Execució



#### Condicions prèvies

El buit, el fossar i la cambra de maquinària han d'estar completament acabats, seguint les condicions fixades per la D.T. i les instruccions facilitades pel fabricant de cada un dels elements que formen la partida d'obra, tenint en compte si és elèctric o hidràulic.

#### Fases d'execució

*Fixació de guies i cables de tracció en elevadors elèctrics.*

*Fixació de guies i pistó en elevadors d'impulsió hidràulica.*

*Col·locació d'amortidors de fossar; de contrapesos, en cas d'elevadors elèctrics; de portes d'accés de plantes; del grup tractor i connexions elèctriques, amb dispositius anti vibratoris; del quadre i cable de maniobra i connexions elèctriques, en cas d'elevadors elèctrics; del bastidor i cabina amb acabats; de portes de cabina; del limitador de velocitat a la part superior i paracaigudes a l'inferior de la cabina; de la botonera de cabina i botoneres de pis, amb les corresponents connexions elèctriques; del selector de parades i connexions elèctriques.*

*Prova de servei de la instal·lació.* Es connectaran elèctricament el quadre de comandaments, la cabina i els comandaments exteriors, per mitjà d'elements practicables. Es disposarà d'instal·lació fixa d'enllumenat al buit, de dispositiu de parada de l'ascensor al fossar, de presa de corrent, d'enllumenat permanent de cabina i de presa de corrent independent a la cambra de maquinària. El dispositiu de socors s'alimentarà independentment de la font de l'ascensor.

#### Toleràncies

Portes de cabina- tancament al buit: <= 12 cm; Portes de cabina- porta exterior: <= 15 cm; Element mòbil - tancament del buit:<= 3cm; Entre els elements mòbils:<=5cm.

#### Control i acceptació

L'aparell ha de tenir instal·lats els components de seguretat següents: *Dispositiu de bloqueig de les portes dels replans.* Dispositiu que impedeixi la caiguda de la cabina i els moviments ascendants incontrolats (en cas de tall d'energia o d'avaria). Limitador de l'excés de velocitat. Amortidors d'acumulació d'energia i de dissipació d'energia.No ha de ser possible activar la posada en moviment en el cas que la càrrega superi el valor màxim admissible. Els ascensors ràpids han de tenir instal·lat un dispositiu de control i comandament de la velocitat. Ha de tenir instal·lat un dispositiu que impedeixi el moviment de la cabina quan estigui oberta alguna de les portes dels replans i que no permeti obrir les portes dels replans en el cas de que la cabina no estigui parada al replà corresponent. Els contrapesos han de quedar instal·lats de manera que no hagi risc de xoc amb la cabina o de caure a sobre d'aquesta. El dispositiu que ha d'impedir la caiguda lliure de la cabina, ha de ser independent dels elements de suspensió. La parada produïda per aquest dispositiu no ha de provocar una desacceleració perillosa per als ocupants. En cas de superar-se la temperatura màxima prevista pel fabricant en la cambra que allotja el grup tractor, l'ascensor ha de finalitzar el moviment en curs, però no ha de respondre a cap nova ordre. Ha de preveure mitjans d'evacuació de les persones retingudes en la cabina.

#### Amidament i abonament

ut Unitat de quantitat instal·lada, amidada segons les especificacions de la D.F.

#### Verificació

Comprovacions entre l'expedient tècnic presentat a l'òrgan competent i la instal·lació executada.

Es presentaran certificats d'homologació i proves d'equips i materials. S'exigirà l'autorització de posta en servei de l'òrgan competent.

### SUBSISTEMA SEGURETAT

#### 1 PROTECCIÓ CONTRA INCENDIS

Conjunt d'elements que componen la instal·lació per a la detecció, el control i l'extinció de l'incendi, i també la transmissió d'alarma als ocupants de l'edifici.

#### Normes d'aplicació

**Codi Tècnic de l'Edificació.** RD 314/2006. CTE DB SI, Seguretat en cas d'incendis. DB SU2, Seguretat enfront al risc d'impacte o enganxada i DB SU4, Seguretat enfront al risc causat per il·luminació inadequada. DB-HR, Protecció enfront del soroll.

**Reglamento de Instalaciones de Protección Contra Incendios, RIPCI.** RD 1942/93.

**Designació del laboratori general d'assaigs i investigacions com a organisme de control per la certificació de productes.** RD 1942/1993.

**Reglamento Electrotécnico de Baja Tensión, REBT 2002.** RD 842/2002.

**UNE.** UNE 23033-1:1981 Seguridad contra incendios. Señalización. UNE 23034:1988 Seguridad contra incendios. Señalización de seguridad. Vías de evacuación.

UNE-EN ISO 140-4: Medición in situ del aislamiento acústico al ruido aéreo entre locales.

UNE-EN ISO 140-5: Medición in situ del aislamiento acústico al ruido aéreo de elementos de fachadas y de fachadas.

UNE-EN ISO 140-7: Medición del aislamiento acústico en los edificios y de los elementos de construcción. Parte 7: Medición in situ del aislamiento acústico de suelos al ruido de impactos

UNE-EN ISO 717: Evaluación del aislamiento acústico en los edificios y los elementos de construcción

UNE-EN ISO 717-1: Aislamiento a ruido aéreo. Para el cálculo del valor global de aislamiento y los términos de adaptación al espectro.

UNE-EN ISO 717-2: Aislamiento al ruido de impactos. Para el cálculo del valor global de aislamiento y los términos de adaptación al espectro.

#### Components

*Extintors portàtils:* Aparell portàtil d'extinció, de pes i dimensions adequades pel seu transport i ús manual.

*Sistema de columna seca:* Instal·lació d'extinció per a ús exclusiu dels bombers formada per: presa d'aigua a façana, columna ascendent d'acer galvanitzat, sortida de planta i clau de seccionament.

*Sistema de boques d'incendi:* Instal·lació d'extinció per a ús exclusiu dels bombers formada per: font de proveïment d'aigua, xarxa de canonades i Boca d'Incendi Equipada.



*Sistema de detecció i alarma:* Instal·lació que fa possible la detecció i posterior transmissió d'un senyal d'alarma a l'edifici. Està formada per: centraleta, detectors i xarxa elèctrica independent.

*Sistema d'extinció automàtica:* Instal·lació que fa possible la detecció i posterior extinció automàtica de l'incendi. Està formada per: presa d'aigua de la xarxa, dipòsit acumulador, grup de pressió, ruixadors, tubs de distribució, columna i vàlvules.

*Hidrants exteriors:* Aparell hidràulic connectat a la xarxa d'abastament d'aigua.

*Senyalització dels recorreguts d'evacuació:* Plaques de senyalització dels diferents components de la instal·lació de protecció i extinció d'incendis.

*Característiques tècniques mínimes.*

Les necessàries pel correcte funcionament dels components de la instal·lació i les corresponents a les especificades en les normes UNE corresponent a cada component.

*Control i acceptació*

Es realitzarà la comprovació de la documentació de subministrament en tots els casos, comprovant que coincideix allò subministrat a l'obra amb el que hi ha indicat en el projecte tan pel que fa a mides, qualitats i materials.

### Execució

*Extintors portàtils:* Poden ser de pols seca polivalent o anhídrid carbònic, pintats o cromats. La posició ha de ser la reflectida a la D.T. o, en el seu defecte, la indicada per la D.F. S'ha de situar prop dels accessos a la zona protegida i cal que sigui visible i accessible. Alçària sobre el paviment de la part superior de l'extintor:  $\leq 1700$  mm. Toleràncies d'instal·lació: posició:  $\pm 50$  mm, horitzontalitat i aplomat:  $\pm 3$  mm. Sobre paret: el suport ha de quedar fixat sòlidament, pla i aplomat sobre el parament. Dins d'armari i muntat superficialment: l'armari ha de quedar fixat sòlidament, pla, aplomat i anivellat sobre el paviment. Sobre rodes: L'extintor ha d'anar col·locat sobre el seu suport mòbil de forma estable i segura, de tal manera que permeti el seu transport sense perill de despendre's.

*Sistema de columna seca:* Presa d'aigua a façana. Els ràcord seran de 70mm. La posició ha de ser la reflectida a la D.T. o, en el seu defecte, la indicada per la D.F. Les vàlvules i les unions han de ser estanques a la pressió de treball. La connexió siamesa, així com la vàlvula d'accionament, han d'anar connectades directament a la canonada de la columna seca. La palanca de la vàlvula de seccionament de les boques tipus IPF-40, ha de quedar inclosa dins de l'armari o nínxol de la connexió siamesa. Toleràncies d'instal·lació: posició:  $\pm 30$  mm, horitzontalitat i aplomat:  $\pm 3$  mm. Si porta bastiment ha de quedar anivellat, aplomat i enrasat amb la paret, amb les frontisses al costat inferior. Fondària del nínxol: 300 mm. Si està muntat en armari ha de quedar anivellat, aplomat i sòlidament fixat a la paret, amb les frontisses al costat inferior. La porta ha de girar lliurement i el pany ha d'obrir i tancar amb facilitat. Els enllaços ràpids han de quedar tapats amb les tapes corresponents. Alçària entre enllaços ràpids des del paviment: 900 mm. Sortides de planta. Els ràcord seran de 45mm amb tapa. Columna ascendent d'acer galvanitzat DN 80mm. La posició ha de ser la reflectida a la D.T. o, en el seu defecte, la indicada per la D.F. Els junts han de ser estanques a la pressió de prova, han de resistir els esforços mecànics i no han de produir alteracions apreciables en el règim hidràulic de la canonada. Totes les unions, canvis de direcció i sortides de ramals s'han de fer únicament per mitjà dels accessoris corresponents al tipus d'unió amb que s'executi la conducció (accessoris roscats o soldats). Si cal aplicar un element enroscat, no s'ha d'enroscar al tub, s'ha d'utilitzar el corresponent enllaç de con elàstic de compressió. El pas a través d'elements estructurals s'ha de fer amb passamurs i l'espai que quedi s'ha d'omplir amb material elàstic. Els passamurs han de sobresortir  $\geq 3$  mm del parament. Dins del passamurs no hi pot quedar cap accessori. La superfície del tub o del calorífugant, si n'hi ha d'haver, ha d'estar a  $\geq 300$  mm de qualsevol conductor elèctric i s'ha de procurar que passi per sota. Les canonades s'han d'estendre perpendicularment o paral·lelament respecte a l'estructura de l'edifici. Les horitzontals han de passar preferentment a prop del paviment o del sostre. La separació entre els tubs o entre aquests i els paraments ha de ser  $\geq 30$  mm. Aquesta separació ha d'augmentar convenientment si han d'anar aïllats. Els dispositius de suport han d'estar situats de tal manera que garanteixin l'estabilitat i l'alineació del tub. Distància entre suports: en vertical cada 2 o 6 metres depenent del diàmetre, en horitzontal de 0,8 a 6 metres depenent del diàmetre. Toleràncies d'instal·lació: nivell o aplomat:  $\leq 2$  mm/m,  $\leq 15$  mm/total. Si la unió és roscada, l'estanquitat dels accessoris s'ha d'aconseguir preferentment amb tefló. Per a fer la unió dels tubs no s'han de forçar ni deformar els extrems. La unió entre els tubs i altres elements d'obra s'ha de fer garantint la no transmissió de càrregues, la impermeabilitat i l'adherència amb les parets.

*Sistema de boques d'incendi:* Presa d'aigua. La posició ha de ser la reflectida a la D.T. o, en el seu defecte, la indicada per la D.F. Les vàlvules i les unions han de ser estanques a la pressió de treball. La connexió siamesa, així com la vàlvula d'accionament, han d'anar connectades directament a la canonada de la columna seca. La palanca de la vàlvula de seccionament de les boques tipus IPF-40, ha de quedar inclosa dins de l'armari o nínxol de la connexió siamesa. Toleràncies d'instal·lació: posició:  $\pm 30$  mm, horitzontalitat i aplomat:  $\pm 3$  mm. Si porta bastiment ha de quedar anivellat, aplomat i enrasat amb la paret, amb les frontisses al costat inferior. Fondària del nínxol: 300 mm. Si està muntat en armari ha de quedar anivellat, aplomat i sòlidament fixat a la paret, amb les frontisses al costat inferior. La porta ha de girar lliurement i el pany ha d'obrir i tancar amb facilitat. Els enllaços ràpids han de quedar tapats amb les tapes corresponents. Alçària entre enllaços ràpids des del paviment: 900 mm. *Tubs d'acer galvanitzat.* La posició ha de ser la reflectida a la D.T. o, en el seu defecte, la indicada per la D.F. Els junts han de ser estanques a la pressió de prova, han de resistir els esforços mecànics i no han de produir alteracions apreciables en el règim hidràulic de la canonada. Totes les unions, canvis de direcció i sortides de ramals s'han de fer únicament per mitjà dels accessoris corresponents al tipus d'unió amb que s'executi la conducció (accessoris roscats o soldats). Si cal aplicar un element enroscat, no s'ha d'enroscar al tub, s'ha d'utilitzar el corresponent enllaç de con elàstic de compressió. El pas a través d'elements estructurals s'ha de fer amb passamurs i l'espai que quedi s'ha d'omplir amb material elàstic. Els passamurs han de sobresortir  $\geq 3$  mm del parament. Dins del passamurs no hi pot quedar cap accessori. La superfície del tub o del calorífugant, si n'hi ha d'haver, ha d'estar a  $\geq 300$  mm de qualsevol conductor elèctric i s'ha de procurar que passi per sota. Les canonades s'han d'estendre perpendicularment o paral·lelament respecte a l'estructura de l'edifici. Les horitzontals han de passar preferentment a prop del paviment o del sostre. La separació entre els tubs o entre aquests i els paraments ha de ser  $\geq 30$  mm. Aquesta separació ha d'augmentar convenientment si han d'anar aïllats. Els dispositius de suport han d'estar situats de tal manera que garanteixin l'estabilitat i l'alineació del tub. Distància entre suports: en vertical cada 2 o 6 metres depenent del diàmetre, en horitzontal de 0,8 a 6 metres depenent del diàmetre. Toleràncies d'instal·lació: nivell o aplomat:  $\leq 2$  mm/m,  $\leq 15$  mm/total. Si la unió és roscada, l'estanquitat dels accessoris s'ha d'aconseguir preferentment amb tefló. Per a fer la unió dels tubs no s'han de forçar ni deformar els extrems. La unió entre els tubs i altres elements d'obra s'ha de fer garantint la no transmissió de càrregues, la impermeabilitat i l'adherència amb les parets.

*Boca d'Incendi Equipada.* Poden ser del tipus BIE 25 o BIE 45 en funció del diàmetre del ràcord. Boques d'incendi tipus BIE-25 i BIE-45 amb armari, muntades superficialment a la paret. L'execució de la unitat d'obra inclou les operacions següents: fixació de



l'armari a la paret, connexió a la xarxa d'alimentació, col·locació de la tapa de l'armari amb la inscripció "Trenqueu-lo en cas d'incendi". La posició ha de ser la reflectida a la D.T. o, en el seu defecte, la indicada per la D.F. La vàlvula i les unions han de ser estanques a la pressió de treball. La vàlvula s'ha de connectar directament a la xarxa d'alimentació. L'armari ha de quedar anivellat, aplomat i sòlidament fixat a la paret. Els enllaços per a la connexió dels elements han d'estar sòlidament fixats a aquests elements. El vidre de la tapa ha de quedar fixat sòlidament. Alçària del centre de l'armari al paviment: 1500 mm. Toleràncies d'instal·lació: posició:  $\pm 30$  mm, horitzontalitat i aplomat:  $\pm 3$  mm. Les unions roscades han de quedar segellades amb cinta d'estanquitat. L'enroscada, en el seu cas, s'ha de fer sense forçar ni malmetre la rosca.

**Sistema de detecció i alarma: Centraleta.** Ha d'estar fixada sòlidament en posició vertical mitjançant tacs i visos. Ha de quedar amb els costats aplomats i anivellats. La porta ha d'obrir i tancar amb facilitat. Ha d'anar connectada a la xarxa d'alimentació i a cada sistema de detecció de la zona. Alçària des del paviment: 1200 mm. Toleràncies d'instal·lació: posició:  $\pm 30$  mm, horitzontalitat:  $\pm 3$  mm. Abans de començar els treballs de muntatge, es farà un replanteig previ que ha de ser aprovat per la D.F. La seva instal·lació no ha d'alterar les característiques de l'element. Les connexions es faran amb els estris adequats. **Detectors** poden ser: Iònics de fums, tèrmics de fum, termovelocimètrics, detectors de CO. La posició ha de ser la reflectida a la D.T. o, en el seu defecte, la indicada per la D.F. La base s'ha de fixar sòlidament a la superfície mitjançant tacs i visos. El cos ha de quedar sòlidament acoblat a la base. Els detectors autònoms de CO: Els senyals lluminosos d'alarma i servei han de quedar encarats al punt d'accés a la zona que han de protegir; han d'anar connectats a la xarxa general d'alimentació elèctrica, a 230 V. Detectors de fums, gas, de CO i tèrmics no autònoms: El senyal lluminós d'alarma ha de quedar encarat al punt d'accés de la zona que ha de protegir; han de quedar connectats pel sistema de dos conductors a la xarxa que els correspon, d'una central de detecció, a 24 V. Toleràncies d'instal·lació: posició:  $\pm 30$  mm. Abans de començar els treballs de muntatge, es farà un replanteig previ que ha de ser aprovat per la D.F. La seva instal·lació no ha d'alterar les característiques de l'element. S'ha de comprovar que les característiques del producte corresponen a les especificades al projecte. Les connexions es faran amb els estris adequats. Un cop instal·lat, es procedirà a la retirada de l'obra de tots els materials sobrants (embalatges, retalls de cables, etc.). **Xarxa elèctrica:** veure capítol corresponent a electricitat.

**Sistema d'extinció automàtica:** Serà l'adequat al tipus de foc previsible i la configuració del sector d'incendi. Caldrà un estudi o projecte específic.

**Hidrants exteriors:** L'eix d'enllaç ràpid ha de quedar vertical i encarat cap amunt. Tot el conjunt ha de quedar fixat sòlidament al fons del pericó, que ha de complir les condicions fixades en el plec de condicions de la seva partida d'obra. La vàlvula de tancament i les unions han de ser estanques a la pressió de treball. Ha d'anar connectat a la xarxa d'alimentació. Les boques han de quedar tapades amb les tapes corresponents.

**Senyalització dels recorreguts d'evacuació:** L'element de senyalització ha d'estar fixat al suport en la posició indicada a la D.T., amb les modificacions introduïdes al replanteig previ, aprovades per la D.F. Ha de tenir col·locats i cargolats tots els visos previstos per la seva fixació. La cara exterior de la placa ha d'estar en un pla vertical, amb l'aresta superior horitzontal. El caràcter numèric ha d'estar en un pla vertical i correctament orientat. Toleràncies d'execució: nivell:  $\pm 5$  mm, aplomat:  $\pm 1$  mm/15 cm. El parament on s'ha de col·locar ha d'estar totalment acabat. No s'han de produir danys a la pintura ni bonys a la planxa durant la col·locació. No s'ha de foradar la placa per fixar-la. S'han d'utilitzar els forats existents.

#### Control i acceptació

Comprovar característiques dels detectors, polsadors, elements de la instal·lació, mànegues i ruixadors, així com la seva ubicació i muntatge. Instal·lació i traçat de línies elèctriques, comprovant la seva alineació i subjecció. Prova hidràulica de mànegues i ruixadors, i prova de funcionament dels detectors i de la central.

#### Verificacions

**Elements:** Tipus, col·locació, fixació i situació. A les Bies i a la columna seca caldrà fer prova d'estanquitat i resistència mecànica abans de la posta en servei. Dades de la central de detecció d'incendis.

**Tubs:** Material, diàmetre i subjecció. Xarxa de canonades d'alimentació als equips de mànega i ruixadors: característiques i muntatge.

#### Amidament i abonament

ut els elements.  
ml els tubs.

### SUBSISTEMA CONNEXIONS

#### 1 ELECTRICITAT

##### Normes d'aplicació

**Codi Tècnic de l'Edificació.** RD 314/2006. CTE DB HE 5, Contribució fotovoltàica mínima d'energia elèctrica. DB-HR, Protecció enfront del soroll.

**Reglamento electrotécnico para baja tensión, REBT. Instrucciones Técnicas Complementarias.** RD 842/2002.

**Procediment administratiu per a l'aplicació del Reglament Electrotècnic de Baixa Tensió.** D 363/2004, Instrucció 7/2003.

**Condicions de seguretat en les instal·lacions elèctriques de baixa tensió d'habitatges.** Instrucció 9/2004.

**Certificat sobre compliment de les distàncies reglamentàries d'obres i construccions a línies elèctriques.** DOGC 30/11/1988.

**Reglamento sobre condiciones técnicas y garantías de seguridad en centrales eléctricas y centros de transformación.** RD 3275/82.

**Normes sobre ventilació y acceso de ciertos centros de transformación.** BOE: 26/6/84.

**Reglamento de líneas aéreas de alta tensión.** D 3151/1968.

**Actividades de transporte, distribución, comercialización, suministro y procedimientos de autorización de instalaciones de energía eléctrica.** RD 1955/2000.

S'han de complir les especificacions de la ITC-MIE-BT-019.

**Instrucciones técnicas complementarias MIE-RAT.** BOE.183; 1.08.84.



Reglamento de contadores de uso corriente clase 2. RD 875/1984.

Exigencias de seguridad de material eléctrico destinado a ser utilizado en determinados límites de tensión. RD 7/1988.

UNE. Totes les UNE corresponents als elements que componen la instal·lació.

UNE-EN ISO 140-4: Medición in situ del aislamiento acústico al ruido aéreo entre locales.

UNE-EN ISO 140-5: Medición in situ del aislamiento acústico al ruido aéreo de elementos de fachadas y de fachadas.

UNE-EN ISO 140-7: Medición del aislamiento acústico en los edificios y de los elementos de construcción. Parte 7: Medición in situ del aislamiento acústico de suelos al ruido de impactos

UNE-EN ISO 717: Evaluación del aislamiento acústico en los edificios y los elementos de construcción

UNE-EN ISO 717-1: Aislamiento a ruido aéreo. Para el cálculo del valor global de aislamiento y los términos de adaptación al espectro.

UNE-EN ISO 717-2: Aislamiento al ruido de impactos. Para el cálculo del valor global de aislamiento y los términos de adaptación al espectro.

### 1.1 Connexió a xarxa

Conjunt d'elements que componen la connexió a la xarxa de l'edifici fins a la caixa general de protecció (CGP). La seva funció és la de connectar-se a la xarxa elèctrica. La xarxa normalment pertany a una companyia que la manté i l'explota i n'assegura un servei regulat i regular. Les dades que cal tenir en compte de la xarxa o companyia per realitzar la connexió són: la potència necessària de l'edifici, la continuïtat del servei i la necessitat o no d'Estació transformadora. Cal conèixer les especificacions de la companyia o Ajuntament per tal de realitzar correctament la connexió. Tota la instal·lació assolirà el màxim equilibri de càrregues entre els diferents conductors. Es faran sectors i es subdividiran de manera que les perturbacions originades per avaries afectin el mínim possible de parts de la instal·lació. Tota la instal·lació s'ha d'efectuar tenint en compte la normativa vigent en cadascun dels casos.

#### Components

Els components de la connexió a xarxa seran els següents:

*Escomesa.* Connexió des de la xarxa de distribució fins a la caixa general de protecció.

*Caixa general de protecció.* S'allotgen els elements de protecció de les línies generals d'alimentació. Assenyalen l'inici de la propietat de les instal·lacions elèctriques dels usuaris.

*Característiques tècniques mínimes.*

*Escomesa.* Passarà per zones de domini públic o creant servitud de pas. Cal consultar amb l'empresa de serveis.

Els materials que s'utilitzin a la instal·lació, s'hauran d'ajustar als requisits de la Normativa legal vigent.

*Control i acceptació*

*Escomesa: dels tubs i accessoris:* el material, dimensions i diàmetre segons especificacions.

*Caixa general de protecció:* material i dimensions.

#### Execució

La connexió a xarxa s'executarà segons el que estableixi el projecte, a la legislació vigent aplicable, a les normes de bona construcció i a les instruccions de la direcció facultativa. En general l'execució de la xarxa de connexió es realitzarà de manera que s'aconsegueixin els objectius previstos en el projecte sense malmetre ni deteriorar la resta de l'edifici, conservant les característiques de l'aigua de subministrament respecte a la seva potabilitat, evitant sorolls molestos, procurant les condicions necessàries per la llarga durabilitat de la instal·lació així com les millors condicions pel seu manteniment i conservació. S'ha de treballar sense tensió a la xarxa.

*Escomesa:* Les xarxes soterrades es protegiran de fenòmens de corrosió i esforços mecànics o danys.

Les rases han de seguir el traçat correctament alineat en planta i rasant uniforme. Es tindran en compte les distàncies mínimes dels tubs amb altres instal·lacions com ara sanejament, gas, aigua i telefonia, etc. complint amb la normativa vigent.

El suport dels tubs de la instal·lació seran rases amb llit de recolzament, i de profunditat i amplada variable adequades al diàmetre del tub. Aquest suport variarà segons el diàmetre del tub i del tipus de terreny seguint ordres de la DF. El terreny interior de la rasa haurà d'estar net de residus, vegetació i aigua.

*Caixa General Protecció:* Cal fixar-ne la situació de comú acord entre la propietat i la companyia. D'acord amb la demanda la instal·lació constarà d'una única CGP o més. La col·locació serà a la façana exterior dels edificis amb lliure i permanent accés. Si la façana no llinda amb la via pública es col·locarà en el límit entre la propietat pública i privada. Per una escomesa soterrada el nínxol a paret tindrà unes mesures aprox. de 60x30x150cm, separat 30 cm de terra. Si la escomesa és aèria el muntatge serà superficial i la distància de terra serà de 3 a 4 metres. Si hi ha 1 únic usuari o dos usuaris alimentats des d'un mateix punt, no s'admet muntatge superficial, el nínxol a la paret ha de tenir aprox. 55x50x20cm i l'alçada de lectura de l'equip entre 0,70 i 1,80 m. No s'han de transmetre esforços entre el conductor i la caixa. Toleràncies d'instal·lació + - 20mm i aplomat + - 2%.

*Control i acceptació*

*Escomesa:* es controlaran les rases, profunditat, gruix del llit dels tubs, pendents. *Tubs i accessoris:* Connexions de tubs i caixes, segellat i ancoratges.

*Característiques de:* Caixa transformador i Caixa general de protecció : disposició, col·locació i distàncies.

*Traçat i muntatge de línies repartidores:* secció del cable i muntatge de safates i suports. *Traçat de rases i caixes en la instal·lació encastada.* *Subjecció de cables.* *Quadres generals:* Aspecte exterior i interior i dimensions. *Connexionat de circuits exteriors a quadres.*

#### Verificacions

*Escomesa:* Característiques segons diàmetre i cablejat.

*Caixa general de protecció:* Alçada de col·locació, distàncies altres instal·lacions i connexions.

#### Amidament i abonament

ml el tub, inclosa part proporcional de juntes i complements, completament instal·lat i comprovat;

m<sup>3</sup> el llit dels tubs, l'anivellament el reomplert i el compactat completament acabat.

ut de la caixa general de protecció.



## 1.2 Instal·lació comunitària i interior

Conjunt d'elements que componen la instal·lació a partir de la línia general d'alimentació (LGA) fins al punt de connexió a l'interior. La seva funció és la de distribuir l'electricitat des de la caixa general de protecció fins a la connexió interior. Tota la instal·lació assolirà el màxim equilibri de càrregues entre els diferents conductors. Es faran sectors i es subdividiran de manera que les pertorbacions originades per avaries afectin el mínim possible de parts de la instal·lació. Tota la instal·lació s'ha d'efectuar tenint en compte la normativa vigent en cadascun dels casos. Principalment en allò que disposa el Reglament electrotècnic de Baixa Tensió, i les seves instruccions complementàries, així com les recomanacions de les NTE-IEB, IEP, IPP, IAT, IAA, les de la companyia subministradora, normes particulars, instal·lacions d'enllaç. Un cop acabades les tasques de muntatge, es procedirà a la retirada de l'obra de les restes d'emballatges, retalls de materials, etc.

### Components

*Línia general d'alimentació (LGA):* Connecta CGP amb la centralització en un sol lloc de comptadors. Poden ser de coure o alumini.

*Derivació individual (DI):* Tram que enllaça el final de línia general d'alimentació i subministra energia elèctrica a una instal·lació d'usuari.

*Emplaçament dels comptadors:* Es poden ubicar en local o armari. S'utilitza per a la col·locació dels comptadors de tots els abonats d'un mateix edifici.

Està compost per aquests elements:

*Interruptor general de maniobra (IGM):* És obligat per a més de 2 usuaris.

*Fusible de seguretat:* Element del circuit elèctric que es situa a l'inici de les línies, la missió del qual és protegir-les d'intensitats produïdes per tallacircuits.

*Comptador:* Dispositiu que mesura l'energia elèctrica consumida en kilowatts per hora o en kilovolt ampers reactius per hora.

*Derivació individual:* Part de la instal·lació d'enllaç que subministra energia a partir del final de la línia general d'alimentació.

*Quadre interior de la unitat privativa:* Conjunt d'aparells que es col·loquen en una instal·lació individual amb l'objectiu de protegir l'usuari de qualsevol anomalia que es pugui produir en la instal·lació.

*Caixa per a l'interruptor de control de potència:* Està ubicat l'interruptor de control de potència i integra tots els dispositius necessaris per assegurar el comandament, protecció de les sobrecàrregues i tallacircuits.

*Dispositius generals de comandament i protecció:* Interruptor general automàtic (IGA) d'accionament manual. Interruptor diferencial (ID), Interruptors: Omnipolars, Magnetotèrmics, per a cada un dels circuits interiors.

*Tubs, canals i safates:* És el lloc per on passa el cablejat; poden ser de diferents mides i materials.

*Cable o conductor:* El conjunt format per un o diversos fils conductors reunits amb o sense recobriments protector.

*Caixes de derivació:* Caixes especials per a realitzar unions i connexions de conductors a l'interior de tubs protectors. Poden ser amb muntatge encastat o superficial.

*Mecanismes:* Són els elements finals de la instal·lació interior. Poden ser endolls, interruptors i commutats. Aniran encastats o muntats superficialment.

Característiques tècniques mínimes.

*Línia general d'alimentació (LGA):* Ha de ser no propagadora d'incendi i amb emissió de fums i opacitat reduïda. Cables unipolars aïllats.

*Derivació individual (DI):* Ha de ser no propagador d'incendi i amb emissió de fums i opacitat reduïda.

*Emplaçament dels comptadors:* Fàcil i lliure accés. Ús exclusiu, incompatible amb altres serveis. Ha de disposar de ventilació i il·luminació suficient.

*Caixa per a l'interruptor de control de potència:* La intensitat de l'interruptor de control de potència serà en funció del tipus de subministrament i tarifa a aplicar, segons contractació.

*Dispositius generals de comandament i protecció:* Secció mínima dels conductors segons circuit.

*Cable o conductor:* Tensió assignada 0,6/1kV.

Control i acceptació

*Conductors i mecanismes:* Identificació, segons especificacions e projecte. Distintiu de qualitat AENOR.

*Comptadors, equips i quadres:* Homologació per part del MICT.

*Accessoris i material elèctric:* Marca AENOR homologada pel Ministeri de Foment.

La resta de components de la instal·lació s'hauran d'acceptar en obra conforme a la documentació de projecte, documentació del fabricant, la normativa, especificacions de projecte, i indicacions de la direcció facultativa durant l'execució de les obres.

### Execució

Condicions prèvies

En general l'execució de la instal·lació interior es realitzarà de manera que s'aconsegueixin els objectius previstos en el projecte sense malmetre ni deteriorar la resta de l'edifici, evitant sorolls molestos, procurant les condicions necessàries per a la llarga durabilitat de la instal·lació així com les millors condicions pel seu manteniment i conservació. Abans de començar els treballs de muntatge, es farà un replanteig previ que ha de ser aprovat per la direcció facultativa. Tots els elements s'han d'inspeccionar abans de la seva col·locació. Han d'estar en perfecte estat i no haver rebut cops en el seu transport. La seva instal·lació no ha d'alterar les característiques dels elements.

*Línia general d'alimentació (LGA) i Derivació individual (DI):* Passarà per espais d'ús comunitari amb conductes aïllats per l'interior, amb tubs encastats, o muntatge superficial. La unió dels tubs serà roscada o embotida. Si la longitud és excessiva es disposaran els registres adequats. Es procedirà a la col·locació dels conductes elèctrics, fent servir passa fils guies impregnades amb substàncies que permetin el lliscament per l'interior. La canalització permetrà l'ampliació de la secció dels conductors fins al 100%. La secció dels cables serà com a mínim de 10mm<sup>2</sup> si són de coure o de 16 mm<sup>2</sup> si són d'alumini.

*Emplaçament dels comptadors:* Es construiran amb materials no inflamables, no hi travessaran cap conducció ni instal·lació que no siguin elèctriques. Ha de ser de fàcil i lliure accés. Tindrà un ús exclusiu, incompatible amb altres serveis. Ha de disposar de ventilació i il·luminació suficient. El pany serà normalitzat. Per a 16 comptadors es centralitzarà en un armari si n'hi ha més de 16 és centralitzen en un local. En tots els casos: Les portes han d'obrir cap enfora. L'interior s'ha d'enguixar i pintar de color blanc. Es col·locarà una bunera a l'interior connectada a la xarxa de sanejament.



**Comptadors:** S'han d'instal·lar a l'interior del local o a la façana, en lloc accessible fàcilment, a prop de l'entrada i a una alçada de col·locació dels comptadors serà 0,25m des del terra i com a màxim 1,80m alçada de lectura del comptador més alt. Segons el grau d'electrificació s'ha d'instal·lar la protecció contra contactes indirectes (interruptors diferencials) i PIA (Interruptors magnetotèrmics) necessaris. Han d'estar fixats sobre una paret, mai sobre un envà. Sobre les bases s'han de col·locar els fusibles de seguretat. Un cop instal·lat i connectat a la xarxa, no han de ser accessibles les parts que hagin d'estar en tensió. Les fases (o fase i neutre) i el conductor de protecció, si n'hi ha, han d'estar connectades als borns de la fase per pressió del cargol. Ha de quedar amb els costats aplomats i en el mateix pla que el parament. La posició ha de ser la fixada a la documentació tècnica. Quan es col·loca muntat superficialment, l'element ha de quedar fixat sòlidament al suport. Quan es col·loca encastat, l'element ha de quedar fixat sòlidament a la caixa de mecanismes, que ha de complir les especificacions fixades per la direcció facultativa. Resistència de les connexions a la tracció:  $\geq 3$  kg. Toleràncies d'instal·lació: posició:  $\pm 20$  mm i aplomat:  $\pm 2\%$ .

**Quadre interior de la unitat privativa:** Anirà col·locat sobre una paret, mai sobre un envà. Tots els elements que es col·loquin al quadre compliran: La subjecció de cables ha d'estar feta mitjançant la pressió de visos. Tots els conductors han de quedar connectats als borns corresponents. Cap part accessible de l'element instal·lat no ha d'estar en tensió, fora dels punts de connexió. Quan es col·loca a pressió ha d'anar muntat sobre un perfil DIN simètric a l'interior d'una caixa o armari. En aquest cas, l'interruptor s'ha de subjectar pel mecanisme de fixació disposat per a tal fi. Quan es col·loca amb cargols, ha d'estar muntat sobre una placa base aïllant a l'interior d'una caixa també aïllant. En aquest cas l'interruptor s'ha de subjectar pels punts disposats amb aquesta finalitat pel fabricant. Els interruptors han de ser capaços de funcionar correctament en les condicions normals exigides en les normes. Els interruptors que admetin la regulació d'algun paràmetre han d'estar ajustats a les condicions del paràmetre exigides en la DT. Resistència a la tracció de les connexions:  $\geq 3$  kg. ICP: Ha d'estar muntat dins d'una caixa precintable. Ha d'estar localitzat el més a prop possible de l'entrada de la derivació individual. PIA: En el cas d'habitatges ha de quedar muntat un interruptor magnetotèrmic per a cada circuit.

**Tubs:** Els canvis de direcció s'han de fer de manera adequada a cada material. Tubs rígids: es faran mitjançant corbes d'acoblament, escalfant-les lleugerament, sense que es produeixin canvis sensibles a la secció. Quan les unions són roscaades, han d'estar fetes amb maniguets amb rosca. Quan les unions són endollades s'han de fer amb maniguets llisos. Toleràncies d'instal·lació: posició:  $\pm 20$  mm, alineació:  $\pm 2\%$ ,  $\leq 20$  mm/total. Tubs flexibles: No pot tenir empalmaments entre els registres (caixes de derivació, pericons, etc.), ni entre aquests i les caixes de mecanismes. S'ha de comprovar la regularitat superficial i l'estat de la superfície sobre la que s'ha d'efectuar el tractament superficial. Toleràncies d'instal·lació: penetració dels tubs dins les caixes:  $\pm 2$  mm. Encastat: el tub s'ha de fixar al fons d'una regata oberta al parament, coberta amb guix:  $\geq 1$  cm. Sobre sostremort: El tub ha de quedar fixat al sostre o recolzat en el cel ras. Muntat sobre paviment: El tub ha de quedar recolzat sobre el paviment base. Ha de quedar fixat al paviment base amb tocs de morter cada metre, com a mínim.

**Canals i safates:** El muntatge s'ha de fer amb peces de suport, amb un mínim d'un per tram, fixades al sostre o als paraments amb pern d'ancoratge. Les unions dels trams rectes, derivacions, cantonades, etc., de les canals s'han de fer amb peces d'unió fixades amb cargols o rebllons. Les unions han d'estar a 1/5 de la distància entre dos recolzaments. Han de tenir continuïtat elèctrica, connectant-les al conductor de terra cada 10 m, com a màxim. Els finals de canalitzacions i els laterals de les caixes de derivació han d'estar coberts sempre amb tapetes de final de tram i laterals de caixa, respectivament. Distància entre les fixacions:  $\leq 2,5$  m. Toleràncies d'instal·lació: nivell o aplomat:  $\leq 0,2\%$ , 15 mm/total, desploms:  $\leq 0,2\%$ , 15 mm/total.

**Cable o conductor:** S'han considerat els tipus següents: Cables unipolars o multipolars (tipus mànega, sota coberta única) amb aïllament de polietilè reticulat (XLPE) i coberta de policlorur de vinil (PVC) de designació UNE RV. Cables unipolars o multipolars (tipus mànega, sota coberta única) amb aïllament de polietilè reticulat (XLPE) i coberta de material lliure d'hàlogens a base de poliolefina, de baixa emissió de gasos tòxics i corrosius, de designació UNE RZ1K (AS). S'han considerat els tipus de col·locació següents: Cables UNE RFV, RV, RZ1K per anar col·locats en tubs. Cables UNE RV, RZ1K per anar muntats superficialment. L'execució de la unitat d'obra inclou les operacions següents: estesa, col·locació i tibet del cable si es el cas, connexió a les caixes i mecanismes, en el seu cas. Els empalmaments i derivacions s'han de fer amb borns o regletes de connexió, prohibint-se expressament el fer-ho per simple recargolament o enrotllament dels fils. El recorregut ha de ser l'indicat a la DT. Els conductors han de quedar estesos de manera que les seves propietats no quedin danyades. Els conductors han d'estar protegits contra els danys mecànics que puguin venir després de la seva instal·lació. RV-K O RZ1-K: El conductor ha de penetrar dins les caixes de derivació i de mecanismes. El cable ha de portar una identificació mitjançant anelles o brides del circuit al qual pertany, a la sortida del quadre de protecció. No han d'haver-hi empalmaments entre les caixes de derivació, ni entre aquestes i els mecanismes. En tots els llocs on el cable sigui susceptible d'estar sotmès a danys, es protegirà mecànicament mitjançant tub o safata d'acer galvanitzat. Radi de curvatura mínim admissible durant l'estesa: Cables unipolars: radi mínim de quinze vegades el diàmetre del cable. Cables multiconductors: radi mínim de dotze vegades el diàmetre del cable. Penetració del conductor dins les caixes:  $\geq 10$  cm. Toleràncies d'instal·lació: Penetració del conductor dins les caixes:  $\pm 10$  mm. RV-K O RZ1-K superficial: la seva fixació al parament ha de quedar alineada paral·lelament al sostre o al paviment i la seva posició ha de ser la fixada al projecte. Distància horitzontal entre fixacions:  $\leq 80$ cm. Distància vertical entre fixacions:  $\leq 150$ cm.

**Caixes de derivació:** La caixa ha de quedar fixada sòlidament al parament per un mínim de quatre punts. La posició ha de ser la fixada a la documentació tècnica. Si la caixa és metàl·lica, ha de quedar connectada a la connexió de terra. Toleràncies d'instal·lació: posició:  $\pm 20$  mm, aplomat:  $\pm 2\%$ .

**Mecanismes:** La posició ha de ser la reflectida a la documentació tècnica o, en el seu defecte, la indicada per la direcció facultativa. Toleràncies d'instal·lació: Posició:  $\pm 20$  mm. Un cop instal·lat i connectat a la xarxa no han de ser accessibles les parts que hagin d'estar en tensió. Les fases (o fase i neutre) i el conductor de protecció, si n'hi ha, han d'estar connectats als borns de la base per pressió de cargols. Ha de quedar amb els costats aplomats i en el mateix pla que el parament. Quan es col·loca muntat superficialment, l'element ha de quedar fixat sòlidament al suport. Quan es col·loca encastat, l'element ha de quedar fixat sòlidament a la caixa de mecanismes, que ha de complir les especificacions fixades en el seu plec de condicions. Resistència de les connexions a la tracció:  $\geq 3$  kg. Toleràncies d'instal·lació: aplomat:  $\pm 2\%$

Control i acceptació.

Connexions entre elements, distàncies entre suports, toleràncies i aplomat de la col·locació.

Distància mín. encreuaments amb altres instal·lacions.

Traçat i muntatge de línies repartidores: secció del cable i muntatge de safates i suports. Situació de punts i mecanismes. Traçat de rases i caixes en la instal·lació encastada. Subjecció de cables. Característiques i situació d'equips d'enllumenat i mecanismes (marca, model i potència). Muntatge de mecanismes (verificació de fixació i anivellament). Control de troncals i de mecanismes de la xarxa de veu i dades. Quadres generals: Aspecte exterior, interior i dimensions. Característiques tècniques dels components del



quadre: interruptors, automàtics, diferencials, relès, etc.) Fixació d'elements i connexió. Identificació i senyalització o etiquetat de circuits i les seves proteccions. Connexió de circuits exteriors a quadres.  
Proves de funcionament: Comprovació de la resistència de la xarxa de terra; Comprovació d'automàtic; Encès de l'enllumenat; Circuit de força; Comprovació de la resta de circuits de la instal·lació enllestida.

#### Verificacions

Proves de funcionament de la instal·lació. Potència contractada, tensió a la instal·lació.  
Verificar la situació dels quadres i del muntatge de la xarxa de veu i dades.

#### Amidament i abonament

m conductors, tubs, canals, safates i dispositius generals de comandament i protecció. Per unitat: comptador, quadre, caixes de derivació, mecanismes.

#### 1.3 Posta a terra

És la instal·lació de protecció, independent a la xarxa elèctrica, unida directament a terra, que té com a missió evacuar els corrents de defecte o de derivació que es produeixen per a eventual falta d'aïllament. A aquesta presa de terra es connectaran, quan n'hi hagi en projecte, les parts metàl·liques dels dipòsits de gasoil, instal·lacions de calefacció, d'aigua, de gas canalitzat, i antenes de ràdio i televisió.

#### Components

*Punt de connexió a terra:* És un electrode de materials inalterables com: coure, acer galvanitzat o sense galvanitzar amb protecció catòdica o de fosa de ferro.

*Conductors de posta a terra:* Seran de coure rígid nu, acer galvanitzat o un altre metall amb un alt punt de fusió.

*Línies d'enllaç amb la terra:* amb conductor nu soterrat al terreny.

*Arquetes de connexió.*

*Línia principal de terra i les seves derivacions:* el conductor anirà aïllat amb tubs de PVC rígid o flexible.

*Placa o piqueta de connexió a terra.*

#### Execució

Condicions prèvies

En general l'execució de la instal·lació interior es realitzarà de manera que s'aconsegueixin els objectius previstos en el projecte sense malmetre ni deteriorar la resta de l'edifici. Abans de començar els treballs de muntatge, es farà un replanteig previ que ha de ser aprovat per la direcció facultativa. S'ha de comprovar que les característiques del producte corresponen a les especificades al projecte. Els materials s'han d'inspeccionar abans de la seva col·locació. Un cop instal·lat, es procedirà a la retirada de l'obra de tots els materials sobrants (embalatges, retalls de cables, etc.)

*Punt de connexió a terra.* La platina ha de portar un dispositiu de fixació a la base. Un cop instal·lat i connectat a la xarxa no han de ser accessibles les parts que hagin d'estar en tensió. Ha de quedar amb els costats aplomats i en el mateix pla que el parament. La posició i quantitat han de ser les fixades per la direcció facultativa i han de constar a la documentació tècnica. Quan es col·loca muntat superficialment, l'element ha de quedar fixat sòlidament al suport. S'ha de: connectar sobre els conductors de terra; situar en un lloc accessible; permetre mesurar la resistència de la presa de terra corresponent; assegurar la continuïtat elèctrica; ha d'estar situat a prop de la presa de terra. Les instal·lacions que ho necessitin han de disposar d'un nombre suficient de punts de posada a terra, convenientment distribuïts, que estiguin connectats al mateix electrode o conjunt d'electrodes. Resistència a la tracció de les connexions:  $\geq 3$  kg. Toleràncies d'execució: - posició:  $\pm 20$  mm, aplomat:  $\pm 2\%$

*Placa o piqueta de connexió a terra.* Ha d'estar col·locat en posició vertical, enterrat dins del terreny. Ha de quedar: fàcilment localitzable per a la realització periòdica de proves d'inspecció i control; unides rígidament, assegurant un bon contacte elèctric amb els conductors dels circuits de terra mitjançant cargols, elements de compressió, soldadura d'alt punt de fusió, etc. El contacte amb el conductor del circuit de terra ha d'estar net, sense humitat i fet de tal forma que s'evitin els efectes electroquímics. Han d'estar clavades de tal forma que el punt superior quedi a 50 cm de profunditat. En el cas d'enterrar més d'una placa, la distància entre elles ha de ser com a mínim de 3 m. Ha de tenir incorporat un tub de plàstic de 22 mm de diàmetre, aproximadament, al costat del cable per a la humectació periòdica del pou de terra. Toleràncies d'execució: posició:  $\pm 50$  mm

*Conductor de coure nu.* Les connexions del conductor s'han de fer per soldadura sense la utilització d'àcids, o amb peces de connexió de material inoxidable, per pressió de cargol, aquest últim mètode sempre en llocs visitables. El cargol ha de portar un dispositiu per tal d'evitar que s'afluixi. Les connexions entre metalls diferents no han de produir deteriorament per causes electroquímiques. El circuit de terra no serà interromput per a la col·locació de seccionadors, interruptors o fusibles. El pas del conductor pel paviment, murs o d'altres elements constructius s'ha de fer dins d'un tub rígid d'acer galvanitzat. El conductor no ha d'estar en contacte amb elements combustibles. Col·locat superficialment: El conductor ha de quedar fixat mitjançant grapes al parament o sostre, o bé mitjançant brides en el cas de canals i safates. Distància entre fixacions:  $\leq 75$  cm. En malla de connexió a terra: El conductor ha de quedar instal·lat al fons de rases rebertes posteriorment amb terra garbellada i compactada. El radi de curvatura mínim admès ha de ser 10 vegades el diàmetre exterior del cable en mm.

Control i acceptació

Tot el que fa referència a la seva execució en especial comprovació de la resistència de la xarxa de terra.

#### Amidament i abonament

ut punt de connexió a terra, arquetes de connexió, placa o piqueta de connexió a terra.  
m conductors de posta a terra, línies d'enllaç amb la terra, línia principal de terra

## 2 TELECOMUNICACIONS

#### Normes d'aplicació

UNE i DIN. Totes les UNE i DIN corresponents als elements que componen la instal·lació.

Infraestructuras comunes en los edificios para el acceso a los servicios de telecomunicación. RD.Ley 1/98.



Ley de Ordenación de la Edificación. Ley 38/1999.

Norma tècnica de les infraestructures comunes de telecomunicacions als edificis per a l'accés al servei de telecomunicacions per cable. D. 116/2000.

Norma tècnica de les infraestructures comunes dels edificis per a la captació, adaptació i distribució dels senyals de radiodifusió, televisió i altres serveis de dades associats, procedents d'emissions terrestres i de satèl·lit. D. 117/2000.

Reglament del registre d'instal·ladors de telecomunicacions de Catalunya. D. 360/1999, D. 122/2002.

Reglamento regulador de las infraestructuras comunes de telecomunicaciones para el acceso a los servicios de telecomunicación en el interior de los edificios y de la actividad de instalación de equipos y sistemas de telecomunicaciones. RD 401/2003.

Servei de Telefonia Bàsica, d'aplicació a Catalunya. BOE: 9/03/99.

Reglamento regulador de las Infraestructuras Comunes de Telecomunicaciones para el acceso a los servicios de telecomunicación en el interior de los edificios y de la actividad de instalación de equipos y sistemas de telecomunicaciones. RD 401/2003, Orden CTE/1296/2003.

Circular sobre Telecomunicacions. Circular 14/04/2000. Circular sobre projecte tècnic d'ICT. Circular 21/07/2000. Nota relativa al visat de projectes tècnics, annexos i certificats d'ICT.

Instalación de inmuebles de sistemas de distribución de la señal de televisión por cable. D. 1306/1974.

Ley General de Telecomunicaciones, Ley 32/2003. BOE núm. 264; 19/03/2004.

Orden ITC/1077/2006. BOE 13-4-06.

Antenas parabólicas. RD 1201/1986.

Canalitzacions i infraestructures de radiodifusió sonora, televisió, telefonia bàsica i altres serveis per cable als edificis. D. 172/99.

Codi Tècnic de l'Edificació. RD 314/2006. DB-HR, Protecció enfront del soroll.

UNE

UNE-EN ISO 140-4: Medición in situ del aislamiento acústico al ruido aéreo entre locales.

UNE-EN ISO 140-5: Medición in situ del aislamiento acústico al ruido aéreo de elementos de fachadas y de fachadas.

UNE-EN ISO 140-7: Medición del aislamiento acústico en los edificios y de los elementos de construcción. Parte 7: Medición in situ del aislamiento acústico de suelos al ruido de impactos

UNE-EN ISO 717: Evaluación del aislamiento acústico en los edificios y los elementos de construcción

UNE-EN ISO 717-1: Aislamiento a ruido aéreo. Para el cálculo del valor global de aislamiento y los términos de adaptación al espectro.

UNE-EN ISO 717-2: Aislamiento al ruido de impactos. Para el cálculo del valor global de aislamiento y los términos de adaptación al espectro.

## 2.1 Antenes

És la instal·lació de captació, adaptació i distribució de senyals de radiodifusió sonora i de televisió procedents d'emissions terrestres o de satèl·lit.

### Components

*Pals*: Elements suport de les antenes.

*Dipols*: Antenes de captació que poden ser terrestres o de satèl·lit.

*Equips d'amplificació*: Poden anar muntats superficialment o encastats.

*Caixes de derivació*: Caixes especials per a realitzar unions i connexions de conductors a l'interior de tubs protectors. Poden ser amb muntatge encastat o superficial.

*Conductors coaxials*: El conjunt format per un o diversos conductors reunits amb o sense recobriment protector.

*Pressa de senyal de TV*: Són els elements finals de la instal·lació interior. Aniran encastats o muntats superficialment.

Característiques tècniques mínimes.

Els materials que s'utilitzin a la instal·lació, s'hauran d'ajustar als requisits de la Normativa legal vigent.

Control i acceptació

Caldrà comprovar el material i les dimensions previstes en el projecte sobre tots els elements que componen la instal·lació.

### Execució

Condicions prèvies

En general l'execució de la instal·lació interior es realitzarà de manera que s'aconsegueixin els objectius previstos en el projecte sense malmetre ni deteriorar la resta de l'edifici, evitant sorolls molestos, procurant les condicions necessàries per la llarga durabilitat de la instal·lació així com les millors condicions pel seu manteniment i conservació.

Abans de començar els treballs de muntatge, es farà un replanteig previ que ha de ser aprovat per la DF. Tots els elements s'han d'inspeccionar abans de la seva col·locació. Han d'estar en perfecte estat i no haver rebut cops en el seu transport.

La seva instal·lació no ha d'alterar les característiques dels elements. Cal tenir en compte la compatibilitat electromagnètica de la instal·lació, seguint les especificacions equipotencials i apantallament, entre sistemes en l'interior dels recintes de telecomunicacions.

*Pals*: Poden anar fixats a la paret o recolzats sobre una base plana amb els accessoris i ancoratges que siguin necessaris. El pal ha de ser vertical i connectat a la xarxa de terres de l'edifici amb cable de 6mm. L'alçària màx. del pal serà de 6 metres.

Recolzats a una base: s'ha de fer de manera que, amb els travaments, el moment d'encastament a la base pel pes del pal, el de les antenes i l'acció del vent sigui  $\leq 160$  m kg.

*Dipols*: Les antenes o dipols quedaran en contacte metàl·lic directe amb el pal. Cal col·locar una antena per a cada canal captat i transmès a l'equip d'amplificació. Hauran de suportar una velocitat màxima del vent de: situats a menys de 20 m d'alçària: 130 km/h ; situats a més de 20 m d'alçària: 150 km/h.

*Equips d'amplificació*: S'ubicaran en espais protegits dels agents atmosfèrics. Es col·locarà un punt de llum incandescent de 60 W amb corrent monofàsic per a treballs de manteniment. El conjunt metàl·lic de l'equip i el blindatge dels cables de sortida a la distribució han de connectar-se a terra. Distància dels conductors d'enllaç al peu del pal:  $\leq 8$  m. Alçària part inferior de l'equip a la



part accessible per manteniment:  $\leq 2$  m. Distància del llum a la part superior de l'equip:  $\leq 0,2$  m. Secció conductors a terra:  $\geq 2$  mm<sup>2</sup>

*Caixes de derivació:* S'han d'instal·lar sempre a l'exterior de l'edifici, en un lloc d'accés fàcil per al personal de manteniment sense necessitat d'entrar a l'habitatge o local i protegides dels agents atmosfèrics (caixes d'escala, etc.). A cada habitatge o local ha d'entrar una derivació provinent d'aquesta caixa. Les derivacions que no s'utilitzin s'han de tancar elèctricament mitjançant una resistència de 75 ohms. Distància caixa al sostre (d):  $19 \text{ cm} \leq d \leq 21 \text{ cm}$

*Conductors coaxials:* El cable s'ha de doblegar en angles  $> 90^\circ$ . Per a trams de cable de llargaria  $> 120$  cm i per a canvis de secció s'han d'intercalar caixes de registre. Pot anar agafat al pal, per mitjà d'abraçadores de cintes adhesives, fins al peu del pal. A partir d'aquest punt i fins a l'equip d'amplificació, així com des d'aquest equip fins a les caixes de connexió dels habitatges, s'ha de col·locar protegit dins d'un tub de PVC, exclusiu per al cable coaxial. No es pot admetre cap més cable aliè a la instal·lació de l'antena. Les connexions del cable coaxial amb els diferents elements s'han de fer sempre doblegant la malla cap enrera. No s'admet mai la malla recargolada.

*Pressa de senyal de TV:* Són els elements finals de la instal·lació interior. Aniran encastats o muntats superficialment. La posició ha de ser la fixada a la DT. Els costats han d'estar aplomats. La caixa ha d'estar enrasada amb el parament. Distància presa al paviment (d):  $19 \text{ cm} \leq d \leq 21 \text{ cm}$ . Toleràncies d'instal·lació: posició:  $\pm 20$  mm, aplomat:  $\pm 2\%$ .

Control i acceptació.

Connexions entre elements, distàncies entre suports, toleràncies i aplomat de la col·locació.

Distància mín. encreuaments amb altres instal·lacions. Fixació de canals i registres. Profunditat d'empotraments. Penetració de tubs en caixes. Enrasat de tapes amb paraments.

Un cop acabades les tasques de muntatge, es procedirà a la retirada de l'obra de les restes d'emalatges, retalls de materials, etc.

### Verificacions

Proves de funcionament de la instal·lació i recepció de senyal. Les antenes quedaran en contacte metàl·lic directe amb el pal. L'armari de protecció estarà ben subjectat a la paret. Existència de punt de llum i base d'endoll per l'alimentador. Les connexions aniran protegides sota tub. Les connexions es faran amb cable coaxial.

### Amidament i abonament

ml conductors coaxials.

ut Pals, dipòls, equip d'amplificació, caixes de derivació, pressa de senyal.

## 2.2 Telecomunicació per cable

És la instal·lació comuna de Telecomunicacions, destinada a proporcionar l'accés al servei de telecomunicacions per cable, des de la xarxa d'alimentació dels diferents operadors del servei fins a la presa dels usuaris.

### Components

Xarxa d'alimentació:

Per cable:

*Pericó d'entrada i registre d'enllaç:* Ubicats a l'inici de la instal·lació.

*Canalització d'enllaç:* Arriba fins al recinte d'instal·lacions de Telecomunicacions inferior.(RITI)

Per mitjans radioelèctrics:

*Elements de captació de coberta.*

*Canalització d'enllaç:* Arriba fins al recinte d'instal·lacions de Telecomunicacions superior.(RITS)

*Equips de recepció i processat de la senyal.*

*Cables de canalització principal:* Unió amb el RITI.

Xarxa de distribució:

*Cables coaxials:* Conjunt de cables i altres elements que van des del registre principal RITI, fins al registre d'usuari.

Elements de connexió:

*Punt de distribució final:* Interconnexió

*Punt d'accés d'usuari:* Punt de finalització de la instal·lació dels serveis de televisió, telèfon, vídeo a la carta i vídeo sota demanda. La infraestructura comú per l'accés als serveis de Telecomunicacions per cable podrà no incloure inicialment el cablejat de la xarxa de distribució.

Control i acceptació

Es seguiran les especificacions tècniques del fabricant per a realitzar el control i acceptació de tots els components de la instal·lació. Sobretot els que fan referència a l'annex III i en el punt 6 de l'annex IV del Reial Decret 279/1999, per pericons, tubs, canals, accessoris, armaris d'enllaç i punt final de la xarxa i presa.

### Execució

Condicions prèvies

En general l'execució de la instal·lació interior es realitzarà de manera que s'aconsegueixin els objectius previstos en el projecte sense malmetre ni deteriorar la resta de l'edifici. Abans de començar els treballs de muntatge, es farà un replanteig previ que ha de ser aprovat per la DF. S'ha de comprovar que les característiques del producte corresponen a les especificades al projecte. Els materials s'han d'inspeccionar abans de la seva col·locació. Un cop instal·lat, es procedirà a la retirada de l'obra de tots els materials sobrants (emalatges, retalls de cables, etc.) Els recintes d'instal·lacions que es trobin en la vertical de canalitzacions i desguassos es garantirà la seva protecció enfront de la humitat. Per mantenir la compatibilitat electromagnètica de la instal·lació s'aplicarà el previst en el punt 7 de l'annex IV del Reial Decret 279/1999.

*Pericó d'entrada i registre d'enllaç:* Les dimensions mínimes seran les establertes al projecte segons el número de PAU. Disposarà de 2 punts per l'estesa dels cables, i en parets oposades l'entrada de conductes. La tapa serà de formigó o fosa i tindrà tanca de seguretat, es situarà al mur de façana segons indicació de la companyia.

*Canalització d'enllaç:* Es pot realitzar amb tubs de PVC rígid o d'acer. Poden anar empotrades, en superfície o en canalització soterrada. Tindrà la dimensió necessària per encabir els diferents elements de derivació que proporcionin els senyals a tots els usuaris.



*Cables de canalització principal:* Es col·locaran els registres secundaris empotrats o superficials amb unes dimensions mínimes de 40x40x40cm.

*Cables coaxials:* Es realitzarà la xarxa secundària amb tubs i canaletes fins a la instal·lació interior de l'usuari. Poden ser de plàstic, corrugats o llisos i aniran empotrats. En tots els tubs es deixarà instal·lat un tub guia que serà de filferro d'acer galvanitzat de 2mm de diàmetre o corda plàstica de 5mm sobresortint 20cm en els extrems de cada tub. En el cas d'accés radioelèctric del servei, s'executarà també la unió entre el RITS i el RITI.

Control i acceptació

Tot el que fa referència a la seva execució. Fixació de canals i registres. Profunditat d'empotraments. Penetració de tubs en caixes. Enrasat de tapes amb paraments.

**Verificacions**

Muntatge dels equips i aparells i col·locació de plaques embel·lidores dels mecanismes. Les regates quedaran cobertes de morter i guix.

**Amidament i abonament**

ut pericó, elements de captació..

ml canalitzacions, cables punts de connexió.

## 2.3 Telefonía

És la instal·lació comuna de Telecomunicacions, destinada a proporcionar l'accés al servei de telefonía al públic, des de l'escomesa de la companyia subministradora fins a cada una de les preses dels usuaris del telèfon o xarxa digital i serveis integrats (RDSI).

**Components**

Xarxa d'alimentació:

Per cable:

*Pericó d'entrada i registre d'enllaç:* Ubicats a l'inici de la instal·lació.

*Canalització d'enllaç:* Arriba fins al recinte d'instal·lacions de Telecomunicacions inferior.(RITI)

Per mitjans radioelèctrics:

*Elements de captació de coberta*

*Canalització d'enllaç:* Arriba fins al recinte d'instal·lacions de Telecomunicacions superior.(RITS)

*Equips de recepció i processat de la senyal.*

*Cables de canalització principal:* Unió amb el RITI.

Xarxa de distribució:

*Cables multiparells:* Conjunt de cables multiparells (fins a 25 parells) que van des del registre principal RITI, fins al registre secundari. Estarà recobert per una capa de característiques ignífugues quan la distribució sigui exterior.

Xarxa de dispersió:

*Cables parells individuals:* Conjunt de cables d'escomesa interior i altres elements que van dels registres secundaris o punt de distribució fins al punt d'accés d'usuari (PAU) en els registres d'acabament de la xarxa per TB+RDSI (telefonía bàsica + línies RDSI).

Estarà recobert per una capa de característiques ignífugues quan la distribució sigui exterior.

Xarxa interior d'usuari:

*Cables des dels PAU:* Surten dels PAU i arriben fins a les bases d'accés de terminal situats als registres de presa. Poden ser 1 o 2 parells. Estarà recobert per una capa de característiques ignífugues, quan la distribució sigui exterior.

*Elements de connexió:* Punts de connexió, de distribució, d'accés a l'usuari i bases d'accés terminal.

*Regletes de connexió.*

*Preses de senyal:* punt final de la instal·lació a l'interior de la unitat privativa.

Control i acceptació

Es seguiran les especificacions tècniques del fabricant per realitzar el control i acceptació de tots els components de la instal·lació. Les característiques i limitacions es complementen amb l'annex II del Reial Decret 279/1999, i els requisits tècnics relatius a les ICT per la connexió d'una xarxa digital de serveis integrats (RDSI).

**Execució**

Condicions prèvies

En general l'execució de la instal·lació interior es realitzarà de manera que s'aconsegueixin els objectius previstos en el projecte sense malmetre ni deteriorar la resta de l'edifici. Abans de començar els treballs de muntatge, es farà un replanteig previ que ha de ser aprovat per la DF. S'ha de comprovar que les característiques del producte corresponen a les especificades al projecte. Els materials s'han d'inspeccionar abans de la seva col·locació. Un cop instal·lat, es procedirà a la retirada de l'obra de tots els materials sobrants (embalatges, retalls de cables, etc.) Per mantenir la compatibilitat electromagnètica de la instal·lació s'aplicarà el previst en el punt 8 de l'annex II del Reial Decret 279/1999.

*Pericó d'entrada i registre d'enllaç:* Les dimensions mínimes seran les establertes al projecte segons el número de PAU.

Disposarà de 2 punts per l'estesa dels cables, i en parets oposades a l'entrada de conductes. La tapa serà de formigó o fosa i tindrà tanca de seguretat, es situarà al mur de façana segons indicació de la companyia.

*Canalització d'enllaç:* Es pot realitzar amb tubs de PVC rígid o d'acer. Poden anar empotrades, en superfície o en canalització soterrada. Tindrà la dimensió necessària per encabir els diferents elements de derivació que proporcionin els senyals a tots els usuaris.

*Cables de canalització principal:* Es col·locaran els registres secundaris empotrats o superficials amb unes dimensions mínimes de 40x40x40cm.

*Cablejat:* Es realitzarà la xarxa secundària amb tubs i canaletes fins a la instal·lació interior de usuari. Poden ser de plàstic, corrugats o llisos i aniran empotrats. En tots els tubs es deixarà instal·lat un tub guia que serà de filferro d'acer galvanitzat de 2mm de diàmetre o corda plàstica de 5mm sobresortint 20cm en els extrems de cada tub. En el cas d'accés radioelèctric del servei, s'executarà també la unió entre el RITS i el RITI.



*Pressa de senyal de Telefonia:* Són els elements finals de la instal·lació interior. Aniran encastats o muntats superficialment. La posició ha de ser la fixada a la DT. Els costats han d'estar aplomats. La caixa ha d'estar enrasada amb el parament. Distàncies mínimes a d'altres serveis: 5 cm.

Distància presa des de terra telèfon mural (d): 1,50 m. Distància presa des de terra telèfon sobre taula (d): 0,20 m.

Control i acceptació

Tot el que fa referència a la seva execució. Fixació de canals i registres. Profunditat d'empotraments. Penetració de tubs en caixes. Enrasat de tapes amb paraments.

#### Verificacions

Muntatge dels equips i aparells i col·locació de plaques embel·lidores dels mecanismes. Les regates quedaran cobertes de morter i guix.

#### Amidament i abonament

ut pericó i pressa.

ml canalitzacions, cables punts de connexió.

### 3 AUDIOVISUALS-COMUNICACIONS

#### Normes d'aplicació

**Codi Tècnic de l'Edificació.** RD 314/2006. DB SE-AE, Seguretat Estructural, Accions a l'Edificació. DB SE-A, Seguretat Estructural-Acer, DB SI-6, Seguretat en cas d'Incendis, Resistència al foc de l'estructura. DB SI-Annex D, Resistència al foc dels elements d'acer. DB HS 1, Salubritat-Protecció enfront la humitat. DB HE 1, Estalvi d'energia, Limitació de demanda energètica. DB-HR, Protecció enfront del soroll.

**Norma de Construcció Sismoresistent: part General i Edificació,** NCSE-02. RD 997/2002.

**Norma reglamentària d'edificació sobre accions en l'edificació en les obres de rehabilitació estructural dels sostres d'edificis d'habitatges,** NRE-AEOR-93. O 18/1/94.

**Recobriments galvanitzats en calent sobre productes, peces i articles diversos construïts o fabricats amb acer o altres materials ferris.** RD 2351/1985.

**Especificacions tècniques dels tubs d'acer inoxidable soldades longitudinalment.** RD 2605/1985.

**UNE.** Acers en xapes i perfils UNE EN 10025, UNE EN 10210-1:1994 i UNE EN 10219-1:1998. Materials d'aportació de soldadures

UNE-EN ISO 14555:1999. Especificacions de durabilitat UNE ENV 1090-1:1997.

UNE-EN ISO 140-4: Medición in situ del aislamiento acústico al ruido aéreo entre locales.

UNE-EN ISO 140-5: Medición in situ del aislamiento acústico al ruido aéreo de elementos de fachadas y de fachadas.

UNE-EN ISO 140-7: Medición del aislamiento acústico en los edificios y de los elementos de construcción. Parte 7: Medición in situ del aislamiento acústico de suelos al ruido de impactos

UNE-EN ISO 717: Evaluación del aislamiento acústico en los edificios y los elementos de construcción

UNE-EN ISO 717-1: Aislamiento a ruido aéreo. Para el cálculo del valor global de aislamiento y los términos de adaptación al espectro.

UNE-EN ISO 717-2: Aislamiento al ruido de impactos. Para el cálculo del valor global de aislamiento y los términos de adaptación al espectro.

#### 3.1 Megafonia

És la instal·lació de megafonia i de sonorització d'ús general, amb equips amplificadors centralitzats i distribució en locals d'edificis.

#### Components

*Equips amplificadors centrals:* Unitat amplificadora complementada amb preamplificadors, selectors, reguladors...

*Xarxa general de distribució:* formada per un o varis circuits de la instal·lació, incloent-hi els següents nivells de línies principals de distribució, brancals, línies terminals, conductors bifilars o multiparells, amb tubs aïllants rígids o flexibles. Incloent-hi caixes de pas, derivació i distribució.

*Altaveus amb reixeta difusora o caixa acústica.*

*Selectors de programes, regulació de nivell sonor, atenuadors de so.*

Tot l'equip anirà acompanyat d'una escomesa d'alimentació per al subministrament de l'equip amplificador d'energia elèctrica procedent de la instal·lació de baixa tensió i per a la connexió de l'equip a la xarxa de posta a terra.

Característiques tècniques mínimes.

Els materials que s'utilitzin a la instal·lació, s'hauran d'ajustar als requisits de la Normativa legal vigent.

Control i acceptació

Caldrà comprovar el material i les dimensions previstes en projecte sobre tots els elements que componen la instal·lació.

#### Execució

Condicions prèvies

En general l'execució de la instal·lació interior es realitzarà de manera que s'aconsegueixin els objectius previstos en el projecte sense malmetre ni deteriorar la resta de l'edifici, evitant sorolls molestos, procurant les condicions necessàries per a la llarga durabilitat de la instal·lació així com les millors condicions pel seu manteniment i conservació. Abans de començar els treballs de muntatge, es farà un replanteig previ que ha de ser aprovat per la DF. Tots els elements s'han d'inspeccionar abans de la seva col·locació. Han d'estar en perfecte estat i no haver rebut cops en el seu transport. La seva instal·lació no ha d'alterar les característiques dels elements.

*Amplificador .Centraleta de megafonia. Pupitres i micròfons.*

Ha de quedar connectat correctament a cadascun dels accessoris. Les connexions han d'estar fetes amb els connectors normalitzats adequats. No ha d'estar connectat a una tensió més gran de la indicada pel fabricant. La potència i la tensió nominal han de ser les especificades en la DT. La zona on l'aparell necessita ventilació ha d'estar lliure. Ha de quedar instal·lat en lloc ventilat, exempt d'humitat i pols i amb una temperatura ambient entre 5 i 30° C. Ha d'estar allunyat d'elements que de forma



permanent o transitòria originin alts nivells de vibració o soroll. S'ha de comprovar la idoneïtat de la tensió disponible amb la de l'equip. El muntatge s'ha de fer seguint les instruccions de la DT del fabricant. Tots els elements s'han d'inspeccionar abans de la seva col·locació. Les connexions elèctriques s'han de fer sense tensió a la línia.

**Altaveus:** Ha de quedar correctament connectat a la instal·lació segons les instruccions del fabricant. Com a mínim ha d'estar col·locat amb tres punts de fixació. La posició ha de ser la reflectida a la DT o, en el seu defecte, la indicada per la DF. Els suports han de quedar fixats sòlidament. L'element ha de quedar col·locat penjant dels suports previstos. Distància mínima al paviment: 180 cm. Toleràncies d'instal·lació: posició:  $\pm 20$  mm.

**Atenuadors de so:** L'atenuador ha de quedar fixat sòlidament al suport (muntatge superficial) o a la caixa de mecanismes (muntatge encastat), almenys per dos punts mitjançant visos. Ha de quedar amb els costats aplomats i plans sobre el parament. Els cables han de quedar connectats als seus borns per pressió de cargol. La posició ha de ser la indicada a la DT. Resistència a la tracció de les connexions:  $\geq 3$  kg. Toleràncies d'execució: posició:  $\pm 20$  mm i aplomat:  $\pm 2\%$

**Cablejat per megafonia:** La connexió ha d'estar feta sobre els següents elements: regulador del nivell sonor, selector de programes, central de megafonia, altaveus. Els cables han de penetrar dins dels conductes. Els empalmaments han d'estar fets amb regleta o borns de connexió. La seva fixació al parament ha de quedar vertical o alineada paral·lelament al sostre o al paviment. Un cop instal·lat i connectat a la central de megafonia no han de ser accessibles les parts que hagin d'estar en tensió. La posició ha de ser la fixada a la DT. Si es col·loca muntat superficialment, el cable ha d'anar fixat al suport i si es col·loca en tub o canal, el cable ha de quedar instal·lat sense tensions. La distància del cable a qualsevol tipus d'instal·lació ha de ser de 20 cm. Distància entre fixacions:  $\leq 40$  cm. Resistència de les connexions a la tracció:  $\geq 3$  kg. Toleràncies d'instal·lació: posició:  $\pm 20$  mm, aplomat:  $\pm 2\%$ .

Control i acceptació.

Connexions entre elements, distàncies entre suports, toleràncies i aplomat de la col·locació.

Distància mín. encruaments amb altres instal·lacions. Fixació de canals i registres. Profunditat d'empotraments. Penetració de tubs en caixes. Enrasat de tapes amb paraments.

Un cop acabades les tasques de muntatge, es procedirà a la retirada de l'obra de les restes d'emalatges, retalls de materials, etc.

#### Verificacions

Muntatge dels equips i aparells, col·locació de plaques embel·lidores dels mecanismes. Les regates quedaran cobertes de morter i guix. Proves de funcionament de la instal·lació i recepció de senyal.

#### Amidament i abonament

ml conductors, tubs, canals i safates.

ut amplificadors, centraletes, pupitres, micròfons, altaveus, atenuadors de so

### 3.2 Interfonia i vídeo

Està composta per un sistema exterior format per una placa per fer trucades i un sistema de vídeo cameres de gravació, i un sistema interior de recepció de trucades i imatges amb un monitor interior i sistema obrepertes i que també es pot mantenir una conversa interior-exterior.

#### Components

A l'entrada de l'edifici:

*Unitat exterior, placa de carrer, intercomunicador.*

*Equip d'alimentació d'intercomunicador.*

*Obrepertes elèctric.*

*Aparell d'usuari de comunicació.*

*Tubs, cables i caixes de derivació.*

Control i acceptació

Es seguiran les especificacions tècniques del fabricant per a realitzar el control i acceptació de tots els components de la instal·lació.

#### Execució

Condicions prèvies

En general l'execució de la instal·lació interior es realitzarà de manera que s'aconsegueixin els objectius previstos en el projecte sense malmetre ni deteriorar la resta de l'edifici. Abans de començar els treballs de muntatge, es farà un replanteig previ que ha de ser aprovat per la DF. S'ha de comprovar que les característiques del producte corresponen a les especificades al projecte. Els materials s'han d'inspeccionar abans de la seva col·locació. Un cop instal·lat, es procedirà a la retirada de l'obra de tots els materials sobrants (emalatges, retalls de cables, etc.)

**Unitat exterior, placa de carrer, intercomunicador:** Poden anar encastades o muntades superficialment. La càmera no s'ha d'orientar cap a fons lluminoses potents. Ha de quedar amb els costats aplomats i els punts sortints en un pla determinat. Toleràncies d'instal·lació: posició:  $\pm 20$  mm, aplomat:  $\pm 2\%$ .

**Equip d'alimentació d'intercomunicador:** S'ha de muntar en un lloc sec i d'accés fàcil per al personal de manteniment.

**Obrepertes elèctric:** S'ha de col·locar encastat al marc de la porta a l'alçària corresponent perquè hi encaixi el pestell del pany. Ha de permetre el desbloqueig de la porta en rebre el senyal elèctric, i ha de garantir que no es pot obrir si no es rep.

**Aparell d'usuari de comunicació:** Ha de quedar correctament connectat a la instal·lació segons les instruccions del fabricant.

Toleràncies d'instal·lació: posició:  $\pm 20$  mm.

**Tubs i cables:** No hi haurà cap discontinuïtat en els empalmaments dels trams de cablejat. Tindran un codi de colors diferents a la telefonia i a la TV. Es respectaran les seccions mínimes indicades en els esquemes i plànols de la instal·lació. El cablejat anirà muntat protegit dins d'un tub de PVC, exclusiu per a contenir els conductors d'aquesta instal·lació.

Control i acceptació

Tot el que fa referència a la seva execució. Fixació d'elements. Alçada de col·locació. Profunditat d'empotraments. Penetració de tubs en caixes. Enrasat de tapes amb paraments.

#### Verificacions



Muntatge dels equips i aparells, col·locació de plaques embellidores dels mecanismes. Les regates quedaran cobertes de morter i guix. Proves de funcionament de la instal·lació i recepció de senyal.

#### Amidament i abonament

ut placa carrer, equip alimentació, obreportes, aparell d'usuari.  
ml canalitzacions, tubs i cables.

### SUBSISTEMA ENERGIES RENOVABLES I ALTA EFICIÈNCIA

#### 1 SOLAR TÈRMICA

Conjunt d'elements que componen la instal·lació solar tèrmica per a la producció d'aigua calenta sanitària.

#### Normes d'aplicació

**Codi Tècnic de l'Edificació.** RD 314/2006. CTE DB-HE 4, Estalvi d'energia, Contribució solar mínima d'aigua calenta sanitària. DB-HS 4, Salubritat, Subministrament d'aigua. DB-HR, Protecció enfront del soroll.

**Críteris ambientals i d'ecoeficiència en els edificis.** D 21/2006.

**R I T E.** Reglamento de Instalaciones Térmicas en los edificios. RD 1027/2007 (BOE 29.08.2007).

**Procediment bàsic per la certificació d'eficiència energètica d'edificis.** RD 47/2007 (BOE 31.01.2007).

**Correcció d'Errades del Reial Decret 47/2007**, de 19 de gener, pel qual s'aprova el Procediment bàsic pel Procediment bàsic per la certificació d'eficiència d'edificis de nova construcció.

**Reglamento Electrotécnico de Baja Tensión, REBT 2002.** RD 842/2002.

**Equipos de presión.** RD 769/1979, 97/23/CE.

**Reglamento de Aparatos a Presión.** RD1244/1979.

**UNE.** UNE 100030:2001 IN Guia para la prevención y control de la proliferación y diseminación de legionela en instalaciones.

**UNE-EN ISO 140-4:** Medición in situ del aislamiento acústico al ruido aéreo entre locales.

**UNE-EN ISO 140-5:** Medición in situ del aislamiento acústico al ruido aéreo de elementos de fachadas y de fachadas.

**UNE-EN ISO 140-7:** Medición del aislamiento acústico en los edificios y de los elementos de construcción. Parte 7: Medición in situ del aislamiento acústico de suelos al ruido de impactos

**UNE-EN ISO 717:** Evaluación del aislamiento acústico en los edificios y los elementos de construcción

**UNE-EN ISO 717-1:** Aislamiento a ruido aéreo. Para el cálculo del valor global de aislamiento y los términos de adaptación al espectro.

**UNE-EN ISO 717-2:** Aislamiento al ruido de impactos. Para el cálculo del valor global de aislamiento y los términos de adaptación al espectro.

**Críteris higiènic-sanitaris para la prevención y control de la legionelosis.** RD 865/2003.

**Condicions higiènicosanitàries per a la prevenció i el control de la legionel·losi.** D 352/2004.

**Especificaciones de las exigencias técnicas que deben cumplir los sistemas solares para agua caliente y climatización.**

BOE.99; 25.04.81.

**Homologación de los paneles solares.** Real Decreto 891/1980.

#### Components

**Captadors solars:** Són els que transformen la radiació solar incident en energia tèrmica.

**Sistema d'acumulació:** Està format per un o més acumuladors. Poden ser: d'acer vitrificat, acer amb tractament epoxídic, d'acer inoxidable, coure, acer negre en circuits tancats, etc.

**Sistema d'intercanvi:** Els bescanviadors per a aigua calenta sanitària han de ser d'acer inox. o de coure.

**Circuit hidràulic amb tubs, bomba de circulació, purga d'aire i vas d'expansió.**

**Tubs:** Es farà servir coure o acer inoxidable en el circuit primari. En el secundari de servei d'ACS, es podran utilitzar a més a més plàstics que suportin la temperatura màxima del circuit.

**Bomba de circulació:** Hauran de ser d'un material compatible amb el fluid de treball utilitzat.

**Purga d'aire:** Poden ser purgadors manuals o automàtics. S'evitarà l'ús dels automàtics quan es prevegi la formació de vapor en el circuit.

**Vas d'expansió:** Poden ser oberts o tancats.

**Vàlvules:** Segons la seva funció poden ser d'esfera, d'assentament, de ressort o retenció.

**Sistema elèctric i de control:** És on es localitzen els sensors de temperatura.

**Productes auxiliars:** Com ara: líquid anticongelant, pintura antioxidant, etc.

**Característiques tècniques mínimes.**

Les necessàries per al correcte funcionament dels components de la instal·lació. Suportar la màxima temperatura i pressions que pugui assolir la instal·lació.

#### Control i acceptació

Es realitzarà la comprovació de la documentació de subministrament en tots els casos, comprovant que coincideix el subministrat en obra amb el que hi ha indicat en projecte. El captador haurà de tenir la certificació emesa per l'organisme competent o per un laboratori d'assaigs segons RD 891/1980 i la Ordre de 28 juliol de 1980.

#### Execució

##### Generalitats.

La posició ha de ser la reflectida a la D.T. o, en el seu defecte, la indicada per la D.F. Tot el conjunt ha d'estar muntat segons les indicacions de la D.T. del fabricant i dels reglaments vigents. La instal·lació ha d'estar construïda en la seva totalitat amb materials i procediments d'execució que garanteixin les exigències del servei, la durabilitat, salubritat i manteniment. No s'han de barrejar, en cap punt, els diferents fluids que intervenen en la instal·lació. No s'han de col·locar elements d'acer galvanitzat si l'aigua pot arribar a una temperatura de 60°C. Tots els materials utilitzats han de ser compatibles entre ells. L'estructura de suport no ha de transmetre càrregues que puguin afectar la integritat dels components de la instal·lació. Els punts de suport han de ser suficients i



han d'estar distribuïts de manera que no produeixin flexions sobre els captadors superiors a les admeses pel fabricant. Un cop col·locat, cap element de l'estructura de suport o del sistema de fixació ha de donar ombra sobre els captadors. Els elements de la instal·lació que necessitin un manteniment o bé s'hagin de manipular han de ser accessibles. Ha de ser possible desmuntar elements concrets de la instal·lació amb un nombre mínim d'actuacions sobre els altres elements. Ha de tenir instal·lades les proteccions necessàries contra les descàrregues elèctriques d'acord amb la reglamentació vigent. Han d'estar fetes totes les connexions del circuit hidràulic de les plaques i les d'aquestes amb la part fixa de la instal·lació. Les connexions han de ser estanques. Les connexions hidràuliques entre elements no han de provocar esforços recíprocs. Ha d'estar feta la prova de servei. Un cop acabades les feines de muntatge es procedirà a la retirada de la obra de tot el material sobrant (restes d'embalatges, retalls de tubs, etc.).

**Sistema de captació:** Els captadors muntats en els seus suports han de quedar sòlidament fixats a l'estructura de l'edifici. Abans de començar els treballs de muntatge, es farà un replanteig previ que ha de ser aprovat per la D.F. S'ha de comprovar que les característiques tècniques dels elements que conformen la instal·lació es corresponen a les especificades al projecte. S'ha d'evitar que els elements captadors quedin exposats al sol durant el muntatge. En aquest període, les connexions hidràuliques han d'estar obertes, però protegides de l'entrada de brutícia. Els elements captadors han de restar tapats fins al moment de la posada en marxa de la instal·lació. Les connexions a les diferents xarxes de servei es faran un cop tallats els corresponents subministraments. Les connexions han de ser estanques. Han de segellar-se amb el sistema d'estanquitat aprovat pel fabricant. Abans de fer les connexions es repassaran i netejaran els extrems dels tubs per a eliminar les rebabes que hi puguin haver.

**Sistema d'acumulació:** L'aparell ha de quedar recolzat sobre el suport amb dispositius intermedis per a la seva fixació. Cal que quedi suficientment separat dels paraments que l'envolten, de manera que es pugui instal·lar i manipular. Les connexions amb els diferents tubs no han de tenir fuites, han de ser enroscades i amb junt de material elàstic. Abans i després de l'acumulador s'ha d'instal·lar una aixeta de pas, segons les especificacions del seu plec de condicions. Ha de tenir instal·lat: una aixeta de tancament, un purgador de control d'estanquitat del dispositiu de retenció i una vàlvula de seguretat amb tub d'evacuació amb sortida lliure per sobre de la vora superior de l'element que reculli l'aigua. Entre la vàlvula de seguretat i l'acumulador no ha d'haver-hi instal·lada cap vàlvula de tancament. Tots els elements de maniobra, control i connexió han de quedar visibles i accessibles pel seu manteniment. A la part inferior del vas hi ha d'haver una vàlvula de purga i neteja d'obertura ràpida, amb la finalitat d'extreure els sediments que es puguin acumular a l'interior del dipòsit. Tota superfície calefactors accessible per l'usuari ha d'estar protegida si la seva temperatura exterior és superior a 90 °C. L'instal·lador cal que porti l'acta de posada en servei. Distància de l'aparell a d'altres aparells amb flama:  $\geq 40$  cm. Distància als paraments laterals:  $\geq 15$  cm. Toleràncies d'instal·lació: posició:  $\pm 20$  mm, aplomat (posició vertical):  $\pm 5$  mm, horitzontalitat (posició horitzontal):  $\pm 5$  mm. La llargària del conducte ha de ser la suficient com per fer possible el roscat de les unions.

**Sistema d'intercanvi:** *Bescanviadors.* La instal·lació no ha de sobrepassar la pressió de disseny de l'intercanviador. La regulació de temperatura d'ACS ha d'estar feta mitjançant vàlvula de tres vies en l'entrada d'aigua calenta o termòstat que aturi l'aparell productor d'aigua calenta entre aquest i l'intercanviador de doble paret. L'aparell ha de quedar recolzat sobre el suport amb dispositius intermedis per a la seva fixació. Cal que quedi suficientment separat dels paraments que l'envolten, de manera que es pugui instal·lar i manipular. Les connexions amb els diferents tubs no han de tenir fuites, han de ser enroscades i amb junt de material elàstic. Abans i després de l'intercanviador s'ha d'instal·lar una aixeta de pas, segons les especificacions del seu plec de condicions. Ha de tenir instal·lat: una aixeta de tancament i una vàlvula de seguretat amb tub d'evacuació amb sortida lliure per sobre de la vora superior de l'element que reculli l'aigua. Entre la vàlvula de seguretat i l'intercanviador no ha d'haver-hi instal·lada cap vàlvula de tancament. Tots els elements de maniobra, control i connexió han de quedar visibles i accessibles pel seu manteniment. Tota superfície calefactors accessible per l'usuari ha d'estar protegida si la seva temperatura exterior és superior a 90 °C. La posició ha de ser la reflectida a la D.T. o, en el seu defecte, la indicada per la D.F. Ha d'estar feta la prova d'instal·lació. L'instal·lador cal que porti l'acta de posada en servei. Distància de l'aparell a d'altres aparells amb flama:  $\geq 40$  cm. Distància als paraments laterals:  $\geq 15$  cm. Toleràncies d'instal·lació: posició:  $\pm 20$  mm, aplomat (posició vertical):  $\pm 5$  mm, horitzontalitat (posició horitzontal):  $\pm 5$  mm.

**Tubs:** En les instal·lacions amb tubs connectats a pressió, totes les unions, canvis de direcció i sortides de ramals s'han de fer únicament per mitjà dels accessoris de compressió. En les instal·lacions de tub soldat per capilaritat, totes les unions, canvis de direcció i sortides de ramals s'han de fer únicament per mitjà d'accessoris soldats per capilaritat. El tub no ha de quedar aixafat en les corbes. La secció del tub s'ha de mantenir aproximadament constant al llarg de tot el recorregut. Les tuberies per on circulen gasos amb presència eventual de condensats, han de tenir un pendent mínim del 0,5% per a possibilitar l'evacuació d'aquests condensats. La superfície del tub o del calorífugant, si n'hi ha d'haver, ha d'estar a  $\geq 300$  mm de qualsevol conductor elèctric i s'ha de procurar que passi per sota. La canonada que, en règim de treball, s'escalfi, s'ha de separar de les veïnes  $\geq 250$  mm. Les conduccions que portin aigua freda han d'anar isolades amb una barrera de vapor, igual o superior a 200 MPa m/s/g. El pas a través d'elements estructurals s'ha de fer amb passamurs i l'espai que quedi s'ha d'omplir amb material elàstic. Si és col·loquen superficialment, els suports s'han de fixar amb tacs i visos. Entre el suport i el tub s'ha d'interposar una anella elàstica. El suport no s'ha de soldar al tub. No es poden transmetre esforços entre la canonada i els elements que la suporten. Separació màxima entre suports segons el seu diàmetre: en trams verticals entre 1,8 m i 3,7 m; en trams horitzontals entre 1,2 m i 3m. Toleràncies d'instal·lació: nivell o aplomat:  $\leq 2$  mm/m,  $\leq 15$  mm/total.

**Bomba de circulació:** La bomba ha d'estar connectada a la xarxa a què ha de donar servei, i el motor a la línia d'alimentació elèctrica. Les canonades d'aspiració i d'impulsió han de ser, com a mínim, del mateix diàmetre que les boques corresponents. Les reduccions de diàmetre s'han de fer amb peces còniques, amb una conicitat total  $\leq 30^\circ$ . Les reduccions que siguin horitzontals s'han de fer excèntriques i han de quedar enrasades per la generatriu superior, per tal d'evitar la formació de bosses d'aire. La bomba s'ha de recolzar sobre la canonada on va instal·lada. Aquesta canonada no ha de produir cap esforç radial o axial a la bomba. L'eix motor-impulsor ha de quedar en posició horitzontal. L'eix de la bomba-canonada no ha de tenir limitacions en la seva posició. S'ha de comprovar si la tensió del motor correspon a la disponible i si gira en el sentit convenient.

**Purga d'aire:** S'ha d'instal·lar el circuit d'anada, 1,5 m per sobre de l'última derivació. Si el tub és d'acer, el junt d'estanquitat s'ha de fer amb mini i estopa, pastes o cinta. Si el tub és de coure, es disposarà una peça especial de llautó roscada al purgador i soldada per capilaritat al tub de coure. El seu eix principal ha de ser vertical.

**Dipòsit d'expansió:** El dipòsit ha de quedar col·locat en el circuit de retorn. El diàmetre interior de la tuberia de connexió al dipòsit ha de ser com a mínim de 20 mm. Entre el generador de calor i el dipòsit d'expansió no hi ha d'haver cap accessori o element que pugui interrompre o tallar el pas de l'aigua. Ha de portar una placa metàl·lica d'identificació per a la localització en l'esquema de la instal·lació. El dipòsit ha de quedar anivellat i aplomat. En el circuit hi ha d'haver una vàlvula de seguretat incorporada, de manera



que la sobrepressió en el dipòsit d'expansió mai sigui superior a 0,5 Kg/cm<sup>2</sup>. En el circuit hi ha d'haver un manòmetre. La instal·lació haurà d'estar protegida contra congelacions en cas de glaçada. El dipòsit d'expansió ha de suportar un mínim de 300 kPa sense que s'apreciïn fugues o deformacions. La capacitat del dipòsit ha de ser suficient per a absorbir la variació del volum d'aigua de la instal·lació, al sobrepassar en 4 °C la temperatura de treball. Cal que quedi suficientment separat dels paraments que l'envolten, de manera que es pugui instal·lar i manipular. Distància als paraments laterals: >= 15 cm. Toleràncies d'instal·lació: posició: ± 20 mm, aplomat (posició vertical): ± 5 mm, horitzontalitat (posició horitzontal): ± 5 mm.

**Vàlvules:** Poden anar muntades entre tubs o, depenen de la mida, embridades. Totes les claus i vàlvules han de quedar anivellades, en totes dues direccions, a la posició prevista en el projecte. L'alçària de muntatge de l'element ha de ser la reflectida en el projecte o, en el seu defecte, la indicada per la D.F. Ha de quedar ben fixada al tub. S'ha de garantir l'estanquitat de les connexions amb els tubs. **Aïllaments:** L'aïllament ha d'estar col·locat de manera que no interfereixi amb els òrgans de comandament de les vàlvules i d'altres accessoris de la instal·lació. Poden ser d'escumes elastomèriques, llana de vidre o llana de roca. Si el recorregut dels tubs és exterior cal protegir l'aïllament del sol i la pluja amb un folrat d'alumini o xapa d'acer galvanitzat. **Regulació i control:** La seva execució serà la corresponent a les especificacions tècniques del fabricant i industrial seguint especificacions de la D.F.

**Productes auxiliars: Reblert de la instal·lació.** La instal·lació ha de quedar emplenada i en condicions de funcionament, amb la quantitat i tipus de fluid caloportador especificades a la D.T. Els purgadors i totes les sortides d'aire han de quedar tancades un cop introduït el fluid caloportador. No hi poden haver fuites de fluid en cap punt de la instal·lació. No poden quedar bosses d'aire en cap punt de la instal·lació. El fluid caloportador ha de ser compatible amb tots els elements que conformen la instal·lació. La prova de servei ha d'estar feta. El fluid caloportador s'ha d'introduir al circuit pels punts previstos en la D.T. Les plaques no poden estar calentes en el moment de dur a terme la omplerta de la instal·lació. Per aquest motiu, les tasques d'omplerta s'han de fer amb els captadors ocults a la radiació solar. Els purgadors s'han de tancar en el moment en que comencin a sortir algunes gotes de fluid caloportador. S'han de recollir i netejar immediatament els vessaments de fluid que es produeixin.

**Control i acceptació**

Connexions entre tubs i elements, soldadures, segellats, ancoratges i distàncies entre suports. Col·locació i direcció dels elements. Diàmetres de tubs i elements. Distància mín. d'encreuaments amb altres instal·lacions.

La instal·lació s'ajustarà al que es descriu a la "Sección HE 4 Contribución Solar Mínima de Agua Caliente Sanitaria".

#### Verificació

Tots els elements s'han d'inspeccionar abans de la seva col·locació. Proves de servei als tubs: cal fer prova de pressió, d'estanquitat i comprovació de la xarxa sota pressió estàtica màxima. Les unions enroscades s'han de preparar amb estopa, pastes o cintes d'estanquitat. L'enroscada, en el seu cas, s'ha de fer sense forçar ni malmetre la rosca. Ha d'estar feta la prova d'instal·lació.

#### Amidament i abonament

ut captadors solars, acumuladors, intercanviadors, bombes, purgadors, dipòsits d'expansió, vàlvules.

m l tubs, aïllament.

m<sup>2</sup> pintura antioxidant.

l líquid anticongelant.

### SISTEMA EQUIPAMENTS I D'ALTRES

#### 1 APARELLS SANITARIS

Elements de servei de diferents formes, materials i acabats per a la higiene i neteja. Disposen de subministrament d'aigua freda i calenta amb aixetes i accessoris que estan connectats a la xarxa de sanejament.

#### Components

Banyeres, lavabos, dutxes, inodors, bidets, urinaris, aigüeres, safareigs, abocadors, col·locats de diferents maneres, sistemes de fixació utilitzats per a garantir la seva estabilitat, i la seva resistència. Podran ser de diferents materials: porcellana, gres esmaltat, planxa d'acer, resines, fosa.

**Característiques tècniques mínimes**

El suport en alguns casos serà el parament horitzontal, sent el paviment acabat per als inodors, abocadors, bidets i lavabos amb peu; i el forjat net i anivellat per a banyeres i plats de dutxa. El suport serà el parament vertical ja revestit per a sanitaris suspesos, en el cas d'aigüeres i lavabos encastats serà el propi moble.

En tots els casos els aparells sanitaris aniran fixats a aquests suports sòlidament amb les fixacions subministrades pel fabricant.

**Control i acceptació**

Comprovació de la documentació de subministrament. Si els aparells arriben a l'obra amb els certificats corresponents, es comprovaran les seves característiques aparents, verificant la no existència de desperfectes. Control de recepció de distintius de qualitat, i control de recepció amb els assaigs especificats en projecte i ordenats per la D.F. No hi haurà entre el possible material de fosa o planxes d'acer dels aparells sanitaris amb el guix.

#### Execució

**Condicions prèvies**

Estaran executades les instal·lacions d'aigua freda i calenta i de sanejament, prèvies a la col·locació dels aparells sanitaris i posterior col·locació d'aixetes. Es mantindrà la protecció o es protegiran els aparells per no danyar-los durant el muntatge. No hi haurà contacte entre el possible material de fosa o planxes d'acer dels aparells sanitaris amb el guix.

**Fases d'execució**

**Preparació zona de treball.** Es comprovarà que la col·locació i l'espai de tots els aparells sanitaris coincideixen amb la D.T., i es procedirà al marcat per un instal·lador autoritzat d'aquesta ubicació i dels seus sistemes de subjecció.

**Col·locació.** Es fixaran al suport horitzontal o vertical amb les fixacions subministrades pel fabricant, les unions se segellaran amb [silicona](#) neutra o pasta selladora, igual que els junts d'unió amb [les](#) aixetes. Els aparells metàl·lics, tindran instal·lada presa de terra



amb cable de coure nu, per a la connexió equipotencial elèctrica. S'ha de garantir l'estanqueïtat de la connexió amb el conducte d'evacuació mitjançant una pasta segelladora en els aparells de descàrrega horitzontal, o mitjançant un junt de cautxú o de neoprè en els de descàrrega vertical. Els mecanismes de descàrrega i alimentació han de quedar regulats de manera que l'aparell funcioni correctament.

*Anivellació.* En ambdues direccions en la posició prevista i fixats solidàriament als seus elements suport.

*Connexió a xarxa.* Una vegada muntats els aparells sanitaris, es muntaran els seus [les](#) aixetes i mecanismes i es connectaran amb la instal·lació de fontaneria i amb la xarxa de sanejament. Els aparells sanitaris que s'alimenten de la distribució d'aigua hauran d'abocar lliurement a una distància mínima de 20 mm per sobre de la seva vora superior, o del nivell màxim del sobreeixidor. Els mecanismes d'alimentació de cisternes, que comportin un tub d'abocament fins a la part inferior del dipòsit, hauran d'incorporar un dispositiu d'antiretorn.

*Toleràncies d'execució.* En banyeres i dutxes: horitzontalitat 1 mm/m. En lavabo i aigüera: nivell 10 mm i caiguda frontal respecte al plànol horitzontal  $< \text{o} = 5$  mm. Inodors, bidets i abocadors: nivell 10 mm i horitzontalitat 2 mm.

*Control i acceptació*

Quedarà garantida l'estanqueïtat de les connexions, amb el conducte d'evacuació, així com amb les aixetes. El nivell definitiu de la banyera serà el correcte per a l'enrajolat, i la franquícia entre revestiment i la banyera no serà superior a 1,5 mm, que se segellarà amb [silicona](#) neutra. Comprovació cada 4 habitatges o equivalent. Tots els aparells sanitaris, romandran precintats o si escau es precintaran evitant la seva utilització i protegint-los de materials agressius, impactes, humitat i brutícia.

#### **Amidament i abonament**

ut d'aparell sanitari, completament acabada la seva instal·lació, incloses ajudes de paleta i fixacions, i exclosos [aixetes](#) i desguassos.



## 6.4 CONTROL DE QUALITAT

### ÍNDEX

#### JUSTIFICACIÓ DEL COMPLIMENT DEL DECRET 375/88

01. Formigó fabricat en central
02. Acer en barres o rotlles
  - 2.1. Acer B 400 S
  - 2.2. Acer B 400 SD
  - 2.3. Acer B 500 S
  - 2.4. Acer B 500 SD
03. Armadures elaborades <sup>(1)</sup> i ferralla armada <sup>(2)</sup>
  - 3.1. Acer AP 400 S (en elaboració)
  - 3.2. Acer AP 400 SD (en elaboració)
  - 3.3. Acer AP 500 S
  - 3.4. Acer AP 500 SD
04. Armadures normalitzades <sup>(3)</sup>
  - 4.1. Acer ME 400 T (en elaboració)
  - 4.2. Acer ME 500 T
05. Acer laminat per a estructures (en elaboració)
06. Maons amb funció estructural
07. Sistemes de sostres prefabricats
08. Materials utilitzats com a aïllament tèrmic
09. Materials utilitzats com a aïllament acústic
10. Materials utilitzat com a aïllament contra el foc

#### **Llegenda:**

- <sup>(1)</sup> Armadures elaborades: les que arriben a l'obra tallades a mida
- <sup>(2)</sup> Ferralla armada: la que arriba a l'obra ja muntada
- <sup>(3)</sup> Armadures normalitzades: "mallazo"

#### Abreviatures utilitzades en materials estructurals:

- Acer **B**: en barres
- Acer **T**: de baixa ductilitat
- Acer **S**: soldable, de ductilitat normal
- Acer **SD**: soldable, amb característiques especials de ductilitat
- Acer **AP**: armadures passives
- Acer **ME**: malles electrosoldades
- Acer **SR**: resistent a sulfats
- Acer **MR**: resistent a aigua de mar



## **INTRODUCCIÓ I MARC LEGAL.**

El present escrit té com a finalitat inicial determinar els criteris per desenvolupar el pla de Control dels materials, equips i productes que estableix el CTE .

El CTE determina quins marcatges, segells i certificacions són admissibles pels productes, equips i sistemes constructius de l'edificació en general.

En determinats casos els DB estableixen les característiques tècniques de productes, equips i sistemes que s'incorporin en els edificis, sense perjudici del Marcat CE que els hi sigui aplicable d'acord amb les corresponents Directives Europees.

Les marques, segells, certificacions de conformitat o d'altres distintius de qualitat voluntaris que facilitin el compliment de les exigències bàsiques del CTE, podran ser reconegudes per l'Administració.

També es podran reconèixer les certificacions de conformitat de les prestacions finals dels edificis, les certificacions de conformitat que tinguin els agents que intervenen en la execució de les obres, les certificacions mediambientals que considerin l'anàlisi del cicle de vida dels productes, altres avaluacions mediambientals d'edificis i altres certificacions que facilitin el compliment del CTE.

També es consideraran conformes amb el CTE els productes, equips i sistemes innovadors que demostrin el compliment de les exigències bàsiques del CTE.

Els articles que marquen les directrius són els següents:

Article 6è: "Pla de Control". Condicions de Projecte"

Article 7è: "Condicions en la Execució de les Obres".

Part I del CTE, Annex II: "Documentació del Seguiment de l'Obra"

segons el Reial Decret 317/2006, de 17 de març, pel que s'aprova el "Código Técnico de la Edificación" (CTE).

A tal efecte, l'actuació de la Direcció Facultativa s'ajustarà al que es disposa en la relació de disposicions i articles que s'adjunta tot seguit i que conforma el present document.

## **CONTINGUT DEL PLA DE CONTROL. TIPUS DE CONTROL**

El contingut del Pla de Control segons el CTE és el següent:

1.- Prescripcions sobre els materials. (CONTROL DE RECEPCIÓ EN OBRA)

- Característiques tècniques que han de reunir els productes, equips i sistemes que s'utilitzin en les obres, així com els condicionants del seu subministrament, recepció i conservació, emmagatzematge i manipulació, les garanties de qualitat i el control de recepció que s'hagi de realitzar incloent el mostreig del producte, els assaigs a realitzar, els criteris d'acceptació i rebuig, i les accions a adoptar i els criteris d'ús, Conservació i manteniment.

2.- Prescripcions en quan a l'execució per unitats d'obra. (CONTROL D'EXECUCIÓ)

- Característiques tècniques de cada unitat d'obra indicant el seu procés d'execució, normes d'aplicació, condicions que han de complir-se abans de la seva realització, toleràncies admissibles, condicions d'acabat, conservació i manteniment, control d'execució, assaigs i proves, garanties de qualitat, criteris d'acceptació i rebuig.

3.- Prescripcions sobre verificacions en l'edifici acabat. (CONTROL DE L'OBRA ACABADA)

- S'indicaran les verificacions i proves de servei que s'hagin de realitzar per comprovar les prestacions finals de l'edifici.

Així doncs, podem dir que el Pla de Control de Materials i Execució d'obra ha de generar diversos tipus de controls, que són els següents:

A) Pels materials.

A1.- INSPECCIONS: Controls de recepció en obra de productes, equips i sistemes.

Tenen per objecte comprovar que les característiques tècniques dels productes, equips i sistemes subministrats satisfan el que s'exigeix en projecte.

Es faran a partir de:

- El control de la documentació dels subministrament, que com a mínim contindrà els següents documents:

- Documents d'origen, full de subministrament i etiquetat.

- Certificat de garantia del fabricant

- Documents de conformitat o autoritzacions administratives, inclòs el marcat CE.



- El control mitjançant distintius de qualitat o avaluacions tècniques d'idoneïtat.

A2. ASSAIGS: Comprovació de característiques de materials segons el que estableix la reglamentació vigent. S'efectuarà d'acord amb els criteris establerts en el projecte o indicats per la DF.

B) Unitats d'obra.

B1. VERIFICACIONS. Operacions de control d'execució d'unitats d'obra. Es comprovarà l'adequació i conformitat amb el projecte.

B2. PROVES DE SERVEI. Assaigs de funcionament de sistemes complets d'obra, un cop finalitzada aquesta. Seran les previstes en projecte o les ordenades per la DF i exigides per la legislació aplicable.

Passem tot seguit a enumerar les proves i controls mínimes que caldrà realitzar per tal de complir amb el que estableix el CTE en relació al Control de Materials i Execució, així com amb el Decret 375/88 de la Generalitat de Catalunya. En el Plec de Condicions es detallen amb més concreció els controls a realitzar.

### **JUSTIFICACIÓ DEL COMPLIMENT DEL DECRET 375/88**

El plec de condicions que s'adjunta té la finalitat d'establir els criteris bàsics per al desenvolupament del projecte de control de materials, a fi de complir el decret 375/88 d'1 de desembre de 1988 publicat en el DOGC amb data 28/12/88, desenvolupat en l'Ordre de 13 de setembre de 1989 (DOGC 11/10/89) i ampliat per les Ordres de 16 d'abril de 1992 (DOGC 22/6/92) i 29 de juliol de 1994 (DOGC 12/9/94).

L'arquitecte autor del projecte d'execució d'obres enumerarà i definirà dintre del plec de condicions els controls de qualitat a realitzar que siguin necessaris per a la correcta execució de l'obra. Aquests control seran, com a mínim, els especificats a les normes de compliment obligat, i en qualsevol cas tots aquells que l'arquitecte consideri precisos per a la seva finalitat, podent en conseqüència establir criteris especials de control més estrictes que els establerts legalment, variant la definició dels lots o el nombre d'assaigs i proves preceptius i ordenant assaigs complementaris o l'aplicació de criteris particulars, els quals seran acceptats pel promotor, el constructor i la resta de la Direcció Facultativa.

L'arquitecte tècnic o aparellador que intervingui en la direcció d'obres elaborarà dintre de les prescripcions contingudes al projecte d'execució un programa de control de qualitat, del qual haurà de donar coneixement al promotor.

En el programa de control de qualitat s'haurà d'especificar els components de l'obra que cal controlar, les classes d'assaig, anàlisis i proves, el moment oportú de fer-los i l'avaluació econòmica dels assaigs, anàlisis i proves que vagin a càrrec del promotor.

Opcionalment el programa de control de qualitat podrà preveure anàlisis i proves complementàries en funció del contingut del projecte.

Aniran a càrrec del promotor/propietari les despeses dels assaigs, anàlisis i proves fetes per laboratoris, persones o entitats que no intervinguin directament en l'obra, restant obligat aquell a satisfer-les puntualment en el moment en què es produeixi el seu acreditament.

El resultat de les proves encarregades haurà de ser posat a disposició de la Direcció Facultativa en el termini màxim de 15 dies des del moment que es van encarregar. A tal efecte el promotor/propietari es compromet a realitzar les gestions oportunes i a complir amb les obligacions que li corresponguin per tal d'aconseguir el compliment puntual dels laboratoris i d'altres persones contractades a l'efecte.

El retard en la realització de les obres motivat per la manca de disponibilitat dels resultats serà del risc exclusiu del promotor/propietari, i en cap cas imputable a la Direcció Facultativa, la qual podrà ordenar la paralització de tots o part del treballs d'execució si considera que la seva realització, sense disposar de les actes de resultats, pot comprometre la qualitat de l'obra executada.

El constructor resta obligat a executar les proves de qualitat que li siguin ordenades en compliment del programa de control de qualitat, restant facultat el propietari per rescindir el contracte en cas d'incompliment o compliment defectuós comunicat per la Direcció Facultativa.

### **MARCAT I SEGELLS DE QUALITAT DELS PRODUCTES DE CONSTRUCCIÓ**

#### **VERIFICACIÓ DEL SISTEMA DE "MARCAT CE"**

La LOE atribueix la responsabilitat sobre la verificació de la recepció en obra dels productes de construcció al Director de la Execució de la Obra que, mitjançant el corresponent procés de Control de recepció, ha de resoldre



sobre l'acceptació o rebuig del producte. Aquest procés afecta, també, als fabricants de productes i als constructors (i per tant als Cap d'Obra).

Els productes de construcció que s'incorporin amb caràcter permanent als edificis, en funció del seu ús previst, portaran un marcat CE, de conformitat amb la Directiva 89/106/CEE de productes de 28 de juliol, i disposicions de desenvolupament, o d'altres Directives Europees que els siguin d'aplicació. Això significa que l'habitual procés de Control de la recepció de materials s'ha afectat i s'estableixen unes noves regles per les condicions que han de complir els productes de construcció a través del marcat CE.

El CTE, en les seves disposicions generals, determina quins marcatges, segells i certificacions són admissibles pels productes, equips i sistemes a emprar en qualsevol edifici.

El terme producte de construcció es defineix com a qualsevol producte fabricat per a la seva incorporació, amb caràcter permanent, a les obres d'edificació i enginyeria civil que tinguin incidència en els següents requisits essencials:

- a) Resistència mecànica i estabilitat.
- b) Seguretat en cas d'incendi.
- c) Higiene, salut i medi ambient.
- d) Seguretat d'utilització.
- e) Protecció en en front del soroll.
- f) Estalvi d'energia i aïllament tèrmic.

El marcat CE d'un producte de construcció indica:

- Que el producte compleix amb unes determinades especificacions tècniques relacionades amb els requisits essencials contingudes en les Normes Harmonitzades (EN) i en les Guies DITE (Guies pel Document d'Idoneïtat Tècnica Europea).
- Que se ha complert el sistema d'avaluació de la conformitat establert per la corresponent Decisió de la Comissió Europea (aquests sistemes d'avaluació es classifiquen en els graus 1+, 1, 2+, 2, 3 i 4, i en cada un d'ells s'especifiquen els Controls que s'han de realitzar al producte pel fabricant i/o per un organisme notificat).

El fabricant (o el seu representant autoritzat) serà el responsable de la seva fixació i la Administració competent en matèria d'indústria la qual vigili per la correcta utilització del marcat CE.

És obligació del Director d'Execució de l'Obra verificar si els productes que entren en l'obra estan afectats pel compliment del marcat CE i, en cas de ser així, si es compleixen les condicions establertes en el Reial Decret 1630/1992.

La verificació del sistema del marcat CE en un producte de construcció es pot resumir en els següents passos:

- Comprovar si el producte ha de tenir el "marcat CE" en funció que s'hagi publicat en el BOE la norma transposició de la norma harmonitzada (UNE-EN) o Guia DITE per ell, que la data d'aplicabilitat hagi entrat en vigor i que el termini de coexistència amb la corresponent norma nacional hagi expirat.
- La existència del marcat CE pròpiament dit.
- La existència de la documentació addicional que procedeixi.

### 1. Comprovació de la obligatorietat del marcat CE

Aquesta comprovació es pot realitzar en la pàgina web del "Ministerio de Industria, Turismo i Comercio", entrant en "Legislación sobre Seguridad Industrial", a continuació en "Directivas " i, per últim, en "Productos de construcción" (<http://www.ffii.nova.es/puntoinformcit/Directivas.asp?Directiva=89/106/CEE>)

En la taula a la que es fa referència al final de la present nota (i que s'anirà actualitzant en funció de la publicació del BOE) es resumeixen les diferents famílies de productes de construcció, agrupades per capítols, afectades pel sistema de marcat CE, incloent:

- La referència i títol de les normes UNE-EN i Guies DITE.
- La data d'aplicació voluntària del marcat CE i inici del termini de coexistència amb la norma nacional corresponent (FAV).
- La data de la fi del termini de coexistència a partir del qual s'ha de retirar la norma nacional corresponent i exigir el marcat CE al producte (FEM). Durant el termini de coexistència els fabricants poden aplicar segons ells creguin convenient la reglamentació nacional existent o la de la nova redacció sorgida.



- El sistema d'avaluació de la conformitat establert, podent aparèixer varis sistemes per un mateix producte en funció de l'ús a que es destini, havent-se de consultar en aquest cas la norma EN o Guia DITE corresponent (SEC).
- La data de publicació en el "Boletín Oficial del Estado" (BOE).

## 2. El marcat CE

El marcat CE es materialitza mitjançant el símbol "CE" acompanyat d'una informació complementària.

El fabricant ha de tenir cura que el marcat CE figuri, per ordre de preferència:

1. En el producte pròpiament dit.
2. En una etiqueta adherida al mateix.
3. En el seu envàs o embalatge.
4. En la documentació comercial que s'adjunta.

Les lletres del símbol CE se realitzaran d'acord amb les especificacions del dibuix adjunt (ha de tenir una dimensió vertical apreciablement igual que no serà inferior a 5 mil·límetres).

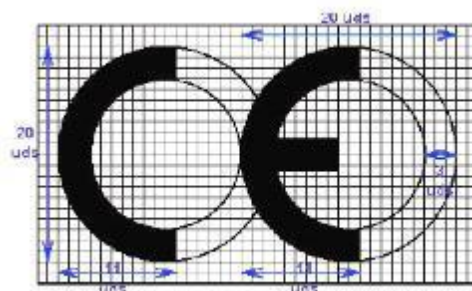

El citat article estableix que, a més a més del símbol "CE", deuen estar situades, en una de les quatre possibles localitzacions, una sèrie d'inscripcions complementàries (el contingut específic de les quals es determina en les normes harmonitzades i Guies DITE per a cada família de productes) entre les que s'inclouen:

- El número d'identificació de l'organisme notificat (quan procedeixi).
- El nom comercial o la marca distintiva del fabricant.
- L'adreça del fabricant.
- El nom comercial o la marca distintiva de la fàbrica.
- Les dues darreres xifres de l'any en el que s'ha estampat el marcat en el producte.
- El número del certificat CE de conformitat (quan procedeixi)
- El número de la norma harmonitzada (i en cas de veure's afectada per varies els números de totes elles).
- La designació del producte, el seu ús previst i la seva designació normalitzada.
- Informació addicional que permeti identificar les característiques del producte atenent a les especificacions tècniques (que en el cas de productes no tradicionals haurà de buscar-se en el DITE corresponent, per la qual cosa s'ha d'incloure el número de DITE del producte en las inscripcions complementàries)

Les inscripcions complementàries del marcat CE no tenen per que tenir un format, tipus de lletra, color o composició especial havent d'incloure, únicament, les característiques ressenyades anteriorment pel símbol.



Dins de les característiques del producte podrem trobar que alguna d'elles presenti les lletres NPD (*no performance determined*) que signifiquen prestació sense definir o ús final no definit.

La opció NPD és una classe que pot ser considerada si al menys un estat membre no té requisits legals per a una determinada característica i el fabricant no vol facilitar el valor d'aquesta característica.

En el cas de producte via DITE és important comprovar, no només la existència del DITE pel producte, sinó el seu termini de validesa i recordar que el marcat CE acredita la presència del DITE i la avaluació de conformitat associada.

### 3. La documentació addicional

A més del marcat CE pròpiament dit, en l'acte de la recepció el producte ha de tenir una documentació addicional presentada, al menys, en una llengua oficial de l'Estat. Quan al producte li siguin aplicables altres directives, la informació que acompanya al marcat CE ha de registrar clarament les directives que li han estat aplicades.

Aquesta documentació depèn del sistema d'avaluació de la conformitat assignat al producte i pot consistir en un o varis dels següents tipus d'escrits:

- Declaració CE de conformitat: Document emès pel fabricant, necessari per tots els productes sigui quin sigui el sistema d'avaluació assignat.
- Informe d'assaig inicial del tipus: Document emès per un Laboratori notificat, necessari pels productes amb sistema d'avaluació 3.
- Certificat de Control de producció en fàbrica: Document emès per un organisme d'inspecció notificat, necessari pels productes amb sistema d'avaluació 2 i 2+.
- Certificat CE de conformitat: Document emès per un organisme de certificació notificat, necessari pels productes amb sistema d'avaluació 1 i 1+.

Encara que el procés preveu la retirada de la norma nacional corresponent un cop que s'hagi exhaurit el termini de coexistència, s'ha de tenir en compte que la verificació del marcat CE no exigeix de la comprovació d'aquelles especificacions tècniques que estiguin contemplades en la normativa vigent mentre no es produeixi la seva anul·lació expressa.

### **PROCEDIMENT PEL CONTROL DE RECEPCIÓ DELS MATERIALS ALS QUÈ NO ELS HI ÉS EXIGIBLE EL SISTEMA DE "MARCAT CE"**

A continuació es detalla el procediment a realitzar pel Control de recepció dels materials de construcció als que no els hi és exigible el sistema de marcat CE (tant per no existir encara UNE-EN o Guia DITE per aquest producte com, existint aquestes, per estar dins del termini de coexistència).

En aquest cas, el Control de recepció ha de fer-se d'acord amb l'exposat en l'Article 9 del RD1630/92, podent-se presentar tres casos en funció del país de procedència del producte:

2. Productes nacionals.
3. Productes d'altre estat de la Unió Europea.

#### 4. Productes extracomunitaris.

### 1. Productes nacionals

D'acord amb l'Art.9.1 del RD 1630/92, aquests han de satisfer les vigents disposicions nacionals. El compliment de les especificacions tècniques contingudes en elles es pot comprovar mitjançant:

- a) La recopilació de les normes tècniques (UNE fonamentalment) que s'estableixen com obligatòries en els Reglaments, Normes Bàsiques, Plecs, Instruccions, Ordres d'homologació, etc., emeses principalment pels Ministeris de Foment i de Ciència i Tecnologia.
- b) L'acreditació del seu compliment exigint la documentació que pugui garantir la seva observància.
- c) Donar l'ordre de realització dels assaigs i proves precises en cas que la documentació aportada no ens hagi estat facilitada o no existeixi.

A més a més, s'han de tenir en compte les especificacions tècniques de caràcter contractual que es defineixen en els plecs de prescripcions tècniques del projecte en qüestió.

### 2. Productes que provenen d'un país comunitari

En aquest cas, l'Art.9.2 del RD 1630/92 estableix que els productes (a petició expressa i individualitzada) seran considerats per la Administració de l'Estat conformes amb les disposicions espanyoles vigents si:

- Han superat els assaigs i les inspeccions efectuades d'acord amb els mètodes en vigor a Espanya.
- Ho han fet amb mètodes reconeguts com equivalents a Espanya, efectuats per un organisme autoritzat en l'Estat membre en el que s'hagin fabricat i que hagi estat comunicat per aquest d'acord als procediments establerts en la Directiva de Productes de la Construcció.

Aquest reconeixement de l'Administració de l'Estat es fa a través de la Direcció General competent mitjançant l'emissió, per a cada producte, del corresponent document, que serà publicat al BOE. No s'ha d'acceptar el producte si no compleix aquest requisit i es pot remetre el producte al procediment descrit en el punt 1.

### 3. Productes que provenen de un país extracomunitari

L'Art.9.3 del RD 1630/92 estableix que aquests productes podran importar-se, comercialitzar-se i utilitzar-se dins el territori espanyol si satisfan les disposicions nacionals, fins que les especificacions tècniques europees corresponents disposis un altre cosa; és a dir, el procediment analitzat en el punt 1.

### Documents acreditatius

Es relacionen a continuació els possibles documents acreditatius (i les seves característiques més notables) que es poden rebre al sol·licitar l'acreditació del compliment de les especificacions tècniques del producte en qüestió.

La validesa, la idoneïtat i l'ordre de prelación d'aquests documents estarà detallada en les fitxes específiques de cada producte.

- **Marca / Certificat de conformitat a Norma:**
  - És un document expedit per un organisme de certificació acreditat per l'Empresa Nacional d'Acreditació (ENAC) que afirma que el producte satisfà una(es) determinada(es) Norma(es) que li són d'aplicació.
  - Aquest document presenta grans garanties, ja que la certificació s'efectua mitjançant un procés de concessió i altre de seguiment (en els que s'inclouen assaigs del producte en fàbrica i en el mercat) a través dels Comitès Tècnics de Certificació (CTC) del corresponent organisme de certificació (AENOR, ECA, LGAI...)
  - Tant els certificats de producte, com els de concessió del dret a l'ús de la marca tenen una data de concessió i una data de validesa que ha de ser comprovada.
- **Document d'Idoneïtat Tècnica (DIT):**
  - Els productes no tradicionals o innovadors (pels que no existeix Norma) poden ser acreditats per aquest tipus de document, on la seva concessió es basa en el comportament favorable del producte per la utilització prevista en front als requisits essencials descrivint-se, no només les condicions del material, sinó les de posada en obra i conservació.
  - Com en el cas anterior, aquest tipus de document és un bon aval de les característiques tècniques del producte.



- A Espanya, l'únic organisme autoritzat per la concessió de DIT, es el "Instituto de Ciencias de la Construcción Eduardo Torroja" (IETcc) havent-se de, com en el cas anterior, comprovar la data de validesa del DIT.

#### **Certificació de Conformitat amb els Requisits Reglamentaris (CCRR)**

Document (que substitueix als antics certificats d'homologació de producte i de tipus) emès pel Ministeri de Ciència i Tecnologia o un organisme de Control, i publicat en el BOE, en el que es certifica que el producte compleix amb les especificacions tècniques de caràcter obligatori contingudes en les disposicions corresponents.

En molts productes afectats per aquests requisits d'homologació, s'ha regulat, mitjançant Ordre Ministerial, que la marca o certificat de conformitat AENOR equival al CCRR.

#### **Autoritzacions d'ús dels forjats:**

- Són obligatòries pels fabricants que pretenguin industrialitzar forjats unidireccionals de formigó armat o presentat, i biguetes o elements resistents armats o pretensats de formigó, o de ceràmica i formigó que s'utilitzin per la fabricació d'elements resistents per a pisos i cobertes per la edificació.
- Són concedides per la "Dirección General de Arquitectura i Política de Vivienda (DGAPV) del Ministerio de la Vivienda", mitjançant Ordre Ministerial publicada en el BOE.
- El termini de validesa de la autorització d'ús és de cinc anys prorrogables per terminis iguals a sol·licitud del peticionari.

#### **Segell INCE**

- És un distintiu de qualitat voluntari concedit per la DGAPV del "Ministerio de la Vivienda", mitjançant Ordre Ministerial, que no suposa, per sí mateix, l'acreditació de les especificacions tècniques exigibles.
- Significa el reconeixement, exprés i periòdicament comprovat, que el producte compleix les corresponents disposicions reguladores de concessió del Segell INCE relatives a la matèria primera de fabricació, els mitjans de fabricació i el Control així com la qualitat estadística de la producció.
- La seva validesa té una vigència d'un any natural, prorrogable per terminis iguals, tantes vegades com ho sol·liciti el peticionari, podent-se cancel·lar el dret de l'ús del Segell INCE quan es comprovi l'incompliment de les condicions que, en el seu cas, van servir per a la seva concessió.

#### **Segell INCE / Marca AENOR**

- És un distintiu creat per integrar en la estructura de certificació d'AENOR aquells productes que ostentaven el Segell INCE i que, a més a més, són objecte de Norma UNE.
- Ambdós distintius es concedeixen per l'organisme competent, òrgan gestor o CTC d'AENOR (entitats que tenen la mateixa composició, reunions comunes i mateix contingut en els seus reglaments tècnics per a la concessió i enretirada).
- Als efectes de Control de recepció d'aquest distintiu és equivalent a la Marca / Certificat de conformitat a Norma.

#### **Certificats d'assaig**

- Són documents, emesos per un Laboratori d'Assaig, en el què es certifica que una mostra determinada d'un producte satisfà unes especificacions tècniques. Aquest document no és, per tant, indicatiu referent a la qualitat posterior del producte ja que la producció total no es controla i, per tant, cal mostrar-se cautelós en front a la seva admissió.
- En primer lloc, cal tenir present l'Article 14.3.b de la LOE, que estableix que aquests Laboratoris han de justificar la seva capacitat amb la corresponent acreditació oficial atorgada per la Comunitat Autònoma corresponent. Aquesta acreditació és requisit imprescindible per que els assaigs i proves que es redactin siguin vàlids, en el cas que la normativa corresponent exigeixi que es tracti de laboratoris acreditats.
- En la resta dels casos, en què la normativa d'aplicació no exigeixi l'acreditació oficial del laboratori, l'acceptació de la capacitat del laboratori resta al judici del tècnic, recordant que pot servir de referència la relació d'aquests i les seves àrees d'acreditació que elabora i comprova ENAC
- En tot cas, per a procedir a l'acceptació o rebuig del producte, s'haurà de comprovar que les especificacions tècniques detallades en el certificat d'assaig aportat són les exigides per les disposicions vigents i que s'acredita el seu compliment.
- Per últim, es recomana exigir el lliurament d'un certificat del subministrador assegurant que el material lliurat es correspon amb el del certificat aportat.



**Certificat del fabricant**

- Certificat del propi fabricant on aquest manifesta que el seu producte compleix una sèrie d'especificacions tècniques.
- Aquests certificats poden estar acompanyats amb un certificat d'assaig dels descrits en l'apartat anterior; en aquest cas seran vàlides les citades recomanacions.
- Aquest tipus de documents no tenen gran validesa real però poden tenir-la a efectes de responsabilitat legal si, posteriorment, apareix qualsevol problema.

**Altres distintius i marques de qualitat voluntaris**

- Existeixen diversos distintius i marques de qualitat voluntaris, promoguts per organismes públics o privats, que (com el segell INCE) no suposen, per si mateixos, l'acreditació de les especificacions tècniques obligatòries.
- Entre els de caràcter públic es troben els promoguts pel Ministeri de Foment (regulats per la OM 12/12/1977) entre els que es troben, per exemple, el Segell de conformitat CIETAN per biguetes de formigó, la Marca de qualitat EWAA EURAS per pel·lícula anòdica sobre alumini i la Marca de qualitat QUALICOAT per revestiment d'alumini.
- Entre els promoguts per organismes privats es troben diversos tipus de marques com, per exemple les marques CEN, KEIMARK, N, Q, EMC, FERRAPLUS, etc.

**Informació suplementària**

La relació i àrees dels Organismes de Certificació i Laboratoris d'Assaig acreditats per la Empresa Nacional d'Acreditació (ENAC) es poden consultar en la pàgina WEB: [www.enac.es](http://www.enac.es).

Les característiques dels DIT i el llistat de productes que posseeixin els citats documents, concedits per l'IETcc, es poden consultar en la següent pàgina web: [www.ietcc.csic.es/apoio.html](http://www.ietcc.csic.es/apoio.html)

Els segell i concessions vigents (INCE, INCE/AENOR.....) poden consultar-se en [www.miviv.es](http://www.miviv.es), en "Normativa".

La relació de productes certificats pels diferents organismes de certificació poden trobar-se en les seves pàgines web [www.aenor.es](http://www.aenor.es) , [www.lgai.es](http://www.lgai.es), etc.



**1 FORMIGÓ FABRICAT EN CENTRAL**

El formigó subministrat a l'obra haurà de ser conforme amb les especificacions del projecte i CTE-SE.

**IDENTIFICACIÓ**

<b>Material:</b>	p.e. HA/25/B/12/IIa, ó es pot indicar Formigó HA amb característiques de resistència, docilitat i durabilitat segons s'especifiquen en els Plànols, Plec de Condicions, Amidaments i Memòria del projecte
<b>Situació en projecte i obra:</b>	p.e. fonaments ó tota l'obra ó segons plànols, etc.
<b>Distintius de Qualitat i avaluacions de idoneïtat tècnica voluntaris:</b>	
<b>Marques (inclòs marcatge CE), certificacions i altres distintius:</b>	Els reglamentaris, els establerts en aquest document, i els que s'indiquin al Programa de Control de Qualitat

**PARÀMETRES A CONTROLAR** (segons requeriments del material)**Requeriments de Seguretat Estructural (SE-1 Resistència i estabilitat ; SE-2 Aptitud al servei)****Característiques resistents:**

Conformes amb l'indicat en projecte i amb el que s'estableix a CTE-SE.

La resistència a compressió es comprovarà sobre provetes fabricades i curades segons UNE EN 12390-2 i assajades segons UNE EN 12390-3. Les provetes seran cilíndriques de 15 x 30 o bé cúbiques de 15 cm si s'afecten els resultats pel corresponent factor de conversió segons CTE-SE..

**Característiques de docilitat:**

Conformes amb l'indicat en projecte i amb el que s'estableix al CTE-SE.

La docilitat es comprovarà sobre el formigó fresc segons UNE EN 12350-2

**Característiques de durabilitat:**

Conformes amb l'indicat en projecte i amb el que s'estableix al CTE-SE.

Pels cassos de classes d'exposició III, IV o amb qualsevol classe específica cal assaig de profunditat de penetració d'aigua segons UNE EN 12390-8

**Coefficients parcials de seguretat del material considerats en projecte per a Estats Límits Últims:**

Situació persistent o transitòria	1.50
Situació accidental	1.30

**CONTROL DE RECEPCIÓ**

**Tipus de Control:** Estadístic

**Control abans del subministrament:**

- Declaració del Subministrador, signada per persona física amb poder de representació suficient que constati que, a data de la mateixa, el formigó està en possessió d'un Distintiu de Qualitat Oficialment Reconegut o els documents de conformitat i autoritzacions administratives exigides reglamentàriament.
- Certificat de dosificació (amb antiguitat màxima de 6 mesos)
- Certificat de resistència (amb antiguitat màxima de 6 mesos)
- Certificat de penetració d'aigua pels formigons amb classe general d'exposició III o IV o amb qualsevol classes específica (amb antiguitat màxima de 6 mesos)

Si no es disposa d'aquesta documentació, corresponent a experiències anteriors amb materials de la mateixa naturalesa i origen que els que s'utilitzaran a l'obra, amb la utilització de les mateixes instal·lacions i els mateixos processos de fabricació, caldrà fer els assajos previs i característics especificats al CTE-SE. per poder garantir les dosificacions i els requisits de resistència, docilitat i durabilitat necessaris segons projecte i CTE-SE. El criteris d'acceptació o rebuig seran els establerts al CTE-SE.

**Control durant el subministrament:**

- Full de subministrament que com a mínim contindrà les dades establertes al CTE-SE.



- Comprovació de la correspondència entre la comanda, el full de subministrament i les especificacions de projecte, comprovació de no discrepàncies amb els certificats prèviament aportats.
- Control de les característiques de docilitat segons criteris CTE-SE., control estadístic de les característiques de resistència segons l'especificació de lots, provetes, assajos i criteris d'acceptació o rebuig establerts a CTE-SE.

**Control després del subministrament:**

Certificat de garantia final segons CTE-SE, signat per persona física amb representació suficient, lliurat pel Constructor a la DF (direcció facultativa), en el que s'indiquin els tipus i quantitats dels diferents formigons subministrats durant l'obra. Si s'han subministrat formigons amb ciment SR (resistent a sulfats), el subministrador del formigó adjuntarà una còpia dels albarans o del certificat d'entrega del ciment SR a la central subministradora del formigó, corresponent al període de subministrament.

**Comprovació de les instal·lacions de fabricació del formigó:**

La Direcció Facultativa valorarà la conveniència d'efectuar, directament o a través d'una entitat de control de qualitat, i preferiblement abans de l'inici del subministrament, una visita d'inspecció a la instal·lació de fabricació del formigó pel tal de comprovar la seva idoneïtat. Igualment podrà realitzar assajos dels materials per garantir la seva conformitat amb el projecte i amb CTE-SE.

**Presa de mostres:**

La presa de mostres es realitzarà segons UNE EN 12350-1. Excepte en els assajos previs, la presa de mostres es realitzarà en el punt d'abocat del formigó, a la sortida del corresponent element de transport i entre  $\frac{1}{4}$  i  $\frac{3}{4}$  de la descàrrega.

L'entitat o el laboratori de control de qualitat acreditat redactarà un acta per a cada presa de mostres, que la subscriuran totes les parts presents <sup>(1)</sup> i se'n quedaran una còpia.

(1) Poden ser presents a la Direcció Facultativa el Constructor, el representant dels subministradors del formigó i el representant del Laboratori.

**2 ACER EN BARRES O ROTLLES B 400 S****IDENTIFICACIÓ**

<b>Material:</b>	Acer corrugat B 400 S en barres
<b>Diàmetres nominals:</b>	p.e. Els especificats a la documentació del projecte (veure plànols d'armat)
<b>Distintius de Qualitat i avaluacions de idoneïtat tècnica voluntaris:</b>	Es valorarà positivament la possessió d'un Distintiu de Qualitat Oficialment Reconegut (DOR) <sup>(1)</sup> i si és així es podrà reduir el control per assajos
<b>Marques (inclòs marcatge CE), certificacions i altres distintius:</b>	Els reglamentaris, els establerts en aquest document i els que s'indiquin al Programa de Control de Qualitat (recordatori: si la propietat vol aplicar criteris de sostenibilitat a l'estructura de formigó, cal que l'acer disposi d'un distintiu mediambiental)

**PARÀMETRES A CONTROLAR** (segons requeriments del material)**Requeriments de Seguretat Estructural (SE-1 Resistència i estabilitat ; SE-2 Aptitud al servei)****Característiques mecàniques:**

Conformes amb els valors de la Taula del CTE-SE i amb aptitud al doblegat-desdoblegat segons assaig UNE-EN ISO15630-1 amb les mandrils del CTE-SE. <sup>(2)</sup>

**Característiques d'adherència:**

Conformes amb els valors corresponents de la Taula CTE-SE segons assaig pel mètode general de la UNE-EN 10080 <sup>(3)</sup>

**Característiques químiques:**

Conformes amb els valors de la Taula CTE-SE. i coherents amb la UNE EN 10080

**Coefficients parcials de seguretat del material considerats en projecte per a Estats Límits Últims:**

Situació persistent o transitòria	1.15
Situació accidental	1.00

**CONTROL DE RECEPCIÓ****Control abans del subministrament:**

- Certificat d'homologació d'adherència (amb antiguitat màxima de 3 anys)
- Declaració del Subministrador, signada per persona física amb poder de representació suficient que constati que, a data de la mateixa, el producte està en possessió dels documents de conformitat i autoritzacions administratives exigides reglamentàriament i, si s'escau, d'un Distintiu de Qualitat Oficialment Reconegut.

**Control durant el subministrament:**

- comprovació de la correspondència entre la comanda, el full de subministrament i les especificacions de projecte comprovar que la documentació subministrada compleix amb CTE-SE.

Control organolèptic i assajos:

La definició de lots, nombre de provetes i criteris d'acceptació estaran d'acord amb CTE-SE..

Es realitzaran assajos de comprovació de, com a mínim, les següents característiques, sempre que no es considerin convenientment garantides per la documentació aportada de certificats, informes o DOR:

- tipus d'acer (UNE-EN 10080 / art. 32.2)
- secció equivalent (UNE-EN 10080)
- característiques geomètriques o alternativament índex de corruga (UNE-EN 10080)
- doblegat-desdoblegat o alternativament doblegat simple (UNE-EN ISO15630-1)
- límit elàstic, càrrega de ruptura i relació entre ells (UNE-EN 10080 / art. 32.2)
- allargament de ruptura (UNE-EN 10080 / art. 32.2)
- allargament a càrrega màxima (UNE-EN 10080 / art. 32.2)



**Control després del subministrament:**

Certificat de garantia final segons CTE-SE.

**Presa de mostres:**

La Direcció d'Execució o una entitat o laboratori de control de qualitat farà la presa de mostres sobre les provisions destinades a l'obra i redactarà un acta per a cada presa de mostres, que la subscriuran tots els responsables presents i se'n quedaran una còpia

- (1) La possessió d'un DOR exigeix de la realització d'assajos de totes aquelles característiques emparades en el certificat, per tant la Direcció Facultativa en podrà dispensar la seva realització i assajar únicament les característiques no certificades i, en qualsevol cas, aquelles que consideri necessàries
- (2) Alternativament es pot realitzar l'assaig de doblegat simple segons UNE-EN ISO 15630-1, amb els mandrils corresponents.
- (3) Alternativament es pot realitzar l'assaig de biga segons Annex C- UNE-EN 10080, amb el criteris específics establerts al CTE-SE.



**3 ACER EN BARRES O ROTLLES B 400 SD****IDENTIFICACIÓ**

<b>Material:</b>	Acer corrugat B 400 SD en barres (UNE EN 10080)
<b>Diàmetres nominals:</b>	p.e. Els especificats a la documentació del projecte (veure plànols d'armat)
<b>Distintius de Qualitat i avaluacions de idoneïtat tècnica voluntaris:</b>	Es valorarà positivament la possessió d'un Distintiu de Qualitat Oficialment Reconegut (DOR) <sup>(1)</sup> i si és així es podrà reduir el control per assajos ( )
<b>Marques (inclòs marcatge CE), certificacions i altres distintius:</b>	Els reglamentaris, els establerts en aquest document i els que s'indiquin al Programa de Control de Qualitat (recordatori: si la propietat vol aplicar criteris de sostenibilitat a l'estructura de formigó, cal que l'acer disposi d'un distintiu mediambiental)

**PARÀMETRES A CONTROLAR** (segons requeriments del material)**Requeriments de Seguretat Estructural (SE-1 Resistència i estabilitat ; SE-2 Aptitud al servei)****Característiques mecàniques:**

Conformes amb els valors de la Taula del CTE-SE i amb aptitud al doblegat-desdoblejat segons assaig UNE-EN ISO15630-1<sup>(2)</sup>

Pel que fa a la fatiga s'hauran de complir els requisits de la Taula 32.2.d segons assaig UNE-EN ISO 15630-1

Pel que fa a la deformació alternativa s'hauran de complir els requisits de la Taula segons UNE 36065 EX

**Característiques d'adherència:**

Conformes amb els valors corresponents de la Taula 08 segons assaig pel mètode general de la UNE-EN 10080 <sup>(3)</sup>

**Característiques químiques:**

Conformes amb els valors de la Taula i coherents amb la UNE EN 10080

**Coefficients parcials de seguretat del material considerats en projecte per a Estats Límits Últims:**

Situació persistent o transitòria	1.15
Situació accidental	1.00

**CONTROL DE RECEPCIÓ****Control abans del subministrament:**

- Certificat d'homologació d'adherència (amb antiguitat màxima de 3 anys)
- Informe d'assajos que garanteixin les exigències, pel que fa a la fatiga (amb antiguitat màxima d'1 any) realitzat per un laboratori independent i acreditat.
- Declaració del Subministrador, signada per persona física amb poder de representació suficient que constati que, a data de la mateixa, el producte està en possessió d'un Distintiu de Qualitat Oficialment Reconegut (si és el cas) o els documents de conformitat i autoritzacions administratives exigides reglamentàriament

**Control durant el subministrament:**

- comprovar que la documentació subministrada compleix amb el CTE-SE.
- comprovació de la correspondència entre la comanda, el full de subministrament i les especificacions de projecte

Control organolèptic i assajos:

La definició de lots, nombre de provetes i criteris d'acceptació estaran d'acord amb CTE-SE.

Es realitzaran assajos de comprovació de, com a mínim, les següents característiques, sempre que no es considerin convenientment garantides per la documentació aportada de certificats, informes o DOR:



- tipus d'acer (UNE-EN 10080)
- secció equivalent (UNE-EN 10080 /)
- característiques geomètriques o alternativament índex de corruga (UNE-EN 10080)
- doblegat-desdoblegat o alternativament doblegat simple (UNE-EN ISO15630-1)
- límit elàstic, càrrega de ruptura i relació entre ells (UNE-EN 10080)
- allargament de ruptura (UNE-EN 10080)
- allargament a càrrega màxima (UNE-EN 10080)
- fatiga (UNE-EN ISO 15630-1)
- deformació alternativa (UNE 36065 EX)

**Control després del subministrament:**

- Certificat de garantia final

**Presa de mostres:**

La Direcció d'Execució o una entitat o laboratori de control de qualitat farà la presa de mostres sobre les provisions destinades a l'obra i redactarà un acta per a cada presa de mostres, que la subscriuran tots els responsables presents i se'n quedaran una còpia.

- (1) La possessió d'un DOR exigeix de la realització d'assajos de totes aquelles característiques emparades en el certificat, per tant la Direcció Facultativa en podrà dispensar la seva realització i assajar únicament les característiques no certificades i, en qualsevol cas, aquelles que consideri necessàries
- (2) Alternativament es pot realitzar l'assaig de doblegat simple segons UNE-EN ISO 15630-1, amb els mandrils corresponents.
- (3) Alternativament es pot realitzar l'assaig de biga segons Annex C- UNE-EN 10080, amb el criteris específics establerts al CTE-SE.



**4 ACER EN BARRES O ROTLLES B 500 S****IDENTIFICACIÓ**

<b>Material:</b>	Acer corrugat B 500 S en barres (UNE EN 10080)
<b>Diàmetres nominals:</b>	p.e. Els especificats a la documentació del projecte (veure plànols d'armat)
<b>Distintius de Qualitat i avaluacions de idoneïtat tècnica voluntaris:</b>	Es valorarà positivament la possessió d'un Distintiu de Qualitat Oficialment Reconegut (DOR) <sup>(1)</sup> i si és així es podrà reduir el control per assajos ()
<b>Marques (inclòs marcatge CE), certificacions i altres distintius:</b>	Els reglamentaris, els establerts en aquest document i els que s'indiquin al Programa de Control de Qualitat (recordatori: si la propietat vol aplicar criteris de sostenibilitat a l'estructura de formigó, cal que l'acer disposi d'un distintiu mediambiental)

**PARÀMETRES A CONTROLAR** (segons requeriments del material)**Requeriments de Seguretat Estructural (SE-1 Resistència i estabilitat ; SE-2 Aptitud al servei)****Característiques mecàniques:**

Conformes amb els valors de la taula corresponent<sup>(2)</sup>

**Característiques d'adherència:**

Conformes amb els valors corresponents de la Taula corresponent segons assaig pel mètode general de la UNE-EN 10080 <sup>(3)</sup>

**Característiques químiques:**

Conformes amb els valors de la Taula corresponent i coherents amb la UNE EN 10080

**Coefficients parcials de seguretat del material considerats en projecte per a Estats Límits Últims:**

Situació persistent o transitòria	1.15
Situació accidental	1.00

**CONTROL DE RECEPCIÓ****Control abans del subministrament:**

- Certificat d'homologació d'adherència (amb antiguitat màxima de 3 anys)
- Declaració del Subministrador, signada per persona física amb poder de representació suficient que constati que, a data de la mateixa, el producte està en possessió d'un Distintiu de Qualitat Oficialment Reconegut (si és el cas) o els documents de conformitat i autoritzacions administratives exigides reglamentàriament

**Control durant el subministrament:**

- comprovar que la documentació subministrada compleix amb CTE-SE
- comprovació de la correspondència entre la comanda, el full de subministrament i les especificacions de projecte

Control organolèptic i assajos:

La definició de lots, nombre de provetes i criteris d'acceptació estaran d'acord CTE-SE

Es realitzaran assajos de comprovació de, com a mínim, les següents característiques, sempre que no es considerin convenientment garantides per la documentació aportada de certificats, informes o DOR:

- tipus d'acer (UNE-EN 10080 / art. 32.2)
- secció equivalent (UNE-EN 10080)
- característiques geomètriques o alternativament índex de corruga (UNE-EN 10080)
- doblegat-desdoblegat o alternativament doblegat simple (UNE-EN ISO15630-1)
- límit elàstic, càrrega de ruptura i relació entre ells (UNE-EN 10080 / art. 32.2)
- allargament de ruptura (UNE-EN 10080 / art. 32.2)
- allargament a càrrega màxima (UNE-EN 10080 / art. 32.2)

**Control després del subministrament:**

- Certificat de garantia final segons CTE-SE.

**Presa de mostres:**

La Direcció d'Execució o una entitat o laboratori de control de qualitat farà la presa de mostres sobre les provisions destinades a l'obra i redactarà un acta per a cada presa de mostres, que la subscriuran tots els responsables presents i se'n quedaran una còpia.

- (1) La possessió d'un DOR exigeix de la realització d'assajos de totes aquelles característiques emparades en el certificat, per tant la Direcció Facultativa en podrà dispensar la seva realització i assajar únicament les característiques no certificades i, en qualsevol cas, aquelles que consideri necessàries
- (2) Alternativament es pot realitzar l'assaig de doblegat simple segons UNE-EN ISO 15630-1, amb els mandrils de la Taula corresponent.
- (3) Alternativament es pot realitzar l'assaig de biga segons Annex C- UNE-EN 10080, amb el criteris específics al CTE-SE



**5 ACER EN BARRES O ROTLLES B 500 SD****IDENTIFICACIÓ**

<b>Material:</b>	Acer corrugat B 500 SD en barres (UNE EN 10080 – EHE-08)
<b>Diàmetres nominals:</b>	Els especificats a la documentació del projecte (veure plànols d'armat)
<b>Distintius de Qualitat i avaluacions de idoneïtat tècnica voluntaris:</b>	p.e. Es valorarà positivament la possessió d'un Distintiu de Qualitat Oficialment Reconegut (DOR) <sup>(1)</sup> i si és així es podrà reduir el control per assajos (segons art. 32 de l'EHE)
<b>Marques (inclòs marcatge CE), certificacions i altres distintius:</b>	Els reglamentaris, els establerts en aquest document i els que s'indiquin al Programa de Control de Qualitat (recordatori: si la propietat vol aplicar criteris de sostenibilitat a l'estructura de formigó, cal que l'acer disposi d'un distintiu mediambiental, segons Annex 13 de l'EHE-08)

**PARÀMETRES A CONTROLAR** (segons requeriments del material)**Requeriments de Seguretat Estructural (SE-1 Resistència i estabilitat ; SE-2 Aptitud al servei)****Característiques mecàniques:**

Conformes amb els valors de la Taula 32.2.a de l'EHE-08 i amb aptitud al doblegat-desdobleгат segons assaig UNE-EN ISO15630-1 amb les mandrils de la Taula 32.2.b de l'EHE-08 <sup>(2)</sup>

Pel que fa a la fatiga s'hauran de complir els requisits de la Taula 32.2.d segons assaig UNE-EN ISO 15630-1

Pel que fa a la deformació alternativa s'hauran de complir els requisits de la Taula 32.2.e de la EHE-08 segons UNE 36065 EX

**Característiques d'adherència:**

Conformes amb els valors corresponents de la Taula 32.2.f de l'EHE-08 segons assaig pel mètode general de la UNE-EN 10080 <sup>(3)</sup>

**Característiques químiques:**

Conformes amb els valors de la Taula 32.2.g de l'EHE-08 i coherents amb la UNE EN 10080

**Coefficients parcials de seguretat del material considerats en projecte per a Estats Límits Últims:**

Situació persistent o transitòria	1.15
Situació accidental	1.00

**CONTROL DE RECEPCIÓ****Control abans del subministrament:**

- Certificat d'homologació d'adherència (amb antiguitat màxima de 3 anys)
- Informe d'assajos que garanteixin les exigències, pel que fa a la fatiga, de l'apartat 38.10 de l'EHE-08 (amb antiguitat màxima d'1 any) realitzat per un laboratori independent i acreditat.
- Declaració del Subministrador, signada per persona física amb poder de representació suficient que constati que, a data de la mateixa, el producte està en possessió d'un Distintiu de Qualitat Oficialment Reconegut (si és el cas) o els documents de conformitat i autoritzacions administratives exigides reglamentàriament.

**Control durant el subministrament:**

- comprovar que la documentació subministrada compleix amb els punts 1.2.7 i 2.5 de l'annex 21 de l'EHE-08
- comprovació de la correspondència entre la comanda, el full de subministrament i les especificacions de projecte

Control organolèptic i assajos:

La definició de lots, nombre de provetes i criteris d'acceptació estaran d'acord amb l'art. 87 de la EHE-08.

Es realitzaran assajos de comprovació de, com a mínim, les següents característiques, sempre que no es considerin convenientment garantides per la documentació aportada de certificats, informes o DOR:

- tipus d'acer (UNE-EN 10080 / art. 32.2)
- secció equivalent (UNE-EN 10080 / art. 32.1 de la EHE-08)



- característiques geomètriques o alternativament índex de corruga (UNE-EN 10080 / art. 32.2 EHE-08)
- doblegat-desdoblejat o alternativament doblegat simple (UNE-EN ISO15630-1 / art. 32.2 EHE-08)
- límit elàstic, càrrega de ruptura i relació entre ells (UNE-EN 10080 / art. 32.2)
- allargament de ruptura (UNE-EN 10080 / art. 32.2)
- allargament a càrrega màxima (UNE-EN 10080 / art. 32.2)
- fatiga (UNE-EN ISO 15630-1)
- deformació alternativa (UNE 36065 EX / Taula 32.2.6 EHE-08)

**Control després del subministrament:**

- Certificat de garantia final segons punt 3 de l'annex 21 de l'EHE-08

**Presa de mostres:**

La Direcció d'Execució o una entitat o laboratori de control de qualitat farà la presa de mostres sobre les provisions destinades a l'obra i redactarà un acta (amb el contingut mínim que s'especifica a l'annex 21 de l' EHE-08) per a cada presa de mostres, que la subscriuran tots els responsables presents i se'n quedaran una còpia.

- (1) La possessió d'un DOR eximeix de la realització d'assajos de totes aquelles característiques emparades en el certificat, per tant la Direcció Facultativa en podrà dispensar la seva realització i assajar únicament les característiques no certificades i, en qualsevol cas, aquelles que consideri necessàries
- (2) Alternativament es pot realitzar l'assaig de doblegat simple segons UNE-EN ISO 15630-1, amb els mandrils de la Taula 32.2.c de l'EHE-08
- (3) Alternativament es pot realitzar l'assaig de biga segons Annex C- UNE-EN 10080, amb el criteris específics establerts a l'article 32.2 de l'EHE-08



**6 ARMADURES ELABORADES I FERRALLA ARMADA AP 500 S****IDENTIFICACIÓ**

<b>Material:</b>	Armadures elaborades i ferralla armada AP 500 S L'acer destinat a la elaboració de les armadures ha de ser conforme amb l'EHE-08 i a la UNE EN 10080.
<b>Diàmetres nominals:</b>	p.e. Els diàmetres utilitzats i les especificacions relatives a la geometria de les armadures elaborades i la ferralla s'especifiquen als Plànols, Plec de Condicions, Amidaments i Memòria del Projecte. Excepte en les malles electrosoldades, no s'utilitzarà el diàmetre 6 mm si s'aplica qualsevol procés de soldadura en el muntatge de l'armadura.
<b>Distintius de Qualitat i avaluacions de idoneïtat tècnica voluntaris:</b>	Es valorarà positivament la possessió d'un Distintiu de Qualitat Oficialment Reconegut (DOR) <sup>(1)</sup> i si és així es podrà reduir el control per assajos (segons art. 32 de l'EHE-08).
<b>Marques (inclòs marcatge CE), certificacions i altres distintius:</b>	Els reglamentaris, els establerts en aquest document i els que s'indiquin al Programa de Control de Qualitat. (recordatori: si la propietat vol aplicar criteris de sostenibilitat a l'estructura de formigó, cal que l'acer disposi d'un distintiu mediambiental, segons Annex 13 de l'EHE-08).

**PARÀMETRES A CONTROLAR** (segons requeriments del material)**Requeriments de Seguretat Estructural (SE-1 Resistència i estabilitat ; SE-2 Aptitud al servei)**

Els següents controls s'aplicaran tant si les armadures procedeixen d'una instal·lació industrial aliena a l'obra com si s'elaboren directament pel Constructor en la mateixa obra.

**Característiques mecàniques:**

Conformes amb els valors de la Taula 32.2.a de l'EHE-08 i amb aptitud al doblegat-desdoblegat segons assaig UNE-EN ISO15630-1 amb les mandrils de l'EHE-08 <sup>(2)</sup>

**Característiques d'adherència:**

Conformes amb els valors corresponents de la Taula 32.2.f de l'EHE-08 segons assaig pel mètode general de la UNE-EN 10080 <sup>(3)</sup>

**Característiques químiques:**

Conformes amb els valors de la Taula 32.2.g de l'EHE-08 i coherents amb la UNE EN 10080

**Coefficient parcial de seguretat de l'acer per a Estats Límits Últims:**

Situació persistent o transitòria	1.15
Situació accidental	1.00

El Constructor, amb coneixement de la Direcció Facultativa, haurà de comunicar per escrit a l'elaborador de la ferralla, el Pla d'Obra, fixant les comandes de les armadures i les dates límit per a la seva recepció a l'obra. En resposta, l'elaborador de l'armadura haurà de comunicar per escrit el seu programa de fabricació per possibilitar la realització de presa de mostres i activitats de comprovació que es vulguin fer en la instal·lació de ferralla.

**CONTROL DE RECEPCIÓ**

Es comprovarà, segons els criteris de control de l'art. 87 de l'EHE-08, que l'acer resultant dels processos d'elaboració de l'armadura compleix amb les característiques mecàniques, d'adherència i químiques corresponents a l'acer B 500 S.

Es comprovarà que la geometria (ample, llarg, cantell, diàmetres, distàncies, etc) es corresponen amb les especificacions dels plànols d'armat del projecte.

Es comprovarà que l'especejament es correspon amb el del projecte quan hi estigui especificat i, si no és així, es comprovarà la seva correspondència amb les planilles prèviament aportades pel ferrallista i acceptades per la Direcció Facultativa.

**Control abans del subministrament:**

- Declaració del Subministrador, signada per persona física amb poder de representació suficient que constati que, a data de la mateixa, l'armadura està en possessió d'un Distintiu de Qualitat Oficialment Reconegut o els documents de conformitat i autoritzacions administratives exigides reglamentàriament.
- Certificat d'homologació d'adherència (amb antiguitat màxima de 3 anys)
- Revisió de les planilles d'espejament elaborades específicament per a l'obra
- Si s'utilitza soldadura no resistent s'aportaran els certificats de qualificació del personal que realitza la soldadura que avalin la seva formació específica per a aquest procediment
- Si s'utilitza soldadura resistent s'aportaran els certificats d'homologació de soldadors, segons UNE EN 287-1 i del procés de soldadura, segons UNE EN ISO 15614-1

**Control durant el subministrament:**

- **Acer:** la documentació subministrada complirà amb els punts 1.2.7 i 2.5 de l'annex 21 de l'EHE-08
- **Armadures normalitzades:** el full de subministrament de cada remesa d'armadures complirà amb el punt 1.2.9 de l'annex 21 de l'EHE-08. Si les armadures es fabriquen a l'obra el Constructor haurà de mantenir un registre de fabricació on es reculli, per a cada partida d'elements fabricats, la mateixa informació que en els fulls de subministrament esmentats
- comprovació de la correspondència entre la comanda, el full de subministrament i les especificacions de projecte
- comprovació de la correspondència i traçabilitat de les armadures amb la identificació de l'acer declarada pel Fabricant i facilitada pel Subministrador de l'armadura
- comprovació de les característiques mecàniques
- comprovació de les característiques d'adherència
- comprovació de les característiques geomètriques, de conformitat amb el projecte i amb les toleràncies màximes establertes a l'Annex 11 de l'EHE-08

Aquestes comprovacions experimentals i la definició dels lots es farà segons els criteris establerts als articles 88.5.3, 88.5.3.1, 88.5.3.2 i 88.5.3.3 de l'EHE-08

**Control després del subministrament:**

Certificat de garantia final segons punt 3 de l'annex 21 de l'EHE-08, signat per persona física amb representació suficient, en el que s'expressi la conformitat amb la Instrucció EHE-08 de la totalitat de les armadures subministrades, especificant les quantitats reals corresponents a cada tipus, així com la seva traçabilitat i d'acord amb la documentació que estableix la UNE EN 10080.

En el cas d'elaboració de les armadures a l'obra, el Constructor entregarà a la Direcció Facultativa un certificat equivalent a l'esmentat.

**Comprovació de les instal·lacions de ferralla:**

La Direcció Facultativa valorarà la conveniència d'efectuar, directament o a través d'una entitat de control de qualitat, i preferiblement abans de l'inici del subministrament, una visita d'inspecció a la instal·lació de ferralla on s'elaboren les armadures, pel tal de comprovar la seva idoneïtat per fabricar les armadures que es requereixen a l'obra. En particular, s'atendrà al compliment de les exigències establertes a l'apartat 69.2 de la Instrucció EHE-08.

En el cas que les instal·lacions de ferralla pertanyin a l'obra, aquestes inspeccions seran preceptives i com a mínim es comprovarà que s'ha delimitat un espai per als processos de ferralla amb un espai predeterminat per a l'aplegada de matèria prima, espai fix per a la maquinaria i processos d'elaboració i muntatge i un espai per a les armadures elaborades.

La Direcció Facultativa podrà demanar de l'Elaborador de la ferralla o del Constructor, la informació del seu control de producció, conforme a l'apartat 69.2.4 de l'EHE-08, amb el registre de les comprovacions i els resultats dels assajos de l'autocontrol.

**Presa de mostres:**

La Direcció Facultativa o una entitat o laboratori de control farà la presa de mostres sobre les previsions destinades a l'obra. En el cas d'armadures elaborades o ferralla armada la presa de mostres es farà en la pròpia instal·lació de fabricació i només es faran en obra en casos excepcionals.

L'entitat o el laboratori de control de qualitat redactarà un acta (amb el contingut mínim que s'especifica a l'annex 21 de l'EHE-08) per a cada presa de mostres, que la subscriuran totes les parts presents (poden ser presents la Direcció Facultativa, el Constructor, l'Elaborador de les armadures i el representant del

Laboratori) i se'n quedaran una còpia.

- (1) La possessió d'un DOR exigeix de la realització d'assajos de totes aquelles característiques emparades en el certificat, per tant la Direcció Facultativa en podrà dispensar la seva realització i assajar únicament les característiques no certificades i, en qualsevol cas, aquelles que consideri necessàries
- (2) Alternativament es pot realitzar l'assaig de doblegat simple segons UNE-EN ISO 15630-1, amb els mandrils de la Taula 32.2.c de l'EHE-08
- (3) Alternativament es pot realitzar l'assaig de biga segons Annex C- UNE-EN 10080, amb el criteris específics establerts a l'article 32.2 de l'EHE-08



7	<b>ARMADURES ELABORADES I FERRALLA ARMADA AP 500 SD</b>
<b>IDENTIFICACIÓ</b>	
<b>Material:</b>	AP 500 SD (UNE EN 10080 – UNE 36831 – EHE-08)
<b>Diàmetres i geometria:</b>	p.e. Els especificats a la documentació del projecte i concretament als plànols d'armat
<b>Distintius de Qualitat i avaluacions de idoneïtat tècnica voluntaris:</b>	Es valorarà positivament la possessió d'un Distintiu de Qualitat Oficialment Reconegut (DOR) <sup>(1)</sup> i si és així es podrà reduir substancialment el control per assajos
<b>Marques (inclòs marcatge CE), certificacions i altres distintius:</b>	Els reglamentaris, els establerts en aquest document i els que s'indiquin al Programa de Control de Qualitat (recordatori: si la propietat vol aplicar criteris de sostenibilitat a l'estructura de formigó, cal que l'acer disposi d'un distintiu mediambiental, segons Annex 13 de l'EHE-08)
<b>PARÀMETRES A CONTROLAR (segons requeriments del material)</b>	
<b>Requeriments de Seguretat Estructural (SE-1 Resistència i estabilitat ; SE-2 Aptitud al servei)</b>	
Les característiques de l'acer de les armadures elaborades i la ferralla armada seran els corresponents a l'acer B 500 SD amb les consideracions de la Taula 33 de l'EHE-08.	
<b>Característiques mecàniques:</b>	
Conformes amb els valors de la Taula 32.2.a de l'EHE-08 i amb aptitud al doblegat-desdoblecat segons assaig UNE-EN ISO15630-1 amb les mandrils de la Taula 32.2.b de l'EHE-08 <sup>(2)</sup>	
Pel que fa a la fatiga s'hauran de complir els requisits de la Taula 32.2.d segons assaig UNE-EN ISO 15630-1	
Pel que fa a la deformació alternativa s'hauran de complir els requisits de la Taula 32.2.e de la EHE-08 segons UNE 36065 EX	
<b>Característiques d'adherència:</b>	
Conformes amb els valors corresponents de la Taula 32.2.f de l'EHE-08 segons assaig pel mètode general de la UNE-EN 10080 <sup>(3)</sup>	
<b>Característiques químiques:</b>	
Conformes amb els valors de la Taula 32.2.g de l'EHE-08 i coherents amb la UNE EN 10080	
<b>Coefficients parcials de seguretat del material considerats en projecte per a Estats Límits Últims:</b>	
Situació persistent o transitòria	1.15
Situació accidental	1.00
<b>CONTROL DE RECEPCIÓ</b>	
El Constructor, amb coneixement de la Direcció Facultativa, haurà de comunicar per escrit a l'elaborador de la ferralla, el Pla d'Obra, fixant les comandes de les armadures i les dates límit per a la seva recepció a l'obra. En resposta, l'elaborador de l'armadura haurà de comunicar per escrit el seu Programa de fabricació per possibilitar la realització de presa de mostres i activitats de comprovació que es vulguin fer en la instal·lació de ferralla.	
<b>Control abans del subministrament:</b>	
<ul style="list-style-type: none"> <li>• Certificat d'homologació d'adherència (amb antiguitat màxima de 3 anys)</li> <li>• Informe d'assajos que garanteixin les exigències, pel que fa a la fatiga, de l'apartat 38.10 de l'EHE-08 (amb antiguitat màxima d'1 any) realitzat per un laboratori independent i acreditat</li> <li>• Revisió de les planilles d'especejament elaborades específicament per a l'obra (art. 69.3.1 de l'EHE-08)</li> <li>• Documentació de l'autocontrol de producció de l'armadura elaborada o la ferralla, ja sigui en instal·lacions industrials o de la mateixa obra, segons prescripcions de l'art 69.2 de l'EHE-08. Inclourà la documentació i registre dels resultats del control intern del processos i també dels</li> </ul>	

- assajos i inspeccions (adreçat, tall, doblegat, soldadura) segons art. 69.2.4 de l'EHE-08.
- Si s'utilitza soldadura no resistent s'aportaran els certificats de qualificació del personal que realitza la soldadura que avalin la seva formació específica per a aquest procediment
- Si s'utilitza soldadura resistent s'aportaran els certificats d'homologació de soldadors, segons UNE EN 287-1, i del procés de soldadura, segons UNE EN ISO 15614-1
- Declaració del Subministrador, signada per persona física amb poder de representació suficient que constati que, a data de la mateixa, l'armadura està en possessió d'un Distintiu de Qualitat Oficialment Reconegut (si és el cas) o els documents de conformitat i autoritzacions administratives exigides reglamentàriament.

#### **Control durant el subministrament:**

- comprovar que la documentació subministrada de l'acer emprat compleix amb els punts 1.2.7 i 2.5 de l'annex 21 de l' EHE-08
- comprovar que el full de subministrament de cada remesa d'armadures compleix amb el punt 2.7 de l'annex 21 de l'EHE-08. Si les armadures es fabriquen a l'obra el Constructor haurà de mantenir un registre de fabricació on es reculli, per a cada partida d'elements fabricats, la mateixa informació que en els fulls de subministrament esmentats
- comprovació de la correspondència entre la comanda, el full de subministrament i les especificacions de projecte
- comprovació de la correspondència i traçabilitat de les armadures amb la identificació de l'acer declarada pel Fabricant i facilitada pel Subministrador de l'armadura

#### **Control després del subministrament:**

- Certificat de garantia final segons punt 3 de l'annex 21 de l'EHE-08, signat per persona física amb representació suficient en el que s'expressi la conformitat amb la Instrucció EHE-08 de la totalitat de les armadures subministrades, especificant les quantitats reals corresponents a cada tipus, així com la seva traçabilitat i d'acord amb la documentació que estableix la UNE EN 10080. En el cas d'elaboració de les armadures a l'obra, el Constructor entregará a la Direcció Facultativa un certificat equivalent a l'esmentat.

#### **Control organolèptic i assajos:**

El control de l'acer resultant dels processos d'elaboració de l'armadura serà el corresponent a l'acer B 500 SD?? i la definició de lots, nombre de provetes i criteris d'acceptació estaran d'acord amb l'art. 87 de la EHE-08.

Les comprovacions experimentals i la definició dels lots per a les armadures elaborades o la ferralla es farà segons els criteris establerts a l'article 88.5.3 de l'EHE-08.

Es realitzaran assajos de comprovació de, com mínim les següents característiques, sempre que no es considerin convenientment garantides per la documentació aportada de certificats, informes o DOR:

- comprovació de les característiques mecàniques (art. 88.3.1 i 88.5.3.1 de l'EHE-08)
- comprovació de les característiques d'adherència (art. 88.3.2 i 88.5.3.2 de l'EHE-08)
- comprovació de la geometria de l'armadura elaborada o de la ferralla armada (col·locació de les barres, diàmetres, longitud, ample, cantell,...) de conformitat amb el projecte, amb els articles 69.4, 88.3.3 i 88.5.3.3 de l'EHE-08 i amb les toleràncies màximes establertes a l'Annex 11 de la mateixa Instrucció i a la UNE 36831.
- comprovacions addicionals en cas d'utilització de soldadura resistent o no resistent (art. 88.5.3.1)
- comprovacions addicionals en cas d'utilització de soldadura resistent (art. 88.5.3.4)

#### **Comprovació de les instal·lacions de ferralla:**

La Direcció Facultativa valorarà la conveniència d'efectuar, directament o a través d'una entitat de control de qualitat, i preferiblement abans de l'inici del subministrament, una visita d'inspecció a la instal·lació de ferralla on s'elaboren les armadures, pel tal de comprovar la seva idoneïtat per a fabricar les armadures que es requereixen a l'obra. En particular, s'atindrà al compliment de les exigències establertes a l'apartat 69.2 de la Instrucció EHE-08.

En el cas que les instal·lacions de ferralla pertanyin a l'obra, aquestes inspeccions seran preceptives i com a mínim es comprovarà que s'ha delimitat un espai adequat per als processos de ferralla amb un espai predeterminat per a l'aplegada de matèria prima, espai fix per a la maquinaria i processos d'elaboració i muntatge, i un espai per a les armadures elaborades.

#### **Presa de mostres:**

La Direcció Facultativa o una entitat o laboratori de control farà la presa de mostres sobre les provisions destinades a l'obra. En el cas d'armadures elaborades o ferralla armada la presa de mostres es farà en la pròpia instal·lació de fabricació i només es faran en obra en casos excepcionals.



L'entitat o el laboratori de control de qualitat redactarà un acta (amb el contingut mínim que s'especifica a l'annex 21 de l' EHE-08) per a cada presa de mostres, que la subscriuran tots els responsables presents i se'n quedaran una còpia.

- (1) La possessió d'un DOR exigeix de la realització d'assajos de totes aquelles característiques emparades en el certificat, per tant la Direcció Facultativa en podrà dispensar la seva realització i assajar únicament les característiques no certificades i, en qualsevol cas, aquelles que consideri necessàries
- (2) Alternativament es pot realitzar l'assaig de doblegat simple segons UNE-EN ISO 15630-1, amb els mandrils de la Taula 32.2.c de l'EHE-08
- (3) Alternativament es pot realitzar l'assaig de biga segons Annex C- UNE-EN 10080, amb el criteris específics establerts a l'article 32.2 de l'EHE-08

<b>8</b>	<b>ARMADURES NORMALITZADES ME 500 T</b>
<b>IDENTIFICACIÓ</b>	
<b>Material:</b>	Armadures normalitzades ME 500 T L'acer destinat a la elaboració d'armadures normalitzades haurà de ser conforme a la EHE-08 i a la UNE EN 10080
<b>Diàmetres i geometria:</b>	p.e. Les característiques geomètriques, diàmetres i separacions s'especifiquen en els Plànols, el Plec de Condicions, els Amidaments i la Memòria del projecte
<b>Distintius de Qualitat i avaluacions de idoneïtat tècnica voluntaris:</b>	Es valorarà positivament la possessió d'un Distintiu de Qualitat Oficialment Reconegut (DOR) <sup>(1)</sup> i si és així es podrà reduir substancialment el control per assajos
<b>Marques (inclòs marcatge CE), certificacions i altres distintius:</b>	Els reglamentaris, els establerts en aquest document i els que s'indiquin al Programa de Control de Qualitat (recordatori: si la propietat vol aplicar criteris de sostenibilitat a l'estructura de formigó, cal que l'acer disposi d'un distintiu mediambiental, segons Annex 13 de l'EHE-08)
<b>PARÀMETRES A CONTROLAR (segons requeriments del material)</b>	
<b>Requeriments de Seguretat Estructural (SE-1 Resistència i estabilitat ; SE-2 Aptitud al servei)</b>	
<b>Característiques mecàniques:</b>	Conformes amb els valors de la Taula 32.3 de l'EHE-08 i amb aptitud al doblegat-desdoblejat segons assaig UNE-EN ISO15630-2 per malles electrosoldades.
<b>Característiques d'adherència:</b>	Conformes amb els valors corresponents de la Taula 32.2.f de l'EHE-08 segons assaig pel mètode general de la UNE-EN 10080 <sup>(2)</sup>



**Característiques químiques:**

Conformes amb els valors de la Taula 32.2.g de l'EHE-08 i coherents amb la UNE EN 10080

**Coefficient parcial de seguretat de l'acer per a Estats Límits Últims:**

Persistent o transitòria	1.15
Accidental	1.0

**CONTROL DE RECEPCIÓ**

Es comprovarà, segons els criteris de control de l'art. 87 de l'EHE-08, que l'acer resultant dels processos d'elaboració de l'armadura compleix amb les característiques mecàniques, d'adherència i químiques corresponents a l'acer B 500 T

Es comprovarà la correspondència amb les especificacions dels plànols d'armat del projecte.

**Control abans del subministrament:**

- Declaració del Subministrador, signada per persona física amb poder de representació suficient, que constati que, a data de la mateixa, l'armadura està en possessió d'un Distintiu de Qualitat Oficialment Reconegut o els documents de conformitat i autoritzacions administratives exigides reglamentàriament
- Certificat d'homologació d'adherència (amb antiguitat màxima de 3 anys)
- Si s'utilitza soldadura no resistent s'aportaran els certificats de qualificació del personal que realitza la soldadura que avalin la seva formació específica per a aquest procediment
- Si s'utilitza soldadura resistent s'aportaran els certificats d'homologació de soldadors, segons UNE EN 287-1 i del procés de soldadura, segons UNE EN ISO 15614-1

**Control durant el subministrament:**

- **acer:** la documentació subministrada complirà amb els punts 1.2.7 i 2.5 de l'annex 21 de l'EHE-08
- **armadures normalitzades:** el full de subministrament de cada remesa d'armadures complirà amb el punt 1.2.9 de l'annex 21 de l'EHE-08
- comprovació de la correspondència entre la comanda, el full de subministrament i les especificacions de projecte
- comprovació de la geometria
- comprovació de la correspondència i traçabilitat de les armadures amb la identificació de l'acer declarada pel Fabricant i facilitada pel Subministrador de l'armadura
- comprovació de les característiques mecàniques
- comprovació de les característiques de d'adherència
- comprovació de les característiques geomètriques, de conformitat amb el projecte i amb les toleràncies màximes establertes a l'Annex 11 de l'EHE-08
- comprovació de la càrrega de desenganxament

Aquestes comprovacions experimentals i la definició dels lots es farà segons els criteris establerts als articles 88.1, 88.5.3, 88.5.3.1, 88.5.3.2 i 88.5.3.3 de l'EHE-08. Si les armadures normalitzades estan en possessió d'un Distintiu de Qualitat Oficialment Reconegut, la Direcció Facultativa podrà eximir de fer les comprovacions experimentals.

**Control després del subministrament:**

Certificat de garantia final segons punt 3 de l'annex 21 de l'EHE-08, signat per persona física amb representació suficient, en el que s'expressi la conformitat amb la Instrucció EHE-08 de la totalitat de les armadures subministrades, especificant les quantitats reals corresponents a cada tipus, així com la seva traçabilitat i d'acord amb la documentació que estableix la UNE EN 10080.

- (1) La possessió d'un DOR eximeix de la realització d'assajos de totes aquelles característiques emparades en el certificat, per tant la Direcció Facultativa en podrà dispensar la seva realització i assajar únicament les característiques no certificades i, en qualsevol cas, aquelles que consideri necessàries
- (2) Alternativament es pot realitzar l'assaig de biga segons Annex C- UNE-EN 10080, amb el criteris específics establerts a l'article 32.2 de l'EHE-08



9	<b>ACER LAMINAT PER A ESTRUCTURES</b>
<b>IDENTIFICACIÓ</b>	
<b>Material:</b>	Acer laminat S275
<b>Geometria:</b>	Segons documentació gràfica i plànols d'estructura
<b>Distintius de Qualitat i avaluacions de idoneïtat tècnica voluntaris:</b>	Segons ordres de la direcció facultativa
<b>Marques (inclòs marcatge CE), certificacions i altres distintius:</b>	Segons ordres de la direcció facultativa
<b>PARÀMETRES A CONTROLAR</b> (segons requeriments del material)	
<b>Requeriments de Seguretat Estructural (SE-1 Resistència i estabilitat ; SE-2 Aptitud al servei)</b>	
<b>Característiques mecàniques:</b>	Segons memòria d'estructures de la memòria del projecte executiu.
<b>Característiques d'adherència:</b>	Segons memòria d'estructures de la memòria del projecte executiu.
<b>Característiques químiques:</b>	Segons memòria d'estructures de la memòria del projecte executiu.
<b>Coefficient parcial de seguretat de l'acer per a Estats Límits Últims:</b>	
Persistent o transitòria	-
Accidental	-
<b>CONTROL DE RECEPCIÓ</b>	
<b>Control abans del subministrament:</b>	Segons ordres de la direcció facultativa
<b>Control durant el subministrament:</b>	Segons ordres de la direcció facultativa
<b>Control després del subministrament:</b>	Segons ordres de la direcció facultativa

10	MAONS AMB FUNCIO ESTRUCTURAL
<b>IDENTIFICACIO</b>	
<b>Material:</b>	Totxo calat. Extrusionat. Categoria I Els maons ceràmics subministrats a l'obra hauran de ser con amb les especificacions del projecte i amb l'establert al DB SE CTE.
<b>Geometria:</b>	p.e. Mida nominal de les peces : 280 x 135 x 95 (certificada) ó s'indica als plànols ó al Plec de Condicions,etc.
<b>Distintius de Qualitat i avaluacions de idoneïtat tècnica voluntaris:</b>	p.e. Segell de Qualitat Oficialment Reconegut (DOR)
<b>Marques (inclòs marcatge CE), certificacions i altres distintius:</b>	Amb marcatge CE (UNE EN 771)
<b>PARÀMETRES A CONTROLAR (segons requeriments del material)</b>	
<b>Requeriments de Seguretat Estructural</b>	
<b>Característiques geomètriques, resistents i de durabilitat:</b> Segons s'especifiquen als Plànols, Plec de Condicions, Amidaments i Memòria del Projecte.	
<b>Classe d'exposició de la fàbrica:</b> IIB, revestida exteriorment amb arrebossat i pintat.	
<b>Resistència normalitzada a compressió mínima de les peces:</b> 10 N/mm <sup>2</sup> , segons UNE EN 772-1 (certificada)	
<b>Expansió final per humitat:</b> < 0.30 mm/m, segons UNE EN 67036 (certificada)	
<b>Geladicitat:</b> Classificats com a no geladissos	
<b>Eflorescències:</b> Classificats com a no eflorescents o lleugerament eflorescents	
<b>Coefficient parcial de seguretat de la fàbrica:</b>	
Situació persistent o transitòria	3.0
Situació accidental	1.8
<b>CONTROL DE RECEPCIO</b>	
<b>Tipus de control:</b> El corresponent a les peces ceràmiques amb marcatge CE per a parets de càrrega	
<b>Control abans del subministrament:</b>	
<ul style="list-style-type: none"> <li>• Documentació del marcatge CE i del Distintiu de Qualitat</li> <li>• Declaració del subministrador dels valors de resistència garantits i de la categoria de fabricació.</li> <li>• Declaració de Conformitat del Fabricant (DCF)</li> <li>• Certificació de Control de la Producció en Fàbrica (CPF)</li> <li>• Documentació que contingui la informació suficient sobre les propietats dels materials emprats i les dades geomètriques de les peces (dimensions, seccions i toleràncies)</li> </ul>	
Caldrà verificar que la informació i els valors declarats a la documentació permeten deduir el compliment de les especificacions del projecte.	
<b>Control durant el subministrament:</b>	
<ul style="list-style-type: none"> <li>• full de subministrament, amb especificació del producte, del subministrador, del</li> </ul>	

- fabricant, el número de certificat del marcatge CE, número de full de subministrament, dades del peticionari i identificació del lloc de subministrament
- comprovació de la correspondència entre la comanda, el full de subministrament i les especificacions de projecte,  
comprovació de no discrepàncies amb la documentació prèviament aportada.  
comprovació del bon estat del material a l'arribada a l'obra
  - la DF es reserva el dret de comprovar mitjançant els assajos normatius que siguin d'aplicació, que els materials, els processos de fabricació, les característiques geomètriques i resistents i el grau d'expansivitat s'ajusten a les prescripcions del projecte i de l'EHE-08



**11 SISTEMES DE SOSTRES PREFABRICATS****SEMIBIGUETES PRETESADES PREFABRICADES****IDENTIFICACIÓ**

**Material:** Semibiguetes pretesades prefabricades amb la preceptiva autorització d'ús (RD 1630/1980)

Les biguetes pretesades prefabricades subministrades a l'obra hauran de ser conformes amb les especificacions del projecte i amb la EHE-08.

**Geometria:** p.e. S'especifica als Plànols, Plec de Condicions, Amidaments i Memòria del Projecte

**Distintius de Qualitat i avaluacions de idoneïtat tècnica voluntaris:**

**Marques (inclòs marcatge CE), certificacions i altres distintius:**

**PARÀMETRES A CONTROLAR** (segons requeriments del material)**Requeriments de Seguretat Estructural (SE-???)****Característiques resistents:**

Conformes amb l'indicat en projecte i el que s'estableix a l'EHE-08, tant pel que fa a situacions normals com en el cas d'incendi

**Coefficients parcials de seguretat per a Estats Límits Últims:**

<i>Situació de projecte</i>	<i>Formigó</i>	<i>Acer</i>
Persistent o transitòria	1.70 (*)	1.15 (*)
Accidental	1.30	1.0

(\*) Aquests coeficients es podran disminuir fins a 1.35 per al formigó i 1.10 per l'acer si l'element prefabricat està en possessió d'un distintiu de qualitat amb un nivell de garantia conforme a l'annex 19 de la EHE-08

**Característiques de durabilitat:**

Conformes amb l'indicat en projecte i el que s'estableix a l'EHE-08

**CONTROL DE RECEPCIÓ**

El corresponent segons EHE-08

**Control abans del subministrament:**

- Certificats d'assaig que garanteixin el compliment de totes les especificacions establertes a la EHE-08 sobre armadures passives, les armadures actives i el formigó (segons art. 91.4.1 i punt 1.2.11 de l'annex 21)
- Certificat de resistència a compressió (annex 22)
- Certificat de dosificació (annex 27)
- Certificat d'assaig d'adherència
- Autoritzacions administratives exigides reglamentàriament, documentació tècnica relacionada i la documentació de conformitat
- Documentació del control de producció del fabricat que demostrï el compliment de l'EHE-08

Caldrà verificar que la informació i els valors declarats a l'autorització d'ús permeten deduir el compliment de les especificacions del projecte

**Control durant el subministrament:**

- full de subministrament que, com a mínim, contindrà les dades establertes al punt 2.9 de l'annex 21 de l' EHE-08. Es comprovarà especialment que la documentació aportada és conforme amb els coeficients de seguretat adoptats en el projecte.
- comprovació de la correspondència entre la comanda, el full de subministrament i les especificacions de projecte. Comprovació de no discrepàncies amb la documentació prèviament aportada.



- tot i que amb el marcatge CE les comprovacions es fan amb el control de la seva documentació, la Direcció Facultativa es reserva el dret de comprovar mitjançant els assajos normatius que siguin d'aplicació que els materials, els processos de fabricació, les característiques geomètriques i els recobriments s'ajusten a les prescripcions del projecte i de l'EHE-08.

#### **Control després del subministrament:**

Certificat de garantia final segons punt 3 de l'annex 21 de l'EHE-08, signat per persona física amb representació suficient, lliurat pel Constructor a la Direcció Facultativa, en el que s'indiquin els tipus i quantitats dels diferents elements resistents subministrats.

#### **Comprovació de les instal·lacions de prefabricació:**

La Direcció Facultativa valorarà la conveniència d'efectuar, directament o a través d'una entitat de control de qualitat, i preferiblement abans de l'inici del subministrament, una visita d'inspecció a les instal·lacions de prefabricació per tal de comprovar que es compleixen els requisits exigits a l'EHE-08, que els processos són correctes i es duen a terme amb el control necessari que permeti deduir el compliment de l'EHE-08 i que la gestió dels materials garanteix la seva traçabilitat.

### **PECES CERÀMIQUES D'ENTREBIGAT**

#### **IDENTIFICACIÓ**

##### **Material:**

Peces d'entrebigat ceràmiques amb funció alleugerant  
Les peces d'entrebigat subministrades a l'obra hauran de ser conformes amb les especificacions del projecte i amb la EHE-08 p.e. S'especifica als Plànols, Plec de Condicions, Amidaments i Memòria del Projecte

##### **Geometria:**

**Distintius de Qualitat i avaluacions de idoneïtat tècnica voluntaris:**  
**Marques (inclòs marcatge CE), certificacions i altres distintius:**

#### **PARÀMETRES A CONTROLAR (segons requeriments del material)**

##### **Requeriments de Seguretat Estructural (SE-???)**

##### **Característiques resistents:**

La càrrega de ruptura a flexió serà superior a 1.0 KN segons UNE 67037

##### **Característiques del material ceràmic:**

El valor mig d'expansió per humitat segons UNE 67036 no serà superior a 0.55 mm/m, ni cap amidament individual estarà per sobre de 0.65 mm/m

##### **Característiques de durabilitat:**

Conformes amb l'indicat en projecte i amb el que s'estableix a l'EHE-08

#### **CONTROL DE RECEPCIÓ**

##### **Tipus de control:**

El corresponent a elements prefabricats segons EHE-08

##### **Control documental abans del subministrament:**

- Documentació que contingui la informació suficient sobre les propietats dels materials emprats i les dades geomètriques de les peces d'entrebigat (dimensions, seccions i toleràncies).
- Documentació, si és el cas, del marcatge CE o d'un DOR
- Documentació sobre el control de producció del fabricant que demostrï el compliment de l'EHE-08

Caldrà verificar que la informació i els valors declarats a la documentació permeten deduir el compliment de les especificacions del projecte.

##### **Control durant el subministrament:**



- Full de subministrament que, com a mínim, contindrà les dades establertes al punt 2.9 de l'annex 21 de l' EHE-08. Es comprovarà especialment que la documentació aportada és conforme amb els coeficients de seguretat adoptats en el projecte.
- Comprovació de la correspondència entre la comanda, el full de subministrament i les especificacions de projecte. Comprovació de no discrepàncies amb la documentació prèviament aportada.
- La Direcció Facultativa es reserva el dret de comprovar mitjançant els assajos normatius que siguin d'aplicació, que els materials, els processos de fabricació, les característiques geomètriques i resistents i el grau d'expansivitat s'ajusten a les prescripcions del projecte i de l'EHE-08.

**Control després del subministrament:**

Certificat de garantia final segons punt 3 de l'annex 21 de l'EHE-08, signat per persona física amb representació suficient, lliurat pel Constructor a la Direcció Facultativa, en el que s'indiquin els tipus i quantitats dels diferents elements d'entregat subministrats.

**Comprovació de les instal·lacions de fabricació:**

La Direcció Facultativa valorarà la conveniència d'efectuar, directament o a través d'una entitat de control de qualitat, i preferiblement abans de l'inici del subministrament, una visita d'inspecció a les instal·lacions de fabricació per tal de comprovar que els processos són correctes i es duen a terme amb el control necessari, que permet deduir el compliment de l'EHE-08 i que la gestió dels materials garanteix la seva traçabilitat.



**12 MATERIALS UTILITZATS COM A AÏLLAMENT TÈRMIC**

El material que s'utilitzarà en l'execució de l'obra tindrà les característiques que s'especifiquen en la memòria, plec de condicions, amidaments i plànols, i disposarà de marcatge CE quan aquest sigui exigible en funció del tipus de material.

**IDENTIFICACIÓ**

Material:	p.e. Poliestirè extruït XPS
Situació en projecte i obra:	p.e. Coberta plana
Marques, certificacions i altres distintius (si s'escau):	Els reglamentaris, els establerts en aquest document i els que s'indiquin al Programa de Control de Qualitat

PARÀMETRES a CONTROLAR (segons requeriments del material)	Valor exigít	Unitats
<b>Requeriments Genèrics</b>		
Densitat ( $\rho$ ) <sup>(1)</sup> ** :	p.e. 20	Kg/m <sup>3</sup>
Gruix <sup>(1)</sup> :	p.e. 50	mm
Resistència a la compressió (si s'escau) <sup>(2)</sup> :	p.e. 0,5	KPa
<b>Requeriments Hígro-Tèrmics (DB HE 1)</b>		
Conductivitat tèrmica ( $\lambda$ ) ** :	p.e. 0,04	W/m <sup>2</sup> K
Factor de resistència a la difusió de vapor d'aigua ( $\mu$ ) ** :	p.e. 100	adimensional
<b>Requeriments de Salubritat (DB HS 1)</b>		
Aïllant no hidròfil <sup>(3)</sup> :	p.e. Sí	Sí/No
<b>Requeriments de Seguretat contra Incendis (DB SI)</b>		
Classe de reacció al foc (si s'escau) <sup>(4)</sup> *:	p.e. B,d0,s2	---
<b>Altres requeriments</b>		

**CONTROL DE RECEPCIÓ**

Es controlarà que les característiques tècniques del producte satisfan allò exigít en projecte. El control inclourà:

**a) Control de la documentació:**

- Documents d'origen, full de subministrament i etiquetat
- Certificat de garantia del fabricant, signat per la persona física
- Documents de conformitat o autoritzacions administratives que exigeixi el reglament, inclosa la documentació de marcatge CE quan sigui obligatòria

**b) Control per mitjà de distintius de qualitat:**

- Control de distintius que assegurin les característiques tècniques dels productes exigides al projecte
- Reconeixement oficial del distintiu
- Per a productes innovadors, avaluacions tècniques de idoneïtat per a l'ús previst
- Es realitzarà la presa de mostres necessària per a possibles comprovacions posteriors

**c) Assajos:**

En cas de dubte raonable, la Direcció Facultativa es reserva el dret de fer els assajos següents, en laboratori homologat i amb la metodologia de l'UNE EN vigent corresponent:

- Conductivitat tèrmica
- Densitat aparent
- Permeabilitat al vapor d'aigua
- Absorció d'aigua
- Resistència a la compressió
- Classe de reacció al foc: propagació, opacitat de fums o caiguda de gotes inflamades

En cas que no quedi expressament indicat, la direcció facultativa establirà el nombre, forma i freqüència necessaris dels controls.

- (1) Per aïllaments de poliuretà que, per donar compliment al DB HS1, es vol que actuïn com a barrera contra la penetració d'aigua del tipus B3 (resistència molt alta a la infiltració) la seva densitat ha de ser  $\geq 35 \text{ Kg/m}^3$  i el seu gruix  $\geq 4 \text{ cm}$
- (2) A controlar només per a paviments. A tall d'exemple, les llanes minerals que es vulguin col·locar en terres (suelos), han de tenir una resistència a la compressió mínima de 0.5 KPa, segons UNE 92180 IN
- (3) A controlar només per a aïllaments que es col·loquin associats al full principal de la façana.  
DB HS1 - 4.1 Características exigibles a los productos - 4.1.3 Aislante térmico: "Cuando el aislante se disponga por el exterior de la hoja principal, debe ser *no hidrófilo*"  
DB HS1 - Apéndice A Terminología - "Aislante no hidrófilo": aislante que tiene una *succión* o absorción de agua a corto plazo por inmersión parcial menor que  $1 \text{ Kg/m}^2$  según ensayo UNE-EN 1609:1997 o una *absorción* de agua a largo plazo por inmersión total menor que el 5% según ensayo UNE-EN 12087:1997.
- (4) Classe de reacció al foc del conjunt del material més el suport. Exigible a materials que constitueixin una capa continguda a l'interior d'un tancament que no estigui protegida per una altra que sigui EI 30 com a mínim. La classe es compon de 3 caracteritzacions: Propagació (A1,A2,B,C,D,E ó F), Opacitat de fums (s1,s2 ó s3) i Caiguda de gotes o partícules inflamades (d0, d1 ó d2).

**\* Ajuda:**

Valors habituals de reacció al foc de materials aïllants, segons documentació obtinguda de l'*Instituto de Ciencias de la Construcción Eduardo Torroja*:

Materiales aislantes	Revestimiento	Euroclase
Arcilla expandida	Desnudo	A1
EPS	Desnudo	E - F
Lana de poliéster	Desnudo	B, s1-d0; B, s2-d0
Lanas Minerales	Desnudo	A1/A2 ; s1-d0
	Velo de vidrio	A2,s1-d0
	Alu puro	A1/A2,s1-d0
	Alu-Kraft	B, s1-d0
	Papel Kraft	F
Perlita expandida	Desnudo	A1
PUR aplicado	Desnudo	Entre E y C, s3-d0
PIR conformado	Desnudo	Entre E y C, s2-d0
PUR/PIR Panel	Chapa metálica	D, s3-d0 a B, s3-d0
PUR conformado	Desnudo	E - F
Vermiculita exfoliada	Desnudo	A1
XPS	Desnudo	E - F

Materiales aislantes	Revestimiento	Euroclase
EPS	Mortero de 15 mm	B, s1-d0
	PYL	B, s1-d0
PUR aplicado	Chapa metálica	B, s3-d0
	PYL	B, s1-d0
	Panel madera	B, s2-d0
	Mortero de 15 mm	B, s1-d0
	Enlucido yeso 15 mm	B, s1-d0
	Fibrocemento 6 mm	B, s2-d0
PIR conformado	Chapa metálica	B, s2-d0
	Aluminio puro	B, s2-d0
	Alu - papel Kraft	F
PUR conformado	Desnudo	E - F
XPS	PYL	B, s1-d0

Valors de referència del Catálogo de Elementos Constructivos del CTE versió 06, de juny de 2009

3.8.1 Aislantes térmicos				
Material o producto	Aislantes térmicos			
	$\rho$ kg / m <sup>3</sup>	$\lambda$ W / m-K	$c_p$ J / kg-K	$\mu$
<b>Poliestireno Expandido (EPS)</b>	-	0,039 <sup>(1)</sup> - 0,029	-	20 -100
<b>Poliestireno Expandido Elastificado (EEPS)</b>	-	0,046 - 0,029	-	
<b>Poliestireno Extruido (XPS)</b>	-	0,039 - 0,033	-	100 - 220
Expandido con dióxido de carbono CO <sub>2</sub>	-	0,039 - 0,029	-	100 - 220
Expandido con hidrofluorcarbonos HFC	-	0,039 - 0,029	-	100 - 220
<b>Lana mineral (MW)</b>	-	0,050 - 0,031	-	1
<b>Espuma rígida de Poliuretano (PUR) o poliisocianurato (PIR)</b>	-	0,028	-	60 - 150
Proyección con Hidrofluorcarbono HFC	30 - 60	0,035 - 0,032	-	100 - 150
Proyección con dióxido de carbono CO <sub>2</sub> celda cerrada	40 - 60	0,030 - 0,027	-	60 - 150
Plancha con Hidrofluorcarbono HFC o Hidrocarburo (pentano) y revestimiento permeable a los gases.	-	0,025 - 0,024	-	$\infty$
Plancha con Hidrofluorcarbono HFC o Hidrocarburo (pentano) y revestimiento impermeable a los gases.	-	0,025 - 0,024	-	$\infty$
Inyección en tabiquería con dióxido de carbono CO <sub>2</sub>	15 - 20	0,040	-	$\leq 20$
<b>Otros materiales aislantes)</b>	-	-	-	-
Corcho expandido (ICB) <sup>(2)</sup>	325 - 750	0,148 - 0,095	-	1
Arcilla Expandida <sup>(3)</sup>	140 -240	0,062	-	5
Panel de perlita expandida (EPB) (>80%)	100 -150	0,050	-	$\infty$
Panel de vidrio celular (CG)	20 y 50	0,038 - 0,033	-	$\infty$
Guata o fieltro de poliéster	-	0,072 - 0,038	-	$\infty$
Espuma de polietileno reticular	-	0,042 - 0,035	-	$\infty$
Espuma de polietileno no reticulado	-	0,042 - 0,035	-	$\infty$

<sup>(1)</sup> Valor recomendado. Existen tipos de poliestireno expandido con una conductividad de hasta 0,046 W/mK  
<sup>(2)</sup> Véase el apartado 3.3 Maderas  
<sup>(3)</sup> Las características de la arcilla expandida corresponden únicamente al árido suelto



**13 MATERIALS UTILITZATS COM A AÏLLAMENT ACÚSTIC**

El material que s'utilitzarà en l'execució de l'obra tindrà les característiques que s'especifiquen en la memòria, plec de condicions, amidaments i plànols, i disposarà de marcatge CE quan aquest sigui exigible en funció del tipus de material.

**IDENTIFICACIÓ**

Material:	p.e. Lana mineral
Situació en projecte i obra:	p.e. Façanes
Marques, certificacions i altres distintius (si s'escau):	p.e. Amb marca AENOR Medioambiente

**PARÀMETRES a CONTROLAR** (segons requeriments del material)

Requeriments Genèrics	Valor exigít	Unitats
Densitat ( $\rho$ ) (si s'escau):	p.e. 30	Kg/m <sup>3</sup>
Gruix:	p.e. 40	mm
Resistència a la compressió (si s'escau) <sup>(1)</sup> :	p.e. 0,5	KPa
<b>Requeriments de Salubritat (DB HS 1)</b>		
Aïllant no hidròfil <sup>(2)</sup> :	p.e. Sí	Sí/No
<b>Requeriments Acústics (DB HR)</b>		
Resistivitat al flux de l'aire (si s'escau) <sup>(3)</sup> :	p.e. 5	KPa·s/m <sup>2</sup>
Rigidesa dinàmica (si s'escau) <sup>(3)</sup> :	p.e. 10	MN/m <sup>3</sup>
Coefficient d'absorció acústica ponderat ( $\alpha_w$ ) (si s'escau) <sup>(4)</sup> :	p.e. 0,17	---
<b>Requeriments de Seguretat contra Incendis (DB SI)</b>		
Classe de reacció al foc (si s'escau) <sup>(5)</sup> *:	p.e. A2,s1, d0	---
<b>Altres requeriments</b>		

**CONTROL DE RECEPCIÓ**

Es controlarà que les característiques tècniques del producte satisfan allò exigít en projecte. El control inclourà:

**a) Control de la documentació:**

- documents d'origen, full de subministrament i etiquetat
- certificat de garantia del fabricant, signat per la persona física
- documents de conformitat o autoritzacions administratives que exigeixi el reglament, inclosa la documentació de marcatge CE quan sigui obligatòria

**b) Control per mitjà de distintius de qualitat:**

- control de distintius que assegurin les característiques tècniques dels productes exigides al projecte
- reconeixement oficial del distintiu
- per a productes innovadors, avaluacions tècniques de idoneïtat per a l'ús previst
- es realitzarà la presa de mostres necessària per a possibles comprovacions posteriors

**c) Assajos:**

En cas de dubte raonable, la Direcció Facultativa es reserva el dret de fer els assajos següents, en laboratori homologat i amb la metodologia de l'UNE EN vigent corresponent:

- densitat aparent
- absorció d'aigua
- resistència a la compressió
- coeficient d'absorció acústica
- classe de reacció al foc: propagació, opacitat de fums o caiguda de gotes inflamades

En cas que no quedi expressament indicat, la direcció facultativa establirà el nombre, forma i freqüència necessaris dels controls.



- (1) A controlar només per a paviments. A tall d'exemple, les llanes minerals que es vulguin col·locar en terres (suelos), han de tenir una resistència a la compressió mínima de 0,5 KPa, segons UNE 92180 IN
- (2) A controlar només per a aïllaments que es col·loquin associats al full principal de la façana.  
DB HS1 - 4.1 Característiques exigibles a los productos - 4.1.3 Aislante térmico: "Cuando el aislante se disponga por el exterior de la hoja principal, debe ser *no hidrófilo*"  
DB HS1 - Apéndice A Terminología - "Aislante no hidrófilo": aislante que tiene una *succión* o absorción de agua a corto plazo por inmersión parcial menor que 1Kg/m<sup>2</sup> según ensayo UNE-EN 1609:1997 o una *absorción* de agua a largo plazo por inmersión total menor que el 5% según ensayo UNE-EN 12087:1997.
- (3) Exigible a materials absorbents acústics, per exemple llanes minerals
- (4) Exigible a materials absorbents acústics col·locats vistos, ó sobre una xapa perforada ó un vel de fibres, que s'utilitzin per al control de la reverberació
- (5) Classe de reacció al foc del conjunt del material més el suport. Exigible a materials que constitueixin una capa continguda a l'interior d'un tancament que no estigui protegida per una altra que sigui EI 30 com a mínim. La classe es compon de 3 caracteritzacions: Propagació (A1,A2,B,C,D,E ó F), Opacitat de fums (s1,s2 ó s3) i Caiguda de gotes o partícules inflamades (d0, d1 ó d2).

**\* Ajuda:**

Valors habituals de reacció al foc de materials aïllants, segons documentació obtinguda de l'*Instituto de Ciencias de la Construcción Eduardo Torroja*:

Materiales aislantes	Revestimiento	Euroclase
Arcilla expandida	Desnudo	A1
EPS	Desnudo	E - F
Lana de poliéster	Desnudo	B, s1-d0; B, s2-d0
Lanas Minerales	Desnudo	A1/A2 ;s1-d0
	Velo de vidrio	A2,s1-d0
	Alu puro	A1/A2,s1-d0
	Alu-Kraft	B, s1-d0
	Papel Kraft	F
Perlita expandida	Desnudo	A1
PUR aplicado	Desnudo	Entre E y C, s3-d0
PIR conformado	Desnudo	Entre E y C, s2-d0
PUR/PIR Panel	Chapa metálica	D, s3-d0 a B, s3-d0
PUR conformado	Desnudo	E - F
Vermiculita exfoliada	Desnudo	A1
XPS	Desnudo	E - F

Materiales aislantes	Revestimiento	Euroclase
EPS	Mortero de 15 mm	B, s1- d0
	PYL	B, s1- d0
PUR aplicado	Chapa metálica	B, s3-d0
	PYL	B, s1- d0
	Panel madera	B, s2- d0
	Mortero de 15 mm	B, s1- d0
	Enlucido yeso 15 mm	B, s1- d0
	Fibrocemento 6 mm	B, s2- d0
PIR conformado	Chapa metálica	B, s2-d0
	Aluminio puro	B, s2-d0
	Alu - papel Kraft	F
PUR conformado	Desnudo	E - F
XPS	PYL	B, s1-d0



**14 MATERIALS UTILITZATS COM A AÏLLAMENT CONTRA EL FOC**

El material que s'utilitzarà en l'execució de l'obra tindrà les característiques que s'especifiquen en la memòria, plec de condicions, amidaments i plànols, i disposarà de marcatge CE quan aquest sigui exigible en funció del tipus de material.

**IDENTIFICACIÓ**

Material: p.e. Projectat de perlita  
Situació en projecte i obra: p.e. Revestiment estructura sostre aparcament

Marques, certificacions i altres distintius (si s'escau):

**PARÀMETRES a CONTROLAR** (segons requeriments del material) Valor exigít Unitats

**Requeriments Genèrics**

Densitat ( $\rho$ ): p.e. 120 Kg/m<sup>3</sup>  
Gruix: p.e. 5 mm

**Requeriments de Seguretat contra Incendis (DB SI)**

Classe de reacció al foc: p.e. A1 ---

**Altres requeriments****CONTROL DE RECEPCIÓ**

Es controlarà que les característiques tècniques del producte satisfan allò exigít en projecte. El control inclourà:

**a) Control de la documentació:**

- documents d'origen, full de subministrament i etiquetat
- certificat de garantia del fabricant, signat per la persona física
- documents de conformitat o autoritzacions administratives que exigeixi el reglament, inclosa la documentació de marcatge CE quan sigui obligatòria

**b) Control per mitjà de distintius de qualitat:**

- control de distintius que assegurin les característiques tècniques dels productes exigides al projecte
- reconeixement oficial del distintiu
- per a productes innovadors, avaluacions tècniques de idoneïtat per a l'ús previst
- es realitzarà la presa de mostres necessària per a possibles comprovacions posteriors

**c) Assajos:**

En cas de dubte raonable, la Direcció Facultativa es reserva el dret de fer els assajos següents, en laboratori homologat i amb la metodologia de l'UNE EN vigent corresponent:

- densitat aparent
- classe de reacció al foc: propagació, opacitat de fums o caiguda de gotes inflamades

En cas que no quedi expressament indicat, la direcció facultativa establirà el nombre, forma i freqüència necessaris dels controls.

## 6.5 MANUAL D'ÚS I MANTENIMENT

### **Introducció**

---

Amb la finalitat de garantir la seguretat de les persones, el benestar de la societat i la protecció del medi ambient, l'edificació ha de rebre un ús i un manteniment adequats per conservar i garantir les condicions inicials de seguretat, habitabilitat i funcionalitat exigides normativament. Cal per tant que els seus usuaris, siguin o no propietaris, respectin les instruccions d'ús i manteniment que s'especifiquen a continuació.

L'ús incorrecte i/o la no realització de les operacions de manteniment previst a l'edifici pot comportar:

- La pèrdua de les garanties i assegurances atorgades a l'edificació.
- L'envelliment prematur de l'edifici, amb la conseqüent depreciació del seu valor patrimonial, funcional i estètic.
- Aparicions de deficiències que poden generar situacions de risc als propis usuaris de l'edifici o a tercers amb la corresponent responsabilitat civil.
- La reducció de les despeses en reparacions en ser molt menys costosa la intervenció sobre una deficiència detectada a temps, mitjançant unes revisions periòdiques.
- Una davallada en el rendiment de les instal·lacions amb els conseqüents augments de consums d'energia i de contaminació atmosfèrica.
- La pèrdua de seguretat de les instal·lacions que pot comportar la seva interrupció o clausura.

L'obligatorietat de conservar i mantenir els edificis està reflectida en diverses normatives, entre les que es destaquen:

- Codi Civil.
- Codi Civil de Catalunya
- Llei d'Ordenació de l'edificació, Llei 38/1999 de 5 novembre.
- Codi Tècnic de l'Edificació, Reial Decret 314/2006 de 17 de març.
- Llei de l'Habitatge 24/1991 de 29 de novembre.
- Legislacions urbanístiques estatals i autonòmiques.
- Legislacions sobre els Règims de propietat.
- Ordenances municipals.
- Reglamentacions tècniques.

#### **Sobre el Règim de propietat de l'edifici, Propietat horitzontal :**

La propietat de l'immoble és regeix pel Règim de Propietat Horitzontal mitjançant la Llei 49/1960 del 21 de juliol sobre Propietat Horitzontal (modificada per la Llei 8/1999 de 21 de juny) i pels Estatuts específics de la comunitat recollits en l'Escriptura de Divisió Horitzontal i, en el seu cas, pel Reglament de Règim Interior.

Aquesta normativa fixa l'organització i el funcionament dels òrgans rectors de la comunitat de propietaris, i estableix els drets i obligacions de tots els propietaris. En aquest sentit destaca l'obligatorietat de mantenir en bon estat de conservació els elements constructius i les instal·lacions - siguin comunes o privatives - i contribuir a les despeses generals d'explotació i manteniment de l'edifici, segons el seu coeficient de participació contemplat en l'Escriptura de Compra-venda i l'Escriptura de Divisió Horitzontal de l'edifici.

És molt recomanable encarregar la gestió del règim de la propietat o comunitat de propietaris a Administradors de Finques col·legiats.

#### **Sobre el Règim de propietat de l'edifici, Propietat vertical:**

La propietat de l'immoble és regeix pel Règim de Propietat Vertical mitjançant la Llei d'Arrendaments Urbans 29/1994 del 24 de novembre. Aquesta estableix els drets i els deures de l'arrendador i de l'arrendatari per a habitatges o locals de lloguer.

És molt recomanable encarregar la gestió dels lloguers a Administradors de Finques col·legiats.

#### **Sobre les instruccions d'ús i manteniment**



Les instruccions d'ús i manteniment formaran part de la documentació de l'obra executada que, juntament amb el projecte – el qual incorporarà les modificacions degudament aprovades –, el Pla de manteniment, l'acta de recepció de l'obra i la relació dels agents que han intervingut en el procés edificatori, conformaran el contingut bàsic del Llibre de l'Edifici. Aquest llibre serà lliurat pel promotor als propietaris i usuaris, els quals estaran obligats a rebre'l, conservar-lo i transmetre'l.

#### **Instruccions d'ús:**

Les instruccions d'ús inclouen totes aquelles normes que han de seguir els usuaris – siguin o no propietaris – per desenvolupar a l'edifici, o a les seves diverses zones, les activitats previstes per a les quals va ser projectat i construït.

Els usos previstos a l'edifici són els següents:

<b>Ús principal:</b>	<b>Situació:</b>
<b>Usos subsidiaris:</b>	<b>Situació:</b>

#### **Instruccions de manteniment:**

Les instruccions de manteniment contenen les actuacions preventives bàsiques i genèriques que cal realitzar a l'edifici perquè conservi les seves prestacions inicials de seguretat, habitabilitat i funcionalitat.

L'adaptació a l'edifici en concret de les instruccions de manteniment quedaran recollides en el Pla de manteniment. Aquest formarà part del Llibre de l'edifici i incorporarà la corresponent programació i concreció de les operacions preventives a executar, la seva periodicitat i els subjectes que les han de realitzar, tot d'acord amb les disposicions legals aplicables i les prescripcions dels tècnics redactors del mateix. Els propietaris i usuaris de l'edifici deuran portar a terme el Pla de manteniment de l'edifici encarregant a un tècnic competent les operacions programades pel seu manteniment.

Al llarg de la vida útil de l'edifici s'anirà recollint tota la documentació relativa a les operacions efectuades pel seu manteniment així com totes les diferents intervencions realitzades, ja siguin de reparació, reforma o rehabilitació. Tota aquesta documentació esmentada s'anirà consignat al Llibre de l'Edifici.

A continuació es relacionen els diferents sistemes que componen l'edificació fent una relació de les seves instruccions d'ús i manteniment específiques.

### **Fonaments – Elements de contenció**

#### **I.- Instruccions d'ús:**

##### **Condicions d'ús:**

La fonamentació de l'edifici pot transmetre al terreny una càrrega limitada. Per no alterar la seva seguretat estructural i la seva estanquitat cal que es mantinguin les condicions de càrrega i de salubritat previstes per a les quals s'ha construït l'edifici.

##### **Intervencions durant la vida útil de l'edifici:**

En el cas d'intervencions que impliquin la reforma, reparació o rehabilitació dels fonaments i/o dels elements de contenció de terres, caldrà el consentiment de la propietat o del seu representant, el projecte d'un tècnic competent, el compliment de les normatives vigents i la corresponent llicència municipal.

##### **Incidències extraordinàries:**

- Les fuites de la xarxa d'aigua o de la xarxa de clavegueram s'han de reparar immediatament. L'acció continuada de l'aigua pot lesionar la fonamentació i/o modificar les condicions resistents del subsòl.



- Les alteracions dels terrenys propis (plantació d'arbres, moviments de terres, entre d'altres) o de terrenys veïns (noves construccions, túnels i carreteres, entre d'altres) poden afectar les condicions de treball dels fonaments i dels elements de contenció de terres.
- Si es detecten lesions (oxidacions, despreniments, humitats, esquerdes, etc.) en algun element vist de la fonamentació, de contenció de terres, o element constructiu directament relacionat, s'ha d'avisar als responsables del manteniment de l'edifici perquè prenguin les mesures adients.

## II.- Instruccions de manteniment:

Els diferents components de la fonamentació tindran un manteniment periòdic d'acord amb el Pla de manteniment.

De forma general, es tindran en consideració les següents operacions:

- Inspeccions tècniques dels fonaments i dels elements de contenció.
- Revisions del correcte funcionament dels murs de contenció enterrats d'acord amb el grau de impermeabilització exigít.

## Estructura

### I.- Instruccions d'ús:

#### Condicions d'ús:

L'estructura pot resistir una càrrega limitada d'acord amb el seu ús previst en el projecte. Per no alterar el seu comportament i les seves prestacions de seguretat cal que no es facin modificacions, canvis d'ús i que es mantinguin les condicions previstes de càrrega i de protecció al foc per a les quals s'ha construït l'edifici.

Aquesta prescripció inclou evitar, entre d'altres, la realització de regates o obertures de forats en parets de càrrega o en altres elements estructurals, la sobreposició de paviments pesants sobre els existents (augment de les càrregues permanents), la incorporació d'elements pesants (entre d'altres: caixes fortes, jardineres, piscines, dipòsits i escultures), i la creació d'altells o l'obertura de forats en sostres per intercomunicació entre plantes.

Les sobrecàrregues d'ús dels sostres s'han calculat en funció de l'ús previst a les diferents zones de l'edifici i no poden superar els valors següents:

Categoria d'ús		Subcategoria d'ús		Càrrega uniforme kN/m <sup>2</sup> - (Kg/m <sup>2</sup> )	Càrrega concentrada kN - (Kg)	Càrrega lineal kN/m- (Kg/m)
A	Zones residencials	A1	Habitatges i zones d'habitacions en hospitals i hotels	2 - (200)	2 - (200)	-
			Zones d'accés i evacuació (escales, replans i portals)	3 - (300)	-	-
			Baranes, força horitzontal aplicada a 1,20m d'alçada o sobre la vora superior de l'element si està a menys altura	-	-	0,8 - (80)
		A2	Trasters	3 - (300)	2 - (200)	-
			Zones d'accés i evacuació (escales, replans i portals)	4 - (400)	-	-
			Baranes, força horitzontal aplicada a 1,20m d'alçada o sobre la vora superior de l'element si està a menys altura	-	-	0,8 - (80)
B	Zones administratives	Zones administratives	2 - (200)	2 - (200)	-	
		Zones d'accés i evacuació (escales, replans i portals)	3 - (300)	-	-	
		Baranes, força horitzontal aplicada a 1,20m d'alçada o sobre la vora superior de l'element si està a menys altura	-	-	0,8 - (80)	
C	Zones de reunió (llevat les superfícies corresponents als usos A,B i D)	C1	Zones amb taules i cadires	3 - (300)	4 - (400)	-
			Baranes, força horitzontal aplicada a 1,20m d'alçada o sobre la vora superior de l'element si està a menys altura	-	-	0,8 - (80)
		C2	Zones amb seients fixes	4 - (400)	4 - (400)	-

			Baranes, força horitzontal aplicada a 1,20m d'alçada o sobre la vora superior de l'element si està a menys altura	-	-	0,8 - (80)
		C3	Zones sense obstacles que impedeixin el lliure moviment de les persones com vestibuls d'edificis públics, administratius, hotels, sales d'exposicions en museus, etc.	5 - (500)	4 - (400)	-
			Baranes, força horitzontal aplicada a 1,20m d'alçada o sobre la vora superior de l'element si està a menys altura	-	-	1,6 - (160)
		C4	Zones destinades a gimnàs o activitats físiques	5 - (500)	7 - (700)	
			Baranes, força horitzontal aplicada a 1,20m d'alçada o sobre la vora superior de l'element si està a menys altura	-	-	1,6 - (160)
		C5	Zones d'aglomeració (sales de concert, estadis, etc.)	5 - (500)	4 - (400)	
			Baranes, força horitzontal aplicada a 1,20m d'alçada o sobre la vora superior de l'element si està a menys altura	-	-	3 - (300)
D	Zones comercials	D1	Locals comercials	5 - (500)	4 - (400)	-
		D2	Supermercats, hipermercats o grans superfícies	5 - (700)	7 - (500)	-
E	Zones tràfic i aparcament per a vehicles lleugers (pes total <30kN -3.000Kg)			2 - (200)	20 - (2.000)	-
			Baranes, força horitzontal aplicada a 1,20m d'alçada o sobre la vora superior de l'element si està a menys altura	-	-	1,6 - (160)
F	Cobertes accessibles d'ús solament privadament			1 - (100)	2 - (200)	
			Baranes, força horitzontal aplicada a 1,20m d'alçada o sobre la vora superior de l'element si està a menys altura	-	-	1,6 - (160)
G	Cobertes accessibles exclusives per conservació	G1	Cobertes amb inclinació inferior a 20°	1 - (100)	2 - (200)	-
		G2	Cobertes amb inclinació superior a 40°	0	2 - (200)	-
			Baranes, força horitzontal aplicada a 1,20m d'alçada o sobre la vora superior de l'element si està a menys altura	-	-	0,8 - (80)
	Balcons volats per tots els usos (s'especificarà la sobrecàrrega d'ús corresponent a la categoria d'ús amb la que es comuniqui i la càrrega vertical a la vora)			.....	-	2 - (200)
	Porxos, voreres i espais de trànsit sobre un element portant o un terreny que dona empentes sobre altres elements estructurals	zones privades		1 - (100)	-	-
		zones públiques		3 - (300)	-	-
	Magatzem (s'haurà d'especificar la sobrecàrrega mitjana i, si s'escau, la distribució de la càrrega de les diferents zones i col·locar una placa amb el valor adoptat)			.....	-	-
	Biblioteca (s'haurà d'especificar la sobrecàrrega mitjana i, si s'escau, la distribució de la càrrega de les diferents zones i col·locar una placa amb el valor adoptat)			.....	-	-
	S'han reduït sobrecàrregues d'acord amb els valors del Document Bàsic SE-AE del CTE ?				SI	NO

Característiques de vehicles especials: .....

Les accions permanents, les deformacions admeses - incloses, si s'escau, les del terreny - així com els coeficients de seguretat i, les reduccions de sobrecàrregues adoptades estan contemplades en la memòria d'estructures del projecte.

#### Intervencions durant la vida útil de l'edifici:

En el cas d'intervencions que impliquin la reforma, reparació o rehabilitació de l'estructura, caldrà el consentiment de la propietat o del seu representant, el projecte d'un tècnic competent, el compliment de les normatives vigents i la corresponent llicència municipal.

Per a les reposicions dels elements que tinguin una durada més curta que la pròpia estructura (recolzaments, juntes, drenatges, pintures, proteccions, etc.) i amb la finalitat de no alterar les prestacions inicials s'utilitzaran productes d'iguals o similars característiques als originals.

#### Neteja:

En cas de desenvolupar treballs de neteja o protecció, s'analitzarà l'efecte que puguin tenir els productes emprats sobre els elements estructurals afectats. En qualsevol cas, s'adoptaran les instruccions d'ús i manteniment donades pel fabricant.

#### Incidències extraordinàries:

- Els degoters de les cobertes, les fuites de la xarxa d'aigua o de la xarxa de desguàs s'han de reparar immediatament. L'acció continuada de l'aigua pot lesionar l'estructura.
- S'avisarà als responsables del manteniment de l'edifici si es detecten lesions (oxidacions, despreniments, humitats, esquerdes, etc.) en els elements estructurals, en les seves proteccions o en els components que suporta (envans, paviments, obertures, entre d'altres) perquè prenguin les mesures oportunes.



**II.- Instruccions de manteniment:**

Els diferents components de l'estructura tindran un manteniment periòdic d'acord amb el Pla de manteniment.

De forma general, es tindran en consideració les següents operacions:

- Inspeccions tècniques de l'estructura.
- Revisions i/o reposicions dels elements que tinguin una durada més curta que la pròpia estructura (recolzaments, juntes, drenatges, pintures, proteccions, etc.).

**Cobertes****I.- Instruccions d'ús:****Condicions d'ús:**

Tipus de coberta i ús:	Situació:

Les cobertes s'utilitzaran exclusivament per a l'ús previst en el projecte, mantenint les prestacions de seguretat i salubritat específiques per a les quals s'ha construït l'edifici.

A les cobertes en general no està permesa la col·locació d'elements aliens que puguin representar una alteració del seu sistema d'estanquitat vers l'aigua i del seu comportament tèrmic o acústic, o una disminució de la seva seguretat enfront les caigudes.

Als terrats, les terrasses o balcons - tant comuns com privatis - no està permesa la formació de coberts, emmagatzematge de materials, grans jardineres, mobles, etc., que puguin representar una sobrecàrrega excessiva per a l'estructura. Les jardineres i torretes tindran per sota un espai de ventilació que pugui facilitar la correcta evacuació de les aigües pluvials i evitar l'acumulació de brutícia i d'humitats. No es premés l'abocament als desguassos de productes químics agressius com olis, dissolvents, lleixius, benzines, etc.

**Intervencions durant la vida útil de l'edifici:**

En el cas d'intervencions que impliquin la reforma, reparació o rehabilitació de les cobertes, caldrà el consentiment de la propietat o del seu representant, la supervisió d'un tècnic competent, el compliment de les normatives vigents i la corresponent llicència municipal.

Aquesta prescripció inclou les cobertes d'ús privatiu dels habitatges o locals.

Si a la coberta s'instal·len noves antenes, equips d'aire condicionat, tendals, tanques o, en general, aparells que requereixen ser fixats, caldrà consultar a un tècnic competent per tal que la subjecció no afecti al sistema d'impermeabilització, a les baranes o les xemeneies. Sí, a més a més, aquestes noves instal·lacions necessiten un manteniment periòdic caldrà preveure, al seu voltant, els mitjans i les proteccions adequades per tal de garantir la seguretat i d'evitar desperfectes durant les operacions de manteniment.

Per a les reposicions dels elements que tinguin una durada més curta que la pròpia coberta (juntes, proteccions, etc.), s'utilitzaran productes idèntics als existents o d'equivalents característiques que no alterin les seves prestacions inicials.

**Neteja:**

Les cobertes s'han de mantenir netes i lliures d'herbes.

**Incidències extraordinàries:**

- Si s'observen lesions (degoters i humitats) en els sostres sotacoberta caldrà avisar als responsables del manteniment de l'edifici perquè prenguin ràpidament les mesures oportunes. Els degoters afecten a curt termini a l'habitabilitat de la zona afectada i a mig termini poden afectar a la seguretat de l'estructura.



- Després de grans xàfecs, vendavals, pedregades i nevades, etc. caldrà:
  - Comprovar que les ventilacions de la coberta no quedin obstruïdes i estiguin en bon estat.
  - Revisar i netejar la coberta i comprovar desguassos i morrions.
  - No llençar la neu de les cobertes al carrer.
  - Comprovar les fixacions dels elements ubicats a les cobertes (antena TV, tendals, xemeneies, etc.) i l'estat dels elements singulars de la coberta (lluernes, claraboies, entre d'altres).

## II.- Instruccions de manteniment:

Els diferents components de les cobertes i els seus elements singulars (xemeneies, lluernes, badalots, etc.) tindran un manteniment periòdic d'acord amb el Pla de manteniment.

De forma general, es tindran en consideració les següents operacions:

- Inspeccions tècniques de la coberta.
- Revisions de l'estat de conservació de la teulada o de la protecció de la impermeabilització.
- Revisions de l'estat de conservació dels punts singulars (juntres de dilatació, trobades amb paraments verticals, buneres o canals, ràfecs, sobreexidors, ancoratges d'elements, elements passants, obertures i accessos, careners, aiguafons o claraboies, entre d'altres).

## Façanes

---

### I.- Instruccions d'ús:

#### Condicions d'ús:

Les façanes s'utilitzaran exclusivament per a l'ús previst en el projecte, mantenint les prestacions de seguretat i salubritat específiques per a les quals s'ha construït l'edifici. A aquest efecte les mitgeres i els tancaments dels patis tindran la mateixa consideració.

A les façanes no està permès realitzar modificacions o col·locar elements aliens que puguin representar l'alteració de la seva configuració arquitectònica, del seu sistema d'estanquitat vers l'aigua, del seu comportament tèrmic o acústic, o una disminució de la seva seguretat enfront les caigudes.

Així doncs no es poden efectuar noves obertures, ni col·locar elements aliens (tancaments de terrasses i porxos, tendals, aparells d'aire condicionat, rètols o antenes, etc.) o substituir elements de característiques diferents als originals (fusteries, reixes, tendals, etc.).

Les terrasses o balcons tindran les mateixes condicions d'ús que les cobertes. Les plantes s'han de regar vigilant no crear regalims d'aigua que caiguin al carrer i evitant d'embrutar els revestiments de la façana o bé malmetre els seus elements metàl·lics. No es pot estendre roba a les façanes exteriors a no ser que hi hagi un lloc específic per fer-ho.

#### Intervencions durant la vida útil de l'edifici:

En el cas d'intervencions que impliquin la reforma, reparació o rehabilitació de les façanes, caldrà el consentiment de la propietat o del seu representant, la supervisió d'un tècnic competent, el compliment de les normatives vigents i la corresponent llicència municipal.

Per a les reposicions dels elements que tinguin una durada més curta que la pròpia façana (juntres, proteccions, etc.) o dels tancaments de vidre, s'utilitzaran productes idèntics als existents o de característiques equivalents que no alterin les seves prestacions de seguretat i habitabilitat inicials.

#### Neteja:

Les fusteries, els bastiments i els vidres s'han de netejar amb aigua tèbia o amb productes específics, excloent els abrasius. Es cas de desenvolupar altres treballs de neteja i/o protecció, s'analitzarà l'efecte que



puguin tenir els productes sobre els elements de la façana. En qualsevol cas sempre s'adoptaran les instruccions d'ús i manteniment donades pel fabricant.

#### **Incidències extraordinàries:**

- Els desprendiments d'elements de la façana són un risc tant pels usuaris com pels vianants. És responsabilitat de l'usuari que quan hi hagi símptomes de degradacions, bufats i/o elements trencats a les façanes, avisar urgentment als responsables del manteniment de l'edifici perquè es prenguin les mesures oportunes. En cas de perill imminent cal avisar al Servei de Bombers.
- Abans de grans xàfecs, vendavals, pedregades i/o nevades caldrà:
  - Tancar portes i finestres.
  - Plegar i desmuntar els tendals.
  - Treure de llocs exposats les torretes i altres objectes que puguin caure al buit.
  - Si s'escau, subjectar les persianes.
- Després de grans xàfecs, vendavals, pedregades i/o nevades caldrà:
  - Inspeccionar i netejar les terrasses i comprovar desguassos i morrions.
  - Comprovar fixacions dels elements de les terrasses o balcons (torretes, tendals, persianes, entre d'altres).
  - No llençar la neu de les terrasses o dels balcons al carrer.

#### **II.- Instruccions de manteniment:**

Els diferents components de les façanes tindran un manteniment periòdic d'acord amb el Pla de manteniment.

De forma general, es tindran en consideració les següents operacions:

- Inspeccions tècniques de les façanes.
- Revisions de l'estat de conservació dels revestiments.
- Revisions de l'estat de conservació dels punts singulars (juntes de dilatació, trobades amb fonaments, forjats, pilars, cambres ventilades, fusteries, ampits, baranes, remats, ancoratges, ràfecs o cornises, entre d'altres).

#### **Zones interiors d'ús comú**

---

##### **I.- Instruccions d'ús:**

###### **Condicions d'ús:**

A les zones interiors d'ús comú es desenvoluparan els usos definits en el projecte i en l'apartat d'Introducció de les presents instruccions, mantenint les prestacions de funcionalitat, seguretat i salubritat específiques per a les quals s'ha construït l'edifici.

A les zones d'ús comú no estan permeses les modificacions o la col·locació d'elements aliens que puguin representar l'alteració del seu comportament tèrmic o acústic, de la seva seguretat en cas d'incendis, o una disminució de la seva accessibilitat i seguretat d'utilització (caigudes, impactes, enganxades, il·luminació inadequada, entre d'altres).

Les zones d'ús comú han d'estar netes, lliures d'objectes que puguin dificultar la correcta circulació i evacuació de l'edifici i, llevat de les zones previstes per aquest fi, no han de fer-se servir com a magatzems. Els magatzems, garatges, sales de màquines, cambres de comptadors o d'altres zones d'accés restringit, s'han de mantenir nets i no pot haver-hi o emmagatzemar-hi cap element aliè.

###### **Intervencions durant la vida útil de l'edifici:**

En el cas d'intervencions que impliquin la reforma, reparació o rehabilitació de les zones comuns, caldrà el consentiment de la propietat o del seu representant, la supervisió d'un tècnic competent, el compliment de les normatives vigents i la corresponent llicència municipal.

Per a les substitucions de paviments, tancaments de vidre, lluminàries i els seus mecanismes, o pintures de senyalització horitzontal, s'utilitzaran productes similars als existents que no alterin les prestacions de seguretat i habitabilitat inicials.



**Neteja:**

Els elements de les zones d'ús comú (parets, sostres, paviments, fusteries, etc.) s'han de netejar periòdicament per conservar el seu aspecte i assegurar les seves condicions de seguretat i salubritat. Sempre es vigilarà que els productes de neteja que ofereix el mercat siguin especialment indicats per al material que es vol netejar, tot seguint les instruccions donades pel seu fabricant.

**Incidències extraordinàries:**

- Si s'observen humitats, fissures, oxidacions, despreniments o altres lesions que puguin afectar a l'edifici o provocar situacions de risc s'haurà d'avisar als responsables del manteniment de l'edifici perquè facin les mesures correctores oportunes.
- En cas d'una emergència (incendi, inundació, explosions, accidents, etc.) cal mantenir la calma i actuar en funció de les possibilitats personals i no efectuar accions que puguin posar en perill la integritat física de propis i tercers, tot adoptant les mesures genèriques que es donen a continuació i, si s'escau, els protocols recollits en el Pla d'emergència de l'edifici:

**Accions:**

- Si es detecta una emergència en la seva zona avisi al personal responsable de la propietat de l'edifici i, si es possible, alerti a persones properes. En cas que ho consideri necessari avisi al Servei de Bombers.
- Si s'intenta sortir d'un lloc, s'ha de temptejar les portes amb la mà per veure si són calentes. En cas afirmatiu no s'han d'obrir.
- Si la sortida està bloquejada, s'ha de cobrir les escletxes de les portes amb roba mullada, obrir les finestres i donar senyals de presència. Mai s'ha de saltar per la finestra ni despenjar-se per les façanes.

**Evacuació:**

- Si es troba en el lloc de l'emergència i aquesta ja ha sigut convenientment avisada, no s'entregui i abandoni la zona i, si s'escau, l'edifici tot seguint les instruccions dels responsables de l'evacuació, les de megafonia o, en el seu defecte, de la senyalització d'evacuació.
- En el cas d'abandonar el seu lloc de treball desconnecti els equips, no s'entregui recollint efectes personals i eviti deixar objectes que puguin dificultar la correcta evacuació. Si ha rebut una visita faci responsable de la mateixa fins que surti de l'edifici.
- No utilitzi mai els ascensors.
- Si en el recorregut d'evacuació hi ha fum cal ajupir-se, caminar a quatre grapes, retenir la respiració i tancar els ulls tant com es pugui.

**II.- Instruccions de manteniment:**

Els diferents components de les zones comuns tindran un manteniment periòdic d'acord amb el Pla de manteniment.

De forma general, es tindran en consideració les següents operacions:

- Inspeccions tècniques dels acabats dels diferents paviments, revestiments i tancaments interiors de les zones d'ús comú.
- Les ferramentes de les portes, de les balconeres i de les finestres s'han de greixar periòdicament perquè funcionin amb suavitat. Els canals i forats de recollida i sortida d'aigua dels marcs de les finestres i de les balconeres s'han de netejar.
- Les baranes i altres elements metàl·lics d'acer es sanejaran i repintaran quan presentin signes d'oxidació.

**Interiors d'habitatges i/o locals****I.- Instruccions d'ús:****Condicions d'ús:**

A l'habitatge i/o local no es poden realitzar les activitats que no li son pròpies, estant prohibit desenvolupar activitats perjudicials, perilloses, incòmodes o insalubres que puguin afectar negativament a altres usuaris o als elements i les instal·lacions comuns i , per tant, a les prestacions d'habitabilitat, de funcionalitat i de seguretat de l'edifici.

El penjat d'objectes en els envans s'ha de fer mitjançant tacs i cargols específics d'acord amb les característiques de la divisòria, i efectuar prèviament les comprovacions a l'abast per evitar afectar les instal·lacions encastades (xarxes d'electricitat, aigua, calefacció, desguàs, etc.).

No és convenient fer regates als envans per fer-hi passar instal·lacions, especialment les de traçat horitzontal o inclinat ja que, a més de poder afectar a altres instal·lacions, pot perillar l'estabilitat de l'element.

En els cels rasos no es penjaran objectes pesats si no es collen convenientment al sostre, ni s'anul·laran els registres i/o sistemes que possibilitin l'accessibilitat pel manteniment de l'edifici. En el cas de revestiments aplicats directament al sostre la subjecció es farà mitjançant tacs i cargols.

No s'han de donar cops forts a les portes ni a les finestres, i cal utilitzar topalls per evitar, que al obrir-les, les manetes colpegin la paret i la facin malbé.

Els aparells instal·lats s'han d'utilitzar d'acord amb les instruccions d'ús donades pel fabricant.

#### **Intervencions durant la vida útil de l'edifici:**

Les obres a l'interior de l'habitatge o local es poden realitzar sempre que no afectin elements comuns de l'edifici. No s'iniciaran sense el permís de la propietat o comunitat de propietaris, hauran de complir la normativa vigent i disposar de la corresponent autorització municipal. En el cas que es modifiquin envans es necessitarà el projecte d'un tècnic competent.

#### **Neteja:**

Els elements interiors de l'habitatge o local (parets, sostres, paviments, fusteries, etc.) s'han de netejar per conservar el seu aspecte i les seves condicions d'ús i salubritat. Sempre s'ha de vigilar que els productes de neteja que ofereix el mercat siguin especialment indicats per al material que es vol netejar i seguir les instruccions donades pel seu fabricant. En general no es formaran tolls d'aigua, ni s'utilitzaran àcids ni productes abrasius.

Abans de netejar aparells elèctrics cal desendollar-los tot seguint les instruccions donades pel fabricant. En el cas de l'existència d'encimeres de marbre no han d'entrar en contacte amb àcids (vinagre, llimona, etc.) que les puguin tacar irreversiblement.

Cal netejar periòdicament els filtres de la campana d'extracció de fums de la cuina, ja que poden provocar incendis.

S'ha evitar tenir llocs bruts o mal endreçats, acumular diaris vells, embalatges, envasos de matèries inflamables, etc., ja que són un risc d'incendi. Cal tenir cura amb l'emmagatzematge de productes inflamables (pintures, benzines, dissolvents, etc.), evitant que estiguin a prop de fonts de calor, no acumulant-ne grans quantitats i ventilant periòdicament.

Els residus de cada habitatge o local s'han de separar i emmagatzemar en els dipòsits i/o cubells ubicats a la cuina o espais destinats a tal fi per a cada una de les cinc fraccions: envasos lleugers, matèria orgànica, paper/cartró, vidre, i varis. Els residus tòxics i perillosos (envasos de pintures, vernissos i dissolvents, piles elèctriques, restes d'olis, material informàtic, cartutxos de tinta o tòner, fluorescents, medicaments, aerosols, fluorescents, entre d'altres) s'han de portar a punts específics d'abocament.

#### **Incidències extraordinàries:**

- Si s'observen humitats, fissures, oxidacions, desprendiments o altres lesions que puguin afectar a l'edifici o provocar situacions de risc s'haurà d'avisar als responsables del manteniment de l'edifici perquè facin les mesures correctores oportunes.

## **II.- Instruccions de manteniment:**



A més del manteniment periòdic del elements comuns de l'edifici d'acord amb el Pla de manteniment, l'usuari està obligat a efectuar al seu càrrec les petites operacions de manteniment i reparació causades per l'ús ordinari de l'habitatge o local. Aquestes operacions sovint no tenen una periodicitat específica, caldrà fer-les segons l'ús que es fa, o bé si apareixen símptomes que alertin de la necessitat d'executar-les. En cas de dubte és convenient demanar consell a un professional.

- Els balcons i les terrasses s'han de mantenir netes i lliures d'herbes, evitant, si s'escau, l'acumulació de fulles o brossa en els desguassos.
- Les ferramentes de les portes, de les balconeres i des les finestres s'han de greixar perquè funcionin amb suavitat.
- Els canals i forats de recollida i sortida d'aigua dels marcs de les finestres i de les balconeres s'han de netejar. Les cintes de les persianes enrotllables s'han de revisar i canviar quan presentin signes de deteriorament.
- En banys i cuines cal vigilar les juntures entre peces ceràmiques i en els carregaments entre els aparells sanitaris i els paviments i/o paraments, substituint-les per unes de noves quan presentin deficiències.
- Els elements i superfícies pintades o envernissades, tenen una durada limitada i s'han de repintar d'acord amb el seu envelliment.
- Els aparells instal·lats s'han de conservar d'acord amb les instruccions de manteniment donades pel fabricant.

Tanmateix els propietaris o usuaris han de permetre l'accés als seus habitatges o locals als operaris convenient acreditats per que es puguin efectuar les operacions de manteniment i les diferents intervencions que es requereixin per a la correcta conservació de l'edifici.

## Instal·lació d'aigua

### I.- Instruccions d'ús:

#### Condicions d'ús:

La instal·lació d'aigua s'utilitzarà exclusivament per a l'ús projectat, mantenint les prestacions de salubritat, de funcionalitat i d'estalvi específiques per a les quals s'ha dissenyat la instal·lació.

<b>Tipus de subministrament:</b>	
<b>Situació clau general de l'edifici:</b>	
<b>Tipus comptadors:</b>	<b>Situació:</b>

Els armaris o cambres de comptadors o les sales de màquines no han de tenir cap element aliè a la instal·lació, s'han de netejar periòdicament i comprovar que no hi manqui aigua en els sifons dels desguassos. Aquests recintes estan tancats amb clau i són d'accés restringit al personal de la companyia de subministrament, a l'empresa que faci el manteniment i, en cas d'urgència, al responsable designat per la propietat.

Es recomana tancar la clau de pas del local, habitatge o zona en cas d'absència prolongada. Els tubs d'aigua vistos no s'han de fer servir com a connexió a terra dels aparells elèctrics ni tampoc per a penjar-hi objectes.

Els habitatges i/o locals tenen diferents circuits, sectoritzats mitjançant claus de pas, que alimenten les diferents zones humides (cuina, banys, safareig, etc.) i que permeten independitzar-los en cas d'avaria.

A fi d'aconseguir el màxim estalvi d'aigua possible cal:

- Evitar el degoteig de les aixetes, ja que poden suposar un malbaratament d'aigua diari de fins a 15 litres d'aigua per aixeta.
- Racionalitzar el consum de l'aigua fent un bon ús d'ella i aprofitant, mantenint i millorant, si s'escau, els mecanismes i sistemes instal·lats per el seu estalvi: limitadors de cabals en aixetes, mecanismes de doble descàrrega o descàrrega interrompible a les cisternes dels inodors o, si s'escau, aixetes de lavabos i dutxes temporitzades.
- No produir consums alts a les tasques de neteja personal prioritzant la dutxa a omplir la banyera. La rentadora i rentavaixelles s'han de fer funcionar a plena càrrega per optimitzar el consum d'aigua.



**Intervencions durant la vida útil de l'edifici:**

En el cas d'intervencions que impliquin la reforma, reparació o rehabilitació que afectin les instal·lacions comunes d'aigua, caldrà el consentiment de la propietat o del seu representant, el compliment de les normatives vigents, les prescripcions de la companyia de subministrament i l'execució d'un instal·lador especialitzat (o bé una empresa autoritzada si la companyia d'aigües del municipi així ho especifica).

Si es modifica la instal·lació privativa interior cal que es faci amb un instal·lador especialitzat i d'acord amb la normativa vigent.

**Neteja:**

Si una xarxa d'aigua pel consum humà queda fora de servei més de 6 mesos es tancarà la seva connexió i es procedirà al seu buidat. Per posar-la de nou en servei s'haurà de netejar.

**Incidències extraordinàries:**

- Si es detecten fuites d'aigua a la xarxa comunitària d'aigua s'ha d'avisar ràpidament als responsables del manteniment de l'edifici perquè facin les mesures correctores adients. Les fuites d'aigua s'han de reparar immediatament per operaris competents, ja que l'acció continuada de l'aigua pot malmetre l'estructura. Si aquestes afecten al subsòl poden lesionar la fonamentació i/o modificar les condicions resistents del terreny.
- En cas d'una fuga d'aigua o d'una inundació caldrà:
  - Tancar la clau de pas de l'aigua de la zona afectada.
  - Desconnectar l'electricitat.
  - Recollir tota l'aigua.
  - Comprovar l'abast de les possibles lesions causades tant al propi habitatge, local o zona com a les veïnes.
  - Fer reparar l'avaría.
  - Avisar a la companyia d'assegurances pels desperfectes ocasionats a propis i a tercers.
- En cas de temperatures sota zero, cal fer córrer l'aigua per les canonades per evitar que es glacin.

**II.- Instruccions de manteniment:**

Els diferents components de xarxa d'aigua tindran un manteniment periòdic d'acord amb el Pla de manteniment.

De forma general, es tindran en consideració les següents operacions:

- Revisió i neteja de cambres o armaris de comptadors i sales de màquines.
- Els grups de pressió dels sistemes de sobre-elevació d'aigua i/o els sistemes de tractament d'aigua es mantindran segons les instruccions d'ús i manteniment donades pel fabricant.

El manteniment de la instal·lació d'aigua situada des de la clau de pas general de l'edifici fins a la clau de pas dels espais privatis (habitatge o local) correspon a la propietat o a la comunitat de propietaris de l'edifici. El manteniment de la instal·lació situada entre la clau de pas de l'habitatge o local i els aparells d'aquests correspon a l'usuari.

**Instal·lació d'electricitat****I.- Instruccions d'ús:****Condicions d'ús:**

La instal·lació d'electricitat s'utilitzarà exclusivament per a l'ús projectat, mantenint-se les prestacions de seguretat i de funcionalitat específiques per a les quals s'ha dissenyat la instal·lació.

<b>Situació caixa general de protecció de l'edifici:</b>	
<b>Tipus comptadors:</b>	<b>Situació:</b>



--	--

Pel correcte funcionament i manteniment de les condicions de seguretat de la instal·lació no es pot consumir una potència elèctrica superior a la contractada. Caldrà doncs considerar la potència de cada aparell instal·lat donada pel fabricant per no sobrepassar – de forma simultània - la potència màxima admesa per la instal·lació.

Els armaris o cambres de comptadors d'electricitat no han de tenir cap element aliè a la instal·lació. Aquests recintes estan tancats amb clau i són d'accés restringit al personal de la companyia de subministrament, a l'empresa que faci el manteniment i, en cas d'urgència, al responsable designat per la propietat. En el cas de l'existència a l'edifici d'un Centre de Transformació de l'empresa de subministrament, l'accés al local on estigui ubicat serà exclusiu del personal de la mateixa.

El quadre de dispositius de comandament i protecció de l'habitatge, local o zona es compon bàsicament pels dispositius de comandament i protecció següents :

- L'ICP (Interruptor de Control de Potència) és un dispositiu per controlar que la potència realment demandada pel consumidor no sobrepassi la contractada.
- L'IGA (Interruptor General Automàtic) es un mecanisme que permet el seu accionament manual i que està dotat d'elements de protecció contra sobrecàrregues i curtcircuits.
- L'ID (Interruptor Diferencial) es un dispositiu destinat a la protecció contra contactes indirectes de tots els circuits (protegeix contra les fuites accidentals de corrent): Periòdicament s'ha de comprovar si l'interruptor diferencial desconnecta la instal·lació.
- Cada circuit de la distribució interior té assignat un petit interruptor automàtic o interruptor omnipolar magneto tèrmics que el protegeix contra els curt circuits i les sobrecàrregues.

En cas d'absència prolongada es recomanable tancar l'IGA de l'habitatge. Si es vol deixar algun aparell en funcionament, com la nevera, no es tancarà l'IGA però sí els interruptors magneto tèrmics dels altres circuits.

No es tocarà cap mecanisme ni aparell elèctric amb el cos, mans o peus molls o humits. S'extremaran les mesures per evitar que els nens toquin els mecanismes i els aparells elèctrics, essent molt convenient tapar els endolls amb taps de plàstic a l'efecte.

Per a qualsevol manipulació de la instal·lació es desconnectarà el circuit corresponent.

Les males connexions originen sobre-escalfaments o espurnes que poden generar un incendi. La desconnexió d'aparells s'ha de fer estirant de l'endoll, mai del cable.

#### **Intervencions durant la vida útil de l'edifici:**

En el cas d'intervencions que impliquin la reforma, reparació o rehabilitació de les instal·lacions elèctriques comunes, caldrà el consentiment de la propietat o del seu representant, el compliment de les normatives vigents, les prescripcions de la companyia de subministrament i la seva execució per part d'un instal·lador autoritzat.

A les cambres de bany, vestuaris, etc., s'han de respectar els volums de protecció normatius respecte dutxes i banyeres i no instal·lar ni mecanismes ni d'altres aparells fixos que modifiquin les distàncies mínimes de seguretat.

Si es modifica la instal·lació privativa interior, cal que es faci d'acord amb la normativa vigent, a la potència contractada i amb una empresa autoritzada.

#### **Neteja:**

Per a la neteja de làmpades i lluminàries es desconnectarà l'interruptor magneto tèrmic del circuit corresponent.

#### **Incidències extraordinàries:**

- Si s'observen deficiències en la xarxa (mecanismes i/o registres desprotegits, làmpades foses en zones d'ús comú, etc.) s'ha d'avisar als responsables de manteniment per tal de que es facin urgentment les mesures oportunes.
- Cal desconnectar immediatament la instal·lació elèctrica en cas de fuga d'aigua, gas o un altre tipus de combustible.



**II.- Instruccions de manteniment:**

Els diferents components de xarxa d'electricitat tindran un manteniment periòdic d'acord amb el Pla de manteniment.

De forma general, es tindran en consideració les següents operacions:

- Revisió i neteja de cambres o armaris de comptadors.
- Depenent de l'ús i de la potència instal·lada, s'haurà de revisar periòdicament la instal·lació.

Si no és fa el manteniment o la instal·lació presenta deficiències importants, l'empresa subministradora o la que desenvolupi les inspeccions de manteniment estan obligades a tallar el subministrament per la perillositat potencial de la instal·lació.

Tots els aparells connectats s'han d'utilitzar i revisar periòdicament seguint les instruccions de manteniment facilitades pels fabricants.

El manteniment de la instal·lació d'electricitat situada entre la caixa general de protecció de l'edifici i el quadre de dispositius de comandament i protecció dels espais privatis (habitatge o local) correspon a la propietat o a la comunitat de propietaris de l'edifici. El manteniment de la instal·lació situada entre el quadre de comandament i protecció de l'habitatge o local i els aparells d'aquests correspon a l'usuari.



## Instal·lació de desguàs

---

### I.- Instruccions d'ús:

#### Condicions d'ús:

La instal·lació de desguàs s'utilitzarà exclusivament per a l'ús projectat, mantenint les prestacions de salubritat i de funcionalitat específiques per a les quals s'ha dissenyat la instal·lació.

L'inodor no es pot utilitzar com a abocador d'escombraries on llençar elements (bosses, plàstics, gomes, compreses, draps, fulles d'afaitar, bastonets, etc.) i líquids (greixos, olis, benzines, líquids inflamables, etc.) que puguin generar obstruccions i desperfectes en els tubs de la xarxa de desguàs.

En general per desobstruir inodors i desguassos, en general, no es poden utilitzar àcids o productes que els perjudiquin ni objectes punxeguts que poden perforar-los.

#### Intervencions durant la vida útil de l'edifici:

En el cas d'intervencions que impliquin la reforma, reparació o rehabilitació de la xarxa de desguàs, caldrà el consentiment de la propietat o del seu representant, el compliment de les normatives vigents, i l'execució d'una empresa especialitzada.

Si es modifica la instal·lació privativa interior, cal que es faci d'acord amb la normativa vigent i amb una empresa especialitzada.

#### Neteja:

Els sifons dels aparells sanitaris o de les buneres sifòniques de les terrasses s'han de netejar i, per evitar mals olors, comprovar que no hi manca aigua.

#### Incidències extraordinàries:

- Si es detecten mals olors (que no s'han pogut eliminar omplint d'aigua els sifons dels aparells sanitaris o de les buneres de les terrasses), o pèrdues en la xarxa de desguàs vertical i horitzontal, s'ha d'avisar als responsables del manteniment de l'edifici perquè prenguin les mesures correctores adients. Les fuites de la xarxa de desguàs s'han de reparar immediatament per operaris competents, ja que l'acció continuada de l'aigua pot malmetre l'estructura, la fonamentació i/o modificar les condicions resistents del subsòl.
- Quan s'observin obstruccions o una disminució apreciable del cabal d'evacuació es revisaran els sifons i les vàlvules.
- Les alteracions dels terrenys propis (plantació d'arbres, moviments de terres, entre d'altres) i/o veïns (noves construccions, túnels i carreteres, entre d'altres) poden afectar els escorrentius del terreny i per tant el sistema de desguàs.

### II.- Instruccions de manteniment:

Els diferents components de xarxa de clavegueram tindran un manteniment periòdic d'acord amb el Pla de manteniment.

De forma general, es tindran en consideració les següents operacions:

- Revisió de la instal·lació.
- Neteja d'arquetes.
- Revisió i neteja d'elements especials: separadors de greix, separadors de fangs i/o pous i bombes d'elevació

El manteniment de la instal·lació de desguàs fins als espais privatis (habitatge o local) correspon a la propietat o a la comunitat de propietaris de l'edifici. El manteniment de la instal·lació i aparells situats dins l'espai de l'habitatge o local correspon a l'usuari.



**Instal·lació de calefacció****I.- Instruccions d'ús:****Condicions d'ús:**

La instal·lació de calefacció s'utilitzarà exclusivament per a l'ús projectat, mantenint les prestacions específiques de salubritat, de funcionalitat, de seguretat i d'estalvi energètic per a les quals s'ha dissenyat la instal·lació.

<b>Tipus de calefacció:</b>

Per optimitzar la despesa energètica de la instal·lació cal controlar amb programadors i termòstats les temperatures de l'ambient a escalfar en funció de la seva ocupació, de l'ús previst i de la seva freqüència.

En el cas de que la calefacció consti de caldera i radiadors d'aigua calenta caldrà seguir les instruccions donades pel fabricant i les que es donen a continuació :

- Engegar la calefacció amb un nivell d'aigua del circuit correcte.
- Si s'ha d'afegir aigua al circuit fer-ho en fred.
- Si la temperatura de la caldera sobrepassa els 90°C cal desconnectar la instal·lació i avisar l'instal·lador.
- Purgar periòdicament els radiadors d'aigua quan es sentin sorolls de l'aigua circulant pel seu interior. Per purgar-los cal que la instal·lació estigui funcionant i es descargoli lleugerament els cargols de la part superior dels radiadors fins que notem que no surt aire i comença a sortir aigua.
- Els radiadors no es poden tapar amb objectes ja que decreix considerablement el seu rendiment.
- Les temperatures recomanables per regular els termòstats són 21°C de dia i 18°C de nit.

En el cas d'utilitzar estufes portàtils o plaques no s'han de cobrir i s'han de mantenir lluny de qualsevol objecte que es pugui inflamar, com cortinatges, roba de llit, mobles, etc. Cal educar els infants en l'ús de les estufes ja que, en moure-les, poden apropar-les als objectes esmentats anteriorment. Si no es prenen precaucions d'una ventilació permanent no s'ha de deixar cap estufa de butà encesa a l'habitació mentre es dorm.

**Intervencions durant la vida útil de l'edifici:**

En el cas d'intervencions que impliquin la reforma, reparació o rehabilitació de la instal·lació de calefacció comunitària, caldrà el consentiment de la propietat o del seu representant, el compliment de les normatives vigents i la seva execució per part d'una empresa autoritzada.

Si es modifica la instal·lació de l'habitatge o local cal que es faci amb un instal·lador autoritzat i d'acord amb la normativa vigent.

**Neteja:**

La pols dels radiadors o estufes es netejaran amb aspirador o amb un raspall especial, sempre d'acord amb les instruccions del fabricant.

**Incidències extraordinàries:**

- Si s'observen fuites d'aigua als aparells o a la xarxa, o altres deficiències en el funcionament de la instal·lació comunitària s'ha d'avisar als responsables de manteniment de l'edifici perquè es facin les actuacions oportunes.
- En cas de poder actuar davant d'una fuga d'aigua caldrà:
  - Tancar la instal·lació.
  - Desconnectar l'electricitat de la zona afectada.
  - Recollir tota l'aigua.
  - Comprovar l'abast de les possibles lesions causades tant al propi habitatge, local o zona com a les veïnes.
  - Fer reparar l'avaria.



- Avisar a la companyia d'assegurances pels desperfectes ocasionats a propis i a tercers.

## II.- Instruccions de manteniment:

Els diferents components de la instal·lació de calefacció tindran un manteniment periòdic d'acord amb el Pla de manteniment.

De forma general, es tindran en consideració les següents operacions:

- Inspecció de les instal·lacions privatives de l'edifici.

El manteniment de la instal·lació de calefacció comunitària fins a la clau de pas dels espais privatius (habitatge o local) correspon a la propietat o a la comunitat de propietaris de l'edifici. El manteniment de la instal·lació a partir de la clau de pas situada a l'interior de l'espai privatiu correspon a l'usuari.

## Instal·lació de climatització

### I.- Instruccions d'ús:

#### Condicions d'ús:

La instal·lació de climatització s'utilitzarà exclusivament per a l'ús projectat, mantenint les prestacions específiques de salubritat, de funcionalitat, de seguretat i d'estalvi energètic per a les quals s'han dissenyat les instal·lacions.

<b>Tipus de climatització:</b>

Per optimitzar la despesa energètica de la instal·lació cal controlar amb programadors i termòstats les temperatures de l'ambient a climatitzar en funció de la seva ocupació, de l'ús previst i de la seva freqüència.

No es poden fixar aparells d'aire condicionat a les façanes. Es col·locaran preferentment a les cobertes tot seguint les ordenances municipals i l'autorització de la propietat o comunitat de propietaris.

Per a la correcta utilització de la instal·lació de cada habitatge o local caldrà seguir les instruccions donades pel fabricant.

#### Intervencions durant la vida útil de l'edifici:

Si es modifica la instal·lació de l'habitatge o local, cal que es faci amb una empresa especialitzada i d'acord amb la normativa vigent.

#### Incidències extraordinàries:

- Si s'observen fuites d'aigua als aparells o altres deficiències de funcionaments en la instal·lació comunitària s'ha d'avisar als responsables de manteniment de l'edifici perquè es facin urgentment les actuacions oportunes.

## II.- Instruccions de manteniment:

Els diferents components de la instal·lació de climatització tindran un manteniment periòdic d'acord amb el Pla de manteniment.

De forma general, es tindran en consideració les següents operacions:

- Inspecció de les instal·lacions privatives de l'edifici.



El manteniment de la instal·lació de climatització comunitària fins als espais privatis (habitatge o local) correspon a la propietat o a la comunitat de propietaris de l'edifici. El manteniment de la instal·lació a partir del seu accés als espais privatis correspon a l'usuari.



**Instal·lació de gas****I.- Instruccions d'ús:****Condicions d'ús:**

La instal·lació de gas s'utilitzarà exclusivament per a l'ús projectat, mantenint-se les prestacions de seguretat i de funcionalitat específiques per a les quals s'ha dissenyat la instal·lació.

<b>Tipus de gas:</b>		<b>Tipus de subministrament:</b>
<b>Situació clau general de l'edifici:</b>		
<b>Tipus comptadors:</b>		<b>Situació:</b>
<b>Local/habitatge:</b>	<b>Situació clau de pas</b>	<b>Aparells instal·lats o a instal·lar :</b>

Els armaris o cambres de comptadors de gas, les sales de màquines o les zones de dipòsits no han de tenir cap element aliè a la instal·lació. Aquests recintes estan tancats amb clau i són d'accés restringit al personal de la companyia de subministrament i a l'empresa que faci el manteniment.

Els tubs del gas no s'han de fer servir com a connexions a terra dels aparells elèctrics ni tampoc per a penjar-hi objectes.

Els tubs flexibles de connexió del gas als aparells no han de ser més llargs d'1,50 metres. Han de dur imprès que compleixen les exigències normatives i s'ha de vigilar que el seu període de vigència no hagi caducat. Cal assegurar-se que el tub flexible i els broquets de connexió estiguin ben acoblats i no ballin. No hi ha d'haver contacte amb cap superfície calenta com, per exemple, la part posterior del forn.

Als espais on hi ha conduccions o aparells de gas no es poden tapar les reixetes de ventilació a l'exterior ja que modifiquen les condicions de seguretat de la instal·lació.

En absències llargues cal tancar l'aixeta de pas general de la instal·lació de gas de l'habitatge, local o zona. Durant la nit és millor fer el mateix si no ha de quedar cap aparell de gas en funcionament.

Si hem d'absentar-nos, encara que només sigui un instant, no deixar mai els focs de la cuina encesos.

Els aparells privatis connectats a la xarxa es manipularan seguint les instruccions d'ús proporcionades pels seus fabricants.

**Intervencions durant la vida útil de l'edifici:**

En el cas d'intervencions que impliquin la reforma, reparació o rehabilitació de les instal·lacions comunes de gas, caldrà el consentiment de la propietat o del seu representant, el compliment de les normatives vigents, les prescripcions de la companyia de subministrament i la seva execució per part d'un instal·lador autoritzat.

Si es modifica la instal·lació privativa interior cal que es faci d'acord amb la normativa vigent, amb la companyia subministradora i amb un instal·lador autoritzat.

**Neteja:**

Els cremadors dels aparells que funcionen amb gas han de mantenir-se nets

**Incidències extraordinàries:**

- Si es detecta una fuga de gas caldrà:
  - No encendre llums, ni prémer timbres o mecanismes elèctrics ja que produeixen espurnes.



- Tancar l'aixeta de pas general de la instal·lació del pis, local o zona.
  - En situació d'inici de foc – i si es possible - es pot intervenir amb un drap mullat o be amb un extintor.
  - Ventilar l'espai obrint portes i finestres.
  - Avisar immediatament a una empresa instal·ladora de gas autoritzada o al servei d'urgències de la companyia subministradora.
- Si la flama dels cremadors es sorollosa, inestable i presenta juntes groguenques o ennegrides, o aquella s'apaga fàcilment, s'han de fer revisar per un instal·lador autoritzat.

## II.- Instruccions de manteniment:

Els diferents components de xarxa de gas tindran un manteniment periòdic d'acord amb el Pla de manteniment.

De forma general, es tindran en consideració les següents operacions:

- Revisió i neteja cambres o armaris de comptadors.
- Inspecció de la instal·lació comunitària de l'edifici.
- Inspecció de les instal·lacions privatives (habitatges i locals) de l'edifici.

Si no es fa el manteniment o la instal·lació presenta deficiències importants, l'empresa subministradora o la que desenvolupi les inspeccions de manteniment estan obligades a tallar el subministrament per la perillositat potencial de la instal·lació.

El manteniment de la instal·lació de gas situada entre la clau de pas general de l'edifici i la clau de pas dels espais privatis correspon a la propietat o a la comunitat de propietaris de l'edifici. El manteniment de la instal·lació situada entre la clau de pas de l'habitatge o local i els aparells d'aquests correspon a l'usuari.

## Instal·lació de telecomunicacions

---

### I.- Instruccions d'ús:

#### Condicions d'ús:

La instal·lació de telecomunicacions s'utilitzarà exclusivament per a l'ús projectat, mantenint les prestacions específiques de funcionalitat per a les quals s'ha dissenyat la instal·lació.

Les instal·lacions de telecomunicacions permeten els serveis següents:

- Servei de telefonia (també inclou la contractació del servei d'ADSL).
- Servei de televisió terrestre, tan analògica com digital.
- La instal·lació comuna també permet rebre la televisió per satèl·lit sempre i quan s'instal·li, entre d'altres, una antena parabòlica comunitària i els corresponents codificadors.
- La instal·lació està prevista per poder col·locar una xarxa de distribució de dades per cable.

No es poden fixar les antenes a les façanes. Es col·locaran preferent a les cobertes tot seguint les ordenances municipals i l'autorització de la propietat o comunitat de propietaris.

Els armaris de les instal·lacions de telecomunicacions no han de tenir cap element aliè a la instal·lació i estan tancats amb clau i són d'accés restringit al personal de l'empresa que faci el manteniment o instal·ladors autoritzats.

#### Intervencions durant la vida útil de l'edifici:

En el cas d'intervencions que impliquin la reforma, reparació o rehabilitació de la instal·lació de telecomunicacions, caldrà el consentiment de la propietat o del seu representant, el compliment de les normatives vigents i la seva execució per part d'un instal·lador autoritzat.

Aquesta prescripció inclou les petites modificacions de la instal·lació en espais d'ús privatius doncs poden perjudicar la qualitat del so o imatge d'altres usuaris.

#### Incidències extraordinàries:



Si s'observen deficiències en la qualitat de la imatge o so, o en la xarxa (mecanismes i/o registres desprotegits, antenes el mal estat, etc.), s'ha d'avisar als responsables del manteniment de l'edifici per tal de que es prenguin les actuacions oportunes.

## **II.- Instruccions de manteniment:**

Es molt recomanable subscriure un contracte de manteniment de la instal·lació amb una empresa especialitzada que pugui actualitzar periòdicament la instal·lació i donar resposta d'una manera ràpida i eficaç a les deficiències que puguin sorgir.

A partir del registre d'enllaç situat al punt d'entrada general de l'edifici el manteniment de la instal·lació és a càrrec de la propietat. Abans d'aquest punt el manteniment va a càrrec de l'operadora contractada.

El manteniment de la instal·lació a partir del registre d'enllaç, situat al punt d'entrada general de l'edifici, fins als Punts d'accés a l'usuari, situat a l'interior dels espais privatis, correspon a la propietat o comunitat de propietaris de l'edifici. A partir d'aquest punt el manteniment va a càrrec de l'usuari.

## **Instal·lació de porter electrònic**

---

### **I.- Instruccions d'ús:**

#### **Condicions d'ús:**

La instal·lació de porter electrònic s'utilitzarà exclusivament per a l'ús projectat, mantenint les prestacions de funcionalitat per a les quals s'ha dissenyat la instal·lació.

#### **Intervencions durant la vida útil de l'edifici:**

En el cas d'intervencions que impliquin la reforma, reparació o rehabilitació de la instal·lació del porter electrònic, caldrà el consentiment de la propietat o del seu representant, el compliment de les normatives vigents i la seva execució per part d'una empresa especialitzada.

#### **Incidències extraordinàries:**

Si s'observen deficiències en la qualitat del so, en la imatge en cas de video-porter, o en la xarxa (mecanismes i/o registres desprotegits, etc.) s'ha d'avisar als responsables del manteniment de l'edifici perquè es facin les actuacions oportunes.

## **II.- Instruccions de manteniment:**

Caldrà seguir les instruccions d'ús i manteniment de la instal·lació del porter electrònic proporcionades pels seus fabricants o instal·ladors.

## **Instal·lació d'aparells elevadors**

---

### **I.- Instruccions d'ús:**

#### **Condicions d'ús:**

Els aparells elevadors s'utilitzaran exclusivament per a l'ús projectat, mantenint les prestacions específiques de seguretat i funcionalitat per a les quals s'ha dissenyat la instal·lació.

Les càrregues màximes admeses dels aparells elevadors i el número màxim de persones estan especificades en la placa situada en un lloc visible de la cabina.

Els ascensors no es poden utilitzar com a muntacàrregues i no es pot fumar al seu interior. Els nens que no vagin acompanyats de persones adultes no poden fer ús de l'ascensor.



La sala de màquines no ha de tenir cap element aliè a la instal·lació i s'ha de netejar periòdicament. Aquests recintes estan tancats amb clau i són d'accés restringit al personal de l'empresa que faci el manteniment i, en cas d'urgència, al responsable designat per la propietat.

#### **Intervencions durant la vida útil de l'edifici:**

En el cas d'intervencions que impliquin la reforma, reparació o rehabilitació de la instal·lació dels aparells elevadors, caldrà el consentiment de la propietat o del seu representant, el compliment de les normatives vigents i la seva execució per part d'una empresa autoritzada.

#### **Incidències extraordinàries:**

- Si s'observa que falla un mecanisme, s'ha d'aturar el servei, col·locar el rètol "No funciona" i avisar als responsables del manteniment de l'edifici.
- Si l'ascensor es para entre dues plantes cal conservar la calma, no intentar sortir-ne, prémer el botó corresponent a l'alarma o, si n'hi ha, comunicar-se pel telèfon amb el conserge o amb l'empresa de manteniment, i esperar l'ajut. La majoria d'empreses de manteniment tenen servei d'urgència pel rescat i el seu telèfon és a la cabina. Davant la impossibilitat d'efectuar les operacions esmentades i en cas necessari cal trucar al Servei de Bombers.
- En cas d'accident serà obligat posar-ho en coneixement d'un organisme territorial competent i de l'empresa encarregada del seu manteniment. L'aparell no tornarà a posar-se en marxa fins que, prèvia reparació i proves pertinents, l'organisme territorial competent ho autoritzi.

## **II.- Instruccions de manteniment:**

Els diferents components de la instal·lació dels aparells elevadors tindran un manteniment periòdic d'acord amb el Pla de manteniment.

De forma general, es tindran en consideració les següents operacions:

- Inspecció i revisió dels aparells elevadors.

Si la instal·lació presenta deficiències importants, l'empresa encarregada del seu manteniment està obligada a clausurar el servei per la perillositat potencial de la instal·lació.

## **Instal·lacions per a la recollida i evacuació de residus**

### **I.- Instruccions d'ús:**

#### **Condicions d'ús:**

Les instal·lacions per a la recollida de residus s'utilitzaran exclusivament per a l'ús projectat, mantenint-se les prestacions de salubritat i de funcionalitat específiques per a les quals s'ha dissenyat la instal·lació.

<b>Tipus de recollida municipal:</b>

En el cas del trasllat dels residus per baixants s'haurà de mantenir la prescripció de que cada fracció s'aboqui a la boca corresponent. No es podran abocar líquids, objectes tallants i/o vidres. Els envasos lleugers i la matèria orgànica s'abocaran dins d'envasos tancats, i els envasos de cartró que no entrin per la comporta s'introduiran trossejats i no plegats.

El magatzem de contenidors o les estació de càrrega no han de tenir cap element aliè a la instal·lació, s'han de comprovar que estiguin nets i que no manqui aigua en els sifons dels desguassos.

#### **Intervencions durant la vida útil de l'edifici:**

En el cas d'intervencions que impliquin la reforma, reparació o rehabilitació de les instal·lacions per la recollida i evacuació de residus, caldrà el consentiment de la propietat o del seu representant, el compliment de les normatives vigents i la seva execució per part d'una empresa especialitzada.



**Incidències extraordinàries:**

- Si es detecten deficiències de neteja i males olors, s'ha d'avisar als responsables del manteniment de l'edifici perquè facin les mesures correctores adients.

**II. Instruccions de manteniment:**

Els diferents components de la instal·lació d'eliminació de residus tindran un manteniment periòdic d'acord amb el Pla de manteniment.

De forma general, es tindran en consideració les següents operacions:

- Revisió, neteja, desinsectació, desinfecció i desratització dels recintes i de les instal·lacions.

**Instal·lació de protecció contra incendis****I.- Instruccions d'ús:****Condicions d'ús:**

Les instal·lacions i aparells de protecció contra incendis s'utilitzaran exclusivament per a l'ús projectat, mantenint les prestacions de seguretat específiques per a les quals s'ha dissenyat la instal·lació.

<b>Sistema o aparells instal·lats:</b>	<b>Situació:</b>

No es pot modificar la situació dels elements de protecció d'incendis ni dificultar la seva accessibilitat i visibilitat. En els espais d'evacuació no es col·locaran objectes que puguin obstaculitzar la sortida.

En cas d'incendi – sempre que no posi en perill la seva integritat física i la de possibles tercers – es pot utilitzar els mitjans manuals de protecció contra incendis que estiguin a l'abast de dependent del tipus d'edifici i l'ús previst . Aquests poden ser tant els d'alarma (polsadors d'alarma) com els d'extinció (extintors i manegues). Tots els extintors porten les seves instruccions d'ús impreses.

**Intervencions durant la vida útil de l'edifici:**

En el cas d'intervencions que impliquin la reforma, reparació o rehabilitació de la instal·lació de protecció contra incendis, caldrà el consentiment de la propietat o del seu representant, el compliment de les normatives vigents i la seva execució per part d'un instal·lador autoritzat.

**Incidències extraordinàries:**

- Després d'haver utilitzat els mitjans d'extinció caldrà avisar a l'empresa de manteniment perquè es facin les revisions corresponents als mitjans utilitzats i es restitueixin al seu correcte estat.
- En cas d'una emergència (incendi, inundació, explosions, accidents, etc.) cal mantenir la calma i actuar en funció de les possibilitats personals i no efectuar accions que puguin posar en perill la integritat física de propis i tercers, tot adoptant les mesures genèriques donades en el punt 6 "Zones d'ús comú " i, si s'escau, les dels protocols recollits en el Pla d'emergència de l'edifici.

**II.- Instruccions de manteniment:**

Els diferents components de la instal·lació de protecció contra incendis tindran un manteniment periòdic d'acord amb el Pla de manteniment.

De forma general, es tindran en consideració les següents operacions:

- Revisió dels aparells o sistemes instal·lats.



En cas d'incendi, la manca de manteniment de les instal·lacions de protecció contra incendis comportarà tant la pèrdua de les garanties de l'assegurança així com la responsabilitat civil de la propietat pels possibles danys personals i materials causats pel sinistre.

### Instal·lació de ventilació

#### I.- Instruccions d'ús:

##### Condicions d'ús:

La instal·lació de ventilació s'utilitzarà exclusivament per a l'ús projectat, mantenint les prestacions específiques de salubritat per a les quals s'ha dissenyat la instal·lació.

Sistema o aparells instal·lats:	Situació:

No és permès connectar en els conductes d'admissió o extracció de la instal·lació de ventilació les extraccions de fums d'altres aparells (calderes, cuines, etc.). Tanmateix no es poden connectar els extractors de cuines a les xemeneies de les calderes i a l'inrevés.

No es poden tapar les reixetes de ventilació de les portes i finestres.

##### Intervencions durant la vida útil de l'edifici:

En el cas d'intervencions que impliquin la reforma, reparació o rehabilitació de la instal·lació de ventilació, caldrà el consentiment de la propietat o del seu representant, el compliment de les normatives vigents i la seva execució per part d'un instal·lador especialitzat.

Aquesta prescripció inclou les petites modificacions de la instal·lació en espais d'ús privatiu doncs poden perjudicar la correcta ventilació de l'habitatge, local o zona i, per tant, la salubritat dels mateixos.

#### II.- Instruccions de manteniment:

Els diferents components de la instal·lació de ventilació tindran un manteniment periòdic d'acord amb el Pla de manteniment.

De forma general, es tindran en consideració les següents operacions:

- Neteges i revisions de conductes, aspiradors, extractors i filtres.
- Revisió sistemes de comandament i control.

El manteniment de la instal·lació de ventilació comunitària fins els espais privatis (habitatge o local) correspon a la propietat o a la comunitat de propietaris de l'edifici. El manteniment de la instal·lació a partir del seu accés als espais privatis correspon a l'usuari.

### Instal·lació solar tèrmica per l'aigua calenta sanitària

#### I.- Instruccions d'ús:

##### Consideracions d'ús :

La instal·lació solar tèrmica per l'aigua calenta sanitària s'utilitzarà exclusivament per a l'ús projectat, mantenint les prestacions específiques de salubritat, de funcionalitat i d'estalvi energètic per a les quals s'ha dissenyat la instal·lació.

La zona on s'ubiquen els captadors no han de tenir cap element aliè a la instal·lació. Aquest espai s'ha de netejar periòdicament i, si s'escau, comprovar que no hi manqui aigua en els sifons dels desguassos.



Aquestes són d'accés restringit a l'empresa que faci el manteniment i, en cas d'urgència, al responsable designat per la propietat.

**Intervencions durant la vida útil de l'edifici:**

En el cas d'intervencions que impliquin la reforma, reparació o rehabilitació de la instal·lació solar tèrmica per l'aigua calenta sanitària, caldrà el consentiment de la propietat o del seu representant, el compliment de les normatives vigents i la seva execució per part d'un instal·lador especialitzat.

Si es modifica la instal·lació privativa interior, cal que es sol·liciti a la propietat, que es faci amb una empresa especialitzada i d'acord amb la normativa vigent.

**Incidències extraordinàries:**

- Si s'observen fuites d'aigua o deficiències a la xarxa de la instal·lació s'ha d'avisar als responsables del manteniment de l'edifici perquè es facin les actuacions oportunes.

**II.- Instruccions de manteniment:**

Els diferents components de la instal·lació solar tèrmica per l'aigua calenta sanitària tindran un manteniment periòdic d'acord amb el Pla de manteniment.

De forma general, es tindran en consideració les següents operacions:

- Neteja captadors i inspecció visual dels seus components.
- Purgues dels circuits i inspecció visual dels seus components.
- Revisió general de la instal·lació.

El manteniment de la instal·lació solar tèrmica comunitària fins a la clau de pas dels espais privatius (habitatge o local) correspon a la propietat o a la comunitat de propietaris de l'edifici. El manteniment de la instal·lació situada entre la clau de pas de l'habitatge o local i els aparells correspon a l'usuari.

