

**BARCELONA CICLE DE L'AIGUA, S.A.**  
**(BCASA)**

**PLEC DE PRESCRIPCIONS TÈCNIQUES**

**CONTRACTACIÓ NO HARMONITZADA**

**PROCEDIMENT OBERT SIMPLIFICAT ABREUJAT**

**SUBMINISTRAMENT**

**CONTRACTE DE SUBMINISTRAMENT D'UN VEHICLE TIPUS QUAD, AMB MESURES  
DE CONTRACTACIÓ PÚBLICA SOSTENIBLE**

**NÚM. EXPEDIENT: E26-0074**

## CLÀUSULA 1. CONSIDERACIONS GENERALS

### 1.1. Objecte del contracte

El present contracte té per objecte el subministrament, mitjançant la modalitat de compra, d'1 quad tot terreny elèctric nou d'acord amb les previsions del plec de prescripcions tècniques i amb mesures de contractació pública sostenible.

### 1.2. Data de lliurament

El termini d'entrega dels vehicles una vegada formalitzat el contracte, completament equipats, matriculats i en ordre de marxa i treball és de 3 mesos.

### 1.3. Sostenibilitat de la flota de vehicles

La mobilitat és un dels aspectes que produeixen un efecte negatiu al medi a nivell global. Pel que fa a la nostra organització, donada la necessitat de disposar d'una flota de vehicles, es fa un exercici de racionalització per ajustar la flota a les necessitats reals i alhora definir les característiques que aquests vehicles han de presentar seguint la instrucció tècnica de criteris de sostenibilitat en vehicles.

El vehicle objecte d'aquest contracte s'atindrà a allò indicat a la instrucció tècnica de contractació de vehicles de l'Ajuntament de Barcelona que incentiva l'abandonament de l'ús de vehicles de combustió enfront de vehicles híbrids o elèctrics.

## CLÀUSULA 2. CARACTERÍSTIQUES GENERALS

### 2.1. Característiques tècniques

El vehicle objecte de la licitació haurà de complir amb les següents característiques:

#### **Tot terreny tipus ATV (elèctric – mínim 2 places)**

Es subministrarà 1 vehicle quad elèctric tipus ATV tot terreny amb tracció a les 4 rodes, amb solvència suficient per transitar per la sorra, capacitat per transport mínim 2 persones, motorització elèctrica, xassís amb cabina/sostre amb paravents i portes extraïbles, caixa amb baül posterior, equipat amb senyalització lluminosa de pas corresponent a vehicles de servei.

El vehicle serà nou (no de 2a mà) i haurà d'estar degudament homologat per circular per la via pública i disposar, com a mínim, de les següents característiques:

#### Motorització

- Tipus: Motor elèctric mínim 48 volts.
- Potència nominal: 10kw.

#### Transmissió

- Dues posicions de conducció (marxes curtes i llargues), més marxa enrere.
- Transmissió seleccionable de 2x4 i 4x4.

#### Sistema de frens

- Frens de disc hidràulic a les 4 rodes.
- Fre d'estacionament.

#### Rodes

- Pneumàtic apte per circular per sorra i asfalt amb una mida mínima del pneumàtic 25 polzades.

## Autonomia i bateria

- Autonomia mínima de 50 km per càrrega.
- Temps de càrrega màxim: 10 hores
- Recarrega mitjançant presa de corrent domèstica de 3kwh.
- Bateria de ió liti de com a mínim 14 kwh.
- Carregador de bateria de 3kw.

## Segment de vehicle (Dimensions)

Les dimensions del segment de vehicle que és necessari són de:

- Longitud: 2.750 mm. a 3.500 mm.
- Amplada: 1.400 mm. a 1.700 mm.
- Alçada màxima: 2.000 mm. sense sostre.
- Distància entre eixos: entre 1.800 mm. i 2.500 mm.
- Capacitat d'arrossegament mínima 500 kg.
- Pes màxim 1000kg.
- Capacitat de càrrega mínima de la caixa 200 kg.
- Alçada lliure al terra mínima de 30 cm.
- Aquest vehicle serà en format de conducció amb volant a l'esquerra i mínim dos seients, un pel conductor i un per l'acompanyant, posicionats en paral·lel.

## Equipament inclòs en el subministrament

- Els vehicles es subministraran amb l'original i dues còpies de claus de contacte.
- Retrovisors exteriors.
- Balisa lluminosa taronja (llum rotativa) al sostre.
- Subministrament i muntatge d'un sostre per a la cabina on es muntarà el rotatiu taronja
- Subministrament i instal·lació d'un parabrisa a la part davantera del vehicle.
- Portes semi-rígidies amb finestra practicable.
- Direcció assistida

## Seguretat:

- Quadre amb indicadors d'energia, autonomia, estat de la bateria, comptakilòmetres, velocímetre, indicadors de servei.
- Cinturons de seguretat.
- Òptiques LED
- Intermitents

## Dispositius de localització de vehicles en temps real

Adquisició i instal·lació d'un sistema de localització en el vehicle per a poder fer un seguiment de la posició del vehicle en temps real així com poder generar informes amb les dades dels trajectes realitzats. En concret:

- Conèixer la posició exacta de cada vehicle en temps real des d'una aplicació que permeti visualitzar aquesta localització
- Conèixer el trajecte realitzat pel vehicle, així com les aturades i el temps en cadascuna de les aturades
- Poder definir zones amb avisos d'entrada i sortida
- Poder crear informes amb quilometratge, hores de conducció, resum dels trajectes realitzats de forma setmanal, diària, trimestral i l'opció de crear usuaris pels diferents vehicles
- Connexió des de qualsevol dispositiu cap a l'aplicació que permet realitzar aquestes tasques (ordinador, tableta, smartphone)
- Poder emmagatzemar la posició del vehicle en els moments que no hi hagi cobertura
- Certificat de seguretat de la informació ISO 27001

El sistema de localització ha d'incloure el dispositiu amb connectivitat GPS/GLONASS/GALILEO per a transmissió de dades per xarxa, com a mínim, via GSM i software i aplicacions necessàries per al control dels vehicles en temps real des d'ordinador, tableta o mòbil. També cal que el sistema de localització disposi del certificat de seguretat de la informació ISO 27001, per a poder garantir la fiabilitat de les dades.

La implantació del sistema ha d'incloure també formació per als usuaris de la plataforma de seguiment dels vehicles de la flota, així com les actualitzacions dels equips en el temps de duració del contracte.

#### Color del vehicle:

Els vehicles seran blancs i estaran retolats seguint els requisits especificats a l'annex 1 i segons la imatge institucional de BCASA en el moment de lliurament dels vehicles, incloent el distintiu corporatiu de l'Ajuntament de Barcelona de vehicle elèctric.

#### Etiquetatge ambiental dels vehicles

El vehicle haurà d'incorporar l'etiquetatge verd corresponent a la tipologia de vehicle, d'acord amb els criteris establerts per la DGT.

#### Equipaments i recanvis obligatoris:

Pel que fa a altres equipaments així com a recanvis i eines, els vehicles s'han de lliurar amb:

- Llum d'emergència V16 geolocalitzable, homologada segons requisits de la DGT
- Una armilla reflectora homologada d'alta visibilitat, com a mínim, classe 2 de la norma UNE EN 471
- Farmaciola (contingut mínim d'una farmaciola portàtil segons els RD 486/1997, pel qual s'estableixen les disposicions mínimes de seguretat i salut en els llocs de treball: pinces, tisores, guants d'un sol ús, gases estèrils, cotó hidròfil, benes, esparadrap i apòsits adhesius, desinfectant i antisèptic).

## **2.2. Condicions generals del subministrament**

El vehicle haurà d'anar equipat amb les especificacions mínimes establertes en aquestes prescripcions tècniques i, quan escaigui, amb les millores proposades en l'oferta econòmica presentada per l'empresa adjudicatària i acceptades per l'òrgan de contractació en la resolució d'adjudicació.

- a) L'empresa adjudicatària haurà d'equipar el vehicle d'acord amb les especificacions tècniques que figuren al present plec.
- b) Llevat de la marca i model, el vehicle no portarà cap més element publicitari (adhesius, fundes, etc.).
- c) El vehicle s'entregarà retolat segons les indicacions de BCASA.
- d) El transport del vehicle per al seu lliurament a les oficines de Barcelona Cicle de l'Aigua, situades a Passeig Marítim del Bogatell, s/n (espigó del Bogatell) de Barcelona, es realitzarà per compte i risc del subministrador.
- e) El vehicle es lliurarà matriculat i acompanyat de les legalitzacions necessàries per poder circular correctament segons requeriments de la normativa vigent a partir de la data de lliurament. Tots els vehicles hauran de disposar de la següent documentació:
  - Còpia compulsada<sup>1</sup> de l'impost de matriculació pagat per l'empresa adjudicatària (els vehicles han d'estar al seu nom)

---

<sup>1</sup> L'adjudicatari haurà de fer les còpies i portar-les a compulsar a la Direcció General de Tràfic del Ministerio del Interior o al Servei Català de Trànsit del departament d'Interior de la Generalitat de Catalunya.

- Còpia compulsada de la Targeta d'Inspecció Tècnica actualitzada i, si escau, rebut actualitzat del pagament de la ITV.
  - Còpia compulsada dels certificats d'homologació i/o documents tècnics dels elements o conjunts que ho requereixin.
  - Còpia compulsada del permís de circulació i rebut actualitzat de pagament de la taxa corresponent.
  - Certificat-resum del contracte d'arrendament.
  - Llibre de manteniment general, emplenat i degudament segellat pel servei oficial.
  - Llibre o manual d'instruccions i funcionament del vehicle i dels seus equipaments de sèrie.
  - Certificat de garantia del vehicle.
- f) En el cas de pèrdua de documentació d'algun vehicle, l'adjudicatari haurà de facilitar una còpia compulsada i lliurar-la a BCASA amb la major brevetat possible.
- g) Com a prova de conformitat, en el moment del lliurament s'aixecarà acta formal de recepció dels vehicles en la que, entre d'altres aspectes, hi haurà de figurar obligatòriament el quilometratge inicial que presenti cada vehicle.

Barcelona, a data de la signatura electrònica

Xavier Alegre Varela  
Director de Planificació i Innovació

## **ANNEX 1. RETOLACIÓ DEL VEHICLE**

**Es retolarà el vehicle segons les característiques descrites en aquest annex.**

La imatge corporativa del contracte de subministrament del vehicle tipus quad per a Barcelona Cicle de l'Aigua, SA (BCASA), està vinculada a la marca "Cuidem Barcelona". La correcta aplicació de la marca permet unificar criteris, i garantir la coherència visual de tots els serveis públics de la corporació.

Les característiques descrites en aquest annex s'aplicaran a la retolació del vehicle subministrat al seu propi cost, d'acord amb el document de Manual d'identitat BCASA vehicles 2024 que s'adjunta.

En el moment de l'adjudicació, es facilitaran els arxius i logotips necessaris per a l'aplicació de la normativa gràfica. Abans de la seva producció, l'adjudicatari haurà de presentar una proposta d'aplicació de la imatge corporativa del vehicle, la qual es validarà per part dels serveis tècnics de Comunicació de BCASA.

# Manual d'identitat visual

## Barcelona Cicle de l'Aigua

### 5 Vehicles

Desembre 2025 / V.4

## ■ Introducció

El **Manual d'Identitat Visual de Barcelona Cicle de l'Aigua** és el document que recull els elements gràfics i les seves normes d'aplicació en diferents àmbits.

La guia permet unificar criteris, normalitzar i garantir l'ús correcte dels elements gràfics de forma senzilla per tal de garantir la coherència de la identitat visual de la corporació.

BCASA està adscrita a la Gerència d'Àrea de Serveis Urbans i Manteniment de l'Espai Públic de l'Ajuntament de Barcelona i per aquest motiu l'identitat visual i gràfica establerta seguirà com a base general, la **normativa gràfica de l'Ajuntament de Barcelona**.

Per a qualsevol informació o dubte sobre l'Identat gràfica i la seva aplicació, podeu enviar les consultes a:

Prensa i Comunicació

Mireia Perelló

[mperellof@bcn.cat](mailto:mperellof@bcn.cat)

671 050 172

# 5

## Vehicles i embarcacions

### 5.1 Marca “Cuidem Barcelona”

- ▶ Colors
- ▶ Logotips
- ▶ Materials de retolació
- ▶ Aplicació d'elements gràfics
- ▶ Marges
- ▶ Composició

### 5.2 Vehicles BCASA

- ▶ Exemples diferents tipus de vehicle

### 5.3 Vehicles Contractes Cicle de l'Aigua

- ▶ Exemples diferents tipus de vehicle

### 5.4 Vehicles Operativa de platges

- ▶ Logotips
- ▶ Exemples diferents tipus de vehicle

### 5.5 Vehicles Salvament i Socorrisme

### 5.6 Vehicle autoritzat

# 5.1

## Marca “Cuidem Barcelona”

- ▶ Colors
- ▶ Logotips
- ▶ Materials de retolació
- ▶ Aplicació d'elements gràfics
- ▶ Marges
- ▶ Composició

## 5.1 Marca “Cuidem Barcelona”

Els vehicles de Barcelona Cicle de l'Aigua, SA segueixen la imatge corporativa aplicada a la marca “Cuidem Barcelona”.

El sistema d'identitat del vector aigua, està integrat conjuntament amb el vector neteja, residus, espais verds i manteniment.

### ▶ Colors

#### Blau

**Pantone:** 2935 U / 2935 C

**Hex:** #0057B7

**RAL:** 5017

**CMYK:** 100C / 63M / 0Y / 2K

**RGB:** 0R / 87G / 183B

#### Blanc

**Pantone:** White

**Hex:** #000000

**RAL:** 9003

**CMYK:** 0C / 0M / 0Y / 0K

**RGB:** 255R / 255G / 255B

### ▶ Logotips

#### Cuidem Barcelona vertical

Cuidem  
Barcelona  
Aigua

#### Cuidem Barcelona horitzontal

Cuidem Barcelona  
Aigua

#### Estimar Barcelona

Estimar Barcelona  
és cuidar-la



#### Vehicle elèctric

Vehicle elèctric



#### Ajuntament de Barcelona

Barcelona 

\*En cas que els logotips “Cuidem” vagin sobre blanc o color clar, s'utilitzarà la versió amb les lletres blaves.

## ■ 5.1 Marca “Cuidem Barcelona”

### ▶ Materials de retolació

Per a la retolació dels vehicles, cal utilitzar:

1. **Sobre xapa:** vinil de retolació polimèrica.
2. **Finestres de vidre:** làmines plàstiques de vinil microperforat (sobre finestres de vidre) adjuntant el certificat homologat corresponent d'acord amb la normativa recollida a:
  - Manual de procediment d'inspecció de les estacions ITV, versió vigent.
  - Ordre ITC/1992/2010, en la seva actualització més recent, on es determinen les condicions tècniques que han de complir les làmines de material plàstic destinades a ser adherides als vidres de seguretat i materials per envidrament dels vehicles en servei.

Per a la retolació de nous vehicles, cal passar pel vist-i-plau i aprovació per l'equip de Premsa i Comunicació de BCASA.

## 5.1 Marca “Cuidem Barcelona”

### ► Aplicació d'elements gràfics

#### Frontal

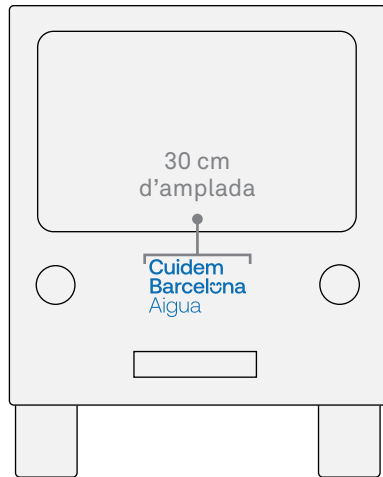

#### Posterior



#### Laterals



- 1 Cuidem Barcelona:** Utilitzar versió vertical. En els casos que no es pugui per espai, s'utilitzarà la versió horitzontal. Mides a calcular segons espai disponible.
- 2 Tipus de vehicle:** existeixen versions de vehicle elèctric, híbrid, gas natural o biodièsel. Mida: amplada 25 cm.
- 3 Logotip Ajuntament de Barcelona:** Mida: 45 cm d'amplada. En cas que els vehicles siguin d'una contracta, pot anar acompanyat del logotip de l'empresa o UTE. **4**

## 5.1 Marca "Cuidem Barcelona"

### ► Marges

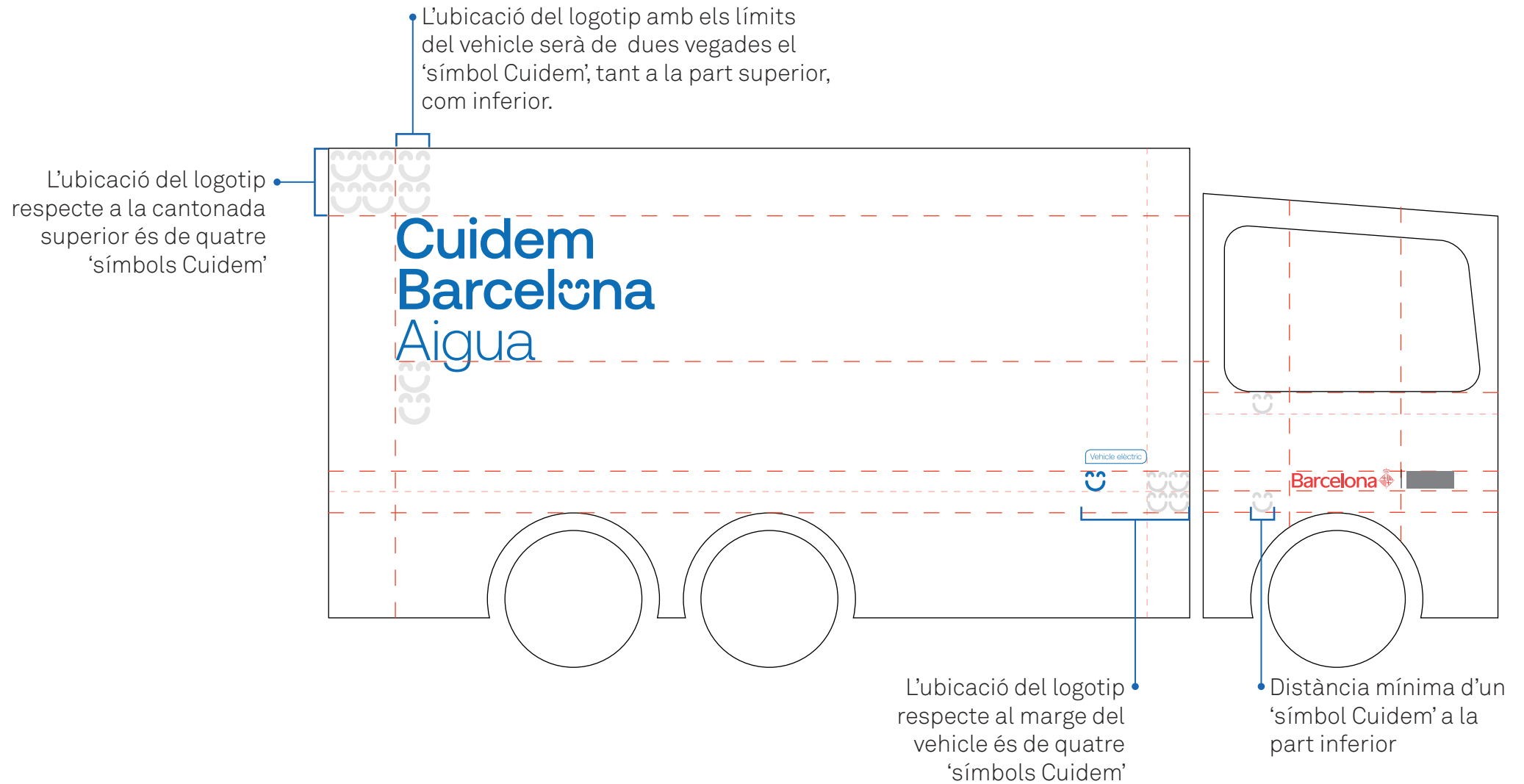

## 5.1 Marca “Cuidem Barcelona”

### ► Composició d'elements gràfics

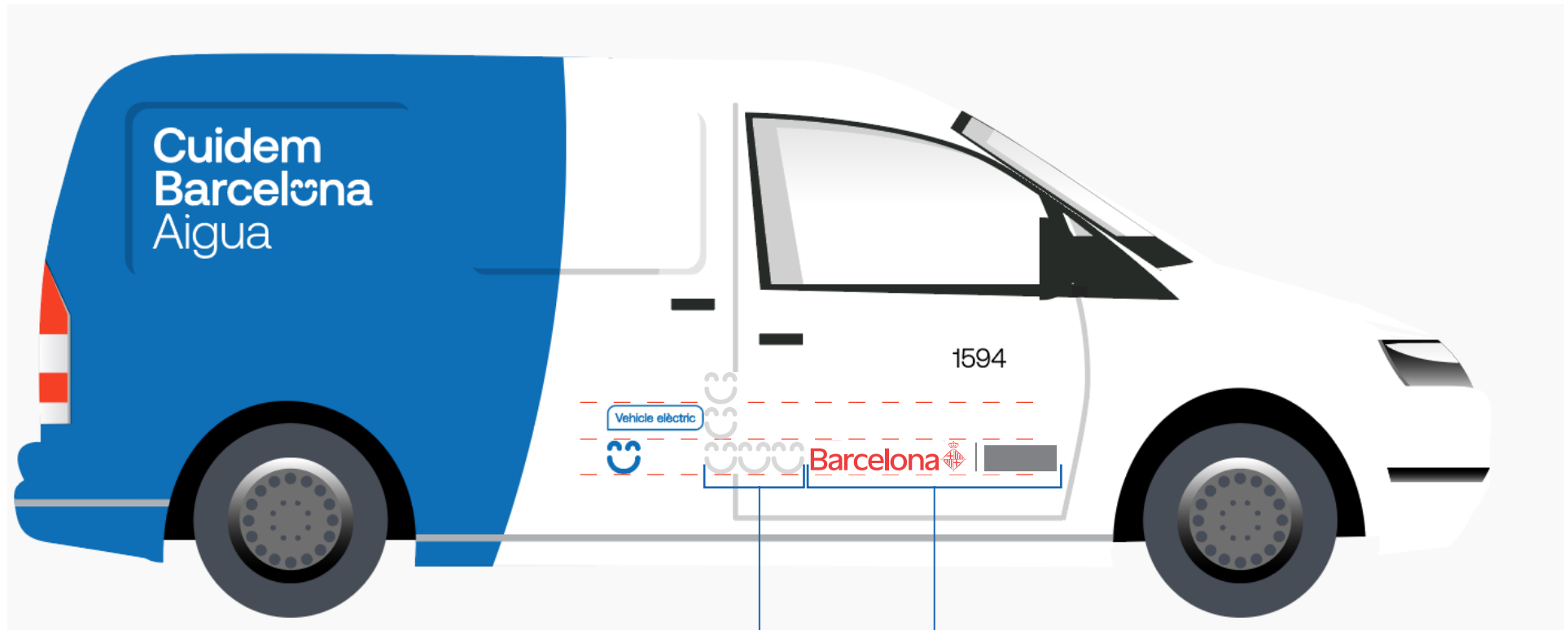

La distància entre el missatge i els logotips ha de ser sempre d'un mínim equivalent a tres 'símbols Cuidem'.

Els logotips s'han de situar a la porta del vehicle. Sempre que sigui possible, cal mantenir l'alineació entre els elements.

En cas que no hi hagi contracta el logotip de l'Ajuntament va centrat.

## 5.2

# Vehicles BCASA

- ▶ Exemples diferents tipus de vehicle

## 5.2 Vehicles BCASA

### ▶ Exemples diferents tipus de vehicle

#### Turisme SUV

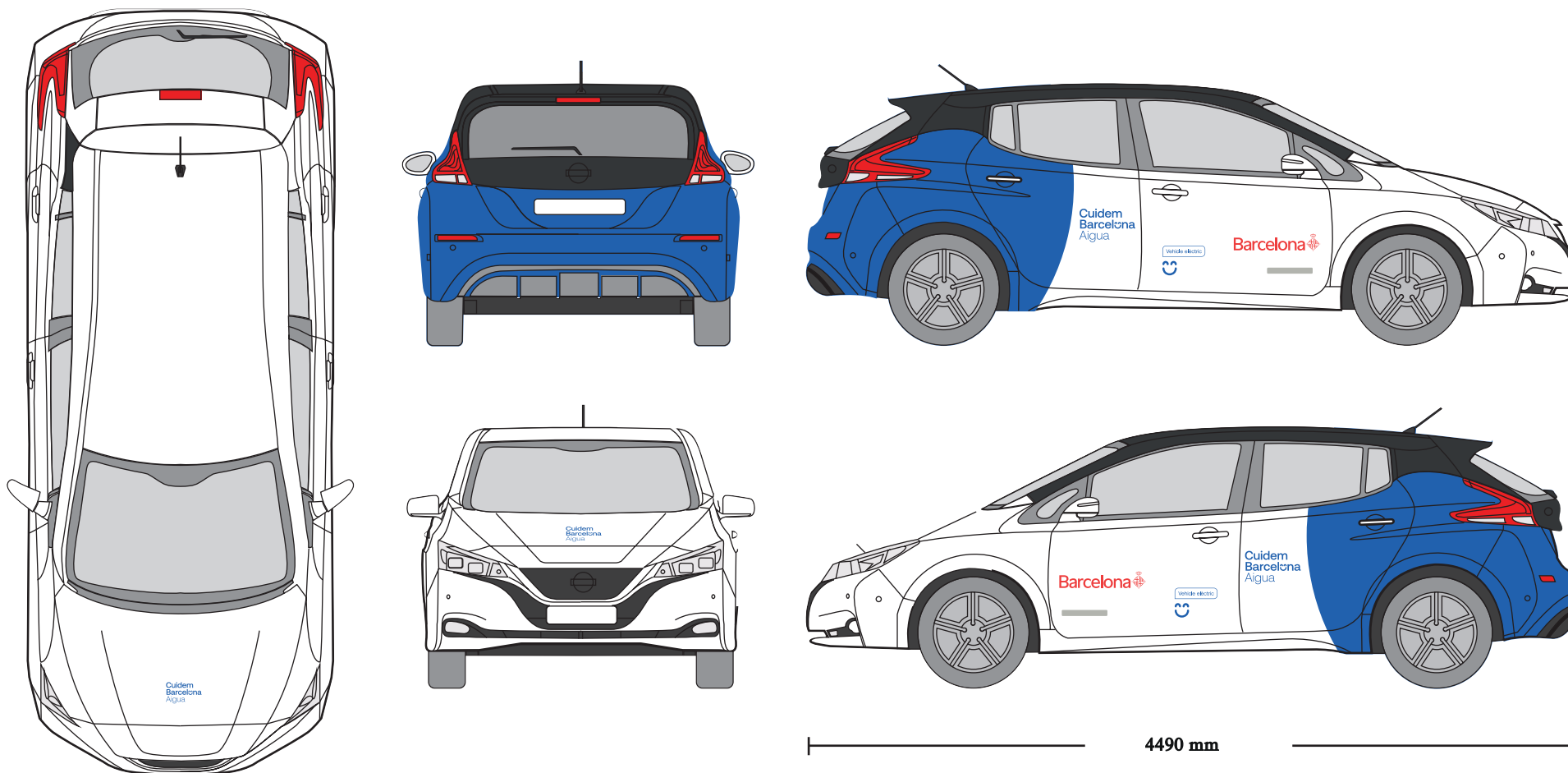

## 5.2 Vehicles BCASA

### Furgó de càrrega

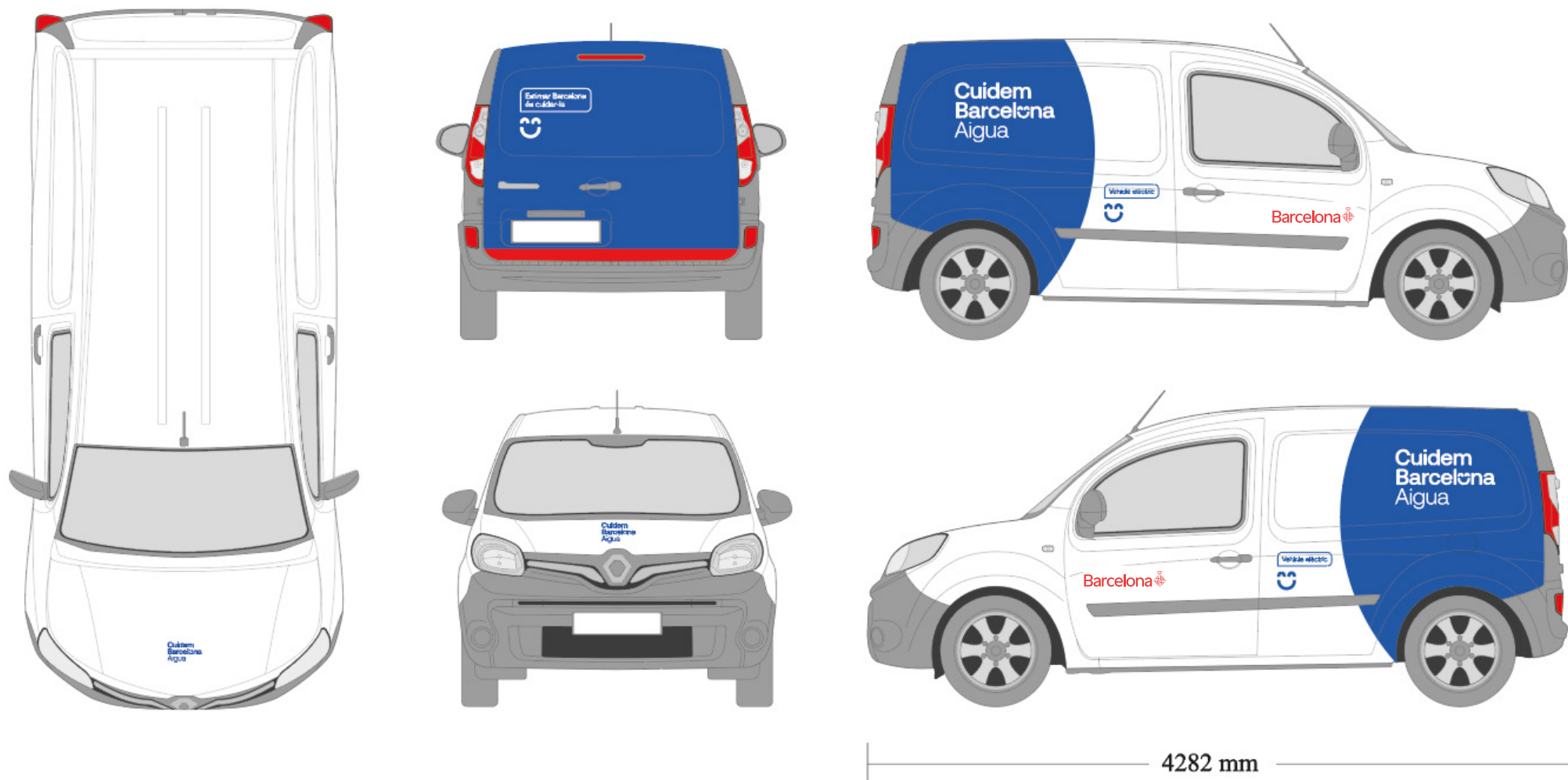

## ■ 5.2 Vehicles BCASA

### Furgó amb vidres

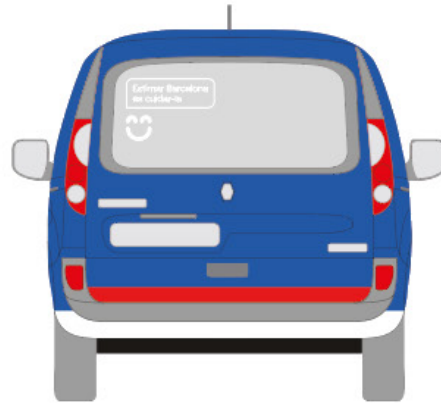
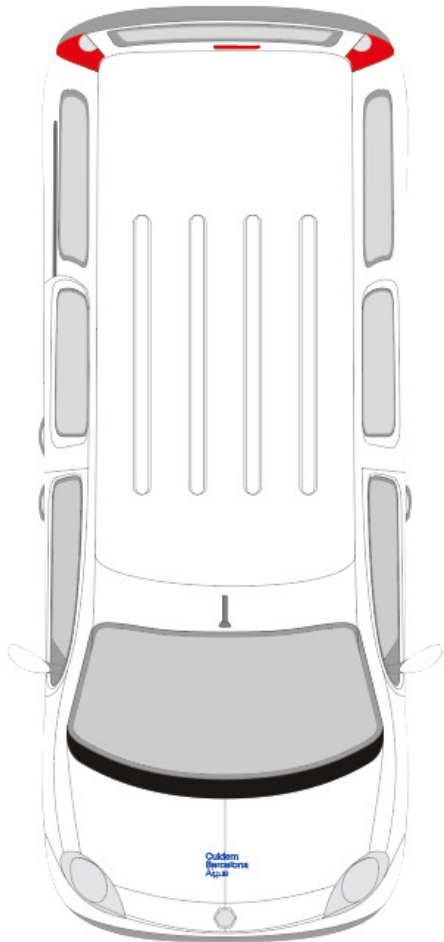

## 5.3

# Vehicles contractes Cicle de l'Aigua

- ▶ Exemples diferents tipus de vehicle

## 5.3 Vehicles contractes Cicle de l'Aigua

Cada contracta haurà d'adaptar el disseny als diferents models de vehicles que disposi. Les propostes seran validades per l'equip tècnic de BCASA abans d'aplicar-se definitivament. A continuació es mostren alguns exemples amb diferents tipus de vehicles.

### ▶ Exemples diferents tipus de vehicle

#### Furgoneta gran

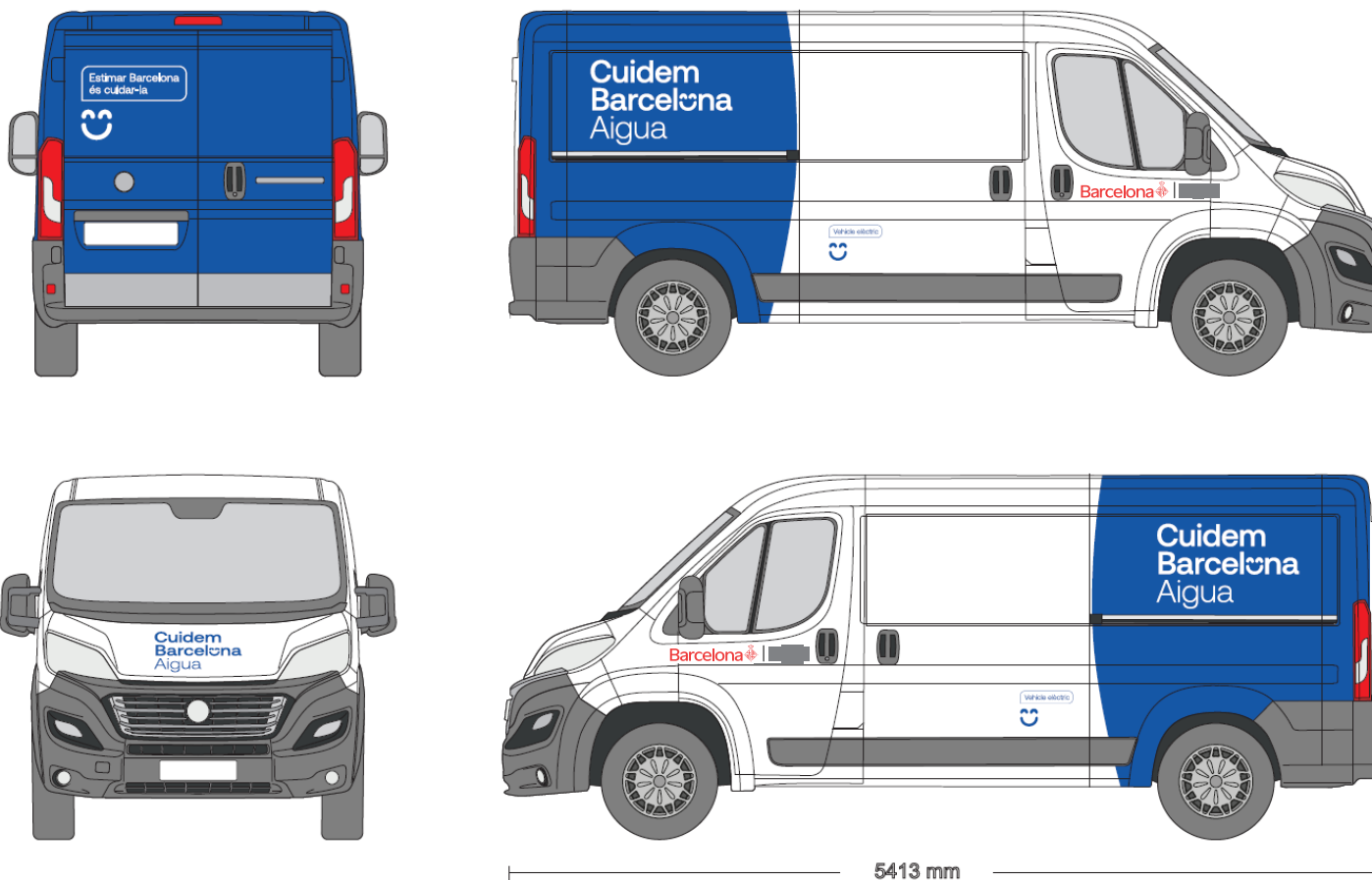

## 5.3 Vehicles contractes Cicle de l'Aigua

### Camió amb caixa oberta

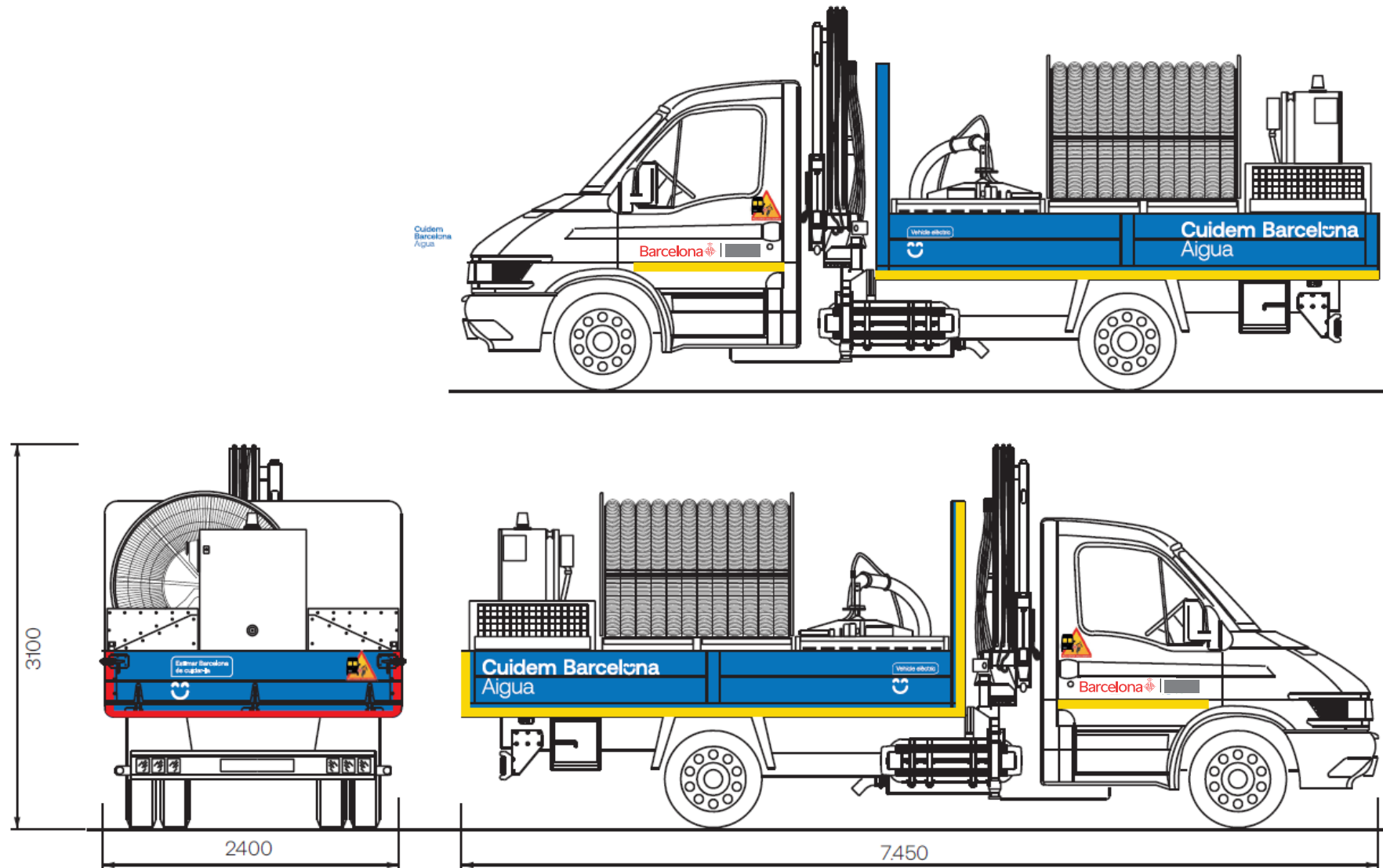

## 5.3 Vehicles contractes Cicle de l'Aigua

### Camió amb caixa tancada

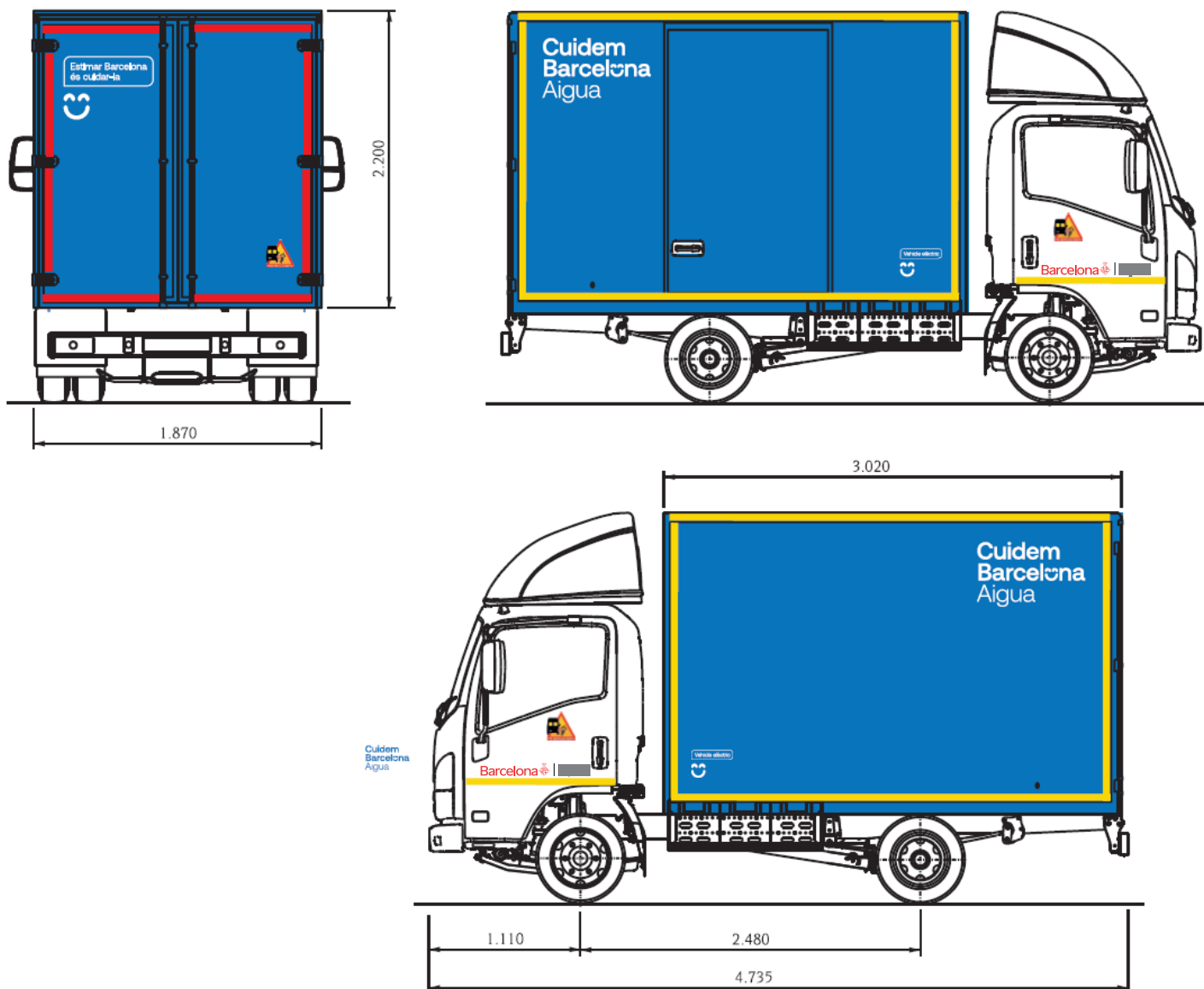

## ■ 5.3 Vehicles contractes Cicle de l'Aigua

### Camió bomba d'aigua

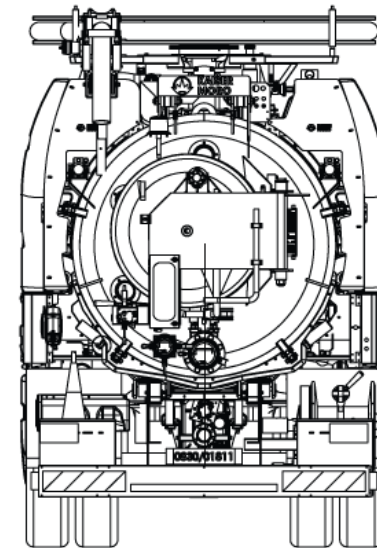
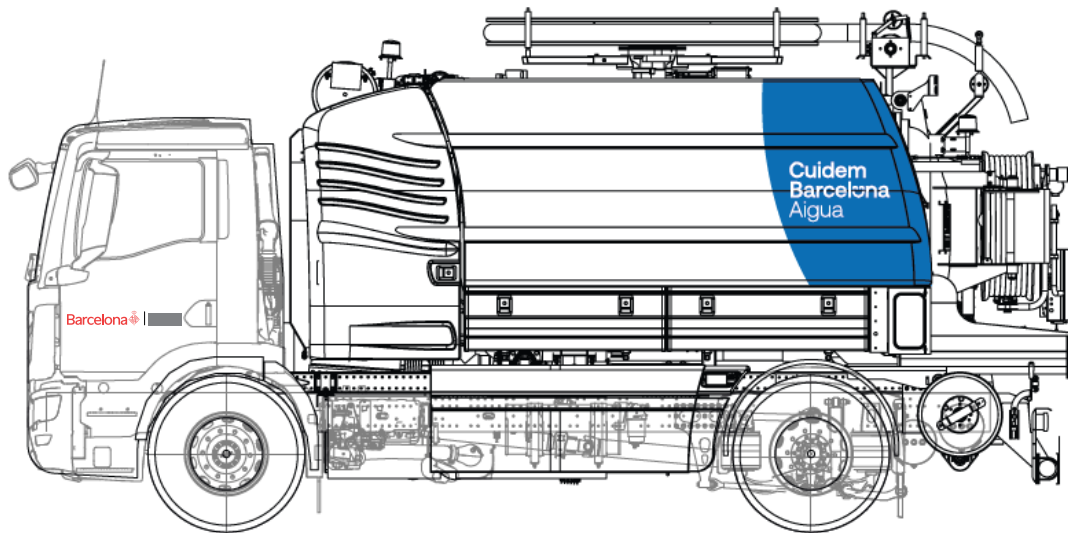
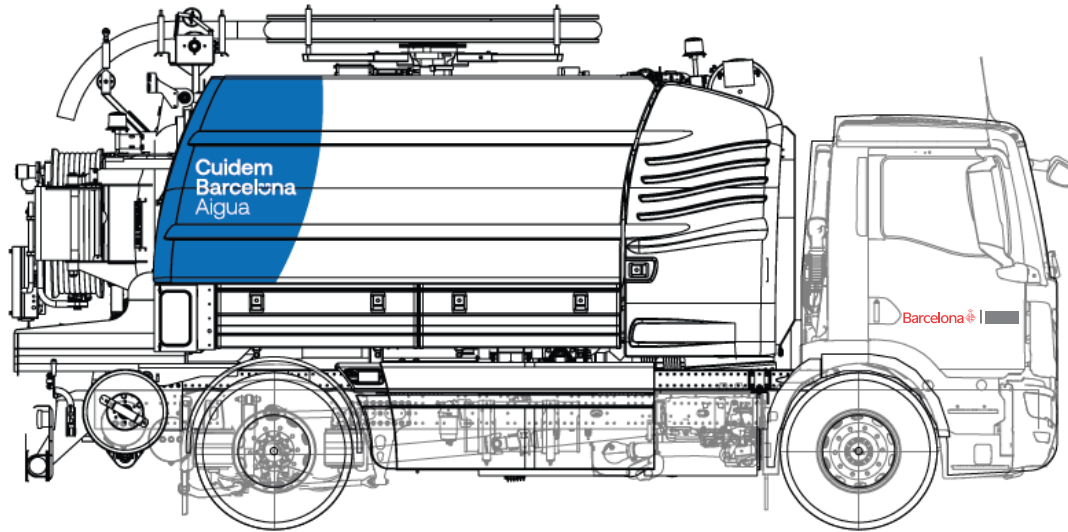

## 5.4

# Vehicles operativa platges

- ▶ Logotips
- ▶ Exemples diferents tipus de vehicle

## ■ 5.4 Vehicles operativa platges

### ► Logotips

Els vehicles de platges utilitzen la mateixa normativa de la marca “Cuidem Barcelona”, però té logotips específics de platges.

**Cuidem Barcelona vertical**



**Cuidem Barcelona horitzontal**



**Estimar Barcelona**



**Vehicle elèctric**

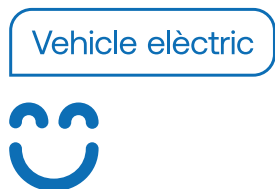

**Ajuntament de Barcelona**



\*En cas que els logotips “Cuidem” vagin sobre blanc o color clar, s'utilitzarà la versió amb les lletres blaves.

## ■ 5.4 Vehicles operativa platges

### ▶ Exemples diferents tipus de vehicle

#### Turisme SUV

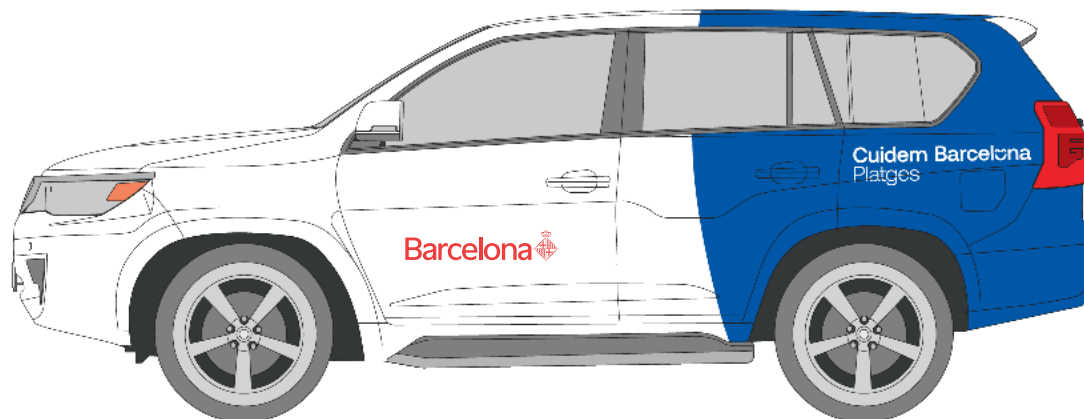
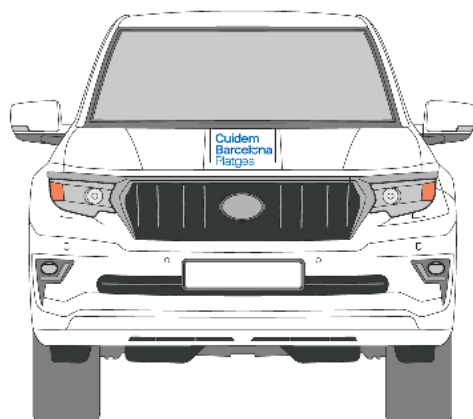
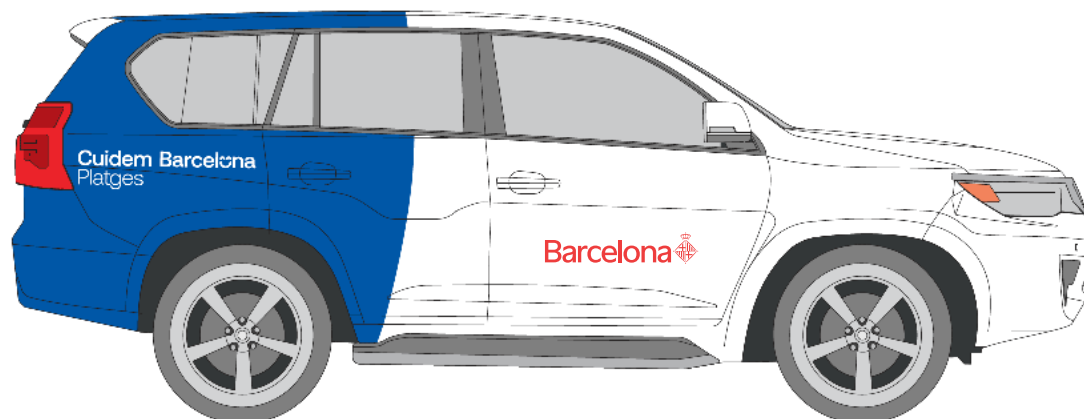
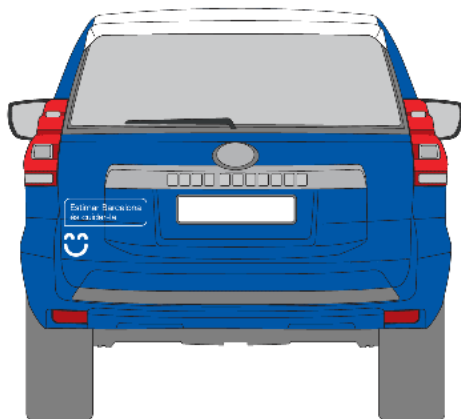

## ■ 5.4 Vehicles operativa platges

### Turisme Pick up

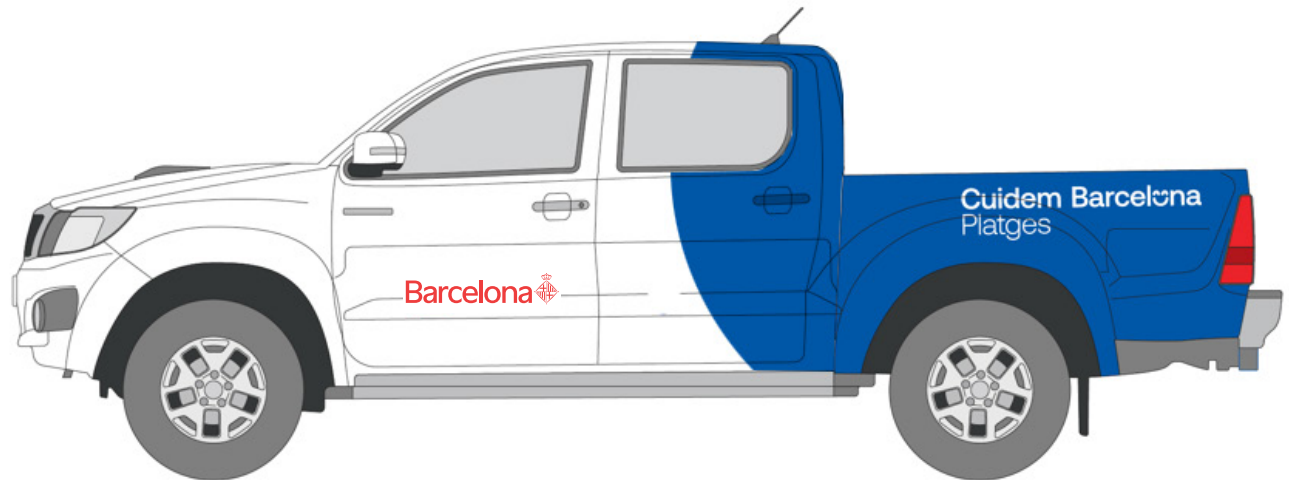
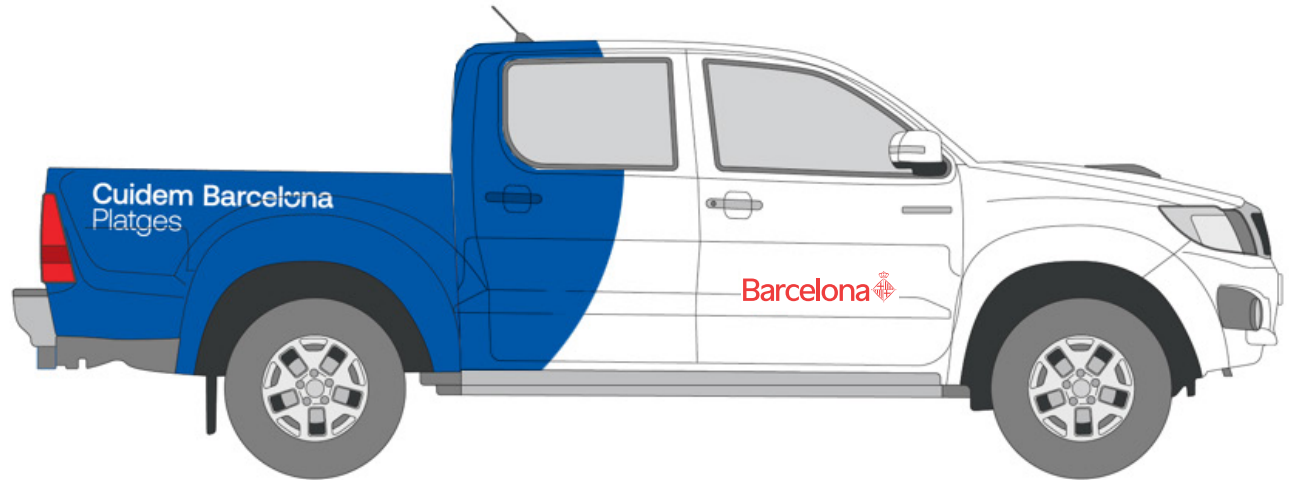

5255 mm

## ■ 5.4 Vehicles operativa platges

### Quad



**5.5**

# **Vehicles Salvament i Socorrisme**

## ■ 5.5 Vehicles Salvament i Socorrisme

En el manual de Salvament i Socorrisme es detallen les especificacions dels vehicles, els colors i l'aplicació dels diferents logotips.



**5.6**

# Vehicle autorizat

## ■ 5.6 Vehicle autoritzat

El rètol identificatiu de “vehicle autoritzat” serà obligatori per a tots aquells vehicles que, per algun motiu no estiguin degudament logotipats i hagin de donar el servei.

Serà d'aplicació, per exemple, a vehicles de substitució, o vehicles i maquinària de lloguer, vehicles amb autorització temporal.

El rètol haurà d'estar situat en un punt clarament visible des de l'exterior, preferentment al parabrisa davanter.

En els casos en què un vehicle temporal hagi de prestar servei durant un període prolongat, a més del rètol “vehicle autoritzat”, serà obligatòria la instal·lació d'imants identificatius amb el logotip de l'Ajuntament de Barcelona a la carrosseria.

Aquests imants hauran de ser visibles, duradors i col·locats en punts laterals que permetin una identificació clara del vehicle en tot moment.

### Rètol “vehicle autoritzat”



### Imant logotip Ajuntament de Barcelona



