



**PLEC DE PRESCRIPCIONS TÈCNIQUES QUE REGEIXEN LA CONTRACTACIÓ DEL SERVEI DE
REALITZACIÓ TÈCNICA D'ACTES AL CENTRE D'ESTUDIS JURÍDICS I FORMACIÓ ESPECIALITZADA.**

Índex

1.OBJECTE DEL CONTRACTE

Necessitats administratives que cal satisfer i idoneïtat del contracte

2. OBJECTE I CARACTERÍSTIQUES DEL CONTRACTE

Actes tipus 1: Actes realitzats a la sala d'actes de tipologia simple que incloguin

Actes tipus 2: Actes realitzats a la sala d'actes de tipologia complexa que incloguin

Actes tipus 3: Actes que requereixen traducció simultània on line

Actes tipus 4: Actes que es realitzen a altres espais del centre amb equipament d'streaming bàsic

3. DESCRIPCIÓ DE LA PRESTACIÓ I OPERATIVA DEL SERVEI

4. ALTRES OBLIGACIONS DE L'EMPRESA ADJUDICATÀRIA

ANNEX

SALA D'ACTES

AULES HÍBRIDES

1.OBJECTE DEL CONTRACTE

L'objecte d'aquesta contractació és el de servei realització tècnica dels actes que es duen a terme al Centre d'Estudis Jurídics i Formació Especialitzada (d'ara endavant CEJFE).

Les actuacions a dur a terme en el marc d'aquesta contractació és la producció audiovisual dels actes com ara la presentació de recerques, taules rodones, congressos, formacions i similars, que de forma recurrent es realitzen al CEJFE.

Les dependències en els quals es realitzen aquests actes són, prioritàriament, la sala d'actes i altres aules del CEJFE

Necessitats administratives que cal satisfer i idoneïtat del contracte

El CEJFE té previst dur a terme tot un seguit d'actes d'acord amb l'activitat pròpia del Centre i amb la finalitat de dur a terme tasques de formació especialitzada del personal del Departament de Justícia, i Qualitat Democràtica i d'investigació en matèries que són competència d'aquest. El Centre per a dur a terme la seva activitat de formació i difusió del coneixement, organitza habitualment cursos, jornades, xerrades, taules rodones, congressos, que cada cop amb més freqüència s'han de realitzar en format presencial , on line o híbrid.

2. OBJECTE I CARACTERÍSTIQUES DEL CONTRACTE

El Centre d'Estudis Jurídics i Formació Especialitzada (CEJFE), creat per la Llei 18/1990, de 15 de novembre, és un organisme autònom administratiu que té per finalitat dur a terme tasques de formació i investigació en matèries que són competència del Departament de Justícia i Qualitat Democràtica.

Per tant, en el marc d'aquestes funcions es realitzen un seguit d'actes que requereixen d'un suport tècnic i logístic per a la seva realització i que és l'objecte del contracte.

Els serveis objecte de contractació són el suport a la realització d'actes, la retransmissió en streaming i/o gravació de les activitats que tenen una especial rellevància i requereixen que siguin retransmeses en directe, de manera simultània a la seva realització, així com el subministrament i muntatge dels mitjans tecnològics necessaris per a fer traduccions simultànies de les activitats, en cas necessari.

L'adjudicatari ha de disposar dels mitjans materials i personals suficients per atendre la prestació d'aquest servei, d'acord amb les necessitats del CEJFE que es relacionen als apartats d'aquest plec.

A l'annex del present plec s'inclou la relació d'equipaments instal·lats als espais de formació del centre.

Les activitats a cobrir que se sol·liciten són:

Suport tècnic i audiovisual en la realització dels actes

La retransmissió en streaming dels actes integrant també, si es requereix, la videoconferència per connectar altres persones que no hi son presents a l'acte, així com la gravació dels mateixos en cas necessari.

La gestió tècnica de so i imatge als actes del CEJFE inclòs el subministrament i muntatge i desmuntatge del material necessari per a la realització de traduccions simultànies dels actes, incloent-hi transport, muntatge i personal tècnic per a la seva instal·lació.

L'adjudicatari del contracte haurà de garantir la retransmissió íntegra en directe amb multicàmera amb sistemes d'streaming de les activitats encarregades amb una qualitat d'imatge mínima de 720p i mitjançant el canal de Zoom del CEJFE o el canal que es determini pel responsable del contracte. En aquest sentit, el servei inclou l'assistència tècnica i de gestió d'àudio, so i imatge que es portaran a terme als actes.

La retransmissió es pot realitzar amb els mitjans instal·lats a la seu del CEJFE així com amb mitjans propis de l'adjudicatari, sempre que sigui necessari.

En tots els actes el servei tècnic durà a terme els treballs següents:

Muntatge i desmuntatge dels equips

Cablejat, si cal

Instal·lació i comprovació del bon funcionament de càmeres i micròfons.

Realització de proves a través del canal de Zoom, Teams o You tube, o el que determini el responsable del contracte, des de l'ordinador destinat al streaming, i realització de totes aquelles tasques necessàries per a la captació i emissió de l'esdeveniment i de la videoconferència, si s'escau, per aconseguir l'objecte del servei amb plenes garanties.

Suport professional tècnic durant tot el procés

S'haurà de disposar del personal de suport tècnic requerit per a cada tipologia d'actes durant tot el procés de preparació i celebració i tancament de l'acte.

En actes en què es consideri necessari caldrà disposar també de la figura d'un ajudant per a tasques de suport (instal·lar micròfons de diadema als assistents o d'altres que es considerin necessàries).

Proves prèvies i comprovacions necessàries per garantir el correcte desenvolupament del servei

Administració de la sessió

Gestionar l'emissió dels materials audiovisuals proporcionats pel CEJFE ja siguin Power point, àudios, vídeos o qualsevol altre format.

Dur a terme les tasques necessàries per incorporar el so a la retransmissió/gravació.

Emissió i retransmissió en temps real mitjançant streaming per internet

Utilitzar tecnologies d'streaming que permetin el seguiment des dels

principals navegadors, sistemes operatius i dispositius mòbils, per garantir

una sessió totalment oberta.

Gravació de la sessió en format mp4 a un pendrive o targeta de memòria.

Excepcionalment, en cas que en alguna sessió se superés l'aforament de la sala i sempre a requeriment del CEJFE es podria considerar necessari distribuir senyal en directe a alguna pantalla o display addicional.

Els tècnics hauran d'estar presents a l'equipament on es dugui a terme la celebració de l'acte amb l'antelació suficient per assegurar el correcte desenvolupament de les sessions, i com a mínim 1 hora abans de l'inici, que no serà objecte de facturació.

Un cop finalitzats els actes, l'empresa adjudicatària haurà de procedir al desmuntatge de tots els equips, tenint cura de deixar tot el material recollit i en perfecte estat en els llocs corresponents i la sala funcionant per tal que pugui ser utilitzada pel personal propi del centre.

El personal de l'empresa adjudicatària estarà sempre localitzable durant la realització dels actes, de manera que en qualsevol moment pugui donar resposta a qualsevol de les contingències que puguin sorgir. A tal efecte, es facilitarà un telèfon de contacte de la persona responsable de l'empresa del servei tècnic.

Les activitats es facturaran per jornades, essent la mínima jornada de 2 hores, la mitja jornada per un període màxim de 5 hores i la jornada sencera per un màxim de 10 hores. Aquests còmputos són els de durada dels actes. El muntatge, proves i el desmuntatge estan inclosos en el preu del contracte ofertat.

La necessitat de la realització d'un Acte, es comunicarà a l'adjudicatari amb un mínim de 5 dies hàbils abans de la seva realització.

3. DESCRIPCIÓ DE LA PRESTACIÓ I OPERATIVA DEL SERVEI:

L'empresa adjudicatària i el responsable de l'organització de l'acte o esdeveniment que designi la direcció del CEJFE tractaran la informació disponible relativa a l'acte, per conèixer prèviament els detalls de l'organització i planificació de l'esdeveniment. Per la qual cosa, es facilitarà les dades sobre el tipus d'esdeveniment, lloc i data de celebració, durada estimada, capacitat de la sala on tindrà lloc i previsió de públic, etc.

L'empresa adjudicatària recopilarà tota la informació que consideri necessària per desenvolupar el servei amb les màximes garanties i elaborarà l'encàrrec del servei per l'acte concret. En l'encàrrec del servei, es detallaran els recursos i materials necessaris per poder afrontar amb la major garantia possible l'esdeveniment, reflectint el conjunt de tàctiques i protocols previstos per activar-se en cas d'alguna incidència.

Una vegada definit l'encàrrec del servei, l'empresa adjudicatària elaborarà un pressupost detallat de la cobertura necessària per cada esdeveniment concret.

L'adjudicatari s'obliga a presentar un pressupost detallat, d'acord amb els preus de la seva oferta econòmica. Aquest pressupost haurà de ser aprovat pel responsable del contracte del CEJFE.

El transport, instal·lació, muntatge i desmuntatge dels equips, instruments, i resta d'elements tècnics i materials a utilitzar, així com les despeses de personal necessàries (diètes, desplaçaments, etc...) per a la prestació del servei sol·licitat són a compte del contractista/adjudicatari.

Tot i que cada acte és singular i pot requerir diferents conceptes, per tal de fer una aproximació al cost que podria resultar la seva organització, a continuació es detallen els equipaments mínims necessaris que farien possible la realització de cadascun dels actes atenent a la seva tipologia.

Actes tipus 1: Actes realitzats a la sala d'actes de tipologia simple que inclouin:

Una o diverses presentacions

Retransmissió en streaming en cas necessari

Ponents a la taula o un màxim de 6 ponents al llarg de tota l'activitat, en format taula rodona que requereixen micròfons de diadema.

Equipaments mínims necessaris que haurà de proporcionar l'empresa adjudicatària i el seu muntatge i desmuntatge:

<i>Equip de realització de 8 entrades i 2 sortides (SDI/HDMI)</i>

<i>Ordinador amb software de realització</i>

<i>Ordinadors i mixer HDMI per a les presentacions</i>	
<i>Capturadora SDI a USB per a retransmissió ZOOM/ TEAMS</i>	
<i>Monitor gravador de visualització programa</i>	
<i>Conversors bidireccionals</i>	
<i>Splitters, cablejat i auriculars</i>	

1 Tècnic so, Grau Superior SO, experiència 5 anys

1 Tècnic de vídeo, Captació i Tractament de la Imatge, experiència 5 anys

Actes tipus 2: Actes realitzats a la sala d'actes de tipologia complexa que incloguin:

Una o diverses presentacions

Retransmissió en streaming en cas necessari

Més de 6 ponents en el decurs de tota la jornada en format taula rodona que requereixen micròfons de diadema. Aquest format requereix un auxiliar de suport addicional.

Equipaments mínims necessaris que haurà de proporcionar l'empresa adjudicatària, i el seu muntatge i desmuntatge:

<i>Equip de realització de 8 entrades i 2 sortides (SDI/HDMI)</i>	
<i>Ordinador amb software de realització</i>	
<i>3 Ordinadors i mixer HDMI per a les presentacions</i>	
<i>Capturadora SDI a USB per a retransmissió ZOOM/ TEAMS</i>	
<i>Monitor gravador de visualització programa</i>	
<i>Conversors bidireccionals</i>	
<i>Splitters, cablejat i auriculars</i>	

Tècnic de so, Grau Superior SO, experiència 5 anys

Tècnic de vídeo, Captació i Tractament de la Imatge, experiència 5 anys

Auxiliar de Suport

Actes tipus 3: Actes que requereixen traducció simultània on line.

Inclou l'equip de traducció simultània infraroig i el seu muntatge i desmuntatge. La facturació d'aquesta tipologia d'actes caldrà afegir el cost dels actes de tipus 1, 2 i 4.

Equip de traducció simultània infraroig compost per:

2 Radiadors

1 emissor

1 portàtils per idioma, mínim 2

1 unitat de control del sistema receptors

de traducció simultània (caixes de 50)

1 càmera amb trípode

Muntatge i desmuntatge

Servei tècnic, Tècnic audiovisual

Actes tipus 4: Actes que es realitzen a altres espais del centre amb equipament d' streaming bàsic, que requereixen que l'empresa adjudicatària proporcioni altres equipaments addicionals que seran com a mínim els següents:

Monitor SDI

Ordinador per control ZOOM

Auriculars

Gravador

Tècnic de so, Grau Superior SO , experiència 5 anys

Tècnic de vídeo, Captació i Tractament de la imatge, experiència 5 anys

A l'Annex d'aquest PLEC consta la relació d'equipament propietat del CEJFE que es troba instal·lat a l'edifici.

Els actes de tipologies 1 , 2 i 4, poden requerir traducció simultània - on-line. En aquests supòsits el contractista haurà de prestar els serveis previstos per a la tipologia d'acte a desenvolupar, segons encàrrec, i els concrets relatius a la traducció simultània - on-line descrits en el Acta Tipologia 3- traducció simultània - on-line.

El CEJFE estima que durant tot un any es realitzaran un total de 47 actes , segons les tipologies d'actes i amb els preus unitaris , següents :

TIPOLOGIA D'ACTES	HORES	NOMBRE ESTIMAT ACTES	PREU ACTE/			IMPORT TOTAL
			TIPOLOGIA	PREU SENSE IVA	IVA 21%	
Actes tipologia 1	2h	8	344,17 €	2.753,36 €	578,21 €	3.331,57 €
Actes tipologia 1	5h	15	635,45 €	9.531,75 €	2.001,67 €	11.533,42 €
Actes tipologia 1	10h	3	1.120,91 €	3.362,73 €	706,17 €	4.068,90 €
Actes tipologia 2	2h	5	401,17 €	2.005,85 €	421,23 €	2.427,08 €
Actes tipologia 2	5h	3	755,45 €	2.266,35 €	475,93 €	2.742,28 €
Actes tipologia 2	10h	2	1.360,91 €	2.721,82 €	571,58 €	3.293,40 €
Actes tipologia 3		3	1.142,50 €	3.427,50 €	719,78 €	4.147,28 €
Actes tipologia 4	2h	2	331,08 €	662,16 €	139,05 €	801,21 €
Actes tipologia 4	5h	3	602,71 €	1.808,13 €	379,71 €	2.187,84 €
Actes tipologia 4	10h	3	1.055,45 €	3.166,35 €	664,93 €	3.831,28 €
TOTAL		47	6.767,50 €	31.706,00 €	6.658,26 €	38.364,26 €

4. ALTRES OBLIGACIONS DE L'EMPRESA ADJUDICATÀRIA

Igualment, l'empresa adjudicatària haurà d'acomplir els següents requeriments:

Ha de tenir capacitat tècnica per complir amb les necessitats del servei. Les titulacions acadèmiques i professionals mínimes del personal responsable de l'execució del contracte seran: cicle formatiu de grau superior, diplomatura, grau universitari, llicenciatura o enginyeria en l'àmbit de continguts digitals interactius, Documentació, Informàtica, Comunicació Audiovisual o qualsevol altra d'interès per al CEJFE.

Assessorar tècnicament al personal del CEJFE en la preparació d'actes que per la seva complexitat així ho requereixin.

Facilitar al personal del CEJFE les següents dades: correu electrònic per a la recepció de sol·licituds i la persona de contacte, així com un telèfon mòbil per poder fer seguiment del servei. Anul·lar el servei sense cap cost per al CEJFE, a requeriment del mateix, quan s'avisí per correu electrònic amb un mínim de 48 hores d'antelació a comptar de l'hora d'inici de l'acte.

L'empresa contractista preveurà un equip estable de personal assignat al servei així com personal de reserva amb els coneixements de l'equipament adequats per a dur a terme el servei.

Les dietes i desplaçaments del personal tècnic aniran a càrrec de l'empresa adjudicatària.

A més de la solvència determinada, s'han d'adscriure o dedicar a l'execució del contracte els mitjans personals exigits a continuació, amb el caràcter d'obligació contractual essencial als efectes de l'article 211 de la Llei 9/2017, de contractes del sector públic (LCSP):

Tècnic de so i vídeo, és necessari que es disposi per al servei de so/ vídeo de personal tècnic amb una experiència professional mínima de 5 anys en la mateixa tipologia d'activitats objecte del contracte.

Tota l'experiència laboral exigida ha de ser acreditada mitjançant la declaració responsable de l'empresa licitadora i currículum vitae individualment per a cada persona assignada al servei.

Cap de l'Àrea de Gestió Administrativa i Suport Tècnic

ANNEX

Relació d'equips propietat del CEJFE

SALA D'ACTES

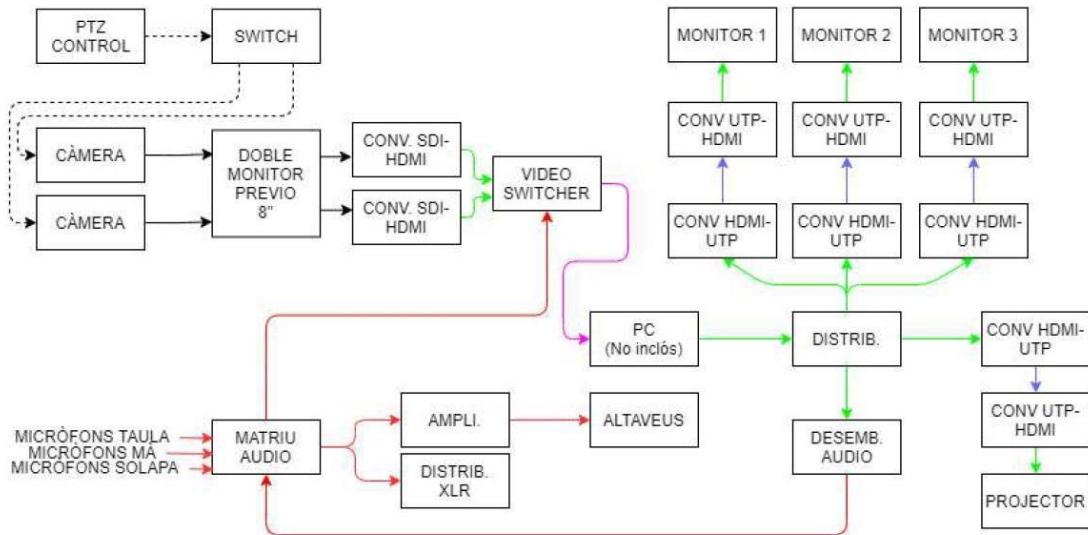

Sistema de captura de vídeo amb dues càmeres i petit control de realització per a captació d'esdeveniments i sessions amb seguiment manual de les càmeres amb control PTZ.

Hi ha un sistema de captura d'àudio (escriptori, solapa i micròfons de mà) i gestió de nivells en el mesclador d'àudio, amb sortida a l'amplificador i altaveus, el pegat de sortida XLR i la incrustació d'àudio que uneix el senyal d'àudio amb el vídeo.

Captador SDI per introduir el senyal (àudio + vídeo) en PC (no inclòs en l'oferta) per a la transmissió remota a través de Zoom.

Suport audiovisual local a la sala amb tres monitors de 65" (dos orientats al públic i el tercer cap a la presentació, i projectador amb pantalla de projecció elèctrica a la part posterior.

Equipament:

CÀMERES PTZ AMB SUPORT A SOSTRE: Càmeres PTZ Minrray UV510AS amb sensor CMOS 1/2.8 i resolució 1920x1080 a 60 fps, amb compressió de vídeo H.264/H.265. Amb suport a sostre.

CONTROL PER A CÀMERA PTZ: Controlador de càmera Minrray KBD2000 basada en IP amb joystick d'alta qualitat que permet control variable de velocitat.

VIDEO SWITCHER COMPACTE: Commutador compacte RGBlink Mini Plus de realització amb 4 entrades i una sortida HDMI, amb TFT integrat per a visió de previs d'entrada.

MONITOR DE PREVI: Monitor de Previ Doble de 8" Blackmagic Smartview Duo per a tindre visualització del que s'està veient en ambdues càmeres i poder decidir els moment indicat per a fer la commutació de plans.

CAPTURADORA DE VÍDEO: Capturadora de vídeo SDI Magewell USB Capture SDI Plus amb àudio embebut a USB 2.0.

DESEMBEBEDOR D'ÀUDIO: Desembebedor Blustream HD11AU d'HDMI.

MONITORS 65" AMB SUPORT A SOSTRE: Monitors Ultra-HD professionals Philipps Q-Line de 65" amb retroiluminació LED directa. Resolució 3840x2160 a 400 cd/m2. Inclosos suports a sostre per a monitors de gran tamany.

DISTRIBUIDOR HDMI: Distribuïdor amb amplificació HDMI Kramer VM-8H de 8 sortides.

PROJECTOR: Projector làser Optoma ZU720TST de lent curta de 7000 lúmens amb òptica inclosa off-axis amb relació d'abast de 0,75-0,95. Suport per a projector a sostre inclòs.

PANTALLA DE PROJECCIÓ ELÈCTRICA: Pantalla de projecció elèctrica Retual 16:10 de 300x187 cm de tela blanca amb control remot.

MICRÒFONS DE SOBRETAULA: Micròfons de sobretaula Sennheiser MEG 14-40-B amb polsador.

MICRÒFON DE MÀ INALÀMBRIC, RECEPTOR i PEU: Micròfon de mà inalàmbric Sennheiser EW 100 G4-835S amb interruptor de mute i càpsula dinàmica E835 cardioide. Receptor EM 100 G4 de 9.5". S'inclou un peu de micròfon a terra.

MICRÒFON DE SOLAPA: Micròfon lavalier inalàmbric Sennheiser EW 100 G4-ME2 E-Band amb receptor EM 100 G4 de 9.5".

MATRIU D'ÀUDIO: Matriu d'àudio Kramer AFM-20DSP amb 20 canals analògics i commutables, amb sortida i entrada HDMI. Proveeix DSP (Digital Sound Processing) que permet un processament simultani de tots els senyals d'entrada i sortida.

AMPLIFICADOR D'ÀUDIO: Amplificador de megafonia Fonestar PROX-30 per a instal·lacions amb altaveus de 100V o baixa impedància.

PATCH DE CONNECTOR D'ÀUDIO XLR: Patch Fonestar FDT-10 de connexió amb 12 sortides XLR mascle amb electrònica.

ALTAVEUS COLUMNA DE SO: Altaveus en format columna Fonestar FCS-120C amb transformador de línia de 100 V i potència de 12W.

SWITCH DE 8 PORTS: Switch de 8 ports no administrat Planet GSD-1008HP per a interconnexió de càmera amb sistema de control. Gigabit Ethernet (10/100/1000) Full Duplex amb PoE.

ENCODER SOBRE UTP: Codificador transmissor de vídeo Blustream amb entrada HDMI sobre HDBaseTX Ethernet.

DECODER SOBRE UTP: Descodificador receptor de vídeo Blustream amb sortida HDMI des de HDBaseTX Ethernet.

6 MICRÒFONS DE DIADEMA: Conjunt SENNHEISER EW-D SET ME3 HEAMIC, receptor digital i transmissor de petaca "DIGITAL". AMPLE de banda: 56 MHz. Rang dinàmic: 134 dB. Rang de transmissió d'Àudio: 20 Hz - 20.000 Hz. Rang de freqüència "DIGITAL" UHF sense interferències. Potència de transmissió 10 mW.

Ampliació de matriu HDMI

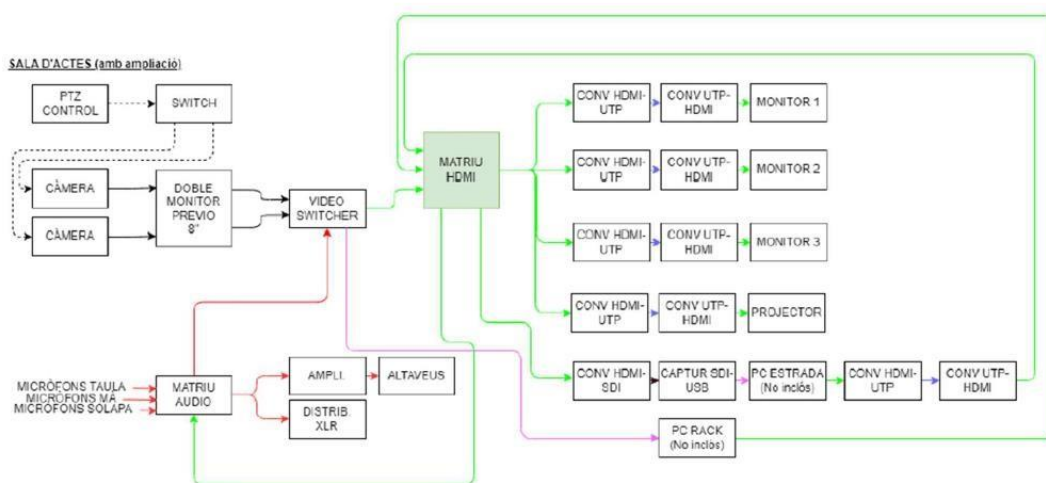

Matriu VS-48H2: Matriu de commutació 4x8 HDR HDCP amb enrutament d'àudio independent que permet guardar fins a 16 configuracions predeterminades, amb opció de selecció automàtica d'entrada basada en la selecció de prioritat o última entrada connectada.

Especificacions:

Inputs: 4 HDMI amb connector femella

Outputs: 8 HDMI amb connector femella

Màxima resolució de sortida 4K@60Hz (4:4:4)

Freqüència digital UHF

Potència de transmissió 10 mW.

AULES HÍBRIDES

AULA HÍBRIDA		
MINRRAY UV100-12-T	Minrray Càmera PTZ amb autotracking	1
MINRRAY CEILING MOUNT	Suport sostre càmera PTZ	1
MINRRAY KBD2000	IP-based PTZ Controller	1
MAGEWELL USB CAPTURE SDI PLUS	Capturadora SDI a USB	1
PHILIPS 50BFL2114/12	Monitor 50"	2
VIVOLINK VLMW2355T	Suport paret monitor	2
EPSON ES-W51	Projector 3LCD 4000 Ansi 1280x800 (18:10)	1
KRAMER VM-24HC	Distribuidor HDMI 1x4	1
FONESTAR SONORA-5T	Altaveus pared con soporte 40W	4
FONESTAR PROX-60	Amplificador per 4 altaveus	1
FONESTAR MX 848	Mesclador Audio 8 canals	1
SENNHEISER Ew100-835-G4	Micrófon mà inalàmbric (SIN RECEPTOR)	1
SENNHEISER MEG 14-40-B	Micros sobretaula amb polsador	2
SENNHEISER Ew100-ME-G4	Micro solapa inalàmbric (amb receptor)	1
SENNHEISER EM-100-G4	Receptor Micro mà inalàmbric	1
KONIG&MEYER	Peu a terra per a para micrófon	1
PLANET GSD-1008HP	Planet 8-Port 10/100/1000T 802.3at PoE + 2-Port 10/100/1000T Desktop Switch (120 watts)	1
BLUSTREAM HEX70B-TX	Encoder HDMI sobre UTP, inclou font d' alim.	3
BLUSTREAM HEX70B-RX	Decoder HDMI sobre UTP	3
FONESTAR FDT-10	Patch XLR Mascle 12 sortides camb electrònica	1
FONESTAR RM12 PRO	Rack 12 U 19"	1
FONESTAR CJ1012	Safata extraïble Rack	1