

Plec tècnic de senyalització turística intel·ligent de Banyoles



Promotor



**Ajuntament
de Banyoles**

Equip redactor



Lluís Acero Sistach, Enginyer de camins, canals i ports

Febrer 2026

ÍNDIX DE LA MEMÒRIA

DOCUMENT NÚM. 1 MEMÒRIA I ANNEXOS

MEMÒRIA

ANNEX NÚM. 1 - PLA DE TREBALLS

ANNEX NÚM. 2 - FITXES DELS SENYALS

ANNEX NÚM. 3 - CONTINGUT DELS SENYALS

ANNEX NÚM. 4 - DISSENY GRÀFIC

ANNEX NÚM. 5 - APLICACIÓ INTEL·LIGENT DE SENYALITZACIÓ

DOCUMENT NÚM. 2 PLÀNOLS

1. PLÀNOL ÍNDEX I DE SITUACIÓ

2. PLÀNOL DE CONJUNT

3. PLANTES DE DEMOLICIONS

4. PLANTES DE SENYALITZACIÓ

5. DETALLS CONSTRUCTIUS

DOCUMENT NÚM. 3 PLEC DE PRESCRIPCIONS TÈCNIQUES

DOCUMENT NÚM. 4 PRESSUPOST

AMIDAMENTS AUXILIARS

AMIDAMENTS

ESTADÍSTICA DE PARTIDES

JUSTIFICACIÓ DE PREUS

QUADRE DE PREUS Nº 1

QUADRE DE PREUS Nº 2

PRESSUPOST

RESUM DEL PRESSUPOST

ÚLTIM FULL

DOCUMENT NÚM. 1

MEMÒRIA I ANNEXOS

MEMÒRIA

ÍNDEX

1. MEMÒRIA.....	2
1.1. Antecedents	2
1.2. Objectiu	2
1.3. Normativa.....	2
1.4. Àmbit.....	2
1.5. Tipus de senyals	2
1.6. Contingut dels senyals	3
1.7. Disseny dels senyals	3
1.8. Proposta de senyalització.....	3
1.9. Avaluació de riscos.....	5
1.10. Gestió de residus	5
1.11. Aplicació intel·ligent de senyalització	5
1.12. Termini del contracte.....	5
1.13. Serveis afectats.....	6
1.14. Pressupost per al coneixement de l'administració	6

1. MEMÒRIA

1.1. Antecedents

Amb data 19 de setembre de 2024 l'Ajuntament de Banyoles encarrega a l'empresa Sistemas de Movilidad y Turismo, S.L. la redacció del Pla Director de Senyalització Turística Intel·ligent dins del Pla de Sostenibilitat Turística en destí Banyoles - Ciutat de l'Aigua. En aquest document s'analitza la senyalització existent i es fa una proposta de millora amb nous senyals i nous continguts.

Anteriorment, amb data 2 d'agost de 2024 l'Ajuntament de Banyoles encarrega a l'empresa Bikefriendly Groups, S.L. la redacció de la Xarxa d'itineraris especialitzats que inclou la Proposta de senyalització Gran Volta a Banyoles. En aquest document es detalla la creació d'una xarxa d'itineraris cicloturístics a l'entorn de l'estany i el casc antic de Banyoles.

1.2. Objectiu

L'objecte del present plec tècnic del Pla director de senyalització turística intel·ligent de Banyoles és recollir les dues propostes de senyalització turística (vianants i bicicletes) descrites als antecedents i combinar-les en un sol document refós que compleixi amb els requisits de la Llei 9/2017, de 8 de novembre, de contractes del sector públic (LCSP).

1.3. Normativa

Serà de compliment obligat tota la normativa tècnica, de seguretat i salut laboral, de gestió de residus, de control de qualitat, etc. vigent que pugui ser aplicable per les característiques i prestacions assumides amb aquest contracte.

1.4. Àmbit

L'àmbit de l'actuació són els 11,1 km² del terme municipal de Banyoles.



1.5. Tipus de senyals

Els diferents tipus de senyals contemplats aquest plec tècnic són els següents:

Senyals per a vianants

Tipus de senyal	Utilització
Banderola vianants	Mostrar informació d'orientació als vianants
Banderola recs	Identificar de punts d'interès turístic en entorns naturals
Fita de fusta	Identificar de punts d'interès turístic en entorns naturals
Faristol	Identificar de punts d'interès turístic en entorns urbans
Placa a la paret	Identificar de punts d'interès turístic en entorns urbans
PIT urbà	Mostrar un plànol de situació en entorns urbans
PIT de fusta	Mostrar un plànol de situació en entorns naturals
Tòtem	Mostrar informació turística en entorns urbans

Senyals per a bicicletes

Tipus de senyal	Utilització
Banderola GVB	Mostrar informació d'orientació als ciclistes

Tipus de senyal	Utilització
Placa de seguiment	Mostrar informació d'orientació als ciclistes

Senyals per a vehicles

Tipus de senyal	Utilització
Plafó de carretera	Mostrar informació turística als usuaris de vehicles

Les especificacions tècniques dels diferents tipus de senyals es detallen en el plec de prescripcions tècniques.

Els detalls constructius dels diferents tipus de senyals es troben recollits als plànols.

1.6. Contingut dels senyals

La informació continguda a cada senyal s'inclou a l'annex corresponent.

1.7. Disseny dels senyals

Les pautes de disseny dels senyals s'inclouen a l'annex corresponent.

1.8. Proposta de senyalització

Les actuacions contemplades en aquest plec tècnic són les següents:

ID	Tipus de senyal	Actuació	UTM X	UTM Y
101	Banderola vianants + GVB	Instal·lar	479.539,38	4.662.718,10
102	Banderola vianants	Instal·lar	480.144,69	4.663.900,50
103	Banderola vianants	Instal·lar	480.042,73	4.663.034,60
104	Banderola vianants	Instal·lar	480.126,64	4.663.219,30
105	Banderola vianants	Instal·lar	480.078,50	4.663.416,50
106	Banderola vianants	Instal·lar	479.932,11	4.662.853,70
107	Banderola vianants + GVB	Instal·lar	479.892,89	4.662.890,90
108	Banderola vianants	Instal·lar	479.636,20	4.662.386,10
109	Banderola vianants	Substituir	480.040,88	4.662.735,90
110	Banderola vianants + GVB	Instal·lar	480.529,20	4.663.717,50
111	Banderola vianants	Instal·lar	480.512,96	4.663.028,40

ID	Tipus de senyal	Actuació	UTM X	UTM Y
112	Banderola vianants	Instal·lar	480.664,89	4.663.255,20
113	Banderola vianants	Instal·lar	480.271,68	4.662.957,90
114	Banderola vianants	Instal·lar	480.239,64	4.663.637,20
115	Banderola vianants	Instal·lar	480.394,21	4.663.669,60
116	Banderola vianants	Instal·lar	480.460,68	4.663.420,90
117	Banderola vianants	Instal·lar	480.452,63	4.663.184,80
118	Banderola vianants	Instal·lar	480.438,74	4.663.037,30
119	Banderola vianants	Instal·lar	480.618,37	4.662.962,79
120	Banderola vianants	Instal·lar	480.613,20	4.662.994,67
121	Banderola vianants + GVB	Instal·lar	480.596,93	4.663.040,10
122	Banderola vianants	Substituir	480.710,20	4.662.986,70
123	Banderola vianants + GVB	Instal·lar	480.731,98	4.662.946,10
124	Banderola vianants + GVB	Instal·lar	480.754,73	4.663.069,40
125	Banderola vianants + GVB	Instal·lar	480.282,35	4.662.587,49
126	Banderola vianants	Instal·lar	480.443,91	4.662.444,40
127	Banderola vianants + GVB	Substituir	480.458,21	4.662.907,42
128	Banderola vianants	Instal·lar	480.525,46	4.662.818,58
129	Banderola vianants	Instal·lar	481.023,39	4.663.052,17
130	Banderola vianants	Instal·lar	480.971,43	4.663.053,57
131	Banderola vianants	Instal·lar	480.915,06	4.663.142,80
132	Banderola vianants	Instal·lar	481.272,20	4.662.310,80
133	Banderola vianants	Instal·lar	480.920,65	4.662.521,88
201	Placa	Substituir	480.467,14	4.662.732,50
202	Placa	Instal·lar	480.536,43	4.662.971,40
203	Placa	Instal·lar	480.233,71	4.663.358,90
204	Placa	Instal·lar	480.559,95	4.662.924,86
205	Placa	Instal·lar	480.065,92	4.663.429,90
206	Placa	Instal·lar	481.435,73	4.661.923,86
207	Placa	Instal·lar	480.723,59	4.662.969,50
208	Placa	Instal·lar	480.591,59	4.663.039,00
209	Placa	Instal·lar	479.860,32	4.662.886,40
210	Placa	Instal·lar	480.722,72	4.662.989,50
211	Placa	Instal·lar	480.592,73	4.662.931,70
212	Placa	Instal·lar	480.862,08	4.663.052,47

ID	Tipus de senyal	Actuació	UTM X	UTM Y
213	Placa	Instal·lar	480.484,06	4.662.694,60
214	Placa	Instal·lar	480.499,53	4.662.824,20
215	Placa	Instal·lar	480.752,67	4.663.066,30
216	Placa	Instal·lar	480.785,58	4.662.925,90
217	Placa	Instal·lar	480.503,34	4.662.267,50
218	Placa	Instal·lar	483.135,76	4.663.250,90
219	Placa	Instal·lar	480.855,54	4.663.063,20
220	Placa	Mantenir	480.562,46	4.662.926,00
221	Placa	Mantenir	480.641,84	4.662.951,70
222	Placa	Mantenir	480.711,58	4.662.925,48
301	Faristol	Mantenir	480.788,58	4.662.855,11
302	Faristol	Mantenir	480.866,66	4.662.797,60
303	Faristol	Mantenir	481.473,43	4.662.556,60
304	Faristol	Mantenir	480.937,72	4.663.178,25
305	Faristol	Mantenir	480.021,30	4.663.227,80
306	Faristol	Mantenir	480.190,39	4.663.213,20
307	Faristol	Mantenir	480.357,64	4.663.220,40
308	Faristol	Mantenir	480.938,49	4.662.745,10
309	Faristol	Mantenir	481.310,75	4.662.591,00
311	Banderola rec	Restaurar	480.166,96	4.664.658,40
312	Banderola rec	Restaurar	480.035,24	4.663.235,65
313	Banderola rec	Restaurar	479.911,50	4.662.923,50
314	Banderola rec	Restaurar	480.029,14	4.663.297,90
315	Banderola rec	Restaurar	480.032,78	4.663.374,30
316	Banderola rec	Restaurar	480.003,50	4.663.151,50
317	Banderola rec	Restaurar	480.035,79	4.663.398,60
401	Fita fusta	Instal·lar	480.654,87	4.663.433,00
403	Fita fusta	Instal·lar	480.461,73	4.664.455,10
404	Fita fusta	Instal·lar	480.920,63	4.662.912,50
405	Fita fusta	Instal·lar	482.605,93	4.663.299,60
406	Fita fusta	Instal·lar	480.554,91	4.662.263,30
407	Fita fusta	Instal·lar	480.606,98	4.663.732,10
408	Fita fusta	Instal·lar	480.490,37	4.662.343,30
409	Fita fusta	Instal·lar	481.259,31	4.662.920,80

ID	Tipus de senyal	Actuació	UTM X	UTM Y
410	Fita fusta	Instal·lar	481.500,11	4.662.711,70
502	PIT fusta	Substituir	480.194,88	4.664.302,84
503	PIT fusta	Substituir	480.028,70	4.663.366,40
504	PIT fusta	Substituir	480.028,30	4.663.364,30
505	PIT fusta	Substituir	479.986,86	4.663.071,27
506	PIT fusta	Instal·lar	479.585,73	4.662.150,40
507	PIT fusta	Substituir	479.874,46	4.662.892,90
508	PIT fusta	Substituir	479.873,68	4.662.891,10
510	PIT fusta	Instal·lar	480.299,84	4.663.980,20
514	PIT fusta	Substituir	480.504,26	4.663.723,90
515	PIT fusta	Instal·lar	481.535,63	4.662.211,70
519	PIT urbà	Instal·lar	480.705,41	4.663.225,30
522	PIT urbà	Substituir	480.454,22	4.662.903,30
523	PIT urbà	Substituir	480.489,58	4.662.849,43
526	PIT urbà	Instal·lar	481.032,78	4.663.140,76
527	PIT urbà	Instal·lar	480.934,53	4.662.538,75
528	Tòtem	Instal·lar	481.513,96	4.662.531,30
529	Tòtem	Instal·lar	480.117,27	4.663.877,95
530	Tòtem	Instal·lar	478.620,53	4.660.931,50
601	Placa GVB	Instal·lar	479.979,94	4.663.061,00
602	Placa GVB	Instal·lar	480.153,97	4.662.988,25
603	Placa GVB	Instal·lar	480.317,00	4.662.964,00
605	Placa GVB	Instal·lar	480.597,81	4.663.039,25
606	Placa GVB	Instal·lar	480.680,40	4.663.073,70
607	Placa GVB	Instal·lar	480.754,31	4.663.068,25
608	Placa GVB	Instal·lar	480.919,61	4.663.176,70
609	Placa GVB	Instal·lar	480.932,59	4.663.233,50
610	Placa GVB	Instal·lar	480.593,38	4.662.931,00
611	Placa GVB	Instal·lar	480.732,99	4.662.944,70
612	Placa GVB	Instal·lar	480.783,50	4.662.924,20
613	Placa GVB	Instal·lar	480.947,63	4.663.074,20
614	Placa GVB	Instal·lar	481.012,86	4.663.063,80
615	Placa GVB	Instal·lar	481.018,73	4.663.187,78
616	Placa GVB	Instal·lar	481.129,74	4.663.265,80

ID	Tipus de senyal	Actuació	UTM X	UTM Y
617	Placa GVB	Instal·lar	481.279,38	4.663.354,50
619	Placa GVB	Instal·lar	479.884,16	4.662.904,00
622	Placa GVB	Instal·lar	480.800,91	4.662.237,00
623	Placa GVB	Instal·lar	481.258,31	4.662.305,50
624	Placa GVB	Instal·lar	481.296,69	4.662.301,25
625	Placa GVB	Instal·lar	481.471,56	4.662.541,25
626	Placa GVB	Instal·lar	481.446,69	4.662.564,00
627	Placa GVB	Instal·lar	481.576,75	4.662.714,50
628	Placa GVB	Instal·lar	481.593,63	4.662.775,50
630	Placa GVB	Instal·lar	481.615,50	4.662.807,25
631	Placa GVB	Instal·lar	481.417,94	4.663.200,50
633	Placa GVB	Instal·lar	480.025,09	4.663.289,25
637	Placa GVB	Instal·lar	480.092,28	4.663.635,50
639	Placa GVB	Instal·lar	480.293,34	4.663.997,50
641	Placa GVB	Instal·lar	479.512,16	4.665.009,05
643	Placa GVB	Instal·lar	480.827,88	4.663.048,00
646	Placa GVB	Instal·lar	480.492,66	4.664.447,25
701	Vehicles	Substituir	479.720,66	4.665.016,50
702	Vehicles	Substituir	481.233,62	4.662.293,50
801	Banderola vianants	Retirar	479.986,69	4.663.068,93
802	PIT urbà	Retirar	480.116,03	4.663.567,28
803	PIT urbà	Retirar	479.892,84	4.662.891,77
804	PIT urbà	Retirar	479.649,70	4.662.368,51
805	Vehicles	Retirar	479.891,93	4.662.889,70
806	Placa	Retirar	480.730,83	4.662.944,80
807	Banderola vianants	Retirar	480.707,47	4.662.990,50
808	Placa	Retirar	480.733,31	4.662.991,00
809	Banderola vianants	Retirar	480.739,92	4.663.050,20
810	PIT fusta	Retirar	480.785,58	4.662.925,90
811	Banderola vianants	Retirar	480.271,20	4.662.975,94
812	Placa	Retirar	480.638,45	4.662.964,60
813	Placa	Retirar	480.635,44	4.662.912,50
814	Placa	Retirar	480.691,14	4.662.891,66
815	Banderola vianants	Retirar	480.481,68	4.662.910,59

ID	Tipus de senyal	Actuació	UTM X	UTM Y
816	Vehicles	Retirar	480.466,89	4.662.895,39
817	PIT fusta	Retirar	480.491,84	4.662.844,25
818	PIT urbà	Retirar	481.434,84	4.662.132,80
819	PIT urbà	Retirar	482.033,34	4.663.244,00
820	Banderola vianants	Retirar	480.627,08	4.662.965,50

Totes les actuacions es troben detallades en forma de fitxes individualitzades per a cada senyal a l'annex corresponent.

La localització de totes les actuacions es troba recollida als plànols.

1.9. Avaluació de riscos

Al tractar-se d'un contracte de subministrament, no es requereix la presentació d'un estudi de seguretat i salut.

El contractista presentarà un document amb els principals riscos inherents als treballs a realitzar. Aquest document haurà de ser validat pel recurs preventiu o equivalent.

1.10. Gestió de residus

Al tractar-se d'un contracte de subministrament, no es requereix presentació d'un estudi de gestió de residus.

1.11. Aplicació intel·ligent de senyalització

La memòria descriptiva de l'aplicació intel·ligent de la senyalització s'inclou a l'annex corresponent.

1.12. Termini del contracte

El termini del contracte serà de dos (2) mesos, incloent el subministrament dels materials, la fabricació dels elements de senyalització, la comprovació de les ubicacions i la instal·lació dels senyals.

El pla de treballs s'inclou a l'annex corresponent.

1.13. Serveis afectats

No s'han previst afectacions a cap servei existent.

No obstant, abans de procedir a l'execució dels fonaments dels senyals, caldrà comprovar que no hi hagi serveis soterrats com cables o canonades que puguin veure's afectats.

1.14. Pressupost per al coneixement de l'administració

El pressupost de les actuacions contemplades en aquest plec tècnic ascendeix a:

Concepte	Import
Pressupost d'execució material (PEM)	114.301,38 €
Despeses generals (13%)	14.859,18 €
Benefici industrial (6%)	6.858,08 €
Pressupost d'execució per contracte (PEC) sense IVA	136.018,64 €
IVA (21%)	28.563,91 €
Pressupost d'execució per contracte (PEC) amb IVA	164.582,55 €

El pressupost per al coneixement de l'administració és de CENT SEIXANTA-QUATRE MIL CINC-CENTS VUITANTA-DOS EUROS AMB CINQUANTA-CINC CÈNTIMS.

Signat:

Lluís Acero Sistach
Enginyer de camins, canals i ports
Col·legiat núm. 23.078

ANNEX NÚM. 1

PLA DE TREBALLS

ANNEX 1 - PLA DE TREBALLS

1. RENDIMENTS

El pla de treballs s'ha elaborat considerant els següents rendiments d'execució de les activitats:

Activitat	Amidament	Rendiment	Durada
DEMOLICIONS			
Desmuntatge de plafons	2 u	2 u/dia	1 dia
Retirada de senyals	35 u	8 u/dia	7 dies
SENYALITZACIÓ PER A VIANANTS			
Instal·lació de banderola	33 u	4 u/dia	9 dies
Instal·lació de fita de fusta	9 u	4 u/dia	3 dies
Instal·lació de placa	19 u	4 u/dia	5 dies
Instal·lació de PIT de fusta	10 u	2 u/dia	5 dies
Instal·lació de PIT urbà	5 u	2 u/dia	3 dies
Instal·lació de tòtem	3 u	2 u/dia	2 dies
Adaptació senyals existents	24 u	4 u/dia	6 dies
SENYALITZACIÓ PER A BICICLETES			
Instal·lació de placa de seguiment	52 u	16 u/dia	4 dies
SENYALITZACIÓ PER A VEHICLES			
Instal·lació de senyal de vehicles	2 u	2 u/dia	1 dia

2. TERMINI DEL CONTRACTE

El termini del contracte serà de dos (2) mesos, incloent el subministrament dels materials, la fabricació dels elements de senyalització, la comprovació de les ubicacions i la instal·lació dels senyals.

3. DIAGRAMA DE GANTT

A la pàgina següent s'inclou el pla de treballs en forma de diagrama de Gantt.

Plec tècnic de senyalització turística intel·ligent de Banyoles

Pla de treballs

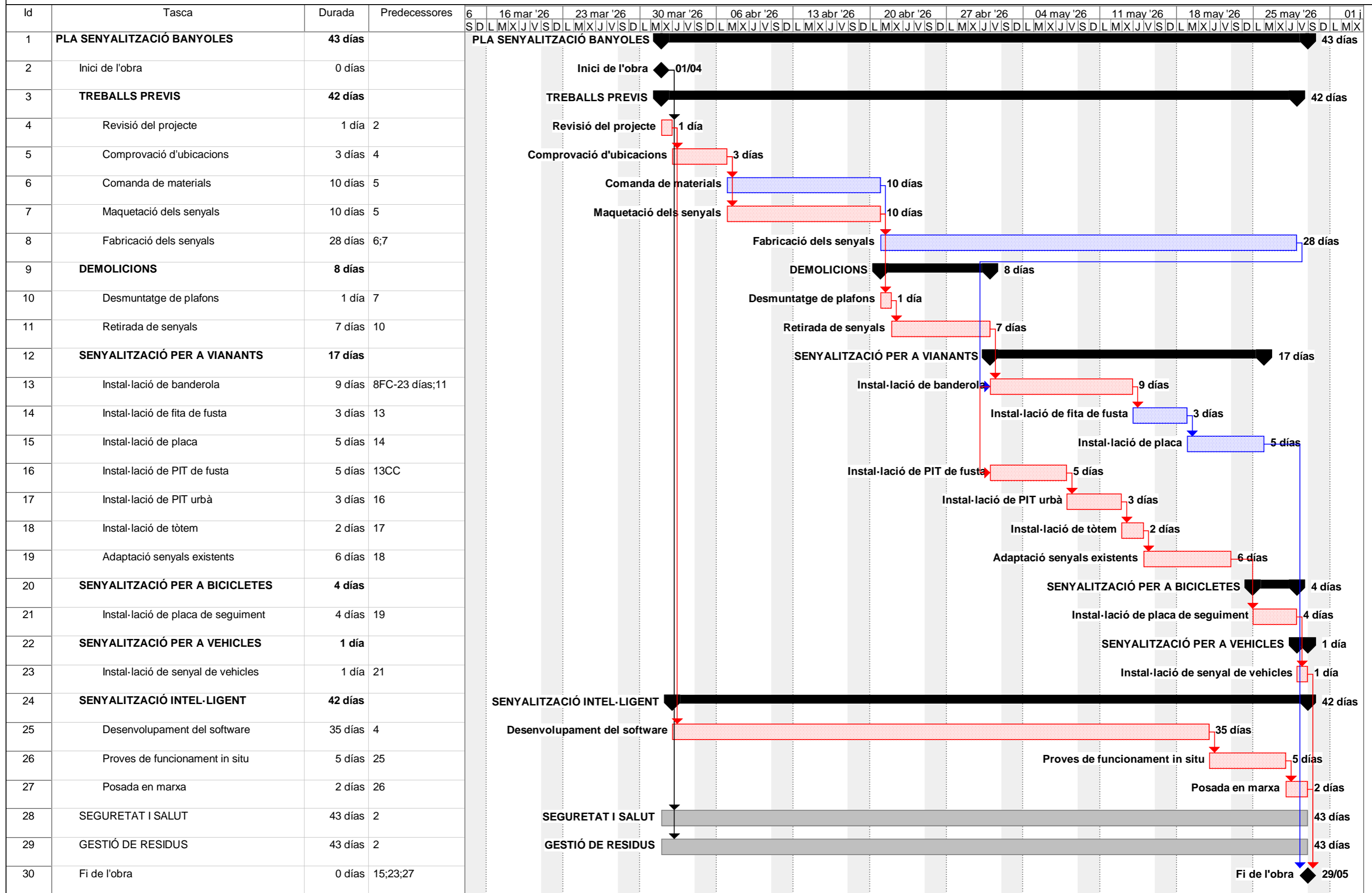

ANNEX 2 - FITXES DELS SENYALS

1. METODOLOGIA

Les fitxes dels senyals que s'inclouen en aquest annex han estat realitzades mitjançant el programa **RodaVia**[®], un sistema d'informació geogràfica (SIG) desenvolupat i comercialitzat per MOST Enginyers.

Per a cada senyal s'inclou una fitxa descriptiva amb la següent informació:

- Mapa de localització a escala 1:10.000.
- Ortofotomapa de detall a escala 1:1.000.
- Fotografia del lloc indicat.
- Disseny del senyal proposat.
- Dades associades al senyal.

La localització dels senyals es proporciona de manera aproximada donat que la ubicació definitiva es determinarà abans de la seva instal·lació per part del contractista.

Pel que fa a la orientació dels senyals, es proporciona l'azimut (angle respecte al nord) seguint la següent convenció:

- En els senyals direccionals del tipus banderola s'indiquen fins a 8 direccions En sentit horari: A, AB, B, BC, C, CD, D, DA.

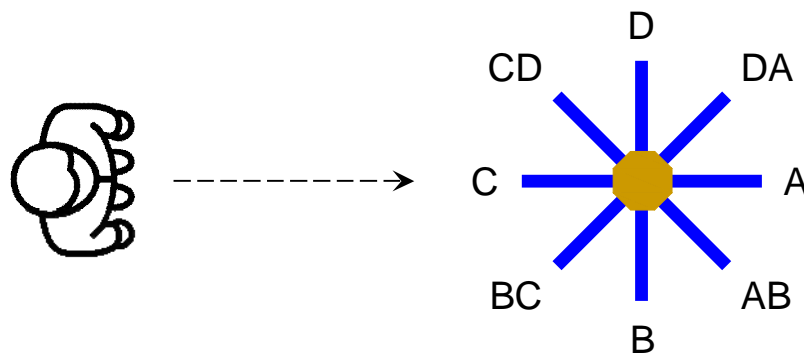

- En la resta de senyals d'altres tipus amb pal de secció quadrada s'indiquen fins a 4 direccions. En sentit horari: A, B, C, D.

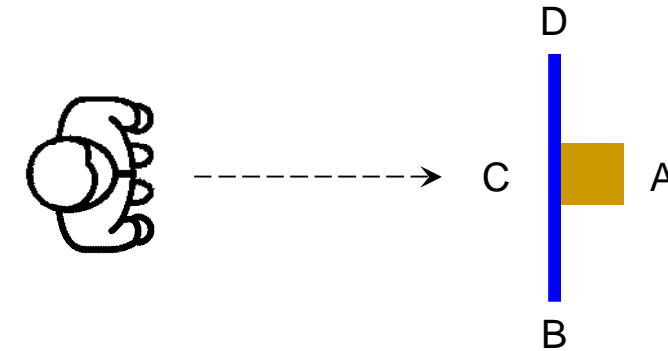

2. FITXES DELS SENYALS

A continuació s'inclouen les fitxes de tots els senyals del Pla director de senyalització turística intel·ligent de Banyoles:

Tipus de senyal	ID de la fitxa
Banderoles	101 - 133
Plaques	201 - 222
Faristols	301 - 309
Banderoles rec	311 - 317
Fites de fusta	401 - 410
PITs de fusta	501 - 515
PITs urbans	516 - 527
Tòtems	528 - 530
Plaques de seguiment	601 - 646
Senyals per a vehicles	701 - 702
Senyals a retirar	801 - 822



ID: 101
Conjunt: A05-03
Tipus: Banderola vianants + GVB
Localització: Passeig Darder alçada Passeig Dalmau.
Estat: Projectat
Actuació: Instal·lar
Observacions: Afegir dues lamel·les GVB.
UTM X: 479.539,38
UTM Y: 4.662.718,10
Azimut: 183
Replanteig: A la gespa al costat del pas de vianants.
Validat: Sí
Barri Vell: No
Contingut: B) Oficina de Turisme
 B) Banys Vells
 C) Paratge dels Desmais
 D) Aiguamolls de la Puda
 D) Santa Maria de Porqueres



ID: 102
Conjunt: B03-12
Tipus: Banderola vianants
Localització: Parc de la Draga (entre Poblat Neolític i Pista Atletisme).
Estat: Projectat
Actuació: Instal·lar
Observacions:
UTM X: 480.144,69
UTM Y: 4.663.900,50
Azimut: 224
Replanteig: Al costat del pal de fusta.
Validat: Sí
Barri Vell: No
Contingut: A) Caseta de Fusta
 A) Torre del rem
 B) WC públic
 B) Zona de pícnic
 B) Pàrquing
 C) Parc infantil
 C) Oficina de Turisme
 C) Centre Històric

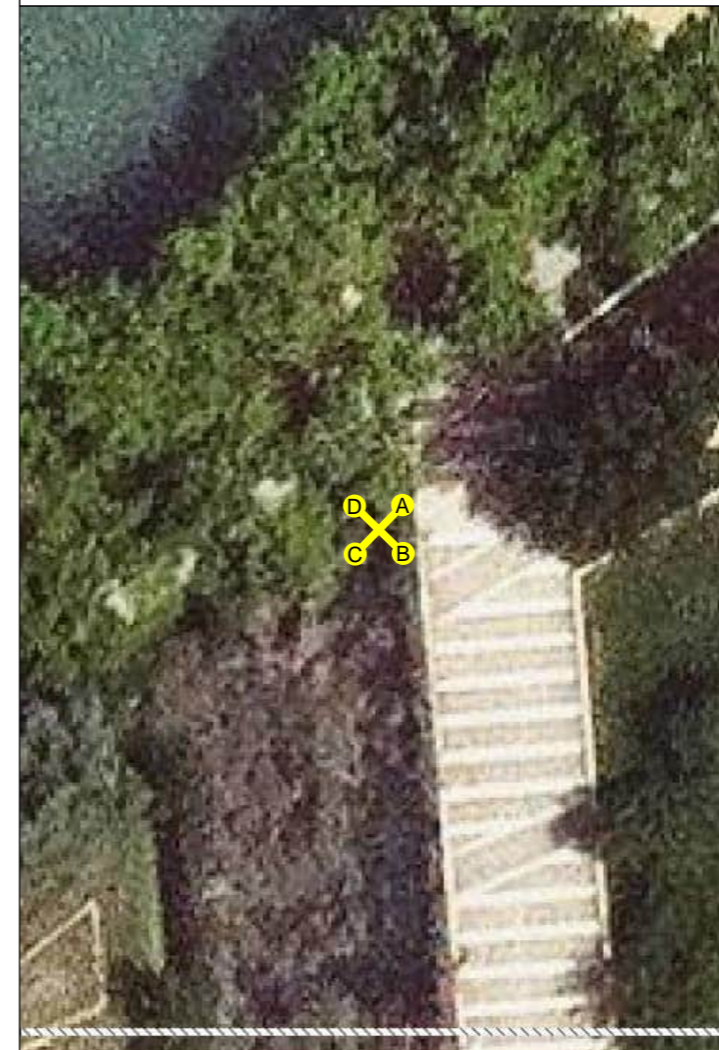



ID: 103
Conjunt: B04-16
Tipus: Banderola vianants
Localització: Carrer de la Barca / Carrer de la Sardana.
Estat: Projectat
Actuació: Instal·lar
Observacions: Valorar si col·locar alçada Placeta del Carne.
UTM X: 480.042,73
UTM Y: 4.663.034,60
Azimut: 208
Replanteig: Al centre del passatge.
Validat: Sí
Barri Vell: No
Contingut: A) Rec Major
 A) Banys Vells
 B) Pàrquing
 B) Parc infantil
 B) Plaça Major
 C) Pesqueres
 C) Oficina de Turisme
 D) L'Estany



ID: 104
Conjunt: B04-17
Tipus: Banderola vianants
Localització: Carrer de la Sardana (Pàrquing residència La Solana / Rec Major).
Estat: Projectat
Actuació: Instal·lar
Observacions:
UTM X: 480.126,64
UTM Y: 4.663.219,30
Azimut: 182
Replanteig: Al costat del fanal.
Validat: Sí
Barri Vell: No
Contingut: A) Poblat Neolític de la Draga
 B) Can Quim del Rec
 B) Centre Històric
 D) Banys Vells
 D) Pesqueres
 D) Oficina de Turisme





ID: 105
Conjunt: B04-18
Tipus: Banderola vianants
Localització: Davant CNB a l'alçada del carrer Sant Mer.
Estat: Projectat
Actuació: Instal·lar
Observacions:
UTM X: 480.078,50
UTM Y: 4.663.416,50
Azimut: 176
Replanteig: Al costat del senyal.
Validat: Sí
Barri Vell: No
Contingut: A) Pàrquing
 A) Poblament Neolític de la Draga
 A) Parc infantil
 A) WC públic
 C) Banys Vells
 C) Rec Major
 C) Pesqueres
 C) Oficina de Turisme



ID: 106
Conjunt: B05-23
Tipus: Banderola vianants
Localització: Carrer Sardana / Mn. Constans (davant Bar City Arms).
Estat: Projectat
Actuació: Instal·lar
Observacions:
UTM X: 479.932,11
UTM Y: 4.662.853,70
Azimut: 210
Replanteig: A la vorera.
Validat: Sí
Barri Vell: No
Contingut: A) Rec Major
 B) Ajuntament
 B) Teatre Municipal
 B) Mirador Joan de Palau
 D) Pesqueres
 D) Oficina de Turisme
 D) L'Estany





ID: 107
Conjunt: B05-24
Tipus: Banderola vianants + GVB
Localització: Punt de trobada (Mn. Constans / front Estany).
Estat: Projectat
Actuació: Instal·lar
Observacions: Afegir dues lamel·les GVB.
UTM X: 479.892,89
UTM Y: 4.662.890,90
Azimut: 210
Replanteig: Al costat del senyal per a vehicles.
Validat: Sí
Barri Vell: No
Contingut: A) Banys Vells
 A) Rec Major
 B) Centre Històric
 C) Pàrquing
 C) Paratge dels Desmais
 C) Aiguamolls de la Puda



ID: 108
Conjunt: B05-25
Tipus: Banderola vianants
Localització: Passeig Dalmau cruïlla Ctra. de Mieres.
Estat: Projectat
Actuació: Instal·lar
Observacions:
UTM X: 479.636,20
UTM Y: 4.662.386,10
Azimut: 163
Replanteig: Al costat dret del pas de vianants.
Validat: Sí
Barri Vell: No
Contingut: A) Paratge dels Desmais
 A) L'Estany
 A) Oficina de Turisme
 C) Aiguamolls de la Puda

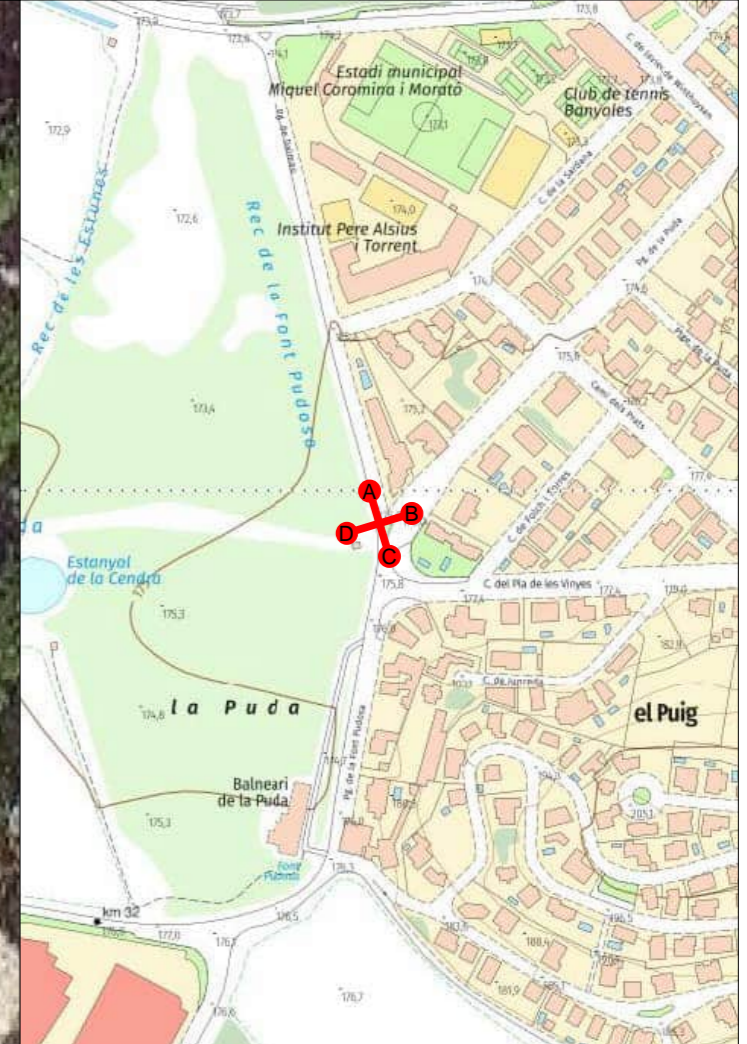
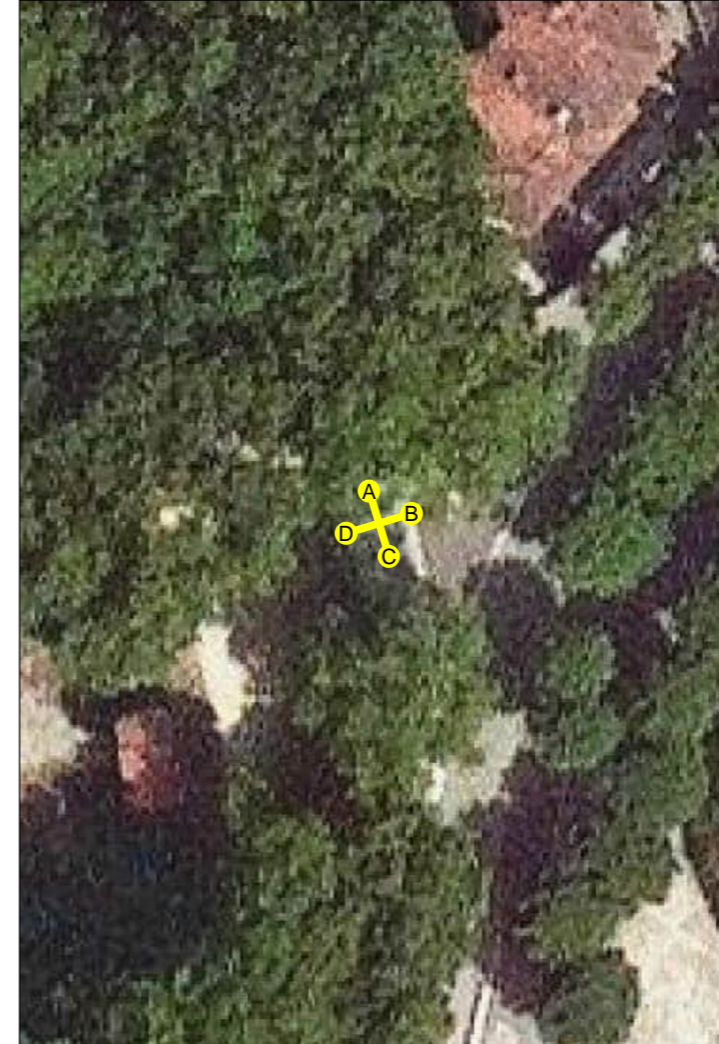



ID: 109
Conjunt: B05-14 + B05-26
Tipus: Banderola vianants
Localització: Passeig de la Puda / Mn. Constans.
Estat: Projectat
Actuació: Substituir
Observacions:
UTM X: 480.040,88
UTM Y: 4.662.735,90
Azimut: 147
Replanteig: On hi ha el senyal actual (a retirar).
Validat: Sí
Barri Vell: No
Contingut: A) Pesqueres
 A) Oficina de Turisme
 A) L'Estany
 B) Parc infantil
 B) Centre Històric
 C) Teatre Municipal
 C) Mirador Joan de Palau
 D) Aiguamolls de la Puda

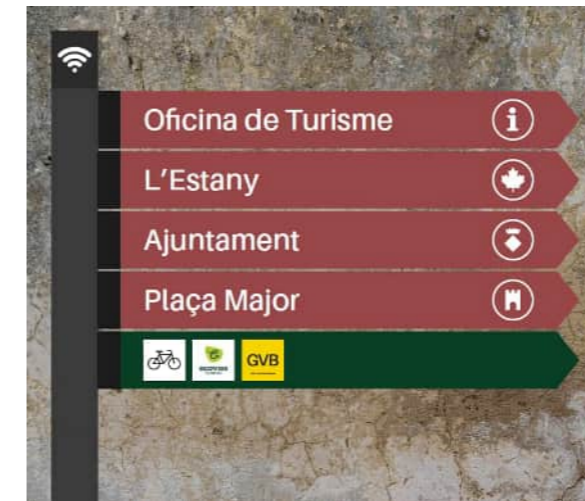

ID: 110
Conjunt: C03-14
Tipus: Banderola vianants + GVB
Localització: Ctra. Figueres / Carrer Sant Martíria.
Estat: Projectat
Actuació: Instal·lar
Observacions: Afegir dues lamel·les GVB.
UTM X: 480.529,20
UTM Y: 4.663.717,50
Azimut: 171
Replanteig: A la vorera.
Validat: Sí
Barri Vell: No
Contingut: A) Puig de Sant Martíria
 A) Mirador de l'Estany
 D) Zona de pícnic
 D) WC públic
 D) Parc infantil
 D) Poblat Neolític de la Draga

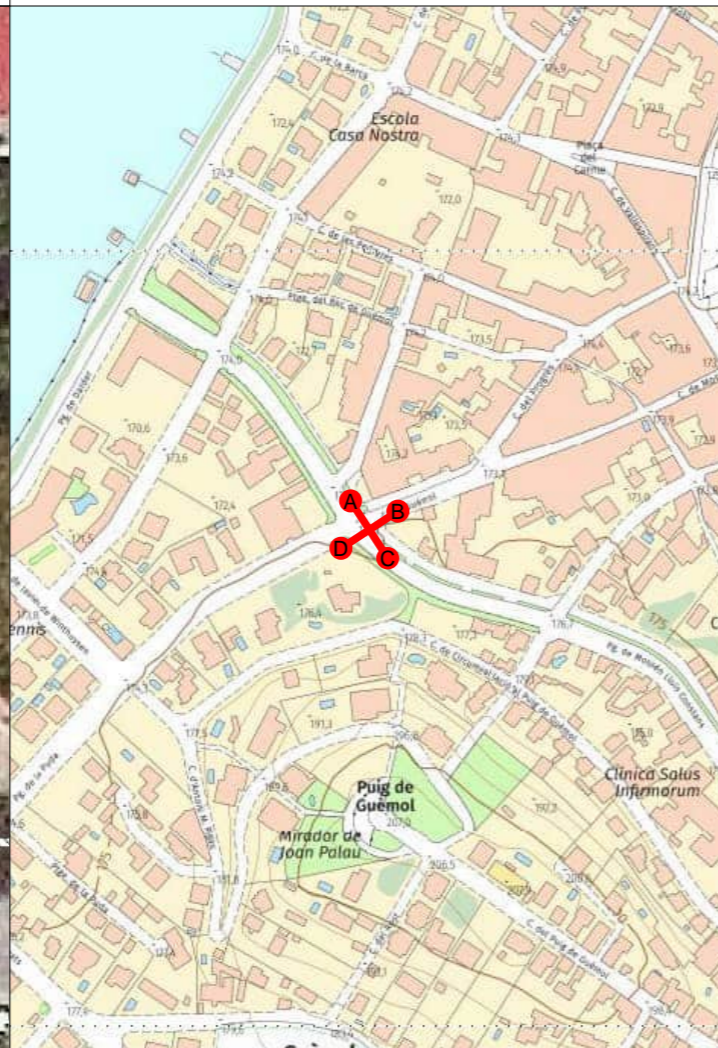



ID: 111
Conjunt: C04-38
Tipus: Banderola vianants
Localització: Carrer Servites. Costat Casa Cívica i Comunitari.
Estat: Projectat
Actuació: Instal·lar
Observacions:
UTM X: 480.512,96
UTM Y: 4.663.028,40
Azimut: 180
Replanteig: A la gespa.
Validat: Sí
Barri Vell: Sí
Contingut: B) Museu Darder
 B) Santa Maria dels Turers
 B) Monestir de Sant Esteve
 B) Museu Arqueològic
 B) Plaça Major
 D) Poblat Neolític de la Draga
 D) L'Estany

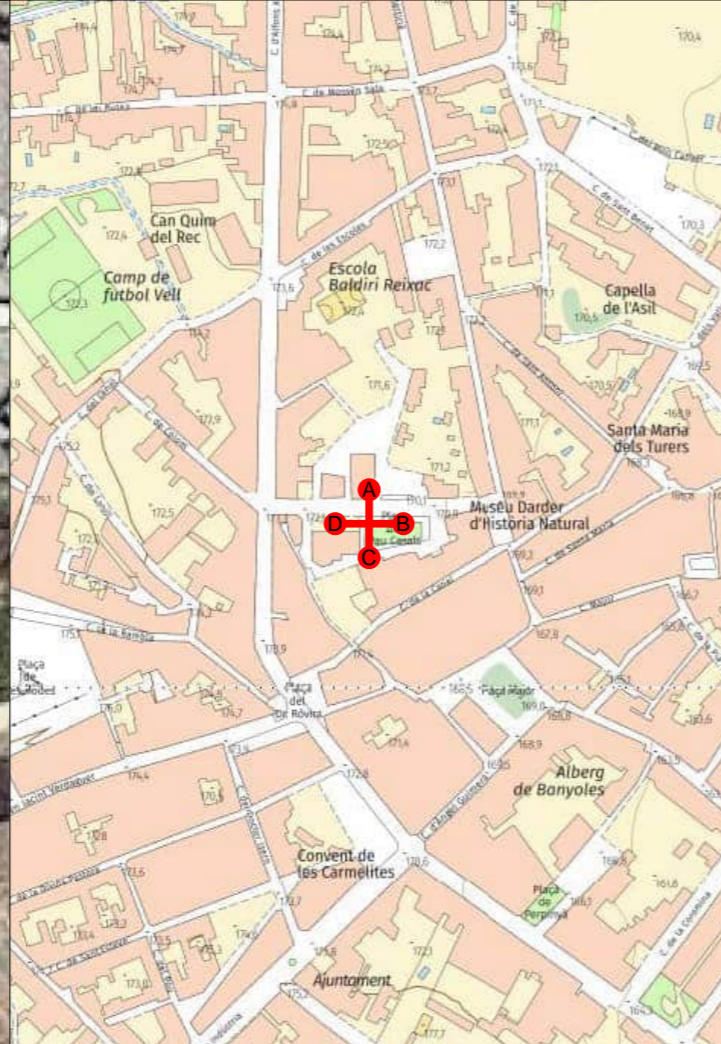

ID: 112
Conjunt: C04-39
Tipus: Banderola vianants
Localització: Parquing Can Castanyer. Carrer Sant Benet.
Estat: Projectat
Actuació: Instal·lar
Observacions:
UTM X: 480.664,89
UTM Y: 4.663.255,20
Azimut: 216
Replanteig: Davant del mur.
Validat: Sí
Barri Vell: No
Contingut: B) Santa Maria dels Turers
 B) Monestir de Sant Esteve
 B) Plaça Major
 D) L'Estany

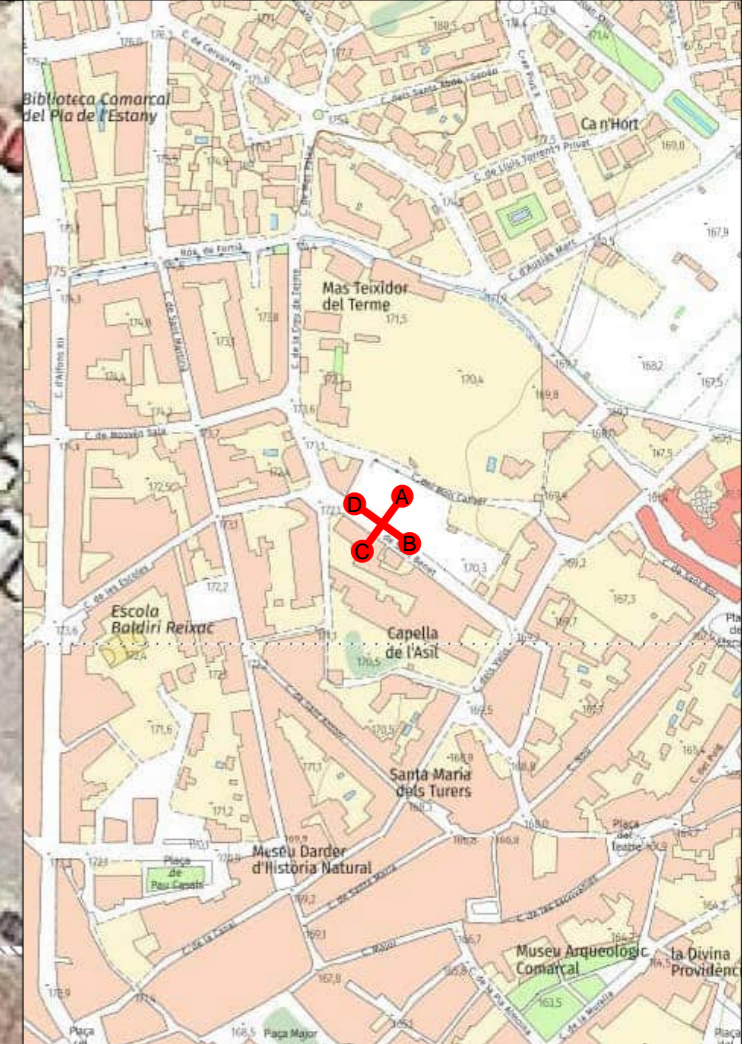



ID: 113
Conjunt: C04-40
Tipus: Banderola vianants
Localització: Plaça Rodes (davant Fleca Guitart).
Estat: Projectat
Actuació: Instal·lar
Observacions:
 UTM X: 480.271,68
 UTM Y: 4.662.957,90
 Azimut: 186
Replanteig: Al costat del fanal.
Validat: Sí
Barri Vell: No
Contingut: B) Plaça dels Turers
 B) Muralla Medieval
 B) Plaça Major
 B) Santa Maria dels Turers
 B) Museu Arqueològic
 B) WC públic
 B) Museu Darder
 B) Monestir de Sant Esteve
 D) L'Estany
 D) Oficina de Turisme

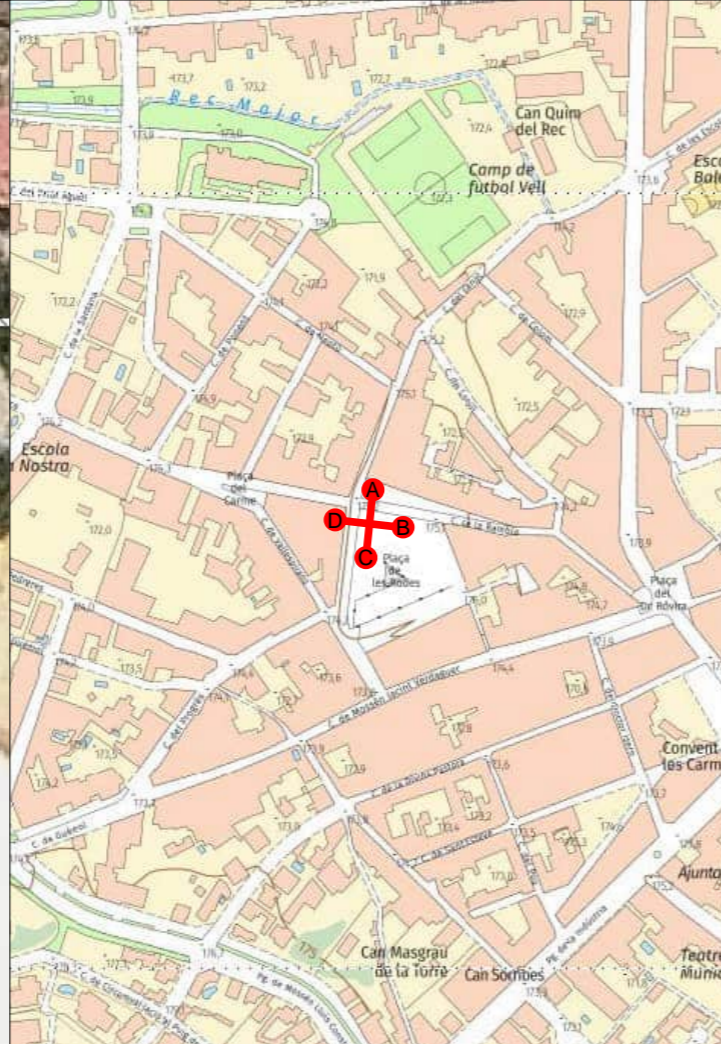

ID: 114
Conjunt: C04-41
Tipus: Banderola vianants
Localització: Passeig de la Draga (cruïlla alçada Parc de Salut).
Estat: Projectat
Actuació: Instal·lar
Observacions:
 UTM X: 480.239,64
 UTM Y: 4.663.637,20
 Azimut: 167
Replanteig: A la vorera.
Validat: Sí
Barri Vell: No
Contingut: A) Parc infantil
 A) Poblat Neolític de la Draga
 A) Caseta de Fusta
 A) Torre del rem
 B) Pàrquing
 B) Zona de pícnic
 B) WC públic
 B) Mirador de l'Estany
 C) Oficina de Turisme

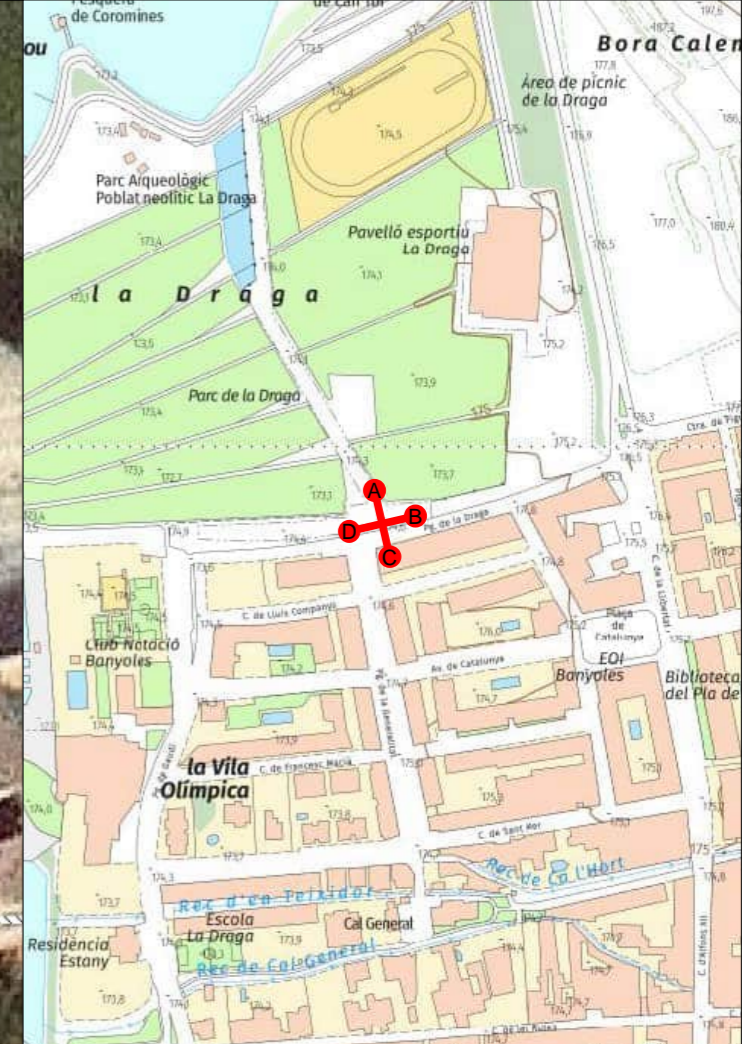
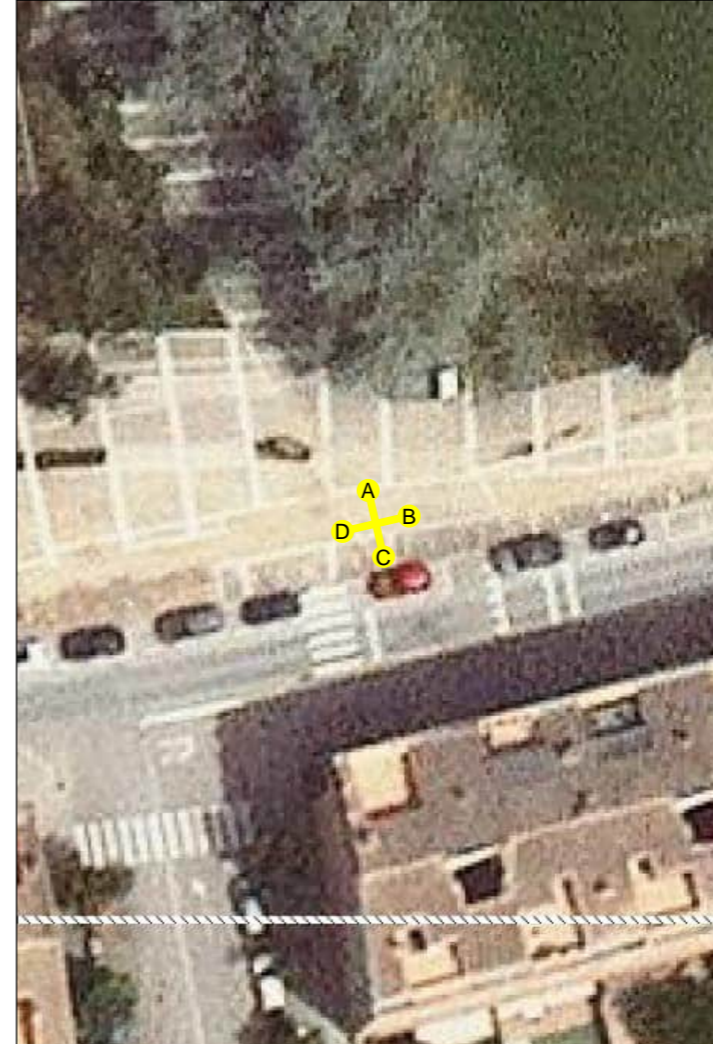



ID: 115
Conjunt: C04-42
Tipus: Banderola vianants
Localització: Avda. Llibertat (cruïlla Passeig Draga - parada bus).
Estat: Projectat
Actuació: Instal·lar
Observacions:
UTM X: 480.394,21
UTM Y: 4.663.669,60
Azimut: 160
Replanteig: A la vorera.
Validat: Sí
Barri Vell: No
Contingut: A) Pàrquing
 A) Zona de pícnic
 A) WC públic
 B) Puig de Sant Martírià
 B) Mirador de l'Estany
 C) Centre Històric
 D) L'Estany
 D) Parc infantil
 D) Poblat Neolític de la Draga



ID: 116
Conjunt: C04-43
Tipus: Banderola vianants
Localització: Carrer Llibertat / Ronda Fortià.
Estat: Projectat
Actuació: Instal·lar
Observacions:
UTM X: 480.460,68
UTM Y: 4.663.420,90
Azimut: 178
Replanteig: Entre les pilones.
Validat: Sí
Barri Vell: No
Contingut: A) Puig de Sant Martírià
 A) Mirador de l'Estany
 A) Zona de pícnic
 A) WC públic
 A) Parc infantil
 A) Poblat Neolític de la Draga
 B) Rec de Ca n'Hort
 B) Rec d'en Teixidor
 B) Can Teixidor del Terme
 C) Can Quim del Rec
 C) Centre Històric
 D) Rec de la Figuera d'en Xo
 D) L'Estany

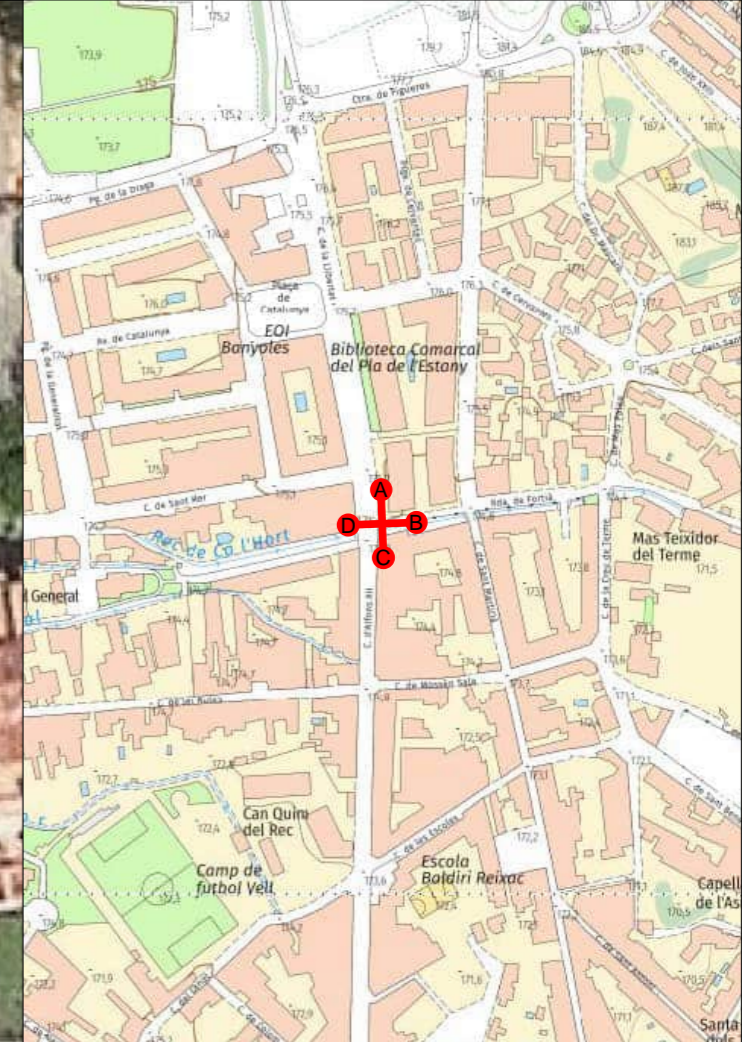



ID: 117
Conjunt: C04-44
Tipus: Banderola vianants
Localització: Avda. Llibertat / Carrer Canat.
Estat: Projectat
Actuació: Instal·lar
Observacions:
UTM X: 480.452,63
UTM Y: 4.663.184,80
Azimut: 181
Replanteig: Al costat del senyal per a vehicles.
Validat: Sí
Barri Vell: No
Contingut: A) Poblat Neolític de la Draga
 C) Museu Darder
 C) Parc infantil
 C) Auditori de l'Ateneu
 D) Can Quim del Rec



ID: 118
Conjunt: C04-45
Tipus: Banderola vianants
Localització: Avda. Llibertat / Carrer Colom.
Estat: Projectat
Actuació: Instal·lar
Observacions:
UTM X: 480.438,74
UTM Y: 4.663.037,30
Azimut: 181
Replanteig: Entre les pilones.
Validat: Sí
Barri Vell: No
Contingut: A) Can Quim del Rec
 A) Poblat Neolític de la Draga
 B) Pàrquing
 B) Museu Darder
 C) Parc infantil
 C) Auditori de l'Ateneu
 C) Plaça Major

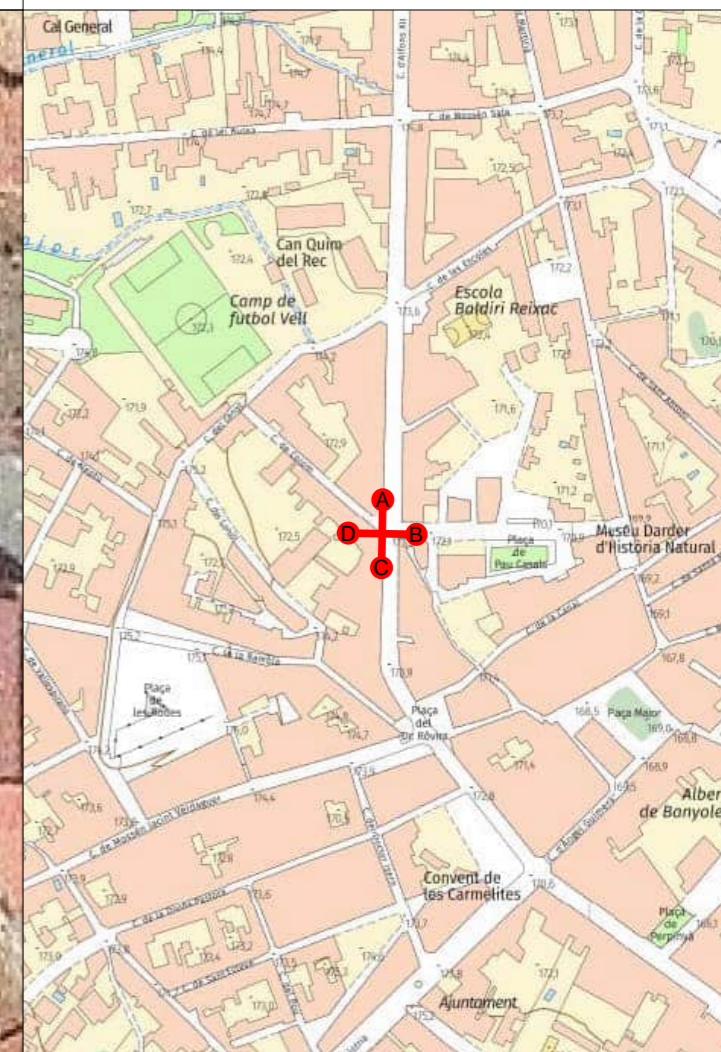
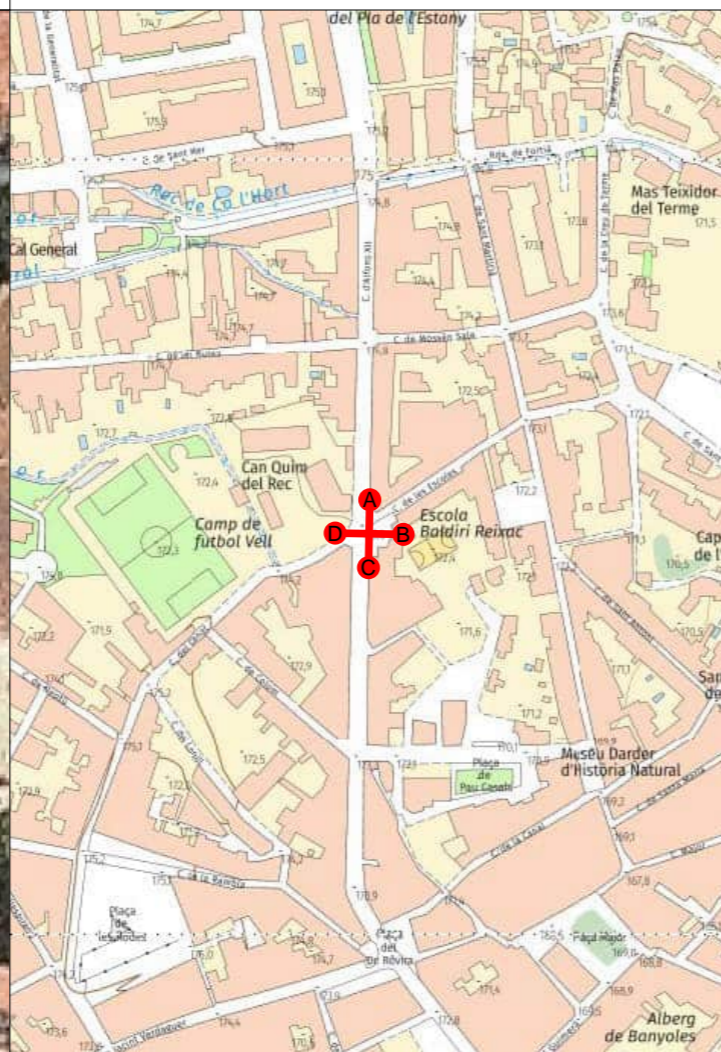



ID: 119
Conjunt: C04-46
Tipus: Banderola vianants
Localització: Carrer Major / Carrer Mercadal.
Estat: Projectat
Actuació: Instal·lar
Observacions:
 UTM X: 480.618,37
 UTM Y: 4.662.962,79
 Azimut: 158
Replanteig: Al costat de la paperera.
Validat: Sí
Barri Vell: Sí
Contingut: A) Museu Darder
 A) Pàrquing
 A) Santa Maria dels Turers
 A) Monestir de Sant Esteve
 B) Plaça de la Font
 B) Pia Almoina
 B) Museu Arqueològic
 B) Llotja del Tint
 B) Muralla Medieval
 D) Plaça Major

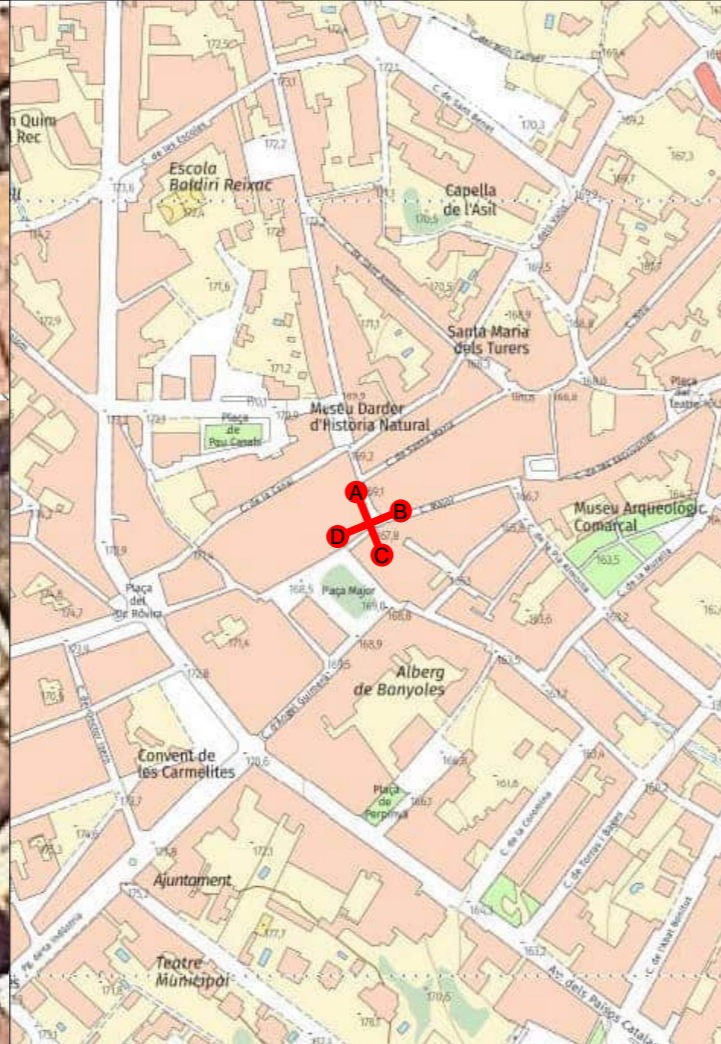

ID: 120
Conjunt: C04-47
Tipus: Banderola vianants
Localització: Carrer Mercadal / Carrer Santa Maria.
Estat: Projectat
Actuació: Instal·lar
Observacions:
 UTM X: 480.613,20
 UTM Y: 4.662.994,67
 Azimut: 159
Replanteig: Al costat de la paperera.
Validat: Sí
Barri Vell: Sí
Contingut: A) Museu Darder
 A) Pàrquing
 B) Santa Maria dels Turers
 B) Monestir de Sant Esteve
 C) Museu Arqueològic
 C) Plaça Major

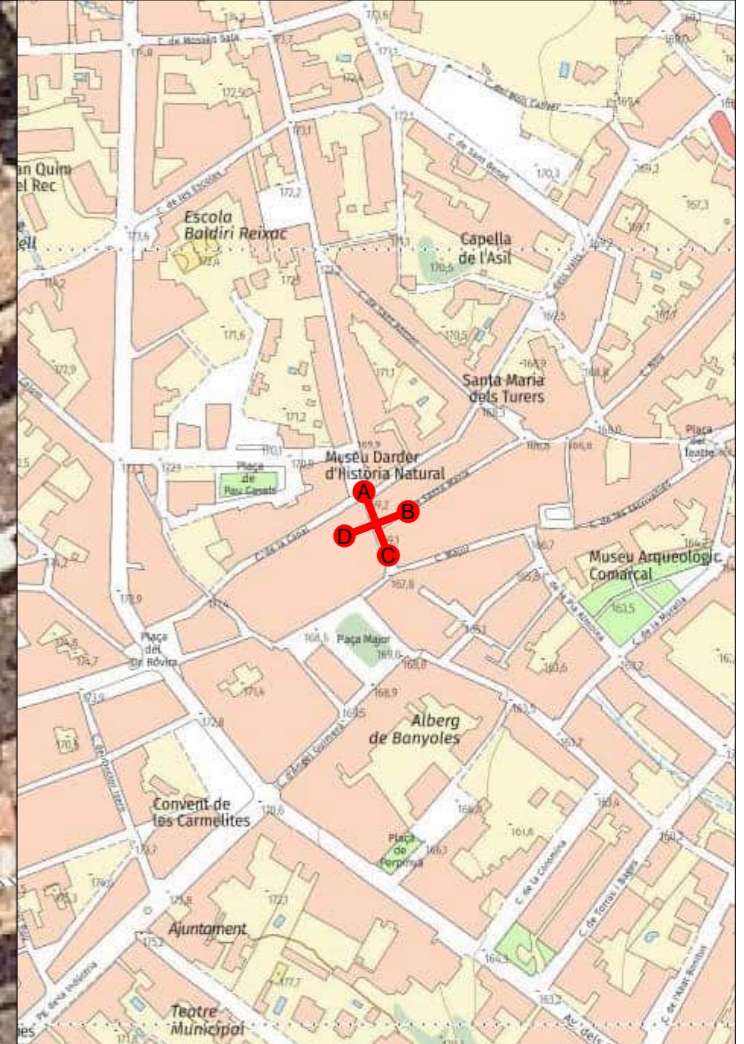



ID: 121
Conjunt: C04-48
Tipus: Banderola vianants + GVB
Localització: Carrer Servites / Plaça dels Estudis.
Estat: Projectat
Actuació: Instal·lar
Observacions: Afegir dues lamel·les GVB.
UTM X: 480.596,93
UTM Y: 4.663.040,10
Azimut: 165
Replanteig: Al costat de la font.
Validat: Sí
Barri Vell: Sí
Contingut: B) Santa Maria dels Turers
 B) Monestir de Sant Esteve
 B) Plaça Major
 C) Auditori de l'Ateneu
 C) Museu Arqueològic
 C) Pàrquing



ID: 122
Conjunt: C04-08 + C04-49
Tipus: Banderola vianants
Localització: Plaça de la Font / Carrer Major.
Estat: Projectat
Actuació: Substituir
Observacions:
UTM X: 480.710,20
UTM Y: 4.662.986,70
Azimut: 154
Replanteig: On hi ha el senyal actual (a retirar).
Validat: Sí
Barri Vell: Sí
Contingut: B) Rentador
 B) Monestir de Sant Esteve
 B) Santa Maria dels Turers
 C) Muralla Medieval
 C) Parc d'aigua
 C) Plaça Major

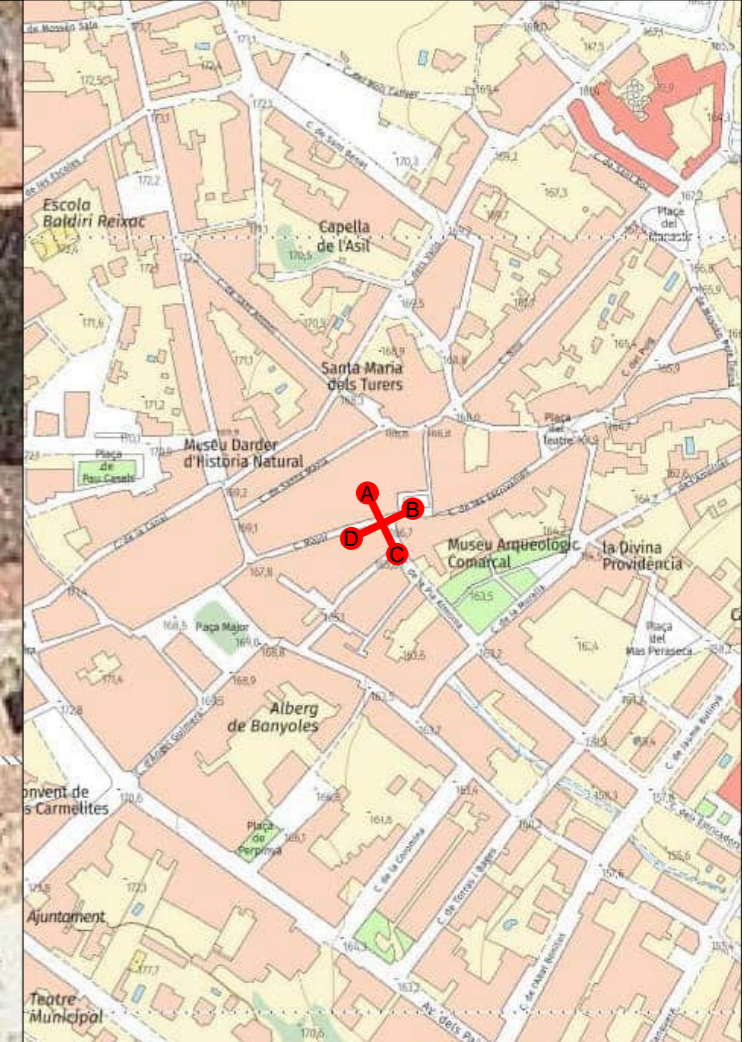



ID: 123
Conjunt: C04-50
Tipus: Banderola vianants + GVB
Localització: Pia Almoïna / Carrer Sant Pere.
Estat: Projectat
Actuació: Instal·lar
Observacions: Afegir dues lamel·les GVB.
UTM X: 480.731,98
UTM Y: 4.662.946,10
Azimut: 135
Replanteig: A la cantonada.
Validat: Sí
Barri Vell: Sí
Contingut: C) Muralla Medieval
 C) Parc d'aigua
 D) Llotja del Tint

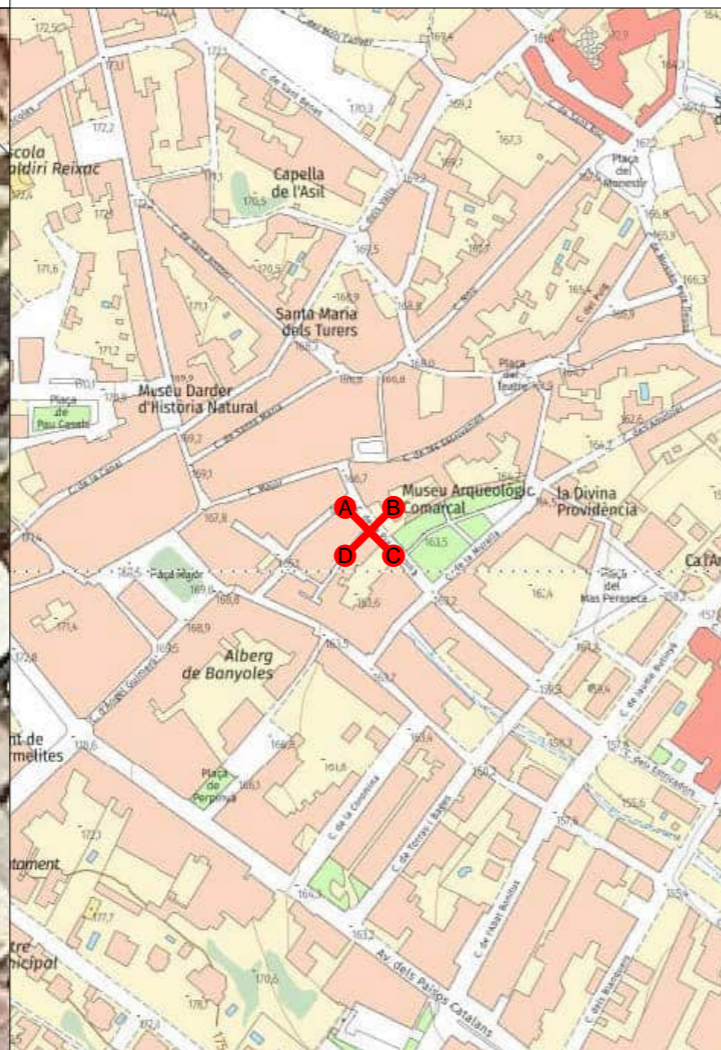

ID: 124
Conjunt: C04-51
Tipus: Banderola vianants + GVB
Localització: Carrer de l'Església / Plaça Santa Maria.
Estat: Projectat
Actuació: Instal·lar
Observacions: Afegir dues lamel·les GVB.
UTM X: 480.754,73
UTM Y: 4.663.069,40
Azimut: 141
Replanteig: A la cantonada.
Validat: Sí
Barri Vell: Sí
Contingut: B) Rentador
 B) Monestir de Sant Esteve
 C) Muralla Medieval
 C) Museu Arqueològic
 D) Plaça Major

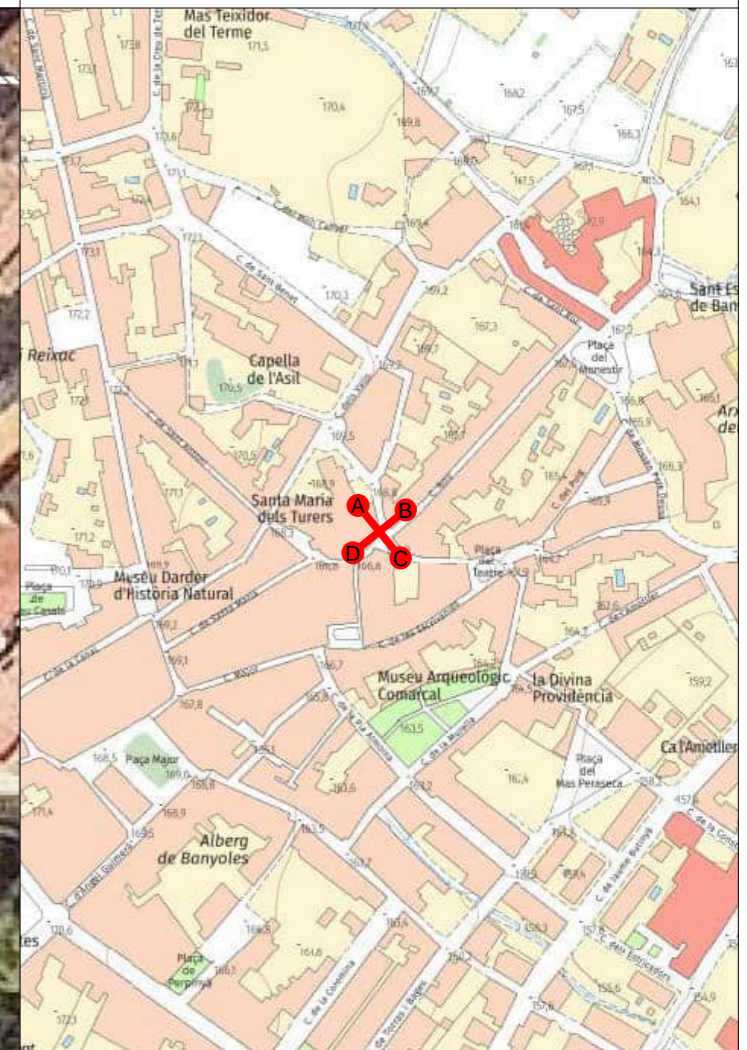
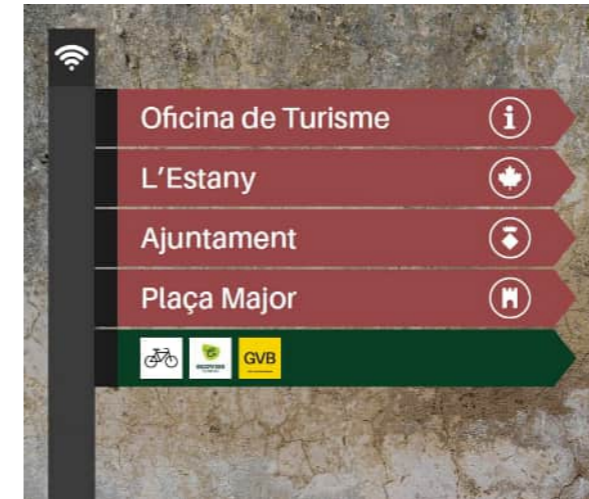



ID: 125
Conjunt: C05-30
Tipus: Banderola vianants + GVB
Localització: Mn. Constans (rotonda Clínica Salus Infirmerum).
Estat: Projectat
Actuació: Instal·lar
Observacions: Afegir dues lamel·les GVB.
UTM X: 480.282,35
UTM Y: 4.662.587,49
Azimut: 146
Replanteig: Al costat de la paperera.
Validat: Sí
Barri Vell: No
Contingut: A) Pesqueres
 A) Oficina de Turisme
 A) L'Estany
 B) Ajuntament
 B) Teatre Municipal
 B) Parc infantil
 C) Mirador Joan de Palau
 C) Parc infantil
 C) Centre Històric



ID: 126
Conjunt: C05-31
Tipus: Banderola vianants
Localització: Mn. Constans / Carrer Pintor Pigem.
Estat: Projectat
Actuació: Instal·lar
Observacions:
UTM X: 480.443,91
UTM Y: 4.662.444,40
Azimut: 216
Replanteig: Al costat del fanal.
Validat: Sí
Barri Vell: No
Contingut: A) Ajuntament
 A) Teatre Municipal
 B) Parc infantil
 C) Mirador Joan de Palau

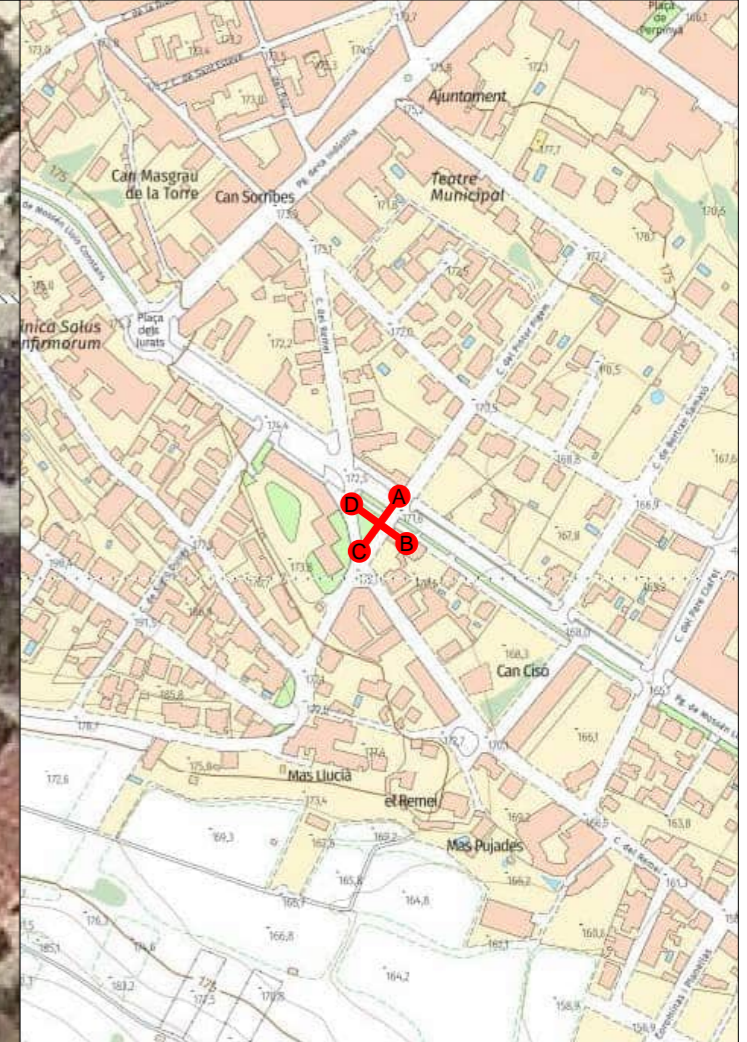



ID: 127
Conjunt: C05-10 + C05-32
Tipus: Banderola vianants + GVB
Localització: Plaça Turers
Estat: Projectat
Actuació: Substituir
Observacions: Afegir dues lamel·les GVB.
UTM X: 480.458,21
UTM Y: 4.662.907,42
Azimut: 128
Replanteig: On hi ha el senyal actual (a retirar).
Validat: Sí
Barri Vell: No
Contingut: A) Pàrquing
 A) Parc infantil
 B) Museu Darder
 B) Auditori de l'Ateneu
 C) Museu Arqueològic
 C) Monestir de Sant Esteve
 C) Plaça Major
 C) Santa Maria dels Turers
 D) WC públic
 D) Parc infantil
 D) Teatre Municipal
 D) Ajuntament



ID: 128
Conjunt: C05-33
Tipus: Banderola vianants
Localització: Plaça Dr. Rovira.
Estat: Projectat
Actuació: Instal·lar
Observacions:
UTM X: 480.525,46
UTM Y: 4.662.818,58
Azimut: 140
Replanteig: Al costat del jardinet.
Validat: Sí
Barri Vell: No
Contingut: A) WC públic
 A) Plaça dels Turers
 A) Monestir de Sant Esteve
 B) Plaça Major
 B) Museu Arqueològic
 B) Santa Maria dels Turers
 C) Pàrquing
 C) Farga d'Aram-Molí Paperer
 D) Teatre Municipal
 D) Ajuntament

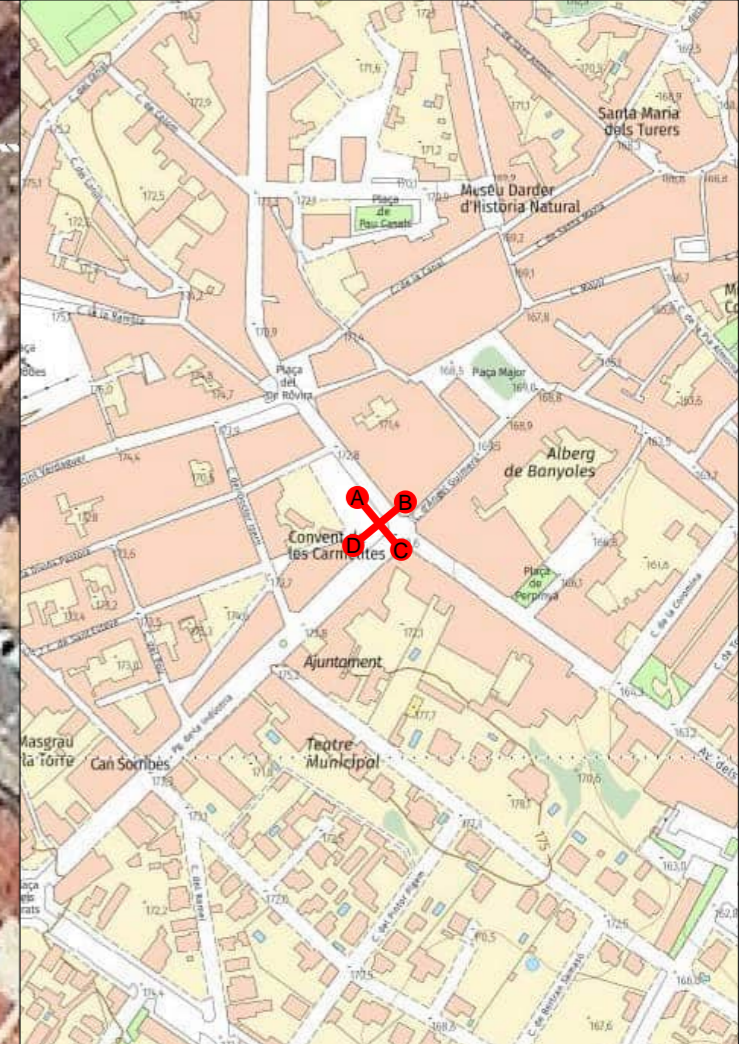
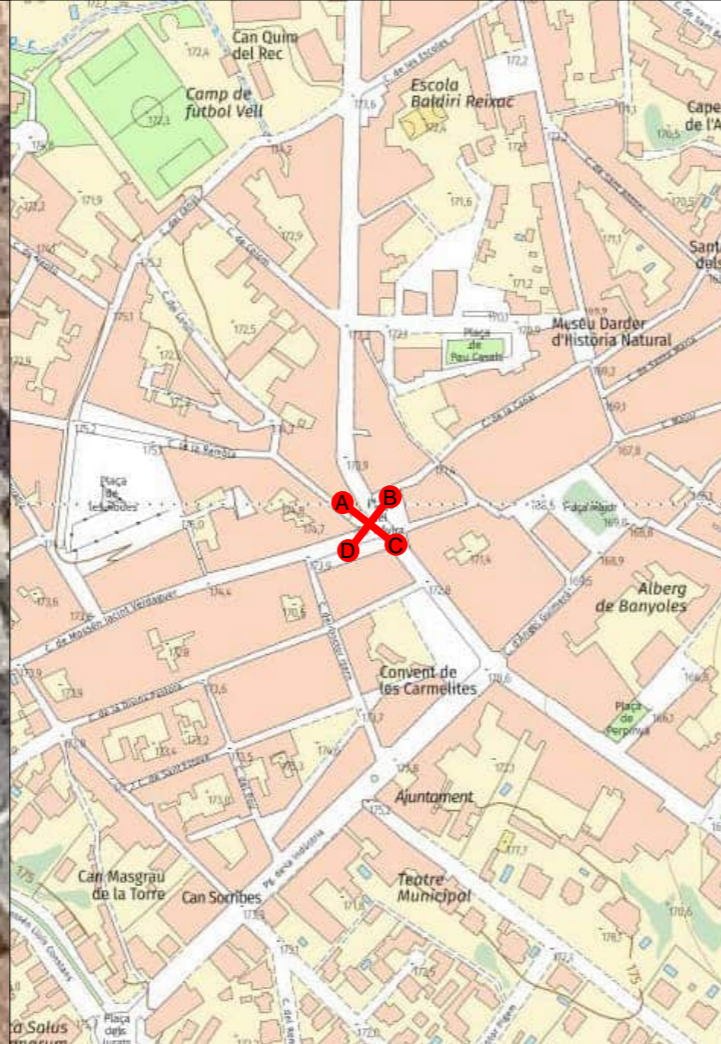



ID: 129
Conjunt: D04-13
Tipus: Banderola vianants
Localització: Ctra. de Vilavenut / Ronda Monestir.
Estat: Projectat
Actuació: Instal·lar
Observacions:
UTM X: 481.023,39
UTM Y: 4.663.052,17
Azimut: 173
Replanteig: A la vorera.
Validat: Sí
Barri Vell: No
Contingut: A) Pàrquing
 C) Farga d'Aram-Molí Paperer
 D) Monestir de Sant Esteve
 D) Rentador
 D) Santa Maria dels Turers
 D) Museu Arqueològic
 D) Pia Almoina
 D) Muralla Medieval

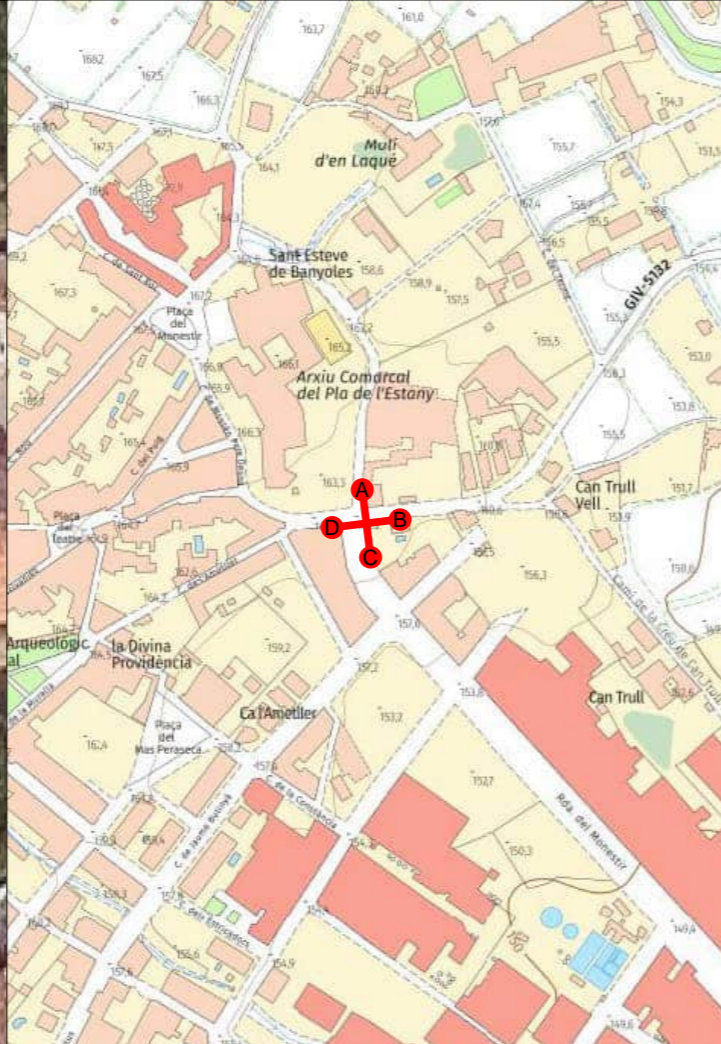

ID: 130
Conjunt: D04-14
Tipus: Banderola vianants
Localització: Carrer de Baix / Carrer dels Ameller (davant restaurant La Diana).
Estat: Projectat
Actuació: Instal·lar
Observacions:
UTM X: 480.971,43
UTM Y: 4.663.053,57
Azimut: 150
Replanteig: A la cantonada.
Validat: Sí
Barri Vell: Sí
Contingut: A) Monestir de Sant Esteve
 A) Rentador
 A) Santa Maria dels Turers
 A) Museu Arqueològic
 A) Pia Almoina
 A) Plaça Major
 D) Muralla Medieval

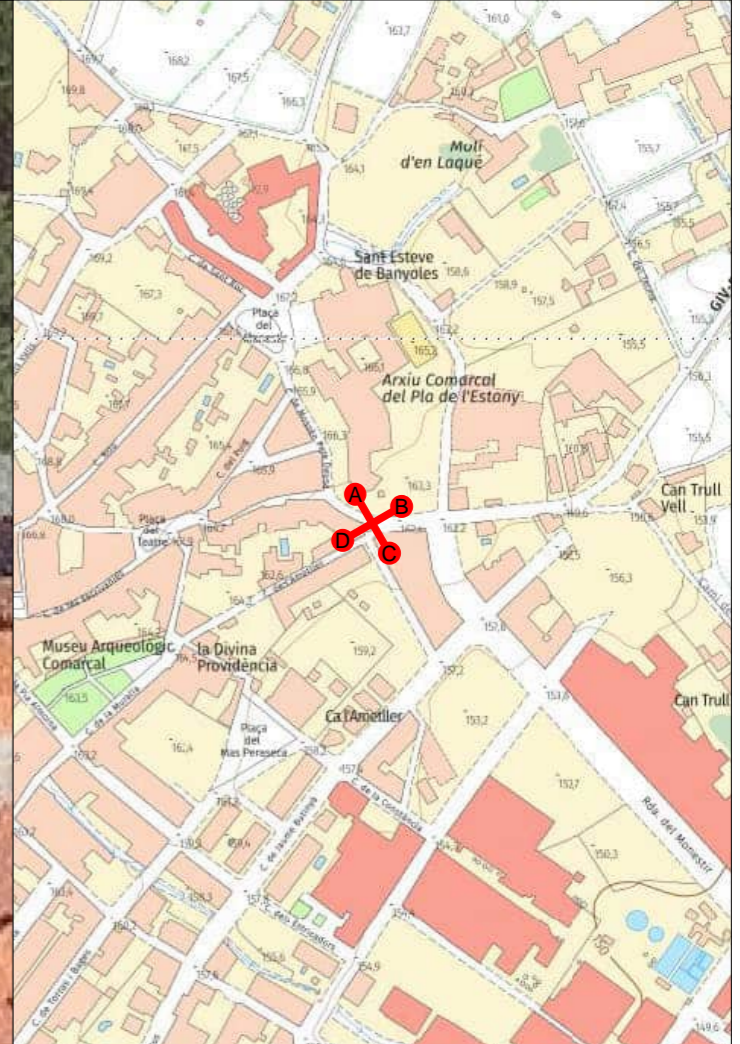



ID: 131
Conjunt: D04-15
Tipus: Banderola vianants
Localització: Carrer del Puig / Carrer Mn. Pere Dausà.
Estat: Projectat
Actuació: Instal·lar
Observacions:
UTM X: 480.915,06
UTM Y: 4.663.142,80
Azimut: 123
Replanteig: A la cantonada.
Validat: Sí
Barri Vell: Sí
Contingut: C) Muralla Medieval
 D) Rentador
 D) Santa Maria dels Turers
 D) Pia Almoïna
 D) Museu Arqueològic
 D) Plaça Major

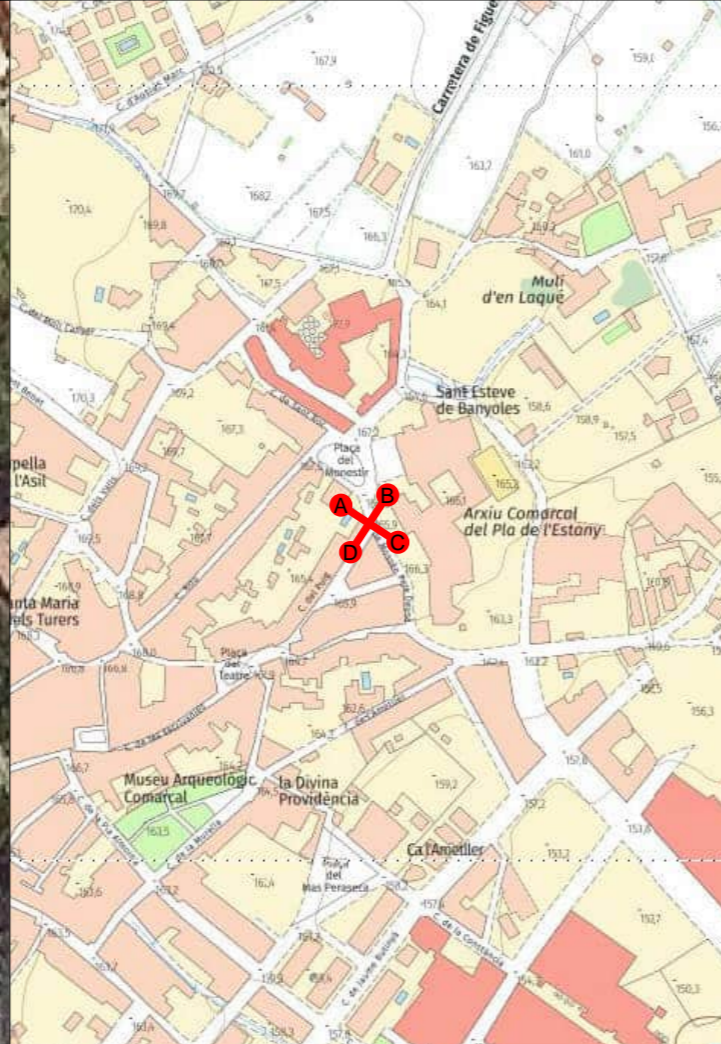

ID: 132
Conjunt: D05-11
Tipus: Banderola vianants
Localització: Rotonda Països Catalans cantonada Av. La Farga / Carrer de Girona.
Estat: Projectat
Actuació: Instal·lar
Observacions:
UTM X: 481.272,20
UTM Y: 4.662.310,80
Azimut: 155
Replanteig: A la vorera.
Validat: Sí
Barri Vell: No
Contingut: A) Pàrquing
 A) Centre Històric
 B) Farga d'Aram-Molí Paperer
 C) Skatepark
 D) Parc infantil

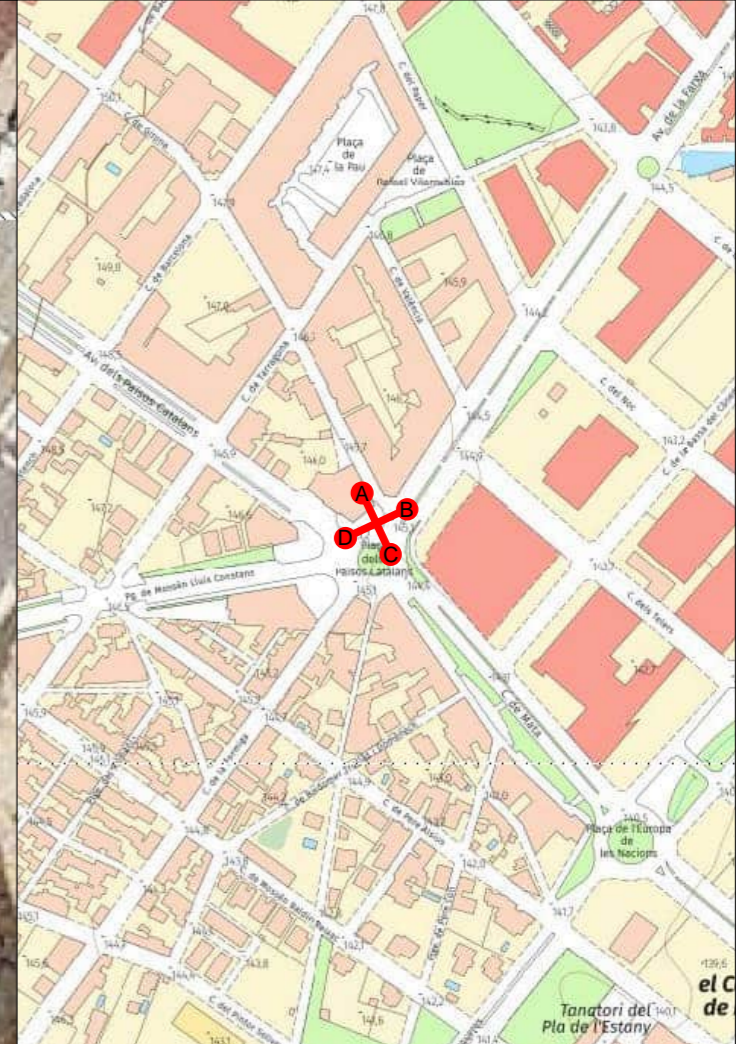
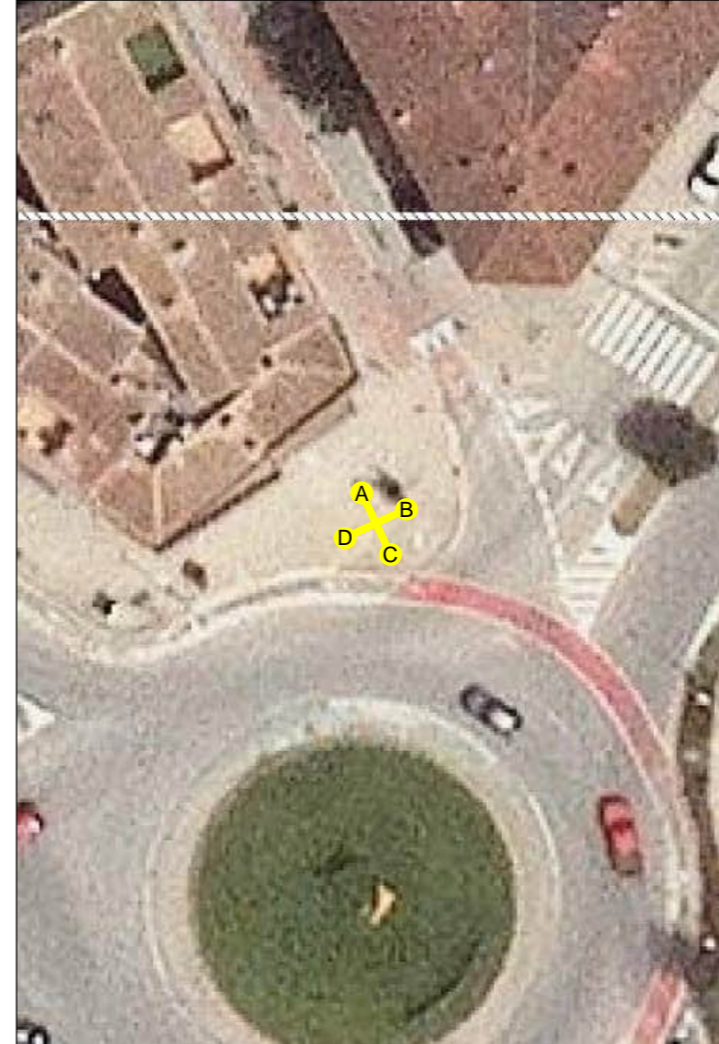



ID: 133
Conjunt: D05-12
Tipus: Banderola vianants
Localització: Avda. Països Catalans/ Carrer del Carrilet (davant Pàrquing Carrer Masdevall).
Estat: Projectat
Actuació: Instal·lar
Observacions:
UTM X: 480.920,65
UTM Y: 4.662.521,88
Azimut: 125
Replanteig: Al costat de la paperera.
Validat: Sí
Barri Vell: No
Contingut: A) Parc infantil
 A) WC públic
 A) Plaça dels Turers
 A) Ajuntament
 A) Teatre Municipal
 C) Farga d'Aram-Molí Paperer
 C) Skatepark
 C) Parc infantil



Placa a la paret



ID: 201
Conjunt: C05-22
Tipus: Placa
Localització: Ajuntament
Estat: Projectat
Actuació: Substituir
Observacions:
UTM X: 480.467,14
UTM Y: 4.662.732,50
Azimut: 313
Replanteig: On hi ha la placa actual (a retirar).
Validat: Sí
Barri Vell: No

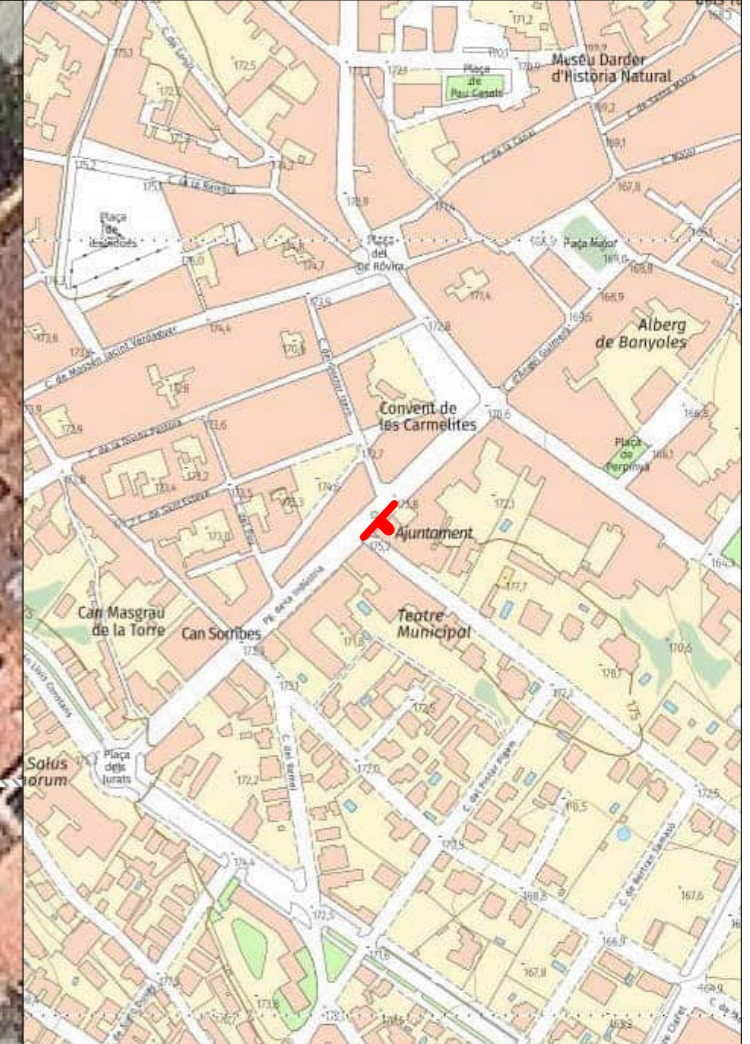
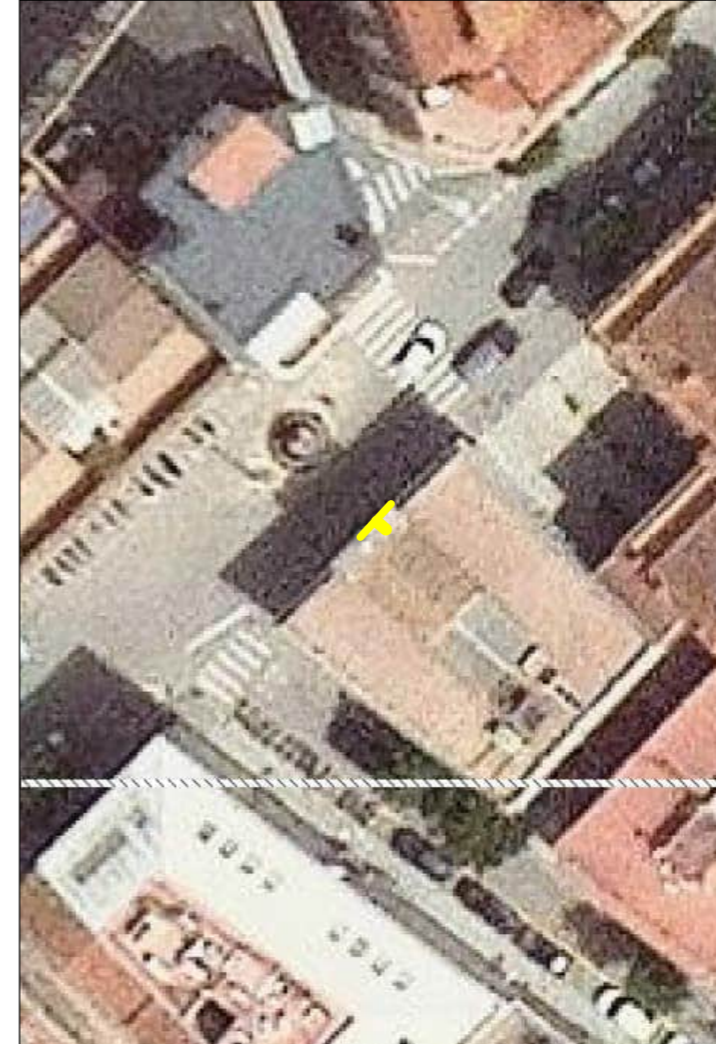



ID: 202
Conjunt: C04-03
Tipus: Placa
Localització: Auditori de l'Ateneu
Estat: Projectat
Actuació: Instal·lar
Observacions:
UTM X: 480.536,43
UTM Y: 4.662.971,40
Azimut: 328
Replanteig: A sota el número del carrer.
Validat: Sí
Barri Vell: Sí



Placa a la paret



ID: 203
Conjunt: C04-55
Tipus: Placa
Localització: Cal General
Estat: Projectat
Actuació: Instal·lar
Observacions:
UTM X: 480.233,71
UTM Y: 4.663.358,90
Azimut: 177
Replanteig: A la reixa.
Validat: Sí
Barri Vell: No



Placa a la paret

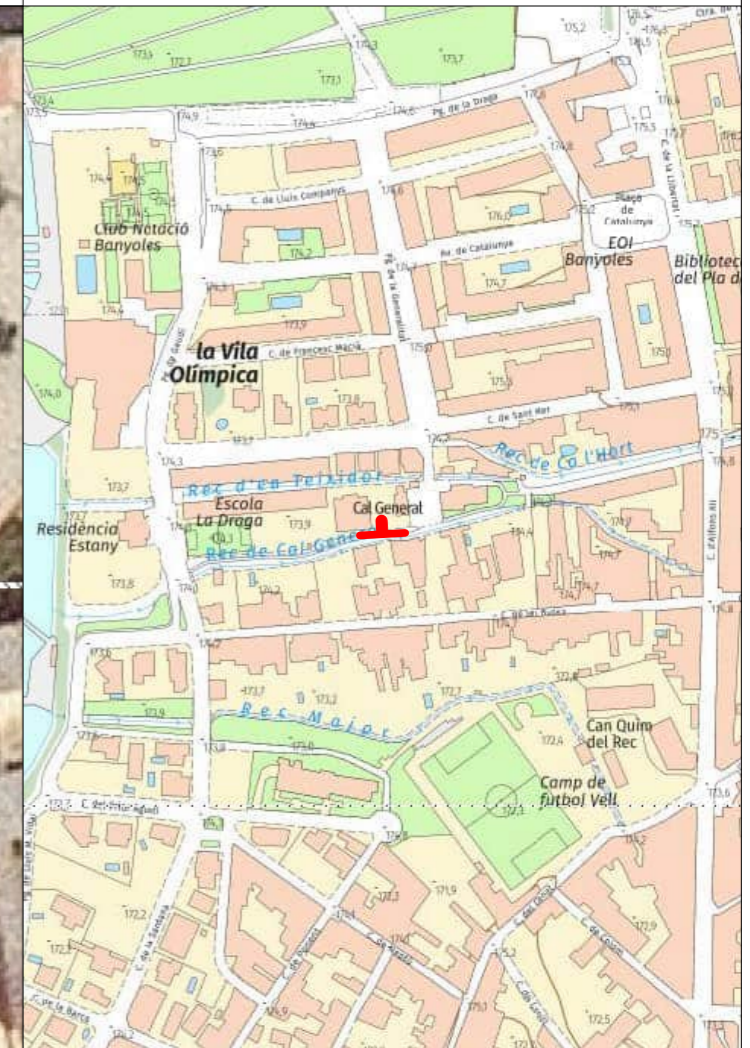



ID: 204
Conjunt: C04-57
Tipus: Placa
Localització: Centre d'Art - Col·lecció Gimferrer
Estat: Projectat
Actuació: Instal·lar
Observacions:
UTM X: 480.559,95
UTM Y: 4.662.924,86
Azimut: 153
Replanteig: A la paret al costat de l'entrada.
Validat: Sí
Barri Vell: Sí



Placa a la paret



ID: 205
Conjunt: B04-12
Tipus: Placa
Localització: Club Natació Banyoles
Estat: Projectat
Actuació: Instal·lar
Observacions:
UTM X: 480.065,92
UTM Y: 4.663.429,90
Azimut: 92
Replanteig: Al costat dels rètols de l'entrada.
Validat: Sí
Barri Vell: No



Placa a la paret

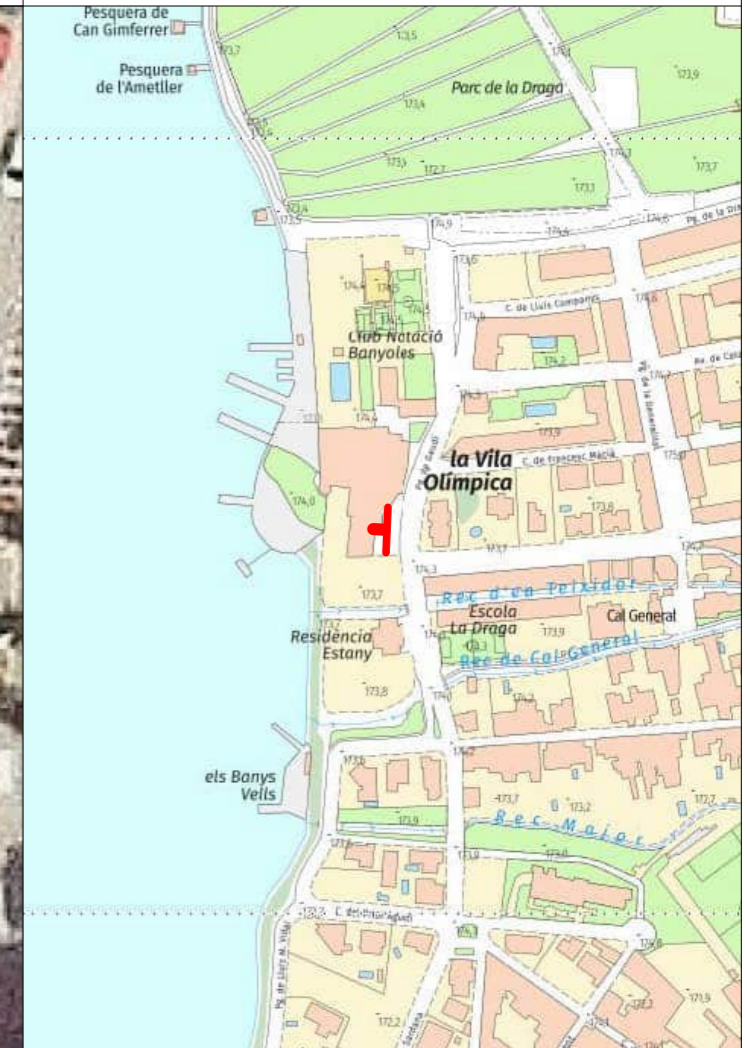



ID: 206
Conjunt: D06-04
Tipus: Placa
Localització: Fàbrica d'Arts Escèniques
Estat: Projectat
Actuació: Instal·lar
Observacions:
UTM X: 481.435,73
UTM Y: 4.661.923,86
Azimut: 312
Replanteig: Al costat de les portes.
Validat: Sí
Barri Vell: No



Placa a la paret



ID: 207
Conjunt: C04-11
Tipus: Placa
Localització: Museu Arqueològic
Estat: Projectat
Actuació: Instal·lar
Observacions:
UTM X: 480.723,59
UTM Y: 4.662.969,50
Azimut: 246
Replanteig: Al costat de l'entrada.
Validat: Sí
Barri Vell: Sí



Placa a la paret

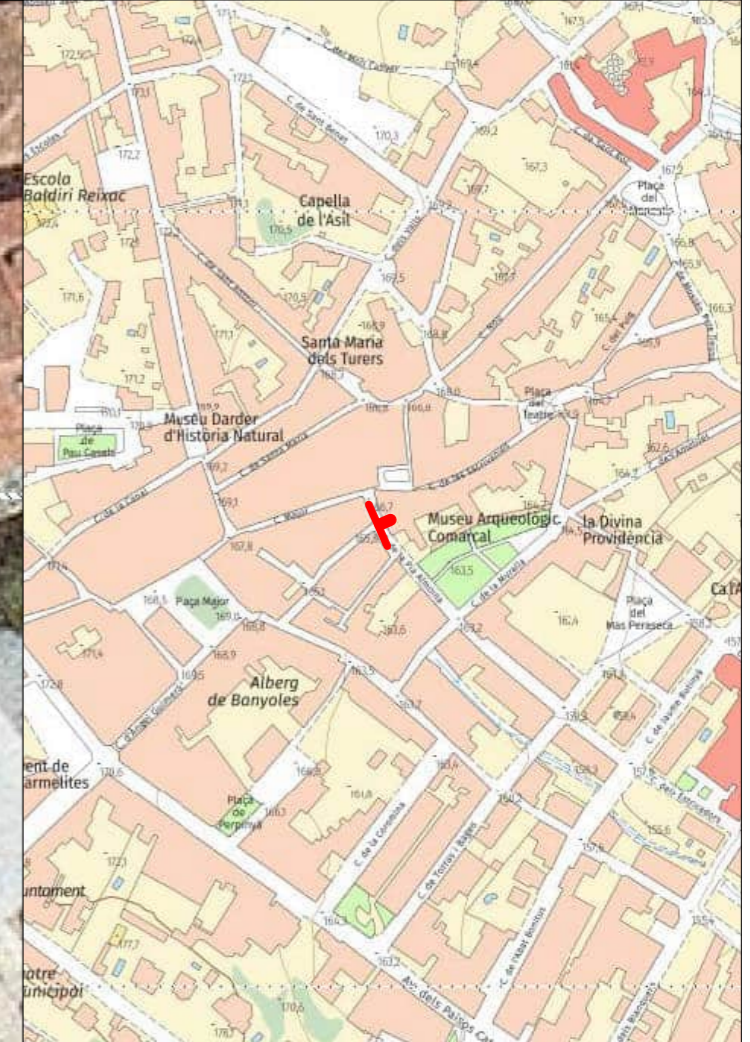



ID: 208
Conjunt: C04-25
Tipus: Placa
Localització: Museu Darder
Estat: Projectat
Actuació: Instal·lar
Observacions:
UTM X: 480.591,59
UTM Y: 4.663.039,00
Azimut: 345
Replanteig: A la façana.
Validat: Sí
Barri Vell: Sí



Placa a la paret



ID: 209
Conjunt: B05-29
Tipus: Placa
Localització: Oficina de Turisme
Estat: Projectat
Actuació: Instal·lar
Observacions:
UTM X: 479.860,32
UTM Y: 4.662.886,40
Azimut: 118
Replanteig: Al costat de les plaques existents.
Validat: Sí
Barri Vell: No



Placa a la paret





ID: 210
Conjunt: C04-12
Tipus: Placa
Localització: Pia Almoína
Estat: Projectat
Actuació: Instal·lar
Observacions:
UTM X: 480.722,72
UTM Y: 4.662.989,50
Azimut: 357
Replanteig: Al costat de l'entrada.
Validat: Sí
Barri Vell: Sí



Placa a la paret



ID: 211
Conjunt: C04-16
Tipus: Placa
Localització: Plaça Major
Estat: Projectat
Actuació: Instal·lar
Observacions:
UTM X: 480.592,73
UTM Y: 4.662.931,70
Azimut: 317
Replanteig: En un dels blocs/caixes de corten que hi ha a la zona de sauló.
Validat: Sí
Barri Vell: Sí



Placa a la paret

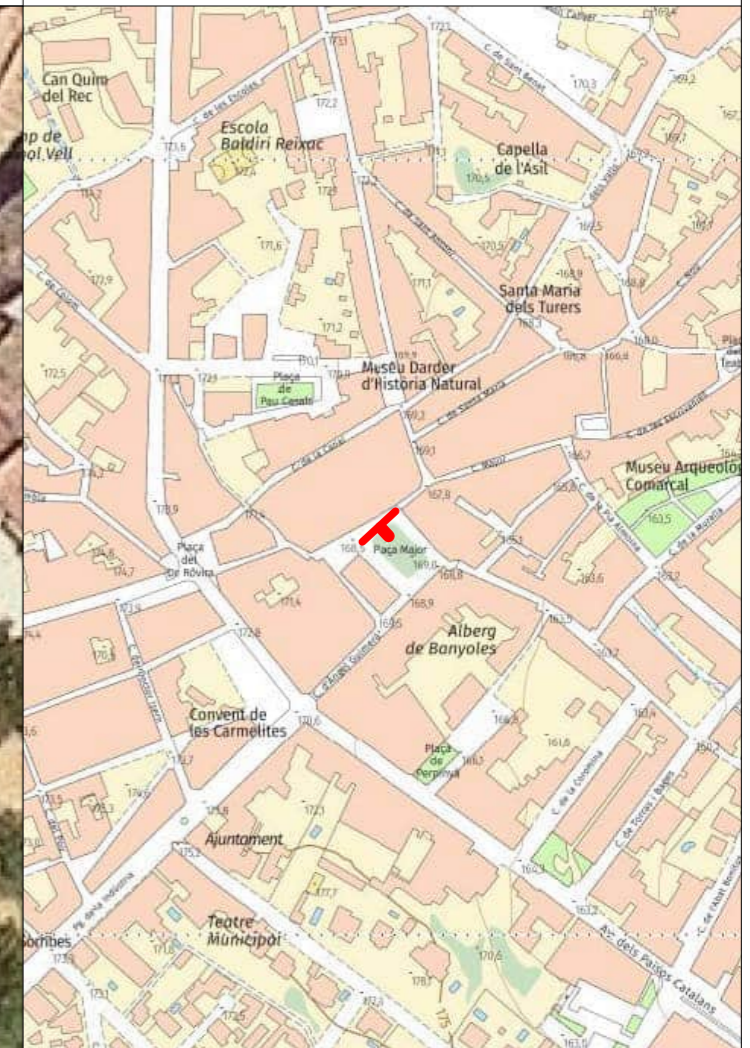



ID: 212
Conjunt: D04-17
Tipus: Placa
Localització: Rentador
Estat: Projectat
Actuació: Instal·lar
Observacions:
UTM X: 480.862,08
UTM Y: 4.663.052,47
Azimut: 0
Replanteig: A la paret.
Validat: Sí
Barri Vell: Sí



Placa a la paret



ID: 213
Conjunt: C05-35
Tipus: Placa
Localització: Teatre Municipal
Estat: Projectat
Actuació: Instal·lar
Observacions:
UTM X: 480.484,06
UTM Y: 4.662.694,60
Azimut: 40
Replanteig: A sota el número de carrer.
Validat: Sí
Barri Vell: No



Placa a la paret

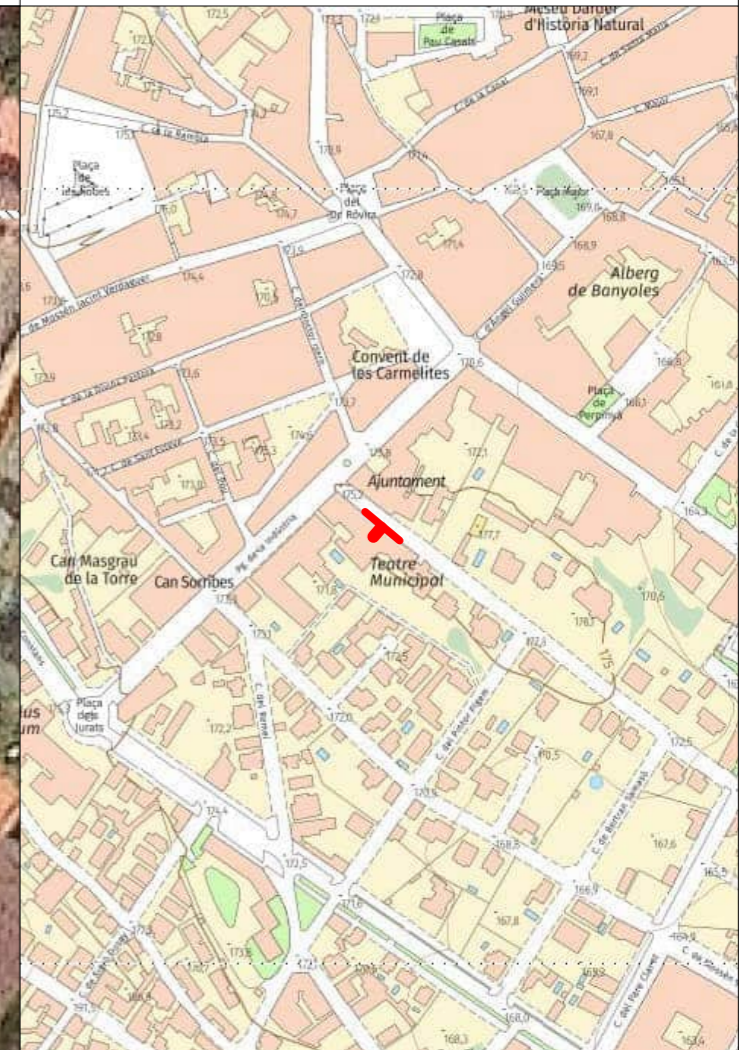



ID: 214
Conjunt: 129
Tipus: Placa
Localització: Monestir Monges Carmelites
Estat: Projectat
Actuació: Instal·lar
Observacions:
UTM X: 480.499,53
UTM Y: 4.662.824,20
Azimut: 63
Replanteig: Al costat de la porta.
 Cal demanar autorització.
Validat: Sí
Barri Vell: No



Placa a la paret



ID: 215
Conjunt: C04-15
Tipus: Placa
Localització: Santa Maria dels Turers
Estat: Projectat
Actuació: Instal·lar
Observacions:
UTM X: 480.752,67
UTM Y: 4.663.066,30
Azimut: 132
Replanteig: Al costat de l'entrada principal.
Validat: Sí
Barri Vell: Sí



Placa a la paret





ID: 216
Conjunt: C04-19
Tipus: Placa
Localització: Muralla Medieval
Estat: Projectat
Actuació: Instal·lar
Observacions:
UTM X: 480.785,58
UTM Y: 4.662.925,90
Azimut: 136
Replanteig: Placa amb beacon al mur de pedra.
Validat: Sí
Barri Vell: Sí



Placa a la paret



ID: 217
Conjunt: Nou
Tipus: Placa
Localització: Església del Remei
Estat: Projectat
Actuació: Instal·lar
Observacions:
UTM X: 480.503,34
UTM Y: 4.662.267,50
Azimut: 70
Replanteig: Placa amb beacon al mur de l'entrada.
Validat: Sí
Barri Vell: Sí



Placa a la paret

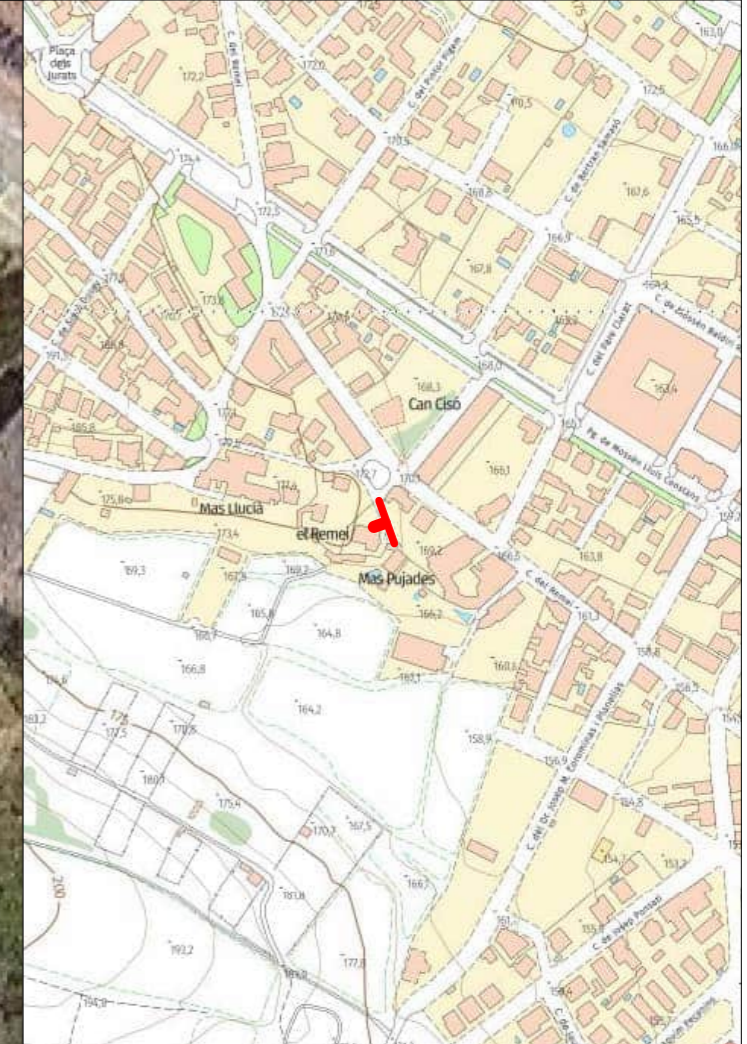



ID: 218
Conjunt: Nou
Tipus: Placa
Localització: Església de Sant Jaume de Puigpalter
Estat: Projectat
Actuació: Instal·lar
Observacions:
 UTM X: 483.135,76
 UTM Y: 4.663.250,90
 Azimut: 359
Replanteig: Placa amb beacon a la façana.
 Validat: Sí
 Barri Vell: Sí



Placa a la paret



ID: 219
Conjunt: Nou
Tipus: Placa
Localització: Casa dels Lleons
Estat: Projectat
Actuació: Instal·lar
Observacions:
 UTM X: 480.855,54
 UTM Y: 4.663.063,20
 Azimut: 145
Replanteig: Placa amb beacon a la façana.
 Validat: Sí
 Barri Vell: Sí



Placa a la paret

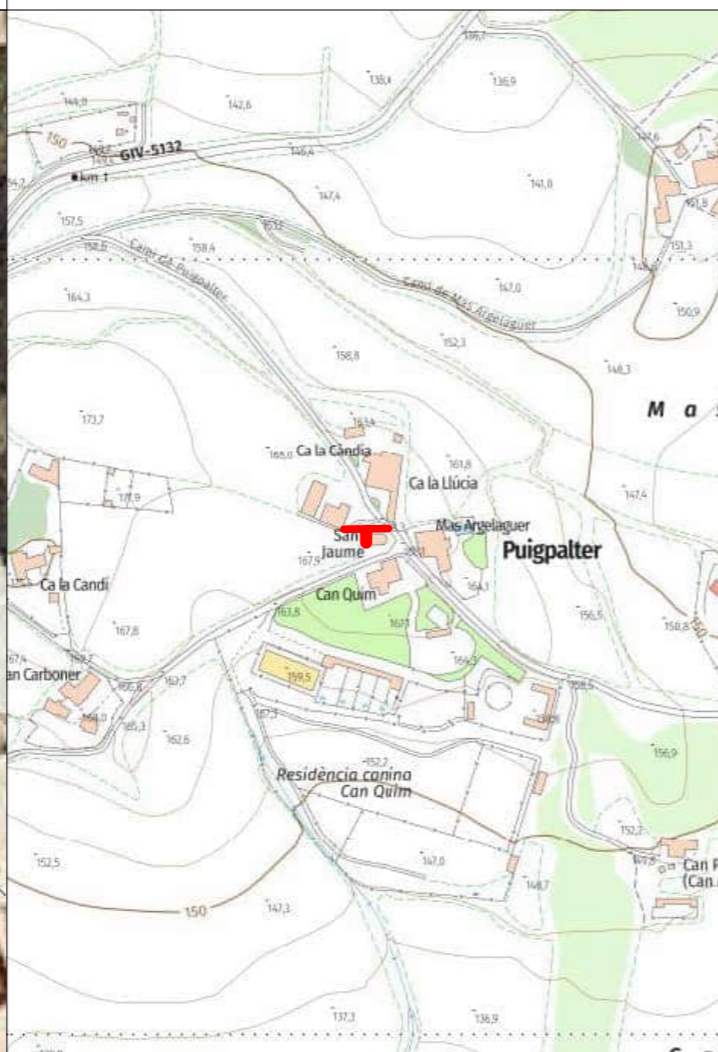
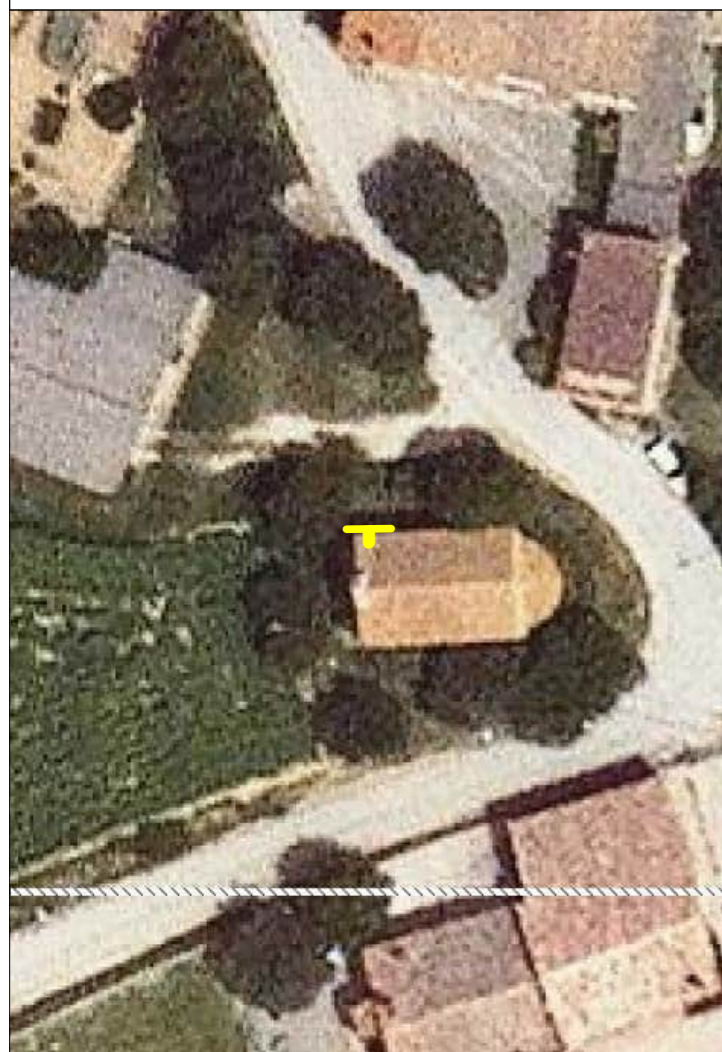



ID: 220
Conjunt: C04-05
Tipus: Placa
Localització: Ruta del Rec Major
 4. El Molí de la plaça
Estat: Bo
Actuació: Mantenir
Observacions: Incorporar beacon a la senyalització existent.
UTM X: 480.562,46
UTM Y: 4.662.926,00
Azimut: 149
Replanteig:
Validat: Sí
Barri Vell: Sí



ID: 221
Conjunt: C04-04
Tipus: Placa
Localització: Ruta del Rec Major
 5. El Molí de Paraires
Estat: Bo
Actuació: Mantenir
Observacions: Incorporar beacon a la senyalització existent.
UTM X: 480.641,84
UTM Y: 4.662.951,70
Azimut: 129
Replanteig:
Validat: Sí
Barri Vell: Sí

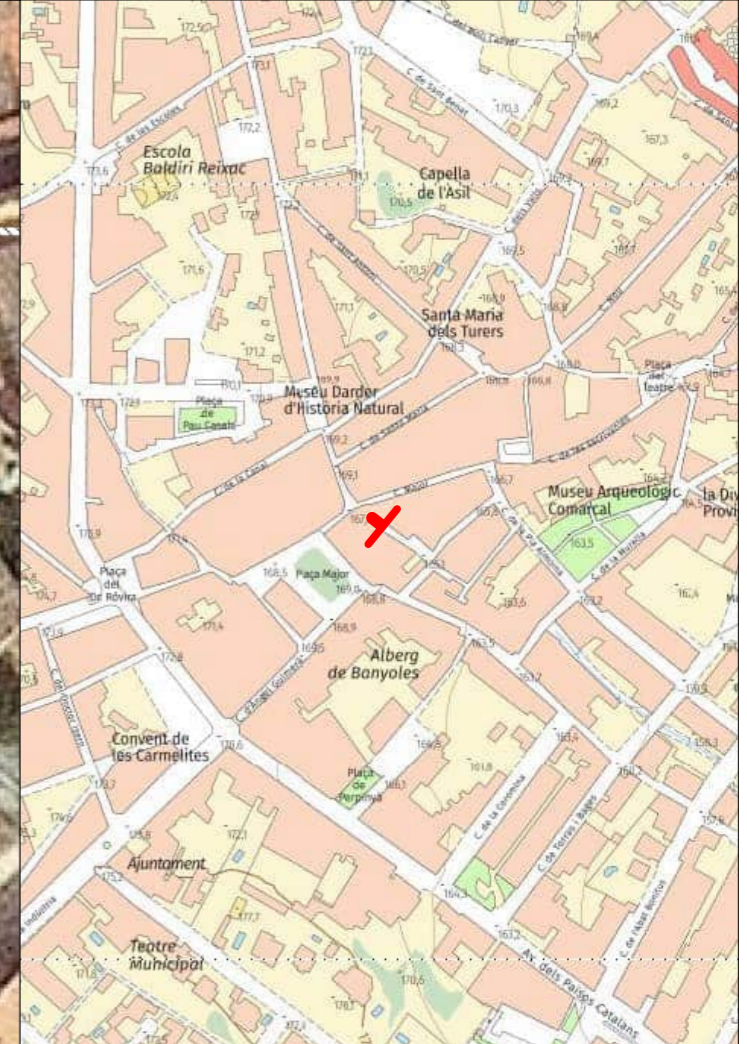



ID: 222
Conjunt: C04-18
Tipus: Placa
Localització: Ruta del Rec Major
6. El Tint
Estat: Bo
Actuació: Mantenir
Observacions: Incorporar beacon a la senyalització existent.
UTM X: 480.711,58
UTM Y: 4.662.925,48
Azimut: 134
Replanteig:
Validat: Sí
Barri Vell: Sí

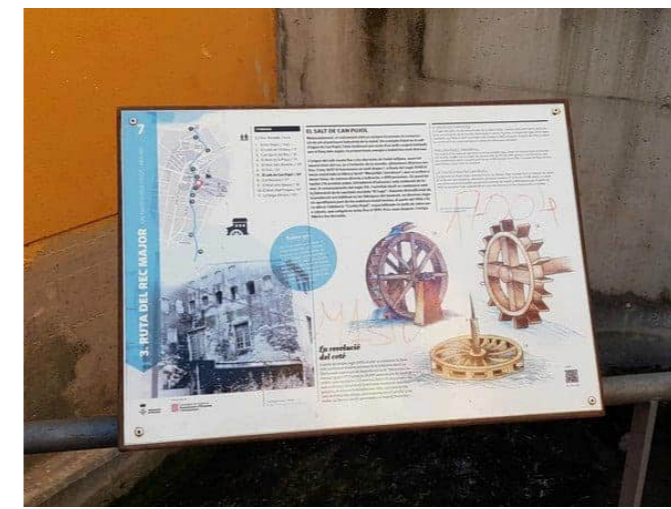

ID: 301
Conjunt: C05-03
Tipus: Faristol
Localització: Ruta del Rec Major
7. El Salt de Can Pujol
Estat: Bo
Actuació: Mantenir
Observacions: Incorporar beacon a la senyalització existent.
UTM X: 480.788,58
UTM Y: 4.662.855,11
Azimut: 227
Replanteig:
Validat: Sí
Barri Vell: No

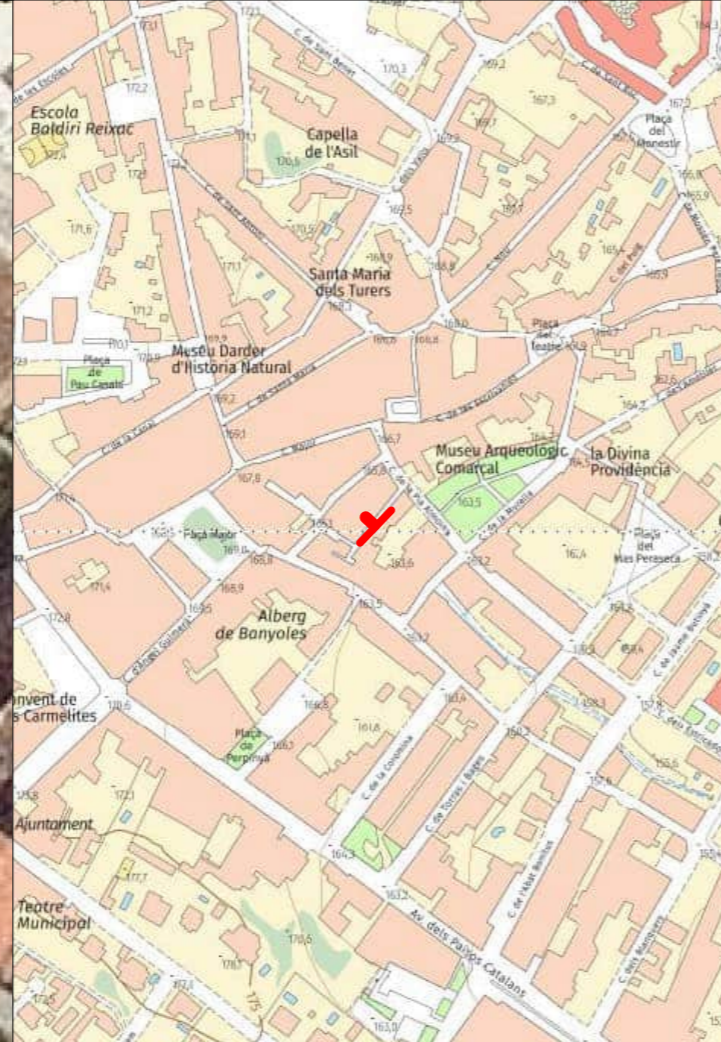

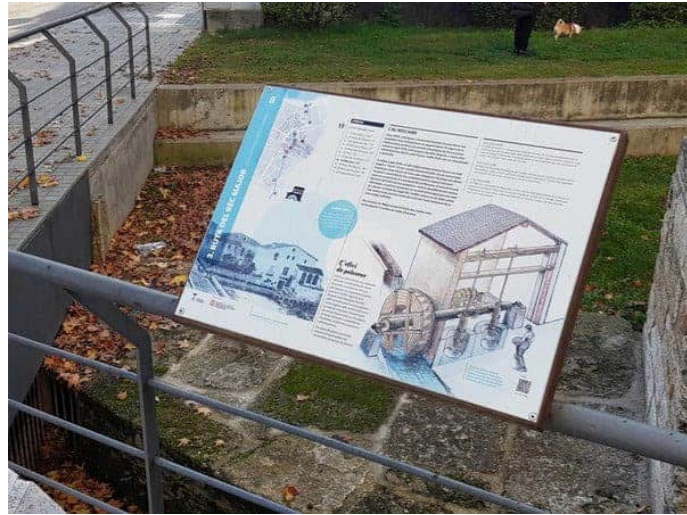

ID: 302
Conjunt: D05-02
Tipus: Faristol
Localització: Ruta del Rec Major
8. Cal Nocaire
Estat: Bo
Actuació: Mantenir
Observacions: Incorporar beacon a la senyalització existent.
UTM X: 480.866,66
UTM Y: 4.662.797,60
Azimut: 84
Replanteig:
Validat: Sí
Barri Vell: No

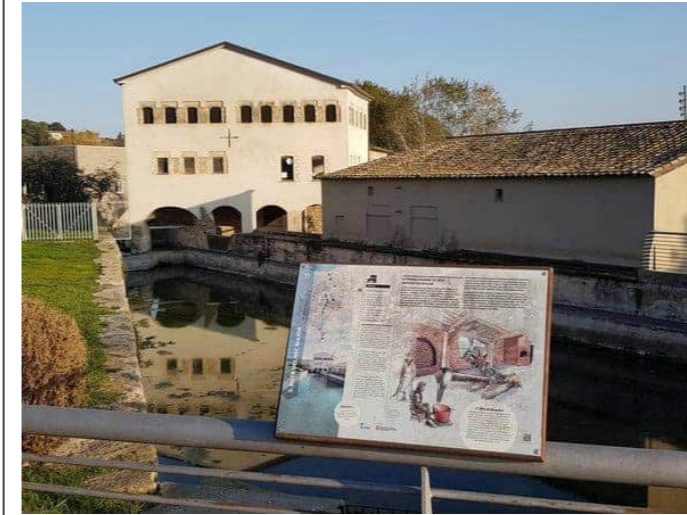

ID: 303
Conjunt: D05-05
Tipus: Faristol
Localització: Ruta del Rec Major
11. La Farga d'Aram
Estat: Bo
Actuació: Mantenir
Observacions: Incorporar beacon a la senyalització existent.
UTM X: 481.473,43
UTM Y: 4.662.556,60
Azimut: 305
Replanteig:
Validat: Sí
Barri Vell: No

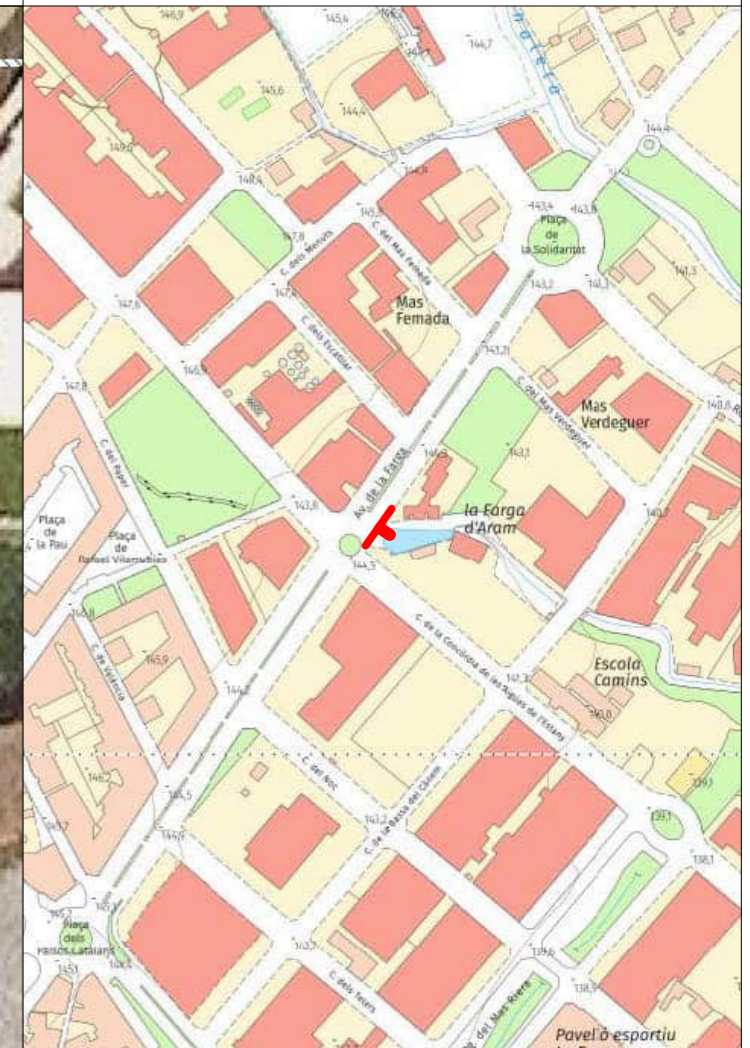



ID: 304
Conjunt: D04-01
Tipus: Faristol
Localització: Monestir de Sant Esteve
Estat: Bo
Actuació: Mantenir
Observacions: Incorporar beacon a la senyalització existent.
UTM X: 480.937,72
UTM Y: 4.663.178,25
Azimut: 252
Replanteig:
Validat: Sí
Barri Vell: Sí



ID: 305
Conjunt: B04-07
Tipus: Faristol
Localització: Ruta del Rec Major
 1. El Rec Major
Estat: Bo
Actuació: Mantenir
Observacions: Incorporar beacon a la senyalització existent.
UTM X: 480.021,30
UTM Y: 4.663.227,80
Azimut: 273
Replanteig:
Validat: Sí
Barri Vell: No

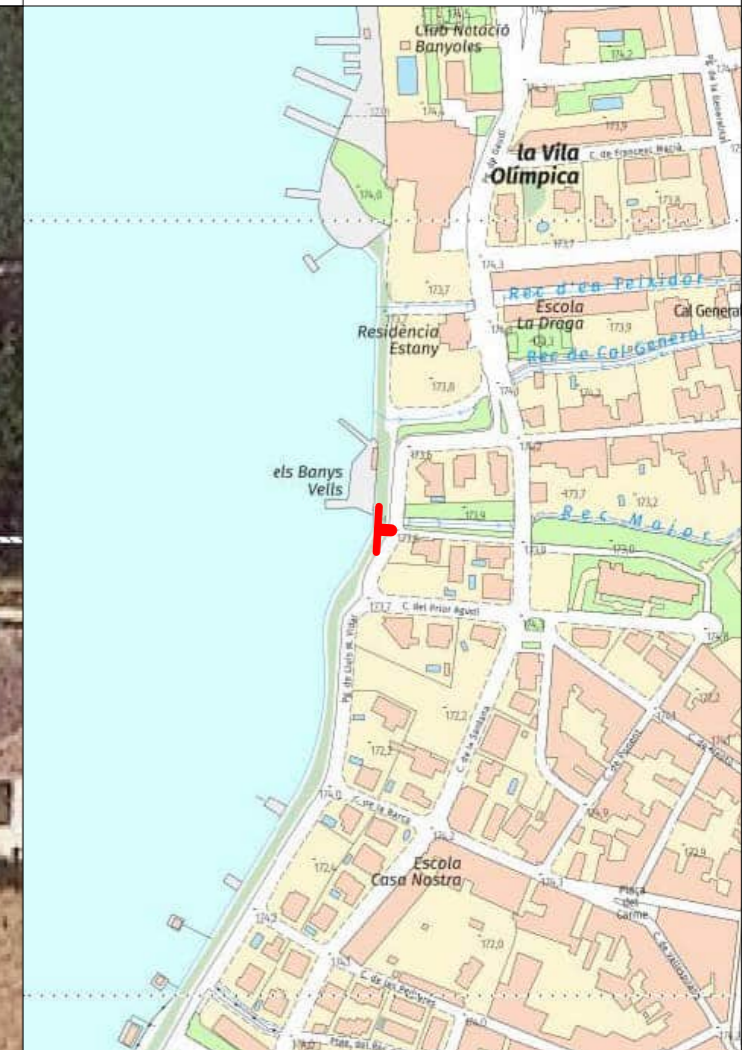
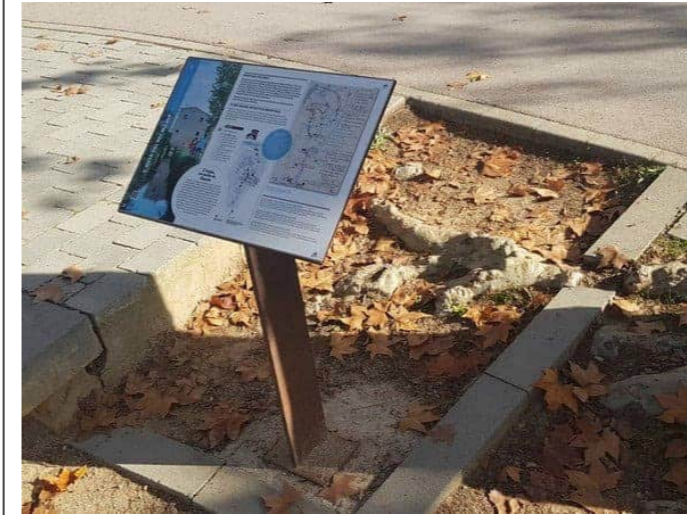

ID: 306
Conjunt: B04-09
Tipus: Faristol
Localització: Ruta del Rec Major
2. El Límit de l'estany
Estat: Bo
Actuació: Mantenir
Observacions: Incorporar beacon a la senyalització existent.
UTM X: 480.190,39
UTM Y: 4.663.213,20
Azimut: 184
Replanteig:
Validat: Sí
Barri Vell: No



ID: 307
Conjunt: C04-01
Tipus: Faristol
Localització: Ruta del Rec Major
3. Can Quim del rec
Estat: Bo
Actuació: Mantenir
Observacions: Incorporar beacon a la senyalització existent.
UTM X: 480.357,64
UTM Y: 4.663.220,40
Azimut: 100
Replanteig:
Validat: Sí
Barri Vell: No

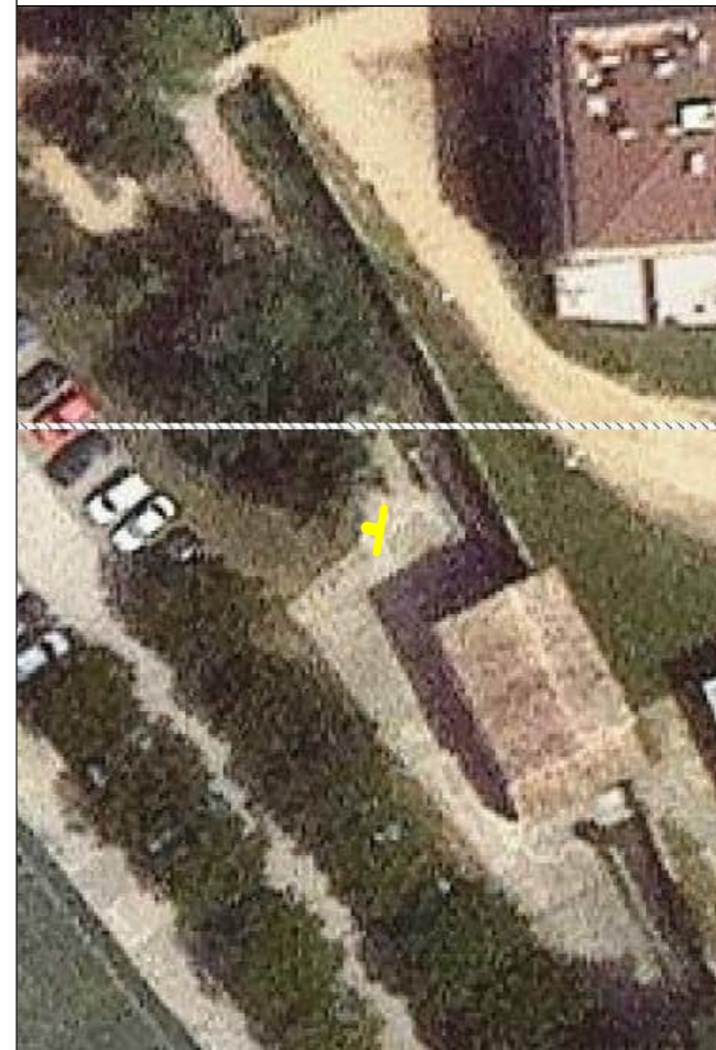

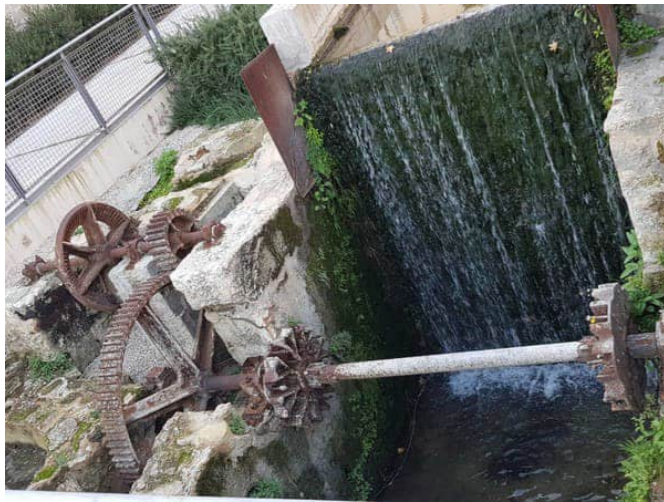

ID: 308
Conjunt: D05-01
Tipus: Faristol
Localització: Ruta del Rec Major
 9. El Molí d'en Baqué
Estat: Bo
Actuació: Mantenir
Observacions: Incorporar beacon a la senyalització existent.
UTM X: 480.938,49
UTM Y: 4.662.745,10
Azimut: 213
Replanteig:
Validat: Sí
Barri Vell: No



ID: 309
Conjunt: D05-07
Tipus: Faristol
Localització: Ruta del Rec Major
 10. El Molí d'en Forgas
Estat: Bo
Actuació: Mantenir
Observacions: Incorporar beacon a la senyalització existent.
UTM X: 481.310,75
UTM Y: 4.662.591,00
Azimut: 268
Replanteig:
Validat: Sí
Barri Vell: No





ID: 311
Conjunt: B02-01
Tipus: Banderola rec
Localització: Torre del Rem
Estat: Projectat
Actuació: Restaurar
Observacions: Restaurar la placa de la banderola i afegir un beacon.
UTM X: 480.166,96
UTM Y: 4.664.658,40
Azimut: 69
Replanteig:
Validat: Sí
Barri Vell: No

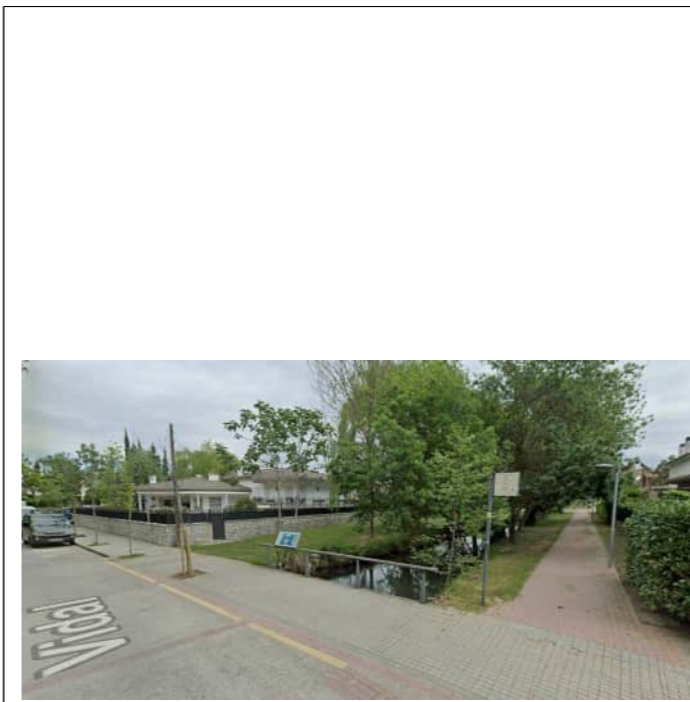
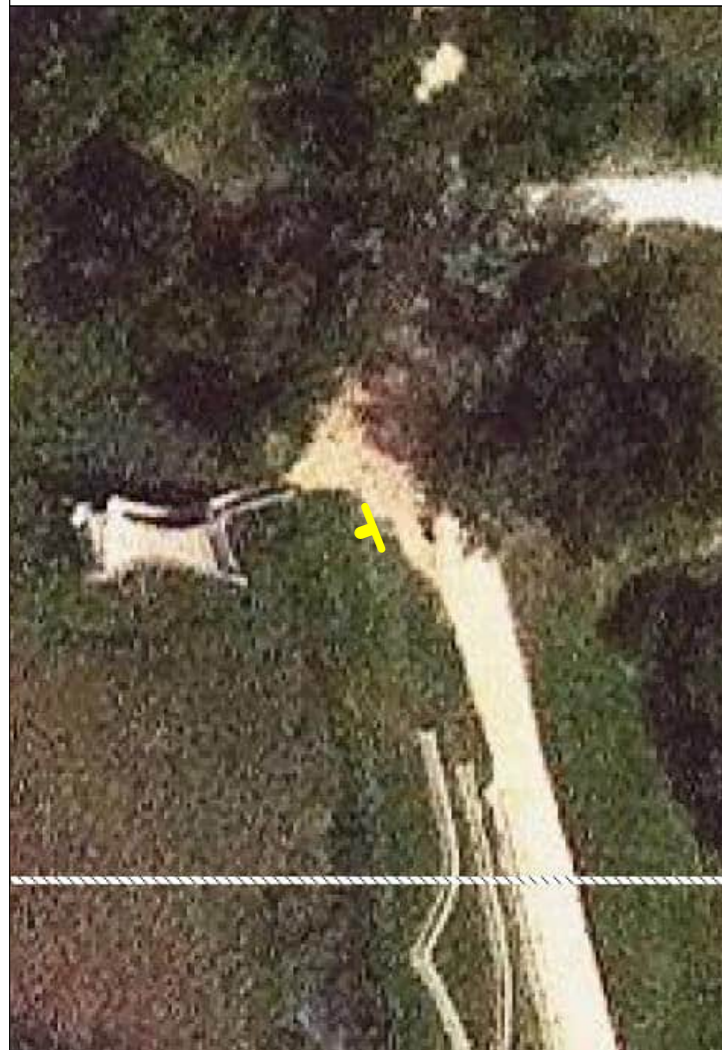

ID: 312
Conjunt: B04-19
Tipus: Banderola rec
Localització: Rec Major
Estat: Projectat
Actuació: Restaurar
Observacions: Restaurar la placa de la banderola i afegir un beacon.
UTM X: 480.035,24
UTM Y: 4.663.235,65
Azimut: 278
Replanteig:
Validat: Sí
Barri Vell: No





ID: 313
Conjunt: Nou
Tipus: Banderola rec
Localització: Rec de Guèmol
Estat: Projectat
Actuació: Restaurar
Observacions: Restaurar la placa de la banderola i afegir un beacon.
UTM X: 479.911,50
UTM Y: 4.662.923,50
Azimut: 217
Replanteig:
Validat: Sí
Barri Vell: No



ID: 314
Conjunt: Nou
Tipus: Banderola rec
Localització: Rec de la Figuera d'en Xo
Estat: Projectat
Actuació: Restaurar
Observacions: Restaurar la placa de la banderola i afegir un beacon.
UTM X: 480.029,14
UTM Y: 4.663.297,90
Azimut: 272
Replanteig:
Validat: Sí
Barri Vell: No





ID: 315
Conjunt: Nou
Tipus: Banderola rec
Localització: Rec de ca n'Hort
Estat: Projectat
Actuació: Restaurar
Observacions: Restaurar la placa de la banderola i afegir un beacon.
UTM X: 480.032,78
UTM Y: 4.663.374,30
Azimut: 275
Replanteig:
Validat: Sí
Barri Vell: No



ID: 316
Conjunt: Nou
Tipus: Banderola rec
Localització: Rec dels Xucladors
Dit Verd
Estat: Projectat
Actuació: Restaurar
Observacions: Restaurar les dues plaques de la banderola i afegir un beacon.
UTM X: 480.003,50
UTM Y: 4.663.151,50
Azimut: 275
Replanteig:
Validat: Sí
Barri Vell: No

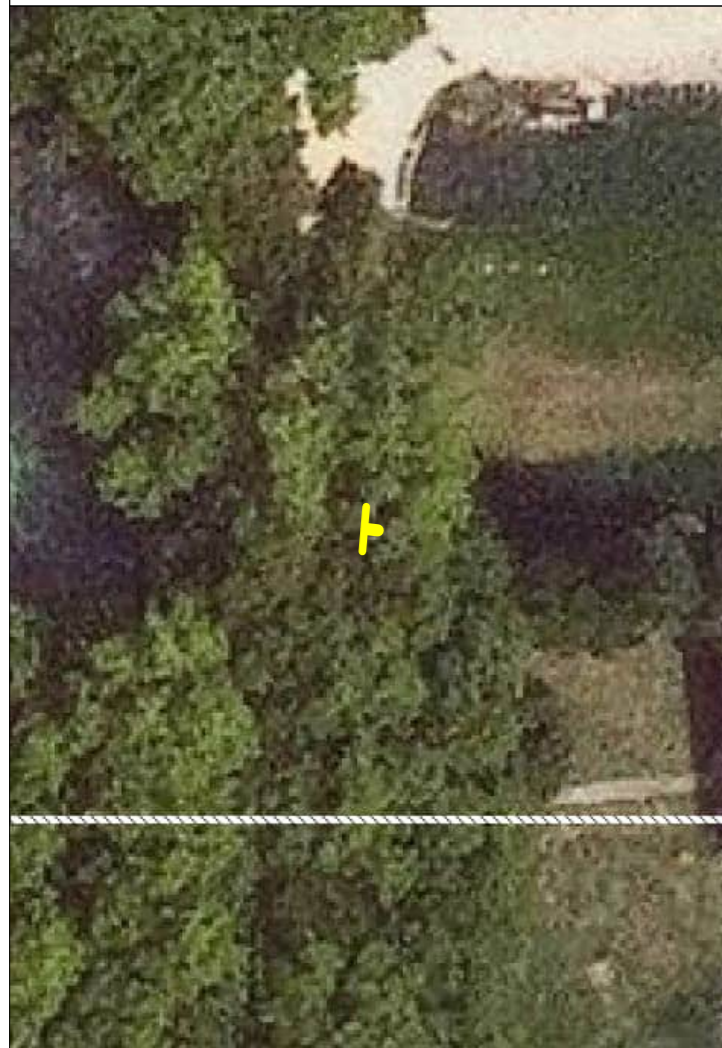

ID: 317
Conjunt: Nou
Tipus: Banderola rec
Localització: Rec d'en Teixidor
Estat: Projectat
Actuació: Restaurar
Observacions: Restaurar la placa de la banderola i afegir un beacon.
UTM X: 480.035,79
UTM Y: 4.663.398,60
Azimut: 288
Replanteig:
Validat: Sí
Barri Vell: No



ID: 401
Conjunt: C04-56
Tipus: Fita fusta
Localització: Can Teixidor del Terme
Estat: Projectat
Actuació: Instal·lar
Observacions:
UTM X: 480.654,87
UTM Y: 4.663.433,00
Azimut: 23
Replanteig: A l'entrada.
Validat: Sí
Barri Vell: No

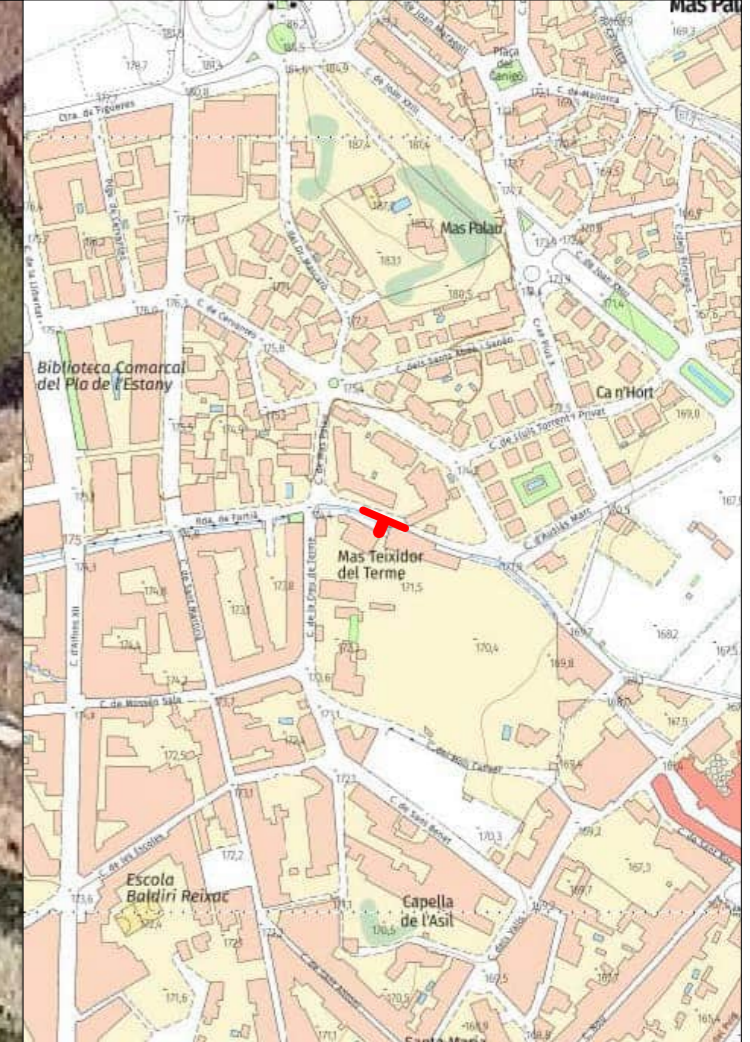
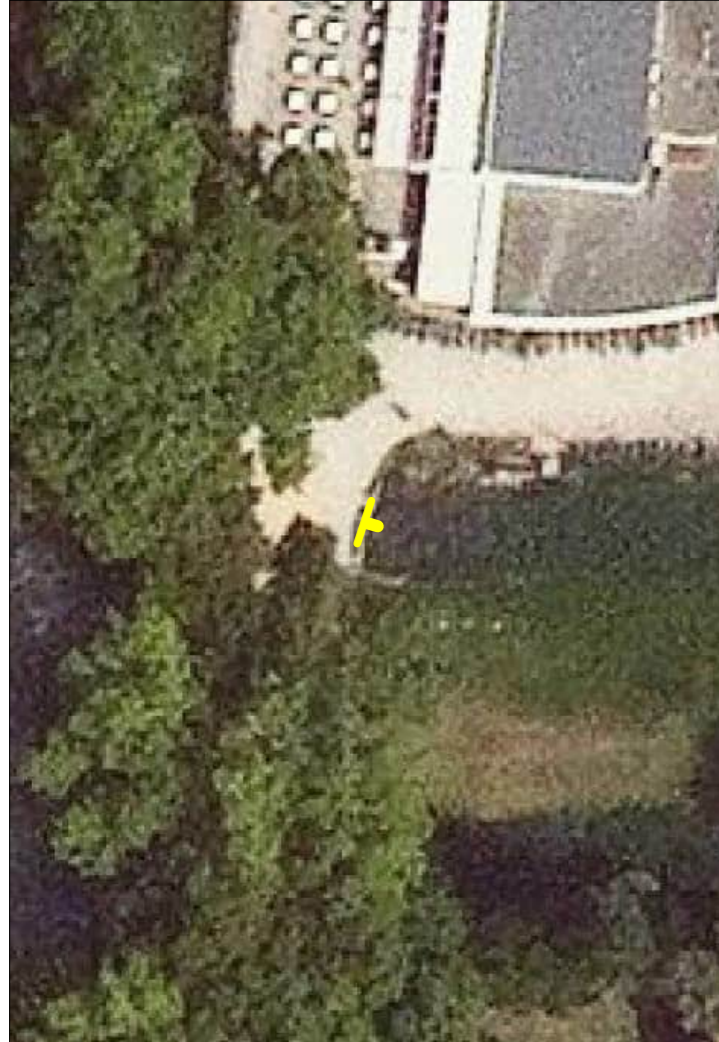
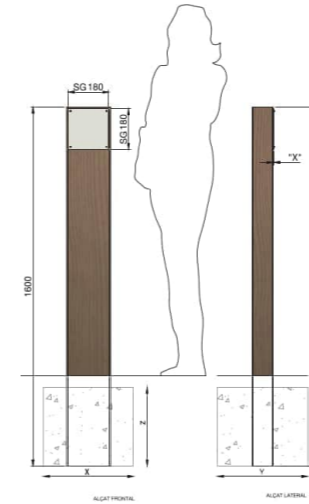



ID: 403
Conjunt: C03-02
Tipus: Fita fusta
Localització: Convent Vell
Estat: Projectat
Actuació: Instal·lar
Observacions:
UTM X: 480.461,73
UTM Y: 4.664.455,10
Azimut: 269
Replanteig:
Validat: Sí
Barri Vell: No

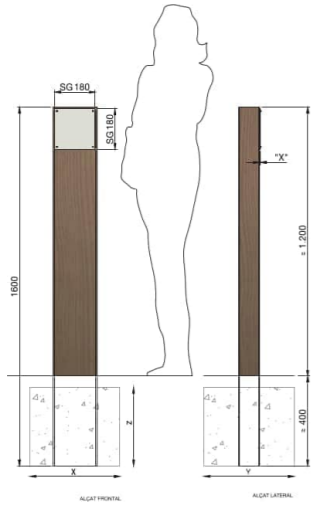

ID: 404
Conjunt: Nou
Tipus: Fita fusta
Localització: Masia de Ca l'Ametller
Estat: Projectat
Actuació: Instal·lar
Observacions:
UTM X: 480.920,63
UTM Y: 4.662.912,50
Azimut: 130
Replanteig: A l'entrada.
Validat: Sí
Barri Vell: No

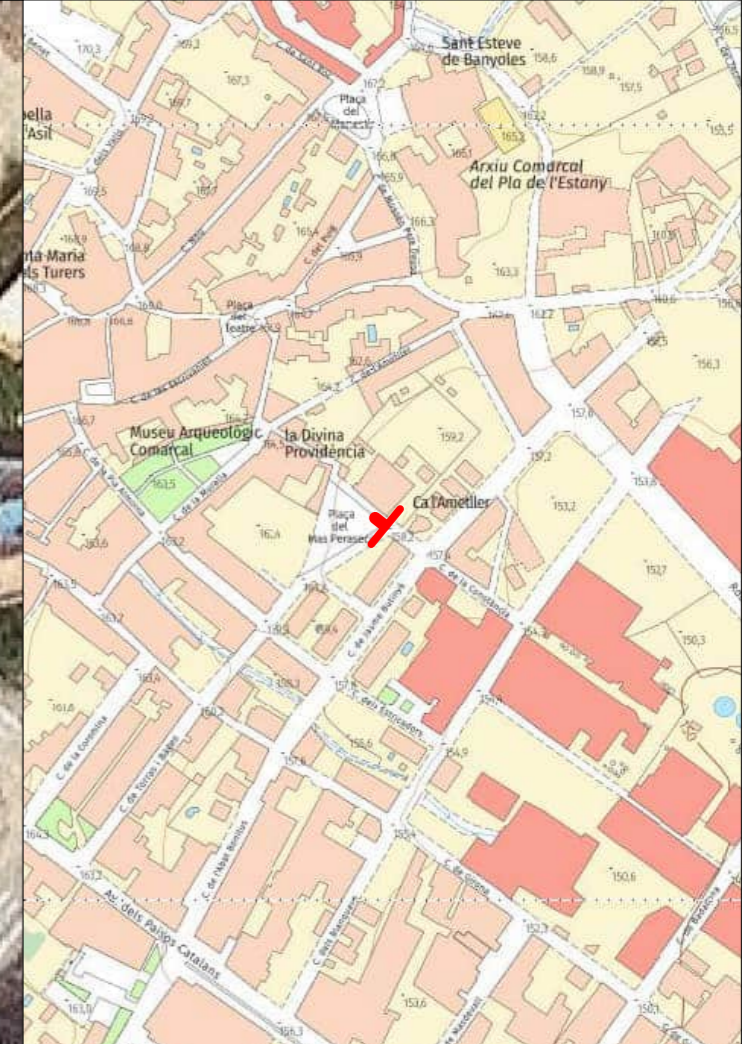
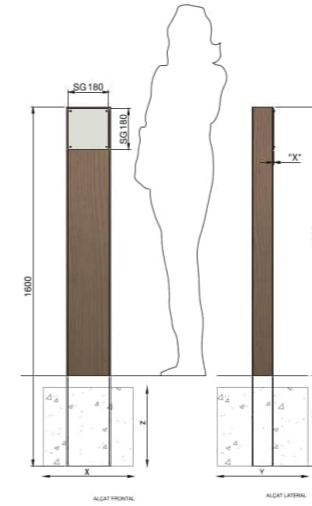



ID: 405
Conjunt: Nou
Tipus: Fita fusta
Localització: Masia de Can Tassi
Estat: Projectat
Actuació: Instal·lar
Observacions:
UTM X: 482.605,93
UTM Y: 4.663.299,60
Azimut: 60
Replanteig: A l'entrada.
Validat: Sí
Barri Vell: No

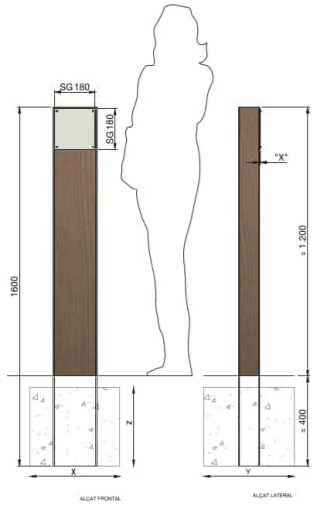

ID: 406
Conjunt: Nou
Tipus: Fita fusta
Localització: Mas Lluçia
Estat: Projectat
Actuació: Instal·lar
Observacions:
UTM X: 480.554,91
UTM Y: 4.662.263,30
Azimut: 93
Replanteig: A l'entrada.
Validat: Sí
Barri Vell: No

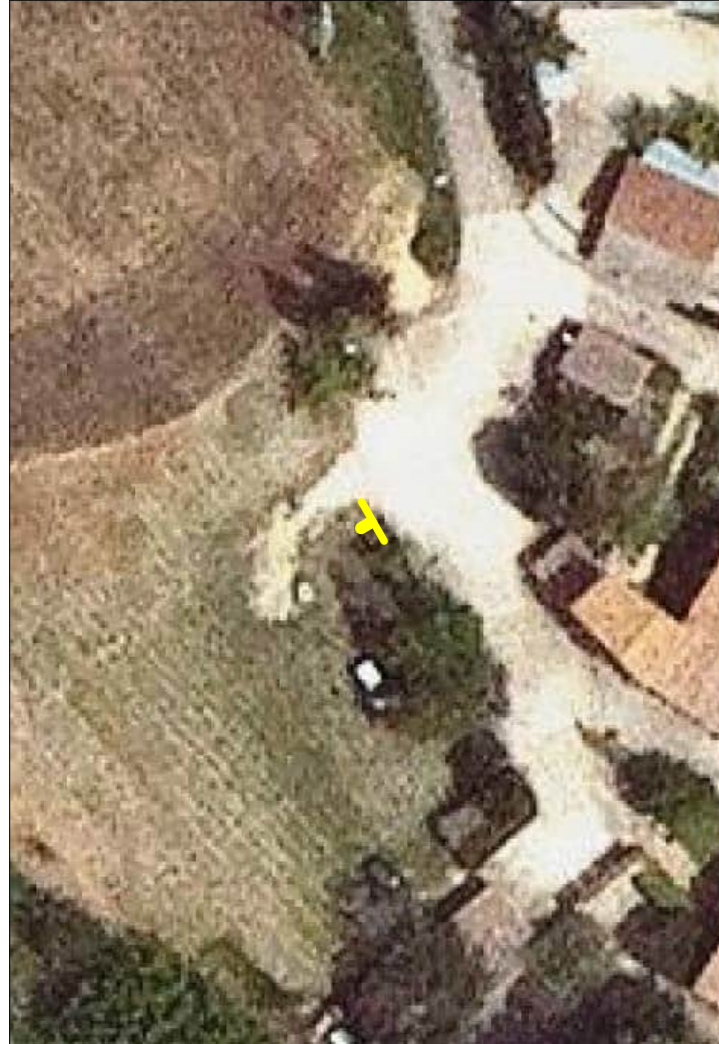
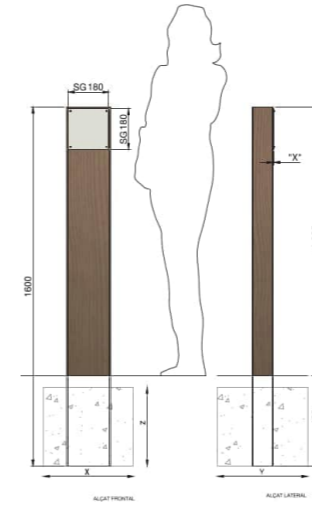



ID: 407
Conjunt: Nou
Tipus: Fita fusta
Localització: Masia de Mas Palau
Estat: Projectat
Actuació: Instal·lar
Observacions:
UTM X: 480.606,98
UTM Y: 4.663.732,10
Azimut: 340
Replanteig: A l'entrada.
Validat: Sí
Barri Vell: No

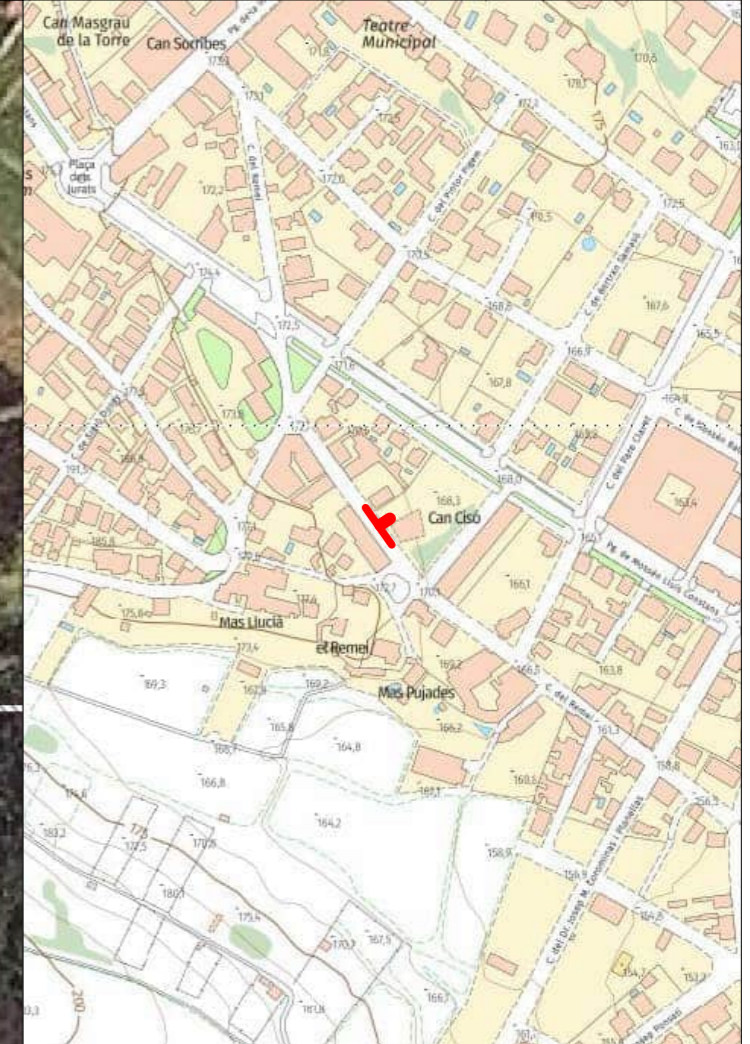
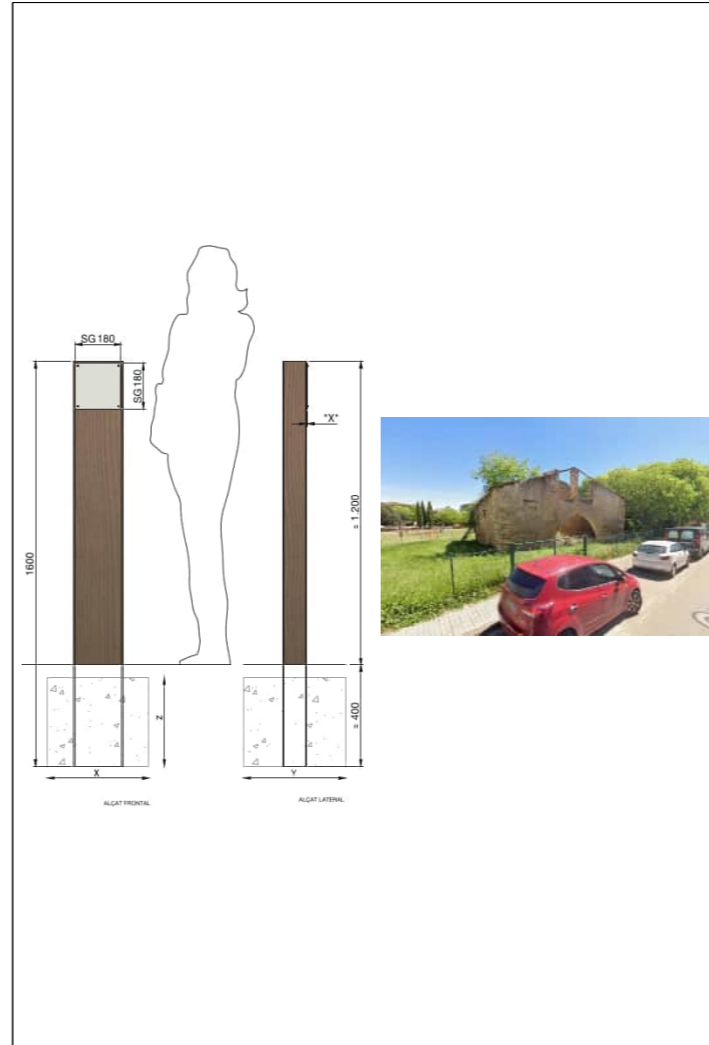
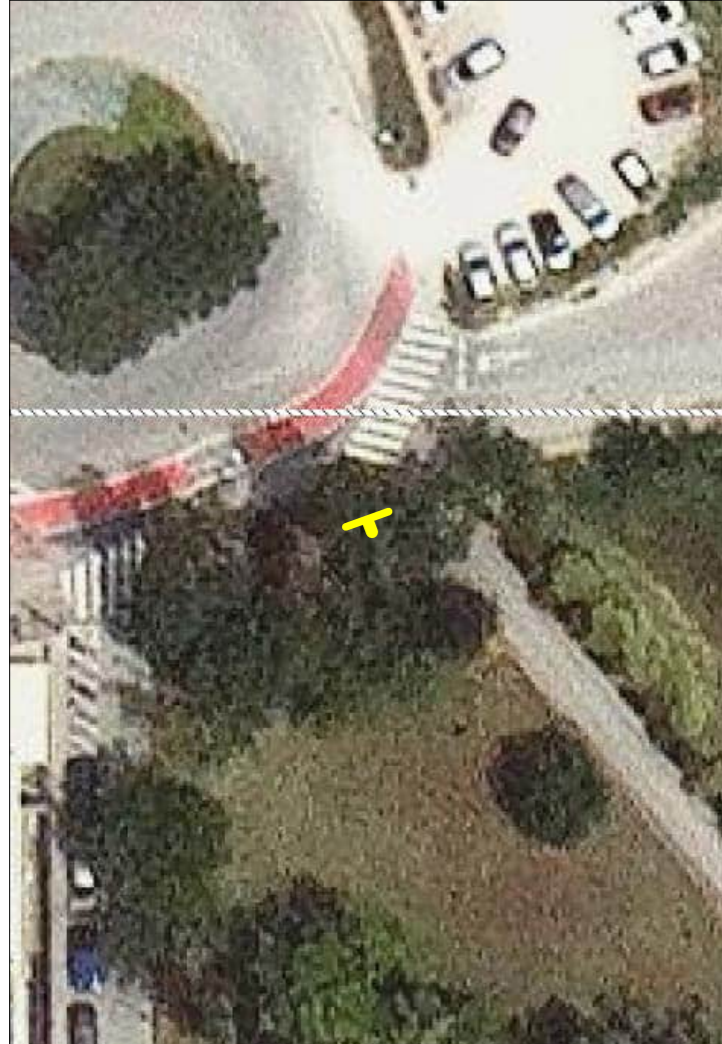
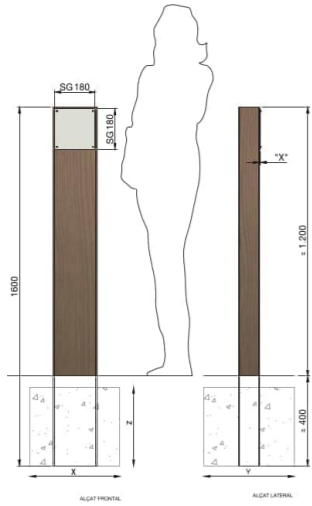

ID: 408
Conjunt: Nou
Tipus: Fita fusta
Localització: Masia de Can Sisó
Estat: Projectat
Actuació: Instal·lar
Observacions:
UTM X: 480.490,37
UTM Y: 4.662.343,30
Azimut: 235
Replanteig: A l'entrada.
Validat: Sí
Barri Vell: No



ID: 409
Conjunt: Nou
Tipus: Fita fusta
Localització: Masia de Can Trull Vell
Estat: Projectat
Actuació: Instal·lar
Observacions:
UTM X: 481.259,31
UTM Y: 4.662.920,80
Azimut: 52
Replanteig: A l'entrada.
Validat: Sí
Barri Vell: No

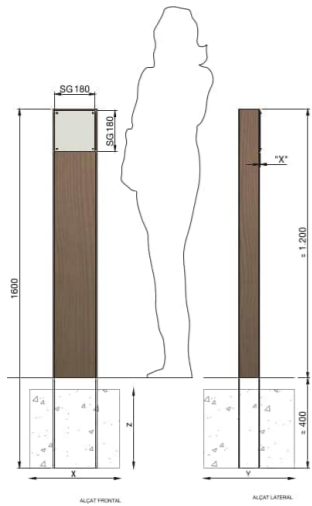

ID: 410
Conjunt: Nou
Tipus: Fita fusta
Localització: Masia de Mas Verdaguer
Estat: Projectat
Actuació: Instal·lar
Observacions:
UTM X: 481.500,11
UTM Y: 4.662.711,70
Azimut: 49
Replanteig: A l'entrada.
Validat: Sí
Barri Vell: No

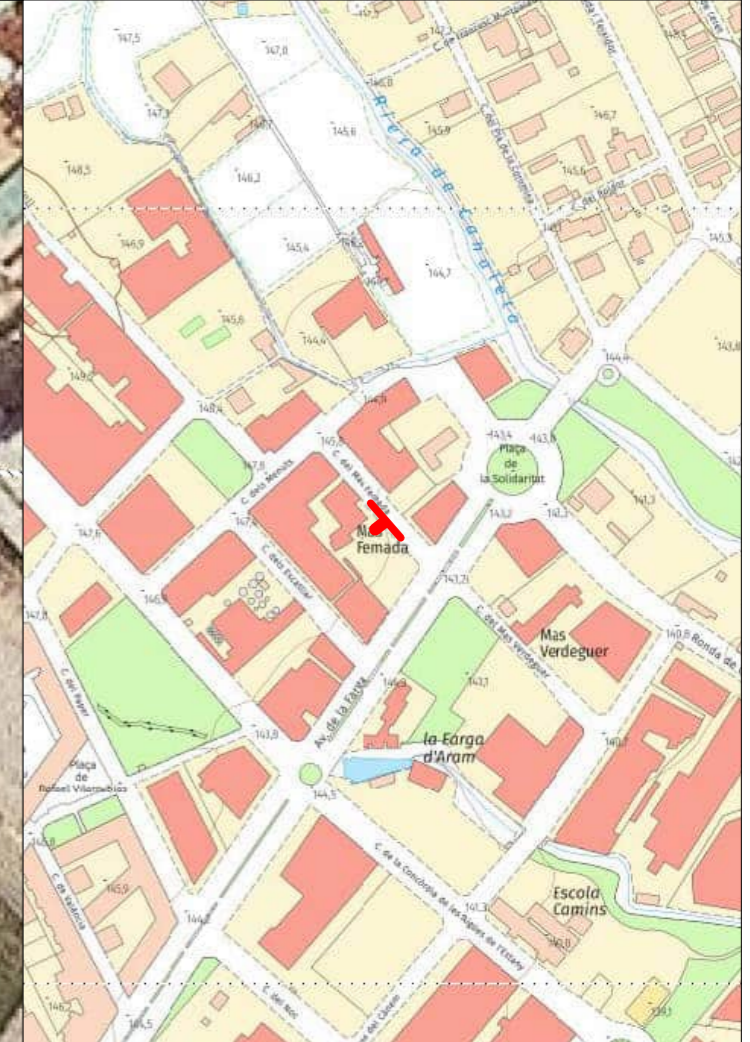
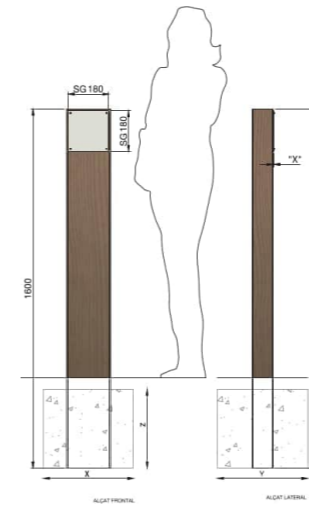



ID: 502
Conjunt: B03-07
Tipus: PIT fusta
Localització: Caseta de Fusta
Estat: Projectat
Actuació: Substituir
Observacions: A dues cares.
UTM X: 480.194,88
UTM Y: 4.664.302,84
Azimut: 84
Replanteig: Substituir el PIT existient i unificar continguts.
Validat: Sí
Barri Vell: No

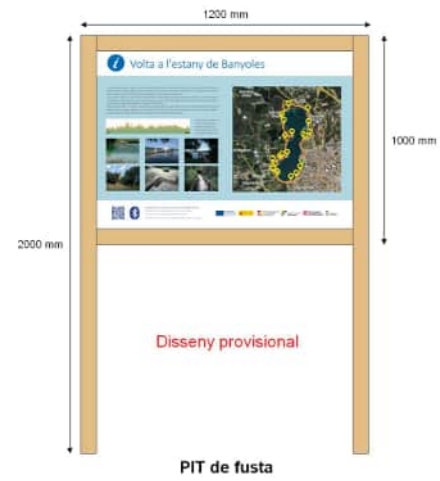

ID: 503
Conjunt: B04-06
Tipus: PIT fusta
Localització: 45
Estat: Projectat
Actuació: Substituir
Observacions: A dues cares.
UTM X: 480.028,70
UTM Y: 4.663.366,40
Azimut: 275
Replanteig: Al mateix lloc que l'exsistent (a retirar).
Validat: Sí
Barri Vell: No

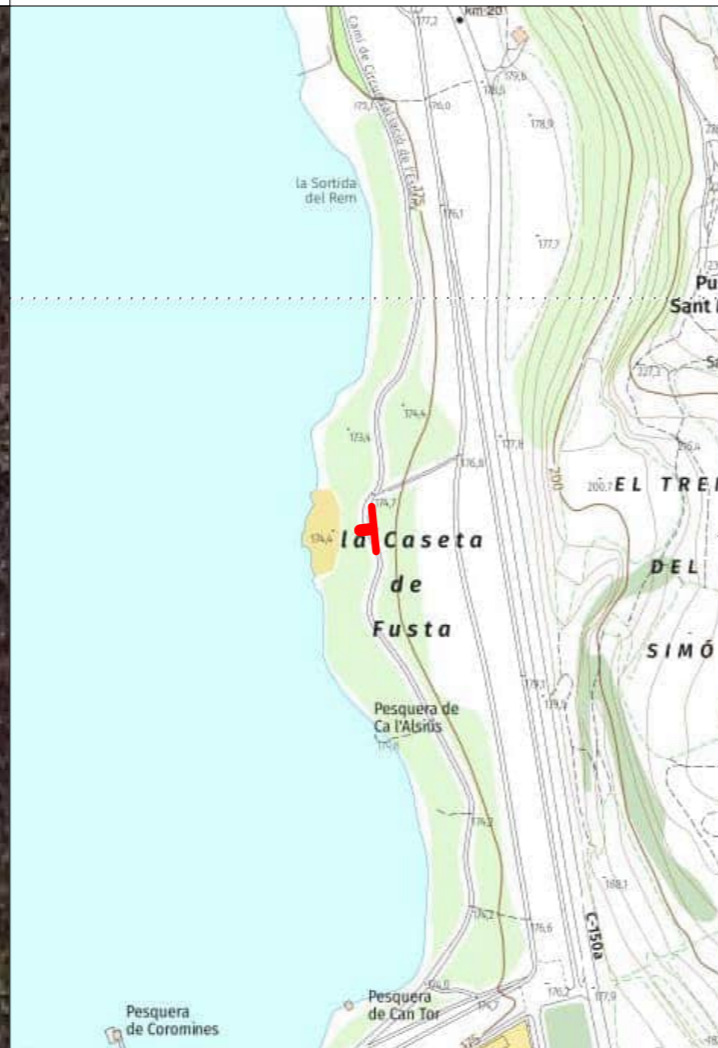
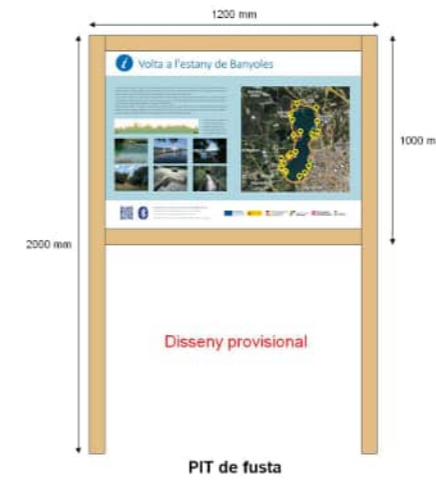



ID: 504
Conjunt: B04-06
Tipus: PIT fusta
Localització: 45
Estat: Projectat
Actuació: Substituir
Observacions: A dues cares.
UTM X: 480.028,30
UTM Y: 4.663.364,30
Azimut: 275
Replanteig: Al mateix lloc que l'exsistent (a retirar).
Validat: Sí
Barri Vell: No

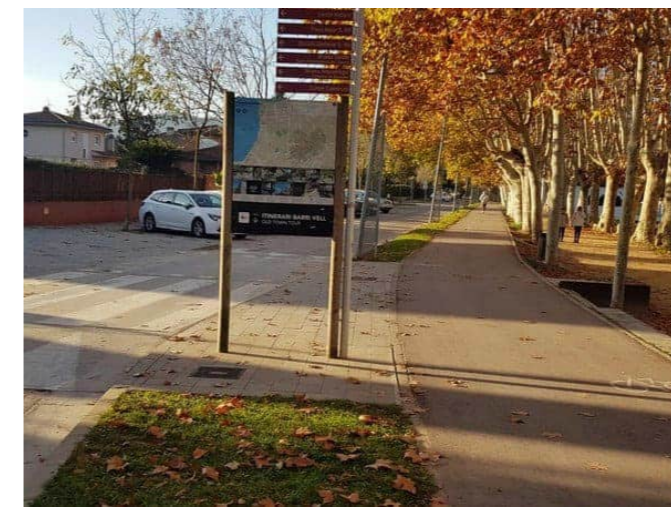
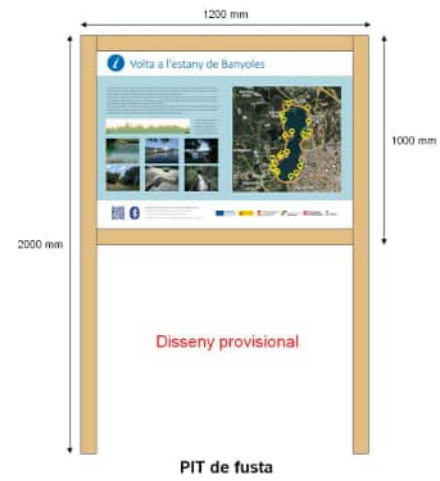

ID: 505
Conjunt: B04-10
Tipus: PIT fusta
Localització: 13
Estat: Projectat
Actuació: Substituir
Observacions: A dues cares.
UTM X: 479.986,86
UTM Y: 4.663.071,27
Azimut: 26
Replanteig: Al mateix lloc que l'existent (a retirar).
Validat: Sí
Barri Vell: No





ID: 506
Conjunt: B05-03
Tipus: PIT fusta
Localització: Ruta PRC120 Rocacorba
Estat: Projectat
Actuació: Instal·lar
Observacions: A dues cares.
UTM X: 479.585,73
UTM Y: 4.662.150,40
Azimut: 156
Replanteig: Davant del muret curt.
Validat: Sí
Barri Vell: No

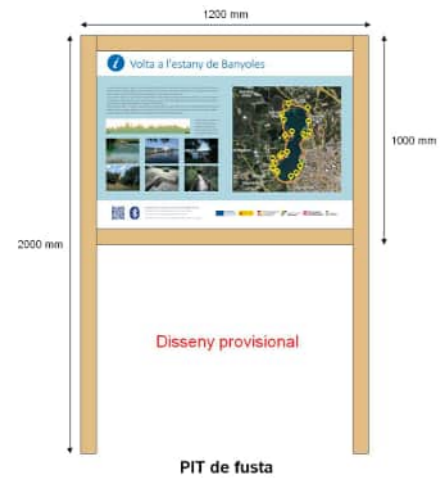

ID: 507
Conjunt: B05-04
Tipus: PIT fusta
Localització: 20
Estat: Projectat
Actuació: Substituir
Observacions: A dues cares.
UTM X: 479.874,46
UTM Y: 4.662.892,90
Azimut: 301
Replanteig: Al mateix lloc que els existents (a retirar).
Validat: Sí
Barri Vell: No

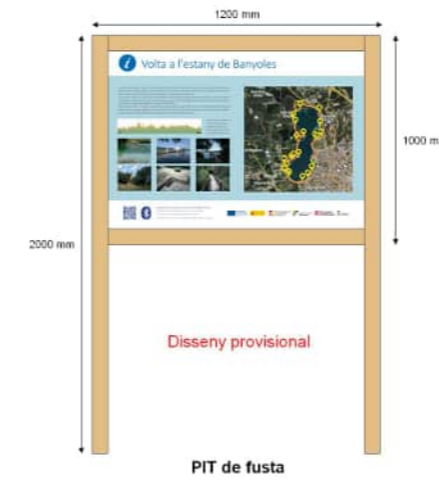



ID: 508
Conjunt: B05-04
Tipus: PIT fusta
Localització: 20
Estat: Projectat
Actuació: Substituir
Observacions: A dues cares.
UTM X: 479.873,68
UTM Y: 4.662.891,10
Azimut: 301
Replanteig: Al mateix lloc que els existents (a retirar).
Validat: Sí
Barri Vell: No

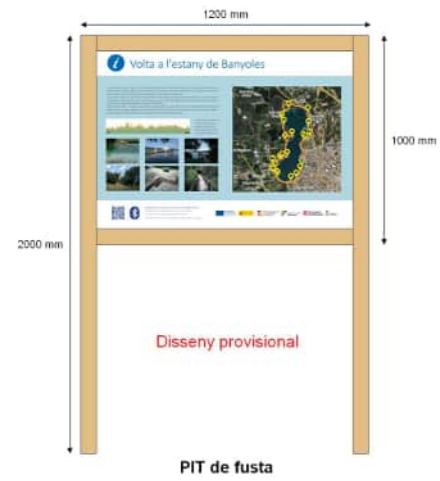

ID: 510
Conjunt: C03-10
Tipus: PIT fusta
Localització: Zona Picnic La Draga
Estat: Projectat
Actuació: Instal·lar
Observacions: A dues cares.
UTM X: 480.299,84
UTM Y: 4.663.980,20
Azimut: 82
Replanteig: Prop de l'encreuament entre el Passeig de la Draga, la Carretera C-150 i l'avinguda Llibertat
Validat: Sí
Barri Vell: No

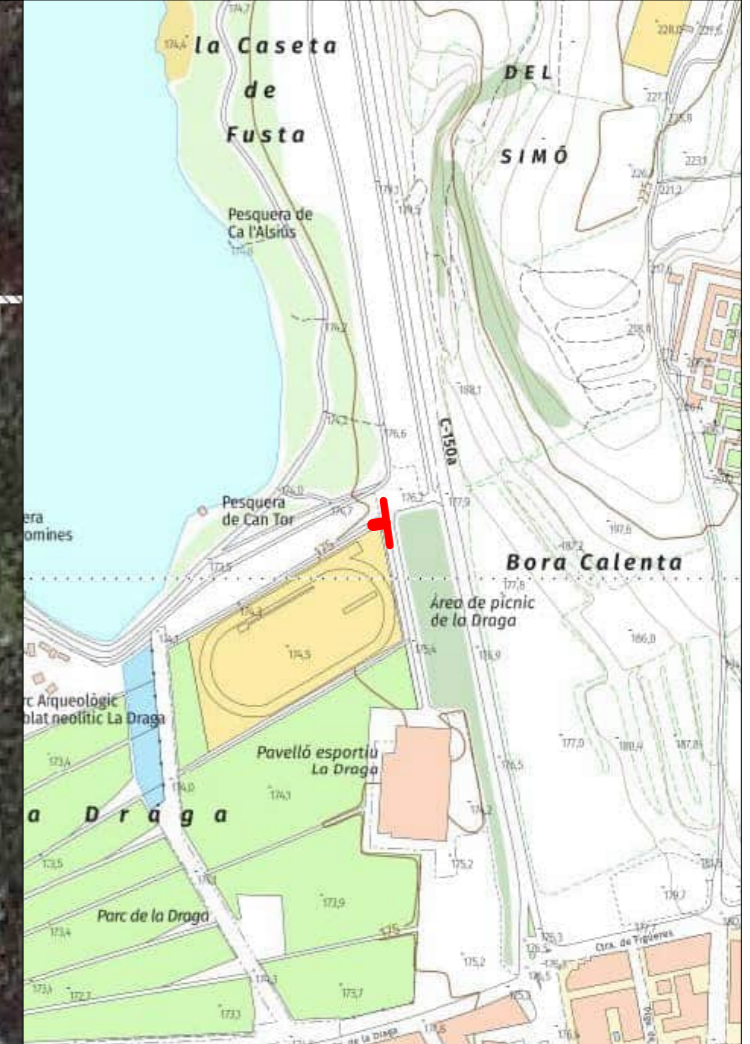



ID: 514
Conjunt: C03-06
Tipus: PIT fusta
Localització: 105
Estat: Projectat
Actuació: Substituir
Observacions: A dues cares.
UTM X: 480.504,26
UTM Y: 4.663.723,90
Azimut: 342
Replanteig: Canvi d'ubicació perquè en aquest espai s'hi farà carril bici. Retirar PIT existent.
Validat: Sí
Barri Vell: No



ID: 515
Conjunt: E05-04
Tipus: PIT fusta
Localització: Pavelló de la Farga-Zona de Skate
Estat: Projectat
Actuació: Instal·lar
Observacions: A dues cares.
UTM X: 481.535,63
UTM Y: 4.662.211,70
Azimut: 311
Replanteig: Al costat del PIT actual.
Validat: Sí
Barri Vell: No

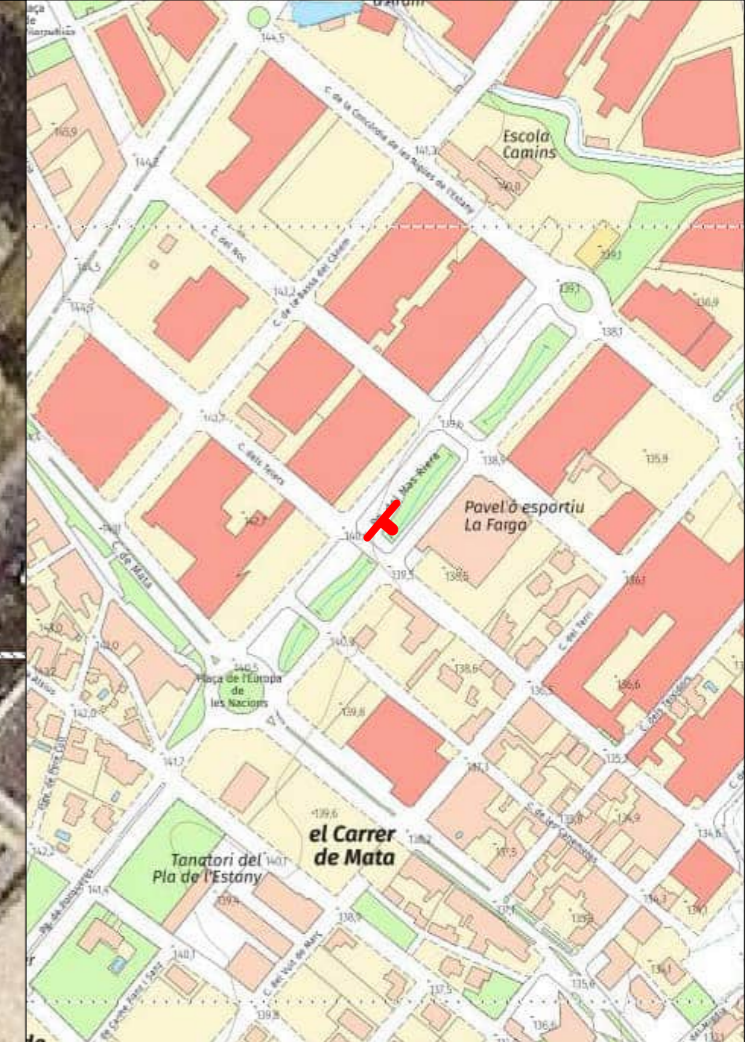
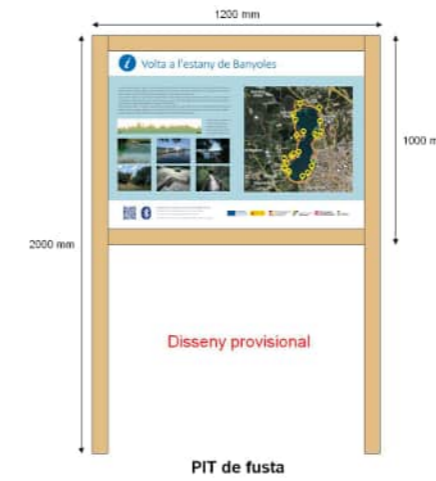



ID: 519
Conjunt: C04-14
Tipus: PIT urbà
Localització: Parking Can Castanyer
Estat: Projectat
Actuació: Instal·lar
Observacions: A dues cares.
UTM X: 480.705,41
UTM Y: 4.663.225,30
Azimut: 219
Replanteig: Dins de la barana metàl·lica existent (el cartell per sobre).
Validat: Sí
Barri Vell: No



ID: 522
Conjunt: C05-02
Tipus: PIT urbà
Localització: 68
Estat: Projectat
Actuació: Substituir
Observacions: A dues cares.
UTM X: 480.454,22
UTM Y: 4.662.903,30
Azimut: 73
Replanteig: Al mateix lloc que l'existent (a retirar).
Validat: Sí
Barri Vell: No

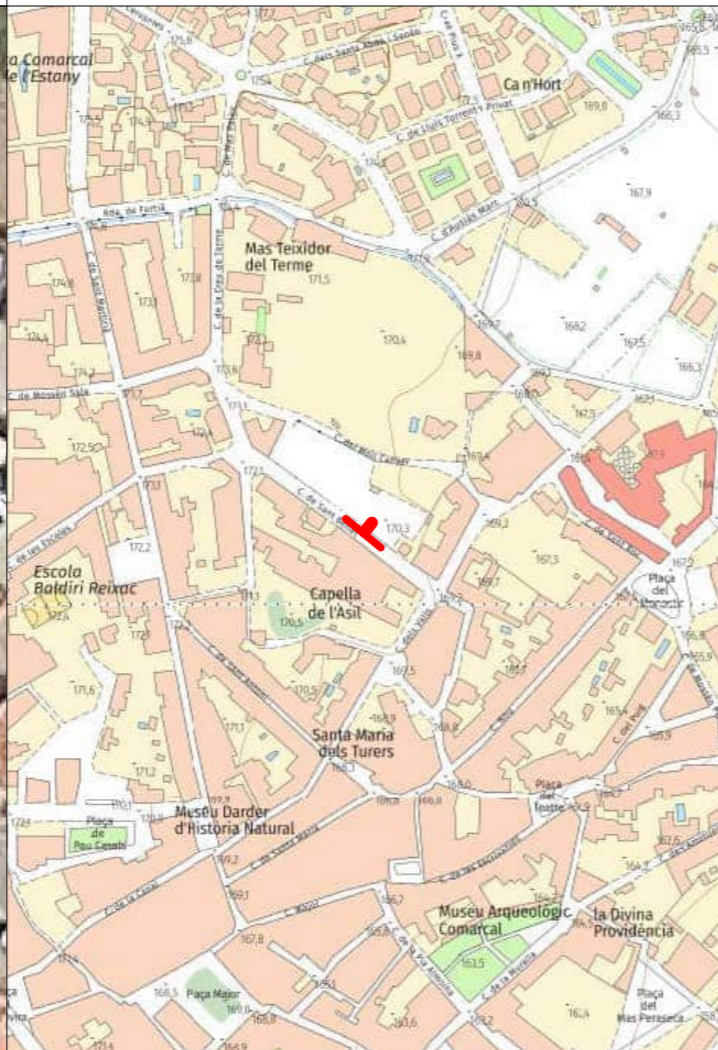

ID: 523
Conjunt: C05-20
Tipus: PIT urbà
Localització: Hort de les Monges
Estat: Projectat
Actuació: Substituir
Observacions: A dues cares.
UTM X: 480.489,58
UTM Y: 4.662.849,43
Azimut: 59
Replanteig: Al mateix lloc que l'existent (a retirar).
Validat: Sí
Barri Vell: No



ID: 526
Conjunt: D04-16
Tipus: PIT urbà
Localització: Pàrquing Can Durrall
Estat: Projectat
Actuació: Instal·lar
Observacions: A dues cares.
UTM X: 481.032,78
UTM Y: 4.663.140,76
Azimut: 0
Replanteig: A l'entrada de l'aparcament.
Validat: Sí
Barri Vell: No

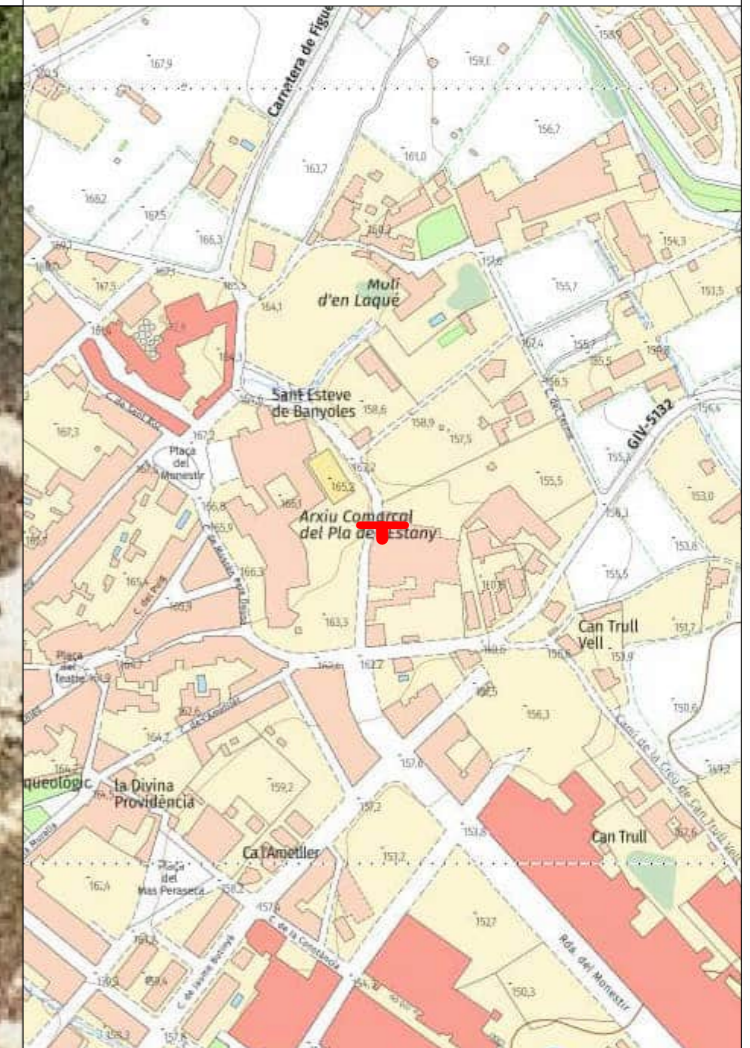



ID: 527
Conjunt: D05-08
Tipus: PIT urbà
Localització: Parking Masdevall
Estat: Projectat
Actuació: Instal·lar
Observacions: A dues cares.
UTM X: 480.934,53
UTM Y: 4.662.538,75
Azimut: 125
Replanteig: Al costat del pal de llum.
Validat: Sí
Barri Vell: No



ID: 528
Conjunt: E05-01
Tipus: Tòtem
Localització: Farga d'Aram - Molí Paperer
Estat: Projectat
Actuació: Instal·lar
Observacions:
UTM X: 481.513,96
UTM Y: 4.662.531,30
Azimut: 309
Replanteig: A l'entrada.
Validat: Sí
Barri Vell: No

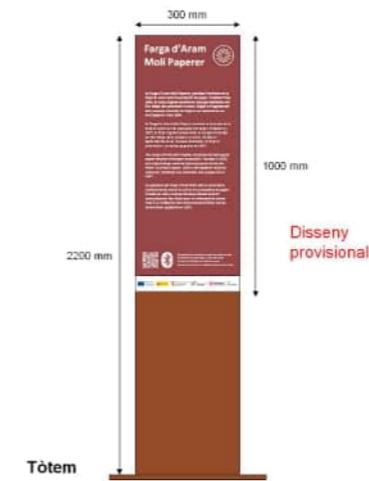



ID: 529
Conjunt: B03-05
Tipus: Tòtem
Localització: Poblat Neolític de la Draga
Estat: Projectat
Actuació: Instal·lar
Observacions:
UTM X: 480.117,27
UTM Y: 4.663.877,95
Azimut: 84
Replanteig: Davant de la reixa.
Validat: Sí
Barri Vell: No

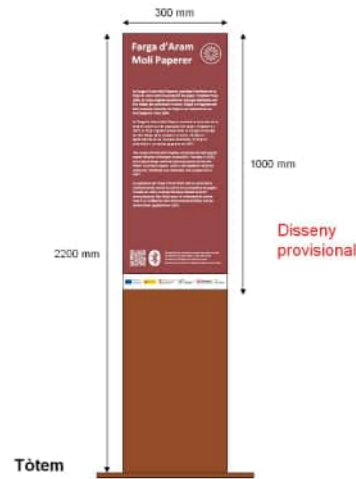

ID: 530
Conjunt: Nou
Tipus: Tòtem
Localització: Villa Romana de Vilauba
Estat: Projectat
Actuació: Instal·lar
Observacions:
UTM X: 478.620,53
UTM Y: 4.660.931,50
Azimut: 280
Replanteig:
Validat: Sí
Barri Vell: No

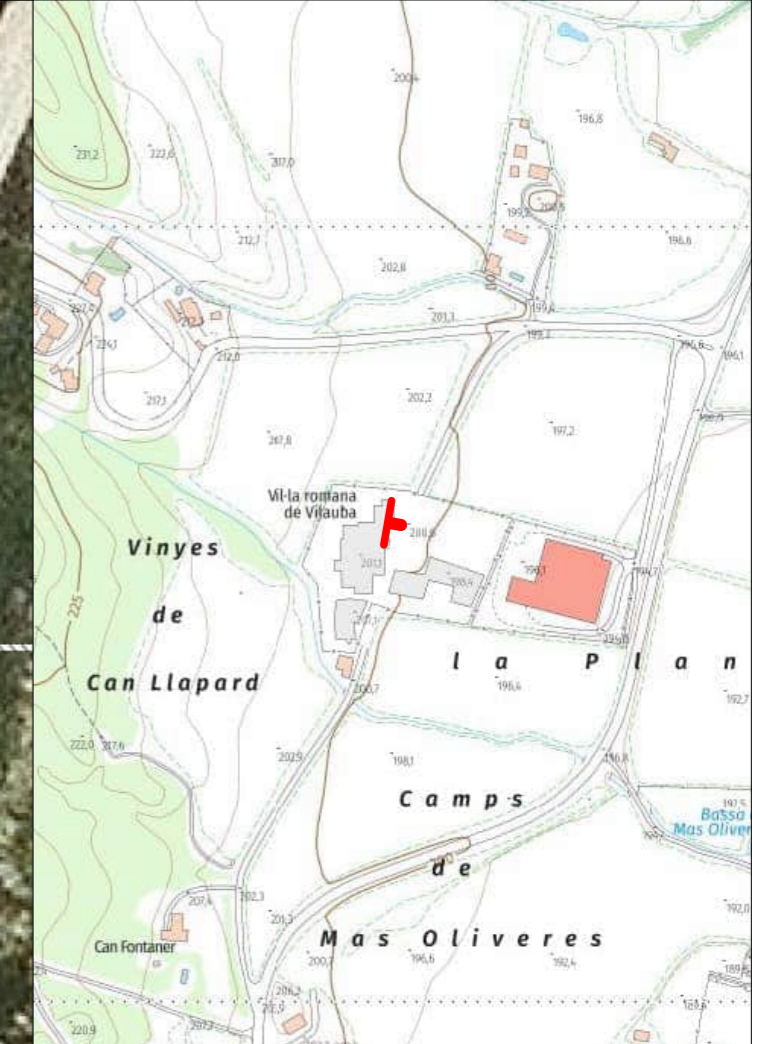
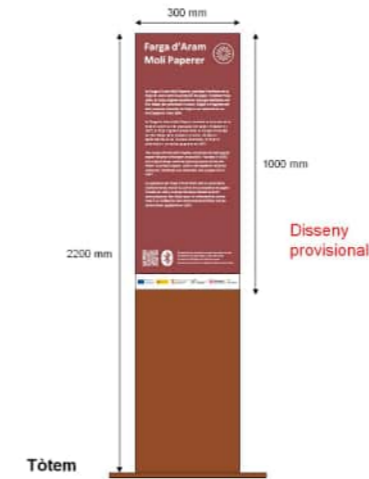



ID: 601
Conjunt: GVB-01
Tipus: Placa GVB
Localització: 1 Pg. Darder amb c. Barca
Estat: Projectat
Actuació: Instal·lar
Observacions: Canvi de banderola per dues plaques de seguiment.
UTM X: 479.979,94
UTM Y: 4.663.061,00
Azimut: 208
Replanteig: Al fanal.
Validat: Sí
Barri Vell: No



ID: 602
Conjunt: GVB-02
Tipus: Placa GVB
Localització: 2 Plaça del Carme
Estat: Projectat
Actuació: Instal·lar
Observacions: Dues plaques de seguiment.
UTM X: 480.153,97
UTM Y: 4.662.988,25
Azimut: 295
Replanteig: Al fanal.
Validat: Sí
Barri Vell: No

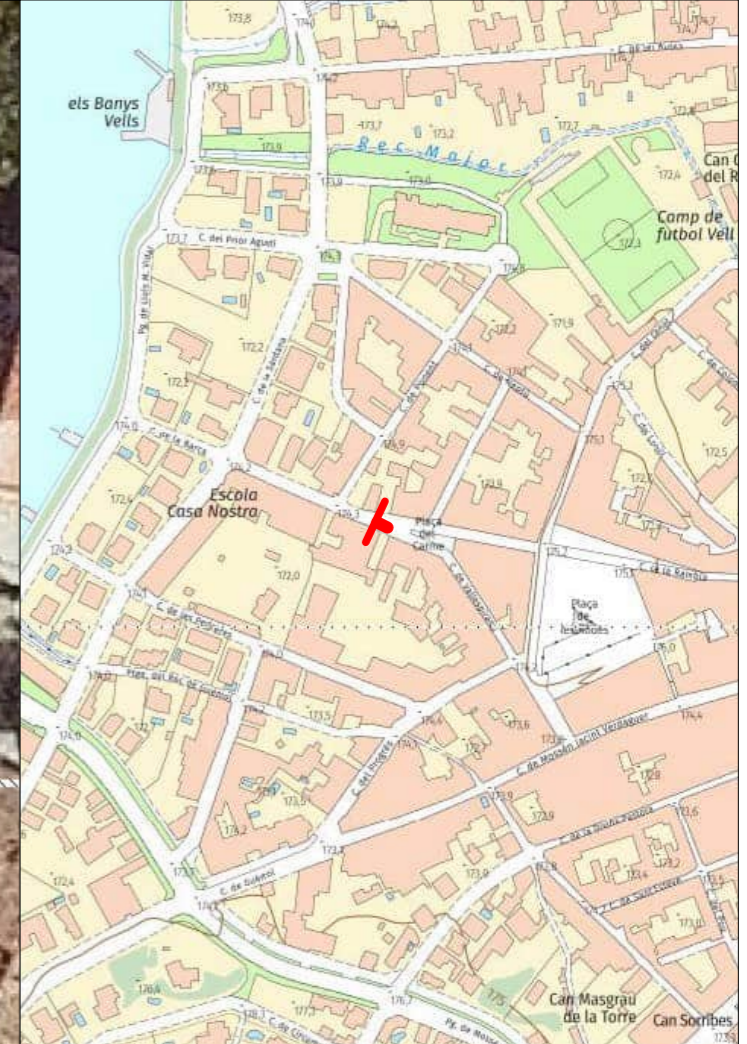



ID: 603
Conjunt: GVB-03
Tipus: Placa GVB
Localització: 3 Plaça de les Rodes
Estat: Projectat
Actuació: Instal·lar
Observacions: Dues plaques de seguiment.
UTM X: 480.317,00
UTM Y: 4.662.964,00
Azimut: 284
Replanteig: Al fanal.
Validat: Sí
Barri Vell: No



ID: 605
Conjunt: GVB-05
Tipus: Placa GVB
Localització: 5 Museu Darder
Estat: Projectat
Actuació: Instal·lar
Observacions: Placa QR 5.
UTM X: 480.597,81
UTM Y: 4.663.039,25
Azimut: 348
Replanteig: A la banderola de vianants.
Validat: Sí
Barri Vell: Sí

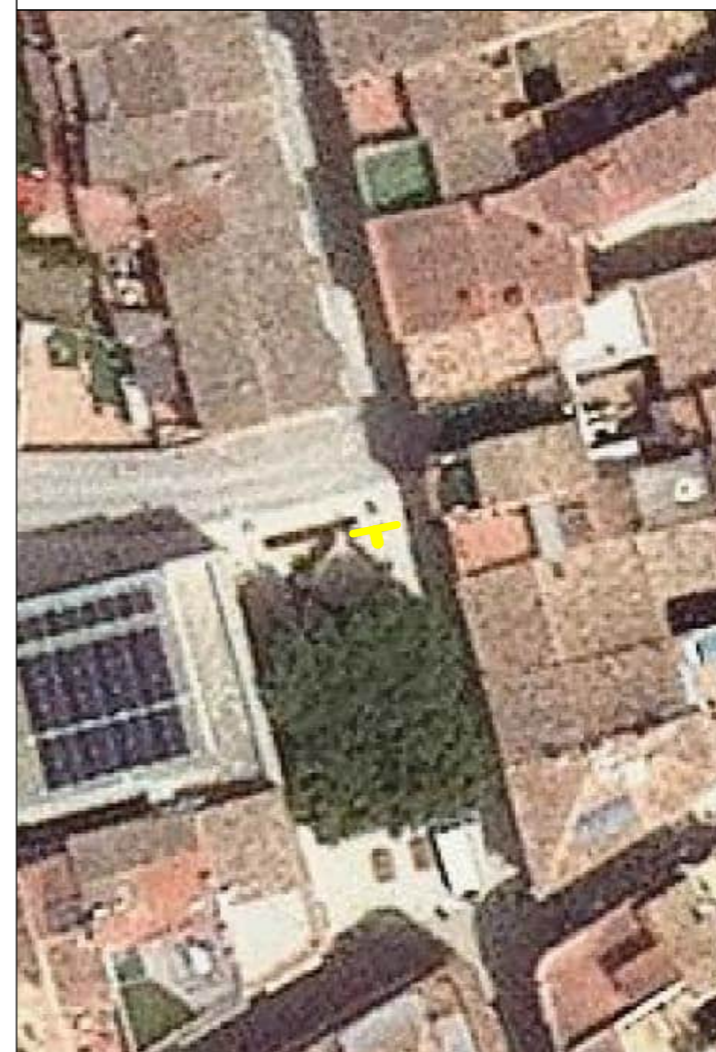



ID: 606
Conjunt: GVB-06a
Tipus: Placa GVB
Localització: 6 Església Santa Maria dels Turers
Estat: Projectat
Actuació: Instal·lar
Observacions: Dues plaques de seguiment.
UTM X: 480.680,40
UTM Y: 4.663.073,70
Azimut: 306
Replanteig: Al pal del senyal de trànsit.
Validat: Sí
Barri Vell: Sí



ID: 607
Conjunt: GVB-06b
Tipus: Placa GVB
Localització: 6 Església Santa Maria dels Turers
Estat: Projectat
Actuació: Instal·lar
Observacions: Placa QR 4.
UTM X: 480.754,31
UTM Y: 4.663.068,25
Azimut: 146
Replanteig: A la banderola de vianants.
Validat: Sí
Barri Vell: Sí

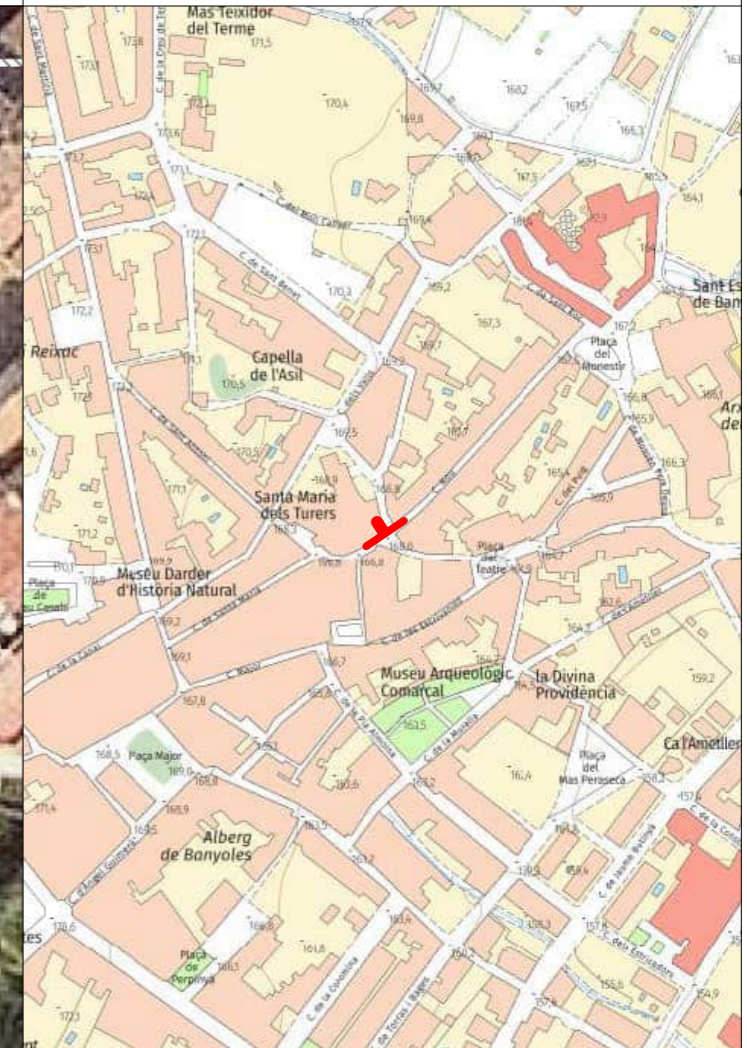



ID: 608
Conjunt: GVB-07
Tipus: Placa GVB
Localització: 7 Plaça del Monestir
Estat: Projectat
Actuació: Instal·lar
Observacions: Placa QR 3.
UTM X: 480.919,61
UTM Y: 4.663.176,70
Azimut: 260
Replanteig: Al fanal.
Validat: Sí
Barri Vell: Sí



ID: 609
Conjunt: GVB-08
Tipus: Placa GVB
Localització: 8 Ronda Fortià amb c. Orient
Estat: Projectat
Actuació: Instal·lar
Observacions: Dues plaques de seguiment.
UTM X: 480.932,59
UTM Y: 4.663.233,50
Azimut: 140
Replanteig: Al pal del senyal de vehicles.
Validat: Sí
Barri Vell: No

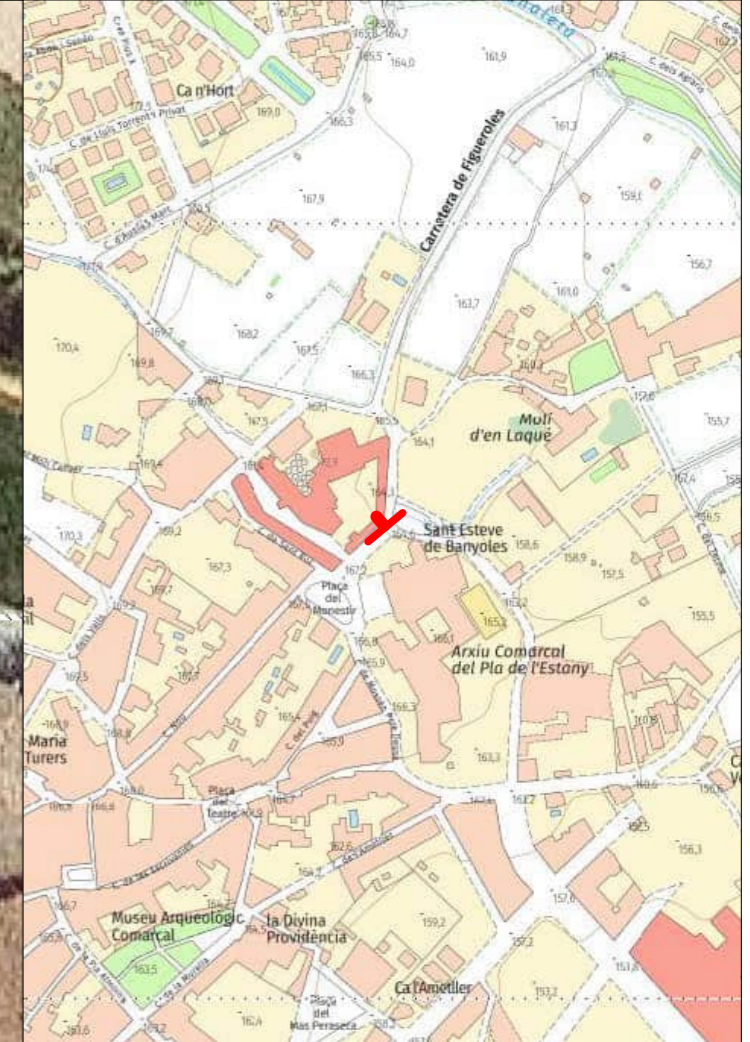



ID: 610
Conjunt: GVB-09
Tipus: Placa GVB
Localització: 9 Plaça Major
Estat: Projectat
Actuació: Instal·lar
Observacions: Placa QR 6.
UTM X: 480.593,38
UTM Y: 4.662.931,00
Azimut: 317
Replanteig: Al fanal.
Validat: Sí
Barri Vell: Sí



ID: 611
Conjunt: GVB-10a
Tipus: Placa GVB
Localització: 10 Museu Arqueològic
Estat: Projectat
Actuació: Instal·lar
Observacions: Placa QR 7.
UTM X: 480.732,99
UTM Y: 4.662.944,70
Azimut: 54
Replanteig: A la banderola de vianants.
Validat: Sí
Barri Vell: Sí





ID: 612
Conjunt: GVB-10b
Tipus: Placa GVB
Localització: 10 Museu Arqueològic
Estat: Projectat
Actuació: Instal·lar
Observacions: Placa QR 8.
UTM X: 480.783,50
UTM Y: 4.662.924,20
Azimut: 137
Replanteig: Al fanal.
Validat: Sí
Barri Vell: Sí



ID: 613
Conjunt: GVB-11
Tipus: Placa GVB
Localització: 11 c. Baix amb c. Mossèn Pere Dausà
Estat: Projectat
Actuació: Instal·lar
Observacions: Dues plaques de seguiment.
UTM X: 480.947,63
UTM Y: 4.663.074,20
Azimut: 241
Replanteig: Al pal del senyal de trànsit.
Validat: Sí
Barri Vell: Sí

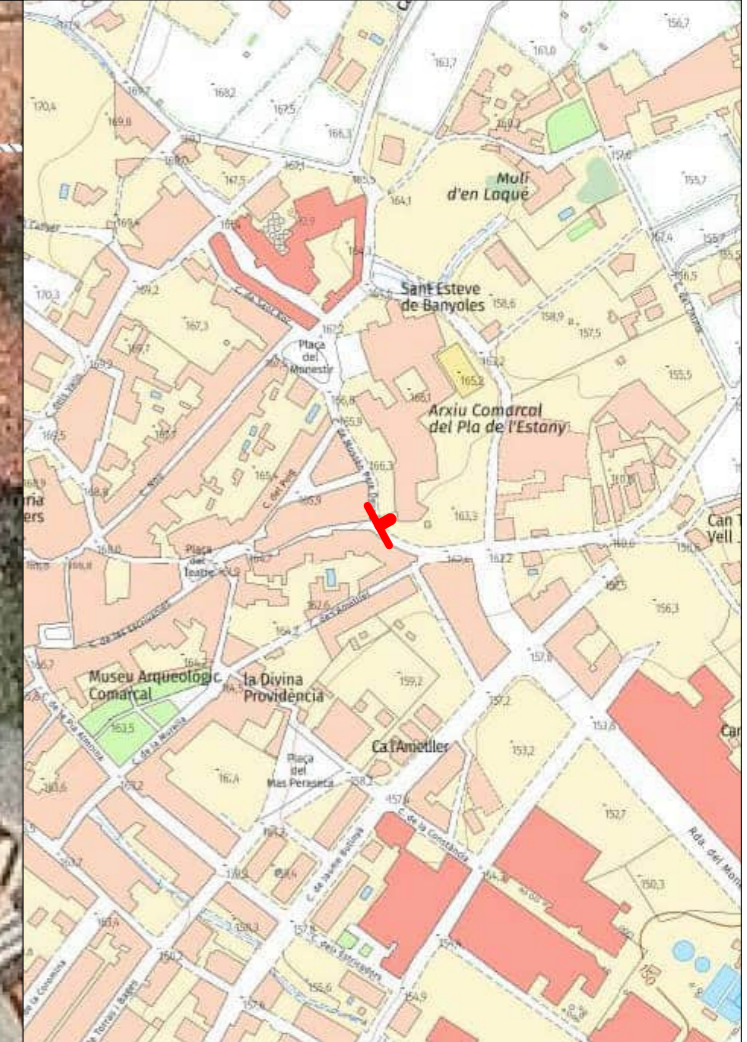



ID: 614
Conjunt: GVB-12
Tipus: Placa GVB
Localització: 12 c. Baix amb ronda del Monestir
Estat: Projectat
Actuació: Instal·lar
Observacions: Dues plaques de seguiment.
UTM X: 481.012,86
UTM Y: 4.663.063,80
Azimut: 267
Replanteig: Al pal del senyal per a vehicles.
Validat: Sí
Barri Vell: No



ID: 615
Conjunt: GVB-13
Tipus: Placa GVB
Localització: 13 ronda del Monestir amb passatge
Estat: Projectat
Actuació: Instal·lar
Observacions: Canvi de banderola per dues plaques de seguiment.
UTM X: 481.018,73
UTM Y: 4.663.187,78
Azimut: 141
Replanteig: A la paret de l'edifici.
Validat: Sí
Barri Vell: No

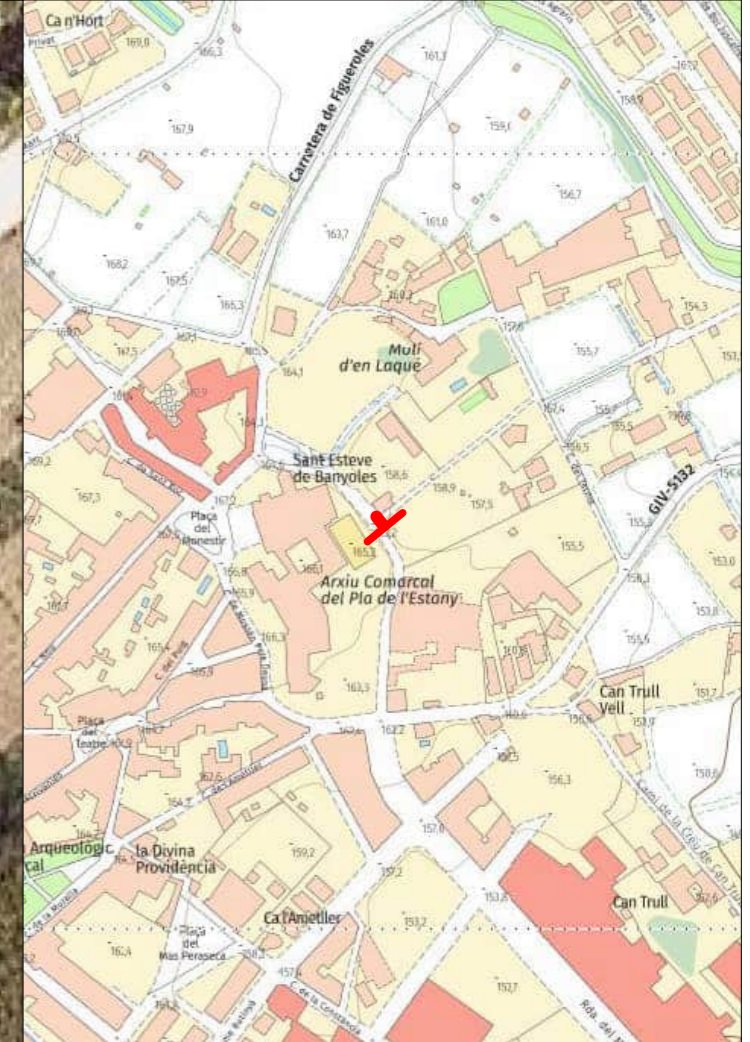
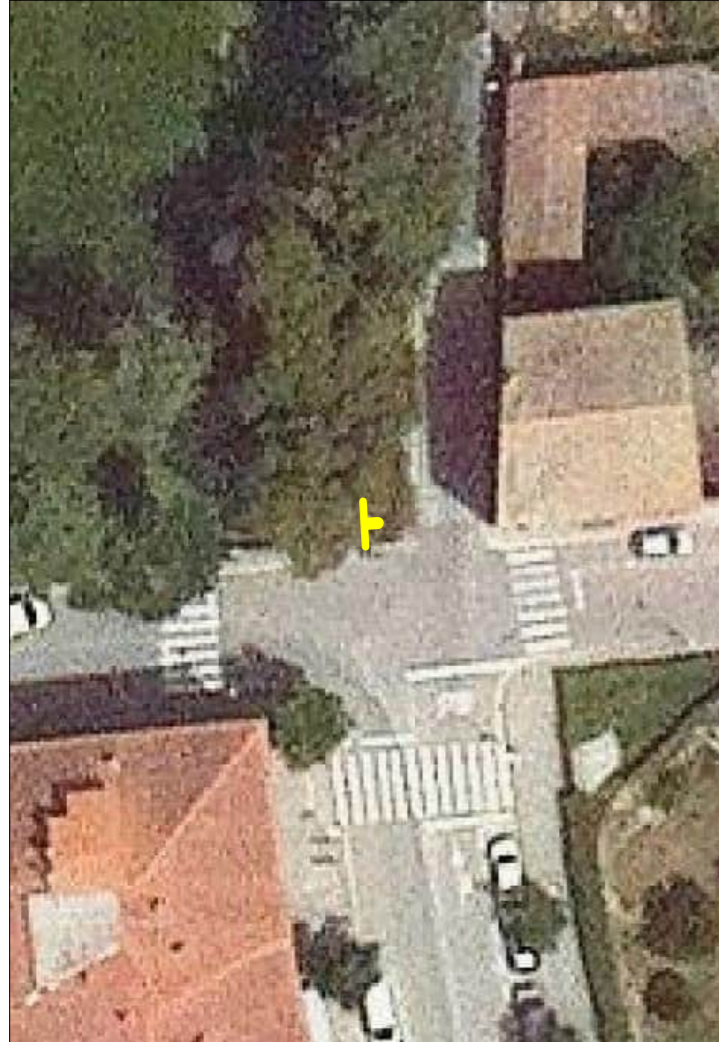



ID: 616
Conjunt: GVB-14
Tipus: Placa GVB
Localització: 14 c. Terme amb passatges
Estat: Projectat
Actuació: Instal·lar
Observacions: Dues plaques de seguiment.
UTM X: 481.129,74
UTM Y: 4.663.265,80
Azimut: 245
Replanteig: En algun dels pals de fusta.
Validat: Sí
Barri Vell: No



ID: 617
Conjunt: GVB-15a
Tipus: Placa GVB
Localització: 15 Rotonda c. Agraris amb c. Figueres
Estat: Projectat
Actuació: Instal·lar
Observacions: Canvi de banderola per dues plaques de seguiment.
UTM X: 481.279,38
UTM Y: 4.663.354,50
Azimut: 301
Replanteig: Al fanal.
Validat: Sí
Barri Vell: No

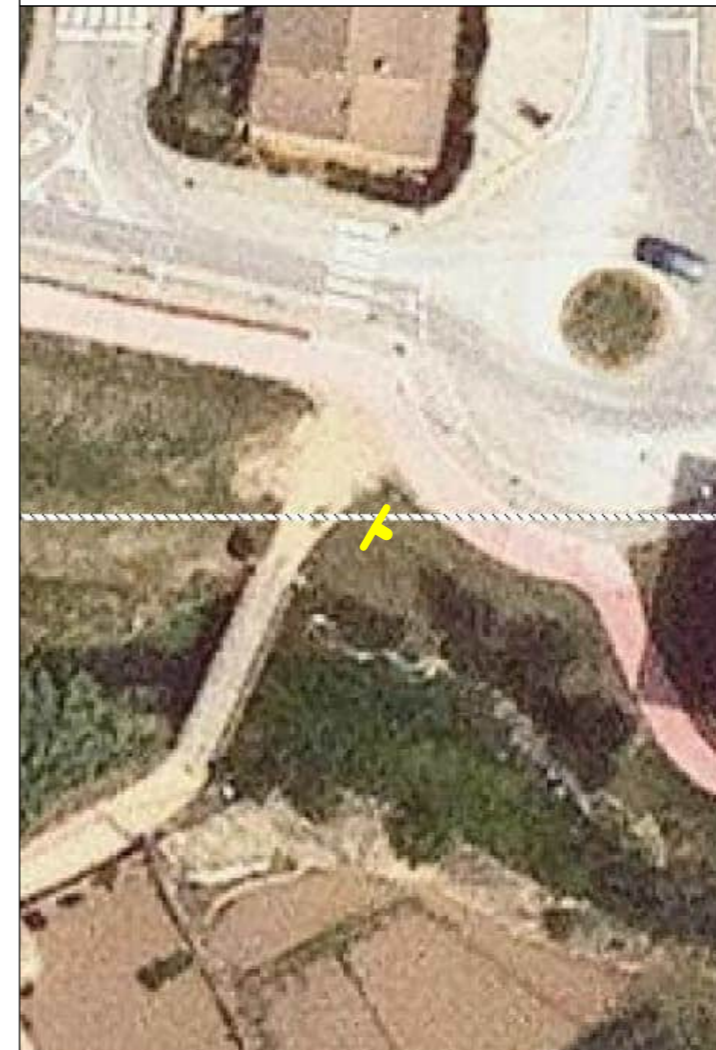



ID: 619
Conjunt: GVB-16a
Tipus: Placa GVB
Localització: 16 Centre informacio turistica
Estat: Projectat
Actuació: Instal·lar
Observacions: Canvi de banderola per dues plaques de seguiment.
UTM X: 479.884,16
UTM Y: 4.662.904,00
Azimut: 212
Replanteig: Al fanal.
Validat: Sí
Barri Vell: No



ID: 622
Conjunt: GVB-18
Tipus: Placa GVB
Localització: 18 pg. Mosén Lluís Constans amc carretera Camos
Estat: Projectat
Actuació: Instal·lar
Observacions: Dues plaques de seguiment.
UTM X: 480.800,91
UTM Y: 4.662.237,00
Azimut: 306
Replanteig: Al fanal.
Validat: Sí
Barri Vell: No

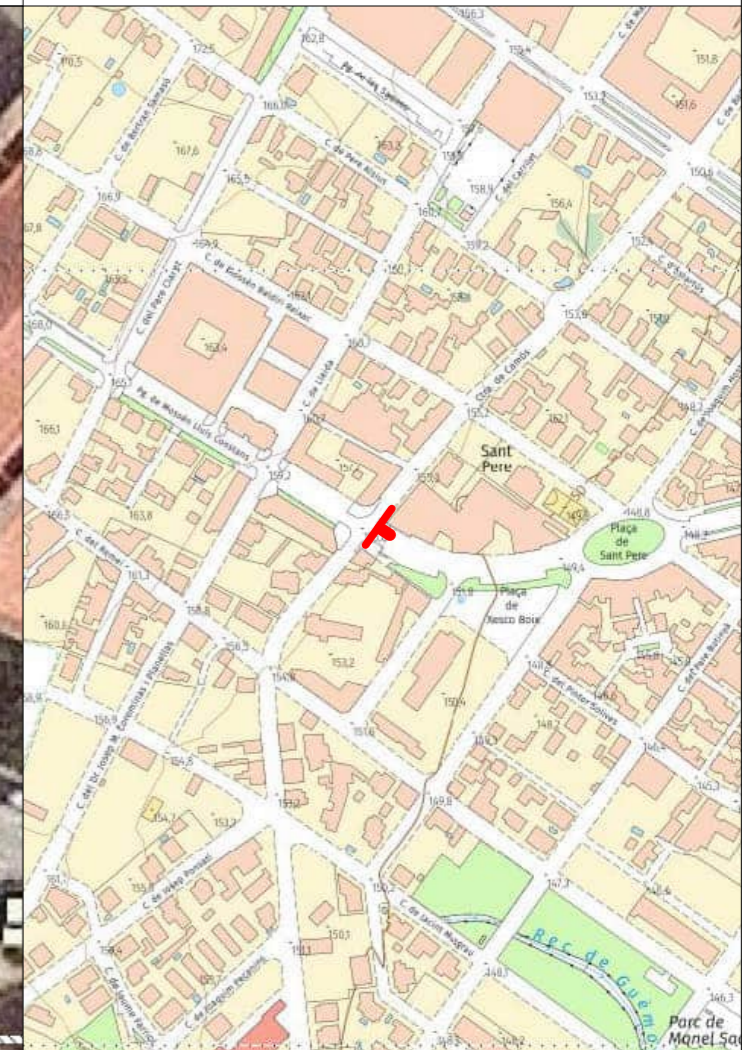



ID: 623
Conjunt: GVB-19a
Tipus: Placa GVB
Localització: 19 Plaça dels Països Catalans
Estat: Projectat
Actuació: Instal·lar
Observacions: Una placa de seguiment.
UTM X: 481.258,31
UTM Y: 4.662.305,50
Azimut: 134
Replanteig: Al fanal.
Validat: Sí
Barri Vell: No



ID: 624
Conjunt: GVB-19b
Tipus: Placa GVB
Localització: 19 Plaça dels Països Catalans
Estat: Projectat
Actuació: Instal·lar
Observacions: Una placa de seguiment.
UTM X: 481.296,69
UTM Y: 4.662.301,25
Azimut: 220
Replanteig: Al fanal.
Validat: Sí
Barri Vell: No





ID: 625
Conjunt: GVB-20a
Tipus: Placa GVB
Localització: 20 La Farga d'Aram i Moli Paperer
Estat: Projectat
Actuació: Instal·lar
Observacions: Placa QR 2.
UTM X: 481.471,56
UTM Y: 4.662.541,25
Azimut: 218
Replanteig: Al fanal.
Validat: Sí
Barri Vell: No



ID: 626
Conjunt: GVB-20b
Tipus: Placa GVB
Localització: 20 La Farga d'Aram i Moli Paperer
Estat: Projectat
Actuació: Instal·lar
Observacions: Una placa de seguiment.
UTM X: 481.446,69
UTM Y: 4.662.564,00
Azimut: 38
Replanteig: Al fanal.
Validat: Sí
Barri Vell: No

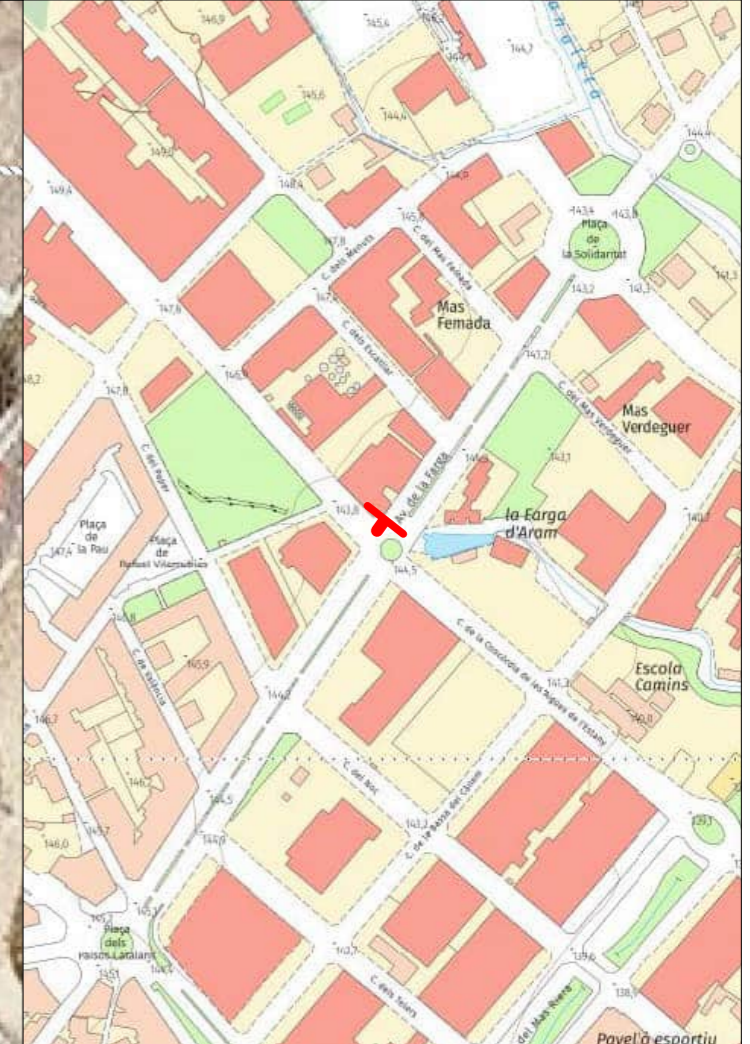



ID: 627
Conjunt: GVB-21a
Tipus: Placa GVB
Localització: 21 Plaça de Av Farga amb Ronda Canaleta
Estat: Projectat
Actuació: Instal·lar
Observacions: Una placa de seguiment.
UTM X: 481.576,75
UTM Y: 4.662.714,50
Azimut: 220
Replanteig: Al fanal.
Validat: Sí
Barri Vell: No



ID: 628
Conjunt: GVB-21b
Tipus: Placa GVB
Localització: 21 Plaça de Av Farga amb Ronda Canaleta
Estat: Projectat
Actuació: Instal·lar
Observacions: Una placa de seguiment.
UTM X: 481.593,63
UTM Y: 4.662.775,50
Azimut: 37
Replanteig: Al fanal.
Validat: Sí
Barri Vell: No

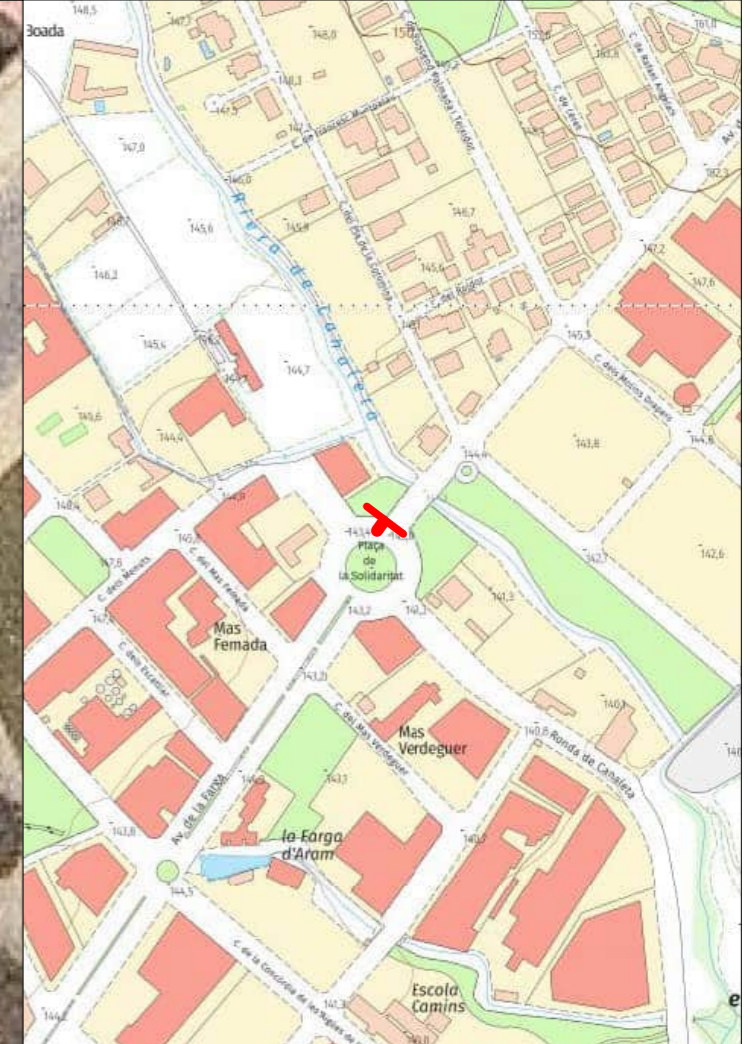



ID: 630
Conjunt: GVB-22b
Tipus: Placa GVB
Localització: 22 Av. Farga amb Ruta Tren Pinxo
Estat: Projectat
Actuació: Instal·lar
Observacions: Canvi de banderola per dues plaques de seguiment.
UTM X: 481.615,50
UTM Y: 4.662.807,25
Azimut: 131
Replanteig: Al fanal.
Validat: Sí
Barri Vell: No



ID: 631
Conjunt: GVB-23
Tipus: Placa GVB
Localització: 23 cruïlla ruta Tren Pinxo amb Ctra. Vilavenut
Estat: Projectat
Actuació: Instal·lar
Observacions: Dues plaques de seguiment.
UTM X: 481.417,94
UTM Y: 4.663.200,50
Azimut: 358
Replanteig: Al fanal.
Validat: Sí
Barri Vell: No





ID: 633
Conjunt: GVB-24b
Tipus: Placa GVB
Localització: 24 Banyols Vells
Estat: Projectat
Actuació: Instal·lar
Observacions: Dues plaques de seguiment.
UTM X: 480.025,09
UTM Y: 4.663.289,25
Azimut: 182
Replanteig: Al fanal.
Validat: Sí
Barri Vell: No



ID: 637
Conjunt: GVB-28a
Tipus: Placa GVB
Localització: 28 Cruilla pg. Draga amb pg. Gaudi
Estat: Projectat
Actuació: Instal·lar
Observacions: Canvi de banderola per dues plaques de seguiment.
UTM X: 480.092,28
UTM Y: 4.663.635,50
Azimut: 267
Replanteig: Al costat del banc.
Validat: Sí
Barri Vell: No





ID: 639
Conjunt: GVB-29
Tipus: Placa GVB
Localització: 29 A prop de la lletra B
Estat: Projectat
Actuació: Instal·lar
Observacions: Dues plaques de seguiment.
UTM X: 480.293,34
UTM Y: 4.663.997,50
Azimut: 349
Replanteig: Al fanal.
Validat: Sí
Barri Vell: No



ID: 641
Conjunt: GVB-31
Tipus: Placa GVB
Localització: 31 Cruïlla de Ctra. Casals amb GIV 5248
Estat: Projectat
Actuació: Instal·lar
Observacions: Canvi de banderola per dues plaques de seguiment.
UTM X: 479.512,16
UTM Y: 4.665.009,05
Azimut: 56
Replanteig: Al pal de fusta.
Validat: Sí
Barri Vell: No

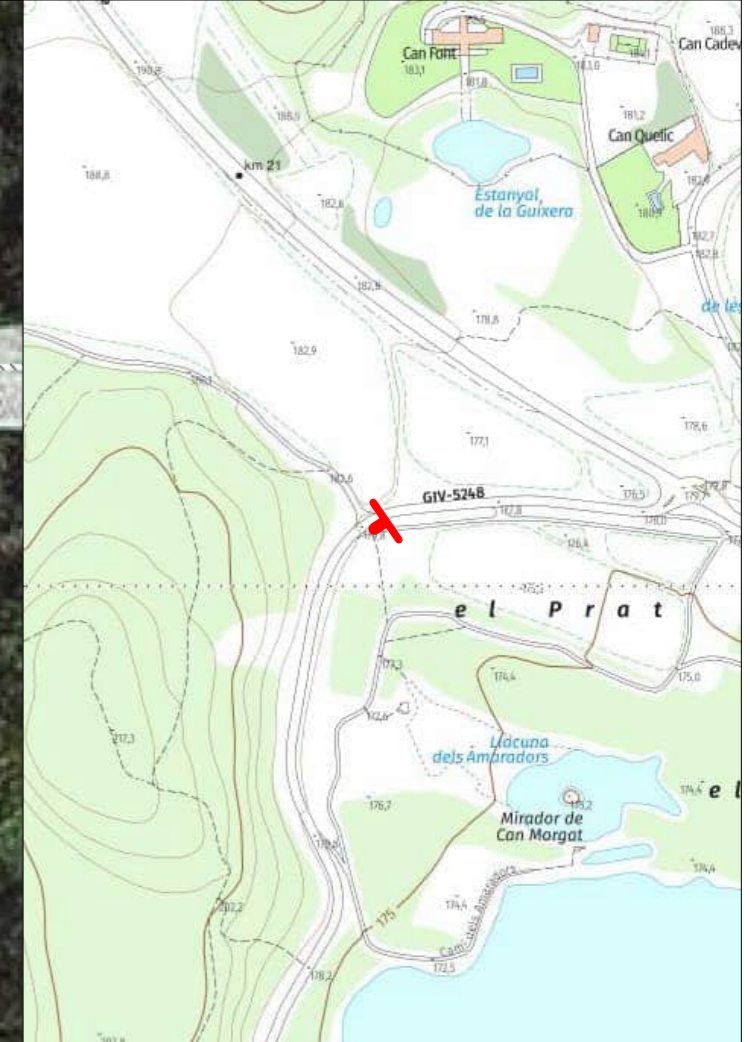



ID: 643
Conjunt: GVB-33
Tipus: Placa GVB
Localització: 33 Plaça del Teatre
Estat: Projectat
Actuació: Instal·lar
Observacions: Dues plaques de seguiment.
UTM X: 480.827,88
UTM Y: 4.663.048,00
Azimut: 246
Replanteig: Al fanal.
Validat: Sí
Barri Vell: Sí



ID: 646
Conjunt: GVB-35
Tipus: Placa GVB
Localització: 35 Puig de Sant Martiría
Estat: Projectat
Actuació: Instal·lar
Observacions: Dues plaques de seguiment.
UTM X: 480.492,66
UTM Y: 4.664.447,25
Azimut: 117
Replanteig: Fixada en un dels pals existents.
Validat: Sí
Barri Vell: No

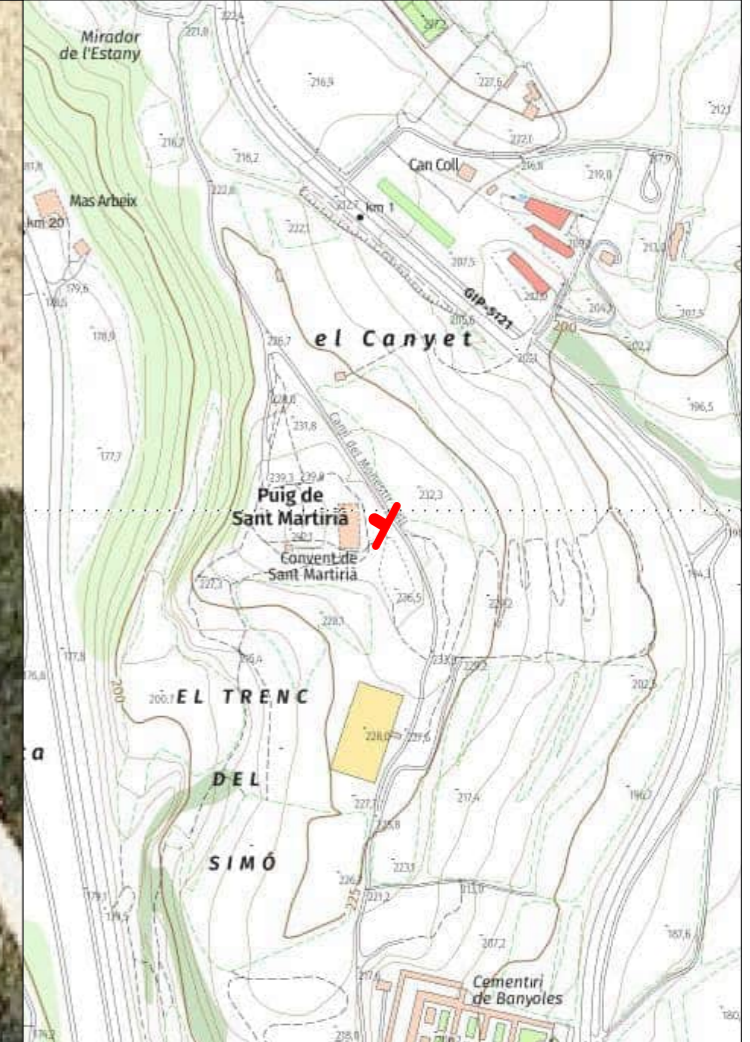



ID: 701
Conjunt: Nou
Tipus: Vehicles
Localització: C-150a PK 20+625 ME
Estat: Projectat
Actuació: Substituir
Observacions: Plafó amb nova rotulació.
UTM X: 479.720,66
UTM Y: 4.665.016,50
Azimut: 301
Replanteig:
Validat: Sí
Barri Vell: No



ID: 702
Conjunt: Nou
Tipus: Vehicles
Localització: Plaça dels Països Catalans
Estat: Projectat
Actuació: Substituir
Observacions: Plafó amb nova rotulació.
UTM X: 481.233,62
UTM Y: 4.662.293,50
Azimut: 89
Replanteig:
Validat: Sí
Barri Vell: No

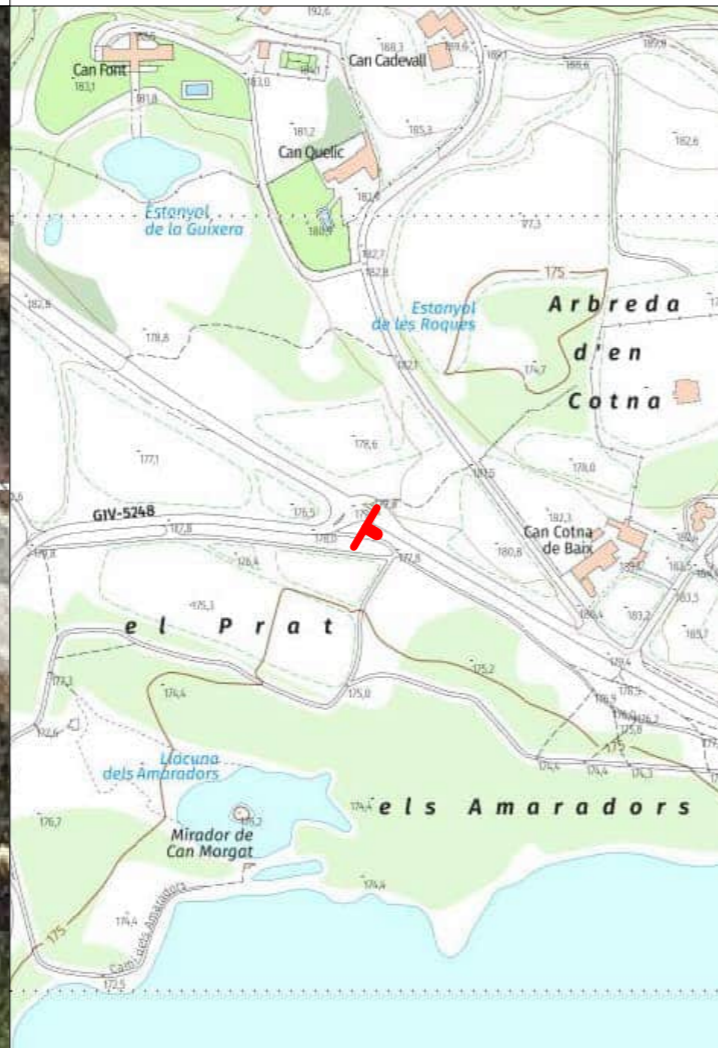

ID: 801
Conjunt: B04-13
Tipus: Banderola vianants
Localització: 14
Estat: Bo
Actuació: Retirar
Observacions:
UTM X: 479.986,69
UTM Y: 4.663.068,93
Azimut: 295
Replanteig:
Validat: Sí
Barri Vell: No



ID: 802
Conjunt: B04-15
Tipus: PIT urbà
Localització: 27
Estat: Regular
Actuació: Retirar
Observacions:
UTM X: 480.116,03
UTM Y: 4.663.567,28
Azimut: 0
Replanteig:
Validat: Sí
Barri Vell: No





ID: 803
Conjunt: B05-05
Tipus: PIT urbà
Localització: 21
Estat: Regular
Actuació: Retirar
Observacions:
 UTM X: 479.892,84
 UTM Y: 4.662.891,77
 Azimut: 303
Replanteig:
 Validat: Sí
 Barri Vell: No



ID: 804
Conjunt: B05-06
Tipus: PIT urbà
Localització: 124
Estat: Regular
Actuació: Retirar
Observacions:
 UTM X: 479.649,70
 UTM Y: 4.662.368,51
 Azimut: 0
Replanteig:
 Validat: Sí
 Barri Vell: No

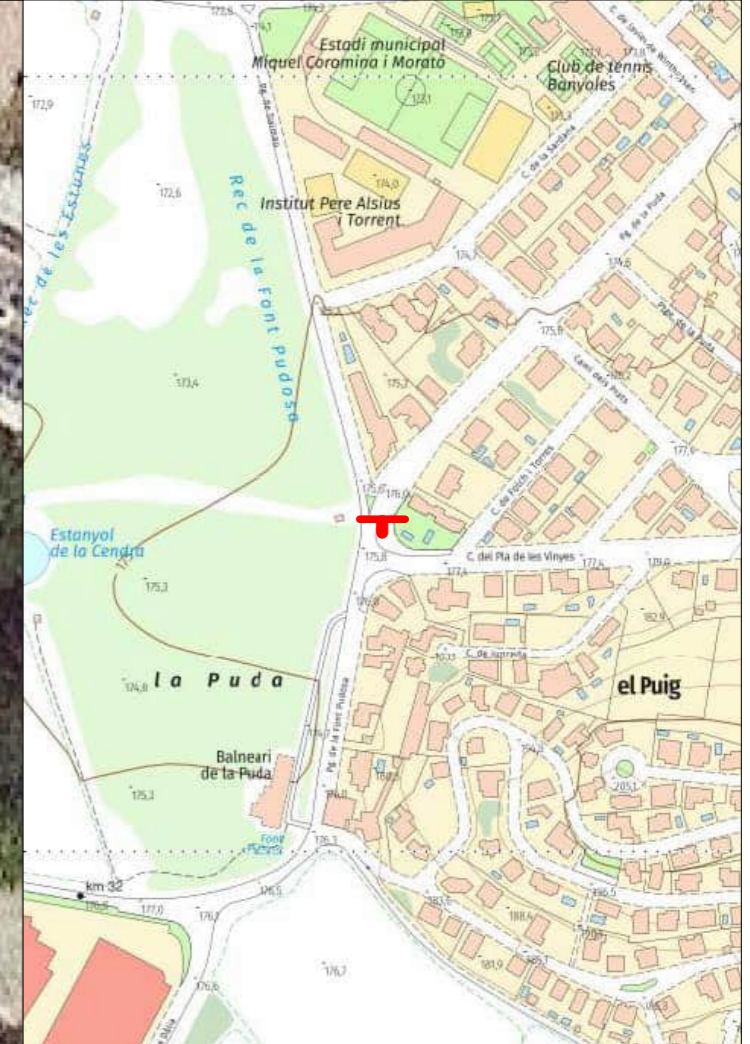
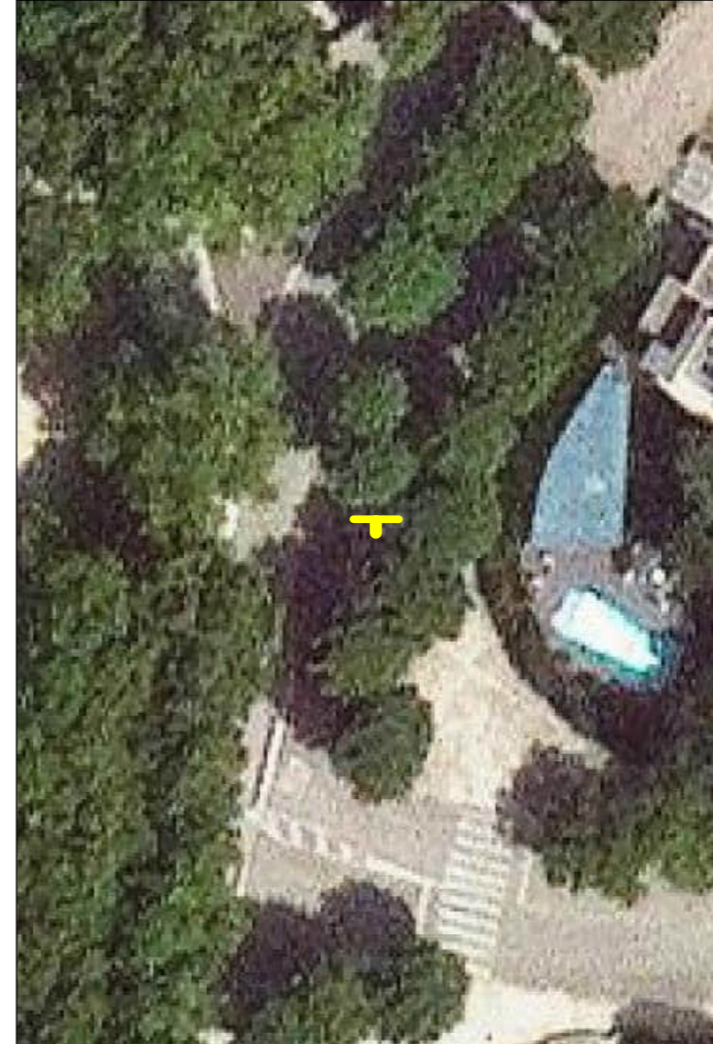



ID: 805
Conjunt: B05-12
Tipus: Vehicles
Localització: 151
Estat: Molt Dolent
Actuació: Retirar
Observacions: Retirar lames per a vehicles.
 Aprofitar pal i mantenir S-13 amb més gàlib.
UTM X: 479.891,93
UTM Y: 4.662.889,70
Azimut: 121
Replanteig:
Validat: Sí
Barri Vell: No



ID: 806
Conjunt: C04-07
Tipus: Placa
Localització: 80
Estat: Bo
Actuació: Retirar
Observacions:
UTM X: 480.730,83
UTM Y: 4.662.944,80
Azimut: 312
Replanteig:
Validat: Sí
Barri Vell: Sí

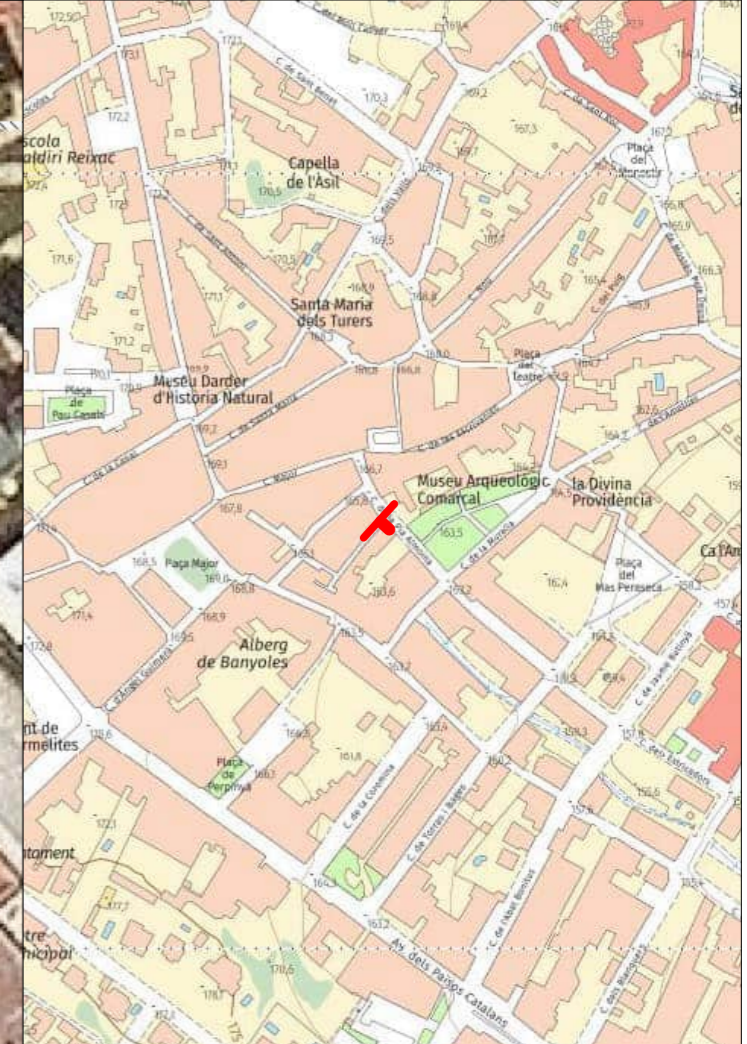



ID: 807
Conjunt: C04-09
Tipus: Banderola vianants
Localització: 82
Estat: Bo
Actuació: Retirar
Observacions:
UTM X: 480.707,47
UTM Y: 4.662.990,50
Azimut: 157
Replanteig:
Validat: Sí
Barri Vell: Sí



ID: 808
Conjunt: C04-11
Tipus: Placa
Localització: Museu Arqueològic
Estat: Bo
Actuació: Retirar
Observacions: Retirar
UTM X: 480.733,31
UTM Y: 4.662.991,00
Azimut: 3
Replanteig:
Validat: Sí
Barri Vell: Sí

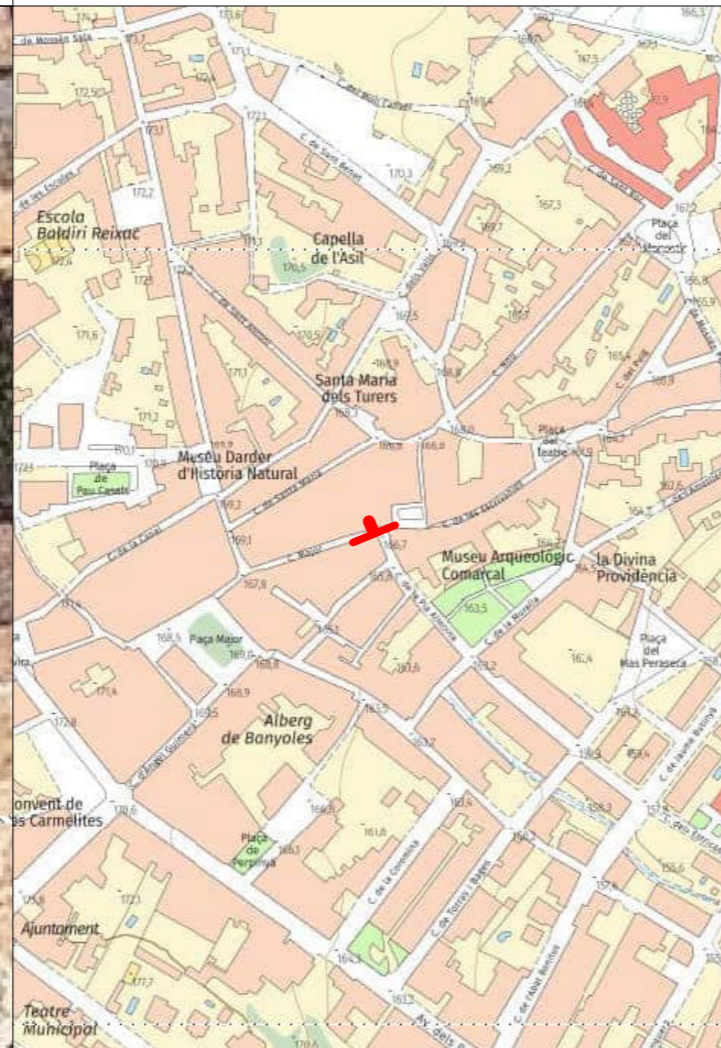



ID: 809
Conjunt: C04-17
Tipus: Banderola vianants
Localització: 73
Estat: Bo
Actuació: Retirar
Observacions:
UTM X: 480.739,92
UTM Y: 4.663.050,20
Azimut: 332
Replanteig:
Validat: Sí
Barri Vell: Sí



ID: 810
Conjunt: C04-19
Tipus: PIT fusta
Localització:
Estat: Bo
Actuació: Retirar
Observacions:
UTM X: 480.785,58
UTM Y: 4.662.925,90
Azimut: 136
Replanteig: Retirar PIT de fusta existent.
Validat: Sí
Barri Vell: Sí

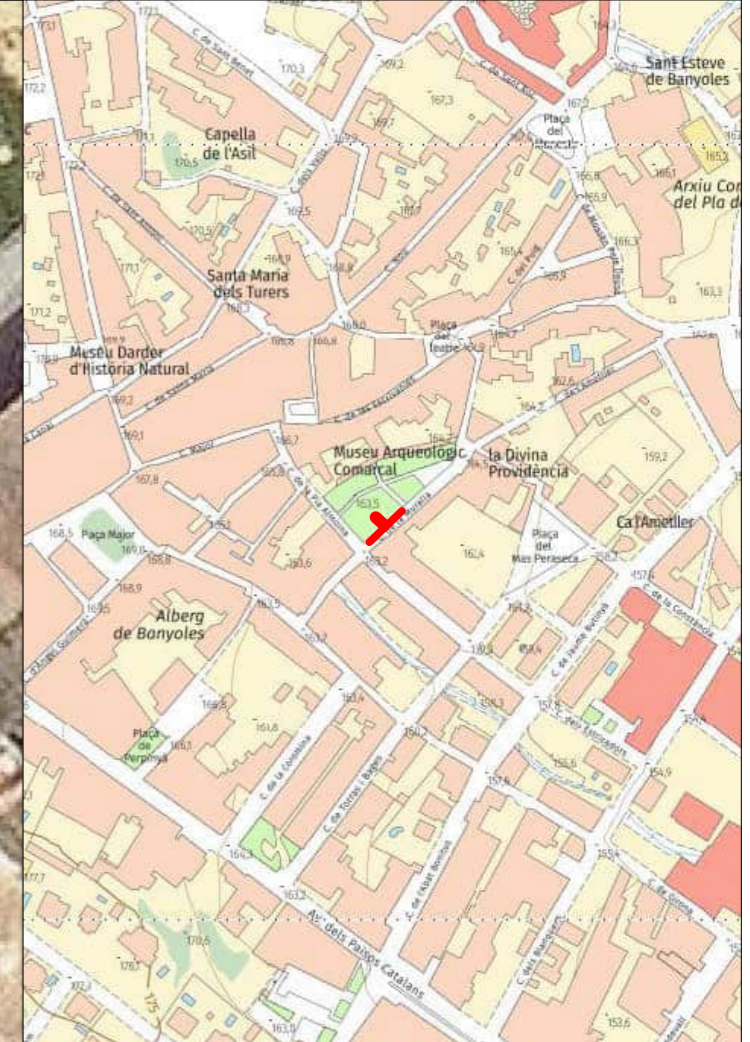

ID: 811
Conjunt: C04-20
Tipus: Banderola vianants
Localització: 132
Estat: Bo
Actuació: Retirar
Observacions: Retirar lames per a vianants.
Mantenir pal amb senyal R-101.
UTM X: 480.271,20
UTM Y: 4.662.975,94
Azimut: 190
Replanteig:
Validat: Sí
Barri Vell: No



ID: 812
Conjunt: C04-21
Tipus: Placa
Localització: 145
Estat: Bo
Actuació: Retirar
Observacions:
UTM X: 480.638,45
UTM Y: 4.662.964,60
Azimut: 247
Replanteig:
Validat: Sí
Barri Vell: Sí

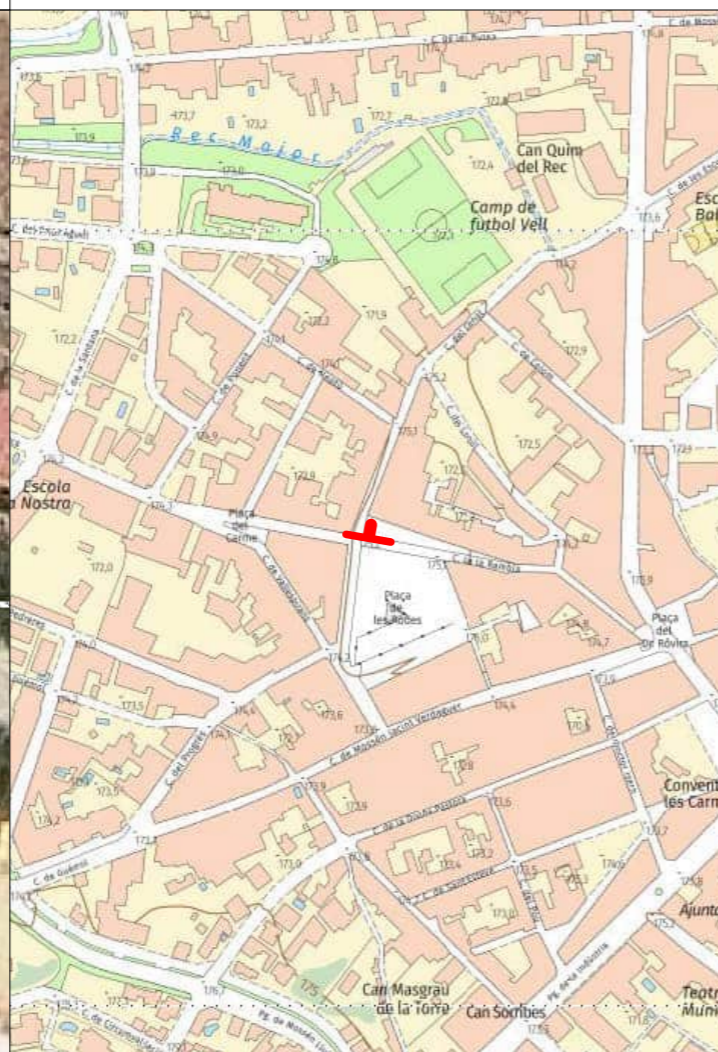



ID: 813
Conjunt: C05-06
Tipus: Placa
Localització: 74
Estat: Bo
Actuació: Retirar
Observacions:
UTM X: 480.635,44
UTM Y: 4.662.912,50
Azimut: 224
Replanteig:
Validat: Sí
Barri Vell: Sí



ID: 814
Conjunt: C05-08
Tipus: Placa
Localització: 77
Estat: Bo
Actuació: Retirar
Observacions:
UTM X: 480.691,14
UTM Y: 4.662.891,66
Azimut: 294
Replanteig:
Validat: Sí
Barri Vell: Sí

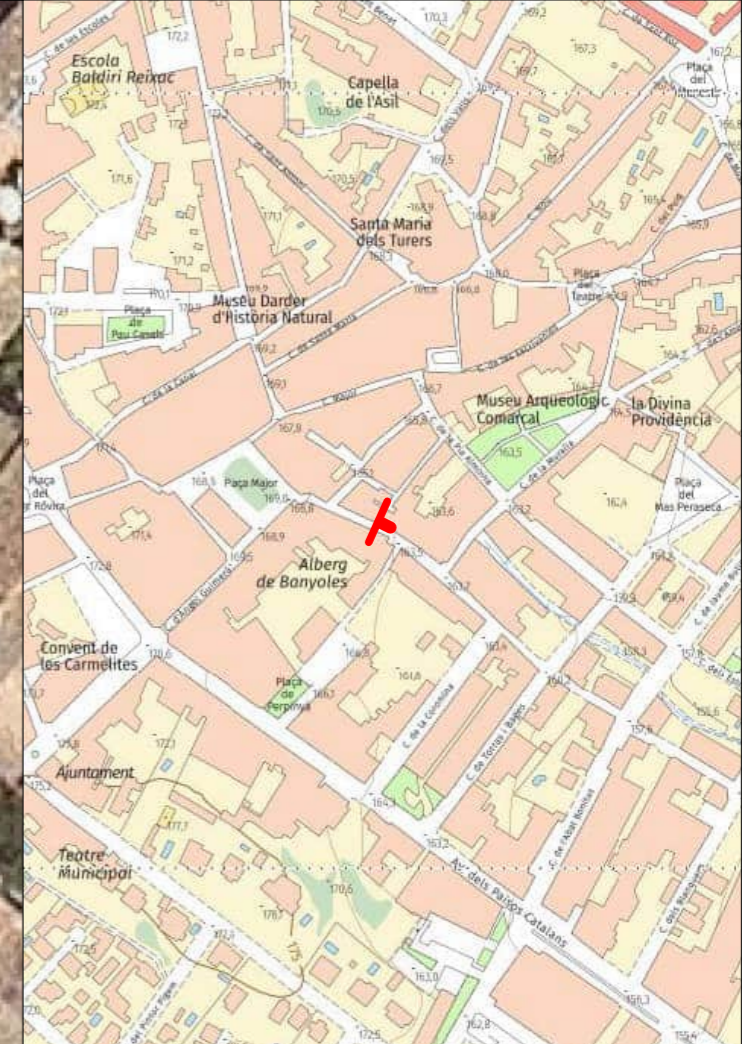



ID: 815
Conjunt: C05-09
Tipus: Banderola vianants
Localització: 63
Estat: Bo
Actuació: Retirar
Observacions:
UTM X: 480.481,68
UTM Y: 4.662.910,59
Azimut: 163
Replanteig:
Validat: Sí
Barri Vell: Sí



ID: 816
Conjunt: C05-16
Tipus: Vehicles
Localització: 66
Estat: Molt Dolent
Actuació: Retirar
Observacions:
UTM X: 480.466,89
UTM Y: 4.662.895,39
Azimut: 0
Replanteig:
Validat: Sí
Barri Vell: No





ID: 817
Conjunt: C05-20
Tipus: PIT fusta
Localització: Hort de les Monges
Estat: Bo
Actuació: Retirar
Observacions:
UTM X: 480.491,84
UTM Y: 4.662.844,25
Azimut: 59
Replanteig:
Validat: Sí
Barri Vell: No



ID: 818
Conjunt: D06-02
Tipus: PIT urbà
Localització: 142
Estat: Molt Dolent
Actuació: Retirar
Observacions:
UTM X: 481.434,84
UTM Y: 4.662.132,80
Azimut: 139
Replanteig:
Validat: Sí
Barri Vell: No

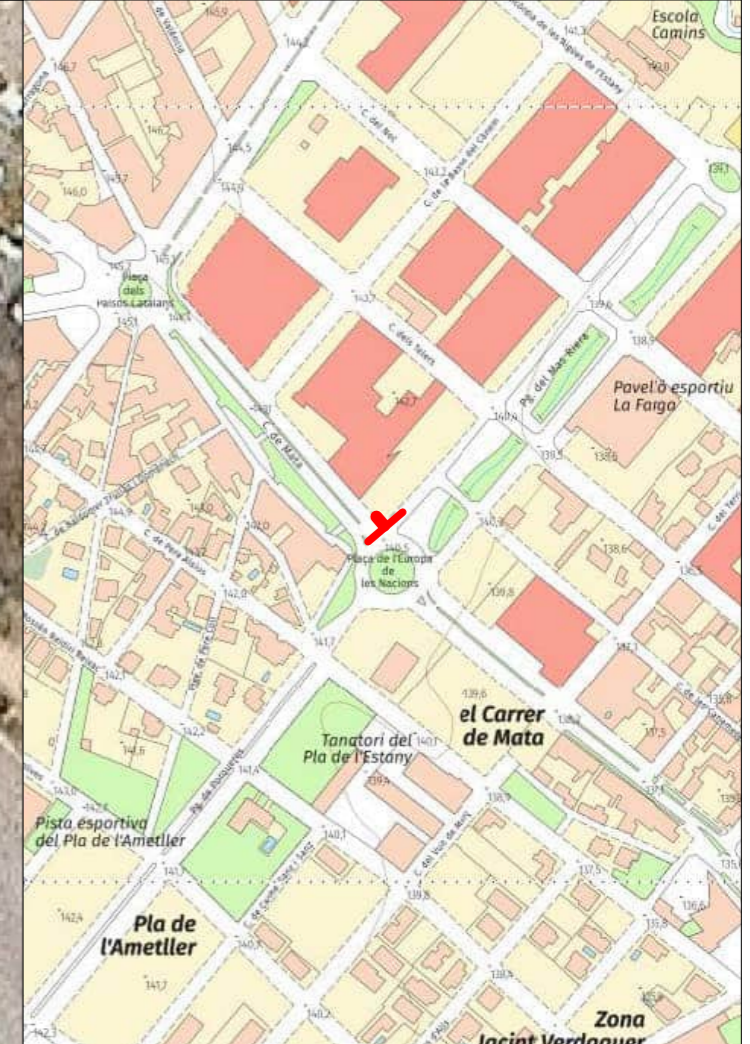
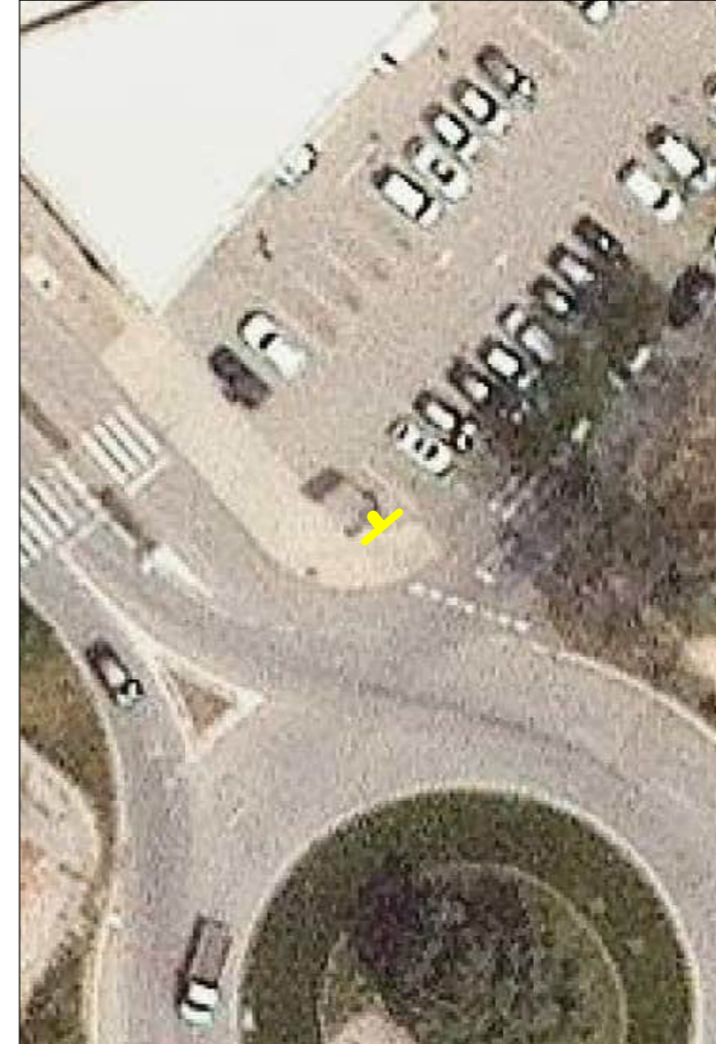



ID: 819
Conjunt: E04-01
Tipus: PIT urbà
Localització: 94
Estat: Regular
Actuació: Retirar
Observacions:
UTM X: 482.033,34
UTM Y: 4.663.244,00
Azimut: 143
Replanteig:
Validat: Sí
Barri Vell: No

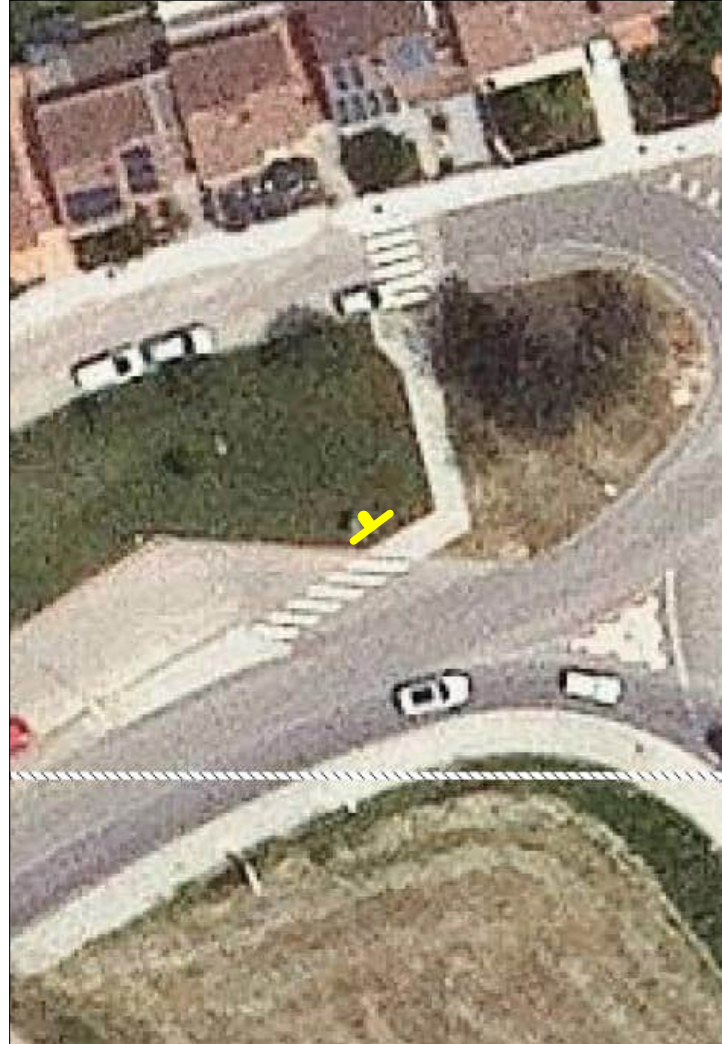

ID: 820
Conjunt: Nou
Tipus: Banderola vianants
Localització:
Estat: Regular
Actuació: Retirar
Observacions: Retirar lama per a vianants.
Mantenir pal amb senyal R-101.
UTM X: 480.627,08
UTM Y: 4.662.965,50
Azimut: 234
Replanteig:
Validat: Sí
Barri Vell: Sí

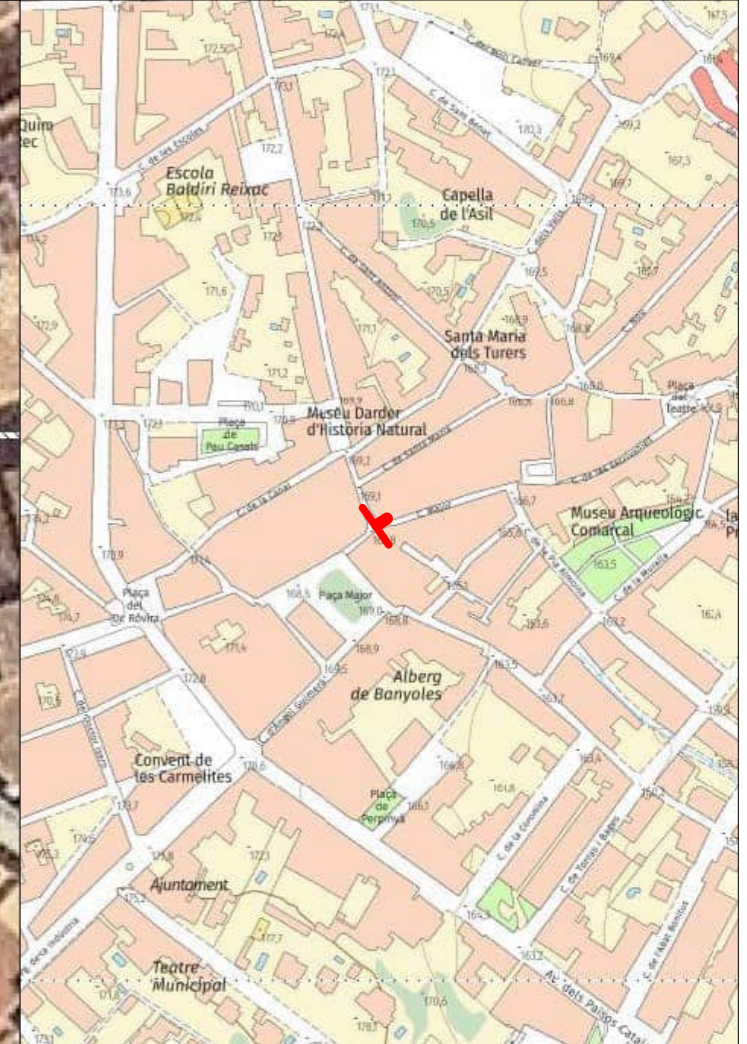

ID: 821
Conjunt: Nou
Tipus: Tòtem
Localització: Plaça dels Països Catalans
Estat: Regular
Actuació: Retirar
Observacions: Retirar tòtem existent.
UTM X: 481.260,87
UTM Y: 4.662.307,50
Azimut: 114
Replanteig:
Validat: Sí
Barri Vell: No



ID: 822
Conjunt: Nou
Tipus: Tòtem
Localització: C. de la Llibertat amb Pg. de la La Draga
Estat: Regular
Actuació: Retirar
Observacions: Retirar tòtem existent.
UTM X: 480.408,85
UTM Y: 4.663.635,80
Azimut: 354
Replanteig:
Validat: Sí
Barri Vell: No

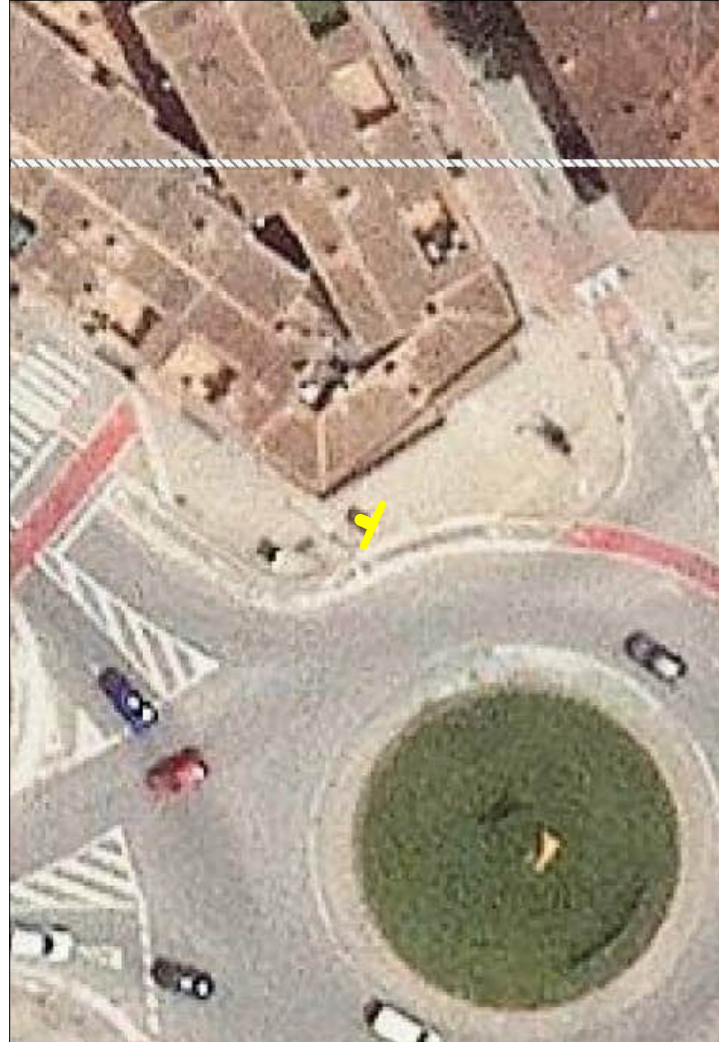

ANNEX 3 - CONTINGUT DELS SENYALS

1. METODOLOGIA

Els continguts dels senyals han estat redactats a partir del "Pla Director de Senyalització Turística Intel·ligent dins del Pla de Sostenibilitat Turística en destí Banyoles - Ciutat de l'Aigua" elaborat per l'empresa Sistemas de Movilidad y Turismo, S.L.

2. CONTINGUT DELS SENYALS

2.1. Banderoles

A continuació s'indiquen els continguts que apareixen a les banderoles del Pla Director de Senyalització Turística Intel·ligent:

Pol	Pictogrames
Aiguamolls de la Puda	
Ajuntament	
Auditori de l'Ateneu	
Banys Vells	
Can Quim del Rec	
Can Teixidor del Terme	
Caseta de fusta	
Centre històric	

Pol	Pictogrames
Ecovies de Girona	
Farga d'Aram-Molí Paperer	
Gran Volta de Banyoles	
L'Estany	
Llotja del Tint	
Mirador de l'Estany	
Mirador Joan de Palau	
Monestir de Sant Esteve	
Muralla Medieval	
Museu Arqueològic	
Museu Darder	
Oficina de Turisme	
Paratge dels Desmais	
Parc d'aigua	
Parc infantil	
Pàrking	

Poi	Pictogrames
Pesqueres	
Pia Almoina	
Plaça de la Font	
Plaça dels Turers	
Plaça Major	
Poblat Neolític de la Draga	
Puig de Sant Martíria	
Rec d'en Teixidor	
Rec de Ca n'Hort	
Rec de la Figuera d'en Xo	
Rec Major	
Rentador	
Santa Maria dels Turers	
Santa Maria de Porqueres	
Skatepark	
Teatre Municipal	

Poi	Pictogrames
Torre del Rem	
WC públic	
Zona de pícnic	

El contingut concret de cada banderola s'especifica a la seva fitxa.

2.2. Punts d'interès

Per a cada punt d'interès a senyalitzar es proporciona una breu descripció en 4 idiomes (català, castellà i anglès, francès). El resum en català està pensat per ser mostrat en els senyals físics, mentre que la informació ampliada en els quatre idiomes s'inclourà a l'aplicació intel·ligent descrita a l'annex corresponent.

ANNEX 4 - DISSENY GRÀFIC

1. METODOLOGIA

En aquest annex es donen les pautes a seguir per a la realització del disseny gràfic dels senyals. El disseny gràfic definitiu serà realitzat per l'Ajuntament de Banyoles. El contractista s'encarregarà de la maquetació dels senyals per a la seva fabricació.

2. ELEMENTS DE DISSENY

2.1. Tipus de lletra

El tipus de lletra a utilitzar en els textos dels senyals serà la família Aileron Semibold:

ABCÇDEFGHIJKLMNOPQRSTUVWXYZ
abcçdefghijklmnopqrstuvwxyz
0123456789% = + - . : , ; · / \ () ' "

2.2. Colors

La gamma de colors a emprar en el disseny dels senyals serà la següent:

Element	Color	Mostra
Textos / Pictogrames	RAL 1015 (ivori clar)	
Fons del senyal (vianants)	RAL 3031 (vermell orient)	
Fons del senyal (bicicletes)	RAL 6002 (verd fulla)	
Suports metàl·lics	RAL 7016 (antracita)	

2.3. Pictogrames

Els pictogrames que es podran utilitzar per acompanyar els textos dels senyals seran els següents:

Alberg	Punt d'interès	Parada d'autobús
Càmping	Altres serveis turístics	Parada de taxis
Casa de colònies	Equipament cultural	Policia Municipal
Hotel / Aparthotel	Equipament esportiu	Zona de Bany
Turisme rural	Hípica	Aparcament autobús
Ajuntament	Parc infantil	Activitats ciclistes
Lloc pintoresc	Restaurant	Activitats dirigides
Museu	Aparcament	Lloguer de bicicletes
Patrimoni arquitectònic	Banys públics	Rutes guiades
Mirador	Càrrega vehicles elèctrics	Taller de reparació
Farmàcia	Gasolinera	Venda de bicicletes i components
Observació d'ocells	Hospital / CAP	
Patrimoni natural	Mossos d'Esquadra	
Zona de pícnic	Oficina de Turisme	

2.4. Cartografia

La cartografia municipal per a l'elaboració dels plànols dels punts d'informació turística serà proporcionada per l'Ajuntament de Banyoles.

2.5. Composició

Es mostra a continuació un exemple de composició per a un senyal del tipus banderola:

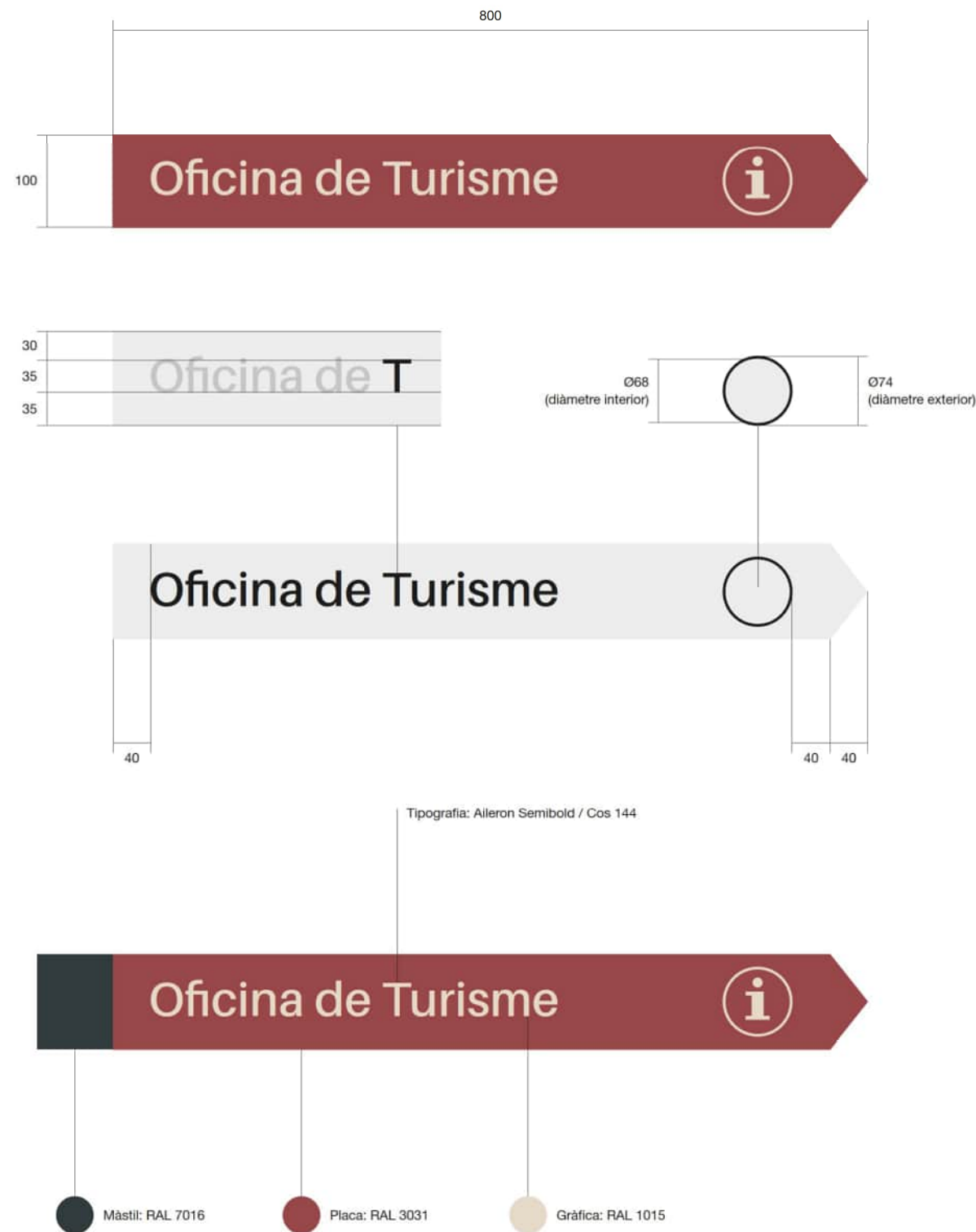

ANNEX NÚM. 5

APLICACIÓ INTEL·LIGENT DE SENYALITZACIÓ

ANNEX 5 - APLICACIÓ INTEL·LIGENT DE SENYALITZACIÓ

1. REQUISITS TÈCNICS

1.1. Objectiu

El present document defineix els requisits tècnics mínims per a la contractació del disseny, desenvolupament i implantació d'una aplicació mòbil municipal per a Android i iOS, integrada amb senyalística intel·ligent basada en beacons BLE, rutes guiades i un assistent virtual genèric.

L'objectiu és millorar l'experiència de ciutadans i visitants mitjançant informació contextual, rutes temàtiques, continguts multimèdia i eines d'interacció digital amb l'espai públic.

1.2. Abast de la solució

La solució haurà d'incloure, com a mínim:

- Aplicació mòbil per a Android (10+) i iOS (15+).
- Integració amb beacons BLE ja instal·lats en la senyalística municipal.
- Sistema de rutes guiades amb mapa, geolocalització i continguts associats.
- Mòdul de notificacions push.
- Guia interactiva dels punts d'interès senyalitzats.
- Backend i CMS per a la gestió de continguts.
- Sistema d'anàlítica complint RGPD.

1.3. Requisits funcionals

L'aplicació mòbil haurà de permetre:

- Navegació intuïtiva.
- Visualització de rutes, fitxes de POI i contingut multimèdia.
- Descàrrega prèvia de continguts per ús offline.
- Geolocalització i posició en temps real.
- Funcionament estable en dispositius de gamma mitjana.

Integració amb beacons

- Compatibilitat amb els estàndards iBeacon i/o Eddystone.
- Detecció de proximitat i activació de contingut.
- Configuració del radi, potència i temps de reactivació.
- El contingut associat ha de poder incloure text, imatges, àudio o vídeo.

Rutes guiades

- Creació, edició i gestió de rutes des del CMS.
- Filtratge per temàtica.
- Mapes interactius amb navegació entre punts.
- Fitxes contextuais dels POI.

Notificacions push

- Enviament de notificacions locals i remotes.
- Possibilitat d'incloure imatges, vídeo o enllaços.
- Segmentació d'usuaris per idioma, rutes o POI.
- Limitació per evitar saturació (màxim una notificació per POI/24h).

Guia interactiva

- Oferir respostes a consultes sobre la informació dels punts d'interès del municipi.
- Permetre futurs connectors amb informació municipal.

CMS i backend

- Gestió de continguts, rutes, beacons, notificacions i usuaris.
- Perfils: administrador, editor, revisor.
- Panell d'anàlítica incloent mapes de calor (obligatori).
- Entorn segur, modular i escalable.

1.4. Requisits tècnics

Arquitectura

- Arquitectura modular.
- API REST/JSON.
- Base de dades relacional o NoSQL (flexible, no es limita el tipus).
- Entorns: desenvolupament, preproducció i producció.

Prestacions

- Temps de resposta de contingut de beacon < 1,5 s.
- Disponibilitat ≥ 99,5% mensual.
- Consum de memòria optimitzat.

Seguretat i privacitat

- Compliment RGPD.
- Comunicacions xifrades (TLS 1.2+).
- Opt-in/opt-out per a notificacions i dades.
- Política de privacitat accessible.
- Còpies de seguretat diàries (retenció 30 dies).

Interoperabilitat

- Integració amb la senyalística existent basada en beacons.
- Possibilitat de connectors futurs amb sistemes municipals.

1.5. Lliurables

Es lliuraran com a mínim els següents:

- Document d'anàlisi funcional i tècnic.
- Prototips UX/UI i guia d'estil.
- App Android i iOS.
- CMS i backend.
- Manual d'usuari i administració.
- Pla de proves i resultats.
- Inventari beacon–POI–contingut.
- Publicació a Apple i Android Store.
- Formació a usuaris administradors.

1.6. Metodologia de treball

La metodologia de treball haurà d'incloure:

- Metodologia àgil (Scrum/Kanban).
- Comitè de seguiment conjunt.
- Entorns diferenciats.
- Gestió del canvi documentada.





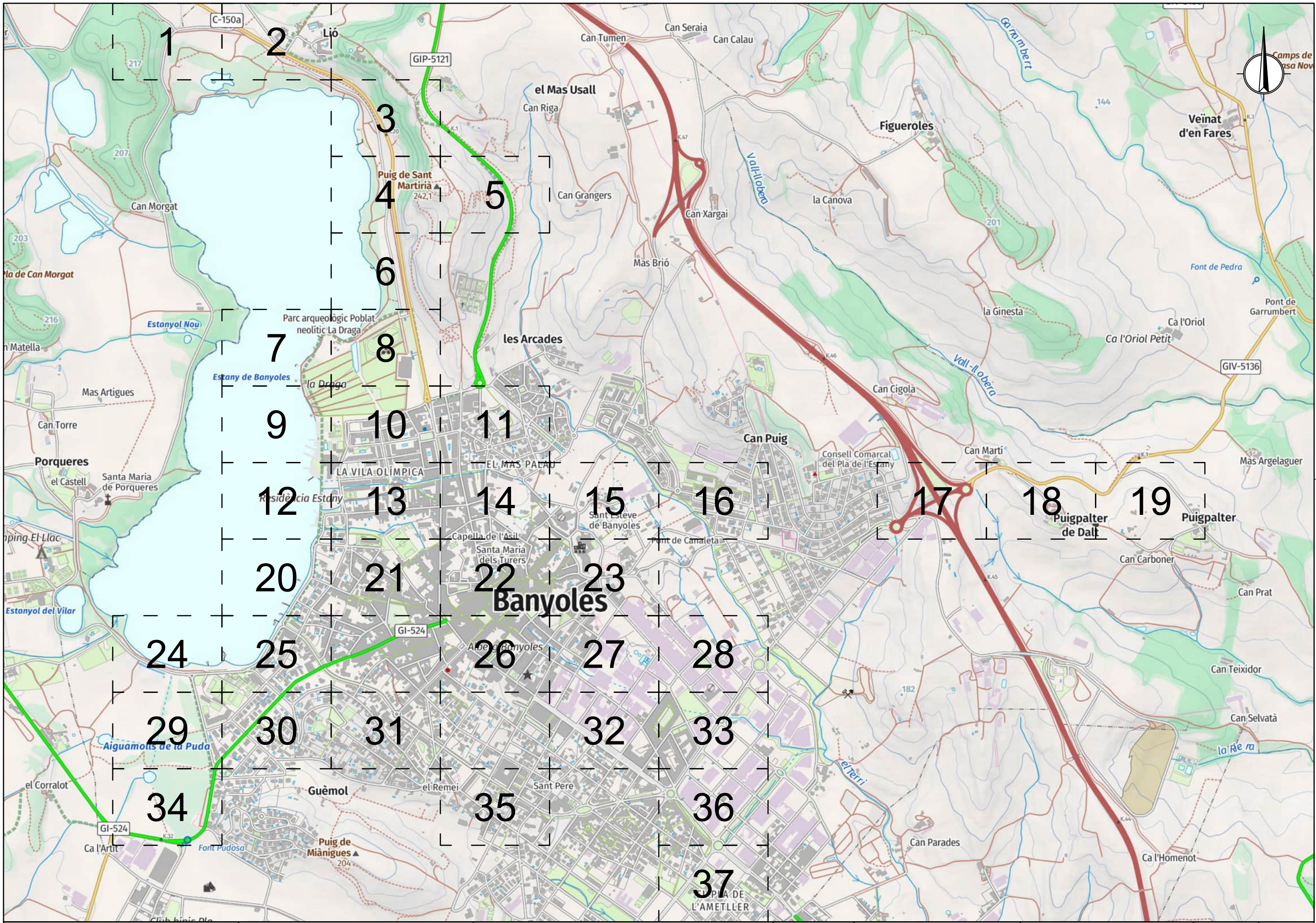

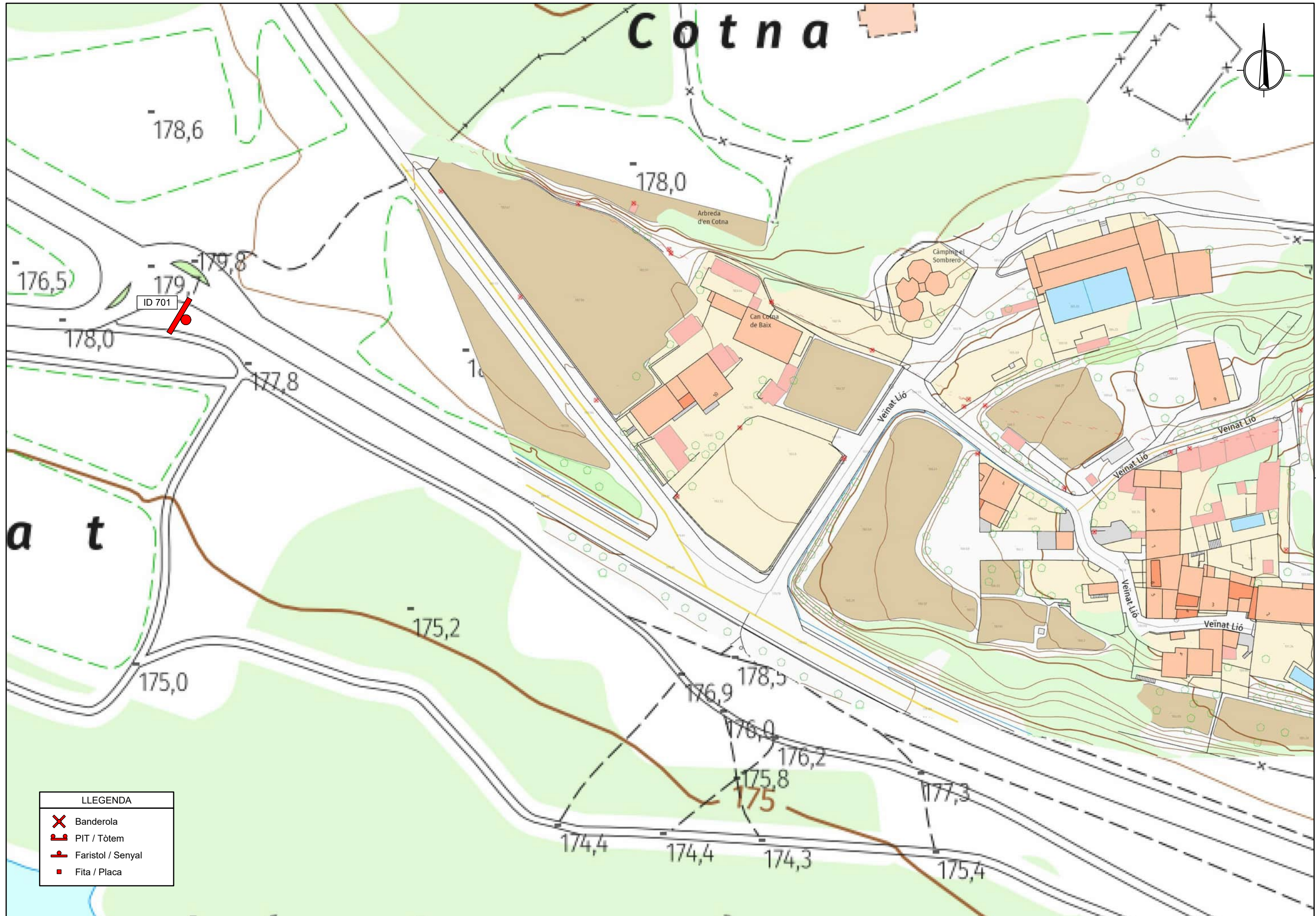
Nº plànol	Títol	Nº fulls
1	Plànol de situació	1
2	Distribució de fulls	1
3	Plantes de demolicions	13
4	Plantes de senyalització	33
5	Detalls constructius	8





LLEGENDA

-  Banderola
-  PIT / Tòtem
-  Faristol / Senyal
-  Fita / Placa

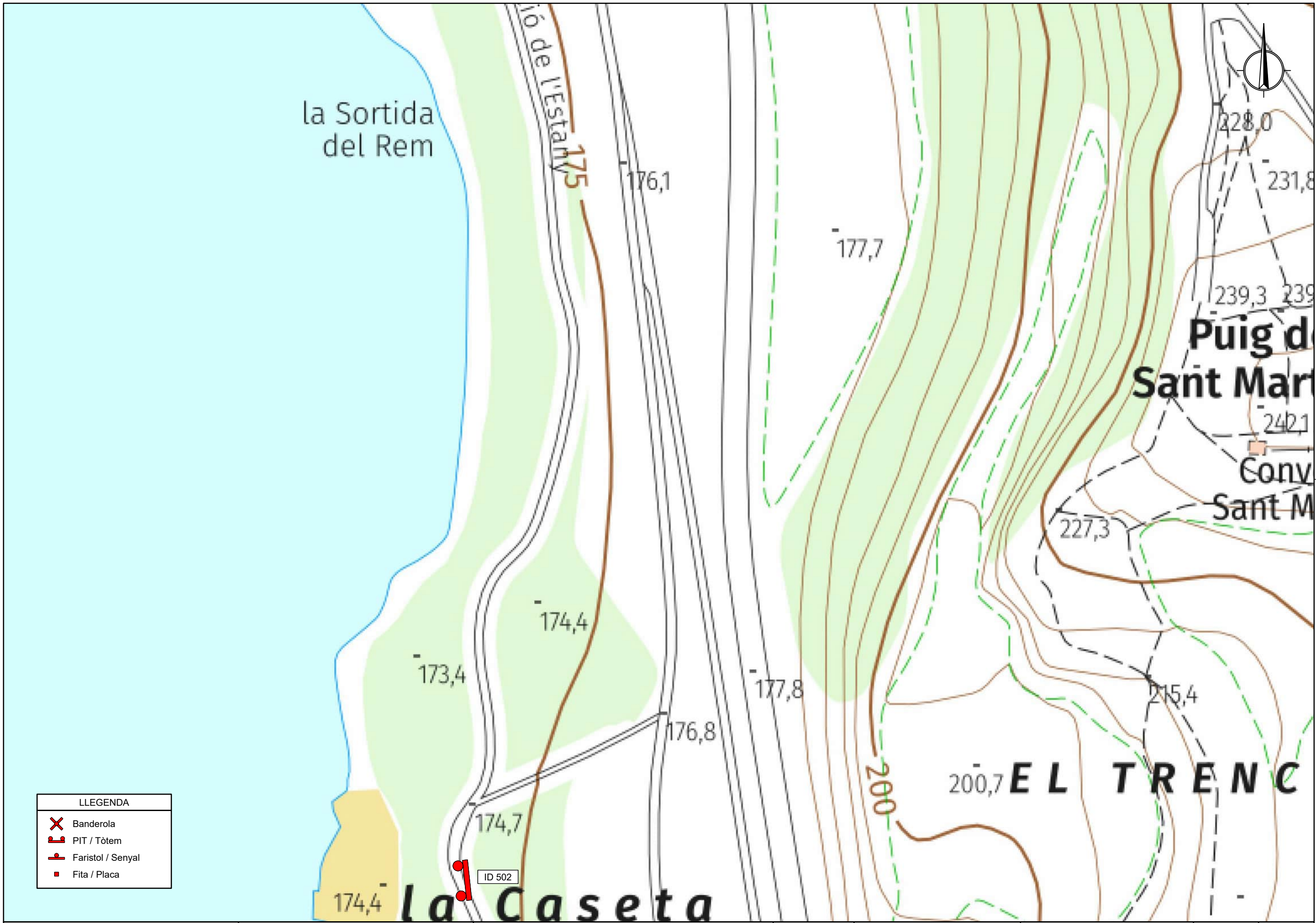

LLEGENDA

	Banderola
	PIT / Tòtem
	Faristol / Senyal
	Fita / Placa

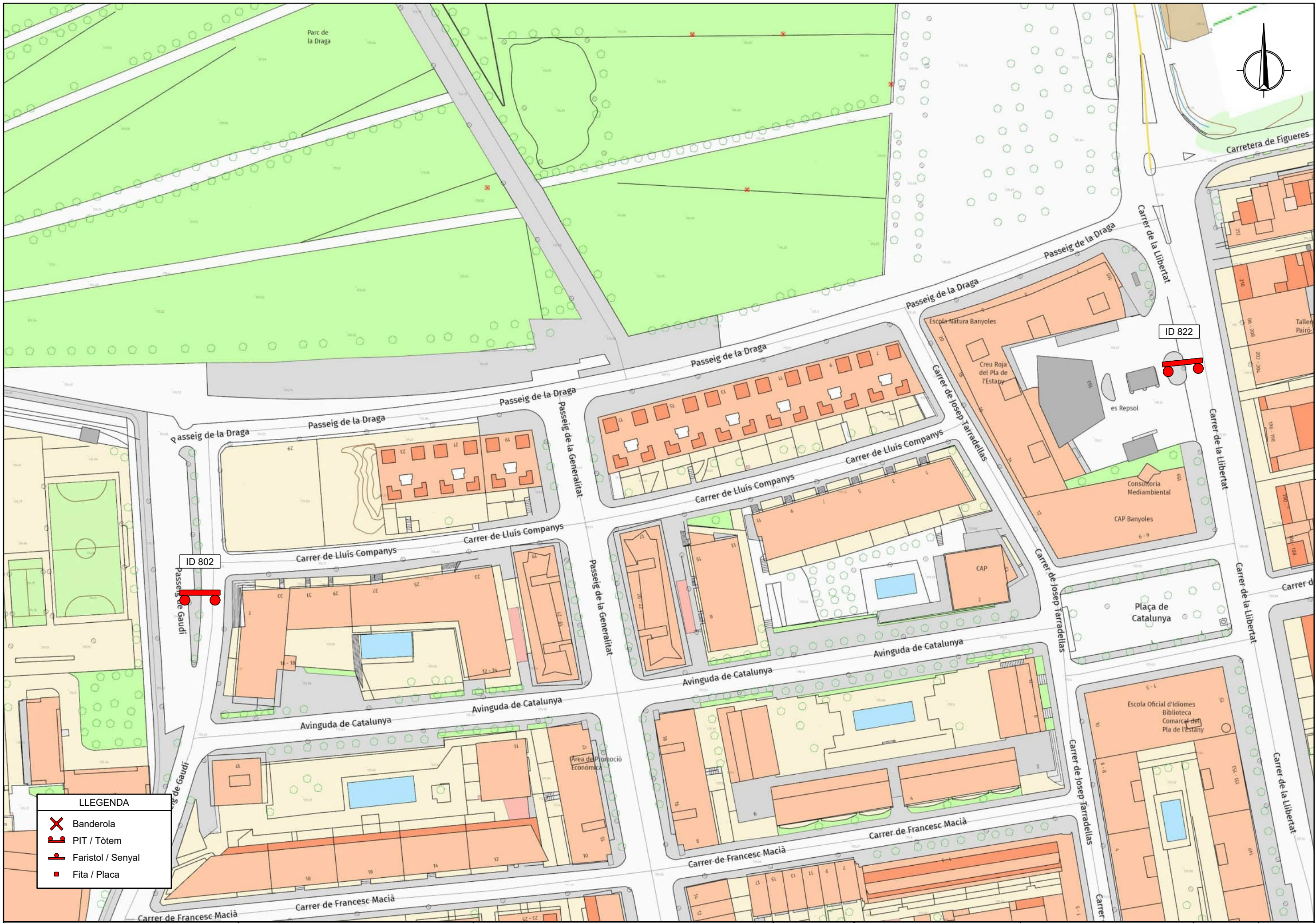

LLEGGENDA

	Banderola
	PIT / Tòtem
	Faristol / Senyal
	Fita / Placa



LLEGENDA	
	Banderola
	PIT / Tòtem
	Faristol / Senyal
	Fita / Placa

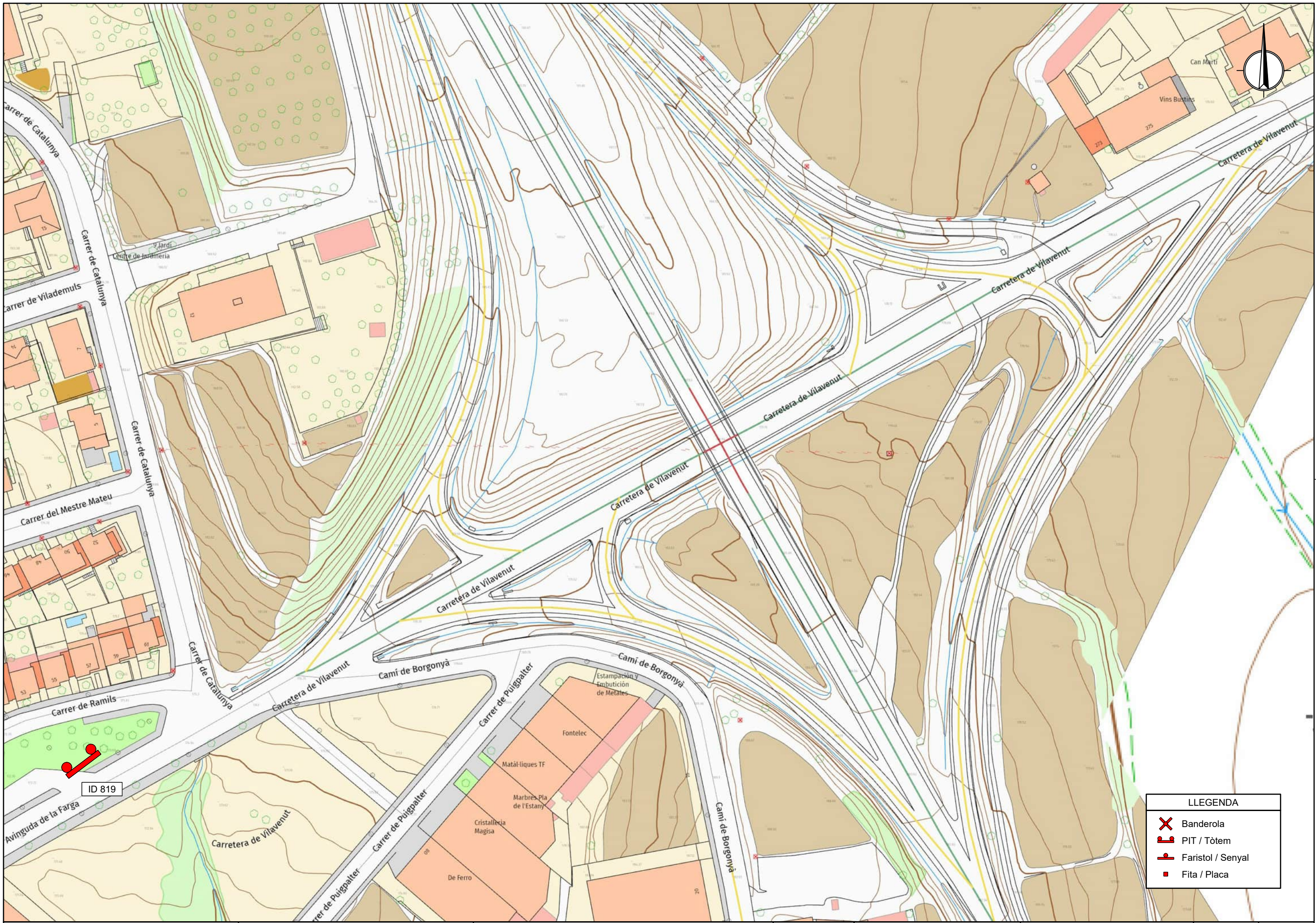

LLEGENDA	
	Banderola
	PIT / Tòtem
	Faristol / Senyal
	Fita / Placa



LLEGENDA	
	Banderola
	PIT / Tòtem
	Faristol / Senyal
	Fita / Placa

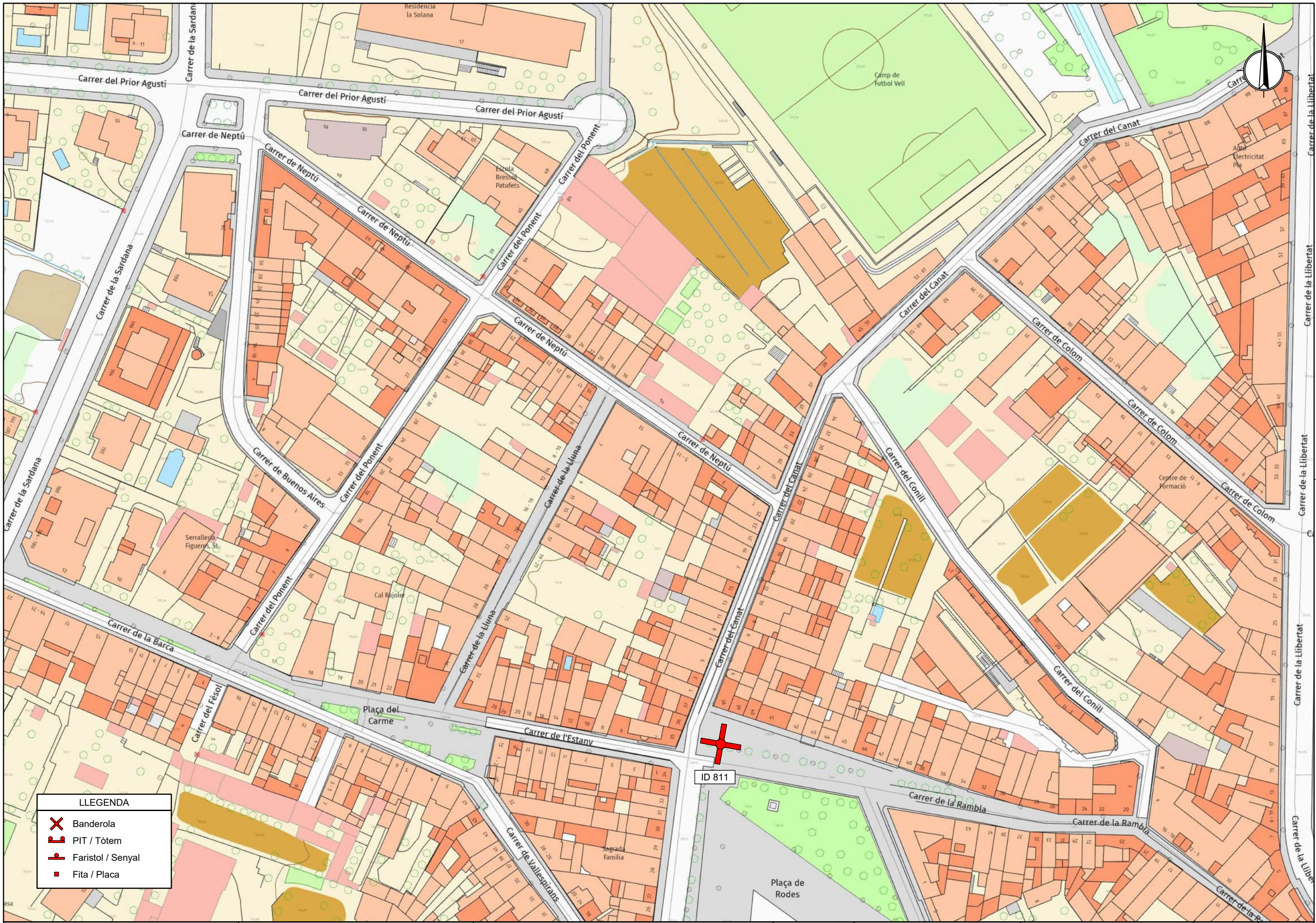

LLEGGENDA	
	Banderola
	PIT / Tòtem
	Faristol / Senyal
	Fita / Placa

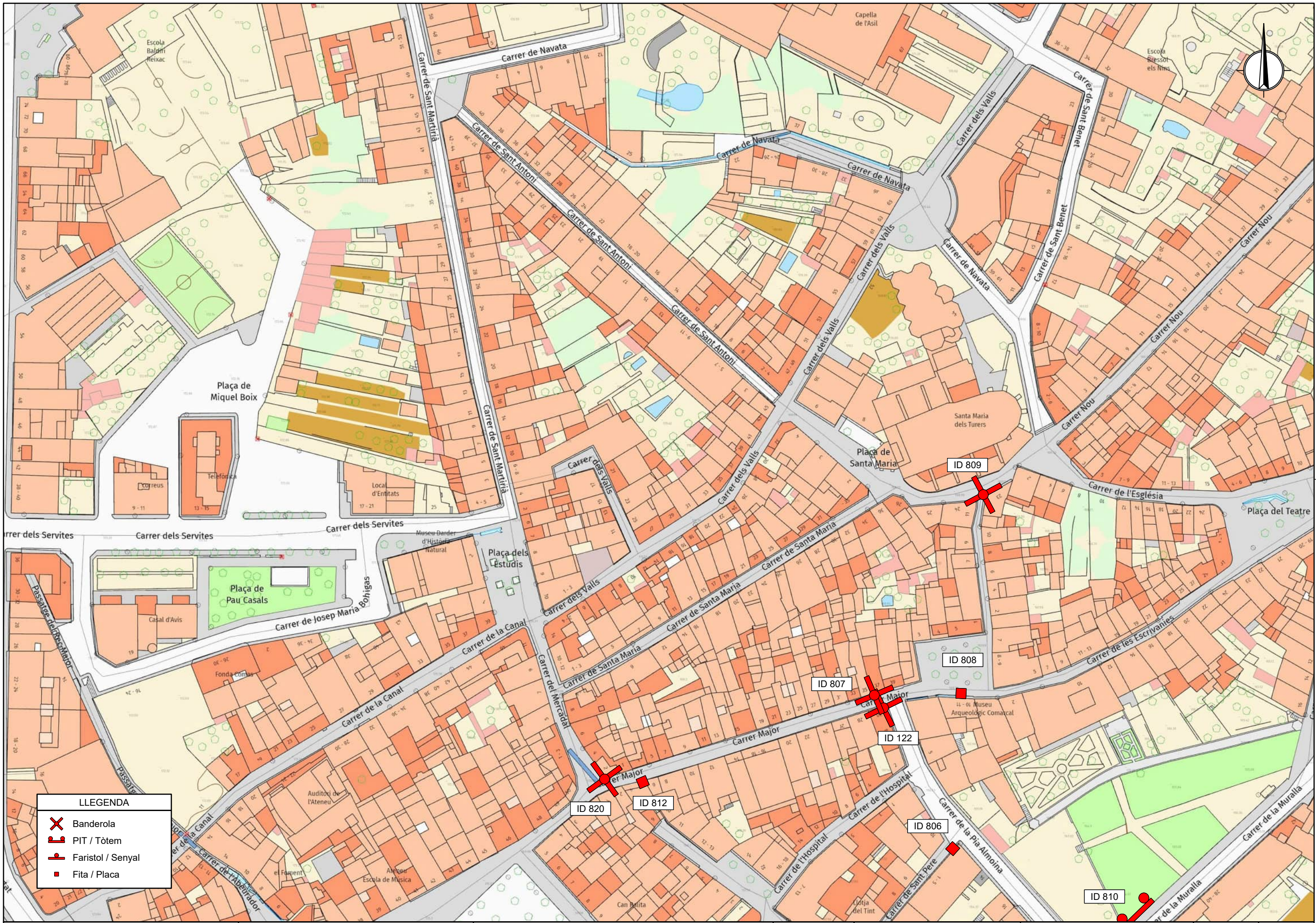



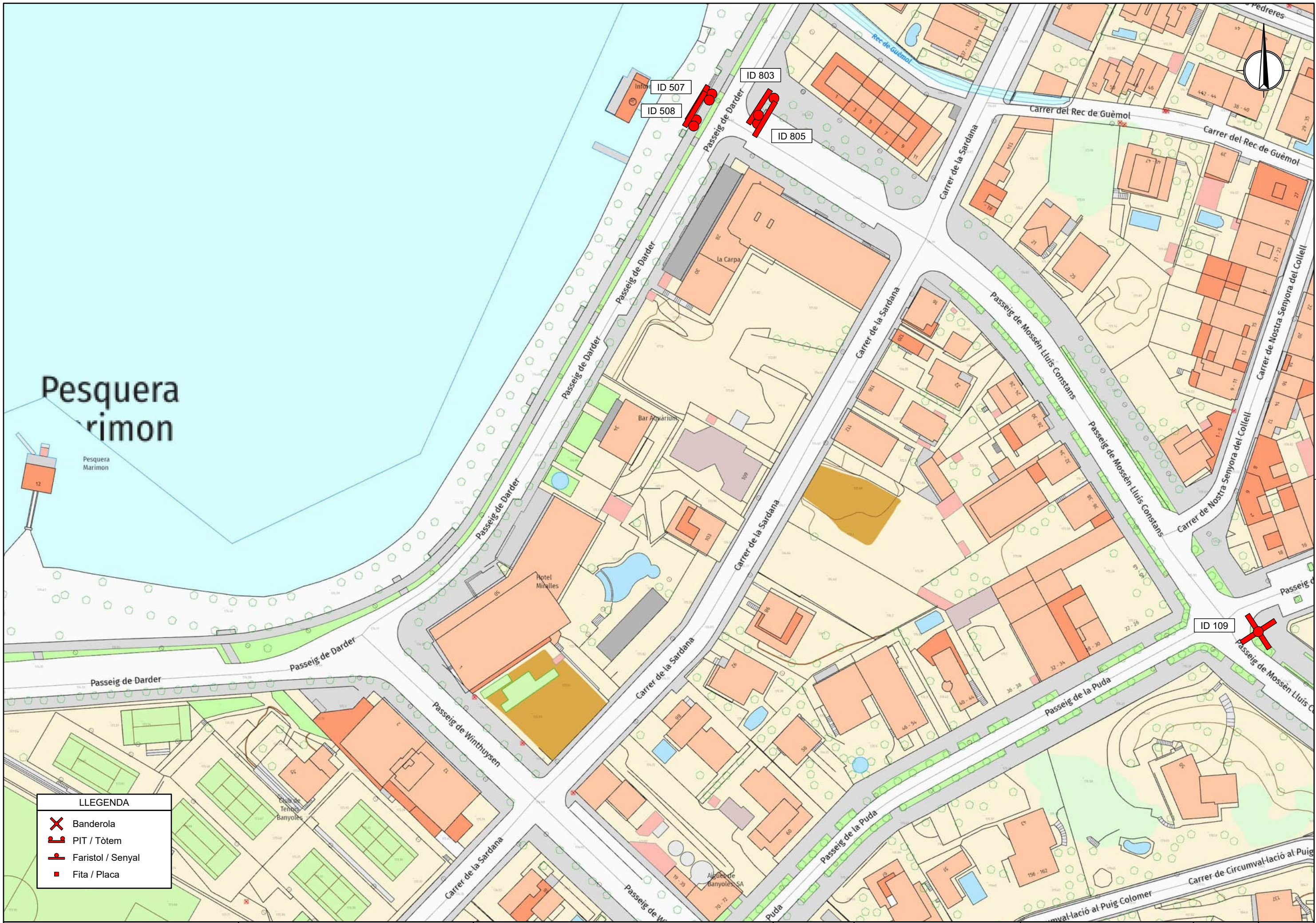

LLEGGENDA

	Banderola
	PIT / Tòtem
	Faristol / Senyal
	Fita / Placa



Pesquera Marimon

- LLEGENDA**
-  Banderola
 -  PIT / Tòtem
 -  Faristol / Senyal
 -  Fita / Placa



LLEGENDA	
	Banderola
	PIT / Tòtem
	Faristol / Senyal
	Fita / Placa

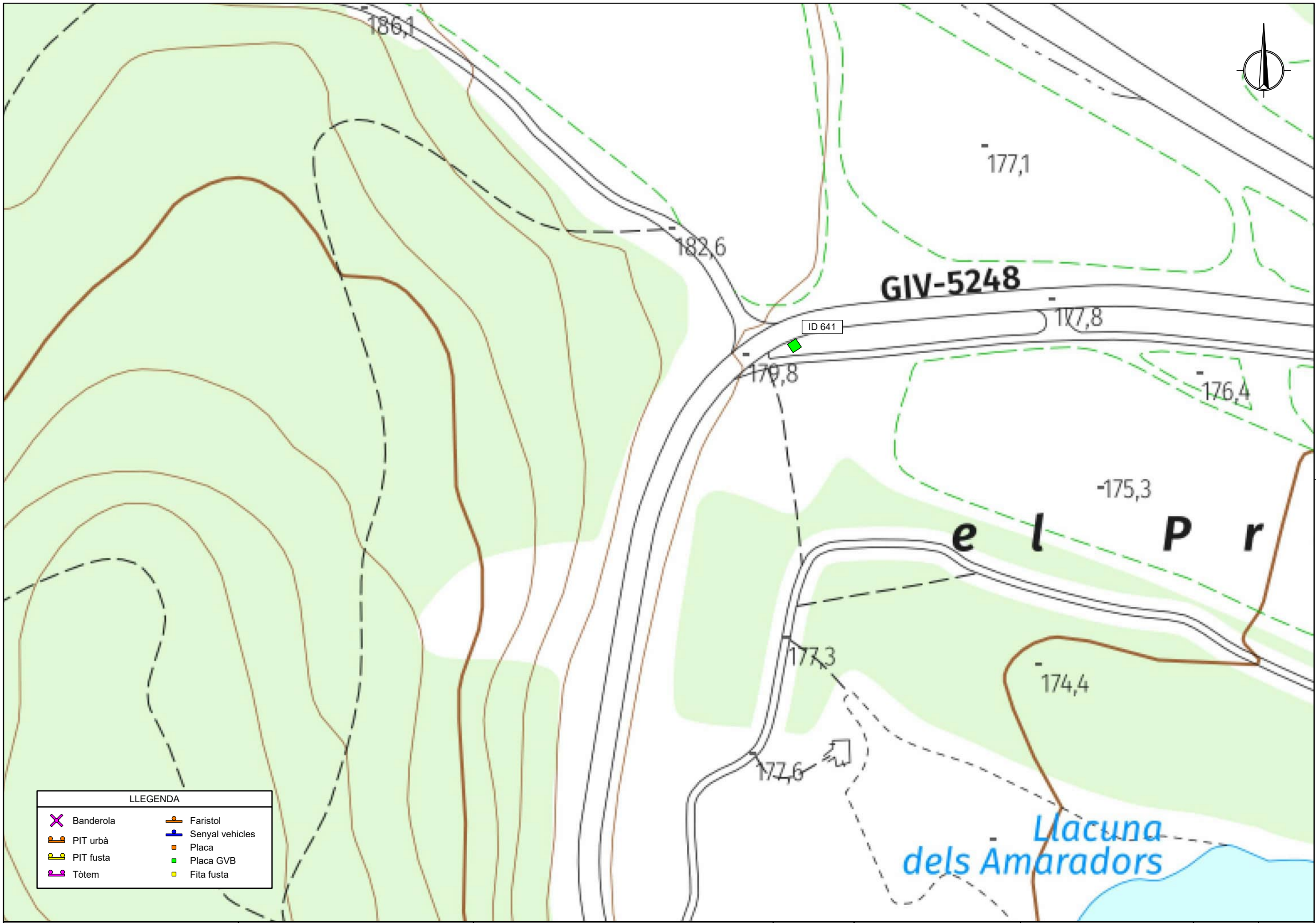

LLEGENDA	
	Banderola
	PIT urbà
	PIT fusta
	Tòtem
	Faristol
	Senyal vehicles
	Placa
	Placa GVB
	Fita fusta

Cotna

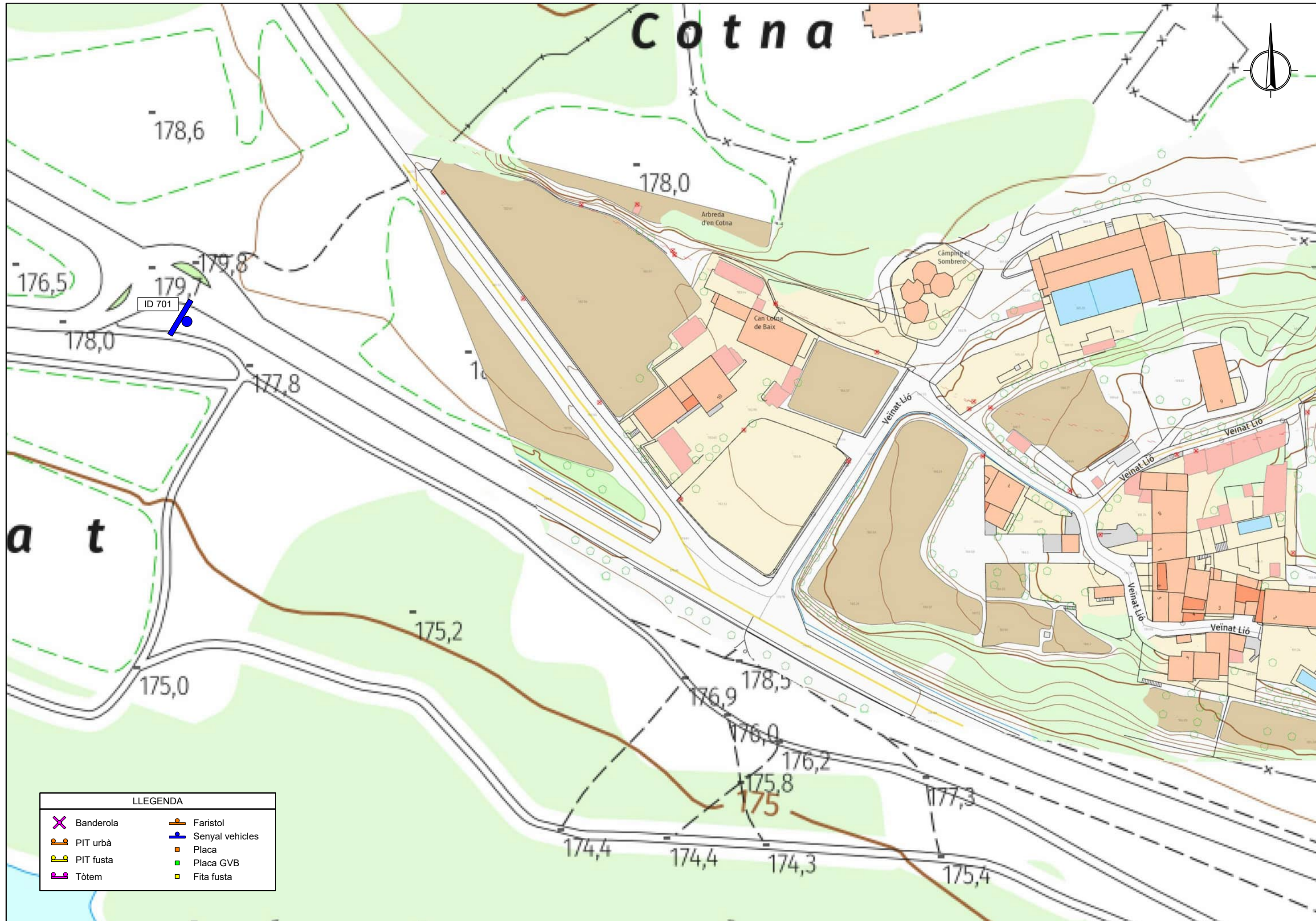

LLEGENDA	
	Banderola
	PIT urbà
	PIT fusta
	Tòtem
	Faristol
	Senyal vehicles
	Placa
	Placa GVB
	Fita fusta

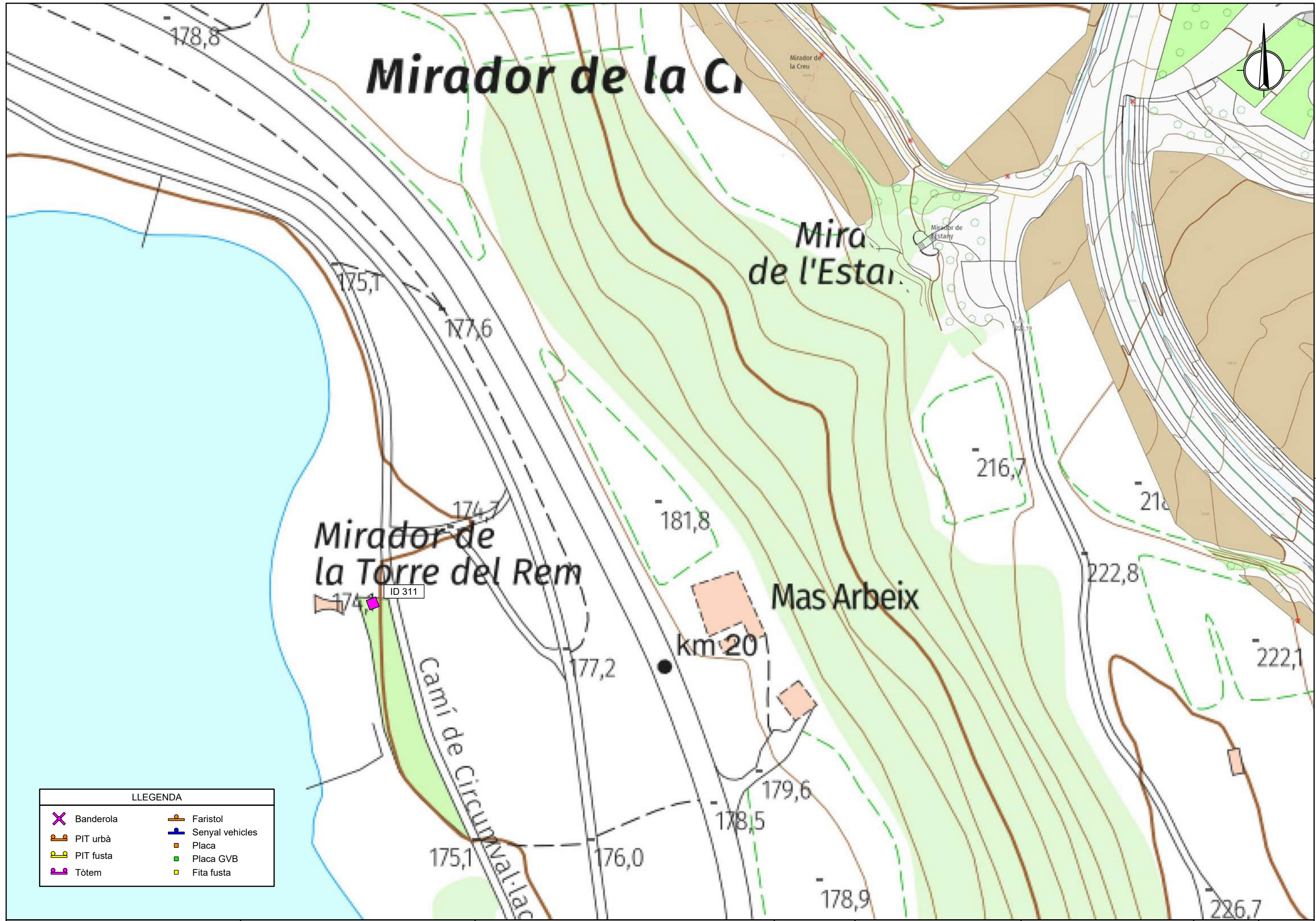

LLEGENDA

	Banderola		Faristol
	PIT urbà		Senyal vehicles
	PIT fusta		Placa
	Tòtem		Placa GVB
			Fita fusta



LLEGENDA	
	Banderola
	PIT urbà
	PIT fusta
	Tòtem
	Faristol
	Senyal vehicles
	Placa
	Placa GVB
	Fita fusta

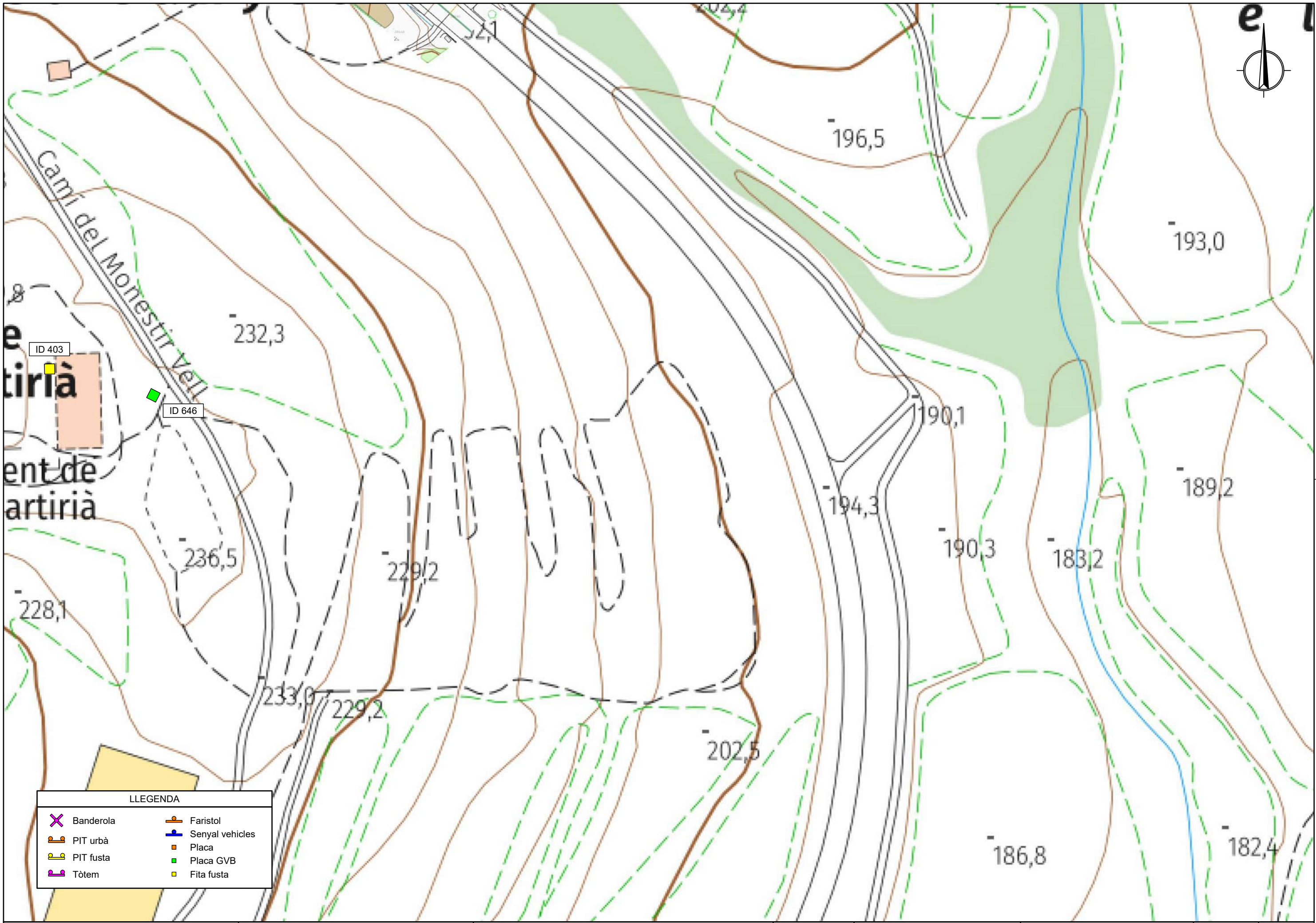

LLEGENDA	
	Banderola
	Faristol
	PIT urbà
	PIT fusta
	Tòtem
	Senyal vehicles
	Placa
	Placa GVB
	Fita fusta

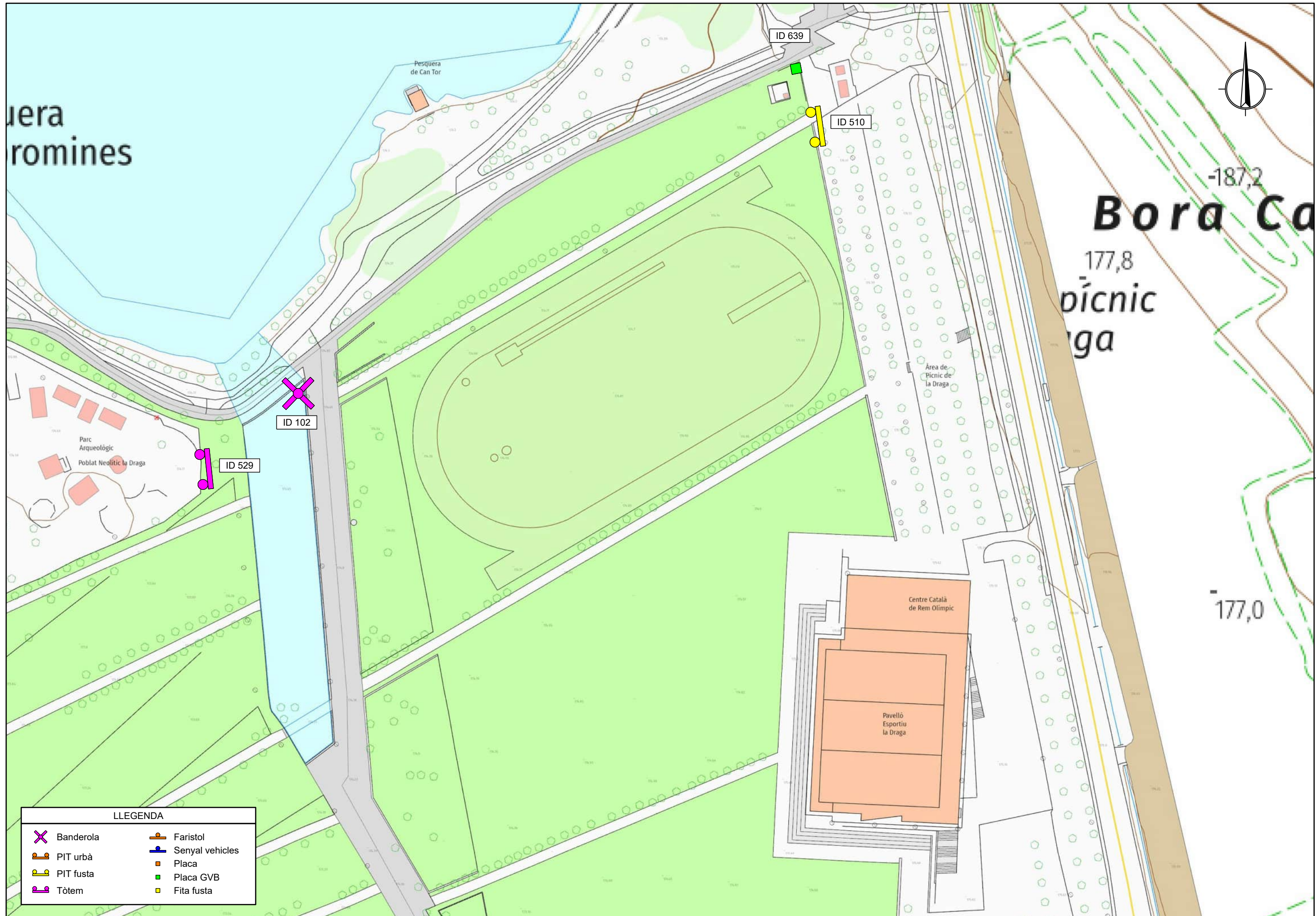

LLEGENDA

	Banderola		Faristol
	PIT urbà		Senyal vehicles
	PIT fusta		Placa
	Tòtem		Placa GVB
			Fita fusta

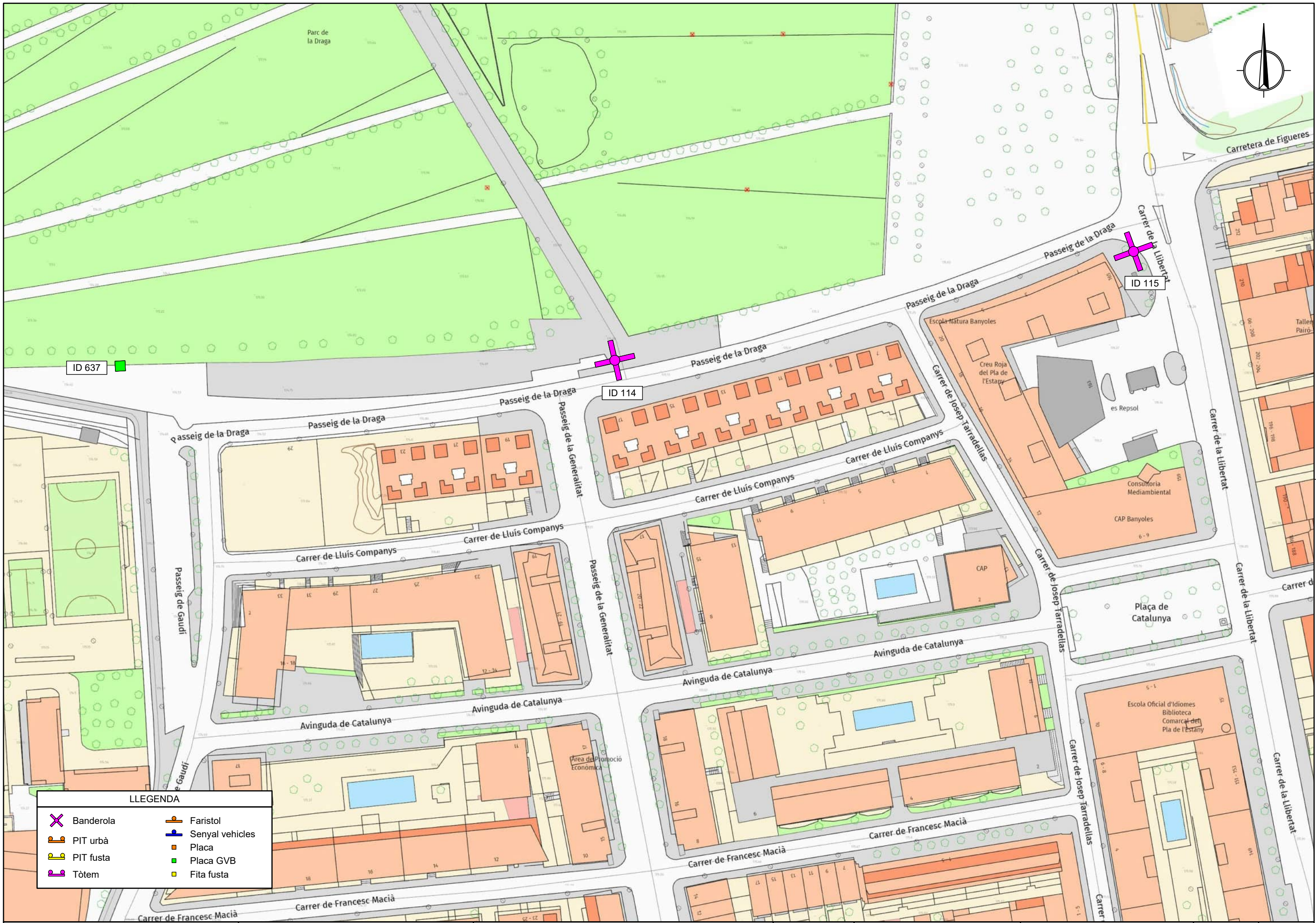

LLEGENDA

	Banderola		Faristol
	PIT urbà		Senyal vehicles
	PIT fusta		Placa
	Tòtem		Placa GVB
			Fita fusta

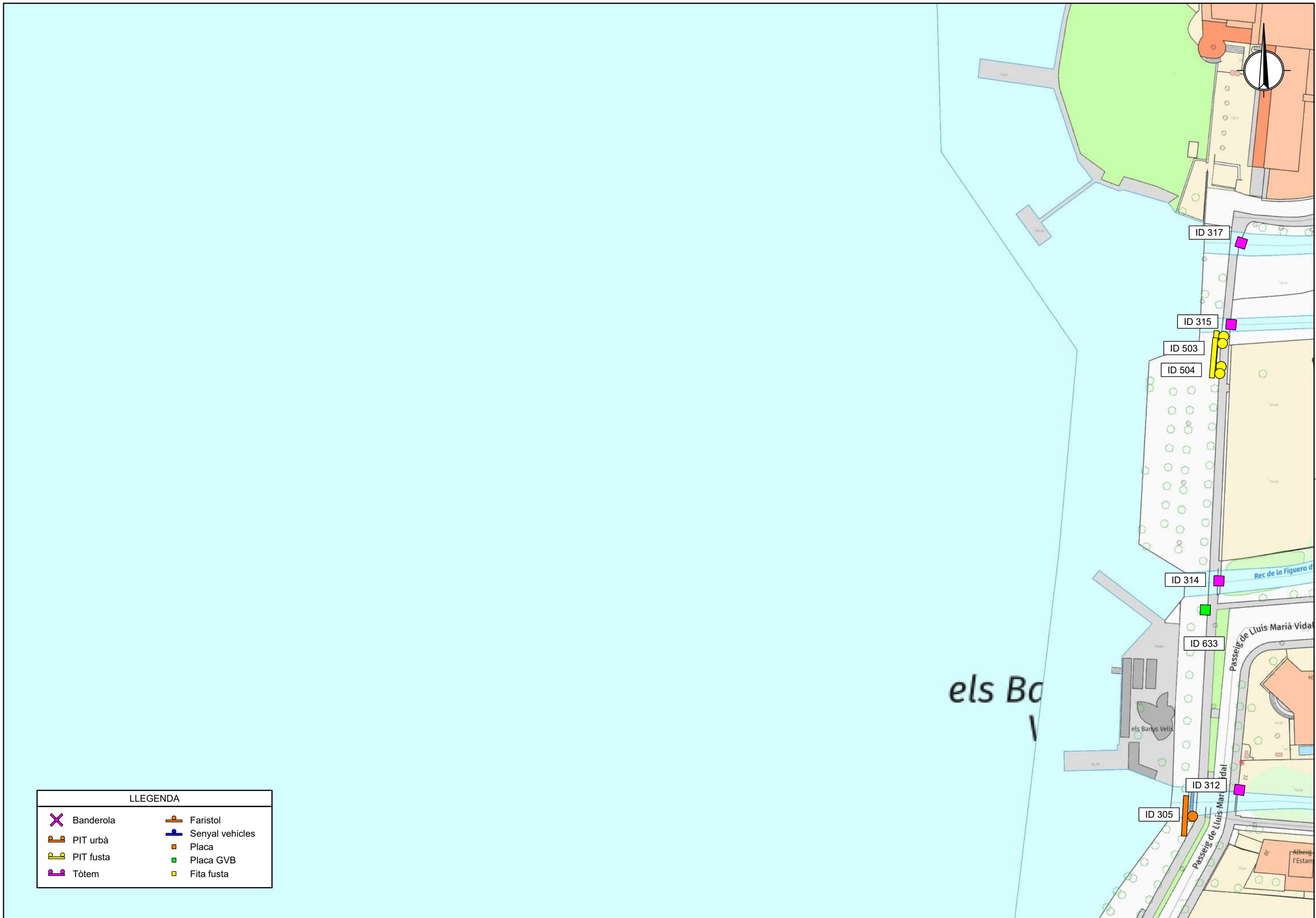

LLEGENDA	
	Banderola
	PIT urbà
	PIT fusta
	Tòtem
	Faristol
	Senyal vehicles
	Placa
	Placa GVB
	Fita fusta



LLEGENDA

	Banderola		Faristol
	PIT urbà		Senyal vehicles
	PIT fusta		Placa GVB
	Tòtem		Fita fusta

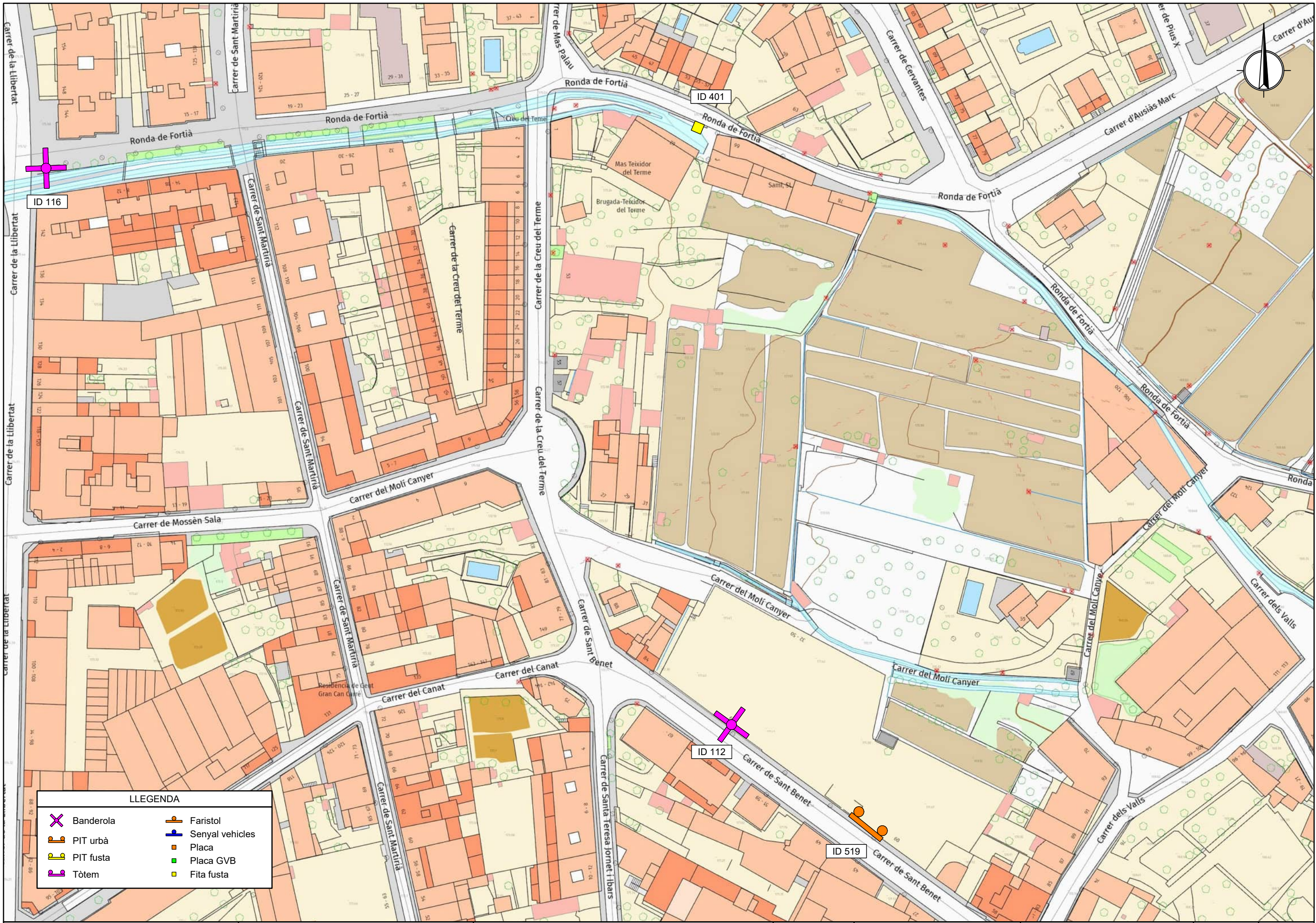

LLEGENDA

	Banderola		Faristol
	PIT urbà		Senyal vehicles
	PIT fusta		Placa
	Tòtem		Placa GVB
			Fita fusta

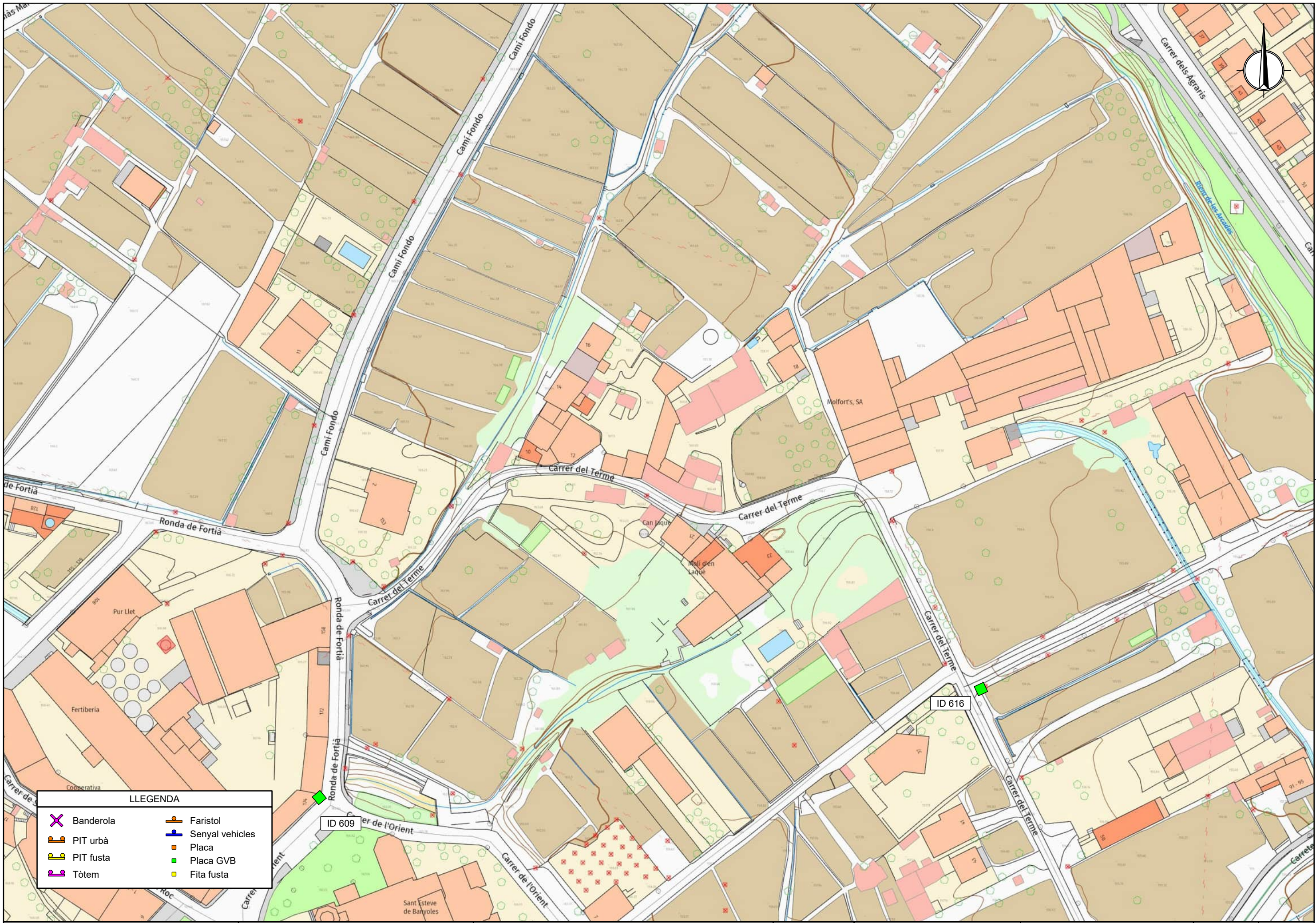

LLEGENDA

- | | | | |
|--|-----------|--|-----------------|
| | Banderola | | Faristol |
| | PIT urbà | | Senyal vehicles |
| | PIT fusta | | Placa |
| | Tòtem | | Placa GVB |
| | | | Fita fusta |

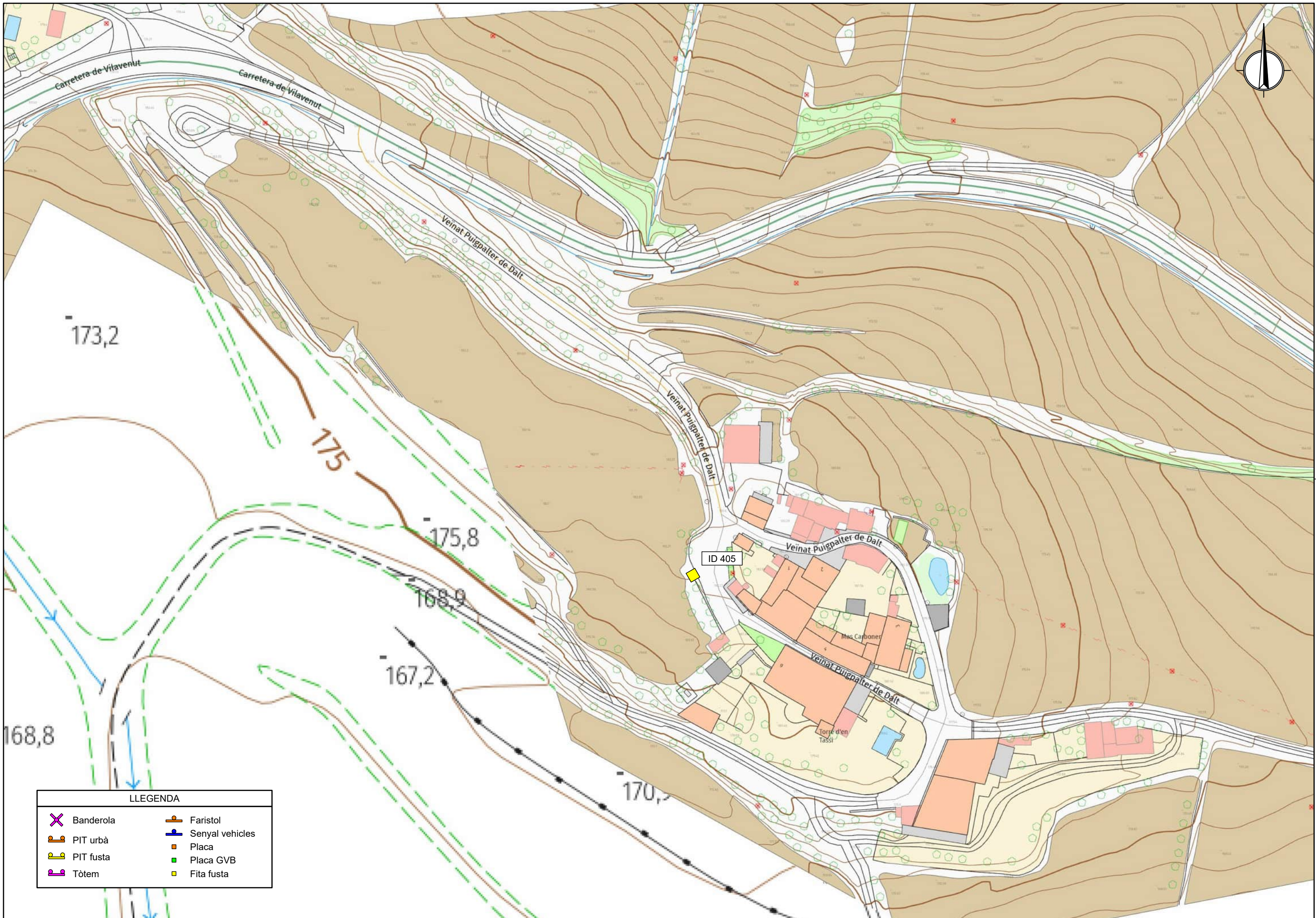

LLEGENDA

	Banderola		Faristol
	PIT urbà		Senyal vehicles
	PIT fusta		Placa
	Tòtem		Placa GVB
			Fita fusta

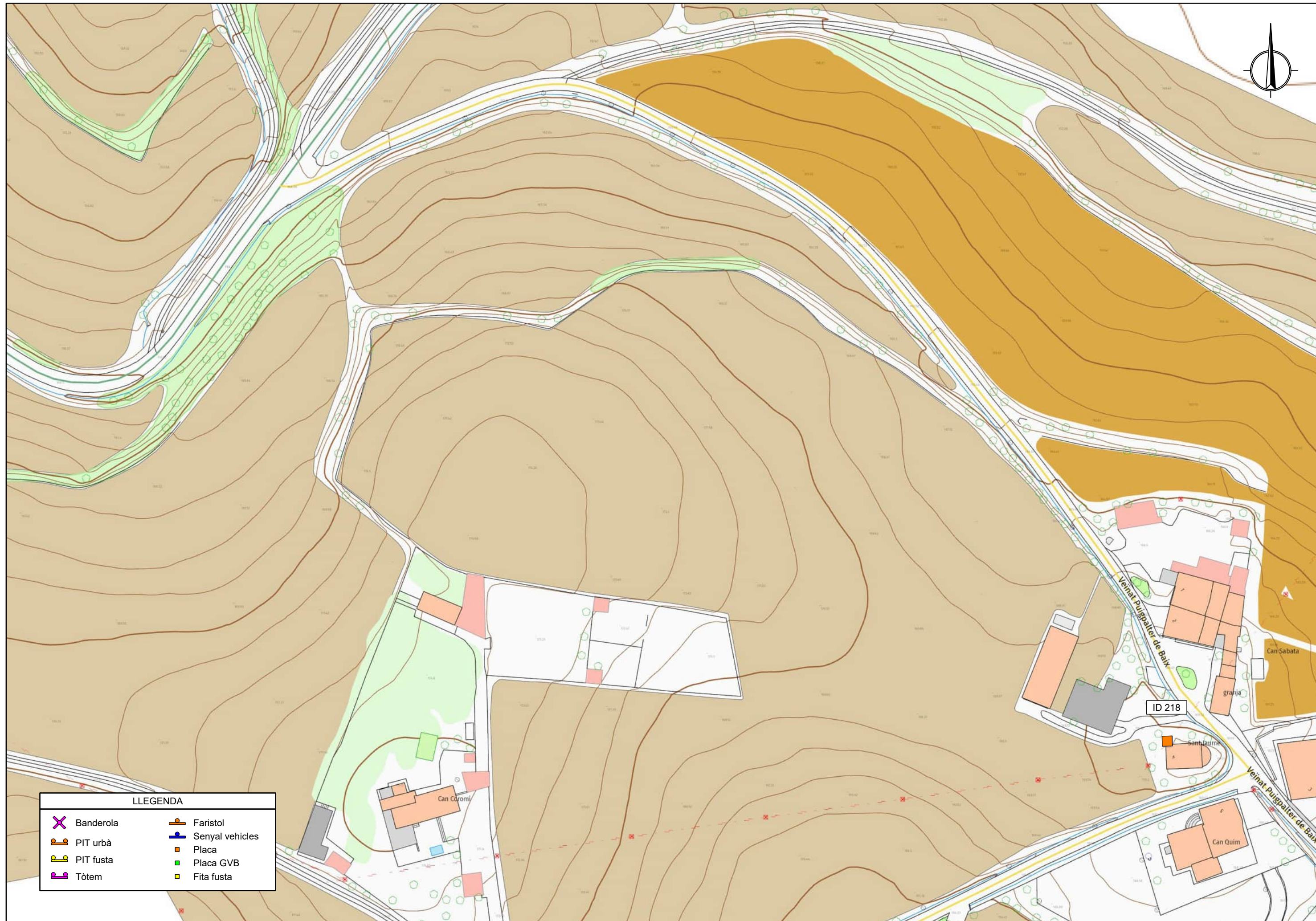

LLEGENDA	
	Banderola
	PIT urbà
	PIT fusta
	Tòtem
	Faristol
	Senyal vehicles
	Placa
	Placa GVB
	Fita fusta

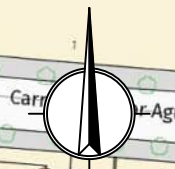

LLEGENDA	
	Banderola
	Faristol
	PIT urbà
	PIT fusta
	Tòtem
	Senyal vehicles
	Placa
	Placa GVB
	Fita fusta

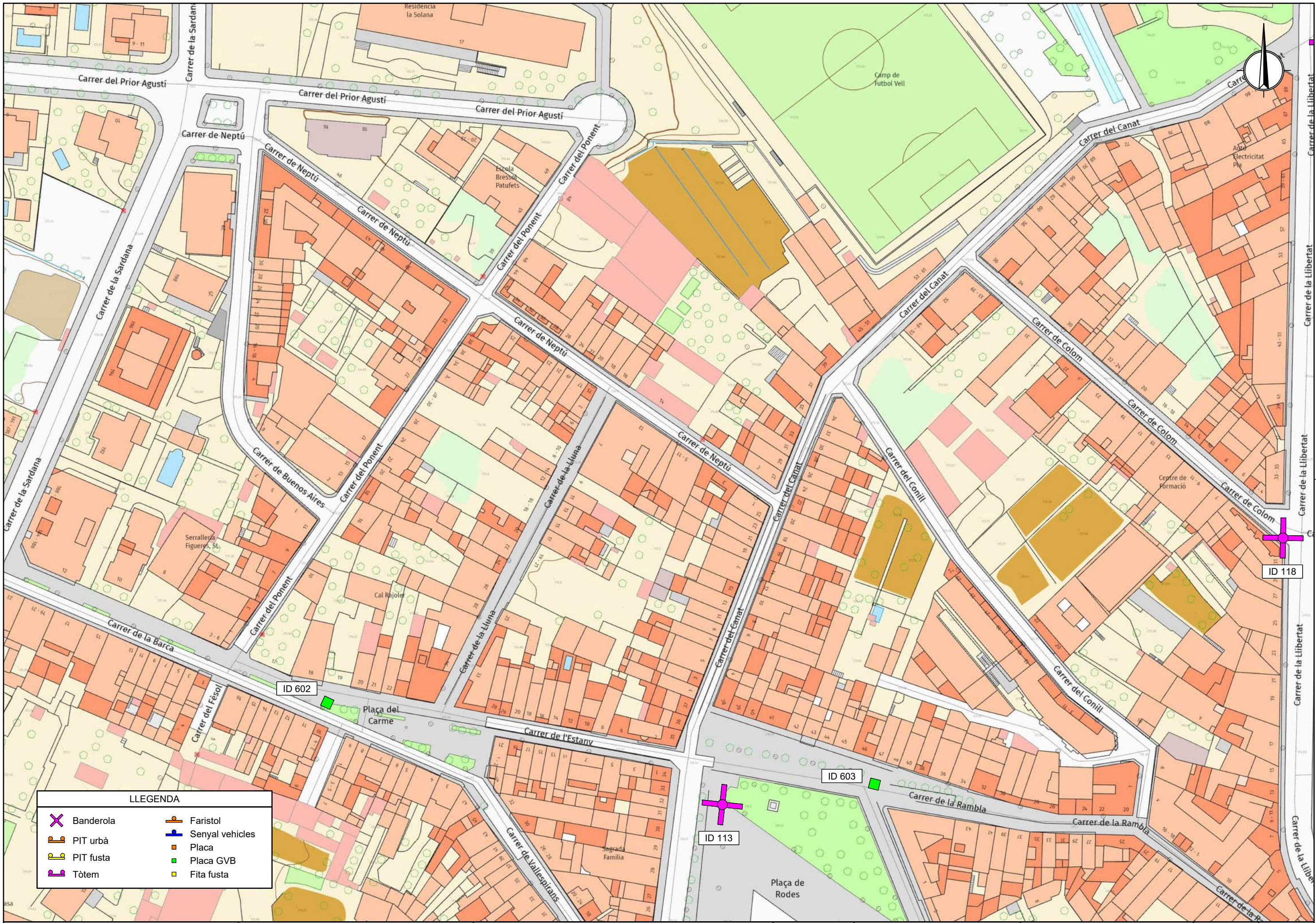

LLEGENDA

	Banderola		Faristol
	PIT urbà		Senyal vehicles
	PIT fusta		Placa
	Tòtem		Placa GVB
			Fita fusta

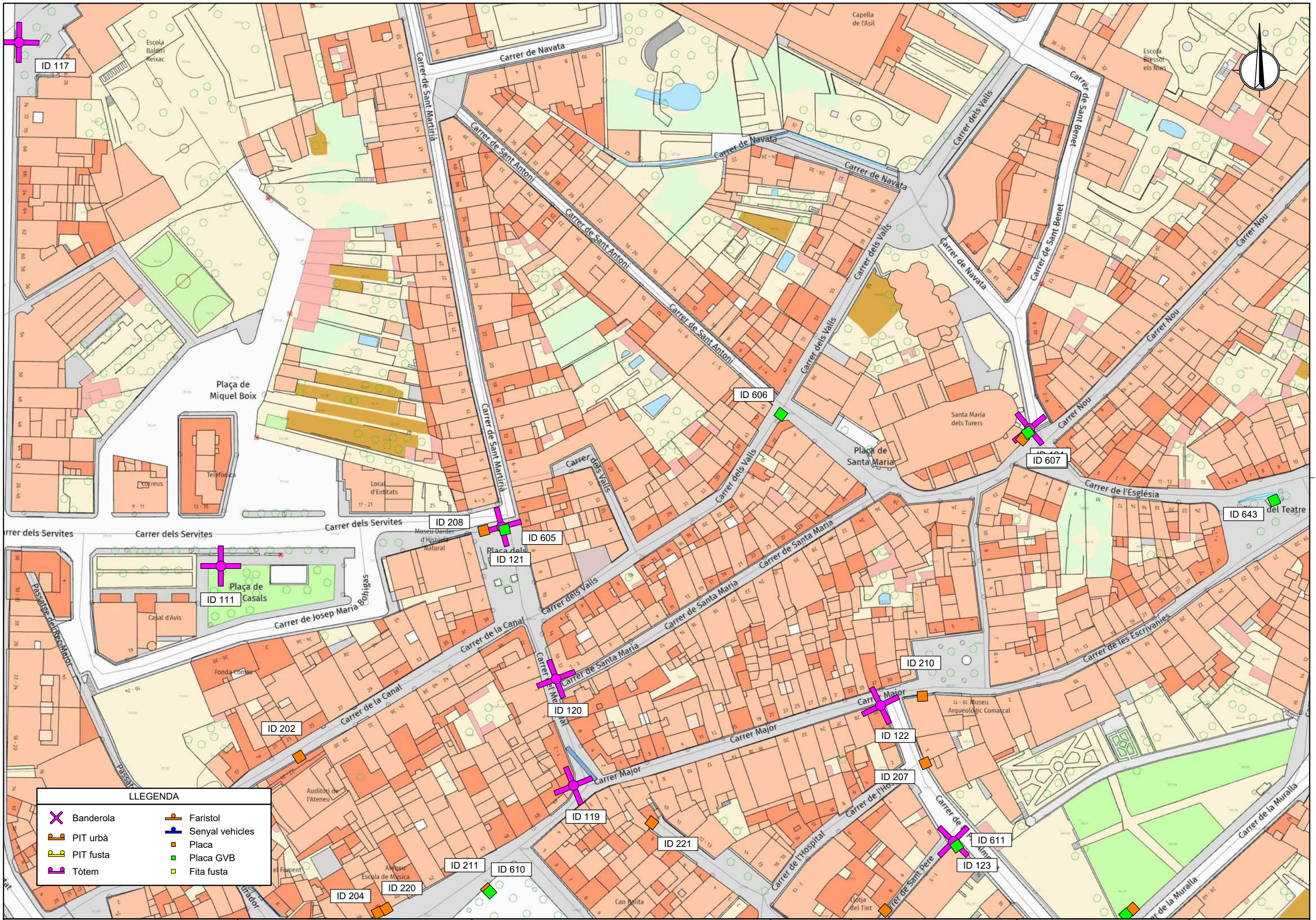

LLEGENDA

	Banderola		Faristol
	PIT urbà		Senyal vehicles
	PIT fusta		Placa
	Tòtem		Placa GVB
			Fita fusta

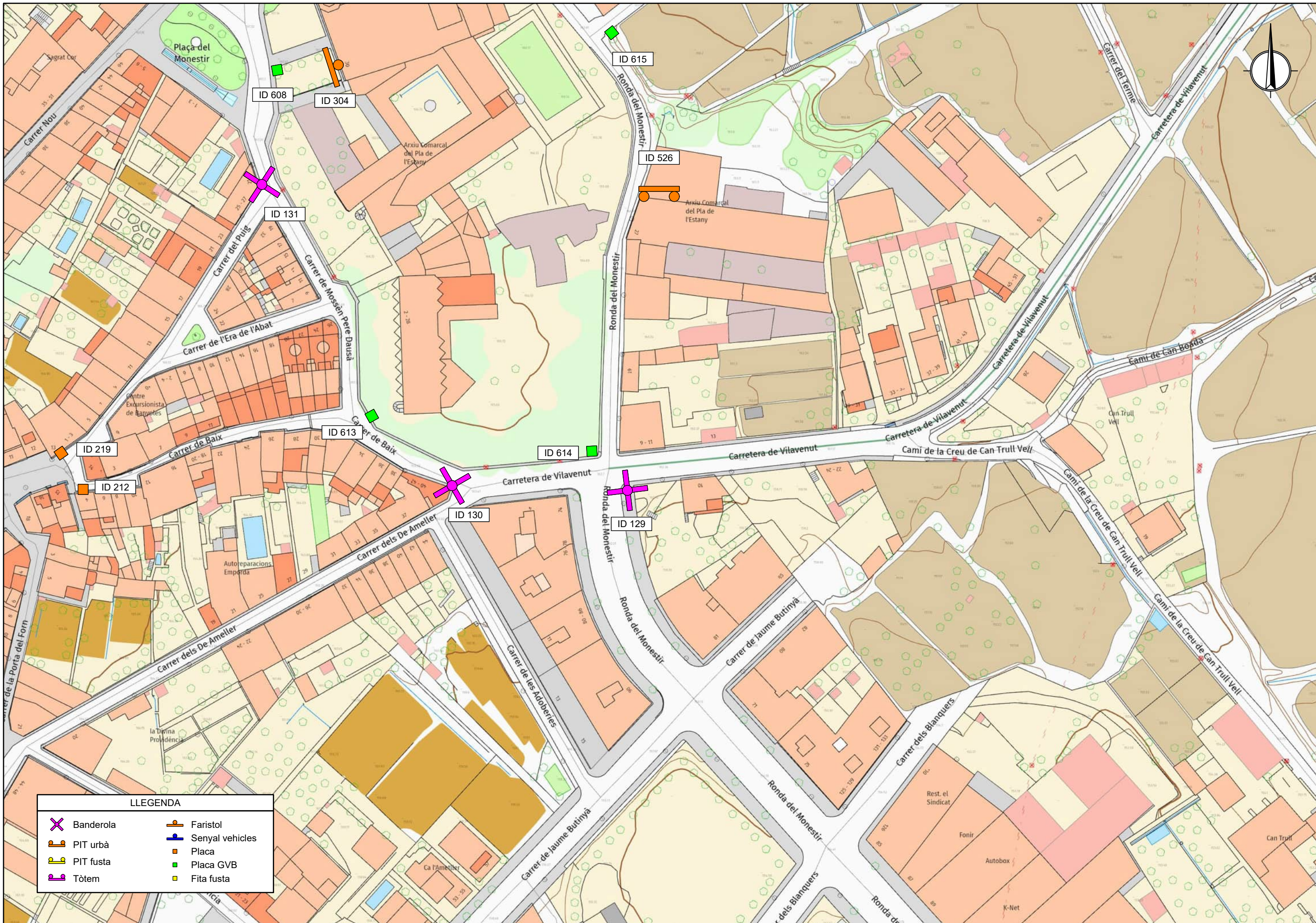

LLEENDA

	Banderola		Faristol
	PIT urbà		Senyal vehicles
	PIT fusta		Placa
	Tòtem		Placa GVB
			Fita fusta

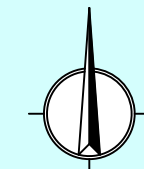

LLEGENDA	
	Banderola
	PIT urbà
	PIT fusta
	Tòtem
	Faristol
	Senyal vehicles
	Placa
	Placa GVB
	Fita fusta

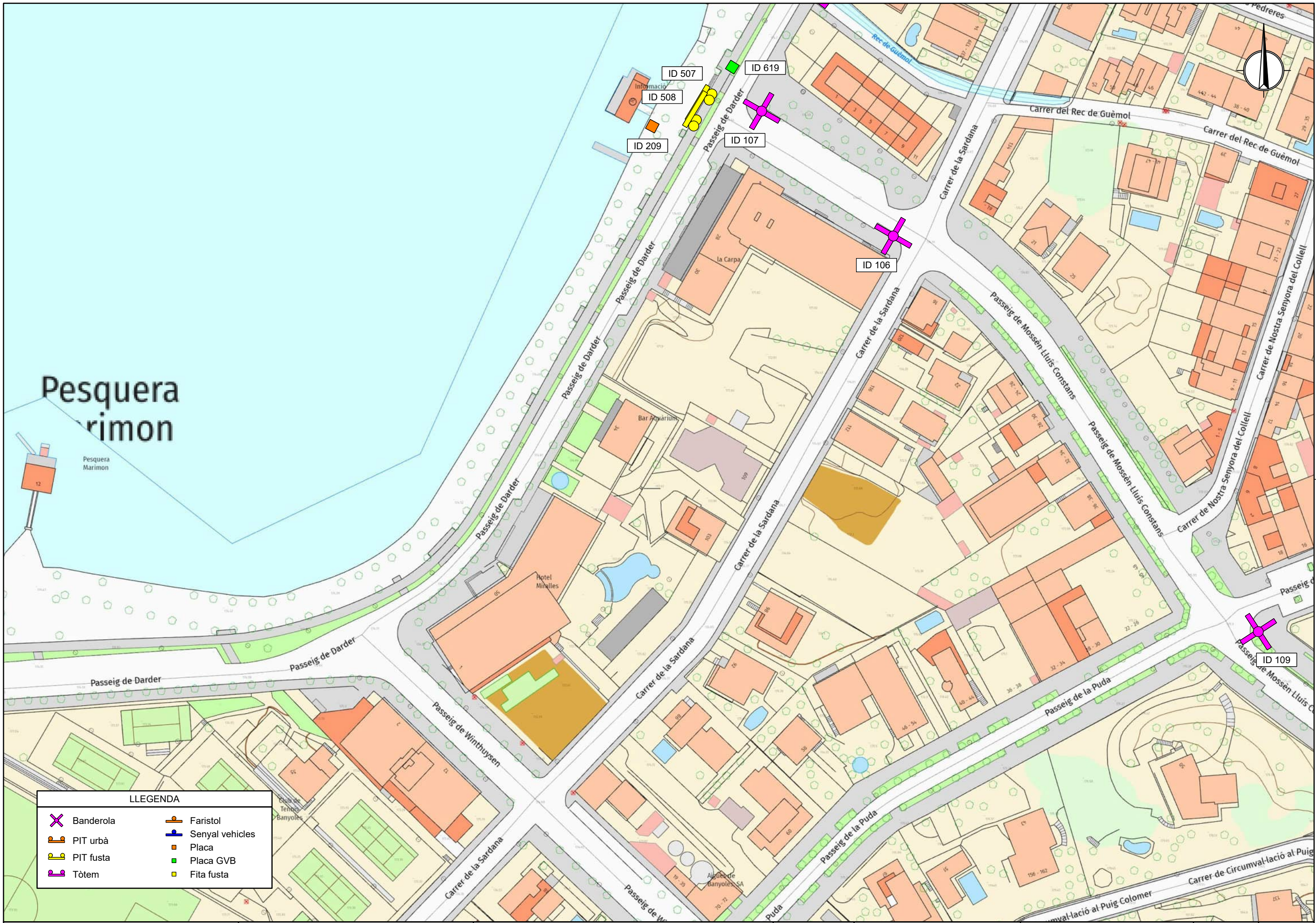

Pesquera Marimon



LLEGENDA

	Banderola		Faristol
	PIT urbà		Senyal vehicles
	PIT fusta		Placa
	Tòtem		Placa GVB
			Fita fusta

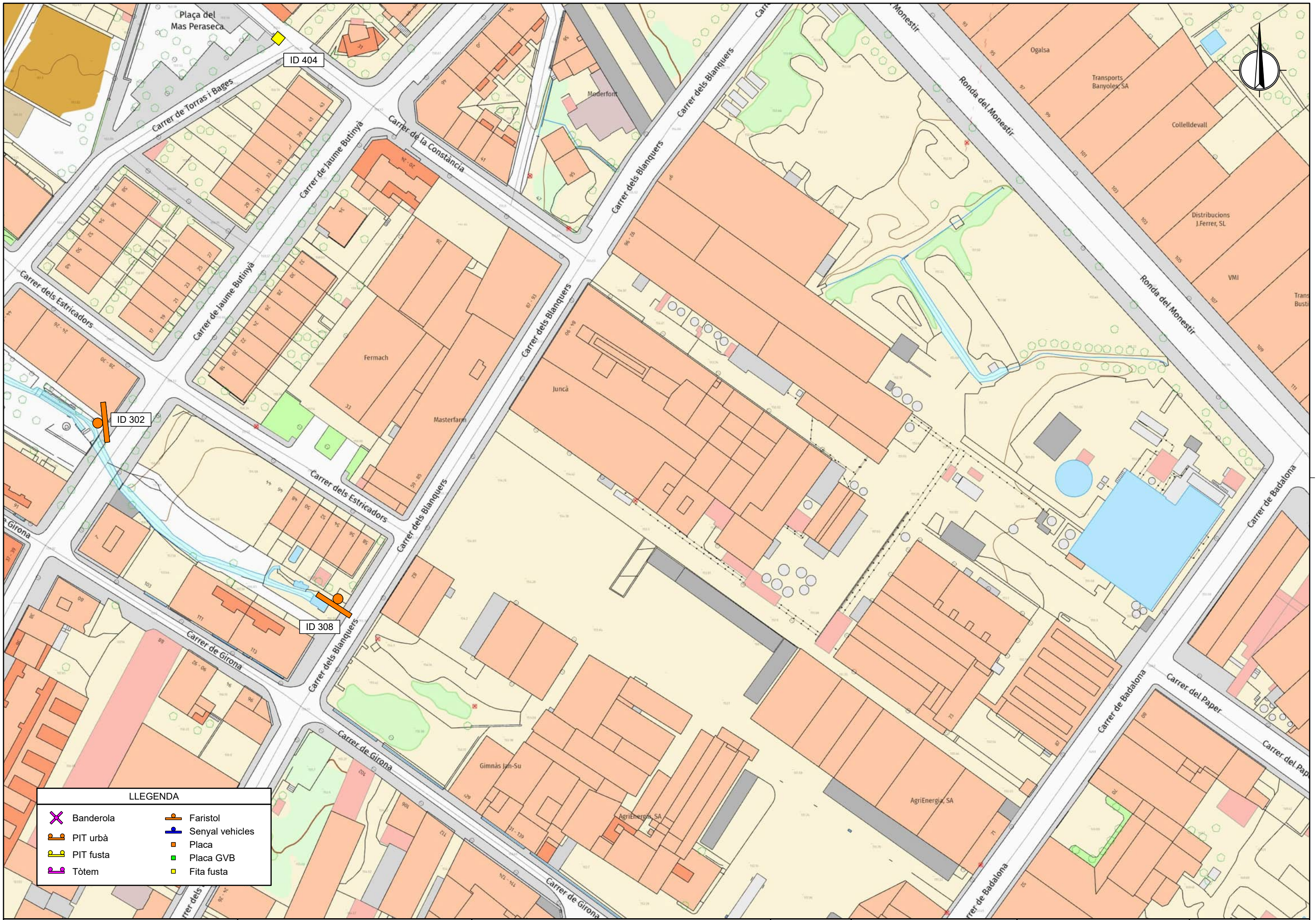

LLEGGENDA	
	Banderola
	PIT urbà
	PIT fusta
	Tòtem
	Faristol
	Senyal vehicles
	Placa
	Placa GVB
	Fita fusta

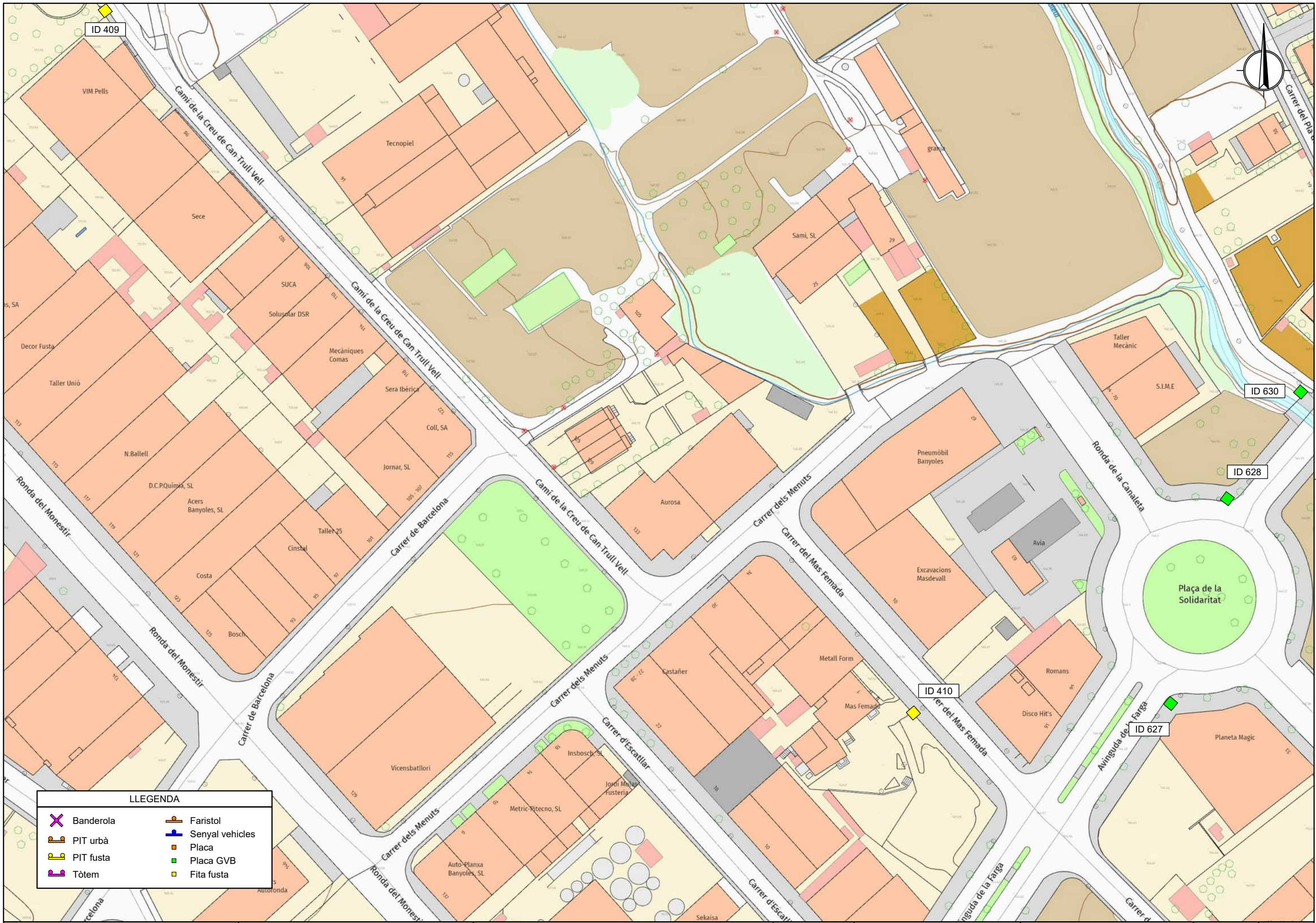

ID 409

ID 630

ID 628

ID 410

ID 627

LLEGGENDA	
	Banderola
	PIT urbà
	PIT fusta
	Tòtem
	Faristol
	Senyal vehicles
	Placa
	Placa GVB
	Fita fusta

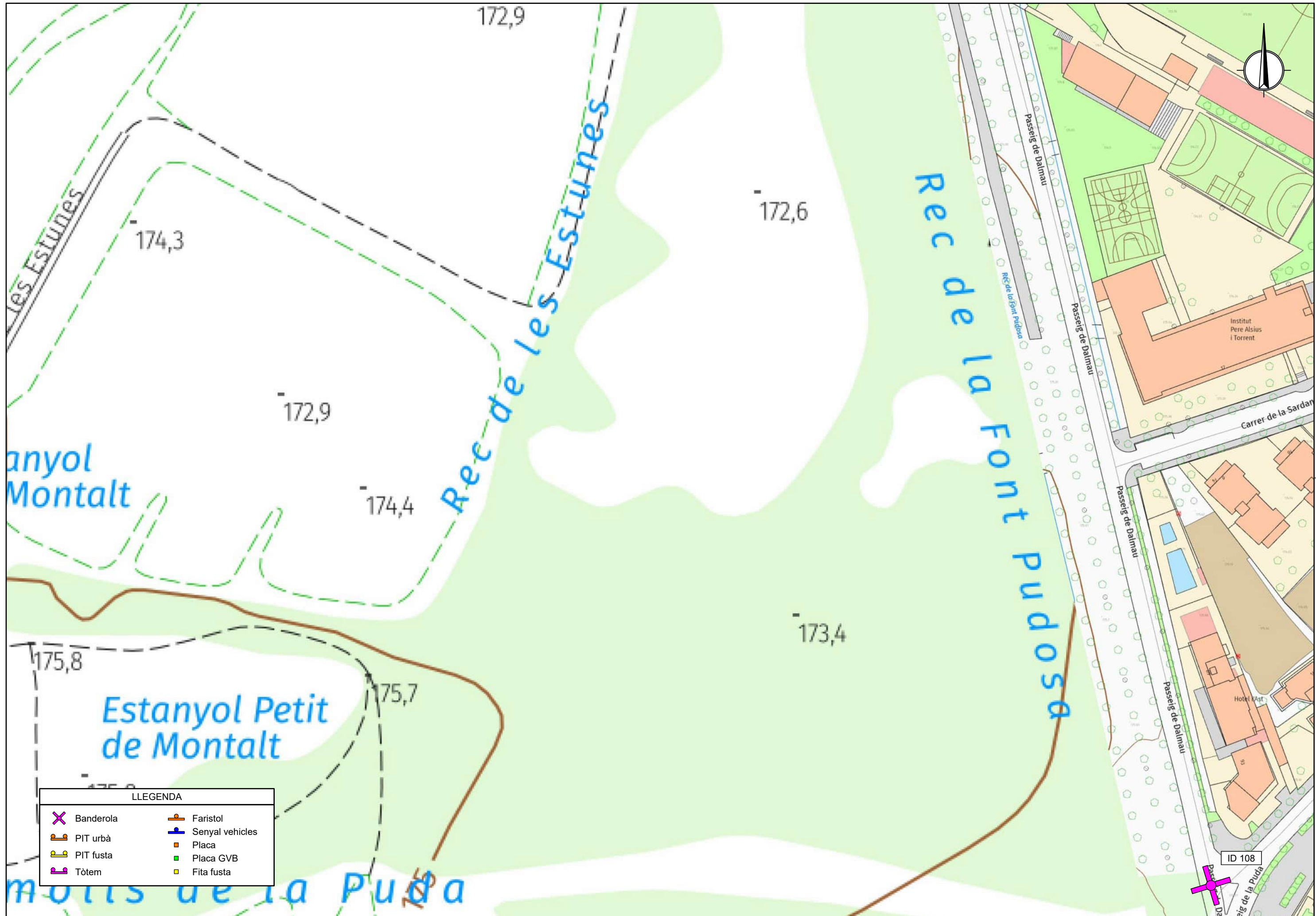

LLEGENDA

	Banderola		Faristol
	PIT urbà		Senyal vehicles
	PIT fusta		Placa
	Tòtem		Placa GVB
			Fita fusta

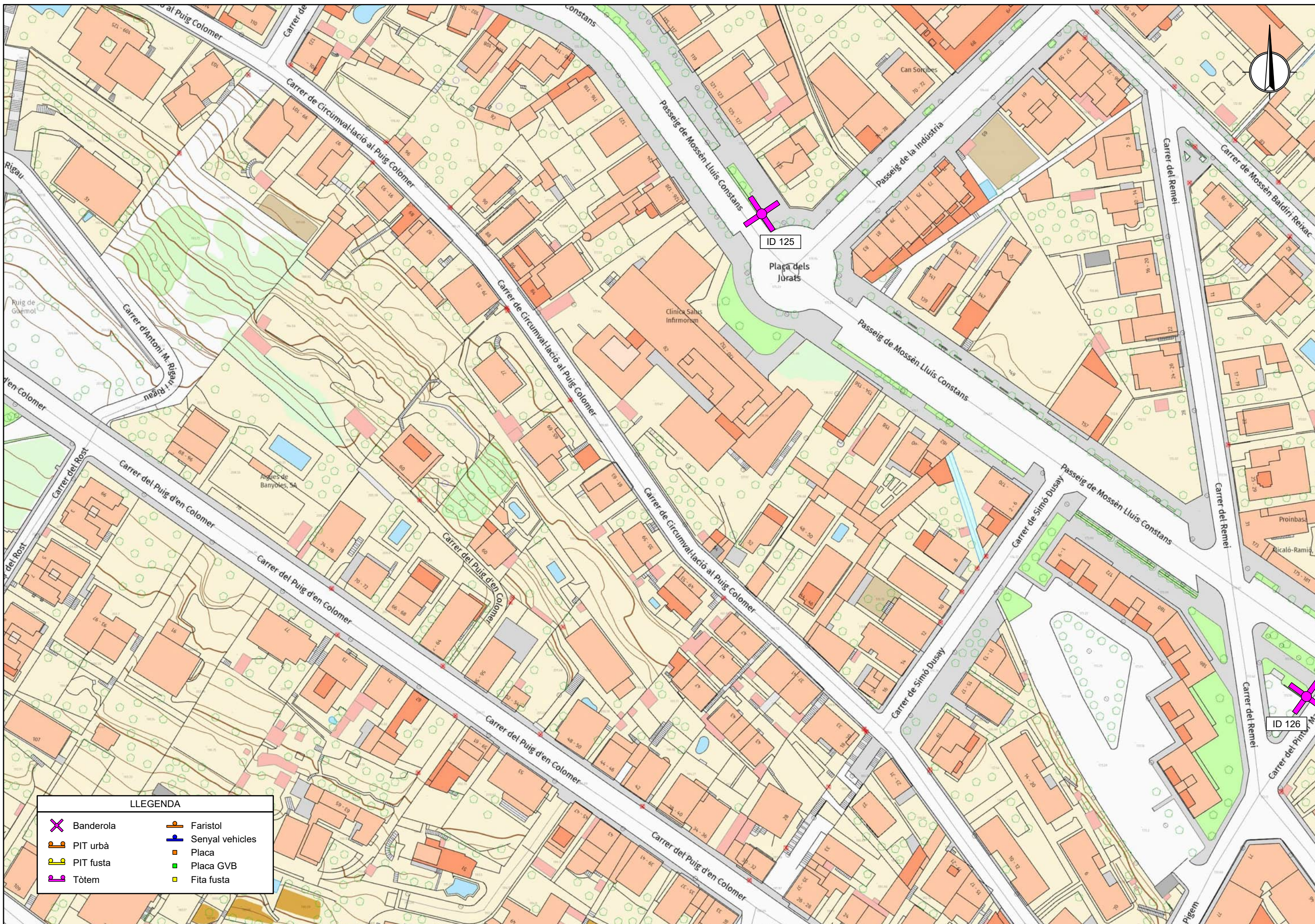

LLEGENDA

- | | | | |
|--|-----------|--|-----------------|
| | Banderola | | Faristol |
| | PIT urbà | | Senyal vehicles |
| | PIT fusta | | Placa GVB |
| | Tòtem | | Fita fusta |

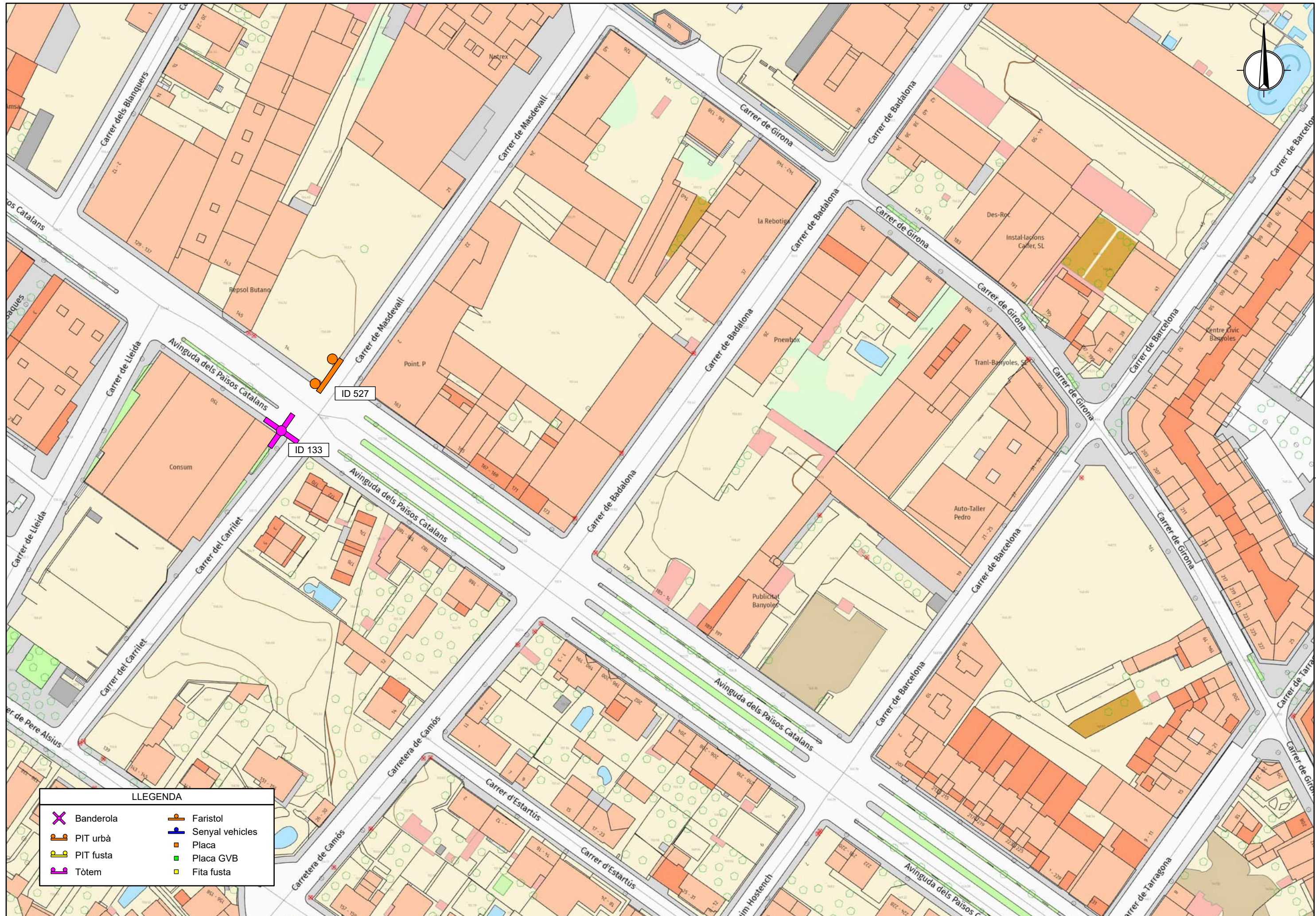

LLEGENDA	
	Banderola
	Faristol
	PIT urbà
	PIT fusta
	Tòtem
	Senyal vehicles
	Placa
	Placa GVB
	Fita fusta



LLEGENDA

	Banderola		Faristol
	PIT urbà		Senyal vehicles
	PIT fusta		Placa
	Tòtem		Placa GVB
			Fita fusta

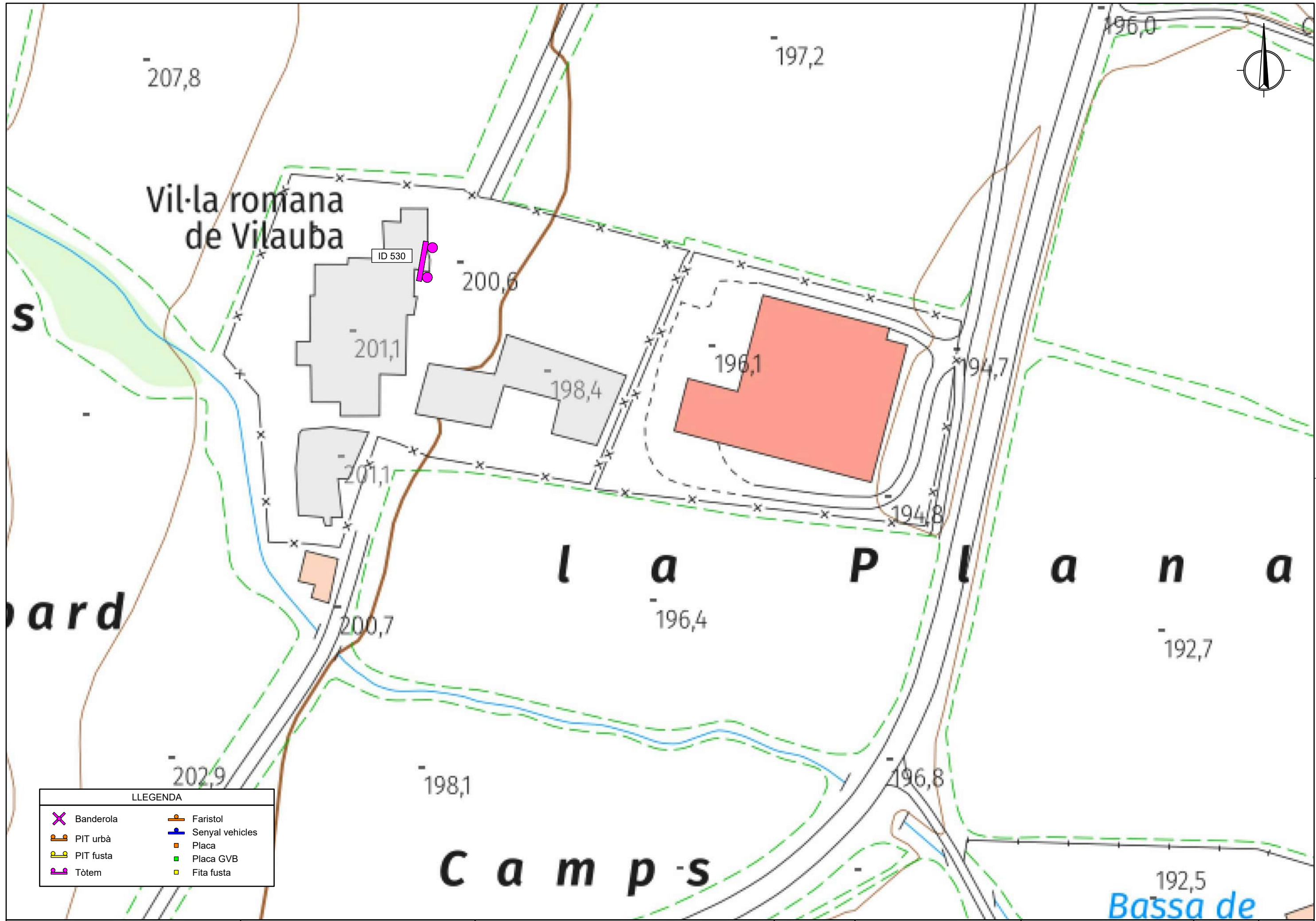

LLEGENDA

Banderola	Faristol
PIT urbà	Senyal vehicles
PIT fusta	Placa
Tòtem	Placa GVB
	Fita fusta

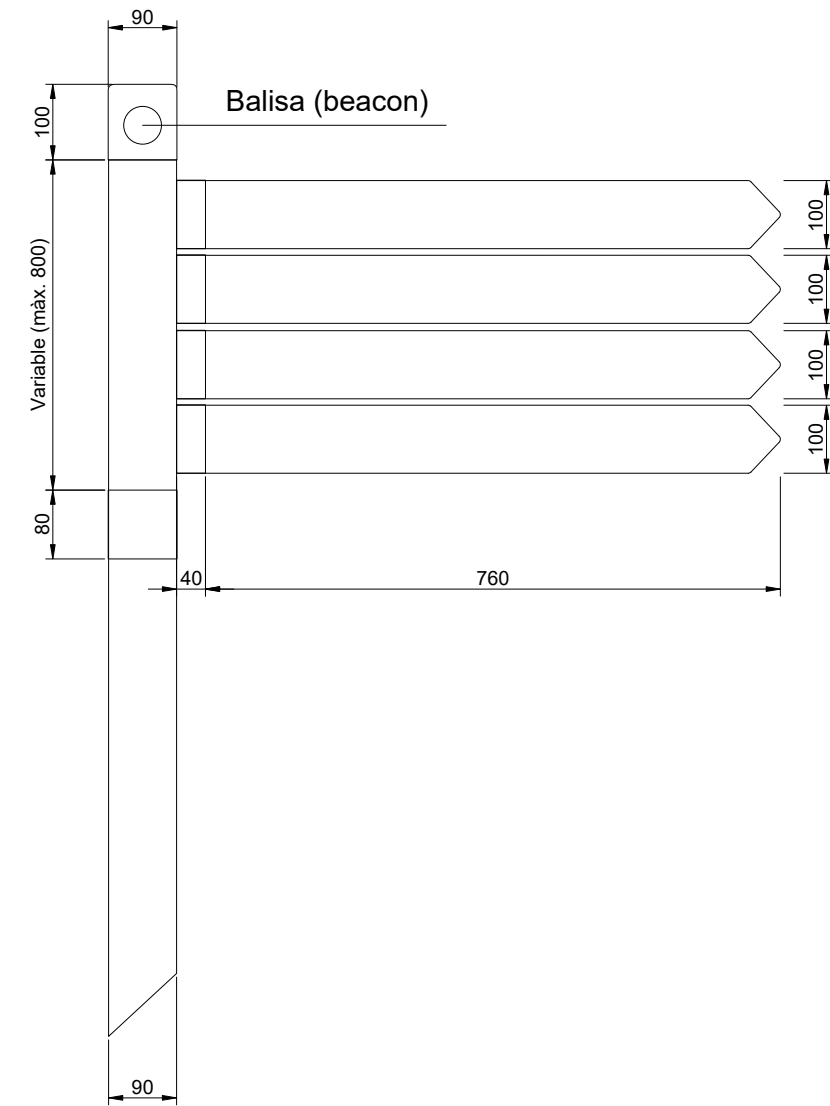
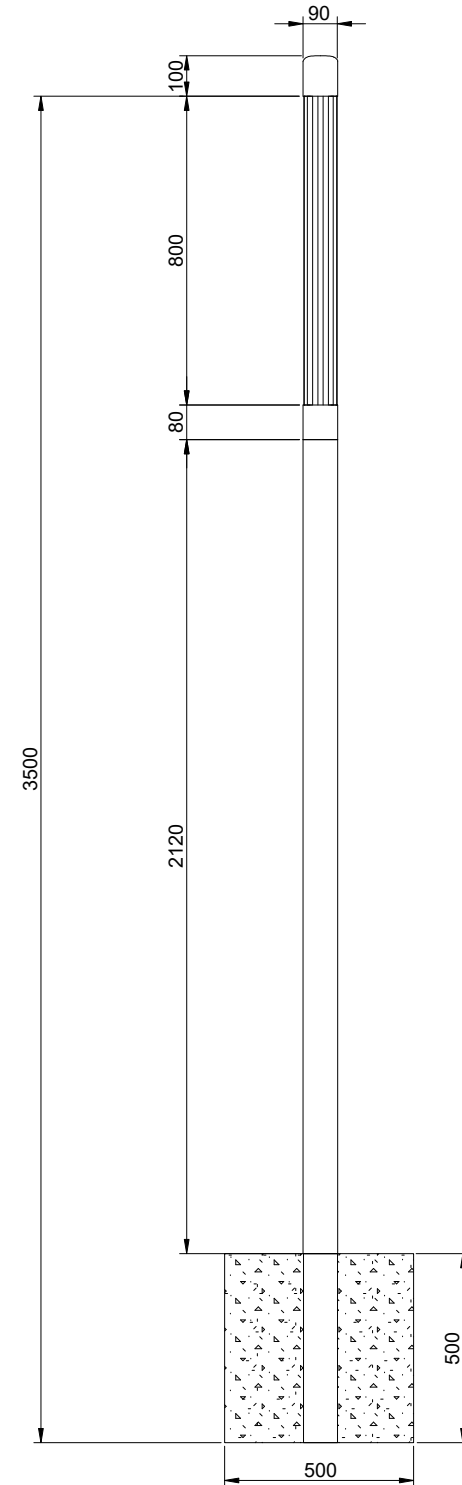
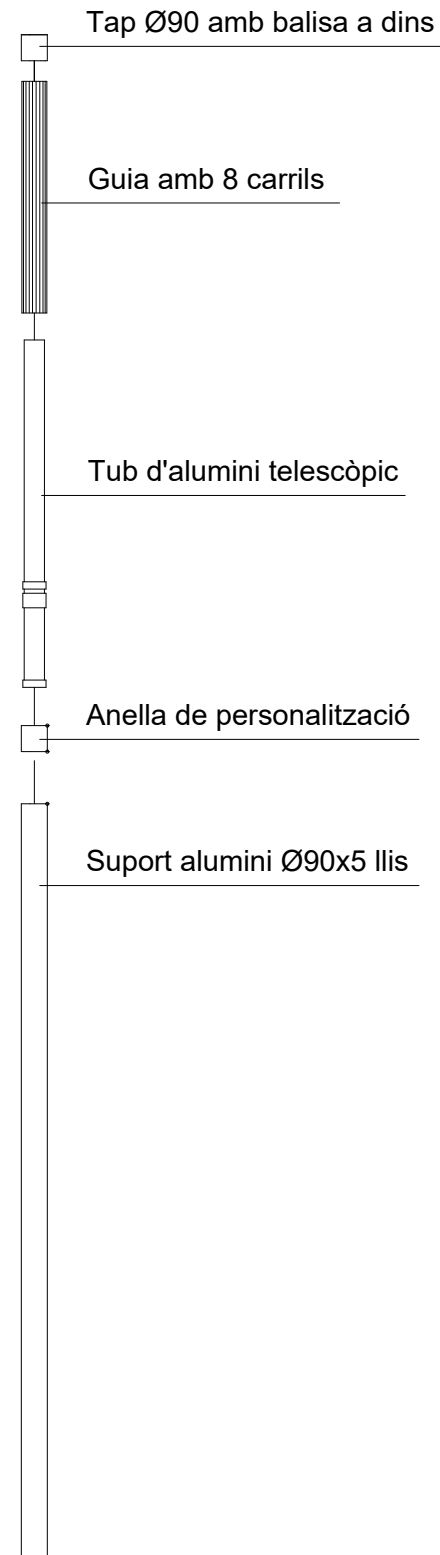

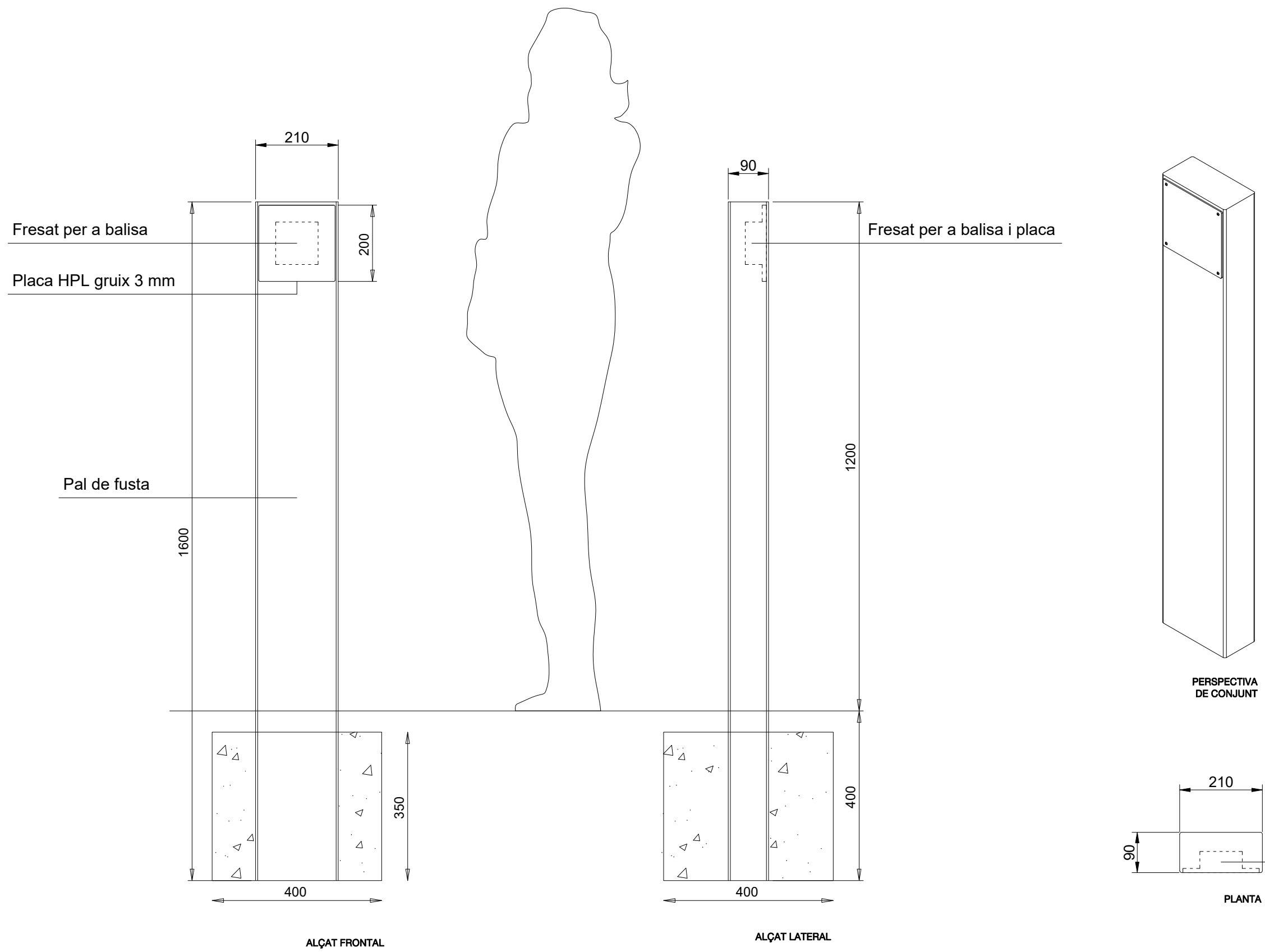

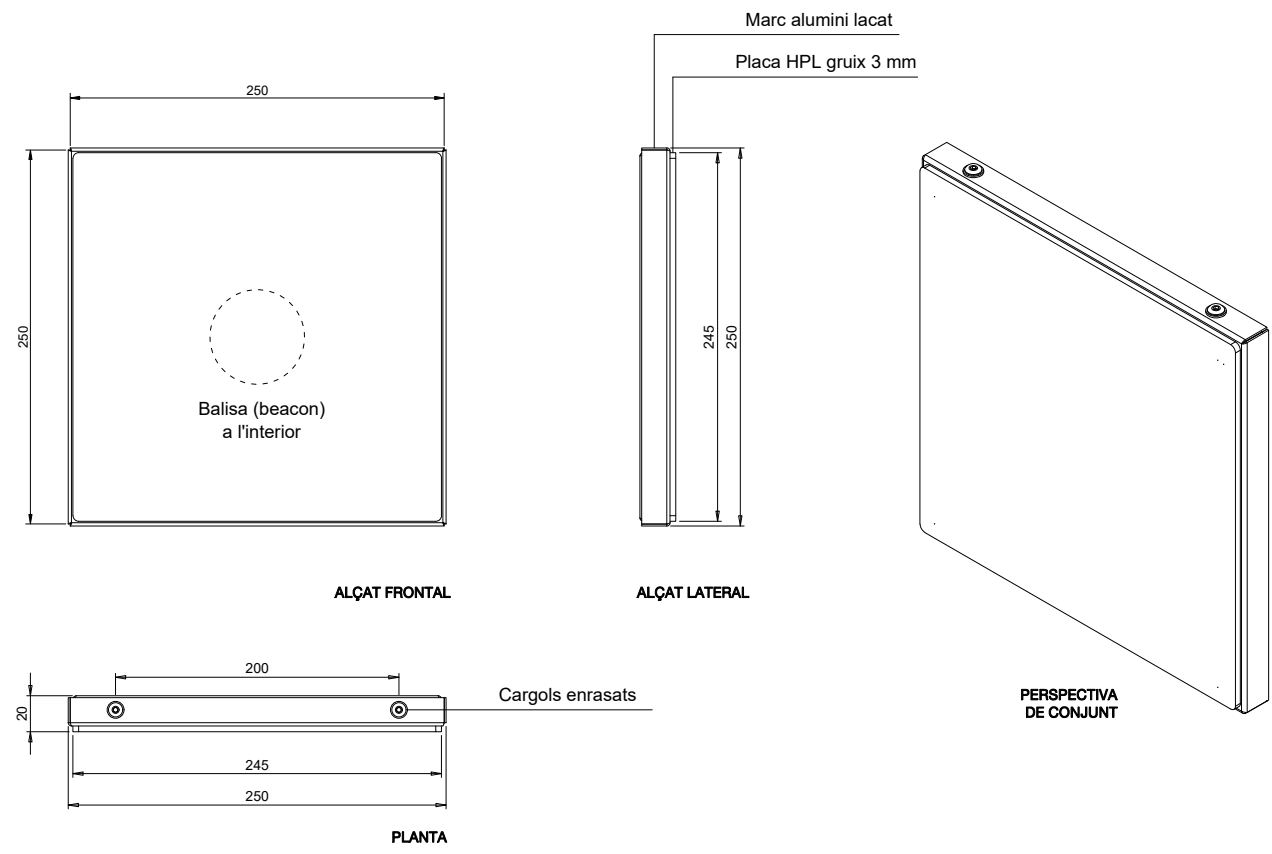
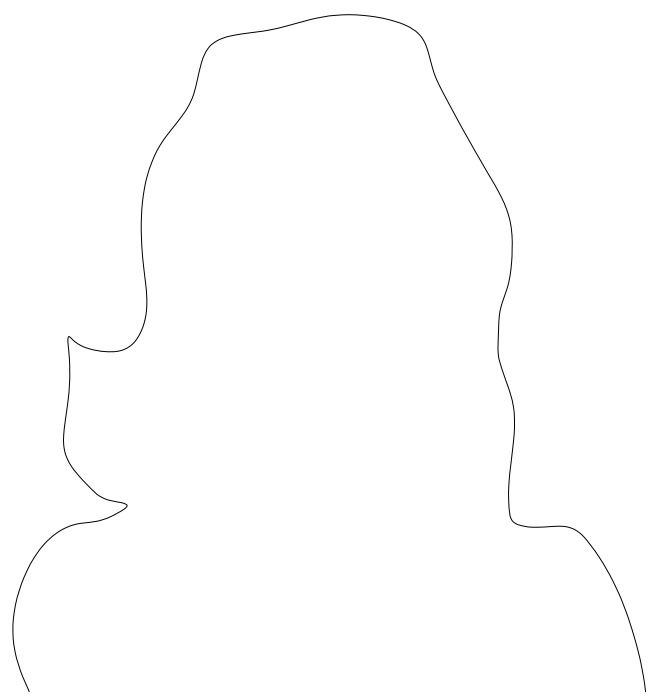

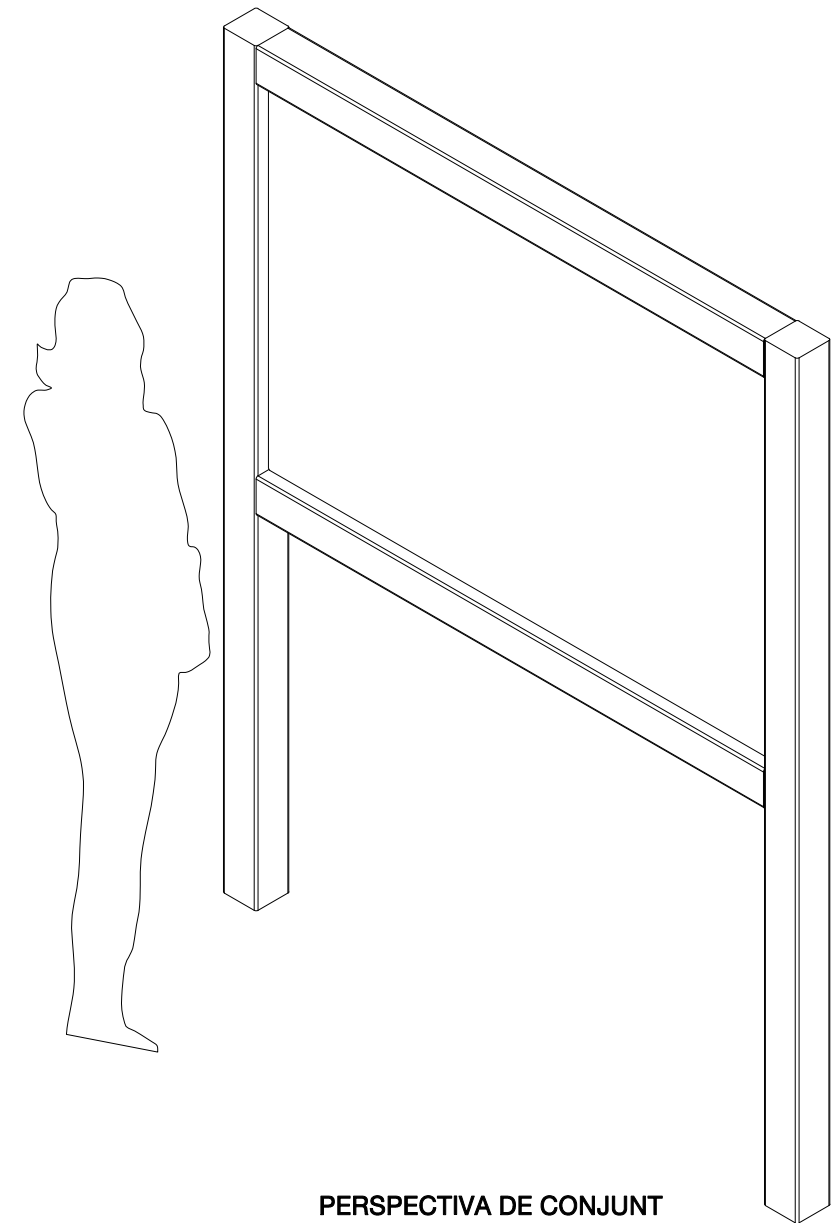
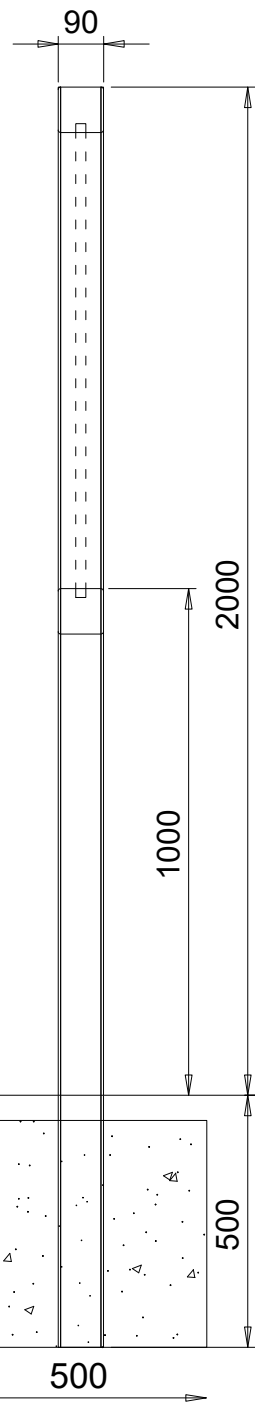
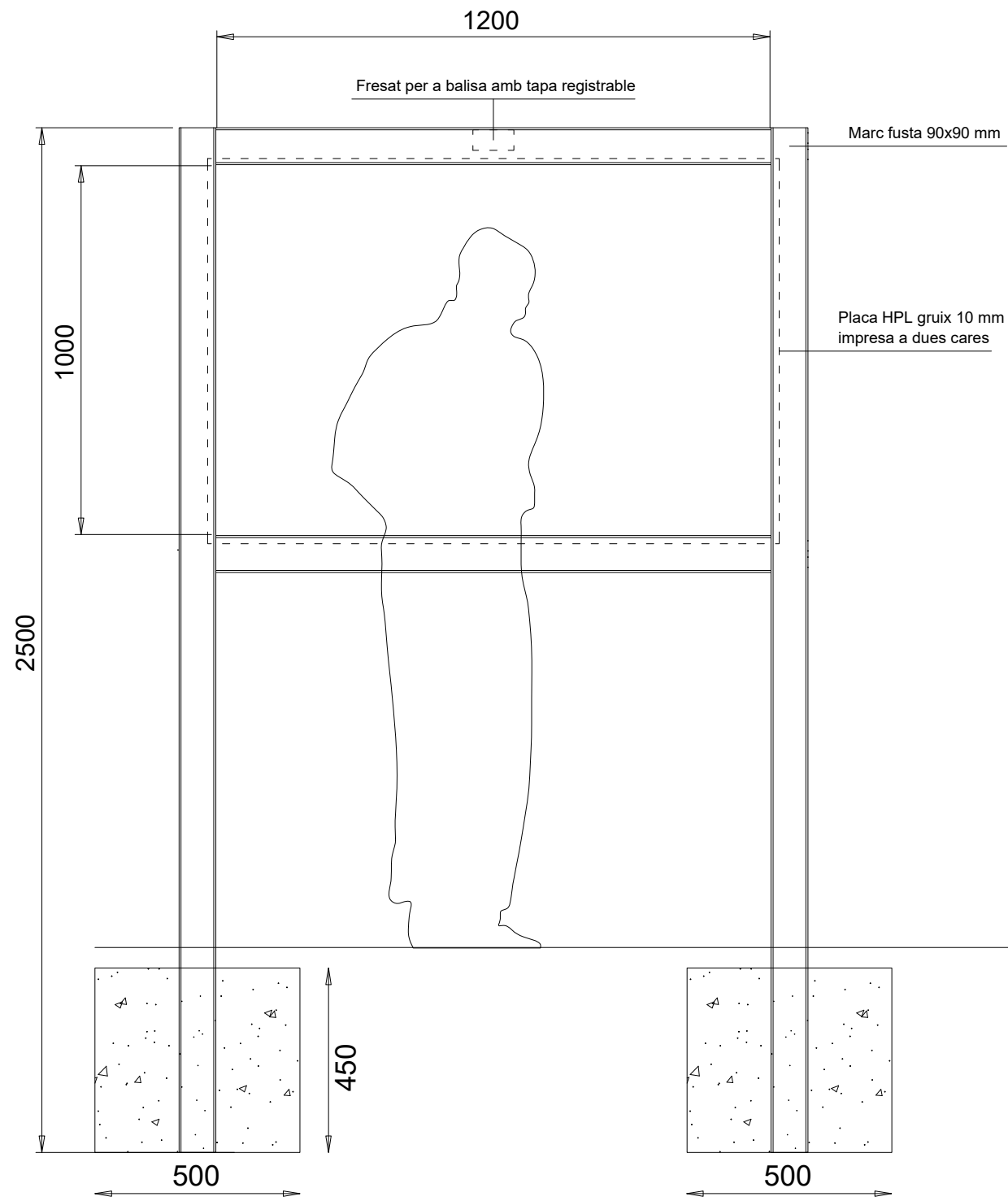

PERSPECTIVA DE CONJUNT

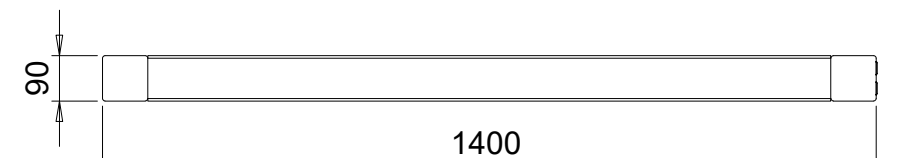

PLANTA

ALÇAT FRONTAL

ALÇAT LATERAL

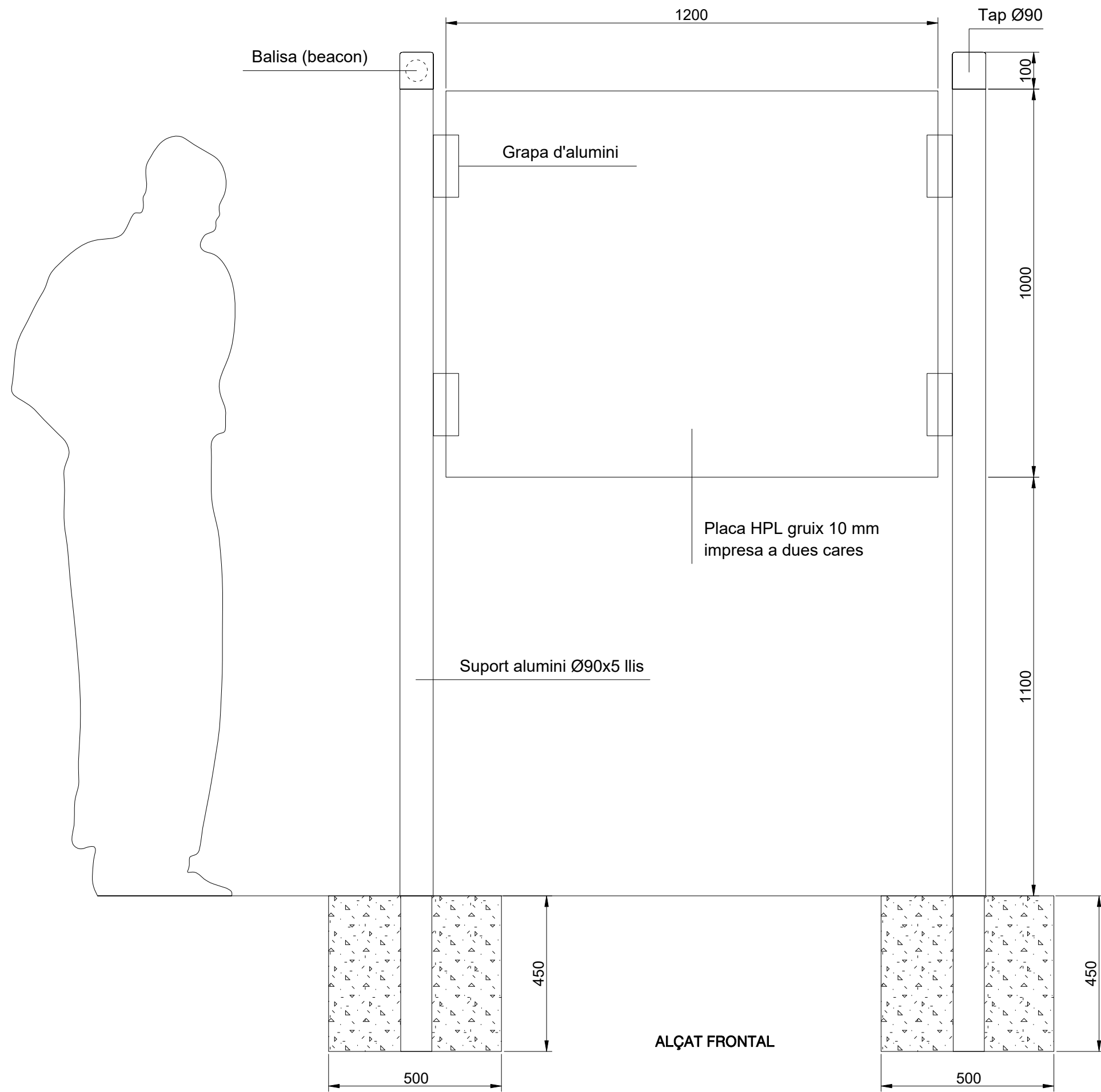

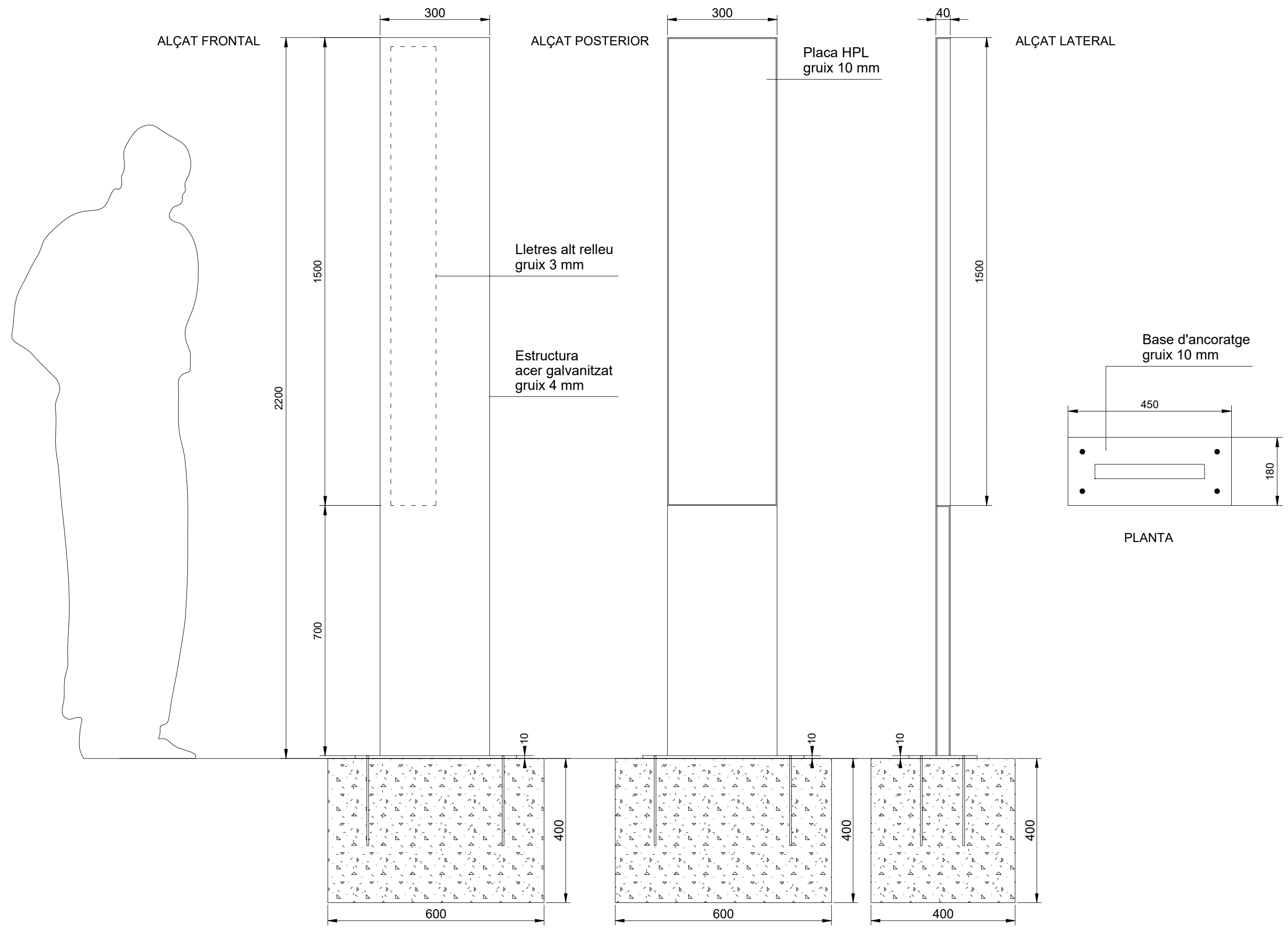

Placa HPL

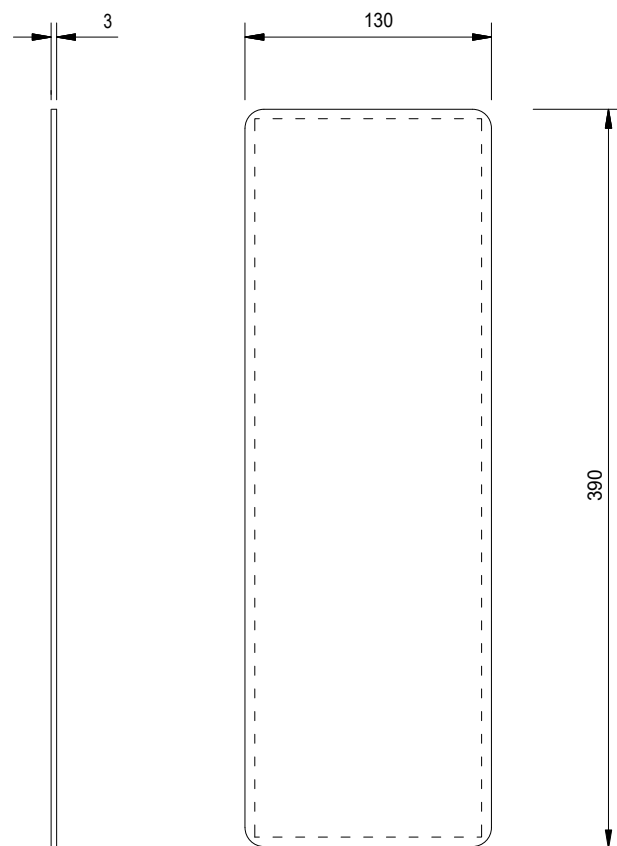

Contraplaca

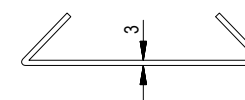
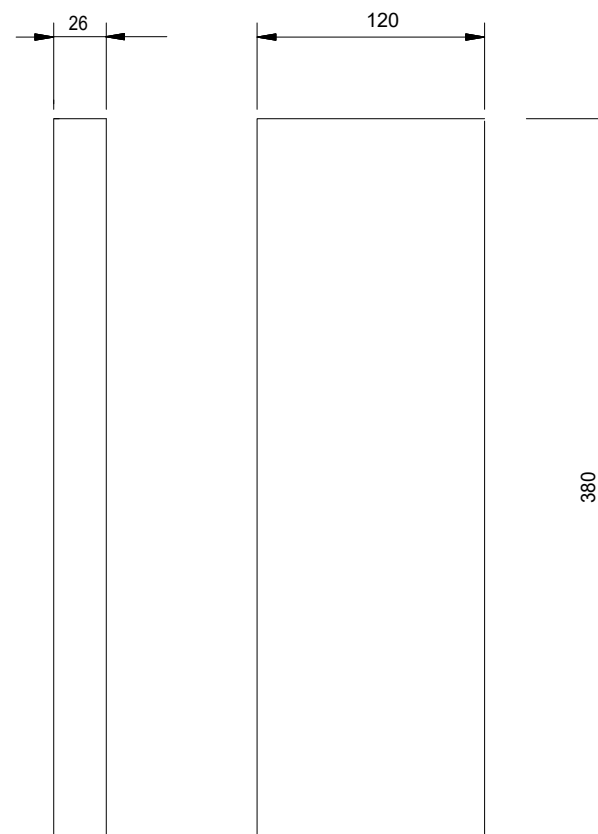

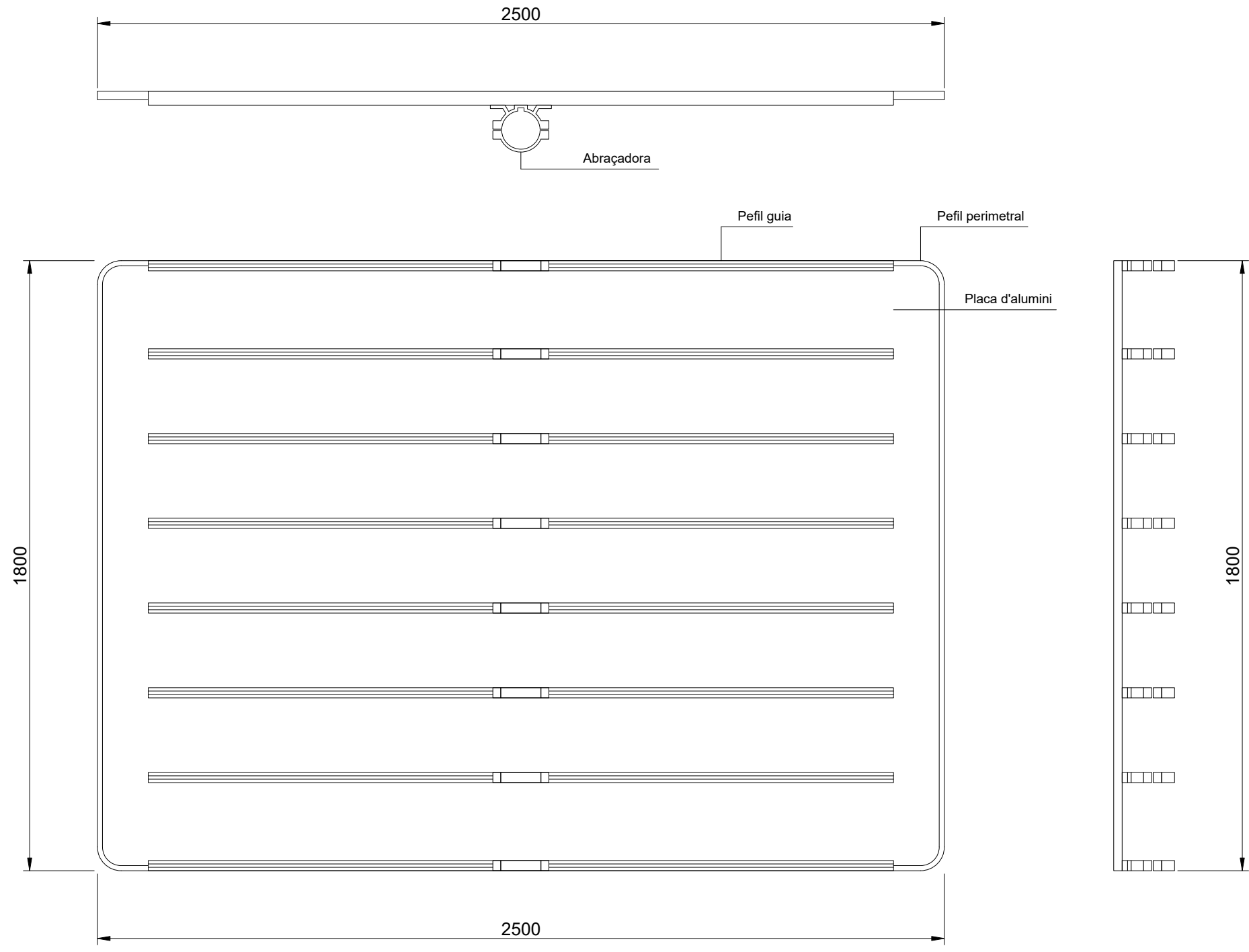

DOCUMENT NÚM. 3

PLEC DE PRESCRIPCIONS TÈCNIQUES

PLEC DE PRESCRIPCIONS TÈCNIQUES

ÍNDEX

1. PRESCRIPCIONS TÈCNIQUES GENERALS	2
1.1. Objecte.....	2
1.2. Normativa.....	2
1.3. Àmbit.....	2
1.4. Divisió en lots	2
1.5. Materials.....	2
1.5.1. Formigons.....	2
1.5.2. Fixacions.....	2
1.6. Certificats de qualitat	2
1.7. Certificació i abonament	2
2. PRESCRIPCIONS TÈCNIQUES PARTICULARS.....	3
2.1. Senyals per a vianants	3
2.1.1. Banderola	3
2.1.2. Fita de fusta	3
2.1.3. Placa a la paret.....	4
2.1.4. Punt d'informació turística (PIT) de fusta.....	4
2.1.5. Punt d'informació turística (PIT) urbà	4
2.1.6. Tòtem.....	5
2.2. Senyals per a bicicletes.....	5
2.2.1. Placa de seguiment.....	5
2.3. Senyals per a vehicles.....	5
2.3.1. Plafó de carretera.....	5

1. PRESCRIPCIONS TÈCNIQUES GENERALS

1.1. Objecte

L'objecte del contracte és el subministrament i la instal·lació de senyalització turística intel·ligent de Banyoles definida en el present plec.

1.2. Normativa

Serà de compliment obligat tota la normativa tècnica, de seguretat i salut laboral, de gestió de residus, de control de qualitat, etc. vigent que pugui ser aplicable per les característiques i prestacions assumides amb aquest contracte.

1.3. Àmbit

L'àmbit de l'actuació és el terme municipal de Banyoles.

1.4. Divisió en lots

Donada la naturalesa del contracte, no es preveu la seva divisió en lots.

1.5. Materials

1.5.1. Formigons

Tots els formigons seran del tipus HM-20 i compliran les especificacions descrites al Código Estructural.

1.5.2. Fixacions

Tots els elements de fixació seran d'alumini o d'acer inoxidable i hauran de complir les característiques especificades a l'apartat del PG-3 referent als elements de sustentació i ancoratges. Els cargols seran antivandàlics.

1.6. Certificats de qualitat

Tots els productes instal·lats hauran de disposar del Marcatge CE corresponent.

El contractista haurà d'aportar els certificats de qualitat i/o fitxes dels materials utilitzats per a la fabricació dels senyals d'acord amb allò previst a la normativa vigent.

1.7. Certificació i abonament

La certificació de les diferents unitats s'efectuarà d'acord amb allò realment executat, sempre que s'ajusti a l'expedient, i de conformitat amb els preus que figuren al plec, als quals s'aplicarà la baixa equivalent de licitació.

2. PRESCRIPCIONS TÈCNIQUES PARTICULARS

2.1. Senyals per a vianants

2.1.1. Banderola

Estructura

- Suport telescòpic d'alumini aliatge 6060 o de similars prestacions de diàmetre 90 mm. L'acabat serà lacat color RAL 7016 (antracita) amb pintura en pols de polièster curat a 180°C.
- L'alçada del suport serà fins a 3,5 m, amb un gàlib mínim de 2,2 m.
- La part inferior del tub serà llisa de diàmetre 90 mm i 5 mm de gruix. La part superior serà acanalada amb 8 guies on es podran fixar les plaques sense necessitat de foradar ni mecanitzar el tub a l'hora de poder realitzar el seu manteniment, intercanviar posicions o bé, afegir futures banderoles.
- A tots els suports es deixarà un espai per afegir una posició lliure com a mínim.
- El suport portarà una anella d'alumini de 90 mm de diàmetre i 5 mm de gruix que es podrà personalitzar.
- La part superior del suport portarà un tap de diàmetre 90 mm pintat amb pintura amb pols. El tap haurà d'estar preparat per incorporar i permetre l'emissió d'una balisa (*beacon*) en el seu interior sense que es produeixi cap interferència a una distància mínima de 20 metres.

Gràfica

- Placa pentagonal en forma de fletxa de 800x100 mm fabricada en una sola peça amb xapa d'alumini massissa de 8 mm de gruix.
- La retolació es realitzarà a dues cares mitjançant impressió digital directa (UV) i vernissada en polièster curat a 180°C.

Fixacions

- Grapa de subjecció de les plaques al pal mitjançant sistema de pinça d'alumini extrudit massís i mecanitzat garantint la rigidesa de la unió.
- Els cargols que subjecten la lama quedaran totalment ocults mitjançant una tapeta lateral de la grapa.
- El sistema de fixació ha de permetre que les banderoles puguin ser orientades en 8 direccions diferents amb un mateix pla cada 45°.
- L'acabat serà lacat color RAL 7016 (antracita) amb pintura en pols de polièster curat a 180°C.

Instal·lació

- Suport encastat al paviment o amb base de formigó depenent de la superfície d'ubicació.
- Encastat: la instal·lació es realitzarà sense ancoratge, amb perforació de forat de diàmetre adequat i profunditat mínima de 500 mm mitjançant màquina perforadora.
- Base de formigó: la instal·lació es realitzarà sense ancoratge, amb excavació i formigonat directe del suport al terreny i posterior restitució de la capa de superfície.

Marcatge CE

- Tots els elements que componen la banderola (suport, fixacions, plaques) hauran de disposar de Marcatge CE corresponent a la norma UNE-EN 12899-1.

2.1.2. Fita de fusta

Estructura

- Suport de fusta laminada tractada per exteriors classe IV de secció 210x90 mm i 1,6 metres de llargada. El suport portarà un fresat de 200x200x4mm per encaixar una placa HPL de 3 mm.
- El suport haurà d'estar preparat per allotjar una balisa (*beacon*) al seu interior sense que es produeixi cap interferència a una distància mínima de 20 metres.

Gràfica

- Placa de dimensions 200x200 mm i 3 mm de gruix fabricada mitjançant laminat d'alta pressió (HPL).
- Ha de permetre la inclusió d'una impressió digital personalitzada a la seva estructura.
- Es fabricarà mitjançant una premsa de 2400 tones, a través del apilat de fulles de paper kraft impregnades de resines termoenduribles, a una temperatura de 150°.
- La impressió es realitzarà sobre la capa de protecció, i quedarà integrada a l'estructura de la placa i a la mateixa vegada protegida dels elements. No es permet l'aplicació d'un vinil sobre una placa HPL convencional.
- Sobre la impressió s'aplicarà un vernís d'elevada resistència, flexible, anti-UV i antigrafiti.

Instal·lació

- La instal·lació es realitzarà amb excavació i formigonat directe del suport al terreny i posterior restitució de la capa de superfície.

2.1.3. Placa a la paret

Estructura

- Platina de passamà de 20x4mm formant un marc polit de 250x250x20 mm preparat per subjectar-se a la paret sense que el cargols siguin visibles frontalment.
- Acabat lacat imitació d'acer corten amb pintura en pols de polièster curat a 180°C.
- La caixa haurà d'estar preparada per allotjar una balisa (*beacon*) al seu interior sense que es produeixi cap interferència a una distància mínima de 20 metres.

Gràfica

- Placa de dimensions 245x245 mm i 3 mm de gruix fabricada mitjançant laminat d'alta pressió (HPL).
- Ha de permetre la inclusió d'una impressió digital personalitzada a la seva estructura.
- Es fabricarà mitjançant una premsa de 2400 tones, a través del apilat de fulles de paper kraft impregnades de resines termoenduribles, a una temperatura de 150°.
- La impressió es realitzarà sobre la capa de protecció, i quedarà integrada a l'estructura de la placa i a la mateixa vegada protegida dels elements. No es permet l'aplicació d'un vinil sobre una placa HPL convencional. No es permet l'aplicació d'un vinil sobre una placa HPL convencional.
- Sobre la impressió s'aplicarà un vernís d'elevada resistència, flexible, anti-UV i antigrafiti.

Instal·lació

- La fixació a la paret es farà mitjançant tacs i cargols que quedaran ocults.

2.1.4. Punt d'informació turística (PIT) de fusta

Estructura

- Marc de fusta laminada tractada per exterior classe IV format per 2 suports de secció 90x90 mm i 2,5 metres de llargada i 2 travessers de secció 90x90 mm i 1,2 metres de llargada.
- La fixació de la placa gràfica al marc de fusta es realitzarà mitjançant guies i cargols.
- El suport ha d'estar preparat allotjar una balisa (*beacon*) al seu interior sense que es produeixi cap interferència a una distància mínima de 20 metres.

Gràfica

- Placa de dimensions 1200x1000 mm i 10 mm de gruix fabricada mitjançant laminat d'alta pressió (HPL).

- Ha de permetre la inclusió d'una impressió digital personalitzada a dues cares.
- Es fabricarà mitjançant una premsa de 2400 tones, a través del apilat de fulles de paper kraft impregnades de resines termoenduribles, a una temperatura de 150°.
- La impressió es realitzarà sobre la capa de protecció, i quedarà integrada a l'estructura de la placa i a la mateixa vegada protegida dels elements. No es permet l'aplicació d'un vinil sobre una placa HPL convencional.
- Sobre la impressió s'aplicarà un vernís d'elevada resistència, flexible, anti-UV i antigrafiti.

Instal·lació

- La instal·lació es realitzarà amb excavació i formigonat directe del suport al terreny i posterior restitució de la capa de superfície.

2.1.5. Punt d'informació turística (PIT) urbà

Estructura

- Dos (2) suports de tub galvanitzat de diàmetre 80 mm i 2,5 metres de llargada lacats color RAL 7016 (antracita) amb pintura en pols de polièster curat a 180°C.
- Quatre (4) grapes de subjecció instal·lades als suports. Sistema de pinça d'alumini d'extrusió massís i mecanitzades garantint la rigidesa de la unió. L'acabat serà lacat color RAL 7016 (antracita) amb pintura en pols de polièster curat a 180 °C.
- La part superior del suport portarà un tap de diàmetre 90 mm lacat amb pintura amb pols. El tap haurà d'estar preparat allotjar una balisa (*beacon*) al seu interior sense que es produeixi cap interferència a una distància mínima de 20 metres.
- El gàlib des de la part inferior de la placa fins al terra serà d'1 metre.

Gràfica

- Placa de dimensions 1200x1000 mm i 10 mm de gruix fabricada mitjançant laminat d'alta pressió (HPL).
- Ha de permetre la inclusió d'una impressió digital personalitzada a dues cares.
- Es fabricarà mitjançant una premsa de 2400 tones, a través del apilat de fulles de paper kraft impregnades de resines termoenduribles, a una temperatura de 150°.
- La impressió es realitzarà sobre la capa de protecció, i quedarà integrada a l'estructura de la placa i a la mateixa vegada protegida dels elements. No es permet l'aplicació d'un vinil sobre una placa HPL convencional.
- Sobre la impressió s'aplicarà un vernís d'elevada resistència, flexible, anti-UV i antigrafiti.

Instal·lació

- Suport encastat al paviment o amb base de formigó depenent de la superfície d'ubicació.
- Encastat: la instal·lació es realitzarà sense ancoratge, amb perforació de forat de diàmetre adequat i profunditat mínima de 500 mm mitjançant màquina perforadora.
- Base de formigó: la instal·lació amb excavació i formigonat directe del suport al terreny i posterior restitució de la capa de superfície.

2.1.6. Tòtem

Estructura

- Tòtem fabricat amb planxa d'acer galvanitzat de 4 mm formant un tub de 300x40x2200 mm tapat a la part superior i acabat lacat imitació acer corten amb pintura en pols de polièster curat a 180°C.
- El tòtem ha d'estar preparat per allotjar una balisa (*beacon*) al seu interior sense que es produeixi cap interferència a una distància mínima de 20 metres.

Gràfica

- Conjunt de lletres i logotip amb alt relleu de 3 mm de gruix sobreposades a la part frontal, galvanitzades i lacades imitació acer corten amb pintura en pols de polièster curat a 180°C.
- Placa de dimensions 300x1500 mm i 10 mm de gruix fabricada mitjançant laminat d'alta pressió (HPL).
- Ha de permetre la inclusió d'una impressió digital personalitzada a la seva estructura.
- La impressió es realitzarà sobre la capa de protecció, i quedarà integrada a l'estructura de la placa i a la mateixa vegada protegida dels elements.
- Sobre la impressió s'aplicarà un vernís d'elevada resistència, flexible, anti-UV i antigrafiti.

Instal·lació

- La instal·lació es realitzarà amb base de formigó enterrada i placa d'ancoratge.

2.2. Senyals per a bicicletes

2.2.1. Placa de seguiment

Estructura

- Placa d'alumini de dimensions 130x390 mm i 3 mm de gruix lacada color RAL 6002 (verd fulla) amb pintura en pols de polièster curat a 180°C.

- Contraplaca d'acer galvanitzat de dimensions 120x380 mm i 3 mm de gruix lacada color RAL 6002 (verd fulla) amb pintura en pols de polièster curat a 180°C.

Gràfica

- La impressió es realitzarà sobre la placa mitjançant impressió digital directa (UV) i vernissada en polièster curat a 180°C.

Instal·lació

- Fixació de la planxa d'acer al suport mitjançant brides si el pal és metàl·lic o cargols si el pal és de fusta.
- Fixació de la placa gràfica sobre la planxa d'acer mitjançant cargols ocults.

2.3. Senyals per a vehicles

2.3.1. Plafó de carretera

Estructura

- Plafó d'alumini de dimensions 2500x1800 format per planxa d'alumini de 2 mm de gruix i guies d'alumini extrudit fixades a la seva part posterior.

Gràfica

- La retolació es realitzarà mitjançant impressió digital directa (UV) sobre una làmina reflectant de classe RA2 i posterior aplicació d'una làmina de protecció.

Instal·lació

- La fixació del plafó al suport es farà mitjançant abraçadores d'alumini extrudit.
- Els cargols de fixació seran antivandàlics.

Marcatge CE

- Tota la senyalització per a vehicles haurà de disposar de Marcatge CE corresponent a la norma UNE-EN 12899-1.

ID	Conjunt	Tipus	Actuació	Retirada	Banderola GVB	Banderola vianants	Fita fusta	PIT fusta	PIT urbà	Placa adossada	Placa paret	Placa GVB	Tòtem	Plafó vehicles	Beacon
101	A05-03	Banderola vianants + GVB	Instal·lar		2	5									1
102	B03-12	Banderola vianants	Instal·lar			8									1
103	B04-16	Banderola vianants	Instal·lar			8									1
104	B04-17	Banderola vianants	Instal·lar			6									1
105	B04-18	Banderola vianants	Instal·lar			8									1
106	B05-23	Banderola vianants	Instal·lar			7									1
107	B05-24	Banderola vianants + GVB	Instal·lar		2	6									1
108	B05-25	Banderola vianants	Instal·lar			4									1
109	B05-14 + B05-26	Banderola vianants	Substituir	1		8									1
110	C03-14	Banderola vianants + GVB	Instal·lar		2	6									1
111	C04-38	Banderola vianants	Instal·lar			7									1
112	C04-39	Banderola vianants	Instal·lar			4									1
113	C04-40	Banderola vianants	Instal·lar			10									1
114	C04-41	Banderola vianants	Instal·lar			9									1
115	C04-42	Banderola vianants	Instal·lar			9									1
116	C04-43	Banderola vianants	Instal·lar			13									1
117	C04-44	Banderola vianants	Instal·lar			5									1
118	C04-45	Banderola vianants	Instal·lar			7									1
119	C04-46	Banderola vianants	Instal·lar			10									1
120	C04-47	Banderola vianants	Instal·lar			6									1
121	C04-48	Banderola vianants + GVB	Instal·lar		2	6									1
122	C04-08 + C04-49	Banderola vianants	Substituir	1		6									1
123	C04-50	Banderola vianants + GVB	Instal·lar		2	3									1
124	C04-51	Banderola vianants + GVB	Instal·lar		2	5									1
125	C05-30	Banderola vianants + GVB	Instal·lar		2	9									1
126	C05-31	Banderola vianants	Instal·lar			4									1
127	C05-10 + C05-32	Banderola vianants + GVB	Substituir	1	2	12									1
128	C05-33	Banderola vianants	Instal·lar			10									1
129	D04-13	Banderola vianants	Instal·lar			8									1
130	D04-14	Banderola vianants	Instal·lar			7									1
131	D04-15	Banderola vianants	Instal·lar			6									1
132	D05-11	Banderola vianants	Instal·lar			5									1
133	D05-12	Banderola vianants	Instal·lar			8									1
201	C05-22	Placa	Substituir	1							1				1
202	C04-03	Placa	Instal·lar								1				1
203	C04-55	Placa	Instal·lar								1				1
204	C04-57	Placa	Instal·lar								1				1
205	B04-12	Placa	Instal·lar								1				1
206	D06-04	Placa	Instal·lar								1				1
207	C04-11	Placa	Instal·lar								1				1
208	C04-25	Placa	Instal·lar								1				1
209	B05-29	Placa	Instal·lar								1				1
210	C04-12	Placa	Instal·lar								1				1
211	C04-16	Placa	Instal·lar								1				1

ID	Conjunt	Tipus	Actuació	Retirada	Banderola GVB	Banderola vianants	Fita fusta	PIT fusta	PIT urbà	Placa adossada	Placa paret	Placa GVB	Tòtem	Plafó vehicles	Beacon
212	D04-17	Placa	Instal·lar								1				1
213	C05-35	Placa	Instal·lar								1				1
214	C04-15	Placa	Instal·lar								1				1
215	C04-19	Placa	Instal·lar								1				1
216	129	Placa	Instal·lar								1				1
217	Nou	Placa	Instal·lar								1				1
218	Nou	Placa	Instal·lar								1				1
219	Nou	Placa	Instal·lar								1				1
220	C04-05	Placa	Mantenir												1
221	C04-04	Placa	Mantenir												1
222	C04-18	Placa	Mantenir												1
301	C05-03	Faristol	Mantenir												1
302	D05-02	Faristol	Mantenir												1
303	D05-05	Faristol	Mantenir												1
304	D04-01	Faristol	Mantenir												1
305	B04-07	Faristol	Mantenir												1
306	B04-09	Faristol	Mantenir												1
307	C04-01	Faristol	Mantenir												1
308	D05-01	Faristol	Mantenir												1
309	D05-07	Faristol	Mantenir												1
311	B02-01	Banderola rec	Restaurar							1					1
312	B04-19	Banderola rec	Restaurar							1					1
313	Nou	Banderola rec	Restaurar							1					1
314	Nou	Banderola rec	Restaurar							1					1
315	Nou	Banderola rec	Restaurar							1					1
316	Nou	Banderola rec	Restaurar							2					1
317	Nou	Banderola rec	Restaurar							1					1
401	C04-56	Fita fusta	Instal·lar				1								1
403	C03-02	Fita fusta	Instal·lar				1								1
404	Nou	Fita fusta	Instal·lar				1								1
405	Nou	Fita fusta	Instal·lar				1								1
406	Nou	Fita fusta	Instal·lar				1								1
407	Nou	Fita fusta	Instal·lar				1								1
408	Nou	Fita fusta	Instal·lar				1								1
409	Nou	Fita fusta	Instal·lar				1								1
410	Nou	Fita fusta	Instal·lar				1								1
502	B03-07	PIT fusta	Substituir	1				1							1
503	B04-06	PIT fusta	Substituir	1				1							1
504	B04-06	PIT fusta	Substituir	1				1							1
505	B04-10	PIT fusta	Substituir	1				1							1
506	B05-03	PIT fusta	Instal·lar					1							1
507	B05-04	PIT fusta	Substituir	1				1							1
508	B05-04	PIT fusta	Substituir	1				1							1
510	C03-10	PIT fusta	Instal·lar					1							1

ID	Conjunt	Tipus	Actuació	Retirada	Banderola GVB	Banderola vianants	Fita fusta	PIT fusta	PIT urbà	Placa adossada	Placa paret	Placa GVB	Tòtem	Plafó vehicles	Beacon
514	C03-06	PIT fusta	Substituir	1				1							1
515	E05-04	PIT fusta	Instal·lar					1							1
519	C04-14	PIT urbà	Instal·lar						1						1
522	C05-02	PIT urbà	Substituir	1					1						1
523	C05-20	PIT urbà	Substituir	1					1						1
526	D04-16	PIT urbà	Instal·lar						1						1
527	D05-08	PIT urbà	Instal·lar						1						1
528	E05-01	Tòtem	Instal·lar										1		1
529	B03-05	Tòtem	Instal·lar										1		1
530	Nou	Tòtem	Instal·lar										1		1
601	GVB-01	Placa GVB	Instal·lar									2			
602	GVB-02	Placa GVB	Instal·lar									2			
603	GVB-03	Placa GVB	Instal·lar									2			
605	GVB-05	Placa GVB	Instal·lar									1			
606	GVB-06a	Placa GVB	Instal·lar									2			
607	GVB-06b	Placa GVB	Instal·lar									1			
608	GVB-07	Placa GVB	Instal·lar									1			
609	GVB-08	Placa GVB	Instal·lar									2			
610	GVB-09	Placa GVB	Instal·lar									1			
611	GVB-10a	Placa GVB	Instal·lar									1			
612	GVB-10b	Placa GVB	Instal·lar									1			
613	GVB-11	Placa GVB	Instal·lar									2			
614	GVB-12	Placa GVB	Instal·lar									2			
615	GVB-13	Placa GVB	Instal·lar									2			
616	GVB-14	Placa GVB	Instal·lar									2			
617	GVB-15a	Placa GVB	Instal·lar									2			
619	GVB-16a	Placa GVB	Instal·lar									2			
622	GVB-18	Placa GVB	Instal·lar									2			
623	GVB-19a	Placa GVB	Instal·lar									1			
624	GVB-19b	Placa GVB	Instal·lar									1			
625	GVB-20a	Placa GVB	Instal·lar									1			
626	GVB-20b	Placa GVB	Instal·lar									1			
627	GVB-21a	Placa GVB	Instal·lar									1			
628	GVB-21b	Placa GVB	Instal·lar									1			
630	GVB-22b	Placa GVB	Instal·lar									2			
631	GVB-23	Placa GVB	Instal·lar									2			
633	GVB-24b	Placa GVB	Instal·lar									2			
637	GVB-28a	Placa GVB	Instal·lar									2			
639	GVB-29	Placa GVB	Instal·lar									2			
641	GVB-31	Placa GVB	Instal·lar									2			
643	GVB-33	Placa GVB	Instal·lar									2			
646	GVB-35	Placa GVB	Instal·lar									2			
701	Nou	Vehicles	Substituir											1	
702	Nou	Vehicles	Substituir											1	

ID	Conjunt	Tipus	Actuació	Retirada	Banderola GVB	Banderola vianants	Fita fusta	PIT fusta	PIT urbà	Placa adossada	Placa paret	Placa GVB	Tòtem	Plafó vehicles	Beacon
801	B04-13	Banderola vianants	Retirar	1											
802	B04-15	PIT urbà	Retirar	1											
803	B05-05	PIT urbà	Retirar	1											
804	B05-06	PIT urbà	Retirar	1											
805	B05-12	Vehicles	Retirar	1											
806	C04-07	Placa	Retirar	1											
807	C04-09	Banderola vianants	Retirar	1											
808	C04-11	Placa	Retirar	1											
809	C04-17	Banderola vianants	Retirar	1											
810	C04-19	PIT fusta	Retirar	1											
811	C04-20	Banderola vianants	Retirar	1											
812	C04-21	Placa	Retirar	1											
813	C05-06	Placa	Retirar	1											
814	C05-08	Placa	Retirar	1											
815	C05-09	Banderola vianants	Retirar	1											
816	C05-16	Vehicles	Retirar	1											
817	C05-20	PIT fusta	Retirar	1											
818	D06-02	PIT urbà	Retirar	1											
819	E04-01	PIT urbà	Retirar	1											
820	Nou	Banderola vianants	Retirar	1											
821	Nou	Tòtem	Retirar	1											
822	Nou	Tòtem	Retirar	1											
				35	16	235	9	10	5	8	19	52	3	2	98

AMIDAMENTS

Data: 24/02/26

Pàg.: 1

Obra 01 PRESSUPOST 01
 Capítol 01 DEMOLICIONS

NUM.	CODI	UA	DESCRIPCIÓ
------	------	----	------------

1 GBX1DEM2 u Desmuntatge, càrrega i transport a magatzem de senyal urbà, inclòs part proporcional de suports i demolició de fonamentacions, càrrega i transport a l'abocador dels materials resultants. Inclou part proporcional de restitució vorera o terra vegetal.

Num.	Text	Tipus	[C]	[D]	[E]	[F]	TOTAL	Fórmula
1			35,000				35,000	C#*D#*E#*F#
TOTAL AMIDAMENT							35,000	

2 GBX1DEM1 u Desmuntatge, càrrega i transport a magatzem o abocador de placa i panell de senyalització de trànsit, sense incloure suports.

Num.	Text	Tipus	[C]	[D]	[E]	[F]	TOTAL	Fórmula
1			2,000				2,000	C#*D#*E#*F#
TOTAL AMIDAMENT							2,000	

Obra 01 PRESSUPOST 01
 Capítol 02 SENYALITZACIÓ PER A VIANANTS

NUM.	CODI	UA	DESCRIPCIÓ
------	------	----	------------

1 GBX2BAND u Suport per a banderola format per:
 - Estructura: pal telescòpic d'alumini aliatge 6060 o de similars prestacions de diàmetre 90 mm. L'acabat serà lacat color RAL 7016 (antracita) amb pintura en pols de polièster curat a 180°C. L'alçada del suport serà fins a 3,5 m, amb un gàlib mínim de 2,2 m. La part inferior del tub serà llisa de diàmetre 90 mm i 5 mm de gruix. La part superior serà acanalada amb 8 guies on es podran fixar les plaques sense necessitat de foradar ni mecanitzar el tub a l'hora de poder realitzar el seu manteniment, intercanviar posicions o bé, afegir futures banderoles. A tots els suports es deixarà un espai per afegir una posició lliure com a mínim. El suport portarà una anella d'alumini de 90 mm de diàmetre i 5 mm de gruix que es podrà personalitzar. La part superior del suport portarà un tap de diàmetre 90 mm pintat amb pintura amb pols. El tap haurà d'estar preparat per incorporar i permetre l'emissió d'una balisa (beacon) en el seu interior sense que es produeixi cap interferència a una distància mínima de 20 metres. Tota la cargoleria serà d'acer inoxidable.

- Instal·lació: suport encastat al paviment o amb base de formigó depenent de la superfície d'ubicació. Encastat: la instal·lació es realitzarà sense ancoratge, amb perforació de forat de diàmetre adequat i profunditat mínima de 500 mm mitjançant màquina perforadora. Base de formigó: la instal·lació es realitzarà sense ancoratge, amb excavació i formigonat HM-20 directe del suport al terreny i posterior restitució de la capa de superfície.

Num.	Text	Tipus	[C]	[D]	[E]	[F]	TOTAL	Fórmula
1			33,000				33,000	C#*D#*E#*F#
TOTAL AMIDAMENT							33,000	

2 GBX2LAME u Subministrament i instal·lació de banderola formada per:
 - Gràfica: placa pentagonal en forma de fletxa de 800x100 mm fabricada en una sola peça amb xapa d'alumini massissa de 8 mm de gruix. La retolació es realitzarà a dues cares mitjançant impressió digital directa (UV) i vernissada en polièster curat a 180°C.
 - Fixació: grapa de subjecció de les plaques al pal mitjançant sistema de pinça d'alumini extrudit massís i mecanitzat garantint la rigidesa de la unió. Els cargols que subjecten la lama quedaran totalment ocults mitjançant una tapeta lateral de la grapa. El sistema de fixació ha de permetre que les banderoles puguin ser orientades en 8 direccions diferents amb un mateix pla cada 45°. L'acabat serà lacat color RAL 7016 (antracita) amb pintura en pols de polièster curat a 180°C. Tota la cargoleria serà d'acer inoxidable.

EUR

AMIDAMENTS

Data: 24/02/26

Pàg.: 2

Num.	Text	Tipus	[C]	[D]	[E]	[F]	TOTAL	Fórmula
------	------	-------	-----	-----	-----	-----	-------	---------

1			251,000				251,000	C#*D#*E#*F#
TOTAL AMIDAMENT							251,000	

3 GBX2FITA u Subministrament i instal·lació de fita de fusta formada per:
 - Estructura: suport de fusta laminada tractada per exteriors classe IV de secció 210x90 mm i 1,6 metres de llargada. El suport portarà un fresat de 200x200x4mm per encaixar una placa HPL de 3 mm. El suport haurà d'estar preparat per allotjar una balisa (beacon) al seu interior sense que es produeixi cap interferència a una distància mínima de 20 metres. Tota la cargoleria serà d'acer inoxidable.
 - Gràfica: placa de dimensions 200x200 mm i 3 mm de gruix fabricada mitjançant laminat d'alta pressió (HPL). Ha de permetre la inclusió d'una impressió digital personalitzada a la seva estructura. Es fabricarà mitjançant una premsa de 2400 tones, a través del apilat de fulles de paper kraft impregnades de resines termoenduribles, a una temperatura de 150°. La impressió es realitzarà sobre la capa de protecció, i quedarà integrada a l'estructura de la placa i a la mateixa vegada protegida dels elements. No es permet l'aplicació d'un vinil sobre una placa HPL convencional. Sobre la impressió s'aplicarà un vernís d'elevada resistència, fexible, anti-UV i antigrafiti.
 - Instal·lació: excavació amb formigonat HM-20 directe del suport al terreny i posterior restitució de la capa de superfície.

Num.	Text	Tipus	[C]	[D]	[E]	[F]	TOTAL	Fórmula
1			9,000				9,000	C#*D#*E#*F#
TOTAL AMIDAMENT							9,000	

4 GBX2PLAC u Subministrament i instal·lació de placa formada per:
 - Estructura: platina de passamà de 20x4mm formant un marc polit de 250x250x20 mm preparat per subjectar-se a la paret sense que el cargols siguin visibles frontalment. Acabat lacat imitació d'acer corten amb pintura en pols de polièster curat a 180°C. La caixa haurà d'estar preparada per allotjar una balisa (beacon) al seu interior sense que es produeixi cap interferència a una distància mínima de 20 metres. Tota la cargoleria serà d'acer inoxidable.
 - Gràfica: placa de dimensions 245x245 mm i 3 mm de gruix fabricada mitjançant laminat d'alta pressió (HPL). Ha de permetre la inclusió d'una impressió digital personalitzada a la seva estructura. Es fabricarà mitjançant una premsa de 2400 tones, a través del apilat de fulles de paper kraft impregnades de resines termoenduribles, a una temperatura de 150°. La impressió es realitzarà sobre la capa de protecció, i quedarà integrada a l'estructura de la placa i a la mateixa vegada protegida dels elements. No es permet l'aplicació d'un vinil sobre una placa HPL convencional. No es permet l'aplicació d'un vinil sobre una placa HPL convencional. Sobre la impressió s'aplicarà un vernís d'elevada resistència, fexible, anti-UV i antigrafiti.
 - Instal·lació: la fixació a la paret es farà mitjançant tacs i cargols que quedaran ocults.

Num.	Text	Tipus	[C]	[D]	[E]	[F]	TOTAL	Fórmula
1			19,000				19,000	C#*D#*E#*F#
TOTAL AMIDAMENT							19,000	

5 GBX2PIT1 u Subministrament i instal·lació de PIT de fusta format per:
 - Estructura: marc de fusta laminada tractada per exterior classe IV format per 2 suports de secció 90x90 mm i 2,5 metres de llargada i 2 travessers de secció 90x90 mm i 1,2 metres de llargada. La fixació de la placa gràfica al marc de fusta es realitzarà mitjançant guies i cargols. El suport ha d'estar preparat allotjar una balisa (beacon) al seu interior sense que es produeixi cap interferència a una distància mínima de 20 metres. Tota la cargoleria serà d'acer inoxidable.
 - Gràfica: placa de dimensions 1200x1000 mm i 10 mm de gruix fabricada mitjançant laminat d'alta pressió (HPL). Ha de permetre la inclusió d'una impressió digital personalitzada a dues cares. Es fabricarà mitjançant una premsa de 2400 tones, a través del apilat de fulles de paper kraft impregnades de resines termoenduribles, a una temperatura de 150°. La impressió es realitzarà sobre la capa de protecció, i quedarà integrada a l'estructura de la placa i a la mateixa vegada protegida dels elements. No es permet l'aplicació d'un vinil sobre una placa HPL convencional. Sobre la impressió s'aplicarà un vernís d'elevada resistència, flexible, anti-UV i antigrafiti.
 - Instal·lació: excavació i formigonat HM-20 directe del suport al terreny i posterior restitució de la capa de superfície.

Num.	Text	Tipus	[C]	[D]	[E]	[F]	TOTAL	Fórmula
------	------	-------	-----	-----	-----	-----	-------	---------

EUR

AMIDAMENTS

Data: 24/02/26

Pàg.: 3

Num.	Text	Tipus	[C]	[D]	[E]	[F]	TOTAL	Fórmula
1							10,000	C#*D#*E#*F#
TOTAL AMIDAMENT							10,000	
6	GBX2PIT2	u						
ubministrament i instal·lació de PIT urbà format per: - Estructura: dos (2) suports de tub galvanitzat de diàmetre 80 mm i 2,5 metres de llargada lacats color RAL 7016 (antracita) amb pintura en pols de polièster curat a 180°C. Quatre (4) grapes de subjecció instal·lades als suports. Sistema de pinça d'alumini d'extrusió massís i mecanitzades garantint la rigidesa de la unió. L'acabat serà lacat color RAL 7016 (antracita) amb pintura en pols de polièster curat a 180 °C. La part superior del suport portarà un tap de diàmetre 90 mm lacat amb pintura amb pols. El tap haurà d'estar preparat allotjar una balisa (beacon) al seu interior sense que es produeixi cap interferència a una distància mínima de 20 metres. El gàlib des de la part inferior de la placa fins al terra serà d'1 metre. Tota la cargoleria serà d'acer inoxidable. - Gràfica: placa de dimensions 1200x1000 mm i 10 mm de gruix fabricada mitjançant laminat d'alta pressió (HPL). Ha de permetre la inclusió d'una impressió digital personalitzada a dues cares. Es fabricarà mitjançant una premsa de 2400 tones, a través del apilat de fulles de paper kraft impregnades de resines termoenduribles, a una temperatura de 150°. La impressió es realitzarà sobre la capa de protecció, i quedarà integrada a l'estructura de la placa i a la mateixa vegada protegida dels elements. No es permet l'aplicació d'un vinil sobre una placa HPL convencional. Sobre la impressió s'aplicarà un vernís d'elevada resistència, flexible, anti-UV i antigrafiti. - Instal·lació: suport encastat al paviment o amb base de formigó depenent de la superfície d'ubicació. Encastat: la instal·lació es realitzarà sense ancoratge, amb perforació de forat de diàmetre adequat i profunditat mínima de 500 mm mitjançant màquina perforadora. Base de formigó: la instal·lació amb excavació i formigonat HM-20 directe del suport al terreny i posterior restitució de la capa de superfície.								
TOTAL AMIDAMENT							5,000	
7	GBX2TOTE	u						
Subministrament i instal·lació de tòtem format per: - Estructura: planxa d'acer galvanitzat de 4 mm formant un tub de 300x40x2200 mm tapat a la part superior i acabat lacat imitació acer corten amb pintura en pols de polièster curat a 180°C. El tòtem ha d'estar preparat per allotjar una balisa (beacon) al seu interior sense que es produeixi cap interferència a una distància mínima de 20 metres. Tota la cargoleria serà d'acer inoxidable. - Gràfica : conjunt de lletres i logotip amb alt relleu de 3 mm de gruix sobreposades a la part frontal, galvanitzades i lacades imitació acer corten amb pintura en pols de polièster curat a 180°C. Placa de dimensions 300x1500 mm i 10 mm de gruix fabricada mitjançant laminat d'alta pressió (HPL). Ha de permetre la inclusió d'una impressió digital personalitzada a la seva estructura. La impressió es realitzarà sobre la capa de protecció, i quedarà integrada a l'estructura de la placa i a la mateixa vegada protegida dels elements. Sobre la impressió s'aplicarà un vernís d'elevada resistència, flexible, anti-UV i antigrafiti. - Instal·lació: amb base de formigó HM-20 enterrada i placa d'ancoratge.								
TOTAL AMIDAMENT							3,000	
8	GBX2ADAP	u						
Adaptació per instal·lació d'una balisa (beacon) a senyals existents								
TOTAL AMIDAMENT							16,000	
9	GBX2VREST	u						
Restauració de la retolació de senyals existents.								
TOTAL AMIDAMENT							8,000	

EUR

AMIDAMENTS

Data: 24/02/26

Pàg.: 4

Num.	CODI	UA	DESCRIPCIÓ					TOTAL	Fórmula
1	GBX3PLAC	u	Subministrament i instal·lació de placa de seguiment formada per: - Estructura: placa d'alumini de dimensions 130x390 mm i 3 mm de gruix lacada color RAL 6002 (verd fulla) amb pintura en pols de polièster curat a 180°C. Contraplaca d'acer galvanitzat de dimensions 120x380 mm i 3 mm de gruix lacada color RAL 6002 (verd fulla) amb pintura en pols de polièster curat a 180°C. Tota la cargoleria serà d'acer inoxidable. - Gràfica: la impressió es realitzarà sobre la placa mitjançant impressió digital directa (UV) i vernissada en polièster curat a 180°C. - Instal·lació: fixació de la contraplaca al suport mitjançant brides si el pal és metàl·lic o cargols si el pal és de fusta. Fixació de la placa gràfica sobre la contraplaca mitjançant cargols ocults.					52,000	C#*D#*E#*F#
TOTAL AMIDAMENT							52,000		
Obra 01 PRESSUPOST 01 Capítol 03 SENYALITZACIÓ PER A BICICLETES									
Num.	CODI	UA	DESCRIPCIÓ					TOTAL	Fórmula
1	GBB5U654	m2	Placa o rètol en lames d'alumini superior a 1,50 m², per a senyals de trànsit d'orientació: presenyalització (S-200), direcció (S-300), localització (S-500), confirmació (S-600) i ús específic en poblat (S-700), amb revestiment reflectant HI classe RA2, inclosos elements de fixació al suport, sense incloure el suport, totalment col·locada.					9,000	C#*D#*E#*F#
TOTAL AMIDAMENT							9,000		
Obra 01 PRESSUPOST 01 Capítol 04 SENYALITZACIÓ PER A VEHICLES									
Num.	CODI	UA	DESCRIPCIÓ					TOTAL	Fórmula
1	GBX8SOFT	u	Desenvolupament i posada en marxa de l'aplicatiu per a mòbil d'acord amb les especificacions de la memòria descriptiva.					1,000	
AMIDAMENT DIRECTE							1,000		
2	GBX5BEAC	u	Subministrament de balisa (beacon) amb tecnologia BLE (Bluetooth Low Energy)					100,000	C#*D#*E#*F#
TOTAL AMIDAMENT							100,000		
Obra 01 PRESSUPOST 01 Capítol 05 SENYALITZACIÓ INTEL·LIGENT									

EUR

ESTADÍSTICA DE PARTIDES

Data: 24/02/26

Pàg.: 1

Màscara: * (Ordenació per codi)

NUM. CODI	UA	DESCRIPCIÓ	PREU	AMIDAMENT	IMPORT	%
1 GBB5U654	m2	Placa o rètol en lames d'alumini superior a 1,50 m ² , per a senyals de trànsit d'orientació: presenyalització (S-200), direcció (S-300), localització (S-500), confirmació (S-600) i ús específic en poblat (S-700), amb revestiment reflectant HI classe RA2, inclosos elements de fixació al suport, sense incloure el suport, totalment col·locada.	269,01	9,000	2.421,09	2,12
2 GBX1DEM1	u	Desmuntatge, càrrega i transport a magatzem o abocador de placa i panell de senyalització de trànsit, sense incloure suports.	89,91	2,000	179,82	0,16
3 GBX1DEM2	u	Desmuntatge, càrrega i transport a magatzem de senyal urbà, inclòs part proporcional de suports i demolició de fonamentacions, càrrega i transport a l'abocador dels materials resultants. Inclosa part proporcional de restitució vorera o terra vegetal.	96,86	35,000	3.390,10	2,97
4 GBX2ADAP	u	Adaptació per instal·lació d'una balisa (beacon) a senyals existents	60,00	16,000	960,00	0,84

EUR

ESTADÍSTICA DE PARTIDES

Data: 24/02/26

Pàg.: 2

Màscara: * (Ordenació per codi)

NUM. CODI	UA	DESCRIPCIÓ	PREU	AMIDAMENT	IMPORT	%
5 GBX2BAND	u	Suport per a banderola format per: - Estructura: pal telescòpic d'alumini aliatge 6060 o de similars prestacions de diàmetre 90 mm. L'acabat serà lacat color RAL 7016 (antracita) amb pintura en pols de polièster curat a 180°C. L'alçada del suport serà fins a 3,5 m, amb un gàlib mínim de 2,2 m. La part inferior del tub serà llisa de diàmetre 90 mm i 5 mm de gruix. La part superior serà acanalada amb 8 guies on es podran fixar les plaques sense necessitat de foradar ni mecanitzar el tub a l'hora de poder realitzar el seu manteniment, intercanviar posicions o bé, afegir futures banderoles. A tots els suports es deixarà un espai per afegir una posició lliure com a mínim. El suport portarà una anella d'alumini de 90 mm de diàmetre i 5 mm de gruix que es podrà personalitzar. La part superior del suport portarà un tap de diàmetre 90 mm pintat amb pintura amb pols. El tap haurà d'estar preparat per incorporar i permetre l'emissió d'una balisa (beacon) en el seu interior sense que es produeixi cap interferència a una distància mínima de 20 metres. Tota la cargoleria serà d'acer inoxidable. - Instal·lació: suport encastat al paviment o amb base de formigó depenent de la superfície d'ubicació. Encastat: la instal·lació es realitzarà sense ancoratge, amb perforació de forat de diàmetre adequat i profunditat mínima de 500 mm mitjançant màquina perforadora. Base de formigó: la instal·lació es realitzarà sense ancoratge, amb excavació i formigonat HM-20 directe del suport al terreny i posterior restitució de la capa de superfície.	464,40	33,000	15.325,20	13,41

EUR

ESTADÍSTICA DE PARTIDES

Data: 24/02/26

Pàg.: 3

Màscara: * (Ordenació per codi)

NUM. CODI	UA	DESCRIPCIÓ	PREU	AMIDAMENT	IMPORT	%
6 GBX2FITA	u	<p>Subministrament i instal·lació de fita de fusta formada per:</p> <ul style="list-style-type: none"> - Estructura: suport de fusta laminada tractada per exteriors classe IV de secció 210x90 mm i 1,6 metres de llargada. El suport portarà un fresat de 200x200x4mm per encaixar una placa HPL de 3 mm. El suport haurà d'estar preparat per allotjar una balisa (beacon) al seu interior sense que es produeixi cap interferència a una distància mínima de 20 metres. Tota la cargoleria serà d'acer inoxidable. - Gràfica: placa de dimensions 200x200 mm i 3 mm de gruix fabricada mitjançant laminat d'alta pressió (HPL). Ha de permetre la inclusió d'una impressió digital personalitzada a la seva estructura. Es fabricarà mitjançant una premsa de 2400 tones, a través del apilat de fulles de paper kraft impregnades de resines termoenduribles, a una temperatura de 150°. La impressió es realitzarà sobre la capa de protecció, i quedarà integrada a l'estructura de la placa i a la mateixa vegada protegida dels elements. No es permet l'aplicació d'un vinil sobre una placa HPL convencional. Sobre la impressió s'aplicarà un vernís d'elevada resistència, flexible, anti-UV i antigrafiti. - Instal·lació: excavació amb formigonat HM-20 directe del suport al terreny i posterior restitució de la capa de superfície. 	229,55	9,000	2.065,95	1,81

ESTADÍSTICA DE PARTIDES

Data: 24/02/26

Pàg.: 4

Màscara: * (Ordenació per codi)

NUM. CODI	UA	DESCRIPCIÓ	PREU	AMIDAMENT	IMPORT	%
7 GBX2LAME	u	<p>Subministrament i instal·lació de banderola formada per:</p> <ul style="list-style-type: none"> - Gràfica: placa pentagonal en forma de fletxa de 800x100 mm fabricada en una sola peça amb xapa d'alumini massissa de 8 mm de gruix. La retolació es realitzarà a dues cares mitjançant impressió digital directa (UV) i vernissada en polièster curat a 180°C. - Fixació: grapa de subjecció de les plaques al pal mitjançant sistema de pinça d'alumini extrudit massís i mecanitzat garantint la rigidesa de la unió. Els cargols que subjecten la lama quedaran totalment ocults mitjançant una tapeta lateral de la grapa. El sistema de fixació ha de permetre que les banderoles puguin ser orientades en 8 direccions diferents amb un mateix pla cada 45°. L'acabat serà lacat color RAL 7016 (antracita) amb pintura en pols de polièster curat a 180°C. Tota la cargoleria serà d'acer inoxidable. 	120,40	251,000	30.220,40	26,44

ESTADÍSTICA DE PARTIDES

Data: 24/02/26

Pàg.: 5

Màscara: * (Ordenació per codi)

NUM. CODI	UA	DESCRIPCIÓ	PREU	AMIDAMENT	IMPORT	%
8 GBX2PIT1	u	<p>Subministrament i instal·lació de PIT de fusta format per:</p> <ul style="list-style-type: none"> - Estructura: marc de fusta laminada tractada per exterior classe IV format per 2 suports de secció 90x90 mm i 2,5 metres de llargada i 2 travessers de secció 90x90 mm i 1,2 metres de llargada. La fixació de la placa gràfica al marc de fusta es realitzarà mitjançant guies i cargols. El suport ha d'estar preparat allotjar una balisa (beacon) al seu interior sense que es produeixi cap interferència a una distància mínima de 20 metres. Tota la cargoleria serà d'acer inoxidable. - Gràfica: placa de dimensions 1200x1000 mm i 10 mm de gruix fabricada mitjançant laminat d'alta pressió (HPL). Ha de permetre la inclusió d'una impressió digital personalitzada a dues cares. Es fabricarà mitjançant una premsa de 2400 tones, a través del apilat de fulles de paper kraft impregnades de resines termoenduribles, a una temperatura de 150°. La impressió es realitzarà sobre la capa de protecció, i quedarà integrada a l'estructura de la placa i a la mateixa vegada protegida dels elements. No es permet l'aplicació d'un vinil sobre una placa HPL convencional. Sobre la impressió s'aplicarà un vernís d'elevada resistència, flexible, anti-UV i antigrafiti. - Instal·lació: excavació i formigonat HM-20 directe del suport al terreny i posterior restitució de la capa de superfície. 	1.002,76	10,000	10.027,60	8,77

EUR

ESTADÍSTICA DE PARTIDES

Data: 24/02/26

Pàg.: 6

Màscara: * (Ordenació per codi)

NUM. CODI	UA	DESCRIPCIÓ	PREU	AMIDAMENT	IMPORT	%
9 GBX2PIT2	u	<p>ubministrament i instal·lació de PIT urbà format per:</p> <ul style="list-style-type: none"> - Estructura: dos (2) suports de tub galvanitzat de diàmetre 80 mm i 2,5 metres de llargada lacats color RAL 7016 (antracita) amb pintura en pols de polièster curat a 180°C. Quatre (4) grapes de subjecció instal·lades als suports. Sistema de pinça d'alumini d'extrusió massís i mecanitzades garantint la rigidesa de la unió. L'acabat serà lacat color RAL 7016 (antracita) amb pintura en pols de polièster curat a 180 °C. La part superior del suport portarà un tap de diàmetre 90 mm lacat amb pintura amb pols. El tap haurà d'estar preparat allotjar una balisa (beacon) al seu interior sense que es produeixi cap interferència a una distància mínima de 20 metres. El gàlib des de la part inferior de la placa fins al terra serà d'1 metre. Tota la cargoleria serà d'acer inoxidable. - Gràfica: placa de dimensions 1200x1000 mm i 10 mm de gruix fabricada mitjançant laminat d'alta pressió (HPL). Ha de permetre la inclusió d'una impressió digital personalitzada a dues cares. Es fabricarà mitjançant una premsa de 2400 tones, a través del apilat de fulles de paper kraft impregnades de resines termoenduribles, a una temperatura de 150°. La impressió es realitzarà sobre la capa de protecció, i quedarà integrada a l'estructura de la placa i a la mateixa vegada protegida dels elements. No es permet l'aplicació d'un vinil sobre una placa HPL convencional. Sobre la impressió s'aplicarà un vernís d'elevada resistència, flexible, anti-UV i antigrafiti. - Instal·lació: suport encastat al paviment o amb base de formigó depenent de la superfície d'ubicació. Encastat: la instal·lació es realitzarà sense ancoratge, amb perforació de forat de diàmetre adequat i profunditat mínima de 500 mm mitjançant màquina perforadora. Base de formigó: la instal·lació amb excavació i formigonat HM-20 directe del suport al terreny i posterior 	1.122,47	5,000	5.612,35	4,91

EUR

ESTADÍSTICA DE PARTIDES

Data: 24/02/26

Pàg.: 7

Màscara: * (Ordenació per codi)

NUM. CODI	UA	DESCRIPCIÓ	PREU	AMIDAMENT	IMPORT	%
10	GBX2PLAC	u				
		restitució de la capa de superfície.				
		Subministrament i instal·lació de placa formada per - Estructura: platina de passamà de 20x4mm formant un marc polit de 250x250x20 mm preparat per subjectar-se a la paret sense que el cargols siguin visibles frontalment. Acabat lacat imitació d'acer corten amb pintura en pols de polièster curat a 180°C. La caixa haurà d'estar preparada per allotjar una balisa (beacon) al seu interior sense que es produeixi cap interferència a una distància mínima de 20 metres. Tota la cargoleria serà d'acer inoxidable. - Gràfica: placa de dimensions 245x245 mm i 3 mm de gruix fabricada mitjançant laminat d'alta pressió (HPL). Ha de permetre la inclusió d'una impressió digital personalitzada a la seva estructura. Es fabricarà mitjançant una premsa de 2400 tones, a través del apilat de fulles de paper kraft impregnades de resines termoenduribles, a una temperatura de 150°. La impressió es realitzarà sobre la capa de protecció, i quedarà integrada a l'estructura de la placa i a la mateixa vegada protegida dels elements. No es permet l'aplicació d'un vinil sobre una placa HPL convencional. No es permet l'aplicació d'un vinil sobre una placa HPL convencional. Sobre la impressió s'aplicarà un vernís d'elevada resistència, fexible, anti-UV i antigrafiti. - Instal·lació: la fixació a la paret es farà mitjançant tacs i cargols que quedaran ocults.	165,29	19,000	3.140,51	2,75

ESTADÍSTICA DE PARTIDES

Data: 24/02/26

Pàg.: 8

Màscara: * (Ordenació per codi)

NUM. CODI	UA	DESCRIPCIÓ	PREU	AMIDAMENT	IMPORT	%
11	GBX2TOTE	u				
		Subministrament i instal·lació de tòtem format per: - Estructura: planxa d'acer galvanitzat de 4 mm formant un tub de 300x40x2200 mm tapat a la part superior i acabat lacat imitació acer corten amb pintura en pols de polièster curat a 180°C. El tòtem ha d'estar preparat per allotjar una balisa (beacon) al seu interior sense que es produeixi cap interferència a una distància mínima de 20 metres. Tota la cargoleria serà d'acer inoxidable. - Gràfica : conjunt de lletres i logotip amb alt relleu de 3 mm de gruix sobreposades a la part frontal, galvanitzades i lacades imitació acer corten amb pintura en pols de polièster curat a 180°C. Placa de dimensions 300x1500 mm i 10 mm de gruix fabricada mitjançant laminat d'alta pressió (HPL). Ha de permetre la inclusió d'una impressió digital personalitzada a la seva estructura. La impressió es realitzarà sobre la capa de protecció, i quedarà integrada a l'estructura de la placa i a la mateixa vegada protegida dels elements. Sobre la impressió s'aplicarà un vernís d'elevada resistència, fexible, anti-UV i antigrafiti. - Instal·lació: amb base de formigó HM-20 enterrada i placa d'ancoratge.	1.644,32	3,000	4.932,96	4,32
12	GBX2VREST	u				
		Restauració de la retolació de senyals existents.	55,00	8,000	440,00	0,38

ESTADÍSTICA DE PARTIDES

Data: 24/02/26

Pàg.: 9

Màscara: * (Ordenació per codi)

NUM. CODI	UA	DESCRIPCIÓ	PREU	AMIDAMENT	IMPORT	%
13 GBX3PLAC	u	Subministrament i instal·lació de placa de seguiment formada per: - Estructura: placa d'alumini de dimensions 130x390 mm i 3 mm de gruix lacada color RAL 6002 (verd fulla) amb pintura en pols de polièster curat a 180°C. Contraplaca d'acer galvanitzat de dimensions 120x380 mm i 3 mm de gruix lacada color RAL 6002 (verd fulla) amb pintura en pols de polièster curat a 180°C. Tota la cargoleria serà d'acer inoxidable. - Gràfica: la impressió es realitzarà sobre la placa mitjançant impressió digital directa (UV) i vernissada en polièster curat a 180°C. - Instal·lació: fixació de la contraplaca al suport mitjançant brides si el pal és metàl·lic o cargols si el pal és de fusta. Fixació de la placa gràfica sobre la contraplaca mitjançant cargols ocults.	60,20	52,000	3.130,40	2,74
14 GBX5BEAC	u	Subministrament de balisa (beacon) amb tecnologia BLE (Bluetooth Low Energy)	9,80	100,000	980,00	0,86
15 GBX8SOFT	u	Desenvolupament i posada en marxa de l'aplicatiu per a mòbil d'acord amb les especificacions de la memòria descriptiva.	31.475,00	1,000	31.475,00	27,54
TOTAL:					114.301,38	100,00

JUSTIFICACIÓ DE PREUS

Data: 24/02/26 Pàg.: 1

MA D'OBRA

CODI	UA	DESCRIPCIÓ	PREU
A0112000	h	Cap de colla	31,16000 €
A0121000	h	Oficial 1a	24,50000 €
A013U001	h	Ajudant	21,36000 €
A0150000	h	Manobre especialista	25,38000 €

JUSTIFICACIÓ DE PREUS

Data: 24/02/26 Pàg.: 2

MAQUINÀRIA

CODI	UA	DESCRIPCIÓ	PREU
C110U025	h	Retroexcavadora de 95 hp, amb martell de 800 kg a 1500 kg	64,82000 €
C131U020	h	Retroexcavadora de 50 hp, tipus CAT-416 o equivalent	44,61000 €
C15018U0	h	Camió de 150 hp, de 12 t (5,8 m3)	53,01000 €
C1503U10	h	Camió grua de 5 t	43,88000 €
C200SU00	h	Equip i elements auxiliars per a tall oxiacetilènic	4,82000 €

JUSTIFICACIÓ DE PREUS

Data: 24/02/26

Pàg.: 3

MATERIALS

CODI	UA	DESCRIPCIÓ	PREU
BBM5U353	m2	Placa o rètol en lames d'alumini superior a 1,00 m2 i fins a 1,50 m2, d'orientació: presenyalització, direcció, localització, confirmació i ús específic en poblat, amb revestiment reflectant EG classe RA1	250,97000 €
BBX2BAND	u	Suport per a banderola format per tub d'alumini acanalat de diàmetre 90 mm i 3,5 metres de llargada lacat en pols a 180°C, tap i anella de personalització	376,32000 €
BBX2FITA	u	Fita de fusta formada suport de fusta laminada tractada per exterior classe IV de secció 210x90 mm i 1,6 metres de llargada i làmina impresa de dimensions 200x200 mm i 3 mm de gruix.	108,92000 €
BBX2LAME	u	Banderola formada per placa d'alumini massissa en forma de fletxa de 800x100 mm i 8 mm de gruix retolada a dues cares mitjançant impressió digital directa (UV) i vernissada en polièster curat a 180°C, inclosos elements de fixació	63,59000 €
BBX2PIT1	u	PIT de fusta format per 2 suports i marc de fusta de fusta laminada tractada per exterior classe IV de secció 90x90 mm i làmina impresa a dues cares de dimensions 1200x1000 mm i 10 mm de gruix fabricada mitjançant laminat d'alta pressió (HPL)	712,08000 €
BBX2PIT2	u	PIT urbà format per 2 suports de tub galvanitzat de diàmetre 80 mm lacats en pols a 180°C i làmina impresa a dues cares de dimensions 1200x1000 mm i 10 mm de gruix fabricada mitjançant laminat d'alta pressió (HPL)	820,90000 €
BBX2PLAC	u	Placa formada per marc d'acer galvanitzat de dimensions 250x250mm i 20 mm de fons lacat en pols a 180°C i làmina impresa de dimensions 245x245 mm i 3 mm de gruix fabricada mitjançant laminat d'alta pressió (HPL), inclosos elements de fixació	58,54000 €
BBX2TOTE	u	Tòtem amb estructura de planxa d'acer galvanitzat de 4 mm formant un tub de 300x180x2200 mm lacada en pols a 180°C i conjunt de lletres i logotip amb alt relleu de 3 mm de gruix, inclosos elements de fixació i part proporcional de fonamentació.	1.295,32000 €
BBX3PLAC	U	Placa de seguiment formada per planxa d'alumini de 130x390 mm i 3 mm retolada a una cara mitjançant impressió digital directa (UV) i vernissada en polièster curat a 180°C	49,96000 €
BBX5BEAC	u	Balisa (beacon) amb tecnologia BLE (Bluetooth Low Energy)	9,80000 €
BBXM1111	u	Part proporcional de material per a adaptació de balisa	15,00000 €

JUSTIFICACIÓ DE PREUS

Data: 24/02/26

Pàg.: 4

PARTIDES D'OBRA

NÚM	CODI	UA	DESCRIPCIÓ	PREU
P-1	GBB5U654	m2	Placa o rètol en lames d'alumini superior a 1,50 m², per a senyals de trànsit d'orientació: presenyalització (S-200), direcció (S-300), localització (S-500), confirmació (S-600) i ús específic en poblat (S-700), amb revestiment reflectant HI classe RA2, inclosos elements de fixació al suport, sense incloure el suport, totalment col·locada.	Rend.: 1,000 269,01 €
				Unitats Preu Parcial Import
Ma d'obra				
	A0121000	h	Oficial 1a	0,31746 /R x 24,50000 = 7,77777
	A013U001	h	Ajudant	0,31746 /R x 21,36000 = 6,78095
				Subtotal: 14,55872 14,55872
Maquinària				
	C1503U10	h	Camió grua de 5 t	0,07937 /R x 43,88000 = 3,48276
				Subtotal: 3,48276 3,48276
Materials				
	BBM5U353	m2	Placa o rètol en lames d'alumini superior a 1,00 m2 i fins a 1,50 m2, d'orientació: presenyalització, direcció, localització, confirmació i ús específic en poblat, amb revestiment reflectant EG classe RA1	1,000 x 250,97000 = 250,97000
				Subtotal: 250,97000 250,97000
				COST DIRECTE 269,01148
				DESPESES INDIRECTES 0,00 % 0,00000
				COST EXECUCIÓ MATERIAL 269,01148
P-2	GBX1DEM1	u	Desmuntatge, càrrega i transport a magatzem o abocador de placa i panell de senyalització de trànsit, sense incloure suports.	Rend.: 1,000 89,91 €
				Unitats Preu Parcial Import
Ma d'obra				
	A0150000	h	Manobre especialista	1,200 /R x 25,38000 = 30,45600
	A0121000	h	Oficial 1a	1,200 /R x 24,50000 = 29,40000
	A0112000	h	Cap de colla	0,120 /R x 31,16000 = 3,73920
				Subtotal: 63,59520 63,59520
Maquinària				
	C1503U10	h	Camió grua de 5 t	0,5997 /R x 43,88000 = 26,31484
				Subtotal: 26,31484 26,31484
				COST DIRECTE 89,91004
				DESPESES INDIRECTES 0,00 % 0,00000
				COST EXECUCIÓ MATERIAL 89,91004

JUSTIFICACIÓ DE PREUS

Data: 24/02/26

Pàg.: 5

PARTIDES D'OBRA

NÚM	CODI	UA	DESCRIPCIÓ			PREU	
P-3	GBX1DEM2	u	Desmuntatge, càrrega i transport a magatzem de senyal urbà, inclòs part proporcional de suports i demolició de fonamentacions, càrrega i transport a l'abocador dels materials resultants. Inclosa part proporcional de restitució vorera o terra vegetal.	Rend.: 1,000		96,86 €	
				Unitats	Preu	Parcial	Import
Ma d'obra							
	A0121000	h	Oficial 1a	0,800 /R x	24,50000 =	19,60000	
	A0150000	h	Manobre especialista	0,800 /R x	25,38000 =	20,30400	
	A0112000	h	Cap de colla	0,160 /R x	31,16000 =	4,98560	
			Subtotal:			44,88960	44,88960
Maquinària							
	C200SU00	h	Equip i elements auxiliars per a tall oxiacetilènic	0,400 /R x	4,82000 =	1,92800	
	C15018U0	h	Camió de 150 hp, de 12 t (5,8 m3)	0,200 /R x	53,01000 =	10,60200	
	C131U020	h	Retroexcavadora de 50 hp, tipus CAT-416 o equivalent	0,200 /R x	44,61000 =	8,92200	
	C110U025	h	Retroexcavadora de 95 hp, amb martell de 800 kg a 1500 kg	0,200 /R x	64,82000 =	12,96400	
	C1503U10	h	Camió grua de 5 t	0,400 /R x	43,88000 =	17,55200	
			Subtotal:			51,96800	51,96800
			COST DIRECTE				96,85760
			DESPESES INDIRECTES	0,00 %			0,00000
			COST EXECUCIÓ MATERIAL				96,85760
P-4	GBX2ADAP	u	Adaptació per instal·lació d'una balisa (beacon) a senyals existents	Rend.: 1,000		60,00 €	
				Unitats	Preu	Parcial	Import
Ma d'obra							
	A013U001	h	Ajudant	0,98124 /R x	21,36000 =	20,95929	
	A0121000	h	Oficial 1a	0,98124 /R x	24,50000 =	24,04038	
			Subtotal:			44,99967	44,99967
Materials							
	BBXM1111	u	Part proporcional de material per a adaptació de balisa	1,000 x	15,00000 =	15,00000	
			Subtotal:			15,00000	15,00000
			COST DIRECTE				59,99967
			DESPESES INDIRECTES	0,00 %			0,00000
			COST EXECUCIÓ MATERIAL				59,99967

JUSTIFICACIÓ DE PREUS

Data: 24/02/26

Pàg.: 6

PARTIDES D'OBRA

NÚM	CODI	UA	DESCRIPCIÓ			PREU	
P-5	GBX2BAND	u	<p>Suport per a banderola format per:</p> <ul style="list-style-type: none"> - Estructura: pal telescòpic d'alumini aliatge 6060 o de similars prestacions de diàmetre 90 mm. L'acabat serà lacat color RAL 7016 (antracita) amb pintura en pols de polièster curat a 180°C. L'alçada del suport serà fins a 3,5 m, amb un gàlib mínim de 2,2 m. La part inferior del tub serà llisa de diàmetre 90 mm i 5 mm de gruix. La part superior serà acanalada amb 8 guies on es podran fixar les plaques sense necessitat de foradar ni mecanitzar el tub a l'hora de poder realitzar el seu manteniment, intercanviar posicions o bé, afegir futures banderoles. A tots els suports es deixarà un espai per afegir una posició lliure com a mínim. El suport portarà una anella d'alumini de 90 mm de diàmetre i 5 mm de gruix que es podrà personalitzar. La part superior del suport portarà un tap de diàmetre 90 mm pintat amb pintura amb pols. El tap haurà d'estar preparat per incorporar i permetre l'emissió d'una balisa (beacon) en el seu interior sense que es produeixi cap interferència a una distància mínima de 20 metres. Tota la cargoleria serà d'acer inoxidable. - Instal·lació: suport encastat al paviment o amb base de formigó depenent de la superfície d'ubicació. Encastat: la instal·lació es realitzarà sense ancoratge, amb perforació de forat de diàmetre adequat i profunditat mínima de 500 mm mitjançant màquina perforadora. Base de formigó: la instal·lació es realitzarà sense ancoratge, amb excavació i formigonat HM-20 directe del suport al terreny i posterior restitució de la capa de superfície. 	Rend.: 1,000		464,40 €	
				Unitats	Preu	Parcial	Import
Ma d'obra							
	A0121000	h	Oficial 1a	1,000 /R x	24,50000 =	24,50000	
	A013U001	h	Ajudant	1,000 /R x	21,36000 =	21,36000	
			Subtotal:			45,86000	45,86000
Materials							
	BBX2BAND	u	Suport per a banderola format per tub d'alumini acanalat de diàmetre 90 mm i 3,5 metres de llargada lacat en pols a 180°C, tap i anella de personalització	1,000 x	376,32000 =	376,32000	
			Subtotal:			376,32000	376,32000
Altres							
	%FF	%	Part proporcional d'ancoratge i fonamentació	10,000 % s	422,18000 =	42,21800	
			Subtotal:			42,21800	42,21800
			COST DIRECTE				464,39800
			DESPESES INDIRECTES	0,00 %			0,00000
			COST EXECUCIÓ MATERIAL				464,39800

JUSTIFICACIÓ DE PREUS

Data: 24/02/26 Pàg.: 7

PARTIDES D'OBRA

NÚM	CODI	UA	DESCRIPCIÓ	PREU
P-6	GBX2FITA	u	Subministrament i instal·lació de fita de fusta formada per: - Estructura: suport de fusta laminada tractada per exteriors classe IV de secció 210x90 mm i 1,6 metres de llargada. El suport portarà un fresat de 200x200x4mm per encaixar una placa HPL de 3 mm. El suport haurà d'estar preparat per allotjar una balisa (beacon) al seu interior sense que es produeixi cap interferència a una distància mínima de 20 metres. Tota la cargoleria serà d'acer inoxidable. - Gràfica: placa de dimensions 200x200 mm i 3 mm de gruix fabricada mitjançant laminat d'alta pressió (HPL). Ha de permetre la inclusió d'una impressió digital personalitzada a la seva estructura. Es fabricarà mitjançant una premsa de 2400 tones, a través del apilat de fulles de paper kraft impregnades de resines termoenduribles, a una temperatura de 150°. La impressió es realitzarà sobre la capa de protecció, i quedarà integrada a l'estructura de la placa i a la mateixa vegada protegida dels elements. No es permet l'aplicació d'un vinil sobre una placa HPL convencional. Sobre la impressió s'aplicarà un vernís d'elevada resistència, fexible, anti-UV i antigrafiti. - Instal·lació: excavació amb formigonat HM-20 directe del suport al terreny i posterior restitució de la capa de superfície.	Rend.: 1,000 229,55 €
				Unitats Preu Parcial Import
Ma d'obra				
	A0150000	h	Manobre especialista	2,000 /R x 25,38000 = 50,76000
	A0121000	h	Oficial 1a	2,000 /R x 24,50000 = 49,00000
			Subtotal:	99,76000 99,76000
Materials				
	BBX2FITA	u	Fita de fusta formada suport de fusta laminada tractada per exterior classe IV de secció 210x90 mm i 1,6 metres de llargada i làmina impresa de dimensions 200x200 mm i 3 mm de gruix.	1,000 x 108,92000 = 108,92000
			Subtotal:	108,92000 108,92000
Altres				
	%FF	%	Part proporcional d'ancoratge i fonamentació	10,000 % s 208,68000 = 20,86800
			Subtotal:	20,86800 20,86800
				COST DIRECTE 229,54800
				DESPESES INDIRECTES 0,00 % 0,00000
				COST EXECUCIÓ MATERIAL 229,54800

P-7	GBX2LAME	u	Subministrament i instal·lació de banderola formada per: - Gràfica: placa pentagonal en forma de fletxa de 800x100 mm fabricada en una sola peça amb xapa d'alumini massissa de 8 mm de gruix. La retolació es realitzarà a dues cares mitjançant impressió digital directa (UV) i vernissada en polièster curat a 180°C. - Fixació: grapa de subjecció de les plaques al pal mitjançant sistema de pinça d'alumini extrudit massís	Rend.: 1,000 120,40 €
-----	----------	---	---	--------------------------

JUSTIFICACIÓ DE PREUS

Data: 24/02/26 Pàg.: 8

PARTIDES D'OBRA

NÚM	CODI	UA	DESCRIPCIÓ	PREU
			i mecanitzat garantint la rigidesa de la unió. Els cargols que subjecten la lama quedaran totalment ocults mitjançant una tapeta lateral de la grapa. El sistema de fixació ha de permetre que les banderoles puguin ser orientades en 8 direccions diferents amb un mateix pla cada 45°. L'acabat serà lacat color RAL 7016 (antracita) amb pintura en pols de polièster curat a 180°C. Tota la cargoleria serà d'acer inoxidable.	
				Unitats Preu Parcial Import
Ma d'obra				
	A013U001	h	Ajudant	1,000 /R x 21,36000 = 21,36000
	A0121000	h	Oficial 1a	1,000 /R x 24,50000 = 24,50000
			Subtotal:	45,86000 45,86000
Materials				
	BBX2LAME	u	Banderola formada per placa d'alumini massissa en forma de fletxa de 800x100 mm i 8 mm de gruix retolada a dues cares mitjançant impressió digital directa (UV) i vernissada en polièster curat a 180°C, inclosos elements de fixació	1,000 x 63,59000 = 63,59000
			Subtotal:	63,59000 63,59000
Altres				
	%FF	%	Part proporcional d'ancoratge i fonamentació	10,000 % s 109,45000 = 10,94500
			Subtotal:	10,94500 10,94500
				COST DIRECTE 120,39500
				DESPESES INDIRECTES 0,00 % 0,00000
				COST EXECUCIÓ MATERIAL 120,39500

P-8	GBX2PIT1	u	Subministrament i instal·lació de PIT de fusta format per: - Estructura: marc de fusta laminada tractada per exterior classe IV format per 2 suports de secció 90x90 mm i 2,5 metres de llargada i 2 travessers de secció 90x90 mm i 1,2 metres de llargada. La fixació de la placa gràfica al marc de fusta es realitzarà mitjançant guies i cargols. El suport ha d'estar preparat allotjar una balisa (beacon) al seu interior sense que es produeixi cap interferència a una distància mínima de 20 metres. Tota la cargoleria serà d'acer inoxidable. - Gràfica: placa de dimensions 1200x1000 mm i 10 mm de gruix fabricada mitjançant laminat d'alta pressió (HPL). Ha de permetre la inclusió d'una impressió digital personalitzada a dues cares. Es fabricarà mitjançant una premsa de 2400 tones, a través del apilat de fulles de paper kraft impregnades de resines termoenduribles, a una temperatura de 150°. La impressió es realitzarà sobre la capa de protecció, i quedarà integrada a l'estructura de la	Rend.: 1,000 1.002,76 €
-----	----------	---	--	----------------------------

JUSTIFICACIÓ DE PREUS

Data: 24/02/26 Pàg.: 9

PARTIDES D'OBRA

NÚM	CODI	UA	DESCRIPCIÓ	PREU
			placa i a la mateixa vegada protegida dels elements. No es permet l'aplicació d'un vinil sobre una placa HPL convencional. Sobre la impressió s'aplicarà un vernís d'elevada resistència, flexible, anti-UV i antigrafiti. - Instal·lació: excavació i formigonat HM-20 directe del suport al terreny i posterior restitució de la capa de superfície.	
			Unitats	Preu
			Parcial	Import
Ma d'obra				
	A0150000	h	Manobre especialista	4,000 /R x 25,38000 = 101,52000
	A0121000	h	Oficial 1a	4,000 /R x 24,50000 = 98,00000
			Subtotal:	199,52000
Materials				
	BBX2PIT1	u	PIT de fusta format per 2 suports i marc de fusta de fusta laminada tractada per exterior classe IV de secció 90x90 mm i lamina impresa a dues cares de dimensions 1200x1000 mm i 10 mm de gruix fabricada mitjançant laminat d'alta pressió (HPL)	1,000 x 712,08000 = 712,08000
			Subtotal:	712,08000
Altres				
	%FF	%	Part proporcional d'ancoratge i fonamentació	10,000 % s 911,60000 = 91,16000
			Subtotal:	91,16000
			COST DIRECTE	1.002,76000
			DESPESES INDIRECTES	0,00 % 0,00000
			COST EXECUCIÓ MATERIAL	1.002,76000

P-9	GBX2PIT2	u	ubministrament i instal·lació de PIT urbà format per: - Estructura: dos (2) suports de tub galvanitzat de diàmetre 80 mm i 2,5 metres de llargada lacats color RAL 7016 (antracita) amb pintura en pols de polièster curat a 180°C. Quatre (4) grapes de subjecció instal·lades als suports. Sistema de pinça d'alumini d'extrusió massís i mecanitzades garantint la rigidesa de la unió. L'acabat serà lacat color RAL 7016 (antracita) amb pintura en pols de polièster curat a 180 °C. La part superior del suport portarà un tap de diàmetre 90 mm lacat amb pintura amb pols. El tap haurà d'estar preparat allotjar una balisa (beacon) al seu interior sense que es produeixi cap interferència a una distància mínima de 20 metres. El gàlib des de la part inferior de la placa fins al terra serà d'1 metre. Tota la cargoleria serà d'acer inoxidable. - Gràfica: placa de dimensions 1200x1000 mm i 10 mm de gruix fabricada mitjançant laminat d'alta pressió (HPL). Ha de permetre la inclusió d'una impressió digital personalitzada a dues cares. Es fabricarà mitjançant una premsa de 2400 tones, a través del apilat de fulles de paper kraft impregnades	Rend.: 1,000	1.122,47	€
-----	----------	---	---	--------------	----------	---

JUSTIFICACIÓ DE PREUS

Data: 24/02/26 Pàg.: 10

PARTIDES D'OBRA

NÚM	CODI	UA	DESCRIPCIÓ	PREU
			de resines termoenduribles, a una temperatura de 150°. La impressió es realitzarà sobre la capa de protecció, i quedarà integrada a l'estructura de la placa i a la mateixa vegada protegida dels elements. No es permet l'aplicació d'un vinil sobre una placa HPL convencional. Sobre la impressió s'aplicarà un vernís d'elevada resistència, flexible, anti-UV i antigrafiti. - Instal·lació: suport encastat al paviment o amb base de formigó depenent de la superfície d'ubicació. Encastat: la instal·lació es realitzarà sense ancoratge, amb perforació de forat de diàmetre adequat i profunditat mínima de 500 mm mitjançant màquina perforadora. Base de formigó: la instal·lació amb excavació i formigonat HM-20 directe del suport al terreny i posterior restitució de la capa de superfície.	
			Unitats	Preu
			Parcial	Import
Ma d'obra				
	A0121000	h	Oficial 1a	4,000 /R x 24,50000 = 98,00000
	A0150000	h	Manobre especialista	4,000 /R x 25,38000 = 101,52000
			Subtotal:	199,52000
Materials				
	BBX2PIT2	u	PIT urbà format per 2 suports de tub galvanitzat de diàmetre 80 mm lacats en pols a 180°C i lamina impresa a dues cares de dimensions 1200x1000 mm i 10 mm de gruix fabricada mitjançant laminat d'alta pressió (HPL)	1,000 x 820,90000 = 820,90000
			Subtotal:	820,90000
Altres				
	%FF	%	Part proporcional d'ancoratge i fonamentació	10,001 % s 1.020,41996 = 102,05220
			Subtotal:	102,05220
			COST DIRECTE	1.122,47220
			DESPESES INDIRECTES	0,00 % 0,00000
			COST EXECUCIÓ MATERIAL	1.122,47220

P-10	GBX2PLAC	u	Subministrament i instal·lació de placa formada per - Estructura: platina de passamà de 20x4mm formant un marc polit de 250x250x20 mm preparat per subjectar-se a la paret sense que el cargols siguin visibles frontalment. Acabat lacat imitació d'acer corten amb pintura en pols de polièster curat a 180°C. La caixa haurà d'estar preparada per allotjar una balisa (beacon) al seu interior sense que es produeixi cap interferència a una distància mínima de 20 metres. Tota la cargoleria serà d'acer inoxidable. - Gràfica: placa de dimensions 245x245 mm i 3 mm de gruix fabricada mitjançant laminat d'alta pressió (HPL). Ha de permetre la inclusió d'una impressió	Rend.: 1,000	165,29	€
------	----------	---	---	--------------	--------	---

JUSTIFICACIÓ DE PREUS

Data: 24/02/26

Pàg.: 11

PARTIDES D'OBRA

NÚM	CODI	UA	DESCRIPCIÓ	PREU
			digital personalitzada a la seva estructura. Es fabricarà mitjançant una premsa de 2400 tones, a través del apilat de fulles de paper kraft impregnades de resines termoenduribles, a una temperatura de 150°. La impressió es realitzarà sobre la capa de protecció, i quedarà integrada a l'estructura de la placa i a la mateixa vegada protegida dels elements. No es permet l'aplicació d'un vinil sobre una placa HPL convencional. No es permet l'aplicació d'un vinil sobre una placa HPL convencional. Sobre la impressió s'aplicarà un vernís d'elevada resistència, flexible, anti-UV i antigrafiti. - Instal·lació: la fixació a la paret es farà mitjançant tacs i cargols que quedaran ocults.	
			Unitats	Preu
			Parcial	Import
Ma d'obra				
	A0121000	h	Oficial 1a	2,000 /R x 24,50000 = 49,00000
	A013U001	h	Ajudant	2,000 /R x 21,36000 = 42,72000
			Subtotal:	91,72000 91,72000
Materials				
	BBX2PLAC	u	Placa formada per marc d'acer galvanitzat de dimensions 250x250mm i 20 mm de fons lacat en pols a 180°C i làmina impresa de dimensions 245x245 mm i 3 mm de gruix fabricada mitjançant laminat d'alta pressió (HPL), inclosos elements de fixació	1,000 x 58,54000 = 58,54000
			Subtotal:	58,54000 58,54000
Altres				
	%FF	%	Part proporcional d'ancoratge i fonamentació	10,000 % s 150,26000 = 15,02600
			Subtotal:	15,02600 15,02600
			COST DIRECTE	165,28600
			DESPESES INDIRECTES	0,00 % 0,00000
			COST EXECUCIÓ MATERIAL	165,28600

P-11	GBX2TOTE	u	Subministrament i instal·lació de tòtem format per: - Estructura: planxa d'acer galvanitzat de 4 mm formant un tub de 300x40x2200 mm tapat a la part superior i acabat lacat imitació acer corten amb pintura en pols de polièster curat a 180°C. El tòtem ha d'estar preparat per allotjar una balisa (beacon) al seu interior sense que es produeixi cap interferència a una distància mínima de 20 metres. Tota la cargoieria serà d'acer inoxidable. - Gràfica : conjunt de lletres i logotip amb alt relleu de 3 mm de gruix sobreposades a la part frontal, galvanitzades i lacades imitació acer corten amb pintura en pols de polièster curat a 180°C. Placa de dimensions 300x1500 mm i 10 mm de gruix fabricada mitjançant laminat d'alta pressió (HPL). Ha de	Rend.: 1,000	1.644,32	€
------	----------	---	--	--------------	----------	---

JUSTIFICACIÓ DE PREUS

Data: 24/02/26

Pàg.: 12

PARTIDES D'OBRA

NÚM	CODI	UA	DESCRIPCIÓ	PREU
			permetre la inclusió d'una impressió digital personalitzada a la seva estructura. La impressió es realitzarà sobre la capa de protecció, i quedarà integrada a l'estructura de la placa i a la mateixa vegada protegida dels elements. Sobre la impressió s'aplicarà un vernís d'elevada resistència, flexible, anti-UV i antigrafiti. - Instal·lació: amb base de formigó HM-20 enterrada i placa d'ancoratge.	
			Unitats	Preu
			Parcial	Import
Ma d'obra				
	A0121000	h	Oficial 1a	4,000 /R x 24,50000 = 98,00000
	A0150000	h	Manobre especialista	4,000 /R x 25,38000 = 101,52000
			Subtotal:	199,52000 199,52000
Materials				
	BBX2TOTE	u	Tòtem amb estructura de planxa d'acer galvanitzat de 4 mm formant un tub de 300x180x2200 mm lacada en pols a 180°C i conjunt de lletres i logotip amb alt relleu de 3 mm de gruix, inclosos elements de fixació i part proporcional de fonamentació.	1,000 x 1.295,32000 = 1.295,32000
			Subtotal:	1.295,32000 1.295,32000
Altres				
	%FF	%	Part proporcional d'ancoratge i fonamentació	10,000 % s 1.494,84000 = 149,48400
			Subtotal:	149,48400 149,48400
			COST DIRECTE	1.644,32400
			DESPESES INDIRECTES	0,00 % 0,00000
			COST EXECUCIÓ MATERIAL	1.644,32400

P-12	GBX2VREST	u	Restauració de la retolació de senyals existents.	Rend.: 1,000	55,00	€
			Unitats	Preu	Parcial	Import
Ma d'obra						
	A013U001	h	Ajudant	1,200 /R x 21,36000 = 25,63200		
	A0121000	h	Oficial 1a	1,1988 /R x 24,50000 = 29,37060		
			Subtotal:		55,00260	55,00260
			COST DIRECTE			55,00260
			DESPESES INDIRECTES	0,00 %		0,00000
			COST EXECUCIÓ MATERIAL			55,00260

JUSTIFICACIÓ DE PREUS

Data: 24/02/26

Pàg.: 13

PARTIDES D'OBRA

NÚM	CODI	UA	DESCRIPCIÓ	PREU
P-13	GBX3PLAC	u	Subministrament i instal·lació de placa de seguiment formada per: - Estructura: placa d'alumini de dimensions 130x390 mm i 3 mm de gruix lacada color RAL 6002 (verd fulla) amb pintura en pols de polièster curat a 180°C. Contraplaca d'acer galvanitzat de dimensions 120x380 mm i 3 mm de gruix lacada color RAL 6002 (verd fulla) amb pintura en pols de polièster curat a 180°C. Tota la cargoleria serà d'acer inoxidable. - Gràfica: la impressió es realitzarà sobre la placa mitjançant impressió digital directa (UV) i vernissada en polièster curat a 180°C. - Instal·lació: fixació de la contraplaca al suport mitjançant brides si el pal és metàl·lic o cargols si el pal és de fusta. Fixació de la placa gràfica sobre la contraplaca mitjançant cargols ocults.	Rend.: 1,000 60,20 €
				Unitats Preu Parcial Import
Ma d'obra				
	A013U001	h	Ajudant	0,250 /R x 21,36000 = 5,34000
	A0121000	h	Oficial 1a	0,200 /R x 24,50000 = 4,90000
				Subtotal: 10,24000 10,24000
Materials				
	BBX3PLAC	U	Placa de seguiment formada per planxa d'alumini de 130x390 mm i 3 mm retolada a una cara mitjançant impressió digital directa (UV) i vernissada en polièster curat a 180°C	1,000 x 49,96000 = 49,96000
				Subtotal: 49,96000 49,96000
				COST DIRECTE 60,20000
				DESPESES INDIRECTES 0,00 % 0,00000
				COST EXECUCIÓ MATERIAL 60,20000

P-14	GBX5BEAC	u	Subministrament de balisa (beacon) amb tecnologia BLE (Bluetooth Low Energy)	Rend.: 1,000 9,80 €
				Unitats Preu Parcial Import
Materials				
	BBX5BEAC	u	Balisa (beacon) amb tecnologia BLE (Bluetooth Low Energy)	1,000 x 9,80000 = 9,80000
				Subtotal: 9,80000 9,80000
				COST DIRECTE 9,80000
				DESPESES INDIRECTES 0,00 % 0,00000
				COST EXECUCIÓ MATERIAL 9,80000

JUSTIFICACIÓ DE PREUS

Data: 24/02/26

Pàg.: 14

PARTIDES D'OBRA

NÚM	CODI	UA	DESCRIPCIÓ	PREU
P-15	GBX8SOFT	u	Desenvolupament i posada en marxa de l'aplicatiu per a mòbil d'acord amb les especificacions de la memòria descriptiva.	Rend.: 1,000 31.475,00 €
				Unitats Preu Parcial Import
Altres				
	GBAPP3	u	Integració beacons i proves de l'aplicatiu per a mòbil d'acord amb les especificacions de la memòria descriptiva.	1,000 x 1.950,00000 = 1.950,00000
	GBAPP4	u	Guia interactiva de l'aplicatiu per a mòbil d'acord amb les especificacions de la memòria descriptiva.	1,000 x 7.850,00000 = 7.850,00000
	GBAPP2	u	Desenvolupament de l'aplicatiu per a mòbil i CMS.I d'acord amb les especificacions de la memòria descriptiva.	1,000 x 13.925,00000 = 13.925,00000
	GBAPP1	u	Anàlisi i disseny de l'aplicatiu per a mòbil d'acord amb les especificacions de la memòria descriptiva.	1,000 x 2.800,00000 = 2.800,00000
	GBAPP6	u	Suport tècnic de l'aplicatiu per a mòbil d'acord amb les especificacions de la memòria descriptiva.	1,000 x 3.000,00000 = 3.000,00000
	GBAPP5	u	Formació i publicació de l'aplicatiu per a mòbil d'acord amb les especificacions de la memòria descriptiva.	1,000 x 1.950,00000 = 1.950,00000
				Subtotal: 31.475,00000 31.475,00000
				COST DIRECTE 31.475,00000
				DESPESES INDIRECTES 0,00 % 0,00000
				COST EXECUCIÓ MATERIAL 31.475,00000

JUSTIFICACIÓ DE PREUS

Data: 24/02/26

Pàg.: 15

ALTRES

CODI	UA	DESCRIPCIÓ	PREU	
GBAPP1	u	Anàlisi i disseny de l'aplicatiu per a mòbil d'acord amb les especificacions de la memòria descriptiva.	2.800,00000	€
GBAPP2	u	Desenvolupament de l'aplicatiu per a mòbi i CMS.I d'acord amb les especificacions de la memòria descriptiva.	13.925,00000	€
GBAPP3	u	Integració beacons i proves de l'aplicatiu per a mòbil d'acord amb les especificacions de la memòria descriptiva.	1.950,00000	€
GBAPP4	u	Guia interactiva de l'aplicatiu per a mòbil d'acord amb les especificacions de la memòria descriptiva.	7.850,00000	€
GBAPP5	u	Formació i publicació de l'aplicatiu per a mòbil d'acord amb les especificacions de la memòria descriptiva.	1.950,00000	€
GBAPP6	u	Suport tècnic de l'aplicatiu per a mòbil d'acord amb les especificacions de la memòria descriptiva.	3.000,00000	€

QUADRE DE PREUS NÚMERO 1

Data: 24/02/26

Pàg.: 1

NÚMERO	CODI	UA	DESCRIPCIÓ	PREU
P-1	GBB5U654	m2	Placa o rètol en lames d'alumini superior a 1,50 m², per a senyals de trànsit d'orientació: presenyalització (S-200), direcció (S-300), localització (S-500), confirmació (S-600) i ús específic en poblat (S-700), amb revestiment reflectant HI classe RA2, inclosos elements de fixació al suport, sense incloure el suport, totalment col·locada. (DOS-CENTS SEIXANTA-NOU EUROS AMB UN CÈNTIMS)	269,01 €
P-2	GBX1DEM1	u	Desmuntatge, càrrega i transport a magatzem o abocador de placa i panell de senyalització de trànsit, sense incloure suports. (VUITANTA-NOU EUROS AMB NORANTA-UN CÈNTIMS)	89,91 €
P-3	GBX1DEM2	u	Desmuntatge, càrrega i transport a magatzem de senyal urbà, inclòs part proporcional de suports i demolició de fonamentacions, càrrega i transport a l'abocador dels materials resultants. Inclou part proporcional de restitució verera o terra vegetal. (NORANTA-SIS EUROS AMB VUITANTA-SIS CÈNTIMS)	96,86 €
P-4	GBX2ADAP	u	Adaptació per instal·lació d'una balisa (beacon) a senyals existents (SEIXANTA EUROS)	60,00 €
P-5	GBX2BAND	u	Suport per a banderola format per: - Estructura: pal telescòpic d'alumini aliatge 6060 o de similars prestacions de diàmetre 90 mm. L'acabat serà lacat color RAL 7016 (antracita) amb pintura en pols de polièster curat a 180°C. L'alçada del suport serà fins a 3,5 m, amb un galib mínim de 2,2 m. La part inferior del tub serà llisa de diàmetre 90 mm i 5 mm de gruix. La part superior serà acanalada amb 8 guies on es podran fixar les plaques sense necessitat de foradar ni mecanitzar el tub a l'hora de poder realitzar el seu manteniment, intercanviar posicions o bé, afegir futures banderoles. A tots els suports es deixarà un espai per afegir una posició lliure com a mínim. El suport portarà una anella d'alumini de 90 mm de diàmetre i 5 mm de gruix que es podrà personalitzar. La part superior del suport portarà un tap de diàmetre 90 mm pintat amb pintura amb pols. El tap haurà d'estar preparat per incorporar i permetre l'emissió d'una balisa (beacon) en el seu interior sense que es produeixi cap interferència a una distància mínima de 20 metres. Tota la cargoleria serà d'acer inoxidable. - Instal·lació: suport encastat al paviment o amb base de formigó depenent de la superfície d'ubicació. Encastat: la instal·lació es realitzarà sense ancoratge, amb perforació de forat de diàmetre adequat i profunditat mínima de 500 mm mitjançant màquina perforadora. Base de formigó: la instal·lació es realitzarà sense ancoratge, amb excavació i formigonat HM-20 directe del suport al terreny i posterior restitució de la capa de superfície. (QUATRE-CENTS SEIXANTA-QUATRE EUROS AMB QUARANTA CÈNTIMS)	464,40 €
P-6	GBX2FITA	u	Subministrament i instal·lació de fita de fusta formada per: - Estructura: suport de fusta laminada tractada per exteriors classe IV de secció 210x90 mm i 1,6 metres de llargada. El suport portarà un fresat de 200x200x4mm per encaixar una placa HPL de 3 mm. El suport haurà d'estar preparat per allotjar una balisa (beacon) al seu interior sense que es produeixi cap interferència a una distància mínima de 20 metres. Tota la cargoleria serà d'acer inoxidable. - Gràfica: placa de dimensions 200x200 mm i 3 mm de gruix fabricada mitjançant laminat d'alta pressió (HPL). Ha de permetre la inclusió d'una impressió digital personalitzada a la seva estructura. Es fabricarà mitjançant una premsa de 2400 tones, a través del apilat de fulles de paper kraft impregnades de resines termoenduribles, a una temperatura de 150°. La impressió es realitzarà sobre la capa de protecció, i quedarà integrada a l'estructura de la placa i a la mateixa vegada protegida dels elements. No es permet l'aplicació d'un vinil sobre una placa HPL convencional. Sobre la impressió s'aplicarà un vernís d'elevada resistència, fexible, anti-UV i antigrafiti. - Instal·lació: excavació amb formigonat HM-20 directe del suport al terreny i posterior restitució de la capa de superfície. (DOS-CENTS VINT-I-NOU EUROS AMB CINQUANTA-CINC CÈNTIMS)	229,55 €
P-7	GBX2LAME	u	Subministrament i instal·lació de banderola formada per: - Gràfica: placa pentagonal en forma de fletxa de 800x100 mm fabricada en una sola peça amb xapa d'alumini massissa de 8 mm de gruix. La retolació es realitzarà a dues cares mitjançant impressió digital directa (UV) i vernissada en polièster curat a 180°C. - Fixació: grapa de subjecció de les plaques al pal mitjançant sistema de pinça d'alumini extrudit massís i mecanitzat garantint la rigidesa de la unió. Els cargols que subjecten la	120,40 €

QUADRE DE PREUS NÚMERO 1

Data: 24/02/26

Pàg.: 2

NÚMERO	CODI	UA	DESCRIPCIÓ	PREU
			lama quedaran totalment ocults mitjançant una tapeta lateral de la grapa. El sistema de fixació ha de permetre que les banderoles puguin ser orientades en 8 direccions diferents amb un mateix pla cada 45°. L'acabat serà lacat color RAL 7016 (antracita) amb pintura en pols de polièster curat a 180°C. Tota la cargoleria serà d'acer inoxidable. (CENT VINT EUROS AMB QUARANTA CÈNTIMS)	
P-8	GBX2PIT1	u	Subministrament i instal·lació de PIT de fusta format per: - Estructura: marc de fusta laminada tractada per exterior classe IV format per 2 suports de secció 90x90 mm i 2,5 metres de llargada i 2 travessers de secció 90x90 mm i 1,2 metres de llargada. La fixació de la placa gràfica al marc de fusta es realitzarà mitjançant guies i cargols. El suport ha d'estar preparat allotjar una balisa (beacon) al seu interior sense que es produeixi cap interferència a una distància mínima de 20 metres. Tota la cargoleria serà d'acer inoxidable. - Gràfica: placa de dimensions 1200x1000 mm i 10 mm de gruix fabricada mitjançant laminat d'alta pressió (HPL). Ha de permetre la inclusió d'una impressió digital personalitzada a dues cares. Es fabricarà mitjançant una premsa de 2400 tones, a través del apilat de fulles de paper kraft impregnades de resines termoenduribles, a una temperatura de 150°. La impressió es realitzarà sobre la capa de protecció, i quedarà integrada a l'estructura de la placa i a la mateixa vegada protegida dels elements. No es permet l'aplicació d'un vinil sobre una placa HPL convencional. Sobre la impressió s'aplicarà un vernís d'elevada resistència, flexible, anti-UV i antigrafiti. - Instal·lació: excavació i formigonat HM-20 directe del suport al terreny i posterior restitució de la capa de superfície. (MIL DOS EUROS AMB SETANTA-SIS CÈNTIMS)	1.002,76 €
P-9	GBX2PIT2	u	ubministrament i instal·lació de PIT urbà format per: - Estructura: dos (2) suports de tub galvanitzat de diàmetre 80 mm i 2,5 metres de llargada lacats color RAL 7016 (antracita) amb pintura en pols de polièster curat a 180°C. Quatre (4) grapes de subjecció instal·lades als suports. Sistema de pinça d'alumini d'extrusió massís i mecanitzades garantint la rigidesa de la unió. L'acabat serà lacat color RAL 7016 (antracita) amb pintura en pols de polièster curat a 180 °C. La part superior del suport portarà un tap de diàmetre 90 mm lacat amb pintura amb pols. El tap haurà d'estar preparat allotjar una balisa (beacon) al seu interior sense que es produeixi cap interferència a una distància mínima de 20 metres. El galib des de la part inferior de la placa fins al terra serà d'1 metre. Tota la cargoleria serà d'acer inoxidable. - Gràfica: placa de dimensions 1200x1000 mm i 10 mm de gruix fabricada mitjançant laminat d'alta pressió (HPL). Ha de permetre la inclusió d'una impressió digital personalitzada a dues cares. Es fabricarà mitjançant una premsa de 2400 tones, a través del apilat de fulles de paper kraft impregnades de resines termoenduribles, a una temperatura de 150°. La impressió es realitzarà sobre la capa de protecció, i quedarà integrada a l'estructura de la placa i a la mateixa vegada protegida dels elements. No es permet l'aplicació d'un vinil sobre una placa HPL convencional. Sobre la impressió s'aplicarà un vernís d'elevada resistència, flexible, anti-UV i antigrafiti. - Instal·lació: suport encastat al paviment o amb base de formigó depenent de la superfície d'ubicació. Encastat: la instal·lació es realitzarà sense ancoratge, amb perforació de forat de diàmetre adequat i profunditat mínima de 500 mm mitjançant màquina perforadora. Base de formigó: la instal·lació amb excavació i formigonat HM-20 directe del suport al terreny i posterior restitució de la capa de superfície. (MIL CENT VINT-I-DOS EUROS AMB QUARANTA-SET CÈNTIMS)	1.122,47 €
P-10	GBX2PLAC	u	Subministrament i instal·lació de placa formada per - Estructura: platina de passamà de 20x4mm formant un marc polit de 250x250x20 mm preparat per subjectar-se a la paret sense que el cargols siguin visibles frontalment. Acabat lacat imitació d'acer corten amb pintura en pols de polièster curat a 180°C. La caixa haurà d'estar preparada per allotjar una balisa (beacon) al seu interior sense que es produeixi cap interferència a una distància mínima de 20 metres. Tota la cargoleria serà d'acer inoxidable. - Gràfica: placa de dimensions 245x245 mm i 3 mm de gruix fabricada mitjançant laminat d'alta pressió (HPL). Ha de permetre la inclusió d'una impressió digital personalitzada a la seva estructura. Es fabricarà mitjançant una premsa de 2400 tones, a través del apilat de fulles de paper kraft impregnades de resines termoenduribles, a una temperatura de 150°. La impressió es realitzarà sobre la capa de protecció, i quedarà integrada a l'estructura de la placa i a la mateixa vegada protegida dels elements. No es permet l'aplicació d'un vinil sobre una placa HPL convencional. Sobre la impressió s'aplicarà un vernís d'elevada resistència, fexible, anti-UV i antigrafiti.	165,29 €

QUADRE DE PREUS NÚMERO 1

Data: 24/02/26

Pàg.: 3

NÚMERO	CODI	UA	DESCRIPCIÓ	PREU
			- Instal·lació: la fixació a la paret es farà mitjançant tacs i cargols que quedaran ocults. (CENT SEIXANTA-CINC EUROS AMB VINT-I-NOU CÈNTIMS)	
P-11	GBX2TOTE	u	Subministrament i instal·lació de tòtem format per: - Estructura: planxa d'acer galvanitzat de 4 mm formant un tub de 300x40x2200 mm tapat a la part superior i acabat lacat imitació acer corten amb pintura en pols de polièster curat a 180°C. El tòtem ha d'estar preparat per allotjar una balisa (beacon) al seu interior sense que es produeixi cap interferència a una distància mínima de 20 metres. Tota la cargoleria serà d'acer inoxidable. - Gràfica : conjunt de lletres i logotip amb alt relleu de 3 mm de gruix sobreposades a la part frontal, galvanitzades i lacades imitació acer corten amb pintura en pols de polièster curat a 180°C. Placa de dimensions 300x1500 mm i 10 mm de gruix fabricada mitjançant laminat d'alta pressió (HPL). Ha de permetre la inclusió d'una impressió digital personalitzada a la seva estructura. La impressió es realitzarà sobre la capa de protecció, i quedarà integrada a l'estructura de la placa i a la mateixa vegada protegida dels elements. Sobre la impressió s'aplicarà un vernís d'elevada resistència, flexible, anti-UV i antigrafiti. - Instal·lació: amb base de formigó HM-20 enterrada i placa d'ancoratge. (MIL SIS-CENTS QUARANTA-QUATRE EUROS AMB TRENTA-DOS CÈNTIMS)	1.644,32 €
P-12	GBX2VREST	u	Restauració de la retolació de senyals existents. (CINQUANTA-CINC EUROS)	55,00 €
P-13	GBX3PLAC	u	Subministrament i instal·lació de placa de seguiment formada per: - Estructura: placa d'alumini de dimensions 130x390 mm i 3 mm de gruix lacada color RAL 6002 (verd fulla) amb pintura en pols de polièster curat a 180°C. Contraplaca d'acer galvanitzat de dimensions 120x380 mm i 3 mm de gruix lacada color RAL 6002 (verd fulla) amb pintura en pols de polièster curat a 180°C. Tota la cargoleria serà d'acer inoxidable. - Gràfica: la impressió es realitzarà sobre la placa mitjançant impressió digital directa (UV) i vernissada en polièster curat a 180°C. - Instal·lació: fixació de la contraplaca al suport mitjançant brides si el pal és metàl·lic o cargols si el pal és de fusta. Fixació de la placa gràfica sobre la contraplaca mitjançant cargols ocults. (SEIXANTA EUROS AMB VINT CÈNTIMS)	60,20 €
P-14	GBX5BEAC	u	Subministrament de balisa (beacon) amb tecnologia BLE (Bluetooth Low Energy) (NOU EUROS AMB VUITANTA CÈNTIMS)	9,80 €
P-15	GBX8SOFT	u	Desenvolupament i posada en marxa de l'aplicatiu per a mobil d'acord amb les especificacions de la memòria descriptiva. (TRENTA-UN MIL QUATRE-CENTS SETANTA-CINC EUROS)	31.475,00 €

QUADRE DE PREUS NÚMERO 2

Data: 24/02/26 Pàg.: 1

NÚMERO	CODI	UA	DESCRIPCIÓ	PREU	
P-1	GBB5U654	m2	Placa o rètol en lames d'alumini superior a 1,50 m², per a senyals de trànsit d'orientació: presenyalització (S-200), direcció (S-300), localització (S-500), confirmació (S-600) i ús específic en poblat (S-700), amb revestiment reflectant HI classe RA2, inclosos elements de fixació al suport, sense incloure el suport, totalment col·locada.	269,01	€
	BBM5U353	m2	Placa o rètol en lames d'alumini superior a 1,00 m2 i fins a 1,50 m2, d'orientació: pres Altres conceptes	250,97000 18,04000	€ €
P-2	GBX1DEM1	u	Desmuntatge, càrrega i transport a magatzem o abocador de placa i panell de senyalització de trànsit, sense incloure suports. Altres conceptes	89,91 89,91000	€ €
P-3	GBX1DEM2	u	Desmuntatge, càrrega i transport a magatzem de senyal urbà, inclòs part proporcional de suports i demolició de fonamentacions, càrrega i transport a l'abocador dels materials resultants. Incloua part proporcional de restitució vorera o terra vegetal. Altres conceptes	96,86 96,86000	€ €
P-4	GBX2ADAP	u	Adaptació per instal·lació d'una balisa (beacon) a senyals existents	60,00	€
	BBXM1111	u	Part proporcional de material per a adaptació de balisa Altres conceptes	15,00000 45,00000	€ €
P-5	GBX2BAND	u	Suport per a banderola format per: - Estructura: pal telescòpic d'alumini aliatge 6060 o de similars prestacions de diàmetre 90 mm. L'acabat serà lacat color RAL 7016 (antracita) amb pintura en pols de polièster curat a 180°C. L'alçada del suport serà fins a 3,5 m, amb un gàlib mínim de 2,2 m. La part inferior del tub serà llisa de diàmetre 90 mm i 5 mm de gruix. La part superior serà acanalada amb 8 guies on es podran fixar les plaques sense necessitat de foradar ni mecanitzar el tub a l'hora de poder realitzar el seu manteniment, intercanviar posicions o bé, afegir futures banderoles. A tots els suports es deixarà un espai per afegir una posició lliure com a mínim. El suport portarà una anella d'alumini de 90 mm de diàmetre i 5 mm de gruix que es podrà personalitzar. La part superior del suport portarà un tap de diàmetre 90 mm pintat amb pintura amb pols. El tap haurà d'estar preparat per incorporar i permetre l'emissió d'una balisa (beacon) en el seu interior sense que es produeixi cap interferència a una distància mínima de 20 metres. Tota la cargoleria serà d'acer inoxidable. - Instal·lació: suport encastat al paviment o amb base de formigó depenent de la superfície d'ubicació. Encastat: la instal·lació es realitzarà sense ancoratge, amb perforació de forat de diàmetre adequat i profunditat mínima de 500 mm mitjançant màquina perforadora. Base de formigó: la instal·lació es realitzarà sense ancoratge, amb excavació i formigonat HM-20 directe del suport al terreny i posterior restitució de la capa de superfície.	464,40	€
	BBX2BAND	u	Suport per a banderola format per tub d'alumini acanalat de diàmetre 90 mm i 3,5 met Altres conceptes	376,32000 88,08000	€ €
P-6	GBX2FITA	u	Subministrament i instal·lació de fita de fusta formada per: - Estructura: suport de fusta laminada tractada per exteriors classe IV de secció 210x90 mm i 1,6 metres de llargada. El suport portarà un fresat de 200x200x4mm per encaixar una placa HPL de 3 mm. El suport haurà d'estar preparat per allotjar una balisa (beacon) al seu interior sense que es produeixi cap interferència a una distància mínima de 20 metres. Tota la cargoleria serà d'acer inoxidable. - Gràfica: placa de dimensions 200x200 mm i 3 mm de gruix fabricada mitjançant laminat d'alta pressió (HPL). Ha de permetre la inclusió d'una impressió digital personalitzada a la seva estructura. Es fabricarà mitjançant una premsa de 2400 tones, a través del apilat de fulles de paper kraft impregnades de resines termoenduribles, a una temperatura de 150°. La impressió es realitzarà sobre la capa de protecció, i quedarà integrada a l'estructura de la placa i a la mateixa vegada protegida dels elements. No es permet l'aplicació d'un vinil sobre una placa HPL convencional. Sobre la impressió s'aplicarà un vernís d'elevada resistència, flexible, anti-UV i antigrafiti. - Instal·lació: excavació amb formigonat HM-20 directe del suport al terreny i posterior restitució de la capa de superfície.	229,55	€
	BBX2FITA	u	Fita de fusta formada suport de fusta laminada tractada per exterior classe IV de secci Altres conceptes	108,92000 120,63000	€ €
P-7	GBX2LAME	u	Subministrament i instal·lació de banderola formada per: - Gràfica: placa pentagonal en forma de fletxa de 800x100 mm fabricada en una sola peça	120,40	€

QUADRE DE PREUS NÚMERO 2

Data: 24/02/26 Pàg.: 2

NÚMERO	CODI	UA	DESCRIPCIÓ	PREU	
			amb xapa d'alumini massissa de 8 mm de gruix. La retolació es realitzarà a dues cares mitjançant impressió digital directa (UV) i vernissada en polièster curat a 180°C. - Fixació: grapa de subjecció de les plaques al pal mitjançant sistema de pinça d'alumini extrudit massís i mecanitzat garantint la rigidesa de la unió. Els cargols que subjecten la lama quedaran totalment ocults mitjançant una tapeta lateral de la grapa. El sistema de fixació ha de permetre que les banderoles puguin ser orientades en 8 direccions diferents amb un mateix pla cada 45°. L'acabat serà lacat color RAL 7016 (antracita) amb pintura en pols de polièster curat a 180°C. Tota la cargoleria serà d'acer inoxidable.		
	BBX2LAME	u	Banderola formada per placa d'alumini massissa en forma de fletxa de 800x100 mm i Altres conceptes	63,59000 56,81000	€ €
P-8	GBX2PIT1	u	Subministrament i instal·lació de PIT de fusta format per: - Estructura: marc de fusta laminada tractada per exterior classe IV format per 2 suports de secció 90x90 mm i 2,5 metres de llargada i 2 travessers de secció 90x90 mm i 1,2 metres de llargada. La fixació de la placa gràfica al marc de fusta es realitzarà mitjançant guies i cargols. El suport ha d'estar preparat allotjar una balisa (beacon) al seu interior sense que es produeixi cap interferència a una distància mínima de 20 metres. Tota la cargoleria serà d'acer inoxidable. - Gràfica: placa de dimensions 1200x1000 mm i 10 mm de gruix fabricada mitjançant laminat d'alta pressió (HPL). Ha de permetre la inclusió d'una impressió digital personalitzada a dues cares. Es fabricarà mitjançant una premsa de 2400 tones, a través del apilat de fulles de paper kraft impregnades de resines termoenduribles, a una temperatura de 150°. La impressió es realitzarà sobre la capa de protecció, i quedarà integrada a l'estructura de la placa i a la mateixa vegada protegida dels elements. No es permet l'aplicació d'un vinil sobre una placa HPL convencional. Sobre la impressió s'aplicarà un vernís d'elevada resistència, flexible, anti-UV i antigrafiti. - Instal·lació: excavació i formigonat HM-20 directe del suport al terreny i posterior restitució de la capa de superfície.	1.002,76	€
	BBX2PIT1	u	PIT de fusta format per 2 suports i marc de fusta de fusta laminada tractada per exteri Altres conceptes	712,08000 290,68000	€ €
P-9	GBX2PIT2	u	ubministrament i instal·lació de PIT urbà format per: - Estructura: dos (2) suports de tub galvanitzat de diàmetre 80 mm i 2,5 metres de llargada lacats color RAL 7016 (antracita) amb pintura en pols de polièster curat a 180°C. Quatre (4) grapes de subjecció instal·lades als suports. Sistema de pinça d'alumini d'extrusió massís i mecanitzades garantint la rigidesa de la unió. L'acabat serà lacat color RAL 7016 (antracita) amb pintura en pols de polièster curat a 180 °C. La part superior del suport portarà un tap de diàmetre 90 mm lacat amb pintura amb pols. El tap haurà d'estar preparat allotjar una balisa (beacon) al seu interior sense que es produeixi cap interferència a una distància mínima de 20 metres. El gàlib des de la part inferior de la placa fins al terra serà d'1 metre. Tota la cargoleria serà d'acer inoxidable. - Gràfica: placa de dimensions 1200x1000 mm i 10 mm de gruix fabricada mitjançant laminat d'alta pressió (HPL). Ha de permetre la inclusió d'una impressió digital personalitzada a dues cares. Es fabricarà mitjançant una premsa de 2400 tones, a través del apilat de fulles de paper kraft impregnades de resines termoenduribles, a una temperatura de 150°. La impressió es realitzarà sobre la capa de protecció, i quedarà integrada a l'estructura de la placa i a la mateixa vegada protegida dels elements. No es permet l'aplicació d'un vinil sobre una placa HPL convencional. Sobre la impressió s'aplicarà un vernís d'elevada resistència, flexible, anti-UV i antigrafiti. - Instal·lació: suport encastat al paviment o amb base de formigó depenent de la superfície d'ubicació. Encastat: la instal·lació es realitzarà sense ancoratge, amb perforació de forat de diàmetre adequat i profunditat mínima de 500 mm mitjançant màquina perforadora. Base de formigó: la instal·lació amb excavació i formigonat HM-20 directe del suport al terreny i posterior restitució de la capa de superfície.	1.122,47	€
	BBX2PIT2	u	PIT urbà format per 2 suports de tub galvanitzat de diàmetre 80 mm lacats en pols a 1 Altres conceptes	820,90000 301,57000	€ €
P-10	GBX2PLAC	u	Subministrament i instal·lació de placa formada per - Estructura: platina de passamà de 20x4mm formant un marc polit de 250x250x20 mm preparat per subjectar-se a la paret sense que el cargols siguin visibles frontalment. Acabat lacat imitació d'acer corten amb pintura en pols de polièster curat a 180°C. La caixa haurà d'estar preparada per allotjar una balisa (beacon) al seu interior sense que es produeixi cap interferència a una distància mínima de 20 metres. Tota la cargoleria serà d'acer inoxidable. - Gràfica: placa de dimensions 245x245 mm i 3 mm de gruix fabricada mitjançant laminat d'alta pressió (HPL). Ha de permetre la inclusió d'una impressió digital personalitzada a la	165,29	€

QUADRE DE PREUS NÚMERO 2

Data: 24/02/26 Pàg.: 3

NÚMERO	CODI	UA	DESCRIPCIÓ	PREU	
			seva estructura. Es fabricarà mitjançant una premsa de 2400 tones, a través del apilat de fulles de paper kraft impregnades de resines termoenduribles, a una temperatura de 150°. La impressió es realitzarà sobre la capa de protecció, i quedarà integrada a l'estructura de la placa i a la mateixa vegada protegida dels elements. No es permet l'aplicació d'un vinil sobre una placa HPL convencional. No es permet l'aplicació d'un vinil sobre una placa HPL convencional. Sobre la impressió s'aplicarà un vernís d'elevada resistència, fexible, anti-UV i antigrafiti. - Instal·lació: la fixació a la paret es farà mitjançant tacs i cargols que quedaran ocults.		
	BBX2PLAC	u	Placa formada per marc d'acer galvanitzat de dimensions 250x250mm i 20 mm de fon	58,54000	€
			Altres conceptes	106,75000	€
P-11	GBX2TOTE	u	Subministrament i instal·lació de tòtem format per: - Estructura: planxa d'acer galvanitzat de 4 mm formant un tub de 300x40x2200 mm tapat a la part superior i acabat lacat imitació acer corten amb pintura en pols de polièster curat a 180°C. El tòtem ha d'estar preparat per allotjar una balisa (beacon) al seu interior sense que es produeixi cap interferència a una distància mínima de 20 metres. Tota la cargoleria serà d'acer inoxidable. - Gràfica : conjunt de lletres i logotip amb alt relleu de 3 mm de gruix sobreposades a la part frontal, galvanitzades i lacades imitació acer corten amb pintura en pols de polièster curat a 180°C. Placa de dimensions 300x1500 mm i 10 mm de gruix fabricada mitjançant laminat d'alta pressió (HPL). Ha de permetre la inclusió d'una impressió digital personalitzada a la seva estructura. La impressió es realitzarà sobre la capa de protecció, i quedarà integrada a l'estructura de la placa i a la mateixa vegada protegida dels elements. Sobre la impressió s'aplicarà un vernís d'elevada resistència, fexible, anti-UV i antigrafiti. - Instal·lació: amb base de formigó HM-20 enterrada i placa d'ancoratge.	1.644,32	€
	BBX2TOTE	u	Tòtem amb estructura de planxa d'acer galvanitzat de 4 mm formant un tub de 300x1	1.295,32000	€
			Altres conceptes	349,00000	€
P-12	GBX2VRES	u	Restauració de la retolació de senyals existents.	55,00	€
			Altres conceptes	55,00000	€
P-13	GBX3PLAC	u	Subministrament i instal·lació de placa de seguiment formada per: - Estructura: placa d'alumini de dimensions 130x390 mm i 3 mm de gruix lacada color RAL 6002 (verd fulla) amb pintura en pols de polièster curat a 180°C. Contraplaca d'acer galvanitzat de dimensions 120x380 mm i 3 mm de gruix lacada color RAL 6002 (verd fulla) amb pintura en pols de polièster curat a 180°C. Tota la cargoleria serà d'acer inoxidable. - Gràfica: la impressió es realitzarà sobre la placa mitjançant impressió digital directa (UV) i vernissada en polièster curat a 180°C. - Instal·lació: fixació de la contraplaca al suport mitjançant brides si el pal és metàl·lic o cargols si el pal és de fusta. Fixació de la placa gràfica sobre la contraplaca mitjançant cargols ocults.	60,20	€
	BBX3PLAC	U	Placa de seguiment formada per planxa d'alumini de 130x390 mm i 3 mm retolada a u	49,96000	€
			Altres conceptes	10,24000	€
P-14	GBX5BEAC	u	Subministrament de balisa (beacon) amb tecnologia BLE (Bluetooth Low Energy)	9,80	€
	BBX5BEAC	u	Balisa (beacon) amb tecnologia BLE (Bluetooth Low Energy)	9,80000	€
			Altres conceptes	0,00000	€
P-15	GBX8SOFT	u	Desenvolupament i posada en marxa de l'aplicatiu per a mòbil d'acord amb les especificacions de la memòria descriptiva.	31.475,00	€
			Altres conceptes	31.475,00000	€

QUADRE DE PREUS NÚMERO 2

Data: 24/02/26 Pàg.: 4

NÚMERO	CODI	UA	DESCRIPCIÓ	PREU
--------	------	----	------------	------

PRESSUPOST

Data: 24/02/26

Pàg.: 1

Obra	01	Pressupost 01
Capítol	01	DEMOLICIONS

NUM. CODI	UA	DESCRIPCIÓ	PREU	AMIDAMENT	IMPORT	
1	GBX1DEM2	u	Desmuntatge, càrrega i transport a magatzem de senyal urbà, inclos part proporcional de suports i demolició de fonamentacions, càrrega i transport a l'abocador dels materials resultants. Inclosa part proporcional de restitució verera o terra vegetal. (P - 3)	96,86	35,000	3.390,10
2	GBX1DEM1	u	Desmuntatge, càrrega i transport a magatzem o abocador de placa i panell de senyalització de trànsit, sense incloure suports. (P - 2)	89,91	2,000	179,82

TOTAL	Capítol	01.01			3.569,92
-------	---------	-------	--	--	----------

Obra	01	Pressupost 01
Capítol	02	SENYALITZACIÓ PER A VIANANTS

NUM. CODI	UA	DESCRIPCIÓ	PREU	AMIDAMENT	IMPORT	
1	GBX2BAND	u	Suport per a banderola format per: - Estructura: pal telescòpic d'alumini aliatge 6060 o de similars prestacions de diàmetre 90 mm. L'acabat serà lacat color RAL 7016 (antracita) amb pintura en pols de polièster curat a 180°C. L'alçada del suport serà fins a 3,5 m, amb un gàlib mínim de 2,2 m. La part inferior del tub serà llisa de diàmetre 90 mm i 5 mm de gruix. La part superior serà acanalada amb 8 guies on es podran fixar les plaques sense necessitat de foradar ni mecanitzar el tub a l'hora de poder realitzar el seu manteniment, intercanviar posicions o bé, afegir futures banderoles. A tots els suports es deixarà un espai per afegir una posició lliure com a mínim. El suport portarà una anella d'alumini de 90 mm de diàmetre i 5 mm de gruix que es podrà personalitzar. La part superior del suport portarà un tap de diàmetre 90 mm pintat amb pintura amb pols. El tap haurà d'estar preparat per incorporar i permetre l'emissió d'una balisa (beacon) en el seu interior sense que es produeixi cap interferència a una distància mínima de 20 metres. Tota la cargoleria serà d'acer inoxidable. - Instal·lació: suport encastat al paviment o amb base de formigó depenent de la superfície d'ubicació. Encastat: la instal·lació es realitzarà sense ancoratge, amb perforació de forat de diàmetre adequat i profunditat mínima de 500 mm mitjançant màquina perforadora. Base de formigó: la instal·lació es realitzarà sense ancoratge, amb excavació i formigonat HM-20 directe del suport al terreny i posterior restitució de la capa de superfície. (P - 5)	464,40	33,000	15.325,20
2	GBX2LAME	u	Subministrament i instal·lació de banderola formada per: - Gràfica: placa pentagonal en forma de fletxa de 800x100 mm fabricada en una sola peça amb xapa d'alumini massissa de 8 mm de gruix. La retolació es realitzarà a dues cares mitjançant impressió digital directa (UV) i vernissada en polièster curat a 180°C. - Fixació: grapa de subjecció de les plaques al pal mitjançant sistema de pinça d'alumini extrudit massís i mecanitzat garantint la rigidesa de la unió. Els cargols que subjecten la lama quedaran totalment ocults mitjançant una tapeta lateral de la grapa. El sistema de fixació ha de permetre que les banderoles puguin ser orientades en 8 direccions diferents amb un mateix pla cada 45°. L'acabat serà lacat color RAL 7016 (antracita) amb pintura en pols de polièster curat a 180°C. Tota la cargoleria serà d'acer inoxidable. (P - 7)	120,40	251,000	30.220,40
3	GBX2FITA	u	Subministrament i instal·lació de fita de fusta formada per: - Estructura: suport de fusta laminada tractada per exteriors classe IV de secció 210x90 mm i 1,6 metres de llargada. El suport portarà un fresat de 200x200x4mm per encaixar una placa HPL de 3 mm. El suport haurà d'estar preparat per allotjar una balisa (beacon) al seu interior sense que es produeixi cap interferència a una distància mínima de 20 metres. Tota la cargoleria serà d'acer inoxidable. - Gràfica: placa de dimensions 200x200 mm i 3 mm de gruix fabricada	229,55	9,000	2.065,95

EUR

PRESSUPOST

Data: 24/02/26

Pàg.: 2

			mitjançant laminat d'alta pressió (HPL). Ha de permetre la inclusió d'una impressió digital personalitzada a la seva estructura. Es fabricarà mitjançant una premsa de 2400 tones, a través del apilat de fulles de paper kraft impregnades de resines termoenduribles, a una temperatura de 150°. La impressió es realitzarà sobre la capa de protecció, i quedarà integrada a l'estructura de la placa i a la mateixa vegada protegida dels elements. No es permet l'aplicació d'un vinil sobre una placa HPL convencional. Sobre la impressió s'aplicarà un vernís d'elevada resistència, flexible, anti-UV i antigrafiti. - Instal·lació: excavació amb formigonat HM-20 directe del suport al terreny i posterior restitució de la capa de superfície. (P - 6)			
4	GBX2PLAC	u	Subministrament i instal·lació de placa formada per - Estructura: platina de passamà de 20x4mm formant un marc polit de 250x250x20 mm preparat per subjectar-se a la paret sense que el cargols siguin visibles frontalment. Acabat lacat imitació d'acer corten amb pintura en pols de polièster curat a 180°C. La caixa haurà d'estar preparada per allotjar una balisa (beacon) al seu interior sense que es produeixi cap interferència a una distància mínima de 20 metres. Tota la cargoleria serà d'acer inoxidable. - Gràfica: placa de dimensions 245x245 mm i 3 mm de gruix fabricada mitjançant laminat d'alta pressió (HPL). Ha de permetre la inclusió d'una impressió digital personalitzada a la seva estructura. Es fabricarà mitjançant una premsa de 2400 tones, a través del apilat de fulles de paper kraft impregnades de resines termoenduribles, a una temperatura de 150°. La impressió es realitzarà sobre la capa de protecció, i quedarà integrada a l'estructura de la placa i a la mateixa vegada protegida dels elements. No es permet l'aplicació d'un vinil sobre una placa HPL convencional. No es permet l'aplicació d'un vinil sobre una placa HPL convencional. Sobre la impressió s'aplicarà un vernís d'elevada resistència, flexible, anti-UV i antigrafiti. - Instal·lació: la fixació a la paret es farà mitjançant tacs i cargols que quedaran ocults. (P - 10)	165,29	19,000	3.140,51
5	GBX2PIT1	u	Subministrament i instal·lació de PIT de fusta format per: - Estructura: marc de fusta laminada tractada per exterior classe IV format per 2 suports de secció 90x90 mm i 2,5 metres de llargada i 2 travessers de secció 90x90 mm i 1,2 metres de llargada. La fixació de la placa gràfica al marc de fusta es realitzarà mitjançant guies i cargols. El suport ha d'estar preparat allotjar una balisa (beacon) al seu interior sense que es produeixi cap interferència a una distància mínima de 20 metres. Tota la cargoleria serà d'acer inoxidable. - Gràfica: placa de dimensions 1200x1000 mm i 10 mm de gruix fabricada mitjançant laminat d'alta pressió (HPL). Ha de permetre la inclusió d'una impressió digital personalitzada a dues cares. Es fabricarà mitjançant una premsa de 2400 tones, a través del apilat de fulles de paper kraft impregnades de resines termoenduribles, a una temperatura de 150°. La impressió es realitzarà sobre la capa de protecció, i quedarà integrada a l'estructura de la placa i a la mateixa vegada protegida dels elements. No es permet l'aplicació d'un vinil sobre una placa HPL convencional. Sobre la impressió s'aplicarà un vernís d'elevada resistència, flexible, anti-UV i antigrafiti. - Instal·lació: excavació i formigonat HM-20 directe del suport al terreny i posterior restitució de la capa de superfície. (P - 8)	1.002,76	10,000	10.027,60
6	GBX2PIT2	u	ubministrament i instal·lació de PIT urbà format per: - Estructura: dos (2) suports de tub galvanitzat de diàmetre 80 mm i 2,5 metres de llargada lacats color RAL 7016 (antracita) amb pintura en pols de polièster curat a 180°C. Quatre (4) grapes de subjecció instal·lades als suports. Sistema de pinça d'alumini d'extrusió massís i mecanitzades garantint la rigidesa de la unió. L'acabat serà lacat color RAL 7016 (antracita) amb pintura en pols de polièster curat a 180 °C. La part superior del suport portarà un tap de diàmetre 90 mm lacat amb pintura amb pols. El tap haurà d'estar preparat allotjar una balisa (beacon) al seu interior sense que es produeixi cap interferència a una distància mínima de 20 metres. El gàlib des de la part inferior de la placa fins al terra serà d'1 metre. Tota la cargoleria serà d'acer inoxidable. - Gràfica: placa de dimensions 1200x1000 mm i 10 mm de gruix fabricada mitjançant laminat d'alta pressió (HPL). Ha de permetre la inclusió d'una impressió digital personalitzada a dues cares. Es	1.122,47	5,000	5.612,35

EUR

PRESSUPOST

Data: 24/02/26

Pàg.: 3

NUM. CODI	UA	DESCRIPCIÓ	PREU	AMIDAMENT	IMPORT
7	GBX2TOTE	u			
		<p>fabricarà mitjançant una premsa de 2400 tones, a través del apilat de fulles de paper kraft impregnades de resines termoenduribles, a una temperatura de 150°. La impressió es realitzarà sobre la capa de protecció, i quedarà integrada a l'estructura de la placa i a la mateixa vegada protegida dels elements. No es permet l'aplicació d'un vinil sobre una placa HPL convencional. Sobre la impressió s'aplicarà un vernís d'elevada resistència, flexible, anti-UV i antigrafiti.</p> <p>- Instal·lació: suport encastat al paviment o amb base de formigó depenent de la superfície d'ubicació. Encastat: la instal·lació es realitzarà sense ancoratge, amb perforació de forat de diàmetre adequat i profunditat mínima de 500 mm mitjançant màquina perforadora. Base de formigó: la instal·lació amb excavació i formigonat HM-20 directe del suport al terreny i posterior restitució de la capa de superfície. (P - 9)</p>	1.644,32	3,000	4.932,96
		<p>Subministrament i instal·lació de tòtem format per:</p> <p>- Estructura: planxa d'acer galvanitzat de 4 mm formant un tub de 300x40x2200 mm tapat a la part superior i acabat lacat imitació acer corten amb pintura en pols de polièster curat a 180°C. El tòtem ha d'estar preparat per allotjar una balisa (beacon) al seu interior sense que es produeixi cap interferència a una distància mínima de 20 metres. Tota la cargoleria serà d'acer inoxidable.</p> <p>- Gràfica : conjunt de lletres i logotip amb alt relleu de 3 mm de gruix sobreposades a la part frontal, galvanitzades i lacades imitació acer corten amb pintura en pols de polièster curat a 180°C. Placa de dimensions 300x1500 mm i 10 mm de gruix fabricada mitjançant laminat d'alta pressió (HPL). Ha de permetre la inclusió d'una impressió digital personalitzada a la seva estructura. La impressió es realitzarà sobre la capa de protecció, i quedarà integrada a l'estructura de la placa i a la mateixa vegada protegida dels elements. Sobre la impressió s'aplicarà un vernís d'elevada resistència, flexible, anti-UV i antigrafiti.</p> <p>- Instal·lació: amb base de formigó HM-20 enterrada i placa d'ancoratge. (P - 11)</p>	60,00	16,000	960,00
		<p>Adaptació per instal·lació d'una balisa (beacon) a senyals existents (P - 4)</p>	55,00	8,000	440,00
		<p>Restauració de la retolació de senyals existents. (P - 12)</p>			
TOTAL	Capítol		01.02		72.724,97

Obra	01	Pressupost 01
Capítol	03	SENYALITZACIÓ PER A BICICLETES

NUM. CODI	UA	DESCRIPCIÓ	PREU	AMIDAMENT	IMPORT
1	GBX3PLAC	u			
		<p>Subministrament i instal·lació de placa de seguiment formada per:</p> <p>- Estructura: placa d'alumini de dimensions 130x390 mm i 3 mm de gruix lacada color RAL 6002 (verd fulla) amb pintura en pols de polièster curat a 180°C. Contraplaca d'acer galvanitzat de dimensions 120x380 mm i 3 mm de gruix lacada color RAL 6002 (verd fulla) amb pintura en pols de polièster curat a 180°C. Tota la cargoleria serà d'acer inoxidable.</p> <p>- Gràfica: la impressió es realitzarà sobre la placa mitjançant impressió digital directa (UV) i vernissada en polièster curat a 180°C.</p> <p>- Instal·lació: fixació de la contraplaca al suport mitjançant brides si el pal és metàl·lic o cargols si el pal és de fusta. Fixació de la placa gràfica sobre la contraplaca mitjançant cargols ocults. (P - 13)</p>	60,20	52,000	3.130,40
TOTAL	Capítol		01.03		3.130,40

Obra	01	Pressupost 01
Capítol	04	SENYALITZACIÓ PER A VEHICLES

EUR

PRESSUPOST

Data: 24/02/26

Pàg.: 4

NUM. CODI	UA	DESCRIPCIÓ	PREU	AMIDAMENT	IMPORT
1	GBB5U654	m2			
		<p>Placa o rètol en lames d'alumini superior a 1,50 m², per a senyals de trànsit d'orientació: presenyalització (S-200), direcció (S-300), localització (S-500), confirmació (S-600) i ús específic en poblat (S-700), amb revestiment reflectant HI classe RA2, inclosos elements de fixació al suport, sense incloure el suport, totalment col·locada. (P - 1)</p>	269,01	9,000	2.421,09
TOTAL	Capítol		01.04		2.421,09
Obra	01	Pressupost 01			
Capítol	05	SENYALITZACIÓ INTEL·LIGENT			
NUM. CODI	UA	DESCRIPCIÓ	PREU	AMIDAMENT	IMPORT
1	GBX8SOFT	u			
		<p>Desenvolupament i posada en marxa de l'aplicatiu per a mòbil d'acord amb les especificacions de la memòria descriptiva. (P - 15)</p>	31.475,00	1,000	31.475,00
2	GBX5BEAC	u			
		<p>Subministrament de balisa (beacon) amb tecnologia BLE (Bluetooth Low Energy) (P - 14)</p>	9,80	100,000	980,00
TOTAL	Capítol		01.05		32.455,00

EUR

RESUM DE PRESSUPOST

Data: 24/02/26

Pàg.: 1

NIVELL 2: Capítol			Import
Capítol	01.01	DEMOLICIONS	3.569,92
Capítol	01.02	SENYALITZACIÓ PER A VIANANTS	72.724,97
Capítol	01.03	SENYALITZACIÓ PER A BICICLETES	3.130,40
Capítol	01.04	SENYALITZACIÓ PER A VEHICLES	2.421,09
Capítol	01.05	SENYALITZACIÓ INTEL·LIGENT	32.455,00
Obra	01	Pressupost 01	114.301,38
			114.301,38
NIVELL 1: Obra			Import
Obra	01	Pressupost 01	114.301,38
			114.301,38

RESUM DE PRESSUPOST

Data: 24/02/26

Pàg.: 1

NIVELL 2: Capítol			%
Capítol	01.01	DEMOLICIONS	3,12
Capítol	01.02	SENYALITZACIÓ PER A VIANANTS	63,63
Capítol	01.03	SENYALITZACIÓ PER A BICICLETES	2,74
Capítol	01.04	SENYALITZACIÓ PER A VEHICLES	2,12
Capítol	01.05	SENYALITZACIÓ INTEL·LIGENT	28,39
Obra	01	Pressupost 01	100,00
			100,00
NIVELL 1: Obra			%
Obra	01	Pressupost 01	100,00
			100,00

PRESSUPOST D'EXECUCIÓ PER CONTRACTE

Pàg. 1

PRESSUPOST D'EXECUCIÓ MATERIAL.....	114.301,38
6 % BENEFICI INDUSTRIAL SOBRE 114.301,38.....	6.858,08
13 % DESPESES GENERALS SOBRE 114.301,38.....	14.859,18

PRESSUPOST D'EXECUCIÓ PER CONTRACTE

136.018,64

21 % IVA SOBRE 136.018,64.....	28.563,91
--------------------------------	-----------

TOTAL PRESSUPOST PER CONTRACTE AMB IVA INCLÒS

164.582,55

Aquest pressupost d'execució per contracte (IVA inclòs) puja a
cent seixanta-quatre mil cinc-cents vuitanta-dos euros amb cinquanta-cinc cèntims
