

**Xarxa Ferroviària**

Clau

**BV\_TS\_EDI\_PE\_25\_084**

Títol

**PROJECTE D'ADEQUACIÓ INTERIOR DELS  
ESPAIS DE REUNIONS DE LA PLANTA -1 I  
RECONVERSIÓ D'ESPAIS EN ZONES DE  
DESCANS A LES OFICINES DE SARRIÀ DE  
FGC. PRESSUPOSTOS 2023**

Data de redacció

**24 NOVEMBRE 2025**

Àmbit

**ESPAIS DE REUNIONS DE LA  
PLANTA -1 I SALES DE  
REPROGRAFIA**

Punts quilomètrics

Tram / Estació

**OFICINES DE SARRIÀ DE  
FERROCARRILS DE LA  
GENERALITAT DE CATALUNYA**

Localitats

**C/ VERGÓS 44,  
BARCELONA**

Empresa consultora

**AVELLANA DE WASABI S.L.**

Autors/es

**MARTA PAHISA DUARTE  
INTERIORISTA.  
col. 1418**



# MEMÒRIA

## ÍNDEX

<b>1.- OBJECTE DEL PROJECTE .....</b>	<b>1</b>
<b>2.- ANTECEDENTS .....</b>	<b>1</b>
<b>3.- SITUACIÓ .....</b>	<b>1</b>
<b>4.- DESCRIPCIÓ DE LES OBRES .....</b>	<b>1</b>
4.1 ABAST DEL PROJECTE .....	1
4.2 JUSTIFICACIÓ I CRITERIS GENERALS DE L'INTERIORISME I L'EQUIPAMENT .....	2
4.2.1 <i>Funcionalitat:</i> .....	2
4.2.2 <i>Ambientació:</i> .....	2
4.2.3 <i>Actuacions:</i> .....	2
4.2.3.1 Proteccions i treballs previs .....	2
4.2.3.2 Tancaments i divisòries .....	2
4.2.3.3 Instal·lacions .....	2
4.2.3.4 Il·luminació .....	3
4.2.3.5 Fusteria i ebenisteria .....	3
4.2.3.6 Pintura .....	3
4.2.3.7 Paviments .....	3
4.2.3.8 Mobiliari i equipaments .....	3
4.2.3.9 Acústica i revestiments .....	4
<b>5.- TERMINI D'EXECUCIÓ DE LES OBRES .....</b>	<b>4</b>
<b>6.- ESTUDI DE GESTIÓ DE RESIDUS DE LA CONSTRUCCIÓ I DEMOLICIÓ .....</b>	<b>4</b>
<b>7.- JUSTIFICACIÓ DE PREUS .....</b>	<b>4</b>
<b>8.- PLA CONTROL DE QUALITAT .....</b>	<b>4</b>
<b>9.- ESTUDIS DE SEURETAT I SALUT .....</b>	<b>4</b>
<b>10.- PRESSUPOST .....</b>	<b>5</b>
<b>11.- REVISIÓ DE PREUS .....</b>	<b>5</b>
<b>12.- CLASSIFICACIÓ DEL CONTRACTISTA .....</b>	<b>5</b>
<b>13.- DOCUMENTS QUE CONSTA EL PRESENT PROJECTE .....</b>	<b>5</b>
<b>14.- OBRA COMPLETA .....</b>	<b>5</b>
<b>15.- CONCLUSIONS .....</b>	<b>5</b>

## PROJECTE DE ESPAIS DE REUNIONS DE LA PLANTA -1 I RECONVERSIÓ D'ESPAIS EN ZONES DE DESCANS A LES OFICINES DE SARRIÀ DE FGC.PRESSUPOSTOS2023

Clau: BV\_TS\_EDI\_PE\_25\_084

### MEMÒRIA

#### 1.- OBJECTE DEL PROJECTE

L'objecte d'aquest projecte és definir les actuacions a realitzar i el procediment a seguir per a l'adequació interior dels espais de reunions de la planta -1, així com la reconversió d'alguns espais en zones de descans a les oficines de Sarrià de FGC, dins del marc dels pressupostos de 2023.

El projecte contempla una intervenció centrada en el mobiliari, la imatge i la il·luminació de les sales, amb especial atenció a la reducció del consum elèctric i a la millora de l'eficiència energètica. També s'inclou la substitució dels acabats i de l'equipament dels espais.

La reforma té com a finalitat assolir els nivells de confort i d'equipament necessaris per a aquest tipus d'instal·lació, així com garantir l'adaptació a la legislació vigent en matèria de seguretat.

**Aquesta reforma no altera la distribució general dels espais, de les façanes i de la volumetria de l'edifici, per tant, no queden afectades les condicions de les llicències d'obres i d'activitat concedides en el moment corresponent.**

#### 2.- ANTECEDENTS

Durant l'any 2023 es va dur a terme un projecte de canvi d'imatge de la sala Catalunya, situada a les oficines de Sarrià dels Ferrocarrils de la Generalitat de Catalunya.

El resultat d'aquesta intervenció ha posat de manifest la necessitat d'actuar també sobre la resta d'espais propers, amb l'objectiu d'actualitzar el disseny interior i mantenir una coherència estètica i funcional entre la resta de dependències.

#### 3.- SITUACIÓ

Les actuacions tenen lloc a diferents plantes de l'edifici central de les "Oficines de Sarrià de ferrocarrils de la Generalitat de Catalunya", c/ Vergós 44, Barcelona

#### 4.- DESCRIPCIÓ DE LES OBRES

Les indicacions que es descriuen a continuació es complementen amb la documentació gràfica que acompanya el projecte.

##### 4.1 Abast del projecte

La major part de la intervenció es situa en algunes sales de reunions a la planta -1 i en unes petites sales de la resta de plantes de l'edifici, 0,1,2,3

A continuació detallem més informació sobre les actuacions en cadascuna de les plantes i les tipologies d'espais actuals i nous usos:

**La planta -1** és on recau la màxima intervenció en diferents sales que actualment tenen diferents usos, en gran part són sales de reunions i conservaran el seu ús. S'accedeix a les sales pel passadís a l'esquerra del vestíbul dels ascensors o també per les escales, trobant just davant d'aquests ascensors la Sala Catalunya que s'ha anomenat anteriorment.

- Sala Igualada-Manresa
- Sala Molina
- Sala Núria
- Sala Lleida
- Sala Reprografia
- Laboratori TIC

El laboratori TIC canviarà d'ubicació en una nova sala que es crearà en la planta -1 i l'actual laboratori es convertirà en una Sala de Reprografia i l'actual sala de Reprografia es convertirà en una sala que denominarem de "Col·laboracions informals".

En resum, el resultat de les intervencions a la planta -1 queda de la manera següent:

- Sales de reunions mantenen el seu us
  - Sala Igualada-Manresa .....58,00m2
  - Sala Molina.....21,25m2
  - Sala Núria.....21,25m2
  - Sala Lleida.....21,25m2
- Laboratori TIC es converteix en sala reprografia
  - Sala de Reprografia ..... 20,85m2
- Sala reprografia (actual) es converteix en sala de Col·laboracions Informals
  - Sala de Col·laboracions Informals..... 20,85m2
- Laboratori TIC nou
  - Laboratori TIC..... 29,00m2

**Plantes 0,1,2,3** La resta d'intervenció es concentra en les plantes 0,1,2,3 únicament en unes petites sales que actualment se les coneix com a sales de reprografia. Es tracta d'uniques sales petites que el seu nou ús funcionarà com sales de descans i a partir d'ara les anomenarem d'aquesta forma "Sales de Descans".

## 4.2 Justificació i criteris generals de l'interiorisme i l'equipament

La distribució del mobiliari i la selecció dels acabats han seguit els següents criteris:

### 4.2.1 Funcionalitat:

La proposta pretén donar resposta a les necessitats funcionals buscant un equilibri entre un acabat estètic adient a l'ambientació escollida i la facilitat del seu ús. Així doncs, s'ha escollit una tipologia de materials i de focus de línies neutres i netes, de fàcil manteniment i neteja, amb mecanismes d'utilització pràctics i efectius, sense formalismes excessius.

### 4.2.2 Ambientació:

La gamma de colors escollida és molt neutra, dominen els colors marfil tant del paviment com de les parets i sostres que aporten tranquil·litat juntament amb el toc de color teula en les plaques acústiques i que s'aproximen a la imatge de la "Sala Catalunya" i verds en les sales de col·laboracions informals i també sales de descans, aquests colors juntament amb algun entapissat de pufs i butaques alegren subtilment l'espai.

La il·luminació escollida és molt similar a la sala Catalunya i permet alternar entre un ambient relaxat i un de més funcional tot combinant solucions lumíniques directes amb òptiques tipus SPOT 38° algunes de 47° i uns LED 120° com a banyadors de paret. Tots els aparells s'equipen amb làmpades LED per tal de reduir el consum energètic

Pel que fa als cels rasos, s'ha optat per mantenir l'actual format afegint noves plaques acústiques de colors blancs més primes que les actuals.

### 4.2.3. Actuacions:

Per mirar de no alterar les funcions de l'edifici i mirar de minimitzar les molèsties, caldrà iniciar les actuacions seguint un ordre molt concret que a continuació es detalla:

#### 4.2.3.1 Proteccions i treballs previs

- Proteccions d'accessos espais comuns on s'intervindrà.
- Proteccions dels elements que romandran a la sala. Un cop l'espai quedi tot acabat, es retiraran els protectors dels elements de la sala i es col·locarà tot l'equipament que s'ha deixat en dipòsit a la sala que hagi designat FGC per aquesta funció provisional.
- Es desmuntaran els mobles actuals i es retiraran al lloc on la propietat designi dintre del mateix edifici per tal de ser reubicats a l'espai que correspongui. Si el constructor o prefereix, es pot mirar de fer un acopi de material en alguna de les sales contigües mentre no s'hagi d'intervenir.
- Es desmuntaran les plaques acústiques actuals tant de sostre com de parets i quadres i ornaments varis.
- Es desmuntaran tots els focus actuals així com s'identificaran les línies elèctriques actuals i les línies d'enllumenat que permeten realitzar enceses diferents, caldrà localitzar-les.
- En les sales que s'anomenen SALA REPROGRAFRIA i SALA COL·LABORACIONS INFORMALS es procedirà a la desconnexió i posterior connexió del detector PCI, degut als treballs que es realitzaran d'enderroc que generaran pols, caldrà desconnectar els detectors per evitar activació d'alarmes.

#### 4.2.3.2 Tancaments i divisòries

- Es procedirà al desmuntatge i enderroc dels tancaments i divisòries indicats en els plànols, així com a l'obertura dels forats necessaris per a la instal·lació de focus i el pas de les instal·lacions corresponents.
- Es procedirà a la revisió dels sostres falsos existents, reforçant-los quan sigui necessari, un cop desmuntats els tancaments i realitzades les modificacions corresponents.
- Es fabricaran i col·locaran nous tancaments amb perfils metàl·lics, vidres i portes igual que les existents en les sales de la planta -1, es facilitarà plànol d'obra civil annex al projecte, aquest tancaments tenen lloc a la nova sala de col·laboracions informals i a la nova sala de reprografia de la planta -1 .

També es formarà un nou tancament per crear l'espai que configurarà el nou Laboratori TIC i una altre que divideix amb el passadís que es crearà entre la sala general, laboratori TIC i centre de control CPD. Caldrà incloure sòcols igual als existents. En el cas del laboratori caldrà reubicar les plaques acústiques que afecten a la nova construcció d'aquest tancament.

#### 4.2.3.3 Instal·lacions

Les instal·lacions actuals tant de lampisteria, electricitat s'hauran d'adaptar a les noves necessitats segons s'indiquen en els plànols.

- En el cas de les instal·lacions de lampisteria i desguàs tenen lloc a les sales de descans, caldrà desmuntar els sortidors i aixetes actuals, així com canalitzacions i reconduir-les allà on s'ubiquin els sortidors d'aigua, serà el cas de les aixetes, aigüeres i fonts tipus "Canaletes" així com també els punts d'alimentació elèctrica en concret d'aquestes fonts i tornar a connectar els aparells.
- Les instal·lacions d'electricitat caldrà desmuntar de làmpades existents en parets i sostres, adequar de línies elèctriques a les noves distribucions, muntar aparells d'il·luminació, electrificacions de taules i connexions d'equipaments i maquinàries. Cal preveure enceses per evitar deixar les sales totalment a les fosques mentre estan en desús.
- Degut al canvi que es produeixen en els tancaments d'algunes sales, caldrà modificar l'enllumenat d'emergència, així com crear noves instal·lacions com es el cas del nou laboratori TIC que en aquest cas es crea un nou espai que fins ara no existia. Caldrà replicar la instal·lació actual, amb canal superficial a l'alçada de taula, situar endolls distribuïts segons plànols i comprovar la disponibilitat de xarxa WI-FI i preveure reforçar-la. Traslladar els equips que disposen actualment (pantalla, càmera, tauleta, etc.). Considerar un lloc de treball amb dos punts de xarxa, dos endolls blancs i dos més vermells.
- La modificació de l'aire condicionat del laboratori TIC es farà càrrec la propietat. En les sales de descans caldrà preveure desplaçar de lloc els termòstats segons s'indica al plànol, darrera de cadascuna de les portes d'accés a cada sala.

#### 4.2.3.4 Il·luminació

Per tal de preveure una correcta il·luminació, s'ha tingut en compte en les sales de reunions i la distribució de taules i elements actuals i en la resta s'ha distribuït segons el nou disseny. Es presenta un estudi lumínic de la sala Molina per verificar la correcta lluminositat en el lloc de treball. Tota la il·luminació es preveu LED amb temperatura color 3000K Índex CRI>90 i el color dels focus i carrils sempre serà BLANC, exceptuant les làmpades decoratives sobre les taules d'algunes sales que seran de color coral

A continuació es detallen els elements.

En les Sales Molina, Lleida, Núria i sala de reprografia (planta 0-1) Es preveu la substitució del cortinari de llum per un perfil de LED de 24 V, amb temperatura de color de 3000 K i índex de reproducció cromàtica (CRI) superior a 90, equipat amb difusor d'opalina. De intensitat lumínica haurà de ser regulable

A la resta de sales, s'instal·laran perfils de LED en els prestatges de fusta o de melamina, segons correspongui a cada sala. La intensitat lumínica haurà de ser regulable i el sistema haurà de disposar de memòria per mantenir el nivell de regulació seleccionat.

Per a l'enfocament dels quadres, en totes les sales es preveu la instal·lació de projectors de superfície tipus FIT de superfície i focus encastats i en algunes els anomenats BLACK FOSTER 5 ORIENTABLES. Caldrà determinar-ne la posició exacta per tal que l'enfocament sigui òptim, atès que la posició representada als plànols és orientativa.

En aquestes sales, ambdós tipus de lluminàries s'hauran de connectar a una línia independent de la resta de la sala, de manera que puguin romandre enceses quan les sales estiguin desocupades.

La sala Igualada-Manresa està equipada amb un projector retràctil motoritzat que puja i baixa segons les necessitats d'ús. A causa d'aquest mecanisme, que ocupa una part central del sostre i requereix una àrea lliure per al seu correcte funcionament, no és possible instal·lar carrils electrificats, focus direccionals ni lluminàries penjants en aquesta zona.

Per tal de garantir una il·luminació adequada sobre la superfície de les taules i evitar la generació d'ombres quan el projector està en funcionament, la solució escollida consisteix en la instal·lació de *downlights* encastats (enrasats). Aquests proporcionen una llum uniforme i directa, assegurant un nivell d'il·luminació confortable per a les activitats que s'hi desenvolupen, sense interferir amb el feix de projecció ni amb els elements mòbils del sistema audiovisual.

Els equips proposats són els anomenats DROP 2 3000K WT LED Temperatura color 3000K Índex CRI>90

En el perímetre de les sales, de forma genèrica es preveuen focus encastats BLACK FOSTER REC 5 3000K WT es tracta d'un equip per encastar a sostre amb 5 òptiques de 38° LED Temperatura color 3000K Índex CRI>90

Les sales Molina-Núria i Lleida a banda de les lluminàries descrites estan equipades amb unes làmpades decoratives suspeses de sostre que concentren la il·luminació a les taules, de forma que crearan un ambient més acollidor, el color escollit és el coral i la làmpada s'anomena DUNA.

La resta de sales de la planta -1 així com les de les plantes 0,1,2,3 disposen de carrils centrals d'uns 3 mm de llarg color blanc amb transformadors ocults en sostre. En aquest carril es preveu col·locar dos tipus de focus dins

Focus per carril BLACK FOSTER MICRO 48V 5 3000K WT es tracta d'un equip per col·locar dintre de carril amb 5 òptiques de 38° LED Temperatura color 3000K Índex CRI>90. La projecció de les òptiques es realitza de forma simètrica.

. Focus per carril BLACK FOSTER MICRO 48V 10 3000K WT es tracta d'un equip per col·locar dintre de carril amb 5 òptiques de 38° LED Temperatura color 3000K Índex CRI>90. La projecció de les òptiques es realitza de forma simètrica.

. Projectors per carril FIT 35 / 50 48V 47° 3000K WTW es tracta d'un equip per col·locar dintre de carril amb òptica de 47° LED Temperatura color 3000K Índex CRI>90 uts. La projecció de les òptiques es realitza de forma simètrica.

L'espai Laboratori TIC i distribuïdor es preveu una il·luminació diferent de les sales, en aquest cas també s'optaran per downlights DROP 2 3000K WT LED Temperatura color 3000K Índex CRI>90, però en el cas únicament del laboratori, es reaprofitaran els carrils ERCO que existeixen a l'espai tot i que caldrà reubicar-los on s'indica en els plànols. Caldrà replicar la instal·lació actual

#### 4.2.3.5 Fusteria i ebenisteria

- Recol·locació de mobiliari; taules, cadires, pantalla, quadres i elements de les parets. Muntatge dels nous mobles així com panells acústics tant de sostre com de parets.

- Fabricació i muntatge de prestatges a les sales de reunions.

- Fabricació i muntatge de portes de DM lacat amb accessoris igual que les existents en espais sala reprografia, sala col·laboracions informals, accés Laboratori TIC i passadís que el precedeix.

- En sales de descans es preveu la fabricació de mobles de office de melamina i folrat de panell al costat finestra així com sòcol sota finestra i sota moble.

Les indicacions es troben en la documentació gràfica.

#### 4.2.3.6 Pintura

Caldrà pintar totes les parets i sostres de la sala amb pintura plàstica mate color ref. RAL 9003 BLANC similar al paviments. Caldrà fer una prova de color amb la il·luminació nova per assegurar el to.

Els productes per pintar hauran de complir amb els certificats ecològics de la UE, pintures amb proves de compostos orgànics volàtils, productes compleixen els requisits internacionals COV que protegeixen el medi ambient i la salut humana

#### 4.2.3.7 Paviments

Es realitzarà la instal·lació de paviment de cautxú amb llosetes autoportants de 5mm de 60x60 ARTIGO color K73/M fixació amb adhesiu i col·locades a contra juntes respecte el paviment actual. Aquesta instal·lació es realitzarà a totes les sales de la planta -1 i la resta de plantes on s'intervé excepte a la sala Laboratori TIC i distribuïdor cap al CPD,

Es realitzarà la tasca de raspallar i ajustar les portes d'accés a la sala, salvant el ressalt del nou material i es col·locaran platines d'acer inoxidable cargolades per evitar entrebancs.

Caldrà protegir adequadament el nou paviment durant el procés de les intervencions.

#### 4.2.3.8 Mobiliari i equipaments

La major part del mobiliari i equipament existent es reaprofitarà, per tant, tal com s'ha indicat en l'apartat de treballs previs, caldrà desmuntar-lo i muntar-lo novament segons es descriu en els plànols. Però en algunes sales s'haurà de subministrar i muntar mobiliari nou. Es tracta en gran part de sofàs, tauletes auxiliars tipus Laptop, butaques i butaques tipus "puff". Els espais on intervé aquest nou mobiliari és a les sales de descans, a la sala de col·laboracions informals i al nou Laboratori TIC.

Caldrà incloure el trasllat i muntatge de tot aquest mobiliari segons les indicacions als plànols.

#### **4.2.3.9 Acústica i revestiments**

- D'acord amb les necessitats acústiques i alhora amb la demanda d'elements decoratius que aportin calidesa als espais, s'ha proposat intervenir en l'acústica dels espais com un dels recursos principals per aconseguir aquesta calidesa. Per aquest motiu, es proposa vestir la majoria de sales amb alguns panells verticals de feltre de material reciclat PET de la firma TEXTFEL Echo de 24 mm de gruix que aportaran color a les sales.

Aquests panells es col·locaran amb "Velcro" a les parets, en concret aquest "Velcro" és específic que recomana el fabricant per l'adherència al seu producte. Al sostre es col·locaran els panells també de 24 mm amb un tipus de fixació tipus "hang" que també recomana el fabricant.

- En el cas de la nova sala Laboratori TIC, es reaprofitaran els panells acústics existents a l'antiga sala TIC, es desmuntaran i es tornaran a muntar a la nova sala Laboratori TIC resultant de la intervenció. Caldrà revisar si es poden reaprofitar els sistemes d'encolatge actuals.

En l'espai de la nova sala hi ha uns panells acústics que caldrà desmuntar per la formació de la nova sala.

### **5.- TERMINI D'EXECUCIÓ DE LES OBRES**

S'estudia amb caràcter indicatiu el possible desenvolupament de les obres i en total es preveu una durada de tots els treballs segons planificació.

Caldrà proposar un calendari que estigui supervisat per la propietat per tal de minimitzar les molèsties al personal de FGC que treballa a les instal·lacions i sigui compatible amb les tasques dels equips de treball a l'obra.

### **6.- ESTUDI DE GESTIÓ DE RESIDUS DE LA CONSTRUCCIÓ I DEMOLICIÓ**

Es redacta en l'Annex núm. XX l'Estudi de Gestió de Residus de Construcció i Demolició (en endavant RCD) en compliment de l'article 4 "Obligacions del productor de residus de la construcció i demolició", del Reial Decret 105/2008, d'1 de febrer, pel qual es regula la producció i gestió dels residus de construcció i demolició.

El contingut de l'Estudi és el següent:

- Identificació i estimació de les quantitats que s'han de generar de RCD
- Mesures per a la prevenció de la generació de RCD
- Operacions de reutilització, valorització o eliminació de RCD
- Mesures per a la separació i recollida selectiva de RCD
- Plànols de les instal·lacions previstes per a l'emmagatzematge, maneig, separació o altres operacions de gestió de RCD
- Prescripcions del plec de prescripcions tècniques particulars per a l'emmagatzematge, maneig, separació o altres operacions de gestió de RCD
- Valoració del cost previst per a la correcta gestió dels RCD, que formarà part del pressupost del projecte.

### **7.- JUSTIFICACIÓ DE PREUS**

La justificació de preus d'aquest projecte es basa en tarifes de catàlegs d'equipaments, mobiliari vigents en el 4rt trimestre 2025 i en el banc de preus de "generador de preus", realitzat amb els costos de mà d'obra i subministrament.

Per a la utilització d'un banc de preus homogeni s'ha decidit contemplar els sobre costos per obres de petit import, així com els sobre costos per realitzar-se en zona amb restriccions d'accés.

El coeficient seleccionat per contemplar aquests sobre costos és el percentatge de despeses auxiliars.

El cost mínim de despeses auxiliars per tot tipus d'obra s'estima en un 10 %, augmentant-se en funció dels aspectes abans esmentats.

### **8.- PLA CONTROL DE QUALITAT**

En compliment de la normativa vigent s'ha elaborat un Pla de Control de Qualitat per a l'execució de les obres. A l'Annex núm. XX: Annex Pla de Control de Qualitat, queda reflectit la proposta del pla on s'assenyalen les unitats objecte de control, el tipus, la freqüència i la quantitat d'assaigs a realitzar.

Durant l'execució de l'obra, la Direcció d'Obra podrà determinar la modificació de les freqüències establertes, així com la realització d'assaigs no previstos inicialment a la proposta del pla de control de qualitat.

### **9.- ESTUDIS DE SEGURETAT I SALUT**

En compliment de l'article 4t del Reial Decret 1627/1997 de 24 d'octubre, i de l'apartat 1 paràgraf g) de l'article 233 de la Llei 9/2017, de 8 de novembre, de Contractes del Sector Públic, en el present projecte s'inclouen quatre Estudis de Seguretat i Salut (Annex núm. XX).

L'estudi servirà per donar unes directrius bàsiques a l'empresa constructora per dur a terme les seves obligacions en el camp de la prevenció de riscos professionals, facilitant el seu desenvolupament, sota control de la Direcció Facultativa.

## 10.- PRESSUPOST

Els pressupostos que integren les diferents fases de l'obra definida en aquest projecte són:

1 Sala MANRESA-IGUALADA	23.074,17 €
2 Sala MOLINA	9.230,87 €
3 Sala NÚRIA	10.324,12 €
4 Sala LLEIDA	9.230,87 €
5 Sala REPROGRAFIA	12.248,79 €
6 Sala COL·LABORACIONS INFORMALS	23.629,30 €
7 LABORATORI TIC	17.107,03 €
8 Sala DESCANS 0	12.298,04 €
9 Sala DESCANS 1	12.820,04 €
10 Sala DESCANS 2	13.190,65 €
11 Sala DESCANS 3	13.190,65 €
- Pressupost d'execució material (PEM).....	<b>156.344,53€</b>
- Pressupost d'execució per contracte sense IVA (PEC).....	<b>186.049,99€</b>
- <b>PRESSUPOST PER A CONEIXEMENT DE L'ADMINISTRACIÓ.....</b>	<b>225.120,48€</b>

El PRESSUPOST PER A CONEIXEMENT DE L'ADMINISTRACIÓ (PCA) puja a la quantitat TOTAL DE **DOS-CENTS VINT-I-CINC MIL CENT VINT EUROS AMB QUARANTA-VUIT CÈNTIMS, (225.120,48€)**.

## 11.- REVISIÓ DE PREUS

En compliment del Reial Decret 1098/2001 de 12 d'octubre pel que s'aprova el Reglament General de la Llei de Contractes de les Administracions Públiques (BOE 26/10/2001) i per tractar-se d'un contracte d'obra en què el termini d'execució és inferior a dotze (12) mesos, no aplica revisió de preus.

## 12.- CLASSIFICACIÓ DEL CONTRACTISTA

Es proposa a continuació la classificació que s'ha d'exigir als Contractistes per a presentar-se a licitació d'aquestes obres d'acord amb l'article 77 de la Llei 9/2017, de 8 de novembre, de contractes del sector públic.

- Grup **C) Edificacions** Subgrup **4. Paletes, arrebossats i revestits** Categoria **1**

Essent el Plec de Clàusules Administratives Particulars que es prepari per a la contractació, qui corroborarà o modificarà aquesta proposta.

## 13.- DOCUMENTS QUE CONSTA EL PRESENT PROJECTE

El present Projecte Constructiu consta dels següents documents:

### **DOCUMENT NÚM.1: MEMÒRIA I ANNEXOS**

- MEMÒRIA

### **DOCUMENT NÚM.2: PLÀNOLS**

- 1 PLANTA -1 ESTAT ACTUAL I DESMUNTATGE
- 2 PLANTA -1 PROPOSTES
- 3 FITXES MATERIALS I EQUIPAMENT
- 4 PLANTA -1 IL·LUMINACIÓ
- 5 FITXES IL·LUMINACIÓ
- 6 VÀRIES PLANTES ESTAT ACTUAL, PROPOSTES I IL·LUMINACIÓ

### **DOCUMENT NÚM.3: PRESSUPOST**

- Pressupost i Resum de pressupost:
  - Sala MANRESA-IGUALADA
  - Sala MOLINA
  - Sala NÚRIA
  - Sala LLEIDA
  - Sala REPROGRAFIA
  - Sala COL·LABORACIONS INFORMALS
  - LABORATORI TIC
  - Sala DESCANS 0
  - Sala DESCANS 1
  - Sala DESCANS 2
  - Sala DESCANS 3

### **DOCUMENT NÚM.4: CALENDARI**

- Calendari previst

## 14.- OBRA COMPLETA

El present Projecte compleix el que estableix els articles 124 a 133 del Reglament General de Contractació de l'Estat, aprovat per Reial Decret 1098/2001 de 12 d'octubre (substituïda aquesta llei per la Llei 9/2017, de 8 de novembre, de Contractes del Sector Públic, però essent vigent el reglament anterior en el que no contradigui a la llei) sent una obra completa, susceptible de ser lliurada a l'ús públic una vegada acabada.

## 15.- CONCLUSIONS

Amb tot el que s'ha exposat a la present memòria i els seus annexes, així com a la resta dels documents del present projecte constructiu, es considera el mateix perfectament justificat i, en conseqüència, es trasllada a la Superioritat per a la seva aprovació.

A Barcelona, NOVEMBRE de 2025

# **DOCUMENTACIÓ GRÀFICA**

SALES REUNIONS, REPROGRAFIA,  
COL·LABORACIONS INFORMALS  
I LABORATORI TIC

**PLANTA -1**

**PLANIMETRIA PLANTA -1**  
**ESTAT ACTUAL I DESMUNTATGE**  
**EA**  
**SALES REUNIONS, REPROGRAFIA,**  
**COL·LABORACIONS INFORMALS**  
**I LABORATORI TIC**



- 1.1 SALA IGUALADA - 1.2 MANRESA
- 1.3 SALA MOLINA - 1.5 LLEIDA
- 1.4 SALA NÚRIA
- SALA REPROGRAFÍA
- SALA LABORATORI TIC



Panells acústics

Altaveus



Detector de fums

Sostre de plaques de guix laminat

Projector

Micròfon i altaveus





Focus tipus  
downlight encastrats

Pantalla led



Paviment tècnic  
amb lloses de  
50x50



Separador  
de sales

Moble  
vinilat

Vidre vinilat





Panells Acústics



Vidre vinilat





Panells Acústics



Armaris



Claraboia

Dintell





Claraboia



Carrils il·luminació

Armaris

Vitrines

Cortina

Carrils il·luminació

Panells acústics

Llum emergència

Detector d'incendi



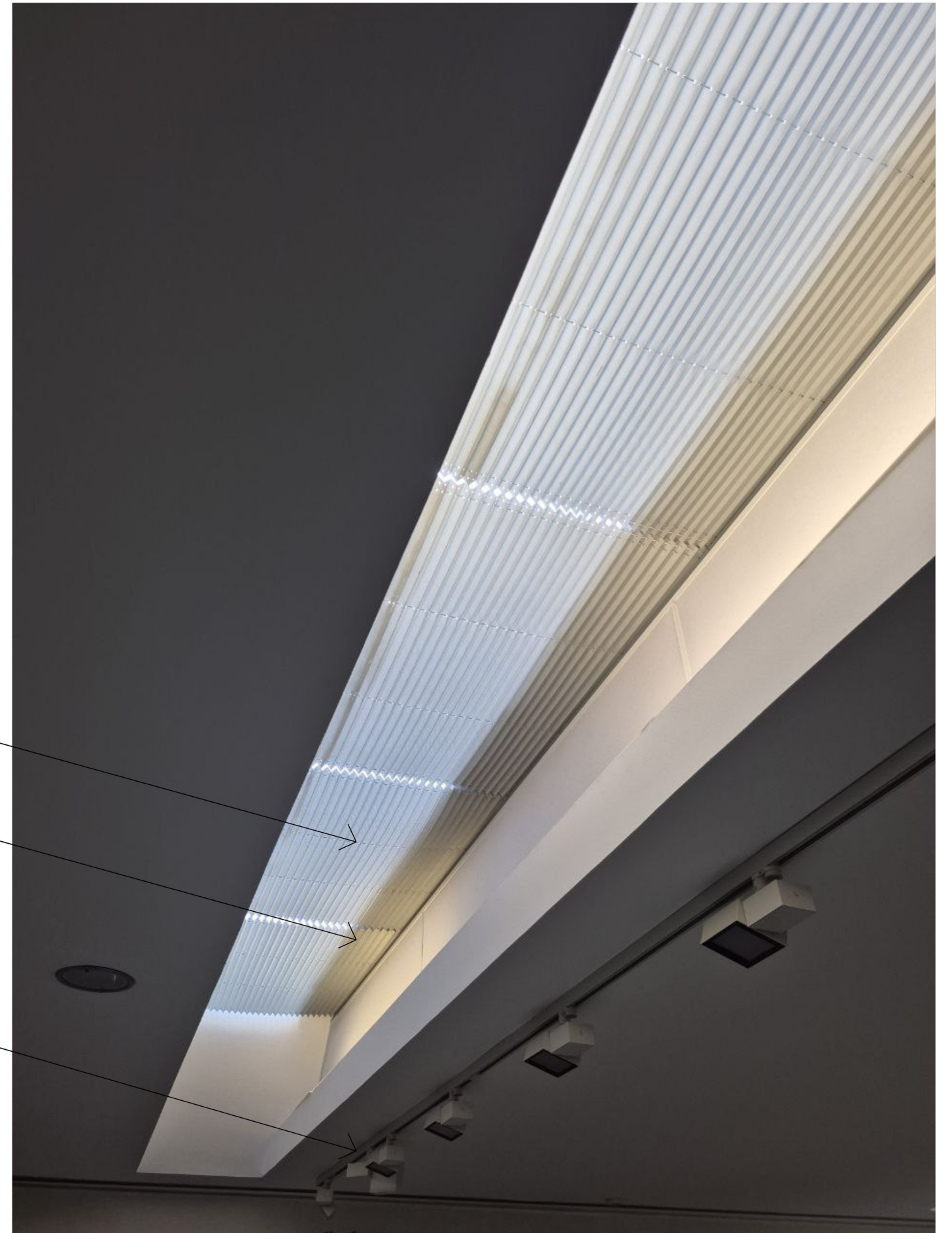

Cortina

Claraboia

Carrils  
il·luminació Erco



**SALA IGUALADA – MANRESA**

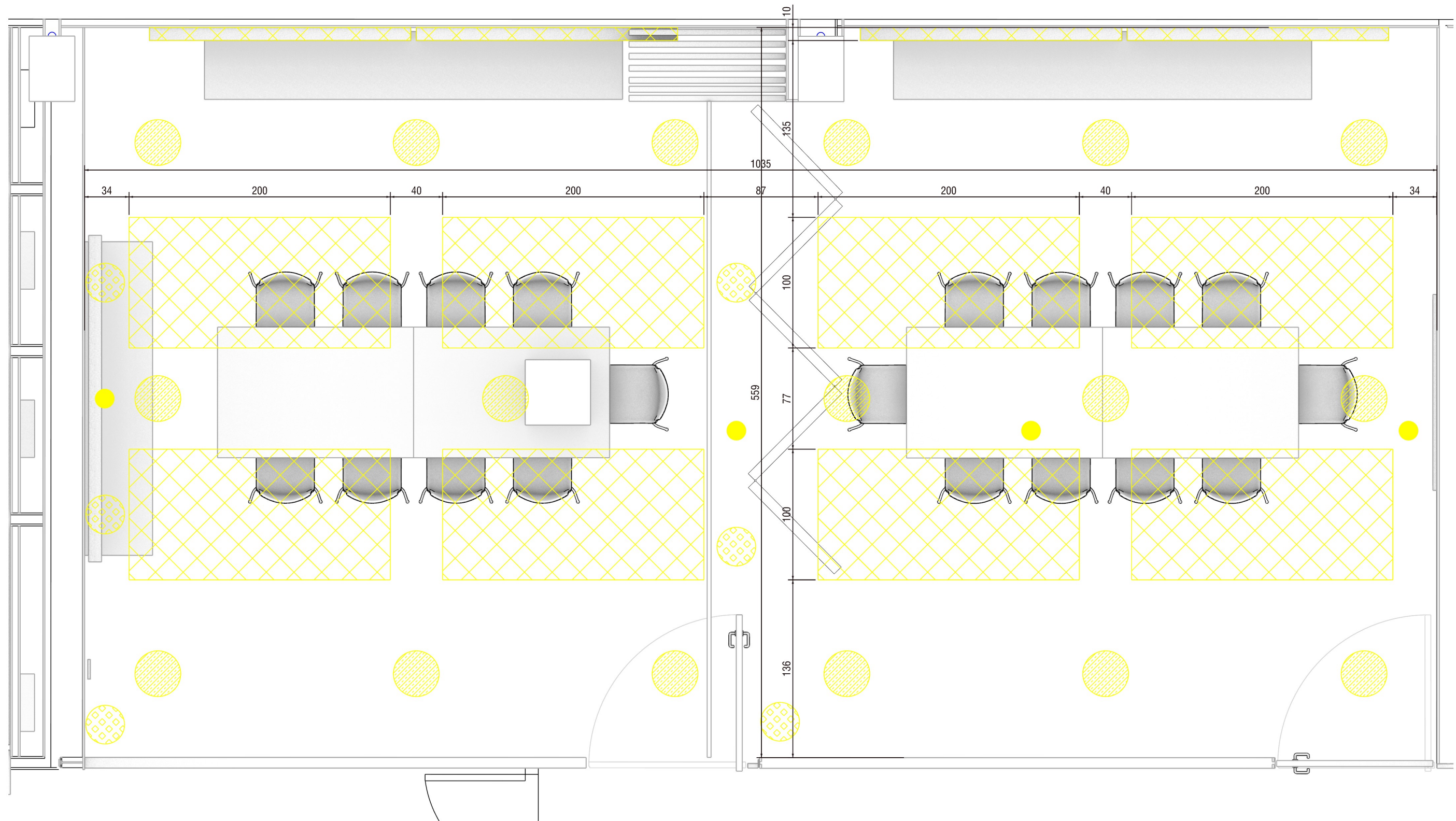

 Retirada dels panells acústics actuals i tancar els forats restants de la paret

 Altaveus

 Retirada dels llums actuals i tancar els forats restants amb pladur



 Sistemes d'alarma

Retirada mobiliari existent, elements audiovisuals (AV), altaveus, panells acústics i qualsevol element de senyalització, trasllat i emmagatzematge, per la seva posterior col·locació.

 SALA IGUALADA - MANRESA

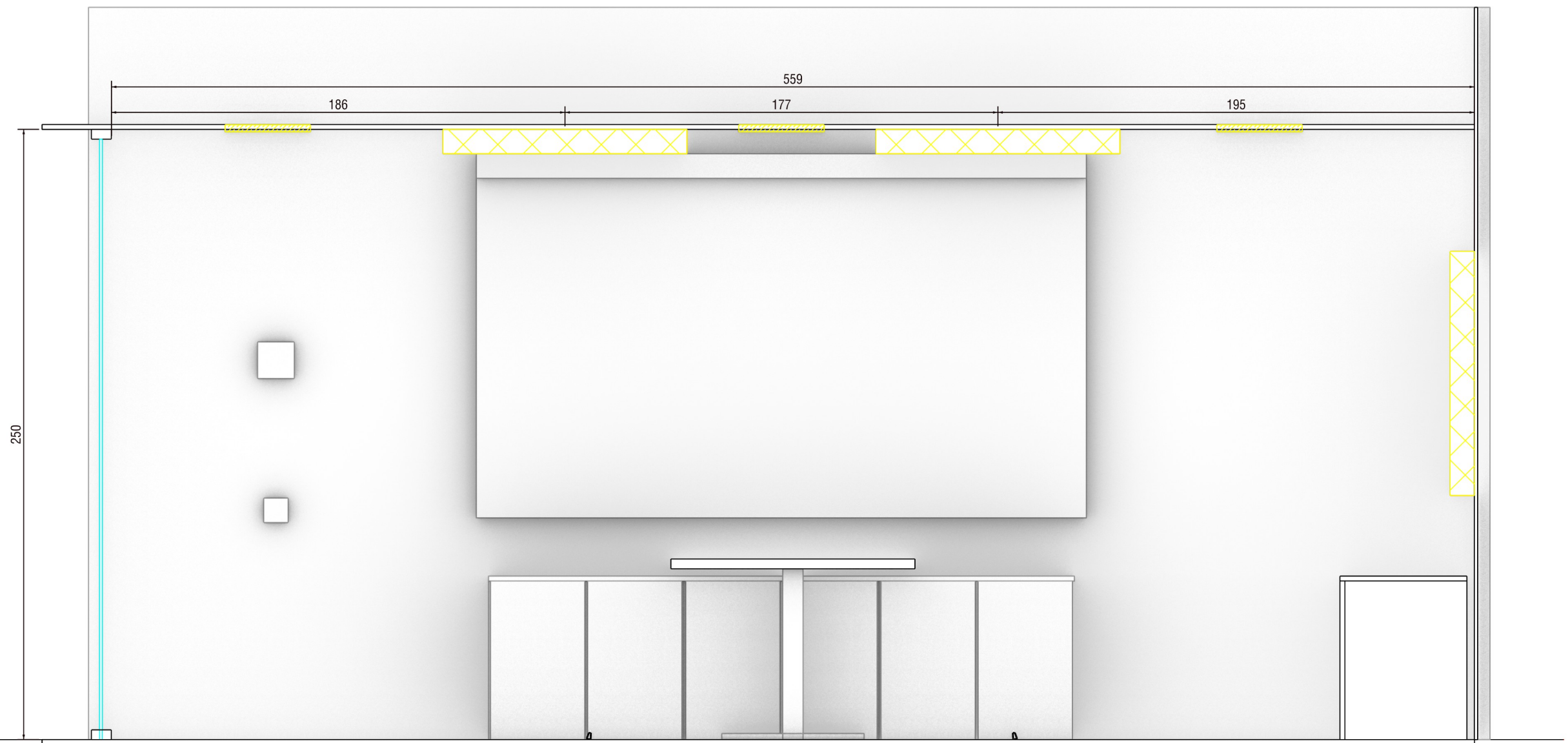





-  Retirada dels panells acústics actuals i tapar els forats restants de la paret
-  Retirada dels llums actuals i tapar els forats restants amb pladur

Retirada mobiliari existent, elements audiovisuals (AV), altaveus, panells acústics i qualsevol element de senyalització, trasllat i emmagatzematge, per la seva posterior col·locació.

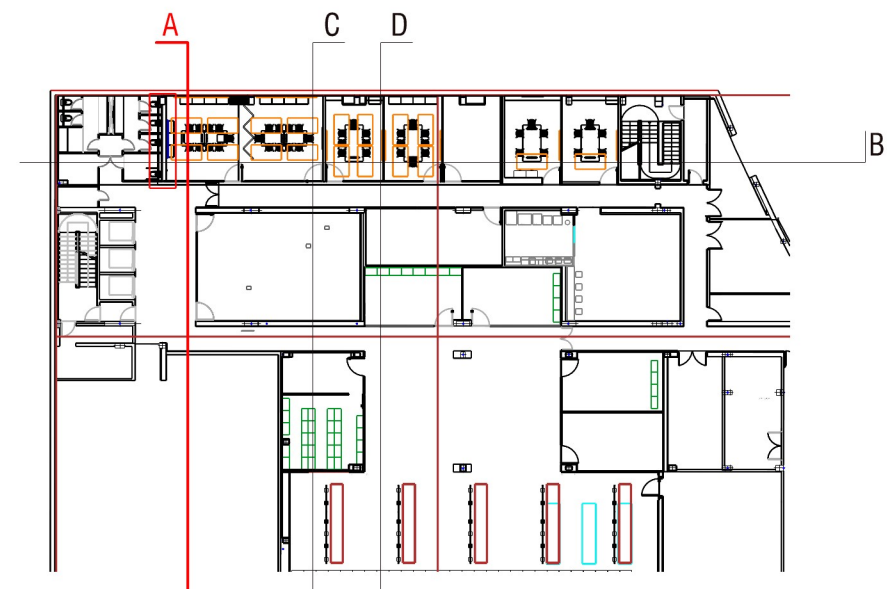
 **SALA IGUALADA - MANRESA**

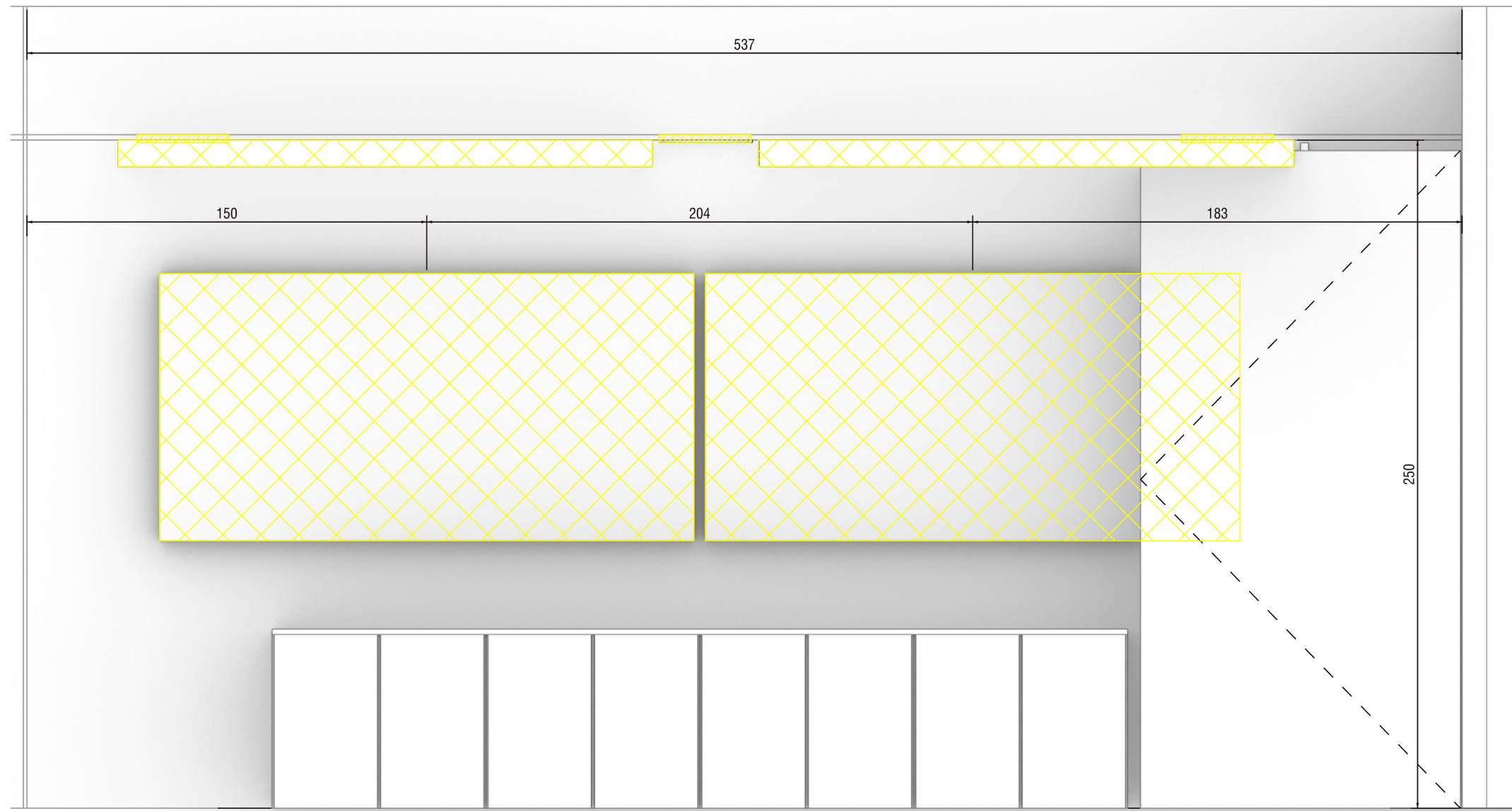





-  Retirada dels panells acústics actuals i tapar els forats restants de la paret
-  Retirada dels llums actuals i tapar els forats restants amb pladur

Retirada mobiliari existent, elements audiovisuals (AV), altaveus, panells acústics i qualsevol element de senyalització, trasllat i emmagatzematge, per la seva posterior col·locació.

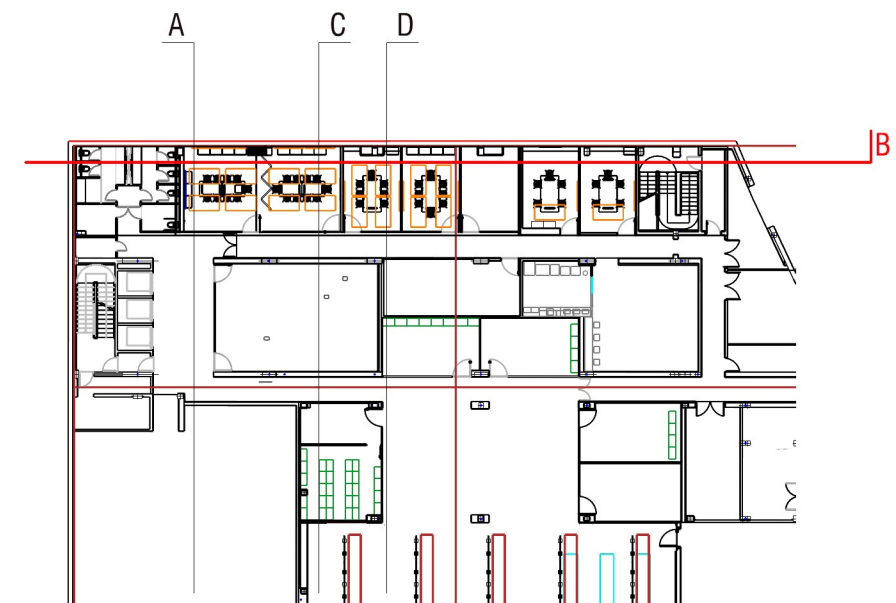
 SALA IGUALADA - MANRESA

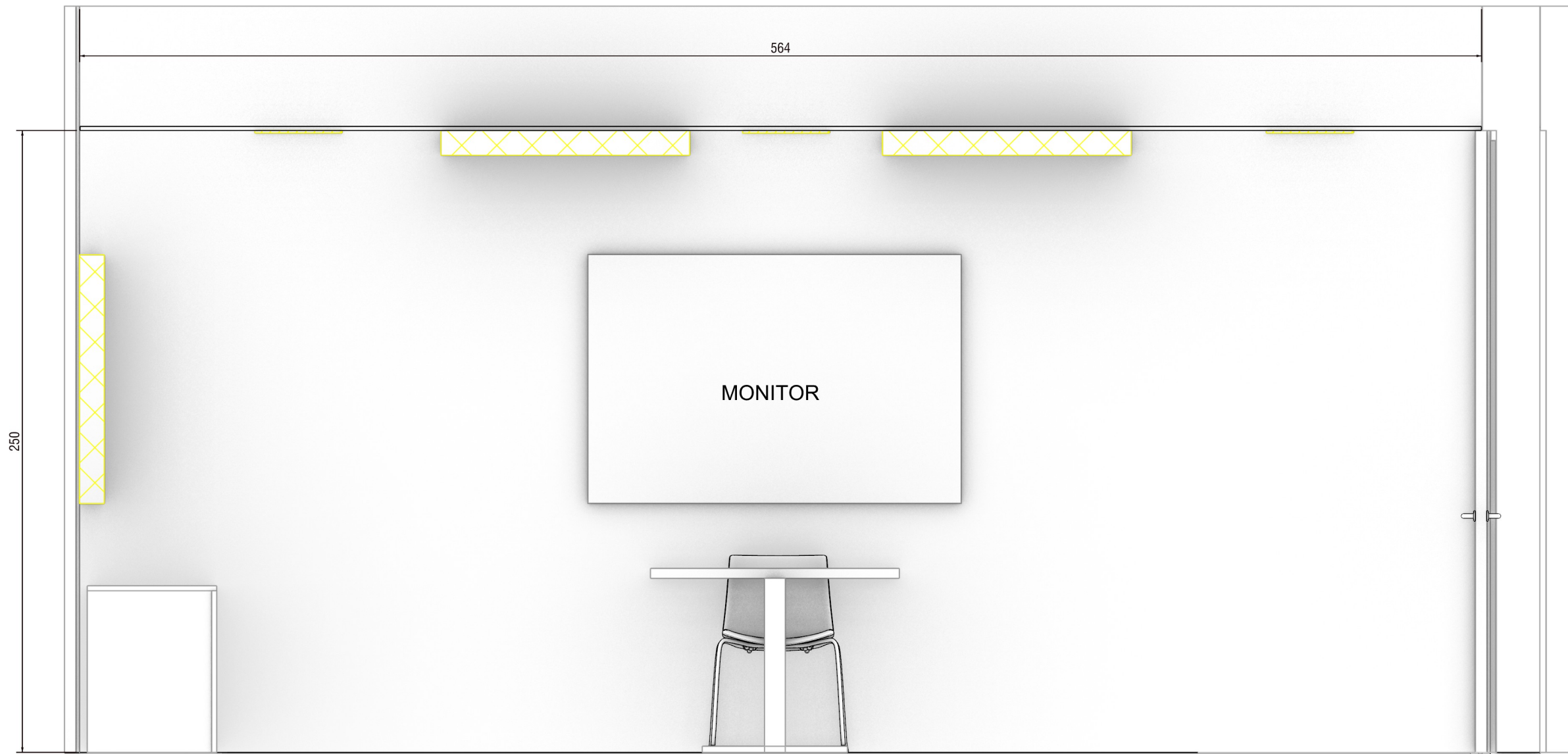



 Retirada dels panells acústics actuals i tapar els forats restants de la paret

 Retirada dels llums actuals i tapar els forats restants amb pladur

Retirada mobiliari existent, elements audiovisuals (AV), altaveus, panells acústics i qualsevol element de senyalització, trasllat i emmagatzematge, per la seva posterior col·locació.

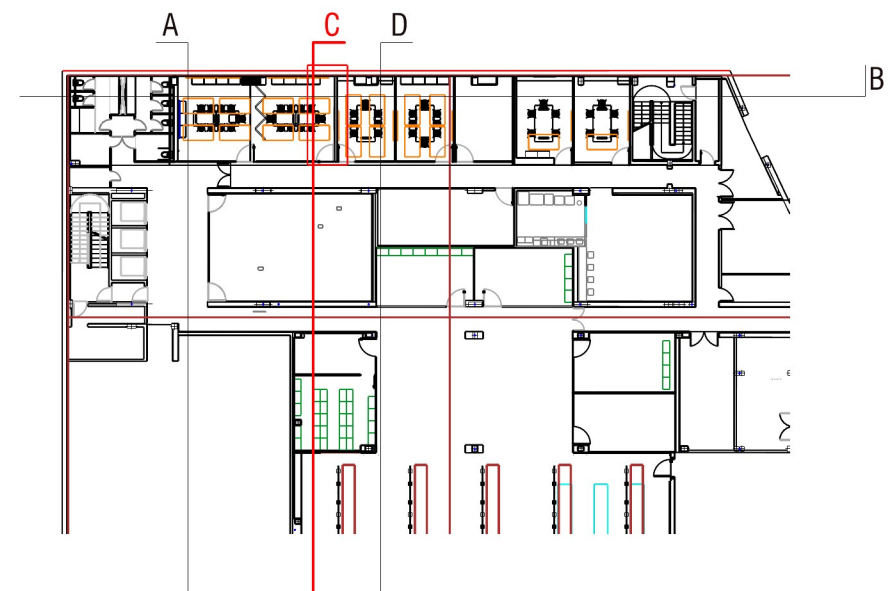

 **SALA IGUALADA - MANRESA**





**SALA MOLINA-SALA LLEIDA**

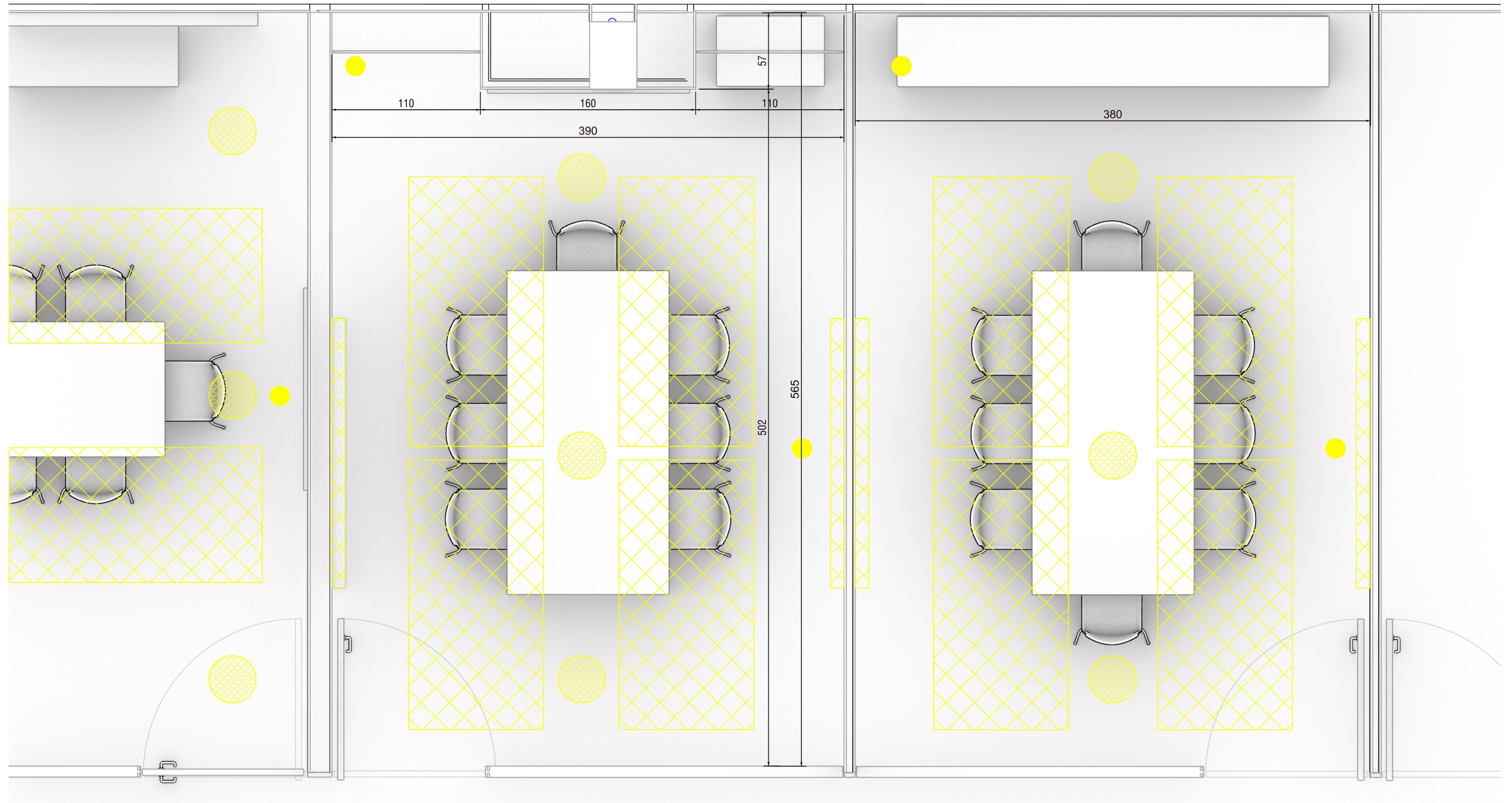

**SALA NÚRIA**



 Retirada dels panells acústics actuals i tapar els forats restants de la paret

 Retirada dels llums actuals i tapar els forats restants amb pladur

 Sistemes d'alarma

Retirada mobiliari existent, elements audiovisuals (AV), altaveus, panells acústics i qualsevol element de senyalització, trasllat i emmagatzematge, per la seva posterior col·locació.

  1.3 SALA MOLINA - 1.5 LLEIDA I SALA NÚRIA



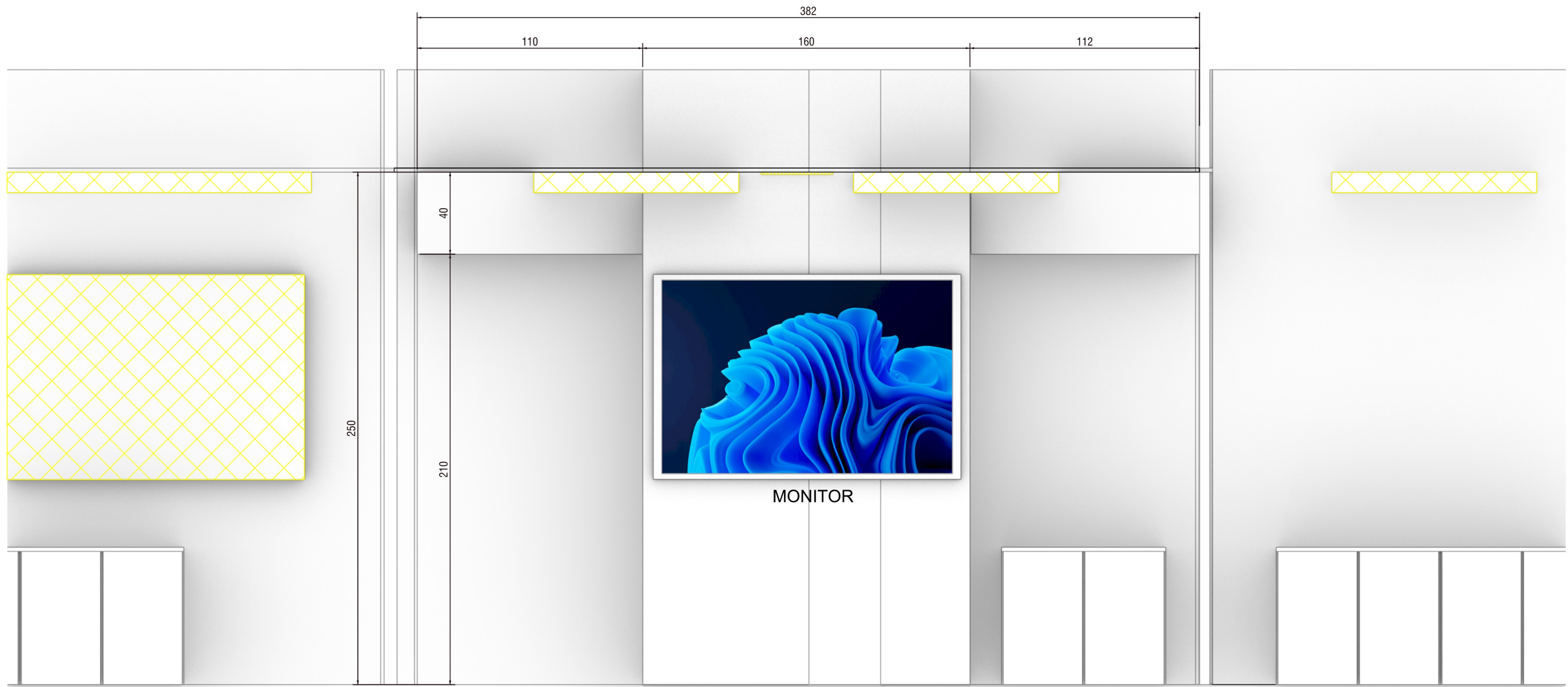

 Retirada dels panells acústics actuals i tapar els forats restants de la paret

 Retirada dels llums actuals i tapar els forats restants amb pladur

Retirada mobiliari existent, elements audiovisuals (AV), altaveus, panells acústics i qualsevol element de senyalització, trasllat i emmagatzematge, per la seva posterior col·locació.

  1.3 SALA MOLINA - 1.5 LLEIDA I SALA NÚRIA

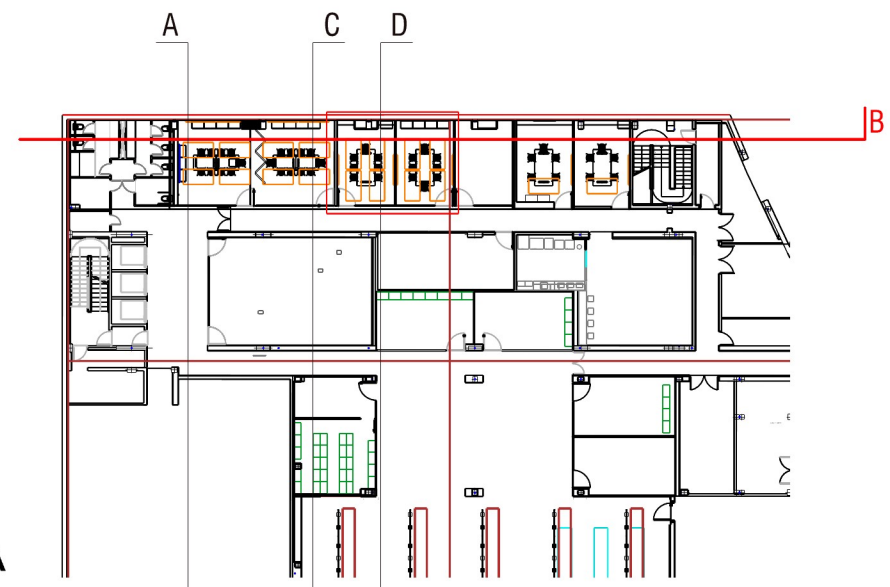

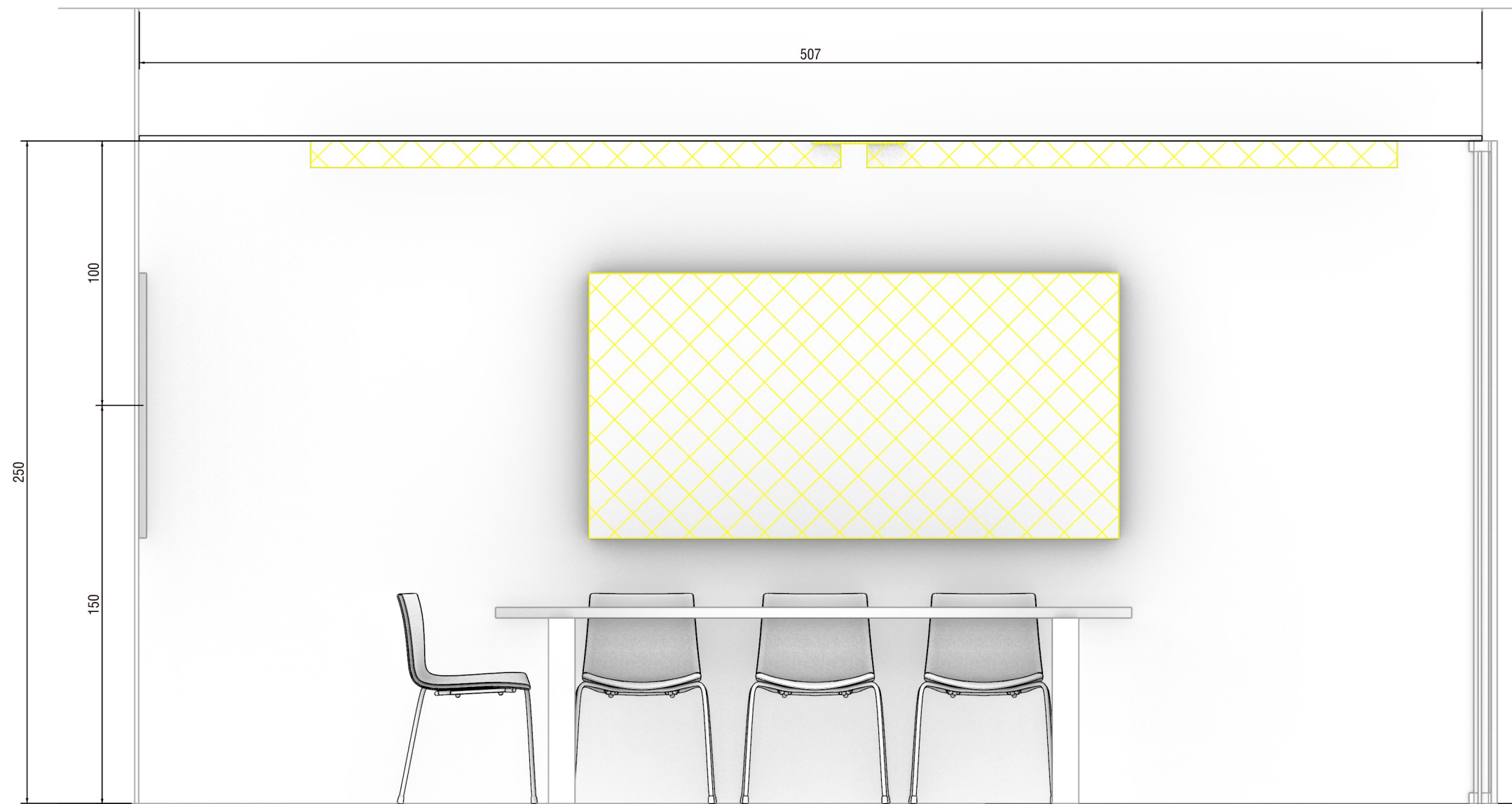

 Retirada dels panells acústics actuals i tapar els forats restants de la paret

 Retirada dels llums actuals i tapar els forats restants amb pladur

Retirada mobiliari existent, elements audiovisuals (AV), altaveus, panells acústics i qualsevol element de senyalització, trasllat i emmagatzematge, per la seva posterior col·locació.

  1.3 SALA MOLINA - 1.5 LLEIDA I SALA NÚRIA

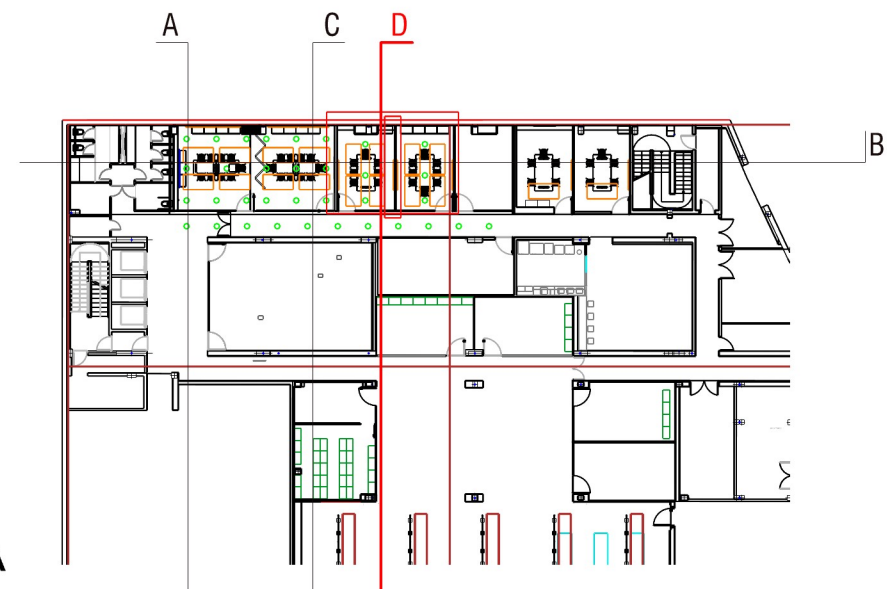







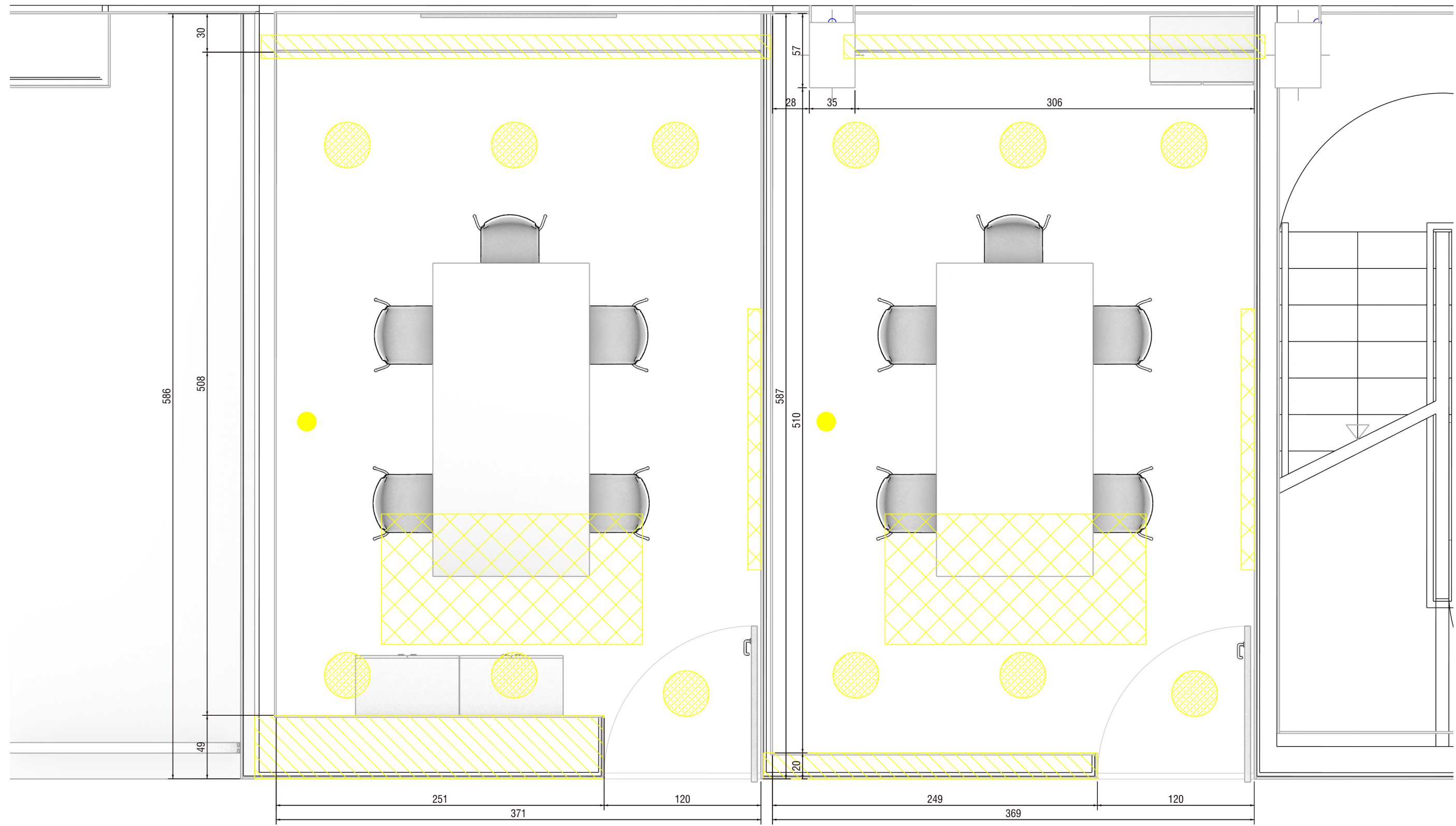

**SALA LABORATORI TIC**



**SALA REPROGRAFIA**





-  Retirada dels panells acústics actuals i tancar els forats restants de la paret
-  Retirada dels llums actuals i tancar els forats restants amb pladur
-  Sistemes d'alarma

-  Enderroc de les parets actuals i dintells
-  Retirada mobiliari existent, elements audiovisuals (AV), altaveus, panells acústics i qualsevol element de senyalització, trasllat i emmagatzematge, per la seva posterior col·locació.
-  SALA LABORATORI TIC I SALA REPROGRAFIA

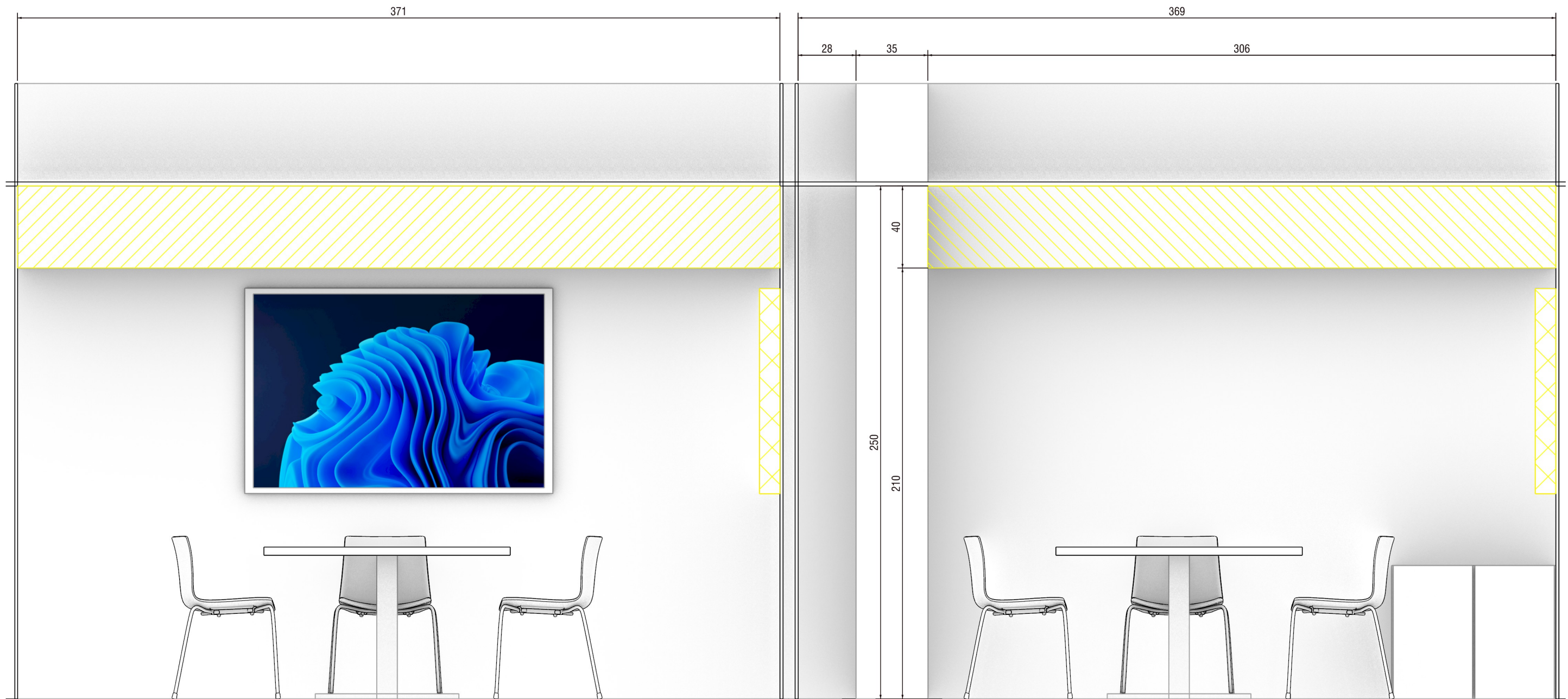



 Retirada dels panells acústics actuals i tapar els forats restants de la paret

 Retirada dels llums actuals i tapar els forats restants amb pladur

 Sistemes d'alarma

 Enderroc de les parets actuals i dintells

Retirada mobiliari existent, elements audiovisuals (AV), altaveus, panells acústics i qualsevol element de senyalització, trasllat i emmagatzematge, per la seva posterior col·locació.

  SALA LABORATORI TIC I SALA REPROGRAFIA



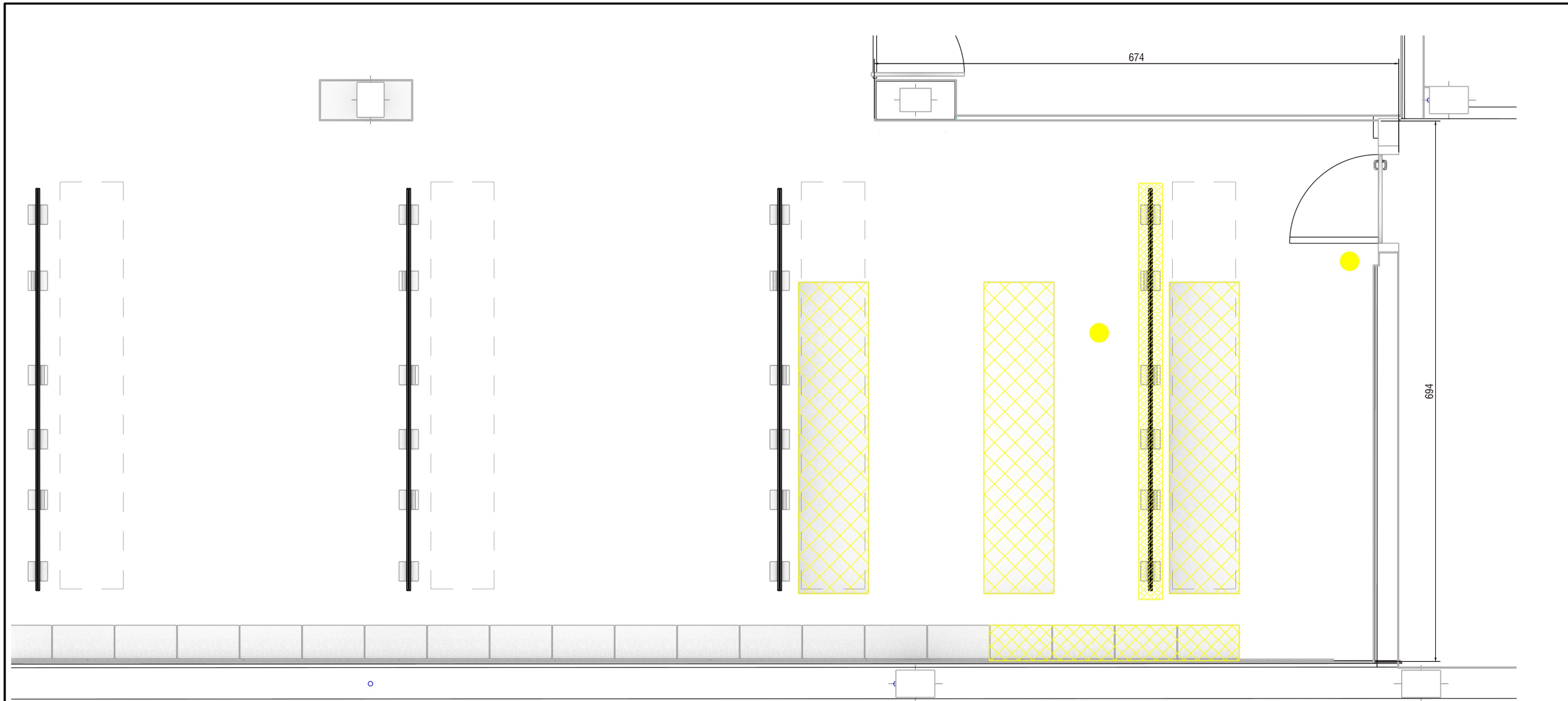

 Retirada del mobiliari actual

 Retirada dels llums actuals i tancar els forats restants amb pladur

 Sistemes d'alarma

Retirada mobiliari existent, elements audiovisuals (AV), altaveus, panells acústics i qualsevol element de senyalització, trasllat i emmagatzematge, per la seva posterior col·locació.

Retirada de vitrines exposidores recollirà la propietat.

**SALA GRAN EXPO**

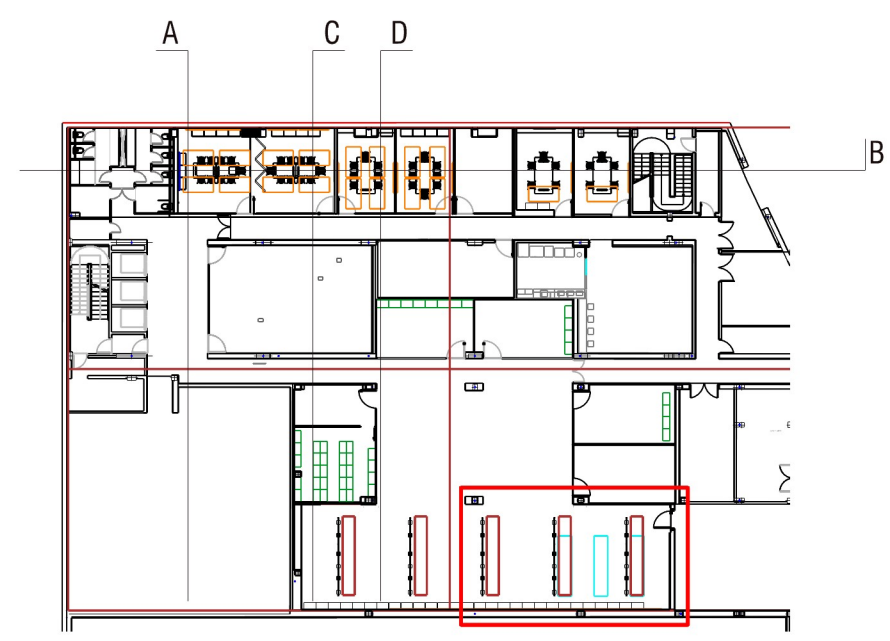

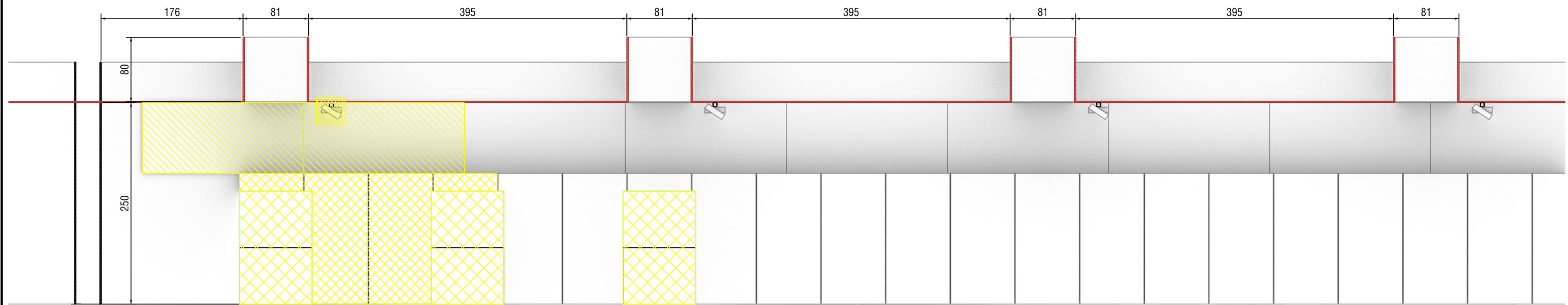

 Retirada del mobiliari actual

 Retirada dels llums actuals i tancar els forats restants amb pladur

Retirada mobiliari existent, elements audiovisuals (AV), altaveus, panells acústics i qualsevol element de senyalització, trasllat i emmagatzematge, per la seva posterior col·locació.

Retirada de vitrines exposidores recollirà la propietat.

 Retirada dels panells acústics actuals i tancar els forats restants amb pladur

**SALA GRAN EXPO**

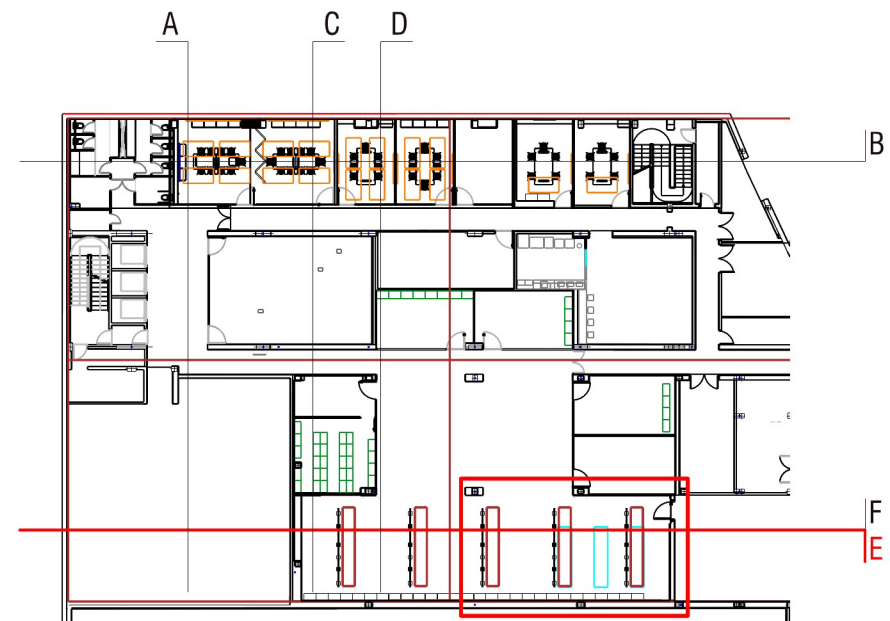

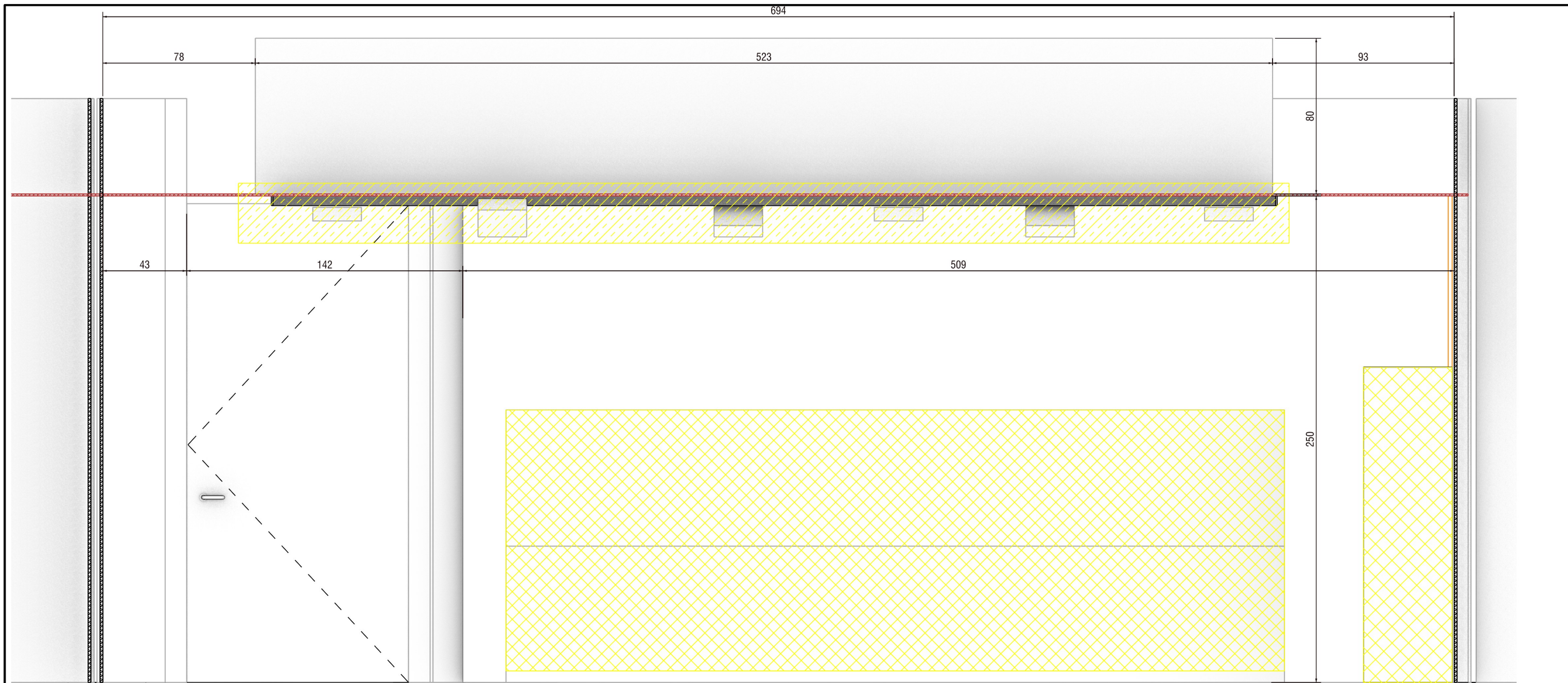

 Retirada del mobiliari actual

 Retirada dels llums actuals i tapar els forats restants amb pladur

Retirada mobiliari existent, elements audiovisuals (AV), altaveus, panells acústics i qualsevol element de senyalització, trasllat i emmagatzematge, per la seva posterior col·locació.

Retirada de vitrines exposidores recollirà la propietat.

**SALA GRAN EXPO**

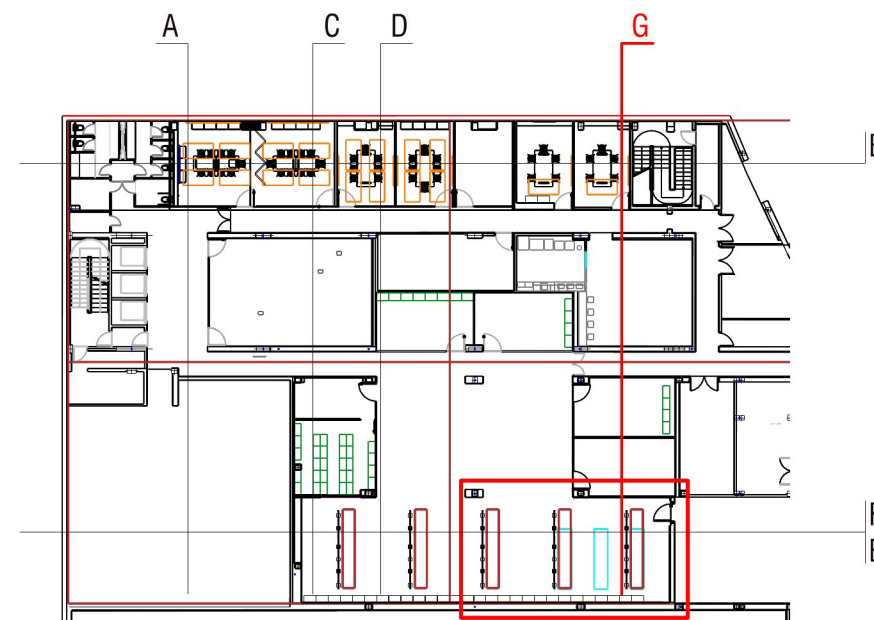

# **PLANIMETRIA PLANTA -1**

## **PROPOSTES**

### **PR-1**

**SALES REUNIONS, REPROGRAFIA,  
COL·LABORACIONS INFORMALS  
I LABORATORI TIC**

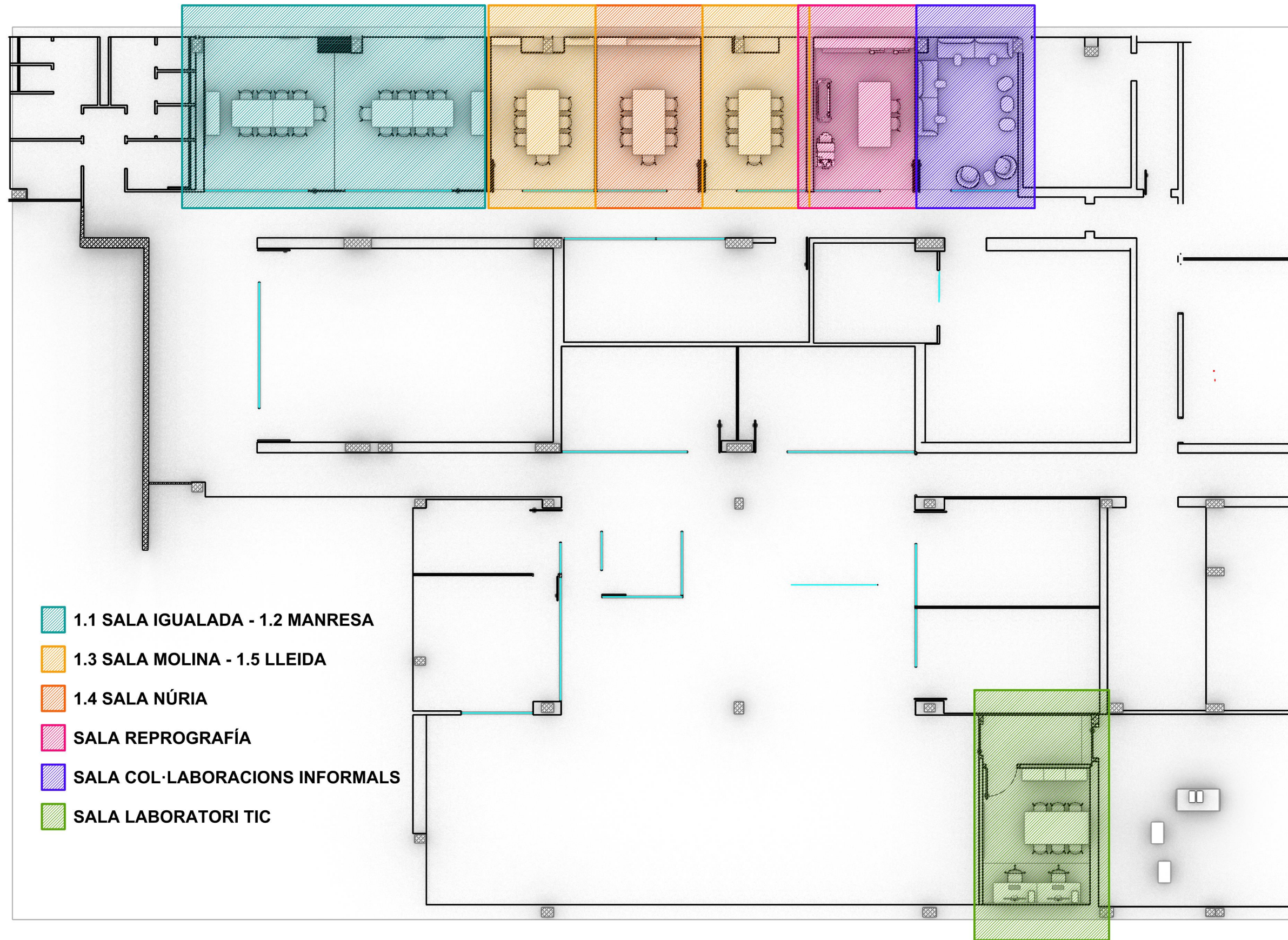

- 1.1 SALA IGUALADA - 1.2 MANRESA
- 1.3 SALA MOLINA - 1.5 LLEIDA
- 1.4 SALA NÚRIA
- SALA REPROGRAFÍA
- SALA COL·LABORACIONS INFORMALS
- SALA LABORATORI TIC



**SALA IGUALADA – MANRESA**

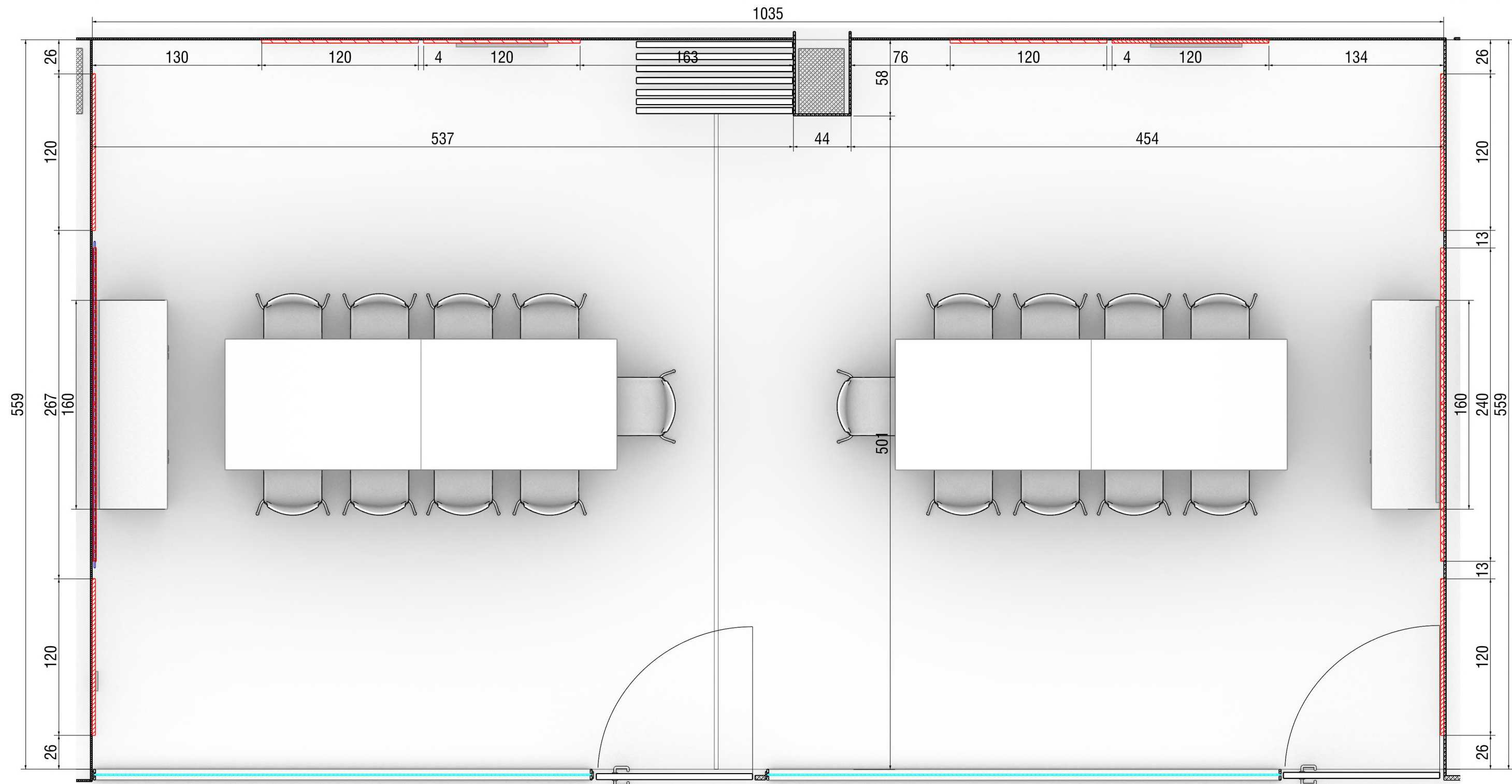

-  Incorporació nous panells acústics **COPPER | MR-36**
-  Incorporació nous panells acústics **DEEP BLACK | NO-00**

Paviment ARTIGO, ref. KAYAR LL K73 M  
 Revestiment acústics: parets verticals TEXTFEL, ref.COPPER MR-36 i DEEP BLACK | NO-00, sostre WHITE SNOW | BO-00  
 Pintura parets i sostres, mateixa tonalitat que el terra. (Aprox) RAL 9003  
 Tot el mobiliari és existent, reaprofitar, desmuntar i muntar a l'espai que li correspon

 1.1 SALA IGUALADA - 1.2 MANRESA

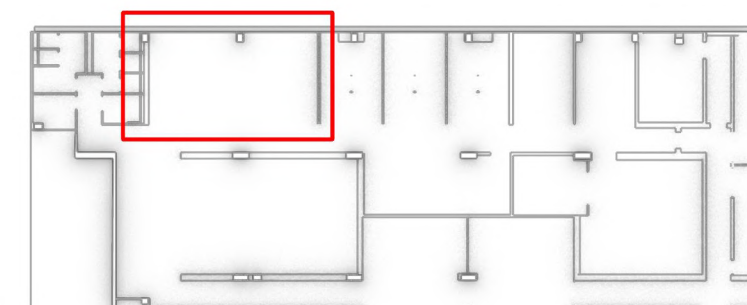

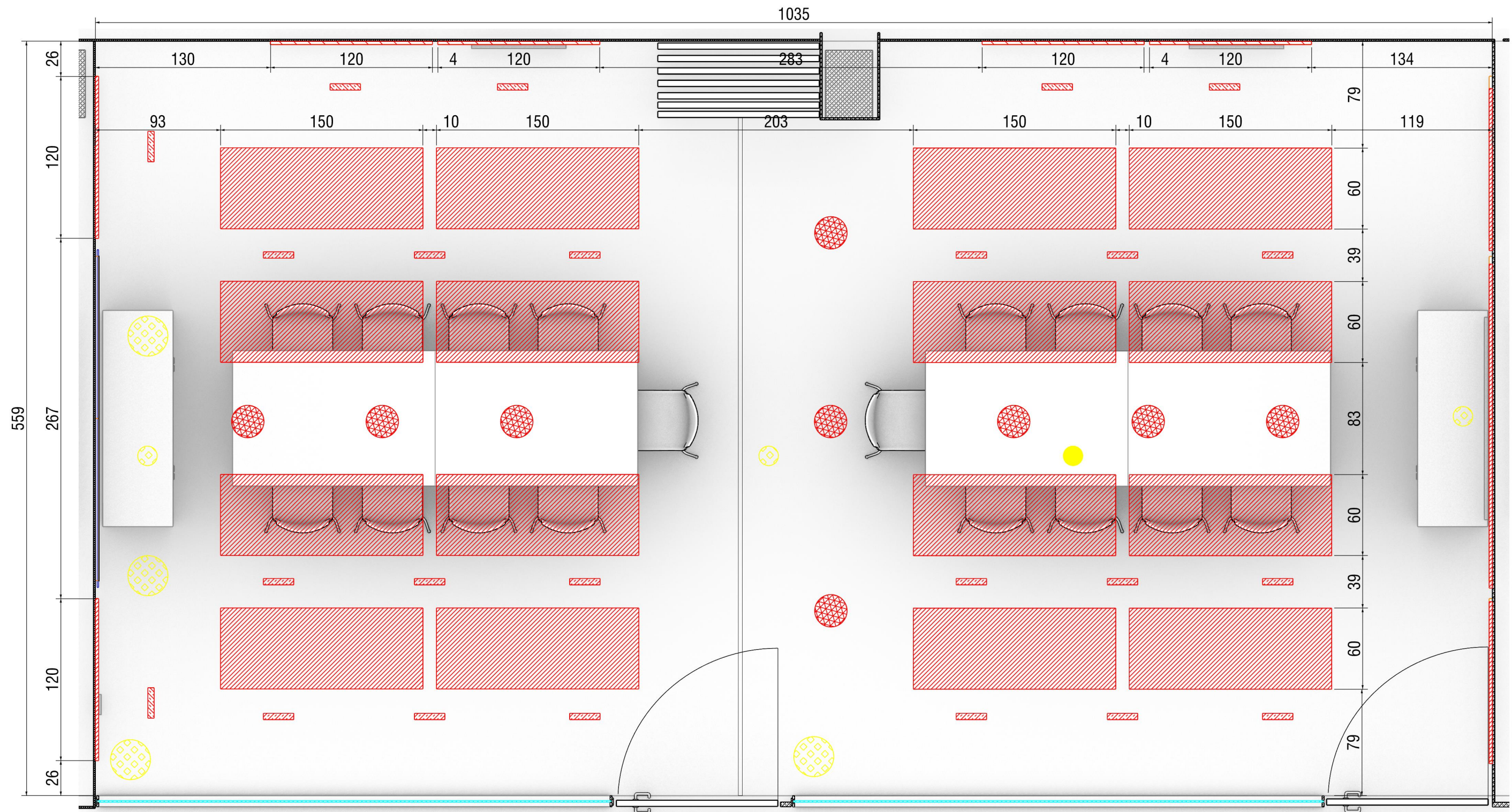



- Incorporació nous panells acústics **COPPER | MR-36**
- Incorporació nous panells acústics **DEEP BLACK | NO-00**
- Altaveus encastats i alarmes a mantenir
- Detector de fums

Paviment ARTIGO, ref. KAYAR LL K73 M  
 Revestiment acústic: parets verticals TEXTFEL, ref. COPPER MR-36 i DEEP BLACK | NO-00, sostre WHITE SNOW | BO-00  
 Pintura parets i sostres, mateixa tonalitat que el terra. (Aprox) RAL 9003  
 Tot el mobiliari és existent, reaprofitar, desmuntar i muntar a l'espai que li correspon

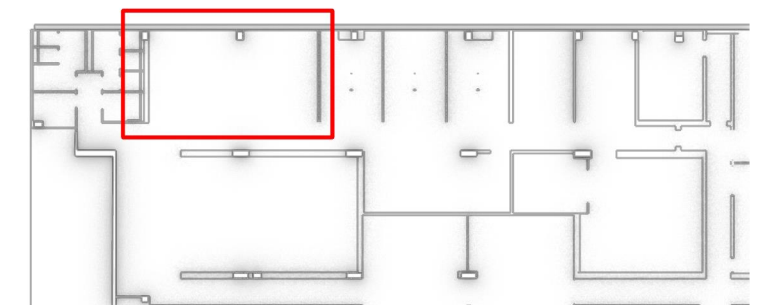
1.1 SALA IGUALADA - 1.2 MANRESA

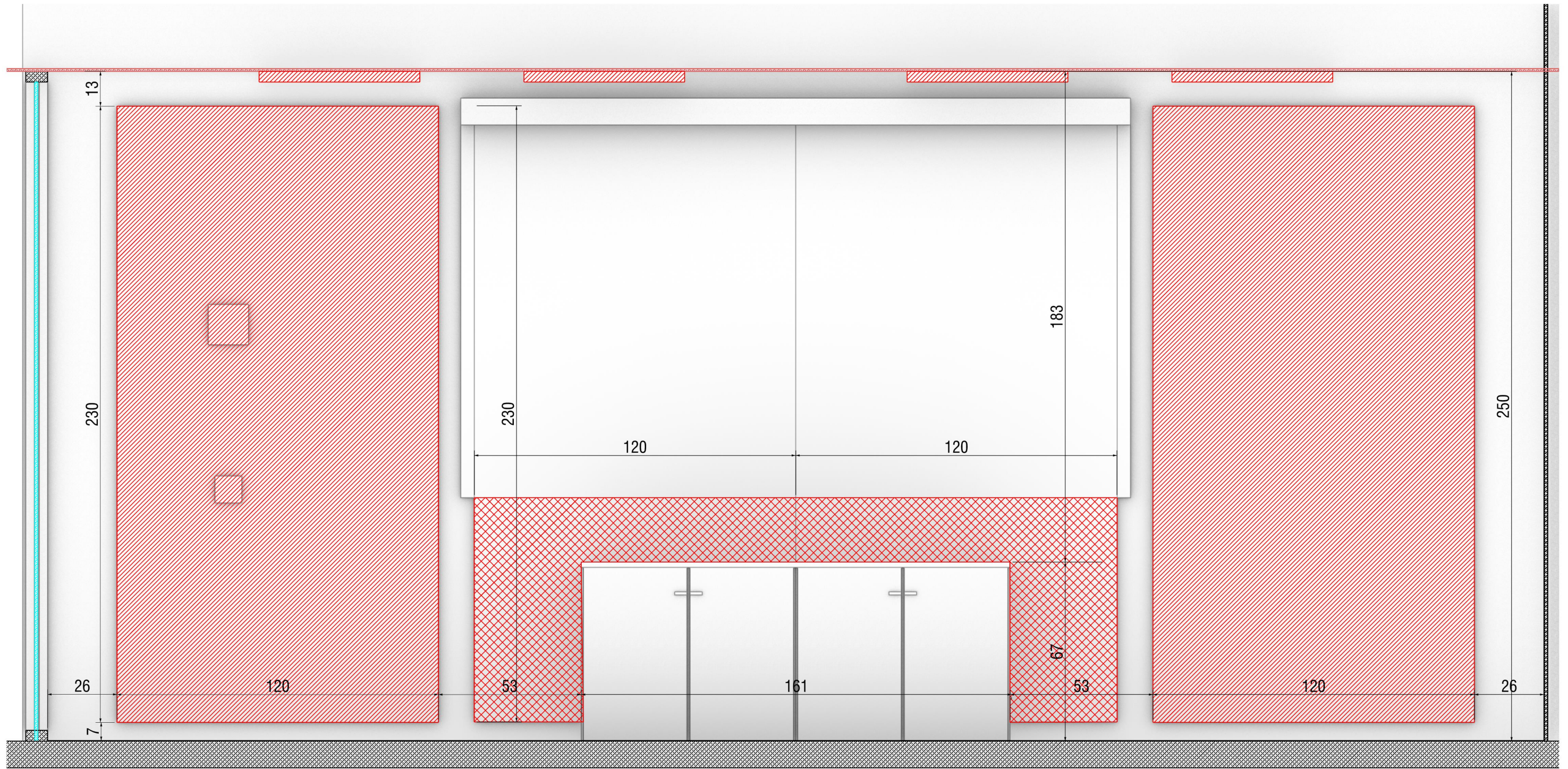





-  Incorporació nous panells acústics **COPPER | MR-36**
-  Incorporació nous panells acústics **DEEP BLACK | NO-00**

Paviment ARTIGO, ref. KAYAR LL K73 M  
 Revestiment acústic: parets verticals TEXTFEL, ref. COPPER MR-36 i DEEP BLACK | NO-00, sostre WHITE SNOW | BO-00  
 Pintura parets i sostres, mateixa tonalitat que el terra. (Aprox) RAL 9003  
 Tot el mobiliari és existent, reaprofitar, desmuntar i muntar a l'espai que li correspon

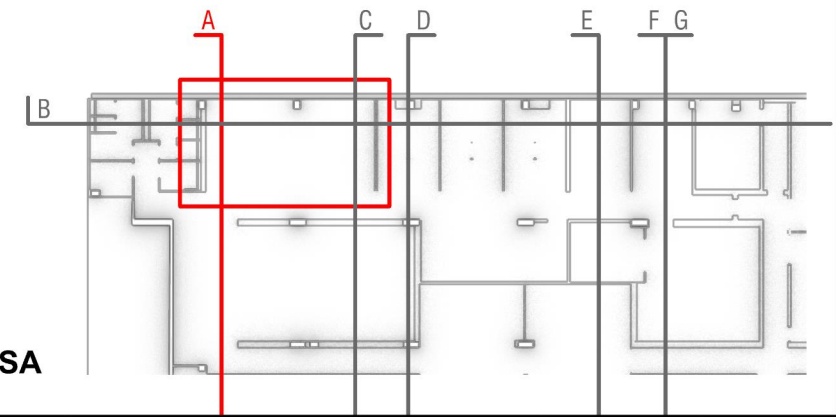
 1.1 SALA IGUALADA - 1.2 MANRESA

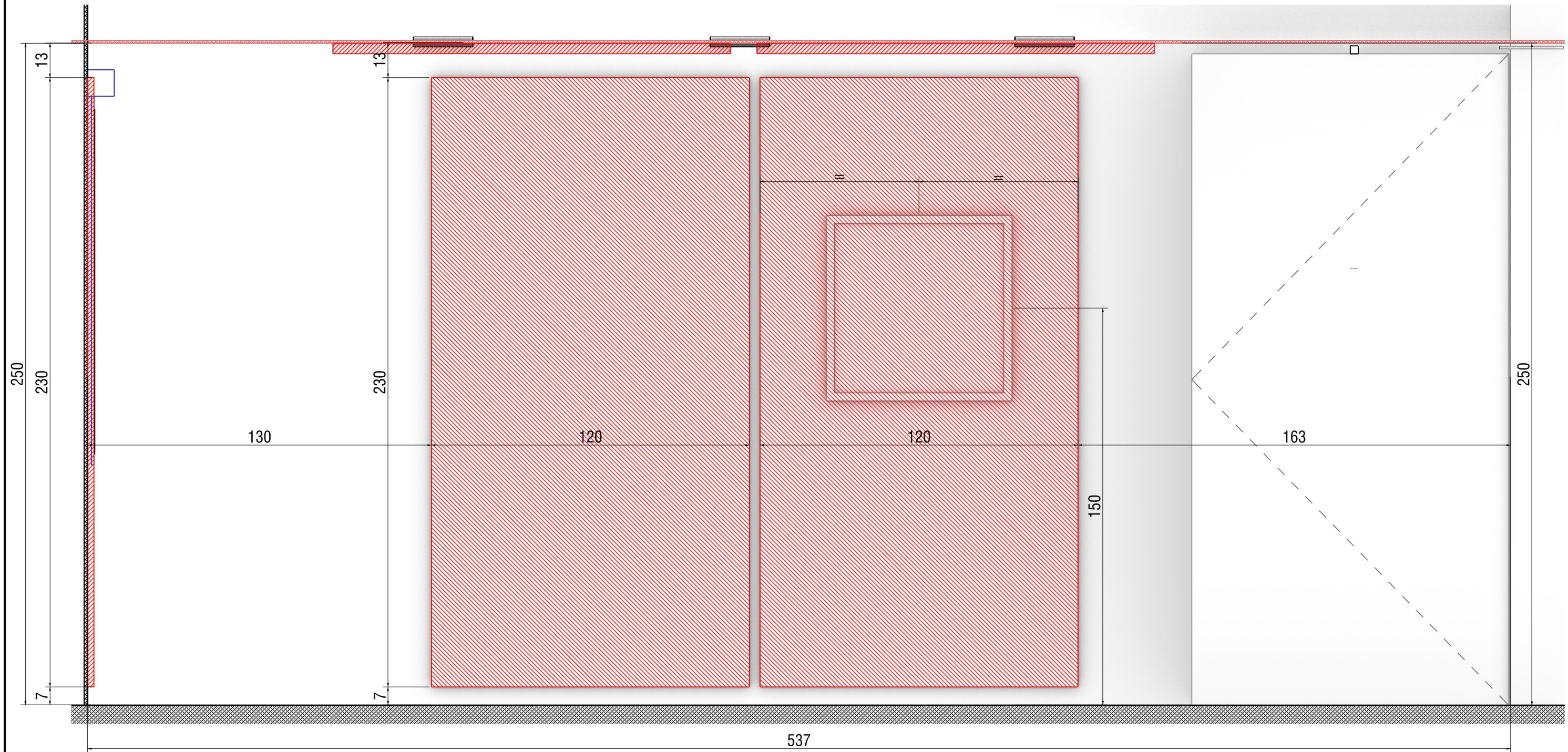





-  Incorporació nous panells acústics **COPPER | MR-36**
-  Incorporació nous panells acústics **DEEP BLACK | NO-00**

Paviment ARTIGO, ref. KAYAR LL K73 M  
 Revestiment acústic: parets verticals TEXTFEL, ref.COPPER MR-36,  
 sostre WHITE SNOW | BO-00  
 Pintura parets i sostres, mateixa tonalitat que el terra. (Aprox) RAL 9003  
 Tot el mobiliari és existent, reaprofitar,  
 desmuntar i muntar a l'espai que li correspon

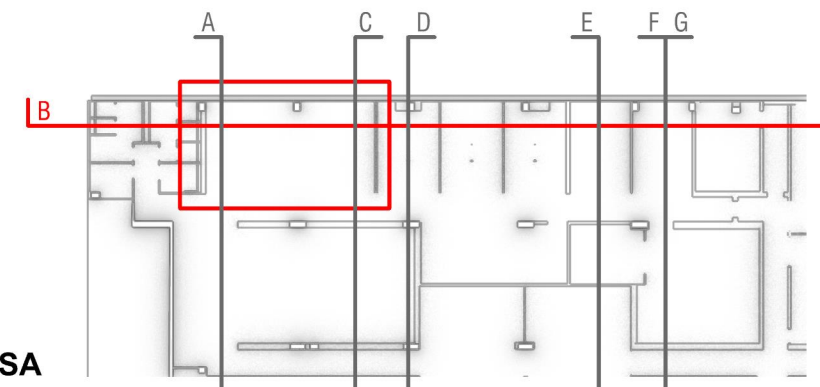
 **1.1 SALA IGUALADA - 1.2 MANRESA**

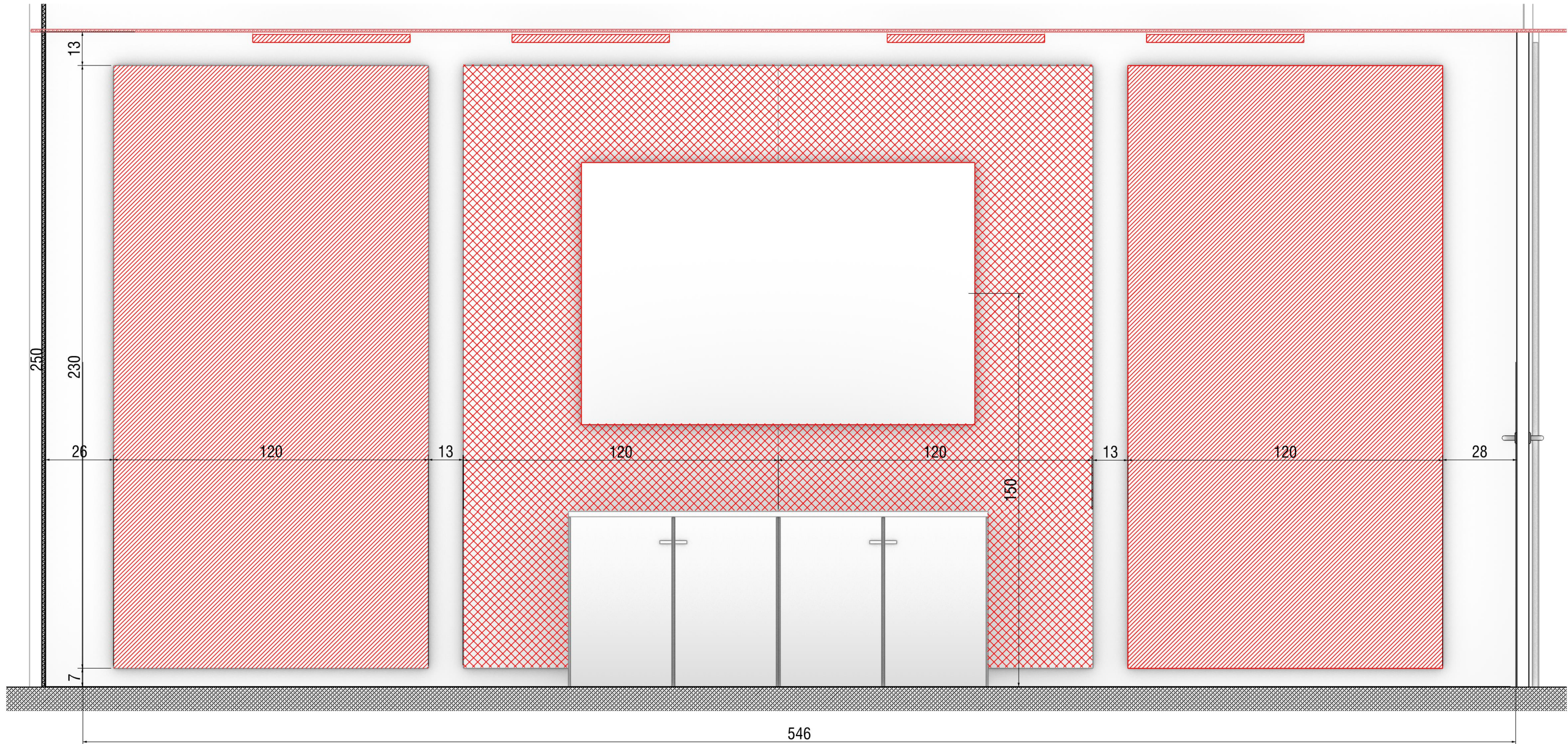



-  Incorporació nous panells acústics **COPPER | MR-36**
-  Incorporació nous panells acústics **DEEP BLACK | NO-00**

Paviment ARTIGO, ref. KAYAR LL K73 M  
 Revestiment acústics: parets verticals TEXTFEL, ref.COPPER MR-36,  
 sostre WHITE SNOW | BO-00  
 Pintura parets i sostres, mateixa tonalitat que el terra. (Aprox) RAL 9003  
 Tot el mobiliari és existent, reaprofitar,  
 desmuntar i muntar a l'espai que li correspon

 **1.1 SALA IGUALADA - 1.2 MANRESA**

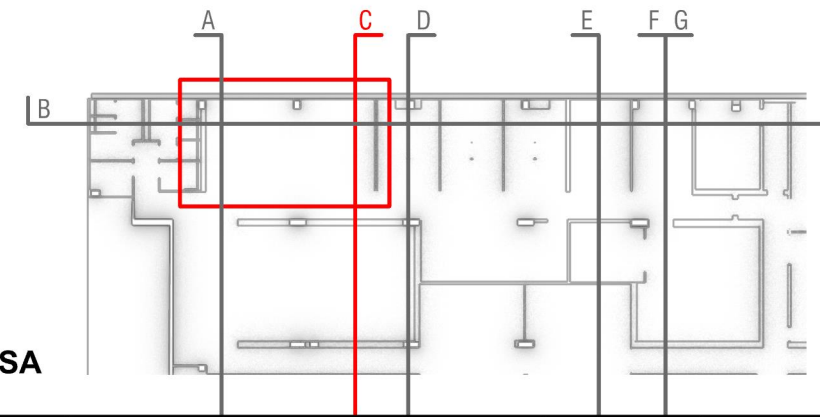





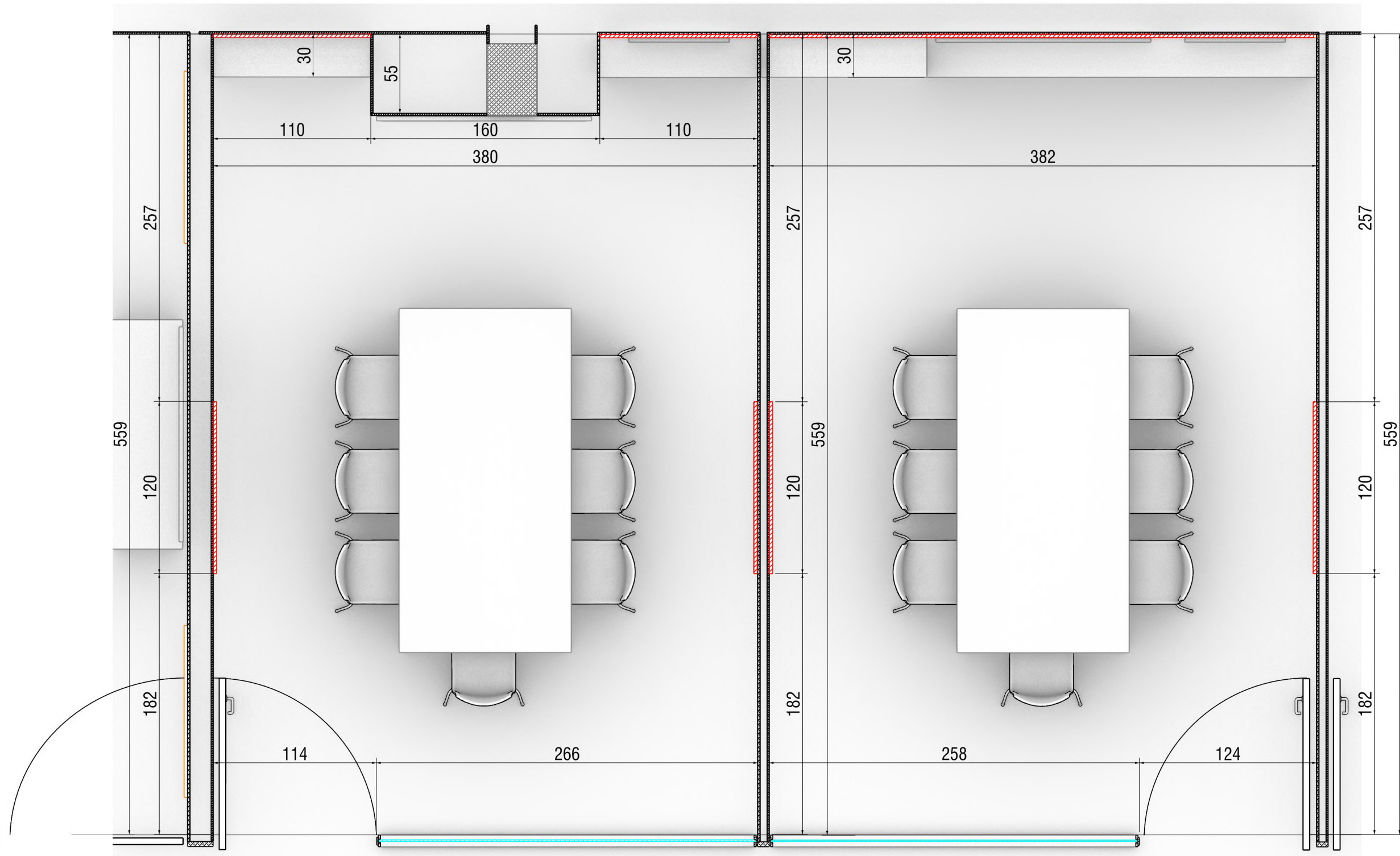

 **SALA MOLINA-SALA LLEIDA**

 **SALA NÚRIA**



1.3 SALA MOLINA - 1.5 LLEIDA

1.4 SALA NÚRIA

 Incorporació nous panells acústics

Paviment ARTIGO, ref. KAYAR LL K73 M  
 Revestiment acústic: parets verticals TEXTFEL, ref.COPPER MR-36, sostre WHITE SNOW | BO-00  
 Pintura parets i sostres, mateixa tonalitat que el terra. (Aprox) RAL 9003  
 Tot el mobiliari, excepte prestatges és existent, reaprofitar, desmuntar i muntar a l'espai que li correspon.

 1.3 SALA MOLINA - 1.5 LLEIDA  
 1.4 SALA NÚRIA

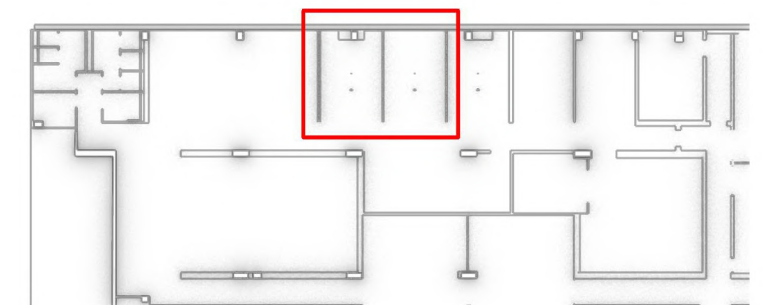

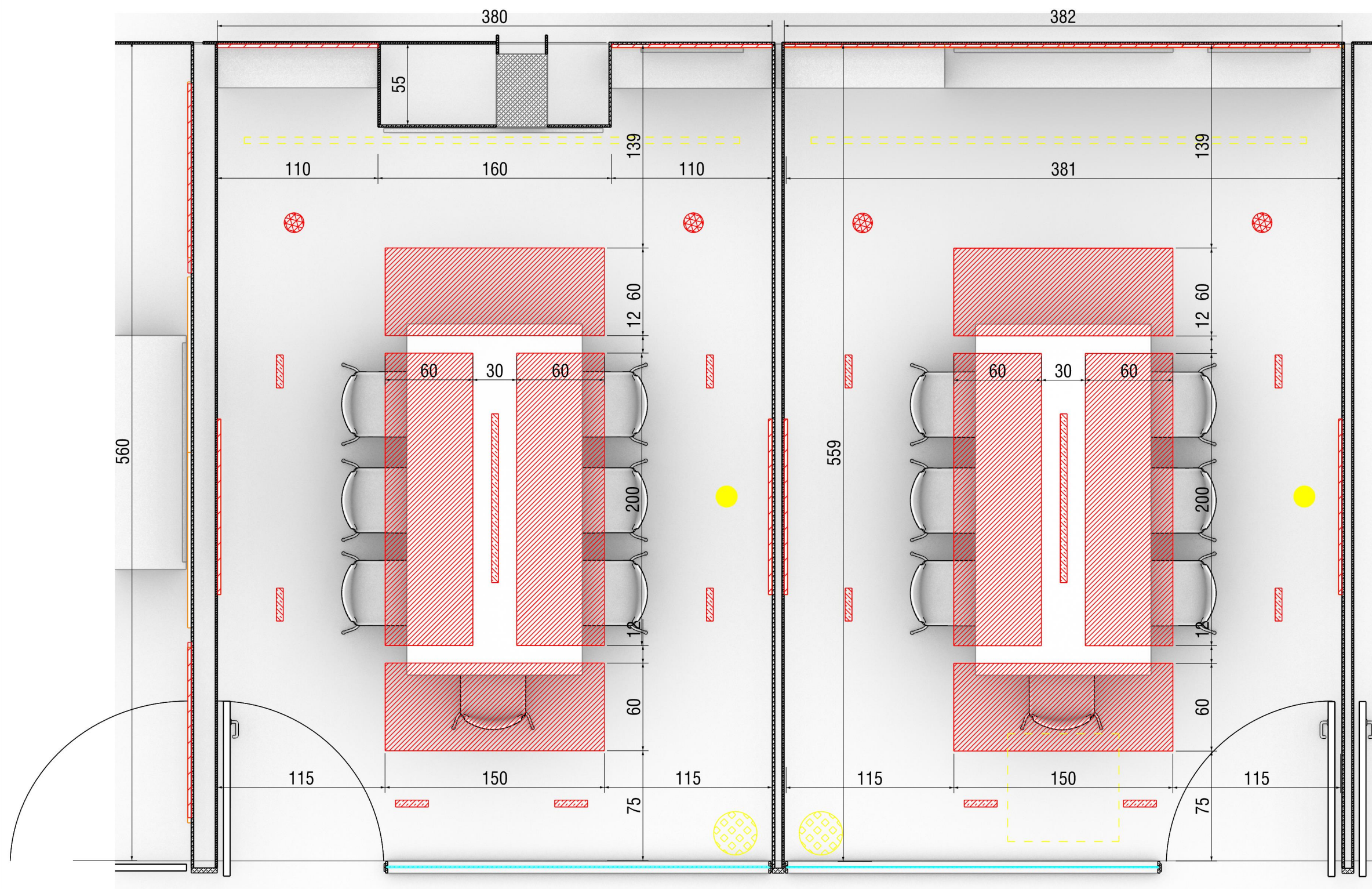

1.3 SALA MOLINA - 1.5 LLEIDA

1.4 SALA NÚRIA

 Incorporació nous panells acústics

 Altaveus encastats i alarmes a mantenir

Paviment ARTIGO, ref. KAYAR LL K73 M  
 Revestiment acústic: parets verticals TEXTFEL, ref.COPPER MR-36, sostre WHITE SNOW | BO-00  
 Pintura parets i sostres, mateixa tonalitat que el terra. (Aprox) RAL 9003  
 Tot el mobiliari és existent, reaprofitar, desmuntar i muntar a l'espai que li correspon.

 Detector de fums

 Tapes de registre, elements AC, etc mantenir

 Sistemes d'alarma a mantenir

 1.3 SALA MOLINA - 1.5 LLEIDA

 1.4 SALA NÚRIA

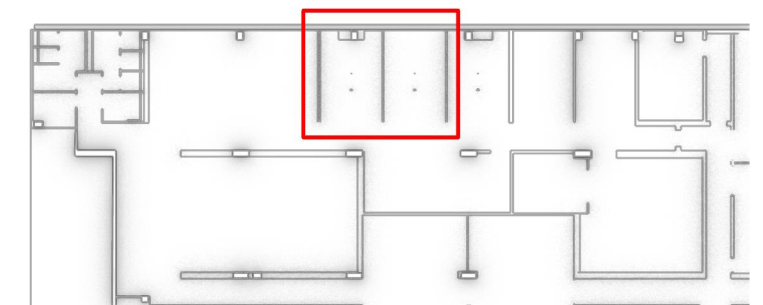

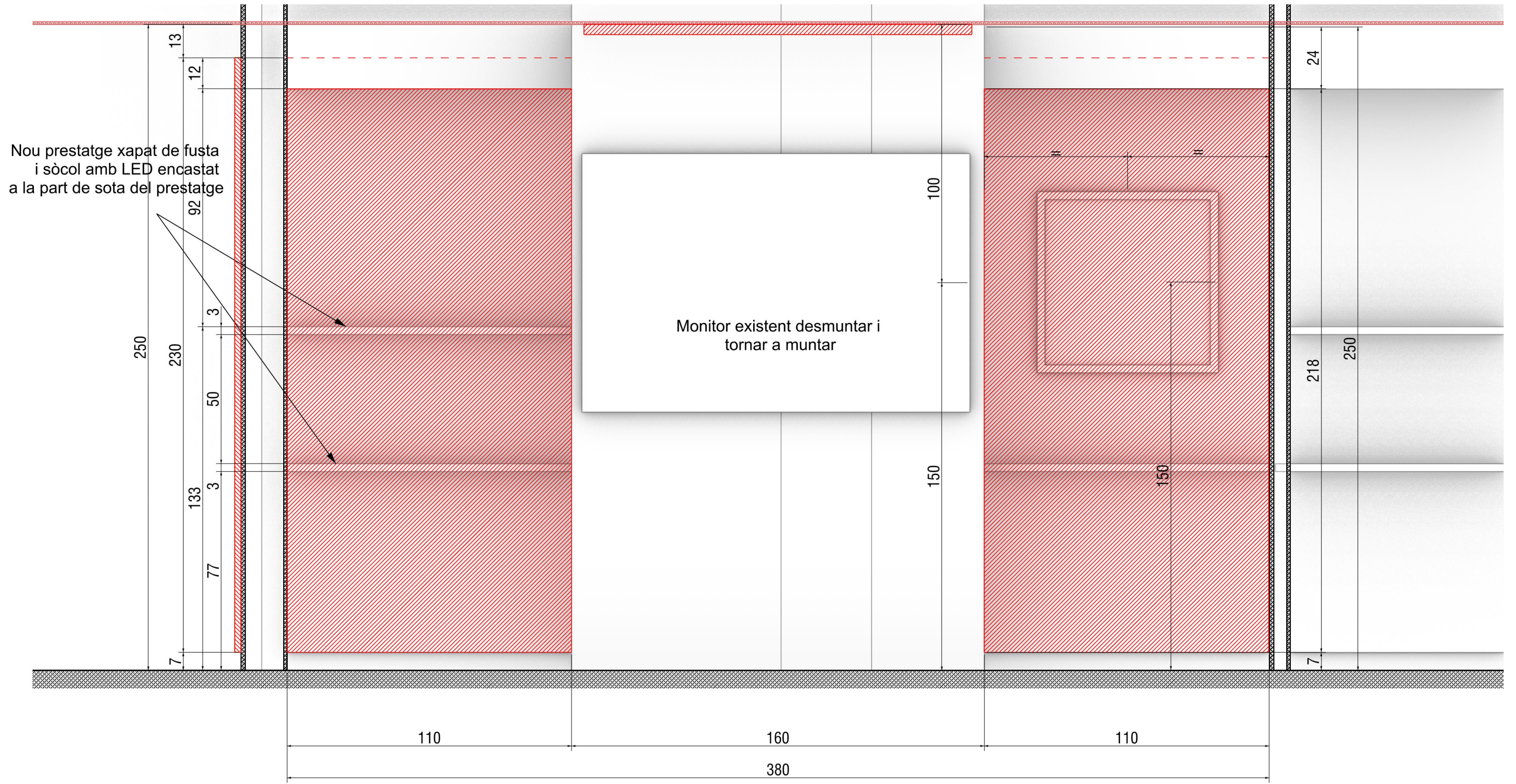

Nou prestatge xapat de fusta i sòcol amb LED encastat a la part de sota del prestatge

Monitor existent desmuntar i tornar a muntar

 Incorporació nous panells acústics

Paviment ARTIGO, ref. KAYAR LL K73 M  
 Revestiment acústics: parets verticals TEXTFEL, ref.COPPER MR-36, sostre WHITE SNOW | BO-00  
 Pintura parets i sostres, mateixa tonalitat que el terra. (Aprox) RAL 9003  
 Tot el mobiliari és existent, reaprofitar, desmuntar i muntar a l'espai que li correspon.

 1.3 SALA MOLINA - 1.5 LLEIDA

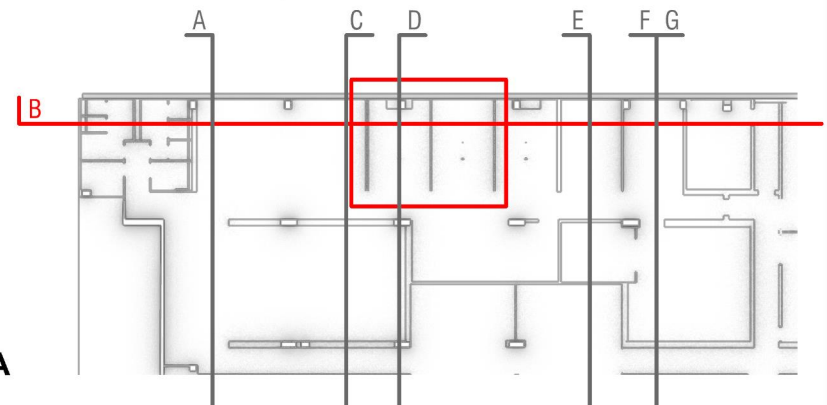

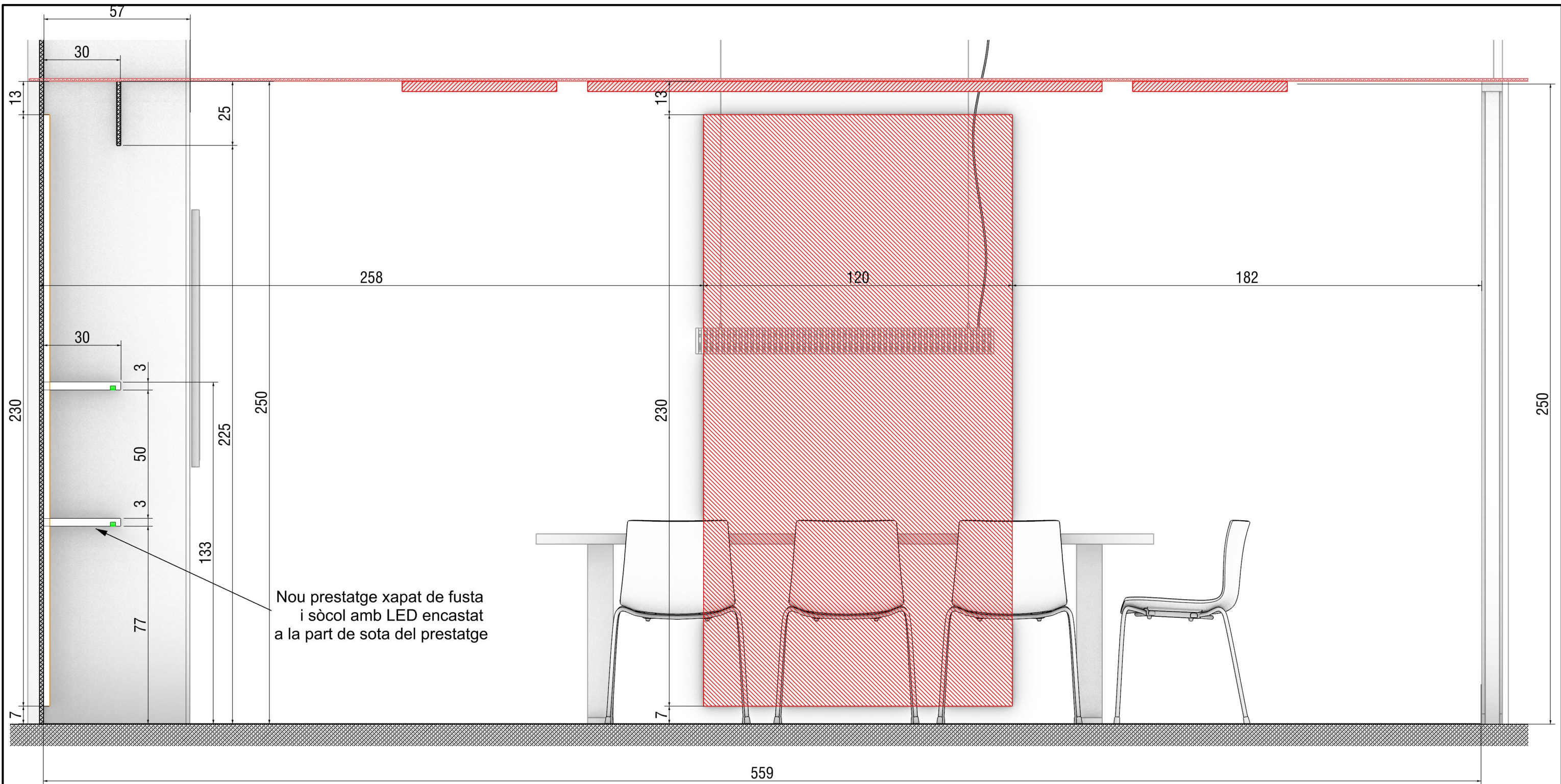

 Incorporació nous panells acústics

Paviment ARTIGO, ref. KAYAR LL K73 M  
 Revestiment acústic: parets verticals TEXTFEL, ref.COPPER MR-36, sostre WHITE SNOW | BO-00  
 Pintura parets i sostres, mateixa tonalitat que el terra. (Aprox) RAL 9003  
 Tot el mobiliari és existent, reaprofitar, desmuntar i muntar a l'espai que li correspon.

 1.3 SALA MOLINA - 1.5 LLEIDA

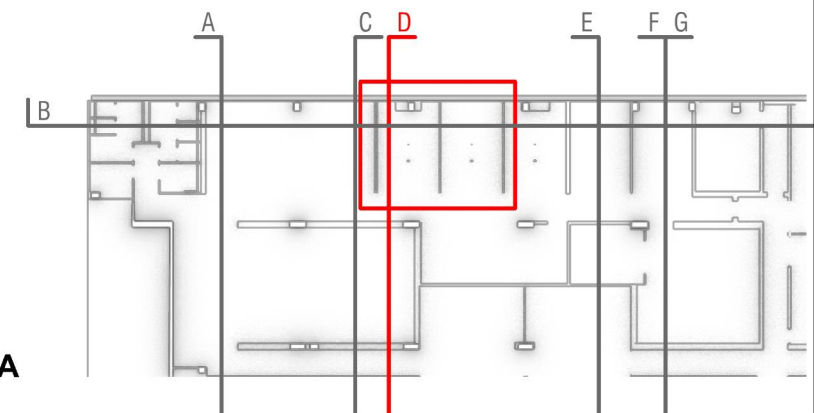

Nou prestatge xapat de fusta i sòcol amb LED encastat a la part de sota del prestatge

Tota la paret s'ha d'emplafonar amb els panells acústics

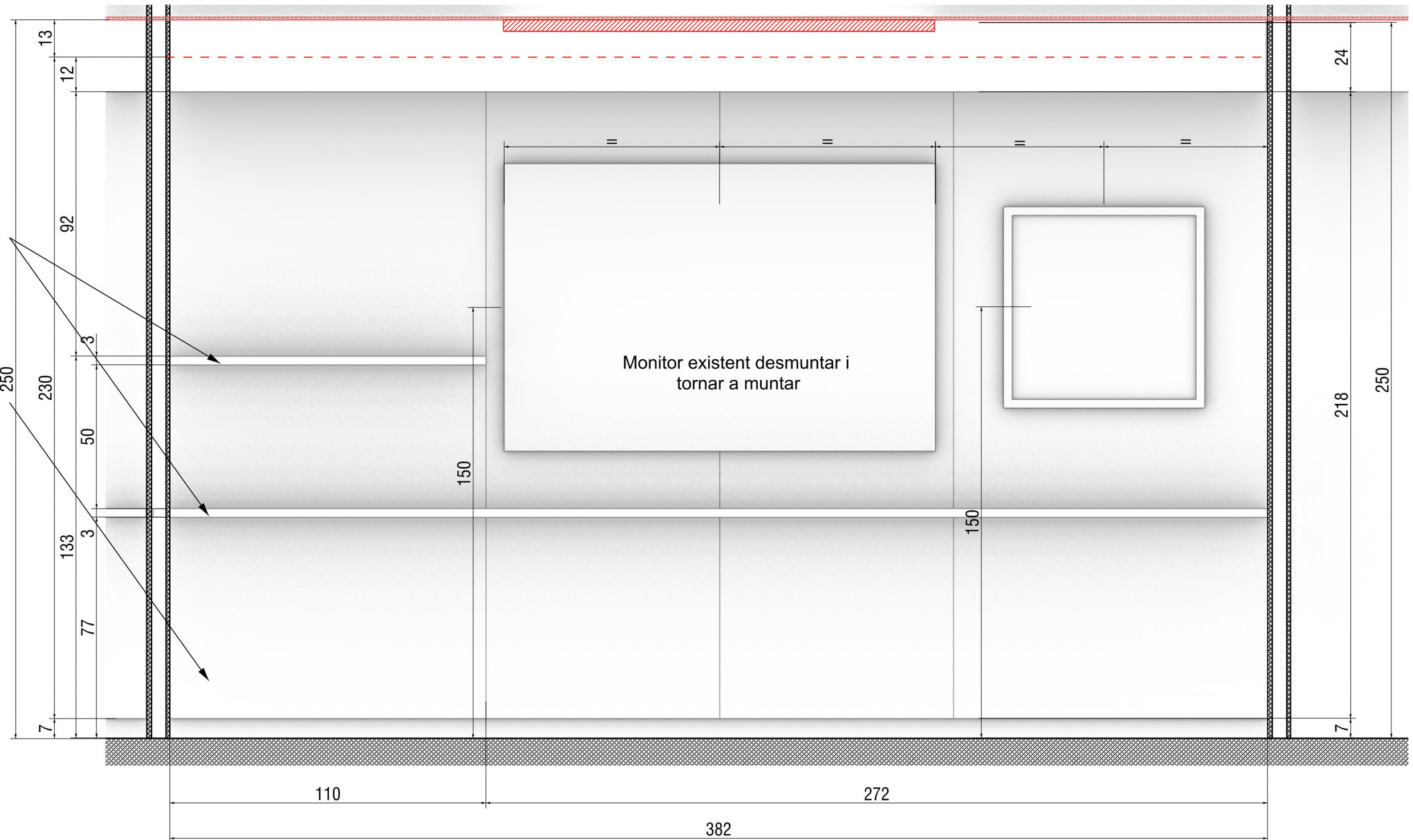

 Incorporació nous panells acústics

Paviment ARTIGO, ref. KAYAR LL K73 M  
 Revestiment acústics: parets verticals TEXFEL, ref.COPPER MR-36, sostre WHITE SNOW | BO-00  
 Pintura parets i sostres, mateixa tonalitat que el terra. (Aprox) RAL 9003  
 Tot el mobiliari és existent, reaprofitar, desmuntar i muntar a l'espai que li correspon.

 1.4 SALA NÚRIA

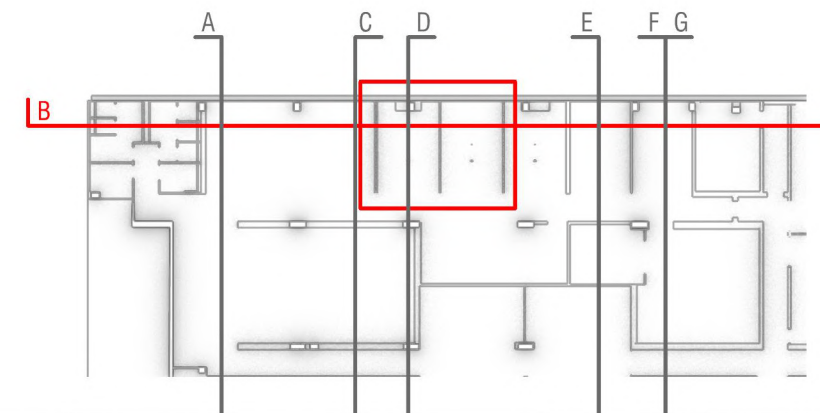







**SALA REPROGRAFIA**



**SALA COL·LABORACIONS INFORMALS**

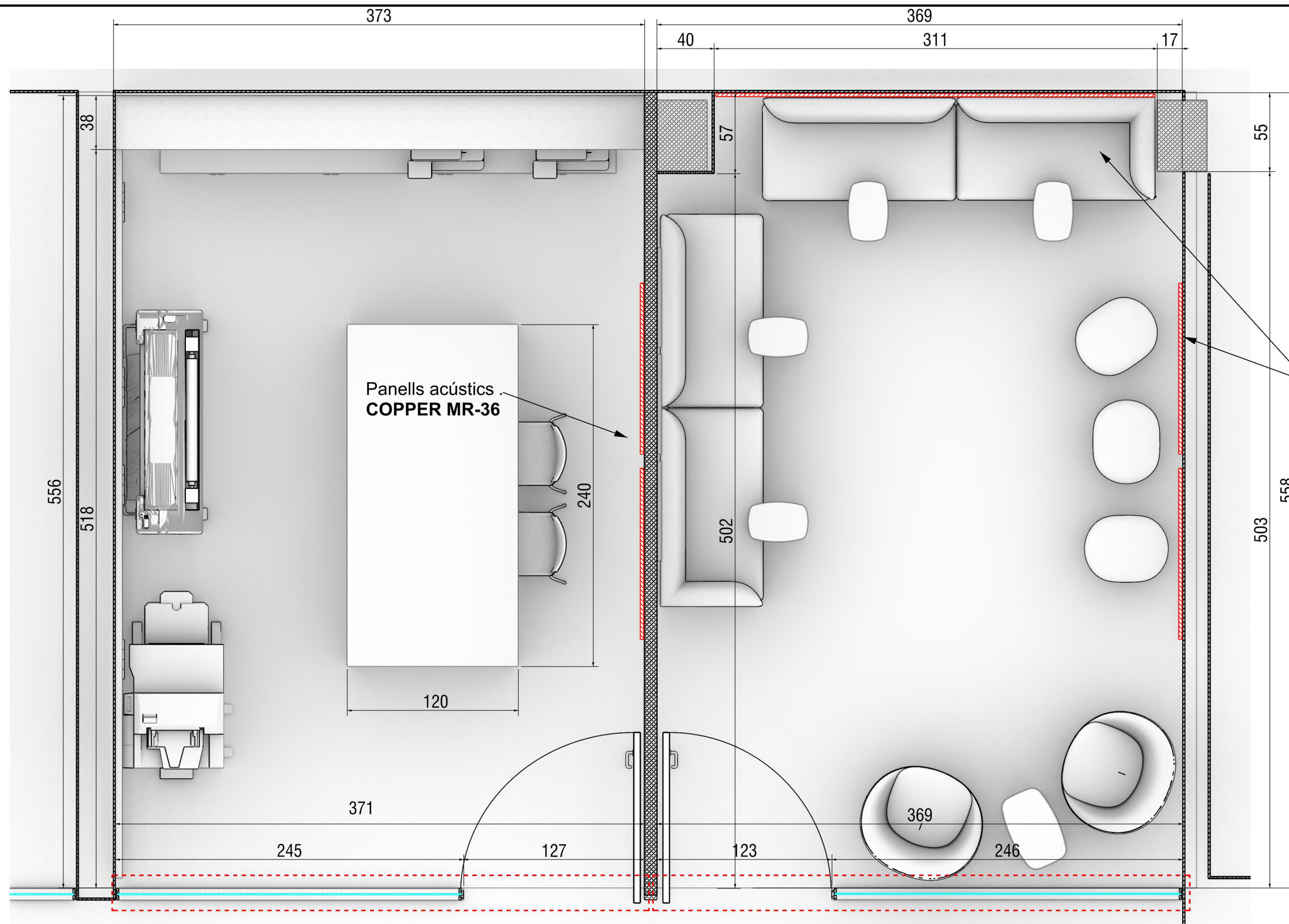

**SALA REPROGRAFIA**

**SALA COL-LABORACIONS INFORMALS**

Panells acústics  
**SAGE TEA | VR-07**

Panells acústics  
**COPPER MR-36**

En sala **REPROGRAFIA**, tot el mobiliari, excepte prestatges és existent, reaprofitar, desmuntar i muntar a l'espai que li correspon.

En sala **COL-LABORACIONS** tot el mobiliari és nou, muntar a l'espai que li correspon.

 Incorporació nous panells acústics

Paviment ARTIGO, ref. KAYAR LL K73 M  
 Revestiment acústics: parets verticals TEXTFEL, ref.COPPER MR-36 i SAGE TEA | VR-07, sostre WHITE SNOW | BO-00  
 Pintura parets i sostres, mateixa tonalitat que el terra. (Aprox) RAL 9003

 Noves mampares similars a les actuals

- Vidres laminats 4+4 mm, no sencer dividit en dos parts
- Platina d'acer 8x60 mm (la platina vertical arriba fins al forjat)
- Ribet de tancament de 20x30 mm (Veure plànols annexos edifici)

 **SALA REPROGRAFIA I COL-LABORACIÓ INFORMAL**

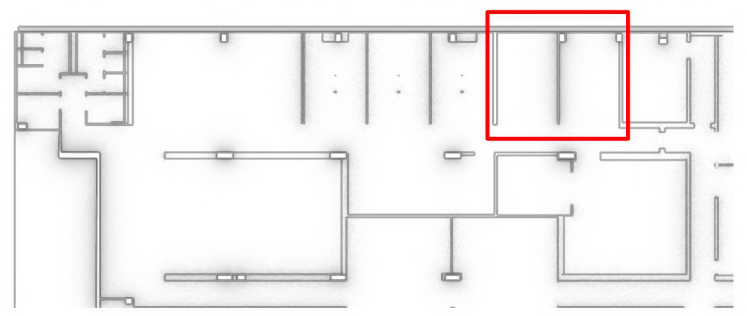

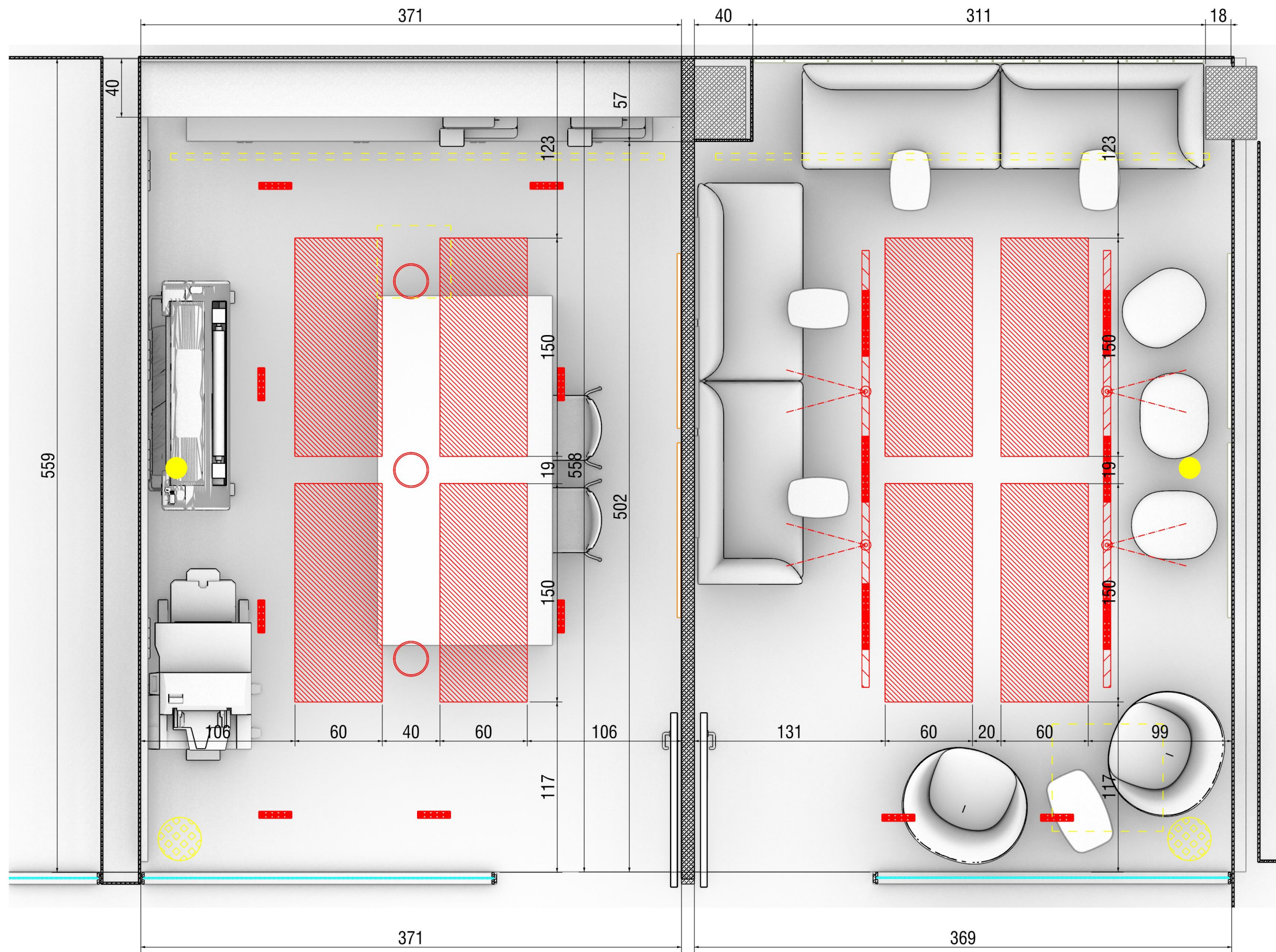

 Incorporació nous panells acústics

Revestiment acústic: parets verticals **TEXTFEL**, ref. **SAGE TEA | VR-07**, sostre **WHITE SNOW | BO-00**  
 Pintura parets i sostres, mateixa tonalitat que el terra. (Aprox) **RAL 9003**

 Altaveus encastrats i alarmes a mantenir

 Detector de fums

 Tapes de registre, elements AC, etc mantenir

 **SALA REPROGRAFIA I COL·LABORACIÓ INFORMAL**

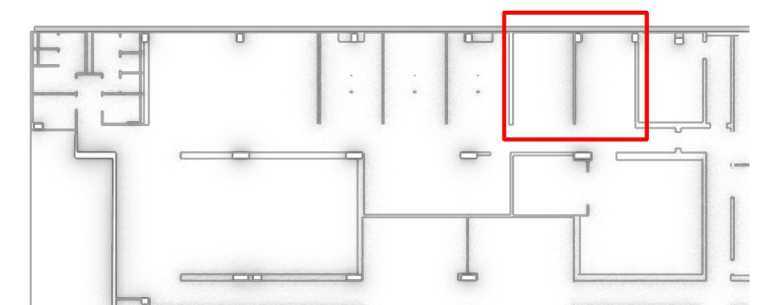

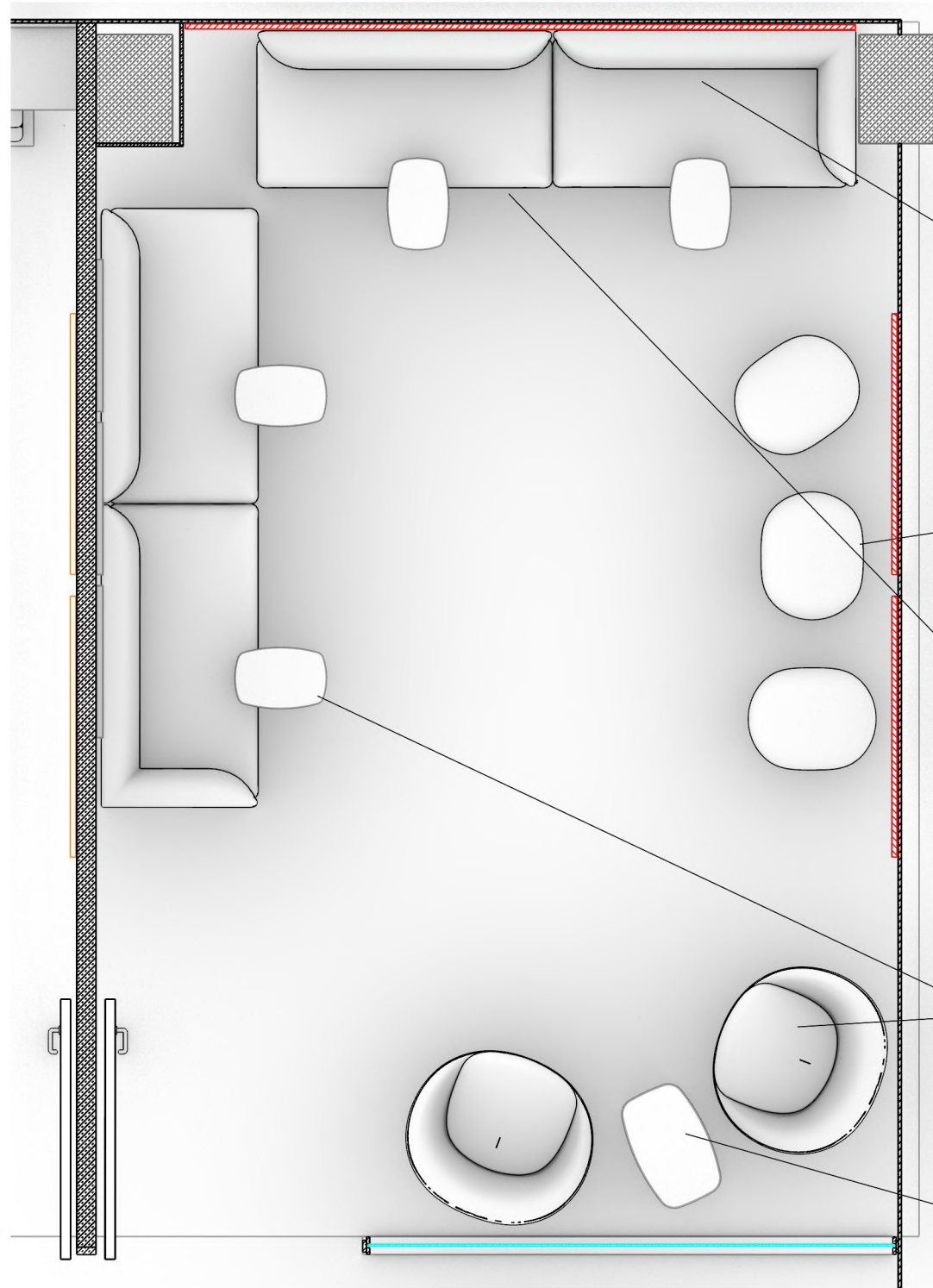

Sofà raconer 2 places Kern- INCLASS  
136 x 126 x 74 cm Tapissat HILTON 2 G2



Puf Wabao - INCLASS  
57 x 46 x 42 cm  
Tapissada VALENCIA 2110



Sofà raconer 2 places Kern- INCLASS  
136 x 126 x 74 cm Tapissat HILTON 2 G2



Silló Wabao INCLASS ref. BAO0020  
Tapissada HILTON 13 G2



Taula auxiliar Floe - INCLASS  
42 x 58 x 66 cm COLOR B40



Taula LAPTOP Floe - INCLASS  
42 x 58 x 66 cm COLOR G49



 Incorporació nous panells acústics

Paviment ARTIGO, ref. KAYAR LL K73 M  
Revestiment acústics: parets verticals TEXTFEL, ref.SAGE TEA | VR-07,  
sostre WHITE SNOW | BO-00  
Pintura parets i sostres, mateixa tonalitat que el terra. (Aprox) RAL 9003

En sala **COL·LABORACIONS INFORMALS** tot el mobiliari és nou,  
muntar a l'espai que li correspon.

 **SALA COL·LABORACIÓ INFORMAL**

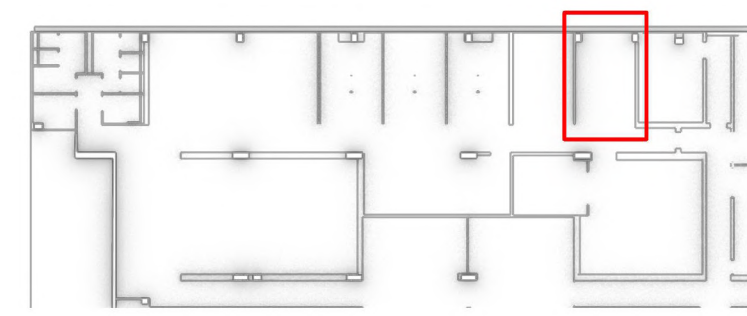

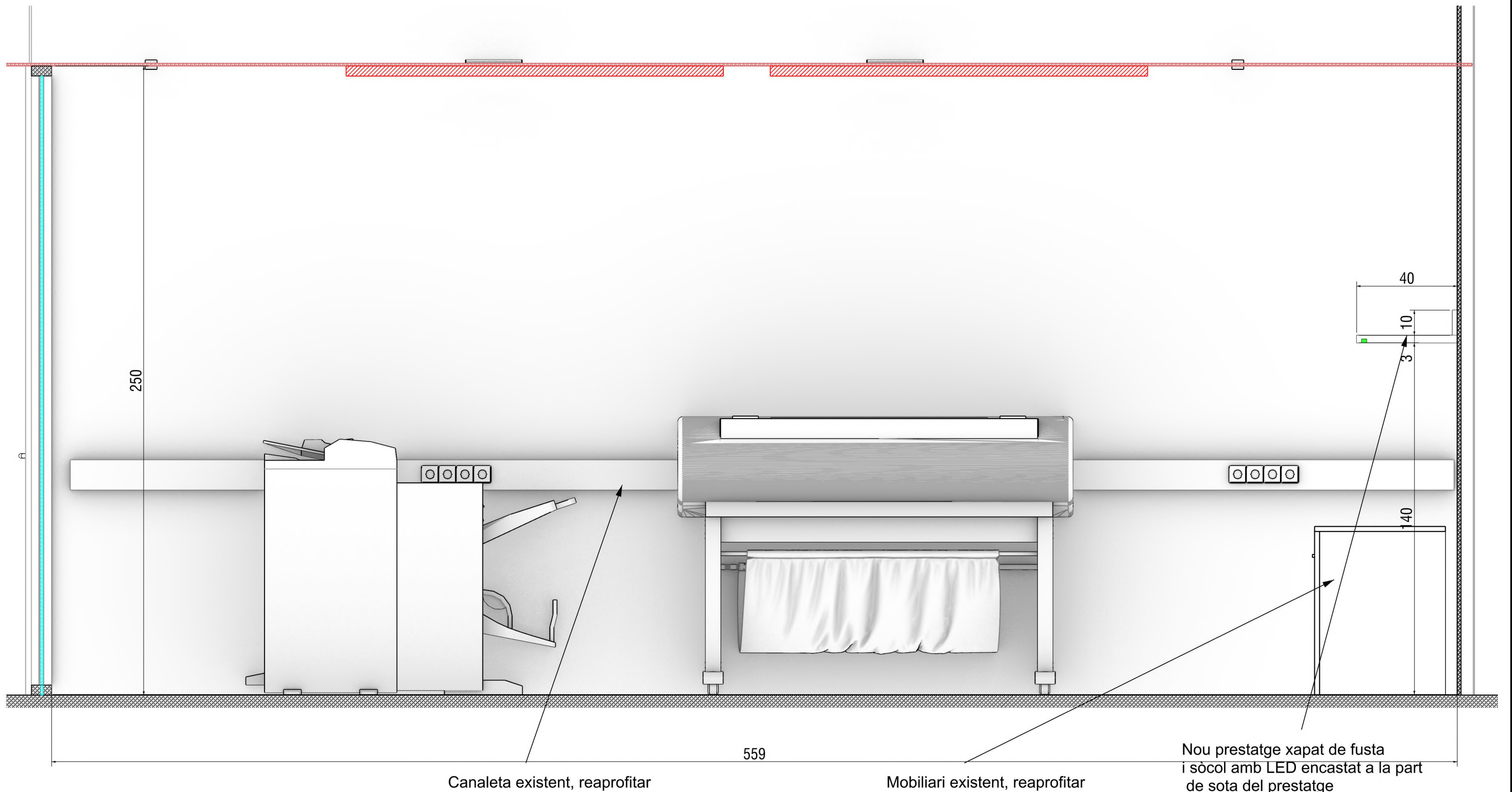

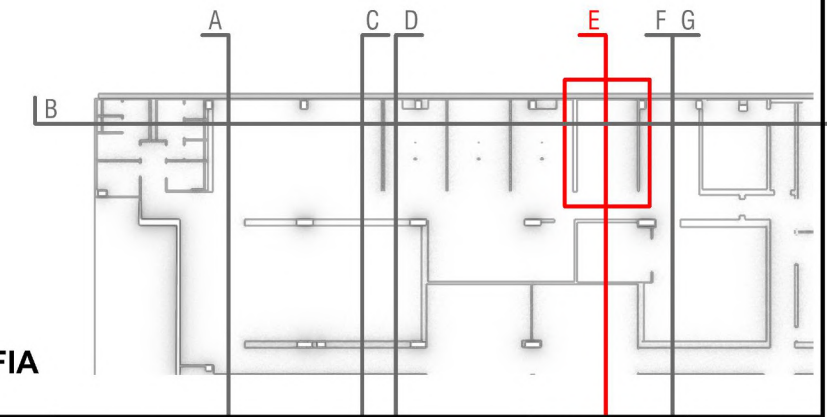

 Incorporació nous panells acústics

Paviment ARTIGO, ref. KAYAR LL K73 M  
 Revestiment acústic: parets verticals TEXTFEL, ref.COPPER MR-36,  
 sostre WHITE SNOW | BO-00  
 Pintura parets i sostres, mateixa tonalitat que el terra. (Aprox) RAL 9003  
 Tot el mobiliari és existent, reaprofitar, desmuntar i muntar a l'espai que li correspon.

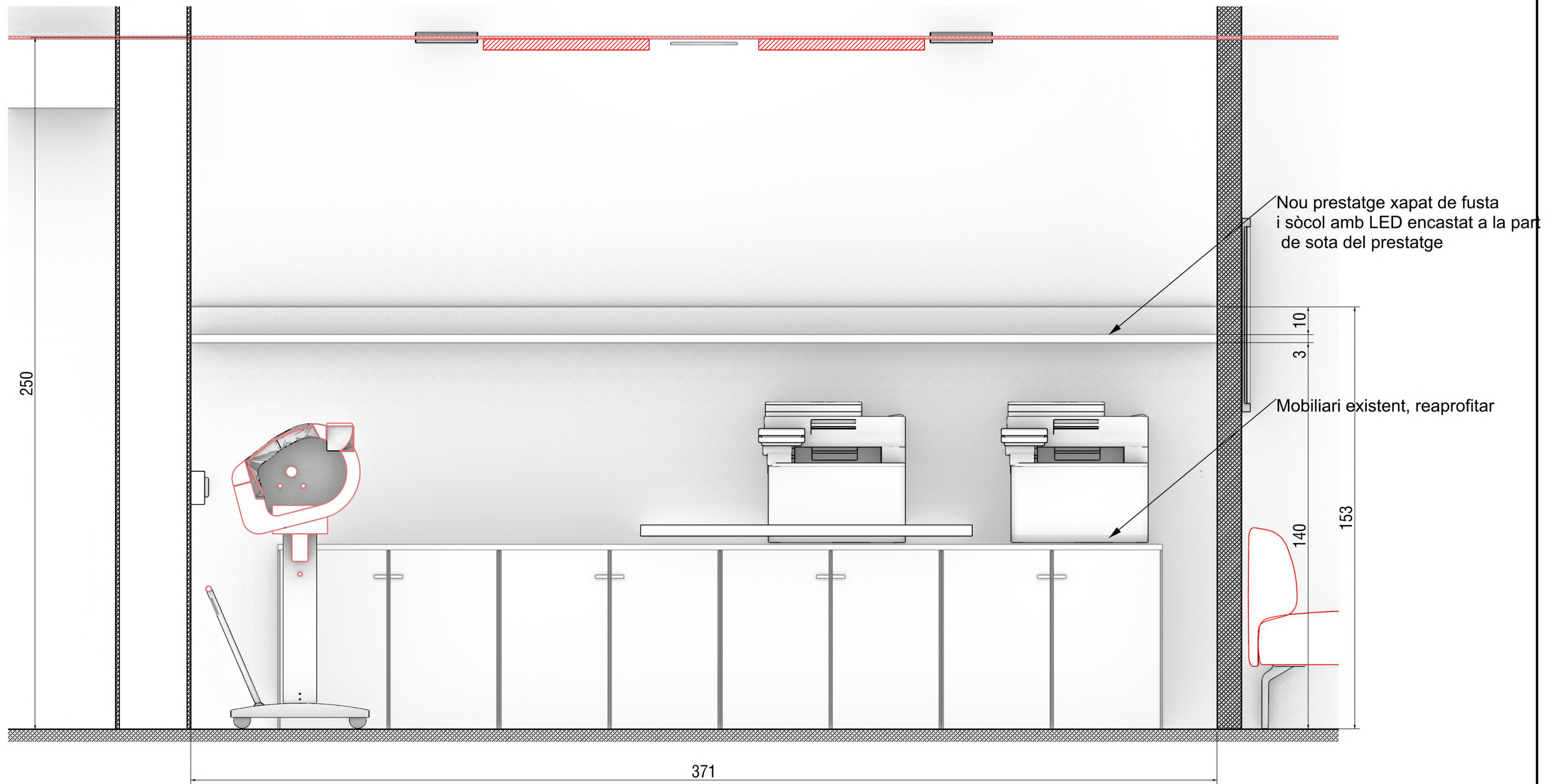

**SALA REPROGRAFIA**



 Incorporació nous panells acústics

Paviment ARTIGO, ref. KAYAR LL K73 M  
 Revestiment acústics: parets verticals TEXTFEL, ref.COPPER MR-36, sostre WHITE SNOW | BO-00  
 Pintura parets i sostres, mateixa tonalitat que el terra. (Aprox) RAL 9003  
 Tot el mobiliari és existent, reaprofitar, desmuntar i muntar a l'espai que li correspon.

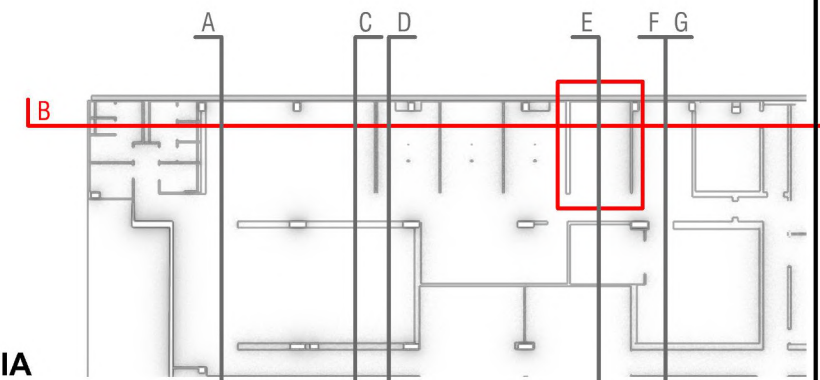

**SALA REPROGRAFIA**

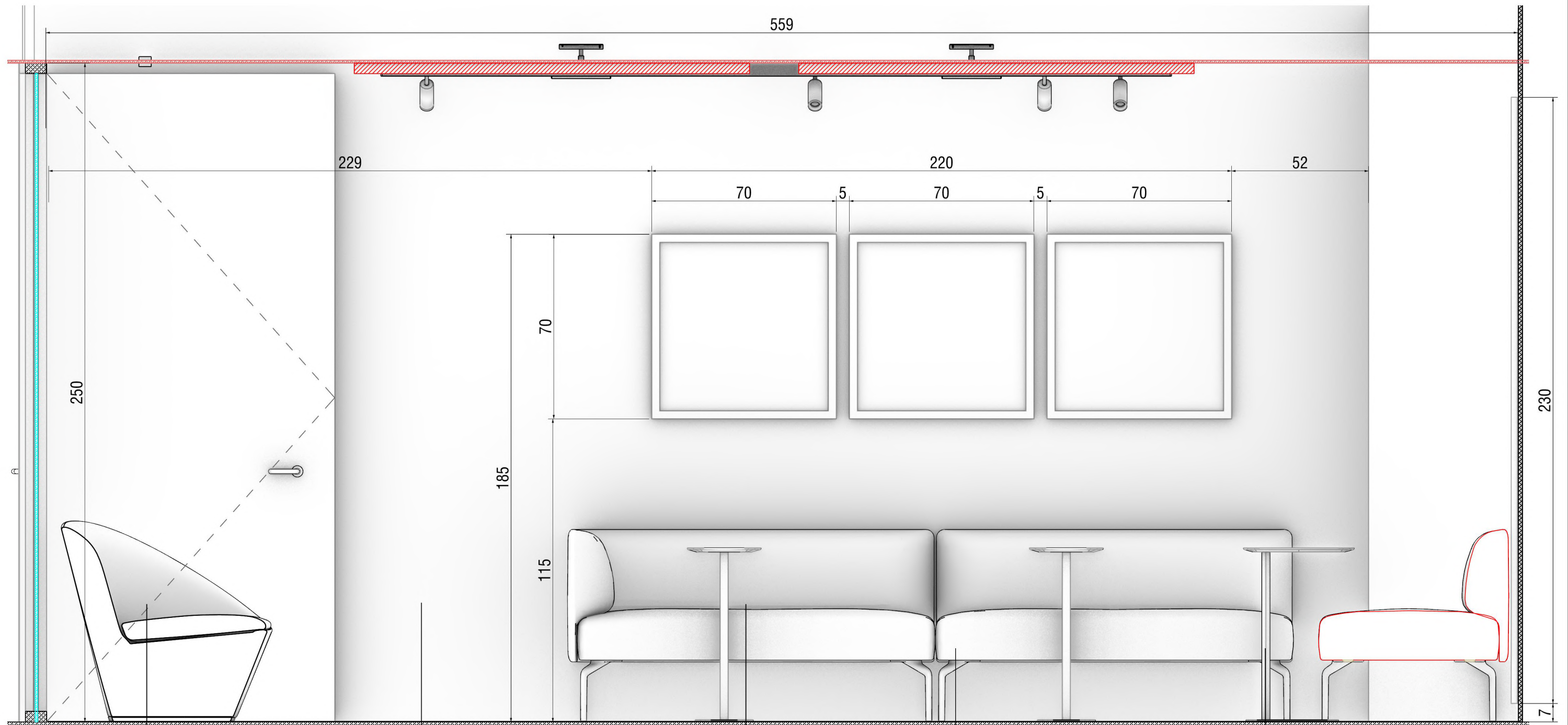

Silló Wabao INCLASS  
ref. BAO0020  
Tapissada HILTON 13 G2

Color parets i sostres igual paviment  
Aprox RAL 9003

Sofàs entapissats  
HILTON 2 G2 Aprox  
RAL 9003

Possibilitat d'endolls

Taules Laptop  
FLOE  
Color G49

 Incorporació nous  
panells acústics

Paviment ARTIGO, ref. KAYAR LL K73 M  
Revestiment acústics: parets verticals TEXTFEL, ref.SAGE TEA | VR-07,  
sostre WHITE SNOW | BO-00  
Pintura parets i sostres, mateixa tonalitat que el terra. (Aprox) RAL 9003

En sala **COL·LABORACIONS INFORMALS** tot el mobiliari és nou,  
muntar a l'espai que li correspon.

 **SALA COL·LABORACIÓ INFORMAL**

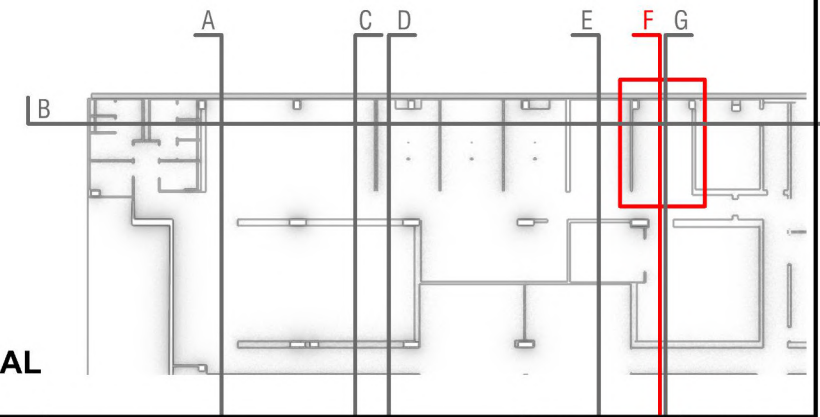

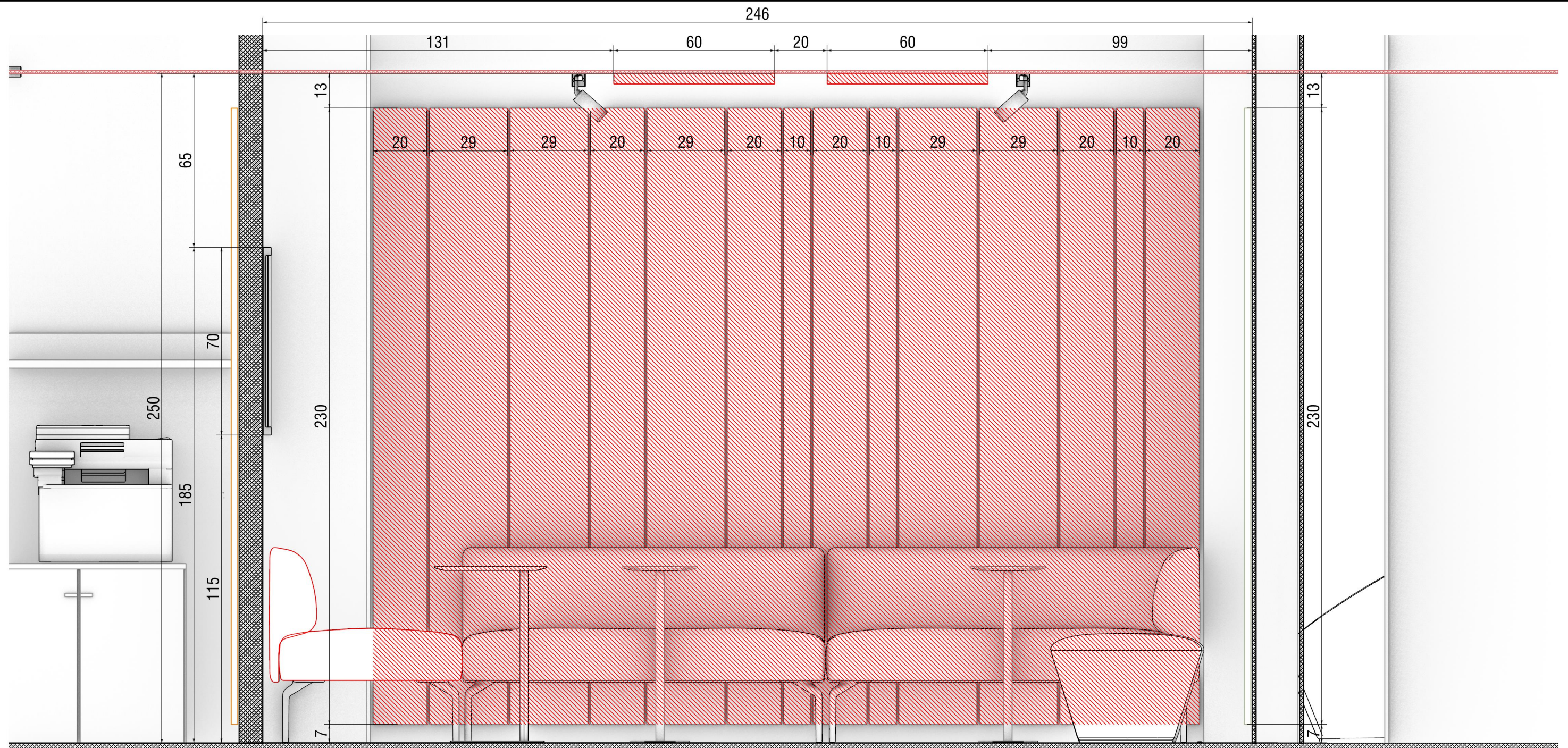

 Incorporació nous panells acústics

Paviment ARTIGO, ref. KAYAR LL K73 M

Revestiment acústics: parets verticals TEXTFEL, ref.SAGE TEA | VR-07, sostre WHITE SNOW | BO-00

Pintura parets i sostres, mateixa tonalitat que el terra. (Aprox) RAL 9003, excepte paret darrera panells darrera sofà que es pintarà igual color panells acústics

En sala **COL·LABORACIONS INFORMALS** tot el mobiliari és nou, muntar a l'espai que li correspon.

 SALA COL·LABORACIÓ INFORMAL

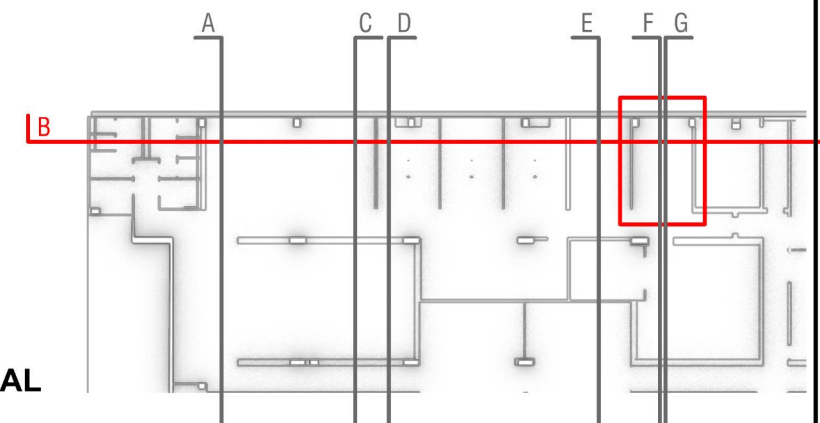

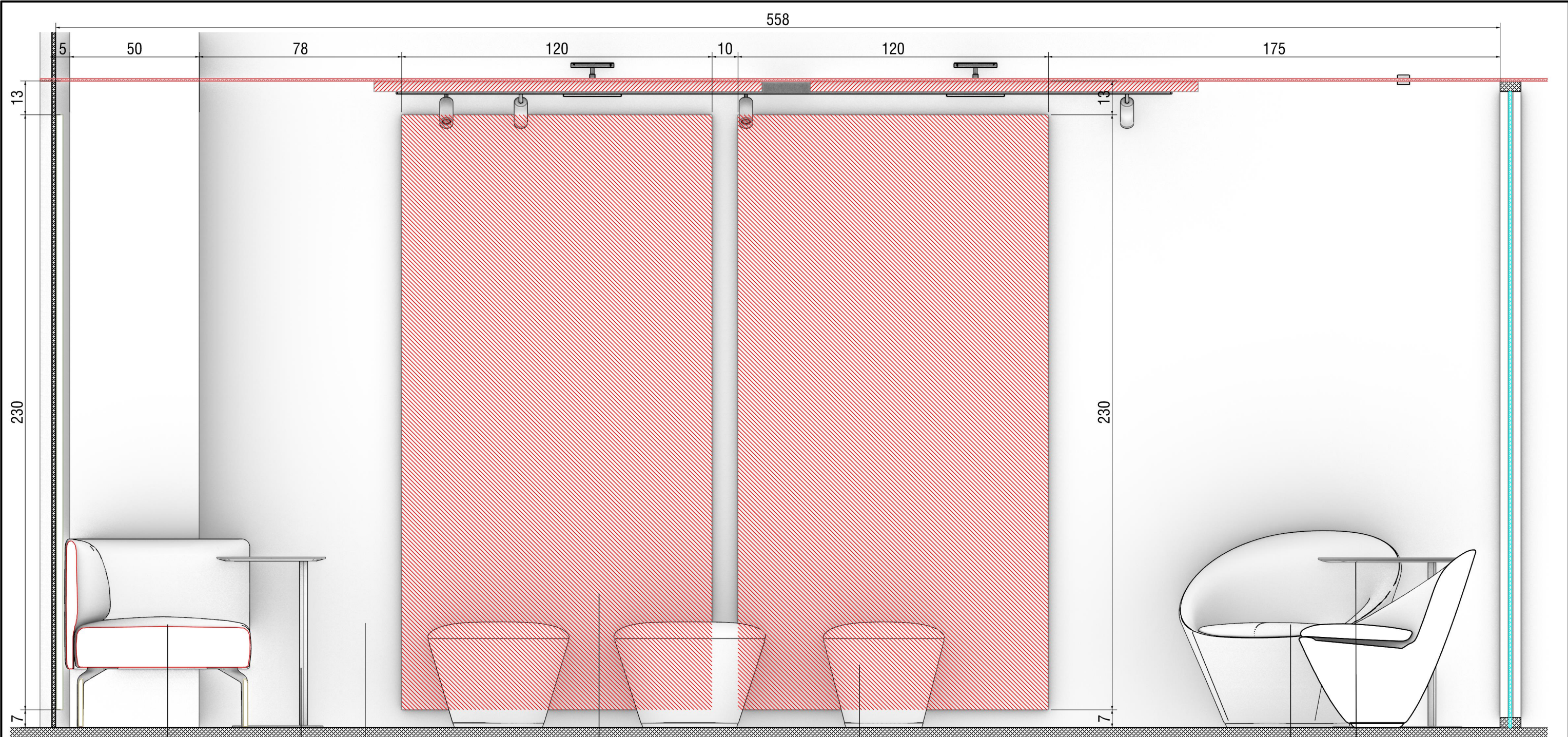

Sofàs entapissats  
HILTON 2 G2 Aprox  
RAL 9003

Taules Laptop  
FLOE  
Color G49

Color parets i sostres igual  
paviment  
Aprox RAL 9003

Panells acústics de  
feltre 24mm  
ref **SAGE TEA VR-07**

Puf Wabao - INCLASS  
**VALENCIA 2110**

Silló Wabao INCLASS  
ref. BAO0020  
Tapissada HILTON 13 G2

Taules aux. FLOE  
Color B40

 Incorporació nous  
panells acústics

Paviment ARTIGO, ref. KAYAR LL K73 M  
Revestiment acústics: parets verticals **TEXFEL**, ref. **SAGE TEA | VR-07**, sostre **WHITE SNOW | BO-00**  
Pintura parets i sostres, mateixa tonalitat que el terra. (Aprox) RAL 9003, excepte paret darrera panells darrera sofà que es pintarà igual color panells acústics

En sala **COL·LABORACIONS INFORMALS** tot el mobiliari és nou,  
muntar a l'espai que li correspon.

 **SALA COL·LABORACIÓ INFORMAL**

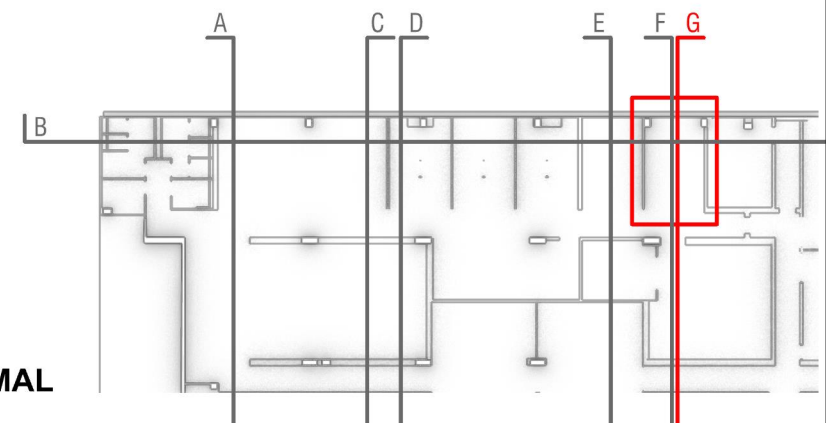











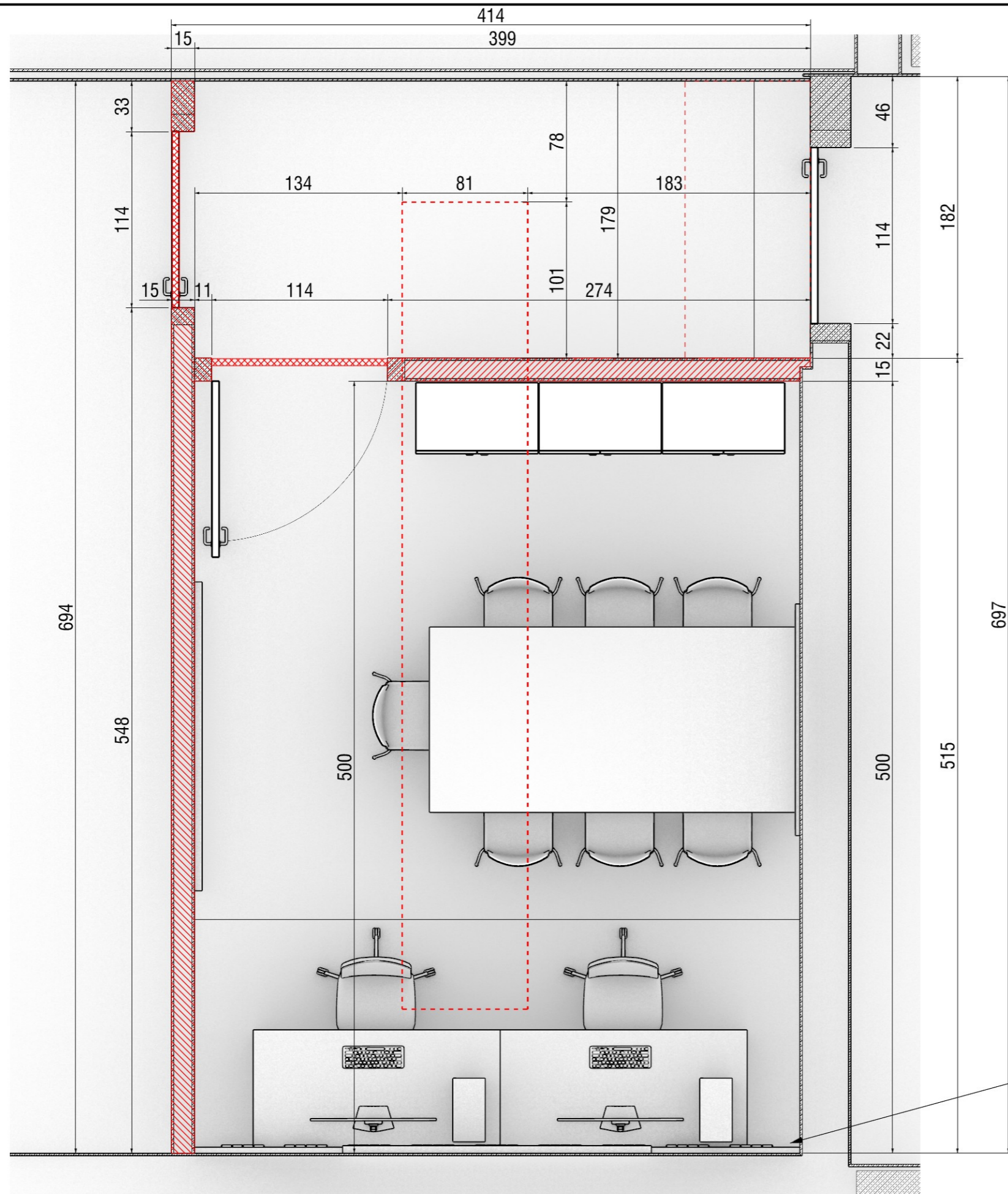

 **SALA LABORATORI TIC**



 Tapiat del tram de la claraboia senyalat, aplicant un fals sostre a la mateixa alçada que el sostre actual de la sala

 Formació d'envà especial amb plaques de guix laminat, de 146 mm de gruix total, amb nivell de qualitat de l'acabat estàndard (Q2), format per una estructura doble; aïllament acústic mitjançant panell semirígid de llana de roca, espessor 45 mm.

 Porta interior tècnica abatible, de fusta, per a edifici d'ús públic, d'una fulla, llisa, igual existents, acabat lacat en color blanc en les seves cares i caires, bastidor de tauler de fibres tipus MDF (tauler de DM) i Inclús pomel·les, maneta i pany d'acer inoxidable, accessoris, ferraments de penjar i escuma de poliuretà per a reomplert de la folgança entre bastiment de base i bloc de porta.

Tot el mobiliari és existent, reaprofitar, desmuntar i muntar a l'espai que li correspon.

- 2 panells acústics 200 x 100 cm
- 3 armaris alts de 160 x 45 cm i 3 armaris superiors de 75 x 45 cm
- Trasllat i muntatge monitor av
- 2 carrils de 200 cm i focus Erco etc...

Pintura parets i sostres, mateixa tonalitat que el terra. (Aprox) RAL 9003

Es manté el paviment existent de la sala.

Canal superficial per mecanismes

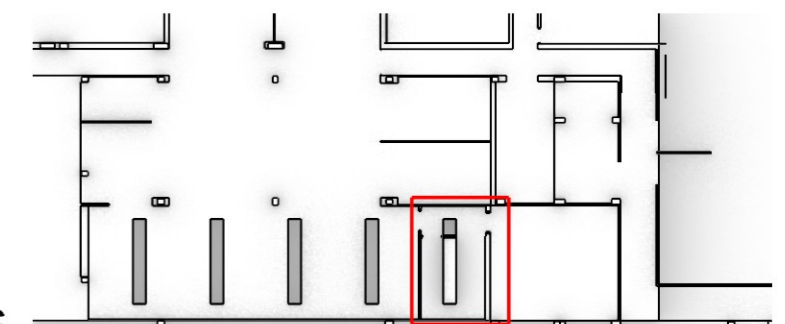

 SALA LABORATORI TIC

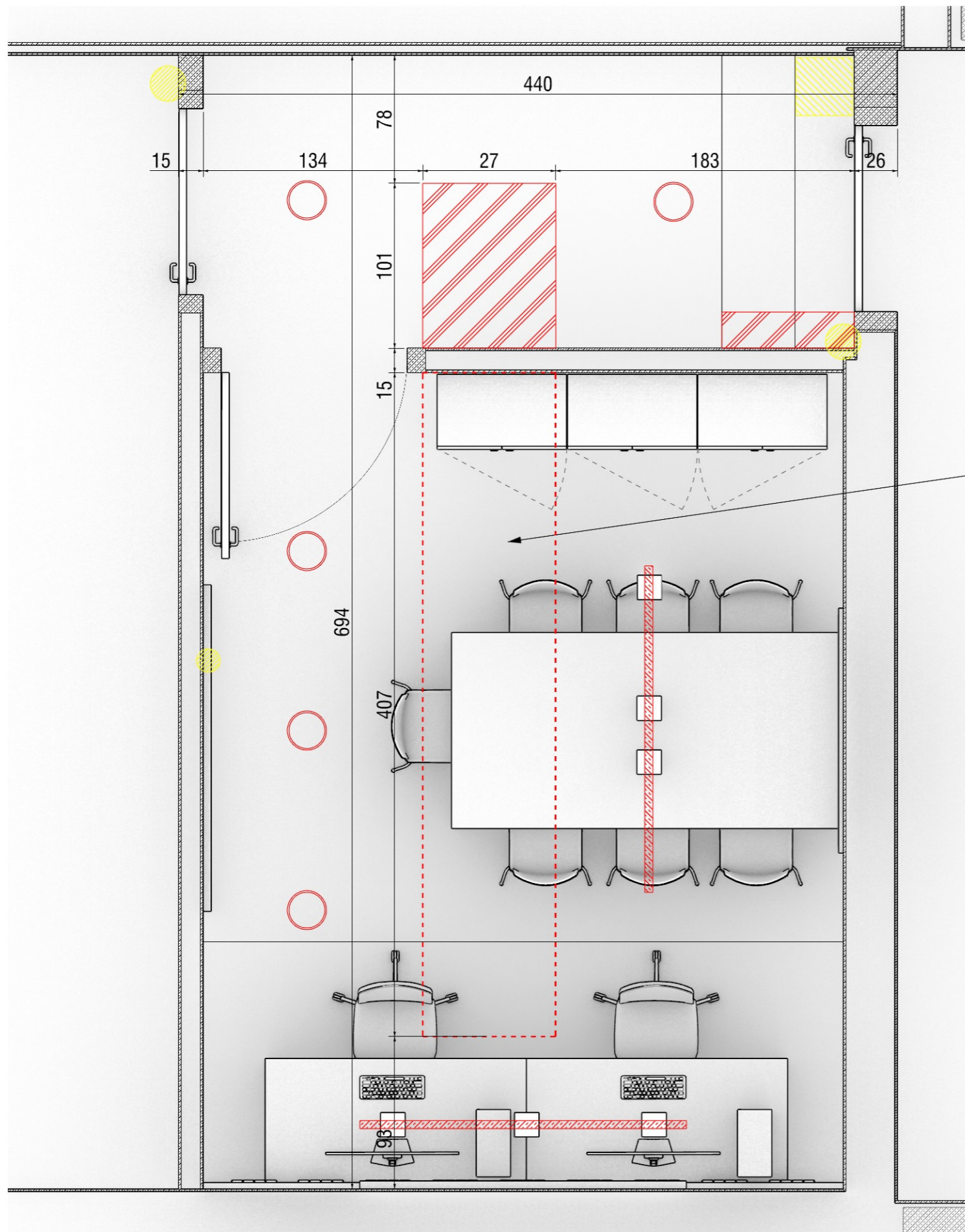

 Tapiat del tram de la claraboia senyalat, aplicant un fals sostre a la mateixa alçada que el sostre actual de la sala  
 Amb tapa de registre gamma Bàsica, Basic 12,5, sistema E102.a "KNAUF", de 600x600 mm

 Cortina

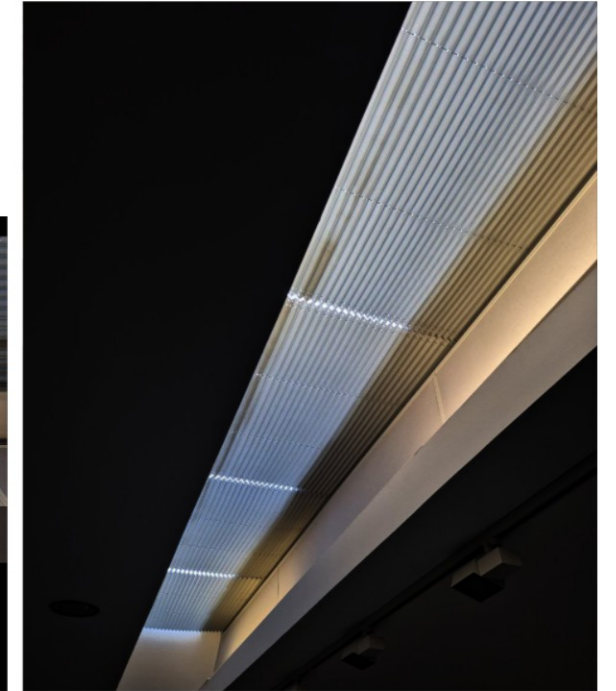
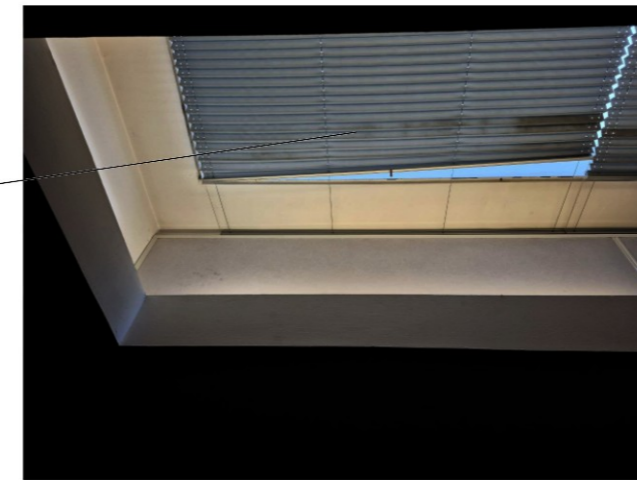

Desplaçar elements actuals

-  Altaveus encastats i alarmes a mantenir
-  Detector de fums
-  Tapes de registre, elements AC, etc mantenir
-  Sistemes d'alarma a mantenir

 SALA LABORATORI TIC

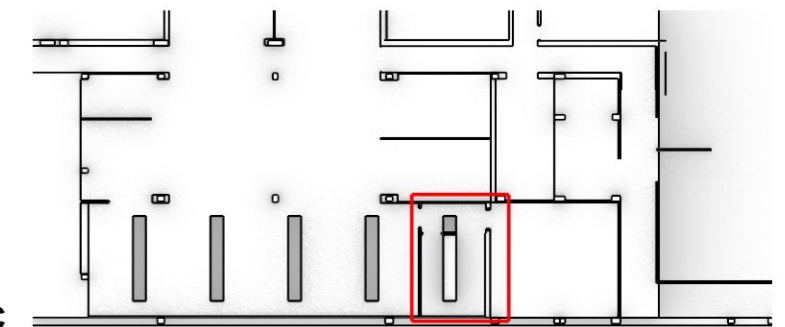

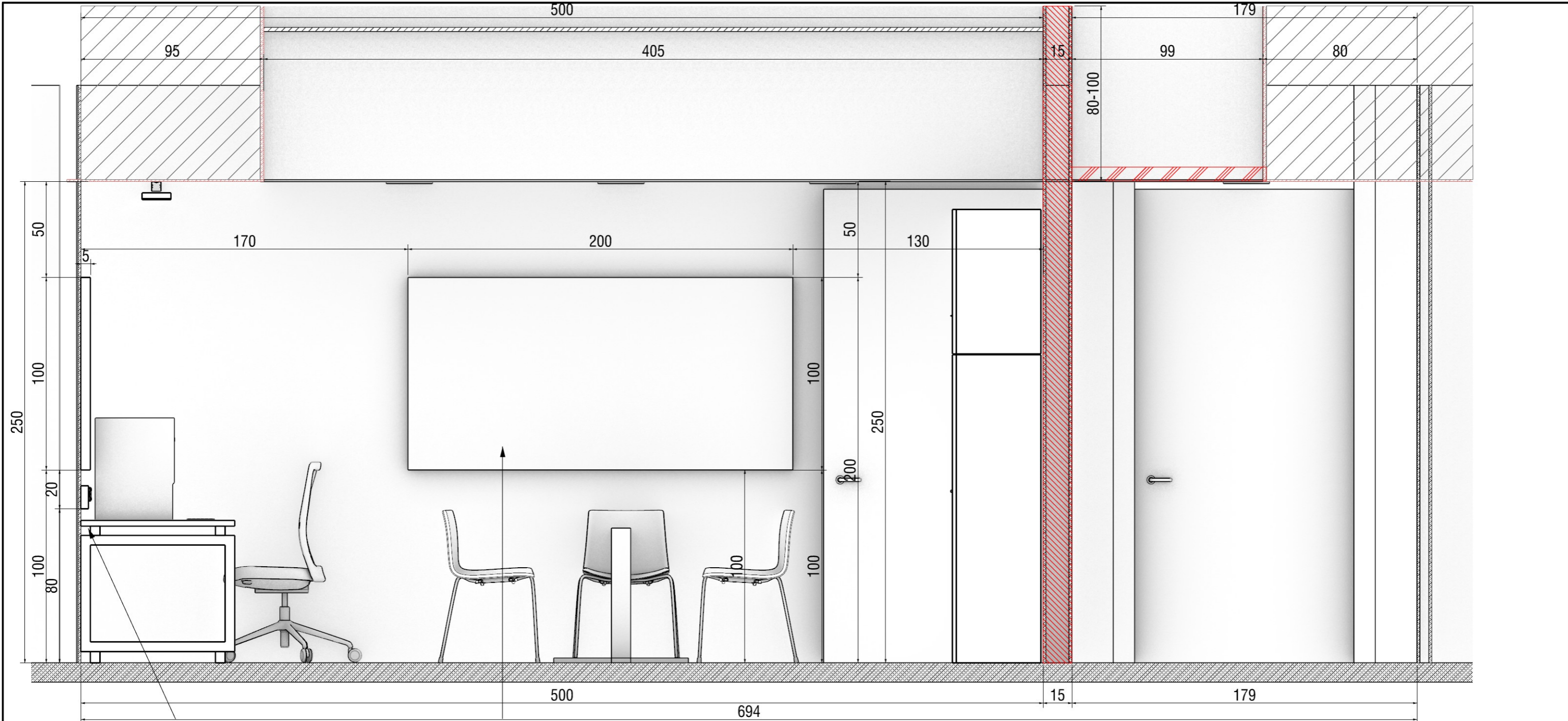



Canal superficial per mecanismes NOVA



Panells acústics reaprofitar sala TIC existent (antiga)

Tot el mobiliari és existent, reaprofitar, desmuntar i muntar a l'espai que li correspon.  
 Panells acústics reaprofitar sala TIC existent  
 Pintura parets i sostres, mateixa tonalitat que el terra. (Aprox) RAL 9003

 Formació d' envà especial amb plaques de guix laminat, de 146 mm de gruix total, amb nivell de qualitat de l'acabat estàndard (Q2), format per una estructura doble; aïllament acústic mitjançant panell semirígid de llana de roca, espessor 45 mm.

 Tapiat del tram de lluernari senyalat aplicant un fals sostre a la mateixa alçada que el sostre actual de la sala.

 SALA LABORATORI TIC

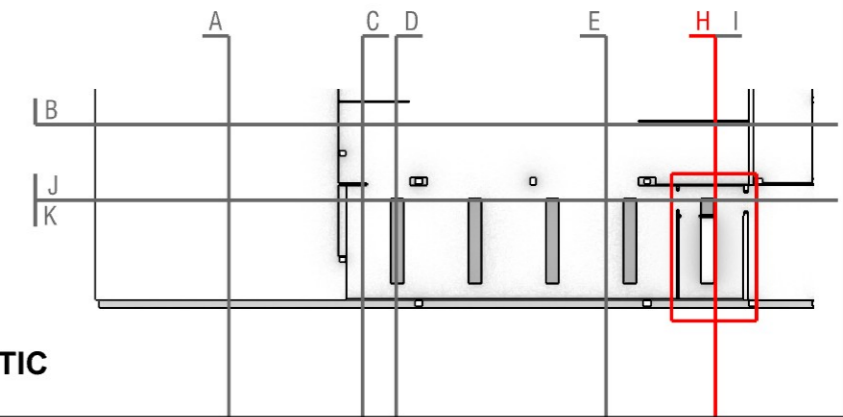

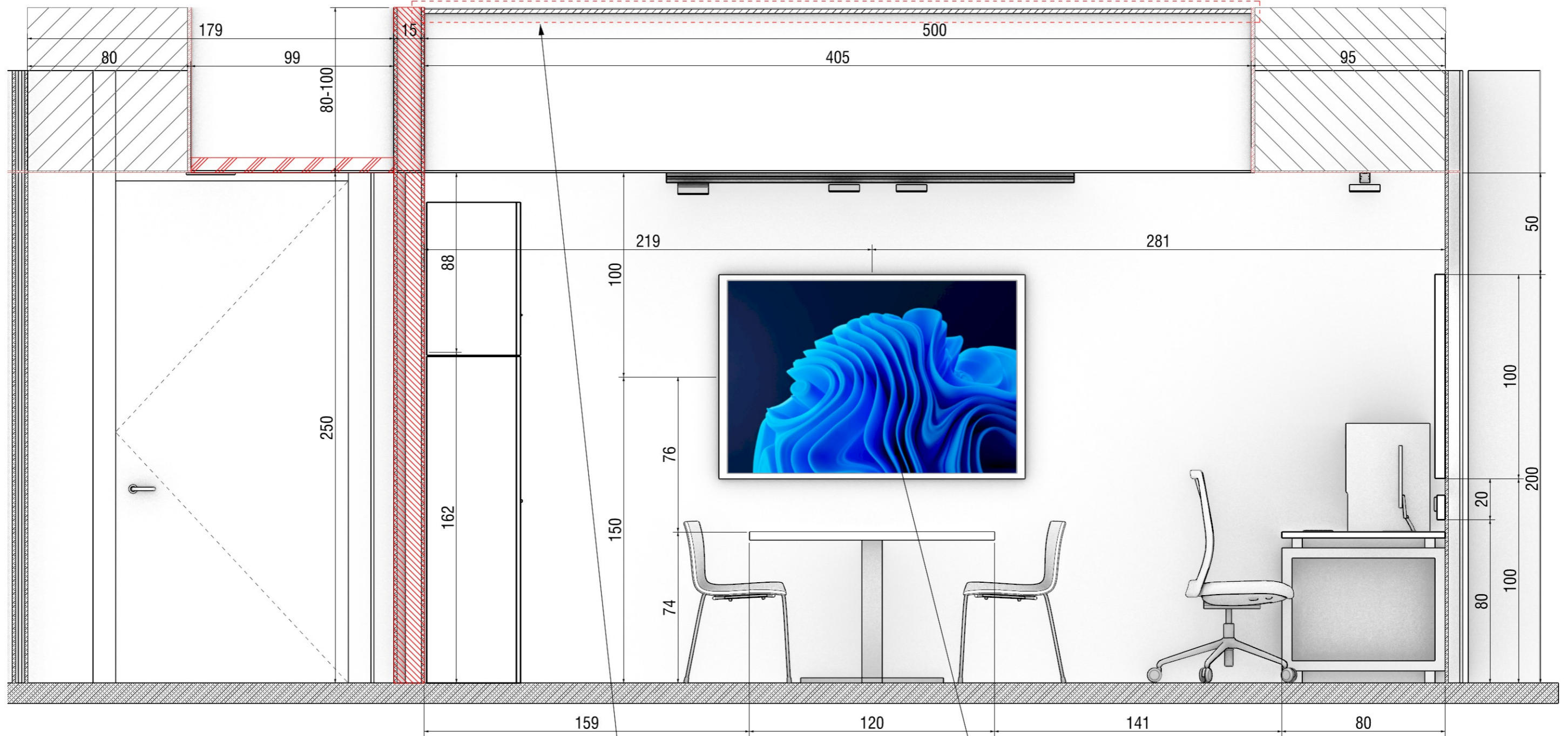

 Tapiat del tram de lluernari senyalat aplicant un fals sostre a la mateixa alçada que el sostre actual de la sala.

Cortina

Monitor AV reaprofitar, desmuntar i muntar a l'espai que li correspon

Tot el mobiliari és existent, reaprofitar, desmuntar i muntar a l'espai que li correspon.  
 Panells acústics reaprofitar sala TIC existent  
 Pintura parets i sostres, mateixa tonalitat que el terra. (Aprox) RAL 9003

 Formació d' envà especial amb plaques de guix laminat, de 146 mm de gruix total, amb nivell de qualitat de l'acabat estàndard (Q2), format per una estructura doble; aïllament acústic mitjançant panell semirigid de llana de roca, espessor 45 mm.

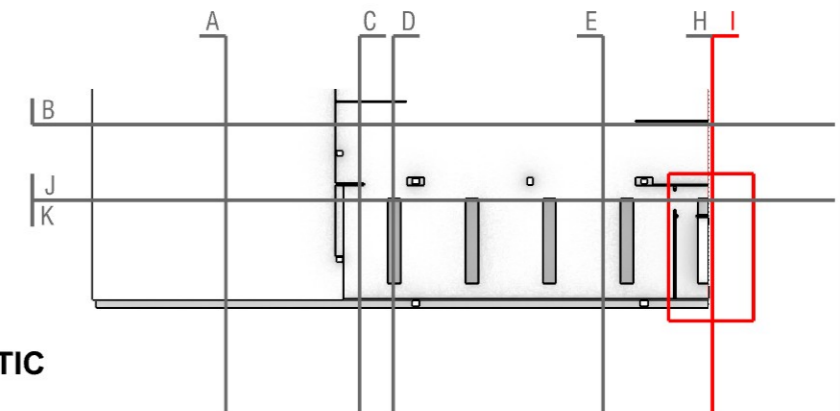

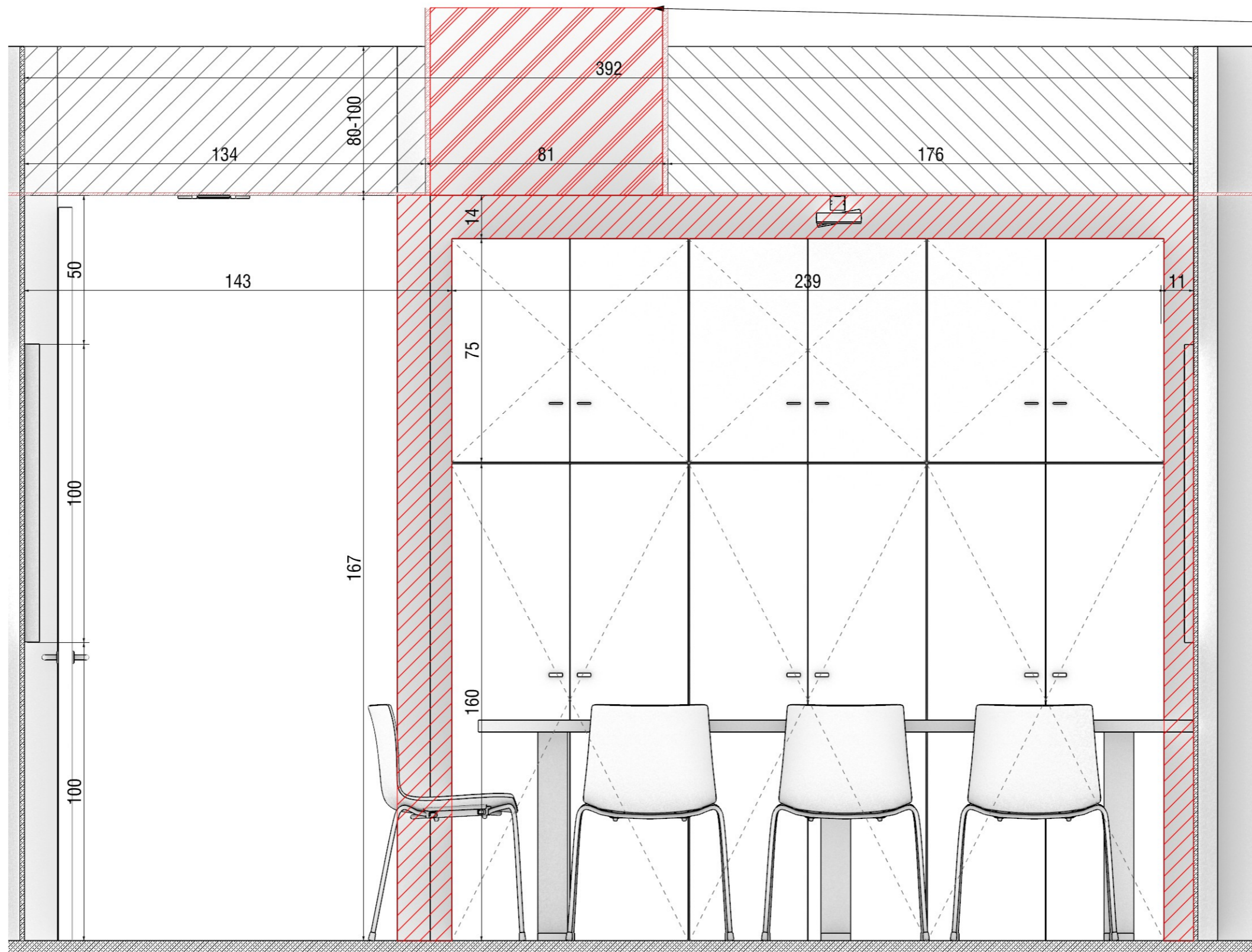

 SALA LABORATORI TIC



Col·locació de neoprè o similar per sellar la junta de l'envà amb el vidre existent.

Tot el mobiliari és existent, reaprofitar, desmuntar i muntar a l'espai que li correspon.  
 Panells acústics reaprofitar sala TIC existent  
 Pintura parets i sostres, mateixa tonalitat que el terra. (Aprox) RAL 9003

 Tapiat del tram de claraboya senyalat aplicant un fals sostre a la mateixa alçada que el sostre actual de la sala.

 Formació d' envà especial amb plaques de guix laminat, de 146 mm de gruix total, amb nivell de qualitat de l'acabat estàndard (Q2), format per una estructura doble; aïllament acústic mitjançant panell semirígid de llana de roca, espessor 45 mm.

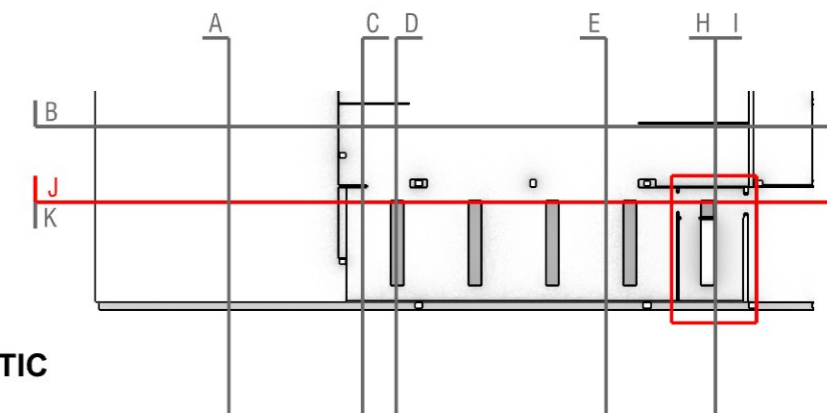

 SALA LABORATORI TIC

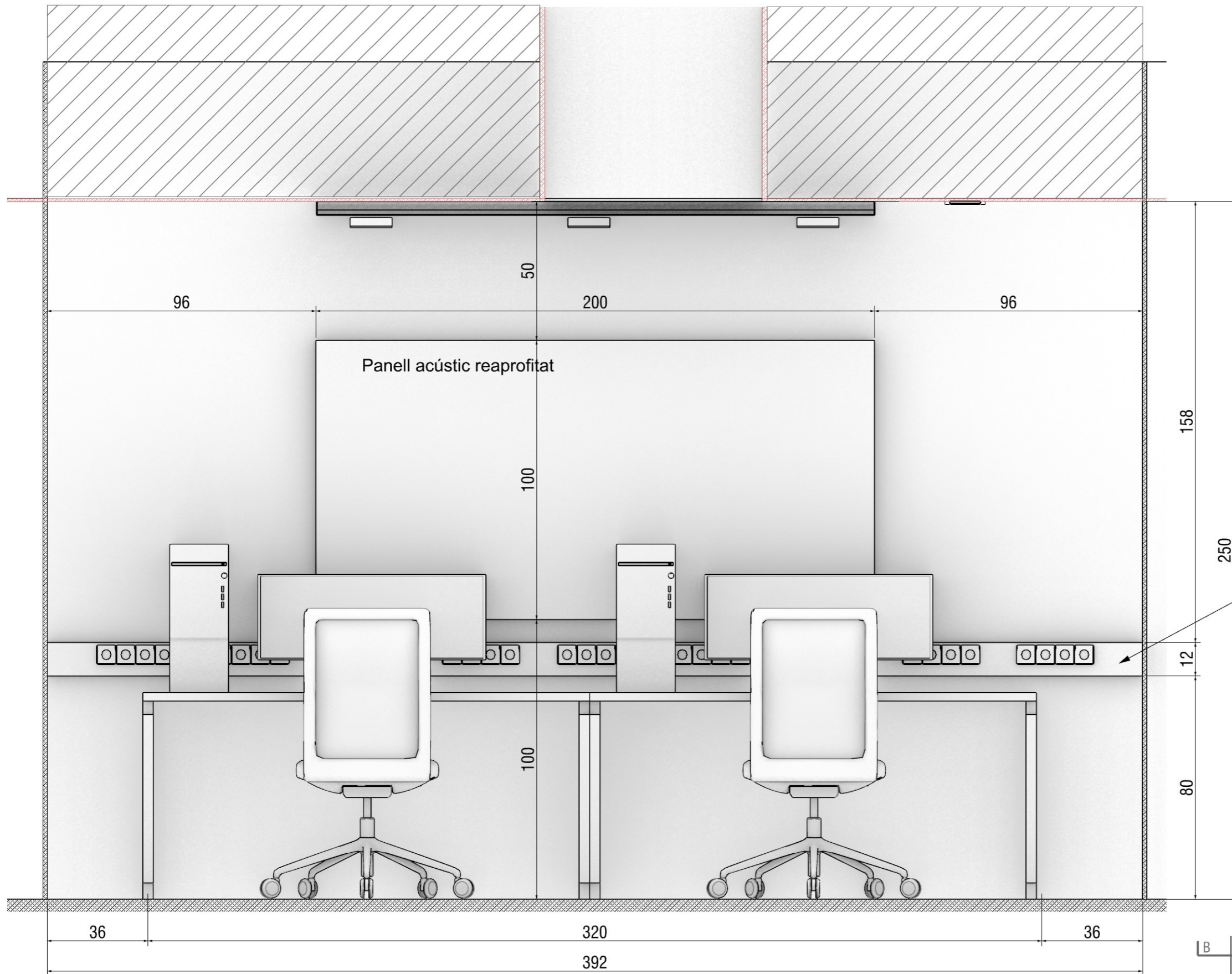

Canal superficial per mecanismes NOVA



Tot el mobiliari és existent, reaprofitat, desmuntar i muntar a l'espai que li correspon.  
 Panells acústics reaprofitat sala TIC existent  
 Pintura parets i sostres, mateixa tonalitat que el terra. (Aprox)  
 RAL 9003

 SALA LABORATORI TIC

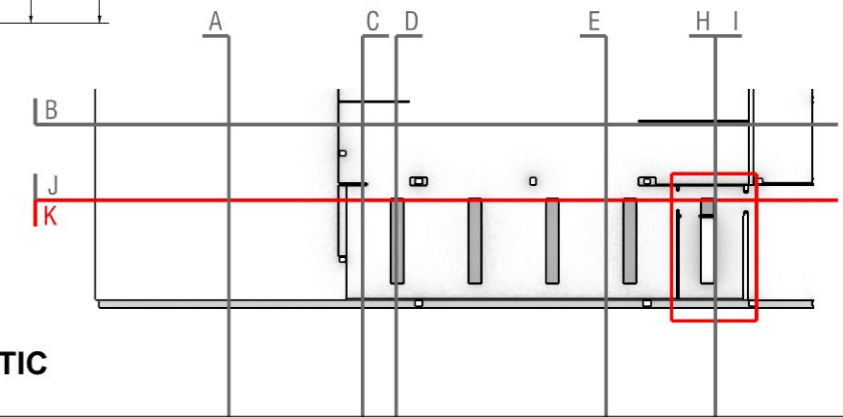





## **FITXES MATERIALS I EQUIPAMENT**

## Panells de 24mm TEXTFEL Echo



COPPER MR-36

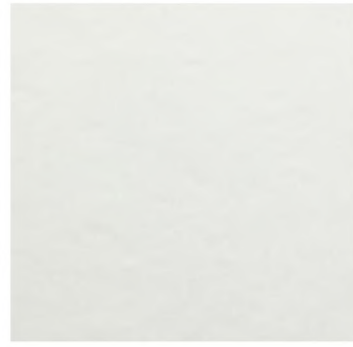

WHITE SNOW | BO-00



SAGE TEA | VR-07

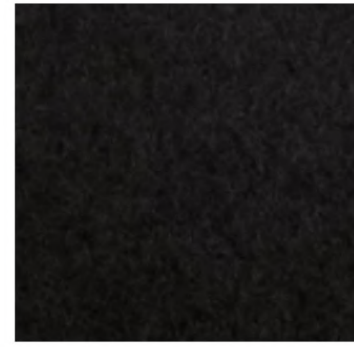

DEEP BLACK | NO-00



Solució acústica d'alt rendiment que combina sostenibilitat, versatilitat i disseny. Fabricats amb un mínim d'un 60% de PET reciclatge.  
 Disponible en grandàries estàndard de 2440x1220 mm, 2800x1220 mm i 3050x1220 mm  
 Aquests panells són fàcils de tallar i manipular. Inclou sistema de subjecció a sostre EASY HANG 4 PZ PACK

### Absorció Acústica UNE-EN ISO 354:2004

Up to aw = 1 (-)  
 EN ISO 11654: Classe A

**Medi Ambient** Reciclable, Sota contingut en COV, REACH, EPD

**Reacció al foc** EN 13501-1+A1: B-S2, do

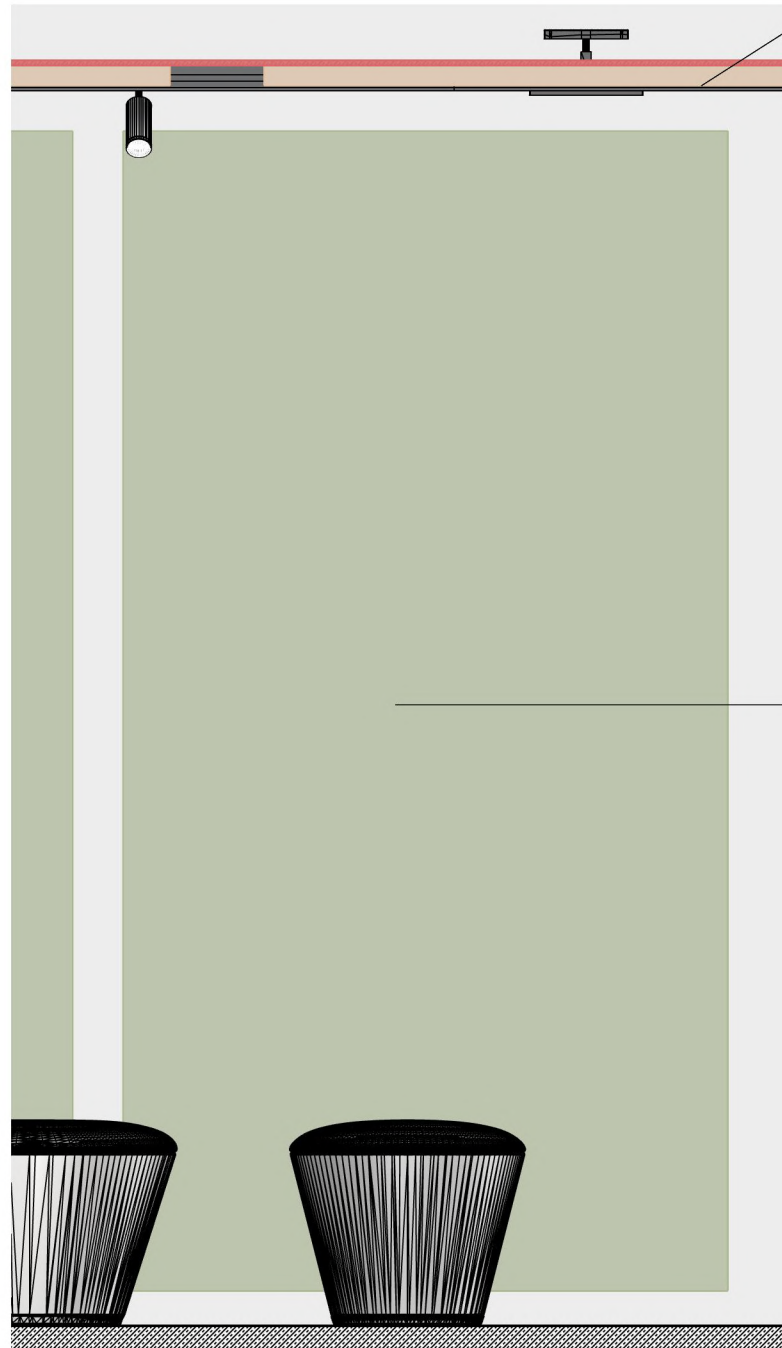

## Patró de panells absorbents suspesos



## Revestiment acústic de paret amb panells absorbents



## Possibilitats de textures i acabats dels panells acústics - TEXTFEL



## Normatives i certificats



### Característiques principals:

Sòl autoadhesiu: instal·lació amb adhesius amovibles per a una major flexibilitat.

Superfície llisa: estètica essencial i moderna.

Acabat Silky Matt (PRO<sup>2</sup>): superfície setinada de baixa reflectància i fàcil manteniment.

Major gruix: millora el confort en caminar i el rendiment acústic.

Gran resistència: ideal per a entorns molt transitats.

Fàcil retirada i substitució: ideal per a contextos en els quals es requereixen intervencions ràpides i no invasives.

### Especificacions tècniques:

**Resistència al lliscament:** R9 segons la norma DIN 51130.

**Absorció del soroll:** Reducció del soroll d'impacte de fins a **16 dB**.

**Propietats ignífugues:** Classificació B

## Paviment autoportant cautxú

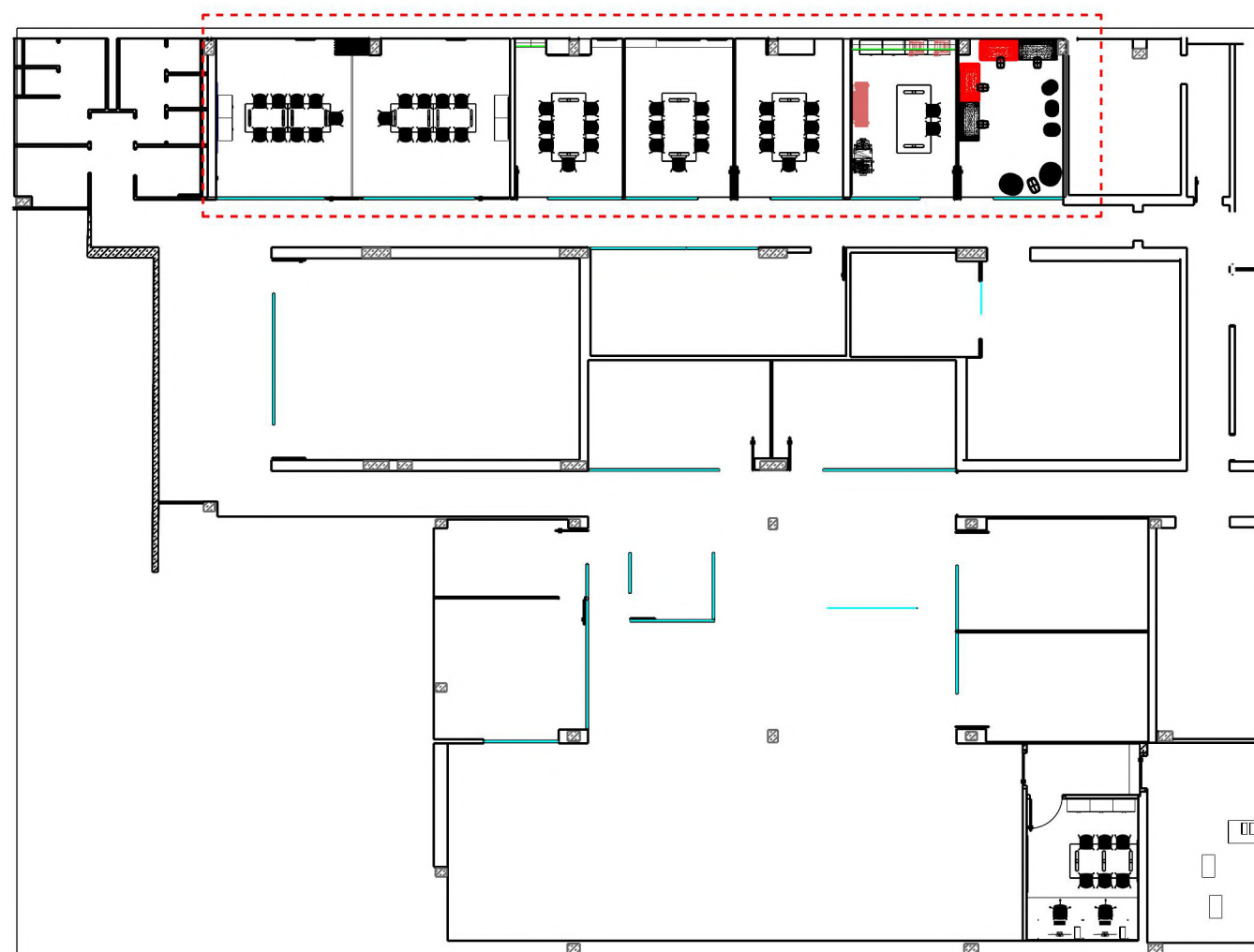

La seva col·locació està prevista en les sales de la planta -1 indicades en el plànol que es detalla a continuació i en les sales anomenades de descans de les plantes 0, 1, 2, 3

 Nou paviment autoportant de cautxú **ARTIGO KAYAR LL K73 M**



ARTIGO KAYAR LL K73 M 60x60cm, 5mm

# Possibilitats de textures i acabats dels paviments - ARTIGO

## KAYAR / LL

design Sottsass Associati

Loose lay  
Autoposante  
Autoportant  
Zur losen Verlegung  
Autoposante

Smooth surface with natural fibers  
Superficie liscia con fibre naturali  
Surface lisse avec fibres naturelles  
Glatte Oberfläche mit Naturfasern  
Superficie lisa con fibras naturales

5,0 mm  
7,9 kg/m<sup>2</sup>



610 x 610 mm



## UNI / LL

Loose lay  
Autoposante  
Autoportant  
Zur losen Verlegung  
Autoposante

Smooth surface in solid colour  
Superficie liscia in tinta unita  
Surface lisse en teinte unie  
Glatte Oberfläche in einfarbiger Version  
Superficie lisa en color único

5,0 mm  
8,2 kg/m<sup>2</sup>



610 x 610 mm

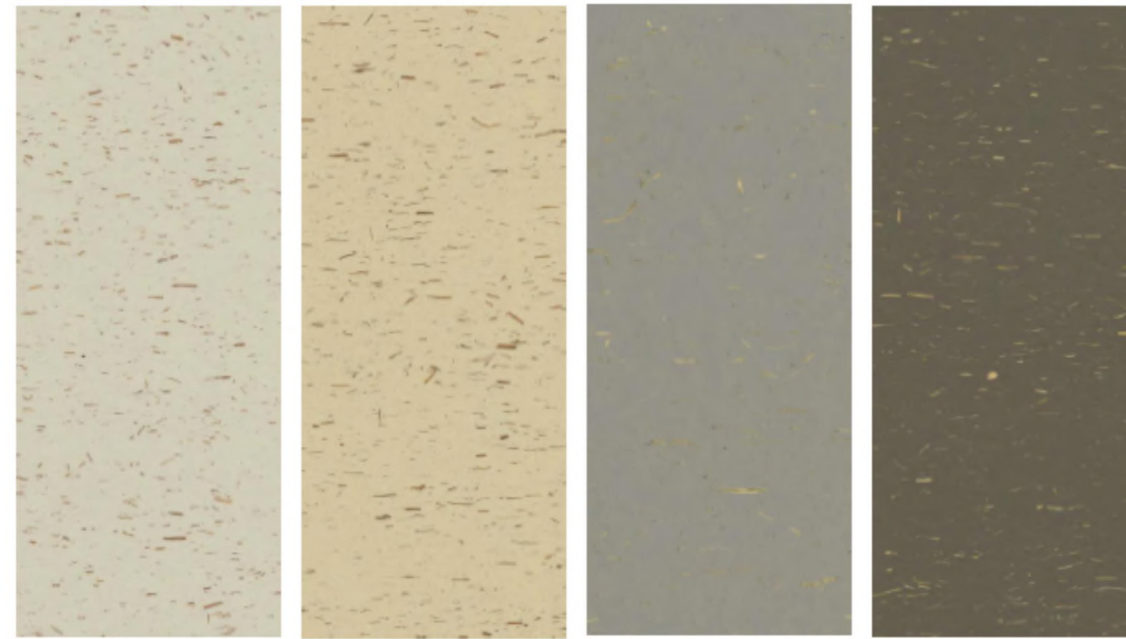

K 104/M

K 73/M

K 54/M

K 103/M

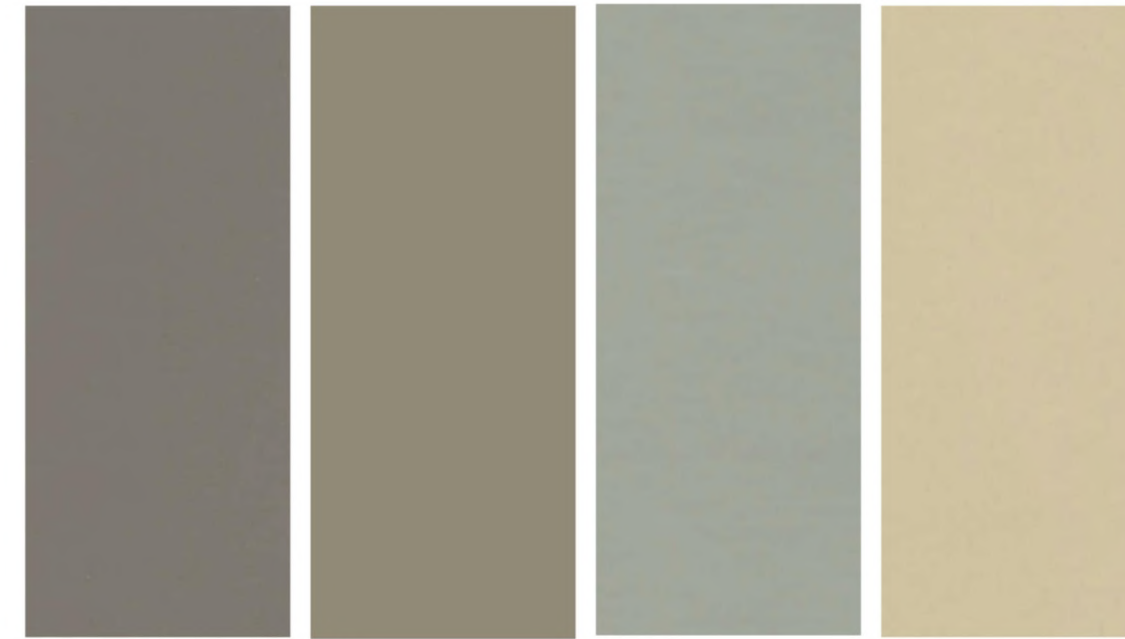

U 124/M

U 54/M

U 109/M

U 99/M

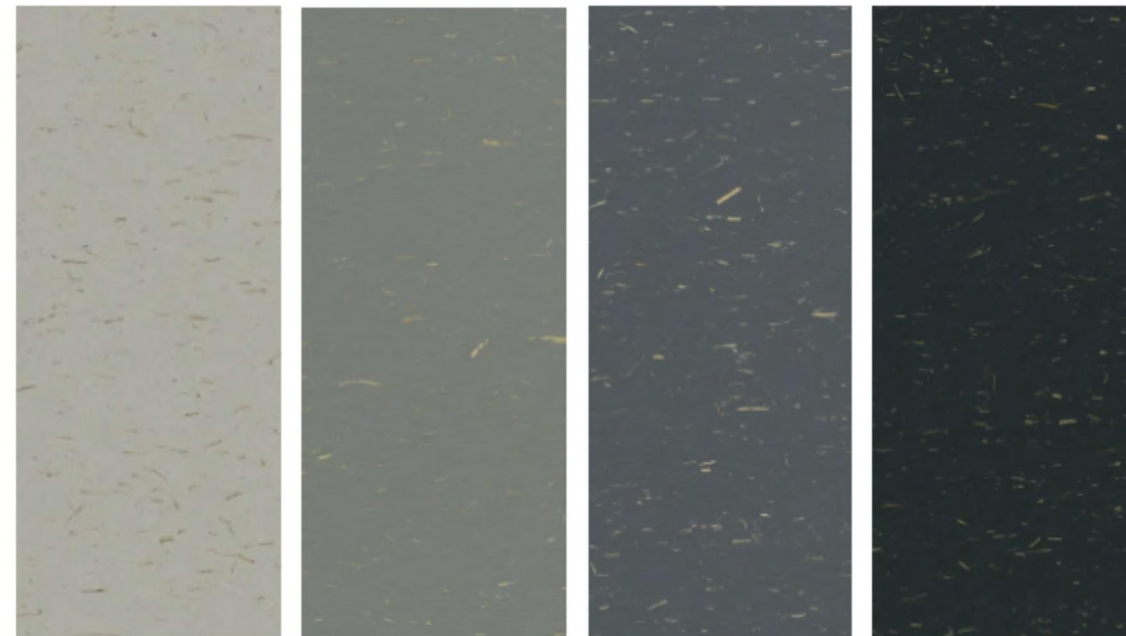

K 178/M

K 17/M

K 21/M

K 01/M

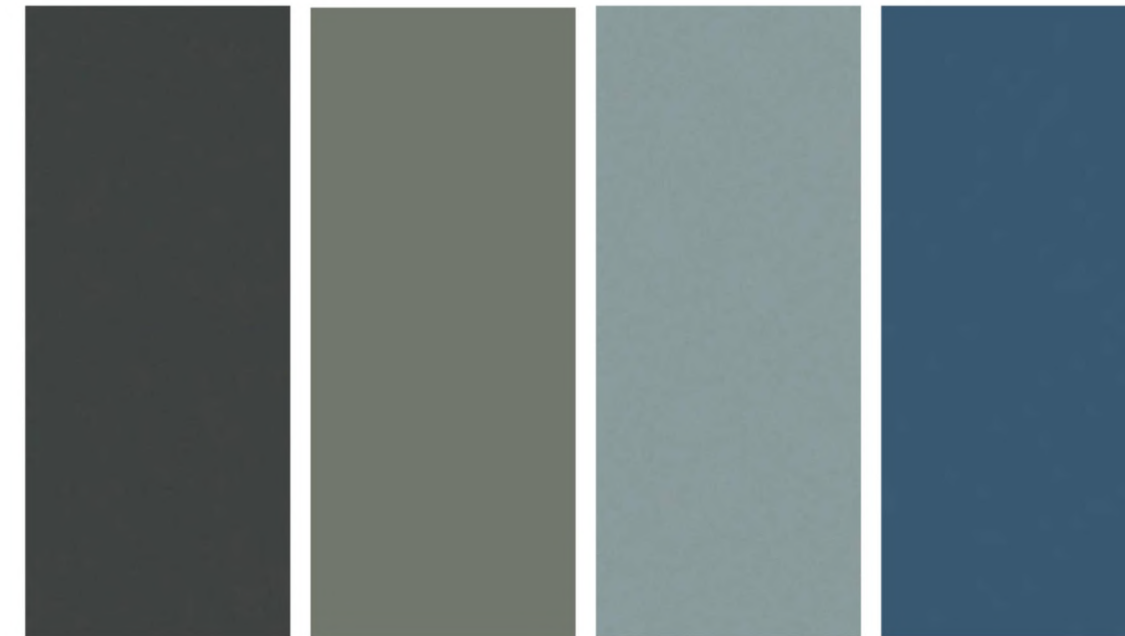

U 21/M

U 17/M

U 26/M

U 18/M



POSSIBLES OPCIONS, totes les Impressions o Giclée sempre parteixen de l'obra original de **Tatiana Blanqué**

Giclée, Canson Edition (alta qualitat) de 70x70cm impressió amb tintes ultracrom de 12, de més valor artístic i numerat.

### TÈCNICA GICLÉE

El mètode d'impressió digital giclée es basa en l'aplicació de diminutes gotes de tintes pigmentades, sobre suports fineart o fotogràfics, amb impressores gran format d'alta resolució. Aquest sistema produeix unes imatges de to continu, sense trama o patró perceptible, tan fidels com el mateix original.

**Mides format 70x70cm**



Enmarcar de fusta de roure natural tenyit i envernissat mat

**Mides format 70x70cm**

## **PLANIMETRIA PLANTA -1**

### **IL·LUMINACIÓ**

#### **IL**

**SALES REUNIONS, REPROGRAFIA,**

**COL·LABORACIONS INFORMALS**

**I LABORATORI TIC**



## **SALA IGUALADA – MANRESA**

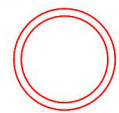
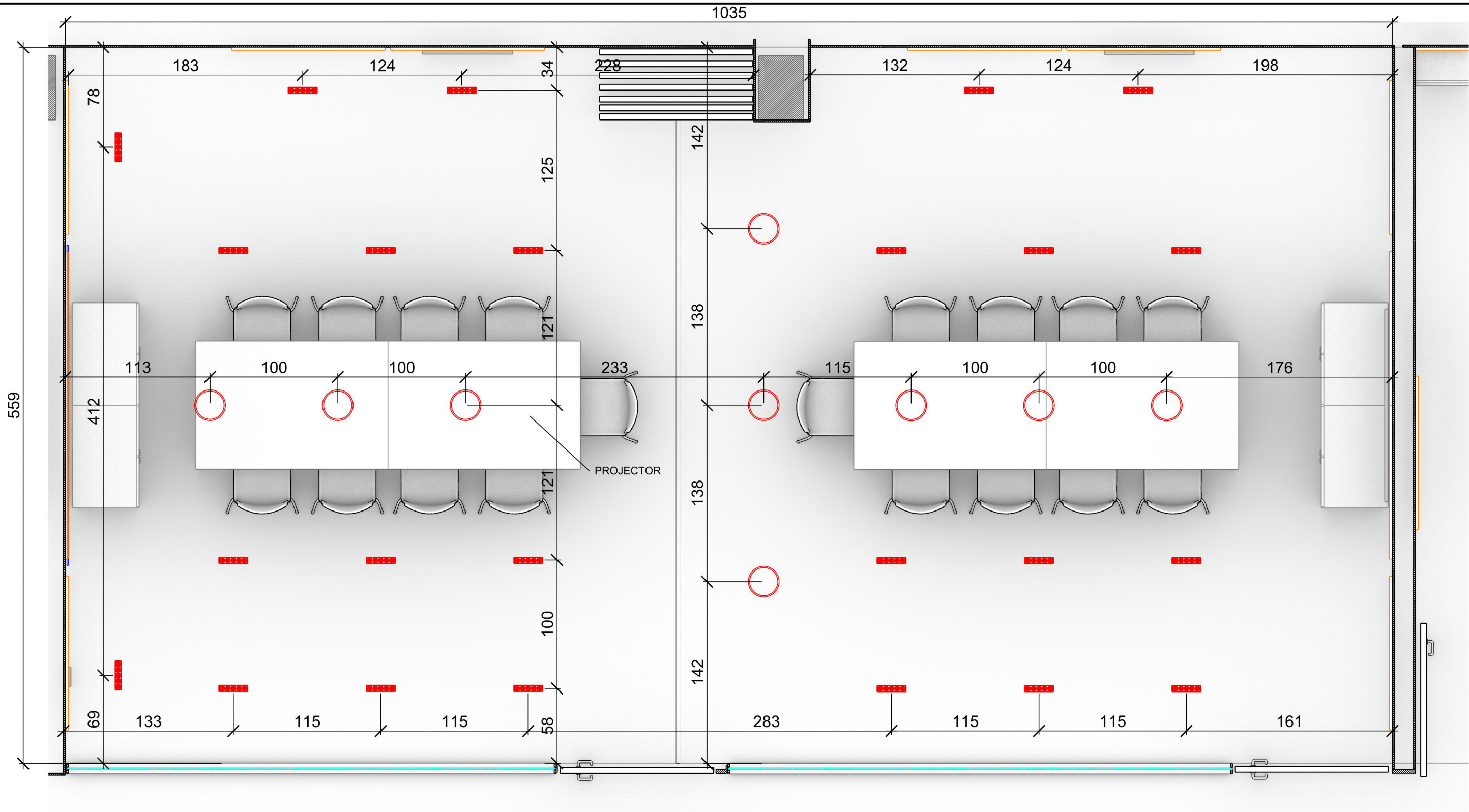

DROP 2 3000K WT

UTS.

09



BLACK FOSTER REC 5 FLOOD 3000K W

20



BLACK FOSTER TILT 5 FLOOD 3000K WTW

04

**SALA IGUALADA - MANRESA**

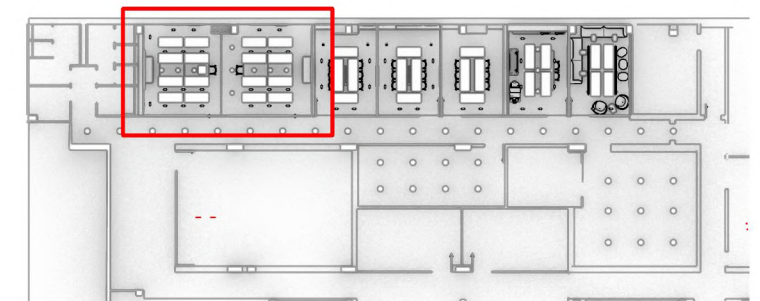

Black Foster TILT 5 - ArkosLight

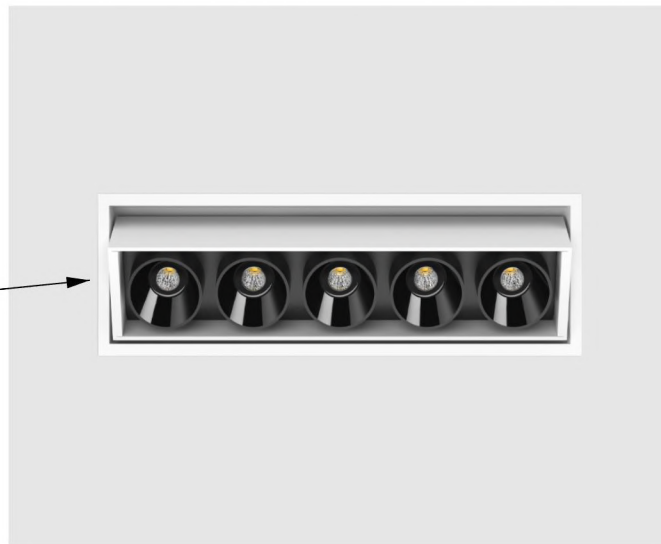

Drop 2 - ArkosLight

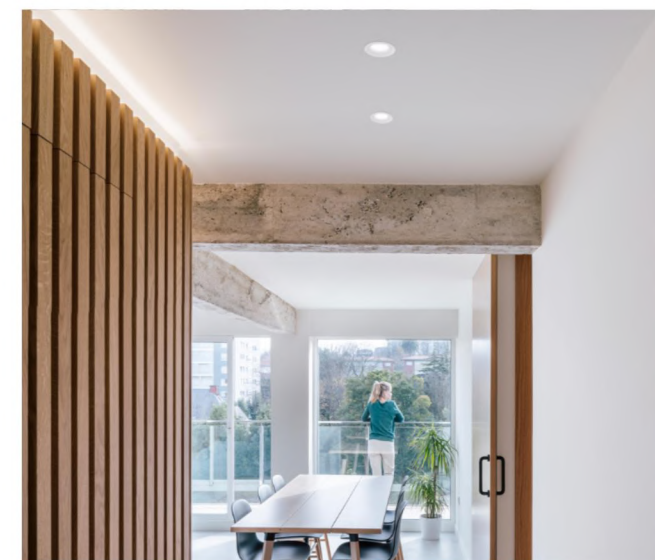
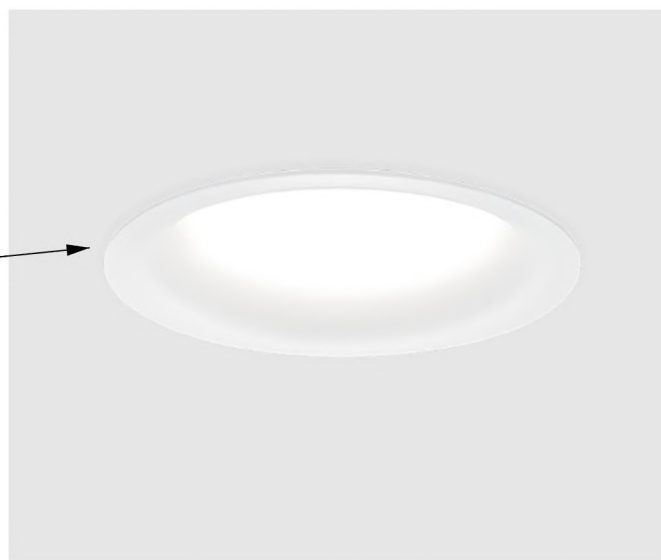

Black Foster REC 5 - ArkosLight

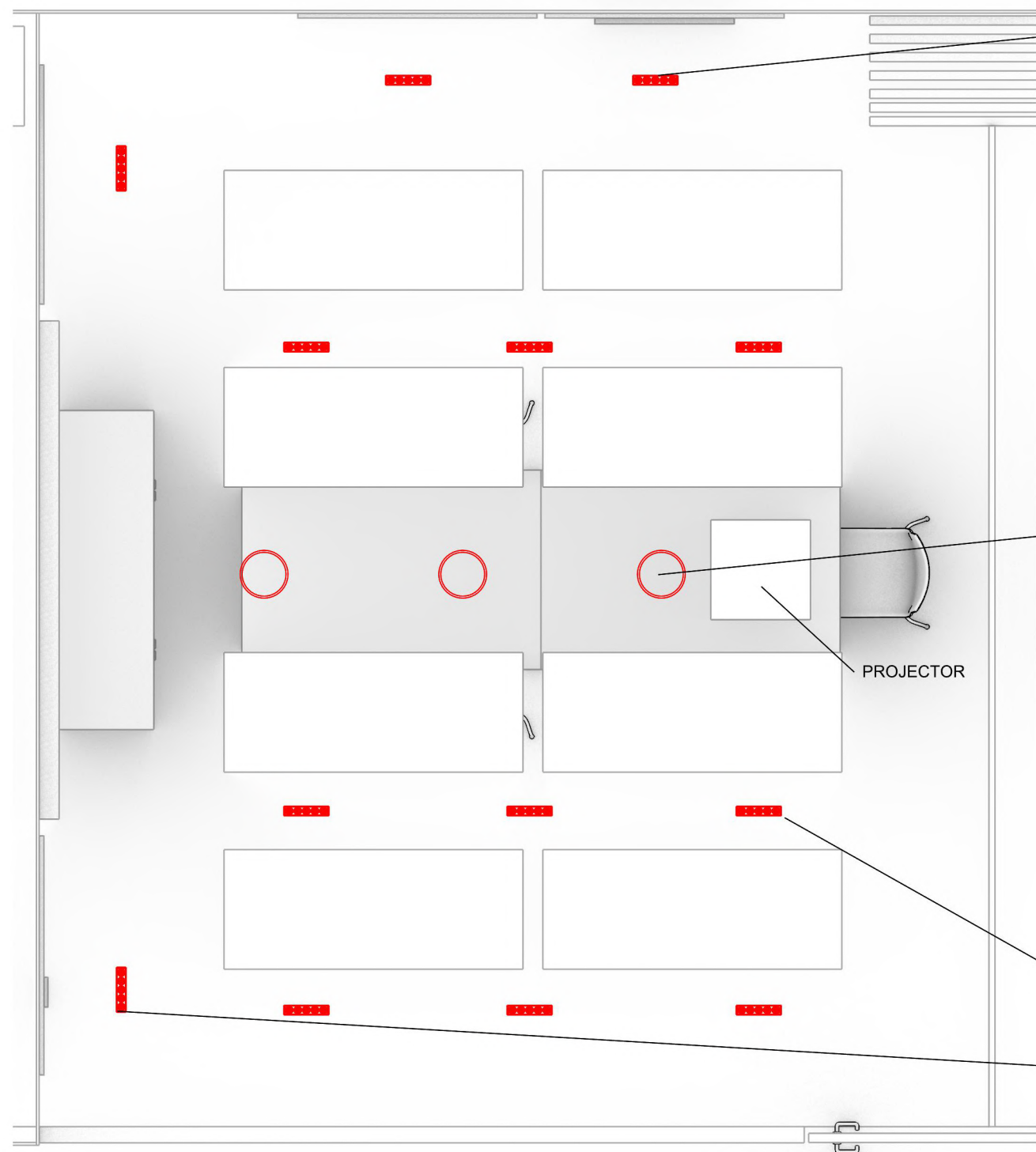
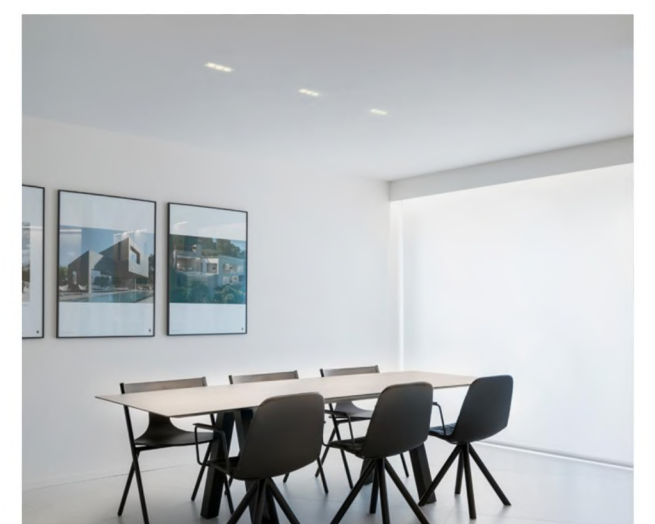
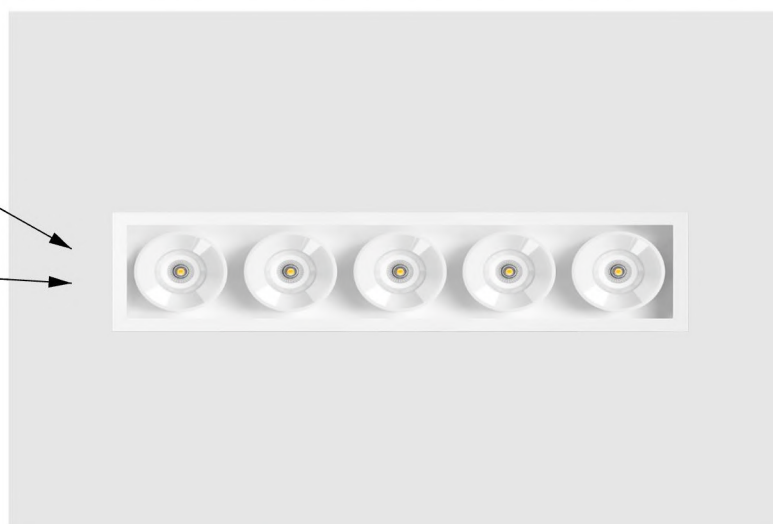

**SALA IGUALADA - MANRESA**



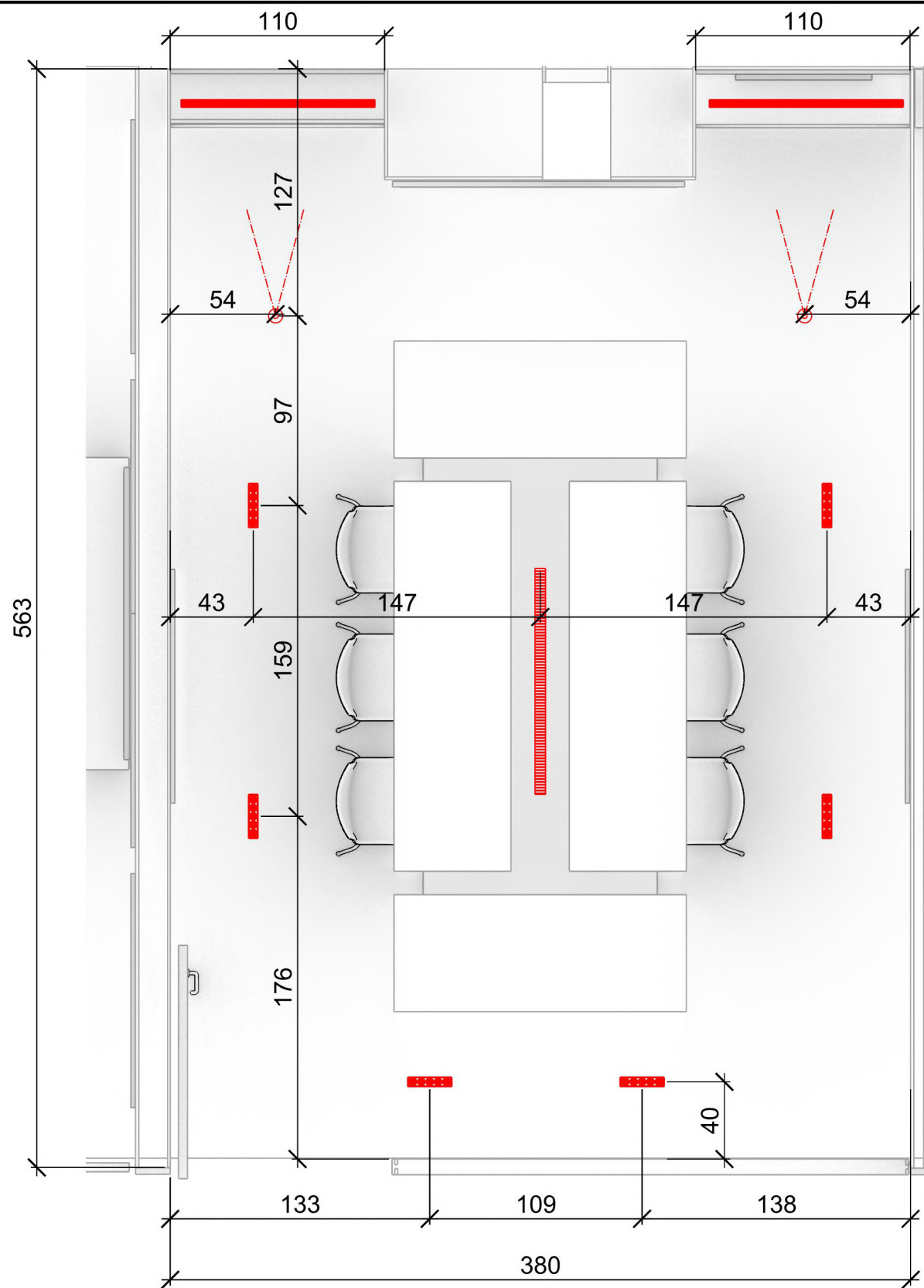

 **SALA MOLINA-SALA LLEIDA**

 **SALA NÚRIA**



Cal preveure dues enceses per poder no deixar la sala totalment a les fosques mentre està en desús.  
Veure 3D a continuació



- |   |   |    |
|---|---|----|
|  | DUNE SUSPENDIDO 2000 mm 220-240 V 3000K - Nexia       | 01 |
|  | BLACK FOSTER REC 5 FLOOD 3000K W ArkosLight           | 06 |
|  | FIT 35 RECESSED SPOT 3000K WT ArkosLight              | 02 |
|  | TIRA LED FULLWAT 3000k Flux Luminós 1455 lm regulable | 04 |

UTS.

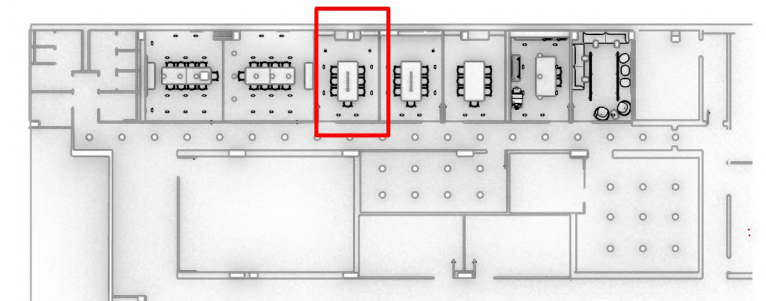

 **SALA MOLINA**

FIT 35 RECESSED SPOT 3000K WT ArkosLight

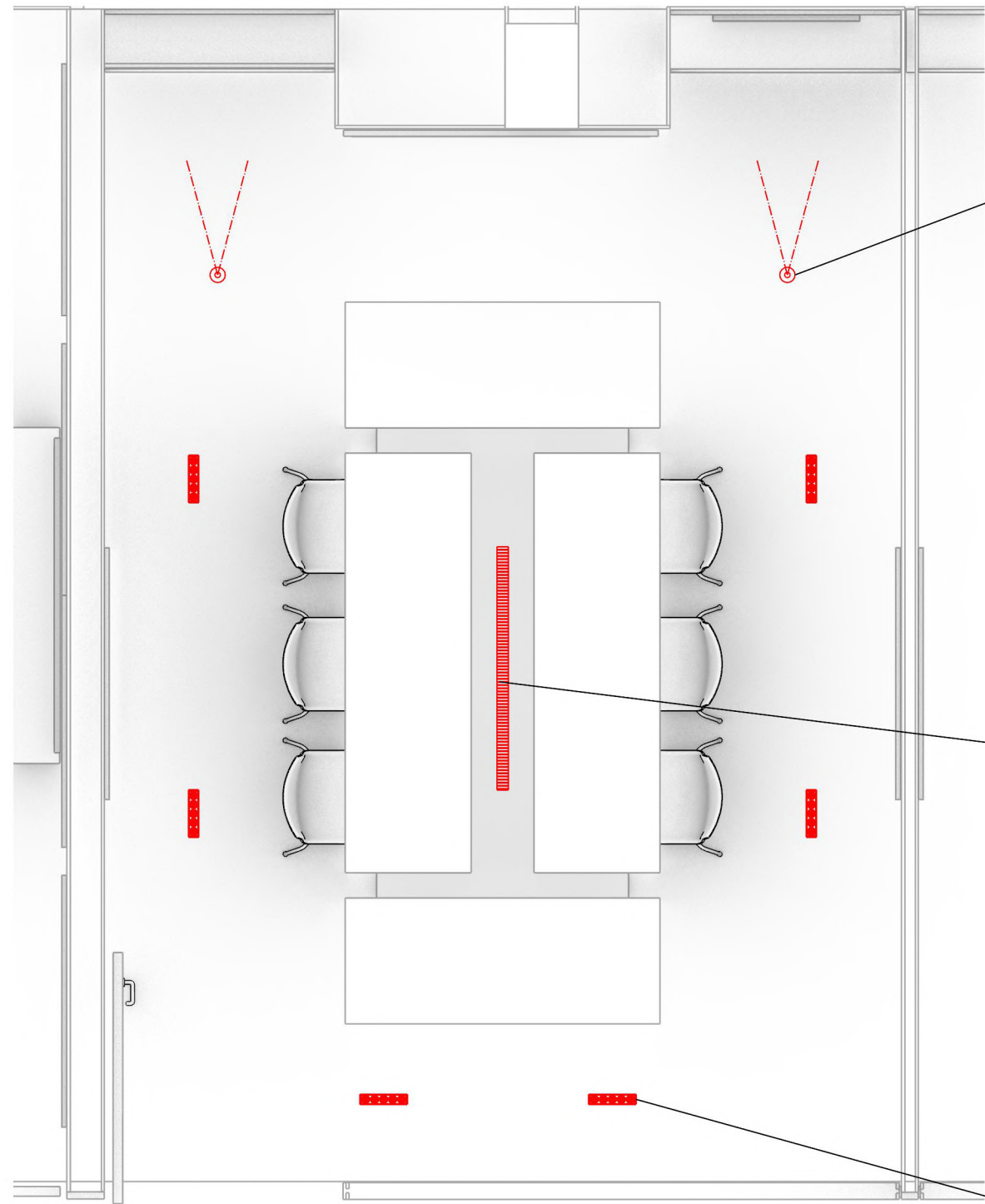
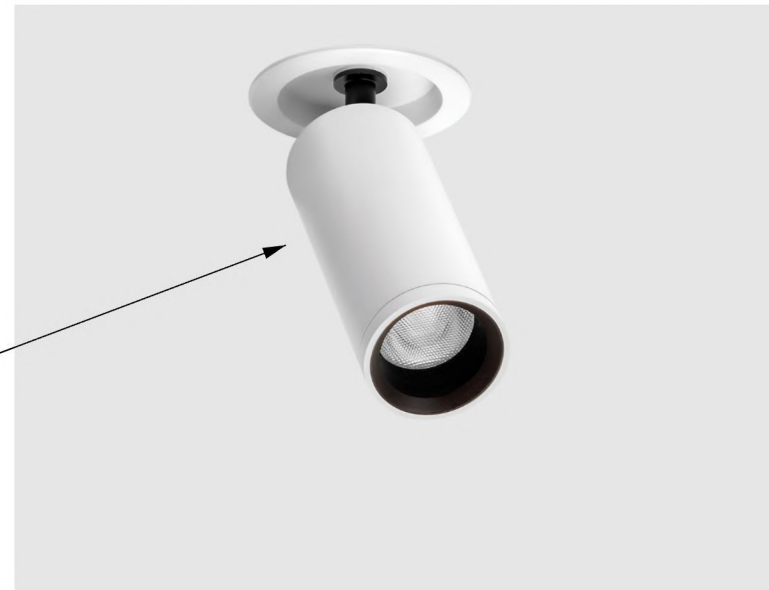

DUNE 1900mm NEXIA

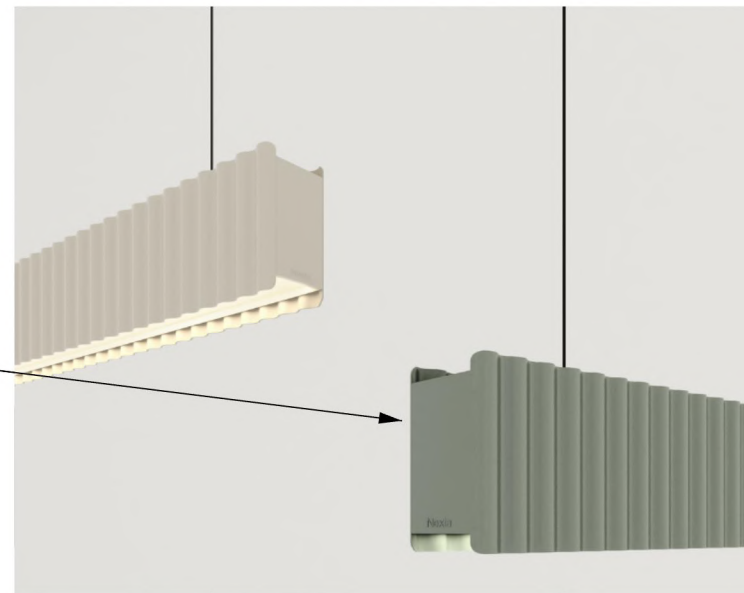

BLACK FOSTER REC 5 FLOOD 3000K W ArkosLight

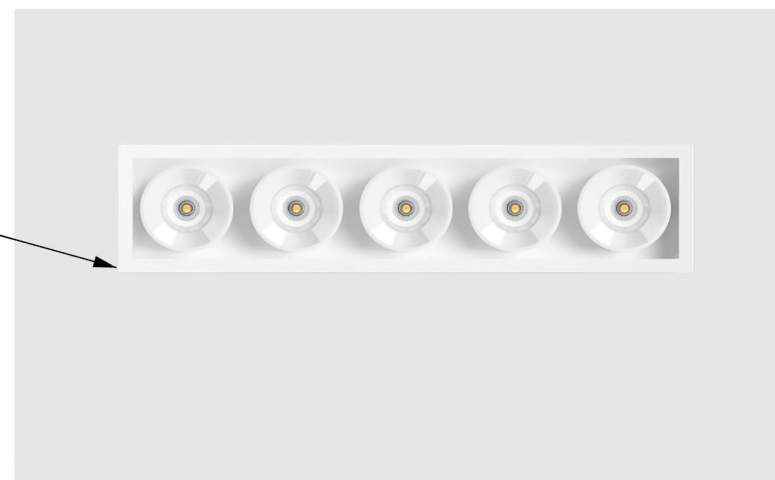

SALA MOLINA-LLEIDA

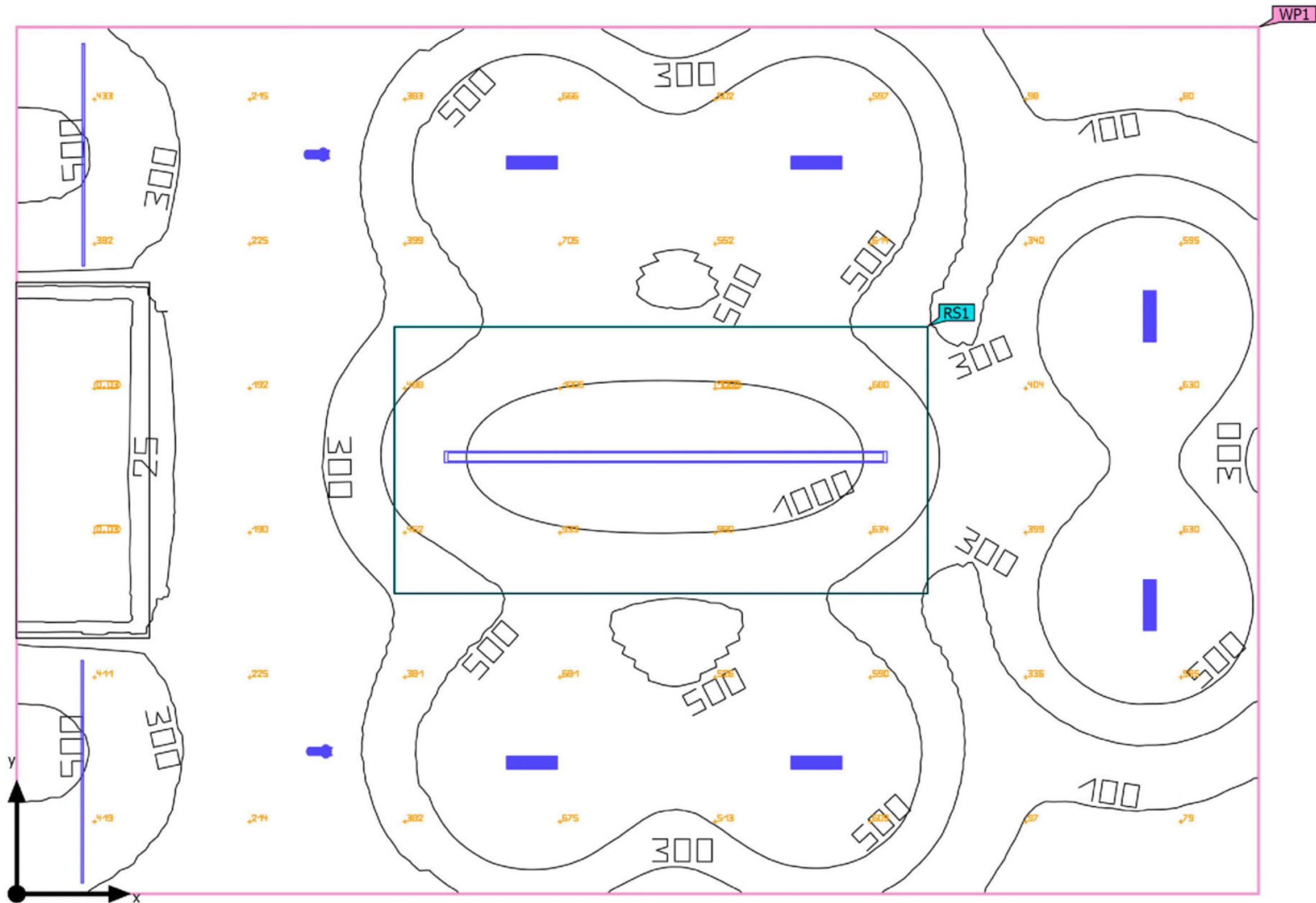



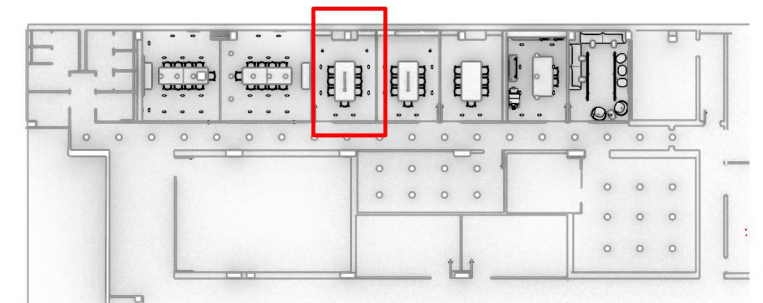
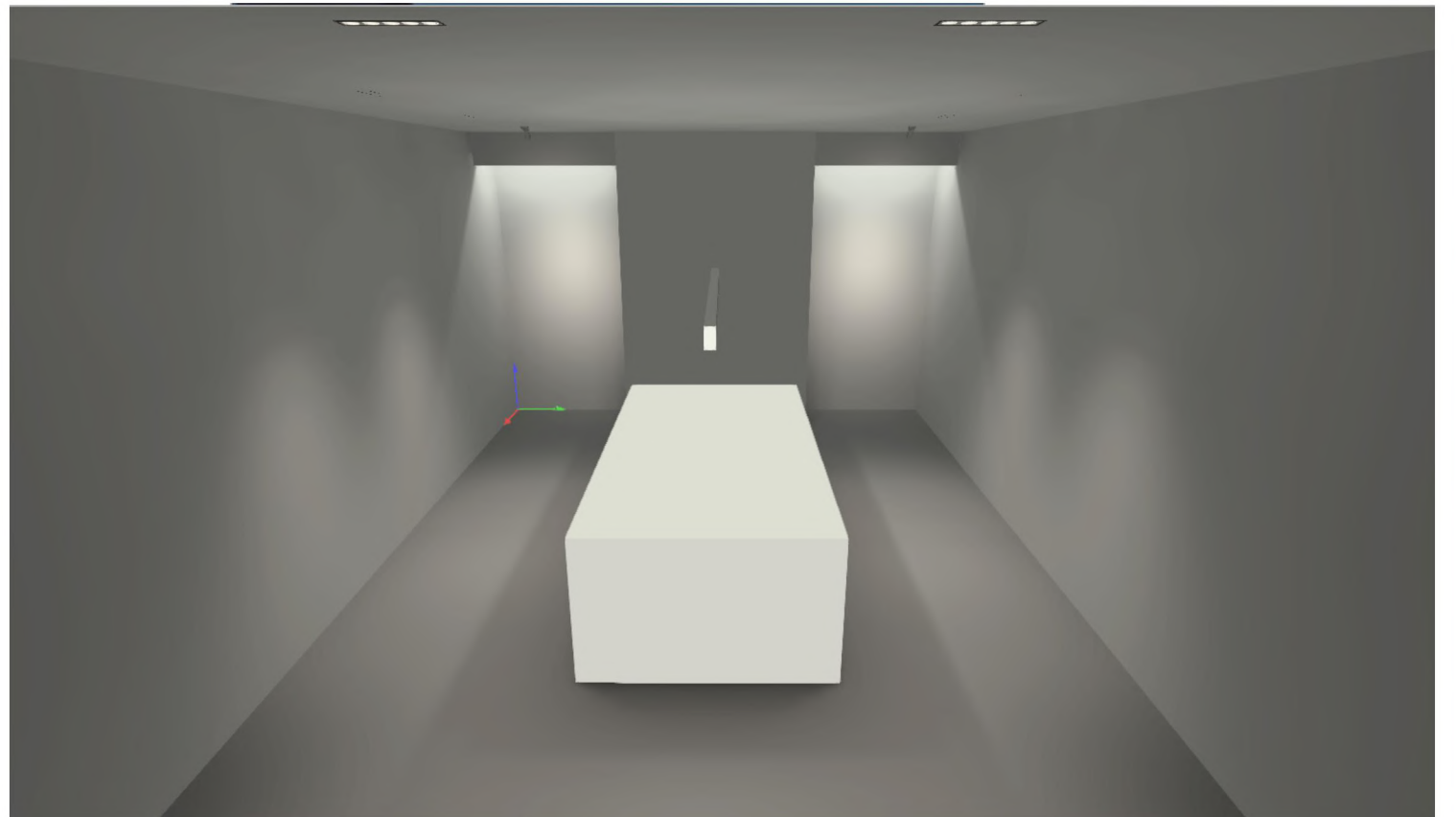
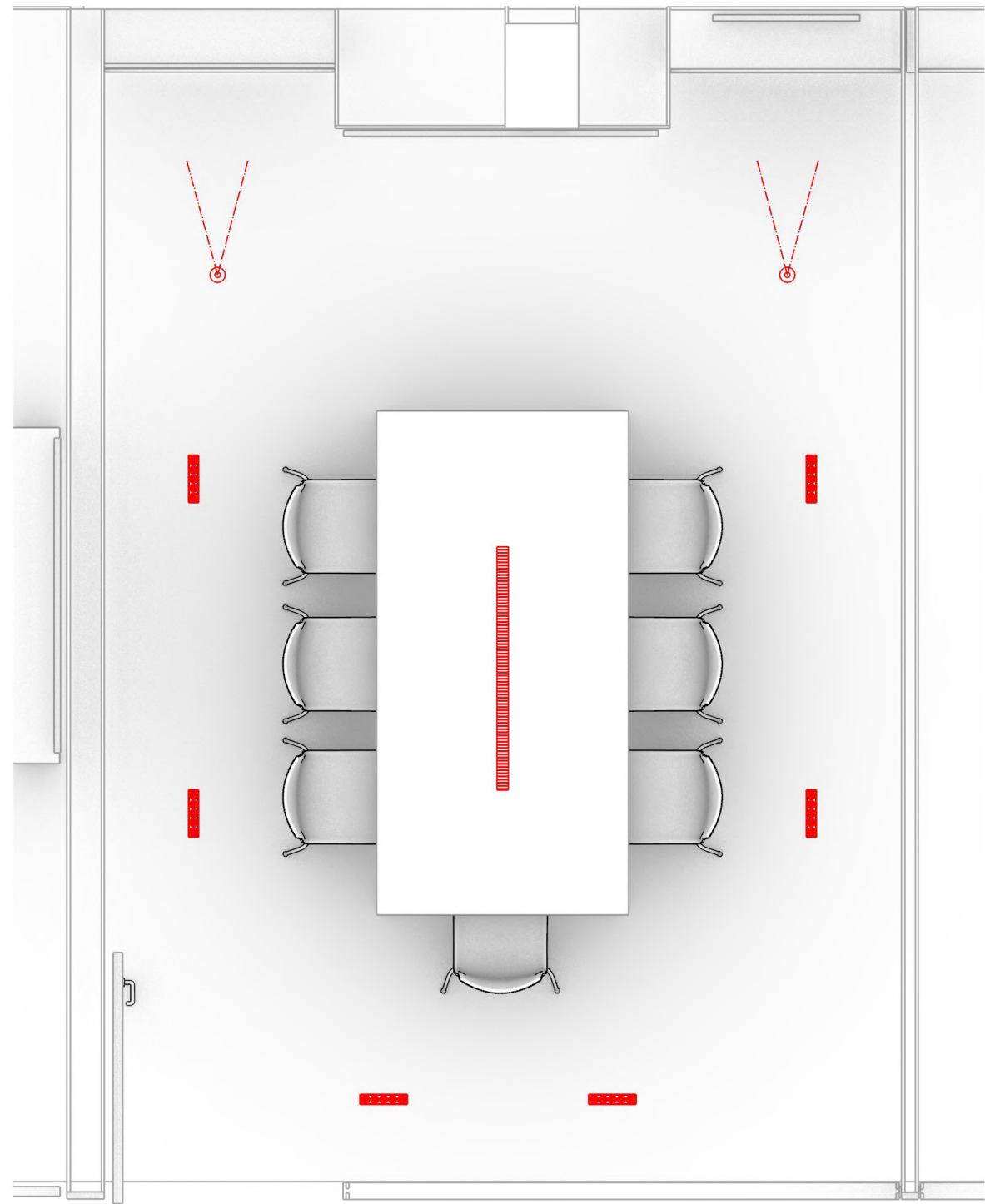

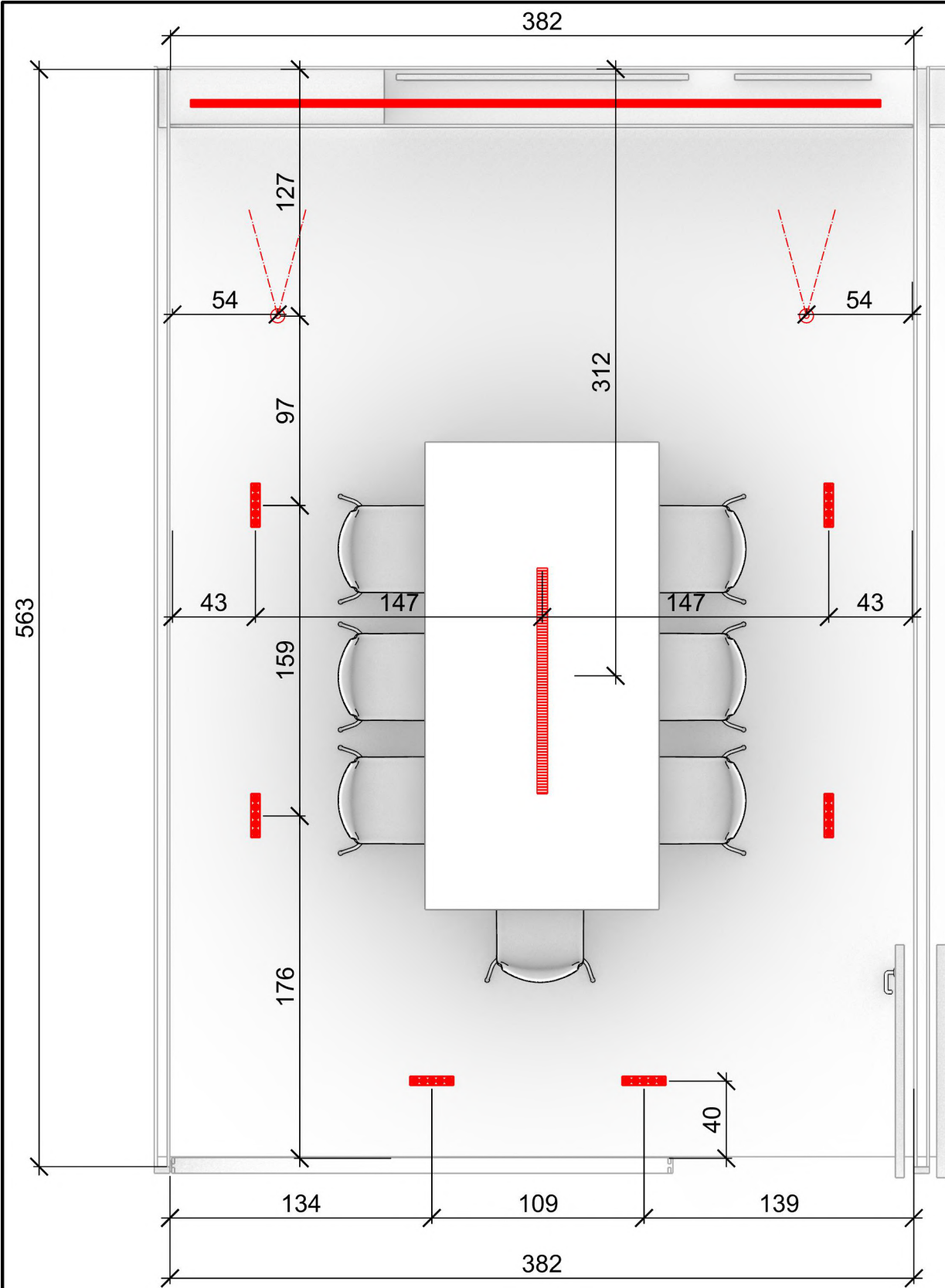
Càlculs realitzats tenint en compte:  
 Alçada de col·locació focus 2.5m  
 Alçada pla de treball 0.73m





Cal preveure dues enceses per poder no deixar la sala totalment a les fosques mentre està en desús.  
Veure 3D a continuació



	DUNE SUSPENDIDO 2000 mm 220-240 V 3000K - Nexia	01
	BLACK FOSTER REC 5 FLOOD 3000K W ArkosLight	06
	FIT 35 RECESSED SPOT 3000K WT ArkosLight	02
	TIRA LED FULLWAT Flux Luminós 1455 lm regulable	02

UTS.

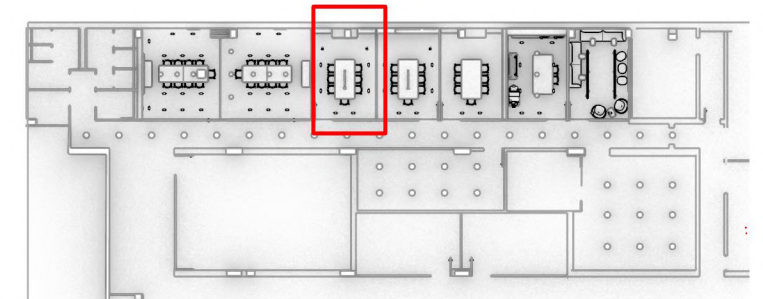

 SALA NÚRIA

FIT 35 RECESSED SPOT 3000K WT ArkosLight

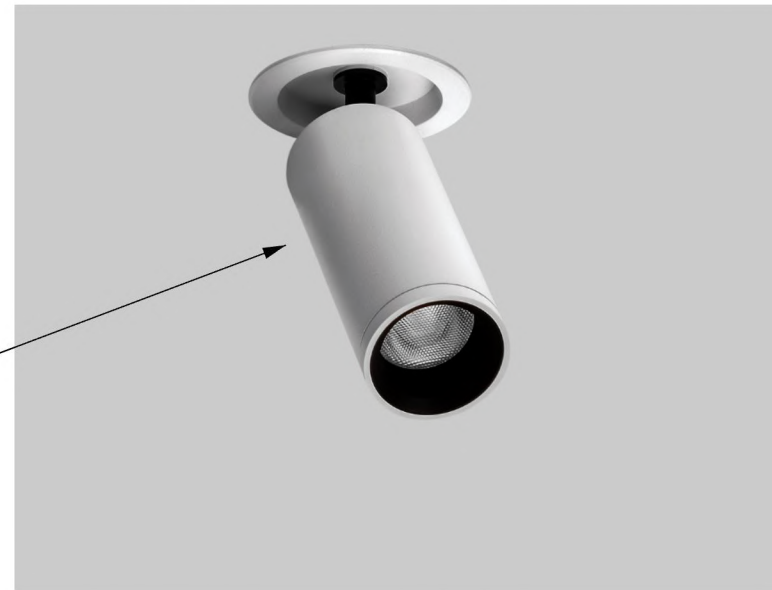

DUNE 1900mm NEXIA

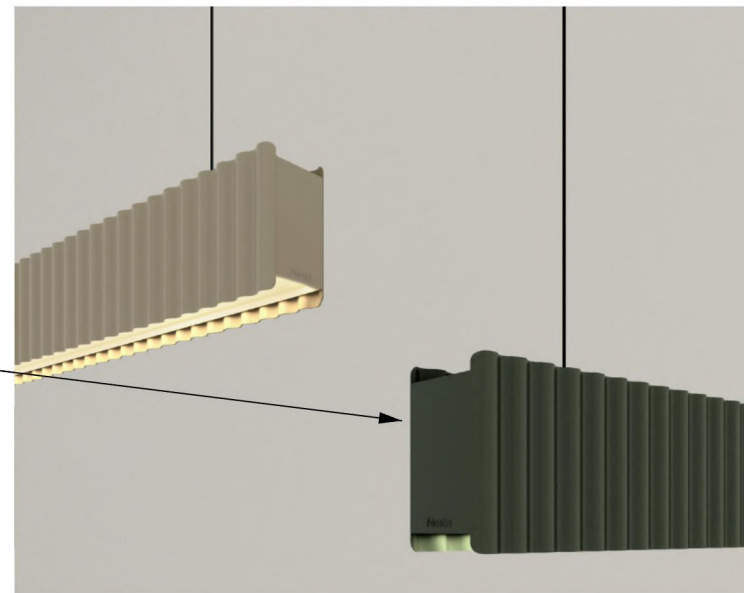

BLACK FOSTER REC 5 FLOOD 3000K W ArkosLight

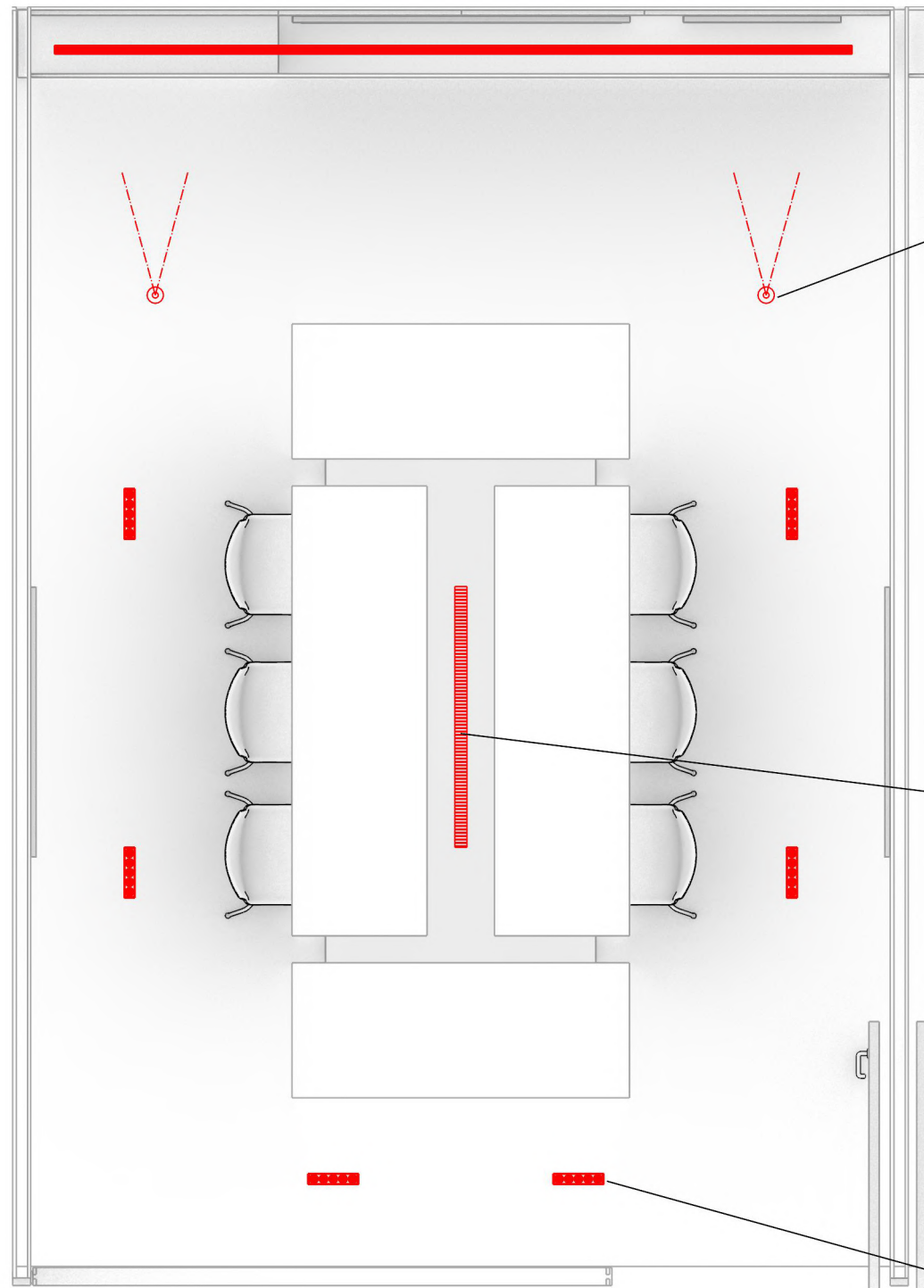
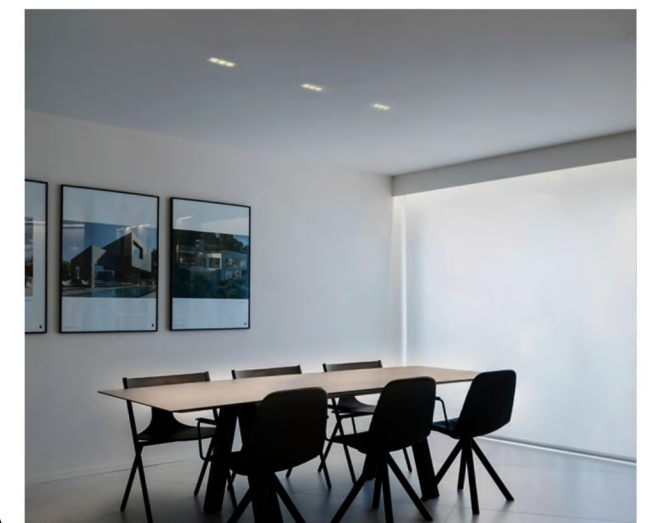
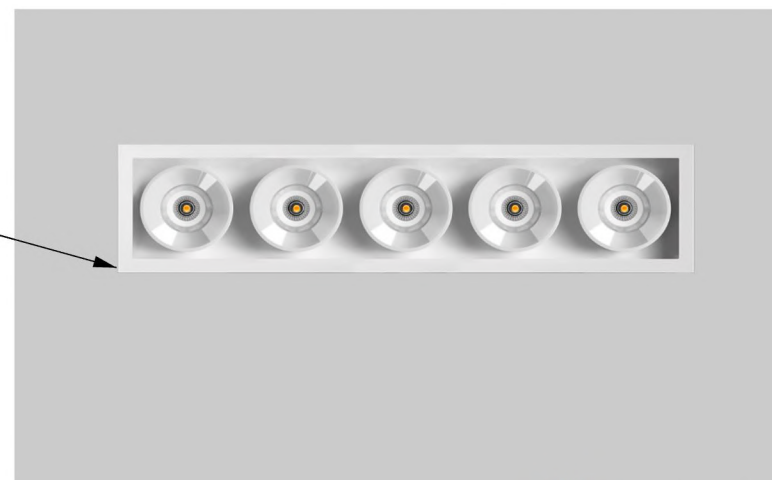

 SALA NÚRIA





**SALA REPROGRAFIA**

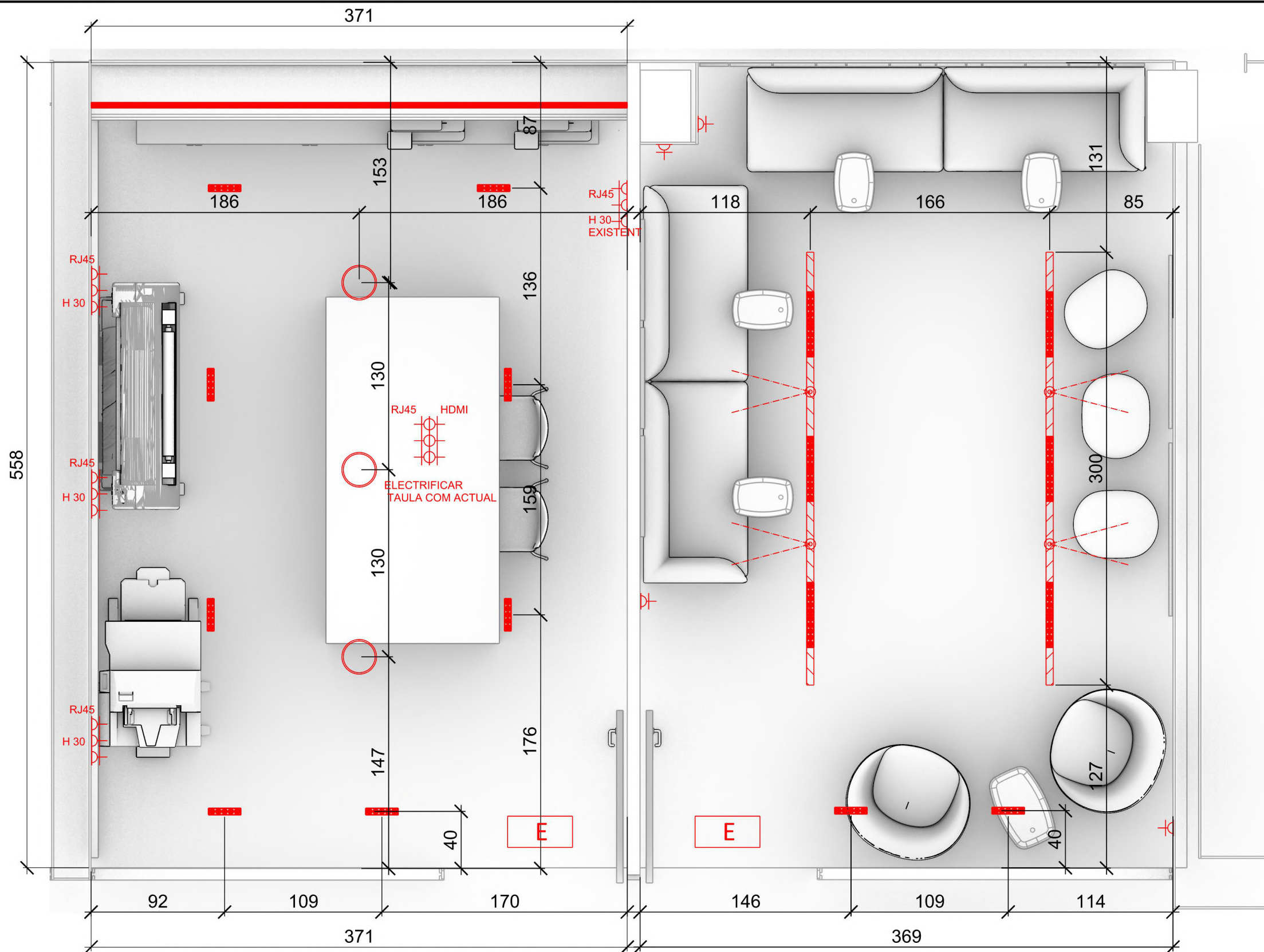

**SALA COL-LABORACIONS INFORMALS**



-  RJ45
-  Endoll xarxa
-  Endoll electricitat

Redistribuir tots els punts que es troben ara mateix segons el disseny de la sala. Caldrà garantir la disponibilitat de la xarxa wifi i respecte a la situació final. Es considera disposar de 6 punts de xarxa i a cada punt afegir dos endolls. No calen endolls vermells de SAI.

Caldrà electrificar la taula igual que la taula actual

Aprofitar canal actual



**E** EMERGÈNCIA (DESPLAÇAR DE LA UBICACIÓ ORIGINAL)

UTS.

03



DROP 2 3000K WT

08



BLACK FOSTER REC 5 FLOOD 3000K W

01



TIRA LED FULLWAT 3000kFlux Llumínós 1455 lm regulable



BLACK FOSTER MICRO 48V 10 3000K W ArkosLight 06



BLACK FOSTER REC 5 FLOOD 3000K W ArkosLight 02



FIT 35 RECESSED SPOT 3000K WT ArkosLight 04



**SALA REPROGRAFIA I COL·LABORACIÓ INFORMAL**

UTS.

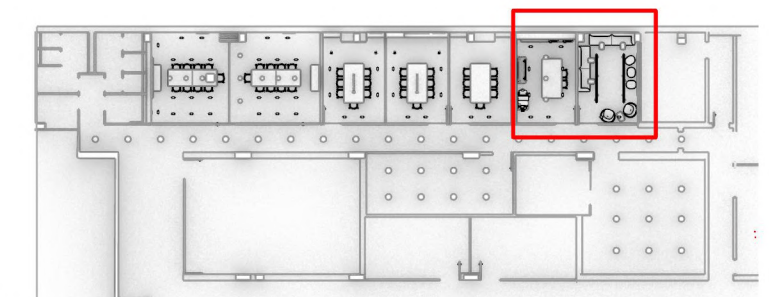

## Drop 2 - ArkosLight

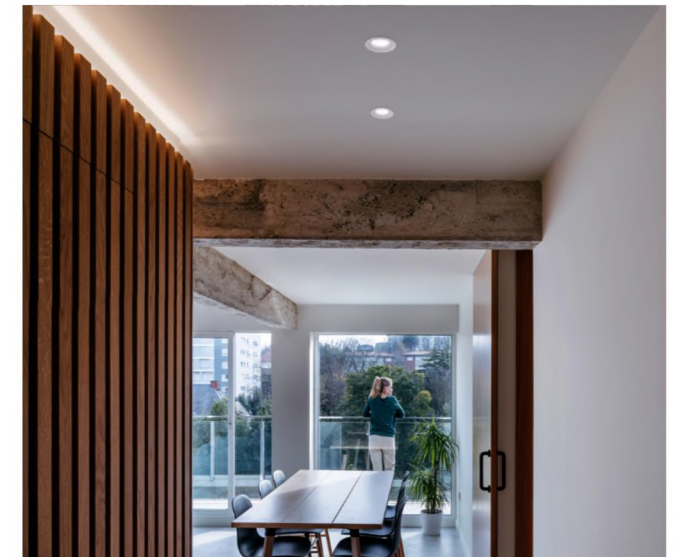

## BLACK FOSTER REC 5 FLOOD 3000K W ArkosLight

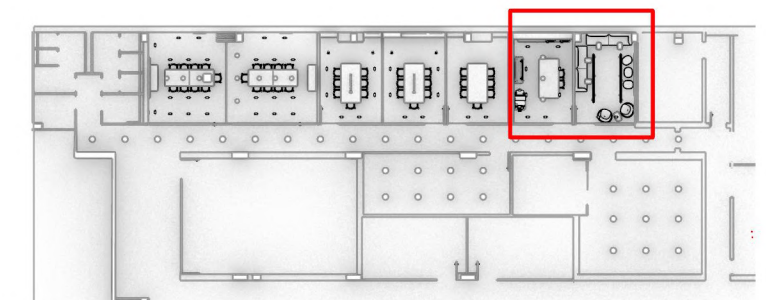
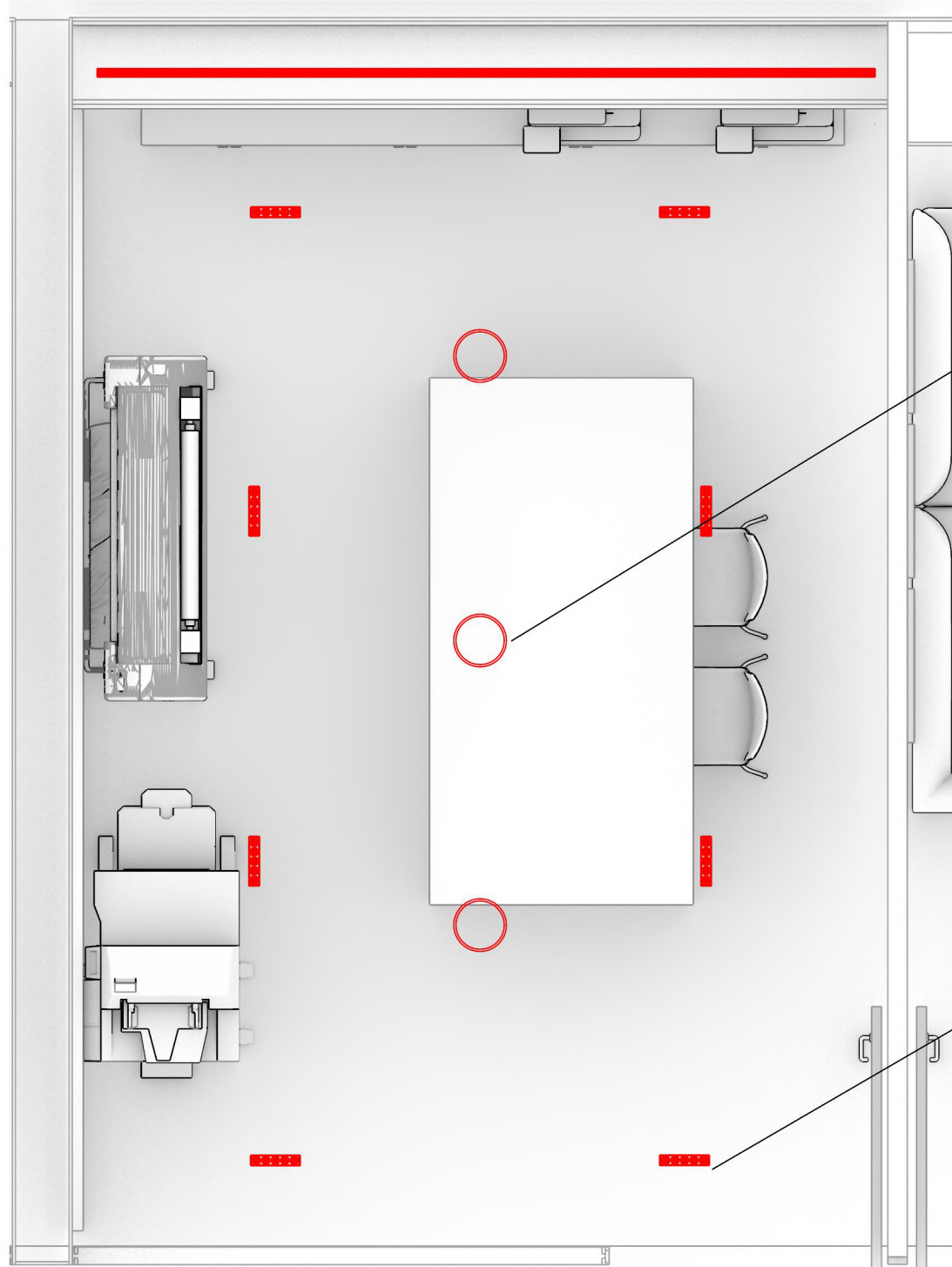
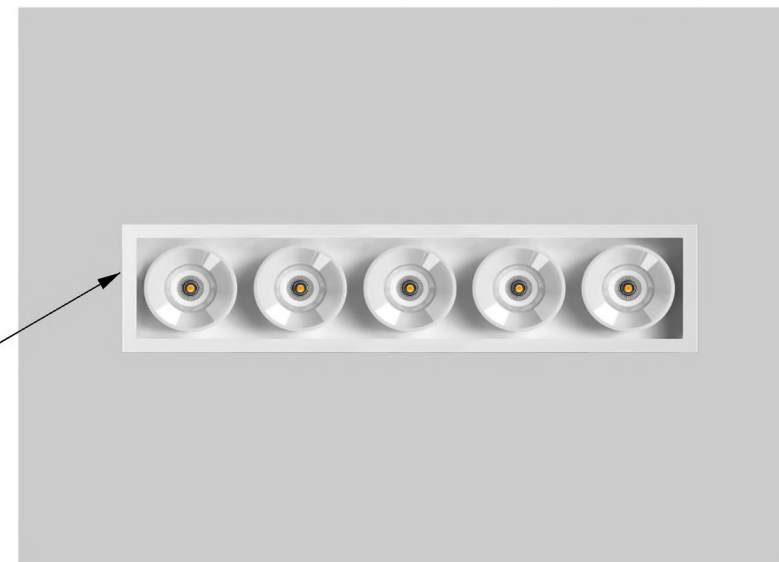

  SALA REPROGRAFIA I COL·LABORACIÓ INFORMAL

FIT 35 48V FLOOD 3000K WTW ArkosLight



BLACK FOSTER MICRO 48V 10 3000K W ArkosLight

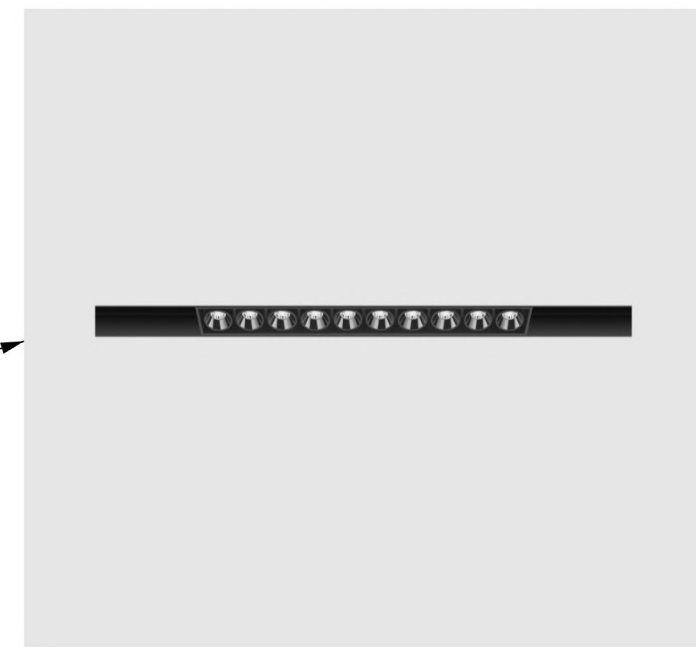

BLACK FOSTER REC 5 FLOOD 3000K W ArkosLight

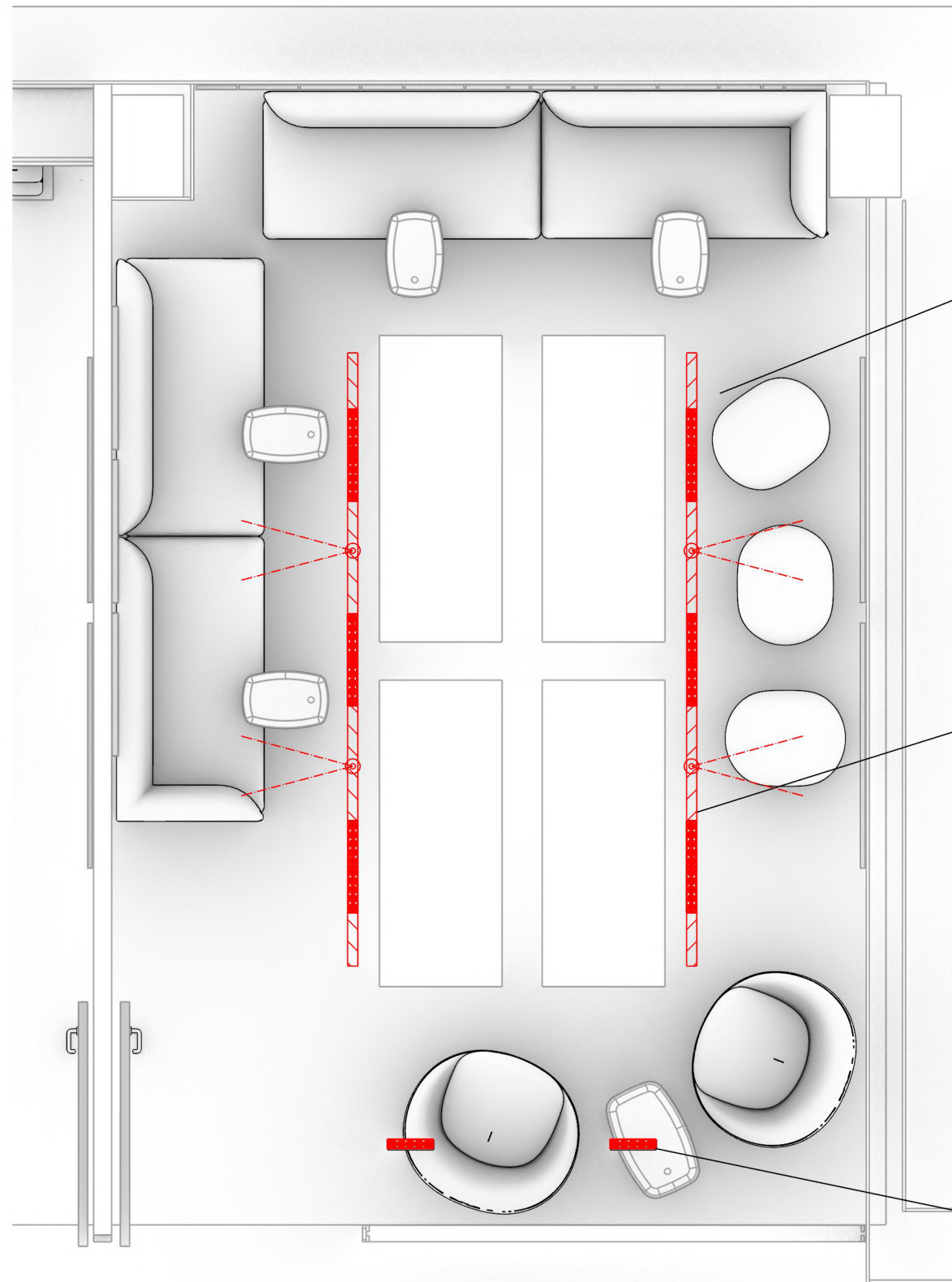
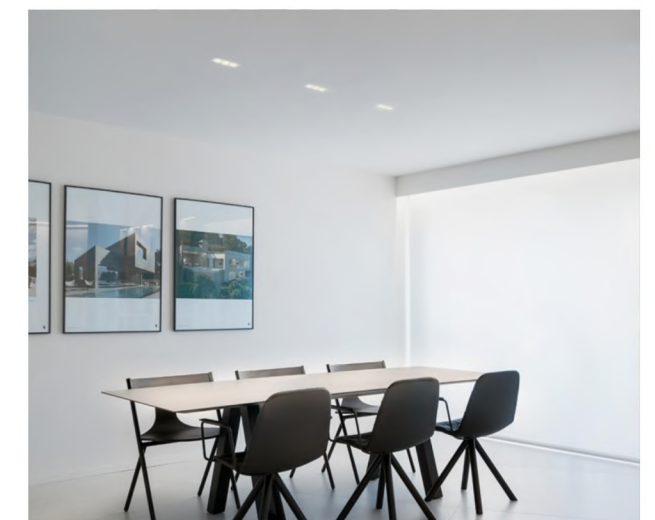

  SALA REPROGRAFIA I COL·LABORACIÓ INFORMAL

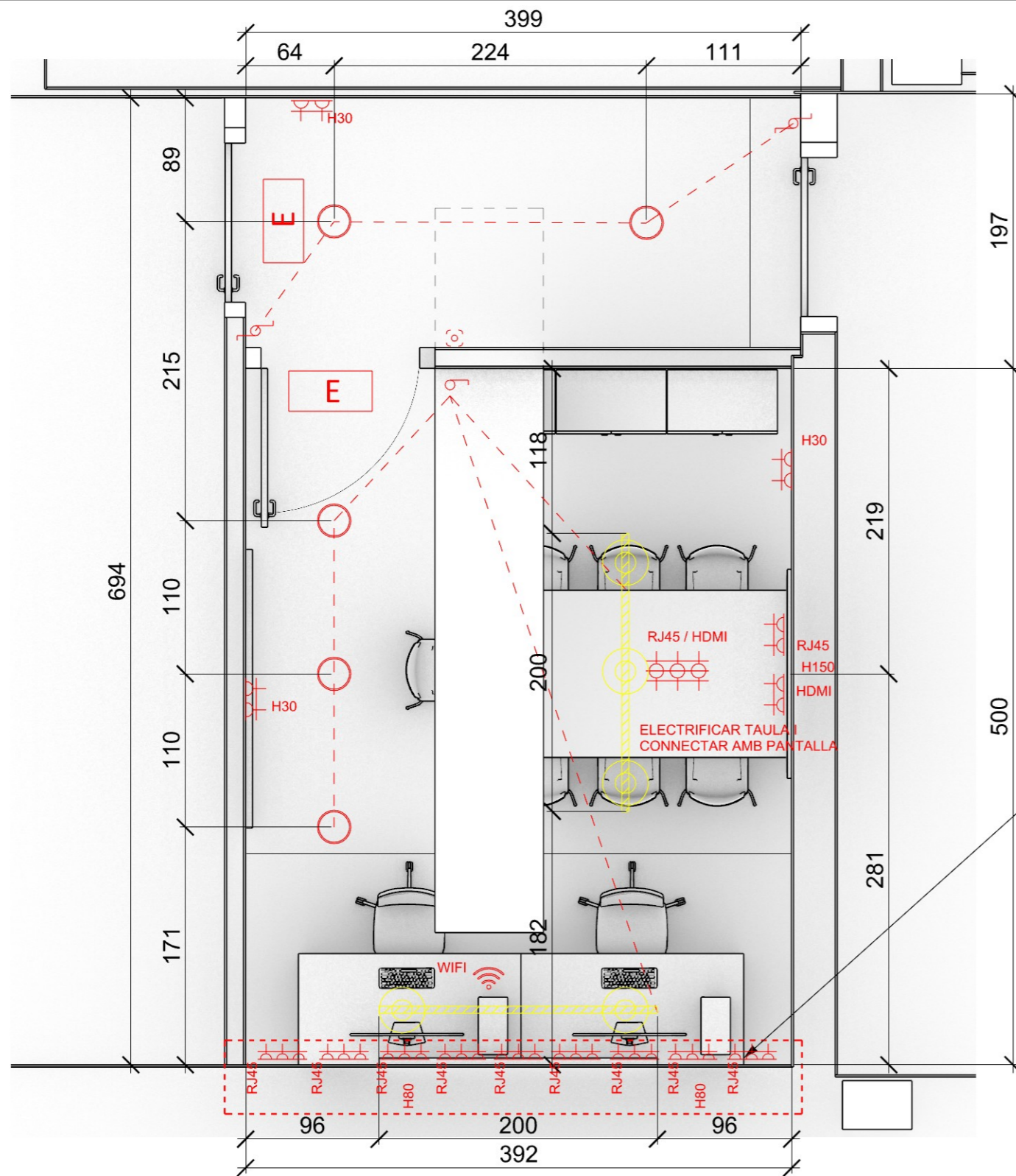

	Endoll xarxa		Interruptor simple		Control d'accés
	Endoll electricitat		Interruptor commutat		

**Caldrà replicar la instal·lació actual, amb:  
9 conjunts de 2 endolls i 1 presa de dades.**

Aquests punts hauran d'estar a canal superficial a l'alçada de taula i els utilitzen per fer migracions d'equips. Situar un parell més d'endolls distribuïts i comprovar la disponibilitat de xarxa wifi i preveure reforçar-la. Traslladar els equips que disposen actualment (pantalla, càmera, tablet, etc). Considerar un lloc de treball amb dos punts de xarxa, dos endolls blancs i dos més vermells.

Canal superficial per mecanismes



- DROP 2 3000K WT 05
- EMERGÈNCIA (DESPLAÇAR DE LA UBICACIÓ ORIGINAL) (ES DESCONeix LA DIRECCIÓ DE LA SORTIDA D'EMERGÈNCIA) 02
- REAPROFITAMENT CARRILS ACTUALS ERCOS 2M 02
- REAPROFITAMENT FOCUS ACTUALS ERCOS 05

SALA LABORATORI TIC

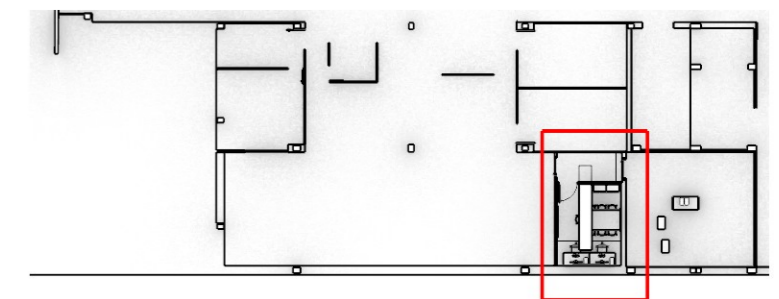

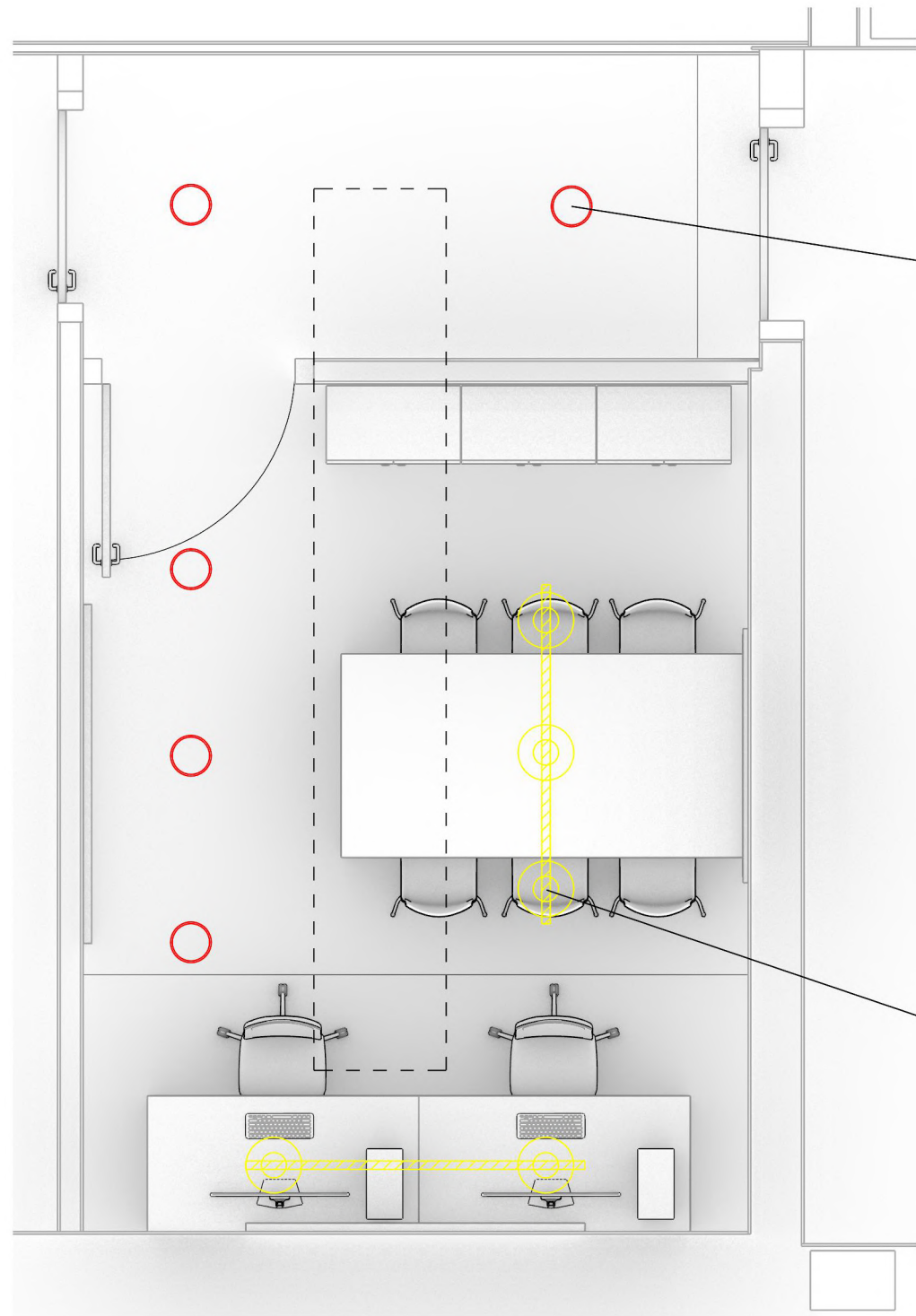

Drop 2 - ArkosLight

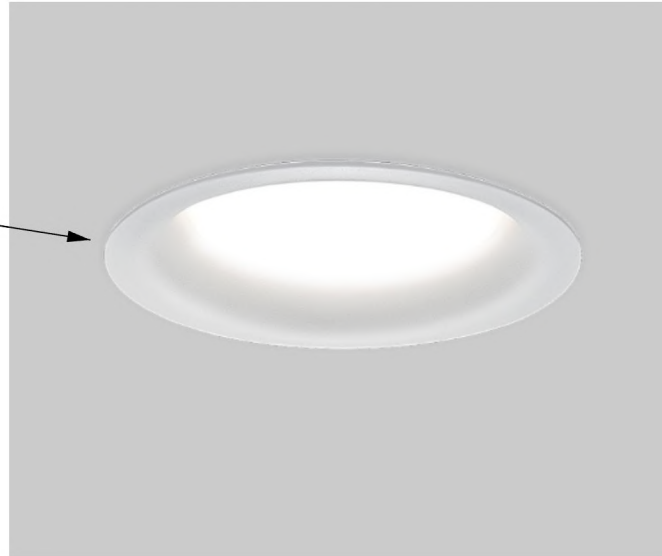

Reaprofitaments carrils i focus existents - Erco

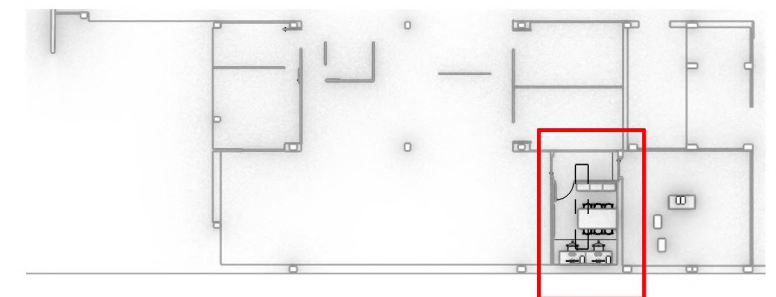

 SALA LABORATORI TIC

## **FITXES IL·LUMINACIÓ**

# Fit Recessed

# ARKOSLIGHT



## Dimensiones

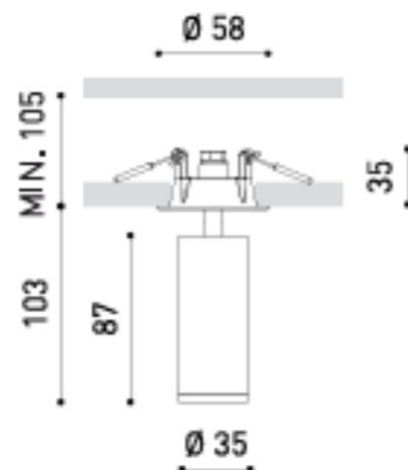

### PRODUCTO

Nombre	FIT 35 RECESSED SPOT 3000K WT
Referencia	A3452111WT
Color	Blanco Texturado
RAL	9016
Categoría	CEILING RECESSED

### FUENTE DE LUZ

Tipo	LED
Flujo Luminoso	660 lm
Temperatura de color	3000 K
Estabilidad cromática	MacAdam Step 2
Índice de reproducción cromática	CRI >90
Potencia	5,5 W
Corriente	500 mA
Eficacia	115 lm/W
Horas de Vida del LED	L90B10 >108.000h

### LUMINARIA | DATOS FOTOMÉTRICOS

Eficiencia Lumínica	85%
Ángulo del haz de luz	20°

### LUMINARIA | DATOS ELÉCTRICOS

Driver	Incluido
Potencia del sistema	7,22 W

# Datos lumínicos

# ARKOSLIGHT

Diagrama polar



Diagrama cónico



# Black Foster

# ARKOSLIGHT

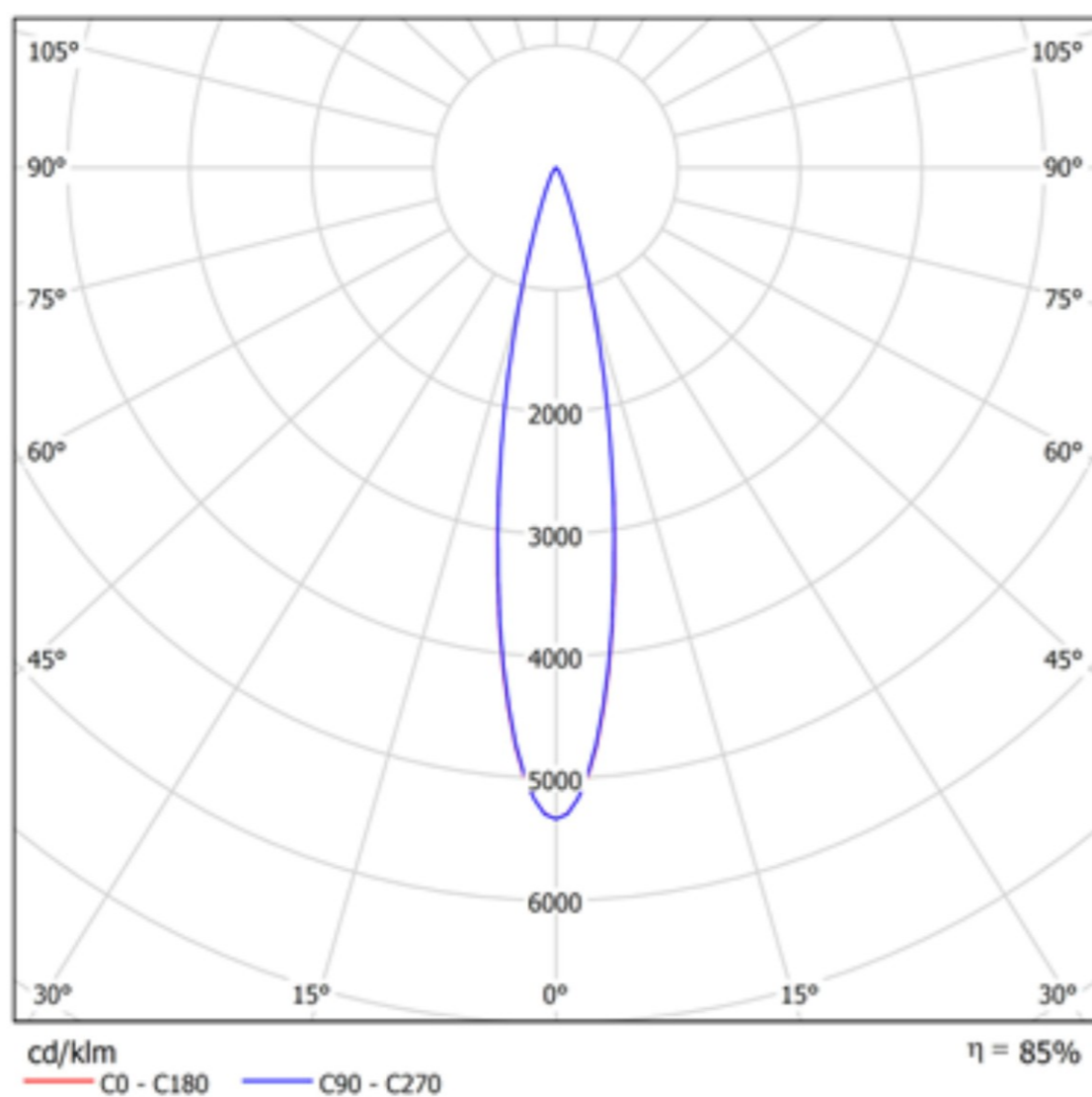
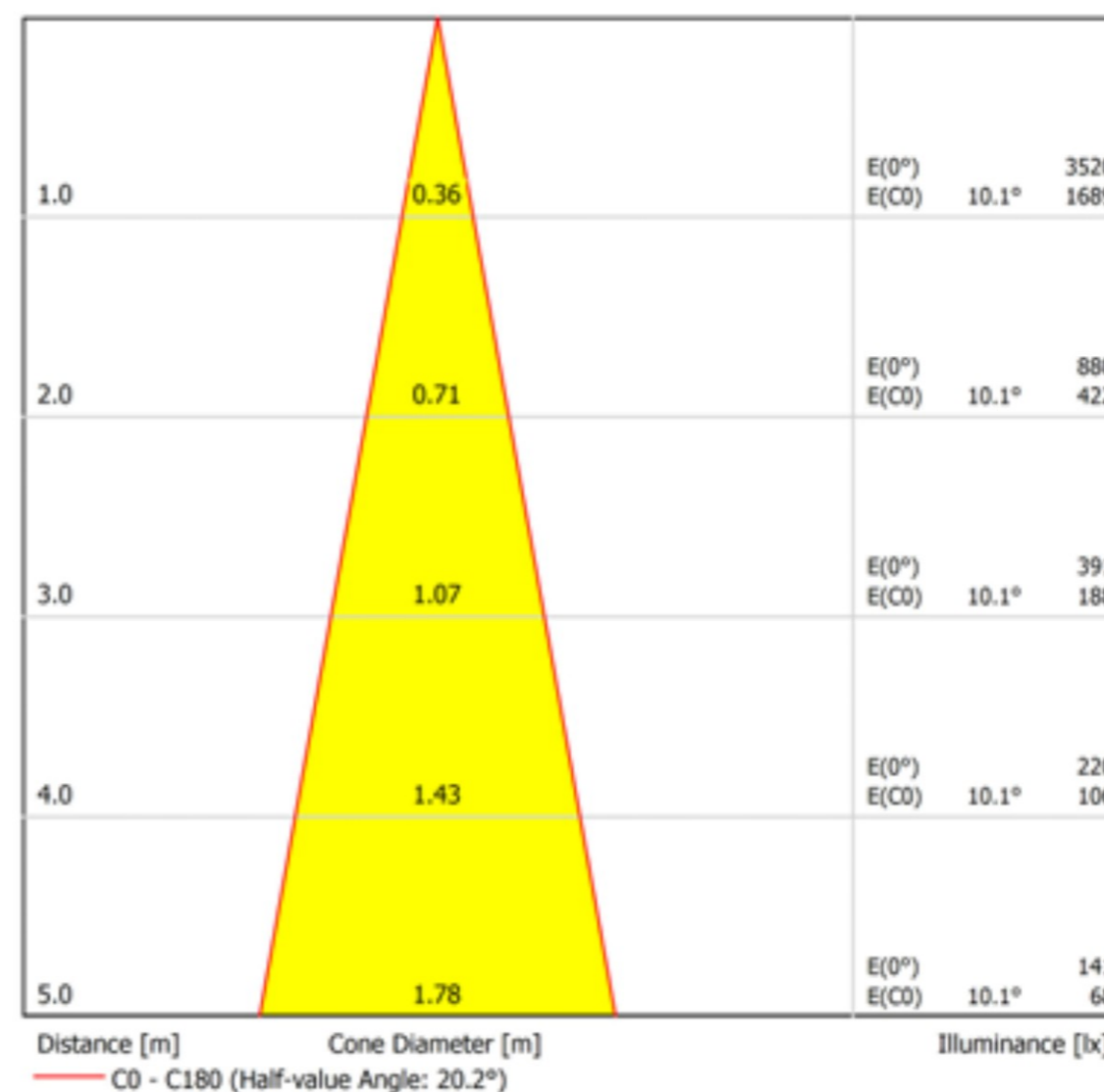

## Dimensiones

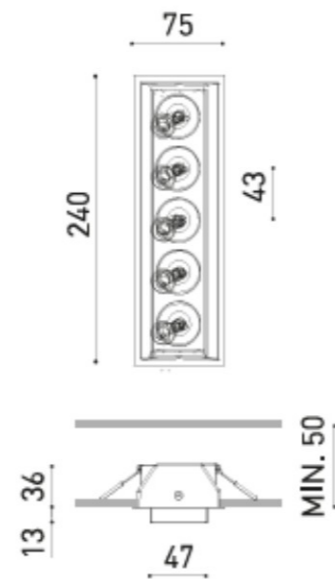

## PRODUCTO

Nombre	BLACK FOSTER TILT 5 FLOOD 3000K WTW
Referencia	A4794011WTW
Color	Blanco Texturado - Carril Blanco
RAL	9016
Categoría	CEILING RECESSED

## FUENTE DE LUZ

Tipo	LED
Flujo Luminoso	1050 lm
Temperatura de color	3000 K
Estabilidad cromática	MacAdam Step 3
Índice de reproducción cromática	CRI > 90
Potencia	10,5 W
Corriente	700 mA
Eficacia	100 lm/W
Horas de Vida del LED	L90B10 > 102.000h

## LUMINARIA | DATOS FOTOMÉTRICOS

Eficiencia Lumínica	92%
Ángulo del haz de luz	38°

## LUMINARIA | DATOS ELÉCTRICOS

Driver	Incluido - Conectado
Potencia del sistema	12,95 W
Tensión	220V/240V

# Datos lumínicos

# ARKOSLIGHT

Diagrama polar



Diagrama cónico



# Black Foster

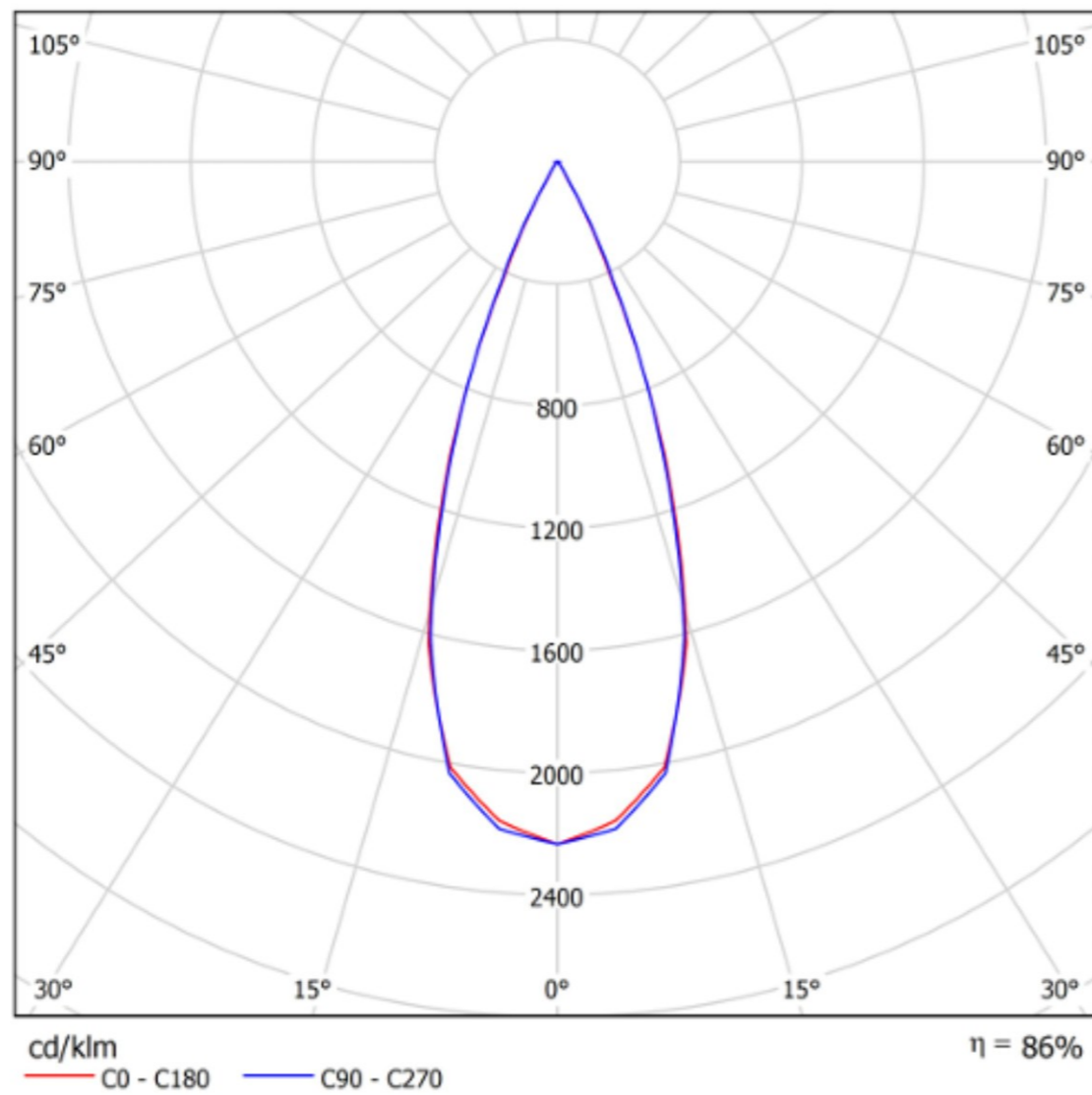
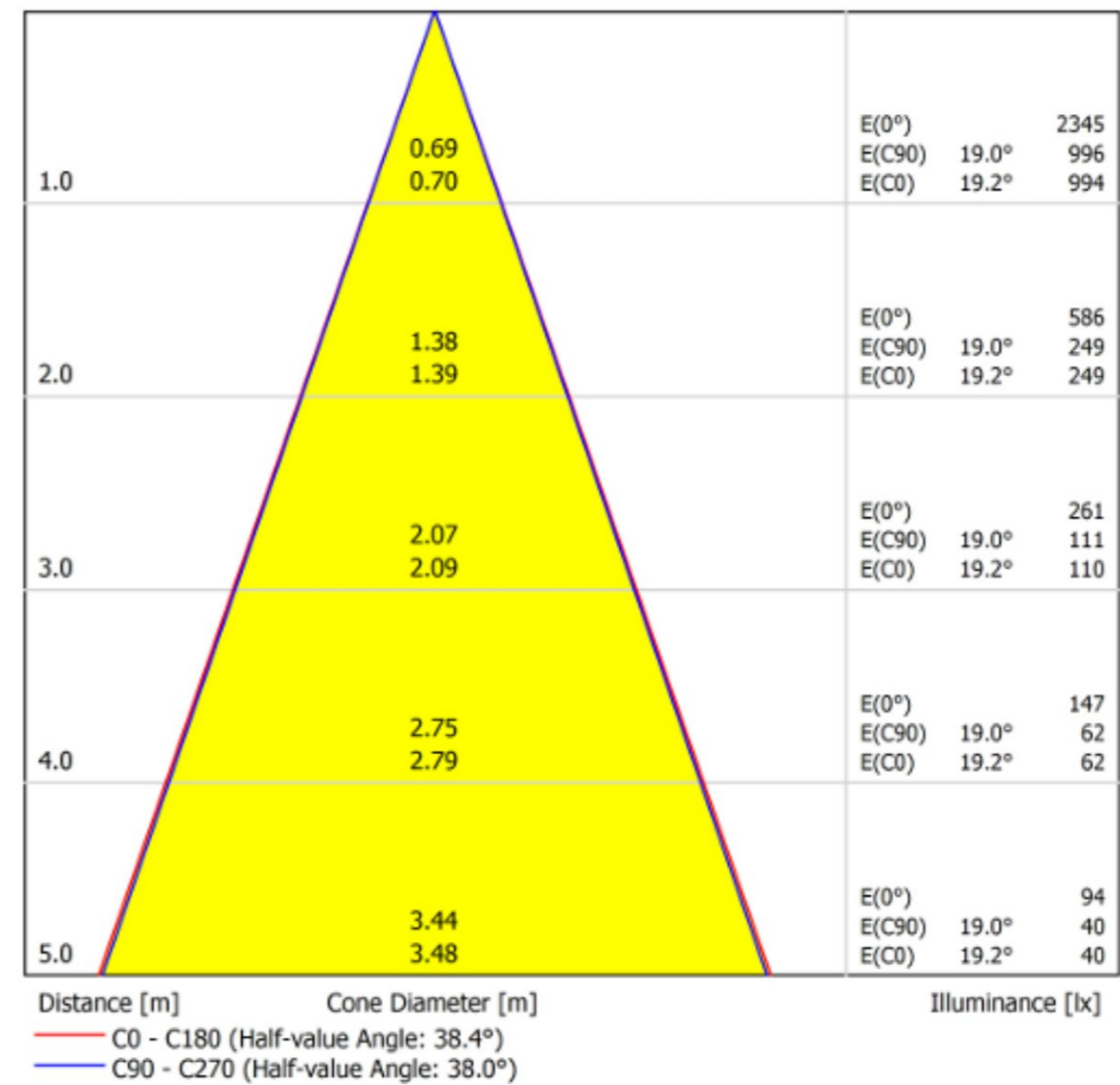

## Dimensiones

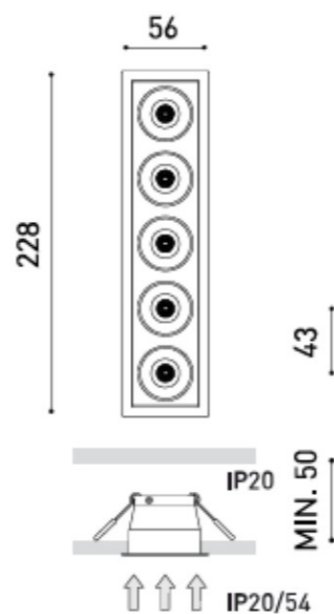

# ARKOSLIGHT

## PRODUCTO

Nombre	BLACK FOSTER REC IP54 5 FLOOD 3000K W
Referencia	A5464011W
Color	Blanco
RAL	Color en masa similar a RAL 9010
Categoría	CEILING RECESSED

## FUENTE DE LUZ

Tipo	LED
Flujo Luminoso	1050 lm
Temperatura de color	3000 K
Estabilidad cromática	MacAdam Step 3
Índice de reproducción cromática	CRI > 90
Potencia	10,5 W
Corriente	700 mA
Eficacia	100 lm/W
Horas de Vida del LED	L90B10 > 102.000h

## LUMINARIA | DATOS FOTOMÉTRICOS

Eficiencia Lumínica	86%
Ángulo del haz de luz	38°

## LUMINARIA | DATOS ELÉCTRICOS

Driver	Incluido - Conectado
Potencia del sistema	12,95 W
Tensión	220V/240V

# Datos lumínicos

# ARKOSLIGHT

Diagrama polar



Diagrama cónico



# Drop

# ARKOSLIGHT

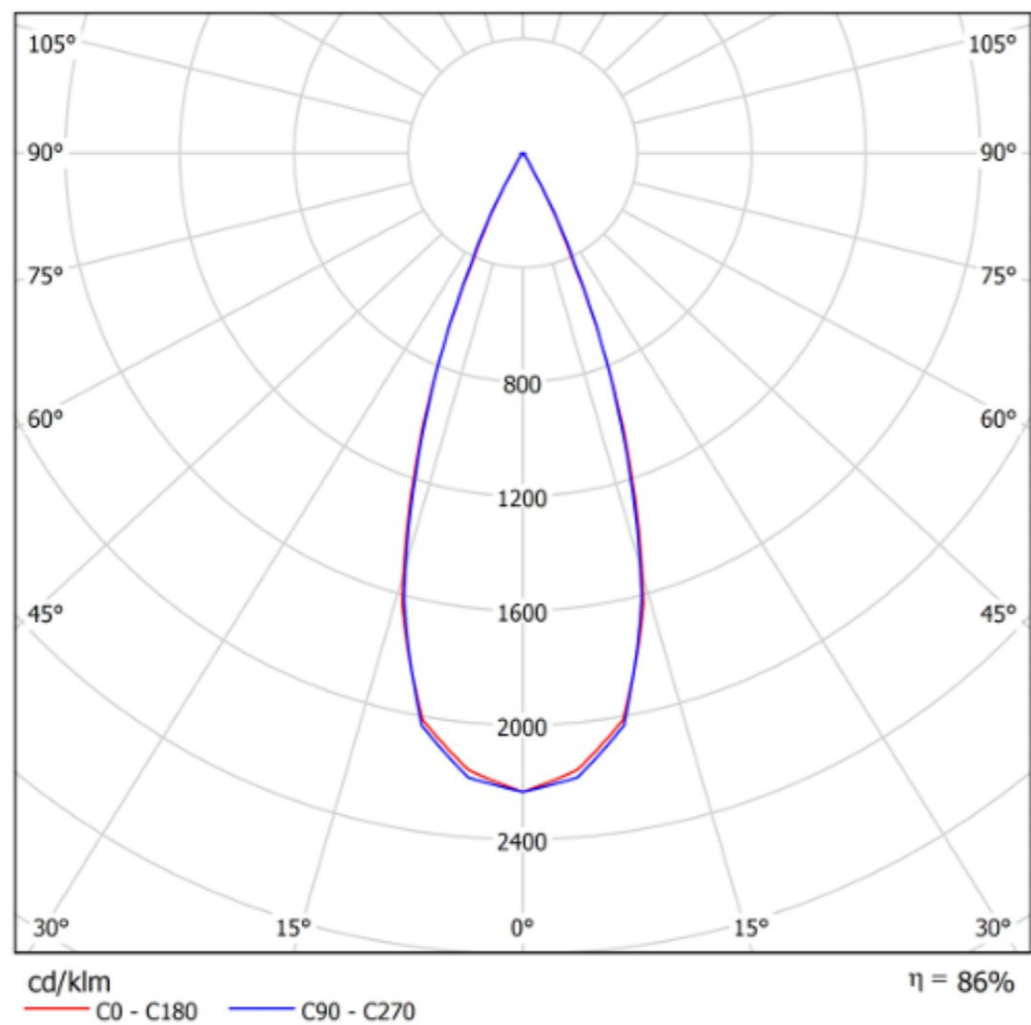
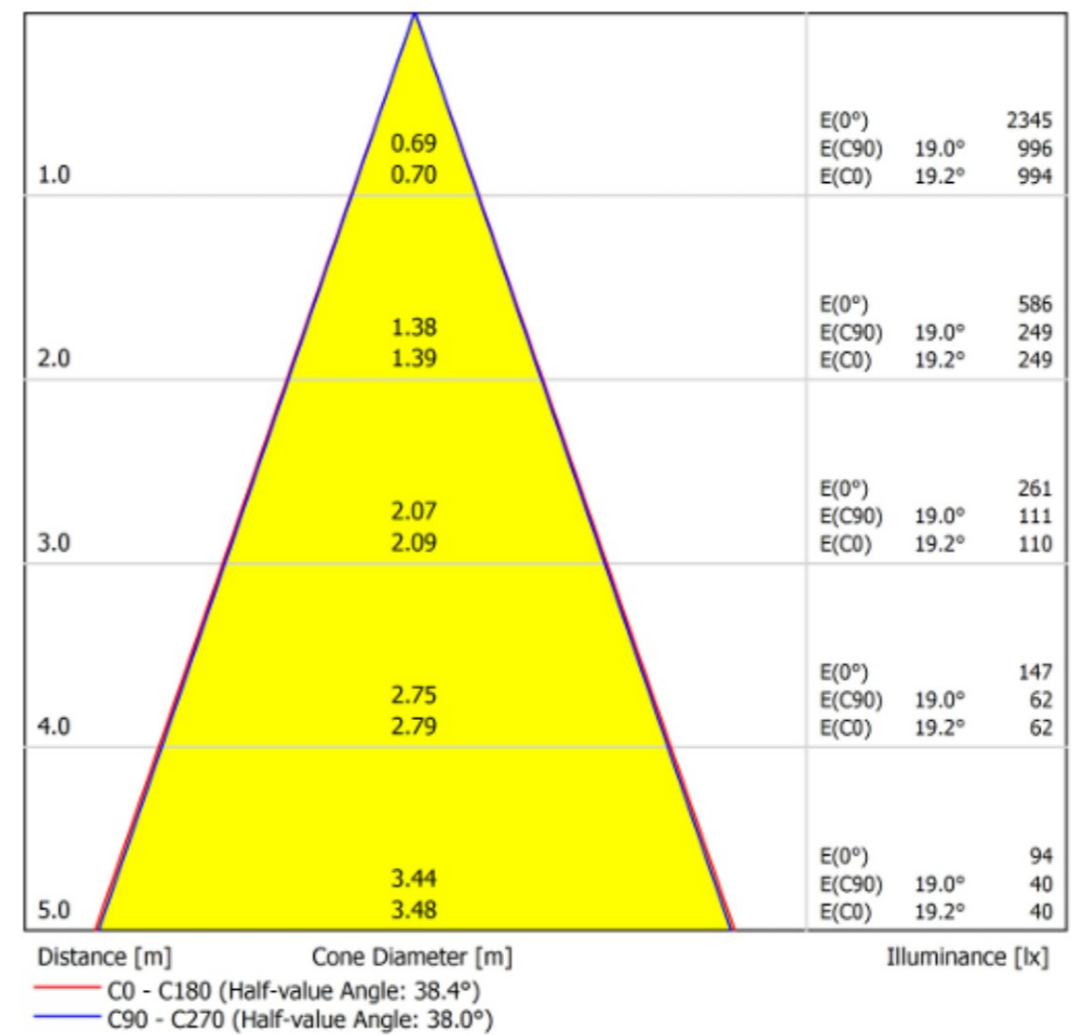

## Dimensiones

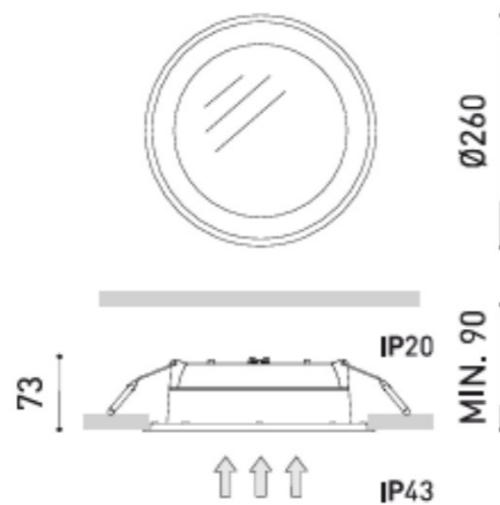

PRODUCTO	
Nombre	DROP 2 3000K WT
Referencia	A1930211WT
Color	Blanco Texturado
RAL	9016
Categoría	CEILING RECESSED
FUENTE DE LUZ	
Tipo	LED
Flujo Luminoso	2275 lm
Temperatura de color	3000 K
Estabilidad cromática	MacAdam Step 2
Índice de reproducción cromática	CRI > 90
Potencia	15,5 W
Corriente	500 mA
Eficacia	147 lm/W
Horas de Vida del LED	L80B10 > 60.000h
LUMINARIA   DATOS FOTOMÉTRICOS	
Eficiencia Lumínica	86%
Ángulo del haz de luz	98°

# Datos lumínicos

# ARKOSLIGHT

Diagrama polar



Diagrama cónico



Ref.  
31607

## Dune Suspension Opal 1992mm

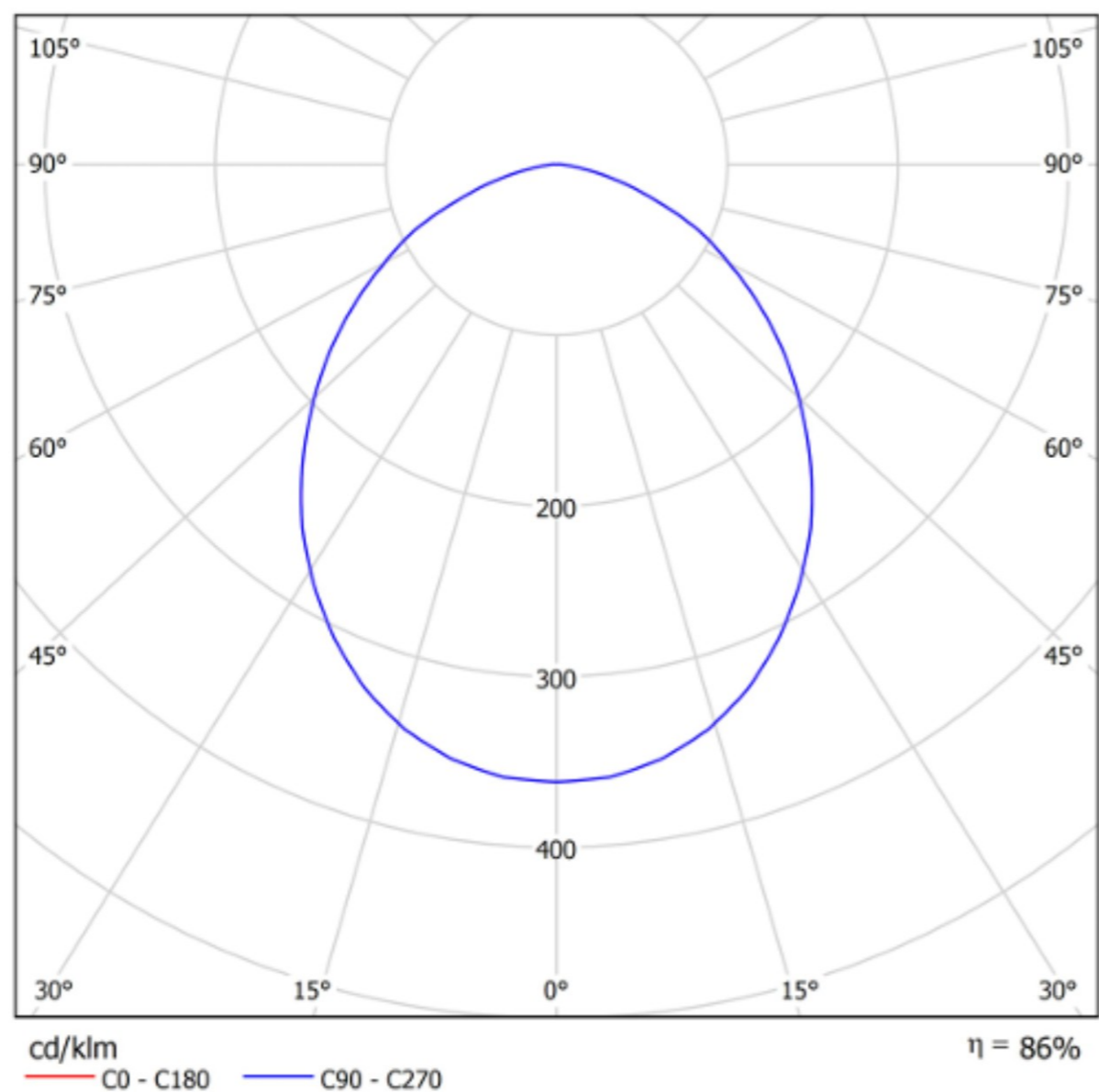
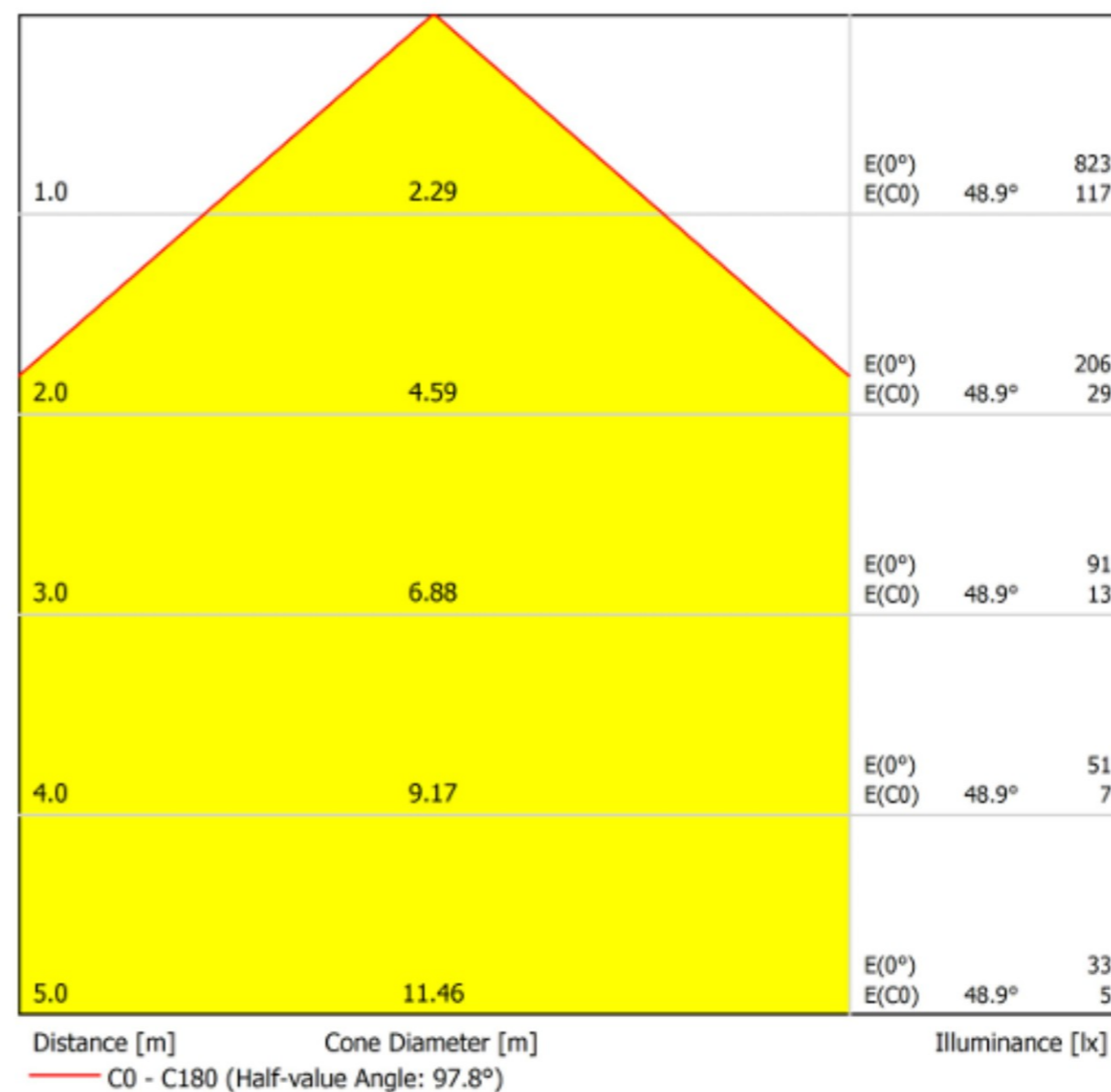
### Technical information / Informació tècnica

Category / Categoria:	Home
Colour / Color:	Coral Red / Grey blue / Cement grey / Silk grey
Materials / Materiales:	Aluminium
Diffuser / Difusor:	Opal
Index Protection / Índice de protección:	IP20
Technology / Tecnología:	LED
Colour Temperature / Temperatura de color:	2700K / 3000K / 4000K Tunable white 2700-6500K
Total Power / Potencia total:	45,5W / 83,8W / 49,7W
Real Luminous Flux / Flujo luminoso real:	*see luminous flux table
Efficacy / Eficacia (lm/W):	*see luminous flux table
CRI:	90 / 80 (Tunable white)
Lifetime/ Vida útil:	50000h L80B20
MacAdam Steps:	3 SDCM

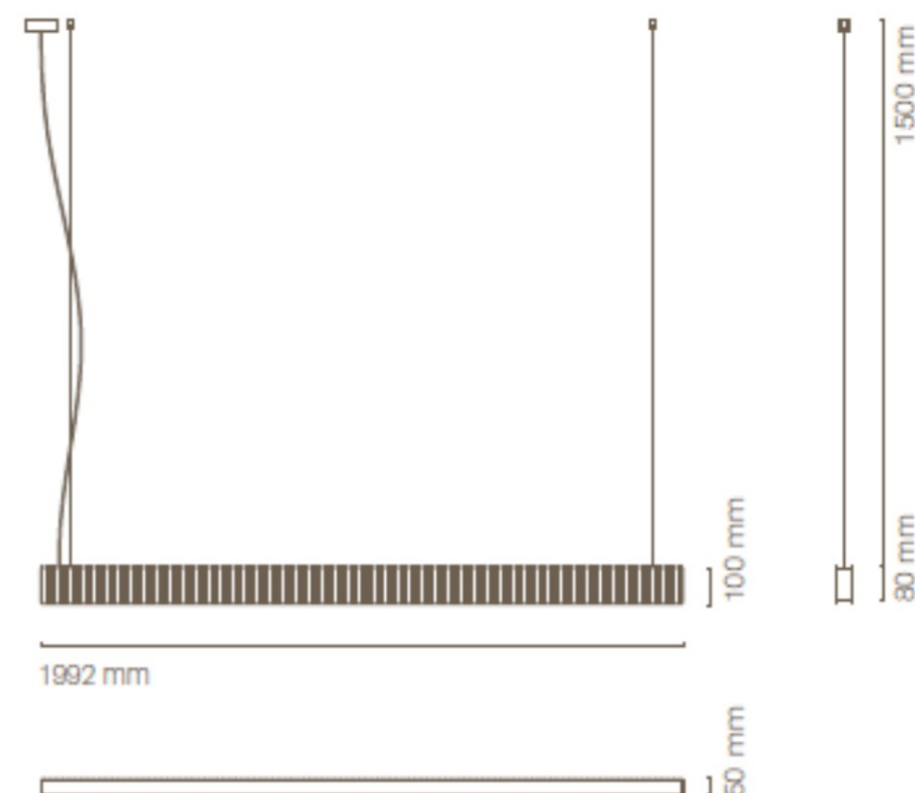

Ref.  
31607

## Dune Suspension Opal 1992mm

### Model

	Colour	CRI/Temp.	Led	Dimming	Emergency
31607-	● C Coral Red (RAL 3016)	H 927	L 5394 lm / 45,5W	- On-Off	No Emergency
	● M Grey Blue (RAL 5008)	E 930	H 9895 lm / 83,3W	D* Dali	EM Kit 1h
	● J Cement Grey (RAL 7033)	F 940	A* 7525-7980 lm / 49,7W	B* Bluetooth	
	● E Silk Grey (RAL 7044)	T* 827-865		C Cord Switch	

\* Asterisk indicates the combination Tuneable White

### Luminous flux table / Tabla de flujos luminosos

LED	2700K		3000K		4000K	
	real flux lm	lm/W	real flux lm	lm/W	real flux lm	lm/W
L	4226	93	4372	96	4663	102
H	7723	93	8015	97	8549	103

# Black Foster Micro 48V

# ARKOSLIGHT



## Dimensiones

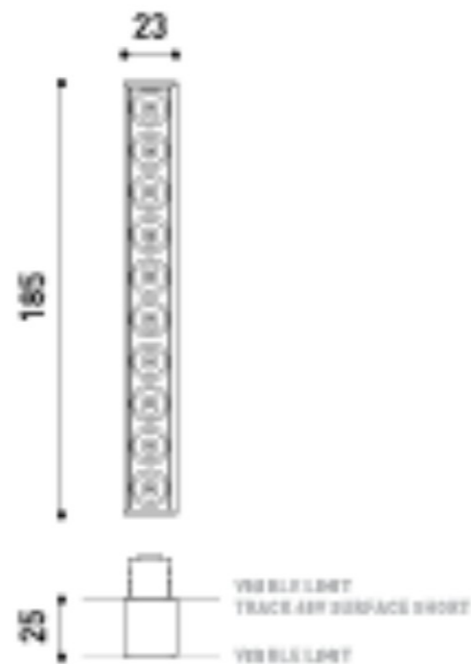

### PRODUCTO

Nombre	BLACK FOSTER MICRO 48V 10 3000K N
Referencia	A.61.03011N
Color	Negro
RAL	9009
Categoría	TRACK LIGHTS

### FUENTE DE LUZ

Tipo	LED
Flujo Lumínico	1600 lm
Temperatura de color	3000 K
Estabilidad cromática	MacAdam Step 3
Índice de reproducción cromática	CRI > 90
Potencia	1.4 W
Eficacia	114 lm/W
Horas de Vida del LED	L70B10 > 60.000h

### LUMINARIA | DATOS FOTOMÉTRICOS

Eficiencia Lumínica	87%
Ángulo del haz de luz	37°

### LUMINARIA | DATOS ELÉCTRICOS

Potencia del sistema	1.477 W
Tensión	48Vdc

# Datos lumínicos

# ARKOSLIGHT

Diagrama polar



Diagrama cónico



# Black Foster Micro 48V

# ARKOSLIGHT

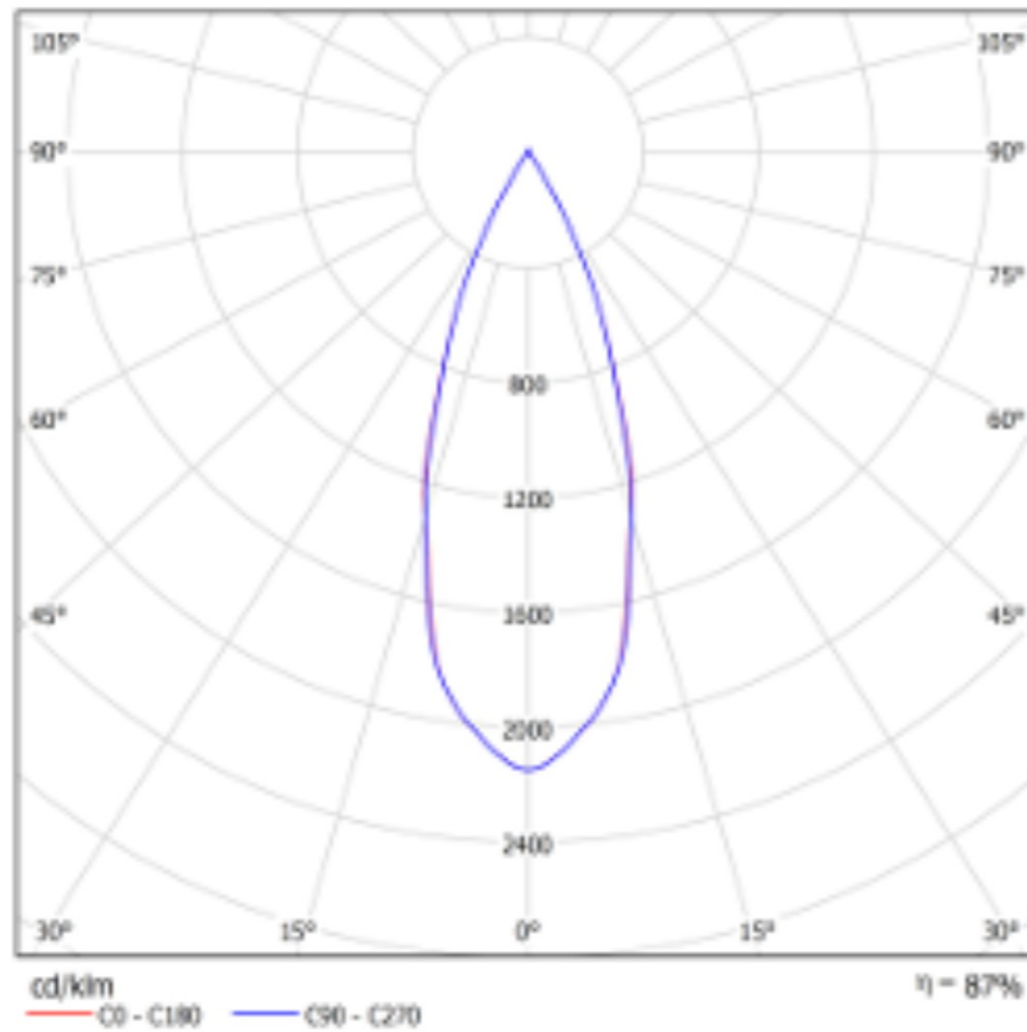
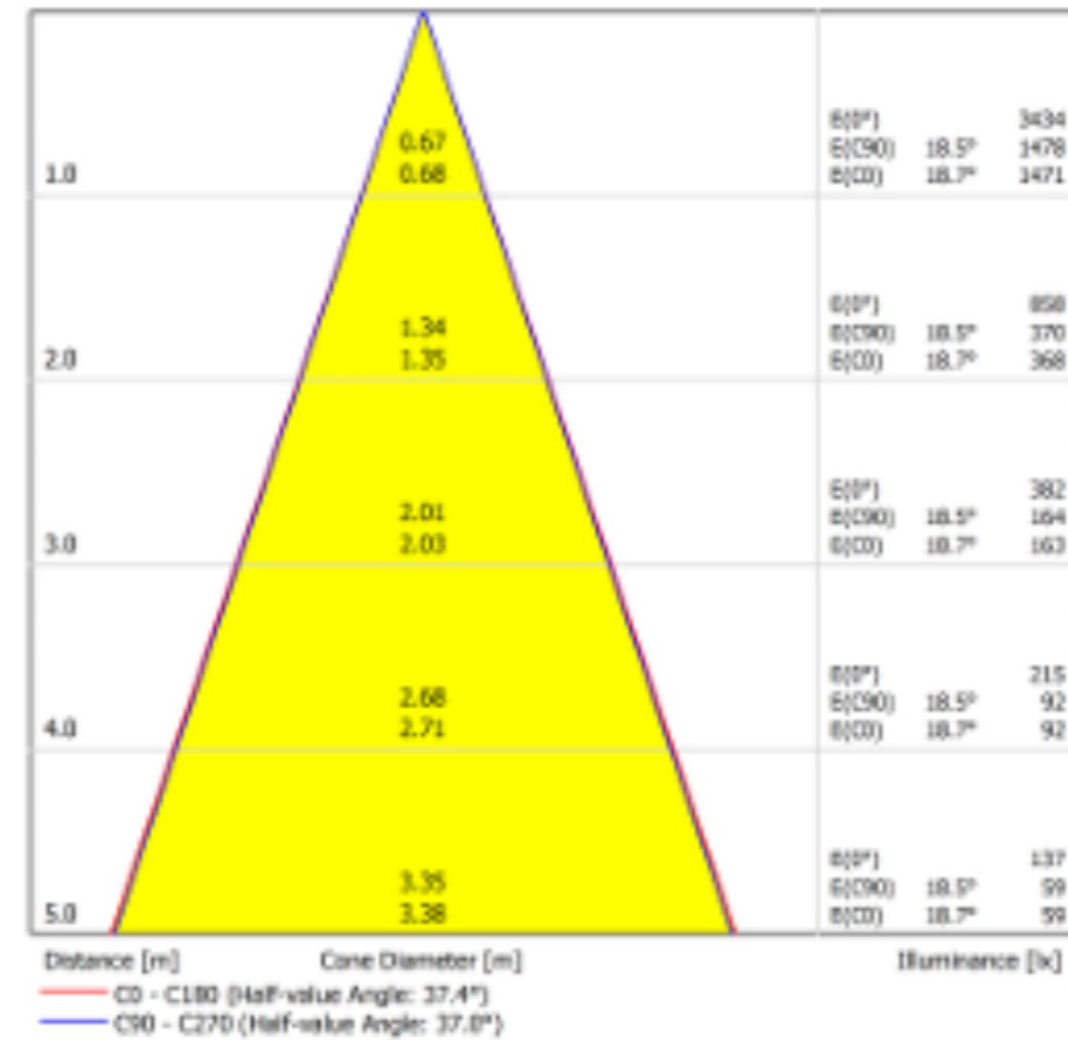

## Dimensiones

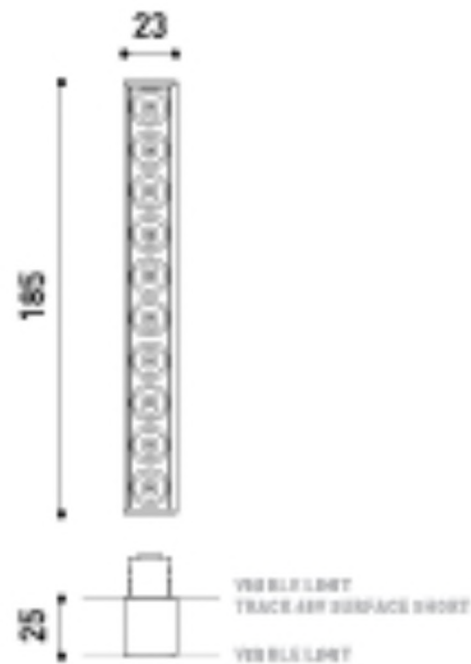

## PRODUCTO

Nombre	BLACK FOSTER MICRO 48V 10 3000K N
Referencia	A.61.03011N
Color	Negro
RAL	9009
Categoría	TRACK LIGHTS

## FUENTE DE LUZ

Tipo	LED
Flujo Lumínico	1600 lm
Temperatura de color	3000 K
Estabilidad cromática	MacAdam Step 3
Índice de reproducción cromática	CRI > 90
Potencia	1.4 W
Eficacia	114 lm/W
Horas de Vida del LED	L70B10 > 60.000h

## LUMINARIA [DATOS FOTOMÉTRICOS]

Eficiencia Lumínica	87%
Ángulo del haz de luz	37°

## LUMINARIA [DATOS ELÉCTRICOS]

Potencia del sistema	1.477 W
Tensión	48Vdc

# Datos lumínicos

# ARKOSLIGHT

Diagrama polar



Diagrama cónico



# **DOCUMENTACIÓ GRÀFICA**

**SALES DESCANS**

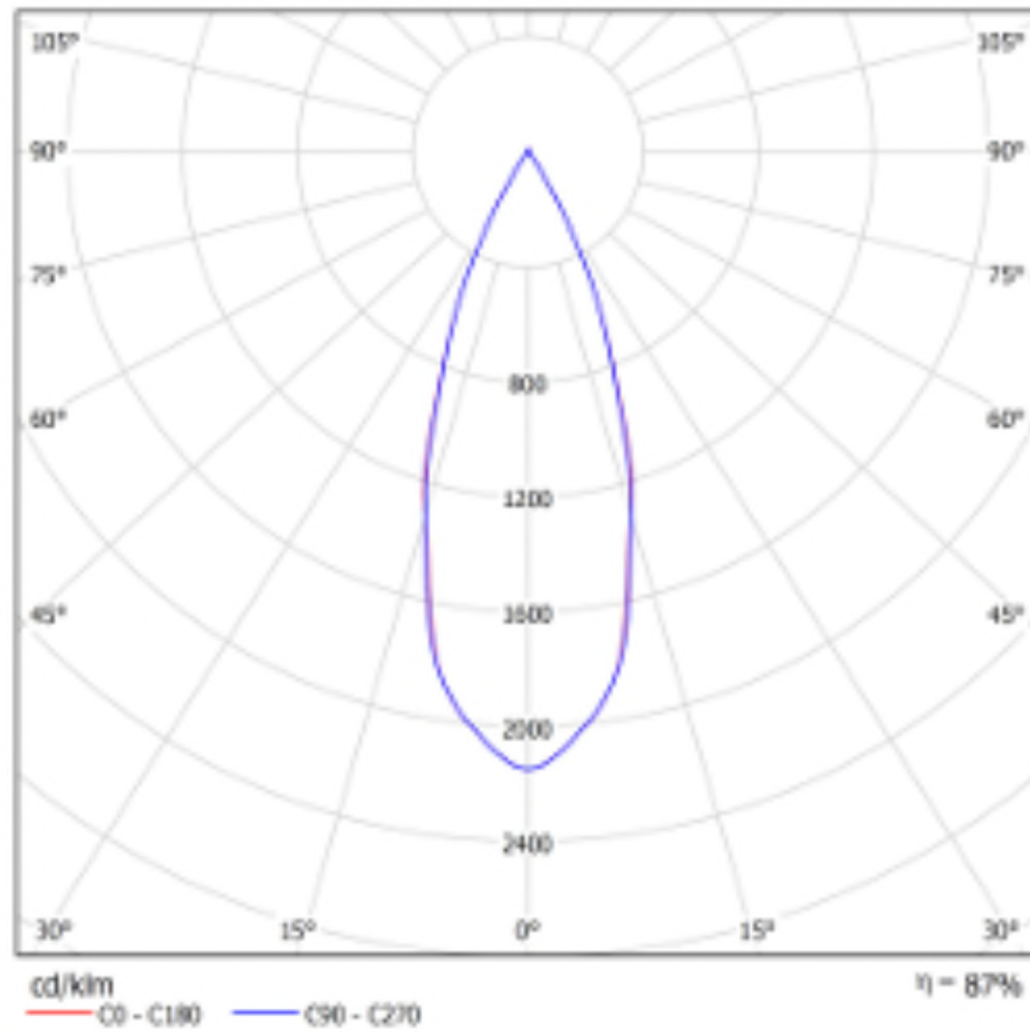
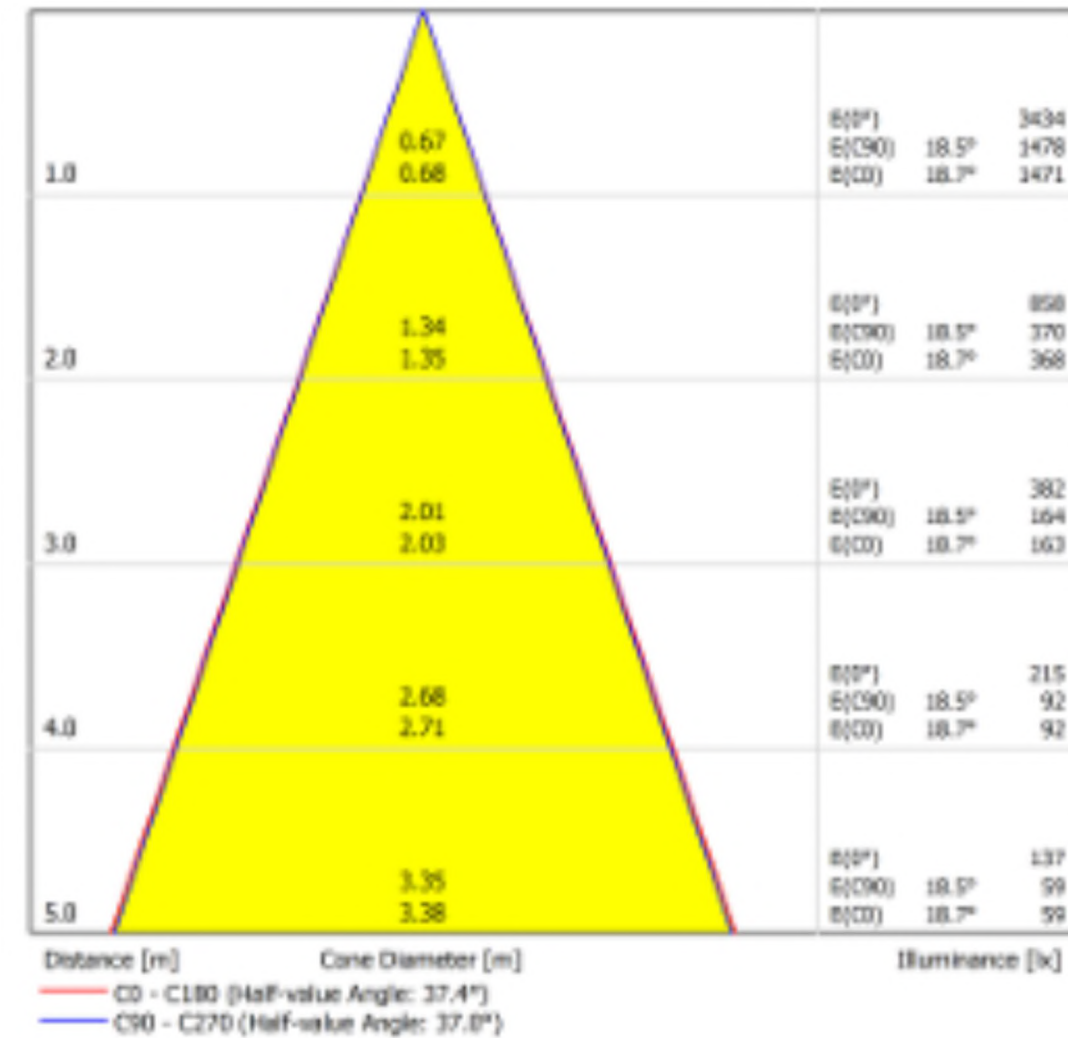
**PLANTES 0-1-2-3**

**PLANIMETRIA PLANTES 0-1-2-3**  
**ESTAT ACTUAL, PROPOSTES I IL·LUMINACIÓ**  
**SD**  
**SALES DESCANS**



Fotografia Planta 0 (sense finestra)

Paviment tècnic 50 x 50 cm

Sortidors d'aigua modificar instal·lació de lampisteria per ubicar sortidors a nova ubicació segons plànols proposta

Termòstats de les oficines, modificar instal·lació d'electricitat per ubicar-los a nova ubicació segons plànols proposta

Finestra (planta 2-3)



Fotografia Planta 1 (amb finestra)

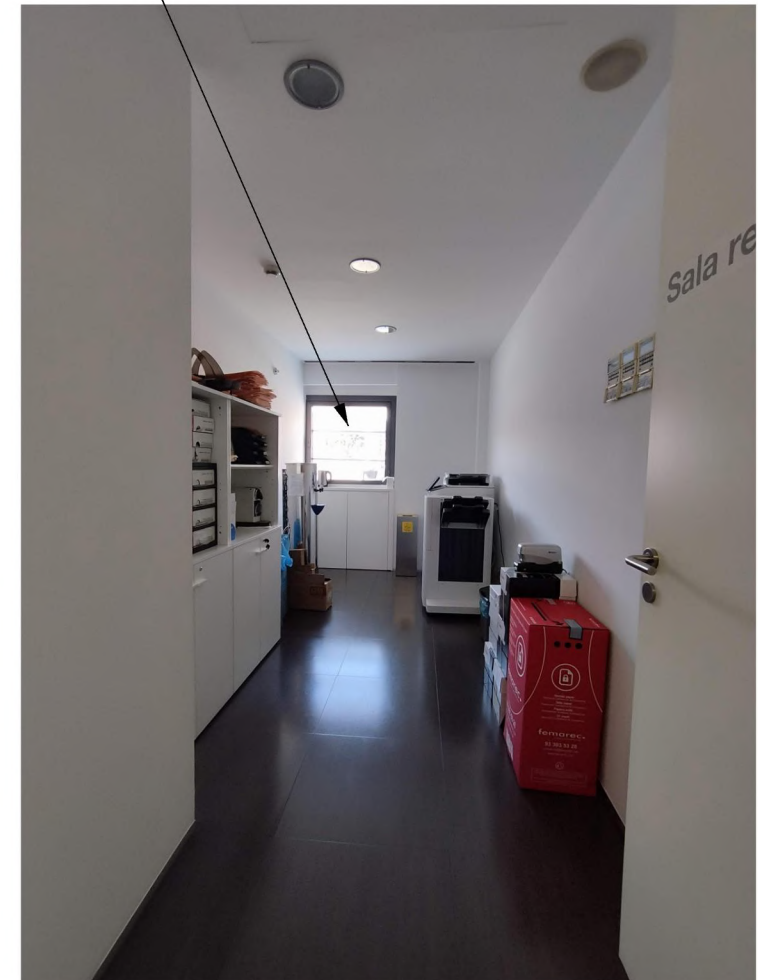

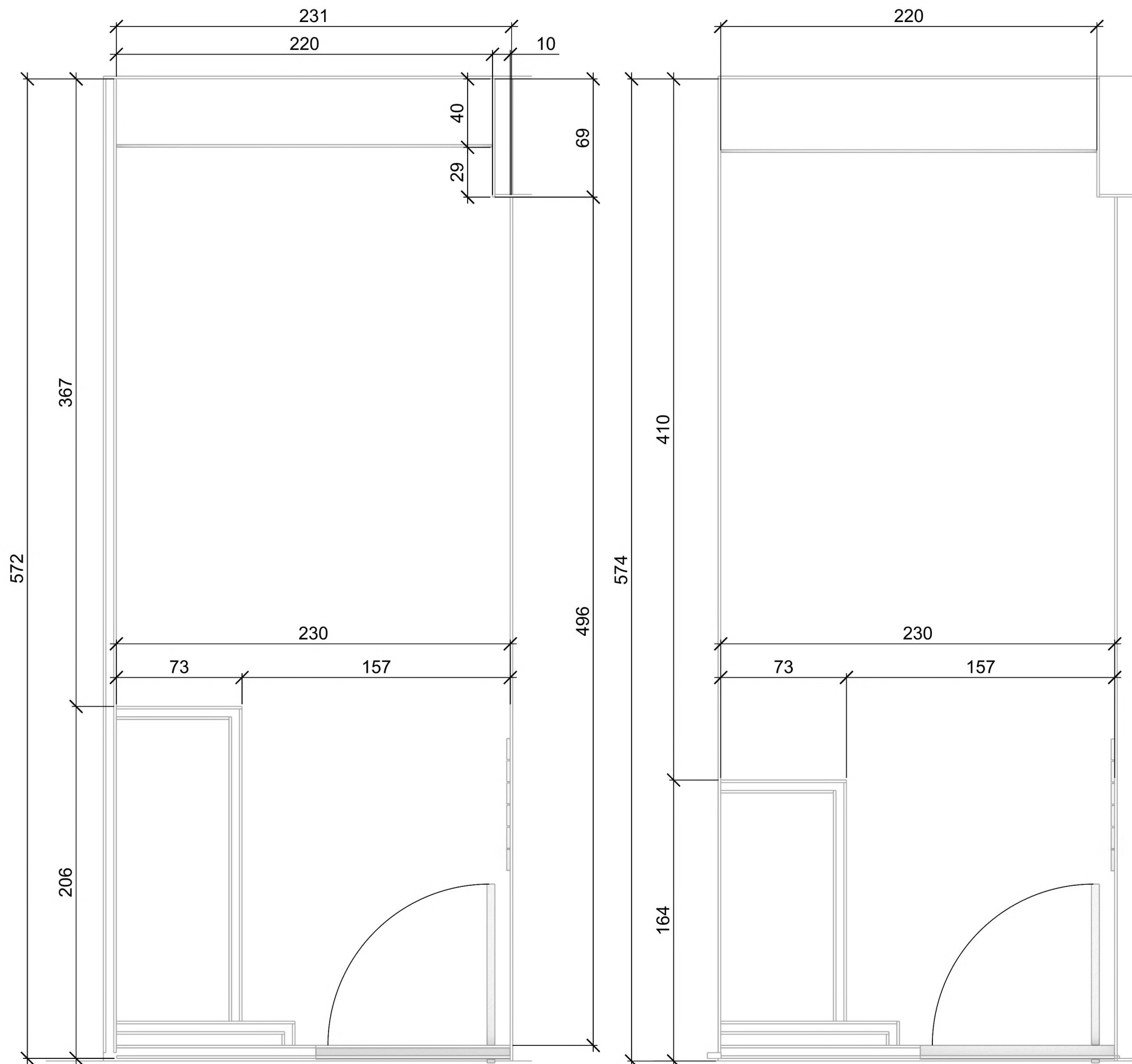

Fotografia Planta 0 (sense finestra)



Fotografia Planta 1 (sense finestra)

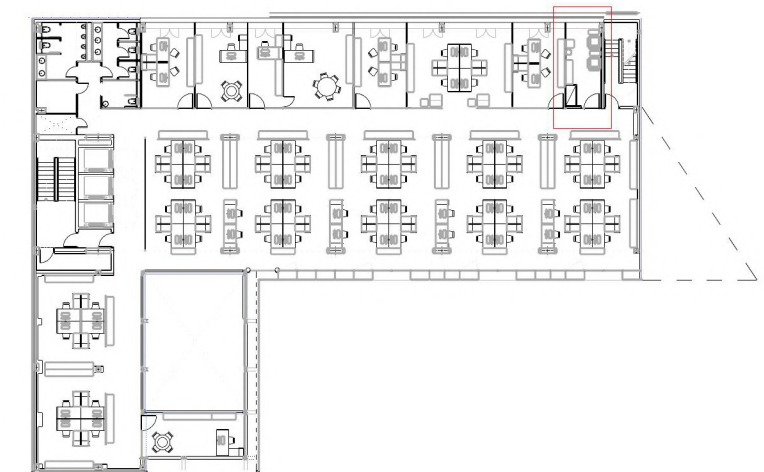

PLANTA 0

PLANTA 1

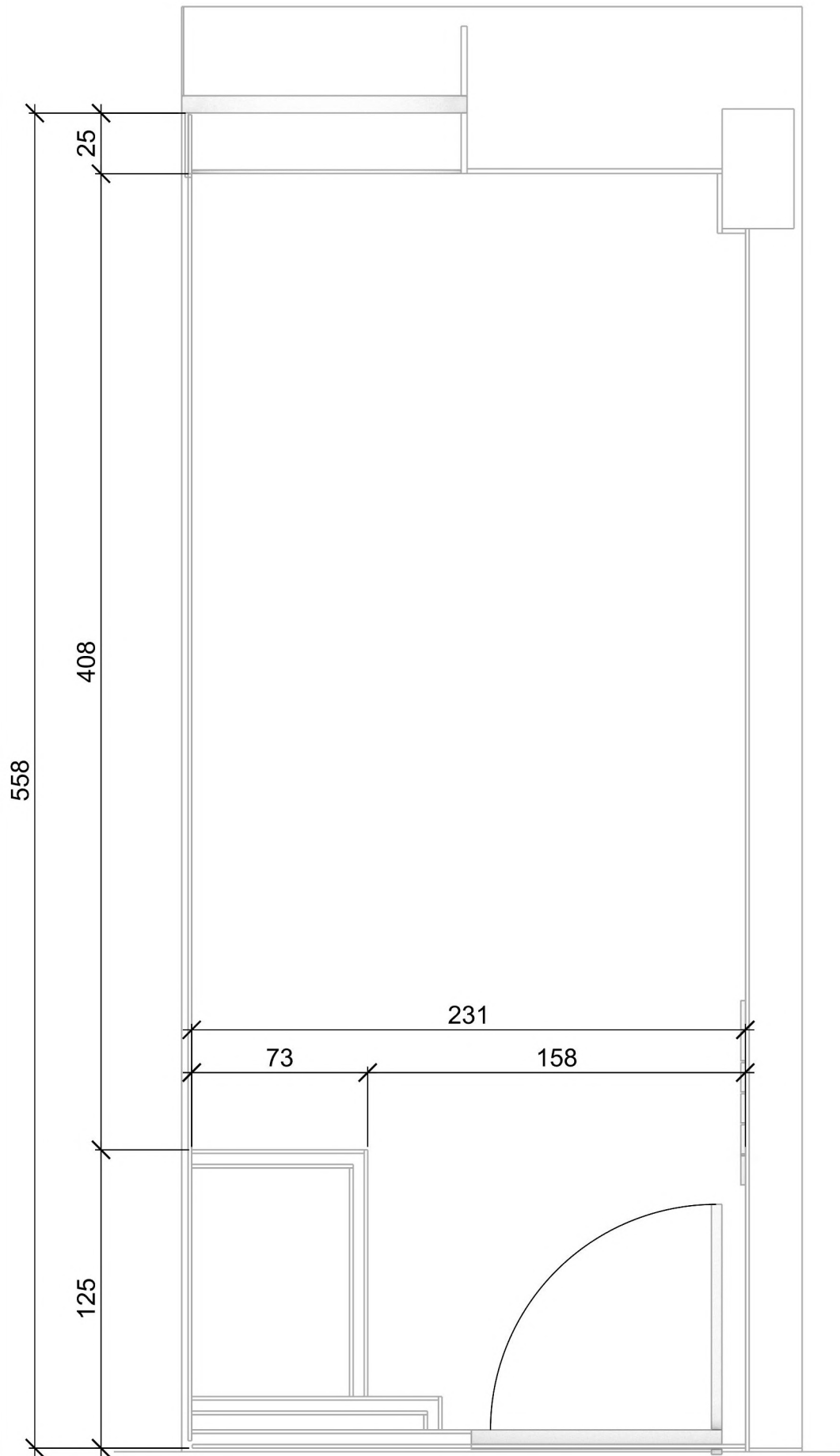

PLANTA 2

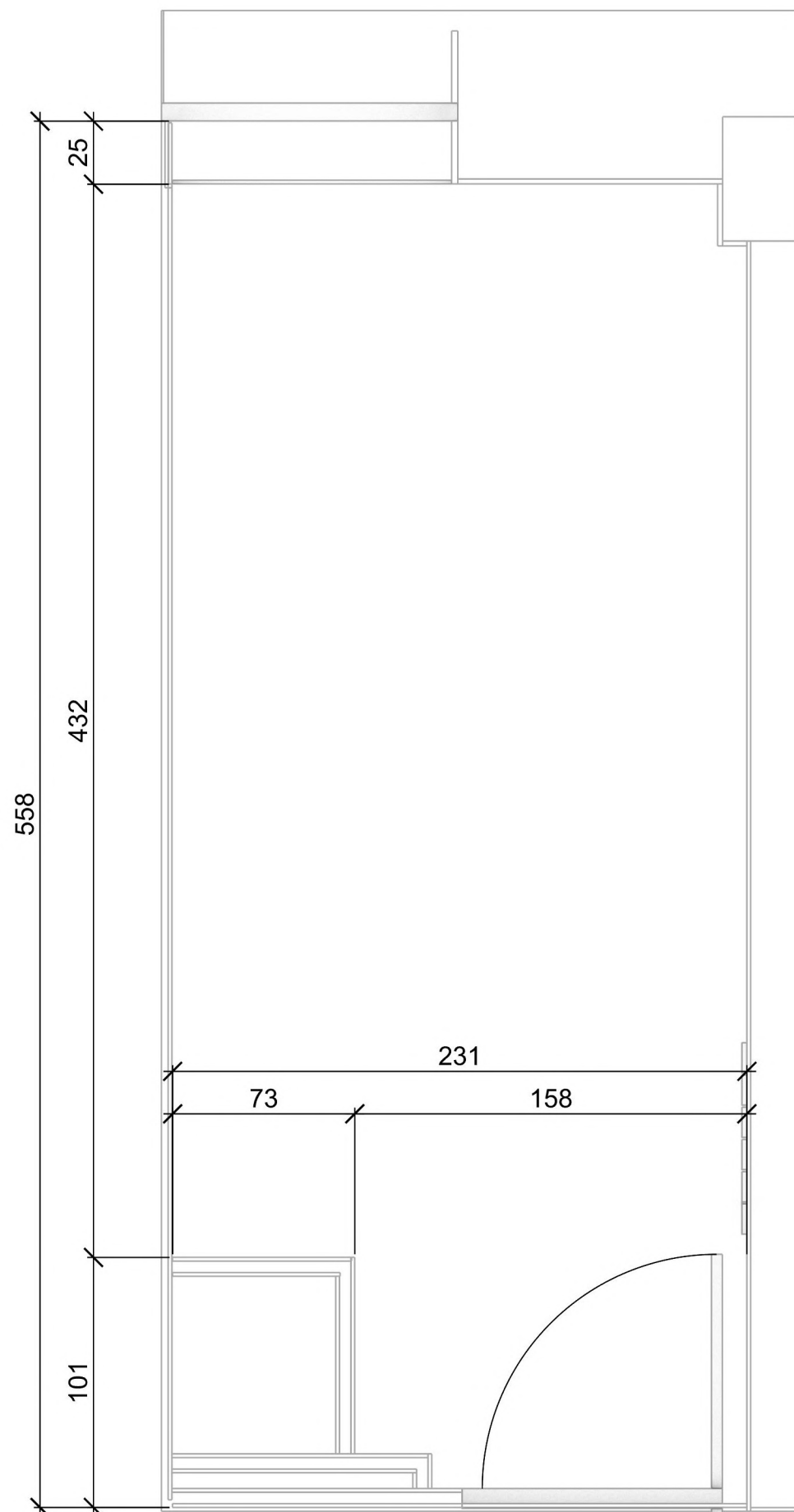

PLANTA 3



Fotografia Planta 2 (amb finestra)

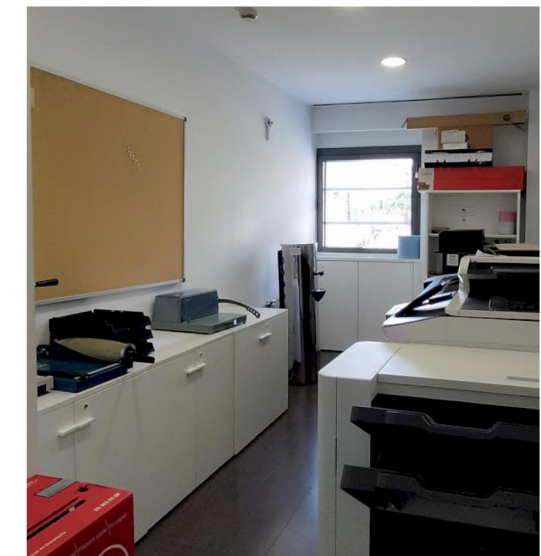

Fotografia Planta 3 (amb finestra)

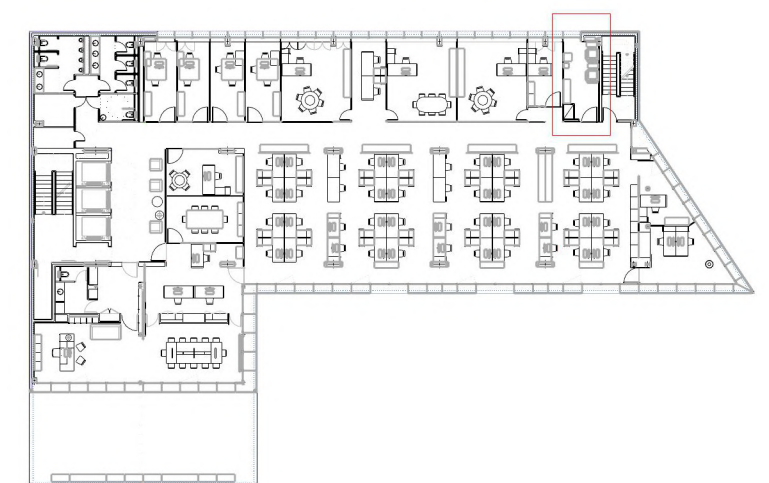



## **PROJECTE COMPLET, PLANTA 2**

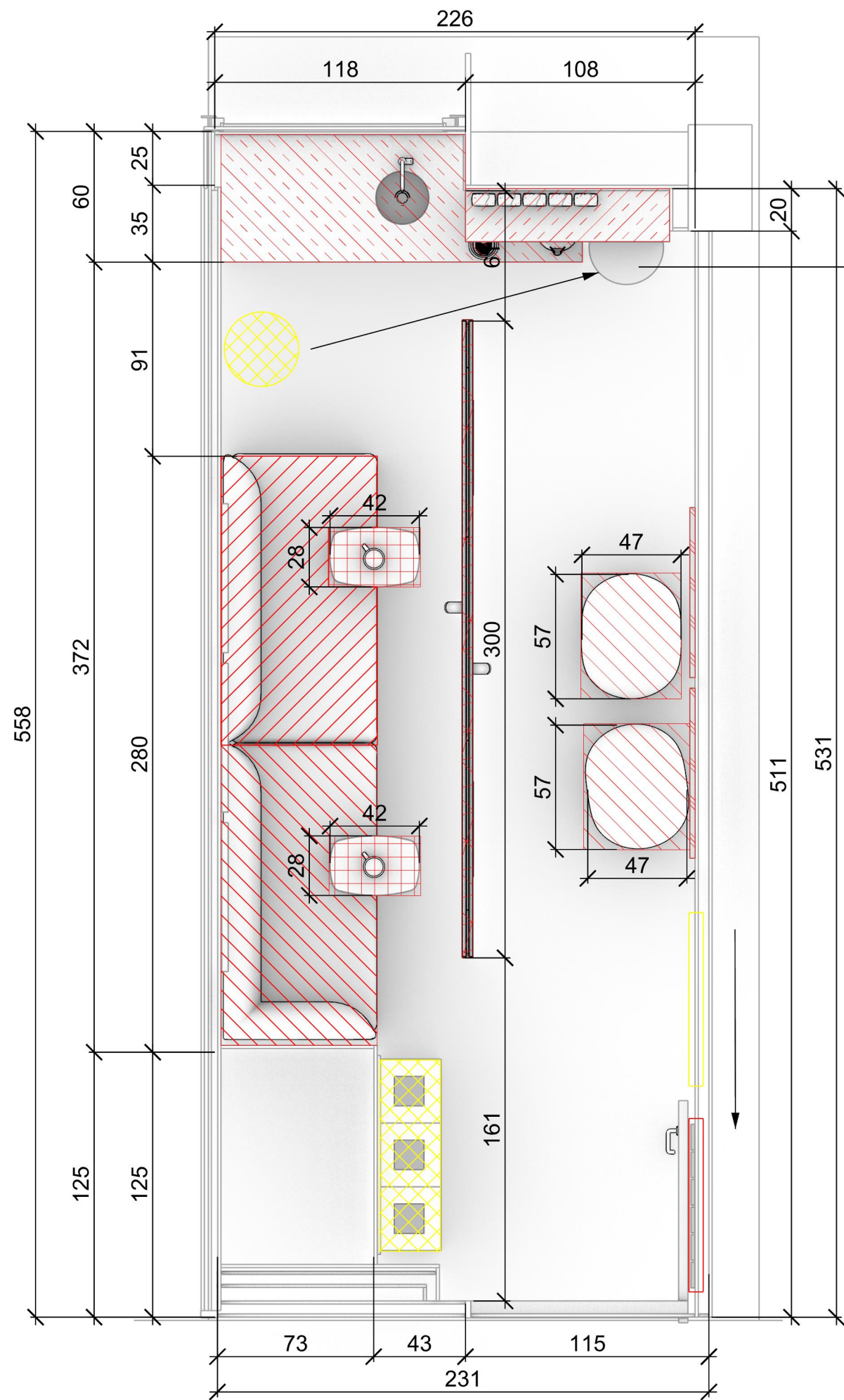

Sortidor d'aigua. Desplaçar-lo

-  Construcció i muntatge de de mobles i prestatges, aigüera i aixeta
-  Subministament i col·locació de sofàs i puffs
-  Subministament i col·locació de taules auxiliars
-  Incorporació nous panells acústics
-  Carril 48V - Arkoslight o similar
-  Elements existents
-  Desplaçar termostats A.C.

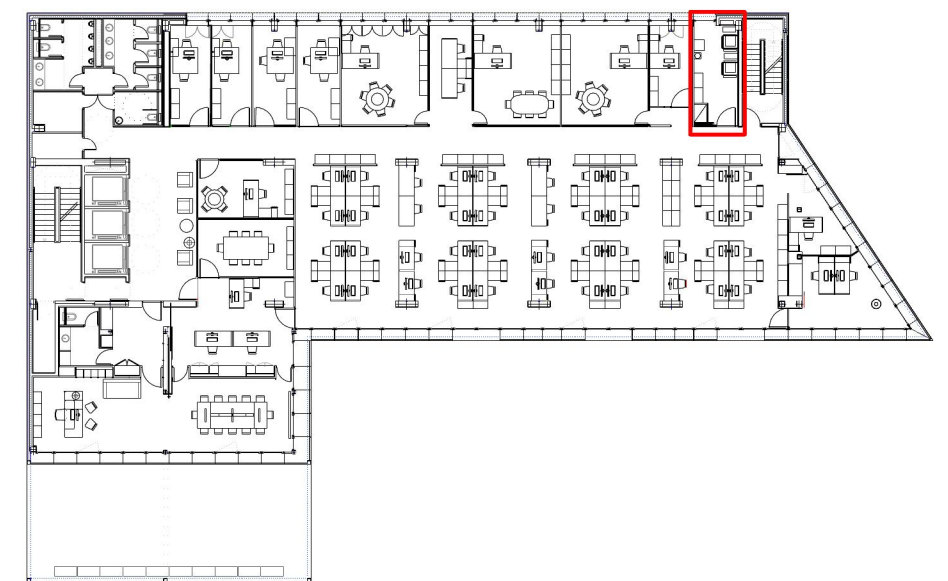

 SALA DE DESCANS P2

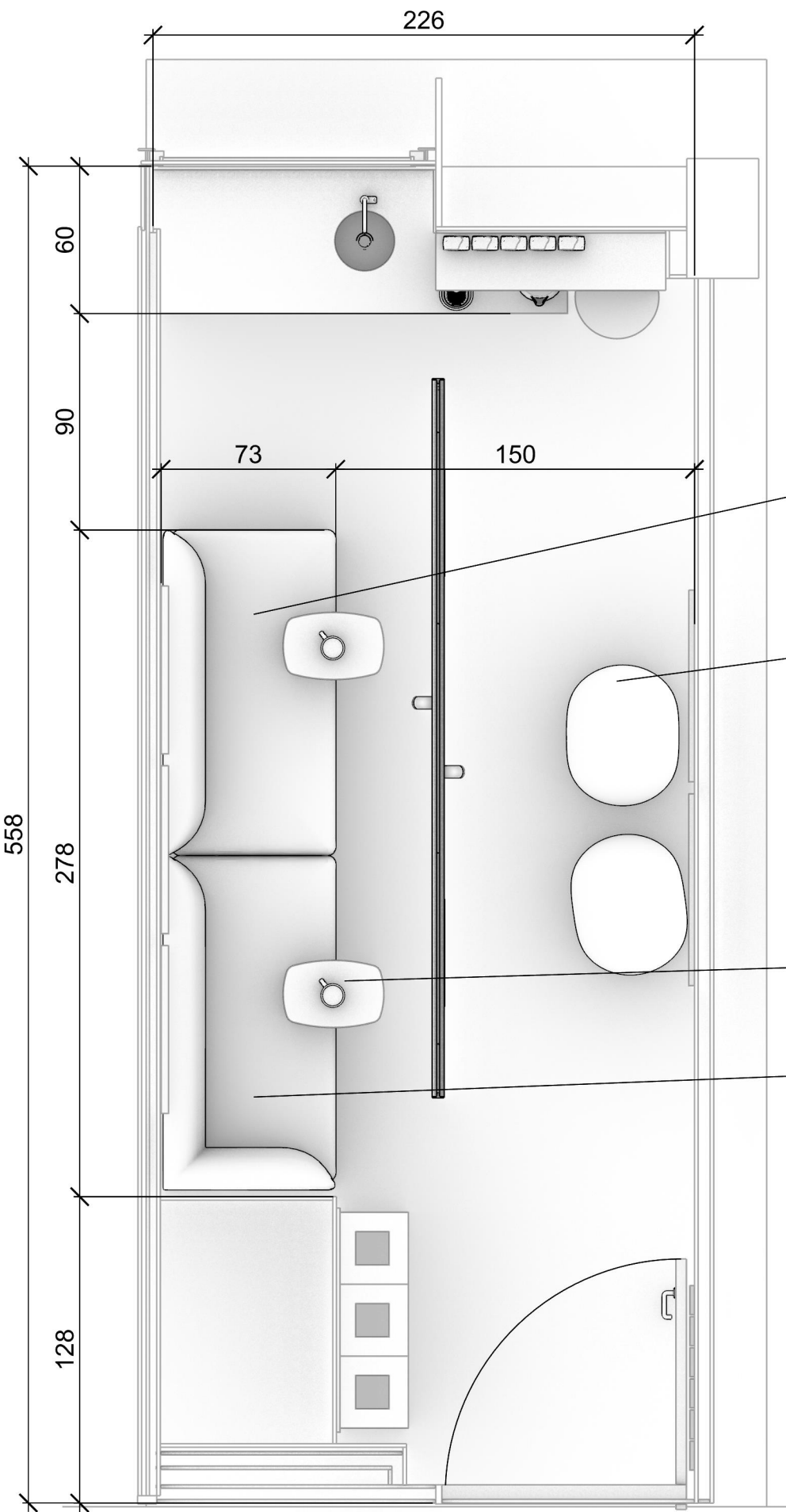

Kern 09 - INCLASS  
136 x 126 x 74 cm Entapissat HILTON 17 G2



Puf Wabao - INCLASS  
57 x 46 x 42 cm Entapissat VALENCIA 2110



Kern 12 - INCLASS  
136,5 x 126 x 74 cm Entapissat HILTON 17 G2



Taula Auxiliar FLOE LAPTOP - INCLASS  
58 x 36 x 66 cm Color G49



Paviment Cautxú autoportant  
ARTIGO KAYAR LL K73M  
Color parets i sostres igual paviment  
aprox RAL 9003

 SALA DE DESCANS P2

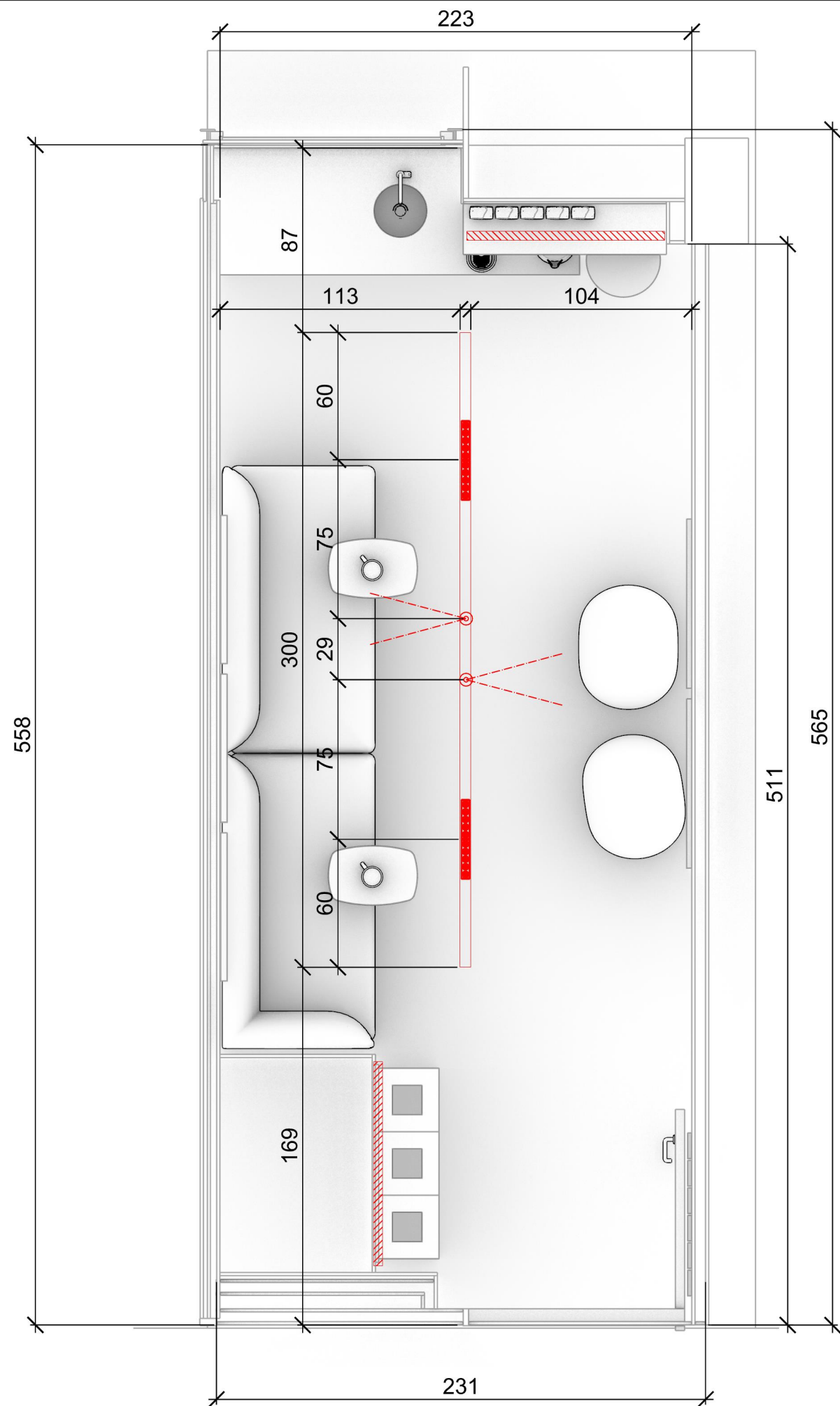

BLACK FOSTER MICRO 48V 10 3000K N ArkosLight

UTS.

02



FIT 35 48V FLOOD WT ArkosLight

02



TRACK 48V SURFACE 3M WT ArkosLight

01



Tira de led 24V 3000K

03



SALA DE DESCANS P2

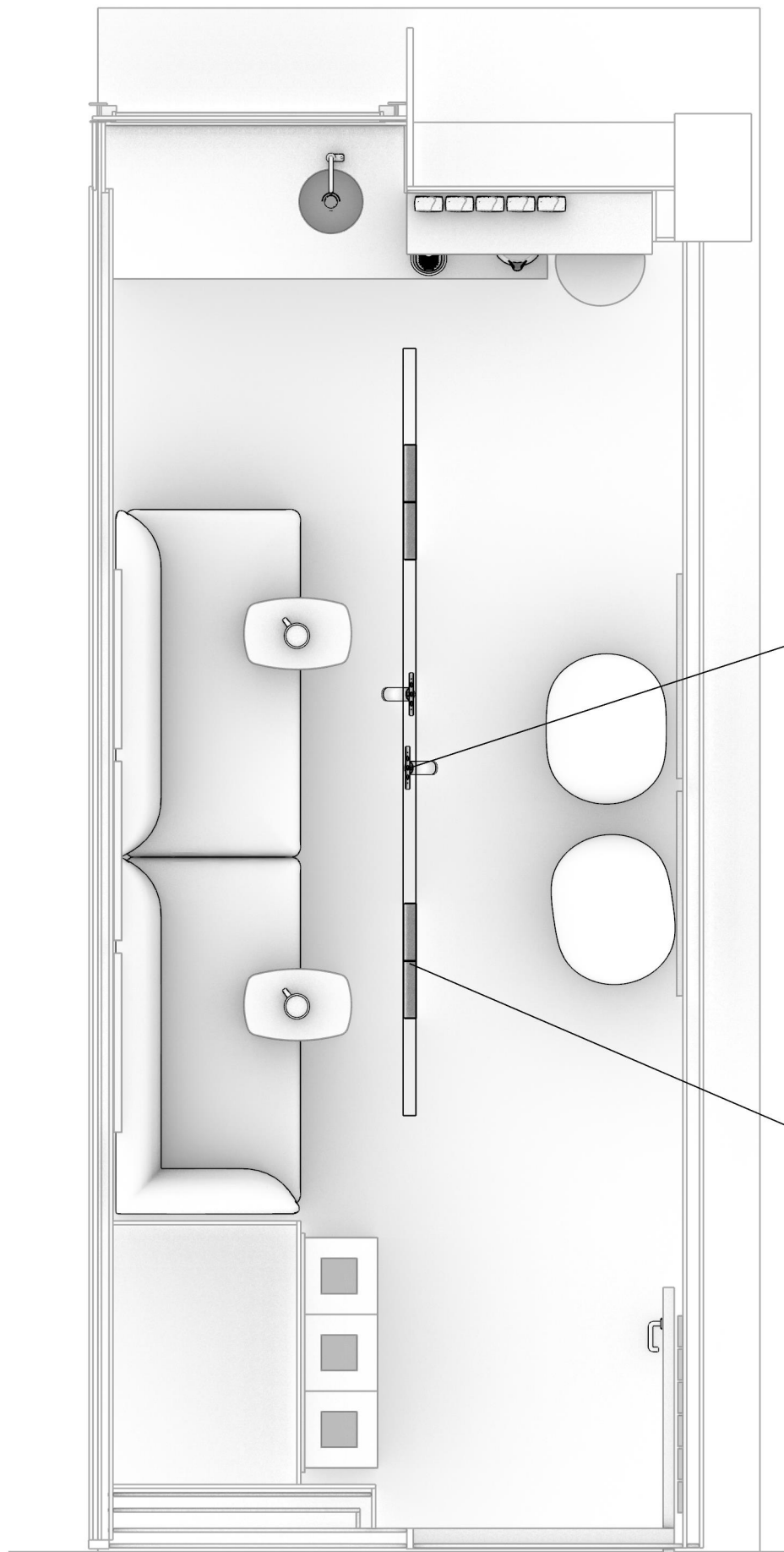

FIT 35 48V - ArkosLight



BLACK FOSTER MICRO 48V 10 ArkosLight



 SALA DE DESCANS P2

Textures i materials dels acabats

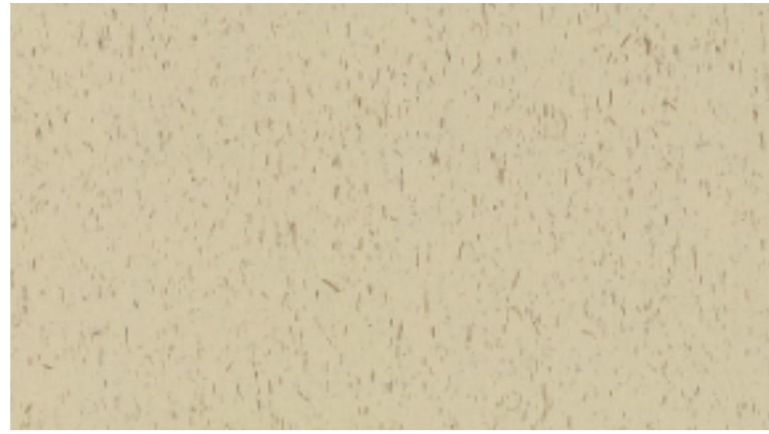

Paviment tècnic de cautxú

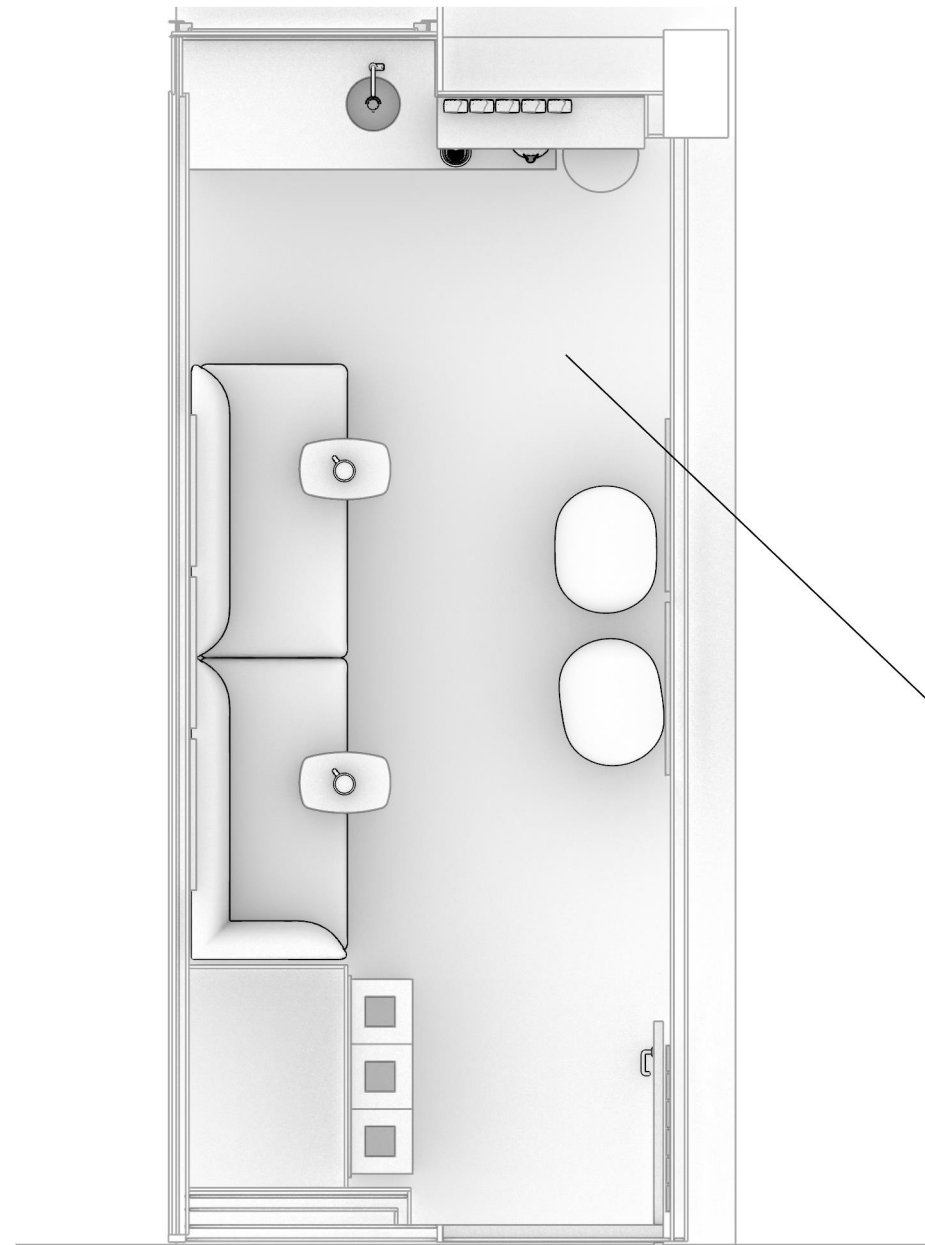
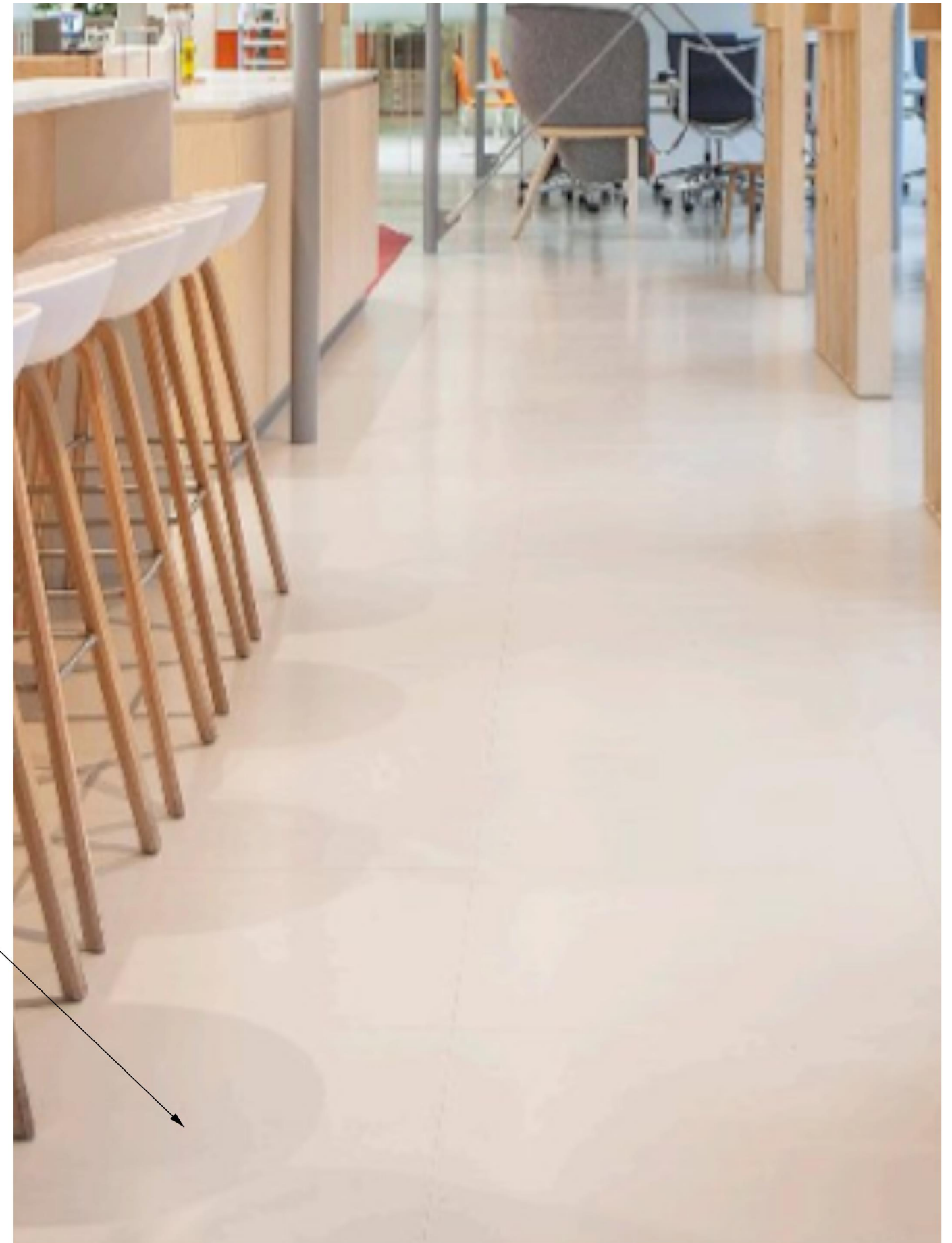

Nou paviment autoportant de cautxú K 73//M d'Artigo  
Aplicar a TOTES les sales de descans de l'edifici

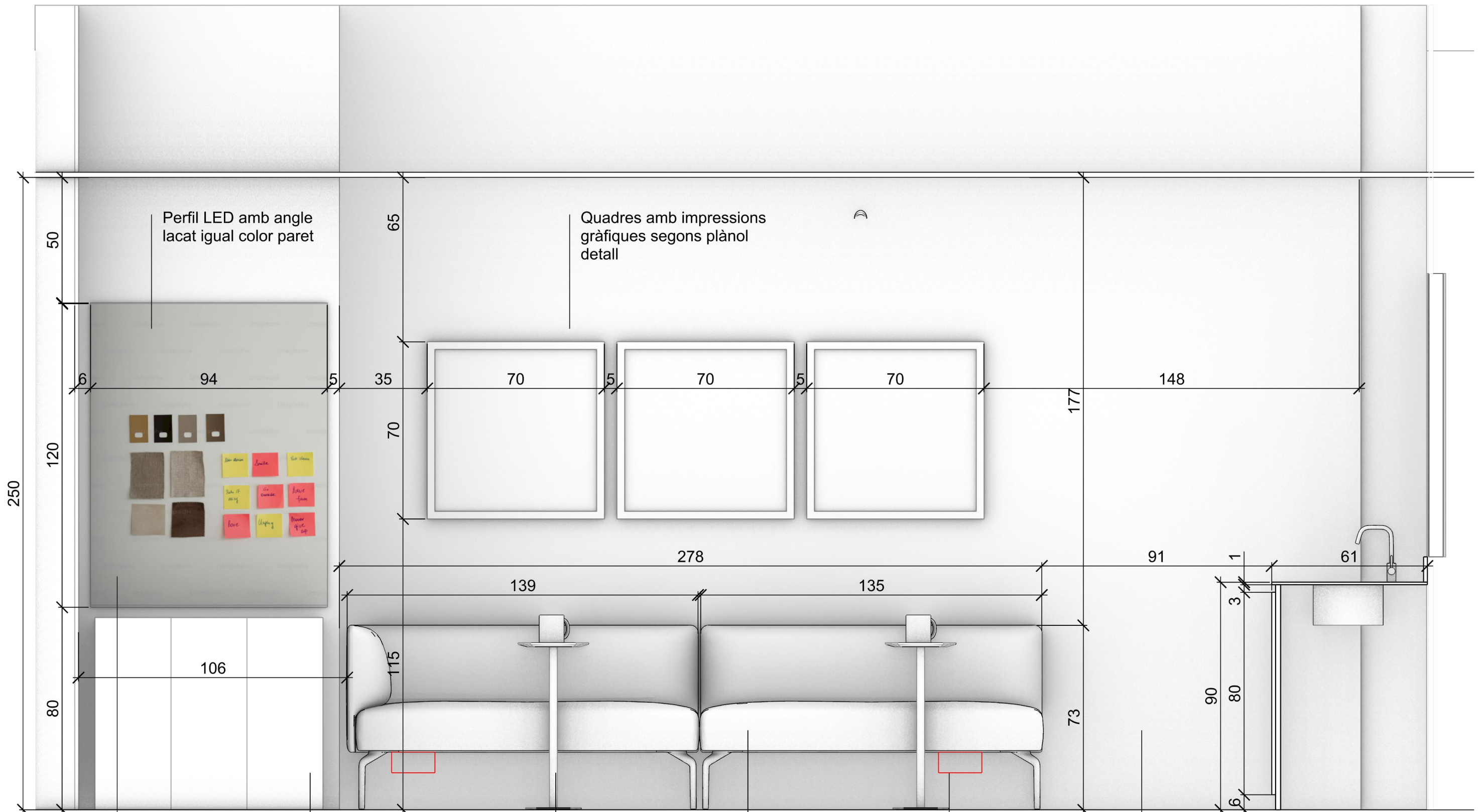

Perfil LED amb angle lacat igual color paret

Quadres amb impressions gràfiques segons plànol detall

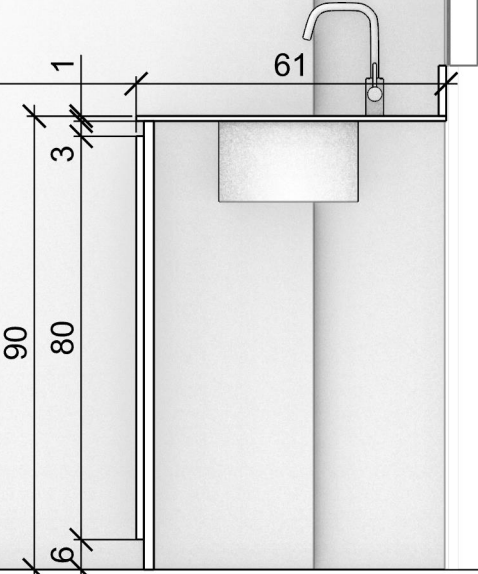
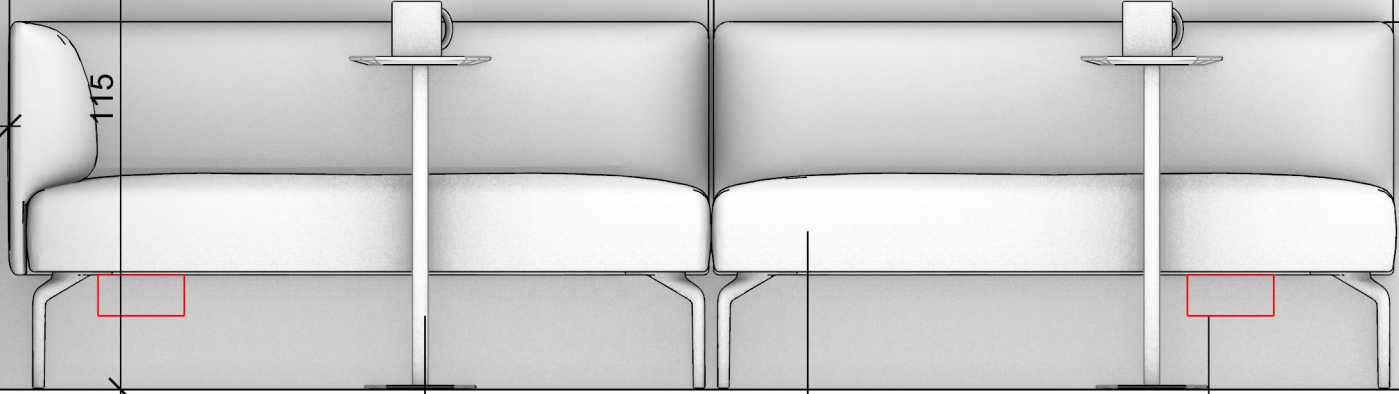
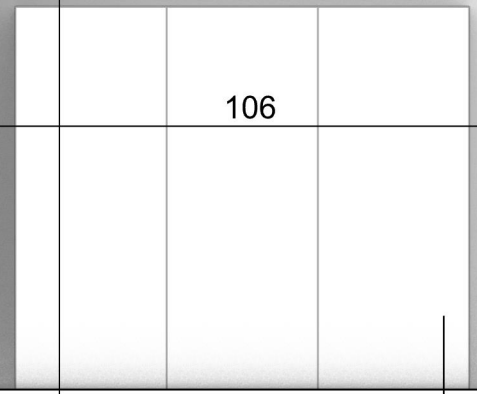
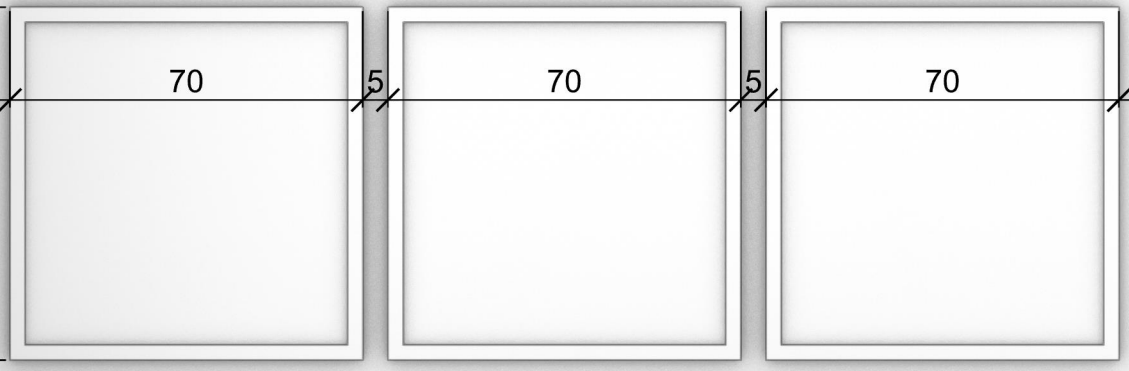

Pissarra Muraspec Magnètic

Papereres de reciclatge existents

Taules aux. FLOE Color G49

Sofàs entapissats HILTON 17 G2 Aprox RAL 9003

Possibilitat d'endolls

Color parets i sostres igual paviment Aprox RAL 9003



CONSULTOR  
**WASABIS**  
AUTOR DEL PROJECTE  
IVAN ZAPATER ROIG

TÍTOL DEL PROJECTE  
PROJECTE D'ADEQUACIÓ INTERIOR DELS ESPAIS DE REUNIONS DE LA PLANTA -1 I RECONVERSIÓ D'ESPAIS EN ZONES DE DESCANS A LES OFICINES DE SARRIÀ DE FERROCARRILS DE LA GENERALITAT DE CATALUNYA

NÚM. PROJECTE  
BV\_TS\_EDI\_PE\_25\_084

ESCALES  
H 1:15  
ORIGINALS



NOM DEL PLÀNOL  
DETALL PARET SOFÀ

DATA NOVEMBRE 2025	PLÀNOL NÚM. SD 09
NOM FITXER 12112025 CAFETERIA P2	FULL 09 DE 22



Emplafonat paret amb 1 prestatge de 3 cm de gruix melamina EGGER color blanc W1000 ST9 Blanco premium i amb ranura per encastar un LED

Panells acústics de feltre 24mm ref **SAGE TEA VR-07**

Puf Wabao - INCLASS **VALENCIA 2110**

Color parets i sostres igual paviment Aprox RAL 9003

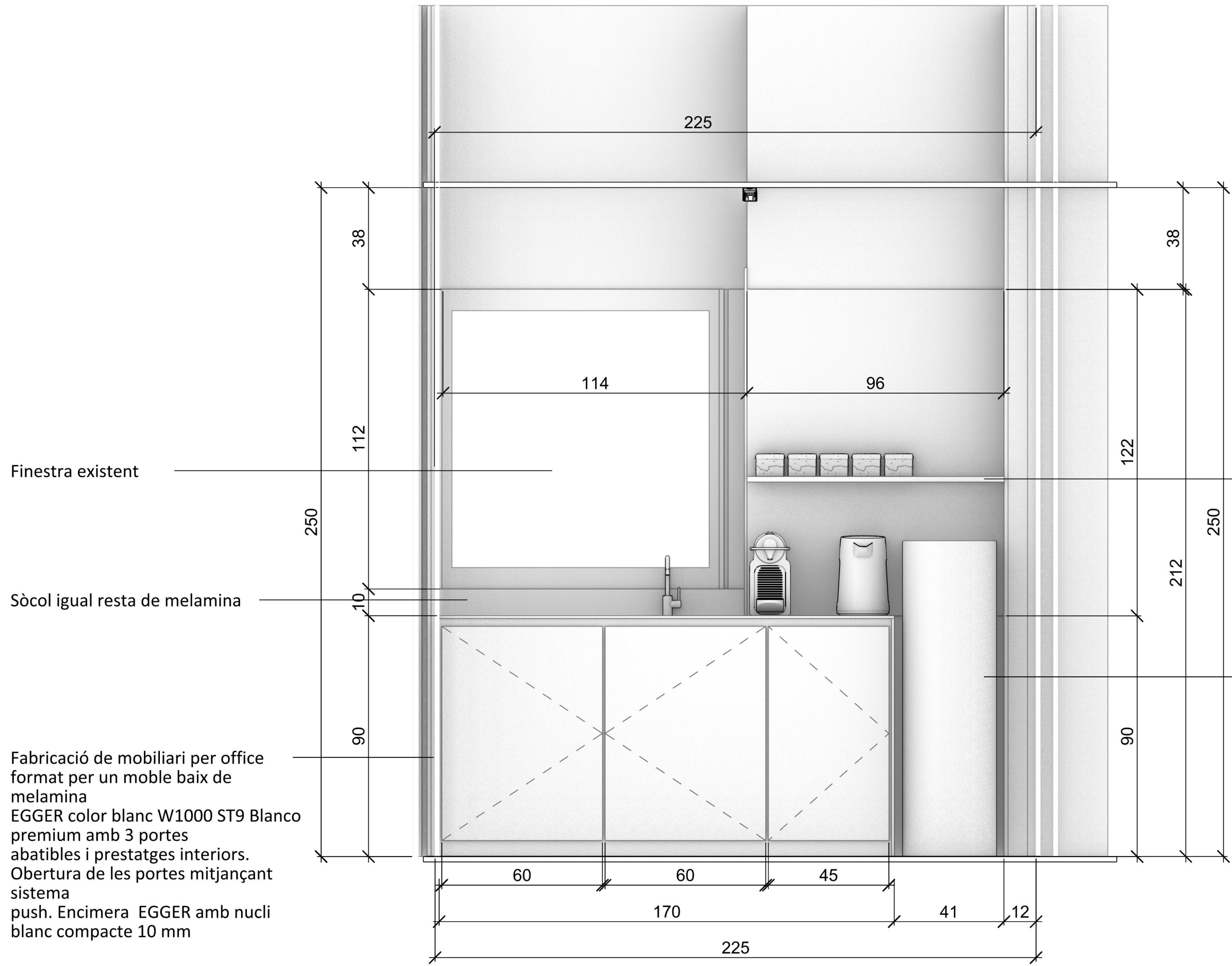

Finestra existent

Sòcol igual resta de melamina

Fabricació de mobiliari per office format per un moble baix de melamina EGGER color blanc W1000 ST9 Blanco premium amb 3 portes abatibles i prestatges interiors. Obertura de les portes mitjançant sistema push. Encimera EGGER amb nucli blanc compacte 10 mm

Emplafonat paret amb 1 prestatge de 3 cm de gruix melamina EGGER color blanc W1000 ST9 Blanco premium i amb ranura per encastar un LED

Font Canaletes existent  
Traslladar del seu lloc original s'indica a plànol.  
Cal modificar instal·lació lampisteria









## **TIPOLOGIES, PLANTES 0-1-3**

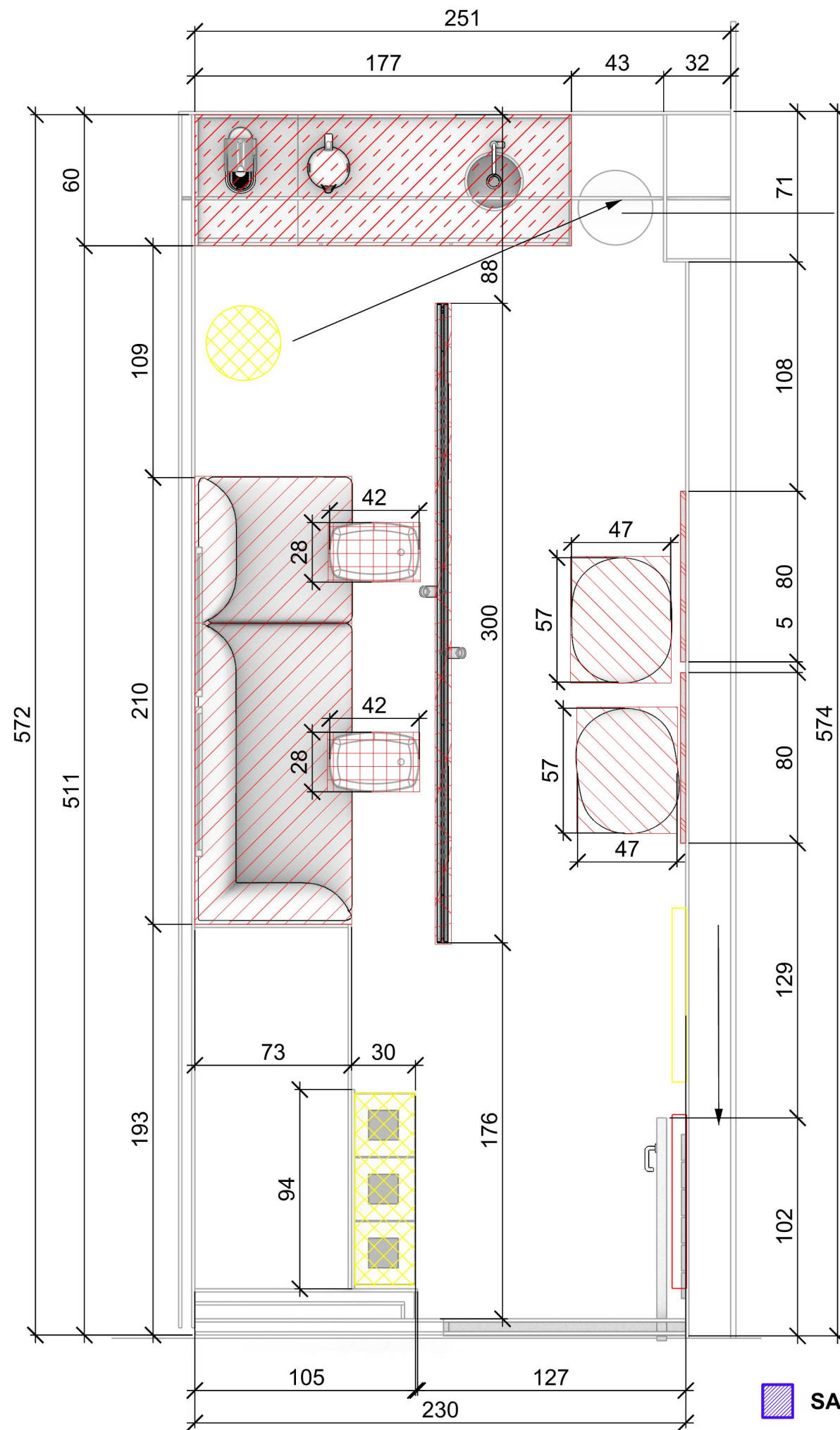

- Construcció i muntatge de de mobles i prestatges, aigüera i aixeta
- Subministament i col·locació de sofàs i puffs
- Subministament i col·locació de taules auxiliars
- Incorporació nous panells acústics
- Carril 48V - Arkoslight o similar
- Elements existents
- Desplaçar termostats A.C.

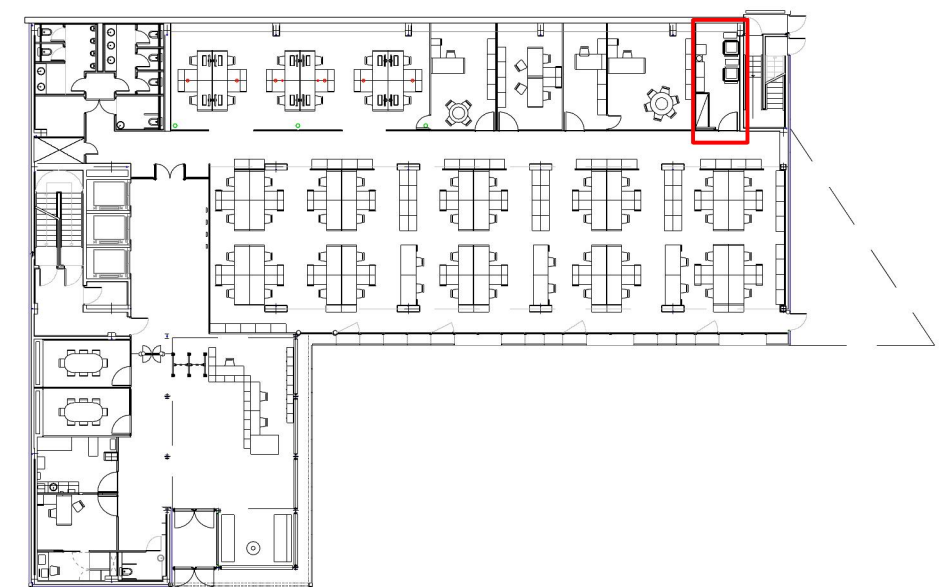

**SALA DE DESCANS P0**

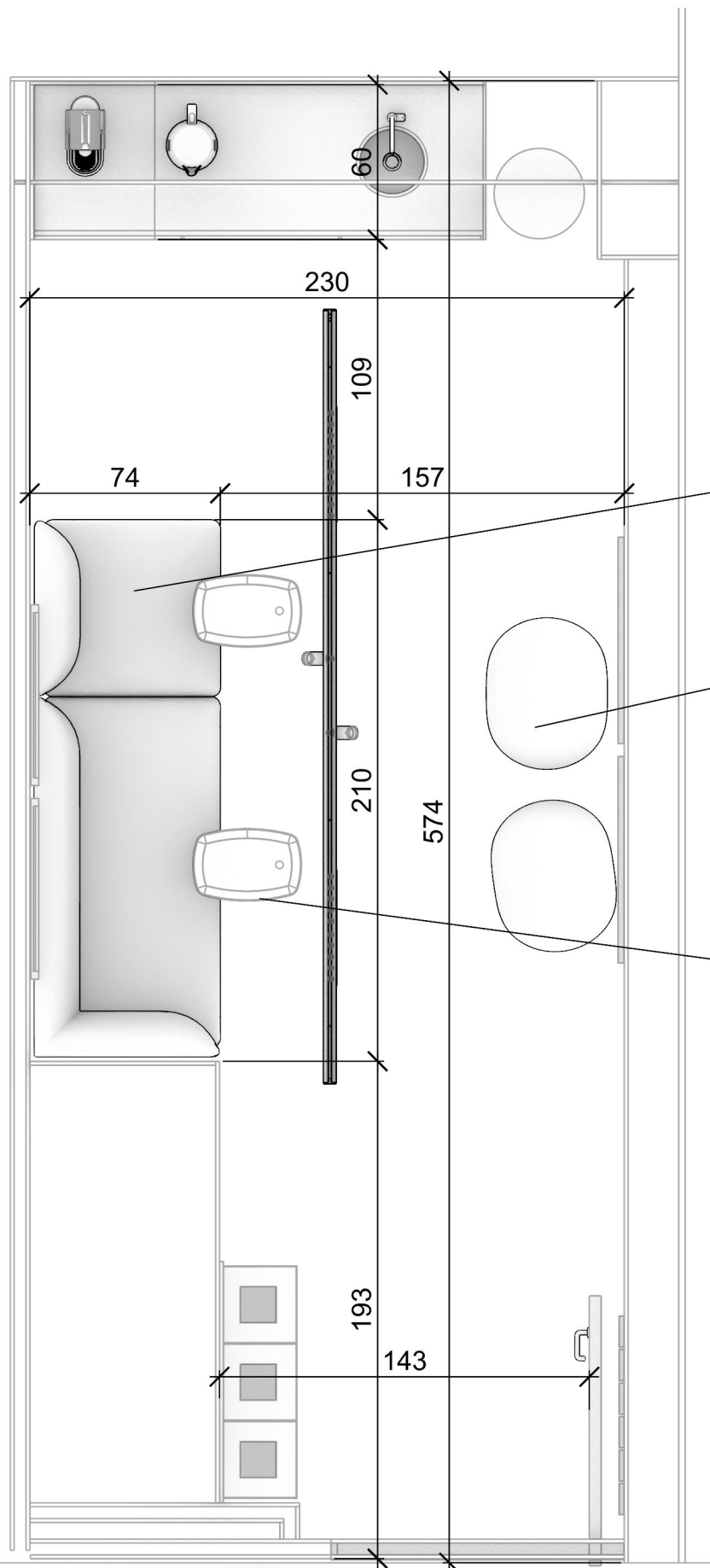

Kern 09 - INCLASS  
71 x 126 x 74 cm Entapissat HILTON 17 G2



Puf Wabao - INCLASS  
57 x 46 x 42 cm Entapissat VALENCIA 2110



Kern 12 - INCLASS  
136,5 x 126 x 74 cm Entapissat HILTON 17 G2



Taula Auxiliar FLOE LAPTOP - INCLASS  
58 x 36 x 66 cm Color G49



Paviment Cautxú autoportant  
ARTIGO KAYAR LL K73M  
Color parets i sostres igual paviment  
aprox RAL 9003

 SALA DE DESCANS P0

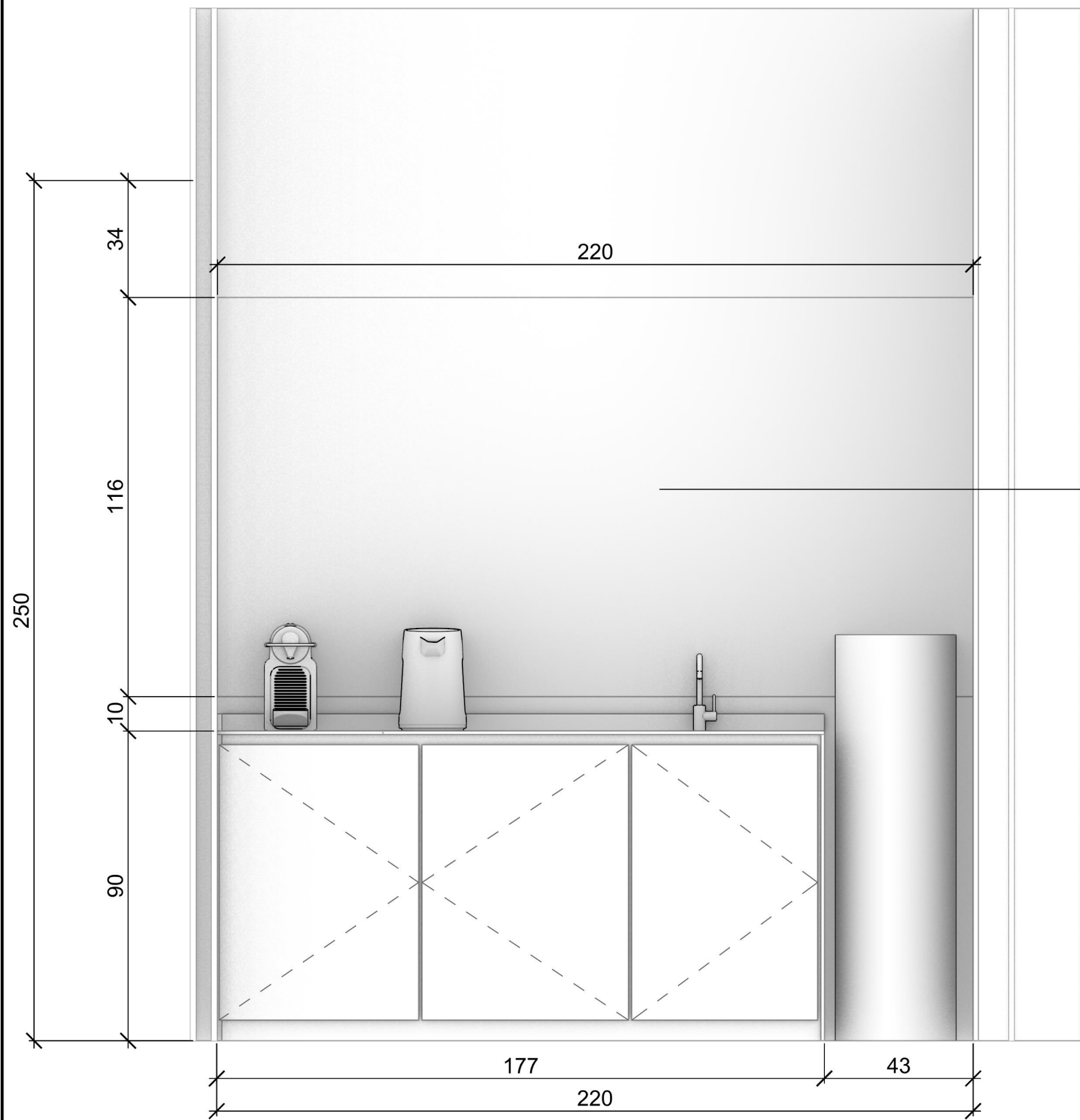

APLICACIÓ GRÀFICA 220 x 116cm



 SALA DE DESCANS P0



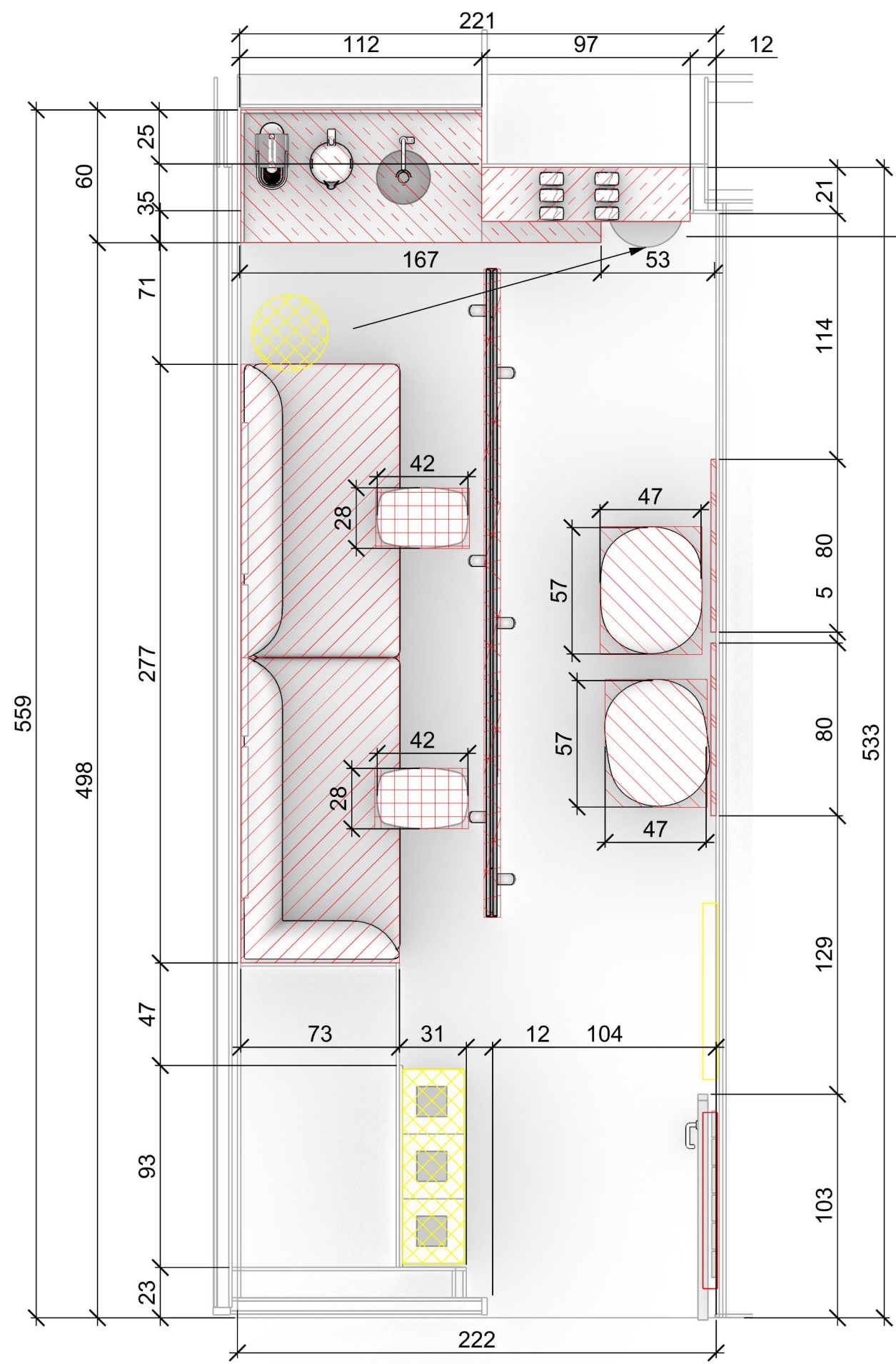

Sortidor d'aigua. Desplaçar-lo

-  Construcció i muntatge de de mobles i prestatges, aigüera i aixeta
-  Subministament i col·locació de sofàs i puffs
-  Subministament i col·locació de taules auxiliars
-  Incorporació nous panells acústics
-  Carril 48V - Arkoslight o similar
-  Elements existents
-  Desplaçar termostats A.C.

 SALA DE DESCANS P1

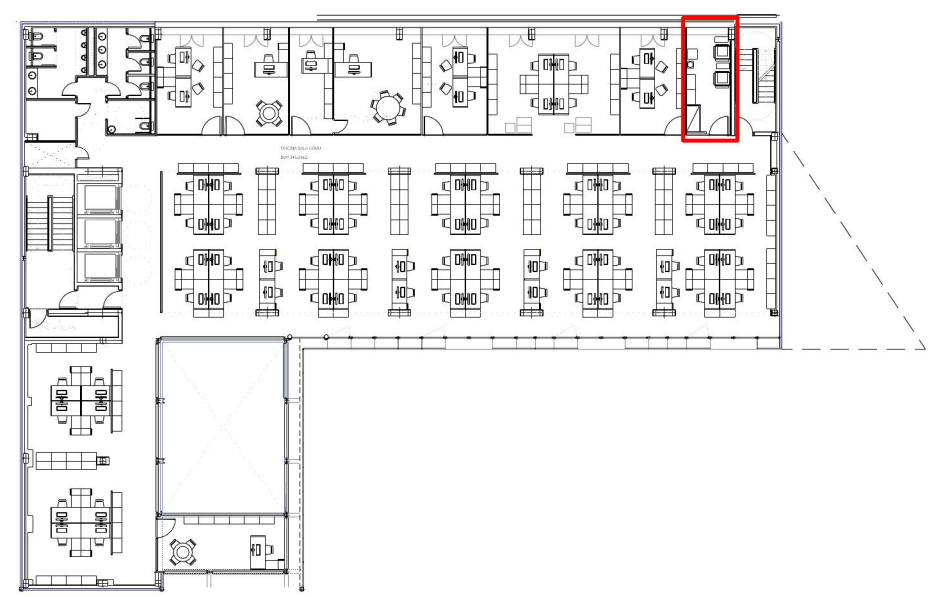

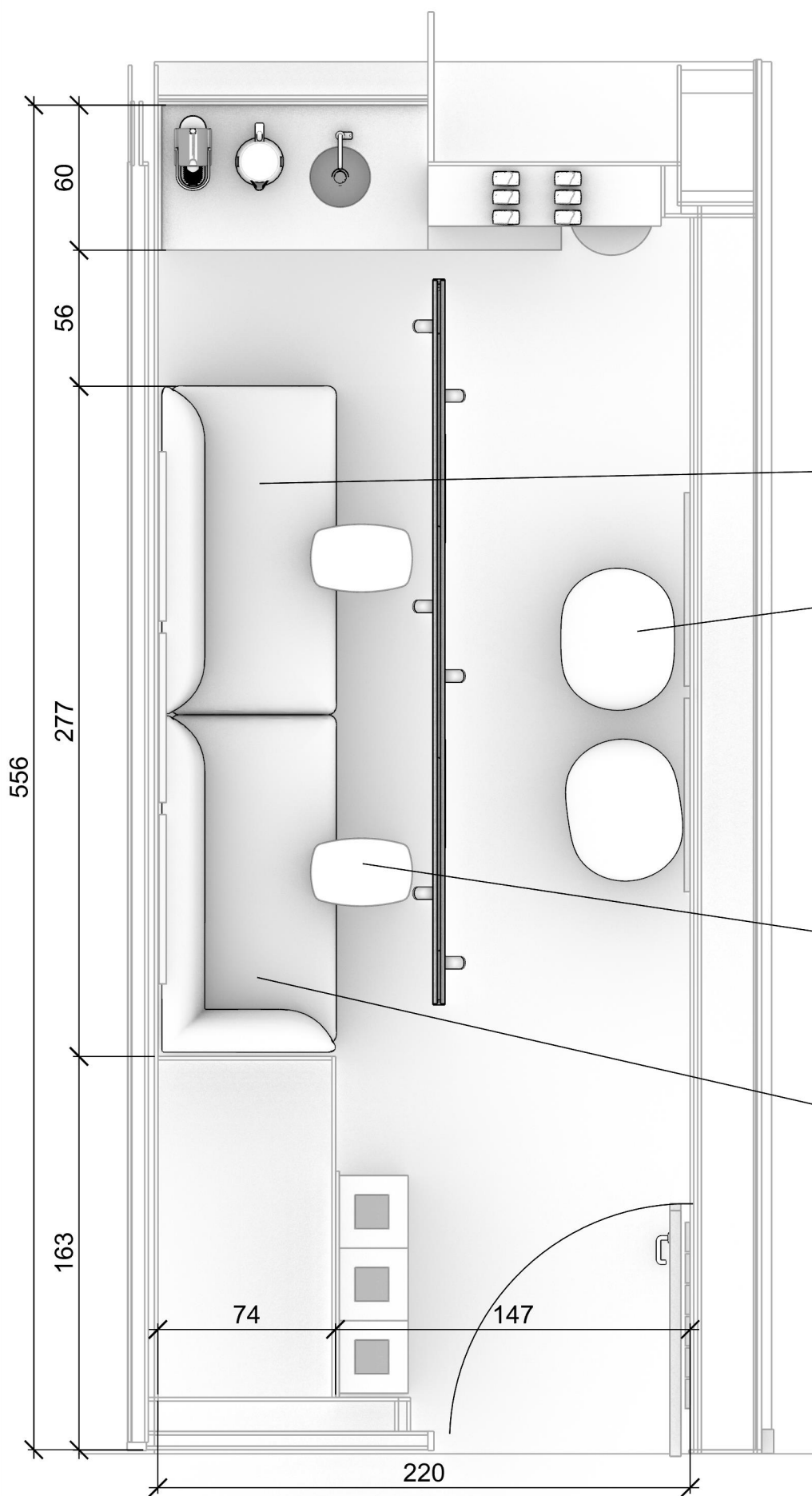

Kern 09 - INCLASS  
136 x 126 x 74 cm Entapissat HILTON 17 G2



Puf Wabao - INCLASS  
57 x 46 x 42 cm Entapissat VALENCIA 2110



Kern 12 - INCLASS  
136,5 x 126 x 74 cm Entapissat HILTON 17 G2







Taula Auxiliar FLOE LAPTOP - INCLASS  
58 x 36 x 66 cm Color G49

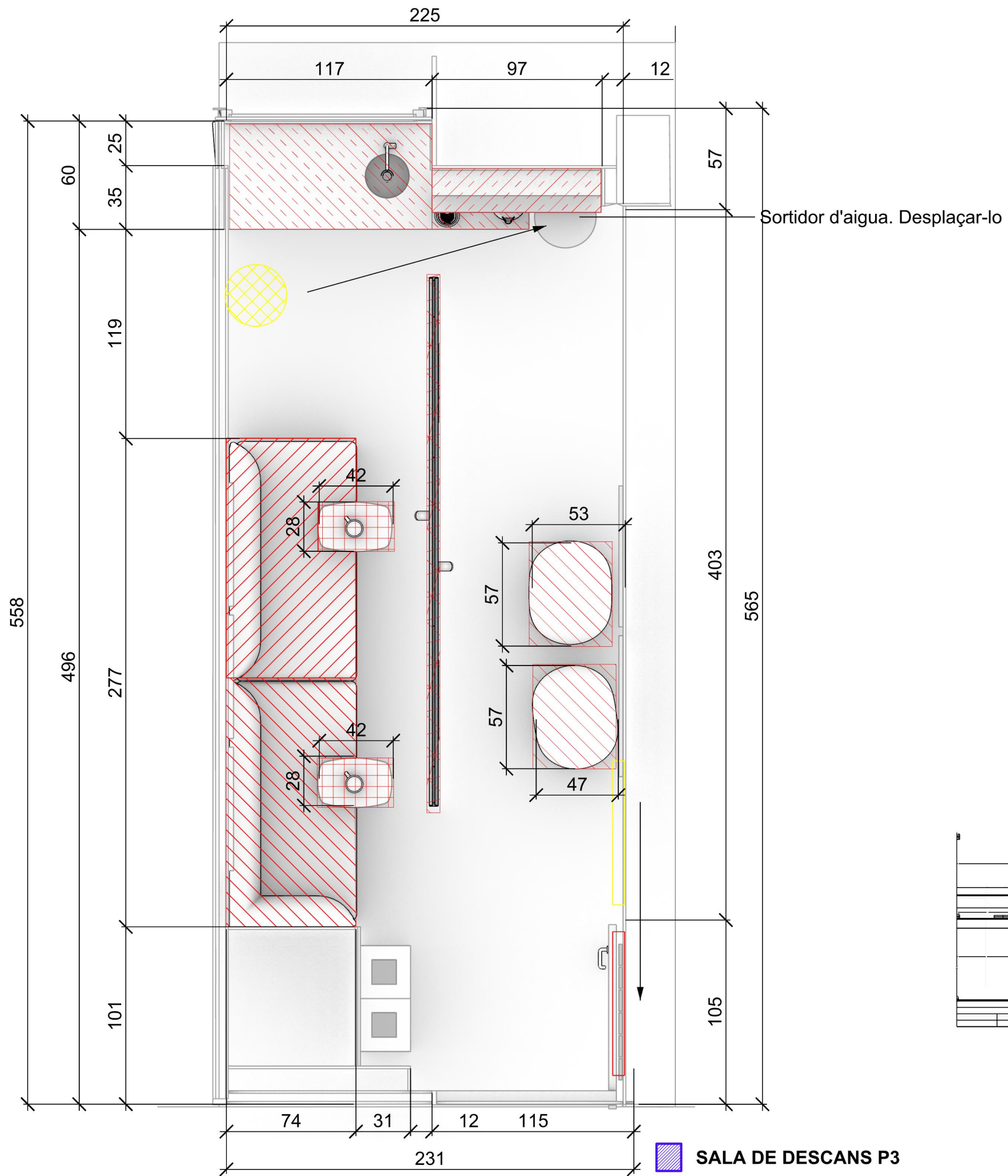

Paviment Cautxú autoportant  
ARTIGO KAYAR LL K73M  
Color parets i sostres igual paviment  
aprox RAL 9003

 SALA DE DESCANS P1



-  Construcció i muntatge de de mobles i prestatges, aigüera i aixeta
-  Subministament i col·locació de sofàs i puffs
-  Subministament i col·locació de taules auxiliars
-  Incorporació nous panells acústics (gris)
-  Carril 48V - Arkoslight o similar
-  Elements existents
-  Desplaçar termostats A.C.

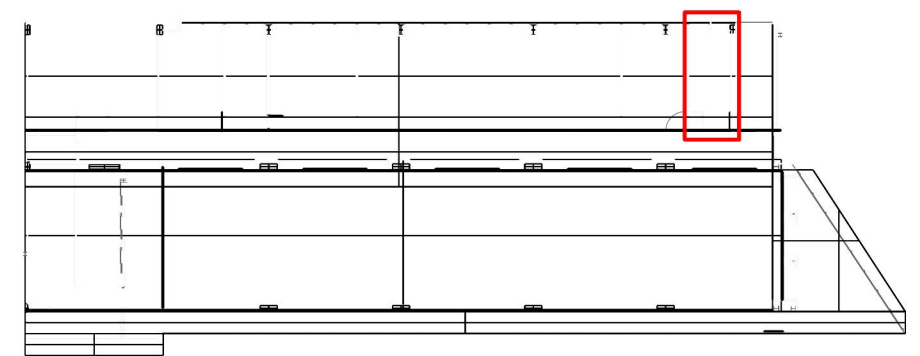

 **SALA DE DESCANS P3**

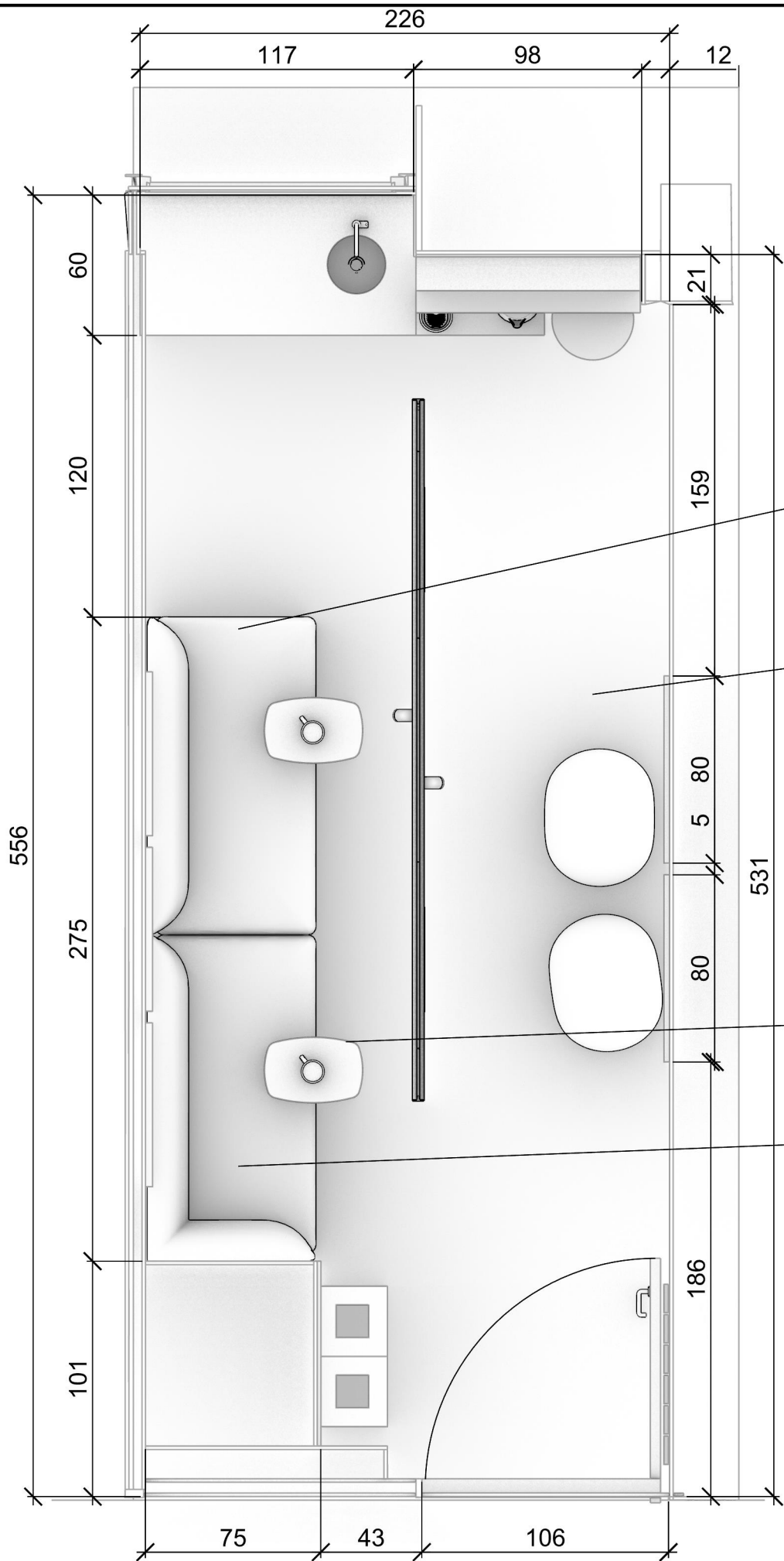

Kern 09 - INCLASS  
136 x 126 x 74 cm Entapissat HILTON 17 G2



Puf Wabao - INCLASS  
57 x 46 x 42 cm Entapissat VALENCIA 2110



Kern 12 - INCLASS  
136,5 x 126 x 74 cm Entapissat HILTON 17 G2



Taula Auxiliar FLOE LAPTOP - INCLASS  
58 x 36 x 66 cm Color G49



Paviment Cautxú autoportant  
ARTIGO KAYAR LL K73M  
Color parets i sostres igual paviment  
aprox RAL 9003

 SALA DE DESCANS P3

# PRESSUPOSTOS

## **PRESSUPOSTOS**

**SALES REUNIONS, REPROGRAFIA,  
COL·LABORACIONS INFORMALS, LABORATORI TIC  
I SALES DESCANS**

## PRESSUPOST DESCOMPOSATS I AMIDAMENTS

PROJECTE REMODELACIÓ SALES REUNIONS FGC. (SALA MANRESA-IGUALADA)

CODI	RESUM	QUANTITAT	PREU	IMPORT
<b>01</b>	<b>TREBALLS PREVIS</b>			
01.01	m2 Proteccions Protecció provisional de superfícies, zones o equipaments existents davant la generació de pols, brutícia o possibles danys durant l'execució dels treballs. Inclou el subministrament i col·locació de làmines de polietilè, lones, plafons o altres materials adequats; la seva fixació segura; el manteniment durant tota la durada dels treballs, i la retirada i neteja final un cop finalitzades les obres.			
	Total quantitats alçades	60,00		
01.02	p.a Retirada objectes i mobiliari Retirada amb cura del mobiliari existent, elements audiovisuals (AV), altaveus, panells acústics i qualsevol element de senyalització, per permetre l'execució dels treballs d'adequació o reforma. Inclou el desmuntatge ordenat i la protecció adequada per a la seva reutilització, el trasllat i emmagatzematge en un lloc segur dins de l'obra, i la seva posterior col·locació en la ubicació original o segons el nou projecte, excepte aquells elements que quedin fora del mateix. S'inclou la deselectrificació dels punts i equips en el desmuntatge i la nova electrificació i connexió durant el muntatge final de les taules o altres elements que ho requereixin.			
	Total quantitats alçades	1,00		
01.03	p.a. Formació de regates Formació de regates i tapar forats d'obra, reparació i deterioraments en parets i ajudes als altres gremis.			
	Total quantitats alçades	1,00	250,00	250,00
	<b>TOTAL 01</b> .....			<b>750,00</b>
<b>02</b>	<b>ELECTRICITAT</b>			
02.01	p.a Desmuntatge de làmpades Desmuntatge de les làmpades existents instal·lades a les parets i als sostres, amb la desconexió prèvia de la instal·lació elèctrica corresponent. Manipulació amb cura per evitar danys als elements o als suports. Les làmpades retirades s'emmagatzemaran provisionalment al magatzem. (veure plànols)			
	Total quantitats alçades	1,00		
		1,00	250,00	250,00

## PRESSUPOST DESCOMPOSATS I AMIDAMENTS

PROJECTE REMODELACIÓ SALES REUNIONS FGC. (SALA MANRESA-IGUALADA)

CODI	RESUM	QUANTITAT	PREU	IMPORT
02.02	p.a Adequació de línies elèctriques Comprovació i adequació de les línies elèctriques existents de la sala per als nous aparells d'il·luminació, s'hi inclou material de nous cables i corrugats. Noves línies per als carrils d'il·luminació, línia AV, línia per a llums LED. Adequació de quadre elèctric existent, subministrament i col·locació de nous magneto-tèrmics.  Muntatge dels elements que calgui reaprofitar com mecanismes, lluminàries d'emergència, volumètrics detectors etc., que es vegin afectats per la instal·lació de nous panell acústics o altres. Obrir nous forats per col·locació de focus en les posicions que s'indiquen als plànols. <b>Si cal, incloure reforços de l'estructura de galvanitzat existent per reparacions de diversos.</b>  Els treballs comprendran la correcta ubicació, anivellament i fixació dels aparells segons els plànols previstos, així com la connexió a les línies elèctriques corresponents, verificant la seva polaritat i funcionament adequat. S'hi inclouen tots els recursos auxiliars necessaris per a l'execució del muntatge —eines, elements de subjecció, accessoris, sistemes d'elevació i equip de protecció—, així com les proves finals de verificació i ajust de lluminositat per assegurar una òptima uniformitat i rendiment lumínic del conjunt.  Contemplar traslladar els equips que disposen actualment, monitors, etc.  (veure plànols)			
	Total quantitats alçades	1,00		
		1,00	1.350,00	1.350,00
	<b>TOTAL 02</b> .....			<b>1.600,00</b>
<b>03</b>	<b>TABIQUERIA SECA</b>			
03.01	u Desmuntar paraments i reparacions Tapar els forats de les làmpades i objectes retirats amb placa de cartró-guix®, cargolada a una sola cara d'una estructura d'acer galvanitzat i canals, incloure cargols pastes, cintes de juntes. Totalment acaba deixant el mateix acabat que la resta de la paret o sostre. (veure plànols)			
	Total quantitats alçades	1,00		
		1,00	675,00	675,00
	<b>TOTAL 03</b> .....			<b>675,00</b>

**PRESSUPOST DESCOMPOSATS I AMIDAMENTS**

PROJECTE REMODELACIÓ SALES REUNIONS FGC. (SALA MANRESA-IGUALADA)

CODI	RESUM	QUANTITAT	PREU	IMPORT																														
<b>04</b>	<b>PINTURA</b>																																	
04.01	m2 Pintura paraments verticals																																	
	<p>Aplicació manual de dues mans de pintura plàstica, color ref. NCS S0500-N o bé el color Ral 9003, acabat mat, textura llisa, sobre parament interior de plaques de guix laminat. La primera mà diluïda amb un 20% d'aigua i la següent sense diluir sobre parament interior, vertical i horitzontal . El preu inclou la protecció dels elements de l'entorn que puguin veure's afectats durant els treballs i la resolució de punts singulars. Es preveu que les pintures que estiguin formulades amb ingredients d'origen natural o baix impacte ambiental, pensades per a reduir o eliminar l'emissió de substàncies tòxiques i lliures d' orgànics volàtils (COV),productes compleixen els requisits internacionals que protegeixen el medi ambient i la salut humana. Catàleg de productes amb etiqueta ecològica de la UE <a href="http://ec.europa.eu/ecat/">http://ec.europa.eu/ecat/</a></p> <p><b>Caldrà fer una mostra in situ per confirmar color amb il·luminació final.</b></p>																																	
	<table border="1"> <thead> <tr> <th>Amidament</th> <th>UTS</th> <th>LONGITUT</th> <th>AMPLADA</th> <th>ALÇADA</th> <th></th> </tr> </thead> <tbody> <tr> <td>Paret frontal</td> <td></td> <td>10,35</td> <td></td> <td>2,50</td> <td>25,88</td> </tr> <tr> <td>Paret lateral pantalla</td> <td></td> <td>5,59</td> <td></td> <td>2,50</td> <td>13,98</td> </tr> <tr> <td>Paret lateral pantalla projecció</td> <td></td> <td>5,59</td> <td></td> <td>2,50</td> <td>13,98</td> </tr> <tr> <td></td> <td></td> <td></td> <td></td> <td><b>Subtotal</b></td> <td><b>53,84</b></td> </tr> </tbody> </table>	Amidament	UTS	LONGITUT	AMPLADA	ALÇADA		Paret frontal		10,35		2,50	25,88	Paret lateral pantalla		5,59		2,50	13,98	Paret lateral pantalla projecció		5,59		2,50	13,98					<b>Subtotal</b>	<b>53,84</b>	<b>53,84</b>	<b>12,20</b>	<b>656,85</b>
Amidament	UTS	LONGITUT	AMPLADA	ALÇADA																														
Paret frontal		10,35		2,50	25,88																													
Paret lateral pantalla		5,59		2,50	13,98																													
Paret lateral pantalla projecció		5,59		2,50	13,98																													
				<b>Subtotal</b>	<b>53,84</b>																													
04.02	m2 Pintura paraments horitzontals																																	
	<p>Aplicació manual de dues mans de pintura plàstica, color ref. NCS S0500-N o bé el color Ral 9003, acabat mat, textura llisa, sobre parament interior de plaques de guix laminat. La primera mà diluïda amb un 20% d'aigua i la següent sense diluir sobre parament interior, vertical i horitzontal . El preu inclou la protecció dels elements de l'entorn que puguin veure's afectats durant els treballs i la resolució de punts singulars. Es preveu que les pintures que estiguin formulades amb ingredients d'origen natural o baix impacte ambiental, pensades per a reduir o eliminar l'emissió de substàncies tòxiques i lliures d' orgànics volàtils (COV),productes compleixen els requisits internacionals que protegeixen el medi ambient i la salut humana. Catàleg de productes amb etiqueta ecològica de la UE <a href="http://ec.europa.eu/ecat/">http://ec.europa.eu/ecat/</a></p> <p><b>Caldrà fer una mostra in situ per confirmar color amb il·luminació final.</b></p>																																	
	<table border="1"> <thead> <tr> <th>Amidament</th> <th>UTS</th> <th>LONGITUT</th> <th>AMPLADA</th> <th>ALÇADA</th> <th></th> </tr> </thead> <tbody> <tr> <td>Sostre</td> <td></td> <td>5,59</td> <td></td> <td>10,35</td> <td>57,86</td> </tr> <tr> <td></td> <td></td> <td></td> <td></td> <td><b>Subtotal</b></td> <td><b>57,86</b></td> </tr> </tbody> </table>	Amidament	UTS	LONGITUT	AMPLADA	ALÇADA		Sostre		5,59		10,35	57,86					<b>Subtotal</b>	<b>57,86</b>	<b>57,86</b>	<b>13,40</b>	<b>775,32</b>												
Amidament	UTS	LONGITUT	AMPLADA	ALÇADA																														
Sostre		5,59		10,35	57,86																													
				<b>Subtotal</b>	<b>57,86</b>																													
<b>TOTAL 04</b>				<b>1.432,17</b>																														

**PRESSUPOST DESCOMPOSATS I AMIDAMENTS**

PROJECTE REMODELACIÓ SALES REUNIONS FGC. (SALA MANRESA-IGUALADA)

CODI	RESUM	QUANTITAT	PREU	IMPORT																				
<b>05</b>	<b>MOBILIARI</b>																							
05.01	u Recol·locació de mobiliari; taules, (DEM03) cadires, vaixell i elements de les parets.																							
	<p>Recol·locació del mobiliari existent, incloent taules, cadires, quadres, armaris i altres elements de les parets. Els treballs comprendran el desplaçament i ubicació dels elements segons la nova distribució, amb cura per evitar danys als materials i superfícies, i l'ajust final de posició per garantir una col·locació correcta dins l'espai.</p>																							
	<table border="1"> <tbody> <tr> <td>Total quantitats alçades</td> <td></td> <td>1,00</td> <td></td> <td></td> </tr> <tr> <td></td> <td></td> <td><b>1,00</b></td> <td><b>100,00</b></td> <td><b>100,00</b></td> </tr> </tbody> </table>	Total quantitats alçades		1,00					<b>1,00</b>	<b>100,00</b>	<b>100,00</b>													
Total quantitats alçades		1,00																						
		<b>1,00</b>	<b>100,00</b>	<b>100,00</b>																				
	<b>TOTAL 05</b>			<b>100,00</b>																				
<b>06</b>	<b>IL·LUMINACIÓ</b>																							
06.01	u FOCUS BLACK FOSTER REC 5																							
	<p>Subministrament i instal·lació de focus per encastar BLACK FOSTER REC 5 FLOOD 3000K W ArkosLight o similar Referència A3194011W Color BLANC TEXTURITZAT RAL 9016 Categoria CEILING RECESSED Tipus LED Flux Lluminós 1050 lm Temperatura de color 3000 K Estabilitat cromàtica MacAdam Step 3 CRI&gt;90 Potència 10,5 W (veure plànols)</p>																							
	<table border="1"> <tbody> <tr> <td>Descomposició</td> <td></td> <td></td> <td></td> <td></td> </tr> <tr> <td>A5464011W</td> <td>BLACK FOCUS FOSTER REC IP54 FLOOD 3000K W</td> <td>1,000</td> <td>142,00</td> <td>142,00</td> </tr> <tr> <td>Total quantitats alçades</td> <td></td> <td>20,00</td> <td></td> <td></td> </tr> <tr> <td></td> <td></td> <td><b>20,00</b></td> <td><b>142,00</b></td> <td><b>2.840,00</b></td> </tr> </tbody> </table>	Descomposició					A5464011W	BLACK FOCUS FOSTER REC IP54 FLOOD 3000K W	1,000	142,00	142,00	Total quantitats alçades		20,00					<b>20,00</b>	<b>142,00</b>	<b>2.840,00</b>			
Descomposició																								
A5464011W	BLACK FOCUS FOSTER REC IP54 FLOOD 3000K W	1,000	142,00	142,00																				
Total quantitats alçades		20,00																						
		<b>20,00</b>	<b>142,00</b>	<b>2.840,00</b>																				
06.02	u BLACK FOSTER TILT 5																							
	<p>Subministrament i instal·lació de focus per encastar BLACK FOSTER TILT 5 FLOOD 3000K WTW ArkosLight o similar Referència A4794011WTW Color BLANC TEXTURITZAT RAL 9016 Categoria CEILING RECESSED Tipus LED Flux Lluminós 1050 lm Temperatura de color 3000 K Estabilitat cromàtica MacAdam Step 3 CRI&gt;90 Potència 10,5 W (veure plànols)</p>																							
	<table border="1"> <tbody> <tr> <td>Descomposició</td> <td></td> <td></td> <td></td> <td></td> </tr> <tr> <td>A4794011WTW</td> <td>BLACK FOSTER TILT 5 FLOOD 3000K WTW</td> <td>1,000</td> <td>175,00</td> <td>175,00</td> </tr> <tr> <td>Total quantitats alçades</td> <td></td> <td>4,00</td> <td></td> <td></td> </tr> <tr> <td></td> <td></td> <td><b>4,00</b></td> <td><b>175,00</b></td> <td><b>700,00</b></td> </tr> </tbody> </table>	Descomposició					A4794011WTW	BLACK FOSTER TILT 5 FLOOD 3000K WTW	1,000	175,00	175,00	Total quantitats alçades		4,00					<b>4,00</b>	<b>175,00</b>	<b>700,00</b>			
Descomposició																								
A4794011WTW	BLACK FOSTER TILT 5 FLOOD 3000K WTW	1,000	175,00	175,00																				
Total quantitats alçades		4,00																						
		<b>4,00</b>	<b>175,00</b>	<b>700,00</b>																				

**PRESSUPOST DESCOMPOSATS I AMIDAMENTS**

PROJECTE REMODELACIÓ SALES REUNIONS FGC. (SALA MANRESA-IGUALADA)

CODI	RESUM	QUANTITAT	PREU	IMPORT
06.03	u DROP 2 Subministrament i instal·lació de focus per encastar DROP 2 3000K WT ArkosLight o similar Referència A1930211WT Color BLANC TEXTURITZAT RAL 9016 Categoria CEILING RECESSED Tipus LED Flux Lluminós 2275 lm Temperatura de color 3000 K Estabilitat cromàtica MacAdam Step 2 CRI>90 Potència 15,5 W (veure plànols)			
	<b>Descomposició</b> A1930211WT u DROP 2 3000K WT	1,000	116,00	116,00
	Total quantitats alçades	9,00		
		9,00	116,00	1.044,00
<b>06</b>	<b>TOTAL 06</b>			<b>4.584,00</b>
<b>07</b>	<b>REVESTIMENTS, TAPICERIA I ACUSTICA</b>			
07.01	u Panell acústic per paret 240x120cm Subministrament i instal·lació de panells acústics de feltre PET en 24 mm. de la firma Texfel® o similar. Color personalitzat segons requeriments del disseny. Inclou Velcro® o similar amb sistema de subjecció a paret. Reacció al foc EN 13501-1+A1: B-s2, d0 Absorció Acústica UNE-EN ISO 354:2004: fins αw = 1 (-) EN ISO 11654: Classe A			
	Total quantitats alçades	12,00		
		12,00	375,00	4.500,00
07.02	u Panell acústic per sostre 150x60cm Subministrament i instal·lació de panells acústics de feltre PET en 24 mm. de la firma Texfel® o similar. Color personalitzat segons requeriments del disseny. Inclou Velcro® o similar amb sistema de subjecció a sostre. Reacció al foc EN 13501-1+A1: B-s2, d0 Absorció Acústica UNE-EN ISO 354:2004: fins αw = 1 (-) EN ISO 11654: Classe A			
	Total quantitats alçades	16,00		
		16,00	290,00	4.640,00

**PRESSUPOST DESCOMPOSATS I AMIDAMENTS**

PROJECTE REMODELACIÓ SALES REUNIONS FGC. (SALA MANRESA-IGUALADA)

CODI	RESUM	QUANTITAT	PREU	IMPORT
07.03	m2 Paviment cautxú Subministrament i instal·lació de paviment de cautxú amb un gruix nominal de 5 mm, apte per enganxar amb adhesiu antilliscant desmuntable. Consta d'una capa superior d'alta resistència al desgast en un color sòlid amb incrustacions de fibra de coco, i d'una capa inferior de cautxú amb càrregues de reforç de ponderació, calandrades i vulcanitzades juntes, tipus KAYAR LL de l'empresa Artigo SpA. El paviment es subministrarà en rajoles de 61 x 61 cm. La superfície del producte serà llisa i millorarà el seu rendiment i facilitat de neteja mitjançant el tractament superficial especial PRO2 (làser dual Tech UV+), amb un acabat sedós i mat. Lliure de PVC, substàncies halògenes i ftalats. L'emissió de compostos orgànics volàtils (TVOC) compleix els requisits Greenguard GOLD, A+ i GECA.			
	Subministrament i instal·lació de platina d'acer inoxidable collada a paviment existent.			
	Acabat Silky Matt (PRO <sup>2</sup> ) : superfície setinada de baixa reflectància i fàcil manteniment. Resistència al lliscament : R9 segons la norma DIN 51130. Absorció del soroll : Reducció del soroll d'impacte de fins a 16 dB. Propietats ignífugues : Classificació Bfl-s1 segons EN 13501-1. Càrrega electroestàtica segon la Norma EN 1815 ≤ 2 (antiestàtic) Certificat ambiental Greenguard Gold			
	<b>Descomposició</b> 07.031 Col·locació 07.032 Material	1,000 1,000	12,50 56,00	12,50 56,00
	Total quantitats alçades	58,00		
		58,00	68,50	3.973,00
07.04	u Ajustar portes Desmuntatge amb cura d'una porta pivotant existent, incloent-hi fulla, bastiment i ferratges, per permetre l'execució dels treballs d'obra o instal·lacions, i el seu posterior muntatge amb ajust a la nova cota de paviment. Inclou el raspallat o retall del full per adaptar-lo al nou nivell, el repàs de ferratges i frontisses pivotant la protecció dels elements durant l'obra, i la comprovació final del correcte funcionament.			
	Total quantitats alçades	2,00		
		2,00	150,00	300,00
<b>07</b>	<b>TOTAL 07</b>			<b>13.413,00</b>
<b>08</b>	<b>GESTIÓ DE RESIDUS</b>			
08.01	p.a. Classificació de residus Classificació i dipòsit dels residus, separant-los en les següents fraccions: fustes, vidres, ferralla, plàstics, papers o cartons i residus peril·losos; posant èmfasi en el correcte reciclatge dels equips de llums, dins de l'obra en què es produeixin, amb mitjans manuals i càrrega sobre camió.			
	Total quantitats alçades	1,00		
		1,00	150,00	150,00
<b>08</b>	<b>TOTAL 08</b>			<b>150,00</b>

## PRESSUPOST DESCOMPOSATS I AMIDAMENTS

PROJECTE REMODELACIÓ SALES REUNIONS FGC. (SALA MANRESA-IGUALADA)

CODI	RESUM	QUANTITAT	PREU	IMPORT
<b>09</b>	<b>SEGURETAT I SALUT</b>			
09.01	Seguretat i salut			
	Les obres es desenvoluparan íntegrament a l'interior de l'edifici, en una zona delimitada i controlada. L'àmbit d'actuació es restringeix principalment a treballs puntuals de substitució o adequació de revestiments i petits elements interiors, sense afectació estructural ni intervencions en coberta o façana.			
	S'adoptaran les mesures bàsiques de seguretat segons el Reial decret 1627/1997, garantint la correcta senyalització de la zona de treball, l'ordre i la neteja constant, així com la protecció col·lectiva i individual del personal participant. Donada la naturalesa de les tasques, els riscos es consideren de caràcter lleu i controlable mitjançant equips de protecció individual (EPI) com guants, ulleres, calçat de seguretat i màscares antipols quan correspongui.			
	<b>Descomposició</b>			
	Total quantitats alçades	1,00		
		1,00	370,00	370,00
	<b>TOTAL 09</b> .....			<b>370,00</b>
	<b>TOTAL</b> .....			<b>23.074,17</b>

## RESUM DE PRESSUPOST

PROJECTE REMODELACIÓ SALES REUNIONS FGC. (SALA MANRESA-IGUALADA)

CAPÍTOL	RESUM	IMPORT	%
01	TREBALLS PREVIS .....	750,00	3,25
02	ELECTRICITAT .....	1.600,00	6,93
03	TABIQUERIA SECA .....	675,00	2,93
04	PINTURA .....	1.432,17	6,21
05	MOBILIARI .....	100,00	0,43
06	IL·LUMINACIÓ .....	4.584,00	19,87
07	REVESTIMENTS, TAPICERIA I ACUSTICA .....	13.413,00	58,13
08	GESTIÓ DE RESIDUS .....	150,00	0,65
09	SEGURETAT I SALUT .....	370,00	1,60
	<b>PRESSUPOST D' EXECUCIÓ MATERIAL</b>	<b>23.074,17</b>	
	13,00 % Despeses generals.....	2.999,64	
	6,00 % Benefici industrial .....	1.384,45	
	Suma .....	4.384,09	
	<b>PRESSUPOST BASE DE LICITACIÓ SENSE IVA</b>	<b>27.458,26</b>	
	21% IVA .....	5.766,23	
	<b>PRESSUPOST BASE DE LICITACIÓ</b>	<b>33.224,49</b>	

Puja el pressupost l'esmentada quantitat de TRENTA-TRES MIL DOS-CENTS VINT-I-QUATRE EUROS amb QUARANTA-NOU CÈNTIMS

, Novembre 2025.

FERROCARRILS DE LA GENERALITAT DE CATALUNYA

AVELLANA DE WASABI S.L.

## PRESSUPOST DESCOMPOSATS I AMIDAMENTS

PROJECTE REMODELACIÓ SALES REUNIONS FGC. (SALA MOLINA)

CODI	RESUM	QUANTITAT	PREU	IMPORT
<b>01</b>	<b>TREBALLS PREVIS</b>			
01.01	m2 Proteccions Protecció provisional de superfícies, zones o equipaments existents davant la generació de pols, brutícia o possibles danys durant l'execució dels treballs. Inclou el subministrament i col·locació de làmines de polietilè, lones, plafons o altres materials adequats; la seva fixació segura; el manteniment durant tota la durada dels treballs, i la retirada i neteja final un cop finalitzades les obres.			
	Total quantitats alçades	30,00		
01.02	p.a Retirada objectes i mobiliari Retirada amb cura del mobiliari existent, elements audiovisuals (AV), altaveus, panells acústics i qualsevol element de senyalització, per permetre l'execució dels treballs d'adequació o reforma. Inclou el desmuntatge ordenat i la protecció adequada per a la seva reutilització, el trasllat i emmagatzematge en un lloc segur dins de l'obra, i la seva posterior col·locació en la ubicació original o segons el nou projecte, excepte aquells elements que quedin fora del mateix. S'inclou la deselectrificació dels punts i equips en el desmuntatge i la nova electrificació i connexió durant el muntatge final de les taules o altres elements que ho requereixin.	30,00	5,00	150,00
	Total quantitats alçades	1,00		
01.03	p.a Formació de regates Formació de regates i tapar forats d'obra, reparació i deterioraments en parets i ajudes als altres gremis.	1,00	100,00	100,00
	Total quantitats alçades	1,00	100,00	100,00
	<b>TOTAL 01 .....</b>			<b>350,00</b>

## PRESSUPOST DESCOMPOSATS I AMIDAMENTS

PROJECTE REMODELACIÓ SALES REUNIONS FGC. (SALA MOLINA)

CODI	RESUM	QUANTITAT	PREU	IMPORT
02.02	p.a Adequació de línies elèctriques Comprovació i adequació de les línies elèctriques existents de la sala per als nous aparells d'il·luminació, s'hi inclou material de nous cables i corrugats. Noves línies per als carrils d'il·luminació, línia AV, línia per a llums LED. Adequació de quadre elèctric existent, subministrament i col·locació de nous magneto-tèrmics.  Muntatge dels elements que calgui reaprofitar com mecanismes, lluminàries d'emergència, volumètrics detectors etc., que es vegin afectats per la instal·lació de nous panell acústics o altres. Obrir nous forats per col·locació de focus en les posicions que s'indiquen als plànols. <b>Si cal, incloure reforços de l'estructura de galvanitzat existent per reparacions de diversos.</b>  Els treballs comprendran la correcta ubicació, anivellament i fixació dels aparells segons els plànols previstos, així com la connexió a les línies elèctriques corresponents, verificant la seva polaritat i funcionament adequat. S'hi inclouen tots els recursos auxiliars necessaris per a l'execució del muntatge —eines, elements de subjecció, accessoris, sistemes d'elevació i equip de protecció—, així com les proves finals de verificació i ajust de lluminositat per assegurar una òptima uniformitat i rendiment lumínic del conjunt.  Contemplar traslladar els equips que disposen actualment, monitors, etc.  (veure plànols)			
	Total quantitats alçades	1,00		
	<b>TOTAL 02 .....</b>			<b>800,00</b>
<b>03</b>	<b>TABQUERIA SECA</b>			
03.01	p.a Desmuntar paraments i reparacions Tapar els forats de les làmpades i objectes retirats amb placa de cartró-guix®, cargolada a una sola cara d'una estructura d'acer galvanitzat i canals, incloure cargols pastes, cintes de juntes. Totalment acaba deixant el mateix acabat que la resta de la paret o sostre. (veure plànols)			
	Total quantitats alçades	1,00		
	<b>TOTAL 03 .....</b>			<b>200,00</b>

**PRESSUPOST DESCOMPOSATS I AMIDAMENTS**

PROJECTE REMODELACIÓ SALES REUNIONS FGC. (SALA MOLINA)

CODI	RESUM	QUANTITAT	PREU	IMPORT																																			
<b>04</b>	<b>PINTURA</b>																																						
04.01	m2 Pintura paraments verticals																																						
	<p>Aplicació manual de dues mans de pintura plàstica, color ref. NCS S0500-N o bé el color Ral 9003, acabat mat, textura llisa, sobre parament interior de plaques de guix laminat. La primera mà diluïda amb un 20% d'aigua i la següent sense diluir sobre parament interior, vertical i horitzontal . El preu inclou la protecció dels elements de l'entorn que puguin veure's afectats durant els treballs i la resolució de punts singulars. Es preveu que les pintures que estiguin formulades amb ingredients d'origen natural o baix impacte ambiental, pensades per a reduir o eliminar l'emissió de substàncies tòxiques i lliures d' orgànics volàtils (COV),productes compleixen els requisits internacionals que protegeixen el medi ambient i la salut humana. Catàleg de productes amb etiqueta ecològica de la UE <a href="http://ec.europa.eu/ecat/">http://ec.europa.eu/ecat/</a></p> <p><b>Caldrà fer una mostra in situ per confirmar color amb il·luminació final.</b></p>																																						
	<table border="1"> <thead> <tr> <th>Amidament</th> <th>UTS</th> <th>LONGITUT</th> <th>AMPLADA</th> <th>ALÇADA</th> </tr> </thead> <tbody> <tr> <td>Paret frontal</td> <td>3,80</td> <td></td> <td>2,50</td> <td>9,50</td> </tr> <tr> <td>Laterals caixó</td> <td>0,50</td> <td></td> <td>2,50</td> <td>1,25</td> </tr> <tr> <td>Faldó sostre</td> <td>3,80</td> <td></td> <td>0,40</td> <td>1,52</td> </tr> <tr> <td>Paret lateral ESQ</td> <td>5,59</td> <td></td> <td>2,50</td> <td>13,98</td> </tr> <tr> <td>Paret lateral DRET</td> <td>5,59</td> <td></td> <td>2,50</td> <td>13,98</td> </tr> <tr> <td></td> <td></td> <td></td> <td><b>Subtotal</b></td> <td><b>40,23</b></td> </tr> </tbody> </table>	Amidament	UTS	LONGITUT	AMPLADA	ALÇADA	Paret frontal	3,80		2,50	9,50	Laterals caixó	0,50		2,50	1,25	Faldó sostre	3,80		0,40	1,52	Paret lateral ESQ	5,59		2,50	13,98	Paret lateral DRET	5,59		2,50	13,98				<b>Subtotal</b>	<b>40,23</b>	40,23	12,20	490,81
Amidament	UTS	LONGITUT	AMPLADA	ALÇADA																																			
Paret frontal	3,80		2,50	9,50																																			
Laterals caixó	0,50		2,50	1,25																																			
Faldó sostre	3,80		0,40	1,52																																			
Paret lateral ESQ	5,59		2,50	13,98																																			
Paret lateral DRET	5,59		2,50	13,98																																			
			<b>Subtotal</b>	<b>40,23</b>																																			
04.02	m2 Pintura paraments horitzontals																																						
	<p>Aplicació manual de dues mans de pintura plàstica, color ref. NCS S0500-N o bé el color Ral 9003, acabat mat, textura llisa, sobre parament interior de plaques de guix laminat. La primera mà diluïda amb un 20% d'aigua i la següent sense diluir sobre parament interior, vertical i horitzontal . El preu inclou la protecció dels elements de l'entorn que puguin veure's afectats durant els treballs i la resolució de punts singulars. Es preveu que les pintures que estiguin formulades amb ingredients d'origen natural o baix impacte ambiental, pensades per a reduir o eliminar l'emissió de substàncies tòxiques i lliures d' orgànics volàtils (COV),productes compleixen els requisits internacionals que protegeixen el medi ambient i la salut humana. Catàleg de productes amb etiqueta ecològica de la UE <a href="http://ec.europa.eu/ecat/">http://ec.europa.eu/ecat/</a></p> <p><b>Caldrà fer una mostra in situ per confirmar color amb il·luminació final.</b></p>																																						
	<table border="1"> <thead> <tr> <th>Amidament</th> <th>UTS</th> <th>LONGITUT</th> <th>AMPLADA</th> <th>ALÇADA</th> </tr> </thead> <tbody> <tr> <td>Sostre</td> <td>5,59</td> <td></td> <td>3,90</td> <td>21,80</td> </tr> <tr> <td></td> <td></td> <td></td> <td><b>Subtotal</b></td> <td><b>21,80</b></td> </tr> </tbody> </table>	Amidament	UTS	LONGITUT	AMPLADA	ALÇADA	Sostre	5,59		3,90	21,80				<b>Subtotal</b>	<b>21,80</b>	21,80	13,40	292,12																				
Amidament	UTS	LONGITUT	AMPLADA	ALÇADA																																			
Sostre	5,59		3,90	21,80																																			
			<b>Subtotal</b>	<b>21,80</b>																																			
<b>TOTAL 04</b>				<b>782,93</b>																																			

**PRESSUPOST DESCOMPOSATS I AMIDAMENTS**

PROJECTE REMODELACIÓ SALES REUNIONS FGC. (SALA MOLINA)

CODI	RESUM	QUANTITAT	PREU	IMPORT																				
<b>05</b>	<b>MOBILIARI</b>																							
05.01	p.a. Recol·locació de mobiliari; taules, (DEM03) cadires, vaixell i elements de les parets.																							
	<p>Recol·locació del mobiliari existent, incloent taules, cadires, quadres, armaris i altres elements de les parets. Els treballs comprendran el desplaçament i ubicació dels elements segons la nova distribució, amb cura per evitar danys als materials i superfícies, i l'ajust final de posició per garantir una col·locació correcta dins l'espai. (veure plànols)</p>																							
	<table border="1"> <tbody> <tr> <td>Total quantitats alçades</td> <td></td> <td>1,00</td> <td></td> <td></td> </tr> <tr> <td></td> <td></td> <td><b>1,00</b></td> <td><b>150,00</b></td> <td><b>150,00</b></td> </tr> </tbody> </table>	Total quantitats alçades		1,00					<b>1,00</b>	<b>150,00</b>	<b>150,00</b>													
Total quantitats alçades		1,00																						
		<b>1,00</b>	<b>150,00</b>	<b>150,00</b>																				
05.02	m Prestatge xapat de fusta de roure																							
	<p>Fabricació i muntatge de prestatges (mides i quantitats segons plànols) de 3 cm de gruix xapat de fusta de roure tenyit i envernissat natural mat. S'haurà d'escollir segons mostra. Caldrà fer un fresat sota cada prestatge per encastar una tira LED, (veure plànols) Preveure ferratges i suports per instal·lació a paret, cal tenir en compte que algunes parets estan construïdes amb plaques de guix laminat, caldrà en aquests casos fixar sobre l'estructura que formen els envans o afegir reforços si fos convenient per assegurar la seva estabilitat.</p>																							
	<table border="1"> <thead> <tr> <th>Amidament</th> <th>UTS</th> <th>LONGITUT</th> <th>AMPLADA</th> <th>ALÇADA</th> </tr> </thead> <tbody> <tr> <td>Prestatge inferior</td> <td>2</td> <td>1,10</td> <td></td> <td>2,20</td> </tr> <tr> <td>Prestatge superior</td> <td>1</td> <td>1,10</td> <td></td> <td>1,10</td> </tr> <tr> <td></td> <td></td> <td></td> <td><b>Subtotal</b></td> <td><b>3,30</b></td> </tr> </tbody> </table>	Amidament	UTS	LONGITUT	AMPLADA	ALÇADA	Prestatge inferior	2	1,10		2,20	Prestatge superior	1	1,10		1,10				<b>Subtotal</b>	<b>3,30</b>	3,30	120,00	396,00
Amidament	UTS	LONGITUT	AMPLADA	ALÇADA																				
Prestatge inferior	2	1,10		2,20																				
Prestatge superior	1	1,10		1,10																				
			<b>Subtotal</b>	<b>3,30</b>																				
<b>TOTAL 05</b>				<b>546,00</b>																				
<b>06</b>	<b>IL·LUMINACIÓ</b>																							
06.01	u FOCUS SOSTRE BLACK FOSTER REC 5																							
	<p>Subministrament i instal·lació de focus per encastar BLACK FOSTER REC 5 FLOOD 3000K W ArkosLight o similar Referència A3194011W Color BLANC TEXTURITZAT RAL 9016 Categoria CEILING RECESSED Tipus LED Flux Lluminós 1050 lm Temperatura de color 3000 K Estabilitat cromàtica MacAdam Step 3 CRI&gt;90 Potència 10,5 W (veure plànols)</p>																							
	<table border="1"> <tbody> <tr> <td>Descomposició</td> <td></td> <td></td> <td></td> <td></td> </tr> <tr> <td>A5464011W</td> <td>BLACK FOCUS FOSTER REC IP54 FLOOD 3000K W</td> <td>1,000</td> <td>142,00</td> <td>142,00</td> </tr> <tr> <td>Total quantitats alçades</td> <td></td> <td><b>6,00</b></td> <td></td> <td></td> </tr> <tr> <td></td> <td></td> <td><b>6,00</b></td> <td><b>142,00</b></td> <td><b>852,00</b></td> </tr> </tbody> </table>	Descomposició					A5464011W	BLACK FOCUS FOSTER REC IP54 FLOOD 3000K W	1,000	142,00	142,00	Total quantitats alçades		<b>6,00</b>					<b>6,00</b>	<b>142,00</b>	<b>852,00</b>			
Descomposició																								
A5464011W	BLACK FOCUS FOSTER REC IP54 FLOOD 3000K W	1,000	142,00	142,00																				
Total quantitats alçades		<b>6,00</b>																						
		<b>6,00</b>	<b>142,00</b>	<b>852,00</b>																				

**PRESSUPOST DESCOMPOSATS I AMIDAMENTS**

PROJECTE REMODELACIÓ SALES REUNIONS FGC. (SALA MOLINA)

CODI	RESUM	QUANTITAT	PREU	IMPORT
06.02	u FOCUS PROJECTOR FIT 35 Subministrament i instal·lació de focus per encastar FIT 35 RECES- SED SPOT 3000K WT ArkosLight o similar Referència A3452111WT Color BLANC TEXTURITZAT RAL 9016 Categoria CEILING RECESSED Tipus LED Flux Lluminós 660 lm Temperatura de color 3000 K Estabilitat cromàtica MacAdam Step 2 CRI>90 Potència 5,5 W Angle de basculació 90° Angle de gir 350° (veure plànols)			
	<b>Descomposició</b> A4794011WTW u BLACK FOSTER TILT 5 FLOOD 3000K WTW	1,000	175,00	175,00
	Total quantitats alçades	2,00		
06.03	u LÀMPADA SUSPENSÍO DUNE Subministrament i instal·lació de làmpada de suspensió DUNE 1900mm NEXIA o similar Referència 31604 Color CORAL RED (RAL 3016) Categoria SUSPENSÍO Tipus LED Flux Lluminós 2498 lm Temperatura de color 3000 K CRI>90 Potència 26 W (veure plànols)			
	<b>Descomposició</b> 31604 u DUNE 1900 CORAL	1,000	610,00	610,00
	Total quantitats alçades	1,00		
06.04	m TIRA DE LED Subministrament i instal·lació de tira de LED FULLWAT o similar amb perfil d'alumini i difusor opal Tipus LED Flux Lluminós 1455 lm 140 LED/n Temperatura de color 3000 K CRI>90 Potència 13W/m Voltatge 24V Estanqueïtat IP20 Regulable (veure plànols)			

Descomposició

**PRESSUPOST DESCOMPOSATS I AMIDAMENTS**

PROJECTE REMODELACIÓ SALES REUNIONS FGC. (SALA MOLINA)

CODI	RESUM	QUANTITAT	PREU	IMPORT
	TIRA m TIRA LED 1,000 25,00 25,00 DIF m PEFIL + DIFUSOR 1,000 10,00 10,00			
	<b>Amidament</b> SOSTRE UTS LONGITUD AMPLADA ALÇADA 2 1,10 2,20 PRESTATGE 2 1,10 2,20 Subtotal 4,40			
06.05	u DRIVER 35W Subministrament i instal·lació de font d'alimentació 24V DC 35W DC MEAN WELL o similar regulable (veure plànols)			
	Total quantitats alçades 2,00			
		2,00	38,00	76,00
	<b>TOTAL 06</b> .....			<b>2.042,00</b>
<b>07</b>	<b>REVESTIMENTS, TAPICERIA I ACUSTICA</b>			
07.01	u Panell acústic per paret 240x120cm Subministrament i Instal·lació Panells acústics de feltre PET en 24 mm. de la firma Texfel® o similar. Color personalitzat segons requeri- ments del disseny. Inclou Velcro® o similar amb sistema de subjecció a paret Reacció al foc EN 13501-1+A1: B-s2, d0 Absorció Acústica UNE-EN ISO 354:2004: fins αw = 1 (-) EN ISO 11654: Classe A			
	Total quantitats alçades 4,00			
		4,00	375,00	1.500,00
07.02	u Panell acústic per sostre 150x60cm Subministrament i Instal·lació Panells acústics de feltre PET en 24 mm. de la firma Texfel® o similar. Color personalitzat segons requeri- ments del disseny. Inclou Velcro® o similar amb sistema de subjecció a sostre. EN 13501-1+A1: B-s2, d0 Absorció Acústica UNE-EN ISO 354:2004: fins αw = 1 (-) EN ISO 11654: Classe A			
	Total quantitats alçades 2,00			
		2,00	290,00	580,00

**PRESSUPOST DESCOMPOSATS I AMIDAMENTS**

PROJECTE REMODELACIÓ SALES REUNIONS FGC. (SALA MOLINA)

CODI	RESUM	QUANTITAT	PREU	IMPORT
07.03	u Panell acústic per sostre 200x60cm Subministrament i Instal·lació Panells acústics de feltre PET en 24 mm. de la firma Texfel® o similar. Color personalitzat segons requeriments del disseny. Inclou Velcro® o similar amb sistema de subjecció a sostre. Reacció al foc EN 13501-1+A1: B-s2, d0 Absorció Acústica UNE-EN ISO 354:2004: fins αw = 1 (-) EN ISO 11654: Classe A			
Total quantitats alçades		2,00		
		2,00	290,00	580,00

07.04	m2 Paviment cautxú Subministrament i col·locació de paviment de cautxú amb un gruix nominal de 5 mm, apte per enganxar amb adhesiu antilliscant desmuntable. Consta d'una capa superior d'alta resistència al desgast en un color sòlid amb incrustacions de fibra de coco, i d'una capa inferior de cautxú amb càrregues de reforç de ponderació, calandrades i vulcanitzades juntes, tipus KAYAR LL de l'empresa Artigo SpA. El paviment es subministrarà en rajoles de 61 x 61 cm. La superfície del producte serà llisa i millorarà el seu rendiment i facilitat de neteja mitjançant el tractament superficial especial PRO2 (láser dual Tech UV+), amb un acabat sedós i mat. Lliure de PVC, substàncies halògenes i ftalats. L'emissió de compostos orgànics volàtils (TVOC) compleix els requisits Greenguard GOLD, A+ i GECA.			
-------	---	--	--	--

Acabat Silky Matt (PRO<sup>2</sup>) : superfície setinada de baixa reflectància i fàcil manteniment.

Resistència al lliscament : R9 segons la norma DIN 51130.

Absorció del soroll : Reducció del soroll d'impacte de fins a 16 dB.

Propietats ignífugues : Classificació Bfl-s1 segons EN 13501-1.

Càrrega electroestàtica segon la Norma EN 1815 ≤ 2 (antiestàtic)

Certificat ambiental Greenguard Gold

Subministrament i instal·lació de platina d'acer inoxidable collada a paviment existent.

Descomposició				
07.031	Col·locació	1,000	12,50	12,50
07.032	Material	1,000	56,00	56,00
<b>Amidament</b>				
Paviment		UTS	LONGITUT	AMPLADA
			5,59	3,80
				ALÇADA
				21,24
				Subtotal
				21,24
				21,24
				68,50
				1.454,94

**PRESSUPOST DESCOMPOSATS I AMIDAMENTS**

PROJECTE REMODELACIÓ SALES REUNIONS FGC. (SALA MOLINA)

CODI	RESUM	QUANTITAT	PREU	IMPORT
07.05	u Ajustar portes Desmuntatge amb cura d'una porta pivotant existent, incloent-hi fulla, bastiment i ferratges, per permetre l'execució dels treballs d'obra o instal·lacions, i el seu posterior muntatge amb ajust a la nova cota de paviment. Inclou el raspallat o retall del full per adaptar-lo al nou nivell, el repàs de ferratges i frontisses pivotant la protecció dels elements durant l'obra, i la comprovació final del correcte funcionament.			
Total quantitats alçades		1,00		
		1,00	150,00	150,00
<b>TOTAL 07</b> .....				<b>4.264,94</b>

<b>08 GESTIÓ DE RESIDUS</b>				
08.01	u Classificació de residus Classificació i dipòsit dels residus, separant-los en les següents fraccions: fustes, vidres, ferralla, plàstics, papers o cartons i residus perillous; posant èmfasi en el correcte reciclatge dels equips de llums, dins de l'obra en què es produeixen, amb mitjans manuals i càrrega sobre camió.			
Total quantitats alçades		1,00		
		1,00	75,00	75,00
<b>TOTAL 08</b> .....				<b>75,00</b>

<b>09 SEGURETAT I SALUT</b>				
09.01	Seguretat i salut Les obres es desenvoluparan íntegrament a l'interior de l'edifici, en una zona delimitada i controlada. L'àmbit d'actuació es restringeix principalment a treballs puntuals de substitució o adequació de revestiments i petits elements interiors, sense afectació estructural ni intervencions en coberta o façana.  S'adoptaran les mesures bàsiques de seguretat segons el Reial decret 1627/1997, garantint la correcta senyalització de la zona de treball, l'ordre i la neteja constant, així com la protecció col·lectiva i individual del personal participant. Donada la naturalesa de les tasques, els riscos es consideren de caràcter lleu i controlable mitjançant equips de protecció individual (EPI) com guants, ulleres, calçat de seguretat i màscares antipols quan correspongui.			

Descomposició				
Total quantitats alçades		1,00		
		1,00	170,00	170,00
<b>TOTAL 09</b> .....				<b>170,00</b>
<b>TOTAL</b> .....				<b>9.230,87</b>

## RESUM DE PRESSUPOST

PROJECTE REMODELACIÓ SALES REUNIONS FGC. (SALA MOLINA)

CAPÍTOL	RESUM	IMPORT	%
01	TREBALLS PREVIS .....	350,00	3,79
02	ELECTRICITAT .....	800,00	8,67
03	TABQUERIA SECA .....	200,00	2,17
04	PINTURA .....	782,93	8,48
05	MOBILIARI .....	546,00	5,91
06	IL·LUMINACIÓ .....	2.042,00	22,12
07	REVESTIMENTS, TAPICERIA I ACUSTICA .....	4.264,94	46,20
08	GESTIÓ DE RESIDUS .....	75,00	0,81
09	SEGURETAT I SALUT .....	170,00	1,84
	<b>PRESSUPOST D' EXECUCIÓ MATERIAL</b>	<b>9.230,87</b>	
	13,00 % Despeses generals.....	1.200,01	
	6,00 % Benefici industrial .....	553,85	
	Suma .....	1.753,86	
	<b>PRESSUPOST BASE DE LICITACIÓ SENSE IVA</b>	<b>10.984,73</b>	
	21% IVA .....	2.306,79	
	<b>PRESSUPOST BASE DE LICITACIÓ</b>	<b>13.291,52</b>	

Puja el pressupost l'esmentada quantitat de TRETZE MIL DOS-CENTS NORANTA-UN EUROS amb CINQUANTA-DOS CÈNTIMS

, Novembre 2025.

FERROCARRILS DE LA GENERALITAT DE CATALUNYA

AVELLANA DE WASABI S.L.

## PRESSUPOST DESCOMPOSATS I AMIDAMENTS

PROJECTE REMODELACIÓ SALES REUNIONS FGC. (SALA NÚRIA)

CODI	RESUM	QUANTITAT	PREU	IMPORT
<b>01</b>	<b>TREBALLS PREVIS</b>			
01.01	m2 Proteccions			
	Protecció provisional de superfícies, zones o equipaments existents davant la generació de pols, brutícia o possibles danys durant l'execució dels treballs. Inclou el subministrament i col·locació de làmines de polietilè, lones, plafons o altres materials adequats; la seva fixació segura; el manteniment durant tota la durada dels treballs, i la retirada i neteja final un cop finalitzades les obres.			
	Total quantitats alçades	30,00		
		30,00	5,00	150,00
01.02	p.a. Retirada objectes i mobiliari			
	Retirada amb cura del mobiliari existent, elements audiovisuals (AV), altaveus, panells acústics i qualsevol element de senyalització, per permetre l'execució dels treballs d'adequació o reforma. Inclou el desmuntatge ordenat i la protecció adequada per a la seva reutilització, el trasllat i emmagatzematge en un lloc segur dins de l'obra, i la seva posterior col·locació en la ubicació original o segons el nou projecte, excepte aquells elements que quedin fora del mateix. S'inclou la deselectrificació dels punts i equips en el desmuntatge i la nova electrificació i connexió durant el muntatge final de les taules o altres elements que ho requereixin.			
	Total quantitats alçades	1,00		
		1,00	100,00	100,00
01.03	p.a. Formació de regates			
	Formació de regates i tapar forats d'obra, reparació i deterioraments en parets i ajudes als altres gremis.			
	Total quantitats alçades	1,00		
		1,00	100,00	100,00
	<b>TOTAL 01</b> .....			<b>350,00</b>
<b>02</b>	<b>ELECTRICITAT</b>			
02.01	p.a. Desmuntatge de làmpades			
	Desmuntatge de les làmpades existents instal·lades a les parets i als sostres, amb la desconnexió prèvia de la instal·lació elèctrica corresponent. Manipulació amb cura per evitar danys als elements o als suports. Les làmpades retirades s'emmagatzemaran provisionalment al magatzem. (veure plànols)			
	Total quantitats alçades	1,00		
		1,00	125,00	125,00

**PRESSUPOST DESCOMPOSATS I AMIDAMENTS**

PROJECTE REMODELACIÓ SALES REUNIONS FGC. (SALA NÚRIA)

CODI	RESUM	QUANTITAT	PREU	IMPORT
02.02	<p>p.a. Adequació de línies elèctriques</p> <p>Comprovació i adequació de les línies elèctriques existents de la sala per als nous aparells d'il·luminació, s'hi inclou material de nous cables i corrugats. Noves línies per als carrils d'il·luminació, línia AV, línia per a llums LED . Adequació de quadre elèctric existent, subministrament i col·locació de nous magneto-tèrmics.</p> <p>Muntatge dels elements que calgui reaprofitar com mecanismes, lluminàries d'emergència, volumètrics detectors etc., que es vegin afectats per la instal·lació de nous panell acústics o altres. Obrir nous forats per col·locació de focus en les posicions que s' indiquen als plànols. <b>Si cal, incloure reforços de l'estructura de galvanitzat existent per reparacions de diversos.</b></p> <p>Els treballs comprendran la correcta ubicació, anivellament i fixació dels aparells segons els plànols previstos, així com la connexió a les línies elèctriques corresponents, verificant la seva polaritat i funcionament adequat. S'hi inclouen tots els recursos auxiliars necessaris per a l'execució del muntatge —eines, elements de subjecció, accessoris, sistemes d'elevació i equip de protecció—, així com les proves finals de verificació i ajust de lluminositat per assegurar una òptima uniformitat i rendiment lumínic del conjunt.</p> <p>Contemplar traslladar els equips que disposen actualment, monitors, etc.</p> <p>(veure plànols)</p>			
Total quantitats alçades		1,00		
		1,00	675,00	675,00
<b>TOTAL 02</b>				<b>800,00</b>

**03 TABIQUERIA SECA**

p.a. Desmuntar paraments i reparacions

Tapar els forats de les làmpades i objectes retirats amb placa de cartró-guix®, cargolada a una sola cara d'una estructura d'acer galvanitzat i canals, incloure cargols pastes, cintes de juntes. Totalment acaba deixant el mateix acabat que la resta de la paret o sostre. (veure plànols)

Total quantitats alçades		1,00		
		1,00	200,00	200,00
<b>TOTAL 03</b>				<b>200,00</b>

**PRESSUPOST DESCOMPOSATS I AMIDAMENTS**

PROJECTE REMODELACIÓ SALES REUNIONS FGC. (SALA NÚRIA)

CODI	RESUM	QUANTITAT	PREU	IMPORT																																				
<b>04</b>	<b>PINTURA</b>																																							
04.01	<p>m2 Pintura paraments verticals</p> <p>Aplicació manual de dues mans de pintura plàstica, color ref. NCS S0500-N o bé el color Ral 9003, acabat mat, textura llisa, sobre parament interior de plaques de guix laminat. La primera mà diluïda amb un 20% d'aigua i la següent sense diluir sobre parament interior, vertical i horitzontal . El preu inclou la protecció dels elements de l'entorn que puguin veure's afectats durant els treballs i la resolució de punts singulars. Es preveu que les pintures que estiguin formulades amb ingredients d'origen natural o baix impacte ambiental, pensades per a reduir o eliminar l'emissió de substàncies tòxiques i lliures d' orgànics volàtils (COV),productes compleixen els requisits internacionals que protegeixen el medi ambient i la salut humana. Catàleg de productes amb etiqueta ecològica de la UE <a href="http://ec.europa.eu/ecat/">http://ec.europa.eu/ecat/</a></p> <p><b>Caldrà fer una mostra in situ per confirmar color amb il·luminació final.</b></p> <table border="1"> <thead> <tr> <th>Amidament</th> <th>UTS</th> <th>LONGITUT</th> <th>AMPLADA</th> <th>ALÇADA</th> <th></th> </tr> </thead> <tbody> <tr> <td>Paret frontal</td> <td>3,80</td> <td></td> <td></td> <td>2,50</td> <td>9,50</td> </tr> <tr> <td>Faldó sostre</td> <td>3,80</td> <td></td> <td></td> <td>0,40</td> <td>1,52</td> </tr> <tr> <td>Paret lateral ESQ</td> <td>5,59</td> <td></td> <td></td> <td>2,50</td> <td>13,98</td> </tr> <tr> <td>Paret lateral DRET</td> <td>5,59</td> <td></td> <td></td> <td>2,50</td> <td>13,98</td> </tr> <tr> <td></td> <td></td> <td></td> <td></td> <td><b>Subtotal</b></td> <td><b>38,98</b></td> </tr> </tbody> </table>	Amidament	UTS	LONGITUT	AMPLADA	ALÇADA		Paret frontal	3,80			2,50	9,50	Faldó sostre	3,80			0,40	1,52	Paret lateral ESQ	5,59			2,50	13,98	Paret lateral DRET	5,59			2,50	13,98					<b>Subtotal</b>	<b>38,98</b>			
Amidament	UTS	LONGITUT	AMPLADA	ALÇADA																																				
Paret frontal	3,80			2,50	9,50																																			
Faldó sostre	3,80			0,40	1,52																																			
Paret lateral ESQ	5,59			2,50	13,98																																			
Paret lateral DRET	5,59			2,50	13,98																																			
				<b>Subtotal</b>	<b>38,98</b>																																			
				<b>38,98</b>	<b>12,20</b>	<b>475,56</b>																																		
04.02	<p>m2 Pintura paraments horitzontals</p> <p>Aplicació manual de dues mans de pintura plàstica, color ref. NCS S0500-N o bé el color Ral 9003, acabat mat, textura llisa, sobre parament interior de plaques de guix laminat. La primera mà diluïda amb un 20% d'aigua i la següent sense diluir sobre parament interior, vertical i horitzontal . El preu inclou la protecció dels elements de l'entorn que puguin veure's afectats durant els treballs i la resolució de punts singulars. Es preveu que les pintures que estiguin formulades amb ingredients d'origen natural o baix impacte ambiental, pensades per a reduir o eliminar l'emissió de substàncies tòxiques i lliures d' orgànics volàtils (COV),productes compleixen els requisits internacionals que protegeixen el medi ambient i la salut humana. Catàleg de productes amb etiqueta ecològica de la UE <a href="http://ec.europa.eu/ecat/">http://ec.europa.eu/ecat/</a></p> <p><b>Caldrà fer una mostra in situ per confirmar color amb il·luminació final.</b></p> <table border="1"> <thead> <tr> <th>Amidament</th> <th>UTS</th> <th>LONGITUT</th> <th>AMPLADA</th> <th>ALÇADA</th> <th></th> </tr> </thead> <tbody> <tr> <td>Sostre</td> <td>5,59</td> <td></td> <td></td> <td>3,80</td> <td>21,24</td> </tr> <tr> <td></td> <td></td> <td></td> <td></td> <td><b>Subtotal</b></td> <td><b>21,24</b></td> </tr> </tbody> </table>	Amidament	UTS	LONGITUT	AMPLADA	ALÇADA		Sostre	5,59			3,80	21,24					<b>Subtotal</b>	<b>21,24</b>																					
Amidament	UTS	LONGITUT	AMPLADA	ALÇADA																																				
Sostre	5,59			3,80	21,24																																			
				<b>Subtotal</b>	<b>21,24</b>																																			
				<b>21,24</b>	<b>13,40</b>	<b>284,62</b>																																		
<b>TOTAL 04</b>						<b>760,18</b>																																		

**PRESSUPOST DESCOMPOSATS I AMIDAMENTS**

PROJECTE REMODELACIÓ SALES REUNIONS FGC. (SALA NÚRIA)

CODI	RESUM	QUANTITAT	PREU	IMPORT		
<b>05</b>	<b>MOBILIARI</b>					
05.01	p.a. Recol·locació de mobiliari; taules, (DEM03) cadires, vaixell i elements de les parets. Recol·locació del mobiliari existent, incloent taules, cadires, quadres, armaris i altres elements de les parets. Els treballs comprendran el desplaçament i ubicació dels elements segons la nova distribució, amb cura per evitar danys als materials i superfícies, i l'ajust final de posició per garantir una col·locació correcta dins l'espai. (veure plànols)					
	Total quantitats alçades	1,00				
05.02	m Prestatge xapat de fusta de roure Fabricació i muntatge de prestatges (mides i quantitats segons plànols) de 3 cm de gruix xapat de fusta de roure tenyit i envernissat natural mat. S'haurà d'escollir segons mostra. Caldrà fer un fresat sota cada prestatge per encastar una tira LED, (veure plànols) Preveure ferratges i suports per instal·lació a paret, cal tenir en compte que algunes parets estan construïdes amb plaques de guix laminat, caldrà en aquests casos fixar sobre l'estructura que formen els envans o afegir reforços si fos convenient per assegurar la seva estabilitat.		150,00	150,00		
	Amidament	UTS	LONGITUT	AMPLADA	ALÇADA	
	Prestatge inferior	1	3,80			3,80
	Prestatge superior	1	1,10			1,10
				Subtotal		4,90
		4,90	120,00			588,00
	<b>TOTAL 05</b> .....					<b>738,00</b>

**06 IL·LUMINACIÓ**

06.01	u FOCUS SOSTRE BLACK FOSTER REC 5 Subministrament i instal·lació de focus per encastar BLACK FOSTER REC 5 FLOOD 3000K W ArkosLight o similar Referència A3194011W Color BLANC TEXTURITZAT RAL 9016 Categoria CEILING RECESSED Tipus LED Flux Lluminós 1050 lm Temperatura de color 3000 K Estabilitat cromàtica MacAdam Step 3 CRI>90 Potència 10,5 W (veure plànols)			
	Descomposició			
	A5464011W BLACK FOCUS FOSTER REC IP54 FLOOD 3000K W	1,000	142,00	142,00
	Total quantitats alçades	6,00		
		6,00	142,00	852,00

**PRESSUPOST DESCOMPOSATS I AMIDAMENTS**

PROJECTE REMODELACIÓ SALES REUNIONS FGC. (SALA NÚRIA)

CODI	RESUM	QUANTITAT	PREU	IMPORT
06.02	u FOCUS PROJECTOR FIT 35 Subministrament i instal·lació de focus per encastar FIT 35 RECESSED SPOT 3000K WT ArkosLight o similar Referència A3452111WT Color BLANC TEXTURITZAT RAL 9016 Categoria CEILING RECESSED Tipus LED Flux Lluminós 660 lm Temperatura de color 3000 K Estabilitat cromàtica MacAdam Step 2 CRI>90 Potència 5,5 W Angle de basculació 90° Angle de gir 350° (veure plànols)			
	Descomposició			
	A4794011WTW u BLACK FOSTER TILT 5 FLOOD 3000K WTW	1,000	175,00	175,00
	Total quantitats alçades	2,00		
		2,00	175,00	350,00
06.03	u LÀMPADA SUSPENSÍO DUNE Subministrament i instal·lació de làmpada de suspensió DUNE 1900 mm NEXIA o similar Referència 31604 Color CORAL RED (RAL 3016) Categoria SUSPENSÍO Tipus LED Flux Lluminós 2498 lm Temperatura de color 3000 K CRI>90 Potència 26 W (veure plànols)			
	Descomposició			
	31604 u DUNE 1900 CORAL	1,000	610,00	610,00
	Total quantitats alçades	1,00		
		1,00	610,00	610,00
06.04	m TIRA DE LED Subministrament i instal·lació de tira de LED FULLWAT o similar amb perfil d'alumini i difusor opal Tipus LED Flux Lluminós 1455 lm 140 LED/n Temperatura de color 3000 K CRI>90 Potència 13W/m Voltatge 24V Estanqueïtat IP20 (veure plànols)			

**PRESSUPOST DESCOMPOSATS I AMIDAMENTS**

PROJECTE REMODELACIÓ SALES REUNIONS FGC. (SALA NÚRIA)

CODI	RESUM	QUANTITAT	PREU	IMPORT				
	Amidament	UTS	LONGITUT	AMPLADA	ALÇADA			
	TIRA LED		3,80			3,80		
	PERFIL LED			3,80			3,80	
						Subtotal		7,60
			7,60	35,00				266,00
06.05	u DRIVER 50W							
	Subministrament i instal·lació de font d' alimentació 24V DC 50W DC MEAN WELL o similar							
	Total quantitats alçades							
			3,00					
			3,00	46,00				138,00
	<b>TOTAL 06</b>							<b>2.216,00</b>
<b>07</b>	<b>REVESTIMENTS, TAPICERIA I ACUSTICA</b>							
07.01	u Panell acústic per paret 240x120cm							
	Subministrament i Instal·lació panells acústics de feltre PET en 24 mm. de la firma Texfel® o similar. Color personalitzat segons requeriments del disseny. Inclou Velcro® o similar amb sistema de subjecció a paret.							
	Reacció al foc							
	EN 13501-1+A1: B-s2, d0							
	Absorció Acústica							
	UNE-EN ISO 354:2004: fins $\alpha_w = 1$ (-)							
	EN ISO 11654: Classe A							
	(veure plànols)							
	Total quantitats alçades							
			6,00					
			6,00	375,00				2.250,00
07.02	u Panell acústic per sostre 150x60cm							
	Subministrament i Instal·lació panells acústics de feltre PET en 24 mm. de la firma Texfel® o similar. Color personalitzat segons requeriments del disseny. Inclou Velcro® o similar amb sistema de subjecció a sostre.							
	Reacció al foc							
	EN 13501-1+A1: B-s2, d0							
	Absorció Acústica							
	UNE-EN ISO 354:2004: fins $\alpha_w = 1$ (-)							
	EN ISO 11654: Classe A							
	(veure plànols)							
	Total quantitats alçades							
			2,00					
			2,00	290,00				580,00

**PRESSUPOST DESCOMPOSATS I AMIDAMENTS**

PROJECTE REMODELACIÓ SALES REUNIONS FGC. (SALA NÚRIA)

CODI	RESUM	QUANTITAT	PREU	IMPORT				
07.03	u Panell acústic per sostre 200x60cm							
	Subministrament i Instal·lació panells acústics de feltre PET en 24 mm. de la firma Texfel® o similar. Color personalitzat segons requeriments del disseny. Inclou Velcro® o similar amb sistema de subjecció a sostre.							
	Reacció al foc							
	EN 13501-1+A1: B-s2, d0							
	Absorció Acústica							
	UNE-EN ISO 354:2004: fins $\alpha_w = 1$ (-)							
	EN ISO 11654: Classe A							
	(veure plànols)							
	Total quantitats alçades							
		2,00						
		2,00	290,00	580,00				
07.04	m2 Paviment cautxú							
	Subministrament i col·locació de paviment de cautxú amb un gruix nominal de 5 mm, apte per enganxar amb adhesiu antilliscant desmuntable. Consta d'una capa superior d'alta resistència al desgast en un color sòlid amb incrustacions de fibra de coco, i d'una capa inferior de cautxú amb càrregues de reforç de ponderació, calandrades i vulcanitzades juntes, tipus KAYAR LL de l'empresa Artigo SpA. El paviment es subministrarà en rajoles de 61 x 61 cm. La superfície del producte serà llisa i millorarà el seu rendiment i facilitat de neteja mitjançant el tractament superficial especial PRO2 (làser dual Tech UV+), amb un acabat sedós i mat. Lliure de PVC, substàncies halògenes i ftalats. L'emissió de compostos orgànics volàtils (TVOC) compleix els requisits Greenguard GOLD, A+ i GECA.							
	Acabat Silky Matt (PRO <sup>2</sup> ) : superfície setinada de baixa reflectància i fàcil manteniment.							
	Resistència al lliscament : R9 segons la norma DIN 51130.							
	Absorció del soroll : Reducció del soroll d'impacte de fins a 16 dB.							
	Propietats ignifugues : Classificació Bfl-s1 segons EN 13501-1.							
	Càrrega electroestàtica segon la Norma EN 1815 ≤ 2 (antiestàtic)							
	Certificat ambiental Greenguard Gold							
	Subministrament i instal·lació de platina d'acer inoxidable collada a paviment existent.							
	(veure plànols)							
	Descomposició							
	07.031	Col·locació	1,000	12,50	12,50			
	07.032	Material	1,000	56,00	56,00			
	Amidament							
	Paviment	UTS	LONGITUT	AMPLADA	ALÇADA			
			5,59	3,80				21,24
						Subtotal		21,24
			21,24	68,50				1.454,94

## PRESSUPOST DESCOMPOSATS I AMIDAMENTS

PROJECTE REMODELACIÓ SALES REUNIONS FGC. (SALA NÚRIA)

CODI	RESUM	QUANTITAT	PREU	IMPORT
07.05	u Ajustar portes Desmuntatge amb cura d'una porta pivotant existent, incloent-hi fulla, bastiment i ferratges, per permetre l'execució dels treballs d'obra o instal·lacions, i el seu posterior muntatge amb ajust a la nova cota de paviment. Inclou el raspallat o retall del full per adaptar-lo al nou nivell, el repàs de ferratges i frontisses pivotant la protecció dels elements durant l'obra, i la comprovació final del correcte funcionament.			
Total quantitats alçades		1,00		
		1,00	150,00	150,00
<b>07</b>	<b>TOTAL 07</b>			<b>5.014,94</b>
<b>08</b>	<b>GESTIÓ DE RESIDUS</b>			
08.01	u Classificació de residus Classificació i dipòsit dels residus, separant-los en les següents fraccions: fustes, vidres, ferralla, plàstics, papers o cartons i residus perillosos; posant èmfasi en el correcte reciclatge dels equips de llums, dins de l'obra en què es produeixen, amb mitjans manuals i càrrega sobre camió.			
Total quantitats alçades		1,00		
		1,00	75,00	75,00
<b>08</b>	<b>TOTAL 08</b>			<b>75,00</b>
<b>09</b>	<b>SEGURETAT I SALUT</b>			
09.01	Seguretat i salut Les obres es desenvoluparan íntegrament a l'interior de l'edifici, en una zona delimitada i controlada. L'àmbit d'actuació es restringeix principalment a treballs puntuals de substitució o adequació de revestiments i petits elements interiors, sense afectació estructural ni intervencions en coberta o façana.  S'adoptaran les mesures bàsiques de seguretat segons el Reial decret 1627/1997, garantint la correcta senyalització de la zona de treball, l'ordre i la neteja constant, així com la protecció col·lectiva i individual del personal participant. Donada la naturalesa de les tasques, els riscos es consideren de caràcter lleu i controlable mitjançant equips de protecció individual (EPI) com guants, ulleres, calçat de seguretat i màscares antipols quan correspongui.			
Descomposició				
Total quantitats alçades		1,00		
		1,00	170,00	170,00
<b>09</b>	<b>TOTAL 09</b>			<b>170,00</b>
<b>TOTAL</b>				<b>10.324,12</b>

## RESUM DE PRESSUPOST

PROJECTE REMODELACIÓ SALES REUNIONS FGC. (SALA NÚRIA)

CAPÍTOL	RESUM	IMPORT	%
01	TREBALLS PREVIS .....	350,00	3,39
02	ELECTRICITAT .....	800,00	7,75
03	TABIQUERIA SECA .....	200,00	1,94
04	PINTURA .....	760,18	7,36
05	MOBILIARI .....	738,00	7,15
06	IL·LUMINACIÓ .....	2.216,00	21,46
07	REVESTIMENTS, TAPICERIA I ACUSTICA .....	5.014,94	48,57
08	GESTIÓ DE RESIDUS .....	75,00	0,73
09	SEGURETAT I SALUT .....	170,00	1,65
<b>PRESSUPOST D' EXECUCIÓ MATERIAL</b>		<b>10.324,12</b>	
13,00 % Despeses generals.....		1.342,14	
6,00 % Benefici industrial .....		619,45	
Suma .....		1.961,59	
<b>PRESSUPOST BASE DE LICITACIÓ SENSE IVA</b>		<b>12.285,71</b>	
21% IVA .....		2.580,00	
<b>PRESSUPOST BASE DE LICITACIÓ</b>		<b>14.865,71</b>	

Puja el pressupost l'esmentada quantitat de CATORZE MIL VUIT-CENTS SEIXANTA-CINC EUROS amb SETANTA-UN CÈNTIMS

, Novembre 2025.

FERROCARRILS DE LA GENERALITAT DE CATALUNYA

AVELLANA DE WASABI S.L.

## PRESSUPOST DESCOMPOSATS I AMIDAMENTS

PROJECTE REMODELACIÓ SALES REUNIONS FGC. (SALA LLEIDA)

CODI	RESUM	QUANTITAT	PREU	IMPORT
<b>01</b>	<b>TREBALLS PREVIS</b>			
01.01	m2 Proteccions Protecció provisional de superfícies, zones o equipaments existents davant la generació de pols, brutícia o possibles danys durant l'execució dels treballs. Inclou el subministrament i col·locació de làmines de polietilè, lones, plafons o altres materials adequats; la seva fixació segura; el manteniment durant tota la durada dels treballs, i la retirada i neteja final un cop finalitzades les obres.			
	Total quantitats alçades	30,00		
01.02	p.a Retirada objectes i mobiliari Retirada amb cura del mobiliari existent, elements audiovisuals (AV), altaveus, panells acústics i qualsevol element de senyalització, per permetre l'execució dels treballs d'adequació o reforma. Inclou el desmuntatge ordenat i la protecció adequada per a la seva reutilització, el trasllat i emmagatzematge en un lloc segur dins de l'obra, i la seva posterior col·locació en la ubicació original o segons el nou projecte, excepte aquells elements que quedin fora del mateix. S'inclou la deselectrificació dels punts i equips en el desmuntatge i la nova electrificació i connexió durant el muntatge final de les taules o altres elements que ho requereixin.	30,00	5,00	150,00
	Total quantitats alçades	1,00		
01.03	p.a Formació de regates Formació de regates i tapar forats d'obra, reparació i deterioraments en parets i ajudes als altres gremis.	1,00	100,00	100,00
	Total quantitats alçades	1,00	100,00	100,00
	<b>TOTAL 01 .....</b>			<b>350,00</b>
<b>02</b>	<b>ELECTRICITAT</b>			
02.01	p.a Desmuntatge de làmpades Desmuntatge de les làmpades existents instal·lades a les parets i als sostres, amb la desconnexió prèvia de la instal·lació elèctrica corresponent. Manipulació amb cura per evitar danys als elements o als suports. Les làmpades retirades s'emmagatzemaran provisionalment al magatzem. (veure plànols)			
	Total quantitats alçades	1,00		
		1,00	125,00	125,00

## PRESSUPOST DESCOMPOSATS I AMIDAMENTS

PROJECTE REMODELACIÓ SALES REUNIONS FGC. (SALA LLEIDA)

CODI	RESUM	QUANTITAT	PREU	IMPORT
02.02	p.a Adequació de línies elèctriques Comprovació i adequació de les línies elèctriques existents de la sala per als nous aparells d'il·luminació, s'hi inclou material de nous cables i corrugats. Noves línies per als carrils d'il·luminació, línia AV, línia per a llums LED. Adequació de quadre elèctric existent, subministrament i col·locació de nous magneto-tèrmics.  Muntatge dels elements que calgui reaprofitar com mecanismes, lluminàries d'emergència, volumètrics detectors etc., que es vegin afectats per la instal·lació de nous panell acústics o altres. Obrir nous forats per col·locació de focus en les posicions que s'indiquen als plànols. <b>Si cal, incloure reforços de l'estructura de galvanitzat existent per reparacions de diversos.</b>  Els treballs comprendran la correcta ubicació, anivellament i fixació dels aparells segons els plànols previstos, així com la connexió a les línies elèctriques corresponents, verificant la seva polaritat i funcionament adequat. S'hi inclouen tots els recursos auxiliars necessaris per a l'execució del muntatge —eines, elements de subjecció, accessoris, sistemes d'elevació i equip de protecció—, així com les proves finals de verificació i ajust de lluminositat per assegurar una òptima uniformitat i rendiment lumínic del conjunt.  Contemplar traslladar els equips que disposen actualment, monitors, etc.  (veure plànols)			
	Total quantitats alçades	1,00		
		1,00	675,00	675,00
	<b>TOTAL 02 .....</b>			<b>800,00</b>
<b>03</b>	<b>TABQUERIA SECA</b>			
03.01	p.a Desmuntar paraments i reparacions Tapar els forats de les làmpades i objectes retirats amb placa de cartró-guix®, cargolada a una sola cara d'una estructura d'acer galvanitzat i canals, incloure cargols pastes, cintes de juntes. Totalment acaba deixant el mateix acabat que la resta de la paret o sostre. (veure plànols)			
	Total quantitats alçades	1,00		
		1,00	200,00	200,00
	<b>TOTAL 03 .....</b>			<b>200,00</b>

**PRESSUPOST DESCOMPOSATS I AMIDAMENTS**

PROJECTE REMODELACIÓ SALES REUNIONS FGC. (SALA LLEIDA)

CODI	RESUM	QUANTITAT	PREU	IMPORT																																																
<b>04</b>	<b>PINTURA</b>																																																			
04.01	m2 Pintura paraments verticals																																																			
	<p>Aplicació manual de dues mans de pintura plàstica, color ref. NCS S0500-N o bé el color Ral 9003, acabat mat, textura llisa, sobre parament interior de plaques de guix laminat. La primera mà diluïda amb un 20% d'aigua i la següent sense diluir sobre parament interior, vertical i horitzontal . El preu inclou la protecció dels elements de l'entorn que puguin veure's afectats durant els treballs i la resolució de punts singulars. Es preveu que les pintures que estiguin formulades amb ingredients d'origen natural o baix impacte ambiental, pensades per a reduir o eliminar l'emissió de substàncies tòxiques i lliures d' orgànics volàtils (COV),productes compleixen els requisits internacionals que protegeixen el medi ambient i la salut humana. Catàleg de productes amb etiqueta ecològica de la UE <a href="http://ec.europa.eu/ecat/">http://ec.europa.eu/ecat/</a></p> <p><b>Caldrà fer una mostra in situ per confirmar color amb il·luminació final.</b></p>																																																			
	<table border="1"> <thead> <tr> <th>Amidament</th> <th>UTS</th> <th>LONGITUT</th> <th>AMPLADA</th> <th>ALÇADA</th> <th></th> </tr> </thead> <tbody> <tr> <td>Paret frontal</td> <td>3,80</td> <td></td> <td>2,50</td> <td></td> <td>9,50</td> </tr> <tr> <td>Laterals caixó</td> <td>0,50</td> <td></td> <td>2,50</td> <td></td> <td>1,25</td> </tr> <tr> <td>Faldó sostre</td> <td>3,80</td> <td></td> <td>0,40</td> <td></td> <td>1,52</td> </tr> <tr> <td>Paret lateral ESQ</td> <td>5,59</td> <td></td> <td>2,50</td> <td></td> <td>13,98</td> </tr> <tr> <td>Paret lateral DRET</td> <td>5,59</td> <td></td> <td>2,50</td> <td></td> <td>13,98</td> </tr> <tr> <td></td> <td></td> <td></td> <td></td> <td></td> <td><b>Subtotal</b></td> </tr> <tr> <td></td> <td></td> <td></td> <td></td> <td></td> <td>40,23</td> </tr> </tbody> </table>	Amidament	UTS	LONGITUT	AMPLADA	ALÇADA		Paret frontal	3,80		2,50		9,50	Laterals caixó	0,50		2,50		1,25	Faldó sostre	3,80		0,40		1,52	Paret lateral ESQ	5,59		2,50		13,98	Paret lateral DRET	5,59		2,50		13,98						<b>Subtotal</b>						40,23	40,23	12,20	490,81
Amidament	UTS	LONGITUT	AMPLADA	ALÇADA																																																
Paret frontal	3,80		2,50		9,50																																															
Laterals caixó	0,50		2,50		1,25																																															
Faldó sostre	3,80		0,40		1,52																																															
Paret lateral ESQ	5,59		2,50		13,98																																															
Paret lateral DRET	5,59		2,50		13,98																																															
					<b>Subtotal</b>																																															
					40,23																																															
04.02	m2 Pintura paraments horitzontals																																																			
	<p>Aplicació manual de dues mans de pintura plàstica, color ref. NCS S0500-N o bé el color Ral 9003, acabat mat, textura llisa, sobre parament interior de plaques de guix laminat. La primera mà diluïda amb un 20% d'aigua i la següent sense diluir sobre parament interior, vertical i horitzontal . El preu inclou la protecció dels elements de l'entorn que puguin veure's afectats durant els treballs i la resolució de punts singulars. Es preveu que les pintures que estiguin formulades amb ingredients d'origen natural o baix impacte ambiental, pensades per a reduir o eliminar l'emissió de substàncies tòxiques i lliures d' orgànics volàtils (COV),productes compleixen els requisits internacionals que protegeixen el medi ambient i la salut humana. Catàleg de productes amb etiqueta ecològica de la UE <a href="http://ec.europa.eu/ecat/">http://ec.europa.eu/ecat/</a></p> <p><b>Caldrà fer una mostra in situ per confirmar color amb il·luminació final.</b></p>																																																			
	<table border="1"> <thead> <tr> <th>Amidament</th> <th>UTS</th> <th>LONGITUT</th> <th>AMPLADA</th> <th>ALÇADA</th> <th></th> </tr> </thead> <tbody> <tr> <td>Sostre</td> <td>5,59</td> <td></td> <td>3,90</td> <td></td> <td>21,80</td> </tr> <tr> <td></td> <td></td> <td></td> <td></td> <td></td> <td><b>Subtotal</b></td> </tr> <tr> <td></td> <td></td> <td></td> <td></td> <td></td> <td>21,80</td> </tr> </tbody> </table>	Amidament	UTS	LONGITUT	AMPLADA	ALÇADA		Sostre	5,59		3,90		21,80						<b>Subtotal</b>						21,80	21,80	13,40	292,12																								
Amidament	UTS	LONGITUT	AMPLADA	ALÇADA																																																
Sostre	5,59		3,90		21,80																																															
					<b>Subtotal</b>																																															
					21,80																																															
	<b>TOTAL 04</b> .....			<b>782,93</b>																																																

**PRESSUPOST DESCOMPOSATS I AMIDAMENTS**

PROJECTE REMODELACIÓ SALES REUNIONS FGC. (SALA LLEIDA)

CODI	RESUM	QUANTITAT	PREU	IMPORT																														
<b>05</b>	<b>MOBILIARI</b>																																	
05.01	p.a. Recol·locació de mobiliari; taules, (DEM03) cadires, vaixell i elements de les parets.																																	
	<p>Recol·locació del mobiliari existent, incloent taules, cadires, quadres, armaris i altres elements de les parets. Els treballs comprendran el desplaçament i ubicació dels elements segons la nova distribució, amb cura per evitar danys als materials i superfícies, i l'ajust final de posició per garantir una col·locació correcta dins l'espai. (veure plànols)</p>																																	
	<table border="1"> <tbody> <tr> <td>Total quantitats alçades</td> <td></td> <td>1,00</td> <td></td> <td></td> </tr> <tr> <td></td> <td></td> <td>1,00</td> <td>150,00</td> <td>150,00</td> </tr> </tbody> </table>	Total quantitats alçades		1,00					1,00	150,00	150,00																							
Total quantitats alçades		1,00																																
		1,00	150,00	150,00																														
05.02	m Prestatge xapat de fusta de roure																																	
	<p>Fabricació i muntatge de prestatges (mides i quantitats segons plànols) de 3 cm de gruix xapat de fusta de roure tenyit i envernissat natural mat. S'haurà d'escollir segons mostra. Caldrà fer un fresat sota cada prestatge per encastar una tira LED, (veure plànols) Preveure ferratges i suports per instal·lació a paret, cal tenir en compte que algunes parets estan construïdes amb plaques de guix laminat, caldrà en aquests casos fixar sobre l'estructura que formen els envans o afegir reforços si fos convenient per assegurar la seva estabilitat.</p>																																	
	<table border="1"> <thead> <tr> <th>Amidament</th> <th>UTS</th> <th>LONGITUT</th> <th>AMPLADA</th> <th>ALÇADA</th> <th></th> </tr> </thead> <tbody> <tr> <td>Prestatge inferior</td> <td>2</td> <td>1,10</td> <td></td> <td></td> <td>2,20</td> </tr> <tr> <td>Prestatge superior</td> <td>1</td> <td>1,10</td> <td></td> <td></td> <td>1,10</td> </tr> <tr> <td></td> <td></td> <td></td> <td></td> <td></td> <td><b>Subtotal</b></td> </tr> <tr> <td></td> <td></td> <td></td> <td></td> <td></td> <td>3,30</td> </tr> </tbody> </table>	Amidament	UTS	LONGITUT	AMPLADA	ALÇADA		Prestatge inferior	2	1,10			2,20	Prestatge superior	1	1,10			1,10						<b>Subtotal</b>						3,30			
Amidament	UTS	LONGITUT	AMPLADA	ALÇADA																														
Prestatge inferior	2	1,10			2,20																													
Prestatge superior	1	1,10			1,10																													
					<b>Subtotal</b>																													
					3,30																													
	<b>TOTAL 05</b> .....		<b>120,00</b>	<b>396,00</b>																														
	<b>TOTAL 05</b> .....			<b>546,00</b>																														
<b>06</b>	<b>IL·LUMINACIÓ</b>																																	
06.01	u FOCUS SOSTRE BLACK FOSTER REC 5																																	
	<p>Subministrament i instal·lació de focus per encastar BLACK FOSTER REC 5 FLOOD 3000K W ArkosLight o similar Referència A3194011W Color BLANC TEXTURITZAT RAL 9016 Categoria CEILING RECESSED Tipus LED Flux Lluminós 1050 lm Temperatura de color 3000 K Estabilitat cromàtica MacAdam Step 3 CRI&gt;90 Potència 10,5 W (veure plànols)</p>																																	
	<table border="1"> <tbody> <tr> <td>Descomposició</td> <td></td> <td></td> <td></td> <td></td> </tr> <tr> <td>A5464011W</td> <td>BLACK FOCUS FOSTER REC IP54 FLOOD 3000K W</td> <td>1,000</td> <td>142,00</td> <td>142,00</td> </tr> <tr> <td>Total quantitats alçades</td> <td></td> <td>6,00</td> <td></td> <td></td> </tr> <tr> <td></td> <td></td> <td>6,00</td> <td>142,00</td> <td>852,00</td> </tr> </tbody> </table>	Descomposició					A5464011W	BLACK FOCUS FOSTER REC IP54 FLOOD 3000K W	1,000	142,00	142,00	Total quantitats alçades		6,00					6,00	142,00	852,00													
Descomposició																																		
A5464011W	BLACK FOCUS FOSTER REC IP54 FLOOD 3000K W	1,000	142,00	142,00																														
Total quantitats alçades		6,00																																
		6,00	142,00	852,00																														

**PRESSUPOST DESCOMPOSATS I AMIDAMENTS**

PROJECTE REMODELACIÓ SALES REUNIONS FGC. (SALA LLEIDA)

CODI	RESUM	QUANTITAT	PREU	IMPORT
06.02	u FOCUS PROJECTOR FIT 35 Subministrament i instal·lació de focus per encastar FIT 35 RECES- SED SPOT 3000K WT ArkosLight o similar Referència A3452111WT Color BLANC TEXTURITZAT RAL 9016 Categoria CEILING RECESSED Tipus LED Flux Lluminós 660 lm Temperatura de color 3000 K Estabilitat cromàtica MacAdam Step 2 CRI>90 Potència 5,5 W Angle de basculació 90° Angle de gir 350° (veure plànols)			
	<b>Descomposició</b> A4794011WTW u BLACK FOSTER TILT 5 FLOOD 3000K WTW	1,000	175,00	175,00
	Total quantitats alçades	2,00		
06.03	u LÀMPADA SUSPENSÍO DUNE Subministrament i instal·lació de làmpada de suspensió DUNE 1900mm NEXIA o similar Referència 31604 Color CORAL RED (RAL 3016) Categoria SUSPENSÍO Tipus LED Flux Lluminós 2498 lm Temperatura de color 3000 K CRI>90 Potència 26 W (veure plànols)			
	<b>Descomposició</b> 31604 u DUNE 1900 CORAL	1,000	610,00	610,00
	Total quantitats alçades	1,00		
06.04	m TIRA DE LED Subministrament i instal·lació de tira de LED FULLWAT o similar amb perfil d'alumini i difusor opal Tipus LED Flux Lluminós 1455 lm 140 LED/n Temperatura de color 3000 K CRI>90 Potència 13W/m Voltatge 24V Estanqueïtat IP20 Regulable (veure plànols)			

Descomposició

**PRESSUPOST DESCOMPOSATS I AMIDAMENTS**

PROJECTE REMODELACIÓ SALES REUNIONS FGC. (SALA LLEIDA)

CODI	RESUM	QUANTITAT	PREU	IMPORT
	TIRA m TIRA LED 1,000 25,00 25,00 DIF m PEFIL + DIFUSOR 1,000 10,00 10,00			
	<b>Amidament</b> SOSTRE UTS LONGITUT AMPLADA ALÇADA 2 1,10 2,20 PRESTATGE 2 1,10 2,20 Subtotal 4,40			
06.05	u DRIVER 35W Subministrament i instal·lació de font d'alimentació 24V DC 35W DC MEAN WELL o similar regulable (veure plànols)			
	Total quantitats alçades 2,00			
		2,00	38,00	76,00
	<b>TOTAL 06</b> .....			<b>2.042,00</b>
<b>07</b>	<b>REVESTIMENTS, TAPICERIA I ACUSTICA</b>			
07.01	u Panell acústic per paret 240x120cm Subministrament i Instal·lació Panells acústics de feltre PET en 24 mm. de la firma Texfel® o similar. Color personalitzat segons requeri- ments del disseny. Inclou Velcro® o similar amb sistema de subjecció a paret Reacció al foc EN 13501-1+A1: B-s2, d0 Absorció Acústica UNE-EN ISO 354:2004: fins αw = 1 (-) EN ISO 11654: Classe A			
	Total quantitats alçades 4,00			
		4,00	375,00	1.500,00
07.02	u Panell acústic per sostre 150x60cm Subministrament i Instal·lació Panells acústics de feltre PET en 24 mm. de la firma Texfel® o similar. Color personalitzat segons requeri- ments del disseny. Inclou Velcro® o similar amb sistema de subjecció a sostre. EN 13501-1+A1: B-s2, d0 Absorció Acústica UNE-EN ISO 354:2004: fins αw = 1 (-) EN ISO 11654: Classe A			
	Total quantitats alçades 2,00			
		2,00	290,00	580,00

**PRESSUPOST DESCOMPOSATS I AMIDAMENTS**

PROJECTE REMODELACIÓ SALES REUNIONS FGC. (SALA LLEIDA)

CODI	RESUM	QUANTITAT	PREU	IMPORT
07.03	u Panell acústic per sostre 200x60cm Subministrament i Instal·lació Panells acústics de feltre PET en 24 mm. de la firma Texfel® o similar. Color personalitzat segons requeriments del disseny. Inclou Velcro® o similar amb sistema de subjecció a sostre. Reacció al foc EN 13501-1+A1: B-s2, d0 Absorció Acústica UNE-EN ISO 354:2004: fins αw = 1 (-) EN ISO 11654: Classe A			
Total quantitats alçades		2,00		
		2,00	290,00	580,00

07.04	m2 Paviment cautxú Subministrament i col·locació de paviment de cautxú amb un gruix nominal de 5 mm, apte per enganxar amb adhesiu antilliscant desmuntable. Consta d'una capa superior d'alta resistència al desgast en un color sòlid amb incrustacions de fibra de coco, i d'una capa inferior de cautxú amb càrregues de reforç de ponderació, calandrades i vulcanitzades juntes, tipus KAYAR LL de l'empresa Artigo SpA. El paviment es subministrarà en rajoles de 61 x 61 cm. La superfície del producte serà llisa i millorarà el seu rendiment i facilitat de neteja mitjançant el tractament superficial especial PRO2 (láser dual Tech UV+), amb un acabat sedós i mat. Lliure de PVC, substàncies halògenes i ftalats. L'emissió de compostos orgànics volàtils (TVOC) compleix els requisits Greenguard GOLD, A+ i GECA.			
-------	---	--	--	--

Acabat Silky Matt (PRO<sup>2</sup>) : superfície setinada de baixa reflectància i fàcil manteniment.

Resistència al lliscament : R9 segons la norma DIN 51130.

Absorció del soroll : Reducció del soroll d'impacte de fins a 16 dB.

Propietats ignífugues : Classificació Bfl-s1 segons EN 13501-1.

Càrrega electroestàtica segon la Norma EN 1815 ≤ 2 (antiestàtic)

Certificat ambiental Greenguard Gold

Subministrament i instal·lació de platina d'acer inoxidable collada a paviment existent.

Descomposició				
07.031	Col·locació	1,000	12,50	12,50
07.032	Material	1,000	56,00	56,00
<b>Amidament</b>				
Paviment		UTS	LONGITUT	AMPLADA
			5,59	3,80
				21,24
			Subtotal	21,24
		21,24	68,50	1.454,94

**PRESSUPOST DESCOMPOSATS I AMIDAMENTS**

PROJECTE REMODELACIÓ SALES REUNIONS FGC. (SALA LLEIDA)

CODI	RESUM	QUANTITAT	PREU	IMPORT
07.05	u Ajustar portes Desmuntatge amb cura d'una porta pivotant existent, incloent-hi fulla, bastiment i ferratges, per permetre l'execució dels treballs d'obra o instal·lacions, i el seu posterior muntatge amb ajust a la nova cota de paviment. Inclou el raspallat o retall del full per adaptar-lo al nou nivell, el repàs de ferratges i frontisses pivotant la protecció dels elements durant l'obra, i la comprovació final del correcte funcionament.			
Total quantitats alçades		1,00		
		1,00	150,00	150,00
<b>TOTAL 07</b> .....				<b>4.264,94</b>

08 GESTIÓ DE RESIDUS				
08.01	u Classificació de residus Classificació i dipòsit dels residus, separant-los en les següents fraccions: fustes, vidres, ferralla, plàstics, papers o cartons i residus perillous; posant èmfasi en el correcte reciclatge dels equips de llums, dins de l'obra en què es produeixen, amb mitjans manuals i càrrega sobre camió.			
Total quantitats alçades		1,00		
		1,00	75,00	75,00
<b>TOTAL 08</b> .....				<b>75,00</b>

09 SEGURETAT I SALUT				
09.01	Seguretat i salut Les obres es desenvoluparan íntegrament a l'interior de l'edifici, en una zona delimitada i controlada. L'àmbit d'actuació es restringeix principalment a treballs puntuals de substitució o adequació de revestiments i petits elements interiors, sense afectació estructural ni intervencions en coberta o façana.  S'adoptaran les mesures bàsiques de seguretat segons el Reial decret 1627/1997, garantint la correcta senyalització de la zona de treball, l'ordre i la neteja constant, així com la protecció col·lectiva i individual del personal participant. Donada la naturalesa de les tasques, els riscos es consideren de caràcter lleu i controlable mitjançant equips de protecció individual (EPI) com guants, ulleres, calçat de seguretat i màscara antipols quan correspongui.			
Descomposició				
Total quantitats alçades		1,00		
		1,00	170,00	170,00
<b>TOTAL 09</b> .....				<b>170,00</b>
<b>TOTAL</b> .....				<b>9.230,87</b>

## RESUM DE PRESSUPOST

PROJECTE REMODELACIÓ SALES REUNIONS FGC. (SALA LLEIDA)

CAPÍTOL	RESUM	IMPORT	%
01	TREBALLS PREVIS .....	350,00	3,79
02	ELECTRICITAT .....	800,00	8,67
03	TABQUERIA SECA .....	200,00	2,17
04	PINTURA .....	782,93	8,48
05	MOBILIARI .....	546,00	5,91
06	IL·LUMINACIÓ .....	2.042,00	22,12
07	REVESTIMENTS, TAPICERIA I ACUSTICA .....	4.264,94	46,20
08	GESTIÓ DE RESIDUS .....	75,00	0,81
09	SEGURETAT I SALUT .....	170,00	1,84
	<b>PRESSUPOST D' EXECUCIÓ MATERIAL</b>	<b>9.230,87</b>	
	13,00 % Despeses generals.....	1.200,01	
	6,00 % Benefici industrial .....	553,85	
	Suma .....	1.753,86	
	<b>PRESSUPOST BASE DE LICITACIÓ SENSE IVA</b>	<b>10.984,73</b>	
	21% IVA .....	2.306,79	
	<b>PRESSUPOST BASE DE LICITACIÓ</b>	<b>13.291,52</b>	

Puja el pressupost l'esmentada quantitat de TRETZE MIL DOS-CENTS NORANTA-UN EUROS amb CINQUANTA-DOS CÈNTIMS

, Novembre 2025.

FERROCARRILS DE LA GENERALITAT DE CATALUNYA

AVELLANA DE WASABI S.L.

## PRESSUPOST DESCOMPOSATS I AMIDAMENTS

PROJECTE REMODELACIÓ SALES REUNIONS FGC. (SALA REPROGRAFIA)

CODI	RESUM	QUANTITAT	PREU	IMPORT
<b>01</b>	<b>TREBALLS PREVIS</b>			
01.01	<b>p.a Proteccions</b>			
	Protecció provisional de superfícies, zones o equipaments existents davant la generació de pols, brutícia o possibles danys durant l'execució dels treballs. Inclou el subministrament i col·locació de làmines de polietilè, lones, plafons o altres materials adequats; la seva fixació segura; el manteniment durant tota la durada dels treballs, i la retirada i neteja final un cop finalitzades les obres.			
	Total quantitats alçades	30,00		
		30,00	5,00	150,00
01.02	<b>p.a Retirada objectes i mobiliari</b>			
	Retirada amb cura del mobiliari existent, elements audiovisuals (AV), altaveus, panells acústics i qualsevol element de senyalització, per permetre l'execució dels treballs d'adequació o reforma. Inclou el desmuntatge ordenat i la protecció adequada per a la seva reutilització, el trasllat i emmagatzematge en un lloc segur dins de l'obra, i la seva posterior col·locació en la ubicació original o segons el nou projecte, excepte aquells elements que quedin fora del mateix. S'inclou la deselectrificació dels punts i equips en el desmuntatge i la nova electrificació i connexió durant el muntatge final de les taules o altres elements que ho requereixin. (veure plànols)			
	Total quantitats alçades	1,00		
		1,00	200,00	200,00
01.03	<b>p.a Formació de regates</b>			
	Formació de regates i tapar forats d'obra, reparació i deterioraments en parets i ajudes als altres gremis.			
	Total quantitats alçades	1,00		
		1,00	100,00	100,00
01.04	<b>u Desmuntatge de porta</b>			
	Desmuntatge amb cura d'una porta pivotant existent, incloent-hi fulla, bastiment i ferratges, per permetre l'execució dels treballs d'obra o instal·lacions, i el seu posterior muntatge amb ajust a la nova cota de paviment. Inclou el raspallat o retall del full per adaptar-lo al nou nivell, el repàs de ferratges i frontisses pivotant la protecció dels elements durant l'obra, i la comprovació final del correcte funcionament. Subministrament i instal·lació de platina d'acer inoxidable collada a paviment existent.(veure plànols)			
	Total quantitats alçades	1,00		
		1,00	150,00	150,00
01.05	<b>m2 Desmuntatge de parament frontal passadis</b>			
	Enderroc amb cura de parament de cartó-guix existent així com porta d'accés, incloent fals sostres o altres elements similars. Inclou la retirada de plaques, perfils metàl·lics o fusta, fixacions i accessoris, neteja i classificació de runa per a la seva posterior evacuació a punts autoritzats (veure plànols).			
	Total quantitats alçades	9,60		
		9,60	10,12	97,15

**PRESSUPOST DESCOMPOSATS I AMIDAMENTS**

PROJECTE REMODELACIÓ SALES REUNIONS FGC. (SALA REPROGRAFIA)

CODI	RESUM	QUANTITAT	PREU	IMPORT
	<b>TOTAL 01</b> .....			<b>697,15</b>
<b>02</b>	<b>INSTAL·LACIONS I ELECTRICITAT</b>			
02.01	p.a. Desmuntatge de làmpades Desmuntatge de les làmpades existents instal·lades a les parets i als sostres, amb la desconnexió prèvia de la instal·lació elèctrica corresponent. Manipulació amb cura per evitar danys als elements o als suports. Les làmpades retirades s'emmagatzemaran provisionalment al magatzem. (veure plànols)			
	Total quantitats alçades	1,00		
		1,00	125,00	125,00
02.02	p.a Adequació de línies elèctriques Comprovació i adequació de les línies elèctriques existents de la sala per als nous aparells d'il·luminació, s'hi inclou material de nous cables i corrugats. Noves línies per als carrils d'il·luminació, línia AV, línia per a llums LED . Adequació de quadre elèctric existent, subministrament i col·locació de nous magneto-tèrmics.  Muntatge dels elements que calgui reaprofitar com mecanismes, lluminàries d'emergència, volumètrics detectors etc., que es vegin afectats per la instal·lació de nous panell acústics o altres.  Els treballs comprendran la correcta ubicació, anivellament i fixació dels aparells segons els plànols previstos, així com la connexió a les línies elèctriques corresponents, verificant la seva polaritat i funcionament adequat. S'hi inclouen tots els recursos auxiliars necessaris per a l'execució del muntatge —eines, elements de subjecció, accessoris, sistemes d'elevació i equip de protecció—, així com les proves finals de verificació i ajust de lluminositat per assegurar una òptima uniformitat i rendiment lumínic del conjunt.  Contemplar traslladar els equips que disposen actualment, monitors, etc.  (veure plànols)  Per traslladar a l'actual laboratori no caldran noves instal·lacions, amb les actuals es suficient però sí caldrà redistribuir tots els punts que es troben ara mateix segons el disseny de la sala. Caldrà garantir la disponibilitat de la xarxa WI-FI i respecte a la situació final, cal disposar com a mínim 6 punts de xarxa i a cada punt afegir dos endolls. No calen endolls vermells de SAI. (veure plànols)			
	Total quantitats alçades	1,00		
		1,00	675,00	675,00

**PRESSUPOST DESCOMPOSATS I AMIDAMENTS**

PROJECTE REMODELACIÓ SALES REUNIONS FGC. (SALA REPROGRAFIA)

CODI	RESUM	QUANTITAT	PREU	IMPORT	
02.03	u Desplaçar llum d'emergència Cal preveure desplaçar llum d'emergència a nova ubicació al sostre degut al canvi produït en la paret.				
	Total quantitats alçades	1,00			
		1,00	50,00	50,00	
02.04	p.a Detector PCI Desconnexió i posterior connexió del detector PCI, degut als treballs que es realitzaran d'enderroc que generaran pols, caldrà desconnectar els detectors per evitar activació d'alarmes.				
	Total quantitats alçades	1,00			
		1,00	280,00	280,00	
	<b>TOTAL 02</b> .....			<b>1.130,00</b>	
<b>03</b>	<b>TABIQUERIA SECA</b>				
03.01	p.a Desmuntar paraments i reparacions Tapar els forats de les làmpades i objectes retirats amb placa de cartró-guix®, cargolada a una sola cara d'una estructura d'acer galvanitzat i canals, incloure cargols pastes, cintes de juntes. Totalment acaba deixant el mateix acabat que la resta de la paret o sostre. (veure plànols)				
	Total quantitats alçades	1,00			
		1,00	200,00	200,00	
03.02	m Desmuntatge faldó il·luminació Desmuntar i retirats faldó il·luminació format per placa de cartró-guix® i reparar sostre deixant el mateix acabat que la resta de la paret o sostre. (veure plànols)				
	Amidament				
	Faldó	UTS	LONGITUD	AMPLADA	ALÇADA
			3,71		3,71
				Subtotal	3,71
		3,71			30,00
03.03	m2 Reparació i reposició del cel ras Reparació i reposició del cel ras existent, amb la nova mampara seguint el mateix sistema constructiu que les sales contigües. Inclou el desmuntatge parcial de les plaques o elements afectats, l'adaptació del suport, el muntatge, el tapat de juntes amb materials compatibles amb el sistema existent.				
	Total quantitats alçades	10,00			
		10,00	28,94	289,40	
	<b>TOTAL 03</b> .....			<b>600,70</b>	

**PRESSUPOST DESCOMPOSATS I AMIDAMENTS**

PROJECTE REMODELACIÓ SALES REUNIONS FGC. (SALA REPROGRAFIA)

CODI	RESUM	QUANTITAT	PREU	IMPORT				
<b>04</b>	<b>PINTURA</b>							
04.01	m2 Pintura paraments verticals Aplicació manual de dues mans de pintura plàstica, color ref. NCS S0500-N o bé el color Ral 9003, acabat mat, textura llisa, sobre parament interior de plaques de guix laminat. La primera mà diluïda amb un 20% d'aigua i la següent sense diluir sobre parament interior, vertical i horitzontal . El preu inclou la protecció dels elements de l'entorn que puguin veure's afectats durant els treballs i la resolució de punts singulars. Es preveu que les pintures que estiguin formulades amb ingredients d'origen natural o baix impacte ambiental, pensades per a reduir o eliminar l'emissió de substàncies tòxiques i lliures d' orgànics volàtils (COV),productes compleixen els requisits internacionals que protegeixen el medi ambient i la salut humana. Catàleg de productes amb etiqueta ecològica de la UE <a href="http://ec.europa.eu/ecat/">http://ec.europa.eu/ecat/</a>  <b>Caldrà fer una mostra in situ per confirmar color amb il·luminació final.</b>							
	Amidament	UTS	LONGITUT	AMPLADA	ALÇADA			
	Paret frontal		3,71		2,50		9,28	
	Paret lateral ESQ		5,59		2,50		13,98	
	Paret lateral DRET		5,59		2,50		13,98	
					Subtotal		37,24	
								37,24
								12,20
								454,33
04.02	m2 Pintura paraments horitzontals Aplicació manual de dues mans de pintura plàstica, color ref. NCS S0500-N o bé el color Ral 9003, acabat mat, textura llisa, sobre parament interior de plaques de guix laminat. La primera mà diluïda amb un 20% d'aigua i la següent sense diluir sobre parament interior, vertical i horitzontal . El preu inclou la protecció dels elements de l'entorn que puguin veure's afectats durant els treballs i la resolució de punts singulars. Es preveu que les pintures que estiguin formulades amb ingredients d'origen natural o baix impacte ambiental, pensades per a reduir o eliminar l'emissió de substàncies tòxiques i lliures d' orgànics volàtils (COV),productes compleixen els requisits internacionals que protegeixen el medi ambient i la salut humana. Catàleg de productes amb etiqueta ecològica de la UE <a href="http://ec.europa.eu/ecat/">http://ec.europa.eu/ecat/</a>  <b>Caldrà fer una mostra in situ per confirmar color amb il·luminació final.</b>							
	Amidament	UTS	LONGITUT	AMPLADA	ALÇADA			
	Sostre		5,59		3,71		20,74	
					Subtotal		20,74	
								20,74
								13,40
								277,92
	<b>TOTAL 04</b>							<b>732,25</b>

**PRESSUPOST DESCOMPOSATS I AMIDAMENTS**

PROJECTE REMODELACIÓ SALES REUNIONS FGC. (SALA REPROGRAFIA)

CODI	RESUM	QUANTITAT	PREU	IMPORT				
<b>05</b>	<b>MOBILIARI</b>							
05.01	p.a. Recol·locació de mobiliari; taules, (DEM03) cadires, aparells i elements de les parets. Recol·locació del mobiliari existent, incloent taules, cadires, quadres, armaris i altres elements de les parets així com aparells de reprografia i varis. Els treballs comprendran el desplaçament i ubicació dels elements segons la nova distribució, amb cura per evitar danys als materials i superfícies, i l'ajust final de posició per garantir una col·locació correcta dins l'espai. Integració de LED encastat.							
	Total quantitats alçades		1,00					
			1,00	150,00				
				150,00				
05.02	m Prestatge xapat de fusta de roure Fabricació i muntatge de prestatges (mides i quantitats segons plànols) de 3 cm de gruix xapat de fusta de roure tenyit i envernissat natural mat. S'haurà d'escollir segons mostra. Caldrà fer un fresat sota cada prestatge per encastar una tira LED, (veure plànols) Preveure ferratges i suports per instal·lació a paret, cal tenir en compte que algunes parets estan construïdes amb plaques de guix laminat, caldrà en aquests casos fixar sobre l'estructura que formen els envans o afegir reforços si fos convenient per assegurar la seva estabilitat.							
	Amidament	UTS	LONGITUT	AMPLADA	ALÇADA			
	Prestatge inferior		1		3,80		3,80	
					Subtotal		3,80	
								3,80
								120,00
								456,00
	<b>TOTAL 05</b>							<b>606,00</b>
<b>06</b>	<b>IL·LUMINACIÓ</b>							
06.01	u FOCUS SOSTRE BLACK FOSTER REC 5 Subministrament i instal·lació de focus per encastar BLACK FOSTER REC 5 FLOOD 3000K W ArkosLight o similar Referència A3194011W Color BLANC TEXTURITZAT RAL 9016 Categoria CEILING RECESSED Tipus LED Flux Lluminós 1050 lm Temperatura de color 3000 K Estabilitat cromàtica MacAdam Step 3 CRI>90 Potència 10,5 W							
	Descomposició							
	A5464011W		1,000				142,00	142,00
								142,00
	Total quantitats alçades		8,00					
			8,00				142,00	1.136,00

**PRESSUPOST DESCOMPOSATS I AMIDAMENTS**

PROJECTE REMODELACIÓ SALES REUNIONS FGC. (SALA REPROGRAFIA)

CODI	RESUM	QUANTITAT	PREU	IMPORT	
06.02	u DROP 2 Subministrament i instal·lació focus per encastar FIT 35 RECESSED SPOT 3000K WT ArkosLight o similar Referència A3452111WT Color BLANC TEXTURITZAT RAL 9016 Categoria CEILING RECESSED Tipus LED Flux Lluminós 660 lm Temperatura de color 3000 K Estabilitat cromàtica MacAdam Step 2 CRI>90 Potència 5,5 W Angle de basculació 90° Angle de gir 350°				
	<b>Descomposició</b> A193021WT u DROP 2 3000K WT	1,000	175,00	175,00	
	Total quantitats alçades	3,00			
		3,00	175,00	525,00	
06.03	m TIRA DE LED Subministrament i instal·lació de tira de LED FULLWAT o similar amb perfil d'alumini i difusor opal Tipus LED Flux Lluminós 1455 lm 140 LED/n Temperatura de color 3000 K CRI>90 Potència 13W/m Voltatge 24V Estanqueïtat IP20				
	<b>Amidament</b> TIRA LED	UTS 1	LONGITUT 3,80	AMPLADA 3,80	ALÇADA
06.04	u DRIVER 50W Subministrament i instal·lació font d' alimentació 24V DC 50W DC MEAN WELL o similar				
	Total quantitats alçades	1,00			
		1,00	38,00	38,00	
06.05	u DETECTOR Detector de presència integrat a la xarxa de l'edifici NEO. Empresa INERZIIA. Detector de presència de sostre KNX, mini (3361-1MWW).Inclou cablejat i integració.				
	Total quantitats alçades	1,00			
		1,00	650,00	650,00	
	<b>TOTAL 06</b> .....			<b>2.482,00</b>	

**PRESSUPOST DESCOMPOSATS I AMIDAMENTS**

PROJECTE REMODELACIÓ SALES REUNIONS FGC. (SALA REPROGRAFIA)

CODI	RESUM	QUANTITAT	PREU	IMPORT
<b>07</b>	<b>REVESTIMENTS, TAPICERIA I ACUSTICA</b>			
07.01	u Panell acústic per parets 240x120cm Subministrament i col·locació panells acústics de feltre PET en 24 mm. de la firma Texfel® o similar. Color personalitzat segons requeri- ments del disseny. Inclou Velcro® o similar amb sistema de subjecció a paret Reacció al foc EN 13501-1+A1: B-s2, d0 Absorció Acústica UNE-EN ISO 354:2004: fins αw = 1 (-) EN ISO 11654: Classe A (veure plànols)			
	Total quantitats alçades	2,00		
		2,00	375,00	750,00
07.02	u Panell acústic per sostre 150x60cm Subministrament i col·locació panells acústics de feltre PET en 24 mm. de la firma Texfel® o similar. Color personalitzat segons requeri- ments del disseny. Inclou Velcro® o similar amb sistema de subjecció a sostre. EN 13501-1+A1: B-s2, d0 Absorció Acústica UNE-EN ISO 354:2004: fins αw = 1 (-) EN ISO 11654: Classe A			
	Total quantitats alçades	4,00		
		4,00	290,00	1.160,00
07.03	m2 Paviment cautxú Subministrament i col·locació de paviment de cautxú amb un gruix nominal de 5 mm, apte per enganxar amb adhesiu antilliscant des- muntable. Consta d'una capa superior d'alta resistència al desgast en un color sòlid amb incrustacions de fibra de coco, i d'una capa in- ferior de cautxú amb càrregues de reforç de ponderació, calandra- des i vulcanitzades juntes, tipus KAYAR LL de l'empresa Artigo SpA. El paviment es subministrarà en rajoles de 61 × 61 cm. La superfície del producte serà llisa i millorarà el seu rendiment i facilitat de nete- ja mitjançant el tractament superficial especial PRO2 (làser dual Tech UV+), amb un acabat sedós i mat. Lliure de PVC, substàncies ha- lògenes i ftalats. L'emissió de compostos orgànics volàtils (TVOC) compleix els requisits Greenguard GOLD, A+ i GECA.  Acabat Silky Matt (PRO <sup>2</sup> ) : superfície setinada de baixa reflectància i fàcil manteniment. Resistència al lliscament : R9 segons la norma DIN 51130. Absorció del soroll : Reducció del soroll d'impacte de fins a 16 dB. Propietats ignífugues : Classificació Bfl-s1 segons EN 13501-1. Càrrega electroestàtica segon la Norma EN 1815 ≤ 2 (antiestàtic) Certificat ambiental Greenguard Gold			
	Total quantitats alçades	4,00		
		4,00	290,00	1.160,00
	Subministrament i instal·lació de platina d'acer inoxidable collada a paviment existent.(veure plànols)			

## PRESSUPOST DESCOMPOSATS I AMIDAMENTS

PROJECTE REMODELACIÓ SALES REUNIONS FGC. (SALA REPROGRAFIA)

CODI	RESUM	QUANTITAT	PREU	IMPORT																				
	<b>Descomposició</b>																							
07.031	Col·locació	1,000	12,50	12,50																				
07.032	Material	1,000	56,00	56,00																				
	<b>Amidament</b>																							
Paviment	<table border="1"> <thead> <tr> <th>UTS</th> <th>LONGITUT</th> <th>AMPLADA</th> <th>ALÇADA</th> </tr> </thead> <tbody> <tr> <td></td> <td>5,59</td> <td>3,71</td> <td></td> </tr> <tr> <td></td> <td></td> <td></td> <td>20,74</td> </tr> <tr> <td></td> <td></td> <td></td> <td>Subtotal</td> </tr> <tr> <td></td> <td></td> <td></td> <td>20,74</td> </tr> </tbody> </table>	UTS	LONGITUT	AMPLADA	ALÇADA		5,59	3,71					20,74				Subtotal				20,74	20,74	68,50	1.420,69
UTS	LONGITUT	AMPLADA	ALÇADA																					
	5,59	3,71																						
			20,74																					
			Subtotal																					
			20,74																					
	<b>TOTAL 07</b> .....			<b>3.330,69</b>																				
<b>08</b>	<b>TANCAMENTS</b>																							
08.01	u Tancament vidre amb marc metàl·lic																							
	Tancament de vidre igual als existents en la resta de l'edifici i col·locació de porta actual en la nova ubicació format per vidres laminats 4+4 mm, no sencer dividit en dos parts, Platina d'acer 8x60 mm (la platina vertical arriba fins al forjat) Ribet de tancament de 20x30 mm																							
	Total quantitats alçades	1,00																						
		1,00	2.300,00	2.300,00																				
	<b>TOTAL 08</b> .....			<b>2.300,00</b>																				
<b>09</b>	<b>GESTIÓ DE RESIDUS</b>																							
09.01	u Classificació de residus																							
	Classificació i dipòsit dels residus, separant-los en les següents fraccions: fustes, vidres, ferralla, plàstics, papers o cartons i residus peril·losos; posant èmfasi en el correcte reciclatge dels equips de llums, dins de l'obra en què es produeixen, amb mitjans manuals i càrrega sobre camió.																							
	Total quantitats alçades	1,00																						
		1,00	200,00	200,00																				
	<b>TOTAL 09</b> .....			<b>200,00</b>																				
<b>10</b>	<b>SEGURETAT I SALUT</b>																							
10.01	Seguretat i salut																							
	Les obres es desenvoluparan íntegrament a l'interior de l'edifici, en una zona delimitada i controlada. L'àmbit d'actuació es restringeix principalment a treballs puntuals de substitució o adequació de revestiments i petits elements interiors, sense afectació estructural ni intervencions en coberta o façana.																							
	S'adoptaran les mesures bàsiques de seguretat segons el Reial decret 1627/1997, garantint la correcta senyalització de la zona de treball, l'ordre i la neteja constant, així com la protecció col·lectiva i individual del personal participant. Donada la naturalesa de les tasques, els riscos es consideren de caràcter lleu i controlable mitjançant equips de protecció individual (EPI) com guants, ulleres, calçat de seguretat i màscares antipols quan correspongui.																							
	Descomposició																							
	Total quantitats alçades	1,00																						
		1,00	170,00	170,00																				
	<b>TOTAL 10</b> .....			<b>170,00</b>																				
	<b>TOTAL</b> .....			<b>12.248,79</b>																				

## RESUM DE PRESSUPOST

PROJECTE REMODELACIÓ SALES REUNIONS FGC. (SALA REPROGRAFIA)

CAPÍTOL	RESUM	IMPORT	%
01	TREBALLS PREVIS .....	697,15	5,69
02	INSTAL·LACIONS I ELECTRICITAT .....	1.130,00	9,23
03	TABIQUERIA SECA .....	600,70	4,90
04	PINTURA .....	732,25	5,98
05	MOBILIARI .....	606,00	4,95
06	IL·LUMINACIÓ .....	2.482,00	20,26
07	REVESTIMENTS, TAPICERIA I ACUSTICA .....	3.330,69	27,19
08	TANCAMENTS .....	2.300,00	18,78
09	GESTIÓ DE RESIDUS .....	200,00	1,63
10	SEGURETAT I SALUT .....	170,00	1,39
	<b>PRESSUPOST D' EXECUCIÓ MATERIAL</b>	<b>12.248,79</b>	
	13,00 % Despeses generals.....	1.592,34	
	6,00 % Benefici industrial .....	734,93	
	Suma .....	2.327,27	
	<b>PRESSUPOST BASE DE LICITACIÓ SENSE IVA</b>	<b>14.576,06</b>	
	21% IVA .....	3.060,97	
	<b>PRESSUPOST BASE DE LICITACIÓ</b>	<b>17.637,03</b>	

Puja el pressupost l'esmentada quantitat de DISSET MIL SIS-CENTS TRENTA-SET EUROS amb TRES CÈNTIMS

, Novembre 2025.

FERROCARRILS DE LA GENERALITAT DE CATALUNYA

AVELLANA DE WASABI S.L.

**PRESSUPOST DESCOMPOSATS I AMIDAMENTS**

PROJECTE REMODELACIÓ SALES REUNIONS FGC. (SALA DE COL·LABORACIÓ INFORMAL)

CODI	RESUM	QUANTITAT	PREU	IMPORT
<b>01</b>	<b>TREBALLS PREVIS</b>			
01.01	p.a. Proteccions Protecció provisional de superfícies, zones o equipaments existents davant la generació de pols, brutícia o possibles danys durant l'execució dels treballs. Inclou el subministrament i col·locació de làmines de polietilè, lones, plafons o altres materials adequats; la seva fixació segura; el manteniment durant tota la durada dels treballs, i la retirada i neteja final un cop finalitzades les obres.			
	Total quantitats alçades	30,00		
		30,00	5,00	150,00
01.02	u Retirada objectes i mobiliari Retirada amb cura del mobiliari existent, elements audiovisuals (AV), altaveus, panells acústics i qualsevol element de senyalització, per permetre l'execució dels treballs d'adequació o reforma. Inclou el desmuntatge ordenat i la protecció adequada per a la seva reutilització, el trasllat i emmagatzematge en un lloc segur dins de l'obra, i la seva posterior col·locació en la ubicació original o segons el nou projecte, excepte aquells elements que quedin fora del mateix. S'inclou la deselectrificació dels punts i equips en el desmuntatge i la nova electrificació i connexió durant el muntatge final de les taules o altres elements que ho requereixin. (veure plànols)			
	Total quantitats alçades	1,00		
		1,00	200,00	200,00
01.03	u Formació de regates Formació de regates i tapar forats d'obra, reparació i deterioraments en parets i ajudes als altres gremis.			
	Total quantitats alçades	1,00		
		1,00	100,00	100,00
01.04	u Desmuntatge de porta Desmuntatge amb cura d'una porta pivotant existent, incloent-hi fulla, bastiment i ferratges, per permetre l'execució dels treballs d'obra o instal·lacions, i el seu posterior muntatge amb ajust a la nova cota de paviment. Inclou el raspallat o retall del full per adaptar-lo al nou nivell, el repàs de ferratges i frontisses pivotant la protecció dels elements durant l'obra, i la comprovació final del correcte funcionament. Subministrament i instal·lació de platina d'acer inoxidable collada a paviment existent. (veure plànols)			
	Total quantitats alçades	1,00		
		1,00	150,00	150,00

**PRESSUPOST DESCOMPOSATS I AMIDAMENTS**

PROJECTE REMODELACIÓ SALES REUNIONS FGC. (SALA DE COL·LABORACIÓ INFORMAL)

CODI	RESUM	QUANTITAT	PREU	IMPORT
01.05	m2 Desmuntatge de parament frontal passadis Enderroc amb cura de parament de cartó-guix existent així com porta d'accés, incloent fals sostres o altres elements similars. Inclou la retirada de plaques, perfils metàl·lics o fusta, fixacions i accessoris, neteja i classificació de runa per a la seva posterior evacuació a punts autoritzats (veure plànols).			
	Total quantitats alçades	9,60		
		9,60	10,12	97,15
<b>TOTAL 01</b> .....				<b>97,15</b>
<b>02</b>	<b>INSTAL·LACIONS I ELECTRICITAT</b>			
02.01	u Desmuntatge de làmpades Desmuntatge de les làmpades existents instal·lades a les parets i als sostres, amb la desconnexió prèvia de la instal·lació elèctrica corresponent. Manipulació amb cura per evitar danys als elements o als suports. Les làmpades retirades s'emmagatzemaran provisionalment al magatzem. (veure plànols)			
	Total quantitats alçades	1,00		
		1,00	125,00	125,00

**PRESSUPOST DESCOMPOSATS I AMIDAMENTS**

PROJECTE REMODELACIÓ SALES REUNIONS FGC. (SALA DE COL·LABORACIÓ INFORMAL)

CODI	RESUM	QUANTITAT	PREU	IMPORT
02.02	<p><b>u Adequació de línies elèctriques</b></p> <p>Comprovació i adequació de les línies elèctriques existents de la sala per als nous aparells d'il·luminació, s'hi inclou material de nous cables i corrugats. Noves línies per als carrils d'il·luminació, línia AV, línia per a llums LED . Adequació de quadre elèctric existent, subministrament i col·locació de nous magneto-tèrmics.</p> <p>Muntatge dels elements que calgui reaprofitar com mecanismes, lluminàries d'emergència, volumètrics detectors etc., que es vegin afectats per la instal·lació de nous panell acústics o altres. Obrir nous forats per col·locació de focus en les posicions que s' indiquen als plànols. <b>Si cal, incloure reforços de l'estructura de galvanitzat existent per reparacions de diversos.</b></p> <p>Els treballs comprendran la correcta ubicació, anivellament i fixació dels aparells segons els plànols previstos, així com la connexió a les línies elèctriques corresponents, verificant la seva polaritat i funcionament adequat. S'hi inclouen tots els recursos auxiliars necessaris per a l'execució del muntatge —eines, elements de subjecció, accessoris, sistemes d'elevació i equip de protecció—, així com les proves finals de verificació i ajust de lluminositat per assegurar una òptima uniformitat i rendiment lumínic del conjunt.</p> <p>Contemplar traslladar els equips que disposen actualment, monitors, etc.</p> <p>(veure plànols)</p>			
Total quantitats alçades		1,00		
		<b>1,00</b>	<b>675,00</b>	<b>675,00</b>
02.03	<p><b>u Desplaçar llum d'emergència</b></p> <p>Cal preveure desplaçar llum d'emergència a nova ubicació al sostre degut al canvi produït amb la paret.</p>			
Total quantitats alçades		1,00		
		<b>1,00</b>	<b>50,00</b>	<b>50,00</b>
02.04	<p><b>p.a Detector PCI</b></p> <p>Desconnexió i posterior connexió del detector PCI, degut als treballs que es realitzaran d'enderroc que generaran pols, caldrà desconectar els detectors per evitar activació d'alarmes.</p>			
Total quantitats alçades		1,00		
		<b>1,00</b>	<b>280,00</b>	<b>280,00</b>
<b>TOTAL 02</b> .....				<b>1.130,00</b>

**PRESSUPOST DESCOMPOSATS I AMIDAMENTS**

PROJECTE REMODELACIÓ SALES REUNIONS FGC. (SALA DE COL·LABORACIÓ INFORMAL)

CODI	RESUM	QUANTITAT	PREU	IMPORT	
<b>03</b>	<b>TABQUERIA SECA</b>				
03.01	<p><b>u Desmuntar paraments i reparacions</b></p> <p>Tapar els forats de les làmpades i objectes retirats amb placa de cartró-guix®, cargolada a una sola cara d'una estructura d'acer galvanitzat i canals, incloure cargols pastes, cintes de juntes. Totalment acaba deixant el mateix acabat que la resta de la paret o sostre. (veure plànols)</p>				
Total quantitats alçades		1,00			
		<b>1,00</b>	<b>200,00</b>	<b>200,00</b>	
03.02	<p><b>u Desmuntatge de faldó il·luminació</b></p> <p>Desmuntar i retirats faldó il·luminació format per placa de cartró-guix® i reparar sostre deixant el mateix acabat que la resta de la paret o sostre. (veure plànols)</p>				
Total quantitats alçades		1,00			
		<b>1,00</b>	<b>300,00</b>	<b>300,00</b>	
03.03	<p><b>m2 Reparació i reposició del cel ras</b></p> <p>Reparació i reposició del cel ras existent, amb la nova mampara seguint el mateix sistema constructiu que les sales contigües. Inclou el desmuntatge parcial de les plaques o elements afectats, l'adaptació del suport, el muntatge, el tapat de juntes amb materials compatibles amb el sistema existent.</p>				
Total quantitats alçades		10,00			
		<b>10,00</b>	<b>28,94</b>	<b>289,40</b>	
<b>TOTAL 03</b> .....				<b>789,40</b>	
<b>04</b>	<b>PINTURA</b>				
04.01	<p><b>m2 Pintura paraments verticals</b></p> <p>Aplicació manual de dues mans de pintura plàstica, color ref. NCS S0500-N o bé el color Ral 9003, acabat mat, textura llisa, sobre parament interior de plaques de guix laminat. La primera mà diluïda amb un 20% d'aigua i la següent sense diluir sobre parament interior, vertical i horitzontal . El preu inclou la protecció dels elements de l'entorn que puguin veure's afectats durant els treballs i la resolució de punts singulars. Es preveu que les pintures que estiguin formulades amb ingredients d'origen natural o baix impacte ambiental, pensades per a reduir o eliminar l'emissió de substàncies tòxiques i lliures d' orgànics volàtils (COV), productes compleixen els requisits internacionals que protegeixen el medi ambient i la salut humana. Catàleg de productes amb etiqueta ecològica de la UE <a href="http://ec.europa.eu/ecat/">http://ec.europa.eu/ecat/</a></p> <p><b>Caldrà fer una mostra in situ per confirmar color amb il·luminació final.</b></p>				
Amidament		<b>UTS</b>	<b>LONGITUD</b>	<b>AMPLADA</b>	<b>ALÇADA</b>
Paret frontal			3,69	2,50	9,23
Pilars		2	0,30	2,50	1,50
Paret lateral ESQ			5,59	2,50	13,98
Paret lateral DRET			5,59	2,50	13,98

## PRESSUPOST DESCOMPOSATS I AMIDAMENTS

PROJECTE REMODELACIÓ SALES REUNIONS FGC. (SALA DE COL·LABORACIÓ INFORMAL)

CODI	RESUM	QUANTITAT	PREU	IMPORT	
	Paret passadís-entrada	3,69	2,50	9,23	
	Subtotal			47,92	
04.02	m2 Pintura paraments horitzontals		47,92	12,20	
	Aplicació manual de dues mans de pintura plàstica, color ref. NCS S0500-N o bé el color Ral 9003, acabat mat, textura llisa, sobre parament interior de plaques de guix laminat. La primera mà diluïda amb un 20% d'aigua i la següent sense diluir sobre parament interior, vertical i horitzontal . El preu inclou la protecció dels elements de l'entorn que puguin veure's afectats durant els treballs i la resolució de punts singulars. Es preveu que les pintures que estiguin formulades amb ingredients d'origen natural o baix impacte ambiental, pensades per a reduir o eliminar l'emissió de substàncies tòxiques i lliures d' orgànics volàtils (COV), productes compleixen els requisits internacionals que protegeixen el medi ambient i la salut humana. Catàleg de productes amb etiqueta ecològica de la UE <a href="http://ec.europa.eu/ecat/">http://ec.europa.eu/ecat/</a>			584,62	
	<b>Caldrà fer una mostra in situ per confirmar color amb il·luminació final.</b>				
	<b>Amidament</b>	<b>UTS</b>	<b>LONGITUT</b>	<b>AMPLADA</b>	<b>ALÇADA</b>
	Sostre	5,59	3,69		
	Subtotal				20,63
	TOTAL 04	20,63	13,40		276,44
<b>05</b>	<b>MOBILIARI</b>				<b>861,06</b>
05.01	u Tauleta auxiliar LAPTOP FLOE				
	Subministrament i muntatge de taula auxiliar FLOE de INCLASS amb peu descentrat				
	Acabats de la base: pintura de polièster termoendurable amb acabat micro-texturitzat en els colors G49 (veure plànols)				
	Total quantitats alçades		2,00		
05.02	u Tauleta auxiliar FLOE		2,00	304,00	608,00
	Subministrament i muntatge de taula auxiliar FLOE de INCLASS amb peu centrat				
	Acabats de la base: pintura de polièster termoendurable amb acabat micro-texturitzat en els colors B40 (veure plànols)				
	Total quantitats alçades		1,00		
		1,00	350,00		350,00

## PRESSUPOST DESCOMPOSATS I AMIDAMENTS

PROJECTE REMODELACIÓ SALES REUNIONS FGC. (SALA DE COL·LABORACIÓ INFORMAL)

CODI	RESUM	QUANTITAT	PREU	IMPORT
05.03	u Sofà raconer 2 places KERN			
	Subministrament i muntatge de mòdul KERN de INCLASS de dues places entapissat amb respallter raconera dret. Seient interior de contraxapat cobert amb escuma d'escuma CMHR de poliuretà en bloc de diverses densitats folrada amb fibra de polièster. Suport amb estructura interior d'acer recoberta escuma de poliuretà injectada de 50kg/m <sup>3</sup> folrada amb fibra de polièster. Opcionalment, el mòdul pot portar un panell de privacitat entapissat fabricat en contraxapat i fibra de polièster. Tapisseria: G2 HILTON anti-taques Potes: potes d'alumini injectat pintades en tots els colors M1 (veure plànols)			
	Total quantitats alçades		2,00	
05.04	u Sofà 2 places KERN		2,00	1.710,00
	Subministrament i muntatge de mòdul KERN de INCLASS de dues places entapissat amb respallter. Seient interior de contraxapat cobert amb escuma d'escuma CMHR de poliuretà en bloc de diverses densitats folrada amb fibra de polièster. Suport amb estructura interior d'acer recoberta escuma de poliuretà injectada de 50kg/m <sup>3</sup> folrada amb fibra de polièster. Opcionalment, el mòdul pot portar un panell de privacitat entapissat fabricat en contraxapat i fibra de polièster. Tapisseria: G2 HILTON anti-taques color 2 Potes: potes d'alumini injectat pintades en tots els colors M1 (veure plànols)			3.420,00
	Total quantitats alçades		2,00	
05.05	u Puf Wabao		2,00	1.446,00
	Subministrament i muntatge de puf WABAO de INCLASS, entapissat amb estructura interior de poliètilè de rotomoldeo recoberta de fibra suau. El seient està fabricat amb escuma de poliuretà injectada amb densitat de 50 kg/m <sup>3</sup> amb un interior de contraxapat i recobert de fibra. Tapisseria: VALENCIA color 2110 (veure plànols)			2.892,00
	Total quantitats alçades		2,00	
			2,00	490,00
				980,00

**PRESSUPOST DESCOMPOSATS I AMIDAMENTS**

PROJECTE REMODELACIÓ SALES REUNIONS FGC. (SALA DE COL·LABORACIÓ INFORMAL)

CODI	RESUM	QUANTITAT	PREU	IMPORT
05.06	u Butaca Wabao Subministrament i muntatge de butaca Model Wabao de INCLASS Codi: BAO0020 Butaca entapissada amb estructura interior de polietilè de rotomoldeo recoberta d'escuma de poliuretà i fibra suau. El seient està fabricat amb escuma de poliuretà injectada amb densitat de 50 kg/m³ amb un interior de contraxapat i recobert de fibra. Tapisseria: disponible en tots els teixits i pells indicats en el nostre llibre d'acabats. (veure plànols)			
	Total quantitats alçades	2,00		
		2,00	465,00	930,00
<b>TOTAL 05</b>				<b>9.180,00</b>
<b>06</b>	<b>IL·LUMINACIÓ</b>			
06.01	u FOCUS BLACK FOSTER REC 5 Subministrament i instal·lació de focus per encastar BLACK FOSTER REC 5 FLOOD 3000K W ArkosLight o similar Referència A3194011W Color BLANC TEXTURITZAT RAL 9016 Categoria CEILING RECESSED Tipus LED Flux Lluminós 1050 lm Temperatura de color 3000 K Estabilitat cromàtica MacAdam Step 3 CRI>90 Potència 10,5 W (veure plànols)			
	Total quantitats alçades	2,00		
		2,00	142,00	284,00
06.02	u FOCUS PROJECTOR FIT 35 CARRIL Subministrament i instal·lació de focus per carril FIT 35 48V FLOOD 3000K WTW ArkosLight o similar Referència A3450131WTW Color BLANC TEXTURITZAT RAL 9016 Categoria TRACK Tipus LED Flux Lluminós 1180 lm Temperatura de color 3000 K Estabilitat cromàtica MacAdam Step 2 CRI>90 Potència 13,67W (veure plànols)			
	Total quantitats alçades	1,000	185,00	185,00
	<b>Descomposició</b> A3450131WTW u FIT 35 48V FLOOD 3000K WTW			

**PRESSUPOST DESCOMPOSATS I AMIDAMENTS**

PROJECTE REMODELACIÓ SALES REUNIONS FGC. (SALA DE COL·LABORACIÓ INFORMAL)

CODI	RESUM	QUANTITAT	PREU	IMPORT
	Total quantitats alçades	4,00		
06.03	u TRACK 48V SURFACE 3M WT Subministrament i instal·lació de carril electrificat de superfície de 3 m color blanc de Arkos-light (veure plànols)	4,00	185,00	740,00
	<b>Descomposició</b> A3382300WT TRACK 48V SURFACE SHORT 3M WT	1,000	213,00	213,00
	Total quantitats alçades	2,00		
06.04	u SHORT END 48 WT Subministrament i instal·lació de connector carril color blanc de Arkos-light (veure plànols)	2,00	213,00	426,00
	<b>Descomposició</b> A3380018WT END 48 WT	2,000	10,00	20,00
	Total quantitats alçades	4,00	20,00	80,00
06.05	u INTEGRATED POWER SUPPLY 48V 100W Subministrament i instal·lació de alimentador color blanc de Arkos-light (veure plànols)			
	<b>Descomposició</b> 04340161W u INTEGRATED POWER SUPPLY 48V 100W	1,000	92,00	92,00
	Total quantitats alçades	2,00		
06.06	u BLACK FOSTER MICRO 10 FLOOD 3000K W Subministrament i instal·lació de focus per carril BLACK FOSTER MICRO 48V 10 3000K W ArkosLight o similar Referència A4165011W Color BLANC TEXTURITZAT RAL 9010 Categoria TRACK Tipus LED Flux Lluminós 1050 lm Temperatura de color 3000 K Estabilitat cromàtica MacAdam Step 3 CRI>90 Potència 10,5 W (veure plànols)			
	<b>Descomposició</b> A4165011W BLACK FOSTER MICRO 48V 10 3000K N	1,000	222,00	222,00
	Total quantitats alçades	6,00		
06.07	u Detector Subministrament i instal·lació de detector de presència integrat a la xarxa de l'edifici NEO. Empresa INERZIA. Detector de presència de sostre KNX, mini (3361-1MWW). Inclou cablejat i integració.			
	Total quantitats alçades	1,00		
		1,00	650,00	650,00

**PRESSUPOST DESCOMPOSATS I AMIDAMENTS**

PROJECTE REMODELACIÓ SALES REUNIONS FGC. (SALA DE COL·LABORACIÓ INFORMAL)

CODI	RESUM	QUANTITAT	PREU	IMPORT
	<b>TOTAL 06</b> .....			<b>3.696,00</b>
<b>07</b>	<b>REVESTIMENTS, TAPICERIA I ACUSTICA</b>			
07.01	u Panell acústic per parets 240x120cm Subministrament i muntatge de panells acústics de feltre PET en 24 mm. de la firma Texfel® o similar. Color personalitzat segons requeriments del disseny. Inclou Velcro® o similar amb sistema de subjecció a paret Reacció al foc EN 13501-1+A1: B-s2, d0 Absorció Acústica UNE-EN ISO 354:2004: fins $\alpha_w = 1$ (-) EN ISO 11654: Classe A (veure plànols)			
	Total quantitats alçades	5,00		
		5,00	375,00	1.875,00
07.02	u Panell acústic per sostre 150x60cm Subministrament i muntatge de panells acústics de feltre PET en 24 mm. de la firma Texfel® o similar. Color personalitzat segons requeriments del disseny. Inclou Velcro® o similar amb sistema de subjecció a sostre. EN 13501-1+A1: B-s2, d0 Absorció Acústica UNE-EN ISO 354:2004: fins $\alpha_w = 1$ (-) EN ISO 11654: Classe A (veure plànols)			
	Total quantitats alçades	4,00		
		4,00	290,00	1.160,00

**PRESSUPOST DESCOMPOSATS I AMIDAMENTS**

PROJECTE REMODELACIÓ SALES REUNIONS FGC. (SALA DE COL·LABORACIÓ INFORMAL)

CODI	RESUM	QUANTITAT	PREU	IMPORT
07.03	m2 Paviment cautxú Subministrament i col·locació de paviment de cautxú amb un gruix nominal de 5 mm, apte per enganxar amb adhesiu antilliscant desmuntable. Consta d'una capa superior d'alta resistència al desgast en un color sòlid amb incrustacions de fibra de coco, i d'una capa inferior de cautxú amb càrregues de reforç de ponderació, ca-landrades i vulcanitzades juntes, tipus KAYAR LL de l'empresa Artigo SpA. El paviment es subministrarà en rajoles de 61 x 61 cm. La superfície del producte serà llisa i millorarà el seu rendiment i facilitat de neteja mitjançant el tractament superficial especial PRO2 (láser dual Tech UV+), amb un acabat sedós i mat. Lliure de PVC, substàncies ha-lògenes i ftalats. L'emissió de compostos orgànics volàtils (TVOC) compleix els requisits Greenguard GOLD, A+ i GECA.  Acabat Silky Matt (PRO <sup>2</sup> ) : superfície setinada de baixa reflectància i fàcil manteniment. Resistència al lliscament : R9 segons la norma DIN 51130. Absorció del soroll : Reducció del soroll d'impacte de fins a 16 dB. Propietats ignífugues : Classificació Bfl-s1 segons EN 13501-1. Càrrega electroestàtica segon la Norma EN 1815 ≤ 2 (antiestàtic) Certificat ambiental Greenguard Gold  Subministrament i instal·lació de platina d'acer inoxidable collada a paviment existent.			
	<b>Descomposició</b>			
	07.031 Col·locació	1,000	12,50	12,50
	FEL01 Material	1,000	56,00	56,00
	<b>Amidament</b>			
	Paviment	UTS	LONGITUD	AMPLADA
		5,59	3,71	
				20,74
				Subtotal
				20,74
		20,74	68,50	1.420,69
07.04	u Ajustar portes Desmuntatge amb cura d'una porta pivotant existent, incloent full, bastiment i ferratges, per permetre l'execució dels treballs d'obra o instal·lacions, i el seu posterior muntatge amb ajust a la nova cota de paviment. Inclou el raspallat o retall del full per adaptar-lo al nou nivell, el repàs de ferratges i frontisses pivotants, la protecció dels elements durant l'obra, i la comprovació final del correcte funcionament.			
	Total quantitats alçades	1,00		
		1,00	150,00	150,00
	<b>TOTAL 07</b> .....			<b>4.605,69</b>

## PRESSUPOST DESCOMPOSATS I AMIDAMENTS

PROJECTE REMODELACIÓ SALES REUNIONS FGC. (SALA DE COL·LABORACIÓ INFORMAL)

CODI	RESUM	QUANTITAT	PREU	IMPORT
<b>08</b>	<b>TANCAMENTS</b>			
08.01	p.a. Tancament vidre amb marc metàl·lic Tancament de vidre igual als existents en la resta de l'edifici i col·locació de porta actual en la nova ubicació format per vidres laminats 4+4 mm, no sencer dividit en dos parts, Platina d'acer 8x60 mm (la platina vertical arriba fins al forjat) Ribet de tancament de 20x30 mm			
Total quantitats alçades		1,00		
		1,00	2.300,00	2.300,00
<b>TOTAL 08</b>				<b>2.300,00</b>
<b>09</b>	<b>GESTIÓ DE RESIDUS</b>			
09.01	u Classificació de residus Classificació i dipòsit dels residus, separant-los en les següents fraccions: fustes, vidres, ferralla, plàstics, papers o cartons i residus peril·losos; posant èmfasi en el correcte reciclatge dels equips de llums, dins de l'obra en què es produeixen, amb mitjans manuals i càrrega sobre camió.			
Total quantitats alçades		1,00		
		1,00	200,00	200,00
<b>TOTAL 09</b>				<b>200,00</b>
<b>10</b>	<b>SEGURETAT I SALUT</b>			
10.01	Seguretat i salut Les obres es desenvoluparan íntegrament a l'interior de l'edifici, en una zona delimitada i controlada. L'àmbit d'actuació es restringeix principalment a treballs puntuals de substitució o adequació de revestiments i petits elements interiors, sense afectació estructural ni intervencions en coberta o façana.  S'adoptaran les mesures bàsiques de seguretat segons el Reial decret 1627/1997, garantint la correcta senyalització de la zona de treball, l'ordre i la neteja constant, així com la protecció col·lectiva i individual del personal participant. Donada la naturalesa de les tasques, els riscos es consideren de caràcter lleu i controlable mitjançant equips de protecció individual (EPI) com guants, ulleres, calçat de seguretat i màscares antipols quan correspongui.			
Descomposició				
Total quantitats alçades		1,00		
		1,00	170,00	170,00
<b>TOTAL 10</b>				<b>170,00</b>
<b>TOTAL</b>				<b>23.629,30</b>

## RESUM DE PRESSUPOST

PROJECTE REMODELACIÓ SALES REUNIONS FGC. (SALA DE COL·LABORACIÓ INFORMAL)

CAPÍTOL	RESUM	IMPORT	%
01	TREBALLS PREVIS .....	697,15	2,95
02	INSTAL·LACIONS I ELECTRICITAT .....	1.130,00	4,78
03	TABIQUERIA SECA .....	789,40	3,34
04	PINTURA .....	861,06	3,64
05	MOBILIARI .....	9.180,00	38,85
06	IL·LUMINACIÓ .....	3.696,00	15,64
07	REVESTIMENTS, TAPICERIA I ACUSTICA .....	4.605,69	19,49
09	TANCAMENTS .....	2.300,00	9,73
10	GESTIÓ DE RESIDUS .....	200,00	0,85
11	SEGURETAT I SALUT .....	170,00	0,72
<b>PRESSUPOST D' EXECUCIÓ MATERIAL</b>		<b>23.629,30</b>	
13,00 % Despeses generals.....		3.071,81	
6,00 % Benefici industrial .....		1.417,76	
Suma .....		4.489,57	
<b>PRESSUPOST BASE DE LICITACIÓ SENSE IVA</b>		<b>28.118,87</b>	
21% IVA .....		5.904,96	
<b>PRESSUPOST BASE DE LICITACIÓ</b>		<b>34.023,83</b>	

Puja el pressupost l'esmentada quantitat de TRENTA-QUATRE MIL VINT-I-TRES EUROS amb VUITANTA-TRES CÈNTIMS

, Novembre 2025.

FERROCARRILS DE LA GENERALITAT DE CATALUNYA

AVELLANA DE WASABI S.L.

**PRESSUPOST I AMIDAMENTS (PRESSUPOST)**

PROJECTE REMODELACIÓ SALES REUNIONS FGC. (SALA LABORATORI TIC)

CODI	RESUM	UTS	LONGITUT	AMPLADA	ALÇADA	QUANTITAT	PREU	IMPORT
<b>01</b>	<b>TREBALLS PREVIS</b>							
01.01	p.a Proteccions Protecció provisional de superfícies, zones o equipaments existents davant la generació de pols, brutícia o possibles danys durant l'execució dels treballs. Inclou el subministrament i col·locació de làmines de polietilè, lones, plafons o altres materials adequats; la seva fixació segura; el manteniment durant tota la durada dels treballs, i la retirada i neteja final un cop finalitzades les obres.							
						30,00	5,00	150,00
01.02	p.a Retirada objectes i mobiliari Retirada amb cura del mobiliari existent, elements audiovisuals (AV), altaveus, panells acústics i qualsevol element de senyalització, per permetre l'execució dels treballs d'adequació o reforma. Inclou el desmuntatge ordenat i la protecció adequada per a la seva reutilització, el trasllat i emmagatzematge en un lloc segur dins de l'obra, i la seva posterior col·locació en la ubicació original o segons el nou projecte, excepte aquells elements que quedin fora del mateix. S'inclou la deselectrificació dels punts i equips en el desmuntatge i la nova electrificació i connexió durant el muntatge final de les taules o altres elements que ho requereixin. especialment panells acústics que afecten a la construcció dels nous envans							
						1,00	100,00	100,00
01.03	p.a Formació de regates Formació de regates i tapar forats d'obra , reparació i deterioraments en parets i ajudes als altres gremis.							
						1,00	200,00	200,00
	<b>Total 01.....</b>							<b>450,00</b>
<b>02</b>	<b>INSTAL·LACIONS I ELECTRICITAT</b>							
02.01	p.a Desmuntatge de làmpades i elements varis Desmuntatge de làmpades existents en parets i sostres. Caldrà reaprofitar un parell de carrils elèctrics existents ERCO. També altaveus, panells acústics i qualsevol element de senyalització, per permetre l'execució dels treballs d'adequació o reforma. Inclou el desmuntatge ordenat i la protecció adequada per a la seva reutilització, el trasllat i emmagatzematge en un lloc segur dins de l'obra, i la seva posterior col·locació en la ubicació original o segons el nou projecte, excepte aquells elements que quedin fora d'aquest. S'inclou les des-electrificació dels punts i equips en el desmuntatge i la nova electrificació i connexió durant el muntatge final de les taules o altres elements que ho requereixin. (veure plànols)							
						1,00	650,00	650,00

**PRESSUPOST I AMIDAMENTS (PRESSUPOST)**

PROJECTE REMODELACIÓ SALES REUNIONS FGC. (SALA LABORATORI TIC)

CODI	RESUM	UTS	LONGITUT	AMPLADA	ALÇADA	QUANTITAT	PREU	IMPORT
02.02	p.a Adequació de línies elèctriques Comprovació i adequació de les línies elèctriques existents de la sala per als nous aparells d'il·luminació, s'hi inclou material de nous cables i corrugats. Noves línies per als carrils d'il·luminació, línia AV, línia per a llums LED i noves emergències. Adequació de quadre elèctric existent, subministrament i col·locació de nous magneto-tèrmics.  Obrir nous forats per col·locació de focus en les posicions que s' indiquen als plànols. <b>Si cal, incloure reforços de l'estructura de galvanitzat existent per reparacions de diversos.</b>  S'hi inclouen tots els recursos auxiliars necessaris per a l'execució del muntatge —eines, elements de subjecció, accessoris, sistemes d'elevació i equip de protecció—, així com les proves finals de verificació i ajust de lluminositat per assegurar una òptima uniformitat i rendiment lumínic del conjunt.  Comprovar la disponibilitat de xarxa wifi i preveure reforçar-la. Traslladar els equips que disposen actualment (pantalla, càmera, tauleta, etc.). (veure plànols)							
						1,00	3.600,00	3.600,00
02.03	u Muntatge d' il·lumnació Muntatge de les làmpades d'il·luminació existents instal·lades als sostres que calgui reaprofitar carrils ERCO (veure plànols), així com mecanismes, detectors i volumètrics i elements AV, etc .Els treballs comprendran la correcta ubicació, anivellament i fixació dels aparells segons els plànols d'il·luminació previstos, així com la connexió a les línies elèctriques corresponents, verificant la seva polarietat i funcionament adequat. S'hi inclouen tots els recursos auxiliars necessaris per a l'execució del muntatge —eines, elements de subjecció, accessoris, sistemes d'elevació i equip de protecció—, així com les proves finals de verificació i ajust de lluminositat per assegurar una òptima uniformitat i rendiment lumínic del conjunt.  Contemplar traslladar els equips que disposen actualment (pantalla, càmera, tauleta, etc.). (veure plànols)							
						1,00	1.200,00	1.200,00

**PRESSUPOST I AMIDAMENTS (PRESSUPOST)**

PROJECTE REMODELACIÓ SALES REUNIONS FGC. (SALA LABORATORI TIC)

CODI	RESUM	UTS	LONGITUD	AMPLADA	ALÇADA	QUANTITAT	PREU	IMPORT
02.04	m Canal de superfície Inclou el subministrament i la col·locació completa de canal de superfície per a instal·lacions elèctriques, fabricada en material plàstic o metàl·lic amb tapa desmuntable, de secció adequada segons conduccions previstes. S'hi incorporaran els mecanismes elèctrics necessaris (preses de corrent, interruptors, commutadors, bases RJ45, etc.) muntats amb les seves caixes i bastidors. El conjunt s'instal·larà seguint el traçat indicat als plànols, amb ancoratges mecànics adequats, assegurant un acabat alineat i net. Comprèn també les connexions interiors, el retolat si escau i les proves de continuïtat i funcionament dels circuits.  <b>9 conjunts de 2 endolls i 1 presa de dades.</b> Aquests punts hauran d'estar a canal superficial a l'alçada de taula i els utilitzen per fer migracions d'equips. Cal considerar un lloc de treball amb dos punts de xarxa, dos endolls blancs i dos més vermells (veure plànols)							
						4,00	205,00	820,00
02.05	p.a Electrificació taula Electrificació de taula existent i connexió (HDMI) de la pantalla de paret Treballs d'adaptació i electrificació d'una taula existent amb col·locació de preses de corrent, punts de xarxa i connexions necessàries, inclosa la canalització i les connexions fins al punt d'alimentació. Comprèn també la connexió elèctrica i de senyal de la pantalla de paret, amb proves de funcionament i verificació final. Aquesta partida inclou igualment el desmuntatge puntual del sòl tècnic per permetre el pas de conduccions fins a la paret on s'ubica la pantalla. (veure plànols)							
						1,00	340,00	340,00
02.06	p.a Mecanismes Subministrament i col·locació de: Mecanismes amb caixes universals, de plàstic ABS autoextingible, lliure d'halògens enllaçable pels quatre costats. Interruptors i commutats així com endolls, gamma alta, tensió assignada 250 V, amb tecla simple o dobles segons plànols, de color blanc i marc embellidor per a un element, de color blanc. Preses HDMI, amb tapa, de color blanc Preses de RJ-45 anti-vandàlica, gamma alta, amb tapa, de color blanc i marc embellidor per a un element, de color blanc. Control d' accés situat a la porta d'entrada al laboratori  Tot per instal·lació encastada (veure plànols)							
						1,00	350,00	350,00
02.07	u Amplificador senyal WI-FI Subministrament i col·locació d' amplificador senyal WI-FI (veure plànols)							
						1,00	175,00	175,00

**PRESSUPOST I AMIDAMENTS (PRESSUPOST)**

PROJECTE REMODELACIÓ SALES REUNIONS FGC. (SALA LABORATORI TIC)

CODI	RESUM	UTS	LONGITUD	AMPLADA	ALÇADA	QUANTITAT	PREU	IMPORT	
02.08	u Aparell control accés Subministrament i muntatge de sistema control accés electrificació connectat a la porta, similar als existents.								
							1,00	130,00	
								130,00	
02.09	u Detector fums Desconnexió i desplaçament del detector de fums que hi ha sobre la porta d'accés al CPB, perquè el sistema de detecció de la sala funcioni com ho fa actualment								
							1,00	300,00	
								300,00	
	<b>Total 02.....</b>							<b>7.565,00</b>	
<b>03</b>	<b>TABIQUERIA SECA</b>								
03.01	p.a Desmuntar paraments i reparacions Tapar els forats de les làmpades i objectes retirats amb placa de cartró-guix®, cargolada a una sola cara d'una estructura d'acer galvanitzat i canals, incloure cargols pastes, cintes de juntes. Totalment acaba deixant el mateix acabat que la resta de la paret o sostre. (veure plànols)								
							1,00	337,50	
								337,50	
03.02	m2 Formació de envà Formació d' envà especial (12,5+12,5+48 + 48+12,5+12,5)/400 (48 + 48) LM - (4 normal), amb plaques de guix laminat, de 146 mm de gruix total, amb nivell de qualitat de l'acabat estàndard (Q2), format per una estructura doble sense travar de perfils de xapa d'acer galvanitzat de 48 + 48 mm d'amplada, a base de muntants (elements verticals) separats 400 mm entre si, amb disposició normal "N" i canals (elements horitzontals), a la què es cargolen quatre plaques en total (dues plaques tipus normal en cada cara, de 12,5 mm d'espessor cada placa); aïllament acústic mitjançant panell semirígid de llana mineral, espessor 45 mm, segons UNE-EN 13162, en l'ànima. Inclús banda acústica de dilatació autoadhesiva; fixacions per a l'ancoratge de canals i muntants metàl·lics; cargols per a la fixació de les plaques; cinta de paper amb reforç metàl·lic i pasta i cinta per al tractament de junts Caldrà construir un afegit en aquest envà que facilitarà el tancament de la claraboia i haurà d'incloure una goma, neoprè o similar que permeti ajustatge amb el vidre que es troba dalt de tot. Aquest afegit s'haurà de subjectar d'ajustar perfectament al laterals de la claraboia. (veure plànols i fotografies)								
							6,94	2,50	17,35
							4,00	2,50	10,00
							0,81	1,00	0,81
								28,16	2.534,40
								28,16	90,00
									2.534,40
03.03	m2 Fals sostre Formació de fals sostre continu suspès sota claraboia, llis, 12,5+27+27, , amb nivell de qualitat de l'acabat estàndard (Q2), constituït per: ESTRUCTURA: estructura metàl·lica d'acer galvanitzat de mestres primàries 60/27 mm amb una modulació de 1000 mm i suspeses de la superfície suport de formigó amb penjats combinats cada 900 mm, i mestres secundàries fixades perpendicularment a les mestres primàries amb connectors tipus cavalló amb una modulació de 500 mm; PLAQUES: una capa de plaques de guix laminat H1 / UNE-EN 520 - 1200 / longitud / 12,5 / amb les vores longitudinals afinades, amb ànima de guix hidrofugat, per zones humides. Inclús banda autoadhesiva desolidaritzant, fixacions per a l'ancoratge dels perfils, cargols per a la fixació de les plaques, pasta de segellament, cinta microperforada de paper i accessoris de muntatge. (veure plànols)								
							1,00	0,80	0,80
							0,60	0,60	0,36
								1,16	116,00

**PRESSUPOST I AMIDAMENTS (PRESSUPOST)**

PROJECTE REMODELACIÓ SALES REUNIONS FGC. (SALA LABORATORI TIC)

CODI	RESUM	UTS	LONGITUT	AMPLADA	ALÇADA	QUANTITAT	PREU	IMPORT
03.04	u Tapa registre					1,16	100,00	116,00
	Subministrament i col·locació de tapa de registre gamma Bàsica, Basic 12,5, sistema E102.a "KNAUF", de 600x600 mm, formada per marc d'alumini i porta de placa de guix laminat (1 impregnada (H1), de 12,5 mm d'espessor), per a fals sostre continu de plaques de guix laminat. Inclús accessoris de muntatge. (veure plànols)							
						1,00	120,00	120,00
03.05	m Socol d'alumini							
	Subministrament i col·locació de sòcol d'alumini igual a l'existent de la sala, perfectament acabat.							
	Sòcol laboratori paret	2	5,00			10,00		
	Sòcol laboratori paret	2	4,00			8,00		
	Sòcol passadis	2	4,00			8,00		
	Sòcols portes	2	1,90			3,80		
	Spc0010.....					29,80		268,20
						29,80	9,00	268,20
	<b>Total 03.....</b>							<b>3.376,10</b>

**04 PINTURA**

**04.01 m2 Pintura paraments verticals**

Aplicació manual de dues mans de pintura plàstica, color ref. NCS S0500-N o bé el color Ral 9003, acabat mat, textura llisa, sobre parament interior de plaques de guix laminat. La primera mà diluïda amb un 20% d'aigua i la següent sense diluir sobre parament interior, vertical i horitzontal . El preu inclou la protecció dels elements de l'entorn que puguin veure's afectats durant els treballs i la resolució de punts singulars. Es preveu que les pintures que estiguin formulades amb ingredients d'origen natural o baix impacte ambiental, pensades per a reduir o eliminar l'emissió de substàncies tòxiques i lliures d' orgànics volàtils (COV), productes compleixen els requisits internacionals que protegeixen el medi ambient i la salut humana.

Catàleg de productes amb etiqueta ecològica de la UE <http://ec.europa.eu/ecat/>

**Caldrà fer una mostra in situ per confirmar color amb il·luminació final.**

Parets transversals interior Laboratori	2	4,00	2,50	20,00	
Paret divisòria passadis	2	4,00	2,50	20,00	
Tapat de clara boia	1	0,81	1,00	0,81	
Remat envà sostre costat porta CPD	1	0,50	0,50	0,25	
Paret porta passadis	2	1,82	2,50	9,10	
Parets longitudinals interior Laboratori	2	5,00	2,50	25,00	
Spc0010.....			75,16	916,95	
			75,16	12,20	916,95

**PRESSUPOST I AMIDAMENTS (PRESSUPOST)**

PROJECTE REMODELACIÓ SALES REUNIONS FGC. (SALA LABORATORI TIC)

CODI	RESUM	UTS	LONGITUT	AMPLADA	ALÇADA	QUANTITAT	PREU	IMPORT
04.02	m2 Pintura paraments horitzontals							
	Aplicació manual de dues mans de pintura plàstica, color ref. NCS S0500-N o bé el color Ral 9003, acabat mat, textura llisa, sobre parament interior de plaques de guix laminat. La primera mà diluïda amb un 20% d'aigua i la següent sense diluir sobre parament interior, vertical i horitzontal . El preu inclou la protecció dels elements de l'entorn que puguin veure's afectats durant els treballs i la resolució de punts singulars. Es preveu que les pintures que estiguin formulades amb ingredients d'origen natural o baix impacte ambiental, pensades per a reduir o eliminar l'emissió de substàncies tòxiques i lliures d' orgànics volàtils (COV), productes compleixen els requisits internacionals que protegeixen el medi ambient i la salut humana.							
	Catàleg de productes amb etiqueta ecològica de la UE <a href="http://ec.europa.eu/ecat/">http://ec.europa.eu/ecat/</a>							

**Caldrà fer una mostra in situ per confirmar color amb il·luminació final.**

Fals sostre	1	6,94	4,00	27,76				
Spc0010.....				27,76				
				27,76	13,40	371,98		
04.03	m Pintura sòcols							
	Sòcol laboratori paret							
	Sòcol laboratori paret	2	5,00			10,00		
	Sòcol laboratori paret	2	4,00			8,00		
	Sòcol passadis	2	4,00			8,00		
	Sòcols portes	2	1,90			3,80		
	Spc0010.....					29,80		149,00
						29,80	5,00	149,00
	<b>Total 04.....</b>							<b>1.437,93</b>

**05 FUSTERIA I MOBILIARI**

**05.01 u Porta batent**

Porta interior tècnica abatible, de fusta, per a edifici d'ús públic, d'una fulla, llisa, igual existents, , acabat lacat en color blanc en les seves cares i caires, bastidor de tauler de fibres tipus MDF (tauler de DM) i bastiment de fusta de pi; sobre bastiment de base de pi país de 90x35 mm. Inclús pomelles, maneta i pany d'acer inoxidable, accessoris, ferraments de penjar i escuma de poliuretà per a reomplert de la folgança entre bastiment de base i bloc de porta. L'alçada de porta serà de 2,50 i el pas lliure ha de ser igual al de la sala del CPD. Incorpora control d'accés.

05.02	u Panells acústics reaprofitats							
	Recol·locació de panells acústics reciclats que provenen de l'antiga sala Laboratori TIC							
						2,00	680,00	1.360,00
						2,00	120,00	240,00
	<b>Total 05.....</b>							<b>1.600,00</b>



## RESUM DE PRESSUPOST

PROJECTE REMODELACIÓ SALES REUNIONS FGC. (SALA LABORATORI TIC)

CAPÍTOL	RESUM	IMPORT	%
01	TREBALLS PREVIS .....	450,00	2,63
02	INSTAL·LACIONS I ELECTRICITAT .....	7.565,00	44,22
03	TABQUERIA SECA .....	3.376,10	19,74
04	PINTURA .....	1.437,93	8,41
05	FUSTERIA I MOBILIARI .....	1.600,00	9,35
06	IL·LUMINACIÓ .....	2.308,00	13,49
08	GESTIÓ DE RESIDUS .....	200,00	1,17
09	SEGURETAT I SALUT .....	170,00	0,99
<b>PRESSUPOST D' EXECUCIÓ MATERIAL</b>		<b>17.107,03</b>	
	13,00 % Despeses generals.....	2.223,91	
	6,00 % Benefici industrial .....	1.026,42	
	Suma .....	3.250,33	
<b>PRESSUPOST BASE DE LICITACIÓ SENSE IVA</b>		<b>20.357,36</b>	
	21% IVA .....	4.275,05	
<b>PRESSUPOST BASE DE LICITACIÓ</b>		<b>24.632,41</b>	

Puja el pressupost l'esmentada quantitat de VINT-I-QUATRE MIL SIS-CENTS TRENTA-DOS EUROS amb QUARANTA-UN CÈNTIMS

, Novembre 2025.

FERROCARRILS DE LA GENERALITAT DE CATALUNYA

AVELLANA DE WASABI S.L.

## PRESSUPOST DESCOMPOSATS I AMIDAMENTS

PROJECTE REMODELACIÓ SALES REUNIONS FGC. (SALA DESCANS PLANTA 0)

CODI	RESUM	QUANTITAT	PREU	IMPORT
<b>01</b>	<b>TREBALLS PREVIS</b>			
01.01	<b>p.a Proteccions</b>			
	Protecció provisional de superfícies, zones o equipaments existents davant la generació de pols, brutícia o possibles danys durant l'execució dels treballs. Inclou el subministrament i col·locació de làmines de polietilè, lones, plafons o altres materials adequats; la seva fixació segura; el manteniment durant tota la durada dels treballs, i la retirada i neteja final un cop finalitzades les obres.			
Total quantitats alçades		1,00		
01.02	<b>p.a Retirada objectes i mobiliari</b>	1,00	100,00	100,00
	Retirada amb cura del mobiliari existent, elements audiovisuals (AV), altaveus, panells acústics i qualsevol element de senyalització, per permetre l'execució dels treballs d'adequació o reforma. Inclou el desmuntatge ordenat i la protecció adequada per a la seva reutilització, el trasllat i emmagatzematge en un lloc segur dins de l'obra, i la seva posterior col·locació en la ubicació original o segons el nou projecte, excepte aquells elements que quedin fora del mateix. S'inclou la des-electrificació dels punts i equips en el desmuntatge i la nova electrificació i connexió durant el muntatge final de les taules o altres elements que ho requereixin.			
Total quantitats alçades		1,00	200,00	200,00
01.03	<b>p.a Formació de regates</b>	1,00	200,00	200,00
	Formació de regates i tapar forats d'obra, reparació i deterioraments en parets i ajudes als altres gremis.			
Total quantitats alçades		1,00	250,00	250,00
01.04	<b>u Desmuntatge de porta</b>	1,00	250,00	250,00
	Desmuntatge amb cura d'una porta pivotant existent, incloent-hi fulla, bastiment i ferratges, per permetre l'execució dels treballs d'obra o instal·lacions, i el seu posterior muntatge amb ajust a la nova cota de paviment. Inclou el raspallat o retall del full per adaptar-lo al nou nivell, el repàs de ferratges i frontisses pivotant la protecció dels elements durant l'obra, i la comprovació final del correcte funcionament.			
Total quantitats alçades		1,00	150,00	150,00
<b>TOTAL 01</b> .....				<b>700,00</b>

**PRESSUPOST DESCOMPOSATS I AMIDAMENTS**

PROJECTE REMODELACIÓ SALES REUNIONS FGC. (SALA DESCANS PLANTA 0)

CODI	RESUM	QUANTITAT	PREU	IMPORT
<b>02</b>	<b>INSTAL·LACIONS ELÈCTRICITAT, LAMPISTERIA I AC</b>			
02.01	p.a Desmuntatge de làmpades Desmuntatge de les làmpades existents instal·lades en parets i sostres, incloent-hi la desconnexió elèctrica prèvia, i els mecanismes elèctrics i de comunicació. La retirada acurada dels elements de fixació i la selecció del material reutilitzable o destinat a gestió residual. Les operacions es duran a terme garantint la seguretat, la protecció de les superfícies i el compliment de la normativa vigent en matèria de gestió de residus i instal·lacions elèctriques. (veure plànols)			
	Total quantitats alçades	1,00		
		1,00	125,00	125,00
02.02	p.a Adequació de línies elèctriques Comprovació i adequació de les línies elèctriques existents de la sala per als nous aparells d'il·luminació, s'hi inclou material de nous cables i corrugats. Noves línies per als carrils d'il·luminació, línia per a llums LED. Adequació de quadre elèctric existent, subministrament i col·locació de nous magneto-tèrmics.  Muntatge dels elements que calgui reaprofitar com mecanismes, lluminàries d'emergència, volumètrics detectors etc., que es vegin afectats per la instal·lació de nous panell acústics o altres.  Els treballs comprendran la correcta ubicació, anivellament i fixació dels aparells segons els plànols previstos, així com la connexió a les línies elèctriques corresponents, verificant la seva polaritat i funcionament adequat. S'hi inclouen tots els recursos auxiliars necessaris per a l'execució del muntatge —eines, elements de subjecció, accessoris, sistemes d'elevació i equip de protecció—, així com les proves finals de verificació i ajust de lluminositat per assegurar una òptima uniformitat i rendiment lumínic del conjunt.  (veure plànols)			
	Total quantitats alçades	1,00	675,00	675,00
02.03	p.a. Adequació de canalitzacions d'aigua i desguàs Comprovació i adequació de les canalitzacions existents de la sala per als nous punts de connexió dels equips previstos. S'hi inclou la verificació de les seccions i traçats actuals, la substitució o ampliació de trams quan sigui necessari, així com el subministrament i la instal·lació del material corresponent per als nous tubs i elements de desguàs, garantint-ne la correcta funcionalitat i integració amb la xarxa existent. (veure plànols)			
	Total quantitats alçades	1,00	675,00	675,00

**PRESSUPOST DESCOMPOSATS I AMIDAMENTS**

PROJECTE REMODELACIÓ SALES REUNIONS FGC. (SALA DESCANS PLANTA 0)

CODI	RESUM	QUANTITAT	PREU	IMPORT	
	Total quantitats alçades	1,00			
02.04	p.a Muntatge aparells sanitaris Instal·lació i connexió dels aparells sanitaris, assegurant-ne l'estabilitat, el funcionament correcte i l'estanquitat de les unions. (veure plànols)				
	Total quantitats alçades	1,00	150,00	150,00	
02.05	p.a Desplaçament de termostats de control AC Taques de desplaçament de termostats de control AC darrere la porta. (veure plànols)				
	Total quantitats alçades	1,00	200,00	200,00	
	<b>TOTAL 02</b> .....			<b>1.825,00</b>	
<b>03</b>	<b>TABIQUERIA SECA</b>				
03.01	u Desmuntar paraments i reparacions Tapar els forats de les làmpades i objectes retirats amb placa de cartró-guix®, cargolada a una sola cara d'una estructura d'acer galvanitzat i canals, incloure cargols pastes, cintes de juntes. Totalment acaba deixant el mateix acabat que la resta de la paret o sostre. (veure plànols)				
	Total quantitats alçades	1,00	200,00	200,00	
	<b>TOTAL 03</b> .....			<b>200,00</b>	
<b>04</b>	<b>PINTURA</b>				
04.01	m2 Pintura paraments verticals Aplicació manual de dues mans de pintura plàstica, color ref. NCS S0500-N o bé el color Ral 9003, acabat mat, textura llisa, sobre parament interior de plaques de guix laminat. La primera mà diluïda amb un 20% d'aigua i la següent sense diluir sobre parament interior, vertical i horitzontal. El preu inclou la protecció dels elements de l'entorn que puguin veure's afectats durant els treballs i la resolució de punts singulars. Es preveu que les pintures que estiguin formulades amb ingredients d'origen natural o baix impacte ambiental, pensades per a reduir o eliminar l'emissió de substàncies tòxiques i lliures d'orgànics volàtils (COV), productes compleixen els requisits internacionals que protegeixen el medi ambient i la salut humana. Catàleg de productes amb etiqueta ecològica de la UE <a href="http://ec.europa.eu/ecat/">http://ec.europa.eu/ecat/</a>				
	<b>Caldrà fer una mostra in situ per confirmar color amb il·luminació final.</b>				
	<b>Amidament</b>	<b>UTS</b>	<b>LONGITUD</b>	<b>AMPLADA</b>	<b>ALÇADA</b>
	Paret frontal	2,23		2,50	5,58
	Pilars	0,30		2,50	0,75
	Paret lateral ESQ	5,59		2,50	13,98
	Paret lateral DRET	5,59		2,50	13,98

## PRESSUPOST DESCOMPOSATS I AMIDAMENTS

PROJECTE REMODELACIÓ SALES REUNIONS FGC. (SALA DESCANS PLANTA 0)

CODI	RESUM	QUANTITAT	PREU	IMPORT
	Lateral caixó	0,80	2,50	2,00
		Subtotal		36,29
			36,29	12,20
				442,74

### 04.02 m2 Pintura paraments horitzontals

Aplicació manual de dues mans de pintura plàstica, color ref. NCS S0500-N o bé el color Ral 9003, acabat mat, textura llisa, sobre parament interior de plaques de guix laminat. La primera mà diluïda amb un 20% d'aigua i la següent sense diluir sobre parament interior, vertical i horitzontal. El preu inclou la protecció dels elements de l'entorn que puguin veure's afectats durant els treballs i la resolució de punts singulars. Es preveu que les pintures que estiguin formulades amb ingredients d'origen natural o baix impacte ambiental, pensades per a reduir o eliminar l'emissió de substàncies tòxiques i lliures d'orgànics volàtils (COV), productes compleixen els requisits internacionals que protegeixen el medi ambient i la salut humana. Catàleg de productes amb etiqueta ecològica de la UE <http://ec.europa.eu/ecat/>

**Caldrà fer una mostra in situ per confirmar color amb il·luminació final.**

Amidament	UTS	LONGITUT	AMPLADA	ALÇADA	
Sostre		5,59	2,23		12,47
				Subtotal	12,47
					12,47
					13,40
					167,10

**TOTAL 04** ..... **609,84**

## 05 MOBILIARI

### 05.01 u Mobiliari office

Subministrament i fabricació de mobiliari per office format per un moble baix de melamina EGGER color blanc W1000 ST9 Blanco premium amb 3 portes abatibles i prestatges interiors. Obertura de les portes mitjançant sistema push. Encimera amb solid alpine White W1001 ST9 Blanco premium integral (veure plànols)

Total quantitats alçades	1,00		
	1,00	1.500,00	1.500,00

### 05.02 u Tauleta auxiliar LAPTOP FLOE

Subministrament i muntatge de taula auxiliar FLOE de INCLASS amb peu descentrat  
Acabats de la base: pintura de polièster termoendurable amb acabat micro-texturitzat en els colors G49 (veure plànols)

Total quantitats alçades	1,00		
	1,00	304,00	304,00

## PRESSUPOST DESCOMPOSATS I AMIDAMENTS

PROJECTE REMODELACIÓ SALES REUNIONS FGC. (SALA DESCANS PLANTA 0)

CODI	RESUM	QUANTITAT	PREU	IMPORT
------	-------	-----------	------	--------

### 05.03 u Sofà raconer 2 places KERN

Subministrament i muntatge mòdul de dues places entapissat amb respatller raconera dret. Seient interior de contraxapat cobert amb escuma d'escuma CMHR de poliuretà en bloc de diverses densitats folrada amb fibra de polièster. Suport amb estructura interior d'acer recoberta escuma de poliuretà injectada de 50kg/m<sup>3</sup> folrada amb fibra de polièster.  
Opcionalment, el mòdul pot portar un panell de privacitat entapissat fabricat en contraxapat i fibra de polièster.  
Tapisseria: G2 HILTON anti-taques color 17  
Potes: potes d'alumini injectat pintades en tots els colors M1 (veure plànols)

Total quantitats alçades	1,00		
	1,00	1.710,00	1.710,00

### 05.04 u Sofà 1 plaça KERN

Subministrament i muntatge de mòdul d'una seient d'una sola plaça entapissat amb respatller. Seient interior de contraxapat cobert amb escuma d'escuma CMHR de poliuretà en bloc de diverses densitats folrada amb fibra de polièster. Suport amb estructura interior d'acer recoberta escuma de poliuretà injectada de 50kg/m<sup>3</sup> folrada amb fibra de polièster.  
Opcionalment, el mòdul pot portar un panell de privacitat entapissat fabricat en contraxapat i fibra de polièster.  
Tapisseria: G2 HILTON anti-taques color 17  
Potes: potes d'alumini injectat pintades en tots els colors M1 (veure plànols)

Total quantitats alçades	1,00		
	1,00	924,00	924,00

### 05.05 u Puf Wabao

Subministrament i muntatge de puf WABAO de INCLASS, entapissat amb estructura interior de polietilè de rotomoldeo recoberta de fibra suau. El seient està fabricat amb escuma de poliuretà injectada amb densitat de 50 kg/m<sup>3</sup> amb un interior de contraxapat i recobert de fibra.  
Tapisseria: VALENCIA color 2110 (veure plànols)

Total quantitats alçades	2,00		
	2,00	490,00	980,00

### 05.06 u Aigüera encastada Ø450

Subministrament i col·locació aigüera TEKA o similar encastada Ø450 1B color blanc amb una cubeta  
Desguàs manual de 3½"  
Cubeta de 160 mm de profunditat  
Vàlvula

Total quantitats alçades	1,00		
	1,00	100,00	100,00

**PRESSUPOST DESCOMPOSATS I AMIDAMENTS**

PROJECTE REMODELACIÓ SALES REUNIONS FGC. (SALA DESCANS PLANTA 0)

CODI	RESUM	QUANTITAT	PREU	IMPORT
05.07	u Aixeta de cuina Subministrament aixeta de cuina GROHE Start Classic Quickfix cromat Aixeta de cuina			
	Total quantitats alçades	1,00		
		1,00	130,00	130,00
<b>TOTAL 05</b>				<b>5.648,00</b>
<b>06</b>	<b>IL·LUMINACIÓ</b>			
06.01	u FOCUS PROJECTOR FIT 35 CARRIL Subministrament i instal·lació de focus per encastar FIT 35 48V FLO-OD 3000K WTW ArkosLight o similar Referència A3450131WTW Color BLANC TEXTURITZAT RAL 9016 Categoria CEILING RECESSED Tipus LED Flux Lluminós 660 lm Temperatura de color 3000 K Estabilitat cromàtica MacAdam Step 2 CRI>90 Potència 5,5 W			
	Descomposició A3450131WTW u FIT 35 48V FLOOD 3000K WTW	1,000	185,00	185,00
	Total quantitats alçades	2,00		
		2,00	185,00	370,00
06.02	u TRACK 48V SURFACE 3M WT Subministrament i instal·lació de carril electricat de superfície de 3 m color blanc de Arkos-light (veure plànols)			
	Descomposició A3381300WT TRACK 48V SURFACE 3M WT	1,000	306,00	306,00
	Total quantitats alçades	1,00		
		1,00	306,00	306,00
06.03	u END 48 WT Subministrament i instal·lació de connector carril color blanc			
	Descomposició A3380006WT END 48 WT	2,000	13,00	26,00
	Total quantitats alçades	1,00		
		1,00	26,00	26,00

**PRESSUPOST DESCOMPOSATS I AMIDAMENTS**

PROJECTE REMODELACIÓ SALES REUNIONS FGC. (SALA DESCANS PLANTA 0)

CODI	RESUM	QUANTITAT	PREU	IMPORT
06.04	u FOCUS BLACK FOSTER MICRO 48V 10 3000K N Subministrament i instal·lació de focus per encastar BLACK FOSTER MICRO 48V 10 3000K N ArkosLight o similar Referència A4165011N Color BLANC TEXTURITZAT RAL 9005 Categoria TRACK LIGHTS Tipus LED Flux Lluminós 1600 lm Temperatura de color 3000 K Estabilitat cromàtica MacAdam Step 3 CRI>90 Potència 14 W Angle de llum 37°			
	Descomposició A4165011N BLACK FOSTER MICRO 48V 10 3000K N	1,000	222,00	222,00
	Total quantitats alçades	3,00		
		3,00	222,00	666,00
06.05	m TIRA DE LED Subministrament i instal·lació de tira de LED FULLWAT o similar amb perfil d'alumini i difusor opal Tipus LED Flux Lluminós 1455 lm 140 LED/n Temperatura de color 3000 K CRI>90 Potència 13W/m Voltatge 24V Estanqueïtat IP20 Regulable			
	Total quantitats alçades	2,20		
		2,20	35,00	77,00
06.06	u DRIVER 50 W Subministrament i instal·lació de font d'alimentació 24V DC 50 W DC MEAN WELL o similar regulable			
	Total quantitats alçades	1,00		
		1,00	46,00	46,00
<b>TOTAL 06</b>				<b>1.491,00</b>
<b>07</b>	<b>REVESTIMENTS, TAPICERIA I ACUSTICA</b>			

## PRESSUPOST DESCOMPOSATS I AMIDAMENTS

PROJECTE REMODELACIÓ SALES REUNIONS FGC. (SALA DESCANS PLANTA 0)

CODI	RESUM	QUANTITAT	PREU	IMPORT	
07.01	m2 Paviment cautxú				
	Subministrament i col·locació de paviment de cautxú amb un gruix nominal de 5 mm, apte per enganxar amb adhesiu antilliscant desmuntable. Consta d'una capa superior d'alta resistència al desgast en un color sòlid amb incrustacions de fibra de coco, i d'una capa inferior de cautxú amb càrregues de reforç de ponderació, calandrades i vulcanitzades juntes, tipus KAYAR LL de l'empresa Artigo SpA. El paviment es subministrarà en rajoles de 61 x 61 cm. La superfície del producte serà llisa i millorarà el seu rendiment i facilitat de neteja mitjançant el tractament superficial especial PRO2 (làser dual Tech UV+), amb un acabat sedós i mat. Lliure de PVC, substàncies halògenes i ftalats. L'emissió de compostos orgànics volàtils (TVOC) compleix els requisits Greenguard GOLD, A+ i GECA.				
	Acabat Silky Matt (PRO <sup>2</sup> ) : superfície setinada de baixa reflectància i fàcil manteniment.				
	Resistència al lliscament : R9 segons la norma DIN 51130.				
	Absorció del soroll : Reducció del soroll d'impacte de fins a 16 dB.				
	Propietats ignifugues : Classificació Bfl-s1 segons EN 13501-1.				
	Càrrega electroestàtica segon la Norma EN 1815 ≤ 2 (antiestàtic)				
	Certificat ambiental Greenguard Gold				
	Subministrament i instal·lació de platina d'acer inoxidable collada a paviment existent.				
	(veure plànols)				
	Descomposició				
07.031	Col·locació	1,00	12,50	12,50	
07.032	Material	1,00	56,00	56,00	
	Amidament				
		UTS	LONGITUT	AMPLADA	ALÇADA
	Paviment		5,59	2,23	12,47
					Subtotal
					12,47
07.02	u Ajustar portes				
	Desmuntatge amb cura d'una porta pivotant existent, incloent full, bastiment i ferratges, per permetre l'execució dels treballs d'obra o instal·lacions, i el seu posterior muntatge amb ajust a la nova cota de paviment. Inclou el raspallat o retall del full per adaptar-lo al nou nivell, el repàs de ferratges i frontisses pivotants, la protecció dels elements durant l'obra, i la comprovació final del correcte funcionament.				
	Total quantitats alçades				
		1,00			
		1,00	150,00	150,00	

## PRESSUPOST DESCOMPOSATS I AMIDAMENTS

PROJECTE REMODELACIÓ SALES REUNIONS FGC. (SALA DESCANS PLANTA 0)

CODI	RESUM	QUANTITAT	PREU	IMPORT
07.03	u Panell acústic per paret 240x80cm			
	Subministrament i col·locació de panells acústics de feltre PET en 24 mm. de la firma Texfel® o similar. Color personalitzat segons requeriments del disseny. Inclou Velcro® o similar para subjecció a paret.			
	Reacció al foc			
	EN 13501-1+A1: B-s2, d0			
	Absorció Acústica			
	UNE-EN ISO 354:2004: fins αw = 1 (-)			
	EN ISO 11654: Classe A			
	(veure plànols)			
	Total quantitats alçades			
		2,00		
		2,00	250,00	500,00
<b>07</b>	<b>TOTAL 07</b>			<b>1.504,20</b>
<b>08</b>	<b>GESTIÓ DE RESIDUS</b>			
08.01	u Classificació de residus			
	Classificació i dipòsit dels residus, separant-los en les següents fraccions: fustes, vidres, ferralla, plàstics, papers o cartons i residus peril·losos; posant èmfasi en el correcte reciclatge dels equips de llums, dins de l'obra en què es produeixen, amb mitjans manuals i càrrega sobre camió.			
	Total quantitats alçades			
		1,00		
		1,00	200,00	200,00
<b>08</b>	<b>TOTAL 08</b>			<b>150,00</b>
<b>09</b>	<b>SEGURETAT I SALUT</b>			
09.01	Seguretat i salut			
	Les obres es desenvoluparan íntegrament a l'interior de l'edifici, en una zona delimitada i controlada. L'àmbit d'actuació es restringeix principalment a treballs puntuals de substitució o adequació de revestiments i petits elements interiors, sense afectació estructural ni intervencions en coberta o façana.			
	S'adoptaran les mesures bàsiques de seguretat segons el Reial decret 1627/1997, garantint la correcta senyalització de la zona de treball, l'ordre i la neteja constant, així com la protecció col·lectiva i individual del personal participant. Donada la naturalesa de les tasques, els riscos es consideren de caràcter lleu i controlable mitjançant equips de protecció individual (EPI) com guants, ulleres, calçat de seguretat i màscares antipols quan correspongui.			
	Descomposició			
	Total quantitats alçades			
		1,00		
		1,00	170,00	170,00
<b>09</b>	<b>TOTAL 09</b>			<b>170,00</b>
<b>TOTAL</b>	<b>TOTAL</b>			<b>12.298,04</b>

## RESUM DE PRESSUPOST

PROJECTE REMODELACIÓ SALES REUNIONS FGC. (SALA DESCANS PLANTA 0)

CAPÍTOL	RESUM	IMPORT	%
01	TREBALLS PREVIS .....	700,00	5,69
02	INSTAL·LACIONS ELECTRICITAT, LAMPISTERIA I AC .....	1.825,00	14,84
03	TABIQÜERIA SECA .....	200,00	1,63
04	PINTURA .....	609,84	4,96
05	MOBILIARI .....	5.648,00	45,93
06	IL·LUMINACIÓ .....	1.491,00	12,12
07	REVESTIMENTS, TAPICERIA I ACUSTICA .....	1.504,20	12,23
08	GESTIÓ DE RESIDUS .....	150,00	1,22
09	SEGURETAT I SALUT .....	170,00	1,38
	<b>PRESSUPOST D' EXECUCIÓ MATERIAL</b>	<b>12.298,04</b>	
	13,00 % Despeses generals.....	1.598,75	
	6,00 % Benefici industrial .....	737,88	
	Suma .....	2.336,63	
	<b>PRESSUPOST BASE DE LICITACIÓ SENSE IVA</b>	<b>14.634,67</b>	
	21% IVA .....	3.073,28	
	<b>PRESSUPOST BASE DE LICITACIÓ</b>	<b>17.707,95</b>	

Puja el pressupost l' esmentada quantitat de DISSET MIL SET-CENTS SET EUROS amb NORANTA-CINC CÈNTIMS

, Novembre 2025.

FERROCARRILS DE LA GENERALITAT DE CATALUNYA

AVELLANA DE WASABI S.L.

## PRESSUPOST DESCOMPOSATS I AMIDAMENTS

PROJECTE REMODELACIÓ SALES REUNIONS FGC. (SALA DESCANS PLANTA 1)

CODI	RESUM	QUANTITAT	PREU	IMPORT
<b>01</b>	<b>TREBALLS PREVIS</b>			
01.01	<b>p.a Proteccions</b>			
	Protecció provisional de superfícies, zones o equipaments existents davant la generació de pols, brutícia o possibles danys durant l'execució dels treballs. Inclou el subministrament i col·locació de làmines de polietilè, lones, plafons o altres materials adequats; la seva fixació segura; el manteniment durant tota la durada dels treballs, i la retirada i neteja final un cop finalitzades les obres.			
	Total quantitats alçades	1,00		
01.02	<b>p.a Retirada objectes i mobiliari</b>			
	Retirada amb cura del mobiliari existent, elements audiovisuals (AV), altaveus, panells acústics i qualsevol element de senyalització, per permetre l'execució dels treballs d'adequació o reforma. Inclou el desmuntatge ordenat i la protecció adequada per a la seva reutilització, el trasllat i emmagatzematge en un lloc segur dins de l'obra, i la seva posterior col·locació en la ubicació original o segons el nou projecte, excepte aquells elements que quedin fora del mateix. S'inclou la des-electrificació dels punts i equips en el desmuntatge i la nova electrificació i connexió durant el muntatge final de les taules o altres elements que ho requereixin.			
	Total quantitats alçades	1,00		
01.03	<b>p.a Formació de regates</b>			
	Formació de regates i tapar forats d'obra, reparació i deterioraments en parets i ajudes als altres gremis.			
	Total quantitats alçades	1,00		
01.04	<b>u Desmuntatge de porta</b>			
	Desmuntatge amb cura d'una porta pivotant existent, incloent-hi fulla, bastiment i ferratges, per permetre l'execució dels treballs d'obra o instal·lacions, i el seu posterior muntatge amb ajust a la nova cota de paviment. Inclou el raspallat o retall del full per adaptar-lo al nou nivell, el repàs de ferratges i frontisses pivotant la protecció dels elements durant l'obra, i la comprovació final del correcte funcionament.			
	Total quantitats alçades	1,00		
		1,00	150,00	150,00
	<b>TOTAL 01</b> .....			<b>700,00</b>

**PRESSUPOST DESCOMPOSATS I AMIDAMENTS**

PROJECTE REMODELACIÓ SALES REUNIONS FGC. (SALA DESCANS PLANTA 1)

CODI	RESUM	QUANTITAT	PREU	IMPORT
<b>02</b>	<b>INSTAL·LACIONS ELÈCTRICITAT, LAMPISTERIA I AC</b>			
02.01	p.a Desmuntatge de làmpades Desmuntatge de les làmpades existents instal·lades en parets i sostres, incloent-hi la desconnexió elèctrica prèvia, i els mecanismes elèctrics i de comunicació. La retirada acurada dels elements de fixació i la selecció del material reutilitzable o destinat a gestió residual. Les operacions es duran a terme garantint la seguretat, la protecció de les superfícies i el compliment de la normativa vigent en matèria de gestió de residus i instal·lacions elèctriques. (veure plànols)			
	Total quantitats alçades	1,00		
		1,00	125,00	125,00
02.02	p.a Adequació de línies elèctriques Comprovació i adequació de les línies elèctriques existents de la sala per als nous aparells d'il·luminació, s'hi inclou material de nous cables i corrugats. Noves línies per als carrils d'il·luminació, línia per a llums LED. Adequació de quadre elèctric existent, subministrament i col·locació de nous magneto-tèrmics.  Muntatge dels elements que calgui reaprofitar com mecanismes, lluminàries d'emergència, volumètrics detectors etc., que es vegin afectats per la instal·lació de nous panell acústics o altres.  Els treballs comprendran la correcta ubicació, anivellament i fixació dels aparells segons els plànols previstos, així com la connexió a les línies elèctriques corresponents, verificant la seva polaritat i funcionament adequat. S'hi inclouen tots els recursos auxiliars necessaris per a l'execució del muntatge —eines, elements de subjecció, accessoris, sistemes d'elevació i equip de protecció—, així com les proves finals de verificació i ajust de lluminositat per assegurar una òptima uniformitat i rendiment lumínic del conjunt.  (veure plànols)			
	Total quantitats alçades	1,00	675,00	675,00
02.03	p.a. Adequació de canalitzacions d'aigua i desguàs Comprovació i adequació de les canalitzacions existents de la sala per als nous punts de connexió dels equips previstos. S'hi inclou la verificació de les seccions i traçats actuals, la substitució o ampliació de trams quan sigui necessari, així com el subministrament i la instal·lació del material corresponent per als nous tubs i elements de desguàs, garantint-ne la correcta funcionalitat i integració amb la xarxa existent. (veure plànols)			
	Total quantitats alçades	1,00	675,00	675,00

**PRESSUPOST DESCOMPOSATS I AMIDAMENTS**

PROJECTE REMODELACIÓ SALES REUNIONS FGC. (SALA DESCANS PLANTA 1)

CODI	RESUM	QUANTITAT	PREU	IMPORT	
	Total quantitats alçades	1,00			
02.04	p.a Muntatge aparells sanitaris Instal·lació i connexió dels aparells sanitaris, assegurant-ne l'estabilitat, el funcionament correcte i l'estanquitat de les unions. (veure plànols)				
	Total quantitats alçades	1,00	150,00	150,00	
02.05	p.a Desplaçament de termostats de control AC Taques de desplaçament de termostats de control AC darrere la porta. (veure plànols)				
	Total quantitats alçades	1,00	200,00	200,00	
	<b>TOTAL 02</b> .....			<b>1.825,00</b>	
<b>03</b>	<b>TABIQUERIA SECA</b>				
03.01	u Desmuntar paraments i reparacions Tapar els forats de les làmpades i objectes retirats amb placa de cartró-guix®, cargolada a una sola cara d'una estructura d'acer galvanitzat i canals, incloure cargols pastes, cintes de juntes. Totalment acaba deixant el mateix acabat que la resta de la paret o sostre. (veure plànols)				
	Total quantitats alçades	1,00	200,00	200,00	
	<b>TOTAL 03</b> .....			<b>200,00</b>	
<b>04</b>	<b>PINTURA</b>				
04.01	m2 Pintura paraments verticals Aplicació manual de dues mans de pintura plàstica, color ref. NCS S0500-N o bé el color Ral 9003, acabat mat, textura llisa, sobre parament interior de plaques de guix laminat. La primera mà diluïda amb un 20% d'aigua i la següent sense diluir sobre parament interior, vertical i horitzontal. El preu inclou la protecció dels elements de l'entorn que puguin veure's afectats durant els treballs i la resolució de punts singulars. Es preveu que les pintures que estiguin formulades amb ingredients d'origen natural o baix impacte ambiental, pensades per a reduir o eliminar l'emissió de substàncies tòxiques i lliures d'orgànics volàtils (COV), productes compleixen els requisits internacionals que protegeixen el medi ambient i la salut humana. Catàleg de productes amb etiqueta ecològica de la UE <a href="http://ec.europa.eu/ecat/">http://ec.europa.eu/ecat/</a>				
	<b>Caldrà fer una mostra in situ per confirmar color amb il·luminació final.</b>				
	<b>Amidament</b>	<b>UTS</b>	<b>LONGITUD</b>	<b>AMPLADA</b>	<b>ALÇADA</b>
	Paret frontal	2,23		2,50	5,58
	Pilars	0,30		2,50	0,75
	Paret lateral ESQ	5,59		2,50	13,98
	Paret lateral DRET	5,59		2,50	13,98

**PRESSUPOST DESCOMPOSATS I AMIDAMENTS**

PROJECTE REMODELACIÓ SALES REUNIONS FGC. (SALA DESCANS PLANTA 1)

CODI	RESUM	QUANTITAT	PREU	IMPORT		
	Lateral caixó	0,80	2,50	2,00		
		Subtotal		36,29		
			36,29	12,20		
04.02	m2 Pintura paraments horitzontals			442,74		
	<p>Aplicació manual de dues mans de pintura plàstica, color ref. NCS S0500-N o bé el color Ral 9003, acabat mat, textura llisa, sobre parament interior de plaques de guix laminat. La primera mà diluïda amb un 20% d'aigua i la següent sense diluir sobre parament interior, vertical i horitzontal . El preu inclou la protecció dels elements de l'entorn que puguin veure's afectats durant els treballs i la resolució de punts singulars. Es preveu que les pintures que estiguin formulades amb ingredients d'origen natural o baix impacte ambiental, pensades per a reduir o eliminar l'emissió de substàncies tòxiques i lliures d' orgànics volàtils (COV),productes compleixen els requisits internacionals que protegeixen el medi ambient i la salut humana. Catàleg de productes amb etiqueta ecològica de la UE <a href="http://ec.europa.eu/ecat/">http://ec.europa.eu/ecat/</a></p> <p><b>Caldrà fer una mostra in situ per confirmar color amb il·luminació final.</b></p>					
	Amidament	UTS	LONGITUT	AMPLADA	ALÇADA	
	Sostre		5,59	2,23		12,47
						Subtotal
						12,47
			12,47	13,40		167,10
	<b>TOTAL 04</b>					<b>609,84</b>

**05 MOBILIARI**

05.01	u Mobiliari office			
	<p>Subministrament i fabricació de mobiliari per office format per un moble baix de melamina EGGER color blanc W1000 ST9 Blanco premium amb 3 portes abatibles i prestatges interiors. Obertura de les portes mitjançant sistema push. Encimera amb solid alpine White W1001 ST9 Blanco premium integral (veure plànols)</p>			
	Total quantitats alçades		1,00	
		1,00	1.500,00	1.500,00
05.02	u Tauleta auxiliar LAPTOP FLOE			
	<p>Subministrament i muntatge de taula auxiliar FLOE de INCLASS amb peu descentrat Acabats de la base: pintura de polièster termoendurable amb acabat micro-texturitzat en els colors G49 (veure plànols)</p>			
	Total quantitats alçades		1,00	
		1,00	304,00	304,00

**PRESSUPOST DESCOMPOSATS I AMIDAMENTS**

PROJECTE REMODELACIÓ SALES REUNIONS FGC. (SALA DESCANS PLANTA 1)

CODI	RESUM	QUANTITAT	PREU	IMPORT
05.03	u Sofà raconer 2 places KERN			
	<p>Subministrament i muntatge mòdul de dues places entapissat amb respatller raconera dret. Seient interior de contraxapat cobert amb escuma d'escuma CMHR de poliuretà en bloc de diverses densitats folrada amb fibra de polièster. Suport amb estructura interior d'acer recoberta escuma de poliuretà injectada de 50kg/m³ folrada amb fibra de polièster. Opcionalment, el mòdul pot portar un panell de privacitat entapissat fabricat en contraxapat i fibra de polièster. Tapisseria: G2 HILTON anti-taques color 17 Potes: potes d'alumini injectat pintades en tots els colors M1 (veure plànols)</p>			
	Total quantitats alçades		1,00	
		1,00	1.710,00	1.710,00
05.04	u Sofà 2 places KERN			
	<p>Subministrament i muntatge de mòdul de dues places entapissat amb respatller raconer dret. Seient interior de contraxapat cobert amb escuma d'escuma CMHR de poliuretà en bloc de diverses densitats folrada amb fibra de polièster. Suport amb estructura interior d'acer recoberta escuma de poliuretà injectada de 50kg/m³ folrada amb fibra de polièster. Opcionalment, el mòdul pot portar un panell de privacitat entapissat fabricat en contraxapat i fibra de polièster. Tapisseria: G2 HILTON antitaques color 17 Potes: potes d'alumini injectat pintades en tots els colors M1 (veure plànols)</p>			
	Total quantitats alçades		1,00	
		1,00	1.446,00	1.446,00
05.05	u Puf Wabao			
	<p>Subministrament i muntatge de puf WABAO de INCLASS, entapissat amb estructura interior de polietilè de rotomoldeo recoberta de fibra suau. El seient està fabricat amb escuma de poliuretà injectada amb densitat de 50 kg/m³ amb un interior de contraxapat i recobert de fibra. Tapisseria: VALENCIA color 2110 (veure plànols)</p>			
	Total quantitats alçades		2,00	
		2,00	490,00	980,00

**PRESSUPOST DESCOMPOSATS I AMIDAMENTS**

PROJECTE REMODELACIÓ SALES REUNIONS FGC. (SALA DESCANS PLANTA 1)

CODI	RESUM	QUANTITAT	PREU	IMPORT
05.06	u Aigüera encastada Ø450 Subministrament i col·locació aigüera TEKA o similar encastada Ø450 1B color blanc amb una cubeta Desguàs manual de 3½" Cubeta de 160 mm de profunditat Vàlvula			
	Total quantitats alçades	1,00		
		1,00	100,00	100,00
05.07	u Aixeta de cuina Subministrament aixeta de cuina GROHE Start Classic Quickfix cromat Aixeta de cuina			
	Total quantitats alçades	1,00		
		1,00	130,00	130,00
<b>TOTAL 05 .....</b>				<b>6.170,00</b>
<b>06</b>	<b>IL·LUMINACIÓ</b>			
06.01	u FOCUS PROJECTOR FIT 35 CARRIL Subministrament i instal·lació de focus per encastar FIT 35 48V FLOOD 3000K WTW ArkosLight o similar Referència A3450131WTW Color BLANC TEXTURITZAT RAL 9016 Categoria CEILING RECESSED Tipus LED Flux Lluminós 660 lm Temperatura de color 3000 K Estabilitat cromàtica MacAdam Step 2 CRI>90 Potència 5,5 W			
	Descomposició A3450131WTW u FIT 35 48V FLOOD 3000K WTW	1,000	185,00	185,00
	Total quantitats alçades	2,00		
		2,00	185,00	370,00
06.02	u TRACK 48V SURFACE 3M WT Subministrament i instal·lació de carril electrificat de superfície de 3 m color blanc de Arkos-light (veure plànols)			
	Descomposició A3381300WT TRACK 48V SURFACE 3M WT	1,000	306,00	306,00
	Total quantitats alçades	1,00		
		1,00	306,00	306,00
06.03	u END 48 WT Subministrament i instal·lació de connector carril color blanc			
	Descomposició A3380006WT END 48 WT	2,000	13,00	26,00
	Total quantitats alçades	1,00		
		1,00	26,00	26,00

**PRESSUPOST DESCOMPOSATS I AMIDAMENTS**

PROJECTE REMODELACIÓ SALES REUNIONS FGC. (SALA DESCANS PLANTA 1)

CODI	RESUM	QUANTITAT	PREU	IMPORT
06.04	u FOCUS BLACK FOSTER MICRO 48V 10 3000K N Subministrament i instal·lació de focus per encastar BLACK FOSTER MICRO 48V 10 3000K N ArkosLight o similar Referència A4165011N Color BLANC TEXTURITZAT RAL 9005 Categoria TRACK LIGHTS Tipus LED Flux Lluminós 1600 lm Temperatura de color 3000 K Estabilitat cromàtica MacAdam Step 3 CRI>90 Potència 14 W Angle de llum 37°			
	Descomposició A4165011N BLACK FOSTER MICRO 48V 10 3000K N	1,000	222,00	222,00
	Total quantitats alçades	3,00		
		3,00	222,00	666,00
06.05	m TIRA DE LED Subministrament i instal·lació de tira de LED FULLWAT o similar amb perfil d'alumini i difusor opal Tipus LED Flux Lluminós 1455 lm 140 LED/n Temperatura de color 3000 K CRI>90 Potència 13W/m Voltatge 24V Estanqueïtat IP20 Regulable			
	Total quantitats alçades	2,20		
		2,20	35,00	77,00
06.06	u DRIVER 50 W Subministrament i instal·lació de font d'alimentació 24V DC 50 W DC MEAN WELL o similar regulable			
	Total quantitats alçades	1,00		
		1,00	46,00	46,00
<b>TOTAL 06 .....</b>				<b>1.491,00</b>
<b>07</b>	<b>REVESTIMENTS, TAPICERIA I ACUSTICA</b>			

## PRESSUPOST DESCOMPOSATS I AMIDAMENTS

PROJECTE REMODELACIÓ SALES REUNIONS FGC. (SALA DESCANS PLANTA 1)

CODI	RESUM	QUANTITAT	PREU	IMPORT				
07.01	m2 Paviment cautxú							
	<p>Subministrament i col·locació de paviment de cautxú amb un gruix nominal de 5 mm, apte per enganxar amb adhesiu antilliscant desmuntable. Consta d'una capa superior d'alta resistència al desgast en un color sòlid amb incrustacions de fibra de coco, i d'una capa inferior de cautxú amb càrregues de reforç de ponderació, calandrades i vulcanitzades juntes, tipus KAYAR LL de l'empresa Artigo SpA. El paviment es subministrarà en rajoles de 61 x 61 cm. La superfície del producte serà llisa i millorarà el seu rendiment i facilitat de neteja mitjançant el tractament superficial especial PRO2 (làser dual Tech UV+), amb un acabat sedós i mat. Lliure de PVC, substàncies halògenes i ftalats. L'emissió de compostos orgànics volàtils (TVOC) compleix els requisits Greenguard GOLD, A+ i GECA.</p> <p>Acabat Silky Matt (PRO<sup>2</sup>) : superfície setinada de baixa reflectància i fàcil manteniment. Resistència al lliscament : R9 segons la norma DIN 51130. Absorció del soroll : Reducció del soroll d'impacte de fins a 16 dB. Propietats ignifugues : Classificació Bfl-s1 segons EN 13501-1. Càrrega electroestàtica segon la Norma EN 1815 ≤ 2 (antiestàtic) Certificat ambiental Greenguard Gold</p> <p>Subministrament i instal·lació de platina d'acer inoxidable collada a paviment existent. (veure plànols)</p>							
	Descomposició							
	07.031 Col·locació	1,000	12,50	12,50				
	07.032 Material	1,000	56,00	56,00				
	Amidament							
	Paviment	UTS	LONGITUT	AMPLADA	ALÇADA			
		5,59	2,23			12,47		
						Subtotal		
						12,47		
						12,47	68,50	854,20
07.02	u Ajustar portes							
	<p>Desmuntatge amb cura d'una porta pivotant existent, incloent full, bastiment i ferratges, per permetre l'execució dels treballs d'obra o instal·lacions, i el seu posterior muntatge amb ajust a la nova cota de paviment. Inclou el raspallat o retall del full per adaptar-lo al nou nivell, el repàs de ferratges i frontisses pivotants, la protecció dels elements durant l'obra, i la comprovació final del correcte funcionament.</p>							
	Total quantitats alçades	1,00						
		1,00	150,00	150,00				

## PRESSUPOST DESCOMPOSATS I AMIDAMENTS

PROJECTE REMODELACIÓ SALES REUNIONS FGC. (SALA DESCANS PLANTA 1)

CODI	RESUM	QUANTITAT	PREU	IMPORT
07.03	u Panell acústic per paret 240x80cm			
	<p>Subministrament i col·locació de panells acústics de feltre PET en 24 mm. de la firma Texfel® o similar. Color personalitzat segons requeriments del disseny. Inclou Velcro® o similar para subjecció a paret. Reacció al foc EN 13501-1+A1: B-s2, d0 Absorció Acústica UNE-EN ISO 354:2004: fins αw = 1 (-) EN ISO 11654: Classe A (veure plànols)</p>			
	Total quantitats alçades	2,00		
		2,00	250,00	500,00
<b>07</b>	<b>TOTAL 07</b>			<b>1.504,20</b>
<b>08</b>	<b>GESTIÓ DE RESIDUS</b>			
08.01	u Classificació de residus			
	<p>Classificació i dipòsit dels residus, separant-los en les següents fraccions: fustes, vidres, ferralla, plàstics, papers o cartons i residus peril·losos; posant èmfasi en el correcte reciclatge dels equips de llums, dins de l'obra en què es produeixen, amb mitjans manuals i càrrega sobre camió.</p>			
	Total quantitats alçades	1,00		
		1,00	150,00	150,00
<b>08</b>	<b>TOTAL 08</b>			<b>150,00</b>
<b>09</b>	<b>SEGURETAT I SALUT</b>			
09.01	Seguretat i salut			
	<p>Les obres es desenvoluparan íntegrament a l'interior de l'edifici, en una zona delimitada i controlada. L'àmbit d'actuació es restringeix principalment a treballs puntuals de substitució o adequació de revestiments i petits elements interiors, sense afectació estructural ni intervencions en coberta o façana.</p> <p>S'adoptaran les mesures bàsiques de seguretat segons el Reial decret 1627/1997, garantint la correcta senyalització de la zona de treball, l'ordre i la neteja constant, així com la protecció col·lectiva i individual del personal participant. Donada la naturalesa de les tasques, els riscos es consideren de caràcter lleu i controlable mitjançant equips de protecció individual (EPI) com guants, ulleres, calçat de seguretat i màscara antipols quan correspongui.</p>			
	Descomposició			
	Total quantitats alçades	1,00		
		1,00	170,00	170,00
<b>09</b>	<b>TOTAL 09</b>			<b>170,00</b>
<b>TOTAL</b>	<b>TOTAL</b>			<b>12.820,04</b>

## RESUM DE PRESSUPOST

PROJECTE REMODELACIÓ SALES REUNIONS FGC. (SALA DESCANS PLANTA 1)

CAPÍTOL	RESUM	IMPORT	%
01	TREBALLS PREVIS .....	700,00	5,46
02	INSTAL·LACIONS ELECTRICITAT, LAMPISTERIA I AC .....	1.825,00	14,24
03	TABIQUERIA SECA .....	200,00	1,56
04	PINTURA .....	609,84	4,76
05	MOBILIARI .....	6.170,00	48,13
06	IL·LUMINACIÓ .....	1.491,00	11,63
07	REVESTIMENTS, TAPICERIA I ACUSTICA .....	1.504,20	11,73
08	GESTIÓ DE RESIDUS .....	150,00	1,17
09	SEGURETAT I SALUT .....	170,00	1,33
	<b>PRESSUPOST D' EXECUCIÓ MATERIAL</b>	<b>12.820,04</b>	
	13,00 % Despeses generals.....	1.666,61	
	6,00 % Benefici industrial .....	769,20	
	Suma .....	2.435,81	
	<b>PRESSUPOST BASE DE LICITACIÓ SENSE IVA</b>	<b>15.255,85</b>	
	21% IVA .....	3.203,73	
	<b>PRESSUPOST BASE DE LICITACIÓ</b>	<b>18.459,58</b>	

Puja el pressupost l'esmentada quantitat de DIVUIT MIL QUATRE-CENTS CINQUANTA-NOU EUROS amb CINQUANTA-VUIT CÈNTIMS

, Novembre 2025.

FERROCARRILS DE LA GENERALITAT DE CATALUNYA

AVELLANA DE WASABI S.L.

## PRESSUPOST DESCOMPOSATS I AMIDAMENTS

PROJECTE REMODELACIÓ SALES REUNIONS FGC. (SALA DESCANS PLANTA 2)

CODI	RESUM	QUANTITAT	PREU	IMPORT
<b>01</b>	<b>TREBALLS PREVIS</b>			
01.01	<b>p.a Proteccions</b>			
	Protecció provisional de superfícies, zones o equipaments existents davant la generació de pols, brutícia o possibles danys durant l'execució dels treballs. Inclou el subministrament i col·locació de làmines de polietilè, lones, plafons o altres materials adequats; la seva fixació segura; el manteniment durant tota la durada dels treballs, i la retirada i neteja final un cop finalitzades les obres.			
	Total quantitats alçades	1,00		
01.02	<b>p.a Retirada objectes i mobiliari</b>			
	Retirada amb cura del mobiliari existent, elements audiovisuals (AV), altaveus, panells acústics i qualsevol element de senyalització, per permetre l'execució dels treballs d'adequació o reforma. Inclou el desmuntatge ordenat i la protecció adequada per a la seva reutilització, el trasllat i emmagatzematge en un lloc segur dins de l'obra, i la seva posterior col·locació en la ubicació original o segons el nou projecte, excepte aquells elements que quedin fora del mateix. S'inclou la des-electrificació dels punts i equips en el desmuntatge i la nova electrificació i connexió durant el muntatge final de les taules o altres elements que ho requereixin.			
	Total quantitats alçades	1,00		
01.03	<b>p.a Formació de regates</b>			
	Formació de regates i tapar forats d'obra, reparació i deterioraments en parets i ajudes als altres gremis.			
	Total quantitats alçades	1,00		
01.04	<b>u Desmuntatge de porta</b>			
	Desmuntatge amb cura d'una porta pivotant existent, incloent-hi fulla, bastiment i ferratges, per permetre l'execució dels treballs d'obra o instal·lacions, i el seu posterior muntatge amb ajust a la nova cota de paviment. Inclou el raspallat o retall del full per adaptar-lo al nou nivell, el repàs de ferratges i frontisses pivotant la protecció dels elements durant l'obra, i la comprovació final del correcte funcionament. Subministrament i instal·lació de platina d'acer inoxidable collada a paviment existent. (veure plànols)			
	Total quantitats alçades	1,00		
		1,00	150,00	150,00
	<b>TOTAL 01</b> .....			<b>700,00</b>

**PRESSUPOST DESCOMPOSATS I AMIDAMENTS**

PROJECTE REMODELACIÓ SALES REUNIONS FGC. (SALA DESCANS PLANTA 2)

CODI	RESUM	QUANTITAT	PREU	IMPORT
<b>02</b>	<b>INSTAL·LACIONS ELÈCTRICITAT, LAMPISTERIA I AC</b>			
02.01	<p>p.a Desmuntatge de làmpades</p> <p>Desmuntatge de les làmpades existents instal·lades en parets i sostres, incloent-hi la desconnexió elèctrica prèvia, la retirada acurada dels elements de fixació i la selecció del material reutilitzable o destinat a gestió residual. Les operacions es duran a terme garantint la seguretat, la protecció de les superfícies i el compliment de la normativa vigent en matèria de gestió de residus i instal·lacions elèctriques. (veure plànols)</p>			
	Total quantitats alçades	1,00		
		1,00	125,00	125,00
02.02	<p>p.a Adequació de línies elèctriques</p> <p>Comprovació i adequació de les línies elèctriques existents de la sala per als nous aparells d'il·luminació, s'hi inclou material de nous cables i corrugats. Noves línies per als carrils d'il·luminació, línia per a llums LED . Adequació de quadre elèctric existent, subministrament i col·locació de nous magneto-tèrmics.</p> <p>Muntatge dels elements que calgui reaprofitar com mecanismes, lluminàries d'emergència, volumètrics detectors etc., que es vegin afectats per la instal·lació de nous panell acústics o altres.</p> <p>Els treballs comprendran la correcta ubicació, anivellament i fixació dels aparells segons els plànols previstos, així com la connexió a les línies elèctriques corresponents, verificant la seva polaritat i funcionament adequat. S'hi inclouen tots els recursos auxiliars necessaris per a l'execució del muntatge —eines, elements de subjecció, accessoris, sistemes d'elevació i equip de protecció—, així com les proves finals de verificació i ajust de lluminositat per assegurar una òptima uniformitat i rendiment lumínic del conjunt.</p> <p>(veure plànols)</p>			
	Total quantitats alçades	1,00		
		1,00	675,00	675,00
02.03	<p>p.a. Adequació de canalitzacions d'aigua i desguàs</p> <p>Comprovació i adequació de les canalitzacions existents de la sala per als nous punts de connexió dels equips previstos. S'hi inclou la verificació de les seccions i traçats actuals, la substitució o ampliació de trams quan sigui necessari, així com el subministrament i la instal·lació del material corresponent per als nous tubs i elements de desguàs, garantint-ne la correcta funcionalitat i integració amb la xarxa existent. (veure plànols)</p>			
	Total quantitats alçades	1,00		
		1,00	675,00	675,00

**PRESSUPOST DESCOMPOSATS I AMIDAMENTS**

PROJECTE REMODELACIÓ SALES REUNIONS FGC. (SALA DESCANS PLANTA 2)

CODI	RESUM	QUANTITAT	PREU	IMPORT	
02.04	<p>p.a Muntatge aparells sanitaris</p> <p>Instal·lació i connexió dels aparells sanitaris, assegurant-ne l'estabilitat, el funcionament correcte i l'estanquitat de les unions. (veure plànols)</p>				
	Total quantitats alçades	1,00			
		1,00	150,00	150,00	
02.05	<p>p.a Desplaçament de termostats de control AC</p> <p>Taques de desplaçament de termostats de control AC darrere la porta. (veure plànols)</p>				
	Total quantitats alçades	1,00			
		1,00	200,00	200,00	
	<b>TOTAL 02</b> .....			<b>1.825,00</b>	
<b>03</b>	<b>TABIQUERIA SECA</b>				
03.01	<p>u Desmuntar paraments i reparacions</p> <p>Tapar els forats de les làmpades i objectes retirats amb placa de cartró-guix®, cargolada a una sola cara d'una estructura d'acer galvanitzat i canals, incloure cargols pastes, cintes de juntes. Totalment acaba deixant el mateix acabat que la resta de la paret o sostre. (veure plànols)</p>				
	Total quantitats alçades	1,00			
		1,00	200,00	200,00	
	<b>TOTAL 03</b> .....			<b>200,00</b>	
<b>04</b>	<b>PINTURA</b>				
04.01	<p>m2 Pintura paraments verticals</p> <p>Aplicació manual de dues mans de pintura plàstica, color ref. NCS S0500-N o bé el color Ral 9003, acabat mat, textura llisa, sobre parament interior de plaques de guix laminat. La primera mà diluïda amb un 20% d'aigua i la següent sense diluir sobre parament interior, vertical i horitzontal . El preu inclou la protecció dels elements de l'entorn que puguin veure's afectats durant els treballs i la resolució de punts singulars. Es preveu que les pintures que estiguin formulades amb ingredients d'origen natural o baix impacte ambiental, pensades per a reduir o eliminar l'emissió de substàncies tòxiques i lliures d' orgànics volàtils (COV), productes compleixen els requisits internacionals que protegeixen el medi ambient i la salut humana. Catàleg de productes amb etiqueta ecològica de la UE <a href="http://ec.europa.eu/ecat/">http://ec.europa.eu/ecat/</a></p> <p><b>Caldrà fer una mostra in situ per confirmar color amb il·luminació final.</b></p>				
	<b>Amidament</b>	<b>UTS</b>	<b>LONGITUD</b>	<b>AMPLADA</b>	<b>ALÇADA</b>
	Paret frontal	2,25		2,50	5,63
	Pilars	0,30		2,50	0,75
	Paret lateral ESQ	5,59		2,50	13,98
	Paret lateral DRET	5,59		2,50	13,98
	Lateral caixó	0,80		2,50	2,00
				Subtotal	36,34

**PRESSUPOST DESCOMPOSATS I AMIDAMENTS**

PROJECTE REMODELACIÓ SALES REUNIONS FGC. (SALA DESCANS PLANTA 2)

CODI	RESUM	QUANTITAT	PREU	IMPORT	
04.02	m2 Pintura paraments horitzontals Aplicació manual de dues mans de pintura plàstica, color ref. NCS S0500-N o bé el color Ral 9003, acabat mat, textura llisa, sobre parament interior de plaques de guix laminat. La primera mà diluïda amb un 20% d'aigua i la següent sense diluir sobre parament interior, vertical i horitzontal . El preu inclou la protecció dels elements de l'entorn que puguin veure's afectats durant els treballs i la resolució de punts singulars. Es preveu que les pintures que estiguin formulades amb ingredients d'origen natural o baix impacte ambiental, pensades per a reduir o eliminar l'emissió de substàncies tòxiques i lliures d' orgànics volàtils (COV),productes compleixen els requisits internacionals que protegeixen el medi ambient i la salut humana. Catàleg de productes amb etiqueta ecològica de la UE <a href="http://ec.europa.eu/ecat/">http://ec.europa.eu/ecat/</a>	36,34	12,20	443,35	
<b>Caldrà fer una mostra in situ per confirmar color amb il·luminació final.</b>					
<b>Amidament</b>		<b>UTS</b>	<b>LONGITUT</b>	<b>AMPLADA</b>	<b>ALÇADA</b>
Sostre		5,59	2,23		12,47
				Subtotal	12,47
		12,47	13,40		167,10
<b>TOTAL 04</b> .....					<b>610,45</b>
<b>05</b>	<b>MOBILIARI</b>				
05.01	u Mobiliari office Subministrament i fabricació de mobiliari per office format per un moble baix de melamina EGGER color blanc W1000 ST9 Blanco premium amb 3 portes abatibles i prestatges interiors. Obertura de les portes mitjançant sistema push. Encimera amb solid alpine White W1001 ST9 Blanco premium integral (veure plànols)				
Total quantitats alçades		1,00			
		1,00	1.500,00		1.500,00
05.02	u Emplafonat paret office Subministrament i fabricació d'emplafonada paret amb dos prestatges de 3 cm de gruix melamina EGGER color blanc W1000 ST9 Blanc prèmium amb fresat per col·locació de perfil LED (veure plànols)				
Total quantitats alçades		1,00			
		1,00	350,00		350,00
05.03	u Tauleta auxiliar LAPTOP FLOE Subministrament i muntatge de taula auxiliar FLOE de INCLASS amb peu descentrat Acabats de la base: pintura de polièster termoendurable amb acabat micro-texturitzat en els colors G49 (veure plànols)				
Total quantitats alçades		1,00			
		1,00	304,00		304,00

**PRESSUPOST DESCOMPOSATS I AMIDAMENTS**

PROJECTE REMODELACIÓ SALES REUNIONS FGC. (SALA DESCANS PLANTA 2)

CODI	RESUM	QUANTITAT	PREU	IMPORT
05.04	u Sofà raconer 2 places KERN Subministrament i muntatge mòdul de dues places entapissat amb respalller raconer dret. Seient interior de contraxapat cobert amb escuma d'escuma CMHR de poliuretà en bloc de diverses densitats folrada amb fibra de polièster. Suport amb estructura interior d'acer recoberta escuma de poliuretà injectada de 50kg/m³ folrada amb fibra de polièster. Opcionalment, el mòdul pot portar un panell de privacitat entapissat fabricat en contraxapat i fibra de polièster. Tapisseria: G2 HILTON anti-taques color 17 Potes: potes d'alumini injectat pintades en tots els colors M1 (veure plànols)			
Total quantitats alçades		1,00		
		1,00	1.710,00	1.710,00
05.05	u Sofà 2 places KERN Subministrament i muntatge de mòdul de dues places entapissat amb respalller raconer dret. Seient interior de contraxapat cobert amb escuma d'escuma CMHR de poliuretà en bloc de diverses densitats folrada amb fibra de polièster. Suport amb estructura interior d'acer recoberta escuma de poliuretà injectada de 50kg/m³ folrada amb fibra de polièster. Opcionalment, el mòdul pot portar un panell de privacitat entapissat fabricat en contraxapat i fibra de polièster. Tapisseria: G2 HILTON antitaques color 17 Potes: potes d'alumini injectat pintades en tots els colors M1 (veure plànols)			
Total quantitats alçades		1,00		
		1,00	1.446,00	1.446,00
05.06	u Puf Wabao Subministrament i muntatge de puf WABAO de INCLASS, entapissat amb estructura interior de poliètilè de rotomoldeo recoberta de fibra suau. El seient està fabricat amb escuma de poliuretà injectada amb densitat de 50 kg/m³ amb un interior de contraxapat i recobert de fibra. Tapisseria: VALENCIA color 2110 (veure plànols)			
Total quantitats alçades		1,00		
		1,00	1.446,00	1.446,00
05.07	u Aigüera encastada Ø450 Subministrament i col·locació aigüera TEKA o similar encastada Ø450 1B color blanc amb una cubeta Desguàs manual de 3/2" Cubeta de 160 mm de profunditat Vàlvula			
Total quantitats alçades		2,00		
		2,00	490,00	980,00

**PRESSUPOST DESCOMPOSATS I AMIDAMENTS**

PROJECTE REMODELACIÓ SALES REUNIONS FGC. (SALA DESCANS PLANTA 2)

CODI	RESUM	QUANTITAT	PREU	IMPORT
	Total quantitats alçades	1,00		
05.08	u Aixeta de cuina plegable Subministrament d' aixeta d'aigua d'aigüera de rotació Barreja d'aigua freda i calenta d'un sol mànec. (dimensions aproximades d'alçada 20 cm)	1,00	100,00	100,00
	Total quantitats alçades	1,00		
		1,00	150,00	150,00
<b>TOTAL 05</b>				<b>6.540,00</b>
<b>06</b>	<b>IL-LUMINACIÓ</b>			
06.01	u FOCUS PROJECTOR FIT 35 CARRIL Subministrament i instal·lació de focus per encastar FIT 35 48V FLOOD 3000K WTW ArkosLight o similar Referència A3450131WTW Color BLANC TEXTURITZAT RAL 9016 Categoria CEILING RECESSED Tipus LED Flux Luminós 660 lm Temperatura de color 3000 K Estabilitat cromàtica MacAdam Step 2 CRI>90 Potència 5,5 W			
	<i>Descomposició</i> A3450131WTW u FIT 35 48V FLOOD 3000K WTW	1,000	185,00	185,00
	Total quantitats alçades	2,00		
		2,00	185,00	370,00
06.02	u TRACK 48V SURFACE 3M WT Subministrament i instal·lació de carril electrificat de superfície de 3 m color blanc de Arkos-light (veure plànols)			
	<i>Descomposició</i> A3381300WT TRACK 48V SURFACE 3M WT	1,000	306,00	306,00
	Total quantitats alçades	1,00		
		1,00	306,00	306,00
06.03	u END 48 WT Subministrament i instal·lació de connector carril color blanc			
	<i>Descomposició</i> A3380006WT END 48 WT	2,000	13,00	26,00
	Total quantitats alçades	1,00		
		1,00	26,00	26,00

**PRESSUPOST DESCOMPOSATS I AMIDAMENTS**

PROJECTE REMODELACIÓ SALES REUNIONS FGC. (SALA DESCANS PLANTA 2)

CODI	RESUM	QUANTITAT	PREU	IMPORT
06.04	u FOCUS BLACK FOSTER MICRO 48V 10 3000K N Subministrament i instal·lació de focus per encastar BLACK FOSTER MICRO 48V 10 3000K N ArkosLight o similar Referència A4165011N Color BLANC TEXTURITZAT RAL 9005 Categoria TRACK LIGHTS Tipus LED Flux Luminós 1600 lm Temperatura de color 3000 K Estabilitat cromàtica MacAdam Step 3 CRI>90 Potència 14 W Angle de llum 37°			
	<i>Descomposició</i> A4165011N BLACK FOSTER MICRO 48V 10 3000K N	1,000	222,00	222,00
	Total quantitats alçades	3,00		
		3,00	222,00	666,00
06.05	m TIRA DE LED Subministrament i instal·lació de tira de LED FULLWAT o similar amb perfil d'alumini i difusor opal Tipus LED Flux Luminós 1455 lm 140 LED/n Temperatura de color 3000 K CRI>90 Potència 13W/m Voltatge 24V Estanqueïtat IP20 Regulable			
	Total quantitats alçades	2,20		
		2,20	35,00	77,00
06.06	u DRIVER 50 W Subministrament i instal·lació de font d'alimentació 24V DC 50 W DC MEAN WELL o similar regulable			
	Total quantitats alçades	1,00		
		1,00	46,00	46,00
<b>TOTAL 06</b>				<b>1.491,00</b>
<b>07</b>	<b>REVESTIMENTS, TAPICERIA I ACUSTICA</b>			

**PRESSUPOST DESCOMPOSATS I AMIDAMENTS**

PROJECTE REMODELACIÓ SALES REUNIONS FGC. (SALA DESCANS PLANTA 2)

CODI	RESUM	QUANTITAT	PREU	IMPORT
------	-------	-----------	------	--------

07.01 m2 Paviment cautxú

Subministrament i col·locació de paviment de cautxú amb un gruix nominal de 5 mm, apte per enganxar amb adhesiu antilliscant desmuntable. Consta d'una capa superior d'alta resistència al desgast en un color sòlid amb incrustacions de fibra de coco, i d'una capa inferior de cautxú amb càrregues de reforç de ponderació, calandrades i vulcanitzades juntes, tipus KAYAR LL de l'empresa Artigo SpA. El paviment es subministrarà en rajoles de 61 x 61 cm. La superfície del producte serà llisa i millorarà el seu rendiment i facilitat de neteja mitjançant el tractament superficial especial PRO2 (làser dual Tech UV+), amb un acabat sedós i mat. Lliure de PVC, substàncies halògenes i ftalats. L'emissió de compostos orgànics volàtils (TVOC) compleix els requisits Greenguard GOLD, A+ i GECA.

Acabat Silky Matt (PRO<sup>3</sup>) : superfície setinada de baixa reflectància i fàcil manteniment.  
 Resistència al lliscament : R9 segons la norma DIN 51130.  
 Absorció del soroll : Reducció del soroll d'impacte de fins a 16 dB.  
 Propietats ignifugues : Classificació Bfl-s1 segons EN 13501-1.  
 Càrrega electroestàtica segon la Norma EN 1815 ≤ 2 (antiestàtic)  
 Certificat ambiental Greenguard Gold

Subministrament i instal·lació de platina d'acer inoxidable collada a paviment existent.  
 (veure plànols)

Descomposició		UTS	LONGITUT	AMPLADA	ALÇADA			
07.031	Col·locació					1,000	12,50	12,50
07.032	Material					1,000	56,00	56,00
<b>Amidament</b>								
Paviment								
							5,59	2,23
								12,47
								Subtotal
								12,47

07.02 u Ajustar portes

Desmuntatge amb cura d'una porta pivotant existent, incloent full, bastiment i ferratges, per permetre l'execució dels treballs d'obra o instal·lacions, i el seu posterior muntatge amb ajust a la nova cota de paviment. Inclou el raspallat o retall del full per adaptar-lo al nou nivell, el repàs de ferratges i frontisses pivotants, la protecció dels elements durant l'obra, i la comprovació final del correcte funcionament.

Total quantitats alçades		1,00			
		1,00	150,00	150,00	

**PRESSUPOST DESCOMPOSATS I AMIDAMENTS**

PROJECTE REMODELACIÓ SALES REUNIONS FGC. (SALA DESCANS PLANTA 2)

CODI	RESUM	QUANTITAT	PREU	IMPORT
------	-------	-----------	------	--------

07.03 u Panell acústic per paret 240x80cm

Subministrament i col·locació de panells acústics de feltre PET en 24 mm. de la firma Texfel® o similar. Color personalitzat segons requeriments del disseny. Inclou Velcro® o similar para subjecció a paret.  
 Reacció al foc  
 EN 13501-1+A1: B-s2, d0  
 Absorció Acústica  
 UNE-EN ISO 354:2004: fins αw = 1 (-)  
 EN ISO 11654: Classe A  
 (veure plànols)

Total quantitats alçades		2,00		
		2,00	250,00	500,00

**TOTAL 07 ..... 1.504,20**

**08 GESTIÓ DE RESIDUS**

08.01 u Classificació de residus

Classificació i dipòsit dels residus, separant-los en les següents fraccions: fustes, vidres, ferralla, plàstics, papers o cartons i residus peril·losos; posant èmfasi en el correcte reciclatge dels equips de llums, dins de l'obra en què es produeixen, amb mitjans manuals i càrrega sobre camió.

Total quantitats alçades		1,00		
		1,00	150,00	150,00

**TOTAL 08 ..... 150,00**

**09 SEGURETAT I SALUT**

09.01 Seguretat i salut

Les obres es desenvoluparan íntegrament a l'interior de l'edifici, en una zona delimitada i controlada. L'àmbit d'actuació es restringeix principalment a treballs puntuals de substitució o adequació de revestiments i petits elements interiors, sense afectació estructural ni intervencions en coberta o façana.

S'adoptaran les mesures bàsiques de seguretat segons el Reial decret 1627/1997, garantint la correcta senyalització de la zona de treball, l'ordre i la neteja constant, així com la protecció col·lectiva i individual del personal participant. Donada la naturalesa de les tasques, els riscos es consideren de caràcter lleu i controlable mitjançant equips de protecció individual (EPI) com guants, ulleres, calçat de seguretat i màscares antipols quan correspongui.

Descomposició				
Total quantitats alçades			1,00	
			1,00	170,00

**TOTAL 09 ..... 170,00**

**TOTAL ..... 13.190,65**

## RESUM DE PRESSUPOST

PROJECTE REMODELACIÓ SALES REUNIONS FGC. (SALA DESCANS PLANTA 2)

CAPÍTOL	RESUM	IMPORT	%
01	TREBALLS PREVIS .....	700,00	5,31
02	INSTAL·LACIONS ELECTRICITAT, LAMPISTERIA I AC .....	1.825,00	13,84
03	TABQUERIA SECA .....	200,00	1,52
04	PINTURA .....	610,45	4,63
05	MOBILIARI .....	6.540,00	49,58
06	IL·LUMINACIÓ .....	1.491,00	11,30
07	REVESTIMENTS, TAPICERIA I ACUSTICA .....	1.504,20	11,40
08	GESTIÓ DE RESIDUS .....	150,00	1,14
09	SEGURETAT I SALUT .....	170,00	1,29
	<b>PRESSUPOST D' EXECUCIÓ MATERIAL</b>	<b>13.190,65</b>	
	13,00 % Despeses generals.....	1.714,78	
	6,00 % Benefici industrial .....	791,44	
	Suma .....	2.506,22	
	<b>PRESSUPOST BASE DE LICITACIÓ SENSE IVA</b>	<b>15.696,87</b>	
	21% IVA .....	3.296,34	
	<b>PRESSUPOST BASE DE LICITACIÓ</b>	<b>18.993,21</b>	

Puja el pressupost l'esmentada quantitat de DIVUIT MIL NOU-CENTS NORANTA-TRES EUROS amb VINT-I-UN CÈNTIMS

, Novembre 2025.

FERROCARRILS DE LA GENERALITAT DE CATALUNYA

AVELLANA DE WASABI S.L.

## PRESSUPOST DESCOMPOSATS I AMIDAMENTS

PROJECTE REMODELACIÓ SALES REUNIONS FGC. (SALA DESCANS PLANTA 3)

CODI	RESUM	QUANTITAT	PREU	IMPORT
<b>01</b>	<b>TREBALLS PREVIS</b>			
01.01	<b>p.a Proteccions</b>			
	Protecció provisional de superfícies, zones o equipaments existents davant la generació de pols, brutícia o possibles danys durant l'execució dels treballs. Inclou el subministrament i col·locació de làmines de polietilè, lones, plafons o altres materials adequats; la seva fixació segura; el manteniment durant tota la durada dels treballs, i la retirada i neteja final un cop finalitzades les obres.			
	Total quantitats alçades	1,00		
01.02	<b>p.a Retirada objectes i mobiliari</b>			
	Retirada amb cura del mobiliari existent, elements audiovisuals (AV), altaveus, panells acústics i qualsevol element de senyalització, per permetre l'execució dels treballs d'adequació o reforma. Inclou el desmuntatge ordenat i la protecció adequada per a la seva reutilització, el trasllat i emmagatzematge en un lloc segur dins de l'obra, i la seva posterior col·locació en la ubicació original o segons el nou projecte, excepte aquells elements que quedin fora del mateix. S'inclou la des-electrificació dels punts i equips en el desmuntatge i la nova electrificació i connexió durant el muntatge final de les taules o altres elements que ho requereixin.			
	Total quantitats alçades	1,00	200,00	200,00
01.03	<b>p.a Formació de regates</b>			
	Formació de regates i tapar forats d'obra, reparació i deterioraments en parets i ajudes als altres gremis.			
	Total quantitats alçades	1,00	250,00	250,00
01.04	<b>u Desmuntatge de porta</b>			
	Desmuntatge amb cura d'una porta pivotant existent, incloent-hi fulla, bastiment i ferratges, per permetre l'execució dels treballs d'obra o instal·lacions, i el seu posterior muntatge amb ajust a la nova cota de paviment. Inclou el raspallat o retall del full per adaptar-lo al nou nivell, el repàs de ferratges i frontisses pivotant la protecció dels elements durant l'obra, i la comprovació final del correcte funcionament. Subministrament i instal·lació de platina d'acer inoxidable collada a paviment existent. (veure plànols)			
	Total quantitats alçades	1,00	150,00	150,00
	<b>TOTAL 01</b> .....			<b>700,00</b>

**PRESSUPOST DESCOMPOSATS I AMIDAMENTS**

PROJECTE REMODELACIÓ SALES REUNIONS FGC. (SALA DESCANS PLANTA 3)

CODI	RESUM	QUANTITAT	PREU	IMPORT
<b>02</b>	<b>INSTAL·LACIONS ELÈCTRICITAT, LAMPISTERIA I AC</b>			
02.01	<p>p.a Desmuntatge de làmpades</p> <p>Desmuntatge de les làmpades existents instal·lades en parets i sostres, incloent-hi la desconnexió elèctrica prèvia, la retirada acurada dels elements de fixació i la selecció del material reutilitzable o destinat a gestió residual. Les operacions es duran a terme garantint la seguretat, la protecció de les superfícies i el compliment de la normativa vigent en matèria de gestió de residus i instal·lacions elèctriques. (veure plànols)</p>			
	Total quantitats alçades	1,00		
		1,00	125,00	125,00
02.02	<p>p.a Adequació de línies elèctriques</p> <p>Comprovació i adequació de les línies elèctriques existents de la sala per als nous aparells d'il·luminació, s'hi inclou material de nous cables i corrugats. Noves línies per als carrils d'il·luminació, línia per a llums LED . Adequació de quadre elèctric existent, subministrament i col·locació de nous magneto-tèrmics.</p> <p>Muntatge dels elements que calgui reaprofitar com mecanismes, lluminàries d'emergència, volumètrics detectors etc., que es vegin afectats per la instal·lació de nous panell acústics o altres.</p> <p>Els treballs comprendran la correcta ubicació, anivellament i fixació dels aparells segons els plànols previstos, així com la connexió a les línies elèctriques corresponents, verificant la seva polaritat i funcionament adequat. S'hi inclouen tots els recursos auxiliars necessaris per a l'execució del muntatge —eines, elements de subjecció, accessoris, sistemes d'elevació i equip de protecció—, així com les proves finals de verificació i ajust de lluminositat per assegurar una òptima uniformitat i rendiment lumínic del conjunt.</p> <p>(veure plànols)</p>			
	Total quantitats alçades	1,00		
		1,00	675,00	675,00
02.03	<p>p.a. Adequació de canalitzacions d'aigua i desguàs</p> <p>Comprovació i adequació de les canalitzacions existents de la sala per als nous punts de connexió dels equips previstos. S'hi inclou la verificació de les seccions i traçats actuals, la substitució o ampliació de trams quan sigui necessari, així com el subministrament i la instal·lació del material corresponent per als nous tubs i elements de desguàs, garantint-ne la correcta funcionalitat i integració amb la xarxa existent. (veure plànols)</p>			
	Total quantitats alçades	1,00		
		1,00	675,00	675,00

**PRESSUPOST DESCOMPOSATS I AMIDAMENTS**

PROJECTE REMODELACIÓ SALES REUNIONS FGC. (SALA DESCANS PLANTA 3)

CODI	RESUM	QUANTITAT	PREU	IMPORT	
02.04	<p>p.a Muntatge aparells sanitaris</p> <p>Instal·lació i connexió dels aparells sanitaris, assegurant-ne l'estabilitat, el funcionament correcte i l'estanquitat de les unions. (veure plànols)</p>				
	Total quantitats alçades	1,00			
		1,00	150,00	150,00	
02.05	<p>p.a Desplaçament de termostats de control AC</p> <p>Taques de desplaçament de termostats de control AC darrere la porta. (veure plànols)</p>				
	Total quantitats alçades	1,00			
		1,00	200,00	200,00	
	<b>TOTAL 02</b> .....			<b>1.825,00</b>	
<b>03</b>	<b>TABUQUERIA SECA</b>				
03.01	<p>u Desmuntar paraments i reparacions</p> <p>Tapar els forats de les làmpades i objectes retirats amb placa de cartró-guix®, cargolada a una sola cara d'una estructura d'acer galvanitzat i canals, incloure cargols pastes, cintes de juntes. Totalment acaba deixant el mateix acabat que la resta de la paret o sostre. (veure plànols)</p>				
	Total quantitats alçades	1,00			
		1,00	200,00	200,00	
	<b>TOTAL 03</b> .....			<b>200,00</b>	
<b>04</b>	<b>PINTURA</b>				
04.01	<p>m2 Pintura paraments verticals</p> <p>Aplicació manual de dues mans de pintura plàstica, color ref. NCS S0500-N o bé el color Ral 9003, acabat mat, textura llisa, sobre parament interior de plaques de guix laminat. La primera mà diluïda amb un 20% d'aigua i la següent sense diluir sobre parament interior, vertical i horitzontal . El preu inclou la protecció dels elements de l'entorn que puguin veure's afectats durant els treballs i la resolució de punts singulars. Es preveu que les pintures que estiguin formulades amb ingredients d'origen natural o baix impacte ambiental, pensades per a reduir o eliminar l'emissió de substàncies tòxiques i lliures d' orgànics volàtils (COV), productes compleixen els requisits internacionals que protegeixen el medi ambient i la salut humana. Catàleg de productes amb etiqueta ecològica de la UE <a href="http://ec.europa.eu/ecat/">http://ec.europa.eu/ecat/</a></p> <p><b>Caldrà fer una mostra in situ per confirmar color amb il·luminació final.</b></p>				
	<b>Amidament</b>	<b>UTS</b>	<b>LONGITUD</b>	<b>AMPLADA</b>	<b>ALÇADA</b>
	Paret frontal	2,25		2,50	5,63
	Pilars	0,30		2,50	0,75
	Paret lateral ESQ	5,59		2,50	13,98
	Paret lateral DRET	5,59		2,50	13,98
	Lateral caixa	0,80		2,50	2,00
				Subtotal	36,34

**PRESSUPOST DESCOMPOSATS I AMIDAMENTS**

PROJECTE REMODELACIÓ SALES REUNIONS FGC. (SALA DESCANS PLANTA 3)

CODI	RESUM	QUANTITAT	PREU	IMPORT	
04.02	m2 Pintura paraments horitzontals Aplicació manual de dues mans de pintura plàstica, color ref. NCS S0500-N o bé el color Ral 9003, acabat mat, textura llisa, sobre parament interior de plaques de guix laminat. La primera mà diluïda amb un 20% d'aigua i la següent sense diluir sobre parament interior, vertical i horitzontal . El preu inclou la protecció dels elements de l'entorn que puguin veure's afectats durant els treballs i la resolució de punts singulars. Es preveu que les pintures que estiguin formulades amb ingredients d'origen natural o baix impacte ambiental, pensades per a reduir o eliminar l'emissió de substàncies tòxiques i lliures d' orgànics volàtils (COV),productes compleixen els requisits internacionals que protegeixen el medi ambient i la salut humana. Catàleg de productes amb etiqueta ecològica de la UE <a href="http://ec.europa.eu/ecat/">http://ec.europa.eu/ecat/</a>	36,34	12,20	443,35	
<b>Amidament</b>		<b>UTS</b>	<b>LONGITUT</b>	<b>AMPLADA</b>	<b>ALÇADA</b>
Sostre		5,59	2,23		12,47
				Subtotal	12,47
		12,47	13,40		167,10
<b>TOTAL 04</b> .....					<b>610,45</b>

<b>05 MOBILIARI</b>				
05.01	u Mobiliari office Subministrament i fabricació de mobiliari per office format per un moble baix de melamina EGGER color blanc W1000 ST9 Blanco premium amb 3 portes abatibles i prestatges interiors. Obertura de les portes mitjançant sistema push. Encimera amb solid alpine White W1001 ST9 Blanco premium integral (veure plànols)			
Total quantitats alçades		1,00		
		1,00	1.500,00	1.500,00
05.02	u Emplafonat paret office Subministrament i fabricació d'emplafonada paret amb dos prestatges de 3 cm de gruix melamina EGGER color blanc W1000 ST9 Blanc prèmium amb fresat per col·locació de perfil LED (veure plànols)			
Total quantitats alçades		1,00		
		1,00	350,00	350,00
05.03	u Tauleta auxiliar LAPTOP FLOE Subministrament i muntatge de taula auxiliar FLOE de INCLASS amb peu descentrat Acabats de la base: pintura de polièster termoendurable amb acabat micro-texturitzat en els colors G49 (veure plànols)			
Total quantitats alçades		1,00		
		1,00	304,00	304,00

**PRESSUPOST DESCOMPOSATS I AMIDAMENTS**

PROJECTE REMODELACIÓ SALES REUNIONS FGC. (SALA DESCANS PLANTA 3)

CODI	RESUM	QUANTITAT	PREU	IMPORT
05.04	u Sofà raconer 2 places KERN Subministrament i muntatge mòdul de dues places entapissat amb respatller raconer dret. Seient interior de contraxapat cobert amb escuma d'escuma CMHR de poliuretà en bloc de diverses densitats folrada amb fibra de polièster. Suport amb estructura interior d'acer recoberta escuma de poliuretà injectada de 50kg/m³ folrada amb fibra de polièster. Opcionalment, el mòdul pot portar un panell de privacitat entapissat fabricat en contraxapat i fibra de polièster. Tapisseria: G2 HILTON anti-taques color 17 Potes: potes d'alumini injectat pintades en tots els colors M1 (veure plànols)			
Total quantitats alçades		1,00		
		1,00	1.710,00	1.710,00
05.05	u Sofà 2 places KERN Subministrament i muntatge de mòdul de dues places entapissat amb respatller raconer dret. Seient interior de contraxapat cobert amb escuma d'escuma CMHR de poliuretà en bloc de diverses densitats folrada amb fibra de polièster. Suport amb estructura interior d'acer recoberta escuma de poliuretà injectada de 50kg/m³ folrada amb fibra de polièster. Opcionalment, el mòdul pot portar un panell de privacitat entapissat fabricat en contraxapat i fibra de polièster. Tapisseria: G2 HILTON antitaques color 17 Potes: potes d'alumini injectat pintades en tots els colors M1 (veure plànols)			
Total quantitats alçades		1,00		
		1,00	1.446,00	1.446,00
05.06	u Puf Wabao Subministrament i muntatge de puf WABAO de INCLASS, entapissat amb estructura interior de poliètilè de rotomoldeo recoberta de fibra suau. El seient està fabricat amb escuma de poliuretà injectada amb densitat de 50 kg/m³ amb un interior de contraxapat i recobert de fibra. Tapisseria: VALENCIA color 2110 (veure plànols)			
Total quantitats alçades		1,00		
		1,00	1.446,00	1.446,00
05.07	u Aigüera encastada Ø450 Subministrament i col·locació aigüera TEKA o similar encastada Ø450 1B color blanc amb una cubeta Desguàs manual de 3/2" Cubeta de 160 mm de profunditat Vàlvula			
Total quantitats alçades		2,00		
		2,00	490,00	980,00

**PRESSUPOST DESCOMPOSATS I AMIDAMENTS**

PROJECTE REMODELACIÓ SALES REUNIONS FGC. (SALA DESCANS PLANTA 3)

CODI	RESUM	QUANTITAT	PREU	IMPORT
	Total quantitats alçades	1,00		
05.08	u Aixeta de cuina plegable Subministrament d' aixeta d'aigua d'aigüera de rotació Barreja d'aigua freda i calenta d'un sol mànec. (dimensions aproximades d'alçada 20 cm)	1,00	100,00	100,00
	Total quantitats alçades	1,00		
		1,00	150,00	150,00
<b>TOTAL 05</b>				<b>6.540,00</b>
<b>06</b>	<b>IL-LUMINACIÓ</b>			
06.01	u FOCUS PROJECTOR FIT 35 CARRIL Subministrament i instal·lació de focus per encastar FIT 35 48V FLOOD 3000K WTW ArkosLight o similar Referència A3450131WTW Color BLANC TEXTURITZAT RAL 9016 Categoria CEILING RECESSED Tipus LED Flux Luminós 660 lm Temperatura de color 3000 K Estabilitat cromàtica MacAdam Step 2 CRI>90 Potència 5,5 W			
	<i>Descomposició</i> A3450131WTW u FIT 35 48V FLOOD 3000K WTW	1,000	185,00	185,00
	Total quantitats alçades	2,00		
		2,00	185,00	370,00
06.02	u TRACK 48V SURFACE 3M WT Subministrament i instal·lació de carril electrificat de superfície de 3 m color blanc de Arkos-light (veure plànols)			
	<i>Descomposició</i> A3381300WT TRACK 48V SURFACE 3M WT	1,000	306,00	306,00
	Total quantitats alçades	1,00		
		1,00	306,00	306,00
06.03	u END 48 WT Subministrament i instal·lació de connector carril color blanc			
	<i>Descomposició</i> A3380006WT END 48 WT	2,000	13,00	26,00
	Total quantitats alçades	1,00		
		1,00	26,00	26,00

**PRESSUPOST DESCOMPOSATS I AMIDAMENTS**

PROJECTE REMODELACIÓ SALES REUNIONS FGC. (SALA DESCANS PLANTA 3)

CODI	RESUM	QUANTITAT	PREU	IMPORT
06.04	u FOCUS BLACK FOSTER MICRO 48V 10 3000K N Subministrament i instal·lació de focus per encastar BLACK FOSTER MICRO 48V 10 3000K N ArkosLight o similar Referència A4165011N Color BLANC TEXTURITZAT RAL 9005 Categoria TRACK LIGHTS Tipus LED Flux Luminós 1600 lm Temperatura de color 3000 K Estabilitat cromàtica MacAdam Step 3 CRI>90 Potència 14 W Angle de llum 37°			
	<i>Descomposició</i> A4165011N BLACK FOSTER MICRO 48V 10 3000K N	1,000	222,00	222,00
	Total quantitats alçades	3,00		
		3,00	222,00	666,00
06.05	m TIRA DE LED Subministrament i instal·lació de tira de LED FULLWAT o similar amb perfil d'alumini i difusor opal Tipus LED Flux Luminós 1455 lm 140 LED/n Temperatura de color 3000 K CRI>90 Potència 13W/m Voltatge 24V Estanqueïtat IP20 Regulable			
	Total quantitats alçades	2,20		
		2,20	35,00	77,00
06.06	u DRIVER 50 W Subministrament i instal·lació de font d'alimentació 24V DC 50 W DC MEAN WELL o similar regulable			
	Total quantitats alçades	1,00		
		1,00	46,00	46,00
<b>TOTAL 06</b>				<b>1.491,00</b>
<b>07</b>	<b>REVESTIMENTS, TAPICERIA I ACUSTICA</b>			

## PRESSUPOST DESCOMPOSATS I AMIDAMENTS

PROJECTE REMODELACIÓ SALES REUNIONS FGC. (SALA DESCANS PLANTA 3)

CODI	RESUM	QUANTITAT	PREU	IMPORT																																		
07.01	m2 Paviment cautxú																																					
	<p>Subministrament i col·locació de paviment de cautxú amb un gruix nominal de 5 mm, apte per enganxar amb adhesiu antilliscant desmuntable. Consta d'una capa superior d'alta resistència al desgast en un color sòlid amb incrustacions de fibra de coco, i d'una capa inferior de cautxú amb càrregues de reforç de ponderació, calandrades i vulcanitzades juntes, tipus KAYAR LL de l'empresa Artigo SpA. El paviment es subministrarà en rajoles de 61 x 61 cm. La superfície del producte serà llisa i millorarà el seu rendiment i facilitat de neteja mitjançant el tractament superficial especial PRO2 (làser dual Tech UV+), amb un acabat sedós i mat. Lliure de PVC, substàncies halògenes i ftalats. L'emissió de compostos orgànics volàtils (TVOC) compleix els requisits Greenguard GOLD, A+ i GECA.</p> <p>Acabat Silky Matt (PRO<sup>2</sup>) : superfície setinada de baixa reflectància i fàcil manteniment. Resistència al lliscament : R9 segons la norma DIN 51130. Absorció del soroll : Reducció del soroll d'impacte de fins a 16 dB. Propietats ignifugues : Classificació Bfl-s1 segons EN 13501-1. Càrrega electroestàtica segon la Norma EN 1815 ≤ 2 (antiestàtic) Certificat ambiental Greenguard Gold</p> <p>Subministrament i instal·lació de platina d'acer inoxidable collada a paviment existent. (veure plànols)</p>																																					
	<p>Descomposició</p> <table border="1"> <tr> <td>07.031</td> <td>Col·locació</td> <td>1,000</td> <td>12,50</td> <td>12,50</td> </tr> <tr> <td>07.032</td> <td>Material</td> <td>1,000</td> <td>56,00</td> <td>56,00</td> </tr> </table> <p>Amidament</p> <table border="1"> <thead> <tr> <th></th> <th>UTS</th> <th>LONGITUT</th> <th>AMPLADA</th> <th>ALÇADA</th> <th></th> </tr> </thead> <tbody> <tr> <td>Paviment</td> <td></td> <td>5,59</td> <td>2,23</td> <td></td> <td>12,47</td> </tr> <tr> <td></td> <td></td> <td></td> <td></td> <td></td> <td>Subtotal</td> </tr> <tr> <td></td> <td></td> <td></td> <td></td> <td></td> <td>12,47</td> </tr> </tbody> </table>				07.031	Col·locació	1,000	12,50	12,50	07.032	Material	1,000	56,00	56,00		UTS	LONGITUT	AMPLADA	ALÇADA		Paviment		5,59	2,23		12,47						Subtotal						12,47
07.031	Col·locació	1,000	12,50	12,50																																		
07.032	Material	1,000	56,00	56,00																																		
	UTS	LONGITUT	AMPLADA	ALÇADA																																		
Paviment		5,59	2,23		12,47																																	
					Subtotal																																	
					12,47																																	
		12,47	68,50	854,20																																		
07.02	u Ajustar portes																																					
	<p>Desmuntatge amb cura d'una porta pivotant existent, incloent full, bastiment i ferratges, per permetre l'execució dels treballs d'obra o instal·lacions, i el seu posterior muntatge amb ajust a la nova cota de paviment. Inclou el raspallat o retall del full per adaptar-lo al nou nivell, el repàs de ferratges i frontisses pivotants, la protecció dels elements durant l'obra, i la comprovació final del correcte funcionament.</p>																																					
	<p>Total quantitats alçades</p> <table border="1"> <tr> <td></td> <td>1,00</td> <td></td> <td></td> <td></td> </tr> <tr> <td></td> <td>1,00</td> <td>150,00</td> <td></td> <td>150,00</td> </tr> </table>					1,00					1,00	150,00		150,00																								
	1,00																																					
	1,00	150,00		150,00																																		

## PRESSUPOST DESCOMPOSATS I AMIDAMENTS

PROJECTE REMODELACIÓ SALES REUNIONS FGC. (SALA DESCANS PLANTA 3)

CODI	RESUM	QUANTITAT	PREU	IMPORT										
07.03	u Panell acústic per paret 240x80cm													
	<p>Subministrament i col·locació de panells acústics de feltre PET en 24 mm. de la firma Texfel® o similar. Color personalitzat segons requeriments del disseny. Inclou Velcro® o similar para subjecció a paret. Reacció al foc EN 13501-1+A1: B-s2, d0 Absorció Acústica UNE-EN ISO 354:2004: fins αw = 1 (-) EN ISO 11654: Classe A (veure plànols)</p>													
	<p>Total quantitats alçades</p> <table border="1"> <tr> <td></td> <td>2,00</td> <td></td> <td></td> <td></td> </tr> <tr> <td></td> <td>2,00</td> <td>250,00</td> <td></td> <td>500,00</td> </tr> </table>					2,00					2,00	250,00		500,00
	2,00													
	2,00	250,00		500,00										
	<b>TOTAL 07</b> .....			<b>1.504,20</b>										
<b>08</b>	<b>GESTIÓ DE RESIDUS</b>													
08.01	u Classificació de residus													
	<p>Classificació i dipòsit dels residus, separant-los en les següents fraccions: fustes, vidres, ferralla, plàstics, papers o cartons i residus peril·losos; posant èmfasi en el correcte reciclatge dels equips de llums, dins de l'obra en què es produeixen, amb mitjans manuals i càrrega sobre camió.</p>													
	<p>Total quantitats alçades</p> <table border="1"> <tr> <td></td> <td>1,00</td> <td></td> <td></td> <td></td> </tr> <tr> <td></td> <td>1,00</td> <td>150,00</td> <td></td> <td>150,00</td> </tr> </table>					1,00					1,00	150,00		150,00
	1,00													
	1,00	150,00		150,00										
	<b>TOTAL 08</b> .....			<b>150,00</b>										
<b>09</b>	<b>SEGURETAT I SALUT</b>													
09.01	Seguretat i salut													
	<p>Les obres es desenvoluparan íntegrament a l'interior de l'edifici, en una zona delimitada i controlada. L'àmbit d'actuació es restringeix principalment a treballs puntuals de substitució o adequació de revestiments i petits elements interiors, sense afectació estructural ni intervencions en coberta o façana.</p> <p>S'adoptaran les mesures bàsiques de seguretat segons el Reial decret 1627/1997, garantint la correcta senyalització de la zona de treball, l'ordre i la neteja constant, així com la protecció col·lectiva i individual del personal participant. Donada la naturalesa de les tasques, els riscos es consideren de caràcter lleu i controlable mitjançant equips de protecció individual (EPI) com guants, ulleres, calçat de seguretat i màscares antipols quan correspongui.</p>													
	<p>Descomposició</p> <table border="1"> <tr> <td></td> <td>1,00</td> <td></td> <td></td> <td></td> </tr> <tr> <td></td> <td>1,00</td> <td>170,00</td> <td></td> <td>170,00</td> </tr> </table>					1,00					1,00	170,00		170,00
	1,00													
	1,00	170,00		170,00										
	<b>TOTAL 09</b> .....			<b>170,00</b>										
	<b>TOTAL</b> .....			<b>13.190,65</b>										

## RESUM DE PRESSUPOST

PROJECTE REMODELACIÓ SALES REUNIONS FGC. (SALA DESCANS PLANTA 3)

CAPÍTOL	RESUM	IMPORT	%
01	TREBALLS PREVIS .....	700,00	5,31
02	INSTAL·LACIONS ELECTRICITAT, LAMPISTERIA I AC .....	1.825,00	13,84
03	TABIQUERIA SECA .....	200,00	1,52
04	PINTURA .....	610,45	4,63
05	MOBILIARI .....	6.540,00	49,58
06	IL·LUMINACIÓ .....	1.491,00	11,30
07	REVESTIMENTS, TAPICERIA I ACUSTICA .....	1.504,20	11,40
08	GESTIÓ DE RESIDUS .....	150,00	1,14
09	SEGURETAT I SALUT .....	170,00	1,29
	<b>PRESSUPOST D' EXECUCIÓ MATERIAL</b>	<b>13.190,65</b>	
	13,00 % Despeses generals.....	1.714,78	
	6,00 % Benefici industrial .....	791,44	
	Suma .....	2.506,22	
	<b>PRESSUPOST BASE DE LICITACIÓ SENSE IVA</b>	<b>15.696,87</b>	
	21% IVA .....	3.296,34	
	<b>PRESSUPOST BASE DE LICITACIÓ</b>	<b>18.993,21</b>	

Puja el pressupost l'esmentada quantitat de DIVUIT MIL NOU-CENTS NORANTA-TRES EUROS amb VINT-I-UN CÈNTIMS

, Novembre 2025.

FERROCARRILS DE LA GENERALITAT DE  
CATALUNYA

AVELLANA DE WASABI S.L.

# CRONOGRAMA

