



AJUNTAMENT DE SERÒS

SETEMBRE 2024

PROJECTE D'ARRENJAMENT DE VARIS CAMINS RURALS AMB ÀRID RECICLAT AL TERME MUNICIPAL DE SERÒS

Camí 1, Camí 2, Camí 3, Camí 4, Camí 5, Camí 6, Camí 7, Camí 8, Camí 9, Camí 10, Camí 11,
Camí 12, Camí 13, Camí 14, Camí 15, Camí 16, Camí 17, Camí 18, Camí 19, Camí 20, Camí 21,
Camí 22, Camí 23, Camí 24, Camí 25, Camí 26, Camí 27, Camí 28, Camí 29, Camí 30, Camí 31,
Camí 32, Camí 33, Camí 34, Camí 35, Camí 36, Camí 36, Camí 37, Camí 38, Camí 39.

INDEX

| | |
|-------------------------------------------------------------|-----------|
| 1. DADES GENERALS..... | 5 |
| 1.1. Projecte: | 5 |
| 1.2. Tipus d'intervenció:..... | 5 |
| 1.3. Municipi:..... | 5 |
| 1.4. Promotor:..... | 5 |
| 1.5. Redactor: | 5 |
| 2. MEMÒRIA | 6 |
| 2.1. Antecedents | 6 |
| 2.2. Objecte de projecte. | 7 |
| 2.3. Estat actual i necessitat de les obres | 16 |
| 2.4. Descripció i justificació de la solució adoptada | 17 |
| 2.5. Fitxa resum criteris de valoració | 18 |
| 2.6. Termini d'execució i garantia | 18 |
| 2.7. Contractació | 19 |
| 2.8. Declaració d'obra i revisió de preus..... | 20 |
| 2.9. Característiques dels materials, assaigs..... | 20 |
| 2.10. Pressupost | 20 |
| A. ANNEXES | 23 |
| Subministrador de l'àrid: | 26 |
| Justificació de preus..... | 27 |
| Legislació i normes bàsiques..... | 27 |
| Control de qualitat (adaptat al CTE). | 30 |

| | |
|---------------------------------------------------|-----------|
| B. PLEC DE CONDICIONS | 39 |
| C. ESTUDI BÀSIC DE SEGURETAT I SALUT | 65 |
| Detalls auxiliars | 88 |
| D. PRESSUPOST | 94 |
| E. PLÀNOLS | 98 |

1. DADES GENERALS

1.1. Projecte:

Projecte per arranjament de varis camins rurals amb àrid reciclat al terme municipal de Seròs.

1.2. Tipus d'intervenció:

Infraestructura viària.

1.3. Municipi:

Seròs (Segrià).

1.4. Promotor:

Nom: Ajuntament de Seròs.

CIF: P2525400D

Adreça: Plaça Escoles, n1.

CP: 25183. Seròs

Telèfon: 973 78 00 09

1.5. Redactor:

Nom: Ana Pla Arellano

Arquitecta col·legiada nº: 74172/8 al COAC

Correu electrònic: apla@seros.cat

2. MEMÒRIA

2.1. Antecedents

La vila de Seròs es troba a 103 m d'altitud, a la plana de la dreta del Segre, al sector més fèrtil del terme.

S'estén pel sector sud-occidental de la comarca, ja al límit amb el Baix Cinca, a banda i banda del Segre, que travessa el territori en direcció NE-SW fins poc abans de la seva confluència amb el Cinca. El municipi té una forma de mitja lluna envoltada a ponent pels termes segrianencs de Massalcoreig i de la Granja d'Escarp (entre els quals el Segre rep les aigües del Cinca), i els termes de la comarca del Baix Cinca de Fraga (NW) i de Mequinensa (SW). A llevant limita amb els termes de Maials, Llardecans i Aitona, i a migdia amb Almatret.

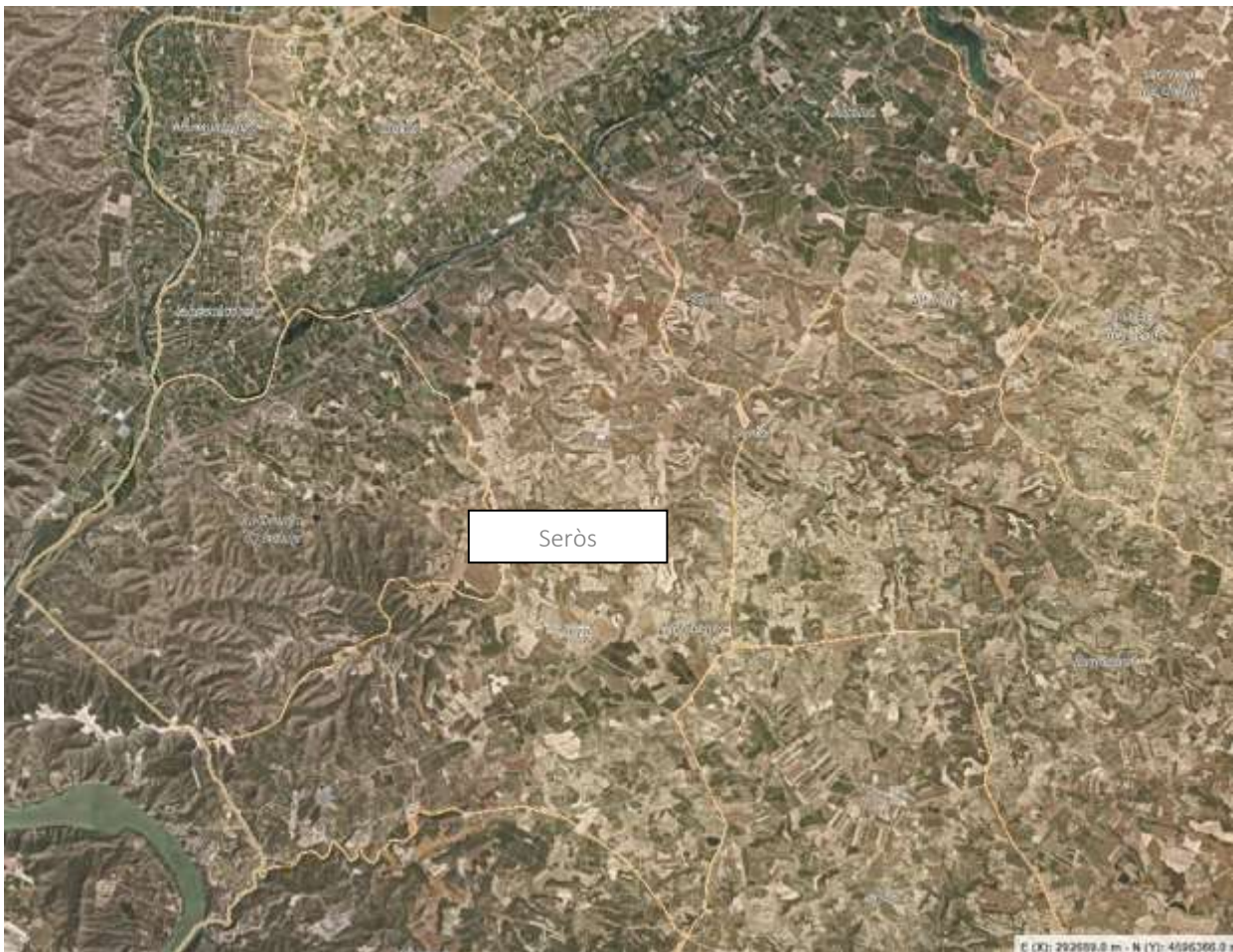

Ortofotomapa del terme municipal de Seròs. Font: ICGC

Aquest projecte pretén ser la base tècnica per a poder demanar la subvenció definida a la RESOLUCIÓ ACC/689/2022, de 10 de març, per la qual s'aproven les bases reguladores d'ajuts per a la utilització d'àrid reciclat dels residus de la construcció amb marcatge CE en obres promogudes pels ens locals i les empreses públiques municipals de Catalunya.

2.2. Objecte de projecte.

En total hi ha 39 camins dins del terme de Seròs on s'actuarà. Es defineixen a la documentació gràfica adjunta.

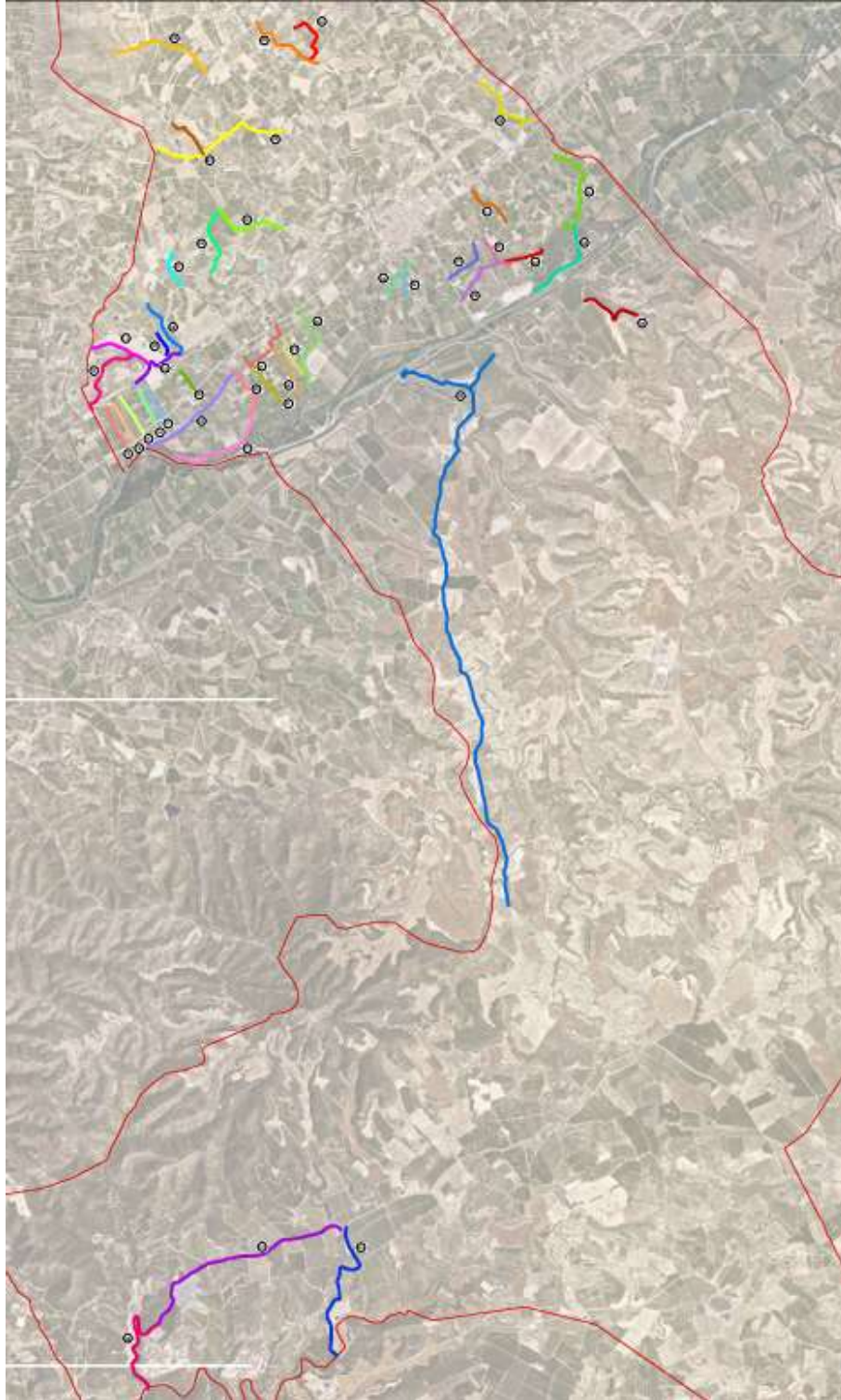

Plànol del terme de Seròs amb els camins enumerats

Camí 1: Situat al nord del municipi de Seròs. El camí és de 670,70 metres de longitud aproximadament.



Camí 2: Aquest camí es situa al nord del municipi de Seròs. El camí és de 847 metres de longitud aproximadament.



Camí 3: Situat al nord-est del municipi de Seròs, enllaçat a la LP-7045. El camí és de 1.129 metres de longitud aproximadament.



Camí 4: El camí es situa al nord del municipi de Seròs, enllaçat amb el camí 40. La longitud del camí es de 1.567,70 metres aproximadament.



Camí 5: El camí es situa al nord del municipi de Seròs, junt amb el camí 6. La longitud del camí es de 697 metres aproximadament.



Camí 6: El camí es situa l'est del municipi de Seròs i s'enllaça amb la carretera LP-7041. Aquest tram camí té una longitud de 246,05 metres aproximadament.



Camí 7: El camí es situa l'est del municipi de Seròs. Aquest tram camí té una longitud de 420,44 metres aproximadament.



Camí 8: El camí està situat l'est del municipi de Seròs. La longitud del camí es de 789,40 metres aproximadament.



Camí 9: El camí està situat l'est del municipi de Seròs. La longitud del camí es de 258,49 metres aproximadament.



Camí 10: El camí està situat l'est del municipi de Seròs. Amb una longitud de 647 metres aproximadament.



Camí 11: El camí està situat l'est del municipi de Seròs just al límit del terme municipal i s'enllaça amb els camins 12 i 10. Aquest camí té una longitud de 664 metres aproximadament.



Camí 12: Situat l'est del municipi de Seròs, enllaça amb els camins 11 i 10. La longitud del camí és de 912 metres aproximadament.



Camí 13: El camí està situat l'est del municipi de Seròs i enllaça amb la LP-7041. La longitud del camí és de 468 metres aproximadament.



Camí 14: El camí està situat l'est del municipi de Seròs i enllaça amb la LP-7041. La longitud del camí és de 450 metres aproximadament.



Camí 15: El camí està situat l'est del municipi de Seròs i enllaça amb la LP-7041. La longitud del camí és de 448 metres aproximadament.



Camí 16: El camí està situat l'est del municipi de Seròs i enllaça amb la LP-7041. La longitud del camí es de 379 metres aproximadament.



Camí 17: El camí està situat l'est del municipi de Seròs i enllaça amb la LP-7041. La longitud del camí es de 359 metres aproximadament.



Camí 18: El camí està situat l'est del municipi de Seròs i transcorre paral·lel amb la LP-7041 fins al riu Segre. La longitud del camí es de 1.222 metres aproximadament.



Camí 19: El camí està situat l'est del municipi de Seròs i s'uneix al camí 20 fins camí 18. La longitud del camí es de 1.123 metres aproximadament.



Camí 20: El camí està situat l'est del municipi de Seròs i s'uneix al camí 19 fins al riu Segre. La longitud del camí es de 575 metres aproximadament.



Camí 21: El camí està situat l'est del municipi de Seròs i s'uneix al camí 41, 22 i 23 amb la carretera LP-7041. La longitud del camí es de 754 metres aproximadament.



Camí 22: El camí està situat al nord-est est del municipi de Seròs i s'uneix al camí 21 pel nord. La longitud del camí es de 580 metres aproximadament.



Camí 23: El camí està situat al nord-est est del municipi de Seròs i s'uneix al camí 21 pel nord. La longitud del camí es de 532 metres aproximadament.



Camí 24: El camí està situat al nord-est del municipi de Seròs i enllaça amb la LP-7041. Té una longitud de 983,10 metres aproximadament.



Camí 25: El camí està situat al nord-est del municipi de Seròs juntament amb el camí 26 i la carretera C-45. Té una longitud de 480 metres aproximadament.



Camí 26: Aquest camí situat al sud del municipi de Seròs, i enllaça amb el camí 25. Té una longitud de 224 metres aproximadament.



Camí 27: Situat al sud del municipi de Seròs, enllaça amb la carretera C-45. Té una longitud de 545 metres aproximadament.



Camí 28: Situat al sud-oest del municipi de Seròs, enllaça amb el camí 29 i la carretera C-45. Té una longitud de 602 metres aproximadament.



Camí 29: Situat al sud-oest del municipi de Seròs enllaça per la part sud amb el camí 28 i el camí 30. Té una longitud de 385 metres aproximadament.



Camí 30: Situat al sud-oest del municipi de Seròs entre el camí 29 i 28. Aquest camí també comunica amb el riu Segre. Té una longitud de 445 metres aproximadament.



Camí 31: Situat al sud-oest del municipi de Seròs i enllaça el municipi amb el teixit agrari més proper Té una longitud de 519 metres aproximadament.



Camí 32: Situat l'oest del municipi de Seròs, enllaça amb la carretera LP-7041. Té una longitud de 853 metres aproximadament.



Camí 33: Situat l'oest del municipi de Seròs, enllaça la carretera LP-7041. Té una longitud de 1.094 metres aproximadament.



Camí 34: Situat al sud-oest del municipi de Seròs, enllaça amb el camí 33. Té una longitud de 949,70 metres aproximadament.



Camí 35: Situat al sud del municipi de Seròs, que enllaça amb els conreus més al sud del municipi i que passa a prop de la zona vegetal del riu Segre. Té una longitud de 7.126,97 metres aproximadament.



Camí 36: Situat al límit sud del municipi de Seròs. Enllaça amb el camí 37. Té una longitud de 1.697,60 metres aproximadament.



Camí 37: Situat al límit sud del municipi de Seròs. Enllaça amb el camí 36. Té una longitud de 2.424,74 metres aproximadament.



Camí 38: Situat sud-oest del municipi de Seròs. Situat molt a prop de la zona vegetal del riu Segre. Té una longitud de 708,46 metres aproximadament.



Camí 39: Situat l'oest del municipi de Seròs. Situat molt a prop de la zona vegetal del riu Segre. Té una longitud de 463,16 metres aproximadament.



2.3. Estat actual i necessitat de les obres

Ens trobem a la població de Seròs, un municipi de desenvolupament agrari i industrial. Els camins descrits anteriorment són utilitzats pels propietaris de les finques de conreu de regadiu i secà de la població de Seròs, els quals són transitats tant per vehicles de transport com maquinària agrícola. El clima, la naturalesa i el seu ús, han fet que actualment es trobin en condicions pèssimes, amb clots i paviments desiguals. Això indica que és necessari una actuació per millorar la vialitat d'aquests camins.

També molts dels camins formen part dels accessos a zones naturals com el Riu Segre o àmbits patrimonials com el Poblat visigòtic del Bovalar (creuant el riu). Aquests també són utilitzats pel turisme, sent d'urgència l'actuació per dotar-los de capacitat vertebradora.

2.4. Descripció i justificació de la solució adoptada

És de necessitat una actuació que passa, en general, pel arranjament dels camins amb àrid reciclat, eliminant anteriorment males herbes, aigüeres i argaralls.

La utilització d'àrids reciclats és un dels principals processos sostenibles en la indústria del sector. Té nombrosos beneficis que inclouen limitar la necessitat de agregats intactes, reducció del consum d'energia, limitar els deixalles que es dirigeixen a la deixalleria i minimitzar les emissions perjudicials amb el medi ambient. La seva utilització als camins de Seròs es una gran opció per estalviar costos i rectificar una aposta segura pel medi ambient.

També la millora dels accessos i la connectivitat amb la població de Seròs, farà factible un bon ús i dotarà de la necessitat de pas segur a vehicles com el pas de la maquinària agrària i/o industrial sense malmetre's ni sent necessari desviar-se per trobar un camí accessible.

Es reperfilaran els camins amb maquina motoanivelladora on s'eliminaran males herbes, aigüeres i argaralls, i donant bombeig lateral cap a les cunetes amb formació o neteja de les mateixes, si s'escau. Es preveu el reperfilat en un 50% dels camins.

Després es farà un regat i compactat amb corró vibratori autopropulsat, preparant la base per acabat de paviment en camins rurals.

S'aportaran 10 cm d'àrid reciclat procedent de la construcció, amb marcatge CE, i subministrat per un gestor autoritzat de Catalunya, amb la corresponent estesa i compactació.

Els espais, al ser de 3 metres d'amplada aproximadament, seran aptes per rebre el pas de la maquinària descrita. Es podran utilitzar les tècniques que es creguin adients.

Així, doncs, les obres a escometre són:

- Reperfilat i compactat amb bombeig lateral. Eliminació de vegetació, d'aigüeres, aragalls i irregularitats i preparació de l'esplanada mitjançant màquina moto anivelladora en aquells trams que pel seu estat sigui necessari. Es preveu el reperfilat en un 50% dels camins.
- Col·locació de base d'àrid reciclat en tots els camins, estesa i piconat fins al 95% del Proctor modificat, en un gruix de 10 cm. L'àrid reciclat procedirà d'un gestor autoritzat de Catalunya, amb marcatge CE.

2.5. Fitxa resum criteris de valoració

| | | |
|-----------------------------------|-----------------------------------------------------------------------------------------------------------------------------------------------------------------------------------------------------------------------------------------------------------------------------------------------------------------------------------------------------------|------------------------------------------------------------------------------------------------------------------------------------------------------------------------------------------------------------------------------------------|
| Títol | PROJECTE D'ARRANJAMENT DE VARIS CAMINS RURALS AMB ÀRID RECICLAT AL MUNICIPI DE SERÒS | |
| Pressupost Execució Material | 109.814,84€ | |
| Pressupost Execució per Contracta | 158.122,39€ | |
| Abast territorial. | Terme Municipal de Seròs, comarca del Segrià. | |
| Criteris de valoració | <input checked="" type="checkbox"/> Urgència de l'actuació en vialitat dels camins i la capacitat vertebradora del camí sobre el qual es proposa l'actuació: millora accessos al nucli habitat, connexió de nuclis urbans, accés a equipaments i serveis públics, accés a espais d'interès natural, turístic, paisatgístic i patrimonial, etc. : 20 punts | |
| | El projecte/actuacions promoguts pels ens locals o les empreses públiques municipals | <input checked="" type="checkbox"/> Els projectes/actuacions més ben definits i dimensionats i la qualitat de la documentació tècnica: 10 punts |
| | | <input checked="" type="checkbox"/> Els projectes que presentin usos alternatius a l'aplicació directa de l'àrid reciclat en camins i/o tinguin un abast i repercussió més amplis pel que fa als objectius i àmbits d'actuació: 10 punts |
| | <input checked="" type="checkbox"/> Es prioritzaran els ens locals o les entitats públiques que no hagin obtingut subvencions per aquest concepte en les darreres convocatòries o bé les hagin obtingudes parcialment: 10 punts. | |
| | <input checked="" type="checkbox"/> Les sol·licituds que siguin objecte de valoració rebran la part proporcional de 50 punts segons el coeficient resultant entre la superfície i la població del seu municipi (o mitjana, en el cas que la sol·licitud inclogui més d'un municipi). Les dades de població i superfície seran extretes de l'Idescat. | |
| | Població (2021): | 1.923 h |
| | Superfície Idescat Població de Seròs: | 85,75 Km ² |
| Densitat de Seròs: | 22,40 hab./km ² | |

2.6. Termini d'execució i garantia

El termini d'execució de les obres s'estima en 90 dies (3 mesos) des de la data d'adjudicació. El termini de garantia es de 12 mesos des de la recepció provisional.

Per les característiques de l'obra es preveu una mitjana de 5 treballadors en obra amb una acumulació punta de 8 treballadors.

2.7. Contractació

La contractació de l'obra es realitzarà d'acord amb els procediments previstos a la Llei 9/2017, de 8 de novembre, de contractes del sector públic, per la qual es transposen a l'ordenament jurídic espanyol les directives del Parlament Europeu i del Consell 2014/23/UE i 2014/24/UE, de 26 de febrer de 2014, BOE 272 de 9 de novembre de 2017 (en endavant LCSP).

La contractació serà, atès l'import de l'obra és superior a 40.000€, per procediment obert simplificat, es seguiran les prescripcions establertes en la LCSP per a la licitació electrònica.

Per la subcontractació, tal i com s'estableix a l'article 29.1. de la LGS, s'entén que un beneficiari subcontracta quan concerta amb tercers l'execució total o parcial de l'activitat que constitueix l'objecte de la subvenció. Queda fora d'aquest concepte la contractació de les despeses en què hagi d'incórrer el beneficiari per a la realització per si mateix de l'activitat subvencionada.

D'acord amb això, i a efectes d'aquesta Ordre, són susceptibles de subcontractació totes les actuacions subvencionables derivades del projecte presentat.

En cas que l'activitat concertada amb tercers superi el 20% de l'import de la subvenció i l'import sigui superior a 60.000,00 euros, l'ens local sol·licitant haurà de, en cas que la subcontractació es realitzi un cop concedida la subvenció, l'ens local es compromet, d'acord amb l'article 29.3.b) de la Llei 38/2003, de 17 de novembre, a aportar a l'ens concedent el contracte per a la seva autorització prèvia i adjuntar-hi una declaració responsable de l'interventor municipal o assimilat que acrediti que es compleixen els requisits i les obligacions que estableix la normativa vigent (Llei 38/2003 i Reial decret 887/2006).

La subcontractació en cap cas suposarà un cost addicional a l'import de la subvenció.

Els ens locals beneficiaris són responsables que en l'execució de l'activitat subvencionada concertada amb tercers es respectin els límits que s'estableixen pel que fa a la naturalesa i la quantia de les despeses subvencionables; i els contractistes estan subjectes al deure de col·laboració per permetre la verificació adequada del compliment dels límits esmentats. A aquests efectes, el contracte haurà de recollir l'obligació de facilitar a l'ens local beneficiari la informació requerida per l'òrgan convocant.

En cap cas l'ens local beneficiari podrà concertar l'execució total o parcial de les accions subvencionades amb les persones o entitats que estableix l'article 29.7 de la Llei 38/2003, de 17 de novembre. A aquest efecte, tenen la consideració de persones o entitats vinculades als beneficiaris les que estableix l'article 68 del Reial decret 887/2006, de 21 de juliol.

La subcontractació s'haurà de formalitzar per escrit mitjançant el contracte administratiu corresponent. El contractista no podrà concertar amb tercers l'execució total ni parcial de

l'acció subcontractada. El contingut que cal incloure al contracte està definit al ORDRE INT/89/2022.

2.8. Declaració d'obra i revisió de preus

El present projecte d'arranjament de varis camins utilitzant àrid reciclat al terme municipal de Seròs, comprèn una obra completa i es pot posar en servei en la fase corresponent al final de l'execució de les obres.

El promotor (Ajuntament de Seròs) disposa dels terrenys necessaris per l'execució de les obres.

No s'adjunta fórmula de revisió de preus, donat que l'obra té un termini d'execució inferior a un any, des de la contractació.

2.9. Característiques dels materials, assaigs

Per part de la Direcció d'execució d'obra es portarà el control de qualitat dels materials mitjançant l'execució dels assaigs i proves que es creguin oportunes, d'acord amb les condicions fixades en els Plecs i Normes aplicables amb un import del 1% del pressupost d'execució material, a compte del contractista, en les obres, d'acord amb un pla d'execució. A l'inici de les obres el contractista presentarà un pla de realització dels assaigs, per rebre el vist i plau de la Direcció facultativa d'obra, si es considera convenient.

2.10. Pressupost

El pressupost del projecte, en el qual constin totes les despeses i els ingressos previstos, la quantia de l'ajut que se sol·licita i el detall de les fonts de finançament (segons el model que s'estableix en el formulari de sol·licitud). En cas que el projecte subvencionat consisteixi en diferents actuacions, el pressupost s'ha de desglossar per actuacions i per conceptes de despesa.

El pressupost d'execució material de les obres valorades ascendeix la quantitat de:

| | | |
|----|--------------|------------|
| 01 | Camí 1 | 2.110,69 € |
| 02 | Camí 2 | 2.665,51 € |
| 03 | Camí 3 | 3.552,97 € |
| 04 | Camí 4 | 4.933,55 € |
| 05 | Camí 5 | 2.193,46 € |
| 06 | Camí 6 | 774,16 € |
| 07 | Camí 7 | 1.323,11 € |

| | | |
|----|---------------|-------------|
| 08 | Camí 8 | 1.400,42 € |
| 09 | Camí 9 | 813,50 € |
| 10 | Camí 10 | 2.036,11 € |
| 11 | Camí 11 | 2.089,61 € |
| 12 | Camí 12 | 2.870,06 € |
| 13 | Camí 13 | 1.472,80 € |
| 14 | Camí 14 | 1.416,15 € |
| 15 | Camí 15 | 1.409,86 € |
| 16 | Camí 16 | 1.192,72 € |
| 17 | Camí 17 | 1.129,78 € |
| 18 | Camí 18 | 3.845,63 € |
| 19 | Camí 19 | 3.534,09 € |
| 20 | Camí 20 | 1.809,53 € |
| 21 | Camí 21 | 2.372,84 € |
| 22 | Camí 22 | 1.825,26 € |
| 23 | Camí 23 | 1.674,20 € |
| 24 | Camí 24 | 3.093,81 € |
| 25 | Camí 25 | 1.510,56 € |
| 26 | Camí 26 | 704,93 € |
| 27 | Camí 27 | 1.715,12 € |
| 28 | Camí 28 | 1.894,49 € |
| 29 | Camí 29 | 1.211,60 € |
| 30 | Camí 30 | 1.400,42 € |
| 31 | Camí 31 | 1.633,30 € |
| 32 | Camí 32 | 2.684,40 € |
| 33 | Camí 33 | 3.442,82 € |
| 34 | Camí 34 | 2.988,70 € |
| 35 | Camí 35 | 22.428,57 € |
| 36 | Camí 36 | 5.342,35 € |
| 37 | Camí 37 | 7.630,64 € |
| 38 | Camí 38 | 2.229,54 € |
| 39 | Camí 39 | 1.457,58 € |

TOTAL EXECUCIÓ MATERIAL 109.814,84€

Un cop aplicat el 19% de despeses generals i de benefici industrial, així com el 21% d'IVA, el pressupost de contracta ascendeix a **158.122,39€** desglossats en 130.679,66€ de base i 27.442,73€ d'IVA.

Són CENT CINQUANTA-VUIT MIL CENT VINT-I-DOS EUROS AMB TRENTA-NOU CÈNTIMSsegons relació valorada adjunta, que inclou exclusivament les obres descrites i valorades.

El pressupost es desglossa en els següents apartats:

- Preu de compra àrid reciclat necessari pel present projecte: 81.026,34€ (iva inclòs).
- Preu de transport i l'aplicació l'àrid recicla a l'obra necessari pel present projecte: 62.811,12€ (iva inclòs).
- Preu de reperfilat: 14.284,93€ (iva inclòs).

Seròs, setembre de 2024
Els serveis tècnics de l'Ajuntament de Seròs

A. ANNEXES

Característiques del projecte

Obres projectades:

Arranjament vials amb aportació d'àrids reciclats.

Pavimentació:

Pavimentació composta per àrid reciclat dels residus de la construcció amb marcatge CE, procedent d'un gestor autoritzat a Catalunya.

Pressupost:

El pressupost d'execució per contracta del present projecte és de **158.122,39€ on 27.442,73€ correspon a l'IVA** d'acord amb el pressupost adjunt.

Dades generals:

- M³ d'àrid reciclat subministrat a utilitzar a obra:

| | |
|---------|-----------------------|
| Camí 1 | 201,21 m ³ |
| Camí 2 | 254,10 m ³ |
| Camí 3 | 338,70 m ³ |
| Camí 4 | 470,31 m ³ |
| Camí 5 | 209,10 m ³ |
| Camí 6 | 73,80 m ³ |
| Camí 7 | 126,13 m ³ |
| Camí 8 | 133,50 m ³ |
| Camí 9 | 77,55 m ³ |
| Camí 10 | 194,10 m ³ |
| Camí 11 | 199,20 m ³ |
| Camí 12 | 273,60 m ³ |
| Camí 13 | 140,40 m ³ |
| Camí 14 | 135,00 m ³ |
| Camí 15 | 134,40 m ³ |
| Camí 16 | 113,70 m ³ |
| Camí 17 | 107,70 m ³ |
| Camí 18 | 366,60 m ³ |
| Camí 19 | 336,90 m ³ |
| Camí 20 | 172,50 m ³ |
| Camí 21 | 226,20 m ³ |
| Camí 22 | 174,00 m ³ |
| Camí 23 | 159,60 m ³ |
| Camí 24 | 294,93 m ³ |
| Camí 25 | 144,00 m ³ |
| Camí 26 | 67,20 m ³ |
| Camí 27 | 163,50 m ³ |

| | |
|---------|-------------------------|
| Camí 28 | 180,60 m ³ |
| Camí 29 | 115,50 m ³ |
| Camí 30 | 133,50 m ³ |
| Camí 31 | 155,70 m ³ |
| Camí 32 | 255,90 m ³ |
| Camí 33 | 328,20 m ³ |
| Camí 34 | 284,91 m ³ |
| Camí 35 | 2.138,09 m ³ |
| Camí 36 | 509,28 m ³ |
| Camí 37 | 727,42 m ³ |
| Camí 38 | 212,54 m ³ |
| Camí 39 | 138,95 m ³ |

TOTAL: **10.468,52 m³**

- Preu de compra per m³ d'àrid reciclat subministrat (IVA inclòs): 7,74 €/m³
- Preu de compra àrid reciclat necessari pel present projecte: 81.026,34 €
- Preu de transport per m³ d'àrid reciclat subministrat: 6 €/m³
- Preu de transport i l'aplicació l'àrid recicla a l'obra necessari pel present projecte: 62.811,12 €
- Distància entre el lloc de l'obra i la planta del gestor autoritzat on es compra l'àrid reciclat amb marcatge CE: ≈35,1 Km

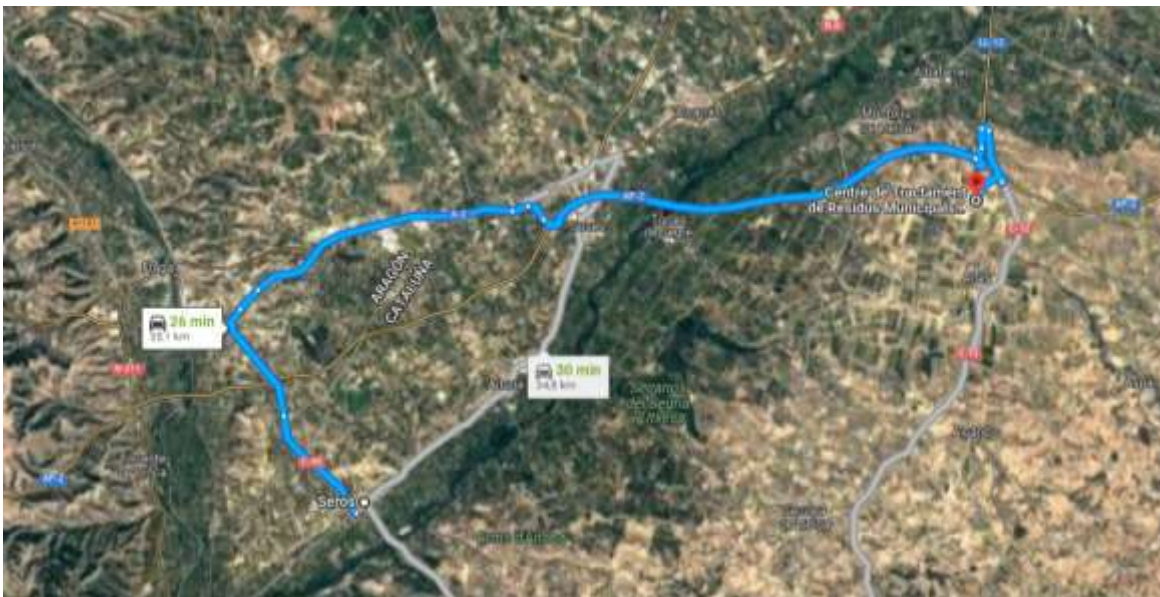

Ortofotomapa amb ruta entre des de centre de gestió autoritzat.

Subministrador de l'àrid:

En el terme municipal de Seròs no existeix cap planta de gestió de residus per la construcció autoritzada per la generalitat. La planta més propera és la situada a Montoliu de Lleida, pertanyent a **UTE RECICLATGE SEGRITÀ**.



- Registre general de gestors
- Instal·lacions gestió runes
- Instal·lacions gestió residus municipals
- Agents
- Negociants
- Consultar NIMA
- Alta agent fora Catalunya
- Alta negociant fora Catalunya
- Valoritzadors de terres (VMNE)

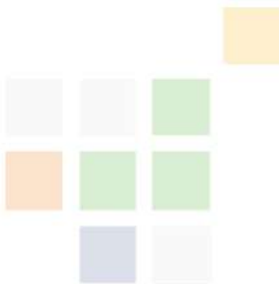

INSTAL·LACIONS PER A LA GESTIÓ DE RESIDUS INDUSTRIALS A CATALUNYA

UTE RECICLATGE SEGRITÀ

| | |
|-------------------------------------------------------------------------|-------------------------------------------------------------------------------------|
| Codi gestor E-1000.07 | Codi NIMA 2500032702 |
| Adreça física POL. 3, PARC. 10-16 25172 MONTOLIU DE LLEIDA | Adreça de correspondència POL. 3, PARC. 10-16 25172 MONTOLIU DE LLEIDA |
| Telèfon 973100702 | E-mail carne@grc.cat |
| Fax 973100704 | Web |

LOCALITZACIÓ

| | |
|--------------------------------------------------|----------------------------------------------------------|
| Veure localització <input type="text" value=""/> | Coordenades UTM ETRS89 X: 300172 // Y: 4601828 |
|--------------------------------------------------|----------------------------------------------------------|

DADES DE L'ACTIVITAT

| |
|-------------------------------------------------------------|
| Activitat |
| DIPÒSIT CONTROLAT DE TERRES I RUNES I PLANTA DE RECICLATGE. |
| Operacions autoritzades |
| T15 Deposició en dipòsit de terres i runes |
| V71 Utilització en la construcció |

Fitxa registre general de gestors.

Les partides venen detallades en l'apartat de quadre de preus, malgrat això, l'import de cadascun d'aquests conceptes, IVA inclòs, és de:

- Àrid reciclat: 7,74 €/m³
- Transport i aplicació: 6 €/m³

La resta d'import correspon a treballs previs per l'arranjament de la base amb motoanivelladora i altres obres menors.

Justificació de preus

Jornals.

El cost horari de les diverses categories professionals que intervenen en l'execució de l'obra s'han obtingut d'acord amb els Quadres de preus de l'Institut de Tecnologia de la Construcció de Catalunya i segons els vigents convenis de la Construcció, i venen explicats a l'apartat corresponent.

Materials i maquinària.

Els preus dels materials i maquinària procedeixen de les mateixes fonts i han estat obtinguts directament dels fabricants, subministradors i instal·ladors, corresponents a l'any 2021 segons tarifa sense IVA, col·locats al lloc de l'obra. També venen escrits a l'apartat corresponent.

Els preus tant de compra de l'àrid reciclat, com de l'aplicació, com del transport corresponen a aquells establert en la resolució ACC/2792/2021, de 6 de setembre, de convocatòria d'ajuts per a la utilització d'àrid reciclat dels residus de la construcció amb marcatge CE en obres promogudes pels ens locals i empreses públiques municipals de Catalunya (ref. BDNS 582517).

Legislació i normes bàsiques

Reial Decret Legislatiu 9/2017, de 8 de novembre, pel qual s'aprova el text refós de la Llei de Contractes del sector públic.

Plec de Clàusules Administratives (PCAG). Decreto 3854/1970.

Plec general de condicions tècniques. Direcció general d'arquitectura. O. 4/6/73 (BOE: 13 a 16, 18 a 23 i 25 i 26/6/73)

Decret 89/2010, de 29 de juny, pel qual s'aprova el Programa de gestió de residus de la construcció de Catalunya (PROGROC), es regula la producció i gestió dels residus de la construcció i demolició, i el cànon sobre la deposició controlada dels residus de la construcció (DOGC núm. 5664, de 06/07/2010).

La producció i la gestió dels residus de la construcció i demolició s'ha de realitzar d'acord amb el que disposa el capítol III. Entrada en vigor: 06/08/2010. Després de l'entrada en vigor, queda derogat el Decret 201/1994, de 26 de juliol, regulador dels enderrocs i altres residus de la construcció, i el Decret 161/2001, de 12 de juny, de modificació del Decret 201/1994, de 26 de juliol.

Decret 87/2010, de 29 de juny, pel qual s'aprova el Programa de gestió de residus municipals de Catalunya (PROGEMIC) i es regula el procediment de distribució de la recaptació dels cànon sobre la disposició del rebuig dels residus municipals.

Decret 88/2010, de 29 de juny, pel qual s'aprova el Programa de gestió de residus industrials de Catalunya (PROGRIC) i es modifica el Decret 93/1999, de 6 d'abril, sobre procediments de gestió de residus.

Reial Decret 105/2008, de 1 de febrer, per el que es regula la producció i gestió de residus de la construcció i enderroc

General.

- **Reial Decret 314/2006** Codi Tècnic de la Edificació DB SI 5 Seguretat en cas d'Incendi. Intervenció dels bombers (BOE 28/03/2006).
- **Llei 13/2014, del 30 d'octubre**, d'accessibilitat.
- **Reial Decret 505/2007**, pel qual s'aproven les condicions bàsiques d'accessibilitat i no discriminació de les persones amb discapacitat per a l'accés i utilització dels espais públics urbanitzats i edificacions. (BOE 11/05/2007).
- **Llei 9/2003**, de mobilitat (DOGC 27/6/2003).
- **Decret 123/2005**, de mesures de prevenció dels incendis forestals en les urbanitzacions sense continuïtat immediata amb la trama urbana (DOGC núm. 4407 de 16/06/2005).

Vialitat.

- **Ordre FOM/3460/2003**, de 28 de novembre, por la que se aprueba la norma 6.1-IC "Secciones de firme", de la instrucción de Carreteras. (BOE núm. 297 de 12/12/2003).
- **Ordre FOM/3459/2003**, de 28 de noviembre, por la que se aprueba la norma 6.3-IC:Rehabilitación de firmes", de la Instrucción de carreteras. (BOE núm. 297 de 12/12/2003).
- **Orden de 14/05/1990** por la que se aprueba la Instrucción de carreteras 5.2-IC "Drenaje superficial" (BOE 17/09/1990).
- **UNE-EN-124 1995**. Dispositivos de cubrimiento y de cierre para zonas de circulación utilizadas por peatones y vehículos. Principios de construcción, ensayos de tipo, marcado, control de calidad.

- **Ordre 2/07/1976, "PG-3/88, Pliego de Prescripciones Técnicas Generales para obras de carreteras"** (BOE núm. 162 i 175 de 2/07/1976 i 7/07/1976 respectivament).

Posteriors modificacions.

- Ordre Circular 292/86 T, de maig de 1986
- Ordre Ministerial 31/07/86 (BOE 5/09/86)
- Ordre Circular 293/86 T.
- Ordre Circular 294/87 T., de 23/12/87.
- Ordre Circular 295/87 T
- **Ordre Ministerial de 21/01/88 (BOE 3/02/88)** sobre modificació de determinats articles del Plec de Prescripcions Tècniques Generals per a Obres de Carreteres i Ponts. (Modificació passa a denominar-se PG-4)
- Ordre Circular 297/88 T., de 29/03/88.
- Ordre Circular 299/89.
- **Ordre Ministerial de 8/05/89 (BOE 18/05/89)**, modificació de determinats articles del PG.
- **Ordre Ministerial de 18/09/89 (BOE 910/89)**
- Ordre Circular 311/90 , de 20 de març.
- Ordre Circular 322/97, de 24 de febrer.
- Ordre Circular 325/97, de 30/12/97.
- **Ordre Ministerial de 27/10/99** pel que s'actualitzen determinats articles del Plec de Prescripcions Tècniques Generals per a obres de Carreteres i ponts en el relatiu a conglomerants hidràulics i lligants hidrocarbonats (BOE 22/1/2000).

- **Ordre Ministerial de 28/10/1999** pel que s'actualitzen determinats articles del Plec de Prescripcions Tècniques Generals per a obres de Carreteres i ponts en el relatiu a senyalització, abalisament i sistemes de contenció de vehicles (BOE 28/01/2000).
- Ordre Circular 326/2000, de 17 de febrer.
- Ordre Circular 5/2001, de 24 de maig.
- **Ordre Ministerial FOM/475/2002, de 13 de febrer**, per la que s'actualitzen determinats articles del Plec de Prescripcions Tècniques Generals per a Obres de Carreteres i Ponts relatius a formigons i acers. (BOE 6/03/2002)
- **Ordre Ministerial FOM 1382/2002, de 16 de maig**, per la que se actualitzen determinats articles del Plec de Prescripcions Tècniques Generals per a Obres de Carreteres i ponts relatius a la construcció d'explanacions, drenatges i fonaments (BOE, de l'11 de juliol).
- Ordre Circular 8/01.
- **Ordre FOM/891/2004, de l'1 de març**, per la que s'actualitzen determinats articles del Plec de prescripcions tècniques generals per a obres de carreteres i ponts, relatius a fermes i paviments.

Control de qualitat (adaptat al CTE).

Justificació del compliment del decret 375/88.

El plec de condicions que s'adjunta té la finalitat d'establir els criteris bàsics per al desenvolupament del projecte de control de materials, a fi de complir el decret 375/88 d'1 de desembre de 1988 publicat en el DOGC amb data 28/12/88, desenvolupat en l'Ordre de 13 de setembre de 1989 (DOGC 11/10/89) i ampliat per les Ordres de 16 d'abril de 1992 (DOGC 22/6/92) i 29 de juliol de 1994 (DOGC 12/9/94).

L'arquitecte autor del projecte d'execució d'obres enumerarà i definirà dintre del plec de condicions els controls de qualitat a realitzar que siguin necessaris per a la correcta execució de l'obra. Aquests control seran, com a mínim, els especificats a les normes de compliment obligat, i en qualsevol cas tots aquells que l'arquitecte consideri precisos per a la seva finalitat, podent en conseqüència establir criteris especials de control més estrictes que els establerts legalment, variant la definició dels lots o el nombre d'assaigs i proves preceptius i

ordenant assaigs complementaris o l'aplicació de criteris particulars, els quals seran acceptats pel promotor, el constructor i la resta de la Direcció Facultativa.

L'arquitecte tècnic o aparellador que intervingui en la direcció d'obres elaborarà dintre de les prescripcions contingudes al projecte d'execució un programa de control de qualitat, del qual haurà de donar coneixement al promotor.

En el programa de control de qualitat s'haurà d'especificar els components de l'obra que cal controlar, les classes d'assaig, anàlisis i proves, el moment oportú de fer-los i l'avaluació econòmica dels assaigs, anàlisis i proves que vagin a càrrec del promotor.

Opcionalment el programa de control de qualitat podrà preveure anàlisis i proves complementàries en funció del contingut del projecte.

El resultat de les proves encarregades haurà de ser posat a disposició de la Direcció Facultativa en el termini màxim de 15 dies des del moment que es van encarregar. A tal efecte el contractista es compromet a realitzar les gestions oportunes i a complir amb les obligacions que li corresponguin per tal d'aconseguir el compliment puntual dels laboratoris i d'altres persones contractades a l'efecte.

El retard en la realització de les obres motivat per la manca de disponibilitat dels resultats serà del risc exclusiu del contractista, i en cap cas imputable a la Direcció Facultativa, la qual podrà ordenar la paralització de tots o part del treballs d'execució si considera que la seva realització, sense disposar de les actes de resultats, pot comprometre la qualitat de l'obra executada.

El constructor resta obligat a executar les proves de qualitat que li siguin ordenades en compliment del programa de control de qualitat, restant facultat el propietari per rescindir el contracte en cas d'incompliment o compliment defectuós comunicat per la Direcció Facultativa.

Regulació d'enderrocs i altres residus de la construcció.

Segons el Decret 89/2010 , Regulador de la gestió de residus de la construcció i l'enderroc i el Real Decret 105/2008, de 1 de febrer, no és consideraran residus destinats a l'abandonament les terres o materials procedents de l'excavació que hagin de ser reutilitzats com a rebliment per la mateixa o una altra obra (Art. 3.1).

En cas que aquestes terres s'hagin de dur a una instal·lació de reciclatge o a un abocador controlat, el productor (propietari dels terrenys) i el posseïdor (empresa adjudicatària) es faran càrrec d'abonar els costos que s'originin en la gestió dels residus. En aquest cas el responsable és l'empresa adjudicatària de les obres, i en el preus projectats està inclosa aquesta despesa.

El volum previst dels residus d'aquesta obra és nul·la ja que les possibles terres o àrids sobrants es reutilitzaran a la mateixa obra.

Àrid reciclat dels residus de la construcció.

OBJECTIU: Construir amb els residus per optimitzar els recursos.

Seguint els objectius que estableix la Unió Europea i la legislació vigent, una de les prioritats en matèria de gestió dels residus de la construcció a Catalunya, és la de valoritzar i reciclar les runes i terres per tal d'aprofitar-ne totes les fraccions reutilitzables, transformant els residus de la construcció i demolició, RCDs, en noves matèries primeres. Aquesta estratègia no només permet avançar vers un desenvolupament més sostenible de l'activitat constructiva, sinó que permet allargar la vida útil dels dipòsits controlats, com instal·lacions realment finalistes dels residus.



Les plantes de reciclatge reciclen les fraccions pètries, que es generen en l'activitat de construcció i demolició i n'obtenen, per mitjà d'un procés de neteja, trituració i garbellament, un seguit de productes que són aptes per a ser utilitzats, retornant-los al cicle productiu de la construcció.

El reciclatge dels residus de la construcció té a Catalunya una justificació social i mediambiental.

- Reducció de l'impacte sobre el paisatge que origina l'explotació de les pedreres.
- Estalvi de recursos naturals.
- Allargar la vida útil dels dipòsits.



Composició dels RCDS i matèries primeres del reciclatge.

Els residus de construcció i demolició són els produïts per les activitats del sector de la construcció i es poden classificar ens les següents categories atenent els seu origen:

- Procedents de la demolició parcial o total d'edificis i infraestructures.
- Procedents de la construcció d'edificis i infraestructures.
- Procedents d'obres de rehabilitació, reforma i ampliació i d'edificis i infraestructures.
- Terres i roca procedents d'excavacions d'obres d'infraestructura i cimentació.

Atenent a la composició d'aquests residus, aquesta pot ser, des de molt senzilla (gairebé mono component) fins a molt complexa (barreja de components molt diferents).

Al llarg de tota la història, la indústria de la construcció ha utilitzat els propis rebuigs per aixecar les noves edificacions. La construcció sempre s'ha proveït de tot tipus de material aprofitable que tingués certa consistència de comportament i que oferís unes prestacions mínimes respecte a la utilitat que se li volia donar. En la construcció sempre s'ha tingut una certa tendència a l'estalvi de tot allò que quedava de la construcció anterior i que tingués un cert interès (teules, maons, bigues, encavallades, etc).

Tractament per a l'obtenció d'àrids reciclats.

Les instal·lacions de reciclatge combinen processos de neteja, trituració i posterior garbellat en funció de les característiques del material rebut i del producte final que es vol obtenir.

A continuació presentem els processos que componen aquestes instal·lacions de reciclatge en funció del residu a tractar.

Planta de reciclatge de RCDs nets.

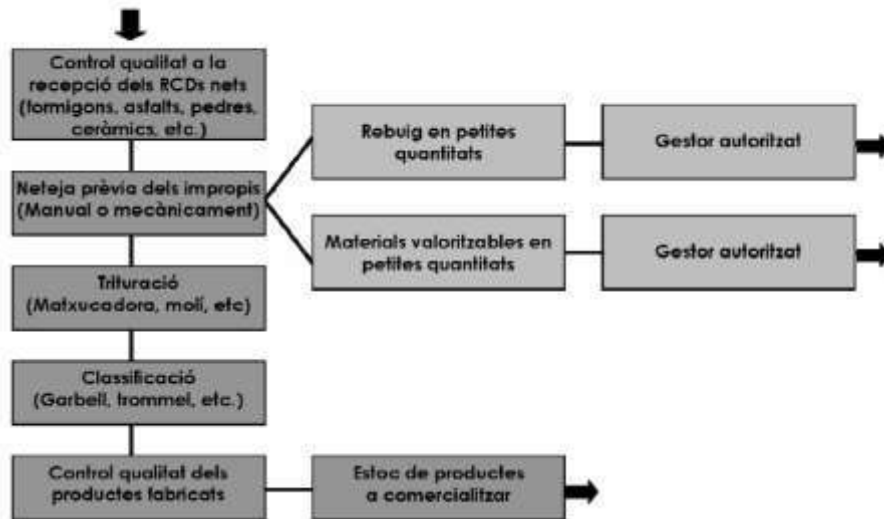

Planta de reciclatge de RCDs barrejats.

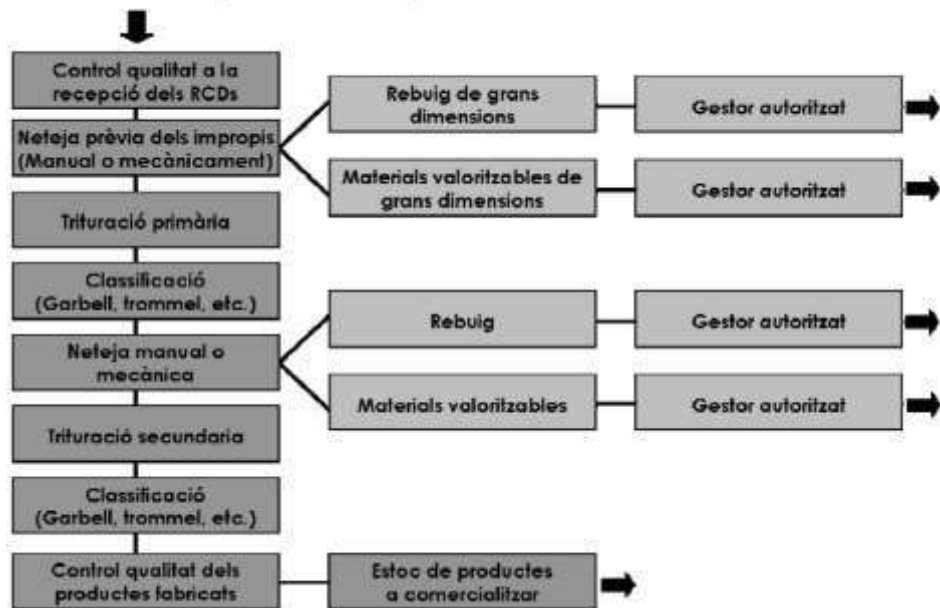

Utilització:



Tot-u ceràmic

Granulometria: 0 - 20 mm.

Contingut en gra < 20 mm.: 100%.

Densitat: 1,50 Tn/m³.

Usos: Jardineria, pistes forestals i camins rurals, aparcaments tous, etc.



Base per a camí rural.

Garantia de qualitat. Anàlisi i caracterització dels àrids.

| Requisits dels àrids reciclats | |
|--------------------------------------------------------------------------------------------------------------------------------------------------------------------------------------------------------------------------------------------------------------------------------|----------------------------------------------------------------------------------------------------------------------------------------------------------------------------------------------------------------------------------|
| Paràmetres geomètrics | |
| <ul style="list-style-type: none"> - Granulometria. - Distribució de dimensions dels àrids. - Dimensió màxima dels àrids. - Forma dels grans. | |
| Paràmetres físics | |
| <ul style="list-style-type: none"> - Resistència a la congelació. - Resistència als cicles de gel-desgel. - Resistència a la fragmentació. - Resistència a la compressió. - Resistència al desgast. - Petrografia. | <ul style="list-style-type: none"> - Contingut de roca tova. - Contingut de fins. - Paràmetres CBR. - Índex de Plasticitat. - Densitat de grans. - Absorció d'aigua. |
| Paràmetres químics i mediambientals | |
| <ul style="list-style-type: none"> - Lixiviació: pH, As, Cd, Cu, Cr, Hg, Ni, Pb, clorurs, sulfats, fenols, cianurs, fluorurs. - Contingut en HAP (hidrocarburs aromàtics). - Estabilitat (pèrdues de massa) | |

La normativa vigent relativa a l'àrid reciclat.

REIAL DECRET 105/2008, d'1 de febrer, pel qual es regula la producció i gestió dels residus de construcció i demolició.

- El Reial decret defineix els conceptes de productor de residus de construcció i demolició, que s'identifica, bàsicament, amb el titular del bé immoble en qui resideix la decisió última de construir o demolir, i de posseïdor dels residus esmentats, que correspon a qui executa l'obra i té el control físic dels que s'hi generen.
- El Reial decret també estableix les condicions que han de complir, amb caràcter general, els gestors de residus de construcció i demolició, així com les exigibles, en particular, per a la seva valorització.
- Estableix els criteris mínims per distingir quan la utilització de residus inerts en obres de restauració, condicionament o rebliment, es pot considerar una operació de valorització i no d'eliminació en abocador.
- Finalment, es pot destacar que, en les obres en què les administracions públiques intervinguin com a promotors, s'estableix que aquestes han de fomentar les mesures per a la prevenció de residus de construcció i demolició i la utilització d'àrids i altres productes procedents de la seva valorització.

“Pliego de Condiciones Técnicas Generales de Carreteras i Puentes” PG-3 .

EHE defineix les condicions que han de tenir els àrids reciclats utilitzats en la fabricació de formigons i morters. Tot i això per les experiències i assajos realitzats fins el moment, s'aconsella utilitzar com a màxim entre un 20 i un 30% d'àrid reciclat en la composició del formigó i més concretament les fraccions corresponents a la grava o gravilla, i admetent presència de ceràmics.

L'aprovació del Decret 21/2006 pel qual es regula l'adopció de criteris ambientals i d'ecoeficiència en els edificis, representa un avanç significatiu del Govern de la Generalitat de Catalunya, per fomentar la utilització dels productes obtinguts del reciclatge dels residus de la construcció en les obres d'edificació.

Aquest Decret aplicable a edificis de nova construcció, a la reconversió d'antigues edificacions i a les obres de gran rehabilitació, marca els paràmetres relatius als materials i sistemes constructius atorgant més punts a la utilització de solucions constructives on almenys un producte és obtingut del reciclatge de residus.

Existeix per part del Departament de Medi Ambient i Habitatge l'atorgament del Distintiu de Garantia de Qualitat Ambiental a un seguit de categories de productes i serveis, i està en procés d'estudi la incorporació dels àrids reciclats procedents de residus de la construcció i demolició i els productes fabricats amb ells.

El Distintiu de garantia de qualitat ambiental és un sistema d'etiquetatge ecològic creat a través del Decret 316/1994, de 4 de novembre, de la Generalitat de Catalunya, per identificar aquells productes i serveis que reuneixen determinades propietats o característiques que els fa més respectuosos amb el medi ambient, amb l'objectiu de:

- Promoure el disseny, la producció, la comercialització, l'ús i el consum de productes i de serveis que afavoreixen la minimització de residus o bé la recuperació i reutilització dels subproductes, les matèries i les substàncies que contenen, i també dels que suposen un estalvi de recursos, especialment d'energia i aigua.
- Proporcionar als usuaris i als consumidors una informació millor i més fiable sobre la qualitat ambiental dels productes i dels serveis que els orienti en les seves decisions d'ús o de compra.

Per tal d'aconseguir que sigui factible el donar sortida a la producció d'àrid reciclat, de les plantes de valorització actuals i futures, es considera necessari prendre unes mesures mínimes per assolir els objectius fixats:

- Edició i aprovació de normes tècniques específiques d'homologació dels àrids reciclats i la seva utilització.
- Suport de les administracions públiques en la promoció de l'ús de l'àrid reciclat i per incloure als plecs de condicions de les obres públiques l'ús d'aquests materials.

- Aprovació i aplicació pels Ajuntaments de l'ordenança d'aplicació del Decret 89/2010, amb control dels volums de residus i la seva destinació a gestors autoritzats.
- Suport de les administracions públiques, mitjançant els ajuts econòmics convenients, com ja es contempla a la Decret Legislatiu 1/2009 i al Decret 89/2010, doncs les inversions en maquinària són importants.
- Actuacions de les administracions públiques pel tancament d'abocadors no autoritzats i penalització de les descàrregues il·legals.

B. PLEC DE CONDICIONS

Condicions d'índole tècnica.

El conjunt dels treballs diversos que s'hauran de realitzar per enllestir en les condicions requerides l'obra de referència així com els materials que hauran d'emprar-se en harmonia amb els documents del Projecte redactat, compliran les condicions establertes per cadascun d'aquests materials i treballs en el Plec de Condicions Tècniques de l'Edificació de la Direcció General d'Arquitectura, així com el "Plec de Condicions Tècniques Generals" per obres d'urbanització del "Institut Català del Sòl".

Aquest Plec de Condicions Tècniques Generals comprèn el conjunt de característiques que hauran d'acomplir els materials emprats a la construcció, així com les tècniques de la seva col·locació a l'obra i les que hauran de manar i l'execució de qualsevol tipus d'instal·lacions i obres accessòries i dependents. Per qualsevol tipus d'especificació no inclosa en aquest Plec es tindrà en compte el que indiqui la normativa vigent.

Aquest Plec està constituït pels següents capítols:

Capítol I: Condicions Generals.

Capítol II: Unitats d'Obra Civil.

Capítol I.

Condicions generals.

Les Condicions Tècniques Generals del present Plec tindran vigència mentre no siguin modificades per les Prescripcions Tècniques Particulars del Projecte, en cas d'incloure's l'esmentat Document.

1.1.- documents del projecte.

El Projecte consta dels següents documents:

- Document nº 1: Memòria i annexes
- Document nº 2: Plànols
- Document nº 3: Plec de Condicions Facultatives
- Document nº 4: Pressupost
- Document nº 5: Estudi bàsic de Seguretat i Salut

El contingut d'aquests documents s'haurà detallat a la Memòria.

S'entén per documents contractuals, aquells que resten incorporats al Contracte i que són d'obligat acompliment, llevat modificacions degudament autoritzades. Aquests documents, en cas de licitació sota pressupost, són:

- Plànols.
- Plec de Condicions amb els dos capítols (Prescripcions Tècniques Generals i Prescripcions Tècniques Particulars).
- Quadre de preus nº 1 i 2 (Quadre de descompostos).
- Pressupost total.

La resta de Documents o dades del Projecte són informatius, i estan constituïts per la Memòria, amb tots els seus Annexes, els Amidaments i els Pressupostos Parcial.

Els esmentats documents informatius representen només una opinió fonamentada de l'Administració, sense que això suposi que es responsabilitzi de la certesa de les dades que es

subministren. Aquestes dades han de considerar-se, tant sols, com a compliment d'informació que el Contractista ha d'adquirir directament i amb els seus propis mitjans.

Només els documents contractuals, definits a l'apartat anterior, constitueixen la base del Contracte; per tant, el Contractista no podrà al·legar cap modificació de les condicions de Contracte en base a les dades contingudes als documents informatius (com, per exemple, preus de bases de personal, maquinària i materials, fixació de llosetes, préstecs o abocadors, distàncies de transport, característiques dels materials de l'explotació de preus, etc.), llevat que aquestes dades apareixen en algun document contractual.

El Contractista serà, doncs, responsable de les errades que puguin derivar-se de no obtenir la suficient informació directa, que rectifiqui o ratifiqui la continguda als documents informatius del Projecte.

Si hi hagués contradicció entre els Plànols i les Prescripcions Tècniques Particulars, en cas d'incloure's aquestes com a document que complementi el Plec de Condicions Generals, preval el que s'ha prescrit en les Prescripcions Tècniques Particulars. En qualsevol cas, ambdós documents prevalen sobre les Prescripcions Tècniques Generals.

El que s'ha esmentat al Plec de Condicions i només als Plànols, o viceversa, haurà de ser executat com si hagués estat exposat a ambdós documents, sempre que, a criteri del Director, quedin suficientment definides les unitats d'obra corresponents, i aquestes tinguin preu al Contracte.

1.2. Obligacions del contractista.

El Contractista designarà el seu "Delegat d'obra", en les condicions que determinen les clàusules 5 i 6 del Plec de Clàusules Administratives Generals, per a la Contractació d'obres de l'Estat.

En relació a "l'Oficina d'Obra" i "Llibre d'ordres", hom es regirà pel que disposen les clàusules 7, 8 i 9 de l'esmentat "Plec de Clàusules Administratives Generals". El Contractista està obligat a dedicar a les obres el personal tècnic, que es va comprometre dedicar a la licitació.

El personal del Contractista col·laborarà amb el Director, i la Direcció, pel normal acompliment de les seves funcions.

1.3. Acompliment de les disposicions vigents.

Hom es regirà pel que s'estipula a les clàusules 11, 16, 17 i 19 del "Plec de Clàusules Administratives Generals".

Així mateix, s'acomplirà els requisits vigents per al magatzematge i la utilització d'explosius, carburants, prevenció d'incendis, etc. i s'ajustarà a l'assenyalat al Codi de Circulació, Reglament de la Policia i conservació de Carreteres, Reglament electrotècnic de baixa tensió, i

a totes les disposicions vigents que siguin d'aplicació en aquells treballs que, directa o indirectament, siguin necessaris per a l'acompliment del Contracte.

1.4. Indemnitzacions per compte del contractista.

Hom es regirà pel que disposi l'article 134 del "Reglament General de Contractació de l'Estat i la clàusula 12 del "Plec de Clàusules Administratives Generals".

Particularment, el Contractista haurà de reparar, al seu càrrec, els serveis públics o privats fets malbé, indemnitzant a les persones o propietats que resultin perjudicades. El Contractista adoptarà les mesures necessàries per tal d'evitar la contaminació de rius, llacs i dipòsits d'aigua, així com del medi ambient, per l'acció de combustibles, olis, lligant, fums, etc., i serà responsable dels damnats i perjudicis que es puguin causar.

El Contractista haurà de mantenir durant l'execució de l'obra, i refer quan aquesta finalitzi, les servituds afectades, conforme estableixi la clàusula 20 de l'esmentat "Plec de Clàusules Administratives Generals", sent a compte del Contractista els treballs necessaris per a tal fi.

1.5. Despeses a càrrec del contractista.

A més de les despeses i taxes, que s'anomenen a les clàusules 13 i 38 del "Plec de Clàusules Administratives Generals", seran a càrrec del Contractista, si a les Prescripcions Tècniques Particulars o al Contracte no es preveu explícitament el contrari, les següents despeses:

- Despeses corresponents a instal·lacions i equips de maquinària.
- Despeses de construcció i retirada de tota mena de construccions auxiliars, instal·lacions, ferramentes, etc.
- Despeses de llogaters o d'adquisició de terrenys per a dipòsits de maquinària i materials.
- Despeses de protecció d'amàs i de la pròpia obra contra tot deteriorament.
- Despeses de muntatge, conservació i retirada d'instal·lacions pel subministrament d'aigua i d'energia elèctrica, necessaris per a l'execució de les obres, així com dels drets, taxes o impostos de presa, comptadors, etc.
- Despeses i indemnitzacions que es produeixen a les ocupacions temporals: despeses d'exploració i utilització de préstecs, pedreres, lleres i abocadors.
- Despeses de retirada de materials rebutjats, evacuació de restes, neteja general de l'obra i de zones confrontades afectades per les obres, etc.

- Despeses de permisos o llicències necessàries per a l'execució, excepte les que corresponen a Expropiacions i Serveis afectats.
- Despeses ocasionades pel subministrament i col·locació dels cartells anunciadors d'obra.
- Qualsevol altre tipus de despesa no especificada es considerarà inclosa als preus unitaris contractats.

1.6. Replanteig de les obres.

El Contractista realitzarà tots els replantejaments parcials que siguin necessaris per a la correcta execució de les obres, els quals han de ser aprovats per la Direcció. També haurà de materialitzar, sobre el terreny, tots els punts de detall, que la Direcció consideri necessaris per a l'acabament exacte, en planta i perfil, de les diferents unitats. Tots els materials, equips i mà d'obra, necessaris per a aquests treballs, aniran a càrrec del Contractista.

1.7. Materials.

A més del que es disposa a les clàusules 15, 34, 35, 36 i 37 del "Plec de Clàusules Administratives Generals", caldrà observar les següents prescripcions:

Si les procedències dels materials fossin fixades als documents contractuals, el Contractista haurà d'utilitzar, obligatòriament, les esmentades procedències, llevat d'autorització explícita del Director de l'obra. Si fos imprescindible, a judici de l'Administració, canviar aquell origen o procedència, hom es regirà pel que es disposa a la clàusula 60 del "Plec de Clàusules Administratives Generals".

Si per no acomplir les Prescripcions del present Plec es rebutgen materials procedents de l'explanació, préstecs i pedreres, que figuren com a utilitzables només als documents informatius, el Contractista tindrà l'obligació d'aportar altres materials, que compleixin les Prescripcions, sense que, per això, tingui dret a un nou preu unitari.

El Contractista obtindrà, al seu càrrec, i l'autorització per a l'ús de préstecs, anant, també, al seu compte totes les despeses, cànon, indemnitzacions, etc., que es presentin.

El Contractista notificarà a la Direcció de l'Obra, amb la suficient antelació, les procedències dels materials que es proposa utilitzar, aportant les mostres i les dades necessàries, tant pel que es refereix a la quantitat com a la qualitat.

En cap cas podran ser arreplegats ni utilitzats a l'obra materials la qual procedència no hagi estat aprovada pel Director.

1.8. Desviaments provisionals.

El Contractista executarà o condicionarà, en el moment oportú, les carreteres, camins i accessos provisionals pels desviaments que imposin les obres, en relació al tràfic general i als accessos dels confrontants, d'acord amb el que es defineix al Projecte o amb les instruccions que rebi de la Direcció.

Els materials i les unitats d'obra, que comporten les esmentades obres provisionals, acompliran totes les prescripcions del present Plec, com si fossin obres definitives.

Aquestes obres seran d'abonament, llevat que en el Plec de Condicions Tècniques Particulars es digui expressament el contrari, és a dir, amb càrrec a les partides alçades que per tal motiu figurin al Pressupost o, en cas de que no hi siguin, valorades segons els preus de Contracte.

Si aquests desviaments no fossin estrictament necessaris per a l'execució normal de les obres, a criteri de la Direcció, no seran d'abonament, i en aquest cas, serà conveniència del Contractista facilitar o accelerar l'execució de les obres.

Tampoc seran d'abonament els camins d'obra, tal com accessos, pujades, ponts provisionals, etc., necessaris per a la circulació interior de l'obra, per a transport dels materials, per a accessos i circulació del personal de l'Administració, o per a visites d'obra. Malgrat tot, el Contractista haurà de mantenir els esmentats camins d'obra i accessos en bones condicions de circulació.

La conservació, durant el termini d'utilització d'aquestes obres provisionals, serà a càrrec del Contractista.

1.9. Abocadors.

Llevat manifestació expressa contrària al Plec de Condicions Tècniques Particulars, la localització d'abocadors, així com les despeses que comporti llur utilització, seran a càrrec del Contractista.

Ni el fet que la distància als abocadors sigui més gran que la que es preveu a la hipòtesis feta en la justificació del preu unitari, que s'inclou als annexes de la Memòria, ni l'omissió en l'esmentada justificació de l'operació de transport als abocadors, serà causa suficient per a al·legar modificació del preu unitari, que apareix al quadre de preus, o dir, que la unitat d'obra corresponent no inclou l'esmentada operació de transport a l'abocador, sempre que als documents contractuals es fixi que la unitat inclou el transport a l'abocador.

Si als mesuraments i documents informatius del projecte es suposa que el material obtingut de l'excavació de l'aplanament, fonaments o rases, ha d'utilitzar-se per a terraplè, replens, etc., i la Direcció d'Obra rebutja l'esmentat material per no acomplir les condicions del present Plec, el Contractista haurà de transportar l'esmentat material a abocadors sense dret a cap abonament complementari a la corresponent excavació, ni a incrementar el preu del Contracte per haver d'emprar majors quantitats de material procedent de préstecs.

El Director de les Obres podrà autoritzar abocadors a les zones baixes de les parcel·les, amb la condició de que els productes abocats siguin estesos i compactats correctament i sempre i quan es compleixi el Decret 201/1994 sobre regulació d'enderrocs. Les despeses de l'esmentada extensió i compactació dels materials seran a compte del Contractista, per considerar-se incloses als preus unitaris.

1.10. Explosius (no s'escau en el present projecte)

L'adquisició, transport, emmagatzematge, conservació, manipulació i utilització de metxes, detonadors i explosius es regirà per les disposicions vigents a l'efecte, completades amb les instruccions que figurin al Projecte o dicti la Direcció d'Obra.

Anirà a càrrec del Contractista l'obtenció de permisos, llicències per a la utilització d'aquests mitjans, així com el pagament de les despeses que els esmentats permisos comportin.

El Contractista estarà obligat a l'acompliment estricte de totes les normes existents en matèria d'explosius i d'execució de voladures.

La Direcció podrà prohibir la utilització de voladures o determinats mètodes que consideri perillosos, encara que l'autorització dels mètodes utilitzats no allibera al Contractista de la responsabilitat dels damnats causats.

El Contractista subministrarà i col·locarà els senyals necessaris per a advertir al públic del seu treball amb explosius. L'emplaçament i estat de conservació garantirán, en qualsevol moment, llur perfecta visibilitat.

En tot cas, el Contractista serà responsable dels damnats que es derivin de la utilització d'explosius.

1.11. Servituds i serveis afectats.

En relació a les servituds existents, hom es regirà pel que s'estipula a la clàusula 20 del "Plec de Clàusules Administratives Generals". A tal efecte, també es consideraran servituds relacionades amb el "Plec de Prescripcions", aquelles que apareixen definides als Plànols del Projecte.

Els objectes afectats seran traslladats o retirats per les Companyies i Organismes corresponents.

Malgrat tot, el Contractista tindrà l'obligació de realitzar els treballs necessaris per a la localització, protecció o desviament, en tot cas, dels serveis afectats de poca importància, que la Direcció consideri convenient per a la millora del desenvolupament de les obres, si bé, aquests treballs li seran abonats, ja sigui amb càrrec a les partides alçades existents a l'efecte al Pressupost o per unitats d'obra, amb aplicació dels preus del Quadre nº 1. En llur defecte, hom es regirà pel que s'estableix a la clàusula 60 del "Plec de Clàusules Administratives Generals".

1.12. Preus unitaris.

El preu unitari, que apareix en lletra al Quadre de Preus nº 1, serà el que s'aplicarà als amidaments per obtenir l'import d'Execució Material de cada unitat d'obra.

Complementàriament al que es prescriu a la clàusula 51 del "Plec de Clàusules Administratives Generals", els preus unitaris que figuren al Quadre de Preus nº 1 inclouen sempre, llevat prescripció expressa en contra d'un document contractual: subministrament (inclòs drets de patent, cànon d'extracció, etc.), transport, amàs, manipulació i utilització de tots els materials emprats a l'execució de la corresponent unitat d'obra; les despeses de mà d'obra, maquinària, mitjans auxiliars, ferramentes, instal·lacions, normalment o incidentalment, necessàries per a acabar la unitat corresponent, i els costos indirectes.

La descomposició dels preus unitaris que figura al Quadre de Preus nº 2 és d'aplicació exclusiva a les unitats d'obra incompletes: el Contractista no podrà reclamar modificació dels preus en lletra del Quadre nº 1, per a les unitats totalment executades, per errades i omissions a la descomposició que figura al Quadre de Preus.

Fins i tot si a la justificació del preu unitari que apareix al corresponent Annex de la Memòria, s'utilitzen hipòtesis no coincidents amb la forma real d'executar les obres (jornals i mà d'obra necessària; quantitat, tipus i cost horari de maquinària; preu i tipus dels materials bàsics; procedència i distàncies de transport, número i tipus d'operacions necessàries per a completar la unitat d'obra; dosificació, quantitat de materials, proporció de diferents components o diferents preus auxiliars, etc.).

A l'encapçalament d'ambdós Quadres de Preus pot figurar una advertència a l'efecte.

Els esmentats costos no podran argüir-se com a base per a la modificació del corresponent preu unitari, ja que els costos s'han fixat a l'objecte de justificar l'import del preu unitari, i estan continguts en un document fonamentalment informatiu.

La descripció de les operacions i materials necessaris per a executar cada unitat d'obra, que figura als corresponents Articles del present Plec, no és exhaustiva sinó enunciativa, per a la millor comprensió dels conceptes que comprèn la unitat d'obra. Per això, les operacions o materials no relacionats, però necessaris per a executar la unitat d'obra en la seva totalitat, formen part de la unitat i, conseqüentment, es consideren inclosos al preu unitari corresponent.

1.13. Partides alçades.

Les partides alçades que figuren o poden figurar com de "pagament íntegre" a les Prescripcions Tècniques Particulars, als Quadres de Preus, o als Pressupostos Parcialment o Generals, es pagaran íntegrament al Contractista, un cop realitzats els treballs als quals corresponen.

Les partides alçades "a justificar" es pagaran d'acord amb l'estipulat a la clàusula 52 del "Plec de Clàusules Administratives Generals"; es justificaran a partir del Quadre de Preus nº 1 i, en llur defecte, a partir dels preus unitaris de la Justificació de Preus.

En cas d'abonament "segons factura", el Contractista tindrà en compte, al càlcul de la seva oferta econòmica, les despeses corresponents a pagaments per Administració, ja que s'abonarà únicament l'import de les factures.

1.14. Termini de garantia.

El termini de garantia de l'obra serà d'un (1) any comptat a partir de la Recepció Provisional, llevat que en el Plec de Condicions Tècniques Particulars, o en el Contracte, es modifiqui expressament aquest termini.

Aquest termini s'estendrà a totes les obres executades sota el mateix Contracte (obra principal, abalisament, senyalització i barreres, plantacions, enllumenat, instal·lacions elèctriques, edificacions, obres auxiliars, etc.).

En cas de Recepcions parcials, hom es regirà pel que disposa l'article 171 del Reglament General de Contractació de l'Estat.

1.15. Conservació de les obres.

Es defineix com a conservació de l'obra, els treballs de neteja, acabats, entreteniments, reparació i tots aquells treballs que siguin necessaris per a mantenir les obres en perfecte estat de funcionament.

L'esmentada conservació s'estén a totes les obres executades sobre el mateix Contracte (obra principal, abalisament, senyalització i barreres, plantacions, enllumenat, instal·lacions electròniques, edificacions, obres auxiliars, etc.).

A més del que es prescriu al present Article, hom es regirà del que es disposa a la clàusula 22 del "Plec de Clàusules Administratives Generals".

El present Article serà d'aplicació des de l'ordre d'endegament de les Obres fins a la recepció definitiva. Totes les despeses originades per aquest concepte seran a compte del Contractista.

També seran a càrrec del Contractista la reposició d'elements que s'hagin deteriorat o que hagin estat objecte de robatori. El Contractista haurà de tenir en compte, al càlcul de les seves proposicions econòmiques, les despeses corresponents a les reposicions esmentades o a les assegurances que siguin convenients.

1.16. Disposicions aplicables

A més de les disposicions esmentades explícitament als Articles del present Plec, seran d'aplicació les disposicions següents:

- **Reial Decret Legislatiu 9/2017**, de 8 de novembre, pel qual s'aprova el text refós de la Llei de Contractes del sector públic.
- **Pliego de Cláusulas Administrativas (PCAG). Decreto 3854/1970.**
- **Pliego general de condiciones técnicas. Dirección generals de arquitectura. O. 4/6/73** (BOE: 13 a 16, 18 a 23 i 25 i 26/6/73)
- **Decret 89/2010**, de 29 de juny, pel qual s'aprova el Programa de gestió de residus de la construcció de Catalunya (PROGROC), es regula la producció i gestió dels residus de la construcció i demolició, i el cànon sobre la deposició controlada dels residus de la construcció (DOGC núm. 5664, de 06/07/2010).

La producció i la gestió dels residus de la construcció i demolició s'ha de realitzar d'acord amb el que disposa el capítol III.

Entrada en vigor: 06/08/2010

Després de l'entrada en vigor, queda derogat el Decret 201/1994, de 26 de juliol, regulador dels enderroc i altres residus de la construcció, i el Decret 161/2001, de 12 de juny, de modificació del Decret 201/1994, de 26 de juliol.

- **Decret 87/2010**, de 29 de juny, pel qual s'aprova el Programa de gestió de residus municipals de Catalunya (PROGREMIC) i es regula el procediment de distribució de la recaptació dels cànon sobre la disposició del rebuig dels residus municipals.
- **Decret 88/2010**, de 29 de juny, pel qual s'aprova el Programa de gestió de residus industrials de Catalunya (PROGRIC) i es modifica el Decret 93/1999, de 6 d'abril, sobre procediments de gestió de residus.
- **Reial Decret 105/2008**, de 1 de febrer, per el que es regula la producció i gestió de residus de la construcció i enderroc
- **Reial Decret 314/2006** Codi Tècnic de la Edificació DB SI 5 Seguretat en cas d'Incendi. Intervenció dels bombers (BOE 28/03/2006)
- **Llei 13/2014, del 30 d'octubre**, d'accessibilitat

- **Reial Decret 505/2007**, pel qual s'aproven les condicions bàsiques d'accessibilitat i no discriminació de les persones amb discapacitat per a l'accés i utilització dels espais públics urbanitzats i edificacions. (BOE 11/05/2007)
- **Llei 9/2003**, de mobilitat (DOGC 27/6/2003)
- **Decret 123/2005**, de mesures de prevenció dels incendis forestals en les urbanitzacions sense continuïtat immediata amb la trama urbana.
- (DOGC núm. 4407 de 16/06/2005)
- **Ordre FOM/3460/2003**, de 28 de noviembre, por la que se aprueba la norma 6.1-IC "Secciones de firme", de la instrucción de Carreteras. (BOE núm. 297 de 12/12/2003)
- **Ordre FOM/3459/2003**, de 28 de noviembre, por la que se aprueba la norma 6.3-IC:Rehabilitación de firmes", de la Instrucción de carreteras. (BOE núm. 297 de 12/12/2003)
- **Orden de 14/05/1990** por la que se aprueba la Instrucción de carreteras 5.2-IC "Drenaje superficial" (BOE 17/09/1990)
- **UNE-EN-124 1995**. Dispositivos de cubrimiento y de cierre para zonas de circulación utilizadas por peatones y vehículos. Principios de construcción, ensayos de tipo, marcado, control de calidad.
- **Ordre 2/07/1976, "PG-3/88, Pliego de Prescripciones Técnicas Generales para obras de carreteras"** (BOE núm. 162 i 175 de 2/07/1976 i 7/07/1976 respectivament).

Posteriors modificacions:

Ordre Circular 292/86 T, de maig de 1986

Ordre Ministerial 31/07/86 (BOE 5/09/86)

Ordre Circular 293/86 T.

Ordre Circular 294/87 T., de 23/12/87.

Ordre Circular 295/87 T

Ordre Ministerial de 21/01/88 (BOE 3/02/88) sobre modificació de determinats articles del Plec de Prescripcions Tècniques Generals per a Obres de Carreteres i Ponts. (Modificació pasa a denominar-se PG-4)

Ordre Circular 297/88 T., de 29/03/88.

Ordre Circular 299/89.

Ordre Ministerial de 8/05/89 (BOE 18/05/89), modificació de determinats articles del PG.

Ordre Ministerial de 18/09/89 (BOE 910/89)

Ordre Circular 311/90 , de 20 de març.

Ordre Circular 322/97, de 24 de febrer.

Ordre Circular 325/97, de 30/12/97.

Ordre Ministerial de 27/10/99 pel que s'actualitzen determinats articles del Plec de Prescripcions Tècniques Generals per a obres de Carreteres i ponts en el relatiu a conglomerants hidràulics i lligants hidrocarbonats (BOE 22/1/2000).

Ordre Ministerial de 28/10/1999 pel que s'actualitzen determinats articles del Plec de Prescripcions Tècniques Generals per a obres de Carreteres i ponts en el relatiu a senyalització, abalisament i sistemes de contenció de vehicles (BOE 28/01/2000).

Ordre Circular 326/2000, de 17 de febrer.

Ordre Circular 5/2001, de 24 de maig.

Ordre Ministerial FOM/475/2002, de 13 de febrer, per la que s'actualitzen determinats articles del Plec de Prescripcions Tècniques Generals per a Obres de Carreteres i Ponts relatius a formigons i acers. (BOE 6/03/2002)

Ordre Ministerial FOM 1382/2002, de 16 de maig, per la que se actualitzen determinats articles del Plec de Prescripcions Tècniques Generals per a Obres de Carreteres i ponts relatius a la construcció d'explanacions, drenatges i fonaments (BOE, de l'11 de juliol).

Ordre Circular 8/01.

Ordre FOM/891/2004, de l'1 de març, per la que s'actualitzen determinats articles del Plec de prescripcions tècniques generals per a obres de carreteres i ponts, relatius a fermes i paviments.

En cas de contradicció o simple complementació de diverses normes es tindran en compte, en tot moment, les condicions més restrictives.

1.17. Existència de tràfic durant l'execució.

L'existència de determinats vials, que s'hagin de mantenir en servei durant l'execució de les Obres, no serà motiu de reclamació econòmica per part del Contractista.

El Contractista programarà l'execució de les Obres de manera que les interferències siguin mínimes, i, si s'escau, construirà els desviaments provisionals que siguin necessaris, sense que això sigui motiu d'increment del preu del Contracte.

Les despeses ocasionades pels anteriors conceptes, i per la conservació dels vials de servei esmentats, es consideraran incloses als preus del Contracte, i en cap moment podran ser objecte de reclamació. En cas de que l'anterior impliqui la necessitat d'executar determinades parts de les Obres per fases, aquestes seran definides per la Direcció de les Obres, i el possible cost addicional es considerarà inclòs als preus unitaris, com en l'apartat anterior.

1.18. Interferència amb altres contractistes.

El Contractista programarà els treballs de manera que, durant el període d'execució de les Obres, sigui possible realitzar treballs de Jardineria, Obres Complementàries, com poden ser execució de xarxes elèctriques, telefòniques o altres treballs. En aquest cas, el Contractista, acomplirà les ordres de la Direcció, referents a l'execució de les obres, per a fases que marcarà la Direcció de les obres, a fi de delimitar zones amb determinades unitats d'obra totalment acabades, per tal d'endreçar els treballs complementaris esmentats.

Les possibles despeses motivades per eventuais paralitzacions o increments de cost, deguts a l'esmentada execució per fases, es consideraran incloses als preus del Contracte, i no podran ser, en cap moment, objecte de reclamació.

1.19. Existència de servituds i serveis soterrats

Quan sigui necessari executar determinades unitats d'obra, en presència de servituds de qualsevol tipus, o de serveis existents que sigui necessari respectar, o bé quan s'escaigui l'execució simultània de les Obres i la substitució o reposició de serveis afectats, el Contractista estarà obligat a emprar els mitjans adequats per a la realització dels treballs, de manera que s'eviti la possible interferència i risc de qualsevol tipus.

El Contractista sol·licitarà, a les diferents entitats subministradores o propietaris de Serveis, plànols de definició de la posició dels esmentats serveis, i localitzarà i descobrirà les canonades de serveis soterrats mitjançant treballs d'execució manual. Les despeses originades o les disminucions de rendiment originades es consideraran incloses als preus unitaris, i no podran ser objecte de reclamació.

1.20. Desviament de serveis (no s'escau)

Abans de començar les excavacions, el Contractista, fonamentat en els plànols i dades que disposi, o mitjançant la visita als serveis, si és factible, haurà d'estudiar i replantejar sobre el terreny els serveis i instal·lacions afectades, considerar la millor manera d'executar els treballs per no fer-los malbé, i assenyalar aquells, que, en darrer terme, consideri necessari modificar.

Si l'Arquitecte Director es mostra conforme, sol·licitarà de l'Empresa i Organismes corresponents, la modificació d'aquestes instal·lacions. Aquestes operacions es pagaran mitjançant factura. En cas d'existir una partida per a abonar els esmentats treballs, el Contractista tindrà en compte, en el càlcul de la seva oferta econòmica, les despeses corresponents a pagaments per Administració, ja que s'abonarà únicament l'import de les factures.

Malgrat tot, si amb la finalitat d'accelerar les obres, les empreses interessades recapten la col·laboració del Contractista, aquest haurà de prestar l'ajuda necessària.

1.21. Mesures d'ordre i seguretat

El Contractista resta obligat a adoptar les mesures d'ordre i seguretat necessàries per a la bona i segura marxa dels treballs.

En tot cas, el constructor serà única i exclusivament el responsable, durant l'execució de les obres de tots els accidents o perjudicis que pugui sofrir llur personal o causar-los a d'altres persones o Entitats. En conseqüència, el constructor assumirà totes les responsabilitats annexes a l'acompliment de la Llei sobre accidents de treball, de 30 de Gener de 1990, i disposicions posteriors, està també obligat a donar acompliment al Decret 1627/97 sobre disposicions mínimes de seguretat a les obres de construcció.

Serà obligació del Constructor la Contractació de l'assegurança contra el risc per incapacitat permanent o mort dels seus obrers, a la "Caja Nacional del Seguro de Accidentes de Trabajo", reformat per Decret del "Ministerio del Trabajo" del dia 18 de Juny de 1942 o departament equivalent en el seu moment.

1.22. Abonament d'unitats d'obra

Els conceptes mesurats per a totes les unitats d'obra, i la manera d'abocar-los, d'acord amb el Quadre de Preus nº 1, s'entendrà que es refereixen a unitats d'obra totalment acabades.

Al càlcul de la proposició econòmica, s'haurà de tenir en compte que qualsevol material o treball necessari pel correcte acabament de la unitat d'obra, o per assegurar el perfecte funcionament de la unitat executada en relació a la resta d'obra realitzada, es considerarà inclòs als preus unitaris del Contracte, no podent ser objecte de sobre-preu.

L'ocasional omissió dels esmentats elements als Documents del Projecte no podrà ser objecte de reclamació, ni de preu contradictori, per considerar-los expressament inclosos als preus del Contracte.

Els materials i operacions esmentats són els considerats com a necessaris i d'obligat acompliment en la normativa relacionada a l'apartat 1.16.

1.23. Control d'unitats d'obra.

La Direcció d'obra demanarà als laboratoris homologats pressupostos sobre control de qualitat de les unitats d'obra, segons esquema aprovat per l'I.C.S., escollint el que sigui més adient per a les condicions de l'obra.

L'import, fins al 1% del Pressupost de Contracta, correrà a càrrec del Contractista, segons la clàusula 38 del Plec de Clàusules Administratives Generals per a la contractació d'obres de l'Estat. La resta, si s'escau, serà abonada per l'Institut Català del Sòl.

El laboratori encarregat del control d'obra realitzarà tots els assaigs del programa, prèvia sol·licitud de la Direcció Facultativa de les obres, d'acord amb el següent esquema de funcionament:

- 1) A criteri de la Direcció Facultativa es podrà ampliar o reduir el nombre de controls que s'abonaran, sempre, a partir dels preus unitaris acceptats.
- 2) Els resultats de cada assaig es comunicaran simultàniament a la Direcció de les obres i a l'Empresa Constructora. En cas de resultats negatius, s'anticiparà telefònicament, a fi de prendre les mesures necessàries amb urgència.

1.24. Clàusula addicional. Xarxa abastament aigües (no s'escau).

El Contractista haurà de tenir en compte en la seva oferta econòmica que les obres relatives al subministrament i al muntatge de tots els materials que conformen les xarxes d'abastament d'aigües, hauran d'ésser subcontractades a la corresponent Companyia d'Aigües concessionària del Servei Municipal. Per tant es convenient que per a la redacció de l'estudi econòmic el Contractista, independentment de les previsions del projecte, recapti l'oferta econòmica actualitzada de les corresponents Companyies d'Aigües ja que serà la que primera en l'execució de les xarxes d'abastament.

Capítol II

UNITATS D'OBRA CIVIL

2.1. Materials bàsics

Tots els materials bàsics, que s'empraran en l'execució de les Obres, seran de primera qualitat i compliran les especificacions, que s'exigeixen als materials del Plec de Prescripcions Tècniques Generals per a Obres de Carreteres i Ponts del M.O.P.U. (juliol 1976) i d'Instruccions, Normes i Reglaments de la legislació vigent, esmentades a l'article 1.16 del present Plec.

2.2. Esbrossada i neteja dels terrenys (en cas necessari).

Es defineix com aclariment i esbrossada del terreny, el treball consistent en extreure i retirar, de les zones designades, tots els arbres, soques, plantes, malesa, brossa, runes, escombraries, o qualsevol altre material no desitjable.

La seva execució inclou les operacions següents:

- Excavació dels materials objecte d'aclariment i esbrossada.
- Retirada dels materials objecte d'aclariment i esbrossada.

Tot això realitzat d'acord amb les presents especificacions i amb les dades que, sobre el particular, inclouen els corresponents documents del Projecte.

Execució de les obres

Les operacions d'excavació s'efectuaran amb les precaucions necessàries, per aconseguir unes condicions de seguretat suficient, i evitar damnatge a les estructures existents, d'acord amb el que sobre això, ordeni l'encarregat Facultatiu de les obres, el qual designarà i marcarà els elements que calgui conservar intactes.

Per a disminuir al màxim el deteriorament dels arbres, que calgui conservar, es procurarà que, els que s'han d'aterrar caiguin cap al centre de la zona objecte de neteja. Quan sigui necessari evitar damnatges a d'altres arbres, en el tràfic per carretera o ferrocarril, o a estructures properes, els arbres s'aniran trossejant per llur brancada i tronc progressivament. Si per tal de protegir aquests arbres o altra vegetació destinada a romandre en un lloc, es precisa aixecar barreres o utilitzar qualsevol altre mitjà, els treballs corresponents s'ajustaran al que, sobre el particular, ordeni el encarregat Facultatiu de les obres.

Als rebaixos, totes les soques i arrels més grans de deu centímetres (10 cm.) de diàmetre, seran eliminades fins a una profunditat no inferior a cinquanta centímetres (50 cm.) per sota de l'esplanada.

Del terreny natural sobre el que s'ha d'assentar el terraplè, s'eliminaran totes les soques o arrels amb diàmetre superior a deu centímetres (10 cm.), a fi de que no en quedi cap dintre del ciment del terraplè, ni a menys de quinze centímetres (15 cm.) de profunditat sota la superfície natural del terreny. També s'eliminaran sota els terraplens de poca cota, fins a una profunditat de cinquanta centímetres (50 cm.) per sota de l'esplanada.

Aquells arbres, que ofereixin possibilitats comercials, seran esporgats i netejats; després es tallaran en trossos adequats i, finalment s'emmagatzemaran acuradament al llarg del tirat, separats del munts que han de ser cremats o llençats. La longitud dels trossos de fusta serà superior a tres metres (3 m.), si ho permet el tronc. Ara bé, abans de procedir a tallar arbres, el Contractista haurà d'obtenir els coneguts permisos i autoritzacions, si s'escau, sent al seu càrrec qualsevol tipus de despesa que ocasioni el concepte esmentat.

Els treballs es realitzaran de forma que produeixin la menor molèstia possible als ocupants de les zones pròximes a les obres.

Cap fila-marca de propietat o punt de referència de dades fotogràfiques qualsevulla classe, serà feta malbé o desplaçada, fins que un agent autoritzat hagi referenciat, d'alguna altra forma, la seva situació o aprovat el seu desplaçament.

La retirada dels materials objecte d'aclariment i esbrossada es farà com es diu a continuació:

Tots els subproductes forestals, excepte la llenya de valor comercial, seran cremats d'acord amb el que sobre això, ordeni el Facultatiu encarregat de les obres. Els materials no combustibles seran retirats pel Contractista de la manera i als llocs que assenyali el Facultatiu encarregat de les obres.

Amidament i abonament

S'acomplirà en tot moment, el que es prescriu al P.G.3.

L'amidament i abonament es realitzarà per metres quadrats (m²) realment esbrossats, i exemples de material.

El preu inclou la càrrega i transport a l'abocador dels materials i totes les operacions esmentades a l'apartat precedent.

Simultàniament a les operacions d'esbrossada es podrà excavar la capa de terra vegetal. Les terres vegetals es transportaran a l'abocador o s'arreglaran a les zones que indiqui la Direcció de les Obres, a fi de ser emprades per a formació de zones verdes. Aquestes terres es mesuraran i abonaran al preu de l'excavació, en qualsevol tipus de terreny. El transport a l'abocador, o a l'amàs intermedi esmentat, es considerarà inclòs als preus unitaris del Contracte.

2.3. Excavacions en qualsevol tipus de terreny

Les excavacions s'executaran d'acord amb els plànols del Projecte, i amb les dates obtingudes del replanteig general de les Obres, els plànols de detall, i les ordres de la Direcció de les obres.

La unitat d'excavació inclourà l'ampliació, millora o rectificació dels talussos de les zones de desmunt, així com llur refí i l'execució de cunetes provisionals o definitives. Les rectificacions dels talussos, ja esmentada, s'abonarà al preu d'excavació del Quadre de Preus nº 1.

Quan les excavacions arribin a la rasant de la plataforma, els treballs que s'executaran per a deixar l'esplanada refinada, compactada i totalment preparada per a endegar la col·locació de la sub-base granular, estaran inclosos al preu unitari de l'excavació. Si l'explanada no aconsegueix les condicions de capacitat necessàries, el director de les obres podrà ordenar una excavació addicional en sub-rasant, que serà mesurada i abonada mitjançant el mateix preu definitiu per a totes les excavacions.

Les excavacions es consideraran no classificades, i es defineixen amb un preu únic per a qualsevol tipus de terreny. L'excavació especial de talussos en roca, definitiva a l'article 322 del P.G. 3, s'abonarà al preu únic definit d'excavació.

Si durant les excavacions apareixen manantials o filtracions motivades per qualsevol causa, s'executaran els treballs d'acord amb les indicacions existents a la normativa vigent, i es consideraran inclosos en els preus d'excavació.

Als preus de les excavacions està inclòs el transport a qualsevulla distància. Si a criteri del Director de les Obres els materials no són adequats per a la formació de terraplens, es transportaran a l'abocador, no sent actiu de sobrepreu el possible increment de distància de transport.

El Director de les obres podrà autoritzar l'abocat de materials a determinades zones baixes de les parcel·les assumint el Contractista l'obligació d'executar els treballs d'estesa i compactació, sense reclamar compensació econòmica de cap tipus.

El replè de parcel·les definit, en cap cas podrà superar les cotes de les voreres més pròximes.

Mesurament i abonament

Es mesurarà per metres cúbics (m³) realment excavats, mesurats per diferència entre els perfils presos abans i després dels treballs.

No són abonables els despreniments o els augments de volum sobre les seccions que prèviament s'hagin fixat en aquest Projecte.

Per a efecte dels mesuraments de moviments de terra, s'entén per metre cúbic d'excavació el volum corresponent a aquesta unitat, referida al terreny tal com es trobi on s'hagi d'excavar.

S'entén per volum de terraplè, o replè, el que correspon a aquestes obres, després d'executades i aconsellades, segons el que es preveu en aquestes condicions.

Advertència sobre els preus de les excavacions

A més del que s'especifica als articles anteriors, i a d'altres on es detalla la forma de l'execució de les excavacions, haurà de tenir-se en compte el següent:

El Contractista, a l'executar les excavacions s'atindrà sempre als plànols i instruccions del Facultatiu. En cas que l'excavació a executar no fos suficientment definida, sol·licitarà l'aclariment necessari abans de procedir a la seva execució. Per tant, no seran d'abonament els desprendiments ni els augments de seccions no previstos al Projecte o fixats pel Director Facultatiu.

Contràriament, si seguint les instruccions del Facultatiu, el Contractista executés menor volum d'excavació que el que hauria de resultar de tots els plànols, o de les prescripcions fixades, sols es considerarà d'abonament el volum realment executat.

En tot els casos, els buits que quedin entre les excavacions i les fàbriques, inclòs resultants dels desprendiments, s'hauran de reomplir amb el mateix tipus de material, sense que el Contractista rebi, per això, cap quantitat addicional.

En cas de dubte sobre la determinació del preu d'una excavació concreta, el Contractista s'atindrà al que decideixi el Director Facultatiu, sense ajustar-se al que, a efectes de valoració del Pressupost, figuri als Pressupostos Parcial del Projecte.

S'entén que els preus de les excavacions comprenen, a més de les operacions i despeses ja indicades, tots els auxiliars i complementaris, com són:

Instal·lacions, subministrament i consum d'energia per a enllumenat i força, subministrament d'aigües, ventilació, utilització de qualsevulla classe de maquinària amb totes llurs despeses i amortitzacions, etc. així com els entrebancs produïts per les filtracions o per qualsevol altre motiu.

2.4. Terraplens.

Consisteix en l'estesa i compactació de materials terrenys procedents d'excavació o préstecs. Els materials per a formar terraplens acompliran les especificacions del PG. 3. L'equip necessari per a efectuar la seva compactació es determinarà pe l'encarregat Facultatiu, en funció de les característiques del material a compactar segons el tipus d'obra.

El Contractista podrà utilitzar un equip diferent, per això necessitarà la autorització del Facultatiu Director, que sols la concedirà quan, amb l'equip proposat pel Contractista, obtingui la compactació requerida, al menys, al mateix grau que amb l'equip proposat pel Facultatiu encarregat.

El ciment del replè es prepararà de forma adequada, per tal de suprimir discontinuïtats a les superfícies, efectuant, els treballs necessaris de refí i compactació.

A continuació s'estendrà el material en tongades de gruix uniforme i suficientment reduït per a que, amb els mitjans disponibles s'obtingui, en tot el seu gruix, el grau de compactació exigít. Els materials de cada tongada seran de característiques uniformes, i si no ho fossin s'aconseguirà aquesta uniformitat barrejant-se convenientment amb els mitjans adequats per a això.

No s'estendrà cap tongada mentre no s'hagi comprovat que la superfície subjacent compleix les condicions exigides, i, per tant, sigui autoritzada la seva estesa pe l'encarregat Facultatíu.

En cas que la tongada subjacent s'hagi reblanit per una humitat excessiva, no s'estendrà la següent.

Mesurament i abonament

Es mesuraran i abonaran per metre cúbic (m³) realment executat i compactat al seu perfil definitiu, mesurant per diferència entre perfils, presos abans i després dels treballs.

El material a utilitzar serà en algun cas, provinent de l'excavació a la traça; en aquest cas el preu del replè inclou la càrrega, transport, estesa, humectació, compactació i anivellació.

En cas que el material provingui de préstecs, el preu corresponent inclou l'excavació, càrrega, transport, estesa, humectació, compactació, anivellació i cànon de préstec corresponent.

En qualsevol dels dos casos esmentats, el preu serà únic sempre que els préstecs s'obtinguin d'excavació de parcel·les del polígon. El Director de les Obres podrà autoritzar l'excavació a determinades parcel·les, a fi d'obtenir materials de préstec. L'esmentada excavació de préstecs a les parcel·les, en cap cas podrà rebaixar el terreny de les parcel·les per dessota de les cotes de les voreres més pròximes.

Els terraplens, considerats al PG. 3, com a replens localitzats (art. 332) o pedraplens (art. 331), s'executaran d'acord amb el PG. 3, però es mesuraran i abonaran com les unitats de terraplè.

Terraplè de sòls seleccionats de préstecs exteriors al polígon

Quan sigui necessari obtenir els materials per a formar terraplens de préstecs exteriors al polígon, el preu del terraplè inclourà el cànon d'extracció, excavació, càrrega, transport a qualsevol distància, estesa, humectació, compactació, anivellació i la resta d'operacions necessàries per a deixar totalment acabada la unitat de terraplè.

El Contractista haurà de localitzar les zones de préstecs, obtenir els permisos i llicències que siguin necessaris i abans de començar les excavacions haurà de sotmetre a l'aprovació del Director de les Obres les zones de préstec, a fi de determinar si la qualitat dels sòls és suficient.

2.5. Demolicions i reposicions (no es preveu l'enderroc).

Es defineix com demolició, l'operació d'enderrocament de tots els elements que obstaculitzin la construcció d'una obra o que sigui necessari per desaparèixer, per a donar per finalitzada l'execució de l'obra.

La seva execució inclou les operacions següents:

- Enderrocament o excavació de materials.
- Retirada dels materials resultants a abocadors o al lloc d'utilització o amàs definitiu.

Tot això realitzat d'acord amb les presents especificacions i amb les dades que, sobre el que ens ocupa, inclouen la resta dels documents del Projecte.

Execució de les obres

L'execució de les obres comprèn l'enderrocament o excavació de materials. Aquestes operacions s'efectuaran amb les precaucions necessàries per a l'obtenció d'unes condicions de seguretat suficients i evitar damnatges a les estructures existents, d'acord amb el que ordeni el Facultatiu encarregat de les obres, que designarà i marcarà els llocs d'amàs i la forma de transport d'aquells.

Mesurament i abonament

Es mesuraran i abonaran als preus del Quadre de Preus nº 1. El preu corresponent inclou, la càrrega sobre camions i el transport a l'abocador o lloc d'utilització, així com la manipulació dels materials i mà d'obra necessària per a la seva execució.

Sols seran d'abonament les demolicions de fàbriques antigues, però no s'abonaran els trencaments de canonades, de qualsevol mena i format.

El Contractista té l'obligació de dipositar els materials que, procedents d'enderrocs, consideri de possible utilització o d'algun valor, al lloc que els assigni el Director Facultatiu de l'Obra.

Reposicions

S'entén per reposicions, les reconstruccions d'aquelles fàbriques que hagi estat necessari enderrocar per a l'execució de les obres, i s'han de realitzar de tal forma que, les esmentades fàbriques han de quedar en les mateixes condicions que abans de començar les obres.

Les característiques d'aquestes seran les mateixes que les dels enderrocaments, amb el mateix grau de qualitat i textura.

La demolició s'abonarà als preus corresponents del Quadre de Preus nº 1, les reposicions s'abonaran als preus del Quadre de Preus nº 1, com si es tractés d'obres de nova construcció.

2.6. Sub-base granular.

Condicions generals

Els materials a utilitzar a les sub-bases granulars seran àrids naturals o procedents del picament i trituració de pedra de pedrera a grava natural, sorres, escòries, sòls seleccionats o materials locals exemptes d'argila, marga o altres matèries estranyes.

En tot moment s'acompliran les especificacions del PG. 3. Abans de col·locar la sub-base granular es comprovarà, amb especial atenció, la qualitat dels treballs de refí i compactació de l'esplanada, i s'executaran els assaigs necessaris.

Els percentatges d'humitat del material i de l'esplanada seran els correctes, i es comprovaran els pendents transversals de la plataforma.

Mesurament i abonament

Es mesurarà per metre cúbic (m³) realment executats i compactats, mesurats sobre els plànols del Projecte.

El preu inclourà la preparació de la superfície d'assentament, el cànon d'extracció, càrrega, transport a qualsevulla distància i la resta d'operacions necessàries per a deixar completament acabada la unitat.

2.7. Base granular.

S'acompliran, en tot moment, les especificacions del PG. 3 (article 501). Abans de col·locar la capa de base granulada es comprovarà, amb especial atenció, la qualitat dels treballs de refí i compactació de la capa de sub-base, i s'executaran els assaigs necessaris. Els percentatges d'humitat del material i la superfície de sub-base seran els correctes, i es comprovaran els pendents transversals.

En cas d'emprar base d'origen granític es comprovarà el grau de fiabilitat de l'àrid, mitjançant assaig CBR o similar; en tot moment l'índex CBR serà > 80.

Mesurament i abonament

Es mesurarà i abonarà per metre cúbic, realment executats i compactats, mesurats sobre els plànols del Projecte.

El preu inclourà el cànon d'extracció, càrrega, transport a qualsevulla distància i la resta d'operacions necessàries per a deixar completament acabada la unitat.

2.8. Paviments.

Abans de procedir a l'estesa de la capa del ferm immediatament superior a la capa de base, es comprovarà amb especial atenció la qualitat dels treballs de refí i compactació de l'esmentada capa de base i s'executaran els assaigs necessaris. Els percentatges d'humitat del material i de la superfície de base seran els correctes i es comprovaran els pendents transversals.

Asfàltics

Les mescles asfàltiques en calent seran aprovades per a llur ús pel encarregat Facultatiu, i llur qualitat, característiques i condicions s'ajustaran a la instrucció pel Control de fabricació i posta en obra de mescles bituminoses, així com a la Instrucció 6,1,IC 1975, sobre fermes flexibles (O.M.)12.3.1976. Acompliran, en tot moment les especificacions del P.G. 3.

Es mesuraran i abonaran per Tones (Tn) calculades a partir dels metres quadrats (m²) de paviment executat, i amb el gruix definit als plànols del Projecte i la densitat real obtinguda als assaigs.

Els preus inclouran l'execució dels recs d'imprimació i adherència, segons especificacions del PG. 3, i de tota l'obra de pavimentació, inclòs el transport, fabricació, estesa, compactació i els materials (àrids, lligants, filler i possibles additius).

Altres paviments

Quant a les especificacions dels materials a emprar, les dosificacions dels mateixos, l'equip necessari per a l'execució de les obres, la forma d'executar-les, així com el mesurament i abonament de les unitats referides al tipus de paviment, tal com tractaments superficials, macèdams o paviments de formigó, s'estarà, en tot moment, acomplint el que disposa el PG. 3, llevat dels lligants, que es consideren sempre inclosos a la unitat d'obra definida.

2.9. Excavació i replè de rases i pous (no es preveu).

La unitat d'excavació de rases i pous comprèn totes les operacions necessàries per a obrir les rases definides per a l'execució del clavegueram, abastament d'aigua, la resta de les xarxes de serveis, definides al present Projecte, i les rases i pous necessaris per a fonaments o drenatges.

Les excavacions s'executaran d'acord amb les especificacions del PG. 3, i els plànols del Projecte amb les dades obtingudes del replanteig general de les Obres, els plànols de detall i les ordres de la Direcció de les Obres.

Les excavacions es consideraran no classificades i es defineixen amb un sol preu a qualsevol tipus de terreny.

L'excavació de roca i l'excavació especial de talussos en roca, definida a l'article 322 del PG. 3, s'abonarà al preu únic definit d'excavació.

Si durant l'execució de les excavacions apareixen manantials o filtracions activades per qualsevulla causa, s'utilitzaran els mitjans que siguin necessaris, per a esgotar les aigües. El cost de les esmentades operacions estarà comprès als preus d'excavació.

El preu de les excavacions comprèn també les entibacions que siguin necessàries i el transport de les terres a l'abocador, i qualsevulla distància. La Direcció de les Obres podrà autoritzar, si es possible, l'execució de sobreexcavacions per a evitar les operacions d'apuntament, però els volums sobreexcavats no seran objecte d'abonament. L'excavació de rases s'abonarà per metres cúbics (m³) excavats d'acord amb l'amidament teòrica dels plànols del Projecte.

El preu corresponent inclou els subministrament, transport, manipulació i ús de tots els materials, maquinària i mà d'obra necessària per a la seva execució; la neteja i esbrossada de tota la vegetació; la construcció d'obres de desguàs, per tal d'evitar l'entrada d'aigües; la construcció dels apuntaments i els calçats que es precisin; el transport, dels productes extrets, al lloc d'ús, als dipòsits o a l'abocador; indemnitzacions a qui calgui, i arranjament de les àrees afectades.

A l'excavació de rases i pous serà d'aplicació l'advertència sobre els preus de les excavacions, esmentada a l'article 2.3. del present Plec.

Quant durant els treballs d'excavació apareguin serveis existents, amb independència de que aquest s'hagin contemplat o no al Projecte, els treballs s'executaran inclòs amb mitjans manuals, per a no fer malbé aquestes instal·lacions, completant-se l'excavació amb el calçat o penjar en bones condicions de les tuberies d'aigua, gas, claveguera, instal·lacions elèctriques, telefòniques, etc., o amb qualsevol altre servei que sigui precís descobrir, sense que el Contractista tingui cap dret a pagament per aquests conceptes.

El replè de les rases s'executarà amb el mateix grau de compactació exigida als terraplens (apartat 2.4.). El Contractista emprarà els mitjans de compactació lleugers necessaris, reduirà el gruix de les tongades, sense que els esmentats treballs puguin ser objecte de sobrepreu.

Si els materials procedents de les excavacions de rases no són adequats per a llur replè, s'obtidrà els materials necessaris dels préstecs interiors al polígon, no sent d'abonament els treballs d'excavació i transport dels esmentats materials de préstecs, i trobant-se inclosos al preu unitari de replè de rases definit al Quadre de Preus nº 1.

En cas de no poder comptar amb préstecs interiors al polígon, el material a emprar s'abonarà segons preu d'excavació de préstecs exteriors al polígon, definit al Quadre de Preus nº 1.

ACCESSOS I CONNEXIONS AMB VIALS EXISTENTS.

El Contractista estarà obligat a executar totes les obres relatives a accessos i connexions amb vials existents, que a judici de la Direcció de les Obres, siguin necessàries.

El mesurament i abonament de les obres es realitzarà segons el Quadre de Preus, i amb els mateixos criteris que la resta d'obres projectades.

SENYALITZACIÓ I ABALISSAMENT

S'ajustarà, en tot moment, al que prescriu el Codi de Circulació vigent.

El mesurament i abonament de totes les Obres de senyalització es realitzarà d'acord amb els Preus definits al Quadre de Preus. Els preus esmentats inclouran tots els materials i operacions necessàries per a deixar concloses les unitats corresponents de les línies, marques vials, plafons i senyals. El preu dels senyals inclourà els fonaments, els pals metàl·lics i llur col·locació.

APLICACIÓ DE LA CLÀUSULA 50 DEL PLEC DE CLÀUSULES.

La definició dels elements de detall, de les Obres d'Urbanització, podrà tenir en compte l'aplicació de la Clàusula 50 del Plec de Clàusules Administratives Generals.

A fi de poder harmonitzar les Obres de detall de clavegueram, abastament i altres detalls o elements constructius, amb les obres existents a l'entorn urbanístic, el Director de les Obres podrà considerar el contingut de l'esmentada clàusula, sempre que això no suposi costos addicionals.

L'esmentada clàusula també podrà ser d'aplicació a les propostes de modificació de determinats elements dels serveis, a fi d'ajustar-se a les normatives de les Companyies corresponents.

El present article serà d'aplicació a criteri del Director de les Obres.

ALTRES UNITATS NO ESPECIFICADES EN AQUEST PLEC.

Qualsevol material o unitat no específicament referenciada en aquest Plec de Condicions Generals haurà d'acomplir les condicions assenyalades al Plec de Condicions Particulars i en el seu defecte, acomplirà el que prescriu el P.G.3.

C. ESTUDI BÀSIC DE SEGURETAT I SALUT

Objecte d'aquest estudi bàsic de seguretat i salut

El present Estudi Bàsic de Seguretat i Salut, annex al Projecte, desenvolupa la problemàtica específica de seguretat del Projecte d'arranjament de varis camins rurals al terme municipal de Seròs, amb àrids reciclats, i es redacta d'acord amb allò que disposa el Reial Decret 1627/1997 de 24 d'octubre de 1997, i en concret dóna compliment a l'article 4 d'aquest Reial Decret.

Situació de les obres

Les obres es situen al terme municipal de Seròs. En el plànol de situació i emplaçament dels camins del projecte d'arranjament amb àrid reciclat al T.M. de Seròs es defineixen, mitjançant coordenades UTM ETRS89, la ubicació dels camins objectes d'actuacions.

Objecte de les obres i propietat

L'objecte de les obres és l'arranjament dels camins relacionat en el punt anterior i detallats en l'apartat de la memòria del projecte que acompanya el present estudi bàsic de seguretat i salut.

El propietari dels terrenys afectats per l'obra és l'Ajuntament de Seròs, que és qui encarrega la redacció del present Estudi bàsic de seguretat i salut, com a promotor de les obres.

Autor de l'estudi de seguretat i salut

L'estudi Bàsic de Seguretat i Salut ha estat redactat per Santiago Sindreu, arquitecte amb número de col·legiat 9339/4.

Característiques de la ubicació dels treballs

L'execució dels treballs es durà a terme en l'àmbit establert en el projecte d'execució. Les molèsties previstes seran l'estesa i compactat de l'àrid reciclat, malgrat això seran puntuals.

Pressupost d'execució material del projecte

El pressupost d'execució per contracta del Projecte és de **133.004,79€** tal com es detalla en el projecte d'arranjament de camins amb àrid reciclat al T.M. de Seròs.

Accés a les obres

Cada contractista controlarà els accessos a l'obra de manera que tan sols les persones autoritzades i amb les proteccions personals que són obligades puguin accedir a l'obra. S'habilitarà pas pels veïns.

Termini d'execució

Es preveu una durada d'execució dels treballs de 3 mesos.

Nombre de treballadors

Es preveu una mitjana de 5 treballadors, amb un màxim de 8 treballadors.

Serveis i unitats constructives i els seus riscos

Serveis provisionals

No es preveu el subministrament elèctric.

Unitats constructives i els seus riscos

La relació d'unitats constructives que componen les obres són les que es relacionen a continuació:

Reperfilat de vials:

A.- Riscos:

- Atropellaments i topades entre vehicles
- Interferències amb xarxes de serveis
- Caiguda de la càrrega transportada
- Generació de pols
- Cops i ensopegades
- Caiguda de materials

B.- Mesures preventives:

- Tanques de limitació i protecció
- Localització de les xarxes de serveis
- Topalls limitadors
- Limitació del personal vora la maquinària

C.- Proteccions personals:

- Ús de casc
- Ús de guants
- Ús de calçat de protecció
- Ús de caretes antipols
- Ulleres contra impactes i antipols.

Transport de material:

A) Riscos:

- Atropellaments i topades entre vehicles
- Caiguda de la càrrega transportada
- Generació de pols
- Cops i ensopegades
- Caiguda de materials

B) Mesures preventives:

- Tanques de limitació i protecció
- Topalls limitadors
- Limitació del personal vora la maquinària

C) Proteccions personals:

- Ús de casc
- Ús de guants
- Ús de calçat de protecció
- Ús de caretes antipols
- Ulleres contra impactes i antipols

Piconament de terres:

A) Riscos:

- Cops i ensopegades
- Sobreesforços

B) Mesures preventives:

- Limitació del personal vora la maquinària

C) Proteccions personals:

- Ús de casc
- Ús de guants
- Ús de calçat de protecció
- Ús de caretes antipols
- Ulleres contra impactes i antipols

Paviments: àrid reciclat:

A) Riscos: Atropellaments i topades entre vehicles.

- Caiguda de la càrrega transportada
- Generació de pols
- Cops i ensopegades
- Caiguda de materials
- Sobreesforços

B) Mesures preventives:

- Neteja de zones de treball i trànsit
- Manteniment adequat de les eines
- Limitació de personal vora les àrees de treball

C) Proteccions personals:

- Ús de casc
- Ús de guants
- Ús de calçat de protecció

Descripció dels principals materials utilitzats.

Els principals materials que componen l'execució de les obres són:

- Àrid reciclat amb marcatge CE

Riscos a l'àrea de treball.

Els riscos més significatius dels operaris a l'àrea de treball són:

- Caigudes al mateix nivell
- Cops, talls i ensopegades
- Projecció de partícules als ulls
- Inhalació de pols.
- Atropellaments i topades entre vehicles
- Caiguda de càrregues i materials
- Sobreesforços

- Cremades

Prevenció del risc

Proteccions individuals:

- Cascos: per a totes les persones que participen a l'obra, incloent-hi visitants
- Guants d'ús general
- Guants de goma
- Botes d'aigua
- Botes de seguretat
- Granotes de treball
- Ulleres contra impactes, pols i gotes
- Protectors auditius
- Caretes antipols
- Caretes amb filtre específic recanviable
- Roba contra la pluja

Proteccions col·lectives i senyalització:

- Senyals de trànsit
- Senyals de seguretat
- Tanques de limitació i protecció
- Localització de les xarxes d'instal·lacions

- Sistema de circulació dels vehicles
- Organització dels treballs per a evitar interferències
- Distàncies de seguretat amb les instal·lacions existents
- Proteccions aïllants de les instal·lacions
- Revisions periòdiques i manteniment de la maquinària i equips
- Ús d'escaleres adequades

Informació.

Tot el personal, a l'inici de l'obra o quan s'hi incorpori, haurà rebut de la seva empresa, la informació dels riscos i de les mesures correctores que farà servir en la realització de les seves tasques.

Formació.

Cada empresa ha d'acreditar que el seu personal a l'obra ha rebut formació en matèria de seguretat i salut.

A partir de la tria del personal més qualificat, es designarà qui actuarà com a socorrista a l'obra.

Medicina preventiva i primers auxilis.

Es disposarà d'una farmaciola amb el material necessari.

La farmaciola es revisarà mensualment i es farà reposició immediata del material consumit.

S'haurà d'informar en un rètol visible a l'obra de l'emplaçament més proper dels diversos centres mèdics (serveis propis, mútues patronals, mutualitats laborals, ambulatoris, hospitals, etc.) on avisar o, si és el cas, portar el possible accidentat perquè rebi un tractament ràpid i efectiu.

Reconeixement mèdic.

Cada contractista acreditarà que el seu personal a l'obra ha passat un reconeixement mèdic, que es repetirà cada any.

Prevenió de risc de danys a tercers.

Es senyalitzarà, d'acord amb la normativa vigent, l'enllaç de la zona d'obres amb els vials d'accés, i s'adoptaran les mesures de seguretat que cada cas requereixi.

Es senyalitzaran els accessos naturals a l'obra, i es prohibirà el pas a tota persona aliena, col·locant una tanca i les indicacions necessàries.

Es tindrà en compte, principalment:

- La circulació de la maquinària prop de l'obra
- La interferència de feines i operacions
- La circulació dels vehicles prop de l'obra

Pla de seguretat.

En compliment de l'article 7 del Reial Decret 1627/1997, de 24 d'octubre de 1997, cada contractista elaborarà un pla de seguretat i salut i adaptarà aquest estudi de seguretat i salut als seus mitjans i mètodes d'execució.

Cada pla de seguretat i salut haurà de ser aprovat, abans de l'inici de les obres, pel coordinador en matèria de seguretat i salut en l'execució de l'obra.

Aquest pla de seguretat i salut es farà arribar als interessats, segons estableix el Reial Decret 1627/97, amb la finalitat que puguin presentar els suggeriments i les alternatives que els semblin oportuns.

El pla de seguretat i salut, juntament amb l'aprovació del coordinador, l'enviarà el contractista als serveis territorials de Treball de la Generalitat de Lleida amb la comunicació d'obertura del centre de treball, com és preceptiu.

Qualsevol modificació que introdueixi el contractista en el pla de seguretat i salut, de resultes de les alteracions i incidències que puguin produir-se en el decurs de l'execució de l'obra o bé per variacions en el projecte d'execució que ha servit de base per elaborar aquest estudi de seguretat i salut, requerirà l'aprovació del coordinador.

Llibre d'incidències.

A l'obra hi haurà un llibre d'incidències, sota control del coordinador de seguretat en fase d'execució, i a disposició de la direcció facultativa, l'autoritat laboral o el representant dels treballadors, els quals podran fer-hi les anotacions que considerin oportunes amb la finalitat de control de compliment.

En cas d'una anotació, el coordinador enviarà una còpia de l'anotació a la Inspecció de Treball de Lleida dins el termini de 24 hores.

Prescripcions generals de seguretat

Tot el personal, incloent-hi les visites, la direcció facultativa, etc., usará per circular per l'obra el casc de seguretat.

En cas d'algun accident en que es necessiti assistència facultativa, encara que sigui lleu i l'assistència mèdica es redueixi a una primera cura, el responsable de seguretat del contractista realitzarà una investigació tècnica de les causes de tipus humà i de condicions de treball que han possibilitat l'accident.

A més dels tràmits establerts oficialment, l'empresa passarà un informe a la direcció facultativa de l'obra, on s'especificarà:

- Nom de l'accidentat; categoria professional; empresa per a la qual treballa.
- Hora, dia i lloc de l'accident; descripció de l'accident; causes de tipus personal.
- Causes de tipus tècnic; mesures preventives per evitar que es repeteixi.
- Dates límits de realització de les mesures preventives.

Aquest informe es passarà a la direcció facultativa i al coordinador de seguretat en fase d'execució el dia següent al de l'accident com a molt tard.

La direcció facultativa i el coordinador de seguretat podran aprovar l'informe o exigir l'adopció de mesures complementàries no indicades a l'informe.

El compliment de les prescripcions generals de seguretat no va en detriment de la subjecció a les ordenances i reglaments administratius de dret positiu i rang superior, ni eximeix de complir-les.

Cada contractista portarà el control de les revisions de manteniment preventiu i les de manteniment correctiu (avaries i reparacions) de la maquinària d'obra.

En els casos que no hi hagi norma d'homologació oficial, seran de qualitat adequada a les prestacions respectives.

La maquinària de l'obra disposarà de les proteccions i dels resguards originals de fàbrica, o bé les adaptacions millorades amb l'aval d'un tècnic responsable que en garanteixi l'operativitat funcional preventiva.

Tota la maquinària elèctrica que s'usi a l'obra tindrà connectades les carcasses dels motors i els xassís metàl·lics a terra, per la qual cosa s'instal·laran les picoles de terra necessàries.

Les connexions i les desconexions elèctriques a màquines o instal·lacions les farà sempre l'electricista de l'obra.

Queda expressament prohibit efectuar el manteniment o el greixat de les màquines en funcionament.

Condicions dels mitjans de protecció.

Tots els equips de protecció individual (EPI) i sistemes de protecció col·lectiva (SPC) tindran fixat un període de vida útil.

Quan, per circumstàncies de treball, es produeixi un deteriorament més ràpid d'una determinada peça o equip, aquesta es reposarà, independentment de la durada prevista o de la data de lliurament.

Aquelles peces que pel seu ús hagin adquirit més joc o toleràncies de les admeses pel fabricant, seran reposades immediatament.

L'ús d'una peça o d'un equip de protecció mai no representarà un risc per si mateix.

Equips de protecció individual (EPI)

Cada contractista portarà el control d'entrega dels equips de protecció individual (EPI) de la totalitat del personal que intervé a l'obra.

Es descriu, en aquest apartat, la indumentària per a protecció personal que es fa servir més i amb més freqüència en un centre de treball del ram de la construcció, en funció dels riscos més corrents a què estan exposats els treballadors d'aquest sector.

Casc:

El casc ha de ser d'ús personal i obligat en les obres de construcció.

Ha d'estar homologat d'acord amb la norma tècnica reglamentària MT-1, Resolució de la DG de Treball de 14-12-74, BOE núm. 312 de 30-12-74.

Les característiques principals són:

- Classe N: es pot fer servir en treballs amb riscos elèctrics a tensions inferiors o iguals a 1.000 V.
- Pes: no ha d'ultrapassar els 450 g.

Els que hagin sofert impactes violents o que tinguin més de quatre anys, encara que no hagin estat utilitzats han de ser substituïts per uns altres de nous.

En casos extrems, els podran utilitzar diferents treballadors, sempre que se'n canviïn les peces interiors en contacte amb el cap.

Calçat de seguretat:

Atès que els treballadors del ram de la construcció estan sotmesos al risc d'accidents mecànics, i que hi ha la possibilitat de perforació de les soles per claus, és obligat l'ús de calçat de seguretat (botes) homologat d'acord amb la Norma tècnica reglamentària MT-5, Resolució de la DG de Treball de 31-01-80, BOE núm. 37 de 12-02-80.

Les característiques principals són:

- Classe: calçat amb puntera (la plantilla serà opcional en funció del risc de punció plantar).
- Pes: no ha d'ultrapassar els 800 g.

Quan calgui treballar en terrenys humits o es puguin rebre esquitxades d'aigua o de morter, les botes han de ser de goma. Norma tècnica reglamentària MT-27, Resolució de la DG de Treball de 03-12-81, BOE núm. 305 de 22-12-81, classe E.

Guants:

Per tal d'evitar agressions a les mans dels treballadors (dermatosi, talls, esgarrapades, picadures, etc.), cal fer servir guants. Poden ser de diferents materials, com ara:

- cotó o punt: feines lleugeres

- cuir: manipulació en general
- làtex rugós: manipulació de peces que tallin
- lona: manipulació de fustes

Per a la protecció contra els agressius químics, han d'estar homologats segons la Norma tècnica reglamentària MT-11, Resolució de la DG de Treball de 06-05-77, BOE núm. 158 de 04-07-77.

Per a feines en les quals pugui haver-hi el risc d'electrocució, cal fer servir guants homologats segons la Norma tècnica reglamentària MT-4, Resolució de la DG de Treball de 28-07-75, BOE núm. 211 de 02-11-75.

Protectors auditius:

Quan els treballadors estiguin en un lloc o àrea de treball amb un nivell de soroll superior als 80 dB (A), és obligatori l'ús de protectors auditius, que sempre seran d'ús individual.

Aquests protectors han d'estar homologats d'acord amb la Norma tècnica reglamentària MT-2, Resolució de la DG de Treball de 28-01-75, BOE núm. 209 de 01-09-75.

Protectors de la vista:

Quan els treballadors estiguin exposats a projecció de partícules, pols o fum, esquitxades de líquids i radiacions perilloses o enlluernades, hauran de protegir-se la vista amb ulleres de seguretat i/o pantalles.

Les ulleres i oculars de protecció antiimpactes han d'estar homologats d'acord amb la Norma tècnica reglamentària MT-16, Resolució de la DG de Treball de 14-06-78, BOE núm. 196 de 17-08-78, i MT-17, Resolució de la DG de Treball de 28-06-78, BOE de 09-09-78.

Roba de treball:

Els treballadors de la construcció han de fer servir roba de treball, preferiblement del tipus granota, facilitada per l'empresa en les condicions fixades en el conveni col·lectiu provincial.

La roba ha de ser de teixit lleuger i flexible, ajustada al cos, sense elements addicionals (bocamànigues, gires, etc.) i fàcil de netejar.

En el cas d'haver de treballar sota la pluja o en condicions d'humitat similars, se'ls entregarà roba impermeable.

Sistemes de proteccions col·lectives (SPC) (Les escaients)

Es descriu en aquest apartat les proteccions de caràcter col·lectiu, que tenen com a funció principal fer de pantalla entre el focus de possible agressió i la persona o objecte a protegir.

Tanques autònomes de limitació i protecció.

Tindran com a mínim 100 cm d'alçària, i seran construïdes a base de tubs metàl·lics. La tanca ha de ser estable i no s'ha de poder moure ni tombar.

Vehicles i maquinària.

Els vehicles i la maquinària hauran de satisfer les normatives específiques i a més les que s'indiquen a continuació:

Ser robustes i aptes per a l'ús a que es destinen

Utilitzar-se correctament

Mantenir-se en bon estat de funcionament

Els conductors i personal encarregat hauran de tenir formació especial

Si tenen risc de rebre caigudes de materials o poden bolcar , hauran de tenir proteccions a les cabines contra l'aixafament i caiguda d'objectes

Instal·lacions, maquinària i equips:

Les instal·lacions, maquinària i equips hauran de satisfer les normatives específiques i a més les que s'indiquen a continuació:

Ser projectats i construïts correctament

Mantenir-se en bon estat de funcionament

Utilitzar-se per a l'ús que s'han dissenyat

Ser manipulats per personal amb formació adequada.

Camió basculant

S'utilitzarà per al transport dels àrids reciclats.

Riscos:

- Bolcada, sobretot quan es circula per rampa
- Cops
- Col·lisions
- Atropellaments
- Atrapament de persones

Mesures preventives:

- Revisions periòdiques de frens i pneumàtics
- Baixar la caixa un cop descarregat el camió, i abans de començar la marxa
- Respectar les normes de circulació
- Si s'han d'aturar en rampa o pendents, s'hauran de frenar i calçar les rodes
- Les maniobres les dirigirà un operari aliè al camió

Serveis de prevenció

Servei tècnic de seguretat i salut:

Tots els contractistes han de tenir assessorament tècnic en seguretat i salut, propi o extern, d'acord amb el Reial decret 39/1997 sobre serveis de prevenció.

Servei mèdic:

Els contractistes d'aquesta obra disposaran d'un servei mèdic d'empresa, propi o mancomunat.

Tot el personal de nou ingrés a la contracta, encara que sigui eventual o autònom, haurà de passar el reconeixement mèdic prelaboral obligat. Són també obligades les revisions mèdiques anuals dels treballadors ja contractats.

Comitè de seguretat i salut

Es constituirà el Comitè de Seguretat i Salut quan calgui, segons la legislació vigent i allò que disposa el conveni col·lectiu provincial del sector.

Es nomenarà per escrit socorrista el treballador voluntari que tingui capacitat i coneixements acreditats de primers auxilis, amb el vist-i-plau del servei mèdic. És interessant que participi en el Comitè de Seguretat i Salut.

El socorrista revisarà mensualment la farmaciola, i reposarà immediatament el que s'hagi consumit.

Instal·lacions de salubritat i confort

Les instal·lacions provisionals d'obra s'adaptaran, pel que fa a elements, dimensions i característiques, al que preveuen a l'especificat els articles 44 de l'Ordenança general de seguretat i higiene, i 335, 336 i 337 de l'Ordenança laboral de la construcció, vidre i ceràmica.

Condicions econòmiques

El control econòmic de les partides que integren el pressupost de l'estudi de seguretat i salut que siguin abonables al contractista principal serà igual al que s'apliqui a l'estat d'amidaments del projecte d'execució.

Compliment del RD 1627/1997 per part del promotor: coordinador de seguretat i avís previ

El promotor ha de designar un coordinador de seguretat en la fase d'execució de les obres per a que assumeixi les funcions que es defineixen en el RD 1627/1997.

El promotor ha d'efectuar un avís als Serveis Territorials de treball de la Generalitat a Lleida, abans de l'inici de les obres.

L'avís previ és redactarà d'acord amb el disposat en l'annex III del RD 1627/1997, de data 24-10-97.

Legislació específica de seguretat i salut en la construcció

Reglamento de seguridad e higiene en el trabajo.

Orden de 31 de enero de 1940, del Ministerio de Trabajo (BOE núm. 34, 03/02/1940)

Reglament derogat, excepte el Cap. VII. "Andamios", per l'"Ordenanza general de seguridad e higiene en el trabajo" (Orden de 9 de marzo de 1971).

Reglamento de seguridad e higiene en el trabajo.

Orden de 20 de mayo de 1952, del Ministerio de Trabajo (BOE núm. 167, 15/06/1952)

* Modificación del artículo 115. Orden de 10 de diciembre de 1953 (BOE núm. 356, 22/12/1953)

Ordenanza de trabajo para las industrias de la construcción, vidrio y cerámica.

Orden de 28 de agosto de 1970, del Ministerio de Trabajo (BOE núms. 213 al 216, 05, 07-09/09/1970) (C.E. - BOE núm. 249, 17/10/1970)

* Modificación de la Ordenanza. Orden de 27 de julio de 1973 (BOE núm. 182, 31/07/1973)

Ordenanza general de seguridad e higiene en el trabajo.

Orden de 9 de marzo de 1971, del Ministerio de Trabajo (BOE núms. 64 y 65, 16 y 17/03/1971) (C.E. - BOE núm. 82, 06/03/1971)

Reglamento de aparatos elevadores para obras.

Orden de 23 de mayo de 1977, del Ministerio de Industria (BOE núm. 141, 14/06/1977) (C.E. - BOE núm. 170, 18/07/1977)

* Modificación artículo 65. Orden de 7 de marzo de 1981 (BOE núm. 63, 14/03/1981)

Reglamento de explosivos.

Decreto 2114/1978, de 2 de marzo, de la Presidencia del Gobierno (BOE núm. 214, 07/09/1978)

* Modificación. Real Decreto 829/1980, de 18 de abril (BOE núm. 109, 06/05/1980)

Modificación de la instrucción técnica complementaria 10.3.01 "Explosivos

Voladuras Especiales" del capítulo X "Explosivos" del Reglamento General de Normas Básicas de Seguridad Minera.

Orden de 29 de julio de 1994, del Ministerio de Industria y Energía (BOE núm. 195, 16/08/1994) (C.E. - BOE núm. 260, 31/10/1994)

Reglamento de seguridad en las máquinas.

Real Decreto 1495/1986, de 26 de mayo, de la Presidencia del Gobierno (BOE núm. 173, 21/07/1986) (C.E. - BOE núm. 238, 04/10/1986)

* Modificación. Real Decreto 590/1989, de 19 de mayo, del Ministerio de Relaciones con las Cortes y de la Secretaría del Gobierno (BOE núm. 132, 03/06/1989)

*** Instrucción técnica complementaria ITC-MSG-SM1.**

Orden de 8 de abril de 1991, del Ministerio de Relaciones con las Cortes y de la Secretaría del Gobierno (BOE núm. 87, 11/04/1991)

*** Modificación. Real Decreto 830/1991, de 24 de mayo.**

Del Ministerio de Relaciones con las Cortes y de la Secretaría del Gobierno (BOE núm. 130, 31/05/1991)

Infracciones y sanciones en el orden social.

Ley 8/1988, de 7 de abril, de la Jefatura del Estado (BOE núm. 91, 15/04/1988)

Disposiciones de aplicación de la Directiva del Consejo 84-528-CEE sobre aparatos elevadores y de manejo mecánico.

Real Decreto 474/1988, de 30 de marzo, del Ministerio de Industria y Energía (BOE núm. 121, 20/05/1988)

ITC-MIE-AEM2 "Grúas desmontables para obras".

Orden de 28 de junio de 1988, del Ministerio de Industria y Energía (BOE núm. 162, 07/07/1988) (C.E. - BOE núm. 239, 05/10/1988)

* Modificación. Orden de 16 de abril de 1990 (BOE núm. 98, 24/04/1990) (C.E. BOE núm 115, 14/05/1990)

Se aprueba la Instrucción Técnica Complementaria ITC-MIE-AEM4 del Reglamento de Aparatos de Elevación y Manutención, referente a "grúas móviles autopropulsadas usadas".

Real Decreto 2370/1996, de 18 de noviembre, del Ministerio de Industria y Energía (BOE núm. 24/12/1996)

Disposiciones de aplicación de la Directiva del Consejo 89-392-CEE, relativa a la aproximación de las legislaciones de los Estados miembros sobre máquinas.

Real Decreto 1435/1992, de 27 de noviembre, del Ministerio de Relaciones con las Cortes y de la Secretaría del Gobierno (BOE núm. 297, 11/12/1995)

* Modificación. Real Decreto 56/1995, de 20 de enero (BOE núm. 33, 08/02/1995)

* Relación de normas armonizadas en el ámbito del Real Decreto. Resolución de 1 de junio de 1996, del Ministerio de Industria y Energía (BOE núm. 155, 27/06/1996)

Regulación de las condiciones para la comercialización y libre circulación intracomunitaria de los equipos de protección individual.

Real Decreto 1407/1992, de 20 de noviembre, del Ministerio de Relaciones con las Cortes y de la Secretaría del Gobierno (BOE núm. 311, 28/12/1992) (C.E. - BOE núm. 42, 24/02/1993)

* Modificación. Real Decreto 159/1995, de 3 de febrero, del Ministerio de la Presidencia (BOE núm. 57, 08/03/1995) (C.E. - BOE núm. 57, 08/03/1995)

Reglamento sobre trabajos con riesgo de amianto.

Orden de 31 de octubre de 1984, del Ministerio de Trabajo (BOE núm. 267, 07/11/1984) (C.E. - BOE núm. 280, 22/11/1984)

* Normas complementarias. Orden de 7 de enero de 1987 (BOE núm. 13, 15/01/1987)

* Prevención y reducción de la contaminación del medio ambiente producida por el amianto. Real Decreto 108/1991, de 1 de febrero, del Ministerio de Relaciones con las Cortes y de la Secretaría del Gobierno (BOE núm. 32, 06/02/1991) (C.E. - BOE núm. 43, 19/02/1991)

Modificación de los artículos 2, 3 y 13 de la Orden de 31 de octubre de 1984 por la que se aprueba el Reglamento sobre trabajos con riesgo de amianto y el artículo 2 de la Orden de 7 de enero de 1987 por la que se establecen normas complementarias al citado reglamento.

Orden de 26 de julio de 1993, del Ministerio de Trabajo y seguridad Social (BOE núm. 186, 05708/1993)

S'estableix un certificat sobre compliment de les distàncies reglamentàries d'obres i construccions a línies elèctriques.

Resolució de 4 de novembre de 1988, del Departament d'Indústria i Energia (DOGC núm. 1075, 30/11/1988)

Se establecen los requisitos y datos de las comunicaciones de apertura previa o reanudación de actividades de empresas y centros de trabajo.

Orden de 6 de mayo de 1988, del Ministerio de Trabajo y Seguridad Social (BOE núm. 117, 16/05/1988)

Protección de los trabajadores frente a los riesgos derivados de la exposición al ruido durante el trabajo.

Real Decreto 1316/1989, de 27 de octubre, del Ministerio de Relaciones con las Cortes y de la Secretaría del Gobierno (BOE núm. 263, 02/11/1989) (C.E. - BOE núm. 295, 09/12/1989 y núm. 126, 26/05/1990)

Texto Refundido de la Ley del Estatuto de los Trabajadores.

Real Decreto-Legislativo 1/1995, de 24 de marzo, del Ministerio de Trabajo y Seguridad Social (BOE 29/03/1995)

Prevención de riesgos laborales.

Ley 31/1995, de 10 de noviembre de la Jefatura del Estado (BOE núm. 269, 10/11/1995)

Se aprueba el Reglamento de los Servicios de Prevención.

Real Decreto 39/1997, de 17 de enero, del Ministerio de Trabajo y Asuntos Sociales (BOE núm. 27, 31/01/1996)

Disposiciones mínimas en materia de señalización de seguridad y salud en el trabajo.

Real Decreto 485/1997, de 14 de abril, del Ministerio de Trabajo y Asuntos Sociales (BOE núm. 97, 23/04/1997)

Disposiciones mínimas de seguridad y salud relativas a la manipulación manual de cargas que entrañe riesgos, en particular dorsolumbares, para los trabajadores.

Real Decreto 487/1997, de 14 de abril, del Ministerio de Trabajo y Asuntos Sociales (BOE núm. 97, 23/04/1997)

Disposiciones mínimas de seguridad y salud en los lugares de trabajo.

Real Decreto 486/1997, de 14 de abril, del Ministerio de Trabajo y Asuntos Sociales (BOE núm. 97, 23/04/1997)

Protección de los trabajadores contra los riesgos relacionados con la exposición a agentes cancerígenos durante el trabajo.

Real Decreto 665/1997, de 12 de mayo, del Ministerio de la Presidencia (BOE núm. 124, 24/05/1997)

Disposiciones mínimas de seguridad y salud relativas a la utilización por los trabajadores de equipos de protección individual.

Real Decreto 773/1997, de 30 de mayo, del Ministerio de la Presidencia (BOE núm. 140, 12/06/1997)

Se establecen las disposiciones mínimas de seguridad y salud para la utilización por los trabajadores de los equipos de trabajo.

Real Decreto 1215/1997, de 18 de julio, del Ministerio de la Presidencia (BOE núm. 188, 07/08/1997)

Se aprueban las disposiciones mínimas destinadas a proteger la seguridad y la salud de los trabajadores en las actividades mineras.

Real Decreto 1389/1997, de 5 de septiembre, del Ministerio de Industria y Energía (BOE núm. 240, 07/10/1997)

Se establecen disposiciones mínimas de seguridad y de salud en las obras de construcción.

Real Decreto 1627/1997, de 24 de octubre, del Ministerio de la Presidencia (BOE núm. 256, 25/10/1997)

S'aprova el model del Llibre d'incidències en obres de construcció.

Ordre de 12 de gener de 1998, del Departament de Treball (DOGC núm. 2565, 27/01/1998)

Convenio colectivo general del sector de la construcción. Resolución de 4-5-1992 de la Dirección General de Trabajo (BOE núm.121, 20/05/1992)

Conveni col·lectiu provincial de la construcció.

Detalls auxiliars

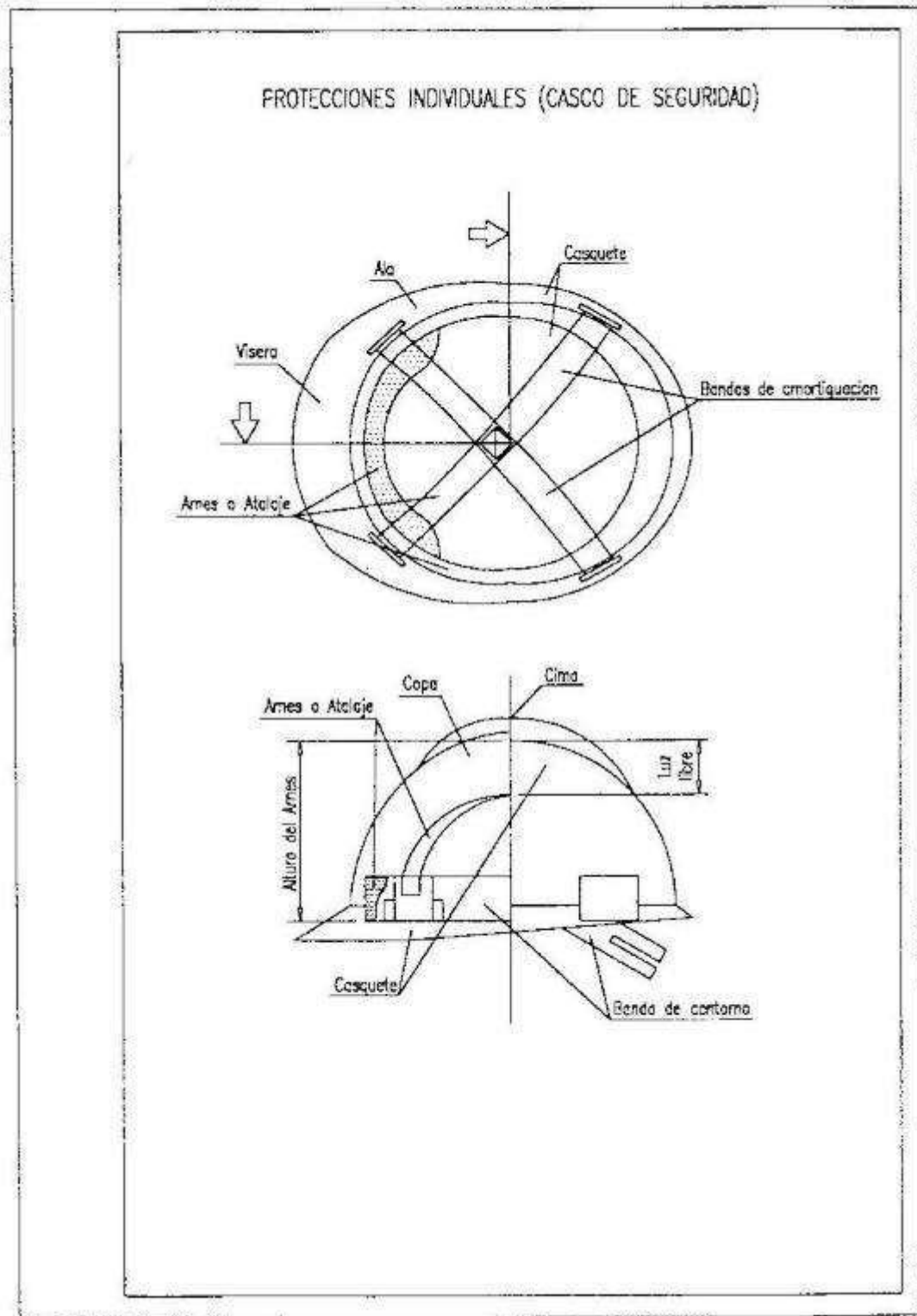

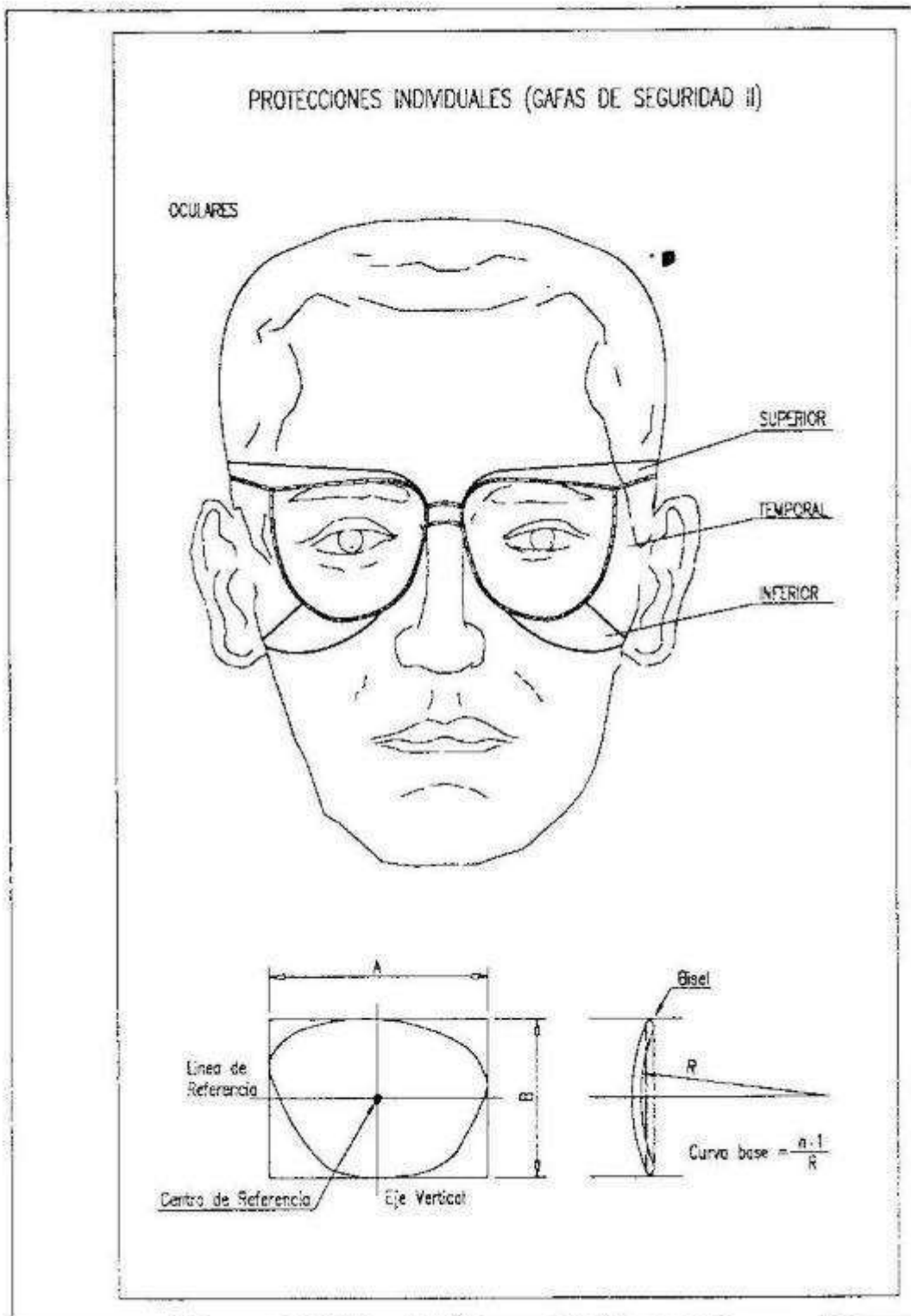



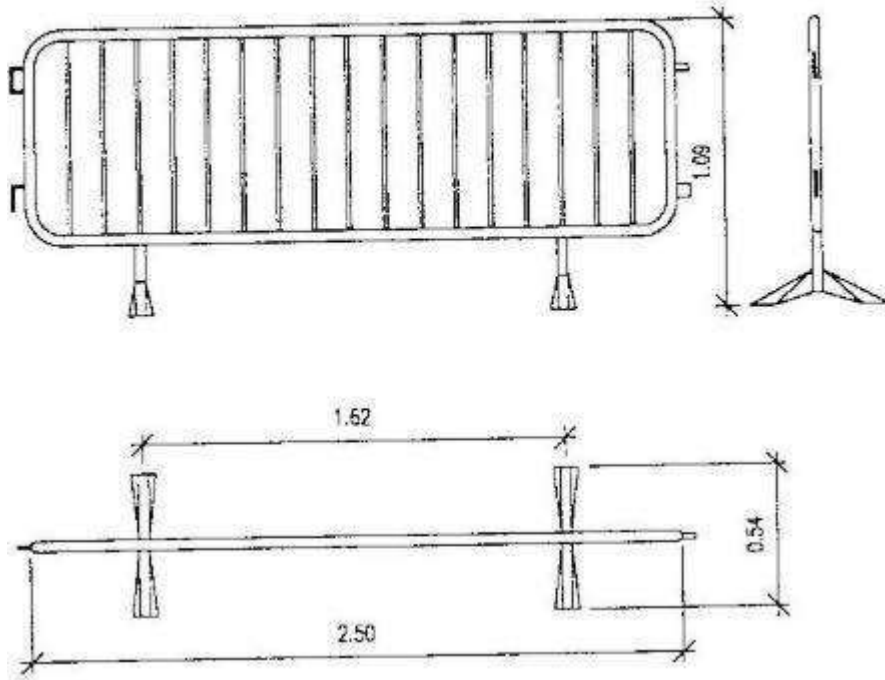













VALLA MOVIL DE PROTECCION
Y PROHIBICION DE PASO



SEÑALES DE OBLIGACION















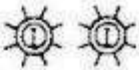

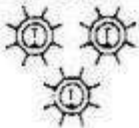
| SIGNIFICADO DE LA SEÑAL | SIMBOLO | COLORES | | | SEÑAL DE SEGURIDAD |
|----------------------------------------------------|-------------------------------------------------------------------------------------|-------------|--------------|--------------|---------------------------------------------------------------------------------------|
| | | DEL SIMBOLO | DE SEGURIDAD | DE CONTRASTE | |
| PROTECCION OBLIGATORIA DE VAS RESPIRATORIAS |  | BLANCO | AZUL | BLANCO |  |
| PROTECCION OBLIGATORIA DE LA CABEZA |  | BLANCO | AZUL | BLANCO |  |
| PROTECCION OBLIGATORIA DEL OIDO |  | BLANCO | AZUL | BLANCO |  |
| PROTECCION OBLIGATORIA DE LA VISTA |  | BLANCO | AZUL | BLANCO |  |
| PROTECCION OBLIGATORIA DE LAS MANOS |  | BLANCO | AZUL | BLANCO |  |
| PROTECCION OBLIGATORIA DE LOS PIES |  | BLANCO | AZUL | BLANCO |  |
| USO OBLIGATORIO OBLIGATORIO DE PANTALLA |  | BLANCO | AZUL | BLANCO |  |
| USO OBLIGATORIO OBLIGATORIO DE PROTECTOR AJUSTABLE |  | BLANCO | AZUL | BLANCO |  |

Establecimiento de las dimensiones de una señal hasta una distancia de 50 metros:

$$S \geq \frac{L^2}{2000}$$

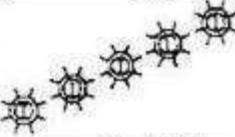
Siendo L la distancia en metros desde donde se puede ver la señal y S la superficie en metros de la señal

ELEMENTOS LUMINOSOS

| SIGNIFICADO DE LA SEÑAL | SIMBOLO | COLORES | | | ELEMENTO DE SEÑALIZACION |
|------------------------------------------------|-------------------------------------------------------------------------------------|------------------------|------------------------|--------------|---------------------------------------------------------------------------------------|
| | | DEL SIMBOLO | DE SEGURIDAD | DE CONTRASTE | |
| SEMAFORO (TRICOLOR) |  | ROJO AMBAR VERDE | ROJO AMBAR VERDE | NEGRO |  |
| LUZ AMBAR INTERMITENTE |  | AMBAR | AMBAR | NEGRO |  |
| LUZ AMBAR ALTERNATIVAMENTE INTERMITENTE |  | AMBAR | AMBAR | AMBAR |  |
| TROPE LUZ AMBAR INTERMITENTE |  | AMBAR | AMBAR | AMBAR |  |
| DISCO LUMINOSO MANUAL DE PASO PERMITIDO |  | BLANCO | AZUL | BLANCO |  |
| DISCO LUMINOSO MANUAL DE STOP O PASO PERMITIDO | STOP | BLANCO | ROJO | BLANCO |  |
| LINEA DE LUCES AMARILLAS FIJAS |  | AMBAR | AMBAR | AMBAR |  |
| CASCADA LUMINOSA |  | AMBAR | AMBAR | AMBAR |  |
| LUZ AMARILLA FIJA |  | AMBAR | AMBAR | AMBAR |  |
| LUZ ROJA FIJA |  | ROJO | ROJO | ROJO |  |

| | | | |
|-------------------------------------------------------------------------------------|-------------------------------------------------|------------------------------------------|----------------------|
| TELEFONOS DE EMERGENCIA | | DIRECCION DE LA OBRA | |
| | | _____ _____ ☎ <input type="text"/> | |
|  | BOMBEROS | ☎ | <input type="text"/> |
|  | POLICIA NACIONAL | ☎ | <input type="text"/> |
|  | GUARDIA CIVIL | ☎ | <input type="text"/> |
|  | SERVICIO MEDICO Dr. _____ | ☎ | <input type="text"/> |
| | MEDICO ASISTENCIAL PARA LA OBRA Dr. _____ | | <input type="text"/> |
|  | AMBULANCIAS | ☎ | <input type="text"/> |
|  | HOSPITALES | ☎ | <input type="text"/> |

D. PRESSUPOST

QUADRE DE DESCOMPOSATS

Quadre de preus nº 1

| Nº | Designació | Import | |
|-----|---------------------------------------------------------------------------------------------------------------------------------------------------------------------------------------------------------------------------------------------------------------------------------------------------------------------------------------------------------------------------------------------------------------------------------------------------------------------------------------------------------------------------|------------------|----------------------------------------|
| | | En xifra (Euros) | En lletra (Euros) |
| 1.1 | <p>1 Camí 1</p> <p>M2 M2. Reperfilat de camí , amb maquina motoanivelladora, eliminant males herbes, aigüeres i argaralls, donant bombeig lateral cap a les cunetes amb formació o neteja de les mateixes, si s'escau, i regat i compactat amb corró vibratori autopropulsat, preparant la base per acabat de paviment en camins rurals. Espais aptes per rebre el pas de la maquinària descrita. És considera l'abast del reperfilat en aproximadament el 50% del recorregut total.</p> | 0,19 | DINOU CÈNTIMS |
| 1.2 | <p>m3 Base de tot-u artificial procedent de granulat reciclat,PROCEDENT DE GESTOR AUTORITZAT A CATALUNYA, AMB MARCATGE CE, col.locada amb motoanivelladora i piconatge del material al 98 % del PM. Inclou reg de plataforma mitjançant aigua previament a estesa de base de tot-U artificial. Acabat de paviment apte per camins rurals. Es consideren els preus establerts de la TES/1199/2019 corresponents a 7,74€/m3 (IVA INCLÒS) per la compra de l'àrid i de 6 €/m3 (IVA INCLÒS) per al transport i aplicació.</p> | 9,54 | NOU EUROS AMB CINQUANTA-QUATRE CÈNTIMS |
| 2.1 | <p>2 Camí 2</p> <p>M2 M2. Reperfilat de camí , amb maquina motoanivelladora, eliminant males herbes, aigüeres i argaralls, donant bombeig lateral cap a les cunetes amb formació o neteja de les mateixes, si s'escau, i regat i compactat amb corró vibratori autopropulsat, preparant la base per acabat de paviment en camins rurals. Espais aptes per rebre el pas de la maquinària descrita. És considera l'abast del reperfilat en aproximadament el 50% del recorregut total.</p> | 0,19 | DINOU CÈNTIMS |
| 2.2 | <p>m3 Base de tot-u artificial procedent de granulat reciclat,PROCEDENT DE GESTOR AUTORITZAT A CATALUNYA, AMB MARCATGE CE, col.locada amb motoanivelladora i piconatge del material al 98 % del PM. Inclou reg de plataforma mitjançant aigua previament a estesa de base de tot-U artificial. Acabat de paviment apte per camins rurals. Es consideren els preus establerts de la TES/1199/2019 corresponents a 7,74€/m3 (IVA INCLÒS) per la compra de l'àrid i de 6 €/m3 (IVA INCLÒS) per al transport i aplicació.</p> | 9,54 | NOU EUROS AMB CINQUANTA-QUATRE CÈNTIMS |
| 3.1 | <p>3 Camí 3</p> <p>M2 M2. Reperfilat de camí , amb maquina motoanivelladora, eliminant males herbes, aigüeres i argaralls, donant bombeig lateral cap a les cunetes amb formació o neteja de les mateixes, si s'escau, i regat i compactat amb corró vibratori autopropulsat, preparant la base per acabat de paviment en camins rurals. Espais aptes per rebre el pas de la maquinària descrita. És considera l'abast del reperfilat en aproximadament el 50% del recorregut total.</p> | 0,19 | DINOU CÈNTIMS |

Quadre de preus nº 1

| Nº | Designació | Import | |
|-----|--------------------------------------------------------------------------------------------------------------------------------------------------------------------------------------------------------------------------------------------------------------------------------------------------------------------------------------------------------------------------------------------------------------------------------------------------------------------------------------------------------------------|------------------|----------------------------------------|
| | | En xifra (Euros) | En lletra (Euros) |
| 3.2 | m3 Base de tot-u artificial procedent de granulat reciclat,PROCEDENT DE GESTOR AUTORITZAT A CATALUNYA, AMB MARCATGE CE, col.locada amb motoanivelladora i piconatge del material al 98 % del PM. Inclou reg de plataforma mitjançant aigua previament a estesa de base de tot-U artificial. Acabat de paviment apte per camins rurals. Es consideren els preus establerts de la TES/1199/2019 corresponents a 7,74€/m3 (IVA INCLÒS) per la compra de l'àrid i de 6 €/m3 (IVA INCLÒS) per al transport i aplicació. | 9,54 | NOU EUROS AMB CINQUANTA-QUATRE CÈNTIMS |
| 4.1 | 4 Camí 4 M2 M2. Reperfilat de camí , amb maquina motoanivelladora, eliminant males herbes, aigüeres i argaralls, donant bombeig lateral cap a les cunetes amb formació o neteja de les mateixes, si s'escau, i regat i compactat amb corró vibratori autopropulsat, preparant la base per acabat de paviment en camins rurals. Espais aptes per rebre el pas de la maquinària descrita. És considera l'abast del reperfilat en aproximadament el 50% del recorregut total. | 0,19 | DINOU CÈNTIMS |
| 4.2 | m3 Base de tot-u artificial procedent de granulat reciclat,PROCEDENT DE GESTOR AUTORITZAT A CATALUNYA, AMB MARCATGE CE, col.locada amb motoanivelladora i piconatge del material al 98 % del PM. Inclou reg de plataforma mitjançant aigua previament a estesa de base de tot-U artificial. Acabat de paviment apte per camins rurals. Es consideren els preus establerts de la TES/1199/2019 corresponents a 7,74€/m3 (IVA INCLÒS) per la compra de l'àrid i de 6 €/m3 (IVA INCLÒS) per al transport i aplicació. | 9,54 | NOU EUROS AMB CINQUANTA-QUATRE CÈNTIMS |
| 5.1 | 5 Camí 5 M2 M2. Reperfilat de camí , amb maquina motoanivelladora, eliminant males herbes, aigüeres i argaralls, donant bombeig lateral cap a les cunetes amb formació o neteja de les mateixes, si s'escau, i regat i compactat amb corró vibratori autopropulsat, preparant la base per acabat de paviment en camins rurals. Espais aptes per rebre el pas de la maquinària descrita. És considera l'abast del reperfilat en aproximadament el 50% del recorregut total. | 0,19 | DINOU CÈNTIMS |
| 5.2 | m3 Base de tot-u artificial procedent de granulat reciclat,PROCEDENT DE GESTOR AUTORITZAT A CATALUNYA, AMB MARCATGE CE, col.locada amb motoanivelladora i piconatge del material al 98 % del PM. Inclou reg de plataforma mitjançant aigua previament a estesa de base de tot-U artificial. Acabat de paviment apte per camins rurals. Es consideren els preus establerts de la TES/1199/2019 corresponents a 7,74€/m3 (IVA INCLÒS) per la compra de l'àrid i de 6 €/m3 (IVA INCLÒS) per al transport i aplicació. | 9,54 | NOU EUROS AMB CINQUANTA-QUATRE CÈNTIMS |
| | 6 Camí 6 | | |

Quadre de preus nº 1

| Nº | Designació | Import | |
|-----------------|--------------------------------------------------------------------------------------------------------------------------------------------------------------------------------------------------------------------------------------------------------------------------------------------------------------------------------------------------------------------------------------------------------------------------------------------------------------------------------------------------------------------|------------------|----------------------------------------|
| | | En xifra (Euros) | En lletra (Euros) |
| 6.1 | M2 M2. Reperfilat de camí , amb maquina motoanivelladora, eliminant males herbes, aigüeres i argaralls, donant bombeig lateral cap a les cunetes amb formació o neteja de les mateixes, si s'escau, i regat i compactat amb corró vibratori autopropulsat, preparant la base per acabat de paviment en camins rurals. Espais aptes per rebre el pas de la maquinària descrita. És considera l'abast del reperfilat en aproximadament el 50% del recorregut total. | 0,19 | DINOU CÈNTIMS |
| 6.2 | m3 Base de tot-u artificial procedent de granulat reciclat,PROCEDENT DE GESTOR AUTORITZAT A CATALUNYA, AMB MARCATGE CE, col.locada amb motoanivelladora i piconatge del material al 98 % del PM. Inclou reg de plataforma mitjançant aigua previament a estesa de base de tot-U artificial. Acabat de paviment apte per camins rurals. Es consideren els preus establerts de la TES/1199/2019 corresponents a 7,74€/m3 (IVA INCLÒS) per la compra de l'àrid i de 6 €/m3 (IVA INCLÒS) per al transport i aplicació. | 9,54 | NOU EUROS AMB CINQUANTA-QUATRE CÈNTIMS |
| 7 Camí 7 | | | |
| 7.1 | M2 M2. Reperfilat de camí , amb maquina motoanivelladora, eliminant males herbes, aigüeres i argaralls, donant bombeig lateral cap a les cunetes amb formació o neteja de les mateixes, si s'escau, i regat i compactat amb corró vibratori autopropulsat, preparant la base per acabat de paviment en camins rurals. Espais aptes per rebre el pas de la maquinària descrita. És considera l'abast del reperfilat en aproximadament el 50% del recorregut total. | 0,19 | DINOU CÈNTIMS |
| 7.2 | m3 Base de tot-u artificial procedent de granulat reciclat,PROCEDENT DE GESTOR AUTORITZAT A CATALUNYA, AMB MARCATGE CE, col.locada amb motoanivelladora i piconatge del material al 98 % del PM. Inclou reg de plataforma mitjançant aigua previament a estesa de base de tot-U artificial. Acabat de paviment apte per camins rurals. Es consideren els preus establerts de la TES/1199/2019 corresponents a 7,74€/m3 (IVA INCLÒS) per la compra de l'àrid i de 6 €/m3 (IVA INCLÒS) per al transport i aplicació. | 9,54 | NOU EUROS AMB CINQUANTA-QUATRE CÈNTIMS |
| 8 Camí 8 | | | |
| 8.1 | M2 M2. Reperfilat de camí , amb maquina motoanivelladora, eliminant males herbes, aigüeres i argaralls, donant bombeig lateral cap a les cunetes amb formació o neteja de les mateixes, si s'escau, i regat i compactat amb corró vibratori autopropulsat, preparant la base per acabat de paviment en camins rurals. Espais aptes per rebre el pas de la maquinària descrita. És considera l'abast del reperfilat en aproximadament el 50% del recorregut total. | 0,19 | DINOU CÈNTIMS |

Quadre de preus nº 1

| Nº | Designació | Import | |
|------|--------------------------------------------------------------------------------------------------------------------------------------------------------------------------------------------------------------------------------------------------------------------------------------------------------------------------------------------------------------------------------------------------------------------------------------------------------------------------------------------------------------------|------------------|----------------------------------------|
| | | En xifra (Euros) | En lletra (Euros) |
| 8.2 | m3 Base de tot-u artificial procedent de granulat reciclat,PROCEDENT DE GESTOR AUTORITZAT A CATALUNYA, AMB MARCATGE CE, col.locada amb motoanivelladora i piconatge del material al 98 % del PM. Inclou reg de plataforma mitjançant aigua previament a estesa de base de tot-U artificial. Acabat de paviment apte per camins rurals. Es consideren els preus establerts de la TES/1199/2019 corresponents a 7,74€/m3 (IVA INCLÒS) per la compra de l'àrid i de 6 €/m3 (IVA INCLÒS) per al transport i aplicació. | 9,54 | NOU EUROS AMB CINQUANTA-QUATRE CÈNTIMS |
| 9.1 | 9 Camí 9 M2 M2. Reperfilat de camí , amb maquina motoanivelladora, eliminant males herbes, aigüeres i argaralls, donant bombeig lateral cap a les cunetes amb formació o neteja de les mateixes, si s'escau, i regat i compactat amb corró vibratori autopropulsat, preparant la base per acabat de paviment en camins rurals. Espais aptes per rebre el pas de la maquinària descrita. És considera l'abast del reperfilat en aproximadament el 50% del recorregut total. | 0,19 | DINOU CÈNTIMS |
| 9.2 | m3 Base de tot-u artificial procedent de granulat reciclat,PROCEDENT DE GESTOR AUTORITZAT A CATALUNYA, AMB MARCATGE CE, col.locada amb motoanivelladora i piconatge del material al 98 % del PM. Inclou reg de plataforma mitjançant aigua previament a estesa de base de tot-U artificial. Acabat de paviment apte per camins rurals. Es consideren els preus establerts de la TES/1199/2019 corresponents a 7,74€/m3 (IVA INCLÒS) per la compra de l'àrid i de 6 €/m3 (IVA INCLÒS) per al transport i aplicació. | 9,54 | NOU EUROS AMB CINQUANTA-QUATRE CÈNTIMS |
| 10.1 | 10 Camí 10 M2 M2. Reperfilat de camí , amb maquina motoanivelladora, eliminant males herbes, aigüeres i argaralls, donant bombeig lateral cap a les cunetes amb formació o neteja de les mateixes, si s'escau, i regat i compactat amb corró vibratori autopropulsat, preparant la base per acabat de paviment en camins rurals. Espais aptes per rebre el pas de la maquinària descrita. És considera l'abast del reperfilat en aproximadament el 50% del recorregut total. | 0,19 | DINOU CÈNTIMS |
| 10.2 | m3 Base de tot-u artificial procedent de granulat reciclat,PROCEDENT DE GESTOR AUTORITZAT A CATALUNYA, AMB MARCATGE CE, col.locada amb motoanivelladora i piconatge del material al 98 % del PM. Inclou reg de plataforma mitjançant aigua previament a estesa de base de tot-U artificial. Acabat de paviment apte per camins rurals. Es consideren els preus establerts de la TES/1199/2019 corresponents a 7,74€/m3 (IVA INCLÒS) per la compra de l'àrid i de 6 €/m3 (IVA INCLÒS) per al transport i aplicació. | 9,54 | NOU EUROS AMB CINQUANTA-QUATRE CÈNTIMS |
| | 11 Camí 11 | | |

Quadre de preus nº 1

| Nº | Designació | Import | |
|-------------------|--------------------------------------------------------------------------------------------------------------------------------------------------------------------------------------------------------------------------------------------------------------------------------------------------------------------------------------------------------------------------------------------------------------------------------------------------------------------------------------------------------------------|------------------|----------------------------------------|
| | | En xifra (Euros) | En lletra (Euros) |
| 11.1 | M2 M2. Reperfilat de camí , amb maquina motoanivelladora, eliminant males herbes, aigüeres i argaralls, donant bombeig lateral cap a les cunetes amb formació o neteja de les mateixes, si s'escau, i regat i compactat amb corró vibratori autopropulsat, preparant la base per acabat de paviment en camins rurals. Espais aptes per rebre el pas de la maquinària descrita. És considera l'abast del reperfilat en aproximadament el 50% del recorregut total. | 0,19 | DINOU CÈNTIMS |
| 11.2 | m3 Base de tot-u artificial procedent de granulat reciclat,PROCEDENT DE GESTOR AUTORITZAT A CATALUNYA, AMB MARCATGE CE, col.locada amb motoanivelladora i piconatge del material al 98 % del PM. Inclou reg de plataforma mitjançant aigua previament a estesa de base de tot-U artificial. Acabat de paviment apte per camins rurals. Es consideren els preus establerts de la TES/1199/2019 corresponents a 7,74€/m3 (IVA INCLÒS) per la compra de l'àrid i de 6 €/m3 (IVA INCLÒS) per al transport i aplicació. | 9,54 | NOU EUROS AMB CINQUANTA-QUATRE CÈNTIMS |
| 12 Camí 12 | | | |
| 12.1 | M2 M2. Reperfilat de camí , amb maquina motoanivelladora, eliminant males herbes, aigüeres i argaralls, donant bombeig lateral cap a les cunetes amb formació o neteja de les mateixes, si s'escau, i regat i compactat amb corró vibratori autopropulsat, preparant la base per acabat de paviment en camins rurals. Espais aptes per rebre el pas de la maquinària descrita. És considera l'abast del reperfilat en aproximadament el 50% del recorregut total. | 0,19 | DINOU CÈNTIMS |
| 12.2 | m3 Base de tot-u artificial procedent de granulat reciclat,PROCEDENT DE GESTOR AUTORITZAT A CATALUNYA, AMB MARCATGE CE, col.locada amb motoanivelladora i piconatge del material al 98 % del PM. Inclou reg de plataforma mitjançant aigua previament a estesa de base de tot-U artificial. Acabat de paviment apte per camins rurals. Es consideren els preus establerts de la TES/1199/2019 corresponents a 7,74€/m3 (IVA INCLÒS) per la compra de l'àrid i de 6 €/m3 (IVA INCLÒS) per al transport i aplicació. | 9,54 | NOU EUROS AMB CINQUANTA-QUATRE CÈNTIMS |
| 13 Camí 13 | | | |
| 13.1 | M2 M2. Reperfilat de camí , amb maquina motoanivelladora, eliminant males herbes, aigüeres i argaralls, donant bombeig lateral cap a les cunetes amb formació o neteja de les mateixes, si s'escau, i regat i compactat amb corró vibratori autopropulsat, preparant la base per acabat de paviment en camins rurals. Espais aptes per rebre el pas de la maquinària descrita. És considera l'abast del reperfilat en aproximadament el 50% del recorregut total. | 0,19 | DINOU CÈNTIMS |

Quadre de preus nº 1

| Nº | Designació | Import | |
|------|--------------------------------------------------------------------------------------------------------------------------------------------------------------------------------------------------------------------------------------------------------------------------------------------------------------------------------------------------------------------------------------------------------------------------------------------------------------------------------------------------------------------|------------------|----------------------------------------|
| | | En xifra (Euros) | En lletra (Euros) |
| 13.2 | m3 Base de tot-u artificial procedent de granulat reciclat,PROCEDENT DE GESTOR AUTORITZAT A CATALUNYA, AMB MARCATGE CE, col.locada amb motoanivelladora i piconatge del material al 98 % del PM. Inclou reg de plataforma mitjançant aigua previament a estesa de base de tot-U artificial. Acabat de paviment apte per camins rurals. Es consideren els preus establerts de la TES/1199/2019 corresponents a 7,74€/m3 (IVA INCLÒS) per la compra de l'àrid i de 6 €/m3 (IVA INCLÒS) per al transport i aplicació. | 9,54 | NOU EUROS AMB CINQUANTA-QUATRE CÈNTIMS |
| 14.1 | 14 Camí 14 M2 M2. Reperfilat de camí , amb maquina motoanivelladora, eliminant males herbes, aigüeres i argaralls, donant bombeig lateral cap a les cunetes amb formació o neteja de les mateixes, si s'escau, i regat i compactat amb corró vibratori autopropulsat, preparant la base per acabat de paviment en camins rurals. Espais aptes per rebre el pas de la maquinària descrita. És considera l'abast del reperfilat en aproximadament el 50% del recorregut total. | 0,19 | DINOU CÈNTIMS |
| 14.2 | m3 Base de tot-u artificial procedent de granulat reciclat,PROCEDENT DE GESTOR AUTORITZAT A CATALUNYA, AMB MARCATGE CE, col.locada amb motoanivelladora i piconatge del material al 98 % del PM. Inclou reg de plataforma mitjançant aigua previament a estesa de base de tot-U artificial. Acabat de paviment apte per camins rurals. Es consideren els preus establerts de la TES/1199/2019 corresponents a 7,74€/m3 (IVA INCLÒS) per la compra de l'àrid i de 6 €/m3 (IVA INCLÒS) per al transport i aplicació. | 9,54 | NOU EUROS AMB CINQUANTA-QUATRE CÈNTIMS |
| 15.1 | 15 Camí 15 M2 M2. Reperfilat de camí , amb maquina motoanivelladora, eliminant males herbes, aigüeres i argaralls, donant bombeig lateral cap a les cunetes amb formació o neteja de les mateixes, si s'escau, i regat i compactat amb corró vibratori autopropulsat, preparant la base per acabat de paviment en camins rurals. Espais aptes per rebre el pas de la maquinària descrita. És considera l'abast del reperfilat en aproximadament el 50% del recorregut total. | 0,19 | DINOU CÈNTIMS |
| 15.2 | m3 Base de tot-u artificial procedent de granulat reciclat,PROCEDENT DE GESTOR AUTORITZAT A CATALUNYA, AMB MARCATGE CE, col.locada amb motoanivelladora i piconatge del material al 98 % del PM. Inclou reg de plataforma mitjançant aigua previament a estesa de base de tot-U artificial. Acabat de paviment apte per camins rurals. Es consideren els preus establerts de la TES/1199/2019 corresponents a 7,74€/m3 (IVA INCLÒS) per la compra de l'àrid i de 6 €/m3 (IVA INCLÒS) per al transport i aplicació. | 9,54 | NOU EUROS AMB CINQUANTA-QUATRE CÈNTIMS |
| | 16 Camí 16 | | |

Quadre de preus nº 1

| Nº | Designació | Import | |
|-------------------|--------------------------------------------------------------------------------------------------------------------------------------------------------------------------------------------------------------------------------------------------------------------------------------------------------------------------------------------------------------------------------------------------------------------------------------------------------------------------------------------------------------------|------------------|----------------------------------------|
| | | En xifra (Euros) | En lletra (Euros) |
| 16.1 | M2 M2. Reperfilat de camí , amb maquina motoanivelladora, eliminant males herbes, aigüeres i argaralls, donant bombeig lateral cap a les cunetes amb formació o neteja de les mateixes, si s'escau, i regat i compactat amb corró vibratori autopropulsat, preparant la base per acabat de paviment en camins rurals. Espais aptes per rebre el pas de la maquinària descrita. És considera l'abast del reperfilat en aproximadament el 50% del recorregut total. | 0,19 | DINOU CÈNTIMS |
| 16.2 | m3 Base de tot-u artificial procedent de granulat reciclat,PROCEDENT DE GESTOR AUTORITZAT A CATALUNYA, AMB MARCATGE CE, col.locada amb motoanivelladora i piconatge del material al 98 % del PM. Inclou reg de plataforma mitjançant aigua previament a estesa de base de tot-U artificial. Acabat de paviment apte per camins rurals. Es consideren els preus establerts de la TES/1199/2019 corresponents a 7,74€/m3 (IVA INCLÒS) per la compra de l'àrid i de 6 €/m3 (IVA INCLÒS) per al transport i aplicació. | 9,54 | NOU EUROS AMB CINQUANTA-QUATRE CÈNTIMS |
| 17 Camí 17 | | | |
| 17.1 | M2 M2. Reperfilat de camí , amb maquina motoanivelladora, eliminant males herbes, aigüeres i argaralls, donant bombeig lateral cap a les cunetes amb formació o neteja de les mateixes, si s'escau, i regat i compactat amb corró vibratori autopropulsat, preparant la base per acabat de paviment en camins rurals. Espais aptes per rebre el pas de la maquinària descrita. És considera l'abast del reperfilat en aproximadament el 50% del recorregut total. | 0,19 | DINOU CÈNTIMS |
| 17.2 | m3 Base de tot-u artificial procedent de granulat reciclat,PROCEDENT DE GESTOR AUTORITZAT A CATALUNYA, AMB MARCATGE CE, col.locada amb motoanivelladora i piconatge del material al 98 % del PM. Inclou reg de plataforma mitjançant aigua previament a estesa de base de tot-U artificial. Acabat de paviment apte per camins rurals. Es consideren els preus establerts de la TES/1199/2019 corresponents a 7,74€/m3 (IVA INCLÒS) per la compra de l'àrid i de 6 €/m3 (IVA INCLÒS) per al transport i aplicació. | 9,54 | NOU EUROS AMB CINQUANTA-QUATRE CÈNTIMS |
| 18 Camí 18 | | | |
| 18.1 | M2 M2. Reperfilat de camí , amb maquina motoanivelladora, eliminant males herbes, aigüeres i argaralls, donant bombeig lateral cap a les cunetes amb formació o neteja de les mateixes, si s'escau, i regat i compactat amb corró vibratori autopropulsat, preparant la base per acabat de paviment en camins rurals. Espais aptes per rebre el pas de la maquinària descrita. És considera l'abast del reperfilat en aproximadament el 50% del recorregut total. | 0,19 | DINOU CÈNTIMS |

Quadre de preus nº 1

| Nº | Designació | Import | |
|------|--------------------------------------------------------------------------------------------------------------------------------------------------------------------------------------------------------------------------------------------------------------------------------------------------------------------------------------------------------------------------------------------------------------------------------------------------------------------------------------------------------------------|------------------|----------------------------------------|
| | | En xifra (Euros) | En lletra (Euros) |
| 18.2 | m3 Base de tot-u artificial procedent de granulat reciclat,PROCEDENT DE GESTOR AUTORITZAT A CATALUNYA, AMB MARCATGE CE, col.locada amb motoanivelladora i piconatge del material al 98 % del PM. Inclou reg de plataforma mitjançant aigua previament a estesa de base de tot-U artificial. Acabat de paviment apte per camins rurals. Es consideren els preus establerts de la TES/1199/2019 corresponents a 7,74€/m3 (IVA INCLÒS) per la compra de l'àrid i de 6 €/m3 (IVA INCLÒS) per al transport i aplicació. | 9,54 | NOU EUROS AMB CINQUANTA-QUATRE CÈNTIMS |
| 19.1 | 19 Camí 19 M2 M2. Reperfilat de camí , amb maquina motoanivelladora, eliminant males herbes, aigüeres i argaralls, donant bombeig lateral cap a les cunetes amb formació o neteja de les mateixes, si s'escau, i regat i compactat amb corró vibratori autopropulsat, preparant la base per acabat de paviment en camins rurals. Espais aptes per rebre el pas de la maquinària descrita. És considera l'abast del reperfilat en aproximadament el 50% del recorregut total. | 0,19 | DINOU CÈNTIMS |
| 19.2 | m3 Base de tot-u artificial procedent de granulat reciclat,PROCEDENT DE GESTOR AUTORITZAT A CATALUNYA, AMB MARCATGE CE, col.locada amb motoanivelladora i piconatge del material al 98 % del PM. Inclou reg de plataforma mitjançant aigua previament a estesa de base de tot-U artificial. Acabat de paviment apte per camins rurals. Es consideren els preus establerts de la TES/1199/2019 corresponents a 7,74€/m3 (IVA INCLÒS) per la compra de l'àrid i de 6 €/m3 (IVA INCLÒS) per al transport i aplicació. | 9,54 | NOU EUROS AMB CINQUANTA-QUATRE CÈNTIMS |
| 20.1 | 20 Camí 20 M2 M2. Reperfilat de camí , amb maquina motoanivelladora, eliminant males herbes, aigüeres i argaralls, donant bombeig lateral cap a les cunetes amb formació o neteja de les mateixes, si s'escau, i regat i compactat amb corró vibratori autopropulsat, preparant la base per acabat de paviment en camins rurals. Espais aptes per rebre el pas de la maquinària descrita. És considera l'abast del reperfilat en aproximadament el 50% del recorregut total. | 0,19 | DINOU CÈNTIMS |
| 20.2 | m3 Base de tot-u artificial procedent de granulat reciclat,PROCEDENT DE GESTOR AUTORITZAT A CATALUNYA, AMB MARCATGE CE, col.locada amb motoanivelladora i piconatge del material al 98 % del PM. Inclou reg de plataforma mitjançant aigua previament a estesa de base de tot-U artificial. Acabat de paviment apte per camins rurals. Es consideren els preus establerts de la TES/1199/2019 corresponents a 7,74€/m3 (IVA INCLÒS) per la compra de l'àrid i de 6 €/m3 (IVA INCLÒS) per al transport i aplicació. | 9,54 | NOU EUROS AMB CINQUANTA-QUATRE CÈNTIMS |
| | 21 Camí 21 | | |

Quadre de preus nº 1

| Nº | Designació | Import | |
|-------------------|--------------------------------------------------------------------------------------------------------------------------------------------------------------------------------------------------------------------------------------------------------------------------------------------------------------------------------------------------------------------------------------------------------------------------------------------------------------------------------------------------------------------|------------------|----------------------------------------|
| | | En xifra (Euros) | En lletra (Euros) |
| 21.1 | M2 M2. Reperfilat de camí , amb maquina motoanivelladora, eliminant males herbes, aigüeres i argaralls, donant bombeig lateral cap a les cunetes amb formació o neteja de les mateixes, si s'escau, i regat i compactat amb corró vibratori autopropulsat, preparant la base per acabat de paviment en camins rurals. Espais aptes per rebre el pas de la maquinària descrita. És considera l'abast del reperfilat en aproximadament el 50% del recorregut total. | 0,19 | DINOU CÈNTIMS |
| 21.2 | m3 Base de tot-u artificial procedent de granulat reciclat,PROCEDENT DE GESTOR AUTORITZAT A CATALUNYA, AMB MARCATGE CE, col.locada amb motoanivelladora i piconatge del material al 98 % del PM. Inclou reg de plataforma mitjançant aigua previament a estesa de base de tot-U artificial. Acabat de paviment apte per camins rurals. Es consideren els preus establerts de la TES/1199/2019 corresponents a 7,74€/m3 (IVA INCLÒS) per la compra de l'àrid i de 6 €/m3 (IVA INCLÒS) per al transport i aplicació. | 9,54 | NOU EUROS AMB CINQUANTA-QUATRE CÈNTIMS |
| 22 Camí 22 | | | |
| 22.1 | M2 M2. Reperfilat de camí , amb maquina motoanivelladora, eliminant males herbes, aigüeres i argaralls, donant bombeig lateral cap a les cunetes amb formació o neteja de les mateixes, si s'escau, i regat i compactat amb corró vibratori autopropulsat, preparant la base per acabat de paviment en camins rurals. Espais aptes per rebre el pas de la maquinària descrita. És considera l'abast del reperfilat en aproximadament el 50% del recorregut total. | 0,19 | DINOU CÈNTIMS |
| 22.2 | m3 Base de tot-u artificial procedent de granulat reciclat,PROCEDENT DE GESTOR AUTORITZAT A CATALUNYA, AMB MARCATGE CE, col.locada amb motoanivelladora i piconatge del material al 98 % del PM. Inclou reg de plataforma mitjançant aigua previament a estesa de base de tot-U artificial. Acabat de paviment apte per camins rurals. Es consideren els preus establerts de la TES/1199/2019 corresponents a 7,74€/m3 (IVA INCLÒS) per la compra de l'àrid i de 6 €/m3 (IVA INCLÒS) per al transport i aplicació. | 9,54 | NOU EUROS AMB CINQUANTA-QUATRE CÈNTIMS |
| 23 Camí 23 | | | |
| 23.1 | M2 M2. Reperfilat de camí , amb maquina motoanivelladora, eliminant males herbes, aigüeres i argaralls, donant bombeig lateral cap a les cunetes amb formació o neteja de les mateixes, si s'escau, i regat i compactat amb corró vibratori autopropulsat, preparant la base per acabat de paviment en camins rurals. Espais aptes per rebre el pas de la maquinària descrita. És considera l'abast del reperfilat en aproximadament el 50% del recorregut total. | 0,19 | DINOU CÈNTIMS |

Quadre de preus nº 1

| Nº | Designació | Import | |
|------|--------------------------------------------------------------------------------------------------------------------------------------------------------------------------------------------------------------------------------------------------------------------------------------------------------------------------------------------------------------------------------------------------------------------------------------------------------------------------------------------------------------------|------------------|----------------------------------------|
| | | En xifra (Euros) | En lletra (Euros) |
| 23.2 | m3 Base de tot-u artificial procedent de granulat reciclat,PROCEDENT DE GESTOR AUTORITZAT A CATALUNYA, AMB MARCATGE CE, col.locada amb motoanivelladora i piconatge del material al 98 % del PM. Inclou reg de plataforma mitjançant aigua previament a estesa de base de tot-U artificial. Acabat de paviment apte per camins rurals. Es consideren els preus establerts de la TES/1199/2019 corresponents a 7,74€/m3 (IVA INCLÒS) per la compra de l'àrid i de 6 €/m3 (IVA INCLÒS) per al transport i aplicació. | 9,54 | NOU EUROS AMB CINQUANTA-QUATRE CÈNTIMS |
| 24.1 | 24 Camí 24 M2 M2. Reperfilat de camí , amb maquina motoanivelladora, eliminant males herbes, aigüeres i argaralls, donant bombeig lateral cap a les cunetes amb formació o neteja de les mateixes, si s'escau, i regat i compactat amb corró vibratori autopropulsat, preparant la base per acabat de paviment en camins rurals. Espais aptes per rebre el pas de la maquinària descrita. És considera l'abast del reperfilat en aproximadament el 50% del recorregut total. | 0,19 | DINOU CÈNTIMS |
| 24.2 | m3 Base de tot-u artificial procedent de granulat reciclat,PROCEDENT DE GESTOR AUTORITZAT A CATALUNYA, AMB MARCATGE CE, col.locada amb motoanivelladora i piconatge del material al 98 % del PM. Inclou reg de plataforma mitjançant aigua previament a estesa de base de tot-U artificial. Acabat de paviment apte per camins rurals. Es consideren els preus establerts de la TES/1199/2019 corresponents a 7,74€/m3 (IVA INCLÒS) per la compra de l'àrid i de 6 €/m3 (IVA INCLÒS) per al transport i aplicació. | 9,54 | NOU EUROS AMB CINQUANTA-QUATRE CÈNTIMS |
| 25.1 | 25 Camí 25 M2 M2. Reperfilat de camí , amb maquina motoanivelladora, eliminant males herbes, aigüeres i argaralls, donant bombeig lateral cap a les cunetes amb formació o neteja de les mateixes, si s'escau, i regat i compactat amb corró vibratori autopropulsat, preparant la base per acabat de paviment en camins rurals. Espais aptes per rebre el pas de la maquinària descrita. És considera l'abast del reperfilat en aproximadament el 50% del recorregut total. | 0,19 | DINOU CÈNTIMS |
| 25.2 | m3 Base de tot-u artificial procedent de granulat reciclat,PROCEDENT DE GESTOR AUTORITZAT A CATALUNYA, AMB MARCATGE CE, col.locada amb motoanivelladora i piconatge del material al 98 % del PM. Inclou reg de plataforma mitjançant aigua previament a estesa de base de tot-U artificial. Acabat de paviment apte per camins rurals. Es consideren els preus establerts de la TES/1199/2019 corresponents a 7,74€/m3 (IVA INCLÒS) per la compra de l'àrid i de 6 €/m3 (IVA INCLÒS) per al transport i aplicació. | 9,54 | NOU EUROS AMB CINQUANTA-QUATRE CÈNTIMS |
| | 26 Camí 26 | | |

Quadre de preus nº 1

| Nº | Designació | Import | |
|-------------------|--------------------------------------------------------------------------------------------------------------------------------------------------------------------------------------------------------------------------------------------------------------------------------------------------------------------------------------------------------------------------------------------------------------------------------------------------------------------------------------------------------------------|------------------|----------------------------------------|
| | | En xifra (Euros) | En lletra (Euros) |
| 26.1 | M2 M2. Reperfilat de camí , amb maquina motoanivelladora, eliminant males herbes, aigüeres i argaralls, donant bombeig lateral cap a les cunetes amb formació o neteja de les mateixes, si s'escau, i regat i compactat amb corró vibratori autopropulsat, preparant la base per acabat de paviment en camins rurals. Espais aptes per rebre el pas de la maquinària descrita. És considera l'abast del reperfilat en aproximadament el 50% del recorregut total. | 0,19 | DINOU CÈNTIMS |
| 26.2 | m3 Base de tot-u artificial procedent de granulat reciclat,PROCEDENT DE GESTOR AUTORITZAT A CATALUNYA, AMB MARCATGE CE, col.locada amb motoanivelladora i piconatge del material al 98 % del PM. Inclou reg de plataforma mitjançant aigua previament a estesa de base de tot-U artificial. Acabat de paviment apte per camins rurals. Es consideren els preus establerts de la TES/1199/2019 corresponents a 7,74€/m3 (IVA INCLÒS) per la compra de l'àrid i de 6 €/m3 (IVA INCLÒS) per al transport i aplicació. | 9,54 | NOU EUROS AMB CINQUANTA-QUATRE CÈNTIMS |
| 27 Camí 27 | | | |
| 27.1 | M2 M2. Reperfilat de camí , amb maquina motoanivelladora, eliminant males herbes, aigüeres i argaralls, donant bombeig lateral cap a les cunetes amb formació o neteja de les mateixes, si s'escau, i regat i compactat amb corró vibratori autopropulsat, preparant la base per acabat de paviment en camins rurals. Espais aptes per rebre el pas de la maquinària descrita. És considera l'abast del reperfilat en aproximadament el 50% del recorregut total. | 0,19 | DINOU CÈNTIMS |
| 27.2 | m3 Base de tot-u artificial procedent de granulat reciclat,PROCEDENT DE GESTOR AUTORITZAT A CATALUNYA, AMB MARCATGE CE, col.locada amb motoanivelladora i piconatge del material al 98 % del PM. Inclou reg de plataforma mitjançant aigua previament a estesa de base de tot-U artificial. Acabat de paviment apte per camins rurals. Es consideren els preus establerts de la TES/1199/2019 corresponents a 7,74€/m3 (IVA INCLÒS) per la compra de l'àrid i de 6 €/m3 (IVA INCLÒS) per al transport i aplicació. | 9,54 | NOU EUROS AMB CINQUANTA-QUATRE CÈNTIMS |
| 28 Camí 28 | | | |
| 28.1 | M2 M2. Reperfilat de camí , amb maquina motoanivelladora, eliminant males herbes, aigüeres i argaralls, donant bombeig lateral cap a les cunetes amb formació o neteja de les mateixes, si s'escau, i regat i compactat amb corró vibratori autopropulsat, preparant la base per acabat de paviment en camins rurals. Espais aptes per rebre el pas de la maquinària descrita. És considera l'abast del reperfilat en aproximadament el 50% del recorregut total. | 0,19 | DINOU CÈNTIMS |

Quadre de preus nº 1

| Nº | Designació | Import | |
|------|--------------------------------------------------------------------------------------------------------------------------------------------------------------------------------------------------------------------------------------------------------------------------------------------------------------------------------------------------------------------------------------------------------------------------------------------------------------------------------------------------------------------|------------------|----------------------------------------|
| | | En xifra (Euros) | En lletra (Euros) |
| 28.2 | m3 Base de tot-u artificial procedent de granulat reciclat,PROCEDENT DE GESTOR AUTORITZAT A CATALUNYA, AMB MARCATGE CE, col.locada amb motoanivelladora i piconatge del material al 98 % del PM. Inclou reg de plataforma mitjançant aigua previament a estesa de base de tot-U artificial. Acabat de paviment apte per camins rurals. Es consideren els preus establerts de la TES/1199/2019 corresponents a 7,74€/m3 (IVA INCLÒS) per la compra de l'àrid i de 6 €/m3 (IVA INCLÒS) per al transport i aplicació. | 9,54 | NOU EUROS AMB CINQUANTA-QUATRE CÈNTIMS |
| 29.1 | 29 Camí 29 M2 M2. Reperfilat de camí , amb maquina motoanivelladora, eliminant males herbes, aigüeres i argaralls, donant bombeig lateral cap a les cunetes amb formació o neteja de les mateixes, si s'escau, i regat i compactat amb corró vibratori autopropulsat, preparant la base per acabat de paviment en camins rurals. Espais aptes per rebre el pas de la maquinària descrita. És considera l'abast del reperfilat en aproximadament el 50% del recorregut total. | 0,19 | DINOU CÈNTIMS |
| 29.2 | m3 Base de tot-u artificial procedent de granulat reciclat,PROCEDENT DE GESTOR AUTORITZAT A CATALUNYA, AMB MARCATGE CE, col.locada amb motoanivelladora i piconatge del material al 98 % del PM. Inclou reg de plataforma mitjançant aigua previament a estesa de base de tot-U artificial. Acabat de paviment apte per camins rurals. Es consideren els preus establerts de la TES/1199/2019 corresponents a 7,74€/m3 (IVA INCLÒS) per la compra de l'àrid i de 6 €/m3 (IVA INCLÒS) per al transport i aplicació. | 9,54 | NOU EUROS AMB CINQUANTA-QUATRE CÈNTIMS |
| 30.1 | 30 Camí 30 M2 M2. Reperfilat de camí , amb maquina motoanivelladora, eliminant males herbes, aigüeres i argaralls, donant bombeig lateral cap a les cunetes amb formació o neteja de les mateixes, si s'escau, i regat i compactat amb corró vibratori autopropulsat, preparant la base per acabat de paviment en camins rurals. Espais aptes per rebre el pas de la maquinària descrita. És considera l'abast del reperfilat en aproximadament el 50% del recorregut total. | 0,19 | DINOU CÈNTIMS |
| 30.2 | m3 Base de tot-u artificial procedent de granulat reciclat,PROCEDENT DE GESTOR AUTORITZAT A CATALUNYA, AMB MARCATGE CE, col.locada amb motoanivelladora i piconatge del material al 98 % del PM. Inclou reg de plataforma mitjançant aigua previament a estesa de base de tot-U artificial. Acabat de paviment apte per camins rurals. Es consideren els preus establerts de la TES/1199/2019 corresponents a 7,74€/m3 (IVA INCLÒS) per la compra de l'àrid i de 6 €/m3 (IVA INCLÒS) per al transport i aplicació. | 9,54 | NOU EUROS AMB CINQUANTA-QUATRE CÈNTIMS |
| | 31 Camí 31 | | |

Quadre de preus nº 1

| Nº | Designació | Import | |
|-------------------|--------------------------------------------------------------------------------------------------------------------------------------------------------------------------------------------------------------------------------------------------------------------------------------------------------------------------------------------------------------------------------------------------------------------------------------------------------------------------------------------------------------------|------------------|----------------------------------------|
| | | En xifra (Euros) | En lletra (Euros) |
| 31.1 | M2 M2. Reperfilat de camí , amb maquina motoanivelladora, eliminant males herbes, aigüeres i argaralls, donant bombeig lateral cap a les cunetes amb formació o neteja de les mateixes, si s'escau, i regat i compactat amb corró vibratori autopropulsat, preparant la base per acabat de paviment en camins rurals. Espais aptes per rebre el pas de la maquinària descrita. És considera l'abast del reperfilat en aproximadament el 50% del recorregut total. | 0,19 | DINOU CÈNTIMS |
| 31.2 | m3 Base de tot-u artificial procedent de granulat reciclat,PROCEDENT DE GESTOR AUTORITZAT A CATALUNYA, AMB MARCATGE CE, col.locada amb motoanivelladora i piconatge del material al 98 % del PM. Inclou reg de plataforma mitjançant aigua previament a estesa de base de tot-U artificial. Acabat de paviment apte per camins rurals. Es consideren els preus establerts de la TES/1199/2019 corresponents a 7,74€/m3 (IVA INCLÒS) per la compra de l'àrid i de 6 €/m3 (IVA INCLÒS) per al transport i aplicació. | 9,54 | NOU EUROS AMB CINQUANTA-QUATRE CÈNTIMS |
| 32 Camí 32 | | | |
| 32.1 | M2 M2. Reperfilat de camí , amb maquina motoanivelladora, eliminant males herbes, aigüeres i argaralls, donant bombeig lateral cap a les cunetes amb formació o neteja de les mateixes, si s'escau, i regat i compactat amb corró vibratori autopropulsat, preparant la base per acabat de paviment en camins rurals. Espais aptes per rebre el pas de la maquinària descrita. És considera l'abast del reperfilat en aproximadament el 50% del recorregut total. | 0,19 | DINOU CÈNTIMS |
| 32.2 | m3 Base de tot-u artificial procedent de granulat reciclat,PROCEDENT DE GESTOR AUTORITZAT A CATALUNYA, AMB MARCATGE CE, col.locada amb motoanivelladora i piconatge del material al 98 % del PM. Inclou reg de plataforma mitjançant aigua previament a estesa de base de tot-U artificial. Acabat de paviment apte per camins rurals. Es consideren els preus establerts de la TES/1199/2019 corresponents a 7,74€/m3 (IVA INCLÒS) per la compra de l'àrid i de 6 €/m3 (IVA INCLÒS) per al transport i aplicació. | 9,54 | NOU EUROS AMB CINQUANTA-QUATRE CÈNTIMS |
| 33 Camí 33 | | | |
| 33.1 | M2 M2. Reperfilat de camí , amb maquina motoanivelladora, eliminant males herbes, aigüeres i argaralls, donant bombeig lateral cap a les cunetes amb formació o neteja de les mateixes, si s'escau, i regat i compactat amb corró vibratori autopropulsat, preparant la base per acabat de paviment en camins rurals. Espais aptes per rebre el pas de la maquinària descrita. És considera l'abast del reperfilat en aproximadament el 50% del recorregut total. | 0,19 | DINOU CÈNTIMS |

Quadre de preus nº 1

| Nº | Designació | Import | |
|------|--------------------------------------------------------------------------------------------------------------------------------------------------------------------------------------------------------------------------------------------------------------------------------------------------------------------------------------------------------------------------------------------------------------------------------------------------------------------------------------------------------------------|------------------|----------------------------------------|
| | | En xifra (Euros) | En lletra (Euros) |
| 33.2 | m3 Base de tot-u artificial procedent de granulat reciclat,PROCEDENT DE GESTOR AUTORITZAT A CATALUNYA, AMB MARCATGE CE, col.locada amb motoanivelladora i piconatge del material al 98 % del PM. Inclou reg de plataforma mitjançant aigua previament a estesa de base de tot-U artificial. Acabat de paviment apte per camins rurals. Es consideren els preus establerts de la TES/1199/2019 corresponents a 7,74€/m3 (IVA INCLÒS) per la compra de l'àrid i de 6 €/m3 (IVA INCLÒS) per al transport i aplicació. | 9,54 | NOU EUROS AMB CINQUANTA-QUATRE CÈNTIMS |
| 34.1 | 34 Camí 34 M2 M2. Reperfilat de camí , amb maquina motoanivelladora, eliminant males herbes, aigüeres i argaralls, donant bombeig lateral cap a les cunetes amb formació o neteja de les mateixes, si s'escau, i regat i compactat amb corró vibratori autopropulsat, preparant la base per acabat de paviment en camins rurals. Espais aptes per rebre el pas de la maquinària descrita. És considera l'abast del reperfilat en aproximadament el 50% del recorregut total. | 0,19 | DINOU CÈNTIMS |
| 34.2 | m3 Base de tot-u artificial procedent de granulat reciclat,PROCEDENT DE GESTOR AUTORITZAT A CATALUNYA, AMB MARCATGE CE, col.locada amb motoanivelladora i piconatge del material al 98 % del PM. Inclou reg de plataforma mitjançant aigua previament a estesa de base de tot-U artificial. Acabat de paviment apte per camins rurals. Es consideren els preus establerts de la TES/1199/2019 corresponents a 7,74€/m3 (IVA INCLÒS) per la compra de l'àrid i de 6 €/m3 (IVA INCLÒS) per al transport i aplicació. | 9,54 | NOU EUROS AMB CINQUANTA-QUATRE CÈNTIMS |
| 35.1 | 35 Camí 35 M2 M2. Reperfilat de camí , amb maquina motoanivelladora, eliminant males herbes, aigüeres i argaralls, donant bombeig lateral cap a les cunetes amb formació o neteja de les mateixes, si s'escau, i regat i compactat amb corró vibratori autopropulsat, preparant la base per acabat de paviment en camins rurals. Espais aptes per rebre el pas de la maquinària descrita. És considera l'abast del reperfilat en aproximadament el 50% del recorregut total. | 0,19 | DINOU CÈNTIMS |
| 35.2 | m3 Base de tot-u artificial procedent de granulat reciclat,PROCEDENT DE GESTOR AUTORITZAT A CATALUNYA, AMB MARCATGE CE, col.locada amb motoanivelladora i piconatge del material al 98 % del PM. Inclou reg de plataforma mitjançant aigua previament a estesa de base de tot-U artificial. Acabat de paviment apte per camins rurals. Es consideren els preus establerts de la TES/1199/2019 corresponents a 7,74€/m3 (IVA INCLÒS) per la compra de l'àrid i de 6 €/m3 (IVA INCLÒS) per al transport i aplicació. | 9,54 | NOU EUROS AMB CINQUANTA-QUATRE CÈNTIMS |
| | 36 Camí 36 | | |

Quadre de preus nº 1

| Nº | Designació | Import | |
|-------------------|--------------------------------------------------------------------------------------------------------------------------------------------------------------------------------------------------------------------------------------------------------------------------------------------------------------------------------------------------------------------------------------------------------------------------------------------------------------------------------------------------------------------|------------------|----------------------------------------|
| | | En xifra (Euros) | En lletra (Euros) |
| 36.1 | M2 M2. Reperfilat de camí , amb maquina motoanivelladora, eliminant males herbes, aigüeres i argaralls, donant bombeig lateral cap a les cunetes amb formació o neteja de les mateixes, si s'escau, i regat i compactat amb corró vibratori autopropulsat, preparant la base per acabat de paviment en camins rurals. Espais aptes per rebre el pas de la maquinària descrita. És considera l'abast del reperfilat en aproximadament el 50% del recorregut total. | 0,19 | DINOU CÈNTIMS |
| 36.2 | m3 Base de tot-u artificial procedent de granulat reciclat,PROCEDENT DE GESTOR AUTORITZAT A CATALUNYA, AMB MARCATGE CE, col.locada amb motoanivelladora i piconatge del material al 98 % del PM. Inclou reg de plataforma mitjançant aigua previament a estesa de base de tot-U artificial. Acabat de paviment apte per camins rurals. Es consideren els preus establerts de la TES/1199/2019 corresponents a 7,74€/m3 (IVA INCLÒS) per la compra de l'àrid i de 6 €/m3 (IVA INCLÒS) per al transport i aplicació. | 9,54 | NOU EUROS AMB CINQUANTA-QUATRE CÈNTIMS |
| 37 Camí 37 | | | |
| 37.1 | M2 M2. Reperfilat de camí , amb maquina motoanivelladora, eliminant males herbes, aigüeres i argaralls, donant bombeig lateral cap a les cunetes amb formació o neteja de les mateixes, si s'escau, i regat i compactat amb corró vibratori autopropulsat, preparant la base per acabat de paviment en camins rurals. Espais aptes per rebre el pas de la maquinària descrita. És considera l'abast del reperfilat en aproximadament el 50% del recorregut total. | 0,19 | DINOU CÈNTIMS |
| 37.2 | m3 Base de tot-u artificial procedent de granulat reciclat,PROCEDENT DE GESTOR AUTORITZAT A CATALUNYA, AMB MARCATGE CE, col.locada amb motoanivelladora i piconatge del material al 98 % del PM. Inclou reg de plataforma mitjançant aigua previament a estesa de base de tot-U artificial. Acabat de paviment apte per camins rurals. Es consideren els preus establerts de la TES/1199/2019 corresponents a 7,74€/m3 (IVA INCLÒS) per la compra de l'àrid i de 6 €/m3 (IVA INCLÒS) per al transport i aplicació. | 9,54 | NOU EUROS AMB CINQUANTA-QUATRE CÈNTIMS |
| 38 Camí 38 | | | |
| 38.1 | M2 M2. Reperfilat de camí , amb maquina motoanivelladora, eliminant males herbes, aigüeres i argaralls, donant bombeig lateral cap a les cunetes amb formació o neteja de les mateixes, si s'escau, i regat i compactat amb corró vibratori autopropulsat, preparant la base per acabat de paviment en camins rurals. Espais aptes per rebre el pas de la maquinària descrita. És considera l'abast del reperfilat en aproximadament el 50% del recorregut total. | 0,19 | DINOU CÈNTIMS |

Quadre de preus nº 1

| Nº | Designació | Import | |
|------|--------------------------------------------------------------------------------------------------------------------------------------------------------------------------------------------------------------------------------------------------------------------------------------------------------------------------------------------------------------------------------------------------------------------------------------------------------------------------------------------------------------------|------------------|----------------------------------------|
| | | En xifra (Euros) | En lletra (Euros) |
| 38.2 | m3 Base de tot-u artificial procedent de granulat reciclat,PROCEDENT DE GESTOR AUTORITZAT A CATALUNYA, AMB MARCATGE CE, col.locada amb motoanivelladora i piconatge del material al 98 % del PM. Inclou reg de plataforma mitjançant aigua previament a estesa de base de tot-U artificial. Acabat de paviment apte per camins rurals. Es consideren els preus establerts de la TES/1199/2019 corresponents a 7,74€/m3 (IVA INCLÒS) per la compra de l'àrid i de 6 €/m3 (IVA INCLÒS) per al transport i aplicació. | 9,54 | NOU EUROS AMB CINQUANTA-QUATRE CÈNTIMS |
| 39.1 | 39 Camí 39 M2 M2. Reperfilat de camí , amb maquina motoanivelladora, eliminant males herbes, aigüeres i argaralls, donant bombeig lateral cap a les cunetes amb formació o neteja de les mateixes, si s'escau, i regat i compactat amb corró vibratori autopropulsat, preparant la base per acabat de paviment en camins rurals. Espais aptes per rebre el pas de la maquinària descrita. És considera l'abast del reperfilat en aproximadament el 50% del recorregut total. | 0,19 | DINOU CÈNTIMS |
| 39.2 | m3 Base de tot-u artificial procedent de granulat reciclat,PROCEDENT DE GESTOR AUTORITZAT A CATALUNYA, AMB MARCATGE CE, col.locada amb motoanivelladora i piconatge del material al 98 % del PM. Inclou reg de plataforma mitjançant aigua previament a estesa de base de tot-U artificial. Acabat de paviment apte per camins rurals. Es consideren els preus establerts de la TES/1199/2019 corresponents a 7,74€/m3 (IVA INCLÒS) per la compra de l'àrid i de 6 €/m3 (IVA INCLÒS) per al transport i aplicació. | 9,54 | NOU EUROS AMB CINQUANTA-QUATRE CÈNTIMS |

Quadre de preus nº 2

Advertència: Els preus d'aquest quadre s'aplicaran única i exclusivament en els casos que sigui necessari abonar obres incompletes quan per rescissió o una altra causa no arribin a acabar-se les contractades, sense que es pugui pretendre la valoració de cada unitat d'obra fraccionada en altra forma que l'establida a l'esmentat quadre.

| Nº | Designació | Import | | |
|-----------|---------------------------------------------------------------------------------------------------------------------------------------------------------------------------------------------------------------------------------------------------------------------------------------------------------------------------------------------------------------------------------------------------------------------------------------------------------------------------------------------------------------------------------------------|-----------------|---------------|------|
| | | Parcial (Euros) | Total (Euros) | |
| 1.1 | <p>1 Camí 1</p> <p>M2 M2. Reperfilat de camí , amb maquina motoanivelladora, eliminant males herbes, aigüeres i argaralls, donant bombeig lateral cap a les cunetes amb formació o neteja de les mateixes, si s'escau, i regat i compactat amb corró vibratori autopropulsat, preparant la base per acabat de paviment en camins rurals. Espais aptes per rebre el pas de la maquinària descrita. És considera l'abast del reperfilat en aproximadament el 50% del recorregut total.</p> <p>(Mitjans auxiliars)</p> | | | |
| U001010 | H. Manobre | 0,001 H. | 17,56 | 0,02 |
| U002006 | H. Camió cisterna 6000 L | 0,001 H. | 35,34 | 0,04 |
| U002015 | H. Motonivelladora | 0,001 H. | 66,75 | 0,07 |
| U002020 | H. Corró vibratori de 12 Tn | 0,001 H. | 64,41 | 0,06 |
| | Total | | | 0,19 |
| 1.2 | <p>m3 Base de tot-u artificial procedent de granulat reciclat,PROCEDENT DE GESTOR AUTORIZAT A CATALUNYA, AMB MARCATGE CE, col.locada amb motoanivelladora i piconatge del material al 98 % del PM. Inclou reg de plataforma mitjançant aigua previament a estesa de base de tot-U artificial. Acabat de paviment apte per camins rurals. Es consideren els preus establerts de la TES/1199/2019 corresponents a 7,74€/m3 (IVA INCLÓS) per la compra de l'àrid i de 6 €/m3 (IVA INCLÓS) per al transport i aplicació.</p> <p>(Mà d'obra)</p> | | | 0,19 |
| A013M0... | Ajudant | 0,031 h | 21,00 | 0,65 |
| A0140000 | Manobre | 0,020 h | 24,00 | 0,48 |
| | (Maquinària) | | | |
| C1331200 | Motoanivelladora mitjana | 0,005 h | 59,14 | 0,30 |
| C13350A0 | Corró vibratori autopropulsat,10-12t | 0,005 h | 55,59 | 0,28 |
| C1501900 | Camió transp.20 t | 0,042 h | 48,00 | 2,02 |
| C1502E00 | Camió cisterna 8m3 | 0,003 h | 40,03 | 0,12 |
| | (Materials) | | | |
| B0111000 | Aigua | 0,030 m3 | 0,97 | 0,03 |
| B037R000 | Tot-u art. granulats reciclats CE de la ... | 1,050 m3 | 5,37 | 5,64 |
| | (Resta d'obra) | | | 0,02 |
| | Total | | | 9,54 |
| 2.1 | <p>2 Camí 2</p> <p>M2 M2. Reperfilat de camí , amb maquina motoanivelladora, eliminant males herbes, aigüeres i argaralls, donant bombeig lateral cap a les cunetes amb formació o neteja de les mateixes, si s'escau, i regat i compactat amb corró vibratori autopropulsat, preparant la base per acabat de paviment en camins rurals. Espais aptes per rebre el pas de la maquinària descrita. És considera l'abast del reperfilat en aproximadament el 50% del recorregut total.</p> <p>(Mitjans auxiliars)</p> | | | 9,54 |
| U001010 | H. Manobre | 0,001 H. | 17,56 | 0,02 |
| U002006 | H. Camió cisterna 6000 L | 0,001 H. | 35,34 | 0,04 |
| U002015 | H. Motonivelladora | 0,001 H. | 66,75 | 0,07 |
| U002020 | H. Corró vibratori de 12 Tn | 0,001 H. | 64,41 | 0,06 |
| | Total | | | 0,19 |
| | | | | 0,19 |

Quadre de preus nº 2

| Nº | Designació | Import | |
|-----------|--------------------------------------------------------------------------------------------------------------------------------------------------------------------------------------------------------------------------------------------------------------------------------------------------------------------------------------------------------------------------------------------------------------------------------------------------------------------------------------------------------------------|-----------------|---------------|
| | | Parcial (Euros) | Total (Euros) |
| 2.2 | m3 Base de tot-u artificial procedent de granulat reciclat,PROCEDENT DE GESTOR AUTORITZAT A CATALUNYA, AMB MARCATGE CE, col.locada amb motoanivelladora i piconatge del material al 98 % del PM. Inclou reg de plataforma mitjançant aigua previament a estesa de base de tot-U artificial. Acabat de paviment apte per camins rurals. Es consideren els preus establerts de la TES/1199/2019 corresponents a 7,74€/m3 (IVA INCLÓS) per la compra de l'àrid i de 6 €/m3 (IVA INCLÓS) per al transport i aplicació. | | |
| | (Mà d'obra) | | |
| A013M0... | Ajudant | 0,031 h | 21,00 |
| A0140000 | Manobre | 0,020 h | 24,00 |
| | (Maquinària) | | |
| C1331200 | Motoanivelladora mitjana | 0,005 h | 59,14 |
| C13350A0 | Corró vibratori autopropulsat,10-12t | 0,005 h | 55,59 |
| C1501900 | Camió transp.20 t | 0,042 h | 48,00 |
| C1502E00 | Camió cisterna 8m3 | 0,003 h | 40,03 |
| | (Materials) | | |
| B0111000 | Aigua | 0,030 m3 | 0,97 |
| B037R000 | Tot-u art. granulats reciclats CE de la ... | 1,050 m3 | 5,37 |
| | (Resta d'obra) | | 0,02 |
| | Total | | 9,54 |
| | | | 9,54 |
| 3.1 | 3 Camí 3 M2 M2. Reperfilat de camí , amb maquina motoanivelladora, eliminant males herbes, aigüeres i argaralls, donant bombeig lateral cap a les cunetes amb formació o neteja de les mateixes, si s'escau, i regat i compactat amb corró vibratori autopropulsat, preparant la base per acabat de paviment en camins rurals. Espais aptes per rebre el pas de la maquinària descrita. És considera l'abast del reperfilat en aproximadament el 50% del recorregut total. | | |
| | (Mitjans auxiliars) | | |
| U001010 | H. Manobre | 0,001 H. | 17,56 |
| U002006 | H. Camió cisterna 6000 L | 0,001 H. | 35,34 |
| U002015 | H. Motonivelladora | 0,001 H. | 66,75 |
| U002020 | H. Corró vibratori de 12 Tn | 0,001 H. | 64,41 |
| | Total | | 0,19 |
| | | | 0,19 |
| 3.2 | m3 Base de tot-u artificial procedent de granulat reciclat,PROCEDENT DE GESTOR AUTORITZAT A CATALUNYA, AMB MARCATGE CE, col.locada amb motoanivelladora i piconatge del material al 98 % del PM. Inclou reg de plataforma mitjançant aigua previament a estesa de base de tot-U artificial. Acabat de paviment apte per camins rurals. Es consideren els preus establerts de la TES/1199/2019 corresponents a 7,74€/m3 (IVA INCLÓS) per la compra de l'àrid i de 6 €/m3 (IVA INCLÓS) per al transport i aplicació. | | |
| | (Mà d'obra) | | |
| A013M0... | Ajudant | 0,031 h | 21,00 |
| A0140000 | Manobre | 0,020 h | 24,00 |
| | (Maquinària) | | |
| C1331200 | Motoanivelladora mitjana | 0,005 h | 59,14 |
| C13350A0 | Corró vibratori autopropulsat,10-12t | 0,005 h | 55,59 |
| C1501900 | Camió transp.20 t | 0,042 h | 48,00 |
| C1502E00 | Camió cisterna 8m3 | 0,003 h | 40,03 |
| | (Materials) | | |
| B0111000 | Aigua | 0,030 m3 | 0,97 |
| B037R000 | Tot-u art. granulats reciclats CE de la ... | 1,050 m3 | 5,37 |
| | (Resta d'obra) | | 0,02 |
| | Total | | 9,54 |
| | | | 9,54 |
| | 4 Camí 4 | | |

Quadre de preus nº 2

| Nº | Designació | Import | |
|-----------|-------------------------------------------------------------------------------------------------------------------------------------------------------------------------------------------------------------------------------------------------------------------------------------------------------------------------------------------------------------------------------------------------------------------------------------------------------------------------------------------------------------------|-----------------|---------------|
| | | Parcial (Euros) | Total (Euros) |
| 4.1 | M2 M2. Reperfilat de camí , amb maquina motoanivelladora, eliminant males herbes, aigüeres i argaralls, donant bombeig lateral cap a les cunetes amb formació o neteja de les mateixes, si s'escau, i regat i compactat amb corró vibratori autopropulsat, preparant la base per acabat de paviment en camins rurals. Espais aptes per rebre el pas de la maquinària descrita. És considera l'abast del reperfilat en aproximadament el 50% del recorregut total. | | |
| | (Mitjans auxiliars) | | |
| U001010 | H. Manobre | 0,001 H. | 17,56 |
| U002006 | H. Camió cisterna 6000 L | 0,001 H. | 35,34 |
| U002015 | H. Motonivelladora | 0,001 H. | 66,75 |
| U002020 | H. Corró vibratori de 12 Tn | 0,001 H. | 64,41 |
| | Total | | 0,19 |
| 4.2 | m3 Base de tot-u artificial procedent de granulat reciclat,PROCEDENT DE GESTOR AUTORIZAT A CATALUNYA, AMB MARCATGE CE, col.locada amb motoanivelladora i piconatge del material al 98 % del PM. Inclou reg de plataforma mitjançant aigua previament a estesa de base de tot-U artificial. Acabat de paviment apte per camins rurals. Es consideren els preus establerts de la TES/1199/2019 corresponents a 7,74€/m3 (IVA INCLÓS) per la compra de l'àrid i de 6 €/m3 (IVA INCLÓS) per al transport i aplicació. | | 0,19 |
| | (Mà d'obra) | | |
| A013M0... | Ajudant | 0,031 h | 21,00 |
| A0140000 | Manobre | 0,020 h | 24,00 |
| | (Maquinària) | | |
| C1331200 | Motoanivelladora mitjana | 0,005 h | 59,14 |
| C13350A0 | Corró vibratori autopropulsat,10-12t | 0,005 h | 55,59 |
| C1501900 | Camió transp.20 t | 0,042 h | 48,00 |
| C1502E00 | Camió cisterna 8m3 | 0,003 h | 40,03 |
| | (Materials) | | |
| B0111000 | Aigua | 0,030 m3 | 0,97 |
| B037R000 | Tot-u art. granulats reciclats CE de la ... | 1,050 m3 | 5,37 |
| | (Resta d'obra) | | 0,02 |
| | Total | | 9,54 |
| 5.1 | 5 Camí 5 M2 M2. Reperfilat de camí , amb maquina motoanivelladora, eliminant males herbes, aigüeres i argaralls, donant bombeig lateral cap a les cunetes amb formació o neteja de les mateixes, si s'escau, i regat i compactat amb corró vibratori autopropulsat, preparant la base per acabat de paviment en camins rurals. Espais aptes per rebre el pas de la maquinària descrita. És considera l'abast del reperfilat en aproximadament el 50% del recorregut total. | | 9,54 |
| | (Mitjans auxiliars) | | |
| U001010 | H. Manobre | 0,001 H. | 17,56 |
| U002006 | H. Camió cisterna 6000 L | 0,001 H. | 35,34 |
| U002015 | H. Motonivelladora | 0,001 H. | 66,75 |
| U002020 | H. Corró vibratori de 12 Tn | 0,001 H. | 64,41 |
| | Total | | 0,19 |
| | | | 0,19 |

Quadre de preus nº 2

| Nº | Designació | Import | |
|-----------|--------------------------------------------------------------------------------------------------------------------------------------------------------------------------------------------------------------------------------------------------------------------------------------------------------------------------------------------------------------------------------------------------------------------------------------------------------------------------------------------------------------------|-----------------|---------------|
| | | Parcial (Euros) | Total (Euros) |
| 5.2 | m3 Base de tot-u artificial procedent de granulat reciclat,PROCEDENT DE GESTOR AUTORITZAT A CATALUNYA, AMB MARCATGE CE, col.locada amb motoanivelladora i piconatge del material al 98 % del PM. Inclou reg de plataforma mitjançant aigua previament a estesa de base de tot-U artificial. Acabat de paviment apte per camins rurals. Es consideren els preus establerts de la TES/1199/2019 corresponents a 7,74€/m3 (IVA INCLÓS) per la compra de l'àrid i de 6 €/m3 (IVA INCLÓS) per al transport i aplicació. | | |
| | (Mà d'obra) | | |
| A013M0... | Ajudant | 0,031 h | 21,00 |
| A0140000 | Manobre | 0,020 h | 24,00 |
| | (Maquinària) | | |
| C1331200 | Motoanivelladora mitjana | 0,005 h | 59,14 |
| C13350A0 | Corró vibratori autopropulsat,10-12t | 0,005 h | 55,59 |
| C1501900 | Camió transp.20 t | 0,042 h | 48,00 |
| C1502E00 | Camió cisterna 8m3 | 0,003 h | 40,03 |
| | (Materials) | | |
| B0111000 | Aigua | 0,030 m3 | 0,97 |
| B037R000 | Tot-u art. granulats reciclats CE de la ... | 1,050 m3 | 5,37 |
| | (Resta d'obra) | | 0,02 |
| | Total | | 9,54 |
| | | | 9,54 |
| | 6 Camí 6 | | |
| 6.1 | M2 M2. Reperfilat de camí , amb maquina motoanivelladora, eliminant males herbes, aigüeres i argaralls, donant bombeig lateral cap a les cunetes amb formació o neteja de les mateixes, si s'escau, i regat i compactat amb corró vibratori autopropulsat, preparant la base per acabat de paviment en camins rurals. Espais aptes per rebre el pas de la maquinària descrita. És considera l'abast del reperfilat en aproximadament el 50% del recorregut total. | | |
| | (Mitjans auxiliars) | | |
| U001010 | H. Manobre | 0,001 H. | 17,56 |
| U002006 | H. Camió cisterna 6000 L | 0,001 H. | 35,34 |
| U002015 | H. Motonivelladora | 0,001 H. | 66,75 |
| U002020 | H. Corró vibratori de 12 Tn | 0,001 H. | 64,41 |
| | Total | | 0,19 |
| | | | 0,19 |
| 6.2 | m3 Base de tot-u artificial procedent de granulat reciclat,PROCEDENT DE GESTOR AUTORITZAT A CATALUNYA, AMB MARCATGE CE, col.locada amb motoanivelladora i piconatge del material al 98 % del PM. Inclou reg de plataforma mitjançant aigua previament a estesa de base de tot-U artificial. Acabat de paviment apte per camins rurals. Es consideren els preus establerts de la TES/1199/2019 corresponents a 7,74€/m3 (IVA INCLÓS) per la compra de l'àrid i de 6 €/m3 (IVA INCLÓS) per al transport i aplicació. | | |
| | (Mà d'obra) | | |
| A013M0... | Ajudant | 0,031 h | 21,00 |
| A0140000 | Manobre | 0,020 h | 24,00 |
| | (Maquinària) | | |
| C1331200 | Motoanivelladora mitjana | 0,005 h | 59,14 |
| C13350A0 | Corró vibratori autopropulsat,10-12t | 0,005 h | 55,59 |
| C1501900 | Camió transp.20 t | 0,042 h | 48,00 |
| C1502E00 | Camió cisterna 8m3 | 0,003 h | 40,03 |
| | (Materials) | | |
| B0111000 | Aigua | 0,030 m3 | 0,97 |
| B037R000 | Tot-u art. granulats reciclats CE de la ... | 1,050 m3 | 5,37 |
| | (Resta d'obra) | | 0,02 |
| | Total | | 9,54 |
| | | | 9,54 |
| | 7 Camí 7 | | |

Quadre de preus nº 2

| Nº | Designació | Import | |
|-----------|----------------------------------------------------------------------------------------------------------------------------------------------------------------------------------------------------------------------------------------------------------------------------------------------------------------------------------------------------------------------------------------------------------------------------------------------------------------------------------------------------------------------------------|-----------------|---------------|
| | | Parcial (Euros) | Total (Euros) |
| 7.1 | M2 M2. Reperfilat de camí , amb maquina motoanivelladora, eliminant males herbes, aigüeres i argaralls, donant bombeig lateral cap a les cunetes amb formació o neteja de les mateixes, si s'escau, i regat i compactat amb corró vibratori autopropulsat, preparant la base per acabat de paviment en camins rurals. Espais aptes per rebre el pas de la maquinària descrita. És considera l'abast del reperfilat en aproximadament el 50% del recorregut total. (Mitjans auxiliars) | | |
| U001010 | H. Manobre | 0,001 H. | 17,56 |
| U002006 | H. Camió cisterna 6000 L | 0,001 H. | 35,34 |
| U002015 | H. Motonivelladora | 0,001 H. | 66,75 |
| U002020 | H. Corró vibratori de 12 Tn | 0,001 H. | 64,41 |
| | Total | | 0,19 |
| 7.2 | m3 Base de tot-u artificial procedent de granulat reciclat,PROCEDENT DE GESTOR AUTORIZAT A CATALUNYA, AMB MARCATGE CE, col.locada amb motoanivelladora i piconatge del material al 98 % del PM. Inclou reg de plataforma mitjançant aigua previament a estesa de base de tot-U artificial. Acabat de paviment apte per camins rurals. Es consideren els preus establerts de la TES/1199/2019 corresponents a 7,74€/m3 (IVA INCLÓS) per la compra de l'àrid i de 6 €/m3 (IVA INCLÓS) per al transport i aplicació. (Mà d'obra) | | 0,19 |
| A013M0... | Ajudant | 0,031 h | 21,00 |
| A0140000 | Manobre | 0,020 h | 24,00 |
| | (Maquinària) | | |
| C1331200 | Motoanivelladora mitjana | 0,005 h | 59,14 |
| C13350A0 | Corró vibratori autopropulsat,10-12t | 0,005 h | 55,59 |
| C1501900 | Camió transp.20 t | 0,042 h | 48,00 |
| C1502E00 | Camió cisterna 8m3 | 0,003 h | 40,03 |
| | (Materials) | | |
| B0111000 | Aigua | 0,030 m3 | 0,97 |
| B037R000 | Tot-u art. granulats reciclats CE de la ... | 1,050 m3 | 5,37 |
| | (Resta d'obra) | | 0,02 |
| | Total | | 9,54 |
| 8 Camí 8 | | | 9,54 |
| 8.1 | M2 M2. Reperfilat de camí , amb maquina motoanivelladora, eliminant males herbes, aigüeres i argaralls, donant bombeig lateral cap a les cunetes amb formació o neteja de les mateixes, si s'escau, i regat i compactat amb corró vibratori autopropulsat, preparant la base per acabat de paviment en camins rurals. Espais aptes per rebre el pas de la maquinària descrita. És considera l'abast del reperfilat en aproximadament el 50% del recorregut total. (Mitjans auxiliars) | | |
| U001010 | H. Manobre | 0,001 H. | 17,56 |
| U002006 | H. Camió cisterna 6000 L | 0,001 H. | 35,34 |
| U002015 | H. Motonivelladora | 0,001 H. | 66,75 |
| U002020 | H. Corró vibratori de 12 Tn | 0,001 H. | 64,41 |
| | Total | | 0,19 |
| | | | 0,19 |

Quadre de preus nº 2

| Nº | Designació | Import | |
|-----------|--------------------------------------------------------------------------------------------------------------------------------------------------------------------------------------------------------------------------------------------------------------------------------------------------------------------------------------------------------------------------------------------------------------------------------------------------------------------------------------------------------------------|-----------------|---------------|
| | | Parcial (Euros) | Total (Euros) |
| 8.2 | m3 Base de tot-u artificial procedent de granulat reciclat,PROCEDENT DE GESTOR AUTORITZAT A CATALUNYA, AMB MARCATGE CE, col.locada amb motoanivelladora i piconatge del material al 98 % del PM. Inclou reg de plataforma mitjançant aigua previament a estesa de base de tot-U artificial. Acabat de paviment apte per camins rurals. Es consideren els preus establerts de la TES/1199/2019 corresponents a 7,74€/m3 (IVA INCLÓS) per la compra de l'àrid i de 6 €/m3 (IVA INCLÓS) per al transport i aplicació. | | |
| | (Mà d'obra) | | |
| A013M0... | Ajudant | 0,031 h | 21,00 |
| A0140000 | Manobre | 0,020 h | 24,00 |
| | (Maquinària) | | |
| C1331200 | Motoanivelladora mitjana | 0,005 h | 59,14 |
| C13350A0 | Corró vibratori autopropulsat,10-12t | 0,005 h | 55,59 |
| C1501900 | Camió transp.20 t | 0,042 h | 48,00 |
| C1502E00 | Camió cisterna 8m3 | 0,003 h | 40,03 |
| | (Materials) | | |
| B0111000 | Aigua | 0,030 m3 | 0,97 |
| B037R000 | Tot-u art. granulats reciclats CE de la ... | 1,050 m3 | 5,37 |
| | (Resta d'obra) | | 0,02 |
| | Total | | 9,54 |
| | | | 9,54 |
| | 9 Camí 9 | | |
| 9.1 | M2 M2. Reperfilat de camí , amb maquina motoanivelladora, eliminant males herbes, aigüeres i argaralls, donant bombeig lateral cap a les cunetes amb formació o neteja de les mateixes, si s'escau, i regat i compactat amb corró vibratori autopropulsat, preparant la base per acabat de paviment en camins rurals. Espais aptes per rebre el pas de la maquinària descrita. És considera l'abast del reperfilat en aproximadament el 50% del recorregut total. | | |
| | (Mitjans auxiliars) | | |
| U001010 | H. Manobre | 0,001 H. | 17,56 |
| U002006 | H. Camió cisterna 6000 L | 0,001 H. | 35,34 |
| U002015 | H. Motonivelladora | 0,001 H. | 66,75 |
| U002020 | H. Corró vibratori de 12 Tn | 0,001 H. | 64,41 |
| | Total | | 0,19 |
| | | | 0,19 |
| 9.2 | m3 Base de tot-u artificial procedent de granulat reciclat,PROCEDENT DE GESTOR AUTORITZAT A CATALUNYA, AMB MARCATGE CE, col.locada amb motoanivelladora i piconatge del material al 98 % del PM. Inclou reg de plataforma mitjançant aigua previament a estesa de base de tot-U artificial. Acabat de paviment apte per camins rurals. Es consideren els preus establerts de la TES/1199/2019 corresponents a 7,74€/m3 (IVA INCLÓS) per la compra de l'àrid i de 6 €/m3 (IVA INCLÓS) per al transport i aplicació. | | |
| | (Mà d'obra) | | |
| A013M0... | Ajudant | 0,031 h | 21,00 |
| A0140000 | Manobre | 0,020 h | 24,00 |
| | (Maquinària) | | |
| C1331200 | Motoanivelladora mitjana | 0,005 h | 59,14 |
| C13350A0 | Corró vibratori autopropulsat,10-12t | 0,005 h | 55,59 |
| C1501900 | Camió transp.20 t | 0,042 h | 48,00 |
| C1502E00 | Camió cisterna 8m3 | 0,003 h | 40,03 |
| | (Materials) | | |
| B0111000 | Aigua | 0,030 m3 | 0,97 |
| B037R000 | Tot-u art. granulats reciclats CE de la ... | 1,050 m3 | 5,37 |
| | (Resta d'obra) | | 0,02 |
| | Total | | 9,54 |
| | | | 9,54 |
| | 10 Camí 10 | | |

Quadre de preus nº 2

| Nº | Designació | Import | |
|-----------|-------------------------------------------------------------------------------------------------------------------------------------------------------------------------------------------------------------------------------------------------------------------------------------------------------------------------------------------------------------------------------------------------------------------------------------------------------------------------------------------------------------------|-----------------|---------------|
| | | Parcial (Euros) | Total (Euros) |
| 10.1 | M2 M2. Reperfilat de camí , amb maquina motoanivelladora, eliminant males herbes, aigüeres i argaralls, donant bombeig lateral cap a les cunetes amb formació o neteja de les mateixes, si s'escau, i regat i compactat amb corró vibratori autopropulsat, preparant la base per acabat de paviment en camins rurals. Espais aptes per rebre el pas de la maquinària descrita. És considera l'abast del reperfilat en aproximadament el 50% del recorregut total. | | |
| | (Mitjans auxiliars) | | |
| U001010 | H. Manobre | 0,001 H. | 17,56 |
| U002006 | H. Camió cisterna 6000 L | 0,001 H. | 35,34 |
| U002015 | H. Motonivelladora | 0,001 H. | 66,75 |
| U002020 | H. Corró vibratori de 12 Tn | 0,001 H. | 64,41 |
| | Total | | 0,19 |
| 10.2 | m3 Base de tot-u artificial procedent de granulat reciclat,PROCEDENT DE GESTOR AUTORIZAT A CATALUNYA, AMB MARCATGE CE, col.locada amb motoanivelladora i piconatge del material al 98 % del PM. Inclou reg de plataforma mitjançant aigua previament a estesa de base de tot-U artificial. Acabat de paviment apte per camins rurals. Es consideren els preus establerts de la TES/1199/2019 corresponents a 7,74€/m3 (IVA INCLÓS) per la compra de l'àrid i de 6 €/m3 (IVA INCLÓS) per al transport i aplicació. | | 0,19 |
| | (Mà d'obra) | | |
| A013M0... | Ajudant | 0,031 h | 21,00 |
| A0140000 | Manobre | 0,020 h | 24,00 |
| | (Maquinària) | | |
| C1331200 | Motoanivelladora mitjana | 0,005 h | 59,14 |
| C13350A0 | Corró vibratori autopropulsat,10-12t | 0,005 h | 55,59 |
| C1501900 | Camió transp.20 t | 0,042 h | 48,00 |
| C1502E00 | Camió cisterna 8m3 | 0,003 h | 40,03 |
| | (Materials) | | |
| B0111000 | Aigua | 0,030 m3 | 0,97 |
| B037R000 | Tot-u art. granulats reciclats CE de la ... | 1,050 m3 | 5,37 |
| | (Resta d'obra) | | 0,02 |
| | Total | | 9,54 |
| 11.1 | 11 Camí 11 M2 M2. Reperfilat de camí , amb maquina motoanivelladora, eliminant males herbes, aigüeres i argaralls, donant bombeig lateral cap a les cunetes amb formació o neteja de les mateixes, si s'escau, i regat i compactat amb corró vibratori autopropulsat, preparant la base per acabat de paviment en camins rurals. Espais aptes per rebre el pas de la maquinària descrita. És considera l'abast del reperfilat en aproximadament el 50% del recorregut total. | | 9,54 |
| | (Mitjans auxiliars) | | |
| U001010 | H. Manobre | 0,001 H. | 17,56 |
| U002006 | H. Camió cisterna 6000 L | 0,001 H. | 35,34 |
| U002015 | H. Motonivelladora | 0,001 H. | 66,75 |
| U002020 | H. Corró vibratori de 12 Tn | 0,001 H. | 64,41 |
| | Total | | 0,19 |
| | | | 0,19 |

Quadre de preus nº 2

| Nº | Designació | Import | |
|-----------|--------------------------------------------------------------------------------------------------------------------------------------------------------------------------------------------------------------------------------------------------------------------------------------------------------------------------------------------------------------------------------------------------------------------------------------------------------------------------------------------------------------------|-----------------|---------------|
| | | Parcial (Euros) | Total (Euros) |
| 11.2 | m3 Base de tot-u artificial procedent de granulat reciclat,PROCEDENT DE GESTOR AUTORITZAT A CATALUNYA, AMB MARCATGE CE, col.locada amb motoanivelladora i piconatge del material al 98 % del PM. Inclou reg de plataforma mitjançant aigua previament a estesa de base de tot-U artificial. Acabat de paviment apte per camins rurals. Es consideren els preus establerts de la TES/1199/2019 corresponents a 7,74€/m3 (IVA INCLÓS) per la compra de l'àrid i de 6 €/m3 (IVA INCLÓS) per al transport i aplicació. | | |
| | (Mà d'obra) | | |
| A013M0... | Ajudant | 0,031 h | 21,00 |
| A0140000 | Manobre | 0,020 h | 24,00 |
| | (Maquinària) | | |
| C1331200 | Motoanivelladora mitjana | 0,005 h | 59,14 |
| C13350A0 | Corró vibratori autopropulsat,10-12t | 0,005 h | 55,59 |
| C1501900 | Camió transp.20 t | 0,042 h | 48,00 |
| C1502E00 | Camió cisterna 8m3 | 0,003 h | 40,03 |
| | (Materials) | | |
| B0111000 | Aigua | 0,030 m3 | 0,97 |
| B037R000 | Tot-u art. granulats reciclats CE de la ... | 1,050 m3 | 5,37 |
| | (Resta d'obra) | | 0,02 |
| | Total | | 9,54 |
| | | | 9,54 |
| 12.1 | 12 Camí 12 M2 M2. Reperfilat de camí , amb maquina motoanivelladora, eliminant males herbes, aigüeres i argaralls, donant bombeig lateral cap a les cunetes amb formació o neteja de les mateixes, si s'escau, i regat i compactat amb corró vibratori autopropulsat, preparant la base per acabat de paviment en camins rurals. Espais aptes per rebre el pas de la maquinària descrita. És considera l'abast del reperfilat en aproximadament el 50% del recorregut total. | | |
| | (Mitjans auxiliars) | | |
| U001010 | H. Manobre | 0,001 H. | 17,56 |
| U002006 | H. Camió cisterna 6000 L | 0,001 H. | 35,34 |
| U002015 | H. Motonivelladora | 0,001 H. | 66,75 |
| U002020 | H. Corró vibratori de 12 Tn | 0,001 H. | 64,41 |
| | Total | | 0,19 |
| | | | 0,19 |
| 12.2 | m3 Base de tot-u artificial procedent de granulat reciclat,PROCEDENT DE GESTOR AUTORITZAT A CATALUNYA, AMB MARCATGE CE, col.locada amb motoanivelladora i piconatge del material al 98 % del PM. Inclou reg de plataforma mitjançant aigua previament a estesa de base de tot-U artificial. Acabat de paviment apte per camins rurals. Es consideren els preus establerts de la TES/1199/2019 corresponents a 7,74€/m3 (IVA INCLÓS) per la compra de l'àrid i de 6 €/m3 (IVA INCLÓS) per al transport i aplicació. | | |
| | (Mà d'obra) | | |
| A013M0... | Ajudant | 0,031 h | 21,00 |
| A0140000 | Manobre | 0,020 h | 24,00 |
| | (Maquinària) | | |
| C1331200 | Motoanivelladora mitjana | 0,005 h | 59,14 |
| C13350A0 | Corró vibratori autopropulsat,10-12t | 0,005 h | 55,59 |
| C1501900 | Camió transp.20 t | 0,042 h | 48,00 |
| C1502E00 | Camió cisterna 8m3 | 0,003 h | 40,03 |
| | (Materials) | | |
| B0111000 | Aigua | 0,030 m3 | 0,97 |
| B037R000 | Tot-u art. granulats reciclats CE de la ... | 1,050 m3 | 5,37 |
| | (Resta d'obra) | | 0,02 |
| | Total | | 9,54 |
| | | | 9,54 |
| | 13 Camí 13 | | |

Quadre de preus nº 2

| Nº | Designació | Import | |
|-----------|-------------------------------------------------------------------------------------------------------------------------------------------------------------------------------------------------------------------------------------------------------------------------------------------------------------------------------------------------------------------------------------------------------------------------------------------------------------------------------------------------------------------|-----------------|---------------|
| | | Parcial (Euros) | Total (Euros) |
| 13.1 | M2 M2. Reperfilat de camí , amb maquina motoanivelladora, eliminant males herbes, aigüeres i argaralls, donant bombeig lateral cap a les cunetes amb formació o neteja de les mateixes, si s'escau, i regat i compactat amb corró vibratori autopropulsat, preparant la base per acabat de paviment en camins rurals. Espais aptes per rebre el pas de la maquinària descrita. És considera l'abast del reperfilat en aproximadament el 50% del recorregut total. | | |
| | (Mitjans auxiliars) | | |
| U001010 | H. Manobre | 0,001 H. | 17,56 |
| U002006 | H. Camió cisterna 6000 L | 0,001 H. | 35,34 |
| U002015 | H. Motonivelladora | 0,001 H. | 66,75 |
| U002020 | H. Corró vibratori de 12 Tn | 0,001 H. | 64,41 |
| | Total | | 0,19 |
| 13.2 | m3 Base de tot-u artificial procedent de granulat reciclat,PROCEDENT DE GESTOR AUTORIZAT A CATALUNYA, AMB MARCATGE CE, col.locada amb motoanivelladora i piconatge del material al 98 % del PM. Inclou reg de plataforma mitjançant aigua previament a estesa de base de tot-U artificial. Acabat de paviment apte per camins rurals. Es consideren els preus establerts de la TES/1199/2019 corresponents a 7,74€/m3 (IVA INCLÓS) per la compra de l'àrid i de 6 €/m3 (IVA INCLÓS) per al transport i aplicació. | | 0,19 |
| | (Mà d'obra) | | |
| A013M0... | Ajudant | 0,031 h | 21,00 |
| A0140000 | Manobre | 0,020 h | 24,00 |
| | (Maquinària) | | |
| C1331200 | Motoanivelladora mitjana | 0,005 h | 59,14 |
| C13350A0 | Corró vibratori autopropulsat,10-12t | 0,005 h | 55,59 |
| C1501900 | Camió transp.20 t | 0,042 h | 48,00 |
| C1502E00 | Camió cisterna 8m3 | 0,003 h | 40,03 |
| | (Materials) | | |
| B0111000 | Aigua | 0,030 m3 | 0,97 |
| B037R000 | Tot-u art. granulats reciclats CE de la ... | 1,050 m3 | 5,37 |
| | (Resta d'obra) | | 0,02 |
| | Total | | 9,54 |
| 14.1 | 14 Camí 14 M2 M2. Reperfilat de camí , amb maquina motoanivelladora, eliminant males herbes, aigüeres i argaralls, donant bombeig lateral cap a les cunetes amb formació o neteja de les mateixes, si s'escau, i regat i compactat amb corró vibratori autopropulsat, preparant la base per acabat de paviment en camins rurals. Espais aptes per rebre el pas de la maquinària descrita. És considera l'abast del reperfilat en aproximadament el 50% del recorregut total. | | 9,54 |
| | (Mitjans auxiliars) | | |
| U001010 | H. Manobre | 0,001 H. | 17,56 |
| U002006 | H. Camió cisterna 6000 L | 0,001 H. | 35,34 |
| U002015 | H. Motonivelladora | 0,001 H. | 66,75 |
| U002020 | H. Corró vibratori de 12 Tn | 0,001 H. | 64,41 |
| | Total | | 0,19 |
| | | | 0,19 |

Quadre de preus nº 2

| Nº | Designació | Import | |
|-----------|--------------------------------------------------------------------------------------------------------------------------------------------------------------------------------------------------------------------------------------------------------------------------------------------------------------------------------------------------------------------------------------------------------------------------------------------------------------------------------------------------------------------|-----------------|---------------|
| | | Parcial (Euros) | Total (Euros) |
| 14.2 | m3 Base de tot-u artificial procedent de granulat reciclat,PROCEDENT DE GESTOR AUTORITZAT A CATALUNYA, AMB MARCATGE CE, col.locada amb motoanivelladora i piconatge del material al 98 % del PM. Inclou reg de plataforma mitjançant aigua previament a estesa de base de tot-U artificial. Acabat de paviment apte per camins rurals. Es consideren els preus establerts de la TES/1199/2019 corresponents a 7,74€/m3 (IVA INCLÓS) per la compra de l'àrid i de 6 €/m3 (IVA INCLÓS) per al transport i aplicació. | | |
| | (Mà d'obra) | | |
| A013M0... | Ajudant | 0,031 h | 21,00 |
| A0140000 | Manobre | 0,020 h | 24,00 |
| | (Maquinària) | | |
| C1331200 | Motoanivelladora mitjana | 0,005 h | 59,14 |
| C13350A0 | Corró vibratori autopropulsat,10-12t | 0,005 h | 55,59 |
| C1501900 | Camió transp.20 t | 0,042 h | 48,00 |
| C1502E00 | Camió cisterna 8m3 | 0,003 h | 40,03 |
| | (Materials) | | |
| B0111000 | Aigua | 0,030 m3 | 0,97 |
| B037R000 | Tot-u art. granulats reciclats CE de la ... | 1,050 m3 | 5,37 |
| | (Resta d'obra) | | 0,02 |
| | Total | | 9,54 |
| | | | 9,54 |
| 15.1 | 15 Camí 15 M2 M2. Reperfilat de camí , amb maquina motoanivelladora, eliminant males herbes, aigüeres i argaralls, donant bombeig lateral cap a les cunetes amb formació o neteja de les mateixes, si s'escau, i regat i compactat amb corró vibratori autopropulsat, preparant la base per acabat de paviment en camins rurals. Espais aptes per rebre el pas de la maquinària descrita. És considera l'abast del reperfilat en aproximadament el 50% del recorregut total. | | |
| | (Mitjans auxiliars) | | |
| U001010 | H. Manobre | 0,001 H. | 17,56 |
| U002006 | H. Camió cisterna 6000 L | 0,001 H. | 35,34 |
| U002015 | H. Motonivelladora | 0,001 H. | 66,75 |
| U002020 | H. Corró vibratori de 12 Tn | 0,001 H. | 64,41 |
| | Total | | 0,19 |
| | | | 0,19 |
| 15.2 | m3 Base de tot-u artificial procedent de granulat reciclat,PROCEDENT DE GESTOR AUTORITZAT A CATALUNYA, AMB MARCATGE CE, col.locada amb motoanivelladora i piconatge del material al 98 % del PM. Inclou reg de plataforma mitjançant aigua previament a estesa de base de tot-U artificial. Acabat de paviment apte per camins rurals. Es consideren els preus establerts de la TES/1199/2019 corresponents a 7,74€/m3 (IVA INCLÓS) per la compra de l'àrid i de 6 €/m3 (IVA INCLÓS) per al transport i aplicació. | | |
| | (Mà d'obra) | | |
| A013M0... | Ajudant | 0,031 h | 21,00 |
| A0140000 | Manobre | 0,020 h | 24,00 |
| | (Maquinària) | | |
| C1331200 | Motoanivelladora mitjana | 0,005 h | 59,14 |
| C13350A0 | Corró vibratori autopropulsat,10-12t | 0,005 h | 55,59 |
| C1501900 | Camió transp.20 t | 0,042 h | 48,00 |
| C1502E00 | Camió cisterna 8m3 | 0,003 h | 40,03 |
| | (Materials) | | |
| B0111000 | Aigua | 0,030 m3 | 0,97 |
| B037R000 | Tot-u art. granulats reciclats CE de la ... | 1,050 m3 | 5,37 |
| | (Resta d'obra) | | 0,02 |
| | Total | | 9,54 |
| | | | 9,54 |
| | 16 Camí 16 | | |

Quadre de preus nº 2

| Nº | Designació | Import | |
|-----------|-------------------------------------------------------------------------------------------------------------------------------------------------------------------------------------------------------------------------------------------------------------------------------------------------------------------------------------------------------------------------------------------------------------------------------------------------------------------------------------------------------------------|-----------------|---------------|
| | | Parcial (Euros) | Total (Euros) |
| 16.1 | M2 M2. Reperfilat de camí , amb maquina motoanivelladora, eliminant males herbes, aigüeres i argaralls, donant bombeig lateral cap a les cunetes amb formació o neteja de les mateixes, si s'escau, i regat i compactat amb corró vibratori autopropulsat, preparant la base per acabat de paviment en camins rurals. Espais aptes per rebre el pas de la maquinària descrita. És considera l'abast del reperfilat en aproximadament el 50% del recorregut total. | | |
| | (Mitjans auxiliars) | | |
| U001010 | H. Manobre | 0,001 H. | 17,56 |
| U002006 | H. Camió cisterna 6000 L | 0,001 H. | 35,34 |
| U002015 | H. Motonivelladora | 0,001 H. | 66,75 |
| U002020 | H. Corró vibratori de 12 Tn | 0,001 H. | 64,41 |
| | Total | | 0,19 |
| 16.2 | m3 Base de tot-u artificial procedent de granulat reciclat,PROCEDENT DE GESTOR AUTORIZAT A CATALUNYA, AMB MARCATGE CE, col.locada amb motoanivelladora i piconatge del material al 98 % del PM. Inclou reg de plataforma mitjançant aigua previament a estesa de base de tot-U artificial. Acabat de paviment apte per camins rurals. Es consideren els preus establerts de la TES/1199/2019 corresponents a 7,74€/m3 (IVA INCLÓS) per la compra de l'àrid i de 6 €/m3 (IVA INCLÓS) per al transport i aplicació. | | 0,19 |
| | (Mà d'obra) | | |
| A013M0... | Ajudant | 0,031 h | 21,00 |
| A0140000 | Manobre | 0,020 h | 24,00 |
| | (Maquinària) | | |
| C1331200 | Motoanivelladora mitjana | 0,005 h | 59,14 |
| C13350A0 | Corró vibratori autopropulsat,10-12t | 0,005 h | 55,59 |
| C1501900 | Camió transp.20 t | 0,042 h | 48,00 |
| C1502E00 | Camió cisterna 8m3 | 0,003 h | 40,03 |
| | (Materials) | | |
| B0111000 | Aigua | 0,030 m3 | 0,97 |
| B037R000 | Tot-u art. granulats reciclats CE de la ... | 1,050 m3 | 5,37 |
| | (Resta d'obra) | | 0,02 |
| | Total | | 9,54 |
| 17.1 | 17 Camí 17 M2 M2. Reperfilat de camí , amb maquina motoanivelladora, eliminant males herbes, aigüeres i argaralls, donant bombeig lateral cap a les cunetes amb formació o neteja de les mateixes, si s'escau, i regat i compactat amb corró vibratori autopropulsat, preparant la base per acabat de paviment en camins rurals. Espais aptes per rebre el pas de la maquinària descrita. És considera l'abast del reperfilat en aproximadament el 50% del recorregut total. | | 9,54 |
| | (Mitjans auxiliars) | | |
| U001010 | H. Manobre | 0,001 H. | 17,56 |
| U002006 | H. Camió cisterna 6000 L | 0,001 H. | 35,34 |
| U002015 | H. Motonivelladora | 0,001 H. | 66,75 |
| U002020 | H. Corró vibratori de 12 Tn | 0,001 H. | 64,41 |
| | Total | | 0,19 |
| | | | 0,19 |

Quadre de preus nº 2

| Nº | Designació | Import | |
|-----------|--------------------------------------------------------------------------------------------------------------------------------------------------------------------------------------------------------------------------------------------------------------------------------------------------------------------------------------------------------------------------------------------------------------------------------------------------------------------------------------------------------------------|-----------------|---------------|
| | | Parcial (Euros) | Total (Euros) |
| 17.2 | m3 Base de tot-u artificial procedent de granulat reciclat,PROCEDENT DE GESTOR AUTORITZAT A CATALUNYA, AMB MARCATGE CE, col.locada amb motoanivelladora i piconatge del material al 98 % del PM. Inclou reg de plataforma mitjançant aigua previament a estesa de base de tot-U artificial. Acabat de paviment apte per camins rurals. Es consideren els preus establerts de la TES/1199/2019 corresponents a 7,74€/m3 (IVA INCLÓS) per la compra de l'àrid i de 6 €/m3 (IVA INCLÓS) per al transport i aplicació. | | |
| | (Mà d'obra) | | |
| A013M0... | Ajudant | 0,031 h | 21,00 |
| A0140000 | Manobre | 0,020 h | 24,00 |
| | (Maquinària) | | |
| C1331200 | Motoanivelladora mitjana | 0,005 h | 59,14 |
| C13350A0 | Corró vibratori autopropulsat,10-12t | 0,005 h | 55,59 |
| C1501900 | Camió transp.20 t | 0,042 h | 48,00 |
| C1502E00 | Camió cisterna 8m3 | 0,003 h | 40,03 |
| | (Materials) | | |
| B0111000 | Aigua | 0,030 m3 | 0,97 |
| B037R000 | Tot-u art. granulats reciclats CE de la ... | 1,050 m3 | 5,37 |
| | (Resta d'obra) | | 0,02 |
| | Total | | 9,54 |
| | | | 9,54 |
| 18.1 | 18 Camí 18 M2 M2. Reperfilat de camí , amb maquina motoanivelladora, eliminant males herbes, aigüeres i argaralls, donant bombeig lateral cap a les cunetes amb formació o neteja de les mateixes, si s'escau, i regat i compactat amb corró vibratori autopropulsat, preparant la base per acabat de paviment en camins rurals. Espais aptes per rebre el pas de la maquinària descrita. És considera l'abast del reperfilat en aproximadament el 50% del recorregut total. | | |
| | (Mitjans auxiliars) | | |
| U001010 | H. Manobre | 0,001 H. | 17,56 |
| U002006 | H. Camió cisterna 6000 L | 0,001 H. | 35,34 |
| U002015 | H. Motonivelladora | 0,001 H. | 66,75 |
| U002020 | H. Corró vibratori de 12 Tn | 0,001 H. | 64,41 |
| | Total | | 0,19 |
| | | | 0,19 |
| 18.2 | m3 Base de tot-u artificial procedent de granulat reciclat,PROCEDENT DE GESTOR AUTORITZAT A CATALUNYA, AMB MARCATGE CE, col.locada amb motoanivelladora i piconatge del material al 98 % del PM. Inclou reg de plataforma mitjançant aigua previament a estesa de base de tot-U artificial. Acabat de paviment apte per camins rurals. Es consideren els preus establerts de la TES/1199/2019 corresponents a 7,74€/m3 (IVA INCLÓS) per la compra de l'àrid i de 6 €/m3 (IVA INCLÓS) per al transport i aplicació. | | |
| | (Mà d'obra) | | |
| A013M0... | Ajudant | 0,031 h | 21,00 |
| A0140000 | Manobre | 0,020 h | 24,00 |
| | (Maquinària) | | |
| C1331200 | Motoanivelladora mitjana | 0,005 h | 59,14 |
| C13350A0 | Corró vibratori autopropulsat,10-12t | 0,005 h | 55,59 |
| C1501900 | Camió transp.20 t | 0,042 h | 48,00 |
| C1502E00 | Camió cisterna 8m3 | 0,003 h | 40,03 |
| | (Materials) | | |
| B0111000 | Aigua | 0,030 m3 | 0,97 |
| B037R000 | Tot-u art. granulats reciclats CE de la ... | 1,050 m3 | 5,37 |
| | (Resta d'obra) | | 0,02 |
| | Total | | 9,54 |
| | | | 9,54 |
| | 19 Camí 19 | | |

Quadre de preus nº 2

| Nº | Designació | Import | |
|-----------|----------------------------------------------------------------------------------------------------------------------------------------------------------------------------------------------------------------------------------------------------------------------------------------------------------------------------------------------------------------------------------------------------------------------------------------------------------------------------------------------------------------------------------|-----------------|---------------|
| | | Parcial (Euros) | Total (Euros) |
| 19.1 | M2 M2. Reperfilat de camí , amb maquina motoanivelladora, eliminant males herbes, aigüeres i argaralls, donant bombeig lateral cap a les cunetes amb formació o neteja de les mateixes, si s'escau, i regat i compactat amb corró vibratori autopropulsat, preparant la base per acabat de paviment en camins rurals. Espais aptes per rebre el pas de la maquinària descrita. És considera l'abast del reperfilat en aproximadament el 50% del recorregut total. (Mitjans auxiliars) | | |
| U001010 | H. Manobre | 0,001 H. | 17,56 |
| U002006 | H. Camió cisterna 6000 L | 0,001 H. | 35,34 |
| U002015 | H. Motonivelladora | 0,001 H. | 66,75 |
| U002020 | H. Corró vibratori de 12 Tn | 0,001 H. | 64,41 |
| | Total | | 0,19 |
| 19.2 | m3 Base de tot-u artificial procedent de granulat reciclat,PROCEDENT DE GESTOR AUTORIZAT A CATALUNYA, AMB MARCATGE CE, col.locada amb motoanivelladora i piconatge del material al 98 % del PM. Inclou reg de plataforma mitjançant aigua previament a estesa de base de tot-U artificial. Acabat de paviment apte per camins rurals. Es consideren els preus establerts de la TES/1199/2019 corresponents a 7,74€/m3 (IVA INCLÓS) per la compra de l'àrid i de 6 €/m3 (IVA INCLÓS) per al transport i aplicació. (Mà d'obra) | | 0,19 |
| A013M0... | Ajudant | 0,031 h | 21,00 |
| A0140000 | Manobre | 0,020 h | 24,00 |
| | (Maquinària) | | |
| C1331200 | Motoanivelladora mitjana | 0,005 h | 59,14 |
| C13350A0 | Corró vibratori autopropulsat,10-12t | 0,005 h | 55,59 |
| C1501900 | Camió transp.20 t | 0,042 h | 48,00 |
| C1502E00 | Camió cisterna 8m3 | 0,003 h | 40,03 |
| | (Materials) | | |
| B0111000 | Aigua | 0,030 m3 | 0,97 |
| B037R000 | Tot-u art. granulats reciclats CE de la ... | 1,050 m3 | 5,37 |
| | (Resta d'obra) | | 0,02 |
| | Total | | 9,54 |
| 20.1 | 20 Camí 20 M2 M2. Reperfilat de camí , amb maquina motoanivelladora, eliminant males herbes, aigüeres i argaralls, donant bombeig lateral cap a les cunetes amb formació o neteja de les mateixes, si s'escau, i regat i compactat amb corró vibratori autopropulsat, preparant la base per acabat de paviment en camins rurals. Espais aptes per rebre el pas de la maquinària descrita. És considera l'abast del reperfilat en aproximadament el 50% del recorregut total. (Mitjans auxiliars) | | 9,54 |
| U001010 | H. Manobre | 0,001 H. | 17,56 |
| U002006 | H. Camió cisterna 6000 L | 0,001 H. | 35,34 |
| U002015 | H. Motonivelladora | 0,001 H. | 66,75 |
| U002020 | H. Corró vibratori de 12 Tn | 0,001 H. | 64,41 |
| | Total | | 0,19 |
| | | | 0,19 |

Quadre de preus nº 2

| Nº | Designació | Import | |
|-----------|--------------------------------------------------------------------------------------------------------------------------------------------------------------------------------------------------------------------------------------------------------------------------------------------------------------------------------------------------------------------------------------------------------------------------------------------------------------------------------------------------------------------|-----------------|---------------|
| | | Parcial (Euros) | Total (Euros) |
| 20.2 | m3 Base de tot-u artificial procedent de granulat reciclat,PROCEDENT DE GESTOR AUTORITZAT A CATALUNYA, AMB MARCATGE CE, col.locada amb motoanivelladora i piconatge del material al 98 % del PM. Inclou reg de plataforma mitjançant aigua previament a estesa de base de tot-U artificial. Acabat de paviment apte per camins rurals. Es consideren els preus establerts de la TES/1199/2019 corresponents a 7,74€/m3 (IVA INCLÓS) per la compra de l'àrid i de 6 €/m3 (IVA INCLÓS) per al transport i aplicació. | | |
| | (Mà d'obra) | | |
| A013M0... | Ajudant | 0,031 h | 21,00 |
| A0140000 | Manobre | 0,020 h | 24,00 |
| | (Maquinària) | | |
| C1331200 | Motoanivelladora mitjana | 0,005 h | 59,14 |
| C13350A0 | Corró vibratori autopropulsat,10-12t | 0,005 h | 55,59 |
| C1501900 | Camió transp.20 t | 0,042 h | 48,00 |
| C1502E00 | Camió cisterna 8m3 | 0,003 h | 40,03 |
| | (Materials) | | |
| B0111000 | Aigua | 0,030 m3 | 0,97 |
| B037R000 | Tot-u art. granulats reciclats CE de la ... | 1,050 m3 | 5,37 |
| | (Resta d'obra) | | 0,02 |
| | Total | | 9,54 |
| | | | 9,54 |
| | 21 Camí 21 | | |
| 21.1 | M2 M2. Reperfilat de camí , amb maquina motoanivelladora, eliminant males herbes, aigüeres i argaralls, donant bombeig lateral cap a les cunetes amb formació o neteja de les mateixes, si s'escau, i regat i compactat amb corró vibratori autopropulsat, preparant la base per acabat de paviment en camins rurals. Espais aptes per rebre el pas de la maquinària descrita. És considera l'abast del reperfilat en aproximadament el 50% del recorregut total. | | |
| | (Mitjans auxiliars) | | |
| U001010 | H. Manobre | 0,001 H. | 17,56 |
| U002006 | H. Camió cisterna 6000 L | 0,001 H. | 35,34 |
| U002015 | H. Motonivelladora | 0,001 H. | 66,75 |
| U002020 | H. Corró vibratori de 12 Tn | 0,001 H. | 64,41 |
| | Total | | 0,19 |
| | | | 0,19 |
| 21.2 | m3 Base de tot-u artificial procedent de granulat reciclat,PROCEDENT DE GESTOR AUTORITZAT A CATALUNYA, AMB MARCATGE CE, col.locada amb motoanivelladora i piconatge del material al 98 % del PM. Inclou reg de plataforma mitjançant aigua previament a estesa de base de tot-U artificial. Acabat de paviment apte per camins rurals. Es consideren els preus establerts de la TES/1199/2019 corresponents a 7,74€/m3 (IVA INCLÓS) per la compra de l'àrid i de 6 €/m3 (IVA INCLÓS) per al transport i aplicació. | | |
| | (Mà d'obra) | | |
| A013M0... | Ajudant | 0,031 h | 21,00 |
| A0140000 | Manobre | 0,020 h | 24,00 |
| | (Maquinària) | | |
| C1331200 | Motoanivelladora mitjana | 0,005 h | 59,14 |
| C13350A0 | Corró vibratori autopropulsat,10-12t | 0,005 h | 55,59 |
| C1501900 | Camió transp.20 t | 0,042 h | 48,00 |
| C1502E00 | Camió cisterna 8m3 | 0,003 h | 40,03 |
| | (Materials) | | |
| B0111000 | Aigua | 0,030 m3 | 0,97 |
| B037R000 | Tot-u art. granulats reciclats CE de la ... | 1,050 m3 | 5,37 |
| | (Resta d'obra) | | 0,02 |
| | Total | | 9,54 |
| | | | 9,54 |
| | 22 Camí 22 | | |

Quadre de preus nº 2

| Nº | Designació | Import | |
|-----------|-------------------------------------------------------------------------------------------------------------------------------------------------------------------------------------------------------------------------------------------------------------------------------------------------------------------------------------------------------------------------------------------------------------------------------------------------------------------------------------------------------------------|-----------------|---------------|
| | | Parcial (Euros) | Total (Euros) |
| 22.1 | M2 M2. Reperfilat de camí , amb maquina motoanivelladora, eliminant males herbes, aigüeres i argaralls, donant bombeig lateral cap a les cunetes amb formació o neteja de les mateixes, si s'escau, i regat i compactat amb corró vibratori autopropulsat, preparant la base per acabat de paviment en camins rurals. Espais aptes per rebre el pas de la maquinària descrita. És considera l'abast del reperfilat en aproximadament el 50% del recorregut total. | | |
| | (Mitjans auxiliars) | | |
| U001010 | H. Manobre | 0,001 H. | 17,56 |
| U002006 | H. Camió cisterna 6000 L | 0,001 H. | 35,34 |
| U002015 | H. Motonivelladora | 0,001 H. | 66,75 |
| U002020 | H. Corró vibratori de 12 Tn | 0,001 H. | 64,41 |
| | Total | | 0,19 |
| 22.2 | m3 Base de tot-u artificial procedent de granulat reciclat,PROCEDENT DE GESTOR AUTORIZAT A CATALUNYA, AMB MARCATGE CE, col.locada amb motoanivelladora i piconatge del material al 98 % del PM. Inclou reg de plataforma mitjançant aigua previament a estesa de base de tot-U artificial. Acabat de paviment apte per camins rurals. Es consideren els preus establerts de la TES/1199/2019 corresponents a 7,74€/m3 (IVA INCLÓS) per la compra de l'àrid i de 6 €/m3 (IVA INCLÓS) per al transport i aplicació. | | 0,19 |
| | (Mà d'obra) | | |
| A013M0... | Ajudant | 0,031 h | 21,00 |
| A0140000 | Manobre | 0,020 h | 24,00 |
| | (Maquinària) | | |
| C1331200 | Motoanivelladora mitjana | 0,005 h | 59,14 |
| C13350A0 | Corró vibratori autopropulsat,10-12t | 0,005 h | 55,59 |
| C1501900 | Camió transp.20 t | 0,042 h | 48,00 |
| C1502E00 | Camió cisterna 8m3 | 0,003 h | 40,03 |
| | (Materials) | | |
| B0111000 | Aigua | 0,030 m3 | 0,97 |
| B037R000 | Tot-u art. granulats reciclats CE de la ... | 1,050 m3 | 5,37 |
| | (Resta d'obra) | | 0,02 |
| | Total | | 9,54 |
| 23.1 | 23 Camí 23 M2 M2. Reperfilat de camí , amb maquina motoanivelladora, eliminant males herbes, aigüeres i argaralls, donant bombeig lateral cap a les cunetes amb formació o neteja de les mateixes, si s'escau, i regat i compactat amb corró vibratori autopropulsat, preparant la base per acabat de paviment en camins rurals. Espais aptes per rebre el pas de la maquinària descrita. És considera l'abast del reperfilat en aproximadament el 50% del recorregut total. | | 9,54 |
| | (Mitjans auxiliars) | | |
| U001010 | H. Manobre | 0,001 H. | 17,56 |
| U002006 | H. Camió cisterna 6000 L | 0,001 H. | 35,34 |
| U002015 | H. Motonivelladora | 0,001 H. | 66,75 |
| U002020 | H. Corró vibratori de 12 Tn | 0,001 H. | 64,41 |
| | Total | | 0,19 |
| | | | 0,19 |

Quadre de preus nº 2

| Nº | Designació | Import | |
|-----------|--------------------------------------------------------------------------------------------------------------------------------------------------------------------------------------------------------------------------------------------------------------------------------------------------------------------------------------------------------------------------------------------------------------------------------------------------------------------------------------------------------------------|-----------------|---------------|
| | | Parcial (Euros) | Total (Euros) |
| 23.2 | m3 Base de tot-u artificial procedent de granulat reciclat,PROCEDENT DE GESTOR AUTORITZAT A CATALUNYA, AMB MARCATGE CE, col.locada amb motoanivelladora i piconatge del material al 98 % del PM. Inclou reg de plataforma mitjançant aigua previament a estesa de base de tot-U artificial. Acabat de paviment apte per camins rurals. Es consideren els preus establerts de la TES/1199/2019 corresponents a 7,74€/m3 (IVA INCLÓS) per la compra de l'àrid i de 6 €/m3 (IVA INCLÓS) per al transport i aplicació. | | |
| | (Mà d'obra) | | |
| A013M0... | Ajudant | 0,031 h | 21,00 |
| A0140000 | Manobre | 0,020 h | 24,00 |
| | (Maquinària) | | |
| C1331200 | Motoanivelladora mitjana | 0,005 h | 59,14 |
| C13350A0 | Corró vibratori autopropulsat,10-12t | 0,005 h | 55,59 |
| C1501900 | Camió transp.20 t | 0,042 h | 48,00 |
| C1502E00 | Camió cisterna 8m3 | 0,003 h | 40,03 |
| | (Materials) | | |
| B0111000 | Aigua | 0,030 m3 | 0,97 |
| B037R000 | Tot-u art. granulats reciclats CE de la ... | 1,050 m3 | 5,37 |
| | (Resta d'obra) | | 0,02 |
| | Total | | 9,54 |
| | | | 9,54 |
| | 24 Camí 24 | | |
| 24.1 | M2 M2. Reperfilat de camí , amb maquina motoanivelladora, eliminant males herbes, aigüeres i argaralls, donant bombeig lateral cap a les cunetes amb formació o neteja de les mateixes, si s'escau, i regat i compactat amb corró vibratori autopropulsat, preparant la base per acabat de paviment en camins rurals. Espais aptes per rebre el pas de la maquinària descrita. És considera l'abast del reperfilat en aproximadament el 50% del recorregut total. | | |
| | (Mitjans auxiliars) | | |
| U001010 | H. Manobre | 0,001 H. | 17,56 |
| U002006 | H. Camió cisterna 6000 L | 0,001 H. | 35,34 |
| U002015 | H. Motonivelladora | 0,001 H. | 66,75 |
| U002020 | H. Corró vibratori de 12 Tn | 0,001 H. | 64,41 |
| | Total | | 0,19 |
| | | | 0,19 |
| 24.2 | m3 Base de tot-u artificial procedent de granulat reciclat,PROCEDENT DE GESTOR AUTORITZAT A CATALUNYA, AMB MARCATGE CE, col.locada amb motoanivelladora i piconatge del material al 98 % del PM. Inclou reg de plataforma mitjançant aigua previament a estesa de base de tot-U artificial. Acabat de paviment apte per camins rurals. Es consideren els preus establerts de la TES/1199/2019 corresponents a 7,74€/m3 (IVA INCLÓS) per la compra de l'àrid i de 6 €/m3 (IVA INCLÓS) per al transport i aplicació. | | |
| | (Mà d'obra) | | |
| A013M0... | Ajudant | 0,031 h | 21,00 |
| A0140000 | Manobre | 0,020 h | 24,00 |
| | (Maquinària) | | |
| C1331200 | Motoanivelladora mitjana | 0,005 h | 59,14 |
| C13350A0 | Corró vibratori autopropulsat,10-12t | 0,005 h | 55,59 |
| C1501900 | Camió transp.20 t | 0,042 h | 48,00 |
| C1502E00 | Camió cisterna 8m3 | 0,003 h | 40,03 |
| | (Materials) | | |
| B0111000 | Aigua | 0,030 m3 | 0,97 |
| B037R000 | Tot-u art. granulats reciclats CE de la ... | 1,050 m3 | 5,37 |
| | (Resta d'obra) | | 0,02 |
| | Total | | 9,54 |
| | | | 9,54 |
| | 25 Camí 25 | | |

Quadre de preus nº 2

| Nº | Designació | Import | |
|-----------|-------------------------------------------------------------------------------------------------------------------------------------------------------------------------------------------------------------------------------------------------------------------------------------------------------------------------------------------------------------------------------------------------------------------------------------------------------------------------------------------------------------------|-----------------|---------------|
| | | Parcial (Euros) | Total (Euros) |
| 25.1 | M2 M2. Reperfilat de camí , amb maquina motoanivelladora, eliminant males herbes, aigüeres i argaralls, donant bombeig lateral cap a les cunetes amb formació o neteja de les mateixes, si s'escau, i regat i compactat amb corró vibratori autopropulsat, preparant la base per acabat de paviment en camins rurals. Espais aptes per rebre el pas de la maquinària descrita. És considera l'abast del reperfilat en aproximadament el 50% del recorregut total. | | |
| | (Mitjans auxiliars) | | |
| U001010 | H. Manobre | 0,001 H. | 17,56 |
| U002006 | H. Camió cisterna 6000 L | 0,001 H. | 35,34 |
| U002015 | H. Motonivelladora | 0,001 H. | 66,75 |
| U002020 | H. Corró vibratori de 12 Tn | 0,001 H. | 64,41 |
| | Total | | 0,19 |
| 25.2 | m3 Base de tot-u artificial procedent de granulat reciclat,PROCEDENT DE GESTOR AUTORIZAT A CATALUNYA, AMB MARCATGE CE, col.locada amb motoanivelladora i piconatge del material al 98 % del PM. Inclou reg de plataforma mitjançant aigua previament a estesa de base de tot-U artificial. Acabat de paviment apte per camins rurals. Es consideren els preus establerts de la TES/1199/2019 corresponents a 7,74€/m3 (IVA INCLÓS) per la compra de l'àrid i de 6 €/m3 (IVA INCLÓS) per al transport i aplicació. | | 0,19 |
| | (Mà d'obra) | | |
| A013M0... | Ajudant | 0,031 h | 21,00 |
| A0140000 | Manobre | 0,020 h | 24,00 |
| | (Maquinària) | | |
| C1331200 | Motoanivelladora mitjana | 0,005 h | 59,14 |
| C13350A0 | Corró vibratori autopropulsat,10-12t | 0,005 h | 55,59 |
| C1501900 | Camió transp.20 t | 0,042 h | 48,00 |
| C1502E00 | Camió cisterna 8m3 | 0,003 h | 40,03 |
| | (Materials) | | |
| B0111000 | Aigua | 0,030 m3 | 0,97 |
| B037R000 | Tot-u art. granulats reciclats CE de la ... | 1,050 m3 | 5,37 |
| | (Resta d'obra) | | 0,02 |
| | Total | | 9,54 |
| 26.1 | 26 Camí 26 M2 M2. Reperfilat de camí , amb maquina motoanivelladora, eliminant males herbes, aigüeres i argaralls, donant bombeig lateral cap a les cunetes amb formació o neteja de les mateixes, si s'escau, i regat i compactat amb corró vibratori autopropulsat, preparant la base per acabat de paviment en camins rurals. Espais aptes per rebre el pas de la maquinària descrita. És considera l'abast del reperfilat en aproximadament el 50% del recorregut total. | | 9,54 |
| | (Mitjans auxiliars) | | |
| U001010 | H. Manobre | 0,001 H. | 17,56 |
| U002006 | H. Camió cisterna 6000 L | 0,001 H. | 35,34 |
| U002015 | H. Motonivelladora | 0,001 H. | 66,75 |
| U002020 | H. Corró vibratori de 12 Tn | 0,001 H. | 64,41 |
| | Total | | 0,19 |
| | | | 0,19 |

Quadre de preus nº 2

| Nº | Designació | Import | |
|-----------|--------------------------------------------------------------------------------------------------------------------------------------------------------------------------------------------------------------------------------------------------------------------------------------------------------------------------------------------------------------------------------------------------------------------------------------------------------------------------------------------------------------------|-----------------|---------------|
| | | Parcial (Euros) | Total (Euros) |
| 26.2 | m3 Base de tot-u artificial procedent de granulat reciclat,PROCEDENT DE GESTOR AUTORITZAT A CATALUNYA, AMB MARCATGE CE, col.locada amb motoanivelladora i piconatge del material al 98 % del PM. Inclou reg de plataforma mitjançant aigua previament a estesa de base de tot-U artificial. Acabat de paviment apte per camins rurals. Es consideren els preus establerts de la TES/1199/2019 corresponents a 7,74€/m3 (IVA INCLÓS) per la compra de l'àrid i de 6 €/m3 (IVA INCLÓS) per al transport i aplicació. | | |
| | (Mà d'obra) | | |
| A013M0... | Ajudant | 0,031 h | 21,00 |
| A0140000 | Manobre | 0,020 h | 24,00 |
| | (Maquinària) | | |
| C1331200 | Motoanivelladora mitjana | 0,005 h | 59,14 |
| C13350A0 | Corró vibratori autopropulsat,10-12t | 0,005 h | 55,59 |
| C1501900 | Camió transp.20 t | 0,042 h | 48,00 |
| C1502E00 | Camió cisterna 8m3 | 0,003 h | 40,03 |
| | (Materials) | | |
| B0111000 | Aigua | 0,030 m3 | 0,97 |
| B037R000 | Tot-u art. granulats reciclats CE de la ... | 1,050 m3 | 5,37 |
| | (Resta d'obra) | | 0,02 |
| | Total | | 9,54 |
| | | | 9,54 |
| | 27 Camí 27 | | |
| 27.1 | M2 M2. Reperfilat de camí , amb maquina motoanivelladora, eliminant males herbes, aigüeres i argaralls, donant bombeig lateral cap a les cunetes amb formació o neteja de les mateixes, si s'escau, i regat i compactat amb corró vibratori autopropulsat, preparant la base per acabat de paviment en camins rurals. Espais aptes per rebre el pas de la maquinària descrita. És considera l'abast del reperfilat en aproximadament el 50% del recorregut total. | | |
| | (Mitjans auxiliars) | | |
| U001010 | H. Manobre | 0,001 H. | 17,56 |
| U002006 | H. Camió cisterna 6000 L | 0,001 H. | 35,34 |
| U002015 | H. Motonivelladora | 0,001 H. | 66,75 |
| U002020 | H. Corró vibratori de 12 Tn | 0,001 H. | 64,41 |
| | Total | | 0,19 |
| | | | 0,19 |
| 27.2 | m3 Base de tot-u artificial procedent de granulat reciclat,PROCEDENT DE GESTOR AUTORITZAT A CATALUNYA, AMB MARCATGE CE, col.locada amb motoanivelladora i piconatge del material al 98 % del PM. Inclou reg de plataforma mitjançant aigua previament a estesa de base de tot-U artificial. Acabat de paviment apte per camins rurals. Es consideren els preus establerts de la TES/1199/2019 corresponents a 7,74€/m3 (IVA INCLÓS) per la compra de l'àrid i de 6 €/m3 (IVA INCLÓS) per al transport i aplicació. | | |
| | (Mà d'obra) | | |
| A013M0... | Ajudant | 0,031 h | 21,00 |
| A0140000 | Manobre | 0,020 h | 24,00 |
| | (Maquinària) | | |
| C1331200 | Motoanivelladora mitjana | 0,005 h | 59,14 |
| C13350A0 | Corró vibratori autopropulsat,10-12t | 0,005 h | 55,59 |
| C1501900 | Camió transp.20 t | 0,042 h | 48,00 |
| C1502E00 | Camió cisterna 8m3 | 0,003 h | 40,03 |
| | (Materials) | | |
| B0111000 | Aigua | 0,030 m3 | 0,97 |
| B037R000 | Tot-u art. granulats reciclats CE de la ... | 1,050 m3 | 5,37 |
| | (Resta d'obra) | | 0,02 |
| | Total | | 9,54 |
| | | | 9,54 |
| | 28 Camí 28 | | |

Quadre de preus nº 2

| Nº | Designació | Import | |
|-----------|-------------------------------------------------------------------------------------------------------------------------------------------------------------------------------------------------------------------------------------------------------------------------------------------------------------------------------------------------------------------------------------------------------------------------------------------------------------------------------------------------------------------|-----------------|---------------|
| | | Parcial (Euros) | Total (Euros) |
| 28.1 | M2 M2. Reperfilat de camí , amb maquina motoanivelladora, eliminant males herbes, aigüeres i argaralls, donant bombeig lateral cap a les cunetes amb formació o neteja de les mateixes, si s'escau, i regat i compactat amb corró vibratori autopropulsat, preparant la base per acabat de paviment en camins rurals. Espais aptes per rebre el pas de la maquinària descrita. És considera l'abast del reperfilat en aproximadament el 50% del recorregut total. | | |
| | (Mitjans auxiliars) | | |
| U001010 | H. Manobre | 0,001 H. | 17,56 |
| U002006 | H. Camió cisterna 6000 L | 0,001 H. | 35,34 |
| U002015 | H. Motonivelladora | 0,001 H. | 66,75 |
| U002020 | H. Corró vibratori de 12 Tn | 0,001 H. | 64,41 |
| | Total | | 0,19 |
| 28.2 | m3 Base de tot-u artificial procedent de granulat reciclat,PROCEDENT DE GESTOR AUTORIZAT A CATALUNYA, AMB MARCATGE CE, col.locada amb motoanivelladora i piconatge del material al 98 % del PM. Inclou reg de plataforma mitjançant aigua previament a estesa de base de tot-U artificial. Acabat de paviment apte per camins rurals. Es consideren els preus establerts de la TES/1199/2019 corresponents a 7,74€/m3 (IVA INCLÓS) per la compra de l'àrid i de 6 €/m3 (IVA INCLÓS) per al transport i aplicació. | | 0,19 |
| | (Mà d'obra) | | |
| A013M0... | Ajudant | 0,031 h | 21,00 |
| A0140000 | Manobre | 0,020 h | 24,00 |
| | (Maquinària) | | |
| C1331200 | Motoanivelladora mitjana | 0,005 h | 59,14 |
| C13350A0 | Corró vibratori autopropulsat,10-12t | 0,005 h | 55,59 |
| C1501900 | Camió transp.20 t | 0,042 h | 48,00 |
| C1502E00 | Camió cisterna 8m3 | 0,003 h | 40,03 |
| | (Materials) | | |
| B0111000 | Aigua | 0,030 m3 | 0,97 |
| B037R000 | Tot-u art. granulats reciclats CE de la ... | 1,050 m3 | 5,37 |
| | (Resta d'obra) | | 0,02 |
| | Total | | 9,54 |
| 29.1 | 29 Camí 29 M2 M2. Reperfilat de camí , amb maquina motoanivelladora, eliminant males herbes, aigüeres i argaralls, donant bombeig lateral cap a les cunetes amb formació o neteja de les mateixes, si s'escau, i regat i compactat amb corró vibratori autopropulsat, preparant la base per acabat de paviment en camins rurals. Espais aptes per rebre el pas de la maquinària descrita. És considera l'abast del reperfilat en aproximadament el 50% del recorregut total. | | 9,54 |
| | (Mitjans auxiliars) | | |
| U001010 | H. Manobre | 0,001 H. | 17,56 |
| U002006 | H. Camió cisterna 6000 L | 0,001 H. | 35,34 |
| U002015 | H. Motonivelladora | 0,001 H. | 66,75 |
| U002020 | H. Corró vibratori de 12 Tn | 0,001 H. | 64,41 |
| | Total | | 0,19 |
| | | | 0,19 |

Quadre de preus nº 2

| Nº | Designació | Import | |
|-----------|--------------------------------------------------------------------------------------------------------------------------------------------------------------------------------------------------------------------------------------------------------------------------------------------------------------------------------------------------------------------------------------------------------------------------------------------------------------------------------------------------------------------|-----------------|---------------|
| | | Parcial (Euros) | Total (Euros) |
| 29.2 | m3 Base de tot-u artificial procedent de granulat reciclat,PROCEDENT DE GESTOR AUTORITZAT A CATALUNYA, AMB MARCATGE CE, col.locada amb motoanivelladora i piconatge del material al 98 % del PM. Inclou reg de plataforma mitjançant aigua previament a estesa de base de tot-U artificial. Acabat de paviment apte per camins rurals. Es consideren els preus establerts de la TES/1199/2019 corresponents a 7,74€/m3 (IVA INCLÓS) per la compra de l'àrid i de 6 €/m3 (IVA INCLÓS) per al transport i aplicació. | | |
| | (Mà d'obra) | | |
| A013M0... | Ajudant | 0,031 h | 21,00 |
| A0140000 | Manobre | 0,020 h | 24,00 |
| | (Maquinària) | | |
| C1331200 | Motoanivelladora mitjana | 0,005 h | 59,14 |
| C13350A0 | Corró vibratori autopropulsat,10-12t | 0,005 h | 55,59 |
| C1501900 | Camió transp.20 t | 0,042 h | 48,00 |
| C1502E00 | Camió cisterna 8m3 | 0,003 h | 40,03 |
| | (Materials) | | |
| B0111000 | Aigua | 0,030 m3 | 0,97 |
| B037R000 | Tot-u art. granulats reciclats CE de la ... | 1,050 m3 | 5,37 |
| | (Resta d'obra) | | 0,02 |
| | Total | | 9,54 |
| | | | 9,54 |
| | 30 Camí 30 | | |
| 30.1 | M2 M2. Reperfilat de camí , amb maquina motoanivelladora, eliminant males herbes, aigüeres i argaralls, donant bombeig lateral cap a les cunetes amb formació o neteja de les mateixes, si s'escau, i regat i compactat amb corró vibratori autopropulsat, preparant la base per acabat de paviment en camins rurals. Espais aptes per rebre el pas de la maquinària descrita. És considera l'abast del reperfilat en aproximadament el 50% del recorregut total. | | |
| | (Mitjans auxiliars) | | |
| U001010 | H. Manobre | 0,001 H. | 17,56 |
| U002006 | H. Camió cisterna 6000 L | 0,001 H. | 35,34 |
| U002015 | H. Motonivelladora | 0,001 H. | 66,75 |
| U002020 | H. Corró vibratori de 12 Tn | 0,001 H. | 64,41 |
| | Total | | 0,19 |
| | | | 0,19 |
| 30.2 | m3 Base de tot-u artificial procedent de granulat reciclat,PROCEDENT DE GESTOR AUTORITZAT A CATALUNYA, AMB MARCATGE CE, col.locada amb motoanivelladora i piconatge del material al 98 % del PM. Inclou reg de plataforma mitjançant aigua previament a estesa de base de tot-U artificial. Acabat de paviment apte per camins rurals. Es consideren els preus establerts de la TES/1199/2019 corresponents a 7,74€/m3 (IVA INCLÓS) per la compra de l'àrid i de 6 €/m3 (IVA INCLÓS) per al transport i aplicació. | | |
| | (Mà d'obra) | | |
| A013M0... | Ajudant | 0,031 h | 21,00 |
| A0140000 | Manobre | 0,020 h | 24,00 |
| | (Maquinària) | | |
| C1331200 | Motoanivelladora mitjana | 0,005 h | 59,14 |
| C13350A0 | Corró vibratori autopropulsat,10-12t | 0,005 h | 55,59 |
| C1501900 | Camió transp.20 t | 0,042 h | 48,00 |
| C1502E00 | Camió cisterna 8m3 | 0,003 h | 40,03 |
| | (Materials) | | |
| B0111000 | Aigua | 0,030 m3 | 0,97 |
| B037R000 | Tot-u art. granulats reciclats CE de la ... | 1,050 m3 | 5,37 |
| | (Resta d'obra) | | 0,02 |
| | Total | | 9,54 |
| | | | 9,54 |
| | 31 Camí 31 | | |

Quadre de preus nº 2

| Nº | Designació | Import | |
|-----------|-------------------------------------------------------------------------------------------------------------------------------------------------------------------------------------------------------------------------------------------------------------------------------------------------------------------------------------------------------------------------------------------------------------------------------------------------------------------------------------------------------------------|-----------------|---------------|
| | | Parcial (Euros) | Total (Euros) |
| 31.1 | M2 M2. Reperfilat de camí , amb maquina motoanivelladora, eliminant males herbes, aigüeres i argaralls, donant bombeig lateral cap a les cunetes amb formació o neteja de les mateixes, si s'escau, i regat i compactat amb corró vibratori autopropulsat, preparant la base per acabat de paviment en camins rurals. Espais aptes per rebre el pas de la maquinària descrita. És considera l'abast del reperfilat en aproximadament el 50% del recorregut total. | | |
| | (Mitjans auxiliars) | | |
| U001010 | H. Manobre | 0,001 H. | 17,56 |
| U002006 | H. Camió cisterna 6000 L | 0,001 H. | 35,34 |
| U002015 | H. Motonivelladora | 0,001 H. | 66,75 |
| U002020 | H. Corró vibratori de 12 Tn | 0,001 H. | 64,41 |
| | Total | | 0,19 |
| 31.2 | m3 Base de tot-u artificial procedent de granulat reciclat,PROCEDENT DE GESTOR AUTORIZAT A CATALUNYA, AMB MARCATGE CE, col.locada amb motoanivelladora i piconatge del material al 98 % del PM. Inclou reg de plataforma mitjançant aigua previament a estesa de base de tot-U artificial. Acabat de paviment apte per camins rurals. Es consideren els preus establerts de la TES/1199/2019 corresponents a 7,74€/m3 (IVA INCLÓS) per la compra de l'àrid i de 6 €/m3 (IVA INCLÓS) per al transport i aplicació. | | 0,19 |
| | (Mà d'obra) | | |
| A013M0... | Ajudant | 0,031 h | 21,00 |
| A0140000 | Manobre | 0,020 h | 24,00 |
| | (Maquinària) | | |
| C1331200 | Motoanivelladora mitjana | 0,005 h | 59,14 |
| C13350A0 | Corró vibratori autopropulsat,10-12t | 0,005 h | 55,59 |
| C1501900 | Camió transp.20 t | 0,042 h | 48,00 |
| C1502E00 | Camió cisterna 8m3 | 0,003 h | 40,03 |
| | (Materials) | | |
| B0111000 | Aigua | 0,030 m3 | 0,97 |
| B037R000 | Tot-u art. granulats reciclats CE de la ... | 1,050 m3 | 5,37 |
| | (Resta d'obra) | | 0,02 |
| | Total | | 9,54 |
| 32.1 | 32 Camí 32 M2 M2. Reperfilat de camí , amb maquina motoanivelladora, eliminant males herbes, aigüeres i argaralls, donant bombeig lateral cap a les cunetes amb formació o neteja de les mateixes, si s'escau, i regat i compactat amb corró vibratori autopropulsat, preparant la base per acabat de paviment en camins rurals. Espais aptes per rebre el pas de la maquinària descrita. És considera l'abast del reperfilat en aproximadament el 50% del recorregut total. | | 9,54 |
| | (Mitjans auxiliars) | | |
| U001010 | H. Manobre | 0,001 H. | 17,56 |
| U002006 | H. Camió cisterna 6000 L | 0,001 H. | 35,34 |
| U002015 | H. Motonivelladora | 0,001 H. | 66,75 |
| U002020 | H. Corró vibratori de 12 Tn | 0,001 H. | 64,41 |
| | Total | | 0,19 |
| | | | 0,19 |

Quadre de preus nº 2

| Nº | Designació | Import | |
|-----------|--------------------------------------------------------------------------------------------------------------------------------------------------------------------------------------------------------------------------------------------------------------------------------------------------------------------------------------------------------------------------------------------------------------------------------------------------------------------------------------------------------------------|-----------------|---------------|
| | | Parcial (Euros) | Total (Euros) |
| 32.2 | m3 Base de tot-u artificial procedent de granulat reciclat,PROCEDENT DE GESTOR AUTORITZAT A CATALUNYA, AMB MARCATGE CE, col.locada amb motoanivelladora i piconatge del material al 98 % del PM. Inclou reg de plataforma mitjançant aigua previament a estesa de base de tot-U artificial. Acabat de paviment apte per camins rurals. Es consideren els preus establerts de la TES/1199/2019 corresponents a 7,74€/m3 (IVA INCLÓS) per la compra de l'àrid i de 6 €/m3 (IVA INCLÓS) per al transport i aplicació. | | |
| | (Mà d'obra) | | |
| A013M0... | Ajudant | 0,031 h | 21,00 |
| A0140000 | Manobre | 0,020 h | 24,00 |
| | (Maquinària) | | |
| C1331200 | Motoanivelladora mitjana | 0,005 h | 59,14 |
| C13350A0 | Corró vibratori autopropulsat,10-12t | 0,005 h | 55,59 |
| C1501900 | Camió transp.20 t | 0,042 h | 48,00 |
| C1502E00 | Camió cisterna 8m3 | 0,003 h | 40,03 |
| | (Materials) | | |
| B0111000 | Aigua | 0,030 m3 | 0,97 |
| B037R000 | Tot-u art. granulats reciclats CE de la ... | 1,050 m3 | 5,37 |
| | (Resta d'obra) | | 0,02 |
| | Total | | 9,54 |
| | | | 9,54 |
| | 33 Camí 33 | | |
| 33.1 | M2 M2. Reperfilat de camí , amb maquina motoanivelladora, eliminant males herbes, aigüeres i argaralls, donant bombeig lateral cap a les cunetes amb formació o neteja de les mateixes, si s'escau, i regat i compactat amb corró vibratori autopropulsat, preparant la base per acabat de paviment en camins rurals. Espais aptes per rebre el pas de la maquinària descrita. És considera l'abast del reperfilat en aproximadament el 50% del recorregut total. | | |
| | (Mitjans auxiliars) | | |
| U001010 | H. Manobre | 0,001 H. | 17,56 |
| U002006 | H. Camió cisterna 6000 L | 0,001 H. | 35,34 |
| U002015 | H. Motonivelladora | 0,001 H. | 66,75 |
| U002020 | H. Corró vibratori de 12 Tn | 0,001 H. | 64,41 |
| | Total | | 0,19 |
| | | | 0,19 |
| 33.2 | m3 Base de tot-u artificial procedent de granulat reciclat,PROCEDENT DE GESTOR AUTORITZAT A CATALUNYA, AMB MARCATGE CE, col.locada amb motoanivelladora i piconatge del material al 98 % del PM. Inclou reg de plataforma mitjançant aigua previament a estesa de base de tot-U artificial. Acabat de paviment apte per camins rurals. Es consideren els preus establerts de la TES/1199/2019 corresponents a 7,74€/m3 (IVA INCLÓS) per la compra de l'àrid i de 6 €/m3 (IVA INCLÓS) per al transport i aplicació. | | |
| | (Mà d'obra) | | |
| A013M0... | Ajudant | 0,031 h | 21,00 |
| A0140000 | Manobre | 0,020 h | 24,00 |
| | (Maquinària) | | |
| C1331200 | Motoanivelladora mitjana | 0,005 h | 59,14 |
| C13350A0 | Corró vibratori autopropulsat,10-12t | 0,005 h | 55,59 |
| C1501900 | Camió transp.20 t | 0,042 h | 48,00 |
| C1502E00 | Camió cisterna 8m3 | 0,003 h | 40,03 |
| | (Materials) | | |
| B0111000 | Aigua | 0,030 m3 | 0,97 |
| B037R000 | Tot-u art. granulats reciclats CE de la ... | 1,050 m3 | 5,37 |
| | (Resta d'obra) | | 0,02 |
| | Total | | 9,54 |
| | | | 9,54 |
| | 34 Camí 34 | | |

Quadre de preus nº 2

| Nº | Designació | Import | |
|-----------|-------------------------------------------------------------------------------------------------------------------------------------------------------------------------------------------------------------------------------------------------------------------------------------------------------------------------------------------------------------------------------------------------------------------------------------------------------------------------------------------------------------------|-----------------|---------------|
| | | Parcial (Euros) | Total (Euros) |
| 34.1 | M2 M2. Reperfilat de camí , amb maquina motoanivelladora, eliminant males herbes, aigüeres i argaralls, donant bombeig lateral cap a les cunetes amb formació o neteja de les mateixes, si s'escau, i regat i compactat amb corró vibratori autopropulsat, preparant la base per acabat de paviment en camins rurals. Espais aptes per rebre el pas de la maquinària descrita. És considera l'abast del reperfilat en aproximadament el 50% del recorregut total. | | |
| | (Mitjans auxiliars) | | |
| U001010 | H. Manobre | 0,001 H. | 17,56 |
| U002006 | H. Camió cisterna 6000 L | 0,001 H. | 35,34 |
| U002015 | H. Motonivelladora | 0,001 H. | 66,75 |
| U002020 | H. Corró vibratori de 12 Tn | 0,001 H. | 64,41 |
| | Total | | 0,19 |
| 34.2 | m3 Base de tot-u artificial procedent de granulat reciclat,PROCEDENT DE GESTOR AUTORIZAT A CATALUNYA, AMB MARCATGE CE, col.locada amb motoanivelladora i piconatge del material al 98 % del PM. Inclou reg de plataforma mitjançant aigua previament a estesa de base de tot-U artificial. Acabat de paviment apte per camins rurals. Es consideren els preus establerts de la TES/1199/2019 corresponents a 7,74€/m3 (IVA INCLÓS) per la compra de l'àrid i de 6 €/m3 (IVA INCLÓS) per al transport i aplicació. | | 0,19 |
| | (Mà d'obra) | | |
| A013M0... | Ajudant | 0,031 h | 21,00 |
| A0140000 | Manobre | 0,020 h | 24,00 |
| | (Maquinària) | | |
| C1331200 | Motoanivelladora mitjana | 0,005 h | 59,14 |
| C13350A0 | Corró vibratori autopropulsat,10-12t | 0,005 h | 55,59 |
| C1501900 | Camió transp.20 t | 0,042 h | 48,00 |
| C1502E00 | Camió cisterna 8m3 | 0,003 h | 40,03 |
| | (Materials) | | |
| B0111000 | Aigua | 0,030 m3 | 0,97 |
| B037R000 | Tot-u art. granulats reciclats CE de la ... | 1,050 m3 | 5,37 |
| | (Resta d'obra) | | 0,02 |
| | Total | | 9,54 |
| 35.1 | 35 Camí 35 M2 M2. Reperfilat de camí , amb maquina motoanivelladora, eliminant males herbes, aigüeres i argaralls, donant bombeig lateral cap a les cunetes amb formació o neteja de les mateixes, si s'escau, i regat i compactat amb corró vibratori autopropulsat, preparant la base per acabat de paviment en camins rurals. Espais aptes per rebre el pas de la maquinària descrita. És considera l'abast del reperfilat en aproximadament el 50% del recorregut total. | | 9,54 |
| | (Mitjans auxiliars) | | |
| U001010 | H. Manobre | 0,001 H. | 17,56 |
| U002006 | H. Camió cisterna 6000 L | 0,001 H. | 35,34 |
| U002015 | H. Motonivelladora | 0,001 H. | 66,75 |
| U002020 | H. Corró vibratori de 12 Tn | 0,001 H. | 64,41 |
| | Total | | 0,19 |
| | | | 0,19 |

Quadre de preus nº 2

| Nº | Designació | Import | |
|-----------|--------------------------------------------------------------------------------------------------------------------------------------------------------------------------------------------------------------------------------------------------------------------------------------------------------------------------------------------------------------------------------------------------------------------------------------------------------------------------------------------------------------------|-----------------|---------------|
| | | Parcial (Euros) | Total (Euros) |
| 35.2 | m3 Base de tot-u artificial procedent de granulat reciclat,PROCEDENT DE GESTOR AUTORITZAT A CATALUNYA, AMB MARCATGE CE, col.locada amb motoanivelladora i piconatge del material al 98 % del PM. Inclou reg de plataforma mitjançant aigua previament a estesa de base de tot-U artificial. Acabat de paviment apte per camins rurals. Es consideren els preus establerts de la TES/1199/2019 corresponents a 7,74€/m3 (IVA INCLÓS) per la compra de l'àrid i de 6 €/m3 (IVA INCLÓS) per al transport i aplicació. | | |
| | (Mà d'obra) | | |
| A013M0... | Ajudant | 0,031 h | 21,00 |
| A0140000 | Manobre | 0,020 h | 24,00 |
| | (Maquinària) | | |
| C1331200 | Motoanivelladora mitjana | 0,005 h | 59,14 |
| C13350A0 | Corró vibratori autopropulsat,10-12t | 0,005 h | 55,59 |
| C1501900 | Camió transp.20 t | 0,042 h | 48,00 |
| C1502E00 | Camió cisterna 8m3 | 0,003 h | 40,03 |
| | (Materials) | | |
| B0111000 | Aigua | 0,030 m3 | 0,97 |
| B037R000 | Tot-u art. granulats reciclats CE de la ... | 1,050 m3 | 5,37 |
| | (Resta d'obra) | | 0,02 |
| | Total | | 9,54 |
| | | | 9,54 |
| | 36 Camí 36 | | |
| 36.1 | M2 M2. Reperfilat de camí , amb maquina motoanivelladora, eliminant males herbes, aigüeres i argaralls, donant bombeig lateral cap a les cunetes amb formació o neteja de les mateixes, si s'escau, i regat i compactat amb corró vibratori autopropulsat, preparant la base per acabat de paviment en camins rurals. Espais aptes per rebre el pas de la maquinària descrita. És considera l'abast del reperfilat en aproximadament el 50% del recorregut total. | | |
| | (Mitjans auxiliars) | | |
| U001010 | H. Manobre | 0,001 H. | 17,56 |
| U002006 | H. Camió cisterna 6000 L | 0,001 H. | 35,34 |
| U002015 | H. Motonivelladora | 0,001 H. | 66,75 |
| U002020 | H. Corró vibratori de 12 Tn | 0,001 H. | 64,41 |
| | Total | | 0,19 |
| | | | 0,19 |
| 36.2 | m3 Base de tot-u artificial procedent de granulat reciclat,PROCEDENT DE GESTOR AUTORITZAT A CATALUNYA, AMB MARCATGE CE, col.locada amb motoanivelladora i piconatge del material al 98 % del PM. Inclou reg de plataforma mitjançant aigua previament a estesa de base de tot-U artificial. Acabat de paviment apte per camins rurals. Es consideren els preus establerts de la TES/1199/2019 corresponents a 7,74€/m3 (IVA INCLÓS) per la compra de l'àrid i de 6 €/m3 (IVA INCLÓS) per al transport i aplicació. | | |
| | (Mà d'obra) | | |
| A013M0... | Ajudant | 0,031 h | 21,00 |
| A0140000 | Manobre | 0,020 h | 24,00 |
| | (Maquinària) | | |
| C1331200 | Motoanivelladora mitjana | 0,005 h | 59,14 |
| C13350A0 | Corró vibratori autopropulsat,10-12t | 0,005 h | 55,59 |
| C1501900 | Camió transp.20 t | 0,042 h | 48,00 |
| C1502E00 | Camió cisterna 8m3 | 0,003 h | 40,03 |
| | (Materials) | | |
| B0111000 | Aigua | 0,030 m3 | 0,97 |
| B037R000 | Tot-u art. granulats reciclats CE de la ... | 1,050 m3 | 5,37 |
| | (Resta d'obra) | | 0,02 |
| | Total | | 9,54 |
| | | | 9,54 |
| | 37 Camí 37 | | |

Quadre de preus nº 2

| Nº | Designació | Import | |
|-----------|-------------------------------------------------------------------------------------------------------------------------------------------------------------------------------------------------------------------------------------------------------------------------------------------------------------------------------------------------------------------------------------------------------------------------------------------------------------------------------------------------------------------|-----------------|---------------|
| | | Parcial (Euros) | Total (Euros) |
| 37.1 | M2 M2. Reperfilat de camí , amb maquina motoanivelladora, eliminant males herbes, aigüeres i argaralls, donant bombeig lateral cap a les cunetes amb formació o neteja de les mateixes, si s'escau, i regat i compactat amb corró vibratori autopropulsat, preparant la base per acabat de paviment en camins rurals. Espais aptes per rebre el pas de la maquinària descrita. És considera l'abast del reperfilat en aproximadament el 50% del recorregut total. | | |
| | (Mitjans auxiliars) | | |
| U001010 | H. Manobre | 0,001 H. | 17,56 |
| U002006 | H. Camió cisterna 6000 L | 0,001 H. | 35,34 |
| U002015 | H. Motonivelladora | 0,001 H. | 66,75 |
| U002020 | H. Corró vibratori de 12 Tn | 0,001 H. | 64,41 |
| | Total | | 0,19 |
| 37.2 | m3 Base de tot-u artificial procedent de granulat reciclat,PROCEDENT DE GESTOR AUTORIZAT A CATALUNYA, AMB MARCATGE CE, col.locada amb motoanivelladora i piconatge del material al 98 % del PM. Inclou reg de plataforma mitjançant aigua previament a estesa de base de tot-U artificial. Acabat de paviment apte per camins rurals. Es consideren els preus establerts de la TES/1199/2019 corresponents a 7,74€/m3 (IVA INCLÓS) per la compra de l'àrid i de 6 €/m3 (IVA INCLÓS) per al transport i aplicació. | | 0,19 |
| | (Mà d'obra) | | |
| A013M0... | Ajudant | 0,031 h | 21,00 |
| A0140000 | Manobre | 0,020 h | 24,00 |
| | (Maquinària) | | |
| C1331200 | Motoanivelladora mitjana | 0,005 h | 59,14 |
| C13350A0 | Corró vibratori autopropulsat,10-12t | 0,005 h | 55,59 |
| C1501900 | Camió transp.20 t | 0,042 h | 48,00 |
| C1502E00 | Camió cisterna 8m3 | 0,003 h | 40,03 |
| | (Materials) | | |
| B0111000 | Aigua | 0,030 m3 | 0,97 |
| B037R000 | Tot-u art. granulats reciclats CE de la ... | 1,050 m3 | 5,37 |
| | (Resta d'obra) | | 0,02 |
| | Total | | 9,54 |
| 38.1 | 38 Camí 38 M2 M2. Reperfilat de camí , amb maquina motoanivelladora, eliminant males herbes, aigüeres i argaralls, donant bombeig lateral cap a les cunetes amb formació o neteja de les mateixes, si s'escau, i regat i compactat amb corró vibratori autopropulsat, preparant la base per acabat de paviment en camins rurals. Espais aptes per rebre el pas de la maquinària descrita. És considera l'abast del reperfilat en aproximadament el 50% del recorregut total. | | 9,54 |
| | (Mitjans auxiliars) | | |
| U001010 | H. Manobre | 0,001 H. | 17,56 |
| U002006 | H. Camió cisterna 6000 L | 0,001 H. | 35,34 |
| U002015 | H. Motonivelladora | 0,001 H. | 66,75 |
| U002020 | H. Corró vibratori de 12 Tn | 0,001 H. | 64,41 |
| | Total | | 0,19 |
| | | | 0,19 |

Quadre de preus nº 2

| Nº | Designació | Import | |
|-----------|--------------------------------------------------------------------------------------------------------------------------------------------------------------------------------------------------------------------------------------------------------------------------------------------------------------------------------------------------------------------------------------------------------------------------------------------------------------------------------------------------------------------|-----------------|---------------|
| | | Parcial (Euros) | Total (Euros) |
| 38.2 | m3 Base de tot-u artificial procedent de granulat reciclat,PROCEDENT DE GESTOR AUTORITZAT A CATALUNYA, AMB MARCATGE CE, col.locada amb motoanivelladora i piconatge del material al 98 % del PM. Inclou reg de plataforma mitjançant aigua previament a estesa de base de tot-U artificial. Acabat de paviment apte per camins rurals. Es consideren els preus establerts de la TES/1199/2019 corresponents a 7,74€/m3 (IVA INCLÓS) per la compra de l'àrid i de 6 €/m3 (IVA INCLÓS) per al transport i aplicació. | | |
| | (Mà d'obra) | | |
| A013M0... | Ajudant | 0,031 h | 21,00 |
| A0140000 | Manobre | 0,020 h | 24,00 |
| | (Maquinària) | | |
| C1331200 | Motoanivelladora mitjana | 0,005 h | 59,14 |
| C13350A0 | Corró vibratori autopropulsat,10-12t | 0,005 h | 55,59 |
| C1501900 | Camió transp.20 t | 0,042 h | 48,00 |
| C1502E00 | Camió cisterna 8m3 | 0,003 h | 40,03 |
| | (Materials) | | |
| B0111000 | Aigua | 0,030 m3 | 0,97 |
| B037R000 | Tot-u art. granulats reciclats CE de la ... | 1,050 m3 | 5,37 |
| | (Resta d'obra) | | 0,02 |
| | Total | | 9,54 |
| | | | 9,54 |
| 39.1 | 39 Camí 39 M2 M2. Reperfilat de camí , amb maquina motoanivelladora, eliminant males herbes, aigüeres i argaralls, donant bombeig lateral cap a les cunetes amb formació o neteja de les mateixes, si s'escau, i regat i compactat amb corró vibratori autopropulsat, preparant la base per acabat de paviment en camins rurals. Espais aptes per rebre el pas de la maquinària descrita. És considera l'abast del reperfilat en aproximadament el 50% del recorregut total. | | |
| | (Mitjans auxiliars) | | |
| U001010 | H. Manobre | 0,001 H. | 17,56 |
| U002006 | H. Camió cisterna 6000 L | 0,001 H. | 35,34 |
| U002015 | H. Motonivelladora | 0,001 H. | 66,75 |
| U002020 | H. Corró vibratori de 12 Tn | 0,001 H. | 64,41 |
| | Total | | 0,19 |
| | | | 0,19 |
| 39.2 | m3 Base de tot-u artificial procedent de granulat reciclat,PROCEDENT DE GESTOR AUTORITZAT A CATALUNYA, AMB MARCATGE CE, col.locada amb motoanivelladora i piconatge del material al 98 % del PM. Inclou reg de plataforma mitjançant aigua previament a estesa de base de tot-U artificial. Acabat de paviment apte per camins rurals. Es consideren els preus establerts de la TES/1199/2019 corresponents a 7,74€/m3 (IVA INCLÓS) per la compra de l'àrid i de 6 €/m3 (IVA INCLÓS) per al transport i aplicació. | | |
| | (Mà d'obra) | | |
| A013M0... | Ajudant | 0,031 h | 21,00 |
| A0140000 | Manobre | 0,020 h | 24,00 |
| | (Maquinària) | | |
| C1331200 | Motoanivelladora mitjana | 0,005 h | 59,14 |
| C13350A0 | Corró vibratori autopropulsat,10-12t | 0,005 h | 55,59 |
| C1501900 | Camió transp.20 t | 0,042 h | 48,00 |
| C1502E00 | Camió cisterna 8m3 | 0,003 h | 40,03 |
| | (Materials) | | |
| B0111000 | Aigua | 0,030 m3 | 0,97 |
| B037R000 | Tot-u art. granulats reciclats CE de la ... | 1,050 m3 | 5,37 |
| | (Resta d'obra) | | 0,02 |
| | Total | | 9,54 |
| | | | 9,54 |

Quadre de preus nº 2

PRESSUPOST I AMIDAMENTS

Pressupost parcial nº 1 Camí 1

| Nº | U | Descripció | Amidament | | | | Preu | Import |
|-----|--------|----------------------------------------------------------------------------------------------------------------------------------------------------------------------------------------------------------------------------------------------------------------------------------------------------------------------------------------------------------------------------------------------------------------------------------------------------------------------------------------------------------------|-----------|----------|---------|--------|-----------------|-----------------|
| 1.1 | M2 | M2. Reperfilat de camí , amb maquina motoanivelladora, eliminant males herbes, aigüeres i argaralls, donant bombeig lateral cap a les cunetes amb formació o neteja de les mateixes, si s'escau, i regat i compactat amb corró vibratori autopropulsat, preparant la base per acabat de paviment en camins rurals. Espais aptes per rebre el pas de la maquinària descrita. És considera l'abast del reperfilat en aproximadament el 50% del recorregut total. | Uts. | Llargada | Amplada | Alçada | Parcial | Subtotal |
| | Camí 1 | | 1 | 670,70 | 3,00 | | 2.012,10 | |
| | | | | | | | 2.012,10 | 2.012,10 |
| | | | 0,5 | | | | 2.012,10 | 1.006,05 |
| | | Total M2 | | | | | 0,19 | 191,15 |
| | | | | | | | 1.006,05 | |
| 1.2 | M3 | Base de tot-u artificial procedent de granulat reciclat,PROCEDENT DE GESTOR AUTORIZAT A CATALUNYA, AMB MARCATGE CE, col.locada amb motoanivelladora i piconatge del material al 98 % del PM. Inclou reg de plataforma mitjançant aigua previament a estesa de base de tot-U artificial. Acabat de paviment apte per camins rurals. Es consideren els preus establerts de la TES/1199/2019 corresponents a 7,74€/m3 (IVA INCLÒS) per la compra de l'àrid i de 6 €/m3 (IVA INCLÒS) per al transport i aplicació. | Uts. | Llargada | Amplada | Alçada | Parcial | Subtotal |
| | Camí 1 | | 1 | 670,70 | 3,00 | 0,10 | 201,21 | |
| | | | | | | | 201,21 | 201,21 |
| | | Total m3 | | | | | 9,54 | 1.919,54 |
| | | | | | | | 201,21 | |
| | | Total pressupost parcial nº 1 Camí 1 : | | | | | | 2.110,69 |

Pressupost parcial nº 2 Camí 2

| Nº | U | Descripció | Amidament | | | Preu | Import | |
|-----------------------------------------------|----|----------------------------------------------------------------------------------------------------------------------------------------------------------------------------------------------------------------------------------------------------------------------------------------------------------------------------------------------------------------------------------------------------------------------------------------------------------------------------------------------------------------|------------------------|----------|---------|-----------------|-------------|-----------------|
| 2.1 | M2 | M2. Reperfilat de camí , amb maquina motoanivelladora, eliminant males herbes, aigüeres i argaralls, donant bombeig lateral cap a les cunetes amb formació o neteja de les mateixes, si s'escau, i regat i compactat amb corró vibratori autopropulsat, preparant la base per acabat de paviment en camins rurals. Espais aptes per rebre el pas de la maquinària descrita. És considera l'abast del reperfilat en aproximadament el 50% del recorregut total. | | | | | | |
| | | | Uts. | Llargada | Amplada | Alçada | Parcial | Subtotal |
| Camí 2 | | | 1 | 847,00 | 3,00 | | 2.541,00 | |
| | | | | | | | 2.541,00 | 2.541,00 |
| | | | 0,5 | | | | 2.541,00 | 1.270,50 |
| | | | Total M2: | | | 1.270,50 | 0,19 | 241,40 |
| 2.2 | M3 | Base de tot-u artificial procedent de granulat reciclat,PROCEDENT DE GESTOR AUTORIZAT A CATALUNYA, AMB MARCATGE CE, col.locada amb motoanivelladora i piconatge del material al 98 % del PM. Inclou reg de plataforma mitjançant aigua previament a estesa de base de tot-U artificial. Acabat de paviment apte per camins rurals. Es consideren els preus establerts de la TES/1199/2019 corresponents a 7,74€/m3 (IVA INCLÒS) per la compra de l'àrid i de 6 €/m3 (IVA INCLÒS) per al transport i aplicació. | | | | | | |
| | | | Uts. | Llargada | Amplada | Alçada | Parcial | Subtotal |
| Camí 2 | | | 1 | 847,00 | 3,00 | 0,10 | 254,10 | |
| | | | | | | | 254,10 | 254,10 |
| | | | Total m3: | | | 254,10 | 9,54 | 2.424,11 |
| Total pressupost parcial nº 2 Camí 2 : | | | | | | | | 2.665,51 |

Pressupost parcial nº 3 Camí 3

| Nº | U | Descripció | Amidament | | | | Preu | Import |
|-----------------------------------------------|----|----------------------------------------------------------------------------------------------------------------------------------------------------------------------------------------------------------------------------------------------------------------------------------------------------------------------------------------------------------------------------------------------------------------------------------------------------------------------------------------------------------------|-----------------------|----------|-----------------|--------|-------------|-----------------|
| 3.1 | M2 | M2. Reperfilat de camí , amb maquina motoanivelladora, eliminant males herbes, aigüeres i argaralls, donant bombeig lateral cap a les cunetes amb formació o neteja de les mateixes, si s'escau, i regat i compactat amb corró vibratori autopropulsat, preparant la base per acabat de paviment en camins rurals. Espais aptes per rebre el pas de la maquinària descrita. És considera l'abast del reperfilat en aproximadament el 50% del recorregut total. | | | | | | |
| | | | Uts. | Llargada | Amplada | Alçada | Parcial | Subtotal |
| Camí 3 | | | 1 | 1.129,00 | 3,00 | | 3.387,00 | |
| | | | | | | | 3.387,00 | 3.387,00 |
| | | | 0,5 | | | | 3.387,00 | 1.693,50 |
| | | | Total M2 | | 1.693,50 | | 0,19 | 321,77 |
| 3.2 | M3 | Base de tot-u artificial procedent de granulat reciclat,PROCEDENT DE GESTOR AUTORIZAT A CATALUNYA, AMB MARCATGE CE, col.locada amb motoanivelladora i piconatge del material al 98 % del PM. Inclou reg de plataforma mitjançant aigua previament a estesa de base de tot-U artificial. Acabat de paviment apte per camins rurals. Es consideren els preus establerts de la TES/1199/2019 corresponents a 7,74€/m3 (IVA INCLÒS) per la compra de l'àrid i de 6 €/m3 (IVA INCLÒS) per al transport i aplicació. | | | | | | |
| | | | Uts. | Llargada | Amplada | Alçada | Parcial | Subtotal |
| Camí 3 | | | 1 | 1.129,00 | 3,00 | 0,10 | 338,70 | |
| | | | | | | | 338,70 | 338,70 |
| | | | Total m3 | | 338,70 | | 9,54 | 3.231,20 |
| Total pressupost parcial nº 3 Camí 3 : | | | | | | | | 3.552,97 |

Pressupost parcial nº 4 Camí 4

| Nº | U | Descripció | Amidament | | | | Preu | Import |
|--------|----|----------------------------------------------------------------------------------------------------------------------------------------------------------------------------------------------------------------------------------------------------------------------------------------------------------------------------------------------------------------------------------------------------------------------------------------------------------------------------------------------------------------|-----------|----------|---------|--------|-------------|-----------------|
| 4.1 | M2 | M2. Reperfilat de camí , amb maquina motoanivelladora, eliminant males herbes, aigüeres i argaralls, donant bombeig lateral cap a les cunetes amb formació o neteja de les mateixes, si s'escau, i regat i compactat amb corró vibratori autopropulsat, preparant la base per acabat de paviment en camins rurals. Espais aptes per rebre el pas de la maquinària descrita. És considera l'abast del reperfilat en aproximadament el 50% del recorregut total. | Uts. | Llargada | Amplada | Alçada | Parcial | Subtotal |
| Camí 4 | | | 1 | 1.567,70 | 3,00 | | 4.703,10 | |
| | | | | | | | 4.703,10 | 4.703,10 |
| | | | 0,5 | | | | 4.703,10 | 2.351,55 |
| | | Total M2 | | | | | 0,19 | 446,79 |
| 4.2 | M3 | Base de tot-u artificial procedent de granulat reciclat,PROCEDENT DE GESTOR AUTORIZAT A CATALUNYA, AMB MARCATGE CE, col.locada amb motoanivelladora i piconatge del material al 98 % del PM. Inclou reg de plataforma mitjançant aigua previament a estesa de base de tot-U artificial. Acabat de paviment apte per camins rurals. Es consideren els preus establerts de la TES/1199/2019 corresponents a 7,74€/m3 (IVA INCLÒS) per la compra de l'àrid i de 6 €/m3 (IVA INCLÒS) per al transport i aplicació. | Uts. | Llargada | Amplada | Alçada | Parcial | Subtotal |
| Camí 4 | | | 1 | 1.567,70 | 3,00 | 0,10 | 470,31 | |
| | | | | | | | 470,31 | 470,31 |
| | | Total m3 | | | | | 9,54 | 4.486,76 |
| | | Total pressupost parcial nº 4 Camí 4 : | | | | | | 4.933,55 |

Pressupost parcial nº 5 Camí 5

| Nº | U | Descripció | Amidament | | | Preu | Import | |
|-----------------------------------------------|----|----------------------------------------------------------------------------------------------------------------------------------------------------------------------------------------------------------------------------------------------------------------------------------------------------------------------------------------------------------------------------------------------------------------------------------------------------------------------------------------------------------------|-----------------------|----------|---------|-----------------|-------------|-----------------|
| 5.1 | M2 | M2. Reperfilat de camí , amb maquina motoanivelladora, eliminant males herbes, aigüeres i argaralls, donant bombeig lateral cap a les cunetes amb formació o neteja de les mateixes, si s'escau, i regat i compactat amb corró vibratori autopropulsat, preparant la base per acabat de paviment en camins rurals. Espais aptes per rebre el pas de la maquinària descrita. És considera l'abast del reperfilat en aproximadament el 50% del recorregut total. | | | | | | |
| | | | Uts. | Llargada | Amplada | Alçada | Parcial | Subtotal |
| Camí 5 | | | 1 | 697,00 | 3,00 | | 2.091,00 | |
| | | | | | | | 2.091,00 | 2.091,00 |
| | | | 0,5 | | | | 2.091,00 | 1.045,50 |
| | | | Total M2 | | | 1.045,50 | 0,19 | 198,65 |
| 5.2 | M3 | Base de tot-u artificial procedent de granulat reciclat,PROCEDENT DE GESTOR AUTORIZAT A CATALUNYA, AMB MARCATGE CE, col.locada amb motoanivelladora i piconatge del material al 98 % del PM. Inclou reg de plataforma mitjançant aigua previament a estesa de base de tot-U artificial. Acabat de paviment apte per camins rurals. Es consideren els preus establerts de la TES/1199/2019 corresponents a 7,74€/m3 (IVA INCLÒS) per la compra de l'àrid i de 6 €/m3 (IVA INCLÒS) per al transport i aplicació. | | | | | | |
| | | | Uts. | Llargada | Amplada | Alçada | Parcial | Subtotal |
| Camí 5 | | | 1 | 697,00 | 3,00 | 0,10 | 209,10 | |
| | | | | | | | 209,10 | 209,10 |
| | | | Total m3 | | | 209,10 | 9,54 | 1.994,81 |
| Total pressupost parcial nº 5 Camí 5 : | | | | | | | | 2.193,46 |

Pressupost parcial nº 6 Camí 6

| Nº | U | Descripció | Amidament | | | Preu | Import | | |
|-----------------------------------------------|----|----------------------------------------------------------------------------------------------------------------------------------------------------------------------------------------------------------------------------------------------------------------------------------------------------------------------------------------------------------------------------------------------------------------------------------------------------------------------------------------------------------------|-----------------------|----------|---------|---------------|-------------|---------------|--|
| 6.1 | M2 | M2. Reperfilat de camí , amb maquina motoanivelladora, eliminant males herbes, aigüeres i argaralls, donant bombeig lateral cap a les cunetes amb formació o neteja de les mateixes, si s'escau, i regat i compactat amb corró vibratori autopropulsat, preparant la base per acabat de paviment en camins rurals. Espais aptes per rebre el pas de la maquinària descrita. És considera l'abast del reperfilat en aproximadament el 50% del recorregut total. | | | | | | | |
| | | | Uts. | Llargada | Amplada | Alçada | Parcial | Subtotal | |
| Camí 6 | | | 1 | 246,00 | 3,00 | | 738,00 | | |
| | | | | | | | 738,00 | 738,00 | |
| | | | 0,5 | | | | 738,00 | 369,00 | |
| | | | Total M2 | | | 369,00 | 0,19 | 70,11 | |
| 6.2 | M3 | Base de tot-u artificial procedent de granulat reciclat,PROCEDENT DE GESTOR AUTORIZAT A CATALUNYA, AMB MARCATGE CE, col.locada amb motoanivelladora i piconatge del material al 98 % del PM. Inclou reg de plataforma mitjançant aigua previament a estesa de base de tot-U artificial. Acabat de paviment apte per camins rurals. Es consideren els preus establerts de la TES/1199/2019 corresponents a 7,74€/m3 (IVA INCLÒS) per la compra de l'àrid i de 6 €/m3 (IVA INCLÒS) per al transport i aplicació. | | | | | | | |
| | | | Uts. | Llargada | Amplada | Alçada | Parcial | Subtotal | |
| Camí 6 | | | 1 | 246,00 | 3,00 | 0,10 | 73,80 | | |
| | | | | | | | 73,80 | 73,80 | |
| | | | Total m3 | | | 73,80 | 9,54 | 704,05 | |
| Total pressupost parcial nº 6 Camí 6 : | | | | | | | | 774,16 | |

Pressupost parcial nº 7 Camí 7

| Nº | U | Descripció | Amidament | | | | Preu | Import |
|-----------------------------------------------|----|----------------------------------------------------------------------------------------------------------------------------------------------------------------------------------------------------------------------------------------------------------------------------------------------------------------------------------------------------------------------------------------------------------------------------------------------------------------------------------------------------------------|-----------------------|----------|---------------|--------|-------------|-----------------|
| 7.1 | M2 | M2. Reperfilat de camí , amb maquina motoanivelladora, eliminant males herbes, aigüeres i argaralls, donant bombeig lateral cap a les cunetes amb formació o neteja de les mateixes, si s'escau, i regat i compactat amb corró vibratori autopropulsat, preparant la base per acabat de paviment en camins rurals. Espais aptes per rebre el pas de la maquinària descrita. És considera l'abast del reperfilat en aproximadament el 50% del recorregut total. | | | | | | |
| | | | Uts. | Llargada | Amplada | Alçada | Parcial | Subtotal |
| Camí 7 | | | 1 | 420,44 | 3,00 | | 1.261,32 | |
| | | | | | | | 1.261,32 | 1.261,32 |
| | | | 0,5 | | | | 1.261,32 | 630,66 |
| | | | Total M2 | | 630,66 | | 0,19 | 119,83 |
| 7.2 | M3 | Base de tot-u artificial procedent de granulat reciclat,PROCEDENT DE GESTOR AUTORIZAT A CATALUNYA, AMB MARCATGE CE, col.locada amb motoanivelladora i piconatge del material al 98 % del PM. Inclou reg de plataforma mitjançant aigua previament a estesa de base de tot-U artificial. Acabat de paviment apte per camins rurals. Es consideren els preus establerts de la TES/1199/2019 corresponents a 7,74€/m3 (IVA INCLÒS) per la compra de l'àrid i de 6 €/m3 (IVA INCLÒS) per al transport i aplicació. | | | | | | |
| | | | Uts. | Llargada | Amplada | Alçada | Parcial | Subtotal |
| Camí 7 | | | 1 | 420,44 | 3,00 | 0,10 | 126,13 | |
| | | | | | | | 126,13 | 126,13 |
| | | | Total m3 | | 126,13 | | 9,54 | 1.203,28 |
| Total pressupost parcial nº 7 Camí 7 : | | | | | | | | 1.323,11 |

Pressupost parcial nº 8 Camí 8

| Nº | U | Descripció | Amidament | | | | Preu | Import |
|-----|--------|----------------------------------------------------------------------------------------------------------------------------------------------------------------------------------------------------------------------------------------------------------------------------------------------------------------------------------------------------------------------------------------------------------------------------------------------------------------------------------------------------------------|-----------|----------|---------|--------|---------------|-----------------|
| 8.1 | M2 | M2. Reperfilat de camí , amb maquina motoanivelladora, eliminant males herbes, aigüeres i argaralls, donant bombeig lateral cap a les cunetes amb formació o neteja de les mateixes, si s'escau, i regat i compactat amb corró vibratori autopropulsat, preparant la base per acabat de paviment en camins rurals. Espais aptes per rebre el pas de la maquinària descrita. És considera l'abast del reperfilat en aproximadament el 50% del recorregut total. | Uts. | Llargada | Amplada | Alçada | Parcial | Subtotal |
| | Camí 8 | | 1 | 445,00 | 3,00 | | 1.335,00 | |
| | | | | | | | 1.335,00 | 1.335,00 |
| | | | 0,5 | | | | 1.335,00 | 667,50 |
| | | Total M2 | | | | | 0,19 | 126,83 |
| | | | | | | | 667,50 | |
| 8.2 | M3 | Base de tot-u artificial procedent de granulat reciclat,PROCEDENT DE GESTOR AUTORIZAT A CATALUNYA, AMB MARCATGE CE, col.locada amb motoanivelladora i piconatge del material al 98 % del PM. Inclou reg de plataforma mitjançant aigua previament a estesa de base de tot-U artificial. Acabat de paviment apte per camins rurals. Es consideren els preus establerts de la TES/1199/2019 corresponents a 7,74€/m3 (IVA INCLÒS) per la compra de l'àrid i de 6 €/m3 (IVA INCLÒS) per al transport i aplicació. | Uts. | Llargada | Amplada | Alçada | Parcial | Subtotal |
| | Camí 8 | | 1 | 445,00 | 3,00 | 0,10 | 133,50 | |
| | | | | | | | 133,50 | 133,50 |
| | | Total m3 | | | | | 9,54 | 1.273,59 |
| | | | | | | | 133,50 | |
| | | Total pressupost parcial nº 8 Camí 8 : | | | | | | 1.400,42 |

Pressupost parcial nº 9 Camí 9

| Nº | U | Descripció | Amidament | | | | Preu | Import |
|-----------------------------------------------|----------|----------------------------------------------------------------------------------------------------------------------------------------------------------------------------------------------------------------------------------------------------------------------------------------------------------------------------------------------------------------------------------------------------------------------------------------------------------------------------------------------------------------|-----------------------|----------|---------------|--------|-------------|---------------|
| 9.1 | M2 | M2. Reperfilat de camí , amb maquina motoanivelladora, eliminant males herbes, aigüeres i argaralls, donant bombeig lateral cap a les cunetes amb formació o neteja de les mateixes, si s'escau, i regat i compactat amb corró vibratori autopropulsat, preparant la base per acabat de paviment en camins rurals. Espais aptes per rebre el pas de la maquinària descrita. És considera l'abast del reperfilat en aproximadament el 50% del recorregut total. | | | | | | |
| | | | Uts. | Llargada | Amplada | Alçada | Parcial | Subtotal |
| Camí 9 | | | 1 | 258,49 | 3,00 | | 775,47 | |
| | | | | | | | 775,47 | 775,47 |
| | | | 0,5 | | | | 775,47 | 387,74 |
| | | | Total M2 | | 387,74 | | 0,19 | 73,67 |
| 9.2 | M3 | Base de tot-u artificial procedent de granulat reciclat,PROCEDENT DE GESTOR AUTORIZAT A CATALUNYA, AMB MARCATGE CE, col.locada amb motoanivelladora i piconatge del material al 98 % del PM. Inclou reg de plataforma mitjançant aigua previament a estesa de base de tot-U artificial. Acabat de paviment apte per camins rurals. Es consideren els preus establerts de la TES/1199/2019 corresponents a 7,74€/m3 (IVA INCLÒS) per la compra de l'àrid i de 6 €/m3 (IVA INCLÒS) per al transport i aplicació. | | | | | | |
| | | | Uts. | Llargada | Amplada | Alçada | Parcial | Subtotal |
| Camí 9 | | | 1 | 258,49 | 3,00 | 0,10 | 77,55 | |
| | | | | | | | 77,55 | 77,55 |
| | | | Total m3 | | 77,55 | | 9,54 | 739,83 |
| Total pressupost parcial nº 9 Camí 9 : | | | | | | | | 813,50 |

Pressupost parcial nº 10 Camí 10

| Nº | U | Descripció | Amidament | | | Preu | Import | |
|-------------------------------------------------|----|----------------------------------------------------------------------------------------------------------------------------------------------------------------------------------------------------------------------------------------------------------------------------------------------------------------------------------------------------------------------------------------------------------------------------------------------------------------------------------------------------------------|------------------------|----------|---------|---------------|-----------------|-----------------|
| 10.1 | M2 | M2. Reperfilat de camí , amb maquina motoanivelladora, eliminant males herbes, aigüeres i argaralls, donant bombeig lateral cap a les cunetes amb formació o neteja de les mateixes, si s'escau, i regat i compactat amb corró vibratori autopropulsat, preparant la base per acabat de paviment en camins rurals. Espais aptes per rebre el pas de la maquinària descrita. És considera l'abast del reperfilat en aproximadament el 50% del recorregut total. | | | | | | |
| | | | Uts. | Llargada | Amplada | Alçada | Parcial | Subtotal |
| Camí 10 | | | 1 | 647,00 | 3,00 | | 1.941,00 | |
| | | | | | | | 1.941,00 | 1.941,00 |
| | | | 0,5 | | | | 1.941,00 | 970,50 |
| | | | Total M2: | | | 970,50 | 0,19 | 184,40 |
| 10.2 | M3 | Base de tot-u artificial procedent de granulat reciclat,PROCEDENT DE GESTOR AUTORIZAT A CATALUNYA, AMB MARCATGE CE, col.locada amb motoanivelladora i piconatge del material al 98 % del PM. Inclou reg de plataforma mitjançant aigua previament a estesa de base de tot-U artificial. Acabat de paviment apte per camins rurals. Es consideren els preus establerts de la TES/1199/2019 corresponents a 7,74€/m3 (IVA INCLÒS) per la compra de l'àrid i de 6 €/m3 (IVA INCLÒS) per al transport i aplicació. | | | | | | |
| | | | Uts. | Llargada | Amplada | Alçada | Parcial | Subtotal |
| Camí 10 | | | 1 | 647,00 | 3,00 | 0,10 | 194,10 | |
| | | | | | | | 194,10 | 194,10 |
| | | | Total m3: | | | 194,10 | 9,54 | 1.851,71 |
| Total pressupost parcial nº 10 Camí 10 : | | | | | | | 2.036,11 | |

Pressupost parcial nº 11 Camí 11

| Nº | U | Descripció | Amidament | | | Preu | Import | |
|-------------------------------------------------|----------|----------------------------------------------------------------------------------------------------------------------------------------------------------------------------------------------------------------------------------------------------------------------------------------------------------------------------------------------------------------------------------------------------------------------------------------------------------------------------------------------------------------|------------------------|----------|---------|---------------|-----------------|-----------------|
| 11.1 | M2 | M2. Reperfilat de camí , amb maquina motoanivelladora, eliminant males herbes, aigüeres i argaralls, donant bombeig lateral cap a les cunetes amb formació o neteja de les mateixes, si s'escau, i regat i compactat amb corró vibratori autopropulsat, preparant la base per acabat de paviment en camins rurals. Espais aptes per rebre el pas de la maquinària descrita. És considera l'abast del reperfilat en aproximadament el 50% del recorregut total. | | | | | | |
| | | | Uts. | Llargada | Amplada | Alçada | Parcial | Subtotal |
| Camí 11 | | | 1 | 664,00 | 3,00 | | 1.992,00 | |
| | | | | | | | 1.992,00 | 1.992,00 |
| | | | 0,5 | | | | 1.992,00 | 996,00 |
| | | | Total M2: | | | 996,00 | 0,19 | 189,24 |
| 11.2 | M3 | Base de tot-u artificial procedent de granulat reciclat,PROCEDENT DE GESTOR AUTORIZAT A CATALUNYA, AMB MARCATGE CE, col.locada amb motoanivelladora i piconatge del material al 98 % del PM. Inclou reg de plataforma mitjançant aigua previament a estesa de base de tot-U artificial. Acabat de paviment apte per camins rurals. Es consideren els preus establerts de la TES/1199/2019 corresponents a 7,74€/m3 (IVA INCLÒS) per la compra de l'àrid i de 6 €/m3 (IVA INCLÒS) per al transport i aplicació. | | | | | | |
| | | | Uts. | Llargada | Amplada | Alçada | Parcial | Subtotal |
| Camí 11 | | | 1 | 664,00 | 3,00 | 0,10 | 199,20 | |
| | | | | | | | 199,20 | 199,20 |
| | | | Total m3: | | | 199,20 | 9,54 | 1.900,37 |
| Total pressupost parcial nº 11 Camí 11 : | | | | | | | 2.089,61 | |

Pressupost parcial nº 12 Camí 12

| Nº | U | Descripció | Amidament | | | Preu | Import | |
|-------------------------------------------------|----|----------------------------------------------------------------------------------------------------------------------------------------------------------------------------------------------------------------------------------------------------------------------------------------------------------------------------------------------------------------------------------------------------------------------------------------------------------------------------------------------------------------|------------------------|----------|---------|-----------------|-----------------|-----------------|
| 12.1 | M2 | M2. Reperfilat de camí , amb maquina motoanivelladora, eliminant males herbes, aigüeres i argaralls, donant bombeig lateral cap a les cunetes amb formació o neteja de les mateixes, si s'escau, i regat i compactat amb corró vibratori autopropulsat, preparant la base per acabat de paviment en camins rurals. Espais aptes per rebre el pas de la maquinària descrita. És considera l'abast del reperfilat en aproximadament el 50% del recorregut total. | | | | | | |
| | | | Uts. | Llargada | Amplada | Alçada | Parcial | Subtotal |
| Camí 12 | | | 1 | 912,00 | 3,00 | | 2.736,00 | |
| | | | | | | | 2.736,00 | 2.736,00 |
| | | | 0,5 | | | | 2.736,00 | 1.368,00 |
| | | | Total M2: | | | 1.368,00 | 0,19 | 259,92 |
| 12.2 | M3 | Base de tot-u artificial procedent de granulat reciclat,PROCEDENT DE GESTOR AUTORIZAT A CATALUNYA, AMB MARCATGE CE, col.locada amb motoanivelladora i piconatge del material al 98 % del PM. Inclou reg de plataforma mitjançant aigua previament a estesa de base de tot-U artificial. Acabat de paviment apte per camins rurals. Es consideren els preus establerts de la TES/1199/2019 corresponents a 7,74€/m3 (IVA INCLÓS) per la compra de l'àrid i de 6 €/m3 (IVA INCLÓS) per al transport i aplicació. | | | | | | |
| | | | Uts. | Llargada | Amplada | Alçada | Parcial | Subtotal |
| Camí 12 | | | 1 | 912,00 | 3,00 | 0,10 | 273,60 | |
| | | | | | | | 273,60 | 273,60 |
| | | | Total m3: | | | 273,60 | 9,54 | 2.610,14 |
| Total pressupost parcial nº 12 Camí 12 : | | | | | | | 2.870,06 | |

Pressupost parcial nº 13 Camí 13

| Nº | U | Descripció | Amidament | | | | Preu | Import |
|-------------------------------------------------|----|----------------------------------------------------------------------------------------------------------------------------------------------------------------------------------------------------------------------------------------------------------------------------------------------------------------------------------------------------------------------------------------------------------------------------------------------------------------------------------------------------------------|-----------------------|----------|---------------|--------|-------------|-----------------|
| 13.1 | M2 | M2. Reperfilat de camí , amb maquina motoanivelladora, eliminant males herbes, aigüeres i argaralls, donant bombeig lateral cap a les cunetes amb formació o neteja de les mateixes, si s'escau, i regat i compactat amb corró vibratori autopropulsat, preparant la base per acabat de paviment en camins rurals. Espais aptes per rebre el pas de la maquinària descrita. És considera l'abast del reperfilat en aproximadament el 50% del recorregut total. | | | | | | |
| | | | Uts. | Llargada | Amplada | Alçada | Parcial | Subtotal |
| Camí 13 | | | 1 | 468,00 | 3,00 | | 1.404,00 | |
| | | | | | | | 1.404,00 | 1.404,00 |
| | | | 0,5 | | | | 1.404,00 | 702,00 |
| | | | Total M2 | | 702,00 | | 0,19 | 133,38 |
| 13.2 | M3 | Base de tot-u artificial procedent de granulat reciclat,PROCEDENT DE GESTOR AUTORIZAT A CATALUNYA, AMB MARCATGE CE, col.locada amb motoanivelladora i piconatge del material al 98 % del PM. Inclou reg de plataforma mitjançant aigua previament a estesa de base de tot-U artificial. Acabat de paviment apte per camins rurals. Es consideren els preus establerts de la TES/1199/2019 corresponents a 7,74€/m3 (IVA INCLÒS) per la compra de l'àrid i de 6 €/m3 (IVA INCLÒS) per al transport i aplicació. | | | | | | |
| | | | Uts. | Llargada | Amplada | Alçada | Parcial | Subtotal |
| Camí 13 | | | 1 | 468,00 | 3,00 | 0,10 | 140,40 | |
| | | | | | | | 140,40 | 140,40 |
| | | | Total m3 | | 140,40 | | 9,54 | 1.339,42 |
| Total pressupost parcial nº 13 Camí 13 : | | | | | | | | 1.472,80 |

Pressupost parcial nº 14 Camí 14

| Nº | U | Descripció | Amidament | | | Preu | Import | |
|-------------------------------------------------|----------|-----------------------------------------------------------------------------------------------------------------------------------------------------------------------------------------------------------------------------------------------------------------------------------------------------------------------------------------------------------------------------------------------------------------------------------------------------------------------------------------------------------------|------------------------|----------|---------|---------------|-----------------|-----------------|
| 14.1 | M2 | M2. Reperfilat de camí , amb maquina motoanivelladora, eliminant males herbes, aigüeres i argaralls, donant bombeig lateral cap a les cunetes amb formació o neteja de les mateixes, si s'escau, i regat i compactat amb corró vibratori autopropulsat, preparant la base per acabat de paviment en camins rurals. Espais aptes per rebre el pas de la maquinària descrita. És considera l'abast del reperfilat en aproximadament el 50% del recorregut total. | | | | | | |
| | | | Uts. | Llargada | Amplada | Alçada | Parcial | Subtotal |
| Camí 14 | | | 1 | 450,00 | 3,00 | | 1.350,00 | |
| | | | | | | | 1.350,00 | 1.350,00 |
| | | | 0,5 | | | | 1.350,00 | 675,00 |
| | | | Total M2: | | | 675,00 | 0,19 | 128,25 |
| 14.2 | M3 | Base de tot-u artificial procedent de granulat reciclat,PROCEDENT DE GESTOR AUTORITZAT A CATALUNYA, AMB MARCATGE CE, col.locada amb motoanivelladora i piconatge del material al 98 % del PM. Inclou reg de plataforma mitjançant aigua previament a estesa de base de tot-U artificial. Acabat de paviment apte per camins rurals. Es consideren els preus establerts de la TES/1199/2019 corresponents a 7,74€/m3 (IVA INCLÒS) per la compra de l'àrid i de 6 €/m3 (IVA INCLÒS) per al transport i aplicació. | | | | | | |
| | | | Uts. | Llargada | Amplada | Alçada | Parcial | Subtotal |
| Camí 14 | | | 1 | 450,00 | 3,00 | 0,10 | 135,00 | |
| | | | | | | | 135,00 | 135,00 |
| | | | Total m3: | | | 135,00 | 9,54 | 1.287,90 |
| Total pressupost parcial nº 14 Camí 14 : | | | | | | | 1.416,15 | |

Pressupost parcial nº 15 Camí 15

| Nº | U | Descripció | Amidament | | Preu | Import | | |
|-------------------------------------------------|----|----------------------------------------------------------------------------------------------------------------------------------------------------------------------------------------------------------------------------------------------------------------------------------------------------------------------------------------------------------------------------------------------------------------------------------------------------------------------------------------------------------------|-----------------------|----------|---------------|-------------|----------|-----------------|
| 15.1 | M2 | M2. Reperfilat de camí , amb maquina motoanivelladora, eliminant males herbes, aigüeres i argaralls, donant bombeig lateral cap a les cunetes amb formació o neteja de les mateixes, si s'escau, i regat i compactat amb corró vibratori autopropulsat, preparant la base per acabat de paviment en camins rurals. Espais aptes per rebre el pas de la maquinària descrita. És considera l'abast del reperfilat en aproximadament el 50% del recorregut total. | | | | | | |
| | | | Uts. | Llargada | Amplada | Alçada | Parcial | Subtotal |
| Camí 15 | | | 1 | 448,00 | 3,00 | | 1.344,00 | |
| | | | | | | | 1.344,00 | 1.344,00 |
| | | | 0,5 | | | | 1.344,00 | 672,00 |
| | | | Total M2 | | 672,00 | 0,19 | | 127,68 |
| 15.2 | M3 | Base de tot-u artificial procedent de granulat reciclat,PROCEDENT DE GESTOR AUTORIZAT A CATALUNYA, AMB MARCATGE CE, col.locada amb motoanivelladora i piconatge del material al 98 % del PM. Inclou reg de plataforma mitjançant aigua previament a estesa de base de tot-U artificial. Acabat de paviment apte per camins rurals. Es consideren els preus establerts de la TES/1199/2019 corresponents a 7,74€/m3 (IVA INCLÒS) per la compra de l'àrid i de 6 €/m3 (IVA INCLÒS) per al transport i aplicació. | | | | | | |
| | | | Uts. | Llargada | Amplada | Alçada | Parcial | Subtotal |
| Camí 15 | | | 1 | 448,00 | 3,00 | 0,10 | 134,40 | |
| | | | | | | | 134,40 | 134,40 |
| | | | Total m3 | | 134,40 | 9,54 | | 1.282,18 |
| Total pressupost parcial nº 15 Camí 15 : | | | | | | | | 1.409,86 |

Pressupost parcial nº 16 Camí 16

| Nº | U | Descripció | Amidament | | | Preu | Import | |
|---------|----|----------------------------------------------------------------------------------------------------------------------------------------------------------------------------------------------------------------------------------------------------------------------------------------------------------------------------------------------------------------------------------------------------------------------------------------------------------------------------------------------------------------|-----------|----------|---------|---------------|---------------|-----------------|
| 16.1 | M2 | M2. Reperfilat de camí , amb maquina motoanivelladora, eliminant males herbes, aigüeres i argaralls, donant bombeig lateral cap a les cunetes amb formació o neteja de les mateixes, si s'escau, i regat i compactat amb corró vibratori autopropulsat, preparant la base per acabat de paviment en camins rurals. Espais aptes per rebre el pas de la maquinària descrita. És considera l'abast del reperfilat en aproximadament el 50% del recorregut total. | Uts. | Llargada | Amplada | Alçada | Parcial | Subtotal |
| Camí 16 | | | 1 | 379,00 | 3,00 | | 1.137,00 | |
| | | | | | | | 1.137,00 | 1.137,00 |
| | | | 0,5 | | | | 1.137,00 | 568,50 |
| | | Total M2 | | | | 568,50 | 0,19 | 108,02 |
| 16.2 | M3 | Base de tot-u artificial procedent de granulat reciclat,PROCEDENT DE GESTOR AUTORIZAT A CATALUNYA, AMB MARCATGE CE, col.locada amb motoanivelladora i piconatge del material al 98 % del PM. Inclou reg de plataforma mitjançant aigua previament a estesa de base de tot-U artificial. Acabat de paviment apte per camins rurals. Es consideren els preus establerts de la TES/1199/2019 corresponents a 7,74€/m3 (IVA INCLÓS) per la compra de l'àrid i de 6 €/m3 (IVA INCLÓS) per al transport i aplicació. | Uts. | Llargada | Amplada | Alçada | Parcial | Subtotal |
| Camí 16 | | | 1 | 379,00 | 3,00 | 0,10 | 113,70 | |
| | | | | | | | 113,70 | 113,70 |
| | | Total m3 | | | | | 113,70 | 9,54 |
| | | Total pressupost parcial nº 16 Camí 16 : | | | | | | 1.192,72 |

Pressupost parcial nº 17 Camí 17

| Nº | U | Descripció | Amidament | | Preu | Import | | |
|-------------------------------------------------|----|----------------------------------------------------------------------------------------------------------------------------------------------------------------------------------------------------------------------------------------------------------------------------------------------------------------------------------------------------------------------------------------------------------------------------------------------------------------------------------------------------------------|-----------------------|----------|---------------|-------------|----------|-----------------|
| 17.1 | M2 | M2. Reperfilat de camí , amb maquina motoanivelladora, eliminant males herbes, aigüeres i argaralls, donant bombeig lateral cap a les cunetes amb formació o neteja de les mateixes, si s'escau, i regat i compactat amb corró vibratori autopropulsat, preparant la base per acabat de paviment en camins rurals. Espais aptes per rebre el pas de la maquinària descrita. És considera l'abast del reperfilat en aproximadament el 50% del recorregut total. | | | | | | |
| | | | Uts. | Llargada | Amplada | Alçada | Parcial | Subtotal |
| Camí 17 | | | 1 | 359,00 | 3,00 | | 1.077,00 | |
| | | | | | | | 1.077,00 | 1.077,00 |
| | | | 0,5 | | | | 1.077,00 | 538,50 |
| | | | Total M2 | | 538,50 | 0,19 | | 102,32 |
| 17.2 | M3 | Base de tot-u artificial procedent de granulat reciclat,PROCEDENT DE GESTOR AUTORIZAT A CATALUNYA, AMB MARCATGE CE, col.locada amb motoanivelladora i piconatge del material al 98 % del PM. Inclou reg de plataforma mitjançant aigua previament a estesa de base de tot-U artificial. Acabat de paviment apte per camins rurals. Es consideren els preus establerts de la TES/1199/2019 corresponents a 7,74€/m3 (IVA INCLÒS) per la compra de l'àrid i de 6 €/m3 (IVA INCLÒS) per al transport i aplicació. | | | | | | |
| | | | Uts. | Llargada | Amplada | Alçada | Parcial | Subtotal |
| Camí 17 | | | 1 | 359,00 | 3,00 | 0,10 | 107,70 | |
| | | | | | | | 107,70 | 107,70 |
| | | | Total m3 | | 107,70 | 9,54 | | 1.027,46 |
| Total pressupost parcial nº 17 Camí 17 : | | | | | | | | 1.129,78 |

Pressupost parcial nº 18 Camí 18

| Nº | U | Descripció | Amidament | | | Preu | Import | |
|-------------------------------------------------|----|----------------------------------------------------------------------------------------------------------------------------------------------------------------------------------------------------------------------------------------------------------------------------------------------------------------------------------------------------------------------------------------------------------------------------------------------------------------------------------------------------------------|------------------------|----------|---------|-----------------|-----------------|-----------------|
| 18.1 | M2 | M2. Reperfilat de camí , amb maquina motoanivelladora, eliminant males herbes, aigüeres i argaralls, donant bombeig lateral cap a les cunetes amb formació o neteja de les mateixes, si s'escau, i regat i compactat amb corró vibratori autopropulsat, preparant la base per acabat de paviment en camins rurals. Espais aptes per rebre el pas de la maquinària descrita. És considera l'abast del reperfilat en aproximadament el 50% del recorregut total. | | | | | | |
| | | | Uts. | Llargada | Amplada | Alçada | Parcial | Subtotal |
| Camí 18 | | | 1 | 1.222,00 | 3,00 | | 3.666,00 | |
| | | | | | | | 3.666,00 | 3.666,00 |
| | | | 0,5 | | | | 3.666,00 | 1.833,00 |
| | | | Total M2: | | | 1.833,00 | 0,19 | 348,27 |
| 18.2 | M3 | Base de tot-u artificial procedent de granulat reciclat,PROCEDENT DE GESTOR AUTORIZAT A CATALUNYA, AMB MARCATGE CE, col.locada amb motoanivelladora i piconatge del material al 98 % del PM. Inclou reg de plataforma mitjançant aigua previament a estesa de base de tot-U artificial. Acabat de paviment apte per camins rurals. Es consideren els preus establerts de la TES/1199/2019 corresponents a 7,74€/m3 (IVA INCLÒS) per la compra de l'àrid i de 6 €/m3 (IVA INCLÒS) per al transport i aplicació. | | | | | | |
| | | | Uts. | Llargada | Amplada | Alçada | Parcial | Subtotal |
| Camí 18 | | | 1 | 1.222,00 | 3,00 | 0,10 | 366,60 | |
| | | | | | | | 366,60 | 366,60 |
| | | | Total m3: | | | 366,60 | 9,54 | 3.497,36 |
| Total pressupost parcial nº 18 Camí 18 : | | | | | | | 3.845,63 | |

Pressupost parcial nº 19 Camí 19

| Nº | U | Descripció | Amidament | | | | Preu | Import |
|-------------------------------------------------|----|----------------------------------------------------------------------------------------------------------------------------------------------------------------------------------------------------------------------------------------------------------------------------------------------------------------------------------------------------------------------------------------------------------------------------------------------------------------------------------------------------------------|-----------------------|----------|-----------------|--------|-------------|-----------------|
| 19.1 | M2 | M2. Reperfilat de camí , amb maquina motoanivelladora, eliminant males herbes, aigüeres i argaralls, donant bombeig lateral cap a les cunetes amb formació o neteja de les mateixes, si s'escau, i regat i compactat amb corró vibratori autopropulsat, preparant la base per acabat de paviment en camins rurals. Espais aptes per rebre el pas de la maquinària descrita. És considera l'abast del reperfilat en aproximadament el 50% del recorregut total. | | | | | | |
| | | | Uts. | Llargada | Amplada | Alçada | Parcial | Subtotal |
| Camí 19 | | | 1 | 1.123,00 | 3,00 | | 3.369,00 | |
| | | | | | | | 3.369,00 | 3.369,00 |
| | | | 0,5 | | | | 3.369,00 | 1.684,50 |
| | | | Total M2 | | 1.684,50 | | 0,19 | 320,06 |
| 19.2 | M3 | Base de tot-u artificial procedent de granulat reciclat,PROCEDENT DE GESTOR AUTORIZAT A CATALUNYA, AMB MARCATGE CE, col.locada amb motoanivelladora i piconatge del material al 98 % del PM. Inclou reg de plataforma mitjançant aigua previament a estesa de base de tot-U artificial. Acabat de paviment apte per camins rurals. Es consideren els preus establerts de la TES/1199/2019 corresponents a 7,74€/m3 (IVA INCLÓS) per la compra de l'àrid i de 6 €/m3 (IVA INCLÓS) per al transport i aplicació. | | | | | | |
| | | | Uts. | Llargada | Amplada | Alçada | Parcial | Subtotal |
| Camí 19 | | | 1 | 1.123,00 | 3,00 | 0,10 | 336,90 | |
| | | | | | | | 336,90 | 336,90 |
| | | | Total m3 | | 336,90 | | 9,54 | 3.214,03 |
| Total pressupost parcial nº 19 Camí 19 : | | | | | | | | 3.534,09 |

Pressupost parcial nº 20 Camí 20

| Nº | U | Descripció | Amidament | | | Preu | Import | |
|-------------------------------------------------|----|----------------------------------------------------------------------------------------------------------------------------------------------------------------------------------------------------------------------------------------------------------------------------------------------------------------------------------------------------------------------------------------------------------------------------------------------------------------------------------------------------------------|------------------------|----------|---------|---------------|-----------------|-----------------|
| 20.1 | M2 | M2. Reperfilat de camí , amb maquina motoanivelladora, eliminant males herbes, aigüeres i argaralls, donant bombeig lateral cap a les cunetes amb formació o neteja de les mateixes, si s'escau, i regat i compactat amb corró vibratori autopropulsat, preparant la base per acabat de paviment en camins rurals. Espais aptes per rebre el pas de la maquinària descrita. És considera l'abast del reperfilat en aproximadament el 50% del recorregut total. | | | | | | |
| | | | Uts. | Llargada | Amplada | Alçada | Parcial | Subtotal |
| Camí 20 | | | 1 | 575,00 | 3,00 | | 1.725,00 | |
| | | | | | | | 1.725,00 | 1.725,00 |
| | | | 0,5 | | | | 1.725,00 | 862,50 |
| | | | Total M2: | | | 862,50 | 0,19 | 163,88 |
| 20.2 | M3 | Base de tot-u artificial procedent de granulat reciclat,PROCEDENT DE GESTOR AUTORIZAT A CATALUNYA, AMB MARCATGE CE, col.locada amb motoanivelladora i piconatge del material al 98 % del PM. Inclou reg de plataforma mitjançant aigua previament a estesa de base de tot-U artificial. Acabat de paviment apte per camins rurals. Es consideren els preus establerts de la TES/1199/2019 corresponents a 7,74€/m3 (IVA INCLÒS) per la compra de l'àrid i de 6 €/m3 (IVA INCLÒS) per al transport i aplicació. | | | | | | |
| | | | Uts. | Llargada | Amplada | Alçada | Parcial | Subtotal |
| Camí 20 | | | 1 | 575,00 | 3,00 | 0,10 | 172,50 | |
| | | | | | | | 172,50 | 172,50 |
| | | | Total m3: | | | 172,50 | 9,54 | 1.645,65 |
| Total pressupost parcial nº 20 Camí 20 : | | | | | | | 1.809,53 | |

Pressupost parcial nº 21 Camí 21

| Nº | U | Descripció | Amidament | | | Preu | Import | |
|-------------------------------------------------|----|----------------------------------------------------------------------------------------------------------------------------------------------------------------------------------------------------------------------------------------------------------------------------------------------------------------------------------------------------------------------------------------------------------------------------------------------------------------------------------------------------------------|------------------------|----------|---------|-----------------|-----------------|-----------------|
| 21.1 | M2 | M2. Reperfilat de camí , amb maquina motoanivelladora, eliminant males herbes, aigüeres i argaralls, donant bombeig lateral cap a les cunetes amb formació o neteja de les mateixes, si s'escau, i regat i compactat amb corró vibratori autopropulsat, preparant la base per acabat de paviment en camins rurals. Espais aptes per rebre el pas de la maquinària descrita. És considera l'abast del reperfilat en aproximadament el 50% del recorregut total. | | | | | | |
| | | | Uts. | Llargada | Amplada | Alçada | Parcial | Subtotal |
| Camí 21 | | | 1 | 754,00 | 3,00 | | 2.262,00 | |
| | | | | | | | 2.262,00 | 2.262,00 |
| | | | 0,5 | | | | 2.262,00 | 1.131,00 |
| | | | Total M2: | | | 1.131,00 | 0,19 | 214,89 |
| 21.2 | M3 | Base de tot-u artificial procedent de granulat reciclat,PROCEDENT DE GESTOR AUTORIZAT A CATALUNYA, AMB MARCATGE CE, col.locada amb motoanivelladora i piconatge del material al 98 % del PM. Inclou reg de plataforma mitjançant aigua previament a estesa de base de tot-U artificial. Acabat de paviment apte per camins rurals. Es consideren els preus establerts de la TES/1199/2019 corresponents a 7,74€/m3 (IVA INCLÒS) per la compra de l'àrid i de 6 €/m3 (IVA INCLÒS) per al transport i aplicació. | | | | | | |
| | | | Uts. | Llargada | Amplada | Alçada | Parcial | Subtotal |
| Camí 21 | | | 1 | 754,00 | 3,00 | 0,10 | 226,20 | |
| | | | | | | | 226,20 | 226,20 |
| | | | Total m3: | | | 226,20 | 9,54 | 2.157,95 |
| Total pressupost parcial nº 21 Camí 21 : | | | | | | | 2.372,84 | |

Pressupost parcial nº 22 Camí 22

| Nº | U | Descripció | Amidament | | Preu | Import | | |
|-------------------------------------------------|----|----------------------------------------------------------------------------------------------------------------------------------------------------------------------------------------------------------------------------------------------------------------------------------------------------------------------------------------------------------------------------------------------------------------------------------------------------------------------------------------------------------------|-----------------------|----------|---------------|-------------|----------|-----------------|
| 22.1 | M2 | M2. Reperfilat de camí , amb maquina motoanivelladora, eliminant males herbes, aigüeres i argaralls, donant bombeig lateral cap a les cunetes amb formació o neteja de les mateixes, si s'escau, i regat i compactat amb corró vibratori autopropulsat, preparant la base per acabat de paviment en camins rurals. Espais aptes per rebre el pas de la maquinària descrita. És considera l'abast del reperfilat en aproximadament el 50% del recorregut total. | | | | | | |
| | | | Uts. | Llargada | Amplada | Alçada | Parcial | Subtotal |
| Camí 22 | | | 1 | 580,00 | 3,00 | | 1.740,00 | |
| | | | | | | | 1.740,00 | 1.740,00 |
| | | | 0,5 | | | | 1.740,00 | 870,00 |
| | | | Total M2 | | 870,00 | 0,19 | | 165,30 |
| 22.2 | M3 | Base de tot-u artificial procedent de granulat reciclat,PROCEDENT DE GESTOR AUTORIZAT A CATALUNYA, AMB MARCATGE CE, col.locada amb motoanivelladora i piconatge del material al 98 % del PM. Inclou reg de plataforma mitjançant aigua previament a estesa de base de tot-U artificial. Acabat de paviment apte per camins rurals. Es consideren els preus establerts de la TES/1199/2019 corresponents a 7,74€/m3 (IVA INCLÒS) per la compra de l'àrid i de 6 €/m3 (IVA INCLÒS) per al transport i aplicació. | | | | | | |
| | | | Uts. | Llargada | Amplada | Alçada | Parcial | Subtotal |
| Camí 22 | | | 1 | 580,00 | 3,00 | 0,10 | 174,00 | |
| | | | | | | | 174,00 | 174,00 |
| | | | Total m3 | | 174,00 | 9,54 | | 1.659,96 |
| Total pressupost parcial nº 22 Camí 22 : | | | | | | | | 1.825,26 |

Pressupost parcial nº 23 Camí 23

| Nº | U | Descripció | Amidament | | | Preu | Import | |
|-------------------------------------------------|----|----------------------------------------------------------------------------------------------------------------------------------------------------------------------------------------------------------------------------------------------------------------------------------------------------------------------------------------------------------------------------------------------------------------------------------------------------------------------------------------------------------------|------------------------|----------|---------|---------------|-----------------|-----------------|
| 23.1 | M2 | M2. Reperfilat de camí , amb maquina motoanivelladora, eliminant males herbes, aigüeres i argaralls, donant bombeig lateral cap a les cunetes amb formació o neteja de les mateixes, si s'escau, i regat i compactat amb corró vibratori autopropulsat, preparant la base per acabat de paviment en camins rurals. Espais aptes per rebre el pas de la maquinària descrita. És considera l'abast del reperfilat en aproximadament el 50% del recorregut total. | | | | | | |
| | | | Uts. | Llargada | Amplada | Alçada | Parcial | Subtotal |
| Camí 23 | | | 1 | 532,00 | 3,00 | | 1.596,00 | |
| | | | | | | | 1.596,00 | 1.596,00 |
| | | | 0,5 | | | | 1.596,00 | 798,00 |
| | | | Total M2: | | | 798,00 | 0,19 | 151,62 |
| 23.2 | M3 | Base de tot-u artificial procedent de granulat reciclat,PROCEDENT DE GESTOR AUTORIZAT A CATALUNYA, AMB MARCATGE CE, col.locada amb motoanivelladora i piconatge del material al 98 % del PM. Inclou reg de plataforma mitjançant aigua previament a estesa de base de tot-U artificial. Acabat de paviment apte per camins rurals. Es consideren els preus establerts de la TES/1199/2019 corresponents a 7,74€/m3 (IVA INCLÒS) per la compra de l'àrid i de 6 €/m3 (IVA INCLÒS) per al transport i aplicació. | | | | | | |
| | | | Uts. | Llargada | Amplada | Alçada | Parcial | Subtotal |
| Camí 23 | | | 1 | 532,00 | 3,00 | 0,10 | 159,60 | |
| | | | | | | | 159,60 | 159,60 |
| | | | Total m3: | | | 159,60 | 9,54 | 1.522,58 |
| Total pressupost parcial nº 23 Camí 23 : | | | | | | | 1.674,20 | |

Pressupost parcial nº 24 Camí 24

| Nº | U | Descripció | Amidament | | | | Preu | Import |
|-------------------------------------------------|----|----------------------------------------------------------------------------------------------------------------------------------------------------------------------------------------------------------------------------------------------------------------------------------------------------------------------------------------------------------------------------------------------------------------------------------------------------------------------------------------------------------------|-----------------------|----------|---------|-----------------|-------------|-----------------|
| 24.1 | M2 | M2. Reperfilat de camí , amb maquina motoanivelladora, eliminant males herbes, aigüeres i argaralls, donant bombeig lateral cap a les cunetes amb formació o neteja de les mateixes, si s'escau, i regat i compactat amb corró vibratori autopropulsat, preparant la base per acabat de paviment en camins rurals. Espais aptes per rebre el pas de la maquinària descrita. És considera l'abast del reperfilat en aproximadament el 50% del recorregut total. | | | | | | |
| | | | Uts. | Llargada | Amplada | Alçada | Parcial | Subtotal |
| Camí 24 | | | 1 | 983,10 | 3,00 | | 2.949,30 | |
| | | | | | | | 2.949,30 | 2.949,30 |
| | | | 0,5 | | | | 2.949,30 | 1.474,65 |
| | | | Total M2 | | | 1.474,65 | 0,19 | 280,18 |
| 24.2 | M3 | Base de tot-u artificial procedent de granulat reciclat,PROCEDENT DE GESTOR AUTORIZAT A CATALUNYA, AMB MARCATGE CE, col.locada amb motoanivelladora i piconatge del material al 98 % del PM. Inclou reg de plataforma mitjançant aigua previament a estesa de base de tot-U artificial. Acabat de paviment apte per camins rurals. Es consideren els preus establerts de la TES/1199/2019 corresponents a 7,74€/m3 (IVA INCLÒS) per la compra de l'àrid i de 6 €/m3 (IVA INCLÒS) per al transport i aplicació. | | | | | | |
| | | | Uts. | Llargada | Amplada | Alçada | Parcial | Subtotal |
| Camí 24 | | | 1 | 983,10 | 3,00 | 0,10 | 294,93 | |
| | | | | | | | 294,93 | 294,93 |
| | | | Total m3 | | | 294,93 | 9,54 | 2.813,63 |
| Total pressupost parcial nº 24 Camí 24 : | | | | | | | | 3.093,81 |

Pressupost parcial nº 25 Camí 25

| Nº | U | Descripció | Amidament | | Preu | Import | | |
|-------------------------------------------------|----|----------------------------------------------------------------------------------------------------------------------------------------------------------------------------------------------------------------------------------------------------------------------------------------------------------------------------------------------------------------------------------------------------------------------------------------------------------------------------------------------------------------|-----------------------|----------|---------------|-------------|----------|-----------------|
| 25.1 | M2 | M2. Reperfilat de camí , amb maquina motoanivelladora, eliminant males herbes, aigüeres i argaralls, donant bombeig lateral cap a les cunetes amb formació o neteja de les mateixes, si s'escau, i regat i compactat amb corró vibratori autopropulsat, preparant la base per acabat de paviment en camins rurals. Espais aptes per rebre el pas de la maquinària descrita. És considera l'abast del reperfilat en aproximadament el 50% del recorregut total. | | | | | | |
| | | | Uts. | Llargada | Amplada | Alçada | Parcial | Subtotal |
| Camí 25 | | | 1 | 480,00 | 3,00 | | 1.440,00 | |
| | | | | | | | 1.440,00 | 1.440,00 |
| | | | 0,5 | | | | 1.440,00 | 720,00 |
| | | | Total M2 | | 720,00 | 0,19 | | 136,80 |
| 25.2 | M3 | Base de tot-u artificial procedent de granulat reciclat,PROCEDENT DE GESTOR AUTORIZAT A CATALUNYA, AMB MARCATGE CE, col.locada amb motoanivelladora i piconatge del material al 98 % del PM. Inclou reg de plataforma mitjançant aigua previament a estesa de base de tot-U artificial. Acabat de paviment apte per camins rurals. Es consideren els preus establerts de la TES/1199/2019 corresponents a 7,74€/m3 (IVA INCLÒS) per la compra de l'àrid i de 6 €/m3 (IVA INCLÒS) per al transport i aplicació. | | | | | | |
| | | | Uts. | Llargada | Amplada | Alçada | Parcial | Subtotal |
| Camí 25 | | | 1 | 480,00 | 3,00 | 0,10 | 144,00 | |
| | | | | | | | 144,00 | 144,00 |
| | | | Total m3 | | 144,00 | 9,54 | | 1.373,76 |
| Total pressupost parcial nº 25 Camí 25 : | | | | | | | | 1.510,56 |

Pressupost parcial nº 26 Camí 26

| Nº | U | Descripció | Amidament | | | | Preu | Import |
|-------------------------------------------------|----|----------------------------------------------------------------------------------------------------------------------------------------------------------------------------------------------------------------------------------------------------------------------------------------------------------------------------------------------------------------------------------------------------------------------------------------------------------------------------------------------------------------|-----------------------|----------|---------------|--------|-------------|---------------|
| 26.1 | M2 | M2. Reperfilat de camí , amb maquina motoanivelladora, eliminant males herbes, aigüeres i argaralls, donant bombeig lateral cap a les cunetes amb formació o neteja de les mateixes, si s'escau, i regat i compactat amb corró vibratori autopropulsat, preparant la base per acabat de paviment en camins rurals. Espais aptes per rebre el pas de la maquinària descrita. És considera l'abast del reperfilat en aproximadament el 50% del recorregut total. | | | | | | |
| | | | Uts. | Llargada | Amplada | Alçada | Parcial | Subtotal |
| Camí 26 | | | 1 | 224,00 | 3,00 | | 672,00 | |
| | | | | | | | 672,00 | 672,00 |
| | | | 0,5 | | | | 672,00 | 336,00 |
| | | | Total M2 | | 336,00 | | 0,19 | 63,84 |
| 26.2 | M3 | Base de tot-u artificial procedent de granulat reciclat,PROCEDENT DE GESTOR AUTORIZAT A CATALUNYA, AMB MARCATGE CE, col.locada amb motoanivelladora i piconatge del material al 98 % del PM. Inclou reg de plataforma mitjançant aigua previament a estesa de base de tot-U artificial. Acabat de paviment apte per camins rurals. Es consideren els preus establerts de la TES/1199/2019 corresponents a 7,74€/m3 (IVA INCLÒS) per la compra de l'àrid i de 6 €/m3 (IVA INCLÒS) per al transport i aplicació. | | | | | | |
| | | | Uts. | Llargada | Amplada | Alçada | Parcial | Subtotal |
| Camí 26 | | | 1 | 224,00 | 3,00 | 0,10 | 67,20 | |
| | | | | | | | 67,20 | 67,20 |
| | | | Total m3 | | 67,20 | | 9,54 | 641,09 |
| Total pressupost parcial nº 26 Camí 26 : | | | | | | | | 704,93 |

Pressupost parcial nº 27 Camí 27

| Nº | U | Descripció | Amidament | | | Preu | Import | |
|-------------------------------------------------|----|-----------------------------------------------------------------------------------------------------------------------------------------------------------------------------------------------------------------------------------------------------------------------------------------------------------------------------------------------------------------------------------------------------------------------------------------------------------------------------------------------------------------|------------------------|----------|---------|---------------|-------------|-----------------|
| 27.1 | M2 | M2. Reperfilat de camí , amb maquina motoanivelladora, eliminant males herbes, aigüeres i argaralls, donant bombeig lateral cap a les cunetes amb formació o neteja de les mateixes, si s'escau, i regat i compactat amb corró vibratori autopropulsat, preparant la base per acabat de paviment en camins rurals. Espais aptes per rebre el pas de la maquinària descrita. És considera l'abast del reperfilat en aproximadament el 50% del recorregut total. | | | | | | |
| | | | Uts. | Llargada | Amplada | Alçada | Parcial | Subtotal |
| Camí 27 | | | 1 | 545,00 | 3,00 | | 1.635,00 | |
| | | | | | | | 1.635,00 | 1.635,00 |
| | | | 0,5 | | | | 1.635,00 | 817,50 |
| | | | Total M2: | | | 817,50 | 0,19 | 155,33 |
| 27.2 | M3 | Base de tot-u artificial procedent de granulat reciclat,PROCEDENT DE GESTOR AUTORITZAT A CATALUNYA, AMB MARCATGE CE, col.locada amb motoanivelladora i piconatge del material al 98 % del PM. Inclou reg de plataforma mitjançant aigua previament a estesa de base de tot-U artificial. Acabat de paviment apte per camins rurals. Es consideren els preus establerts de la TES/1199/2019 corresponents a 7,74€/m3 (IVA INCLÒS) per la compra de l'àrid i de 6 €/m3 (IVA INCLÒS) per al transport i aplicació. | | | | | | |
| | | | Uts. | Llargada | Amplada | Alçada | Parcial | Subtotal |
| Camí 27 | | | 1 | 545,00 | 3,00 | 0,10 | 163,50 | |
| | | | | | | | 163,50 | 163,50 |
| | | | Total m3: | | | 163,50 | 9,54 | 1.559,79 |
| Total pressupost parcial nº 27 Camí 27 : | | | | | | | | 1.715,12 |

Pressupost parcial nº 28 Camí 28

| Nº | U | Descripció | Amidament | | | Preu | Import | |
|-------------------------------------------------|----|----------------------------------------------------------------------------------------------------------------------------------------------------------------------------------------------------------------------------------------------------------------------------------------------------------------------------------------------------------------------------------------------------------------------------------------------------------------------------------------------------------------|------------------------|----------|---------|---------------|-----------------|-----------------|
| 28.1 | M2 | M2. Reperfilat de camí , amb maquina motoanivelladora, eliminant males herbes, aigüeres i argaralls, donant bombeig lateral cap a les cunetes amb formació o neteja de les mateixes, si s'escau, i regat i compactat amb corró vibratori autopropulsat, preparant la base per acabat de paviment en camins rurals. Espais aptes per rebre el pas de la maquinària descrita. És considera l'abast del reperfilat en aproximadament el 50% del recorregut total. | | | | | | |
| | | | Uts. | Llargada | Amplada | Alçada | Parcial | Subtotal |
| Camí 28 | | | 1 | 602,00 | 3,00 | | 1.806,00 | |
| | | | | | | | 1.806,00 | 1.806,00 |
| | | | 0,5 | | | | 1.806,00 | 903,00 |
| | | | Total M2: | | | 903,00 | 0,19 | 171,57 |
| 28.2 | M3 | Base de tot-u artificial procedent de granulat reciclat,PROCEDENT DE GESTOR AUTORIZAT A CATALUNYA, AMB MARCATGE CE, col.locada amb motoanivelladora i piconatge del material al 98 % del PM. Inclou reg de plataforma mitjançant aigua previament a estesa de base de tot-U artificial. Acabat de paviment apte per camins rurals. Es consideren els preus establerts de la TES/1199/2019 corresponents a 7,74€/m3 (IVA INCLÒS) per la compra de l'àrid i de 6 €/m3 (IVA INCLÒS) per al transport i aplicació. | | | | | | |
| | | | Uts. | Llargada | Amplada | Alçada | Parcial | Subtotal |
| Camí 28 | | | 1 | 602,00 | 3,00 | 0,10 | 180,60 | |
| | | | | | | | 180,60 | 180,60 |
| | | | Total m3: | | | 180,60 | 9,54 | 1.722,92 |
| Total pressupost parcial nº 28 Camí 28 : | | | | | | | 1.894,49 | |

Pressupost parcial nº 29 Camí 29

| Nº | U | Descripció | Amidament | | | Preu | Import | |
|-------------------------------------------------|----|----------------------------------------------------------------------------------------------------------------------------------------------------------------------------------------------------------------------------------------------------------------------------------------------------------------------------------------------------------------------------------------------------------------------------------------------------------------------------------------------------------------|------------------------|----------|---------|---------------|-----------------|-----------------|
| 29.1 | M2 | M2. Reperfilat de camí , amb maquina motoanivelladora, eliminant males herbes, aigüeres i argaralls, donant bombeig lateral cap a les cunetes amb formació o neteja de les mateixes, si s'escau, i regat i compactat amb corró vibratori autopropulsat, preparant la base per acabat de paviment en camins rurals. Espais aptes per rebre el pas de la maquinària descrita. És considera l'abast del reperfilat en aproximadament el 50% del recorregut total. | | | | | | |
| | | | Uts. | Llargada | Amplada | Alçada | Parcial | Subtotal |
| Camí 29 | | | 1 | 385,00 | 3,00 | | 1.155,00 | |
| | | | | | | | 1.155,00 | 1.155,00 |
| | | | 0,5 | | | | 1.155,00 | 577,50 |
| | | | Total M2: | | | 577,50 | 0,19 | 109,73 |
| 29.2 | M3 | Base de tot-u artificial procedent de granulat reciclat,PROCEDENT DE GESTOR AUTORIZAT A CATALUNYA, AMB MARCATGE CE, col.locada amb motoanivelladora i piconatge del material al 98 % del PM. Inclou reg de plataforma mitjançant aigua previament a estesa de base de tot-U artificial. Acabat de paviment apte per camins rurals. Es consideren els preus establerts de la TES/1199/2019 corresponents a 7,74€/m3 (IVA INCLÓS) per la compra de l'àrid i de 6 €/m3 (IVA INCLÓS) per al transport i aplicació. | | | | | | |
| | | | Uts. | Llargada | Amplada | Alçada | Parcial | Subtotal |
| Camí 29 | | | 1 | 385,00 | 3,00 | 0,10 | 115,50 | |
| | | | | | | | 115,50 | 115,50 |
| | | | Total m3: | | | 115,50 | 9,54 | 1.101,87 |
| Total pressupost parcial nº 29 Camí 29 : | | | | | | | 1.211,60 | |

Pressupost parcial nº 30 Camí 30

| Nº | U | Descripció | Amidament | | | Preu | Import | |
|-------------------------------------------------|----|----------------------------------------------------------------------------------------------------------------------------------------------------------------------------------------------------------------------------------------------------------------------------------------------------------------------------------------------------------------------------------------------------------------------------------------------------------------------------------------------------------------|------------------------|----------|---------|---------------|-----------------|-----------------|
| 30.1 | M2 | M2. Reperfilat de camí , amb maquina motoanivelladora, eliminant males herbes, aigüeres i argaralls, donant bombeig lateral cap a les cunetes amb formació o neteja de les mateixes, si s'escau, i regat i compactat amb corró vibratori autopropulsat, preparant la base per acabat de paviment en camins rurals. Espais aptes per rebre el pas de la maquinària descrita. És considera l'abast del reperfilat en aproximadament el 50% del recorregut total. | | | | | | |
| | | | Uts. | Llargada | Amplada | Alçada | Parcial | Subtotal |
| Camí 30 | | | 1 | 445,00 | 3,00 | | 1.335,00 | |
| | | | | | | | 1.335,00 | 1.335,00 |
| | | | 0,5 | | | | 1.335,00 | 667,50 |
| | | | Total M2: | | | 667,50 | 0,19 | 126,83 |
| 30.2 | M3 | Base de tot-u artificial procedent de granulat reciclat,PROCEDENT DE GESTOR AUTORIZAT A CATALUNYA, AMB MARCATGE CE, col.locada amb motoanivelladora i piconatge del material al 98 % del PM. Inclou reg de plataforma mitjançant aigua previament a estesa de base de tot-U artificial. Acabat de paviment apte per camins rurals. Es consideren els preus establerts de la TES/1199/2019 corresponents a 7,74€/m3 (IVA INCLÒS) per la compra de l'àrid i de 6 €/m3 (IVA INCLÒS) per al transport i aplicació. | | | | | | |
| | | | Uts. | Llargada | Amplada | Alçada | Parcial | Subtotal |
| Camí 30 | | | 1 | 445,00 | 3,00 | 0,10 | 133,50 | |
| | | | | | | | 133,50 | 133,50 |
| | | | Total m3: | | | 133,50 | 9,54 | 1.273,59 |
| Total pressupost parcial nº 30 Camí 30 : | | | | | | | 1.400,42 | |

Pressupost parcial nº 31 Camí 31

| Nº | U | Descripció | Amidament | | Preu | Import | | |
|-------------------------------------------------|----|----------------------------------------------------------------------------------------------------------------------------------------------------------------------------------------------------------------------------------------------------------------------------------------------------------------------------------------------------------------------------------------------------------------------------------------------------------------------------------------------------------------|-----------------------|----------|---------------|-------------|----------|-----------------|
| 31.1 | M2 | M2. Reperfilat de camí , amb maquina motoanivelladora, eliminant males herbes, aigüeres i argaralls, donant bombeig lateral cap a les cunetes amb formació o neteja de les mateixes, si s'escau, i regat i compactat amb corró vibratori autopropulsat, preparant la base per acabat de paviment en camins rurals. Espais aptes per rebre el pas de la maquinària descrita. És considera l'abast del reperfilat en aproximadament el 50% del recorregut total. | | | | | | |
| | | | Uts. | Llargada | Amplada | Alçada | Parcial | Subtotal |
| Camí 31 | | | 1 | 519,00 | 3,00 | | 1.557,00 | |
| | | | | | | | 1.557,00 | 1.557,00 |
| | | | 0,5 | | | | 1.557,00 | 778,50 |
| | | | Total M2 | | 778,50 | 0,19 | | 147,92 |
| 31.2 | M3 | Base de tot-u artificial procedent de granulat reciclat,PROCEDENT DE GESTOR AUTORIZAT A CATALUNYA, AMB MARCATGE CE, col.locada amb motoanivelladora i piconatge del material al 98 % del PM. Inclou reg de plataforma mitjançant aigua previament a estesa de base de tot-U artificial. Acabat de paviment apte per camins rurals. Es consideren els preus establerts de la TES/1199/2019 corresponents a 7,74€/m3 (IVA INCLÒS) per la compra de l'àrid i de 6 €/m3 (IVA INCLÒS) per al transport i aplicació. | | | | | | |
| | | | Uts. | Llargada | Amplada | Alçada | Parcial | Subtotal |
| Camí 31 | | | 1 | 519,00 | 3,00 | 0,10 | 155,70 | |
| | | | | | | | 155,70 | 155,70 |
| | | | Total m3 | | 155,70 | 9,54 | | 1.485,38 |
| Total pressupost parcial nº 31 Camí 31 : | | | | | | | | 1.633,30 |

Pressupost parcial nº 32 Camí 32

| Nº | U | Descripció | Amidament | | | | Preu | Import |
|-------------------------------------------------|----|----------------------------------------------------------------------------------------------------------------------------------------------------------------------------------------------------------------------------------------------------------------------------------------------------------------------------------------------------------------------------------------------------------------------------------------------------------------------------------------------------------------|-----------------------|----------|-----------------|--------|-------------|-----------------|
| 32.1 | M2 | M2. Reperfilat de camí , amb maquina motoanivelladora, eliminant males herbes, aigüeres i argaralls, donant bombeig lateral cap a les cunetes amb formació o neteja de les mateixes, si s'escau, i regat i compactat amb corró vibratori autopropulsat, preparant la base per acabat de paviment en camins rurals. Espais aptes per rebre el pas de la maquinària descrita. És considera l'abast del reperfilat en aproximadament el 50% del recorregut total. | | | | | | |
| | | | Uts. | Llargada | Amplada | Alçada | Parcial | Subtotal |
| Camí 32 | | | 1 | 853,00 | 3,00 | | 2.559,00 | |
| | | | | | | | 2.559,00 | 2.559,00 |
| | | | 0,5 | | | | 2.559,00 | 1.279,50 |
| | | | Total M2 | | 1.279,50 | | 0,19 | 243,11 |
| 32.2 | M3 | Base de tot-u artificial procedent de granulat reciclat,PROCEDENT DE GESTOR AUTORIZAT A CATALUNYA, AMB MARCATGE CE, col.locada amb motoanivelladora i piconatge del material al 98 % del PM. Inclou reg de plataforma mitjançant aigua previament a estesa de base de tot-U artificial. Acabat de paviment apte per camins rurals. Es consideren els preus establerts de la TES/1199/2019 corresponents a 7,74€/m3 (IVA INCLÓS) per la compra de l'àrid i de 6 €/m3 (IVA INCLÓS) per al transport i aplicació. | | | | | | |
| | | | Uts. | Llargada | Amplada | Alçada | Parcial | Subtotal |
| Camí 32 | | | 1 | 853,00 | 3,00 | 0,10 | 255,90 | |
| | | | | | | | 255,90 | 255,90 |
| | | | Total m3 | | 255,90 | | 9,54 | 2.441,29 |
| Total pressupost parcial nº 32 Camí 32 : | | | | | | | | 2.684,40 |

Pressupost parcial nº 33 Camí 33

| Nº | U | Descripció | Amidament | | | | Preu | Import |
|-------------------------------------------------|----|----------------------------------------------------------------------------------------------------------------------------------------------------------------------------------------------------------------------------------------------------------------------------------------------------------------------------------------------------------------------------------------------------------------------------------------------------------------------------------------------------------------|-----------------------|----------|-----------------|--------|-------------|-----------------|
| 33.1 | M2 | M2. Reperfilat de camí , amb maquina motoanivelladora, eliminant males herbes, aigüeres i argaralls, donant bombeig lateral cap a les cunetes amb formació o neteja de les mateixes, si s'escau, i regat i compactat amb corró vibratori autopropulsat, preparant la base per acabat de paviment en camins rurals. Espais aptes per rebre el pas de la maquinària descrita. És considera l'abast del reperfilat en aproximadament el 50% del recorregut total. | | | | | | |
| | | | Uts. | Llargada | Amplada | Alçada | Parcial | Subtotal |
| Camí 33 | | | 1 | 1.094,00 | 3,00 | | 3.282,00 | |
| | | | | | | | 3.282,00 | 3.282,00 |
| | | | 0,5 | | | | 3.282,00 | 1.641,00 |
| | | | Total M2 | | 1.641,00 | | 0,19 | 311,79 |
| 33.2 | M3 | Base de tot-u artificial procedent de granulat reciclat,PROCEDENT DE GESTOR AUTORIZAT A CATALUNYA, AMB MARCATGE CE, col.locada amb motoanivelladora i piconatge del material al 98 % del PM. Inclou reg de plataforma mitjançant aigua previament a estesa de base de tot-U artificial. Acabat de paviment apte per camins rurals. Es consideren els preus establerts de la TES/1199/2019 corresponents a 7,74€/m3 (IVA INCLÒS) per la compra de l'àrid i de 6 €/m3 (IVA INCLÒS) per al transport i aplicació. | | | | | | |
| | | | Uts. | Llargada | Amplada | Alçada | Parcial | Subtotal |
| Camí 33 | | | 1 | 1.094,00 | 3,00 | 0,10 | 328,20 | |
| | | | | | | | 328,20 | 328,20 |
| | | | Total m3 | | 328,20 | | 9,54 | 3.131,03 |
| Total pressupost parcial nº 33 Camí 33 : | | | | | | | | 3.442,82 |

Pressupost parcial nº 34 Camí 34

| Nº | U | Descripció | Amidament | | | | Preu | Import |
|---------|----|----------------------------------------------------------------------------------------------------------------------------------------------------------------------------------------------------------------------------------------------------------------------------------------------------------------------------------------------------------------------------------------------------------------------------------------------------------------------------------------------------------------|-----------|----------|---------|--------|-----------------|-----------------|
| 34.1 | M2 | M2. Reperfilat de camí , amb maquina motoanivelladora, eliminant males herbes, aigüeres i argaralls, donant bombeig lateral cap a les cunetes amb formació o neteja de les mateixes, si s'escau, i regat i compactat amb corró vibratori autopropulsat, preparant la base per acabat de paviment en camins rurals. Espais aptes per rebre el pas de la maquinària descrita. És considera l'abast del reperfilat en aproximadament el 50% del recorregut total. | Uts. | Llargada | Amplada | Alçada | Parcial | Subtotal |
| Camí 34 | | | 1 | 949,70 | 3,00 | | 2.849,10 | |
| | | | | | | | 2.849,10 | 2.849,10 |
| | | | 0,5 | | | | 2.849,10 | 1.424,55 |
| | | Total M2 | | | | | 0,19 | 270,66 |
| | | | | | | | 1.424,55 | |
| 34.2 | M3 | Base de tot-u artificial procedent de granulat reciclat,PROCEDENT DE GESTOR AUTORIZAT A CATALUNYA, AMB MARCATGE CE, col.locada amb motoanivelladora i piconatge del material al 98 % del PM. Inclou reg de plataforma mitjançant aigua previament a estesa de base de tot-U artificial. Acabat de paviment apte per camins rurals. Es consideren els preus establerts de la TES/1199/2019 corresponents a 7,74€/m3 (IVA INCLÒS) per la compra de l'àrid i de 6 €/m3 (IVA INCLÒS) per al transport i aplicació. | Uts. | Llargada | Amplada | Alçada | Parcial | Subtotal |
| Camí 34 | | | 1 | 949,70 | 3,00 | 0,10 | 284,91 | |
| | | | | | | | 284,91 | 284,91 |
| | | Total m3 | | | | | 9,54 | 2.718,04 |
| | | | | | | | 284,91 | |
| | | Total pressupost parcial nº 34 Camí 34 : | | | | | | 2.988,70 |

Pressupost parcial nº 35 Camí 35

| Nº | U | Descripció | Amidament | | | | Preu | Import |
|-------------------------------------------------|----|----------------------------------------------------------------------------------------------------------------------------------------------------------------------------------------------------------------------------------------------------------------------------------------------------------------------------------------------------------------------------------------------------------------------------------------------------------------------------------------------------------------|-----------------------|----------|------------------|--------|-------------|------------------|
| 35.1 | M2 | M2. Reperfilat de camí , amb maquina motoanivelladora, eliminant males herbes, aigüeres i argaralls, donant bombeig lateral cap a les cunetes amb formació o neteja de les mateixes, si s'escau, i regat i compactat amb corró vibratori autopropulsat, preparant la base per acabat de paviment en camins rurals. Espais aptes per rebre el pas de la maquinària descrita. És considera l'abast del reperfilat en aproximadament el 50% del recorregut total. | | | | | | |
| | | | Uts. | Llargada | Amplada | Alçada | Parcial | Subtotal |
| Camí 35 | | | 1 | 7.126,97 | 3,00 | | 21.380,91 | |
| | | | | | | | 21.380,91 | 21.380,91 |
| | | | 0,5 | | | | 21.380,91 | 10.690,46 |
| | | | Total M2 | | 10.690,46 | | 0,19 | 2.031,19 |
| 35.2 | M3 | Base de tot-u artificial procedent de granulat reciclat,PROCEDENT DE GESTOR AUTORIZAT A CATALUNYA, AMB MARCATGE CE, col.locada amb motoanivelladora i piconatge del material al 98 % del PM. Inclou reg de plataforma mitjançant aigua previament a estesa de base de tot-U artificial. Acabat de paviment apte per camins rurals. Es consideren els preus establerts de la TES/1199/2019 corresponents a 7,74€/m3 (IVA INCLÒS) per la compra de l'àrid i de 6 €/m3 (IVA INCLÒS) per al transport i aplicació. | | | | | | |
| | | | Uts. | Llargada | Amplada | Alçada | Parcial | Subtotal |
| Camí 35 | | | 1 | 7.126,97 | 3,00 | 0,10 | 2.138,09 | |
| | | | | | | | 2.138,09 | 2.138,09 |
| | | | Total m3 | | 2.138,09 | | 9,54 | 20.397,38 |
| Total pressupost parcial nº 35 Camí 35 : | | | | | | | | 22.428,57 |

Pressupost parcial nº 36 Camí 36

| Nº | U | Descripció | Amidament | | | | Preu | Import |
|---------|----|----------------------------------------------------------------------------------------------------------------------------------------------------------------------------------------------------------------------------------------------------------------------------------------------------------------------------------------------------------------------------------------------------------------------------------------------------------------------------------------------------------------|-----------|----------|-------------------------------------------------|-----------------|-------------|-----------------|
| 36.1 | M2 | M2. Reperfilat de camí , amb maquina motoanivelladora, eliminant males herbes, aigüeres i argaralls, donant bombeig lateral cap a les cunetes amb formació o neteja de les mateixes, si s'escau, i regat i compactat amb corró vibratori autopropulsat, preparant la base per acabat de paviment en camins rurals. Espais aptes per rebre el pas de la maquinària descrita. És considera l'abast del reperfilat en aproximadament el 50% del recorregut total. | | | | | | |
| | | | Uts. | Llargada | Amplada | Alçada | Parcial | Subtotal |
| Camí 36 | | | 1 | 1.697,60 | 3,00 | | 5.092,80 | |
| | | | | | | | 5.092,80 | 5.092,80 |
| | | | 0,5 | | | | 5.092,80 | 2.546,40 |
| | | | | | Total M2 | 2.546,40 | 0,19 | 483,82 |
| 36.2 | M3 | Base de tot-u artificial procedent de granulat reciclat,PROCEDENT DE GESTOR AUTORIZAT A CATALUNYA, AMB MARCATGE CE, col.locada amb motoanivelladora i piconatge del material al 98 % del PM. Inclou reg de plataforma mitjançant aigua previament a estesa de base de tot-U artificial. Acabat de paviment apte per camins rurals. Es consideren els preus establerts de la TES/1199/2019 corresponents a 7,74€/m3 (IVA INCLÒS) per la compra de l'àrid i de 6 €/m3 (IVA INCLÒS) per al transport i aplicació. | | | | | | |
| | | | Uts. | Llargada | Amplada | Alçada | Parcial | Subtotal |
| Camí 36 | | | 1 | 1.697,60 | 3,00 | 0,10 | 509,28 | |
| | | | | | | | 509,28 | 509,28 |
| | | | | | Total m3 | 509,28 | 9,54 | 4.858,53 |
| | | | | | Total pressupost parcial nº 36 Camí 36 : | | | 5.342,35 |

Pressupost parcial nº 37 Camí 37

| Nº | U | Descripció | Amidament | | | | Preu | Import |
|-------------------------------------------------|----|-----------------------------------------------------------------------------------------------------------------------------------------------------------------------------------------------------------------------------------------------------------------------------------------------------------------------------------------------------------------------------------------------------------------------------------------------------------------------------------------------------------------|-----------------------|----------|-----------------|--------|-------------|-----------------|
| 37.1 | M2 | M2. Reperfilat de camí , amb maquina motoanivelladora, eliminant males herbes, aigüeres i argaralls, donant bombeig lateral cap a les cunetes amb formació o neteja de les mateixes, si s'escau, i regat i compactat amb corró vibratori autopropulsat, preparant la base per acabat de paviment en camins rurals. Espais aptes per rebre el pas de la maquinària descrita. És considera l'abast del reperfilat en aproximadament el 50% del recorregut total. | | | | | | |
| | | | Uts. | Llargada | Amplada | Alçada | Parcial | Subtotal |
| Camí 36 | | | 1 | 2.424,74 | 3,00 | | 7.274,22 | |
| | | | | | | | 7.274,22 | 7.274,22 |
| | | | 0,5 | | | | 7.274,22 | 3.637,11 |
| | | | Total M2 | | 3.637,11 | | 0,19 | 691,05 |
| 37.2 | M3 | Base de tot-u artificial procedent de granulat reciclat,PROCEDENT DE GESTOR AUTORITZAT A CATALUNYA, AMB MARCATGE CE, col.locada amb motoanivelladora i piconatge del material al 98 % del PM. Inclou reg de plataforma mitjançant aigua previament a estesa de base de tot-U artificial. Acabat de paviment apte per camins rurals. Es consideren els preus establerts de la TES/1199/2019 corresponents a 7,74€/m3 (IVA INCLÒS) per la compra de l'àrid i de 6 €/m3 (IVA INCLÒS) per al transport i aplicació. | | | | | | |
| | | | Uts. | Llargada | Amplada | Alçada | Parcial | Subtotal |
| Camí 36 | | | 1 | 2.424,74 | 3,00 | 0,10 | 727,42 | |
| | | | | | | | 727,42 | 727,42 |
| | | | Total m3 | | 727,42 | | 9,54 | 6.939,59 |
| Total pressupost parcial nº 37 Camí 37 : | | | | | | | | 7.630,64 |

Pressupost parcial nº 38 Camí 38

| Nº | U | Descripció | Amidament | | | | Preu | Import |
|-------------------------------------------------|----|----------------------------------------------------------------------------------------------------------------------------------------------------------------------------------------------------------------------------------------------------------------------------------------------------------------------------------------------------------------------------------------------------------------------------------------------------------------------------------------------------------------|-----------------------|----------|-----------------|--------|-------------|-----------------|
| 38.1 | M2 | M2. Reperfilat de camí , amb maquina motoanivelladora, eliminant males herbes, aigüeres i argaralls, donant bombeig lateral cap a les cunetes amb formació o neteja de les mateixes, si s'escau, i regat i compactat amb corró vibratori autopropulsat, preparant la base per acabat de paviment en camins rurals. Espais aptes per rebre el pas de la maquinària descrita. És considera l'abast del reperfilat en aproximadament el 50% del recorregut total. | | | | | | |
| | | | Uts. | Llargada | Amplada | Alçada | Parcial | Subtotal |
| Camí 36 | | | 1 | 708,46 | 3,00 | | 2.125,38 | |
| | | | | | | | 2.125,38 | 2.125,38 |
| | | | 0,5 | | | | 2.125,38 | 1.062,69 |
| | | | Total M2 | | 1.062,69 | | 0,19 | 201,91 |
| 38.2 | M3 | Base de tot-u artificial procedent de granulat reciclat,PROCEDENT DE GESTOR AUTORIZAT A CATALUNYA, AMB MARCATGE CE, col.locada amb motoanivelladora i piconatge del material al 98 % del PM. Inclou reg de plataforma mitjançant aigua previament a estesa de base de tot-U artificial. Acabat de paviment apte per camins rurals. Es consideren els preus establerts de la TES/1199/2019 corresponents a 7,74€/m3 (IVA INCLÒS) per la compra de l'àrid i de 6 €/m3 (IVA INCLÒS) per al transport i aplicació. | | | | | | |
| | | | Uts. | Llargada | Amplada | Alçada | Parcial | Subtotal |
| Camí 36 | | | 1 | 708,46 | 3,00 | 0,10 | 212,54 | |
| | | | | | | | 212,54 | 212,54 |
| | | | Total m3 | | 212,54 | | 9,54 | 2.027,63 |
| Total pressupost parcial nº 38 Camí 38 : | | | | | | | | 2.229,54 |

Pressupost parcial nº 39 Camí 39

| Nº | U | Descripció | Amidament | | | | Preu | Import |
|-------------------------------------------------|----|----------------------------------------------------------------------------------------------------------------------------------------------------------------------------------------------------------------------------------------------------------------------------------------------------------------------------------------------------------------------------------------------------------------------------------------------------------------------------------------------------------------|-----------------------|----------|---------------|--------|-------------|-----------------|
| 39.1 | M2 | M2. Reperfilat de camí , amb maquina motoanivelladora, eliminant males herbes, aigüeres i argaralls, donant bombeig lateral cap a les cunetes amb formació o neteja de les mateixes, si s'escau, i regat i compactat amb corró vibratori autopropulsat, preparant la base per acabat de paviment en camins rurals. Espais aptes per rebre el pas de la maquinària descrita. És considera l'abast del reperfilat en aproximadament el 50% del recorregut total. | | | | | | |
| | | | Uts. | Llargada | Amplada | Alçada | Parcial | Subtotal |
| Camí 36 | | | 1 | 463,16 | 3,00 | | 1.389,48 | |
| | | | | | | | 1.389,48 | 1.389,48 |
| | | | 0,5 | | | | 1.389,48 | 694,74 |
| | | | Total M2 | | 694,74 | | 0,19 | 132,00 |
| 39.2 | M3 | Base de tot-u artificial procedent de granulat reciclat,PROCEDENT DE GESTOR AUTORIZAT A CATALUNYA, AMB MARCATGE CE, col.locada amb motoanivelladora i piconatge del material al 98 % del PM. Inclou reg de plataforma mitjançant aigua previament a estesa de base de tot-U artificial. Acabat de paviment apte per camins rurals. Es consideren els preus establerts de la TES/1199/2019 corresponents a 7,74€/m3 (IVA INCLÒS) per la compra de l'àrid i de 6 €/m3 (IVA INCLÒS) per al transport i aplicació. | | | | | | |
| | | | Uts. | Llargada | Amplada | Alçada | Parcial | Subtotal |
| Camí 36 | | | 1 | 463,16 | 3,00 | 0,10 | 138,95 | |
| | | | | | | | 138,95 | 138,95 |
| | | | Total m3 | | 138,95 | | 9,54 | 1.325,58 |
| Total pressupost parcial nº 39 Camí 39 : | | | | | | | | 1.457,58 |

Pressupost d'execució material

| | |
|--------------------|-------------------|
| 1 Camí 1 | 2.110,69 |
| 2 Camí 2 | 2.665,51 |
| 3 Camí 3 | 3.552,97 |
| 4 Camí 4 | 4.933,55 |
| 5 Camí 5 | 2.193,46 |
| 6 Camí 6 | 774,16 |
| 7 Camí 7 | 1.323,11 |
| 8 Camí 8 | 1.400,42 |
| 9 Camí 9 | 813,50 |
| 10 Camí 10 | 2.036,11 |
| 11 Camí 11 | 2.089,61 |
| 12 Camí 12 | 2.870,06 |
| 13 Camí 13 | 1.472,80 |
| 14 Camí 14 | 1.416,15 |
| 15 Camí 15 | 1.409,86 |
| 16 Camí 16 | 1.192,72 |
| 17 Camí 17 | 1.129,78 |
| 18 Camí 18 | 3.845,63 |
| 19 Camí 19 | 3.534,09 |
| 20 Camí 20 | 1.809,53 |
| 21 Camí 21 | 2.372,84 |
| 22 Camí 22 | 1.825,26 |
| 23 Camí 23 | 1.674,20 |
| 24 Camí 24 | 3.093,81 |
| 25 Camí 25 | 1.510,56 |
| 26 Camí 26 | 704,93 |
| 27 Camí 27 | 1.715,12 |
| 28 Camí 28 | 1.894,49 |
| 29 Camí 29 | 1.211,60 |
| 30 Camí 30 | 1.400,42 |
| 31 Camí 31 | 1.633,30 |
| 32 Camí 32 | 2.684,40 |
| 33 Camí 33 | 3.442,82 |
| 34 Camí 34 | 2.988,70 |
| 35 Camí 35 | 22.428,57 |
| 36 Camí 36 | 5.342,35 |
| 37 Camí 37 | 7.630,64 |
| 38 Camí 38 | 2.229,54 |
| 39 Camí 39 | 1.457,58 |
| Total | 109.814,84 |

Puja el pressupost d'execució material a l'expressada quantitat de CENT NOU MIL VUIT-CENTS CATORZE EUROS AMB VUITANTA-QUATRE CÈNTIMS.

RESUM DE PRESSUPOST

| Capítol | Import |
|--------------------------------------------|-------------------|
| 1 Camí 1 | 2.110,69 |
| 2 Camí 2 | 2.665,51 |
| 3 Camí 3 | 3.552,97 |
| 4 Camí 4 | 4.933,55 |
| 5 Camí 5 | 2.193,46 |
| 6 Camí 6 | 774,16 |
| 7 Camí 7 | 1.323,11 |
| 8 Camí 8 | 1.400,42 |
| 9 Camí 9 | 813,50 |
| 10 Camí 10 | 2.036,11 |
| 11 Camí 11 | 2.089,61 |
| 12 Camí 12 | 2.870,06 |
| 13 Camí 13 | 1.472,80 |
| 14 Camí 14 | 1.416,15 |
| 15 Camí 15 | 1.409,86 |
| 16 Camí 16 | 1.192,72 |
| 17 Camí 17 | 1.129,78 |
| 18 Camí 18 | 3.845,63 |
| 19 Camí 19 | 3.534,09 |
| 20 Camí 20 | 1.809,53 |
| 21 Camí 21 | 2.372,84 |
| 22 Camí 22 | 1.825,26 |
| 23 Camí 23 | 1.674,20 |
| 24 Camí 24 | 3.093,81 |
| 25 Camí 25 | 1.510,56 |
| 26 Camí 26 | 704,93 |
| 27 Camí 27 | 1.715,12 |
| 28 Camí 28 | 1.894,49 |
| 29 Camí 29 | 1.211,60 |
| 30 Camí 30 | 1.400,42 |
| 31 Camí 31 | 1.633,30 |
| 32 Camí 32 | 2.684,40 |
| 33 Camí 33 | 3.442,82 |
| 34 Camí 34 | 2.988,70 |
| 35 Camí 35 | 22.428,57 |
| 36 Camí 36 | 5.342,35 |
| 37 Camí 37 | 7.630,64 |
| 38 Camí 38 | 2.229,54 |
| 39 Camí 39 | 1.457,58 |
| Pressupost d'execució material | 109.814,84 |
| 13% de despeses generals | 14.275,93 |
| 6% de benefici industrial | 6.588,89 |
| Suma | 130.679,66 |
| 21% IVA | 27.442,73 |
| Pressupost d'execució per contracta | 158.122,39 |

Puja el pressupost d'execució per contracta a l'expressada quantitat de CENT CINQUANTA-VUIT MIL CENT VINT-I-DOS EUROS AMB TRENTA-NOU CÈNTIMS.

E. PLÀNOLS

00.1. Situació 1

00.2. Situació 2

01. Camí 1

02. Camí 2

03. Camí 3

04. Camí 4

05. Camí 5

06. Camí 6

07. Camí 7

08. Camí 8

09. Camí 9

10. Camí 10

11. Camí 11

12. Camí 12

13. Camí 13

14. Camí 14

15. Camí 15

16. Camí 16

17. Camí 17

18. Camí 18

19. Camí 19

20. Camí 20

21. Camí 21

22. Camí 22

23. Camí 23

24. Camí 24

25. Camí 25

- 26.** Camí 26
- 27.** Camí 27
- 28.** Camí 28
- 29.** Camí 29
- 30.** Camí 30
- 31.** Camí 31
- 32.** Camí 32
- 33.** Camí 33
- 34.** Camí 34
- 35.** Camí 35
- 36.** Camí 36
- 37.** Camí 37
- 38.** Camí 38
- 39.** Camí 39

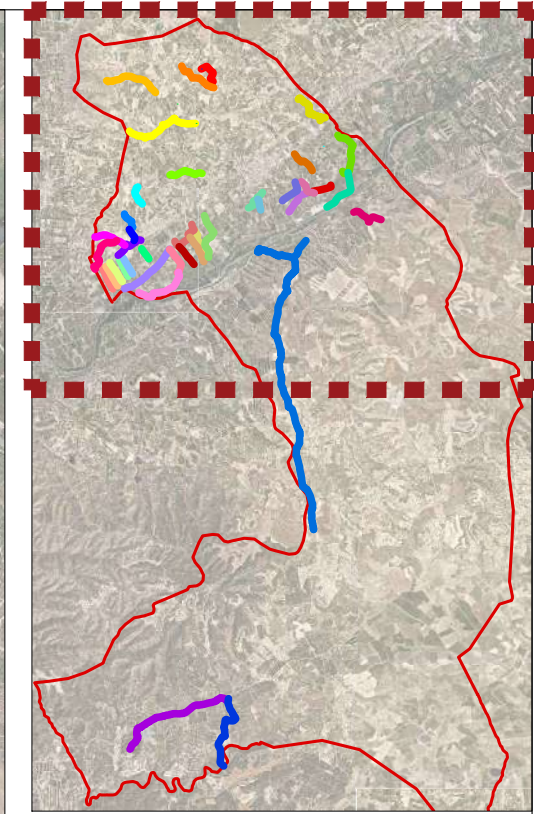
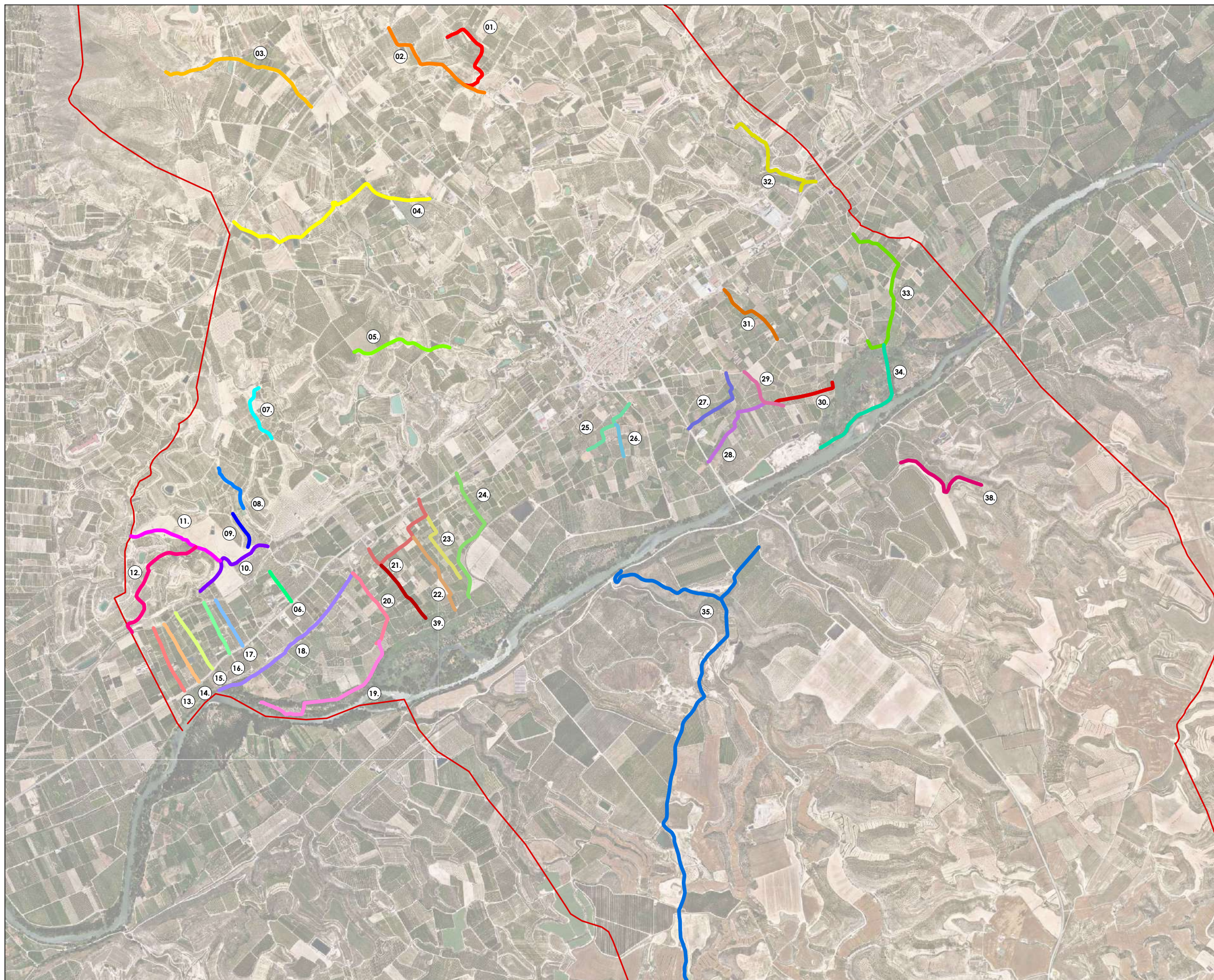

| | |
|---------|---------|
| Camí 1 | Camí 21 |
| Camí 2 | Camí 22 |
| Camí 3 | Camí 23 |
| Camí 4 | Camí 24 |
| Camí 5 | Camí 25 |
| Camí 6 | Camí 26 |
| Camí 7 | Camí 27 |
| Camí 8 | Camí 28 |
| Camí 9 | Camí 29 |
| Camí 10 | Camí 30 |
| Camí 11 | Camí 31 |
| Camí 12 | Camí 32 |
| Camí 13 | Camí 33 |
| Camí 14 | Camí 34 |
| Camí 15 | Camí 35 |
| Camí 16 | Camí 36 |
| Camí 17 | Camí 37 |
| Camí 18 | Camí 38 |
| Camí 19 | Camí 39 |
| Camí 20 | |



AJUNTAMENT
de SERÒS

PROJECTE DE PAVIMENTACIÓ AMB ÀRID RECICLAT DE VARIS CAMINS RURALS DE TERRA AL TERME MUNICIPAL DE SERÒS
2024

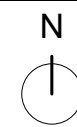

| | |
|--------|---------------|
| COTES | m |
| ESCALA | 1 / 25 000 |
| DATA | setembre 2024 |

SITUACIÓ

00.1

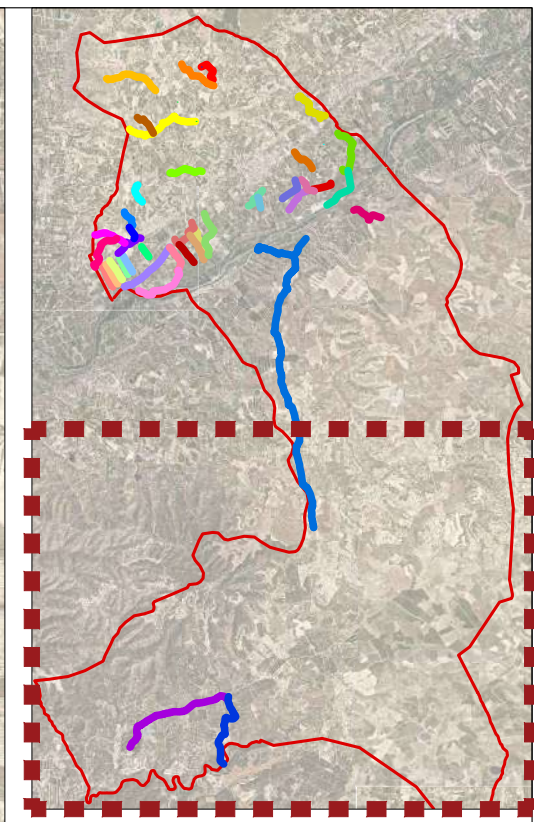
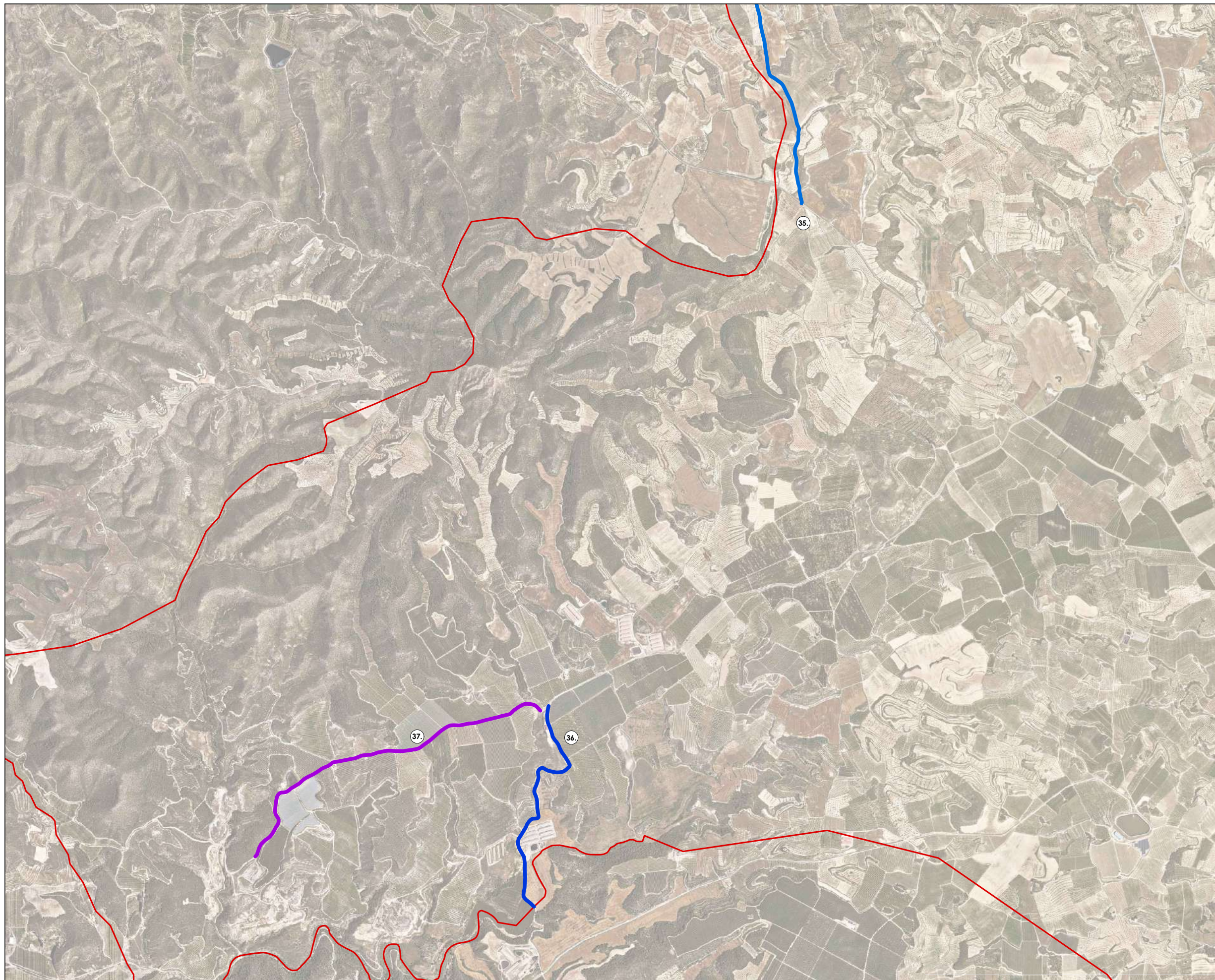

| | |
|---------|---------|
| Camí 1 | Camí 21 |
| Camí 2 | Camí 22 |
| Camí 3 | Camí 23 |
| Camí 4 | Camí 24 |
| Camí 5 | Camí 25 |
| Camí 6 | Camí 26 |
| Camí 7 | Camí 27 |
| Camí 8 | Camí 28 |
| Camí 9 | Camí 29 |
| Camí 10 | Camí 30 |
| Camí 11 | Camí 31 |
| Camí 12 | Camí 32 |
| Camí 13 | Camí 33 |
| Camí 14 | Camí 34 |
| Camí 15 | Camí 35 |
| Camí 16 | Camí 36 |
| Camí 17 | Camí 37 |
| Camí 18 | Camí 38 |
| Camí 19 | Camí 39 |
| Camí 20 | |



AJUNTAMENT
de SERÒS

PROJECTE DE PAVIMENTACIÓ AMB ÀRID RECICLAT DE VARIS CAMINS RURALS DE TERRA AL TERME MUNICIPAL DE SERÒS
2024

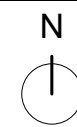

| | |
|--------|---------------|
| COTES | m |
| ESCALA | 1 / 25 000 |
| DATA | setembre 2024 |

SITUACIÓ

00.2

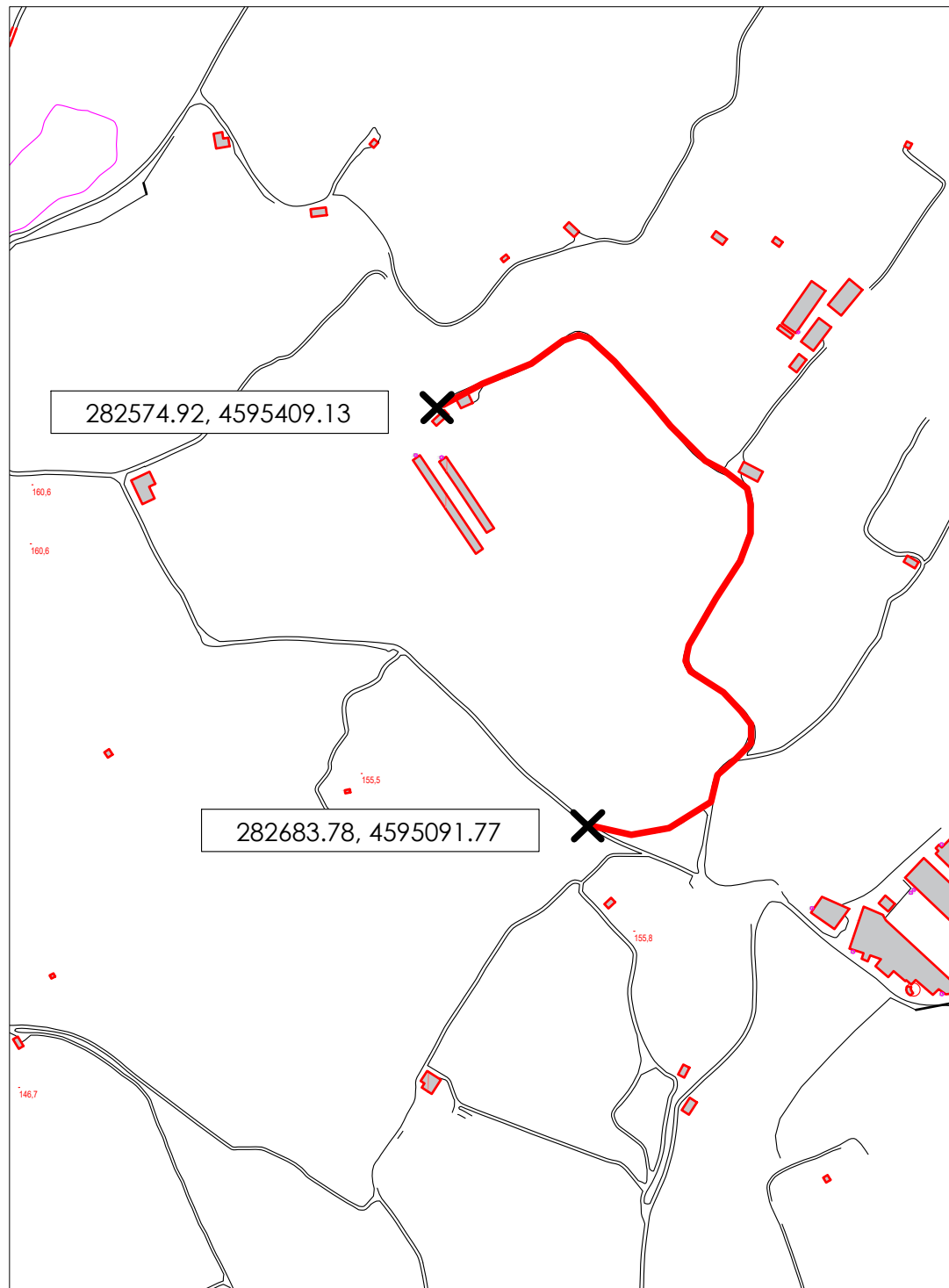

Camí 1

Longitud 670,70 m

Superfície 2.012,10 m²

282574.92, 4595409.13 - 282683.78, 4595091.77
(UTM ETRS89)



FOTOGRAFIA 1



AJUNTAMENT
de SERÒS

PROJECTE DE PAVIMENTACIÓ AMB ÀRID RECICLAT DE VARIS CAMINS RURALS DE TERRA AL TERME MUNICIPAL DE SERÒS
2024

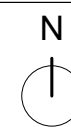

| | |
|--------|---------------|
| COTES | m |
| ESCALA | 1 / 5 000 |
| DATA | setembre 2024 |

ÀMBIT D'ACTUACIÓ
Camí 1

01

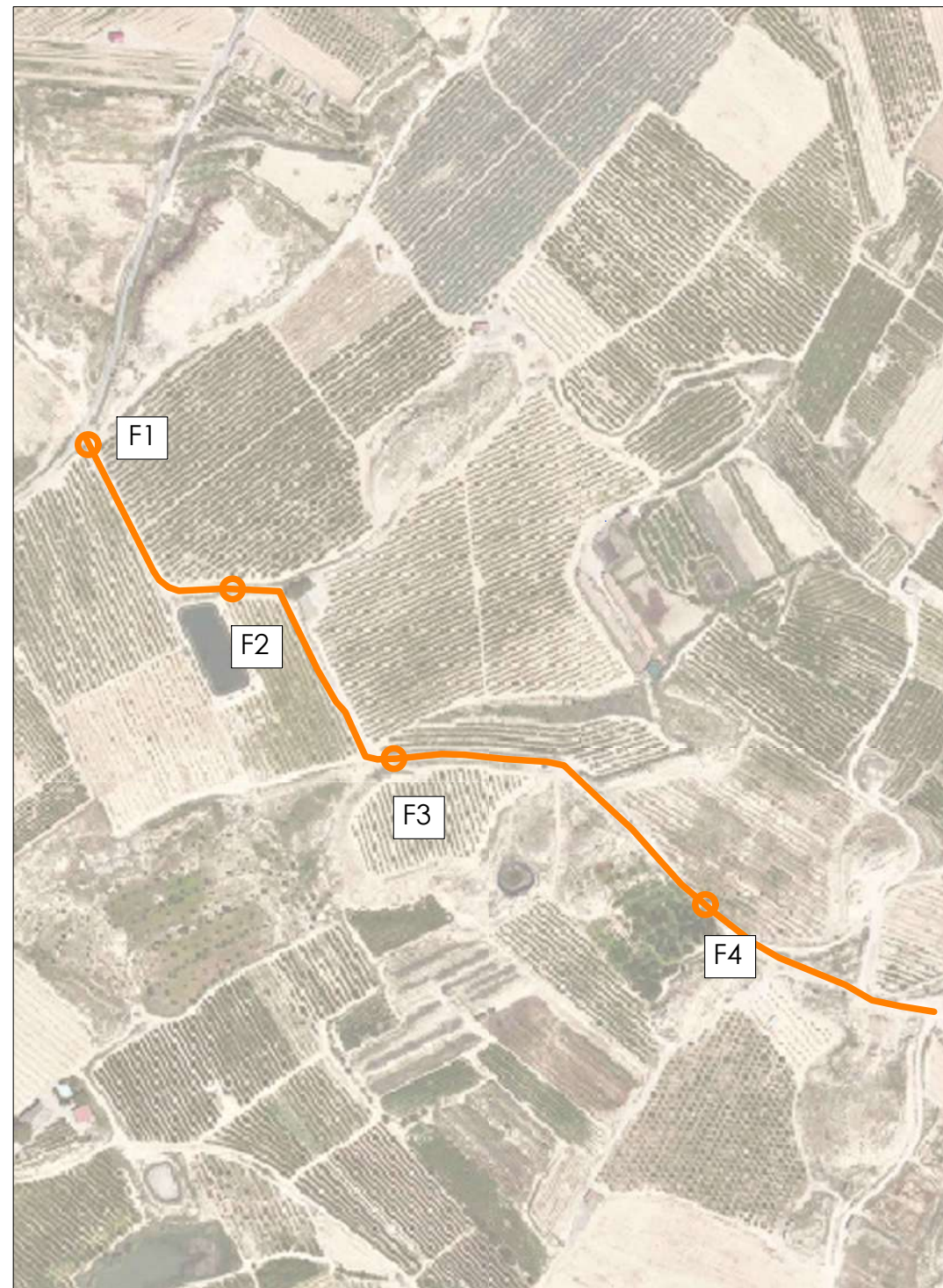
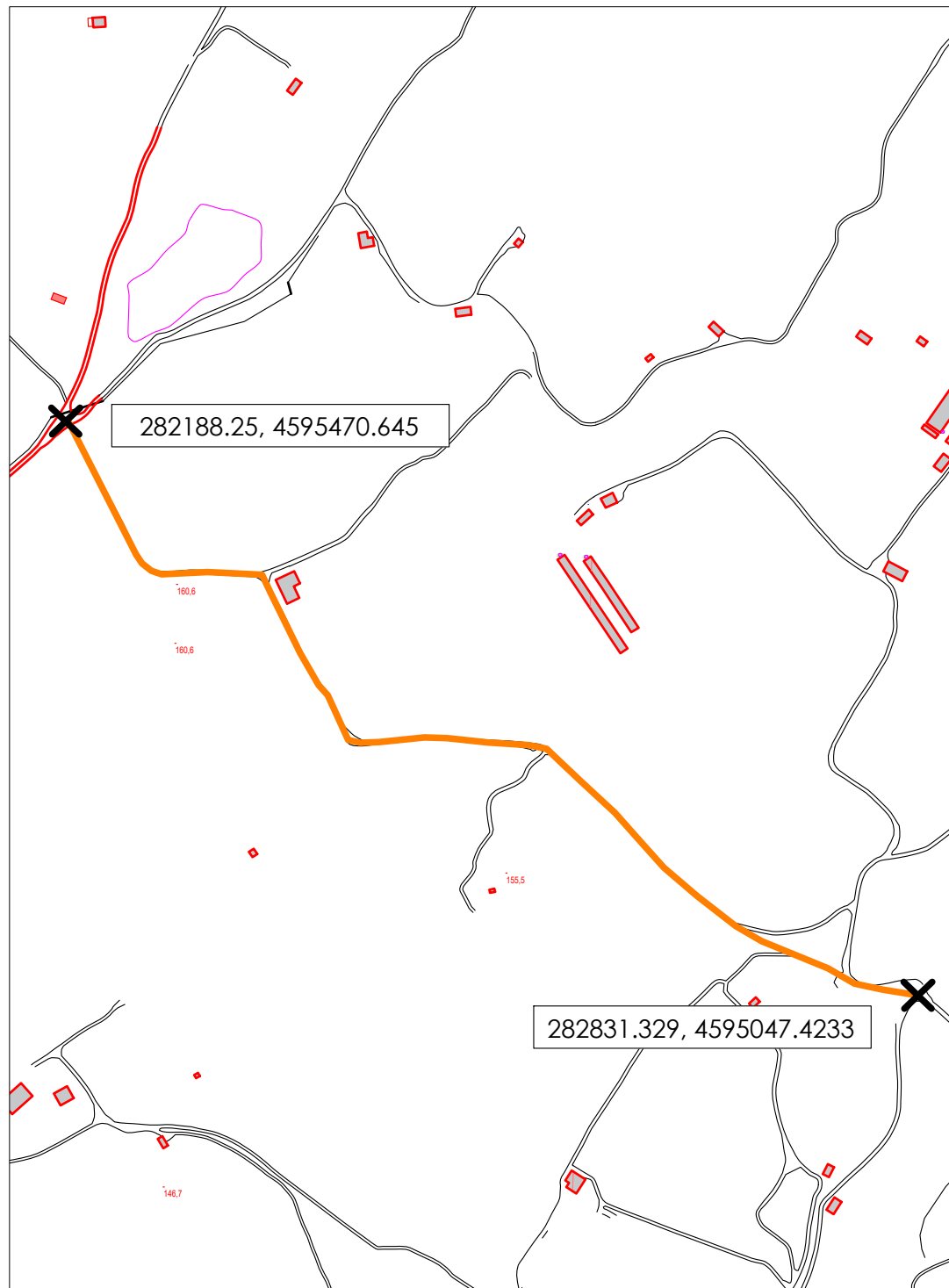

Camí 2

Longitud 847 m

Superfície 2.541 m²

282188.25, 4595470.645 - 282831.329, 4595047.4233
(UTM ETRS89)



FOTOGRAFIA 1



FOTOGRAFIA 2



FOTOGRAFIA 3



FOTOGRAFIA 4



AJUNTAMENT
de SERÒS

PROJECTE DE PAVIMENTACIÓ AMB ÀRID RECICLAT DE VARIS CAMINS RURALS DE TERRA AL TERME MUNICIPAL DE SERÒS
2024

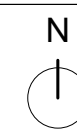

| | |
|--------|---------------|
| ESCALA | 1 / 5 000 |
| DATA | setembre 2024 |

ÀMBIT D'ACTUACIÓ
Camí 2

02

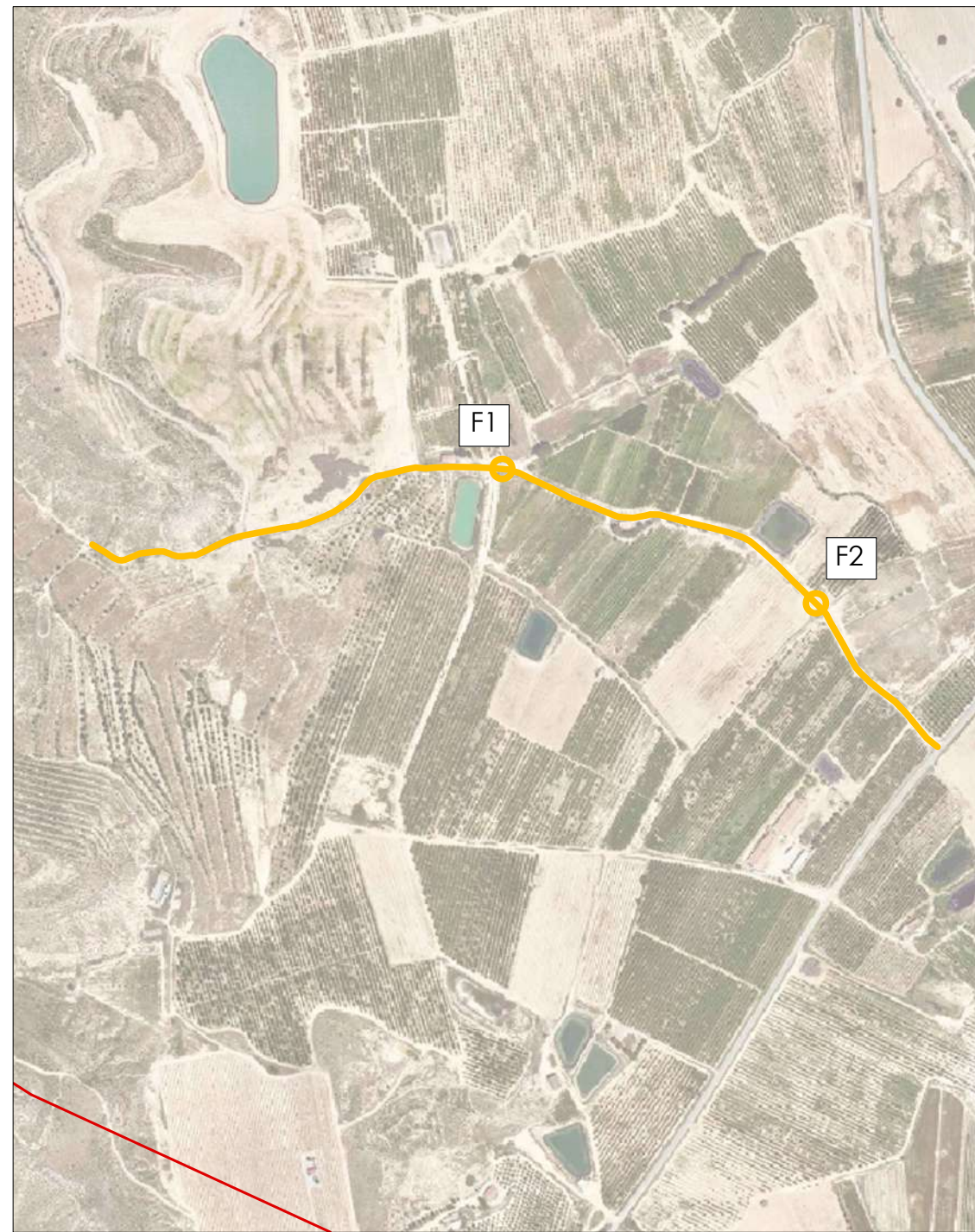
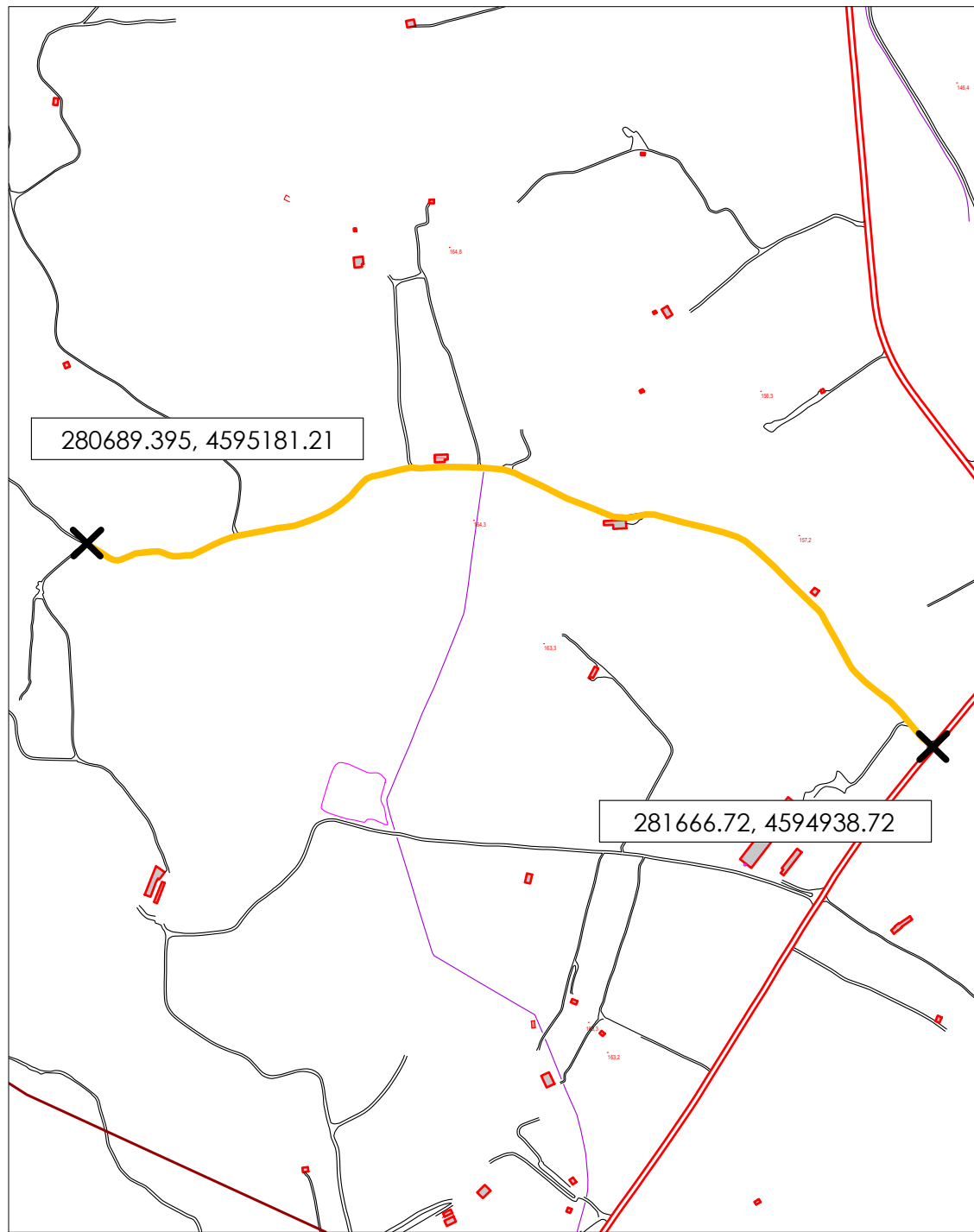

Camí 3

Longitud 1129 m

Superfície 3.387 m²

280689.395, 4595181.21 - 281666.72, 4594938.72
(UTM ETRS89)



FOTOGRAFIA 1



FOTOGRAFIA 2



AJUNTAMENT
de SERÒS

PROJECTE DE PAVIMENTACIÓ AMB ÀRID RECICLAT DE VARIS CAMINS RURALS DE TERRA AL TERME MUNICIPAL DE SERÒS
2024

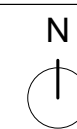

| | |
|--------|---------------|
| COTES | m |
| ESCALA | 1 / 7 500 |
| DATA | setembre 2024 |

ÀMBIT D'ACTUACIÓ
Camí 3

03

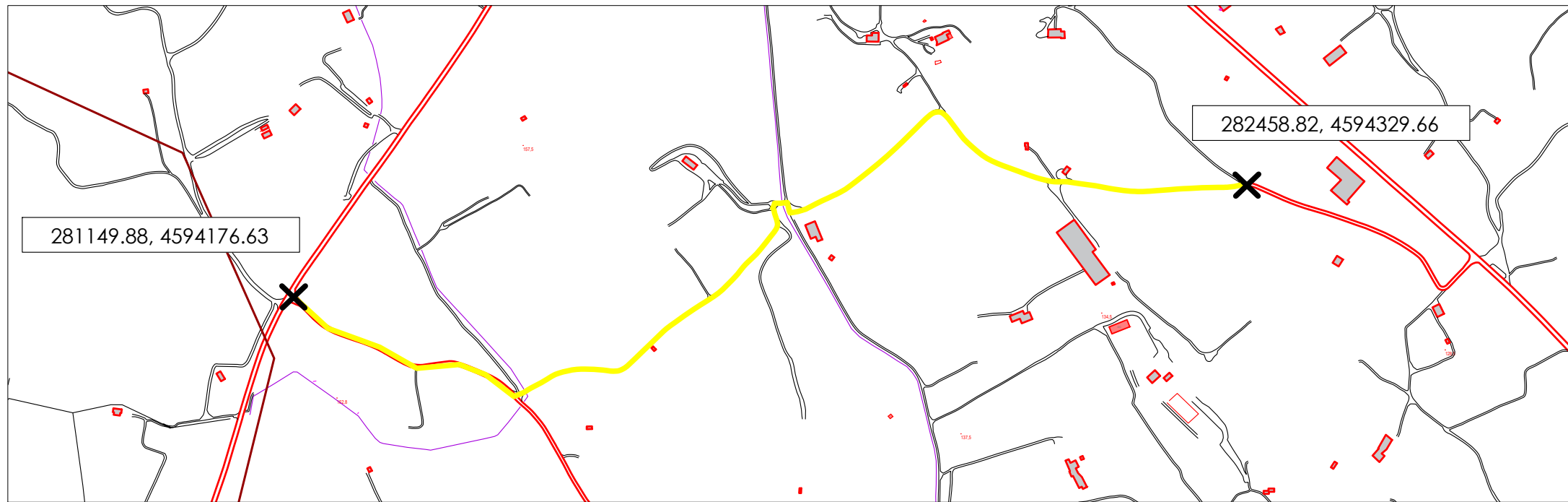

Camí 4

Longitud 1567,70 m

Superfície 4.703,10 m²

281149.88, 4594176.63 - 282458.82, 4594329.66
(UTM ETRS89)



FOTOGRAFIA 1



FOTOGRAFIA 2



FOTOGRAFIA 3



FOTOGRAFIA 4



AJUNTAMENT
de SERÒS

PROJECTE DE PAVIMENTACIÓ AMB ÀRID RECICLAT DE VARIS CAMINS RURALS DE TERRA AL TERME MUNICIPAL DE SERÒS
2024

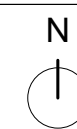

| | |
|--------|---------------|
| COTES | m |
| ESCALA | 1 / 7 500 |
| DATA | setembre 2024 |

ÀMBIT D'ACTUACIÓ
Camí 4

04

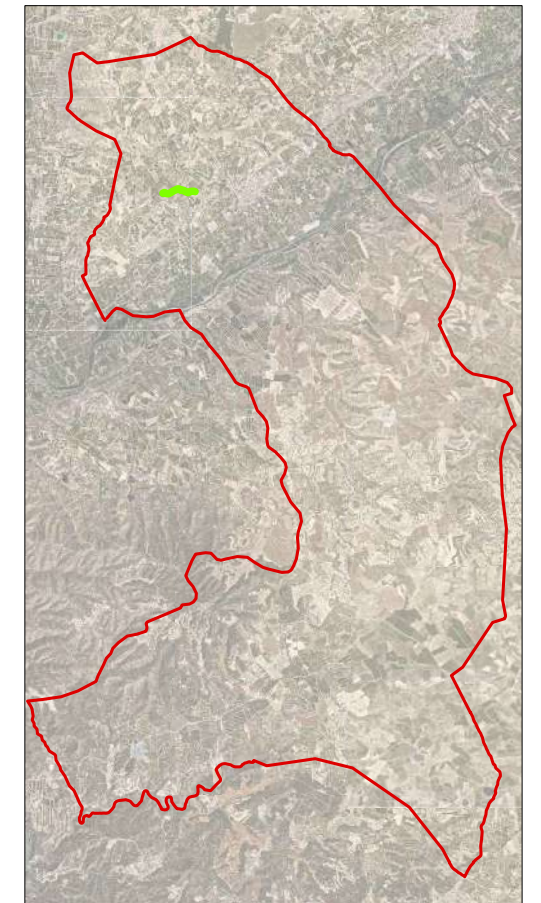
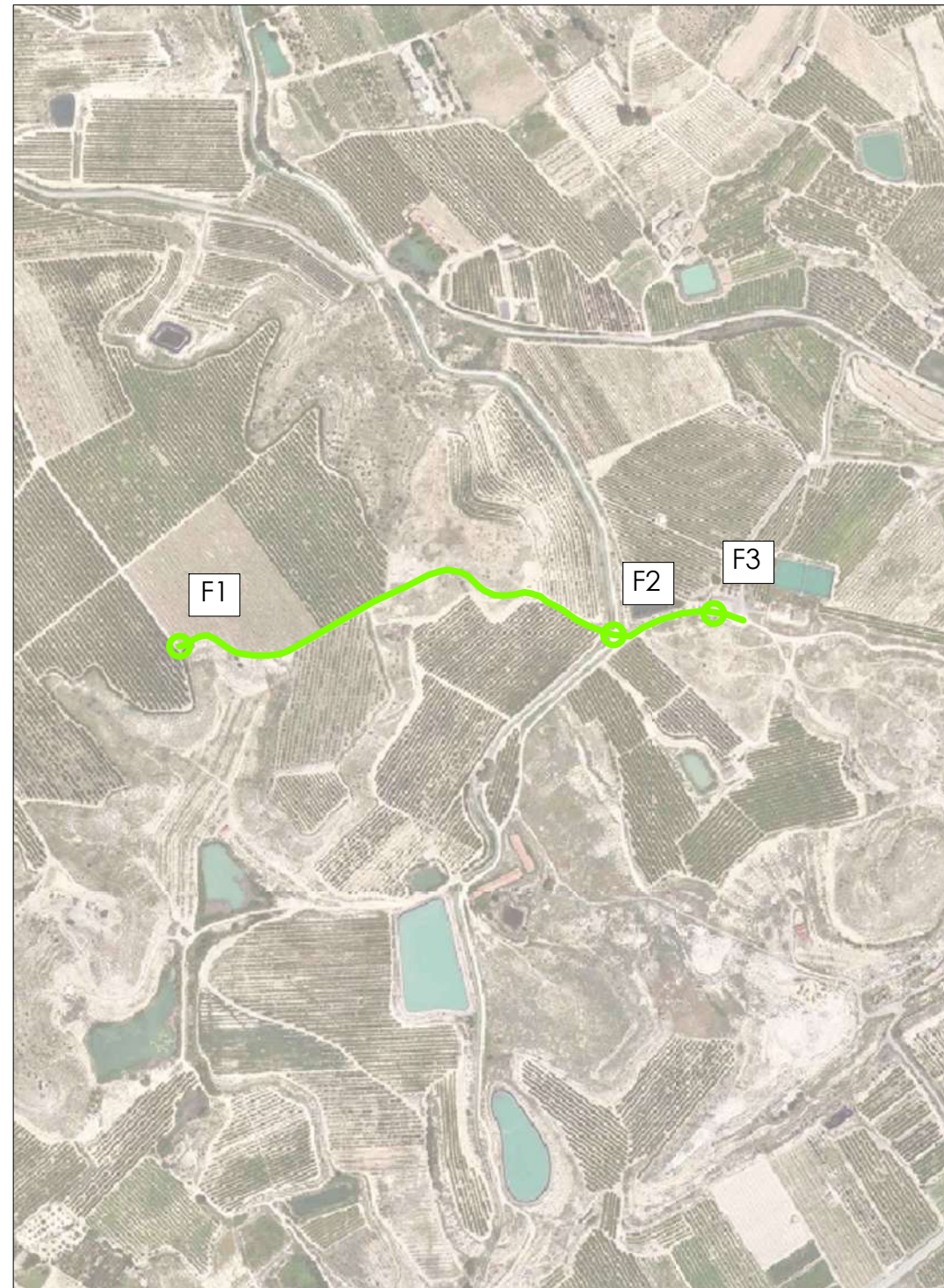
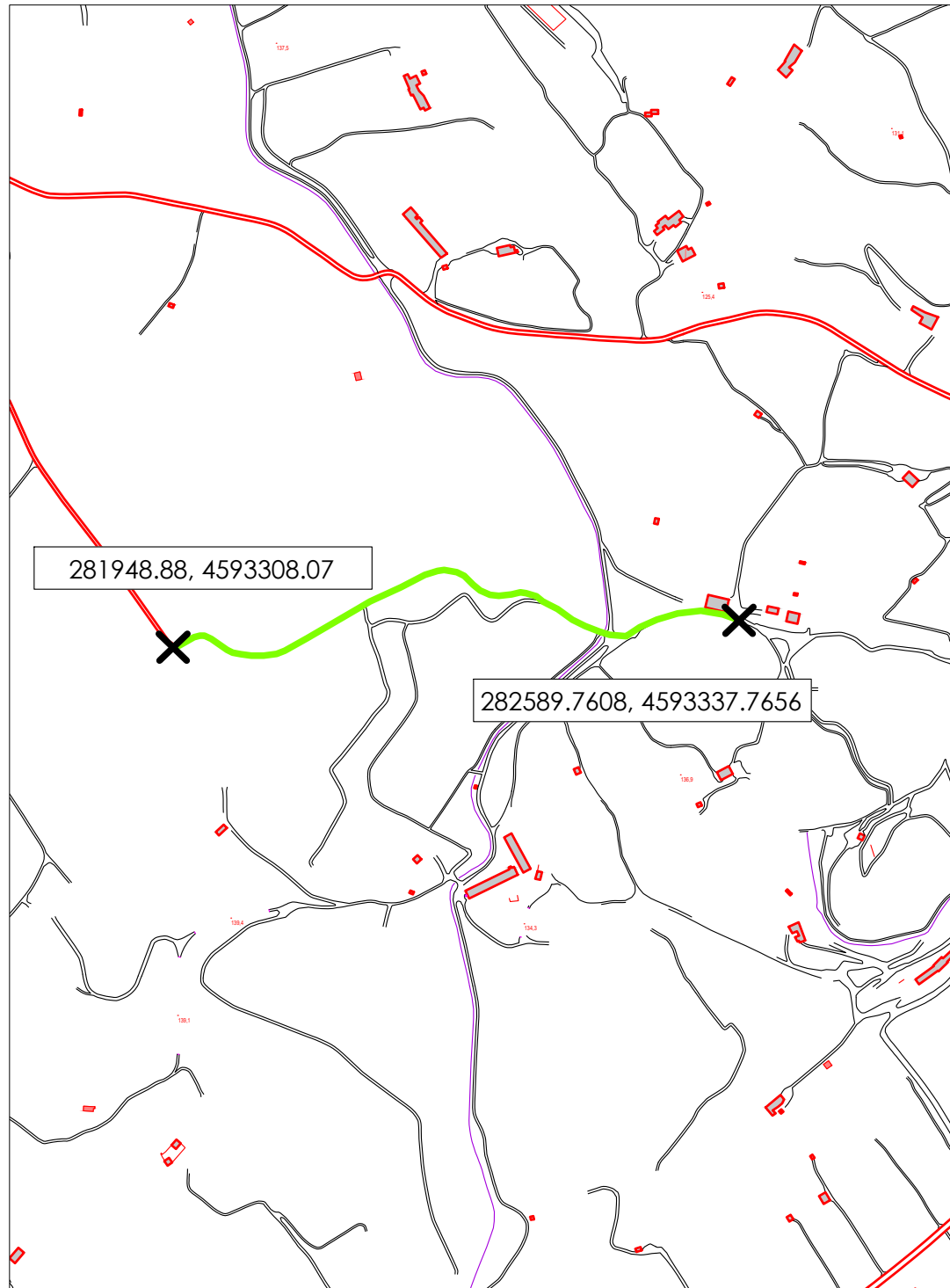

Camí 5

Longitud 697 m

Superfície 2.091 m²

281948.88, 4593308.07 - 282589.7608, 4593337.7656
(UTM ETRS89)



FOTOGRAFIA 1



FOTOGRAFIA 2



FOTOGRAFIA 3



AJUNTAMENT
de SERÒS

PROJECTE DE PAVIMENTACIÓ AMB ÀRID RECICLAT DE VARIS CAMINS RURALS DE TERRA AL TERME MUNICIPAL DE SERÒS
2024



| | |
|--------|---------------|
| COTES | m |
| ESCALA | 1 / 7 500 |
| DATA | setembre 2024 |

ÀMBIT D'ACTUACIÓ
Camí 5

05

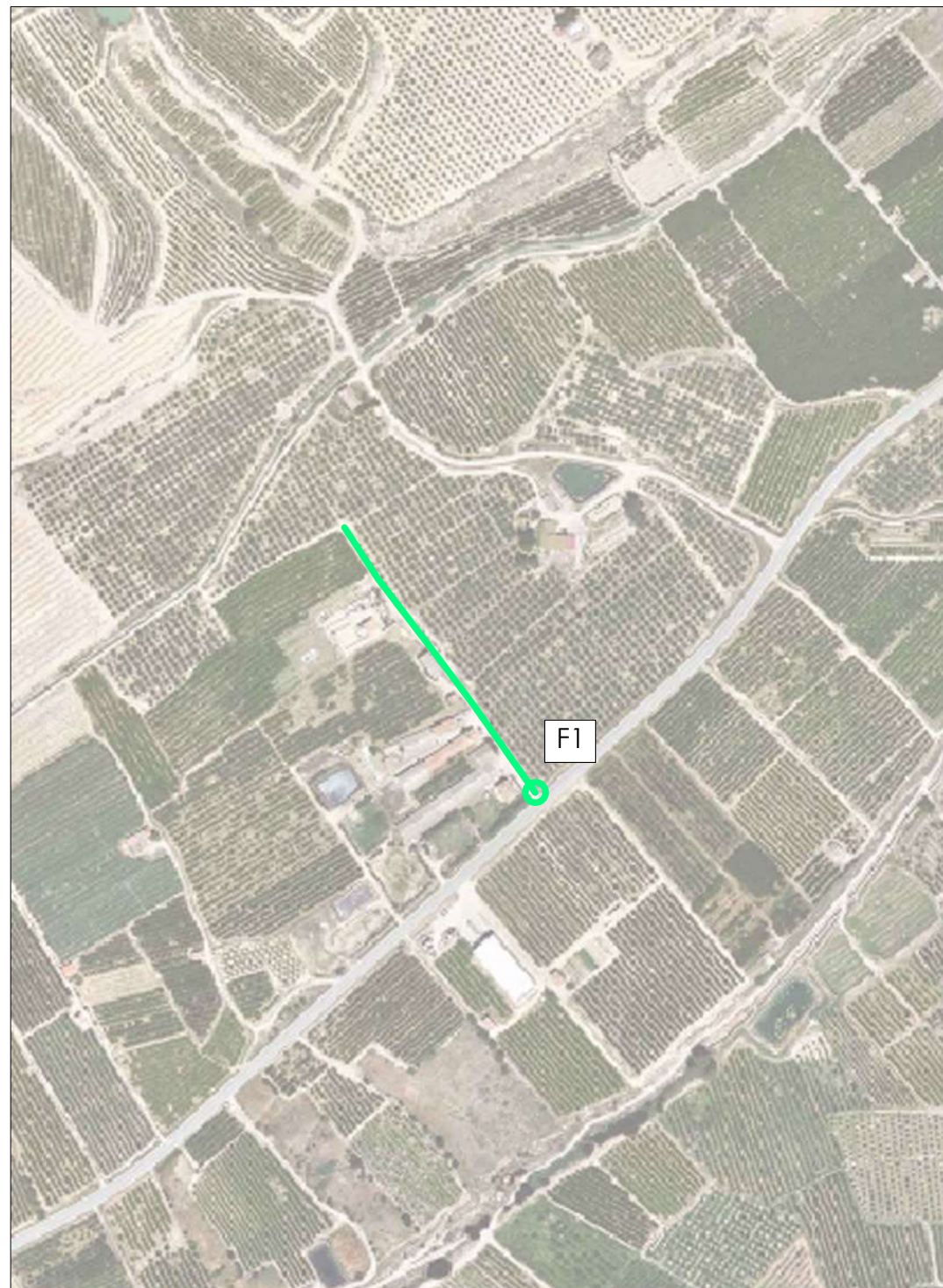
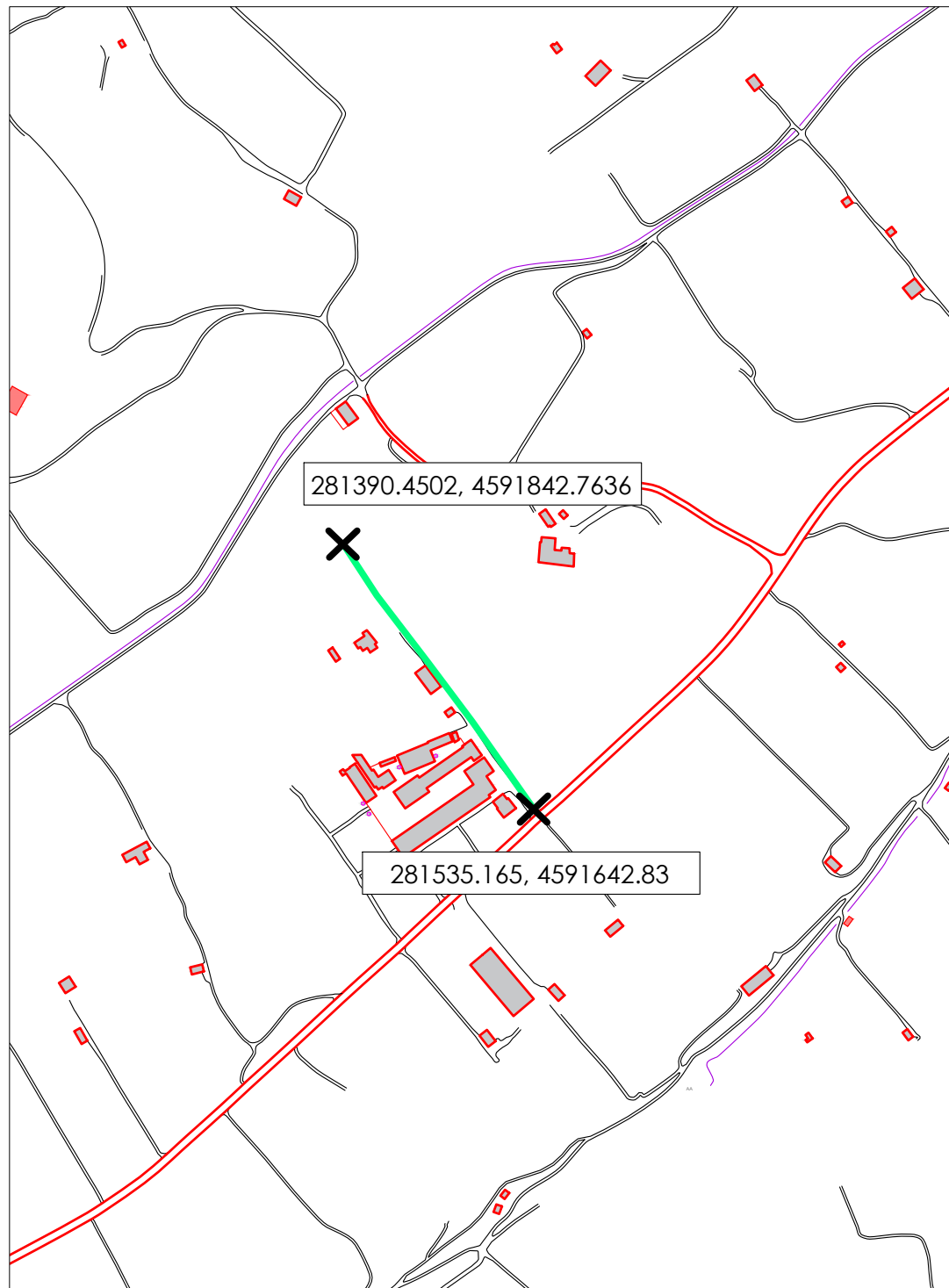

Camí 6

Longitud 246,05 m

Superfície 492,10 m²

282130.66, 4591887.27 - 282431.395, 4591532.735
(UTM ETRS89)



FOTOGRAFIA 1



AJUNTAMENT
de SERÒS

PROJECTE DE PAVIMENTACIÓ AMB ÀRID RECICLAT DE VARIS CAMINS RURALS DE TERRA AL TERME MUNICIPAL DE SERÒS
2024



| | |
|--------|---------------|
| COTES | m |
| ESCALA | 1 / 5 000 |
| DATA | setembre 2024 |

ÀMBIT D'ACTUACIÓ
Camí 6

06

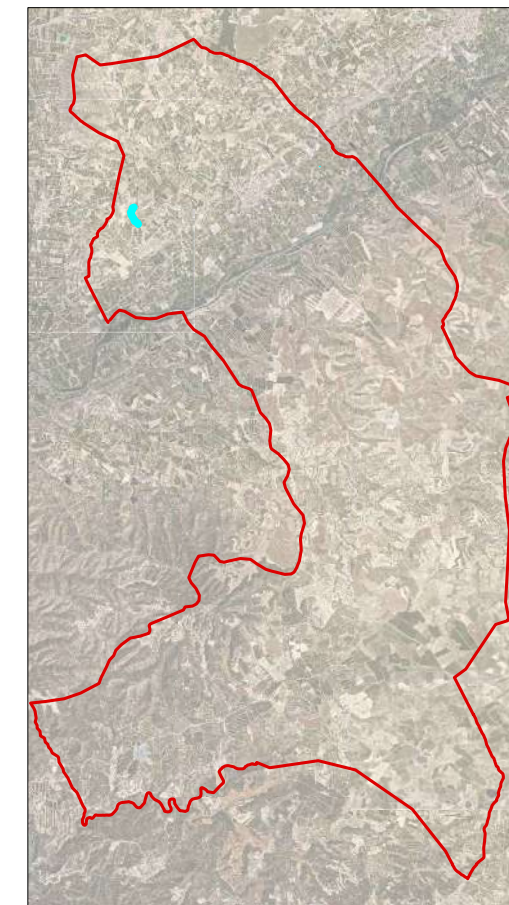
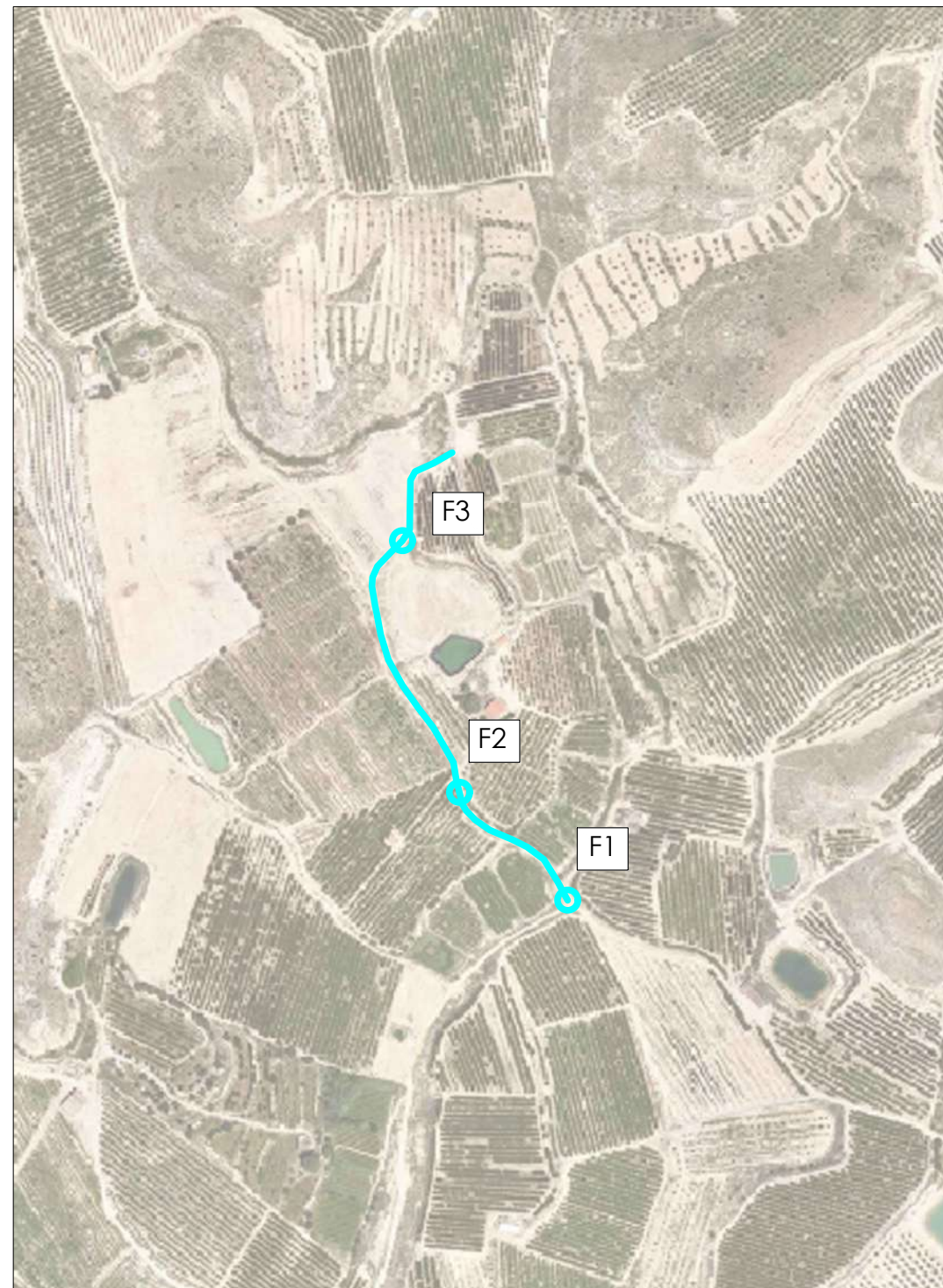
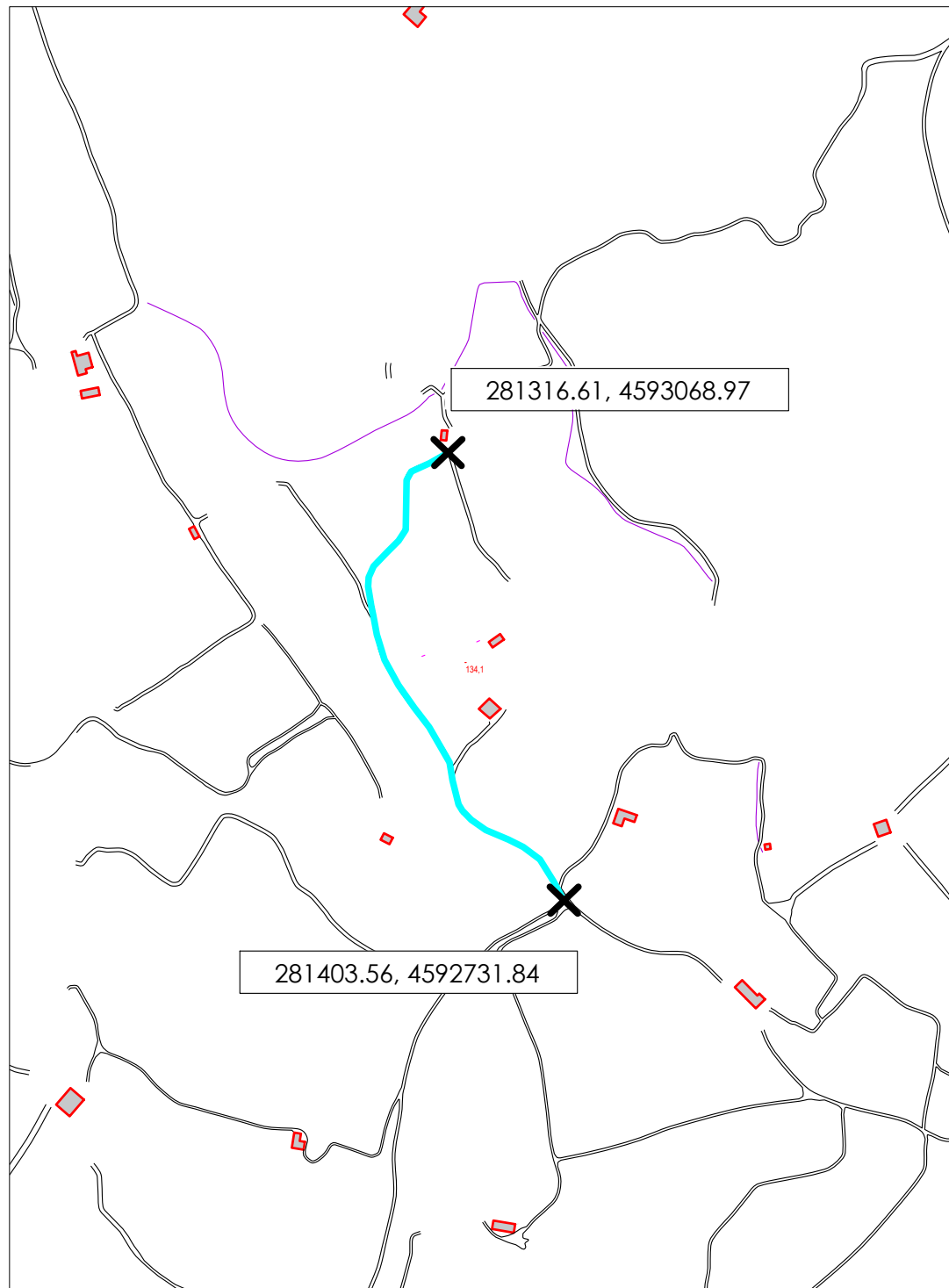

Camí 7

Longitud 420,44 m

Superfície 1.261,32 m²

281316.61, 4593068.97 - 281403.56, 4592731.84
(UTM ETRS89)



FOTOGRAFIA 1



FOTOGRAFIA 2



FOTOGRAFIA 3



AJUNTAMENT
de SERÒS

PROJECTE DE PAVIMENTACIÓ AMB ÀRID RECICLAT DE VARIS CAMINS RURALS DE TERRA AL TERME MUNICIPAL DE SERÒS
2024



| | |
|--------|---------------|
| COTES | m |
| ESCALA | 1 / 5000 |
| DATA | setembre 2024 |

ÀMBIT D'ACTUACIÓ
Camí 7

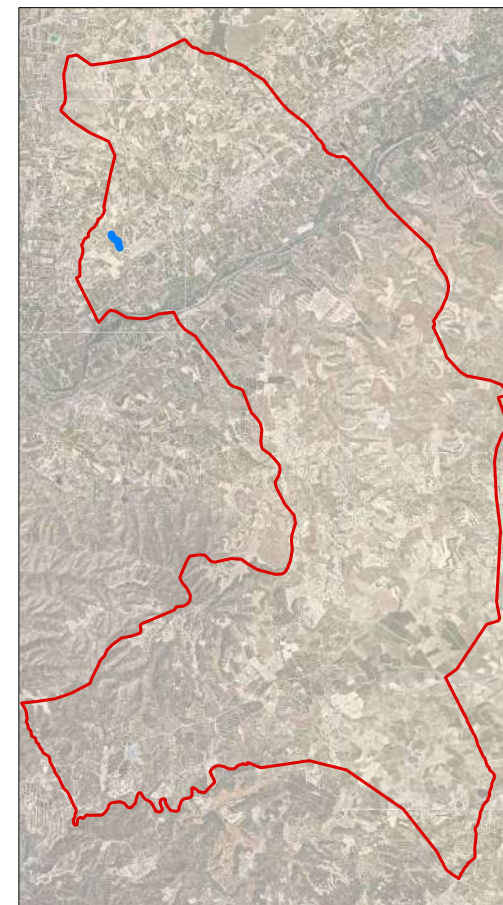
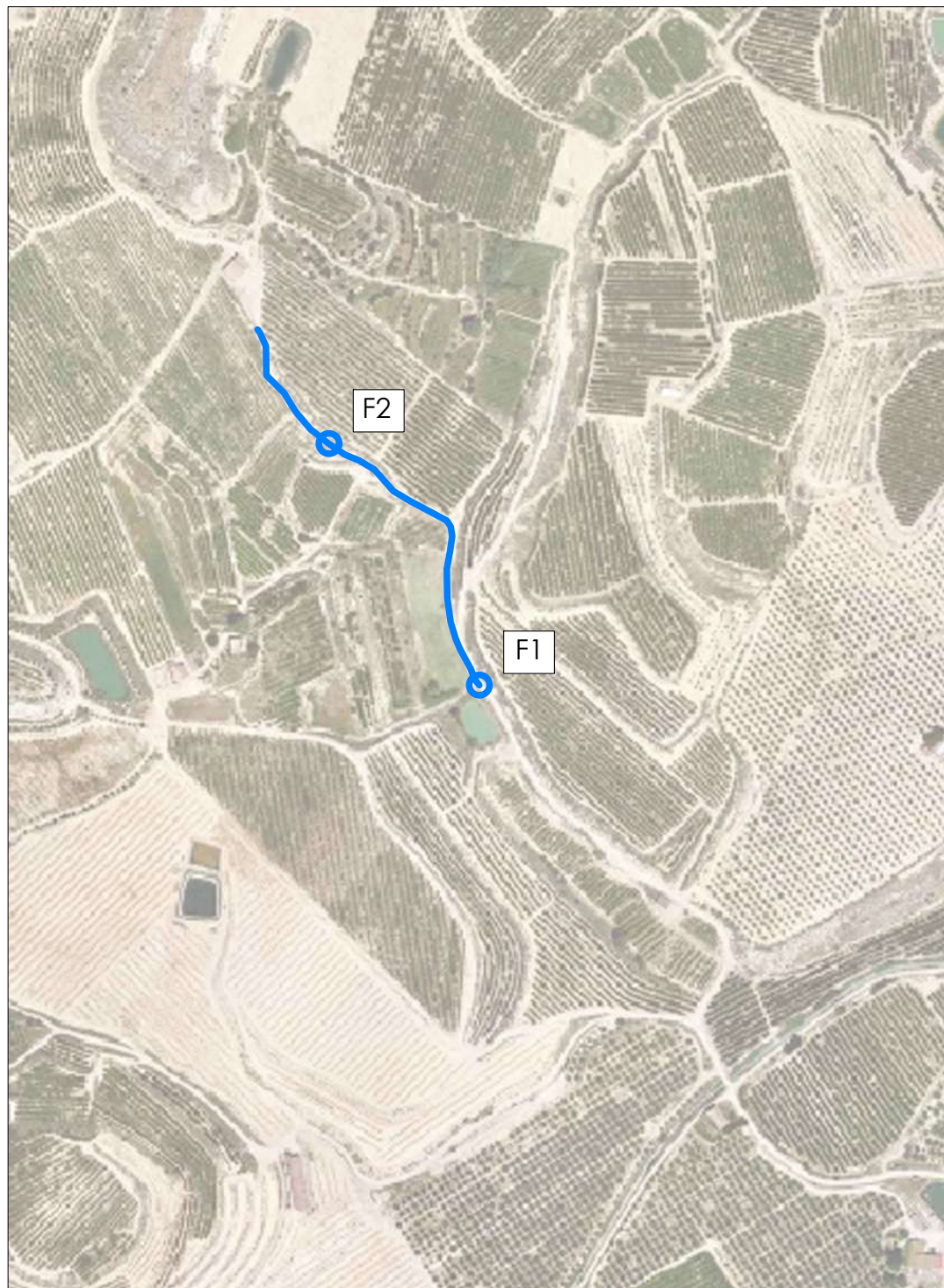
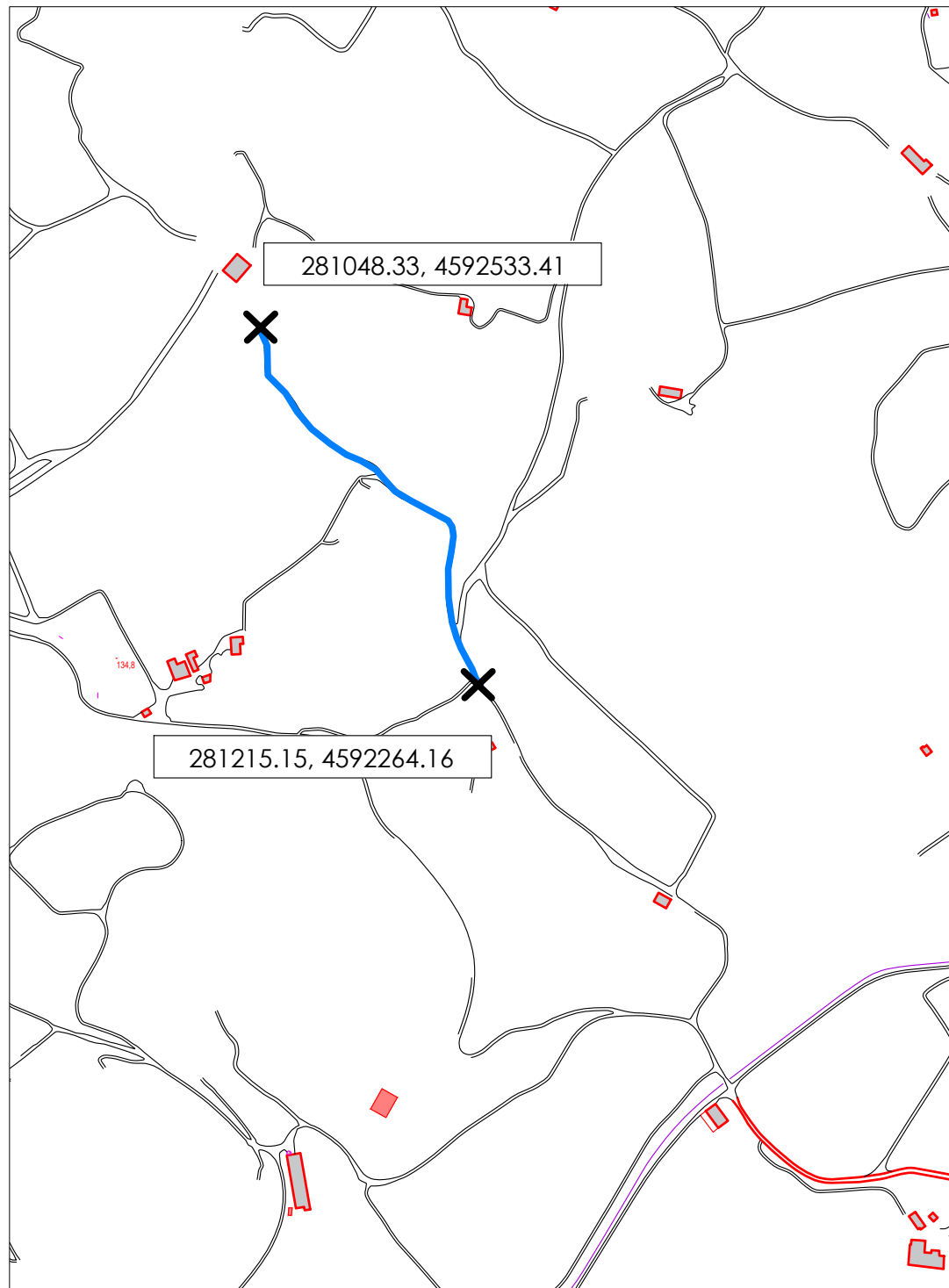

Camí 8

Longitud 445 m

Superfície 1.335 m²

281048.33, 4592533.41 - 281215.15, 4592264.16
(UTM ETRS89)



FOTOGRAFIA 1



FOTOGRAFIA 2



AJUNTAMENT
de SERÒS

PROJECTE DE PAVIMENTACIÓ AMB ÀRID RECICLAT DE VARIS CAMINS RURALS DE TERRA AL TERME MUNICIPAL DE SERÒS
2024

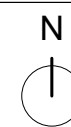

| | |
|--------|---------------|
| COTES | m |
| ESCALA | 1 / 5000 |
| DATA | setembre 2024 |

ÀMBIT D'ACTUACIÓ
Camí 8

08

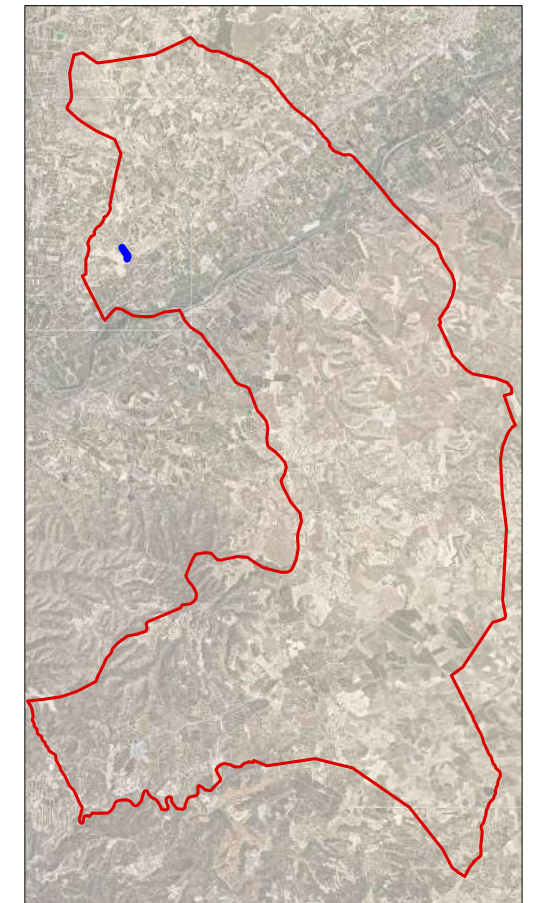
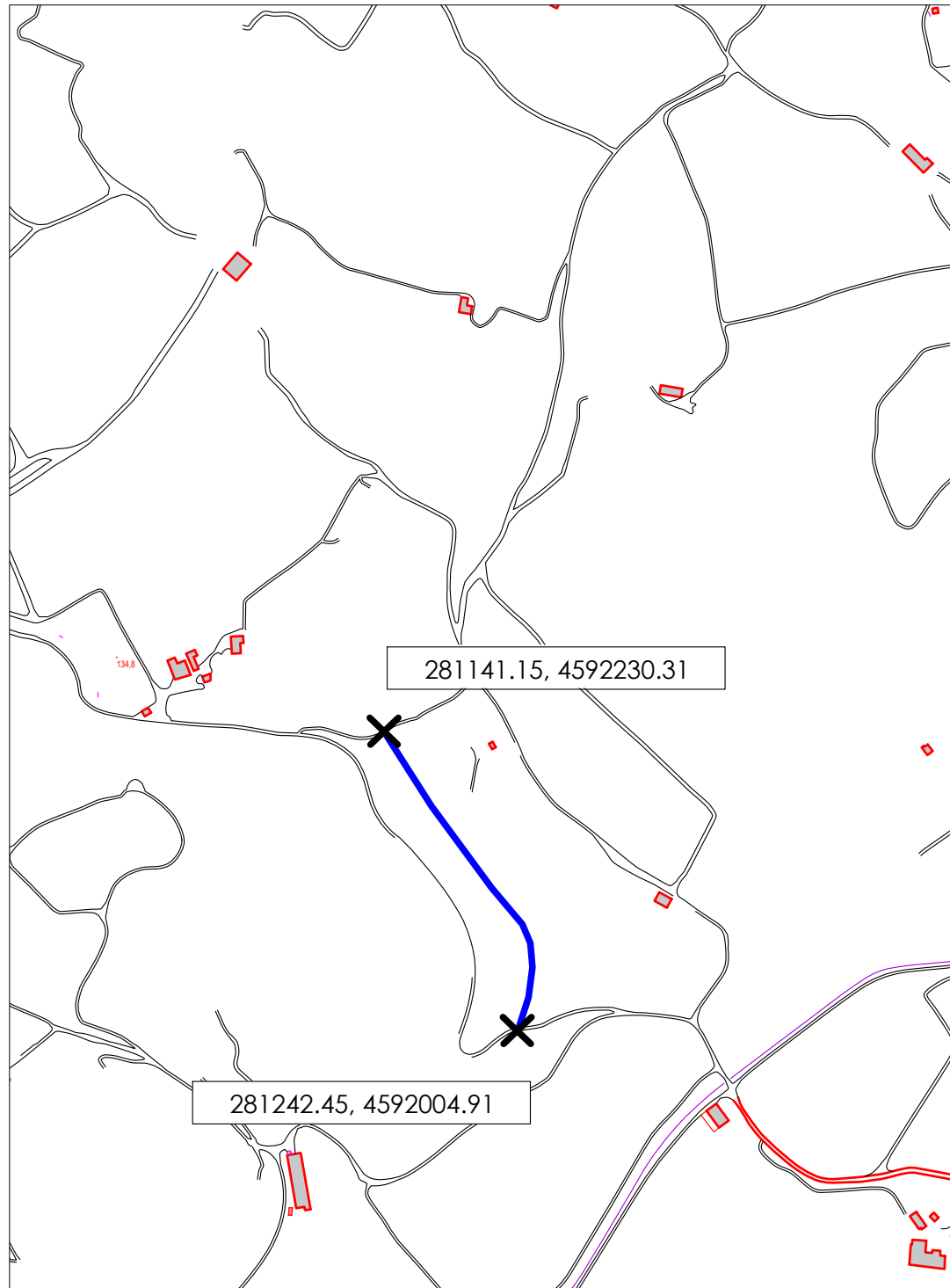

Camí 9 ■

Longitud 258,49 m

Superfície 775,47 m²

281141.15, 4592230.31 - 281242.45, 4592004.91
(UTM ETRS89)



FOTOGRAFIA 1



AJUNTAMENT
de SERÒS

PROJECTE DE PAVIMENTACIÓ AMB ÀRID RECICLAT DE VARIS CAMINS RURALS DE TERRA AL TERME MUNICIPAL DE SERÒS
2024

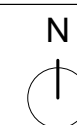

| | |
|--------|---------------|
| COTES | m |
| ESCALA | 1 / 5000 |
| DATA | setembre 2024 |

ÀMBIT D'ACTUACIÓ
Camí 9

09

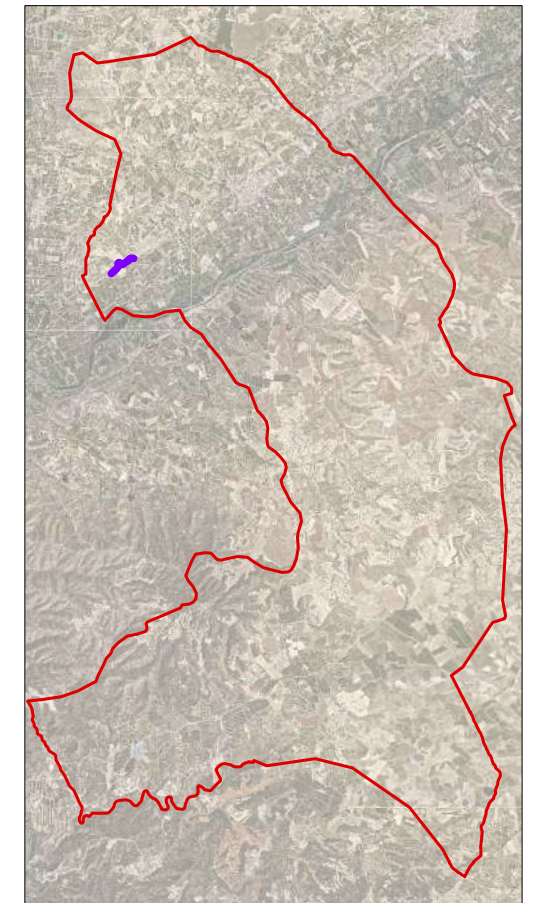
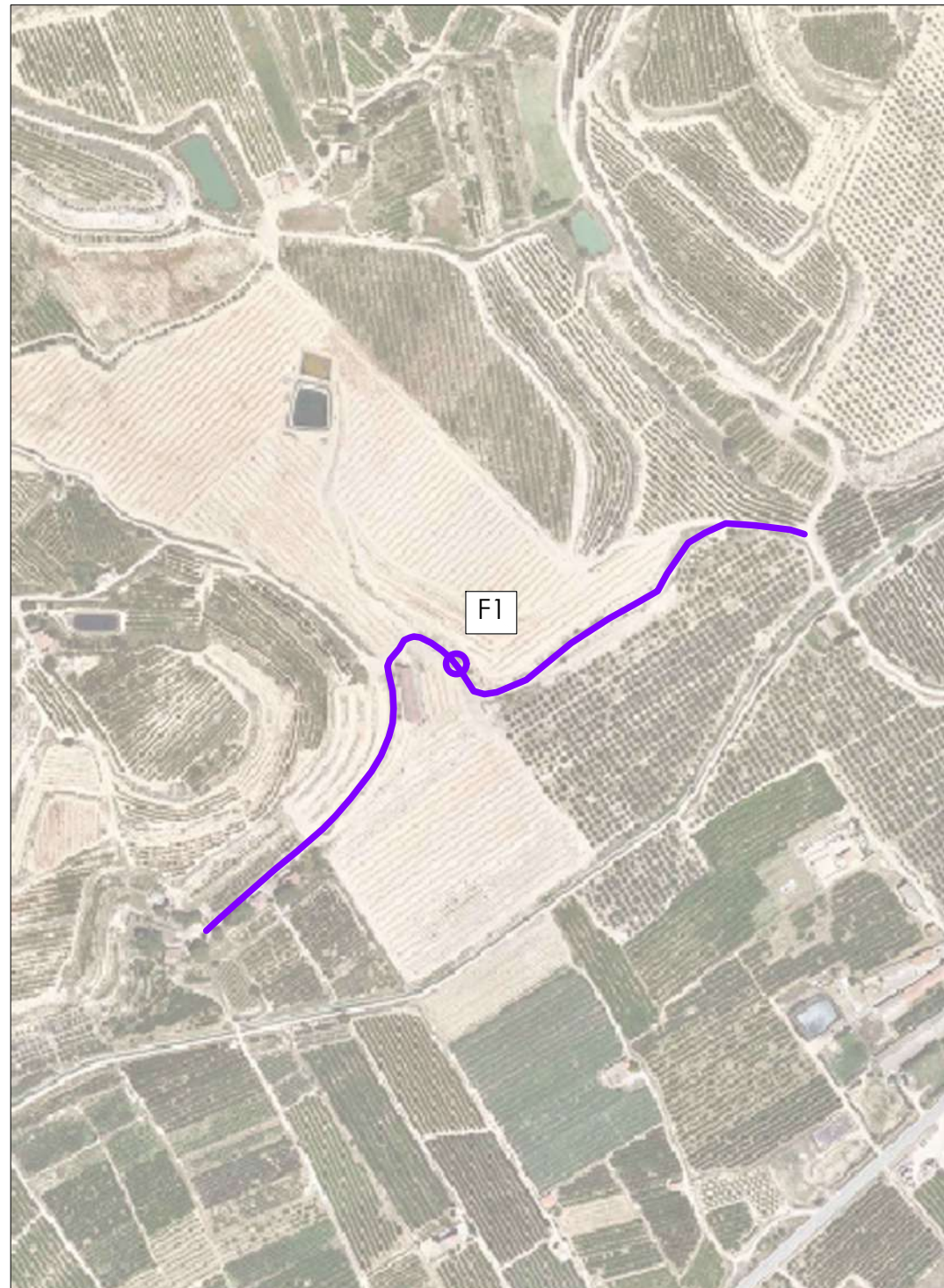
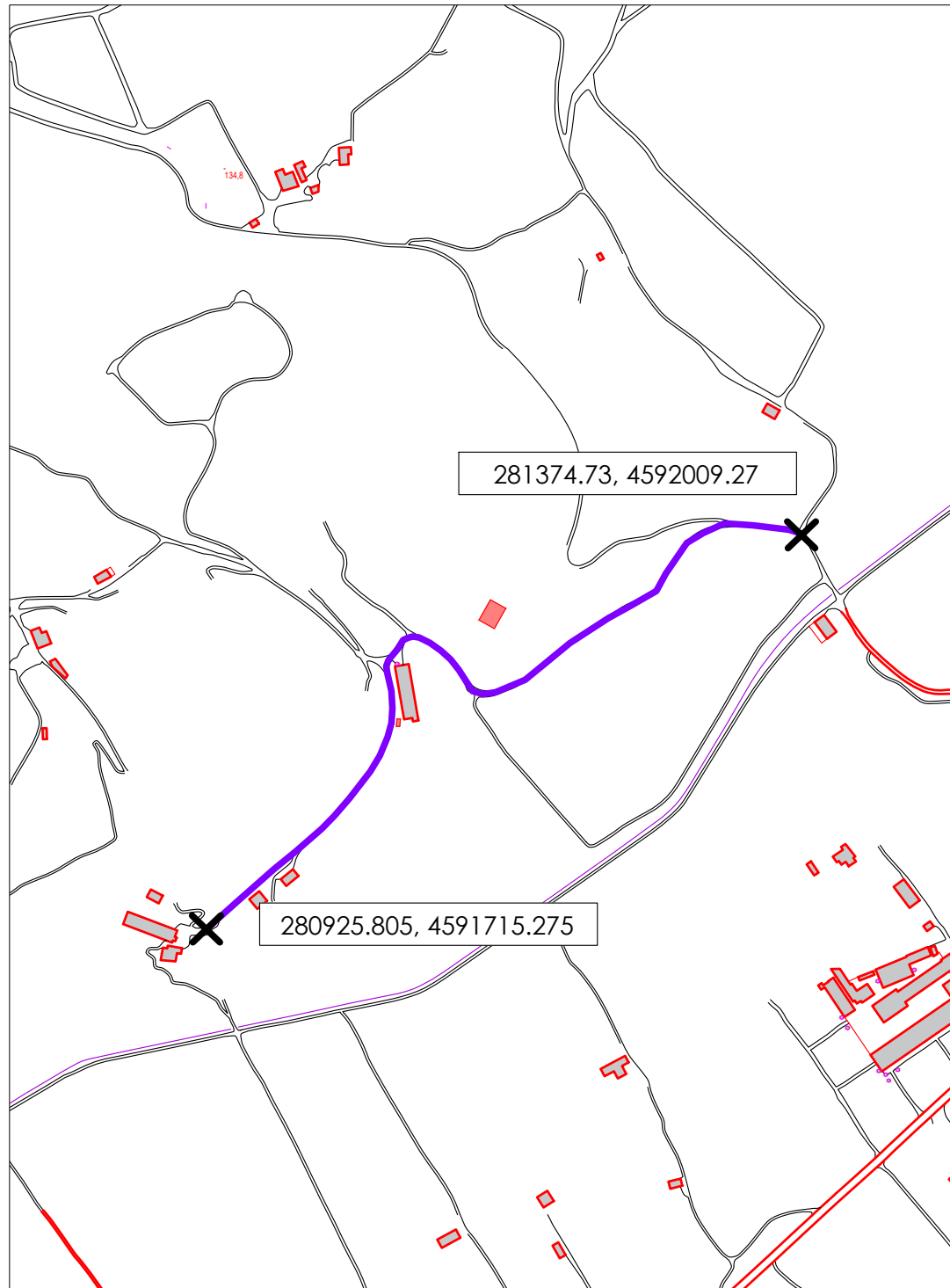

Camí 10 ■

Longitud 647 m

Superfície 1.941 m²

280925.805, 4591715.275 - 281374.73, 4592009.27
(UTM ETRS89)



FOTOGRAFIA 1



AJUNTAMENT
de SERÒS

PROJECTE DE PAVIMENTACIÓ AMB ÀRID RECICLAT DE VARIS CAMINS RURALS DE TERRA AL TERME MUNICIPAL DE SERÒS
2024

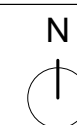

| | |
|--------|---------------|
| COTES | m |
| ESCALA | 1 / 5000 |
| DATA | setembre 2024 |

ÀMBIT D'ACTUACIÓ
Camí 10

10

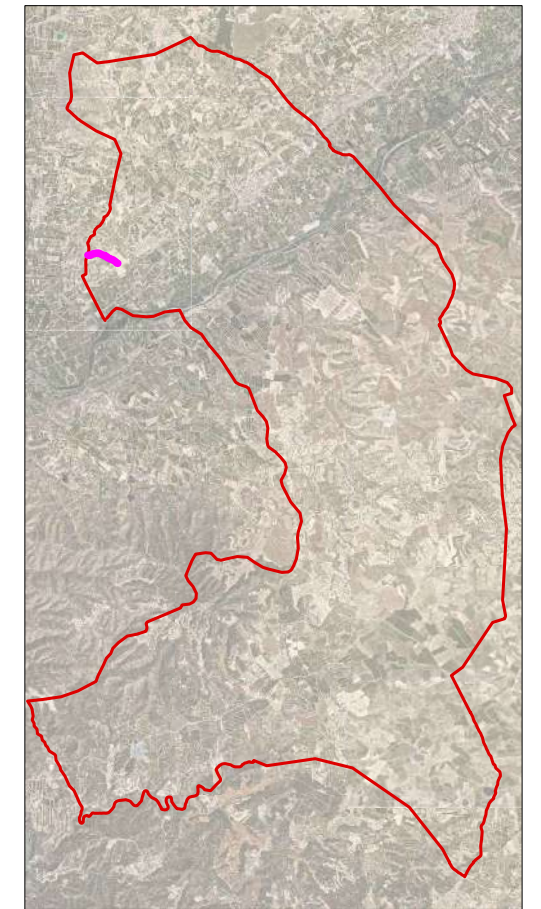
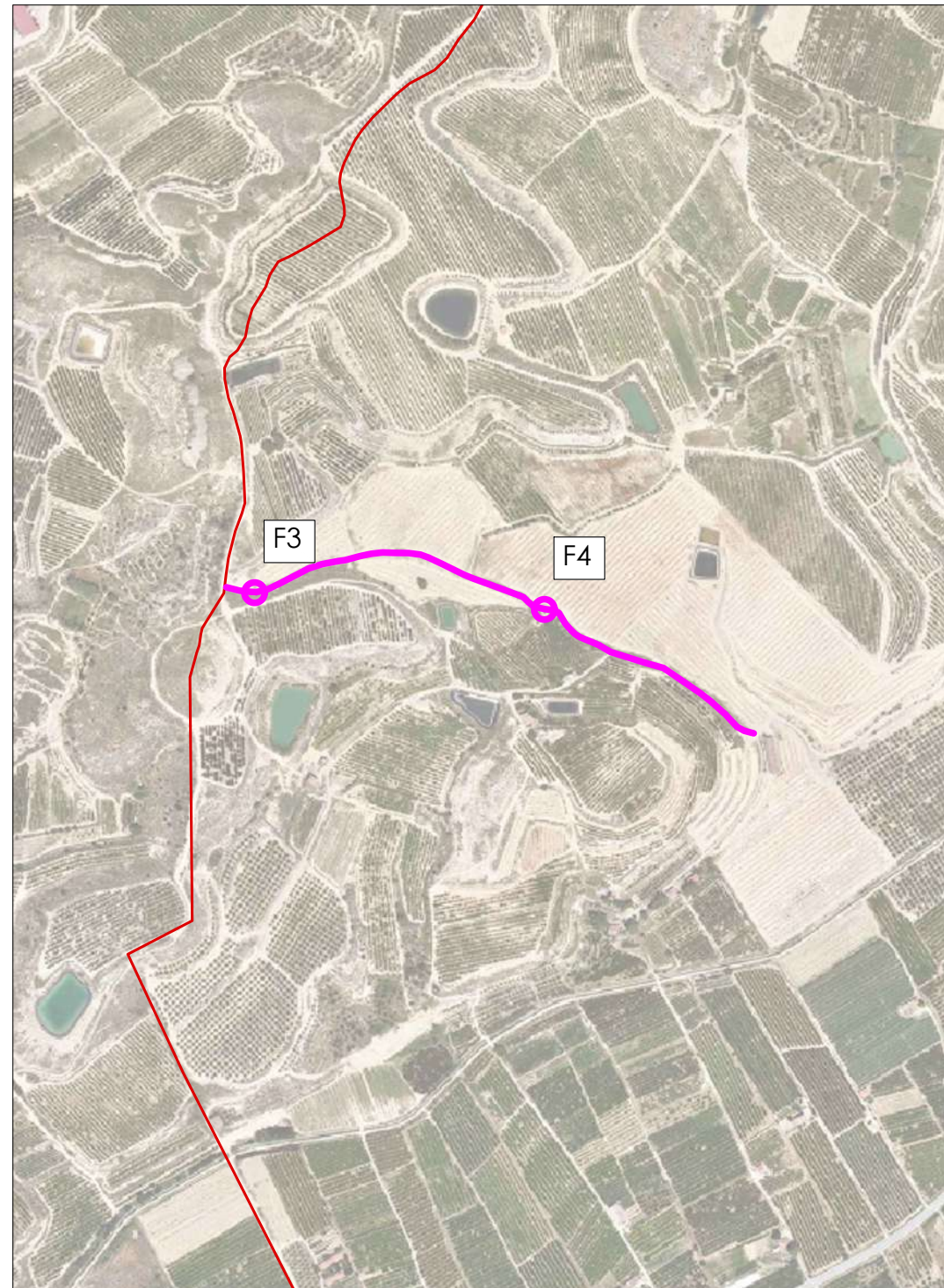
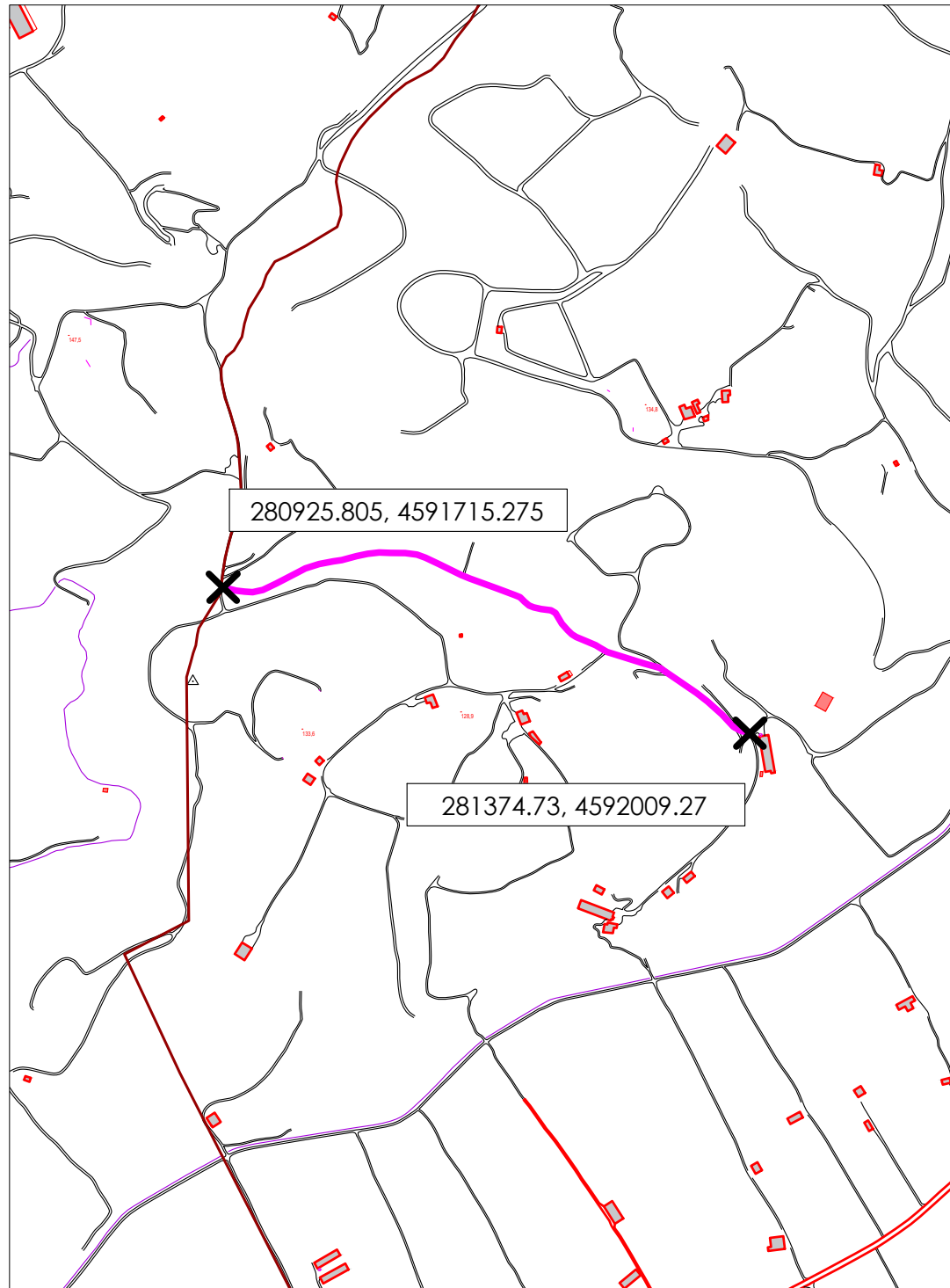

Camí 11 ■

Longitud 664 m

Superfície 1.992 m²

280463.73, 4592079.8516 - 281063.77, 4591912.29
(UTM ETRS89)



FOTOGRAFIA 1



FOTOGRAFIA 4



AJUNTAMENT
de SERÒS

PROJECTE DE PAVIMENTACIÓ AMB ÀRID RECICLAT DE VARIS CAMINS RURALS DE TERRA AL TERME MUNICIPAL DE SERÒS
2024

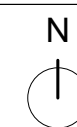

| | |
|--------|---------------|
| COTES | m |
| ESCALA | 1 / 7 500 |
| DATA | setembre 2024 |

ÀMBIT D'ACTUACIÓ
Camí 11

11

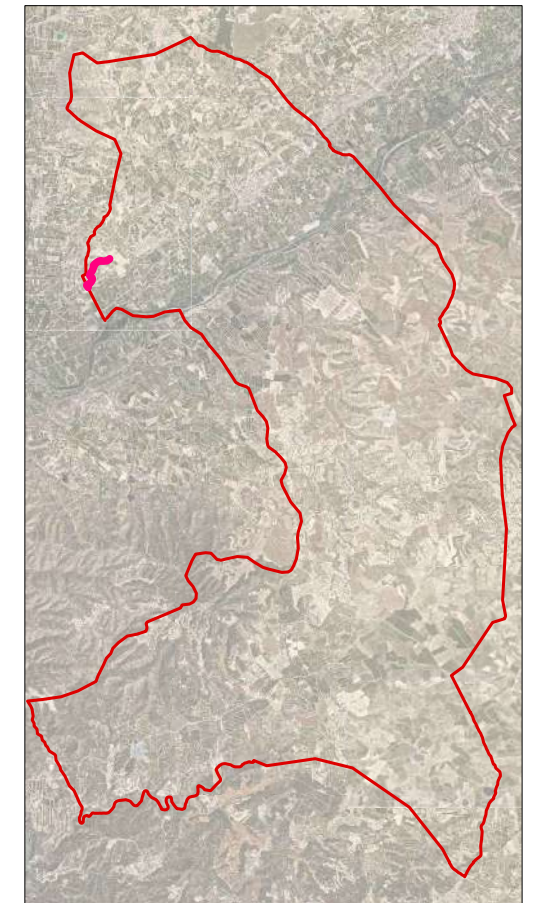
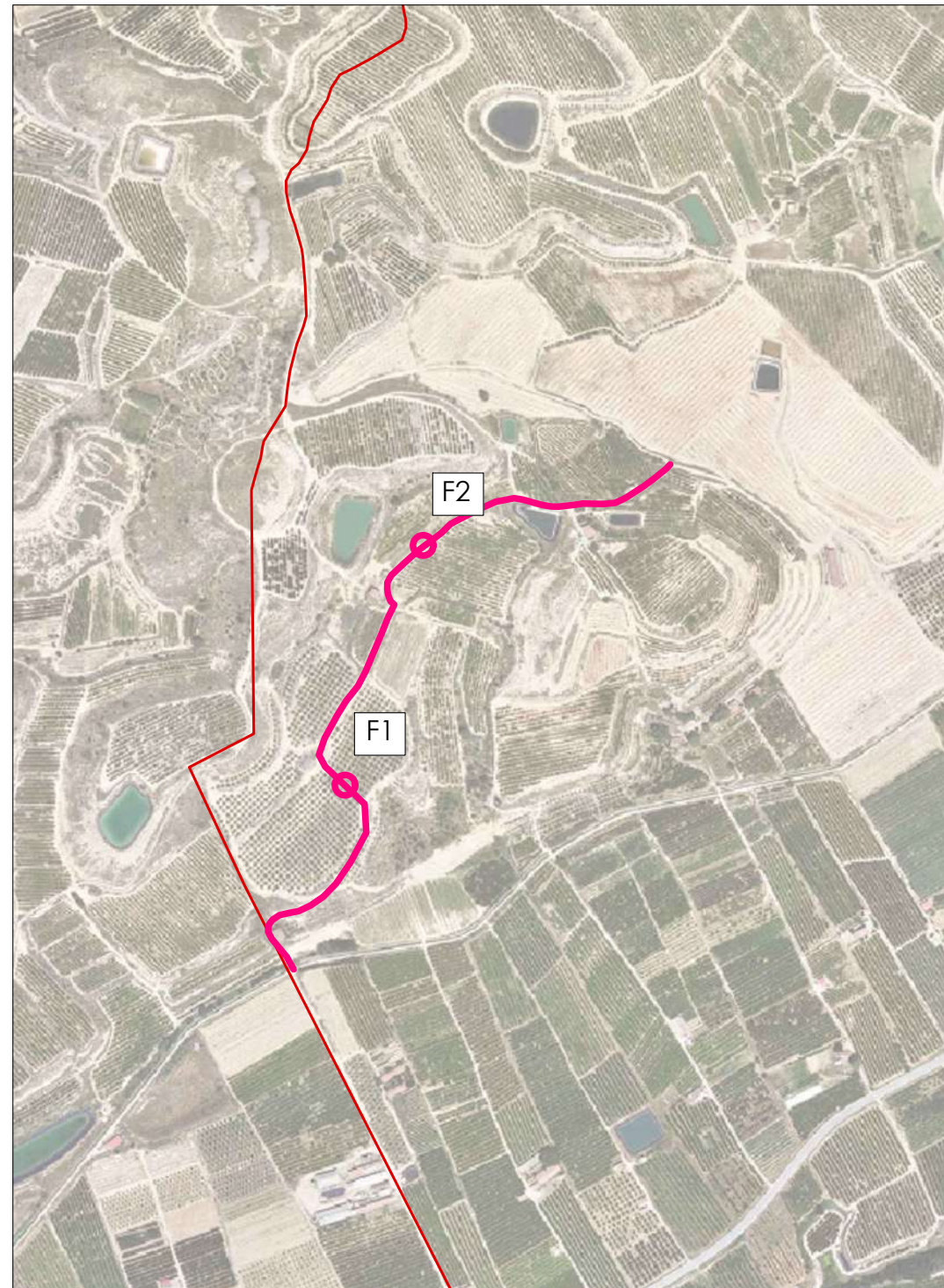
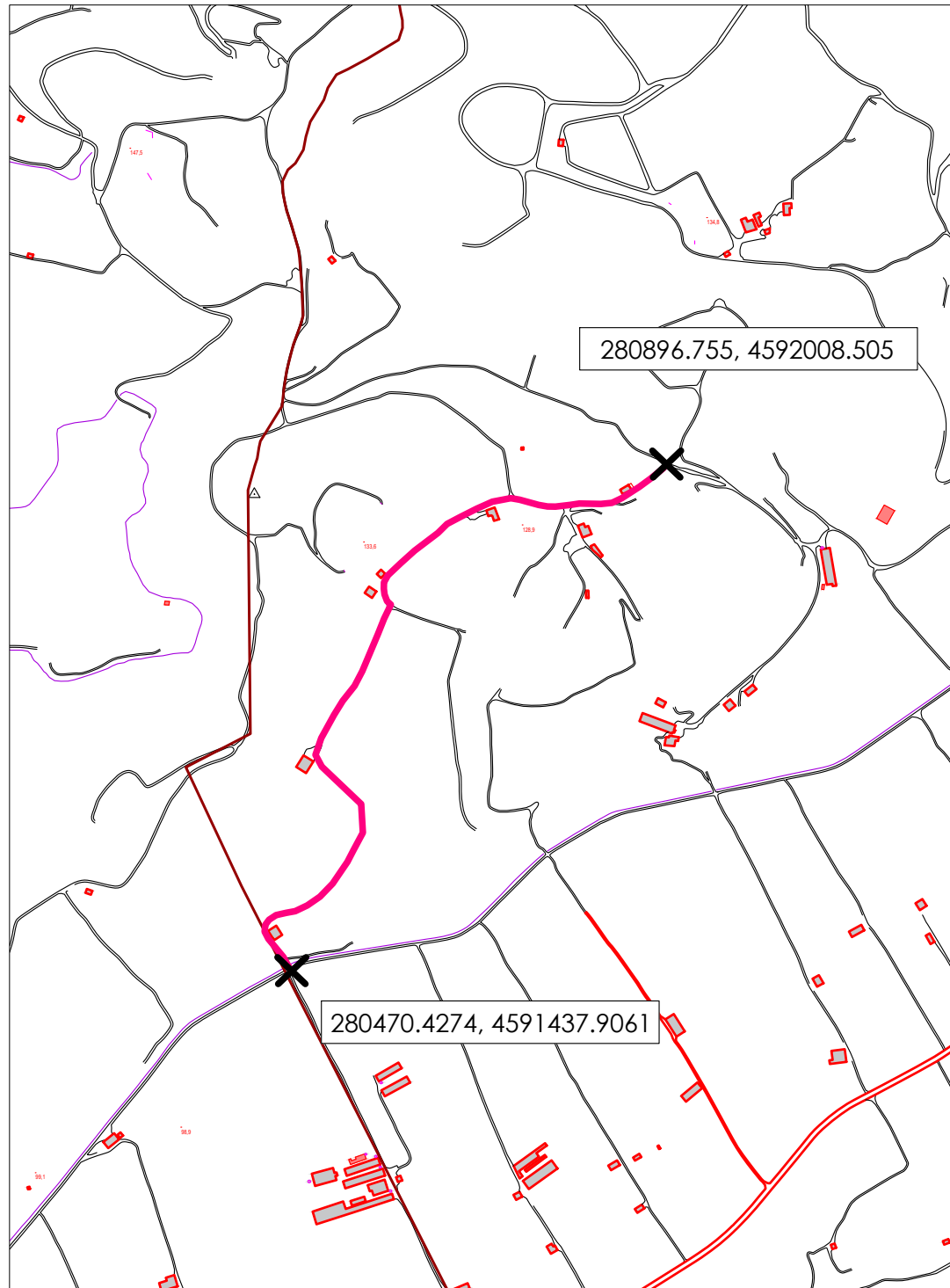

Camí 12

Longitud 912 m

Superfície 2.736 m²

280470.42, 4591437.90 - 280896.755, 4592008.505
(UTM ETRS89)



FOTOGRAFIA 1



FOTOGRAFIA 2



AJUNTAMENT
de SERÒS

PROJECTE DE PAVIMENTACIÓ AMB ÀRID RECICLAT DE VARIS CAMINS RURALS DE TERRA AL TERME MUNICIPAL DE SERÒS
2024

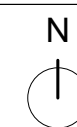

| | |
|--------|---------------|
| COTES | m |
| ESCALA | 1 / 7 500 |
| DATA | setembre 2024 |

ÀMBIT D'ACTUACIÓ
Camí 12

12

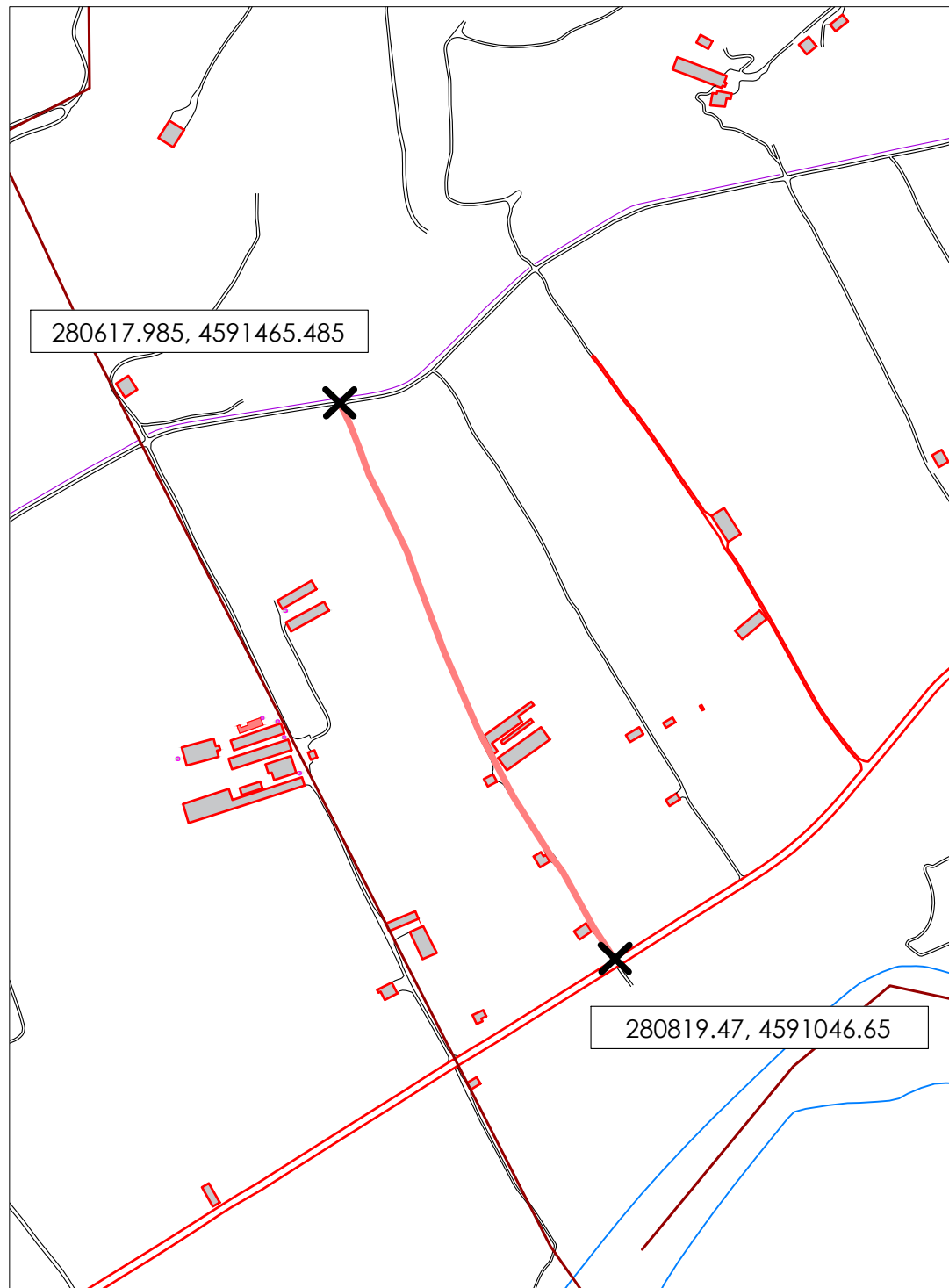

Camí 13

Longitud 468 m

Superfície 2.736 m²

280617.985, 4591465.485 - 280819.47, 4591046.65
(UTM ETRS89)



FOTOGRAFIA 1



AJUNTAMENT
de SERÒS

PROJECTE DE PAVIMENTACIÓ AMB ÀRID RECICLAT DE VARIS CAMINS RURALS DE TERRA AL TERME MUNICIPAL DE SERÒS
2024

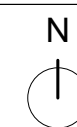

| | |
|--------|---------------|
| COTES | m |
| ESCALA | 1 / 7 500 |
| DATA | setembre 2024 |

ÀMBIT D'ACTUACIÓ
Camí 13

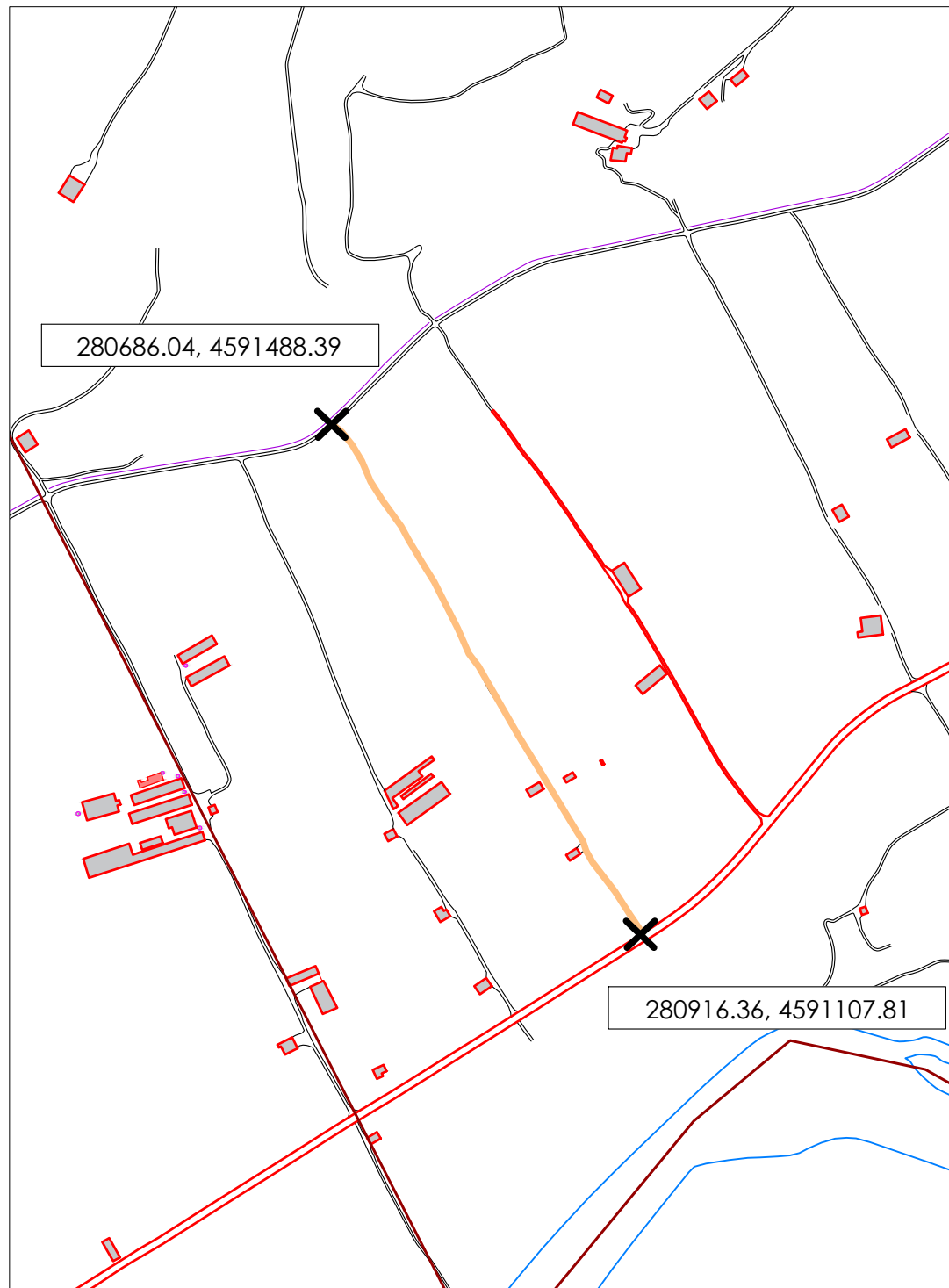

Camí 14

Longitud 450 m

Superfície 1.350 m²

280686.04, 4591488.39 - 280916.36, 4591107.81
(UTM ETRS89)



FOTOGRAFIA 1



AJUNTAMENT
de SERÒS

PROJECTE DE PAVIMENTACIÓ AMB ÀRID RECICLAT DE VARIS CAMINS RURALS DE TERRA AL TERME MUNICIPAL DE SERÒS
2024

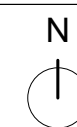

| | |
|--------|---------------|
| COTES | m |
| ESCALA | 1 / 7 500 |
| DATA | setembre 2024 |

ÀMBIT D'ACTUACIÓ
Camí 14

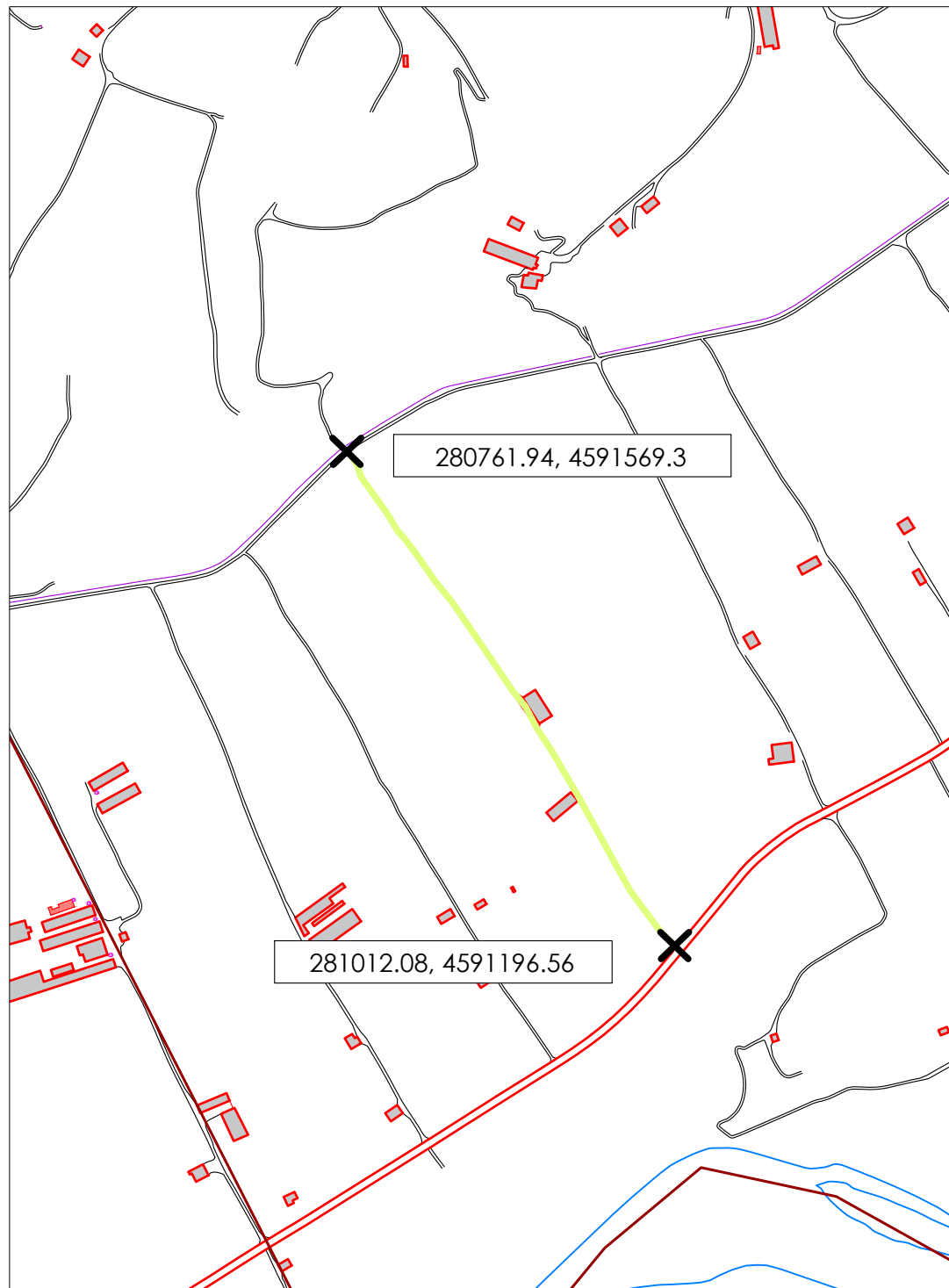

Camí 15

Longitud 448 m

Superfície 1.344 m²

280761.94, 4591569.3 - 281012.08, 4591196.56
(UTM ETRS89)



FOTOGRAFIA 1



AJUNTAMENT
de SERÒS

PROJECTE DE PAVIMENTACIÓ AMB ÀRID RECICLAT DE VARIS CAMINS RURALS DE TERRA AL TERME MUNICIPAL DE SERÒS
2024



| | |
|--------|---------------|
| COTES | m |
| ESCALA | 1 / 7 500 |
| DATA | setembre 2024 |

ÀMBIT D'ACTUACIÓ
Camí 15

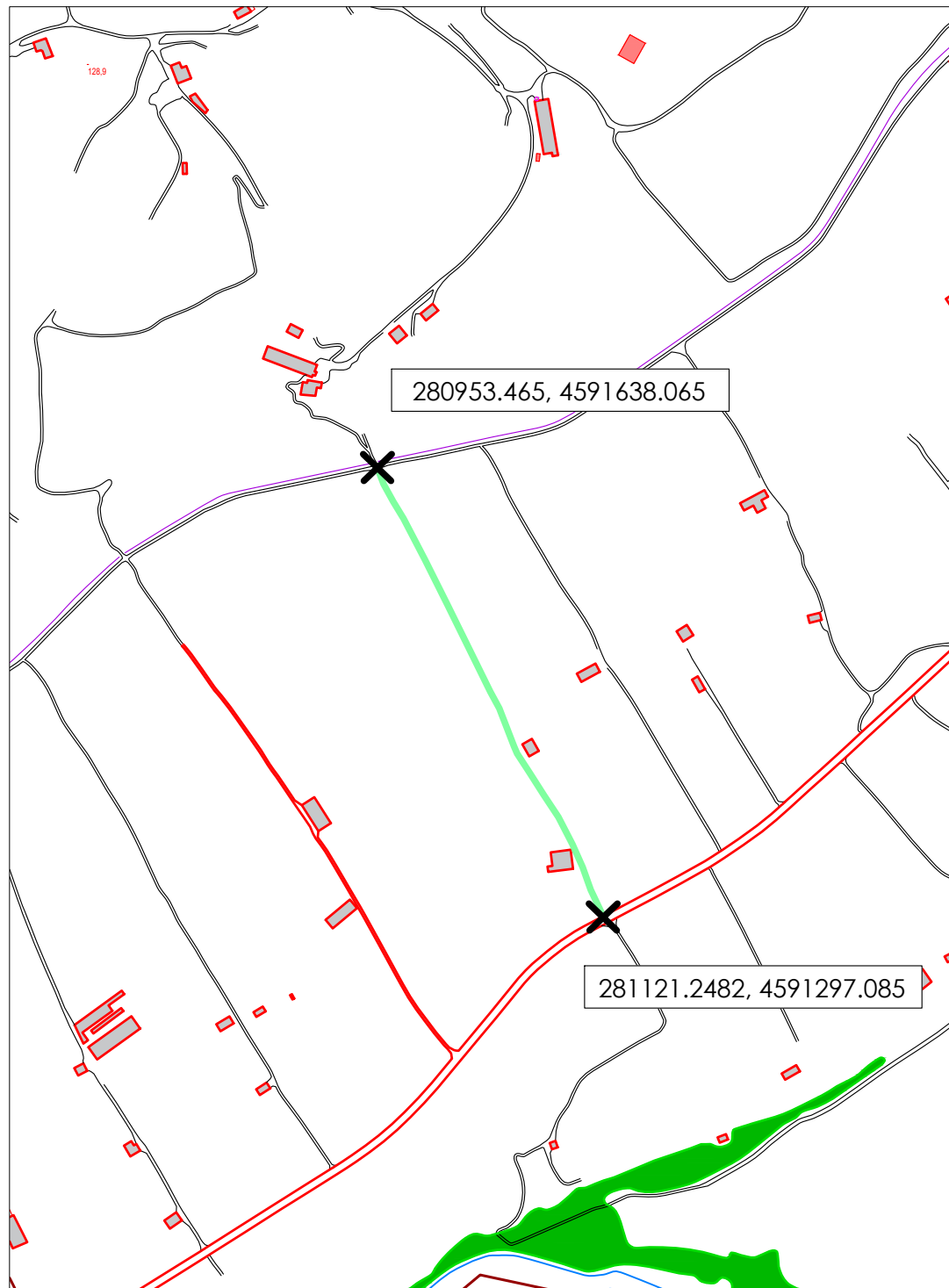

Camí 16

Longitud 379 m

Superfície 1.137 m²

280953.465, 4591638.065 - 281121.2482, 4591297.085
(UTM ETRS89)



FOTOGRAFIA 1



AJUNTAMENT
de SERÒS

PROJECTE DE PAVIMENTACIÓ AMB ÀRID RECICLAT DE VARIS CAMINS RURALS DE TERRA AL TERME MUNICIPAL DE SERÒS
2024

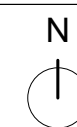

| | |
|--------|---------------|
| COTES | m |
| ESCALA | 1 / 7 500 |
| DATA | setembre 2024 |

ÀMBIT D'ACTUACIÓ
Camí 16

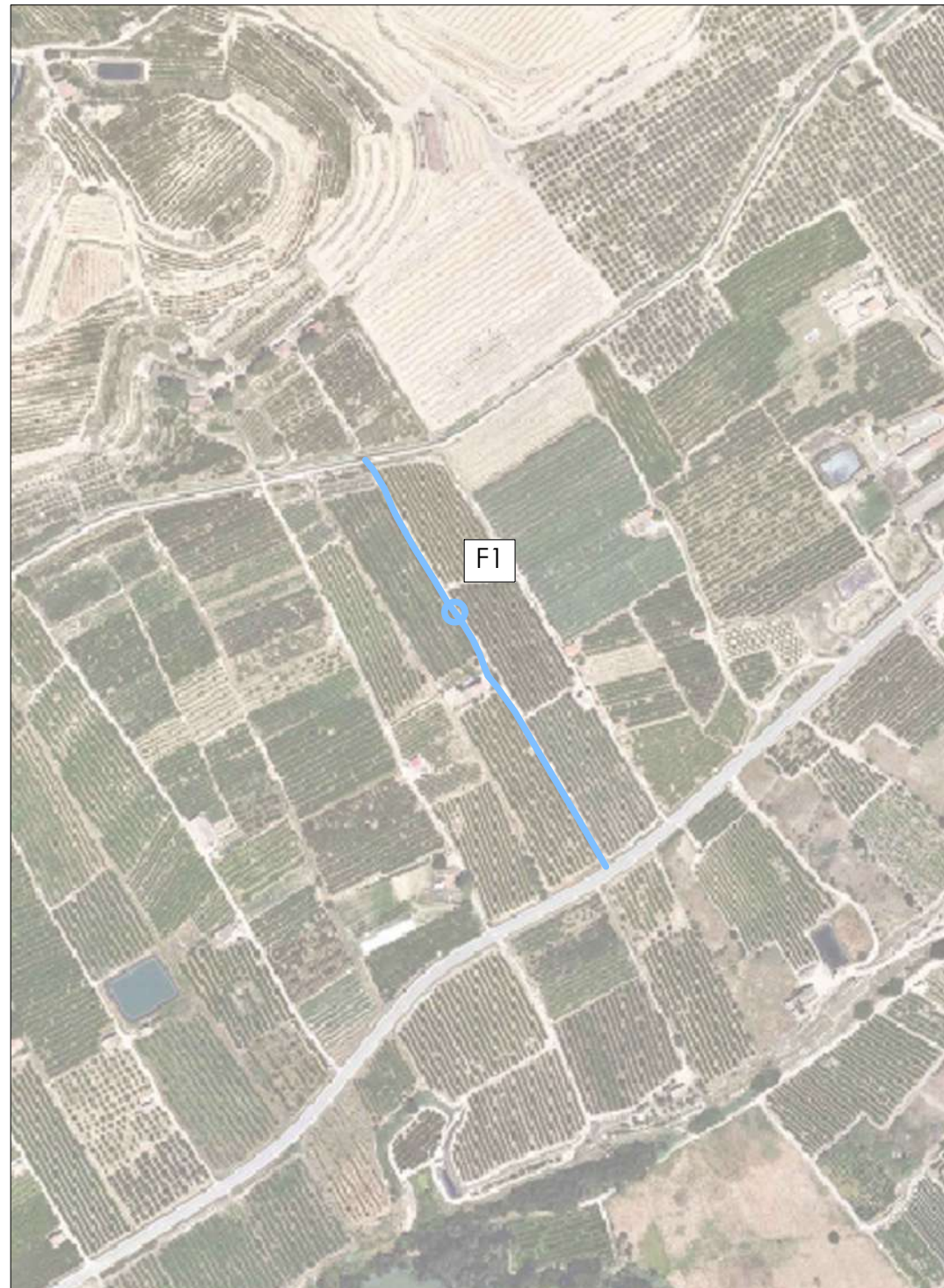
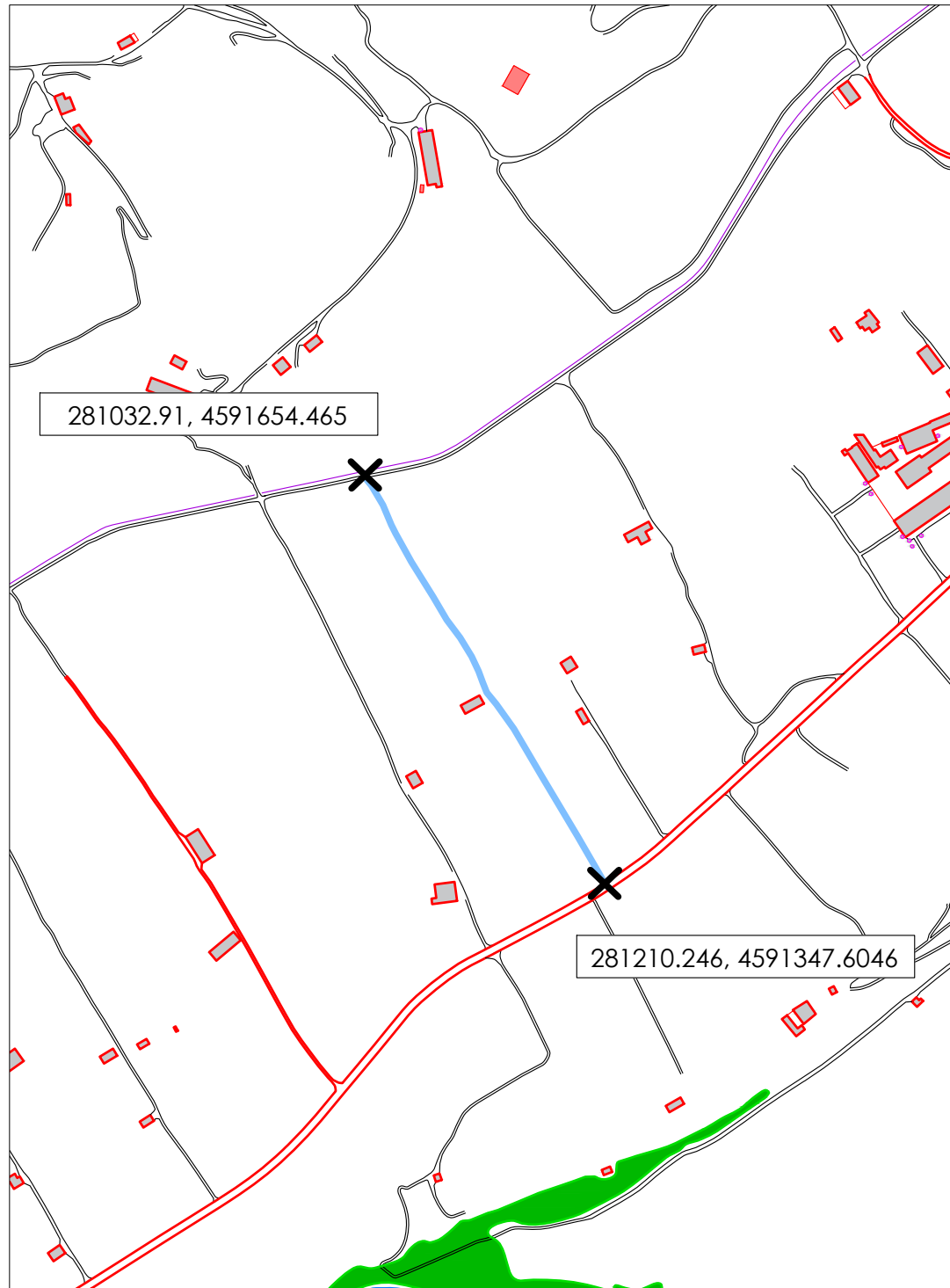

Camí 17

Longitud 359 m

Superfície 1.077 m²

281032.91, 4591654.465 - 281210.246, 4591347.6046
(UTM ETRS89)



FOTOGRAFIA 1



AJUNTAMENT
de SERÒS

PROJECTE DE PAVIMENTACIÓ AMB ÀRID RECICLAT DE VARIS CAMINS RURALS DE TERRA AL TERME MUNICIPAL DE SERÒS
2024



| | |
|--------|---------------|
| COTES | m |
| ESCALA | 1 / 7 500 |
| DATA | setembre 2024 |

ÀMBIT D'ACTUACIÓ
Camí 17

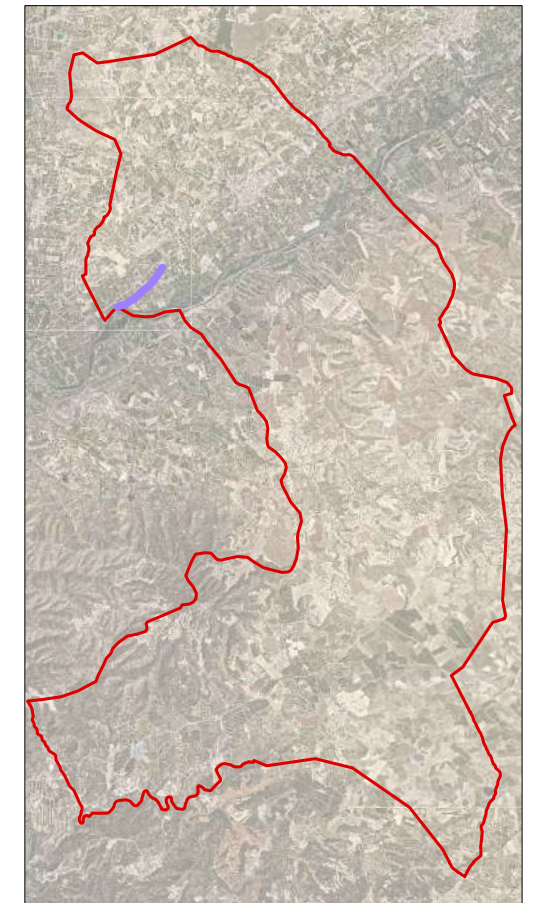
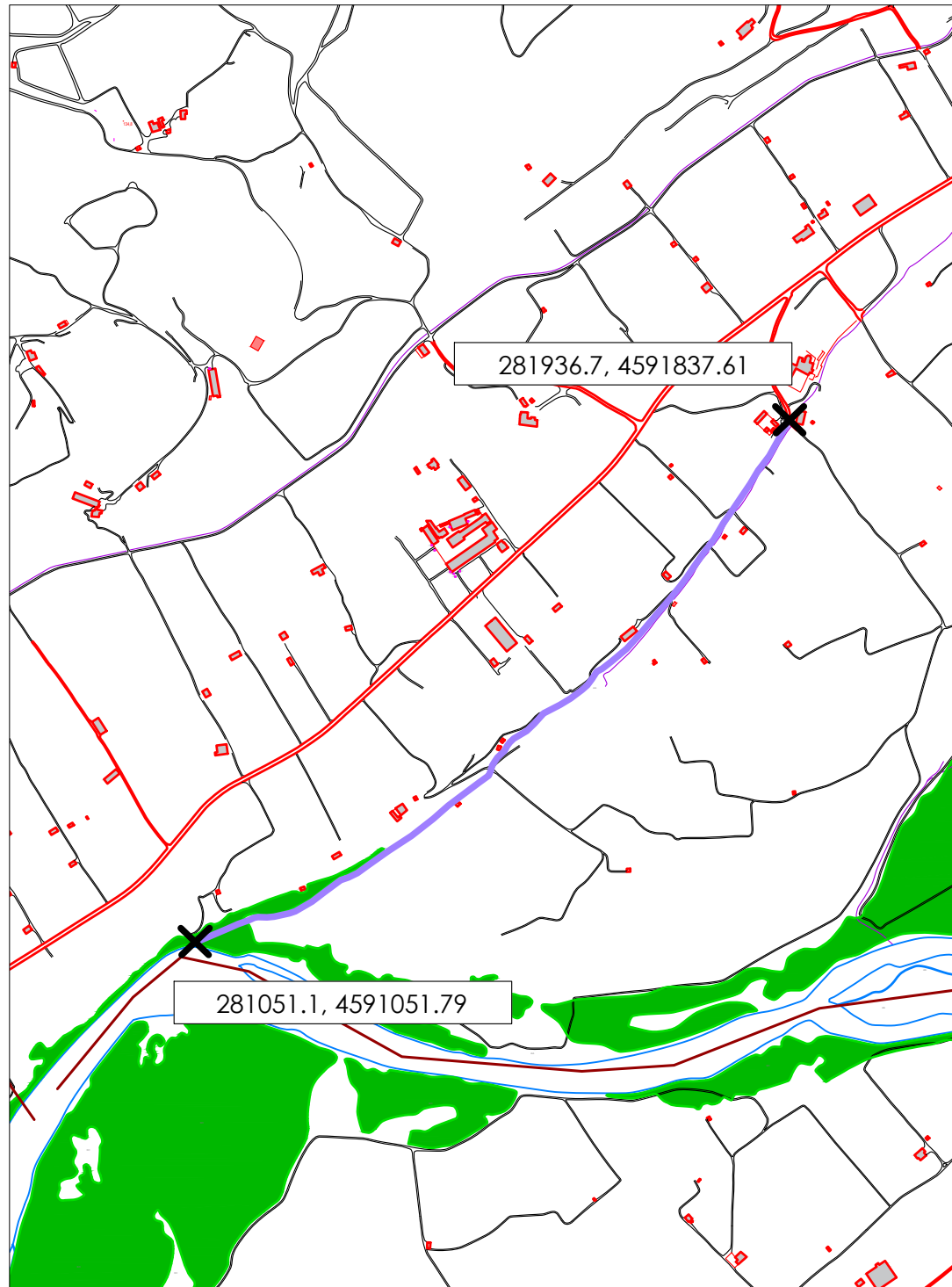

Camí 18

Longitud 1.222 m

Superfície 3.666 m²

281051.1, 4591051.79 - 281936.7, 4591837.61
(UTM ETRS89)



FOTOGRAFIA 1



AJUNTAMENT
de SERÒS

PROJECTE DE PAVIMENTACIÓ AMB ÀRID RECICLAT DE VARIS CAMINS RURALS DE TERRA AL TERME MUNICIPAL DE SERÒS
2024



| | |
|--------|---------------|
| COTES | m |
| ESCALA | 1 / 10 000 |
| DATA | setembre 2024 |

ÀMBIT D'ACTUACIÓ
Camí 18

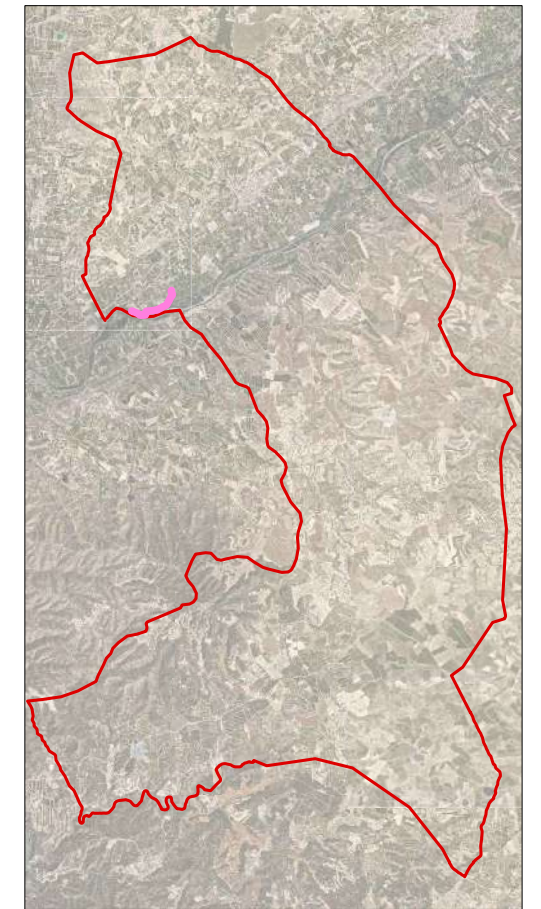
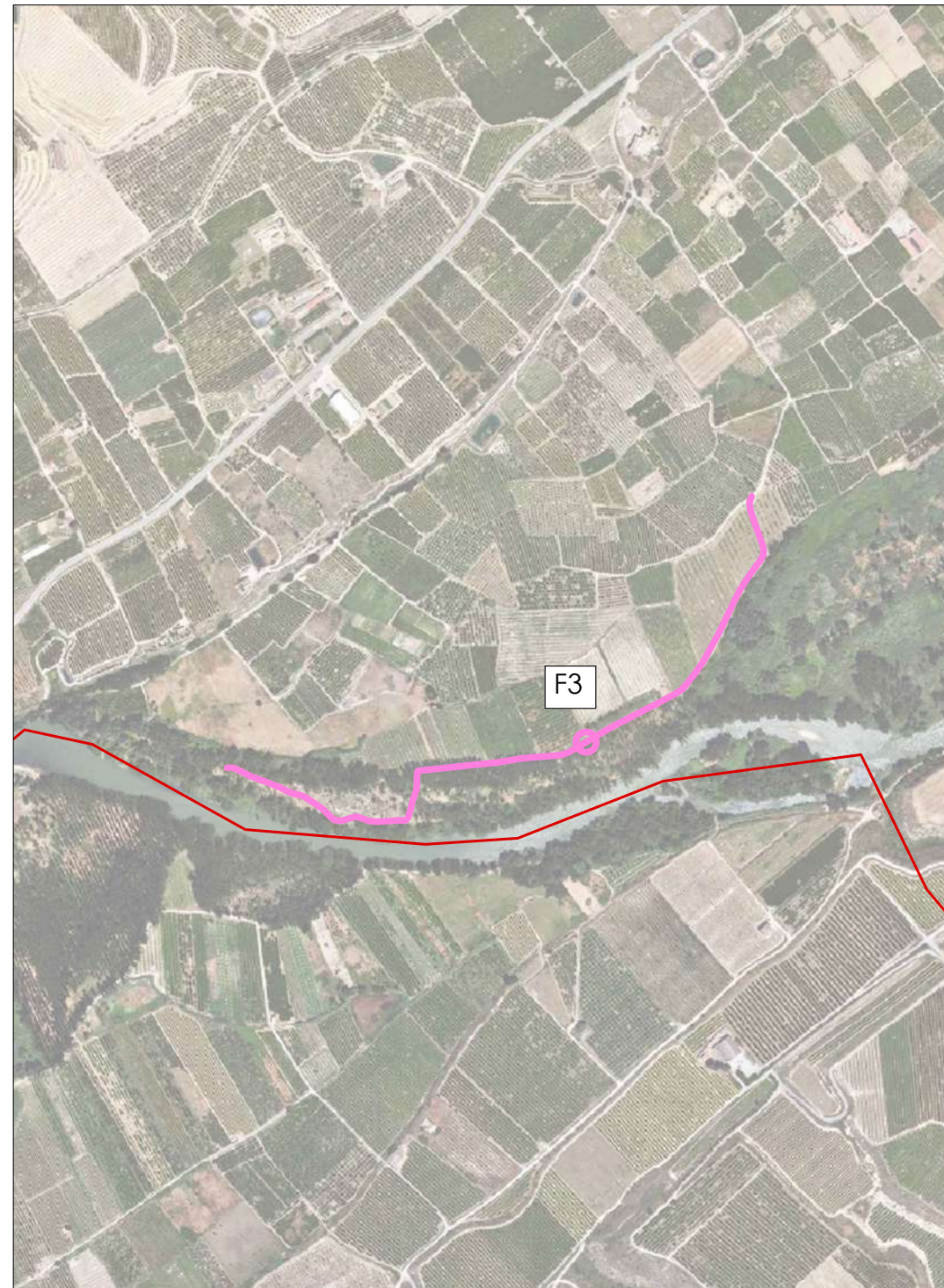
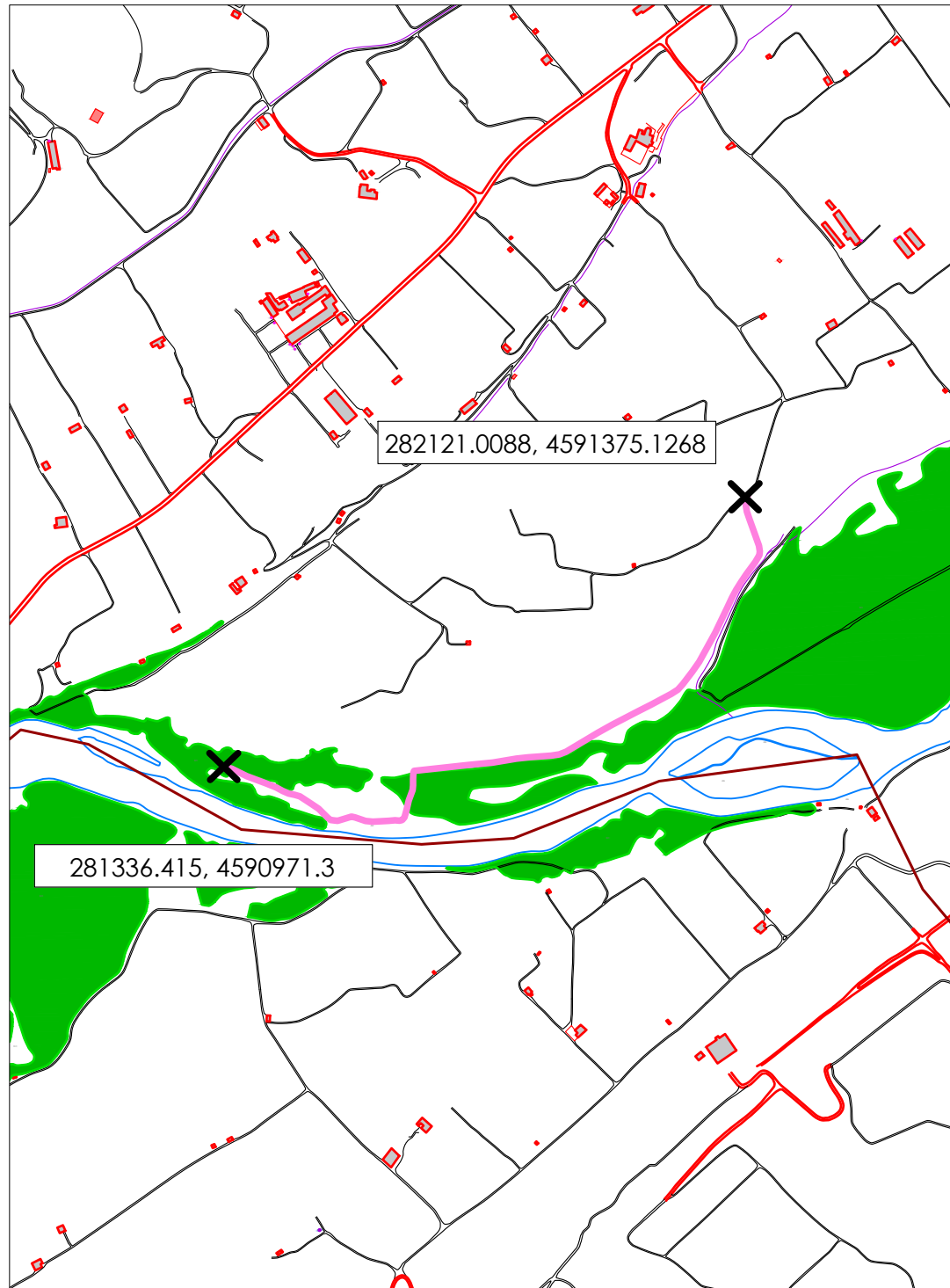

Camí 19

Longitud 1.123 m

Superfície 3.369 m²

282121.0088, 4591375.1268 - 281336.415, 4590971.3
(UTM ETRS89)

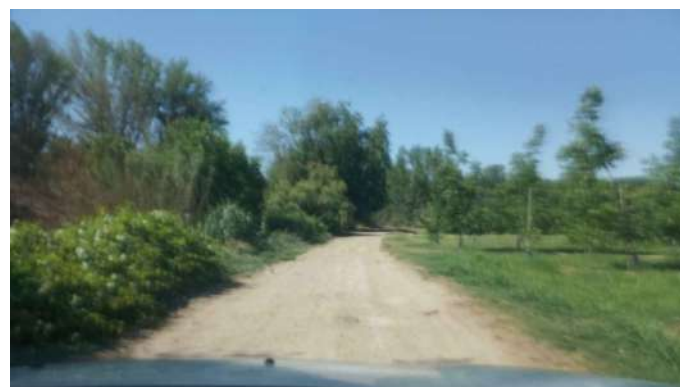

FOTOGRAFIA 1



AJUNTAMENT
de SERÒS

PROJECTE DE PAVIMENTACIÓ AMB ÀRID RECICLAT DE VARIS CAMINS RURALS DE TERRA AL TERME MUNICIPAL DE SERÒS
2024

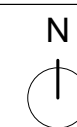

| | |
|--------|---------------|
| COTES | m |
| ESCALA | 1 / 10 000 |
| DATA | setembre 2024 |

ÀMBIT D'ACTUACIÓ
Camí 19

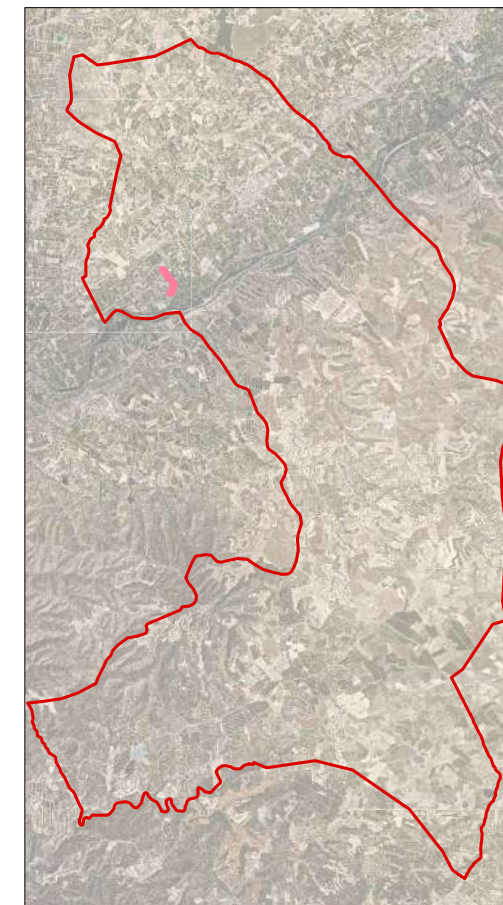
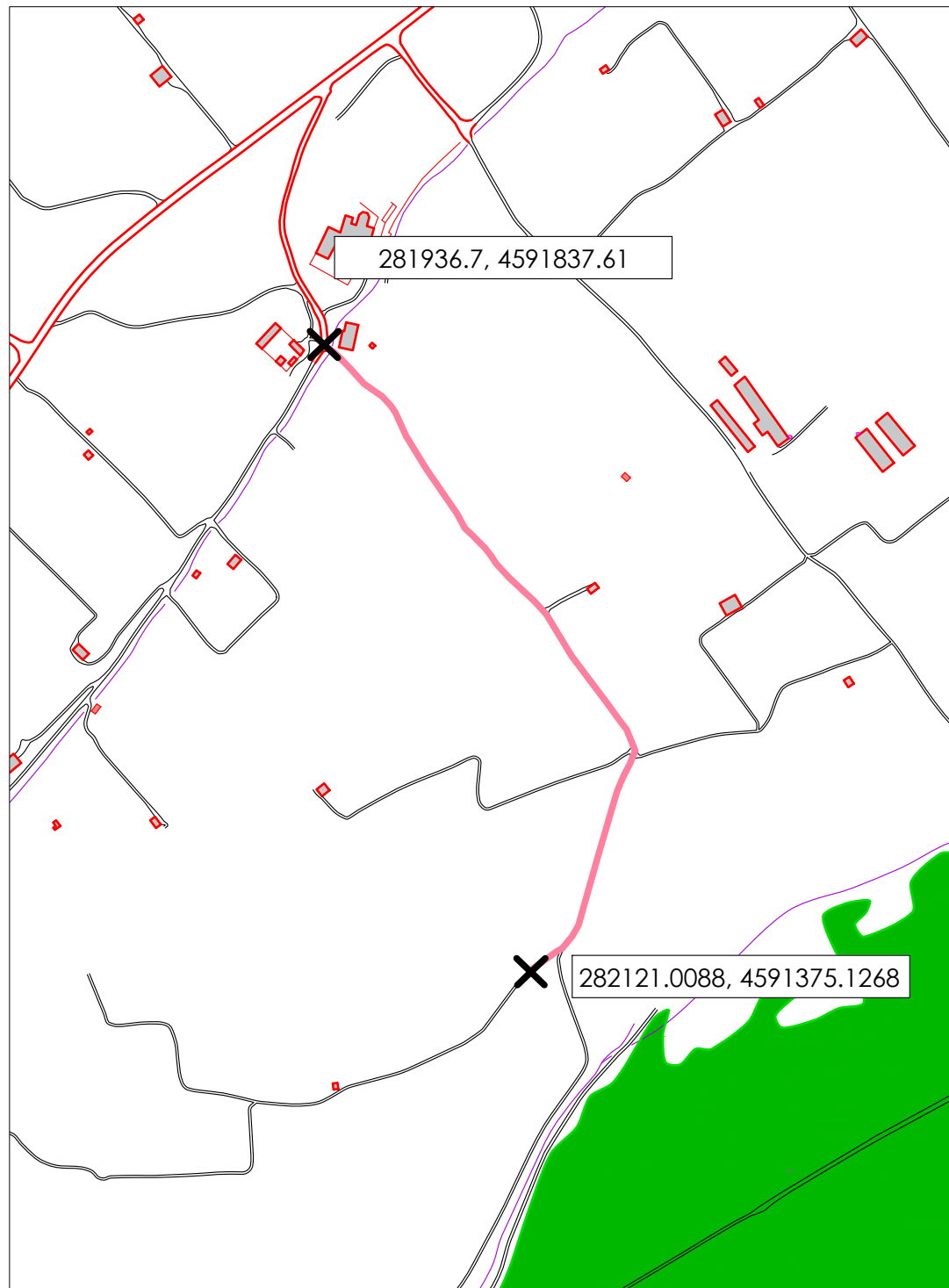

Camí 20

Longitud 575 m

Superfície 1.725 m²

281936.7, 4591837.61 - 282121.0088, 4591375.1268
(UTM ETRS89)



FOTOGRAFIA 1



AJUNTAMENT
de SERÒS

PROJECTE DE PAVIMENTACIÓ AMB ÀRID RECICLAT DE VARIS CAMINS RURALS DE TERRA AL TERME MUNICIPAL DE SERÒS
2024



| | |
|--------|---------------|
| COTES | m |
| ESCALA | 1 / 10 000 |
| DATA | setembre 2024 |

ÀMBIT D'ACTUACIÓ
Camí 20

20

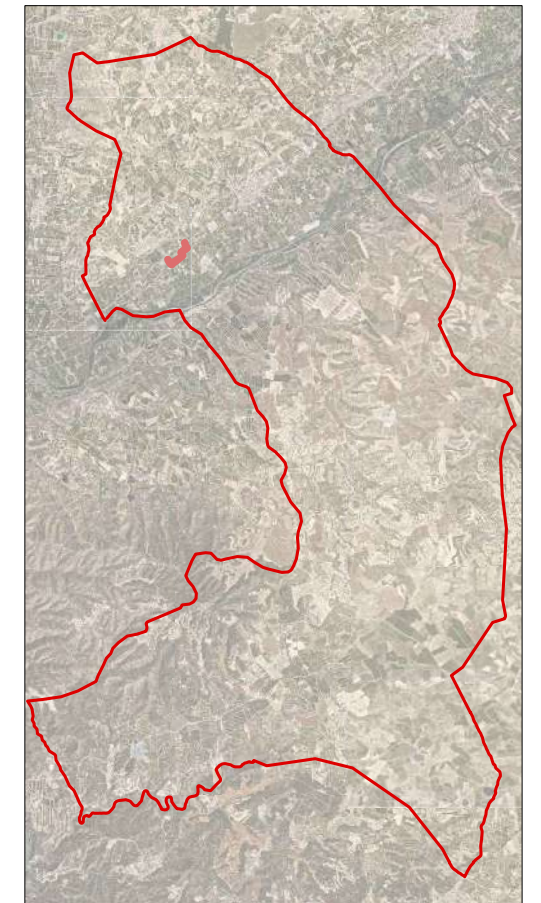
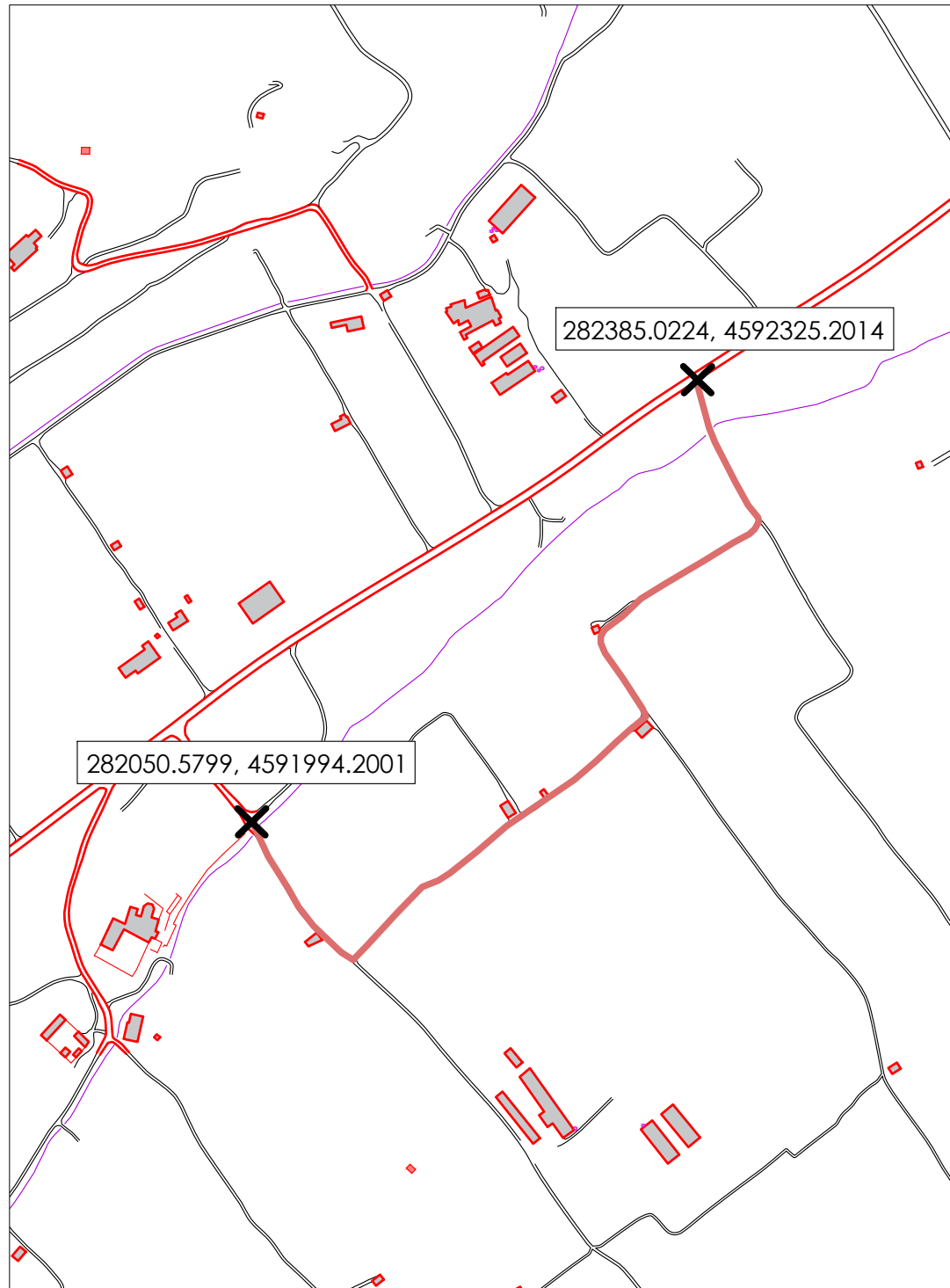

Camí 21

Longitud 754 m

Superfície 1.725 m²

282050.57, 4591994.20 - 282385.02, 4592325.20
(UTM ETRS89)



FOTOGRAFIA 1



AJUNTAMENT
de SERÒS

PROJECTE DE PAVIMENTACIÓ AMB ÀRID RECICLAT DE VARIS CAMINS RURALS DE TERRA AL TERME MUNICIPAL DE SERÒS
2024

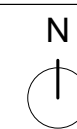

| | |
|--------|---------------|
| COTES | m |
| ESCALA | 1 / 10 000 |
| DATA | setembre 2024 |

ÀMBIT D'ACTUACIÓ
Camí 21

21

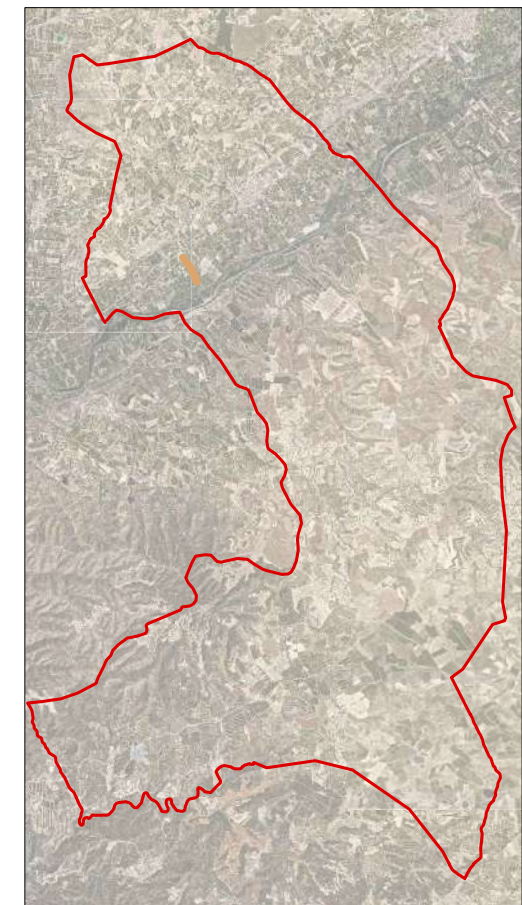
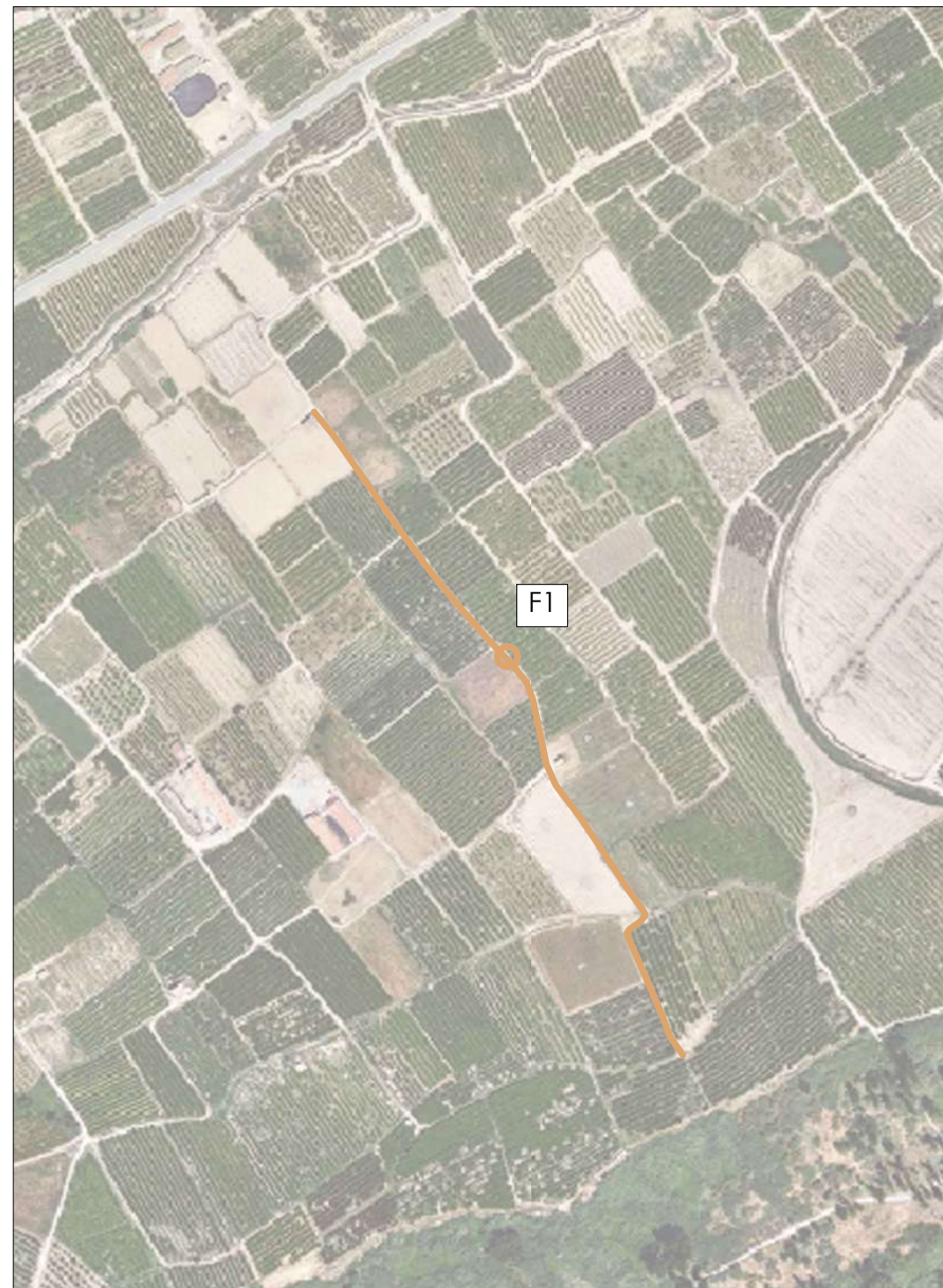
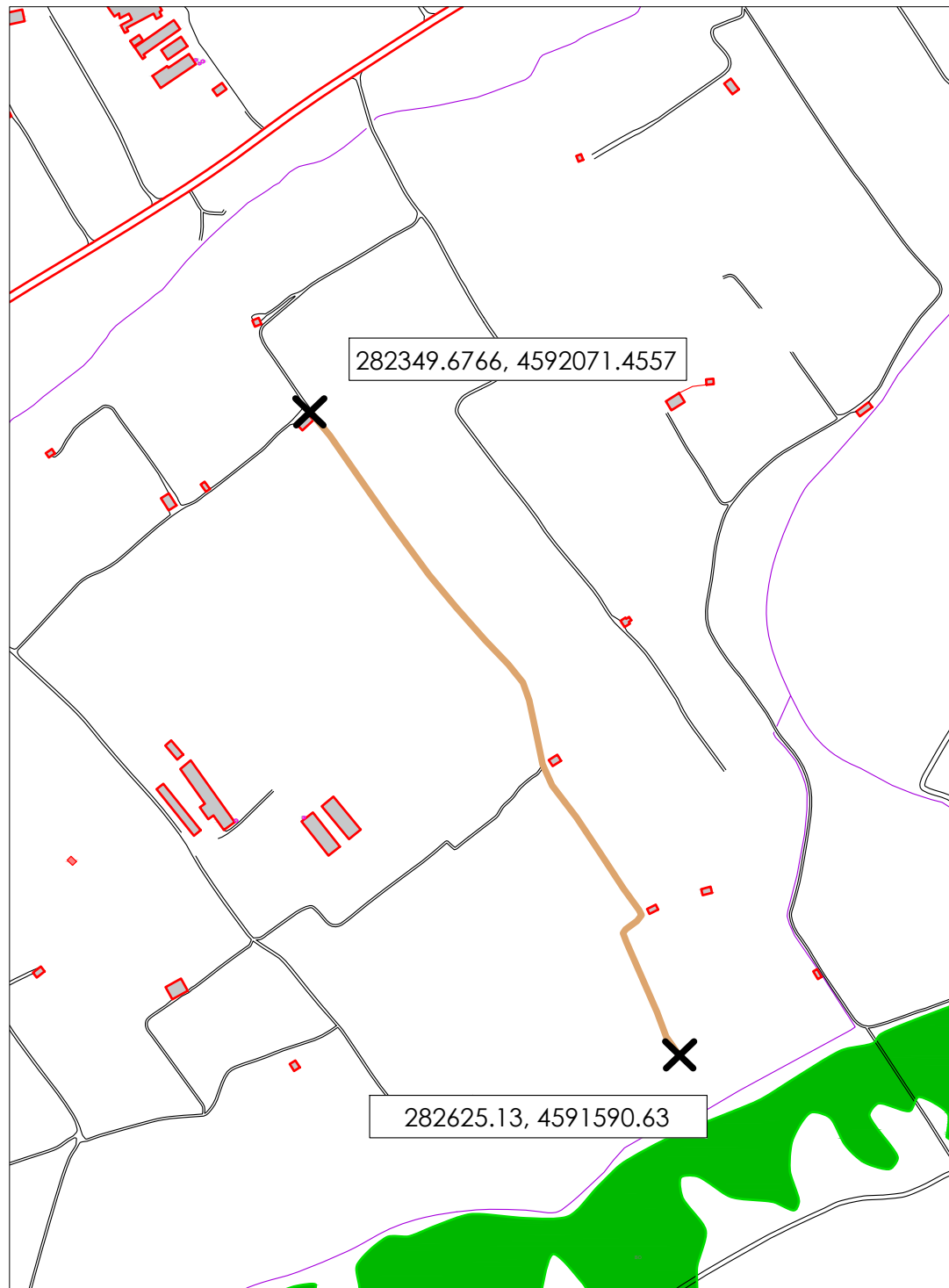

Camí 22

Longitud 580 m

Superfície 1.740 m²

282349.6766, 4592071.4557 - 282625.13, 4591590.63
(UTM ETRS89)



FOTOGRAFIA 1



AJUNTAMENT
de SERÒS

PROJECTE DE PAVIMENTACIÓ AMB ÀRID RECICLAT DE VARIS CAMINS RURALS DE TERRA AL TERME MUNICIPAL DE SERÒS
2024



| | |
|--------|---------------|
| COTES | m |
| ESCALA | 1 / 10 000 |
| DATA | setembre 2024 |

ÀMBIT D'ACTUACIÓ
Camí 22

22

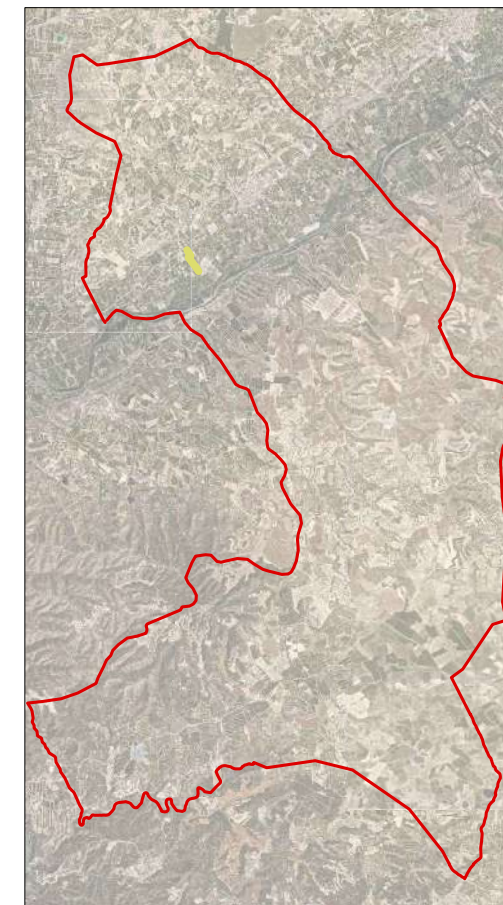
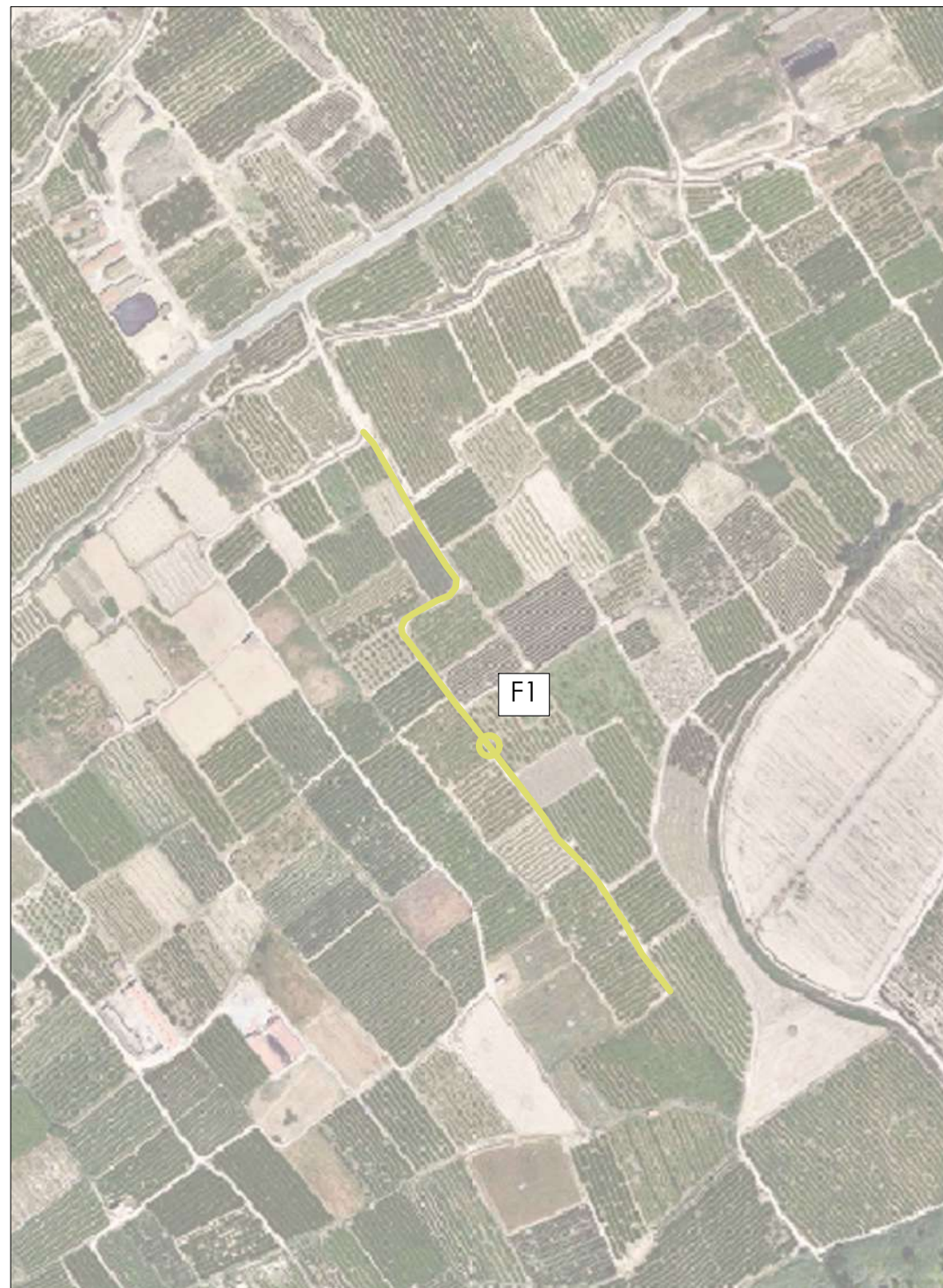
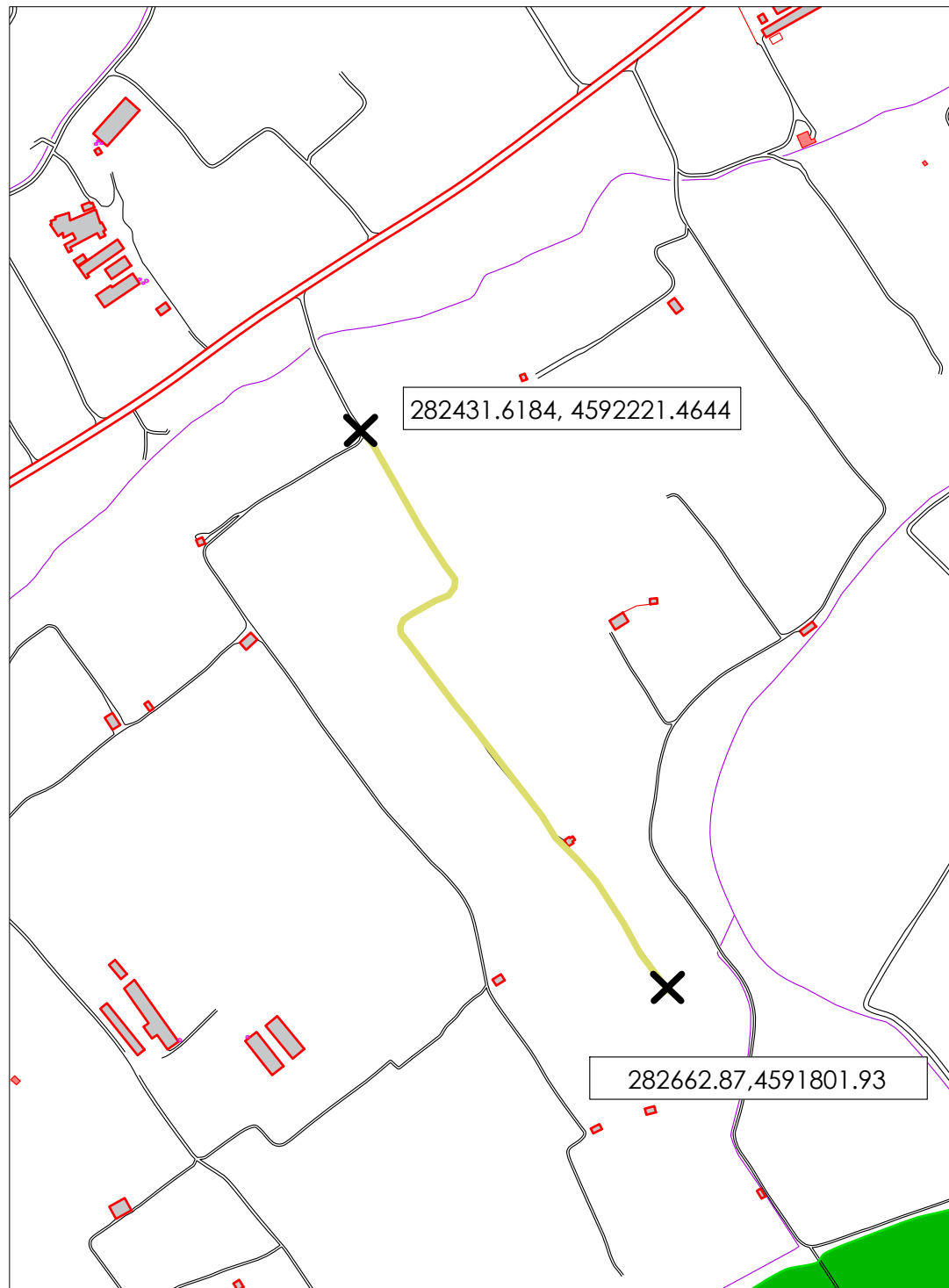

Camí 23

Longitud 532 m

Superfície 1.596 m²

282431.6184, 4592221.4644 - 282662.87,4591801.93
(UTM ETRS89)



FOTOGRAFIA 1



AJUNTAMENT
de SERÒS

PROJECTE DE PAVIMENTACIÓ AMB ÀRID RECICLAT DE VARIS CAMINS RURALS DE TERRA AL TERME MUNICIPAL DE SERÒS
2024

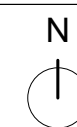

| | |
|--------|---------------|
| COTES | m |
| ESCALA | 1 / 10 000 |
| DATA | setembre 2024 |

ÀMBIT D'ACTUACIÓ
Camí 23

23

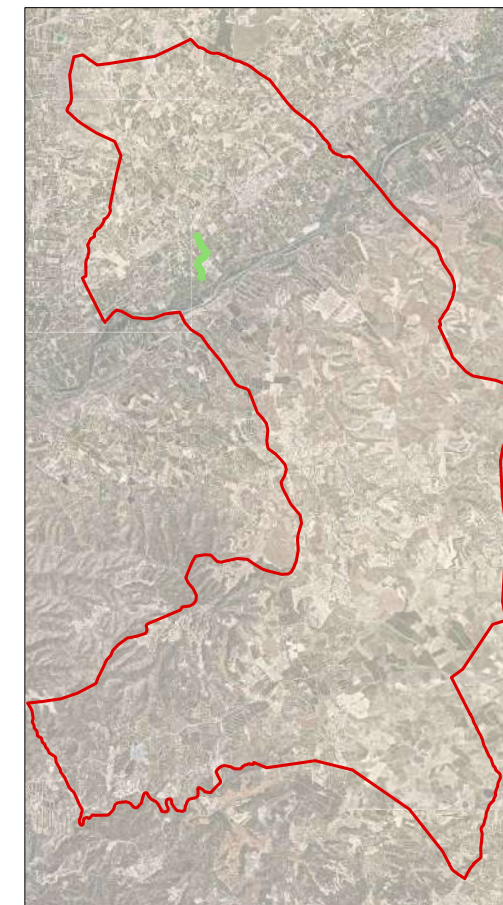
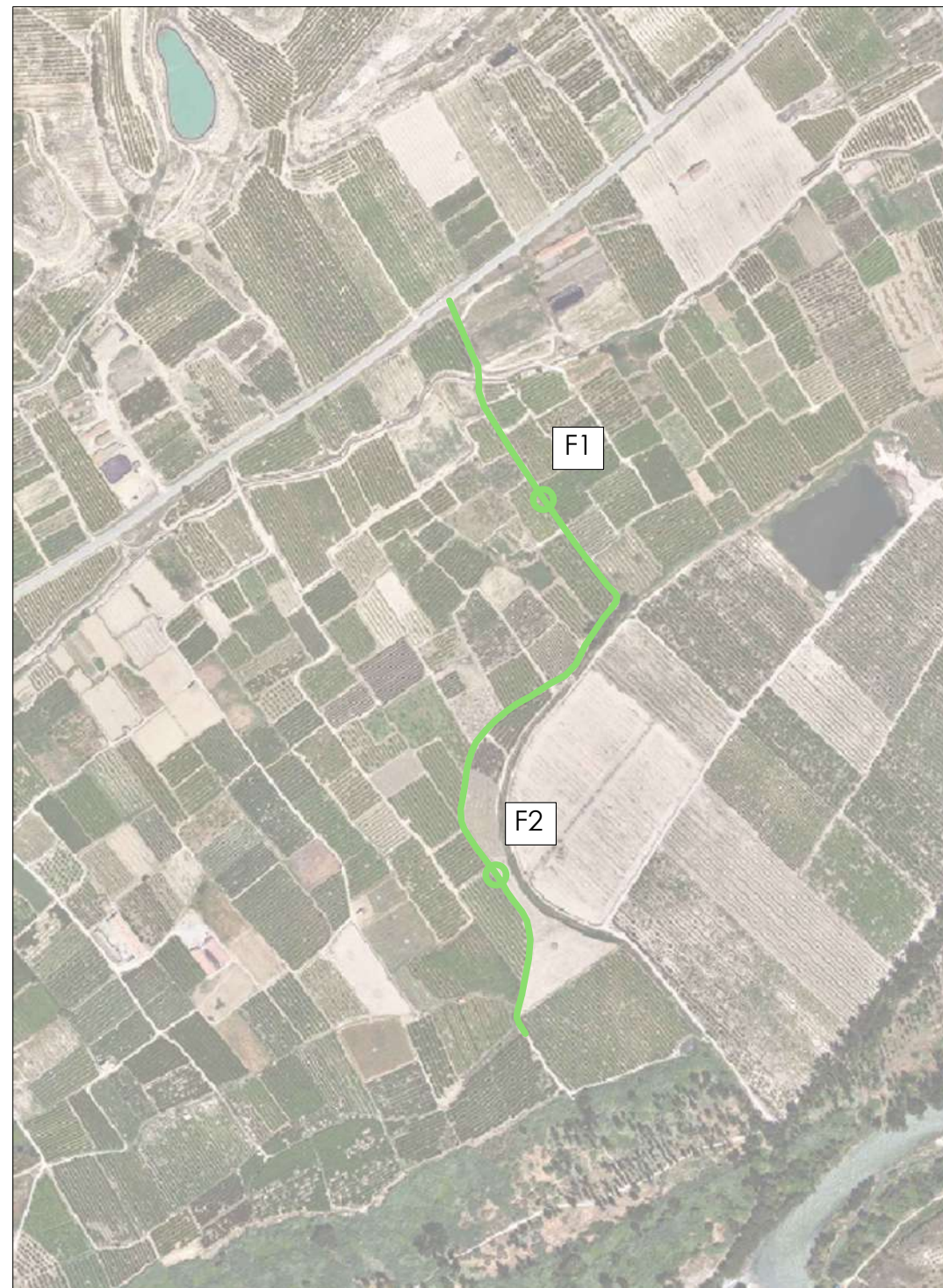
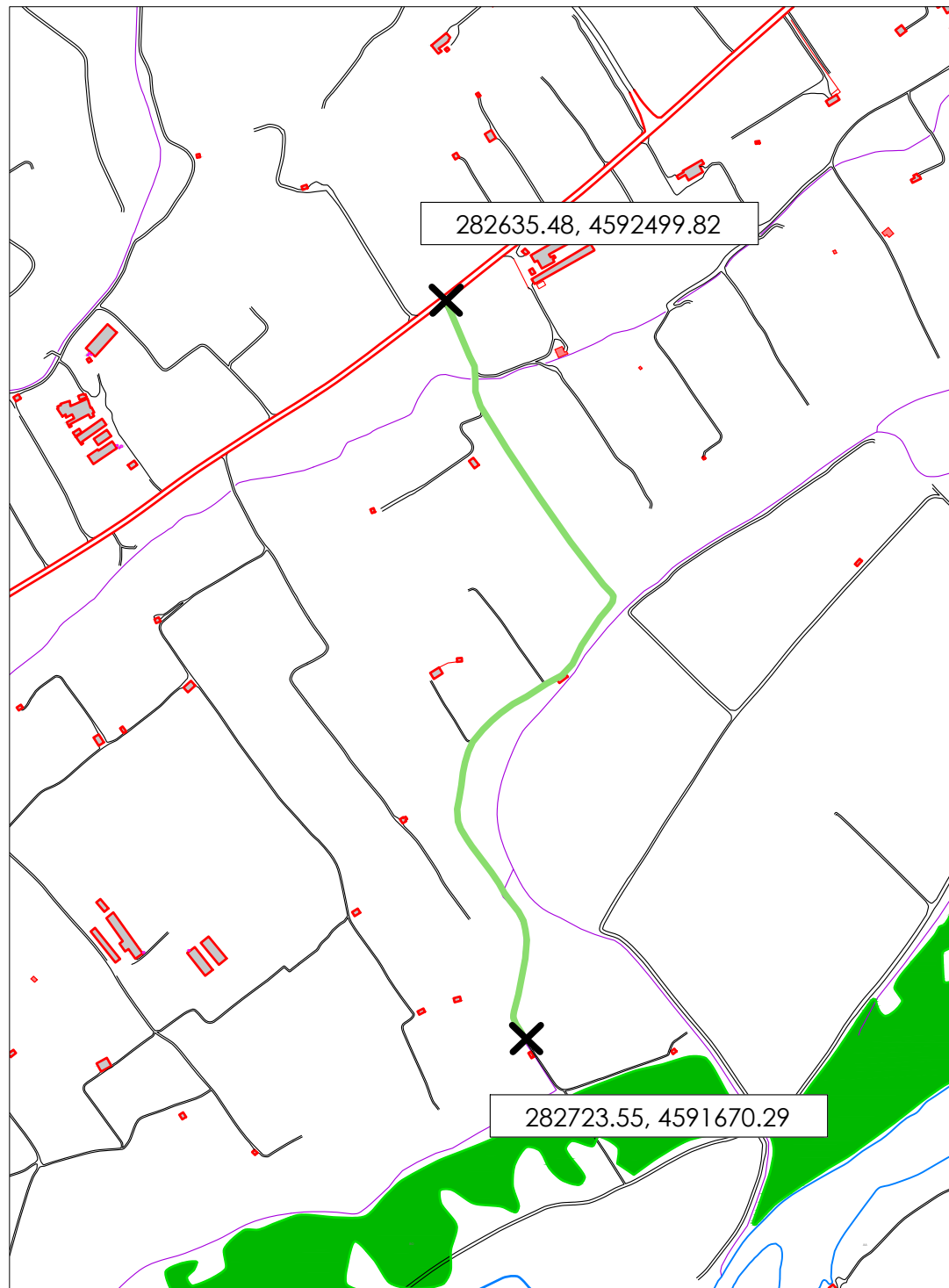

Camí 24

Longitud 983,10 m

Superfície 2.949,30 m²

282635.48, 4592499.82 - 282723.55, 4591670.29
(UTM ETRS89)



FOTOGRAFIA 1



FOTOGRAFIA 2



AJUNTAMENT
de SERÒS

PROJECTE DE PAVIMENTACIÓ AMB ÀRID RECICLAT DE VARIS CAMINS RURALS DE TERRA AL TERME MUNICIPAL DE SERÒS
2024

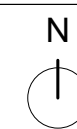

| | |
|--------|---------------|
| COTES | m |
| ESCALA | 1 / 7 500 |
| DATA | setembre 2024 |

ÀMBIT D'ACTUACIÓ
Camí 24

24

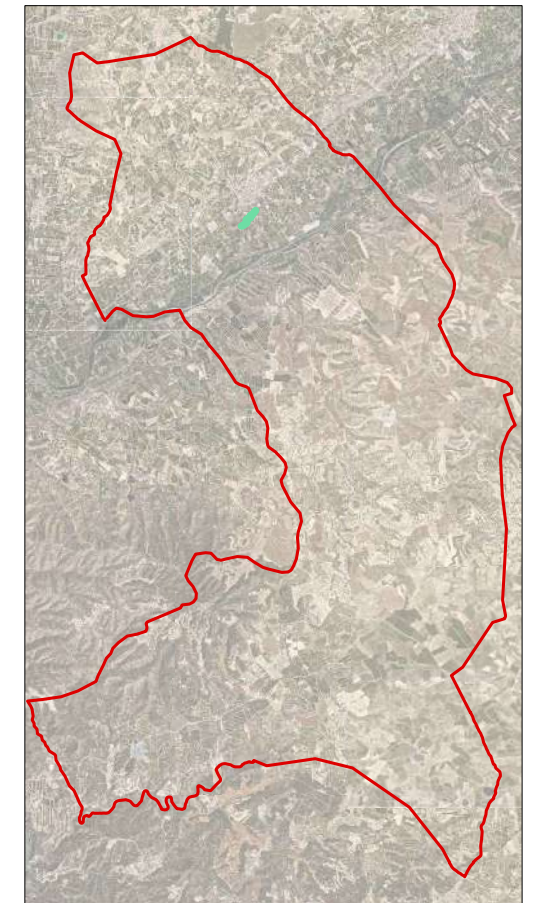
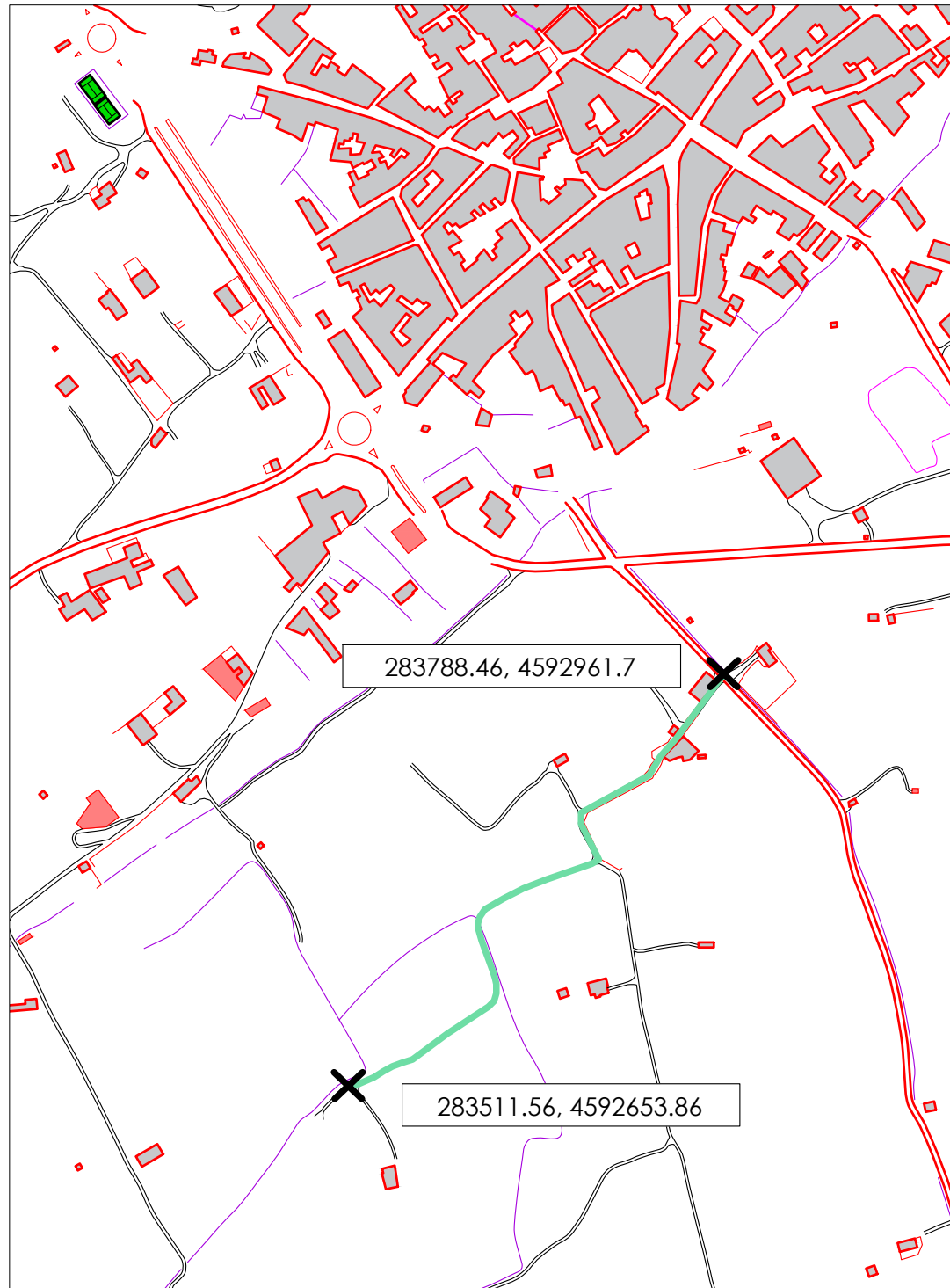

Camí 25

Longitud 480 m

Superfície 1.440 m²

283788.46, 4592961.7 - 283511.56, 4592653.86
(UTM ETRS89)



FOTOGRAFIA 1



FOTOGRAFIA 2



AJUNTAMENT
de SERÒS

PROJECTE DE PAVIMENTACIÓ AMB ÀRID RECICLAT DE VARIS CAMINS RURALS DE TERRA AL TERME MUNICIPAL DE SERÒS
2024

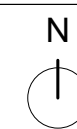

| | |
|--------|---------------|
| COTES | m |
| ESCALA | 1 / 7 500 |
| DATA | setembre 2024 |

ÀMBIT D'ACTUACIÓ
Camí 25

25

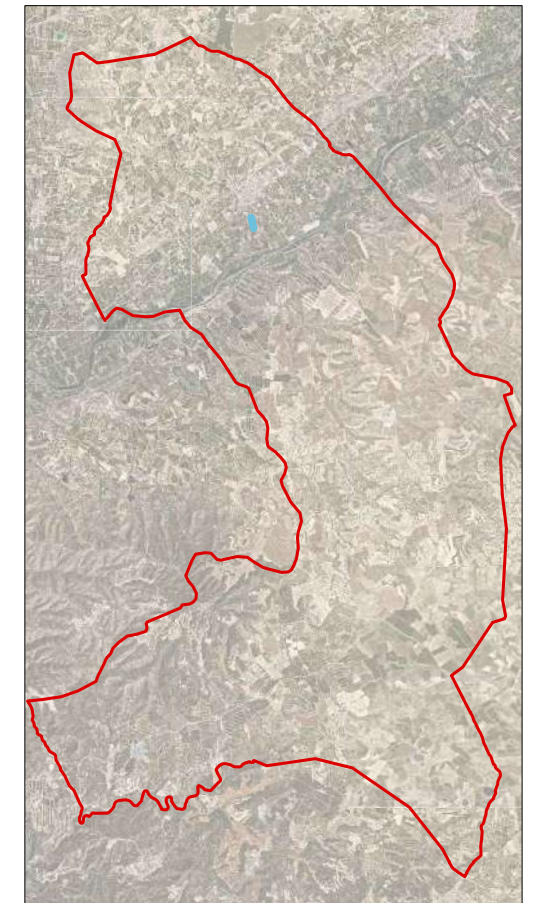
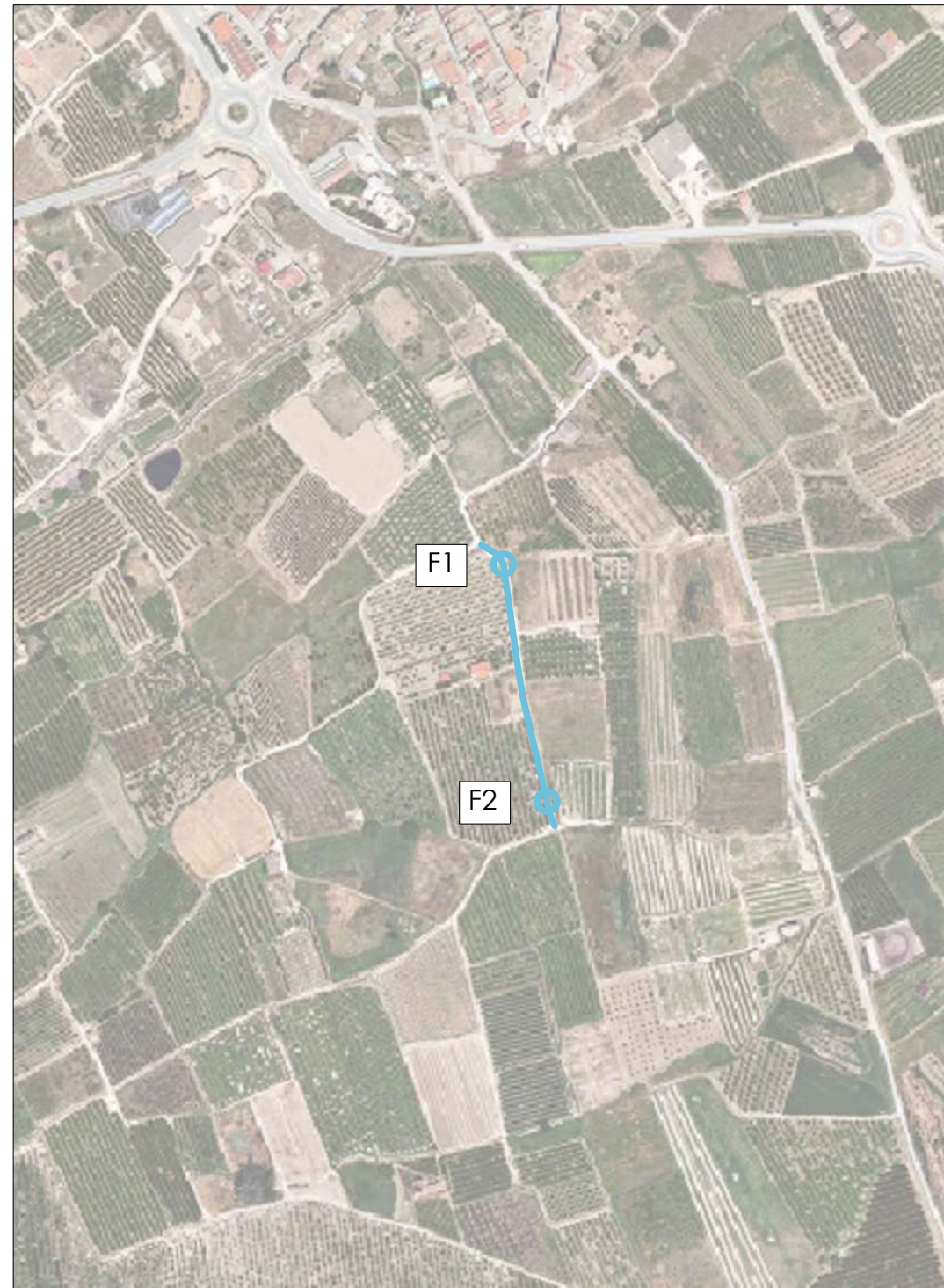
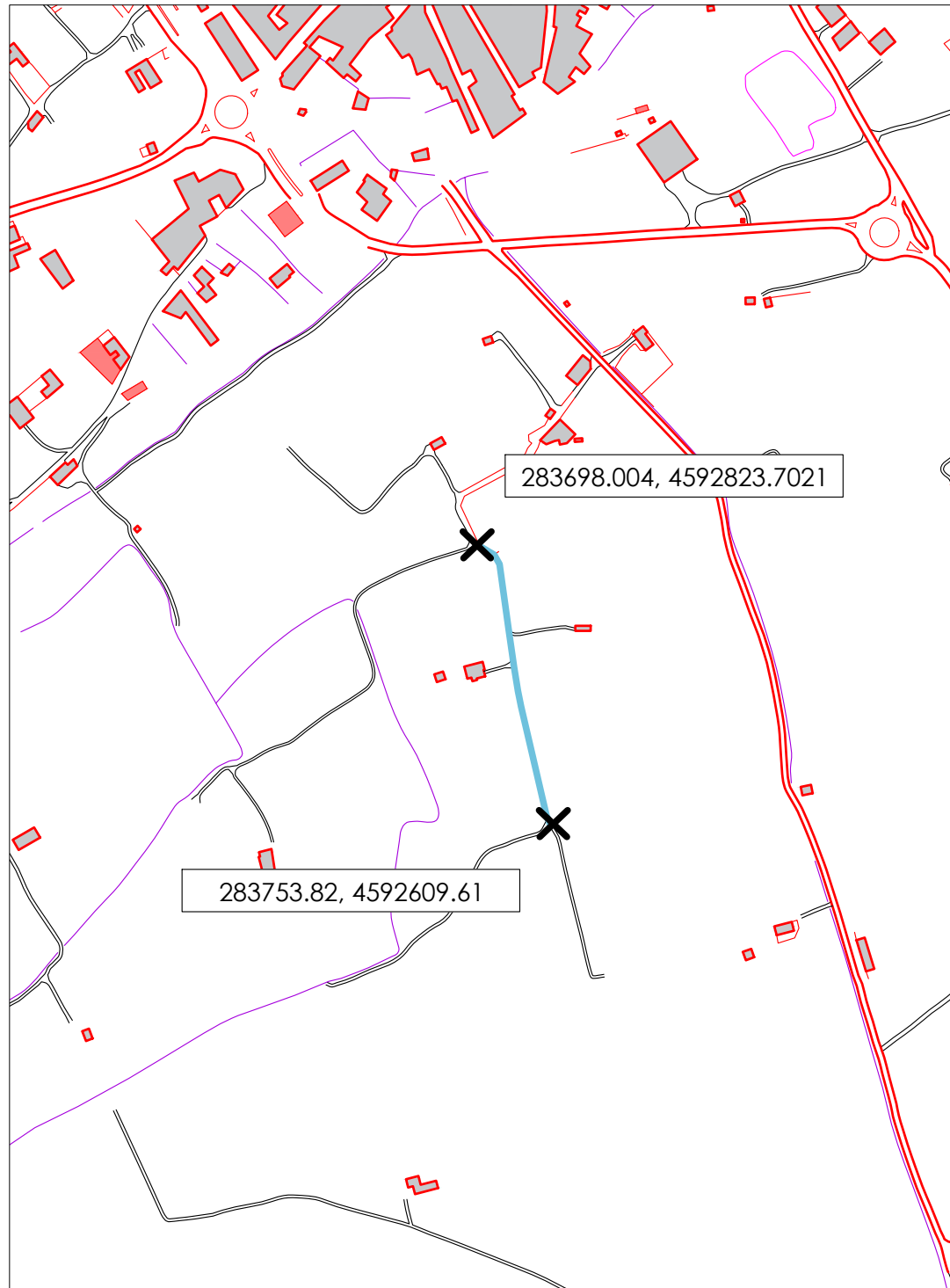

Camí 26

Longitud 224 m

Superfície 672 m²

283698.004, 4592823.7021 - 283753.82, 4592609.61
(UTM ETRS89)



FOTOGRAFIA 1



FOTOGRAFIA 2



AJUNTAMENT
de SERÒS

PROJECTE DE PAVIMENTACIÓ AMB ÀRID RECICLAT DE VARIS CAMINS RURALS DE TERRA AL TERME MUNICIPAL DE SERÒS
2024

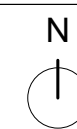

| | |
|--------|---------------|
| COTES | m |
| ESCALA | 1 / 5 000 |
| DATA | setembre 2024 |

ÀMBIT D'ACTUACIÓ
Camí 26

26

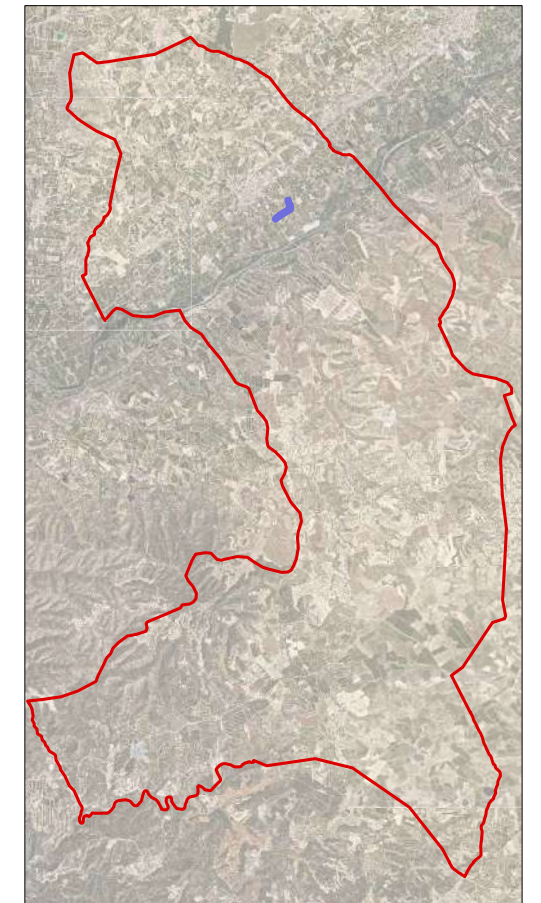
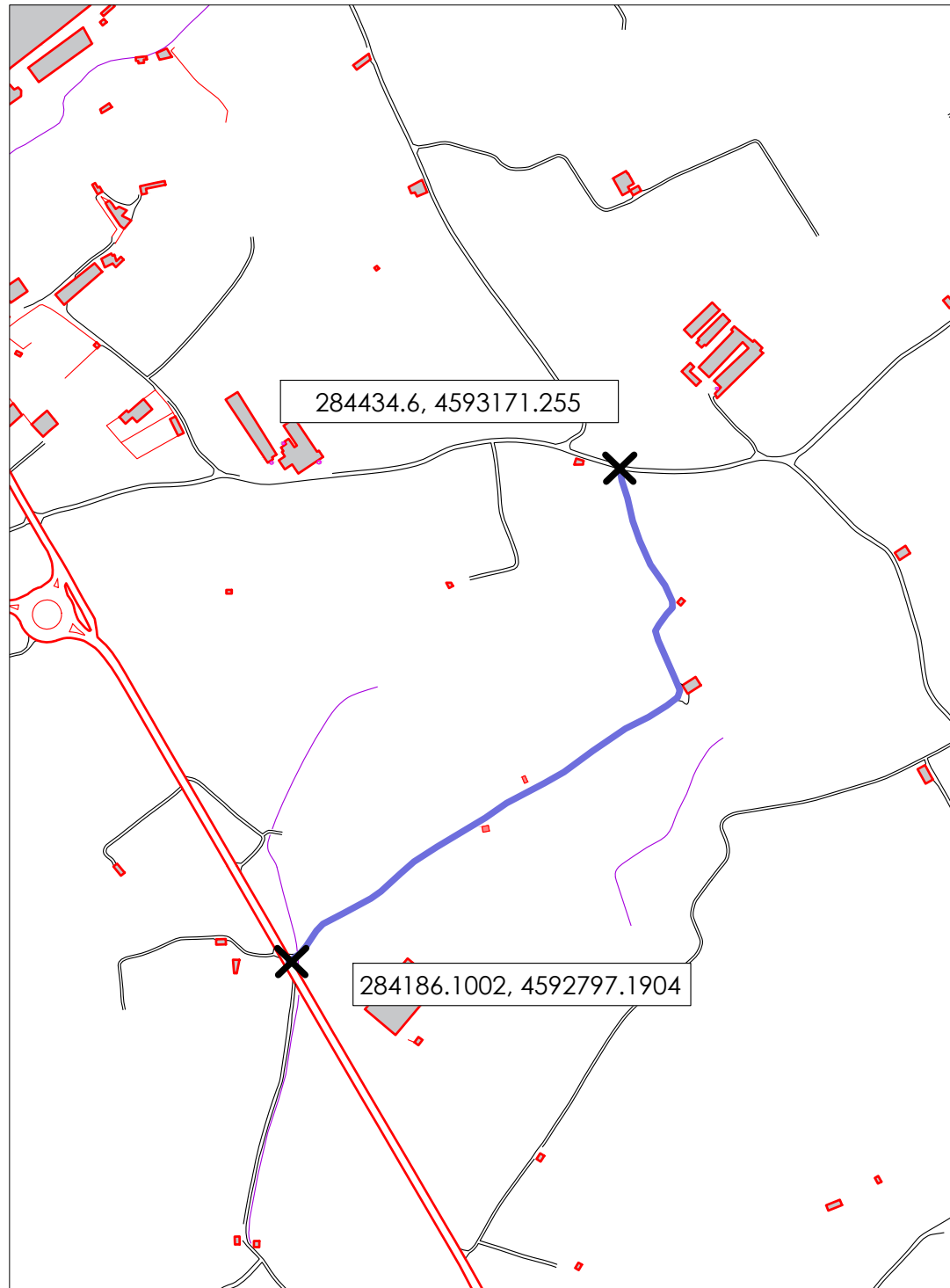

Camí 27

Longitud 545 m

Superfície 1.635 m²

284186.1002, 4592797.1904 - 284434.6, 4593171.255
(UTM ETRS89)



FOTOGRAFIA 1



FOTOGRAFIA 2



FOTOGRAFIA 3



FOTOGRAFIA 4



AJUNTAMENT
de SERÒS

PROJECTE DE PAVIMENTACIÓ AMB ÀRID RECICLAT DE VARIS CAMINS RURALS DE TERRA AL TERME MUNICIPAL DE SERÒS
2024

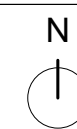

| | |
|--------|---------------|
| COTES | m |
| ESCALA | 1 / 5 000 |
| DATA | setembre 2024 |

ÀMBIT D'ACTUACIÓ
Camí 27

27

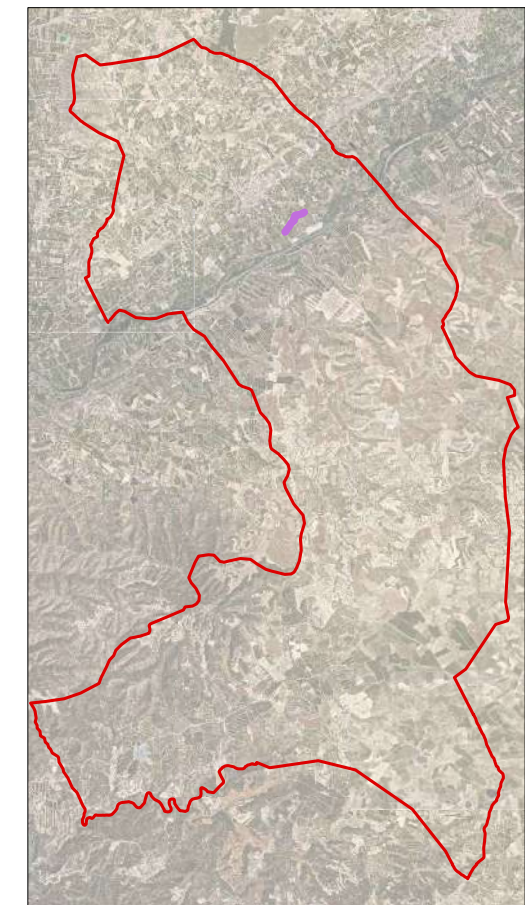
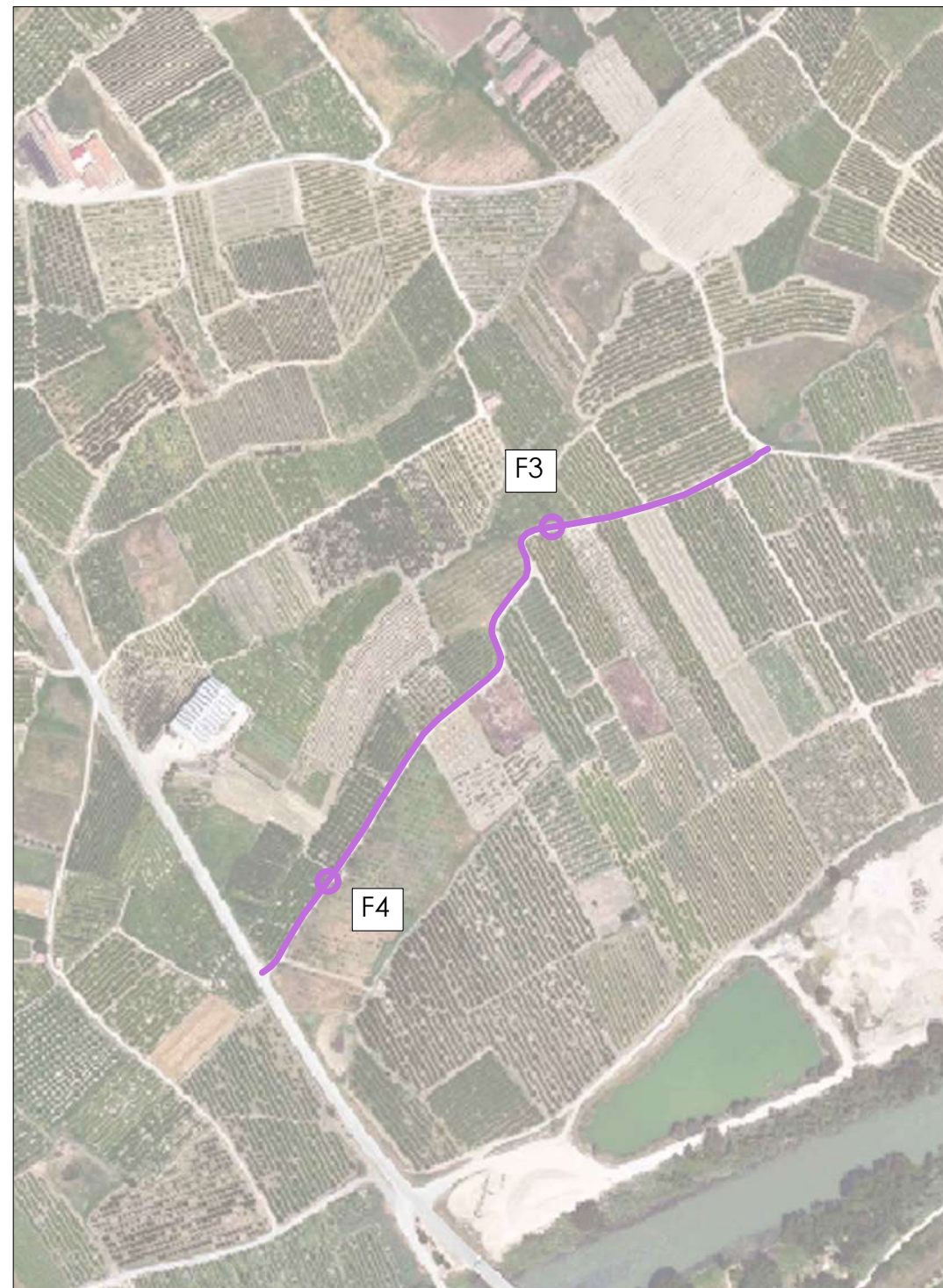
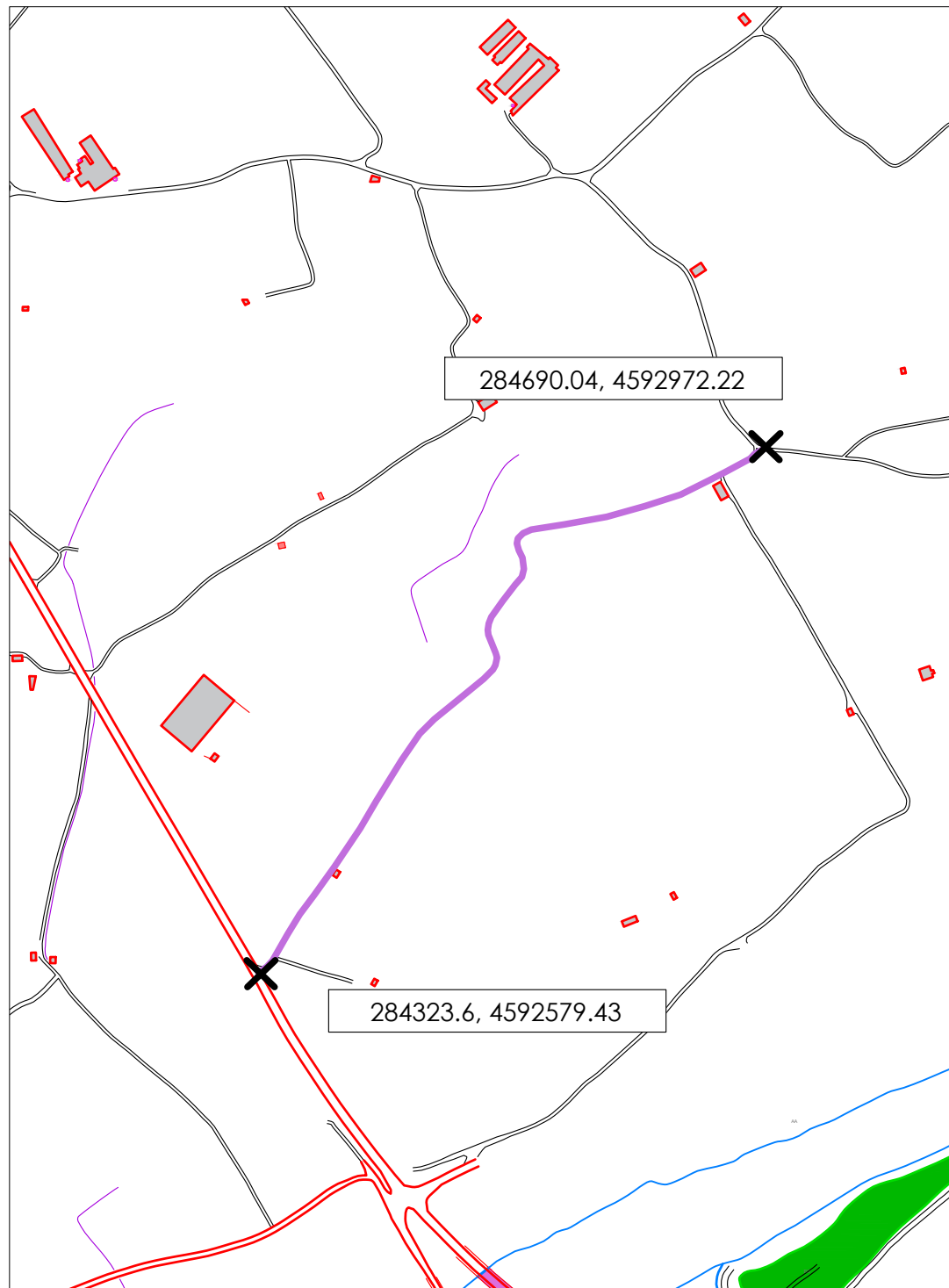

Camí 28

Longitud 602 m

Superfície 1.806 m²

284690.04, 4592972.22 - 284323.6, 4592579.43
(UTM ETRS89)



FOTOGRAFIA 1



FOTOGRAFIA 2



AJUNTAMENT
de SERÒS

PROJECTE DE PAVIMENTACIÓ AMB ÀRID RECICLAT DE VARIS CAMINS RURALS DE TERRA AL TERME MUNICIPAL DE SERÒS
2024



| | |
|--------|---------------|
| COTES | m |
| ESCALA | 1 / 5 000 |
| DATA | setembre 2024 |

ÀMBIT D'ACTUACIÓ
Camí 28

28

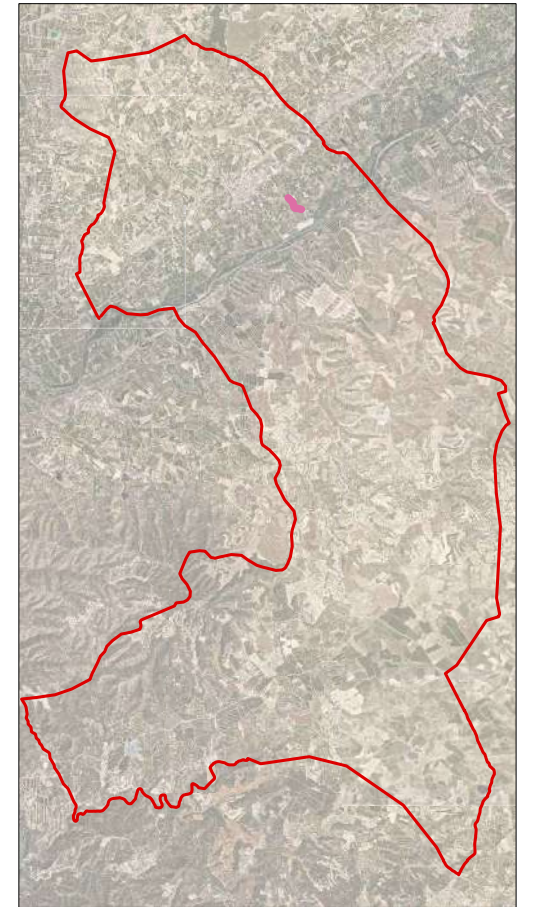
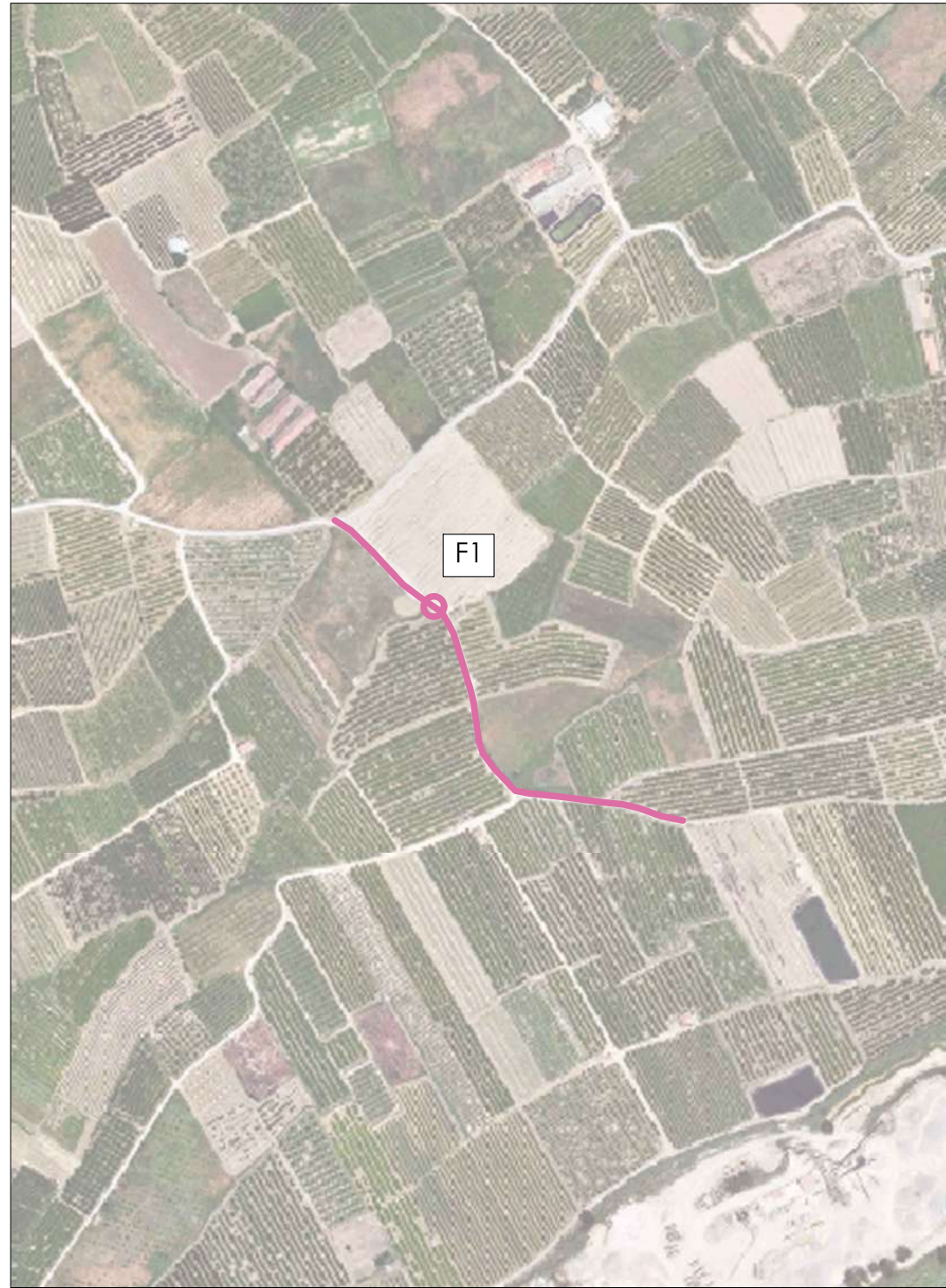
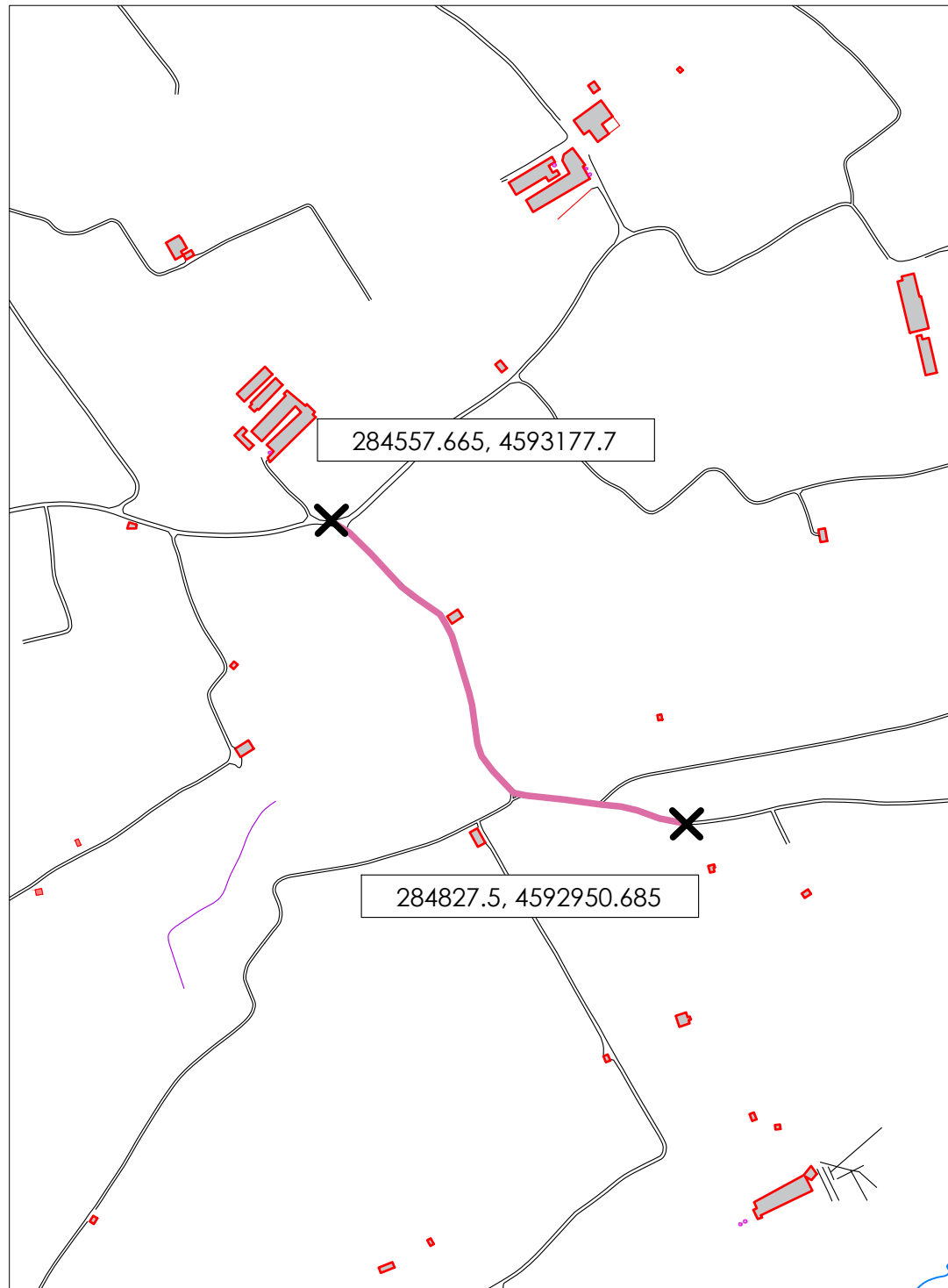

Camí 29

Longitud 385 m

Superfície 1.155 m²

284557.665, 4593177.7 - 284827.5, 4592950.685
(UTM ETRS89)



FOTOGRAFIA 1



AJUNTAMENT
de SERÒS

PROJECTE DE PAVIMENTACIÓ AMB ÀRID RECICLAT DE VARIS CAMINS RURALS DE TERRA AL TERME MUNICIPAL DE SERÒS
2024

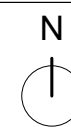

| | |
|--------|---------------|
| COTES | m |
| ESCALA | 1 / 5 000 |
| DATA | setembre 2024 |

ÀMBIT D'ACTUACIÓ
Camí 29

29

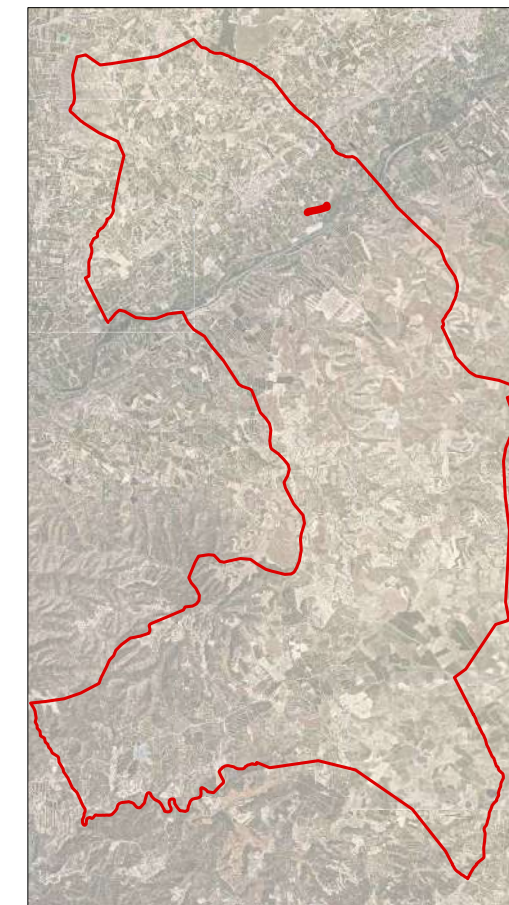
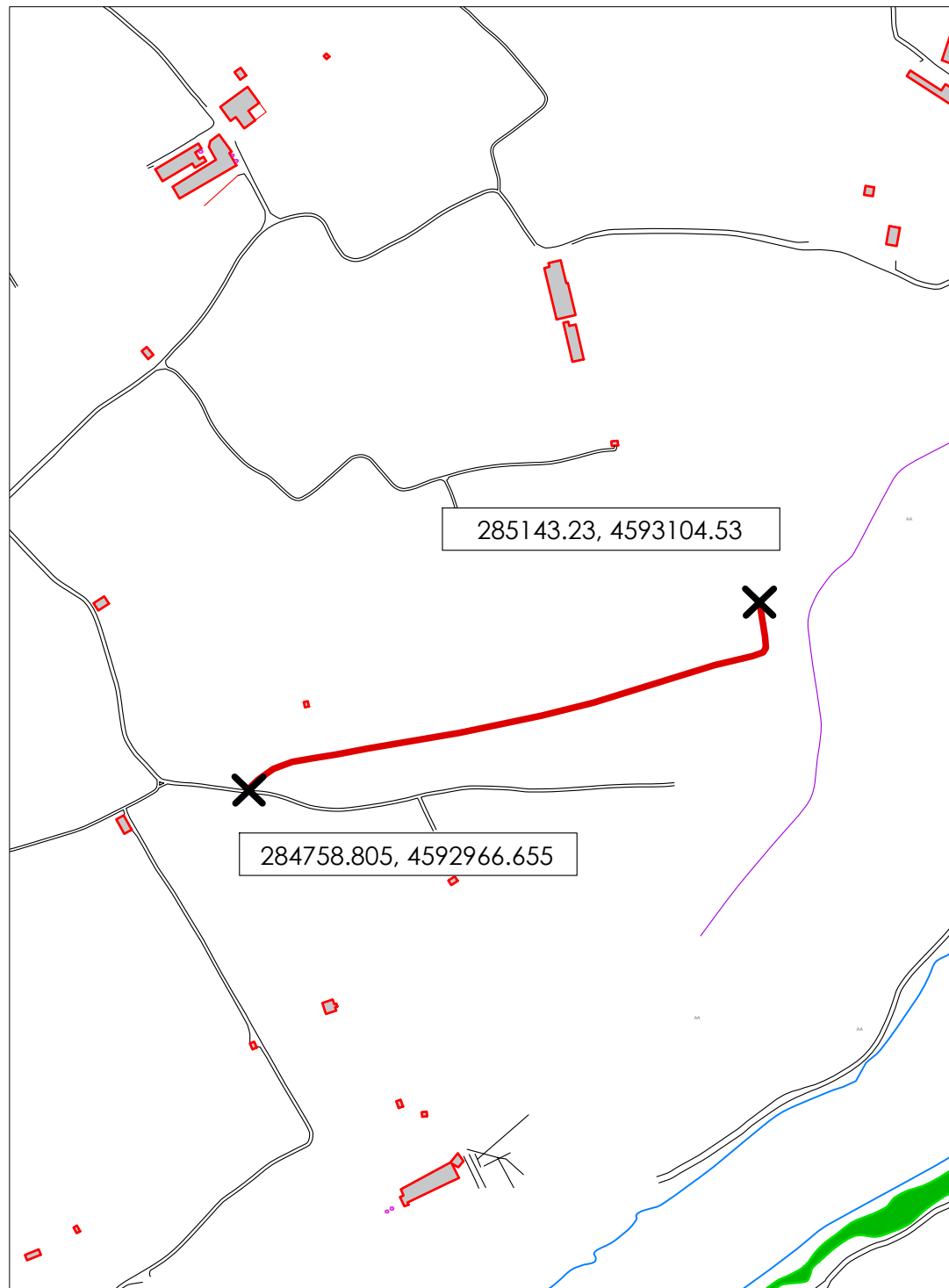

Camí 30

Longitud 445 m

Superfície 1.335 m²

285143.23, 4593104.53 - 284758.805, 4592966.655
(UTM ETRS89)



FOTOGRAFIA 1



AJUNTAMENT
de SERÒS

PROJECTE DE PAVIMENTACIÓ AMB ÀRID RECICLAT DE VARIS CAMINS RURALS DE TERRA AL TERME MUNICIPAL DE SERÒS
2024

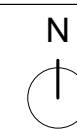

| | |
|--------|---------------|
| COTES | m |
| ESCALA | 1 / 5 000 |
| DATA | setembre 2024 |

ÀMBIT D'ACTUACIÓ
Camí 30

30

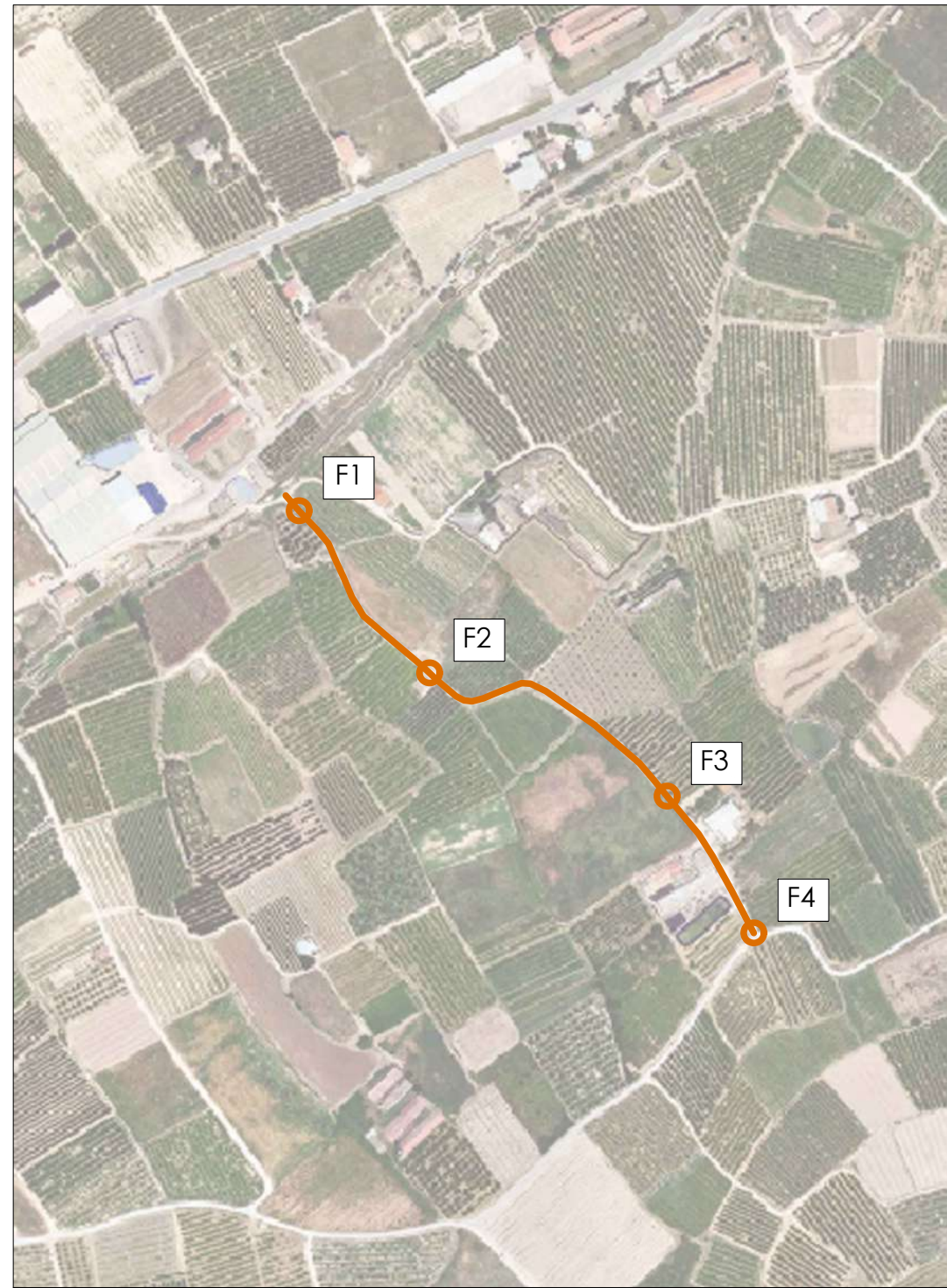
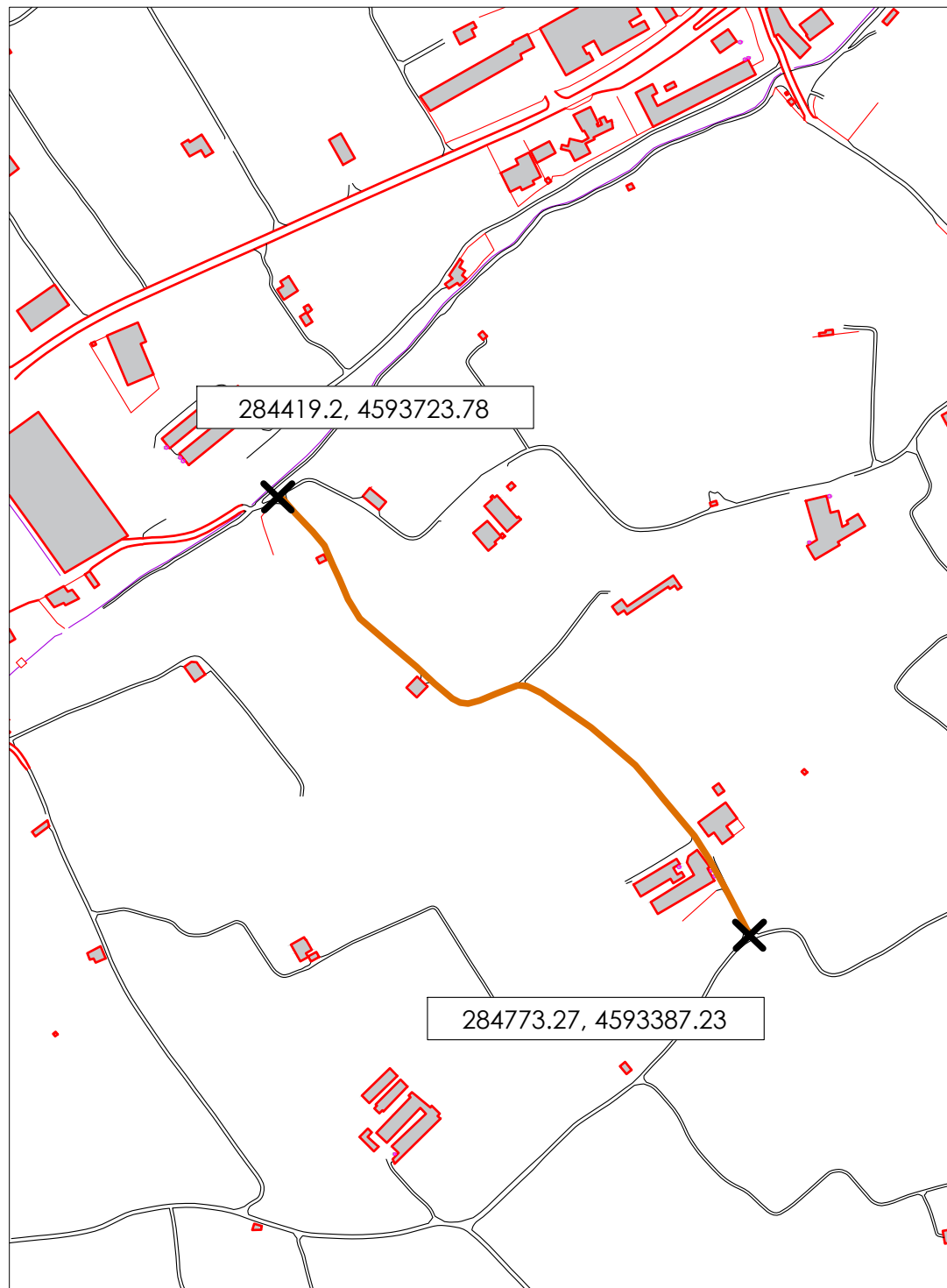

Camí 31

Longitud 519 m

Superfície 1.335 m²

284419.2, 4593723.78 - 284773.27, 4593387.23
(UTM ETRS89)



FOTOGRAFIA 1



FOTOGRAFIA 2



FOTOGRAFIA 3



FOTOGRAFIA 4



AJUNTAMENT
de SERÒS

PROJECTE DE PAVIMENTACIÓ AMB ÀRID RECICLAT DE VARIS CAMINS RURALS DE TERRA AL TERME MUNICIPAL DE SERÒS
2024

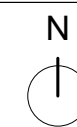

| | |
|--------|---------------|
| COTES | m |
| ESCALA | 1 / 5 000 |
| DATA | setembre 2024 |

ÀMBIT D'ACTUACIÓ
Camí 31

31

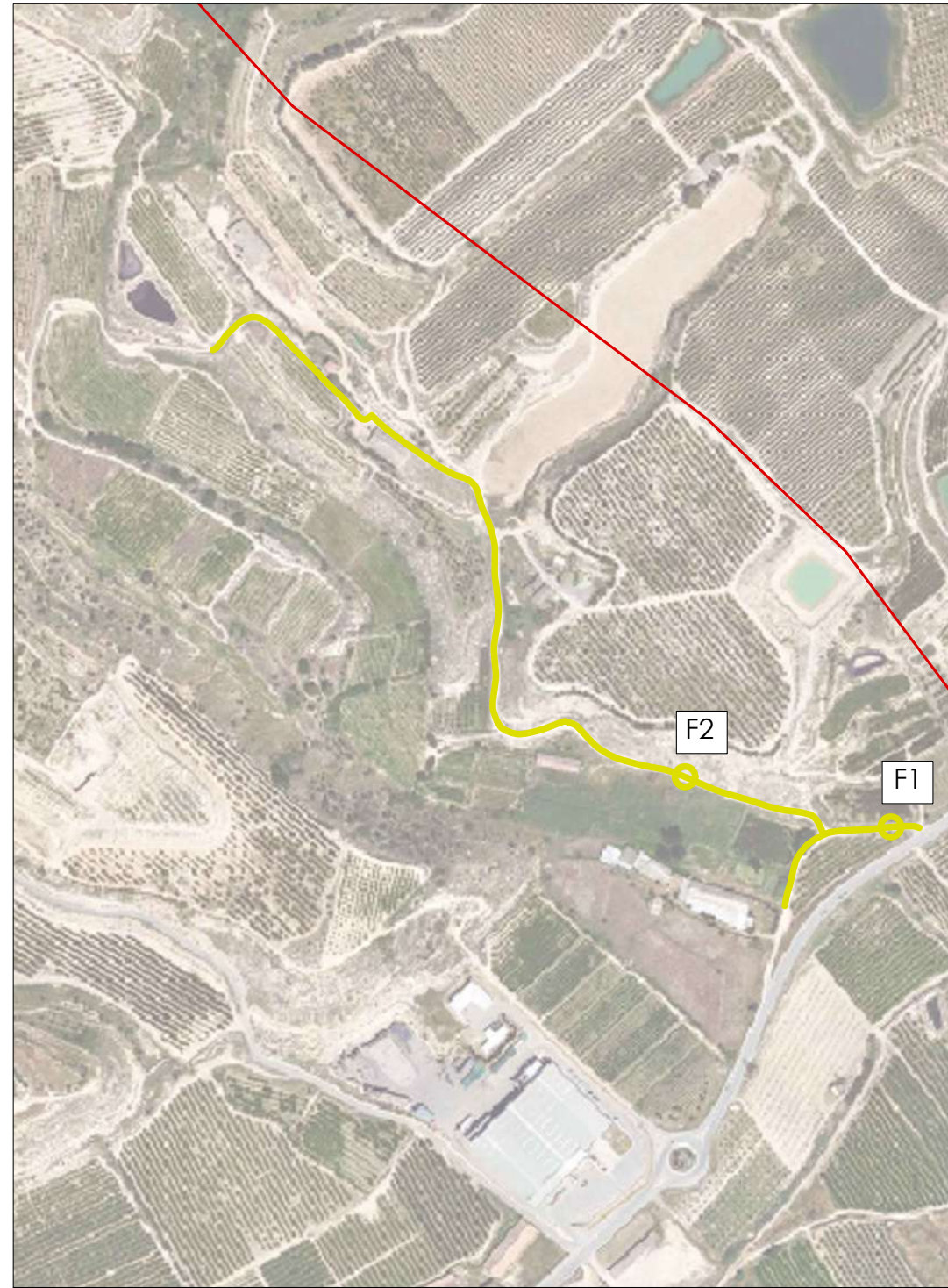
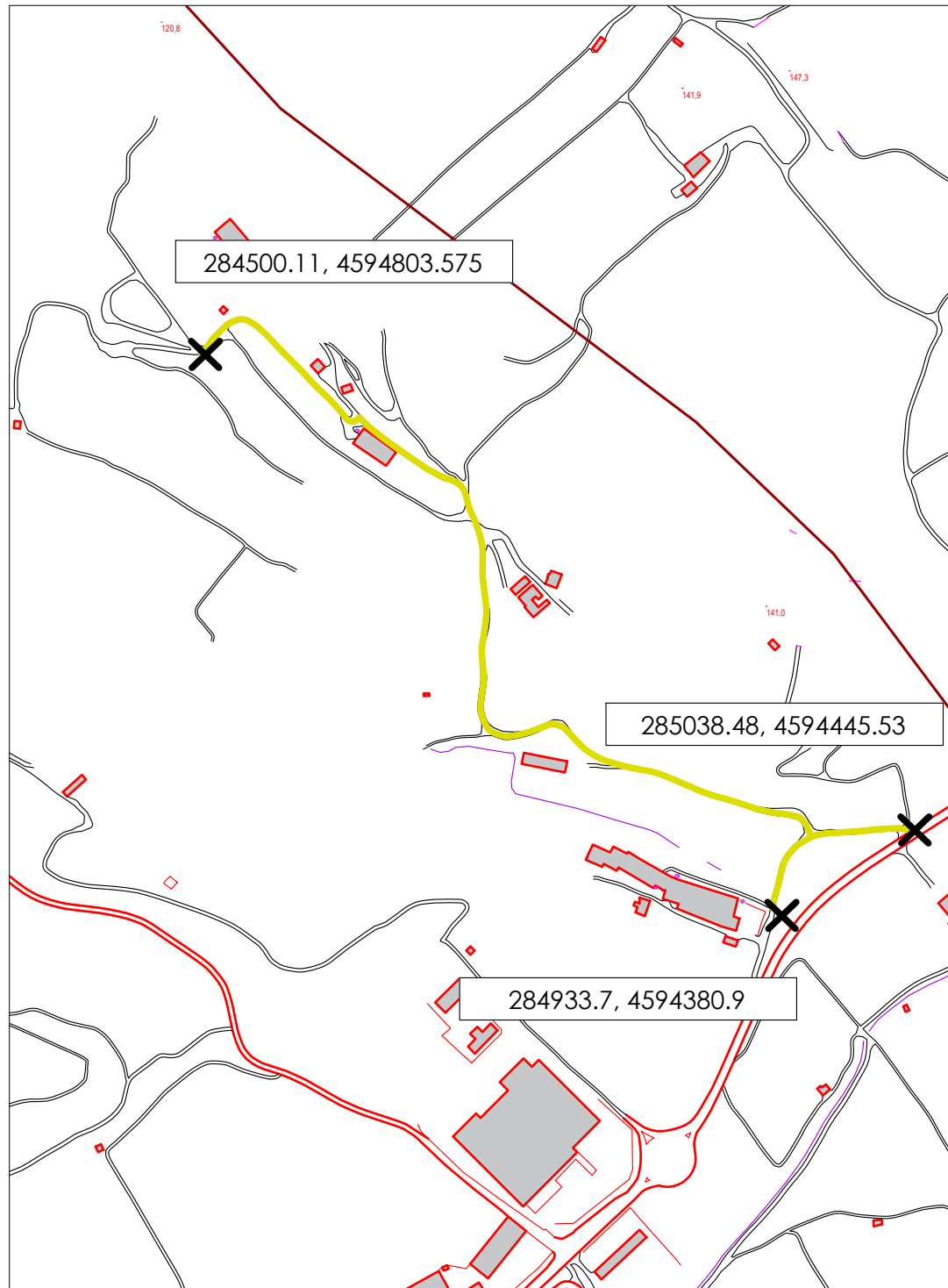

Camí 32

Longitud 853 m

Superfície 2.559 m²

284500.11, 4594803.575 - 284933.7, 4594380.90 -
285038.48, 4594445.53
(UTM ETRS89)



FOTOGRAFIA 1



FOTOGRAFIA 2



AJUNTAMENT
de SERÒS

PROJECTE DE PAVIMENTACIÓ AMB ÀRID RECICLAT DE VARIS CAMINS RURALS DE TERRA AL TERME MUNICIPAL DE SERÒS
2024

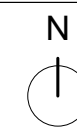

| | |
|--------|---------------|
| COTES | m |
| ESCALA | 1 / 5 000 |
| DATA | setembre 2024 |

ÀMBIT D'ACTUACIÓ
Camí 32

32

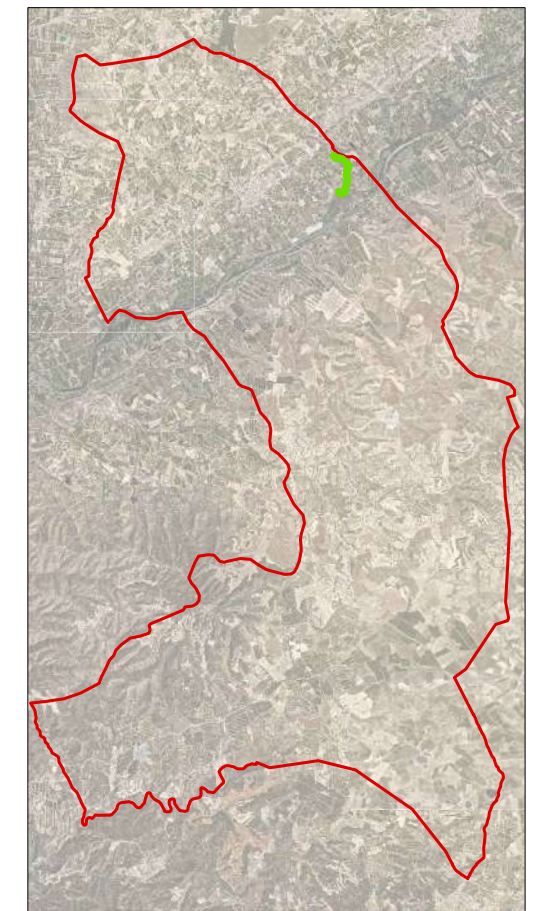
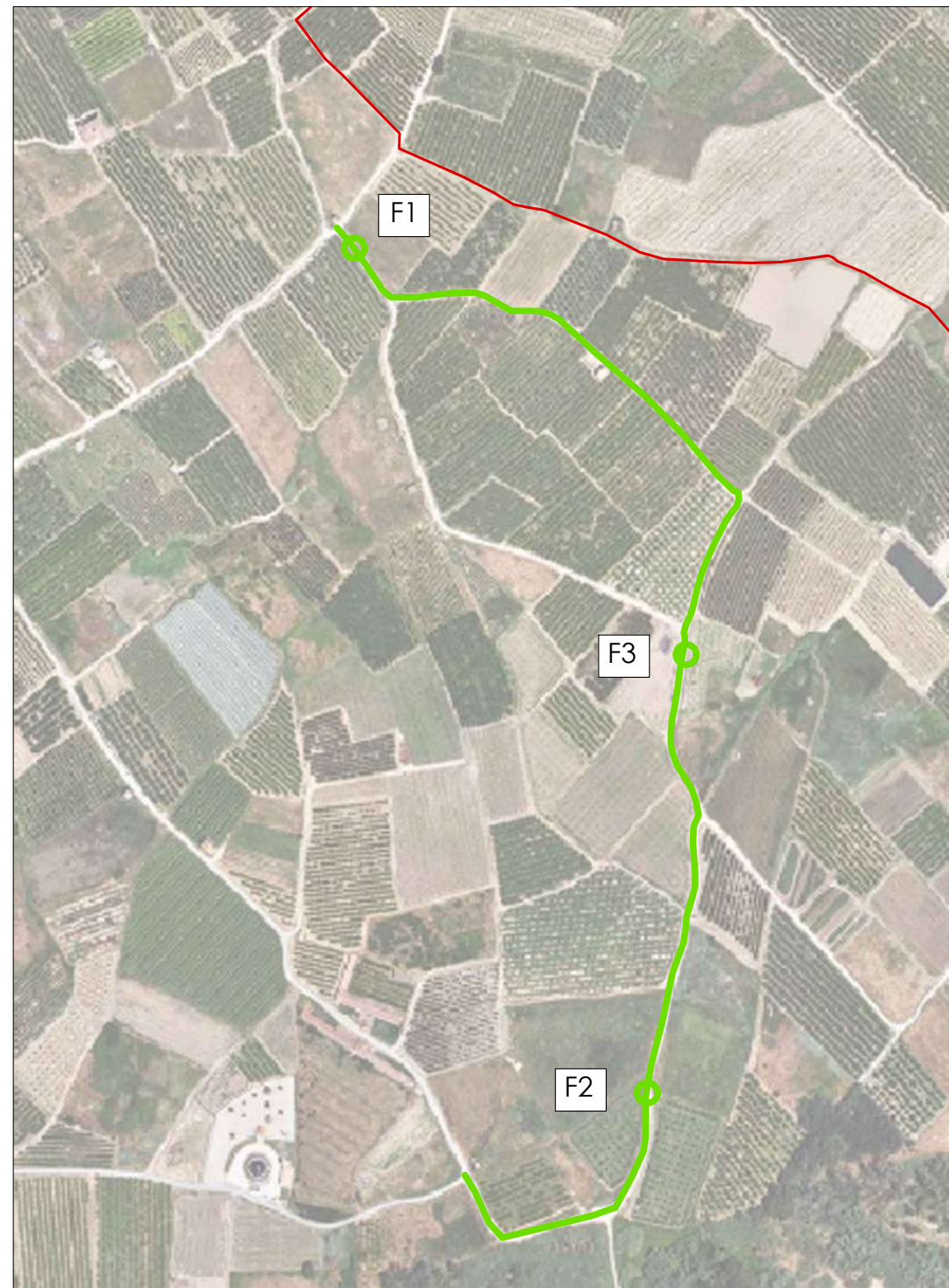
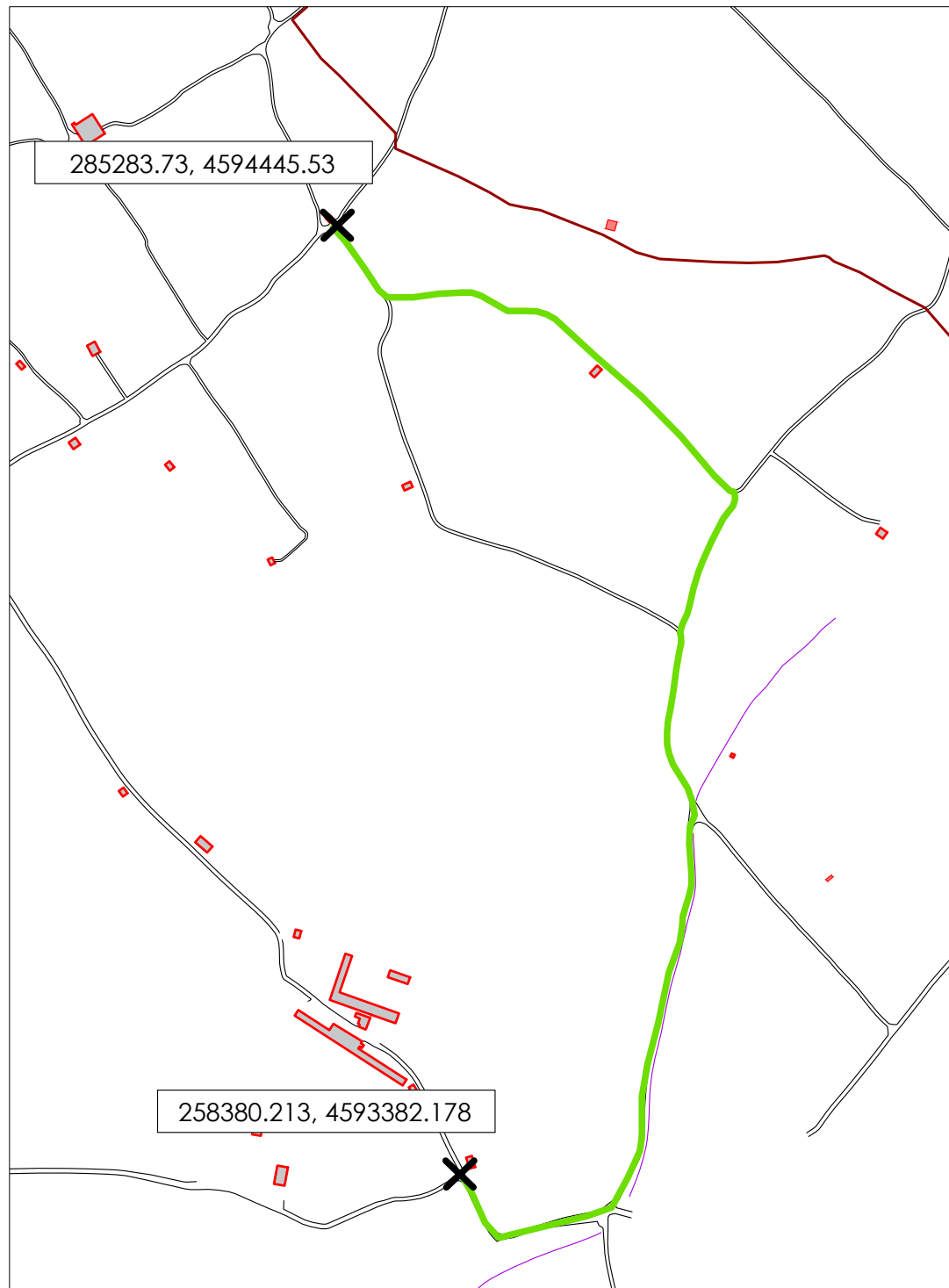

Camí 33

Longitud 1.094 m

Superfície 3.282 m²

285283.73, 4594445.53 - 258380.213, 4593382.178
(UTM ETRS89)



FOTOGRAFIA 1



FOTOGRAFIA 2



FOTOGRAFIA 3



AJUNTAMENT
de SERÒS

PROJECTE DE PAVIMENTACIÓ AMB ÀRID RECICLAT DE VARIS CAMINS RURALS DE TERRA AL TERME MUNICIPAL DE SERÒS
2024

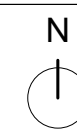

| | |
|--------|---------------|
| COTES | m |
| ESCALA | 1 / 5 000 |
| DATA | setembre 2024 |

ÀMBIT D'ACTUACIÓ
Camí 33

33

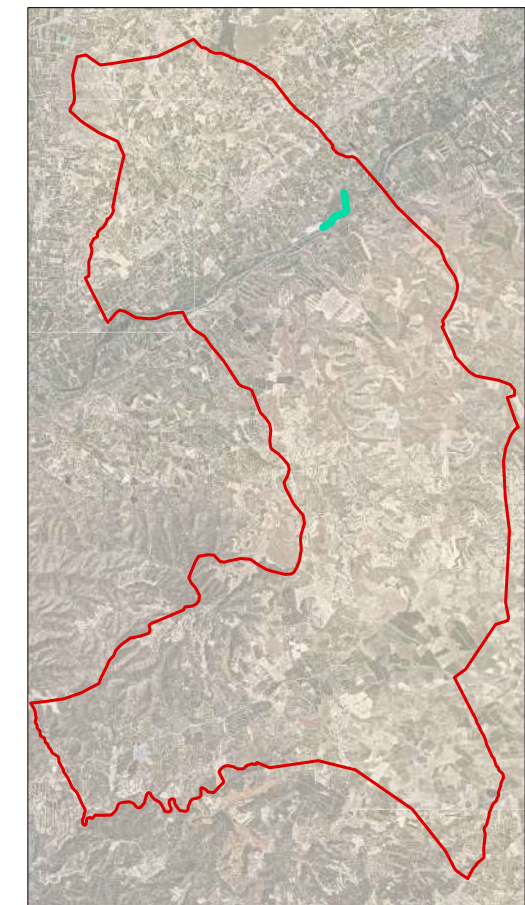
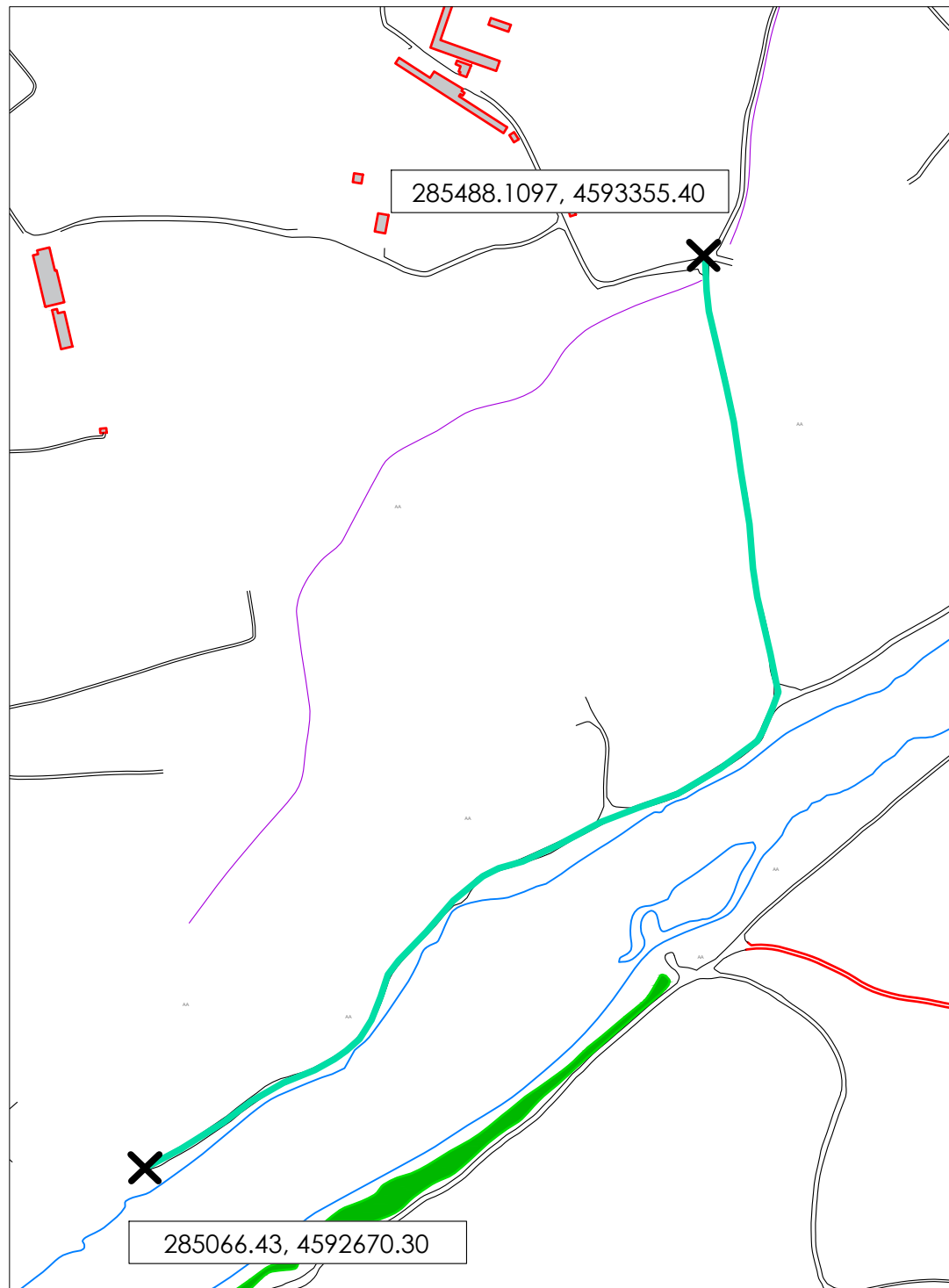

Camí 34

Longitud 949.70 m

Superfície 2.849,10 m²

285488.1097, 4593355.40 - 285066.43, 4592670.30
(UTM ETRS89)



FOTOGRAFIA 1



FOTOGRAFIA 2



FOTOGRAFIA 3



FOTOGRAFIA 4



AJUNTAMENT
de SERÒS

PROJECTE DE PAVIMENTACIÓ AMB ÀRID RECICLAT DE VARIS CAMINS RURALS DE TERRA AL TERME MUNICIPAL DE SERÒS
2024

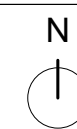

| | |
|--------|---------------|
| COTES | m |
| ESCALA | 1 / 5 000 |
| DATA | setembre 2024 |

ÀMBIT D'ACTUACIÓ
Camí 34

34

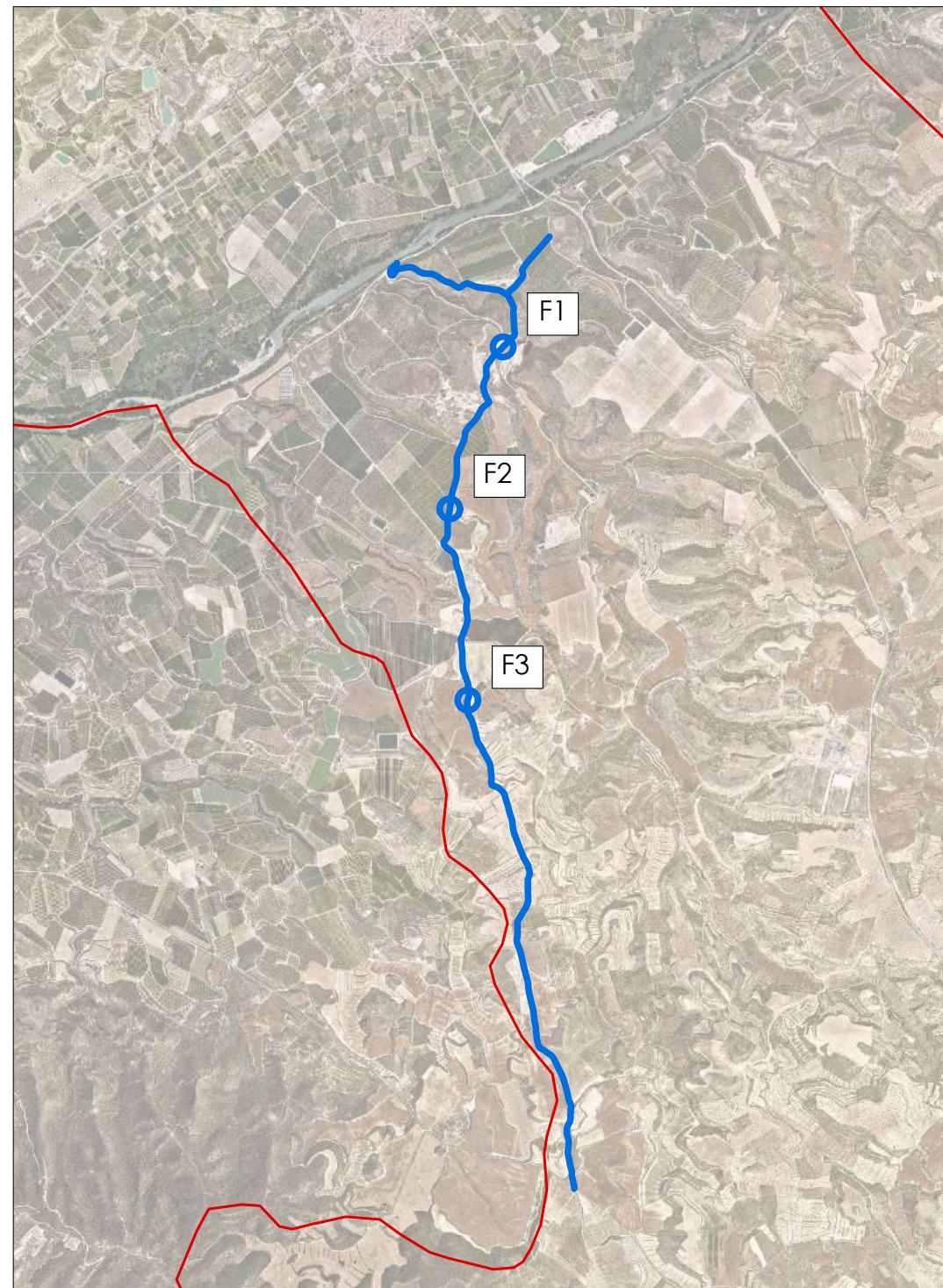
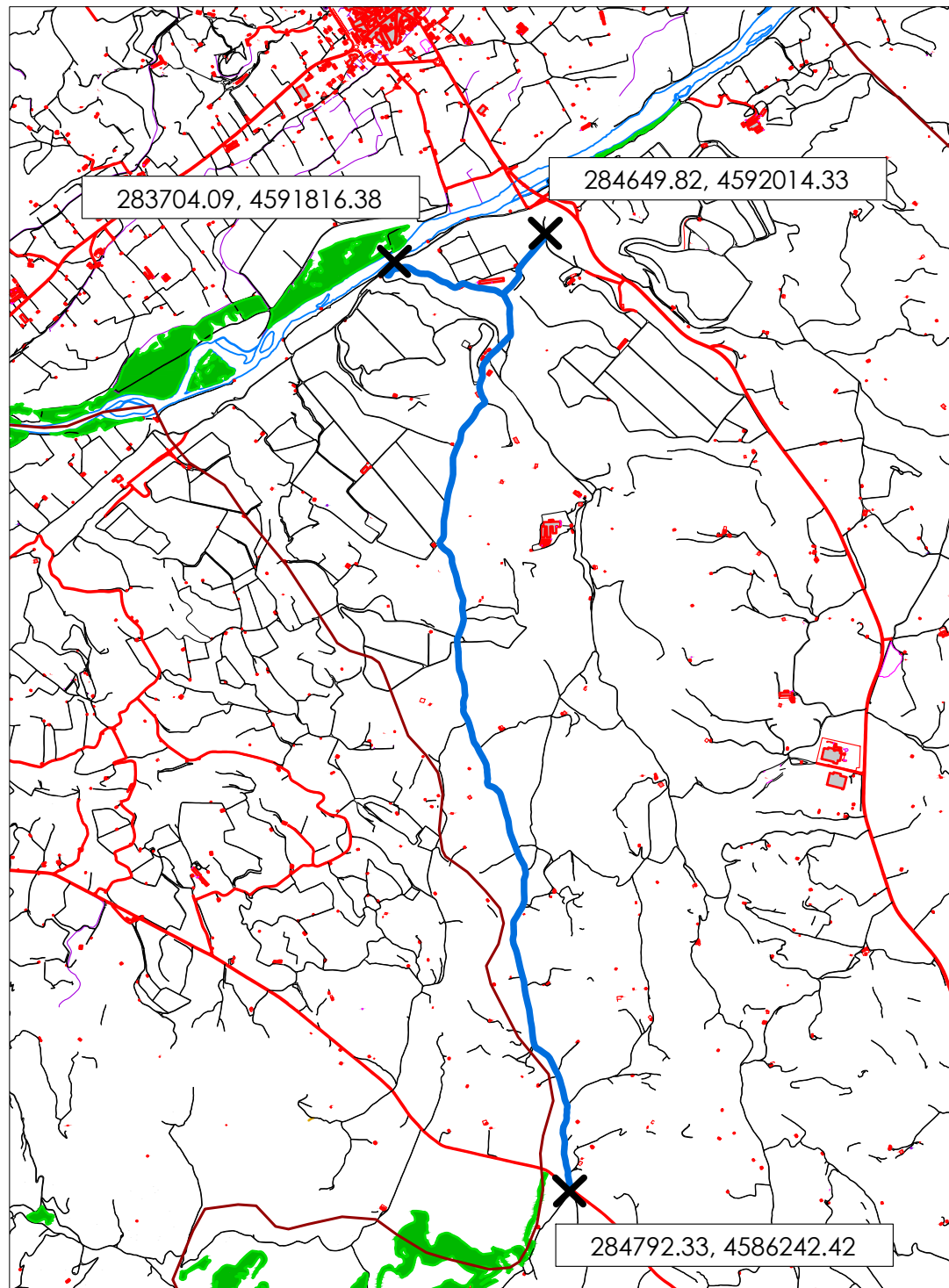

Camí 35



Longitud 7.126,97 m

Superfície 21.380,91 m²

283704.09, 4591816.38 - 284649.82, 4592014.33 -
284792.33, 4586242.42
(UTM ETRS89)



FOTOGRAFIA 1



FOTOGRAFIA 2



FOTOGRAFIA 3



AJUNTAMENT
de SERÒS

PROJECTE DE PAVIMENTACIÓ AMB ÀRID RECICLAT DE VARIS CAMINS RURALS DE TERRA AL TERME MUNICIPAL DE SERÒS
2024



| | |
|--------|---------------|
| COTES | m |
| ESCALA | 1 / 40 000 |
| DATA | setembre 2024 |

ÀMBIT D'ACTUACIÓ
Camí 35

35

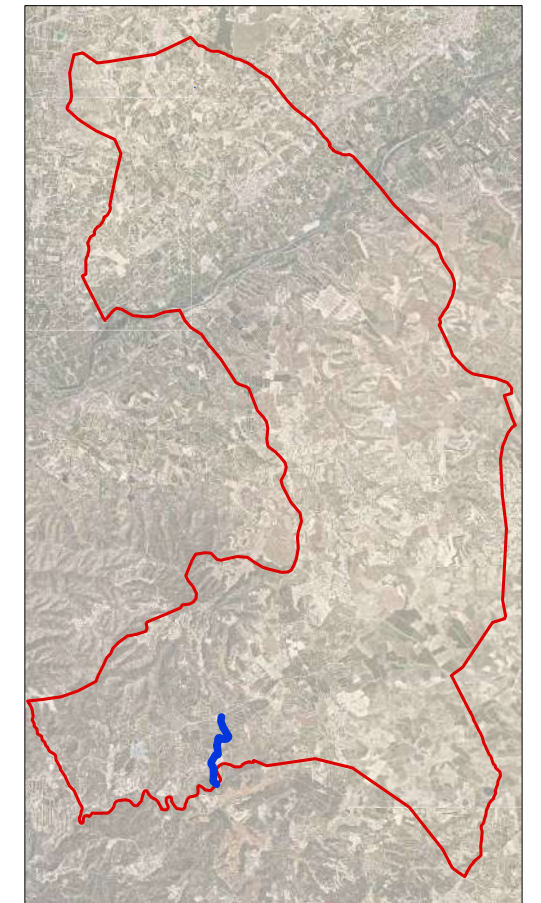
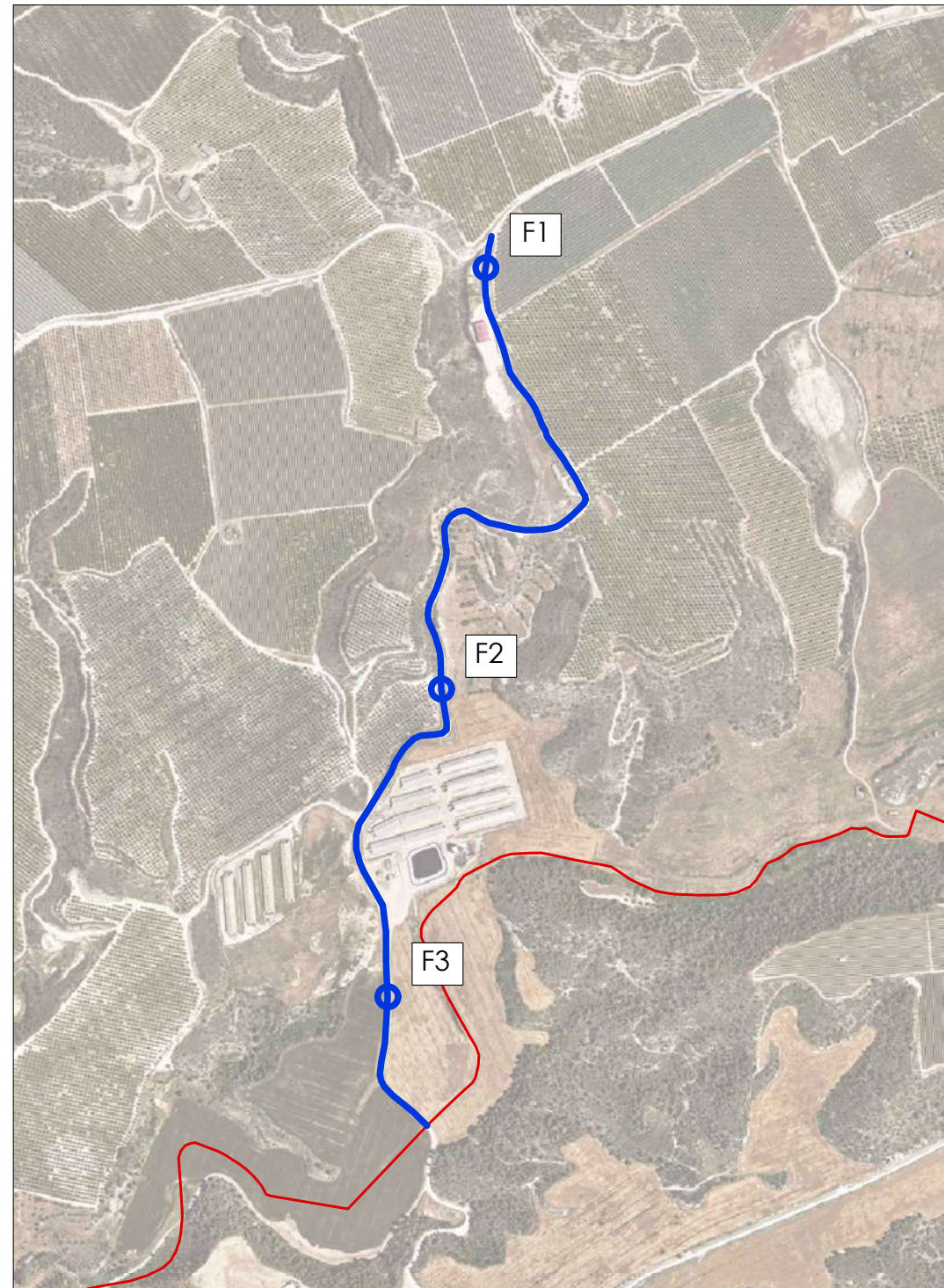
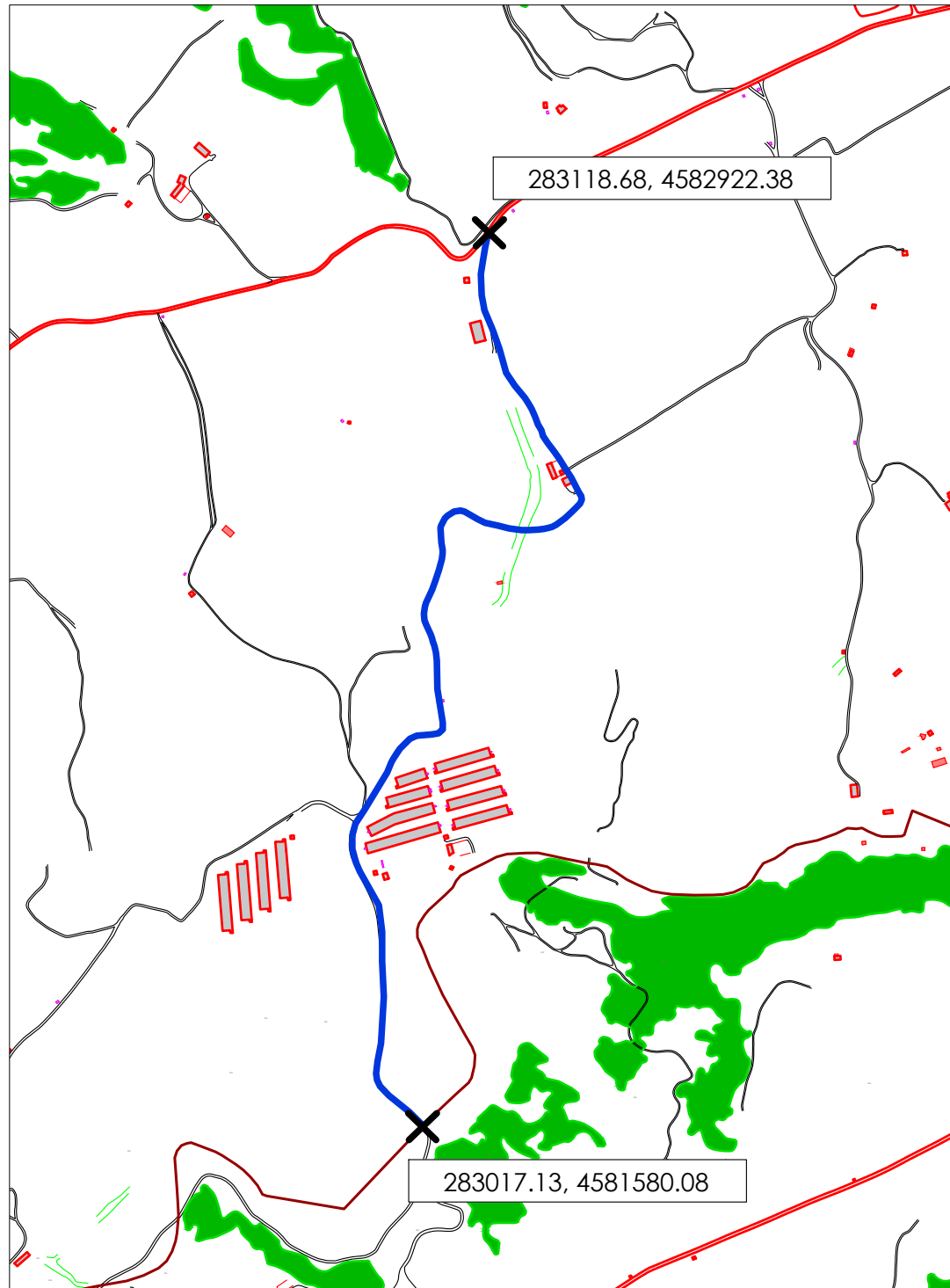

Camí 36

Longitud 1.697,60 m

Superfície 5.092,8 m²

283118.68, 4582922.38 - 283017.13, 4581580.08
(UTM ETRS89)



FOTOGRAFIA 1



FOTOGRAFIA 2



FOTOGRAFIA 3



AJUNTAMENT
de SERÒS

PROJECTE DE PAVIMENTACIÓ AMB ÀRID RECICLAT DE VARIS CAMINS RURALS DE TERRA AL TERME MUNICIPAL DE SERÒS
2024

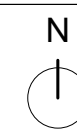

| | |
|--------|---------------|
| COTES | m |
| ESCALA | 1 / 10 000 |
| DATA | setembre 2024 |

ÀMBIT D'ACTUACIÓ
Camí 36

36

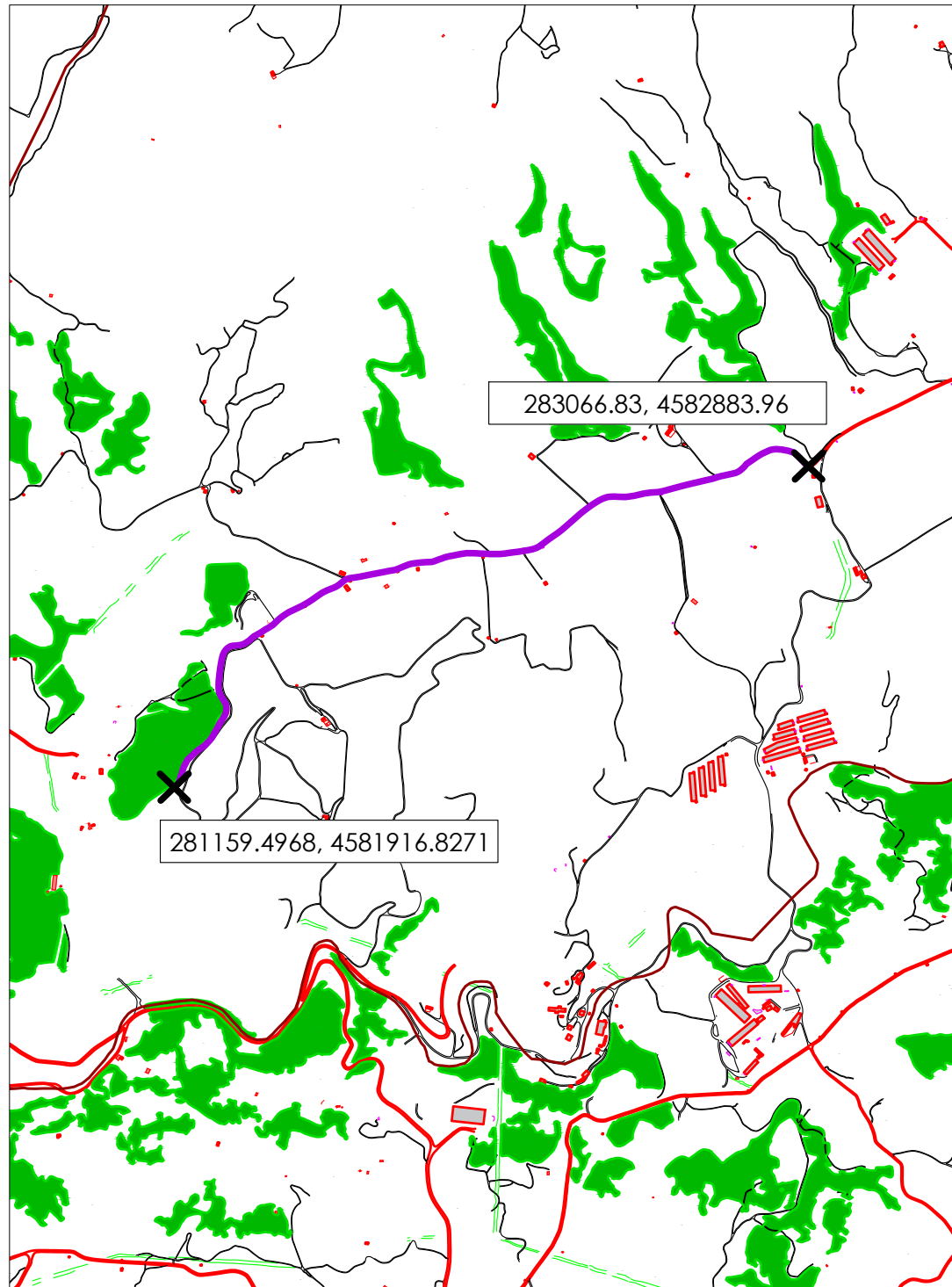

Camí 37

Longitud 2.424,74 m

Superfície 7.274,22 m²

283066.83, 4582883.96 - 281159.4968, 4581916.8271
(UTM ETRS89)



FOTOGRAFIA 1



FOTOGRAFIA 2



FOTOGRAFIA 3



AJUNTAMENT
de SERÒS

PROJECTE DE PAVIMENTACIÓ AMB ÀRID RECICLAT DE VARIS CAMINS RURALS DE TERRA AL TERME MUNICIPAL DE SERÒS
2024

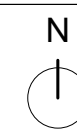

| | |
|--------|---------------|
| COTES | m |
| ESCALA | 1 / 20 000 |
| DATA | setembre 2024 |

ÀMBIT D'ACTUACIÓ
Camí 37

37

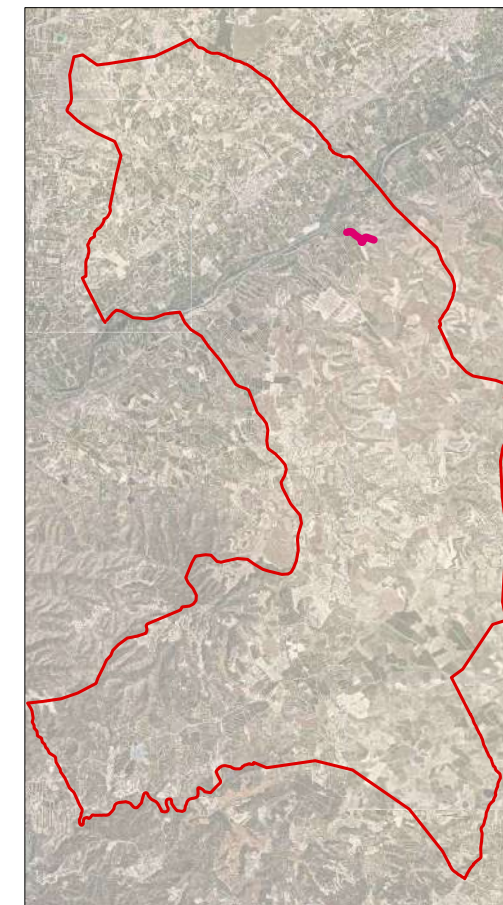
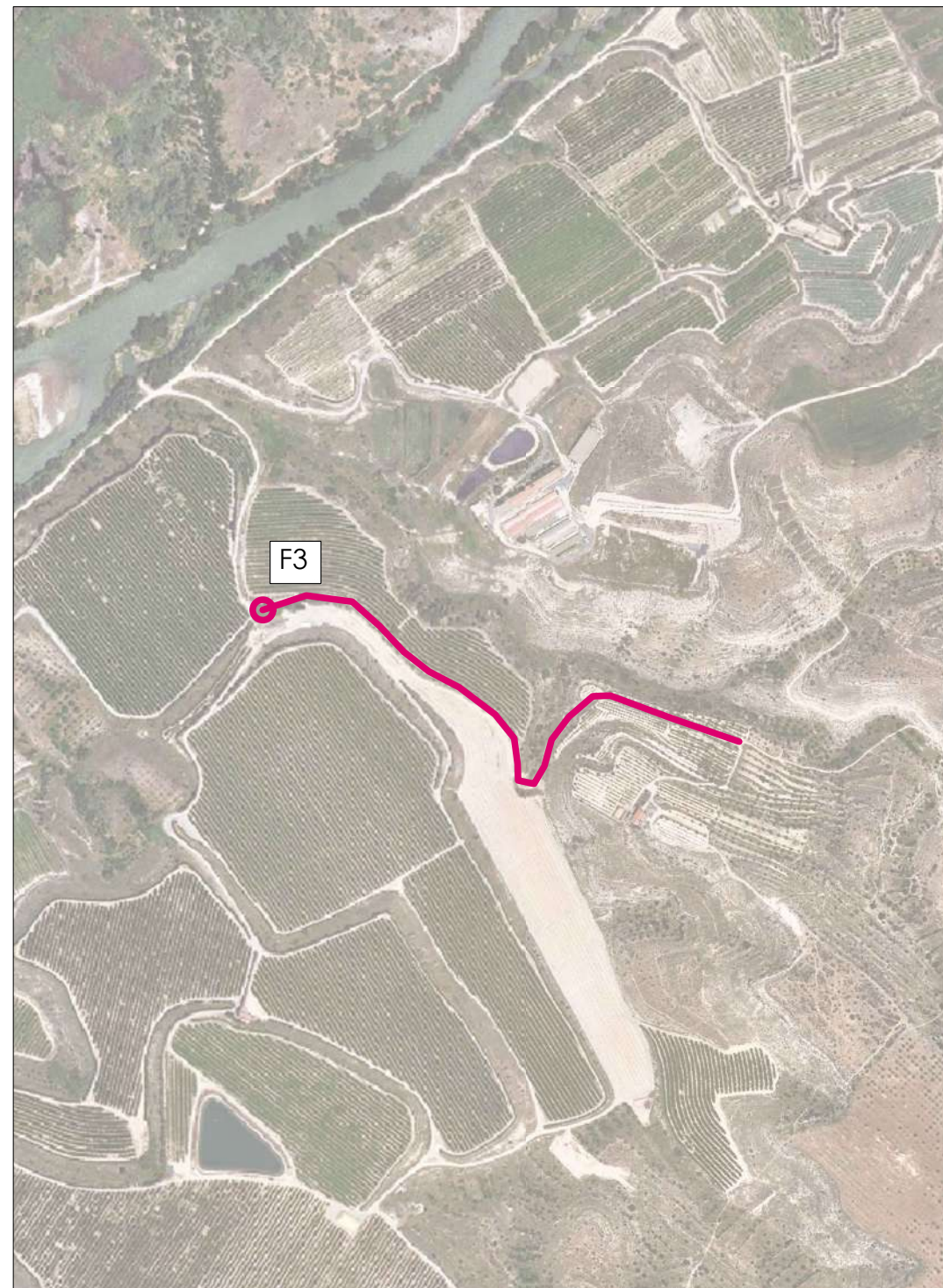
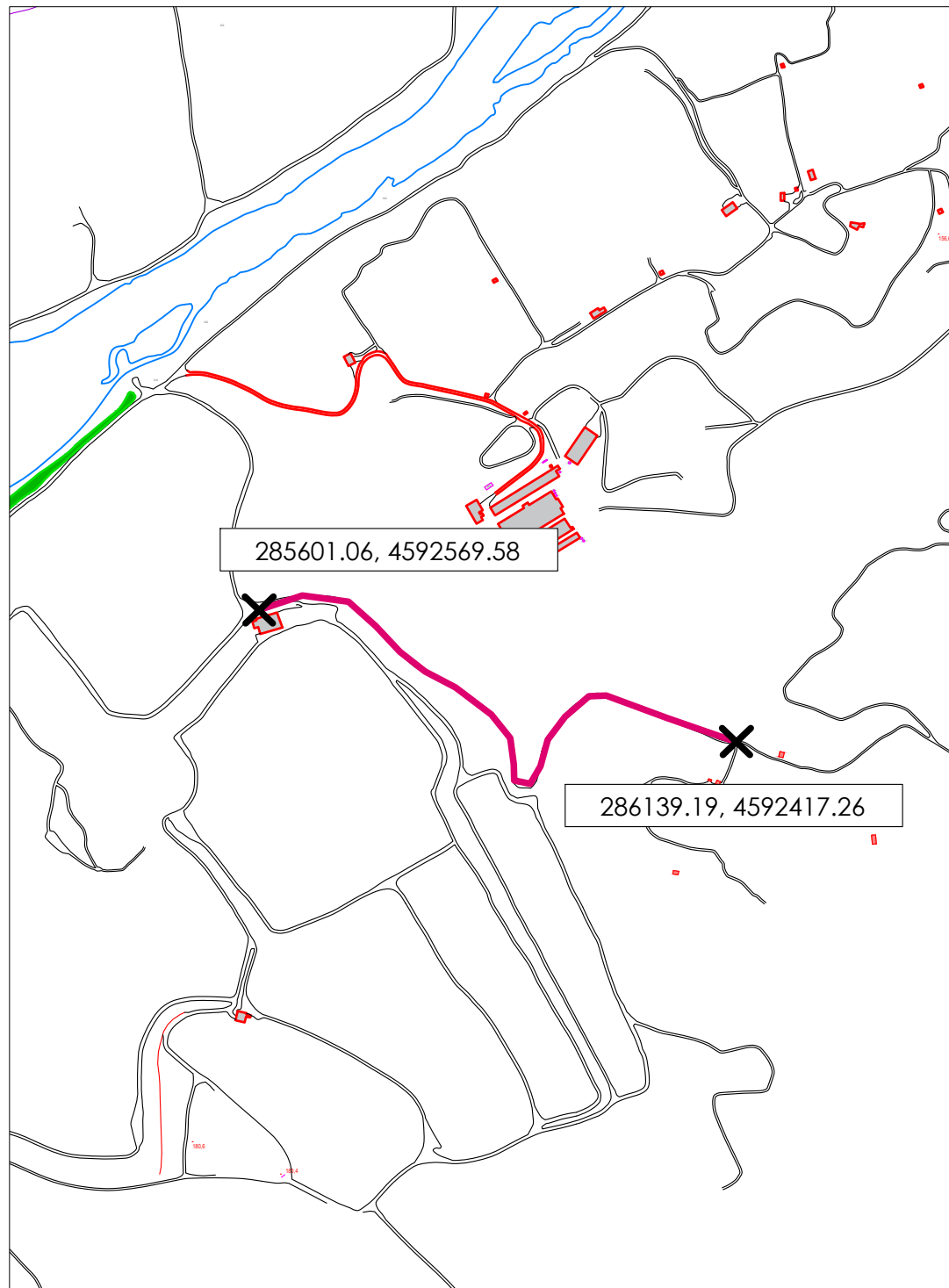

Camí 38

Longitud 708,46 m

Superfície 2.125,38 m²

285601.06, 4592569.58 - 286139.19, 4592417.26
(UTM ETRS89)



FOTOGRAFIA 1



FOTOGRAFIA 2



FOTOGRAFIA 3



AJUNTAMENT
de SERÒS

PROJECTE DE PAVIMENTACIÓ AMB ÀRID RECICLAT DE VARIS CAMINS RURALS DE TERRA AL TERME MUNICIPAL DE SERÒS
2024



| | |
|--------|---------------|
| COTES | m |
| ESCALA | 1 / 7 500 |
| DATA | setembre 2024 |

ÀMBIT D'ACTUACIÓ
Camí 38

38

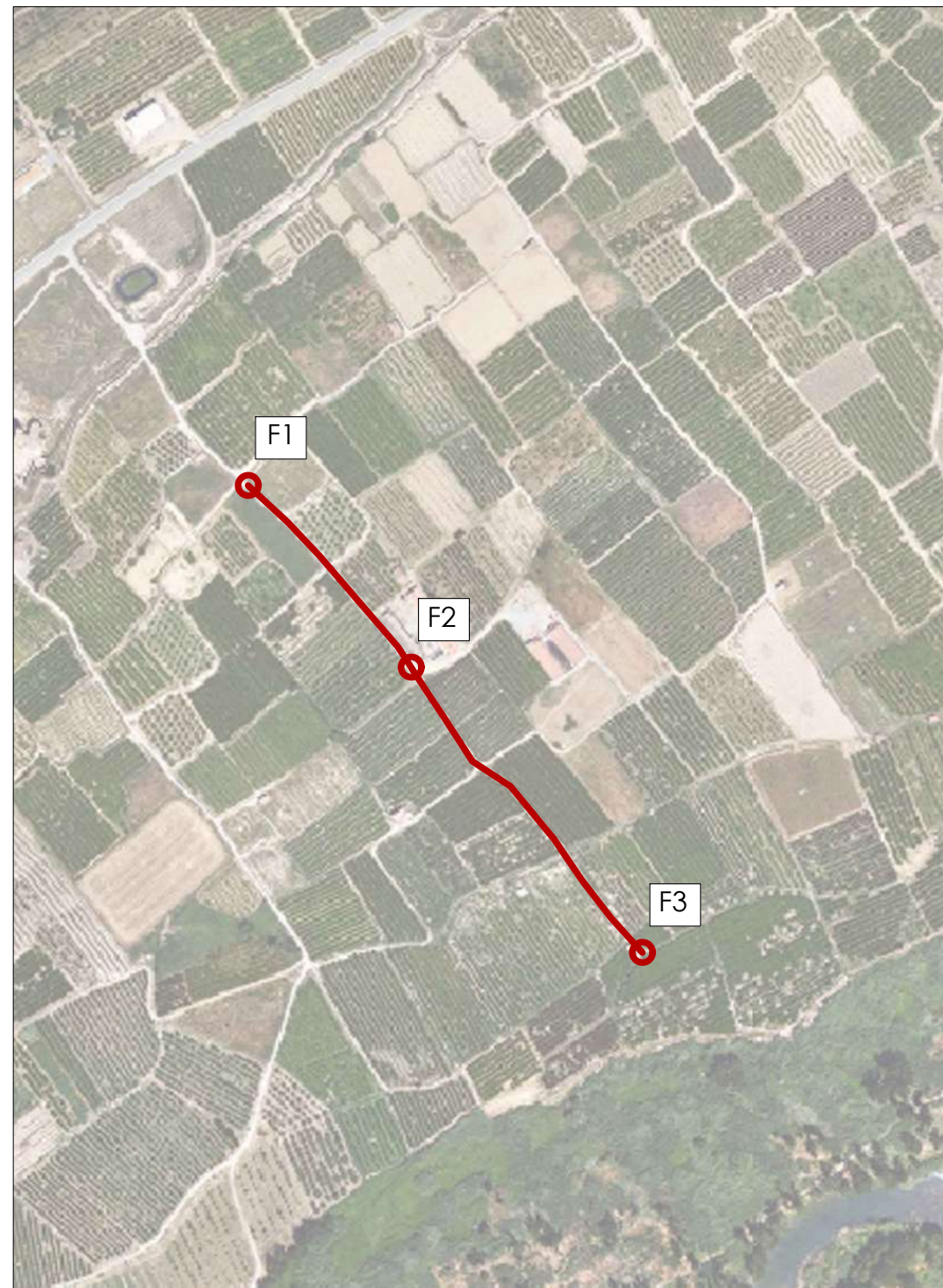
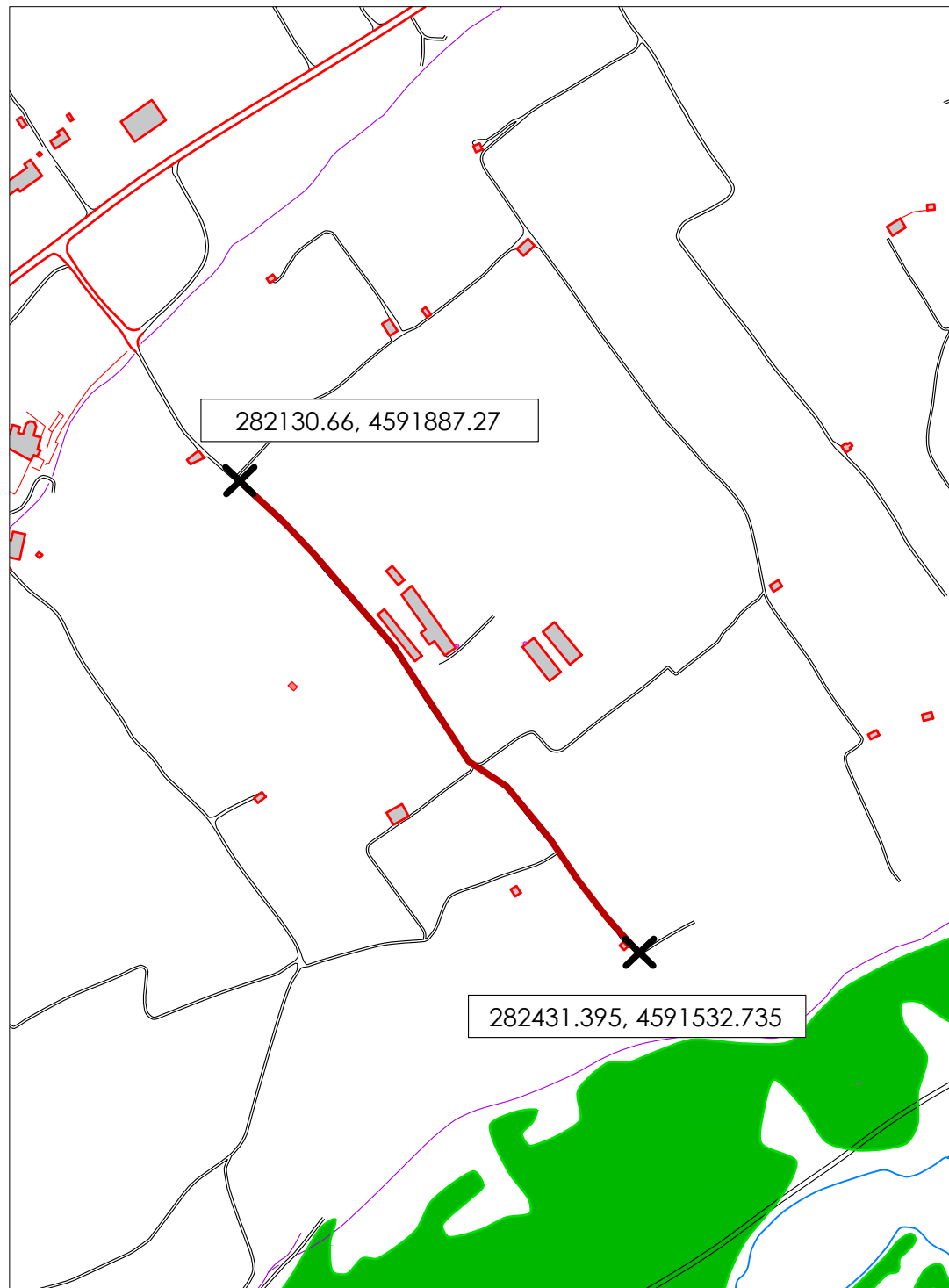

Camí 39

Longitud 463,16 m

Superfície 1.389,48 m²

282130.66, 4591887.27 - 282431.395, 4591532.735
(UTM ETRS89)



FOTOGRAFIA 1



FOTOGRAFIA 2



FOTOGRAFIA 3



AJUNTAMENT
de SERÒS

PROJECTE DE PAVIMENTACIÓ AMB ÀRID RECICLAT DE VARIS CAMINS RURALS DE TERRA AL TERME MUNICIPAL DE SERÒS
2024

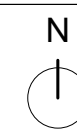

| | |
|--------|---------------|
| COTES | m |
| ESCALA | 1 / 5 000 |
| DATA | setembre 2024 |

ÀMBIT D'ACTUACIÓ
Camí 39

39