

PROJECTE DE REHABILITACIÓ DEL PAVELLÓ XAVIER BALLBER DE CERVELLÓ COBERTA



Setembre del 2022

ÍNDEX

I MEMÒRIA.....	3
In Índex de la memòria.....	3
MG Dades generals	5
MG 1 Identificació i objecte del projecte	5
MG 2 Agents del projecte	5
MG 3 Relació de documents complementaris i projectes parcials	5
MD Memòria Descriptiva	6
MD 1 Informació prèvia: antecedents i condicionants de partida	6
MD 2 Descripció del projecte	6
MD 3 Prestacions de l'edifici: requisits a complimentar en funció de les característiques de l'edifici	8
MD 4 Termini d'execució de la obra	9
MD 5 Classificació del contractista	9
MC Memòria constructiva.....	10
MC 0 Treballs previs, replanteig general i adequació del terreny	10
MC 1 Sustentació de l'edifici	10
MC 2 Sistema estructural	10
MC 3 Sistemes d'envolupant i d'acabats exteriors	11
MC 5 Sistema d'acabats	11
MC 6 Sistema de condicionament, instal·lacions i serveis	12
MC 7 Equipament	13
MN. Normativa aplicable	14
MN 1 Edificació	14
II. DOCUMENTACIÓ GRÀFICA.....	15
III. PLEC DE CONDICIONS	16
III. 1. PLEC DE CONDICIONS TÈCNIQUES GENERALS	16
III. 2. PLEC DE CONDICIONS TÈCNIQUES PARTICULARS	17
IV. AMIDAMENTS.....	18
V. PRESSUPOST	19
VI. DOCUMENTS I PROJECTES COMPLEMENTARIS	20
GR ESTUDI DE GESTIÓ DE RESIDUS D'OBRA	21
PO PLA D'OBRES	22
PCQ PLA DE CONTROL DE QUALITAT	23
ESS ESTUDI BÀSIC DE SEGURETAT I SALUT	24
EP ANÀLISI I DETERMINACIÓ DE LES CAUSES DE LES LESIONS I PATOLOGIES EXISTENTS EN LA COBERTA DEL PAVELLÓ X. BALLVER DE CERVELLÓ. Document lliurat l'octubre del 2021	25

I MEMÒRIA

In ÍNDEX DE LA MEMORIA

I MEMÒRIA	3
In Índex de la memoria	3
MG Dades generals	5
MG 1 Identificació i objecte del projecte	5
MG 2 Agents del projecte	5
MG 3 Relació de documents complementaris i projectes parcials	5
MD Memòria Descriptiva	6
MD 1 Informació prèvia: antecedents i condicionants de partida	6
MD 2 Descripció del projecte	6
MD 2.1 Descripció general del projecte.....	6
MD 2.3 Descripció de l'edifici. Programa Funcional. Descripció general dels sistemes	7
MD 2.4 Relació de superfícies útils i construïdes	7
MD 3 Prestacions de l'edifici: requisits a complir en funció de les característiques de l'edifici	8
MD 3.1 Condicions de funcionalitat de l'edifici	8
MD 3.1.1 Condicions funcionals relatives a l'ús	8
En el projecte que aquí es presenta no hi intervenen les condicions de funcionalitat relatives a l'ús, atès que principalment es tracta de reparar l'estanquitat de la coberta i de la fusteria de lluernaris.	8
MD 3.1.2 Condicions funcionals relatives a l'accessibilitat	8
En el projecte que aquí es presenta no hi intervenen les condicions de funcionalitat relatives a l'ús, atès que principalment es tracta de reparar l'estanquitat de la coberta i de la fusteria de lluernaris.	8
MD 3.2 Seguretat estructural	8
En el projecte que aquí es presenta no s'intervé en les condicions estructurals de l'edifici, atès que principalment es tracta de reparar l'estanquitat de la coberta i de la fusteria de lluernaris.	8
MD 3.3 Seguretat en cas d'incendi	8
MD 3.4 Seguretat d'utilització i accessibilitat	8
MD 3.5 Salubritat.....	8
MD 3.5.1 Protecció contra la humitat	8
MD 3.6 Protecció contra el soroll	9
MD 3.7 Estalvi d'energia. Limitació de la demanda energètica.....	9
MD 4 Termini d'execució de la obra	9
MD 5 Classificació del contractista	9
MC Memòria constructiva	10
MC 0 Treballs previs, replanteig general i adequació del terreny	10
MC 1 Sustentació de l'edifici	10
MC 2 Sistema estructural	10
MC 3 Sistemes d'envolupant i d'acabats exteriors	11
MC 3.1 Coberta	11
MC 3.2 Fusteries vidres i exutoris lluernaris.....	11
MC 5 Sistema d'acabats	11
MC 6 Sistema de condicionament, instal·lacions i serveis	12
MC 6.4 Evacuació d'aigües	12
<i>Disseny i posada en obra</i>	12
<i>Materials i equips</i>	12
<i>Dimensionat</i>	12
MC 7 Equipament	13
MN. Normativa aplicable	14
MN 1 Edificació	14
II. DOCUMENTACIÓ GRÀFICA	15
III. PLEC DE CONDICIONS	16
III. 1. PLEC DE CONDICIONS TÈCNIQUES GENERALS	16
III. 2. PLEC DE CONDICIONS TÈCNIQUES PARTICULARS	17
IV. AMIDAMENTS	18
V. PRESSUPOST	19

VI. DOCUMENTS I PROJECTES COMPLEMENTARIS	20
GR ESTUDI DE GESTIÓ DE RESIDUS D'OBRA	21
PO PLA D'OBRES	22
PCQ PLA DE CONTROL DE QUALITAT	23
ESS ESTUDI BÀSIC DE SEGURETAT I SALUT	24
EP ANÀLISI I DETERMINACIÓ DE LES CAUSES DE LES LESIONS I PATOLOGIES EXISTENTS EN LA COBERTA DEL PAVELLÓ X. BALLVER DE CERVELLÓ. Document lliurat l'octubre del 2021	25

MG DADES GENERALS

MG 1 Identificació i objecte del projecte

Projecte: Projecte de Rehabilitació del pavelló
Xavier Ballber de Cervelló Coberta

Objecte de l'encàrrec: Obra de rehabilitació

Emplaçament: Avinguda Catalunya

Municipi: 08758 Cervelló, comarca del Baix Llobregat

MG 2 Agents del projecte

Promotor: Nom: AJUNTAMENT DE CERVELLÓ
CIF: P-0806700-A
Adreça: C/Major, 146. 08758 Cervelló (Baix Llobregat)
Telèfon: 93-6600070

MG 3 Relació de documents complementaris i projectes parcials

Estudi de seguretat i salut: Redactat pel mateix arquitecte projectista

Estudi de gestió de residus de la construcció: Redactat pel mateix arquitecte projectista

Barcelona, 30 de Setembre del 2022

EI PROMOTOR

L'ARQUITECTE

MD MEMÒRIA DESCRIPTIVA

MD 1 Informació prèvia: antecedents i condicionants de partida

El municipi, ubicat a la comarca del Baix Llobregat, té una alçada topogràfica de 122,00m.

Es tracta d'una pista poliesportiva existent situada en sol urbà consolidat.

Aquest pavelló forma part d'un complex esportiu que hi ha a l'entrada del poble. El pavelló es situa a l'illa compresa entre els carrers Malvasia (oest), Joventut (nord), Joan Torruella i Ulpina (est) i avinguda Catalunya (sud) del municipi de Cervelló, comarca del Baix Llobregat.

La topografia del terreny és pràcticament plana.

La reforma que es portarà a terme complirà els requisits bàsics de qualitat establerts per la Llei d'Ordenació d'Edificació (LOE llei 38/1999) i desenvolupats principalment pel Codi Tècnic de l'Edificació (CTE RD. 314/2006).

Igualment es donarà compliment a la resta de normativa tècnica, d'àmbit estatal, autonòmic i municipal que li sigui d'aplicació.

MD 2 Descripció del projecte

MD 2.1 Descripció general del projecte.

Es tracta del projecte de reparació del pavelló que ha patit entrades d'aigua de pluja. El projecte es desenvolupa a partir del "informe per l'anàlisi i determinació de les causes de les lesions i patologies existents en la coberta del pavelló Xavier Ballber de Cervelló" redactat pel mateix arquitecte que fa el projecte de reparació.

El projecte planteja realitzar nous punts d'evacuació d'aigua en la coberta, segellat dels minvells, perímetres de les fusteries i exutoris dels lluernaris de coberta i la reparació del cel ras que ha quedat malmès a causa de les entrades d'aigua.

Tal com indica l'informe, que s'adjunta al projecte, en referència a l'evacuació d'aigua, les cobertes no tenen pendent suficient i les boneres es situen en un lateral. La part central dels trams de coberta s'ha deformat 6 cm (mesura admesa en el càlcul i dimensionat de l'estructura per una limitació de fletxa estimada de L/500). Això fa que s'acumuli aigua en aquesta part central i quedi estancada durant llargs períodes de temps, ja que no arriba fins a les boneres. Aquesta aigua no desapareix fins que s'evapora, això ha provocat que la làmina de geotèxtil quedés totalment malmesa, aquest fet també pot implicar la possible degradació de la làmina impermeable i el creixement de vegetació que pot arribar a perforar la làmina. L'informe també indica que s'han observat diferents punts en dels minvells amb oxidacions, junts oberts i manca d'estanqueïtat que cal reparar.

Pel que fa als **junts de fusteries i exutoris** de les lluernes de coberta, l'informe indica que és el principal punt d'entrada d'aigua i es plantegen dues alternatives per a resoldre-ho. En converses amb l'ajuntament es decideix optar per l'alternativa 1 que preveu conservar el màxim d'elements constructius existents, fent la neteja, sanejat, reposició i segellat de tots els junts mitjançant silicona neutra elàstica.

Finalment el projecte preveu substituir el cel ras que ha quedat malmès per l'entrada d'aigua i reposar la part del cel ras que s'haurà d'enderrocar per poder fer les feines de reparació del sistema d'evacuació existent.

MD 2.3 Descripció de l'edifici. Programa Funcional. Descripció general dels sistemes

El pavelló Poliesportiu Xavier Ballber és una construcció de planta rectangular de 50x30 metres amb una pista esportiva de 44x23 metres i una franja d'accés que permet l'arribada a una banda longitudinal reservada per a tres nivells de grades destinades al públic. Degut a les mides de l'edifici, els autors del projecte van plantejar una coberta que es va desplegant en diferents cotes, generant uns lluernaris orientats a nord que il·luminen l'espai interior. Aquesta coberta es va construir mitjançant encavallades metàl·liques d'alçada variable segons la seva posició, executades amb perfils laminats, que van recolzades per un costat sobre uns pilars i cercols de formigó i per l'altre sobre l'estructura recrescuda del pavelló existent de la primera fase, formant un "recolzament guiat" que conforma un junt de dilatació amb l'edifici existent. Entre les encavallades es disposen perfils IPN a mode de corretges que han de suportar la xapa grecada d'acer galvanitzat que formalitza el forjat col·laborant de coberta. El conjunt s'arriostra mitjançant creus executades amb perfils metàl·lics.

La coberta del Poliesportiu Xavier Ballber és una coberta plana invertida. Es construeix mitjançant un forjat col·laborant format per una xapa grecada d'acer galvanitzat HAIRCOL 59 de 0,75mm de suport d'uns 16 cm de gruix de formigó amb armat de retracció i negatiu. La impermeabilització s'obté amb l'aplicació d'una làmina de PVC-P termosegellada (làmina de policlorur de vinil plastificat armada amb un filtre de fibra de vidre de 1,2mm de gruix model RHENOFOL CG 1,2 de la marca FDT Flachdach Technologie GmbH&Co. KG). S'utilitzen peces especials per la formació dels minvells, junts, mitges canyes i boneres. La capa d'impermeabilització està protegida amb una làmina geotèxtil de filaments continus de polièster (model FELTEMPER de la marca INTEMPER). L'acabat de la coberta està format per peces prefabricades de morter de 35 mm amb una capa d'aïllament tèrmic incorporada de 40mm (model LOSA FILTRON R-8 de la marca INTEMPER).

Les façanes de coberta es resolen mitjançant uns lluernaris amb un sistema modular vidriat en la seva orientació a Nord i opac mitjançant panells sandvitx en la orientació sud.

El sistema d'evacuació d'aigües pluvials consisteix en 2 embornals a les cobertes superiors i de 4 a les cobertes inferiors, situats a l'extrem oest de l'edifici i degudament connectats al sistema d'evacuació d'aigües i al clavegueram.

Dins el pavelló hi ha un cel ras de plaques de guix laminat perforat amb aïllament de llana de roca que cobreix tot el sostre.

MD 2.4 Relació de superfícies útils i construïdes

Superfícies Útils i Construïdes per Planta

	Superfícies útils [m ²]	Sup. Constr. coberta [m ²]
Pista		1512,00
Pista poliesportiva	990,00	
Grades i jardineres	235,00	
Superfície total construïda		1512,00

Barcelona, 30 de Setembre del 2.022

MD 3 Prestacions de l'edifici: requisits a complimentar en funció de les característiques de l'edifici

La reforma que es farà a la coberta i tancaments de la pista existent proporcionarà unes prestacions de funcionalitat i seguretat que garantiran les exigències bàsiques del CTE, en relació amb els requisits bàsics de la LOE, així com també donaran resposta a la resta de normativa d'aplicació.

A continuació es defineixen els requisits generals a complimentar en el conjunt de la obra.

MD 3.1 Condicions de funcionalitat de l'edifici

MD 3.1.1 Condicions funcionals relatives a l'ús

En el projecte que aquí es presenta no hi intervenen les condicions de funcionalitat relatives a l'ús, atès que principalment es tracta de reparar l'estanquitat i evacuació d'aigua de la coberta i de la fusteria de lluernaris.

MD 3.1.2 Condicions funcionals relatives a l'accessibilitat

En el projecte que aquí es presenta no hi intervenen les condicions de funcionalitat relatives a l'accessibilitat, atès que principalment es tracta de reparar l'estanquitat i evacuació d'aigua de la coberta i de la fusteria de lluernaris.

MD 3.2 Seguretat estructural

En el projecte que aquí es presenta no s'intervé en les condicions estructurals de l'edifici, atès que principalment es tracta de reparar l'estanquitat i evacuació d'aigua de la coberta i de la fusteria de lluernaris.

MD 3.3 Seguretat en cas d'incendi

En el moment en que s'intervingui en la coberta, si es veuen deficiències en la protecció al foc de les encavallades principals es realitzaran actuacions puntuals per subsanar els defectes que es trobin.

MD 3.4 Seguretat d'utilització i accessibilitat

Les exigències bàsiques del CTE referents a les condicions de seguretat, d'utilització i accessibilitat venen referides a l'ús de l'edifici, el projecte que aquí es presenta tant sols fa referència a la coberta on no tenen accés els usuaris de la instal·lació poliesportiva.

MD 3.5 Salubritat

La coberta projectada de l'edifici existent dona resposta a les exigències bàsiques de salubritat (HS) garantint la protecció contra la humitat (que afecta bàsicament al disseny del tancament) i disposant del correcte connexionat amb la xarxa d'evacuació d'aigües pluvials.

A continuació es desenvolupen les exigències que afecten al conjunt de l'edifici.

MD 3.5.1 Protecció contra la humitat

El projecte que es redacta no modifica la secció constructiva dels tancaments. S'actua per tal de resoldre els problemes d'entrada d'aigua, que tal com indica l'informe de diagnosi, es produeixen majoritàriament pels junts entre els elements de fusteria. Pel que fa a la coberta es disposaran nous punts de boneres per eliminar l'acumulació d'aigua de pluja en el centre de la coberta que queda estancada a causa de la poca pendent i de la fletxa de l'estructura.

El projecte original de l'edifici, indica que els seus sistemes s'han dissenyat d'acord al document bàsic HS1, tenint en compte els següents paràmetres de l'edifici:

- grau d'exposició al vent: zona eòlica C
- zona pluviomètrica III
- intensitat pluviomètrica 110mm/h

Per a les cobertes el grau d'impermeabilitat és únic i independent dels factors climàtics. En aquest cas es tracta d'una coberta formada per un forjat col·laborant amb una xapa grecada d'acer galvanitzat tipus PL59/50 de 0,8mm de gruix i 12 cm. de formigó amb armadura, que servirà de base per a l'execució d'una coberta plana invertida acabada amb peces prefabricades tipus llosa "Filtron". La impermeabilització es va realitzar mitjançant l'aplicació d'una làmina de PVC termosegellada, amb formació de minvells, junts, mitges canyes i buneres executades amb peces especials. La làmina es va protegir mitjançant la col·locació de peces prefabricades de morter i capa d'aïllament incorporada tipus "Losa Filtron".

MD 3.6 Protecció contra el soroll

L'àmbit d'aplicació del DB HR exclou del seu compliment les obres d'ampliació, modificació, reforma o rehabilitació en edificis existents, de manera que aquesta obra quedaria exclosa del seu compliment.

MD 3.7 Estalvi d'energia. Limitació de la demanda energètica

En el projecte que aquí es presenta no hi intervenen condicionants d'estalvi energètic, atès que el projecte consisteix en reparar l'estanquitat de la coberta i de la fusteria dels lluernaris.

MD 4 Termini d'execució de la obra

El termini d'execució de les obres de la pista poliesportiva s'estableix en 4 mesos.

MD 5 Classificació del contractista

La classificació del contractista necessària per accedir a la realització d'aquesta actuació es regularà segons el "Real Decreto 1098/2001, de 12 de octubre, por el que se aprueba el Reglamento General de la Ley de Contratos de las Administraciones Públicas", resultant ésser la següent:

Categoria 2: Import d'obra entre 150.000€ fins a 360.000€
Grup C: Edificacions
Subgrups: - 3 estructures metàl·liques
- 9 tancaments metàl·lics

MC MEMORIA CONSTRUCTIVA

MC 0 Treballs previs, replanteig general i adequació del terreny

El projecte objecte de la present memòria preveu actuar en l'espai de coberta de l'edifici i en el cel ras interior. Els treballs previs a realitzar seran per atendre a temes de seguretat i salut de l'obra, i protecció dels revestiments i paviments existents.

Previ a qualsevol actuació per l'interior del pavelló es procedirà a col·locar una protecció horitzontal a tot el paviment de parquet de la pista de joc per tal de no malmetre'l amb les màquines elevadores o amb les possibles caigudes de materials o eines.

Per accedir a la coberta de l'edifici es disposaran escales de mà degudament muntades i els treballs de coberta es realitzaran protegint les zones de treball de caigudes a diferent nivell i/o mitjançant línies de vida quan sigui necessari.

Pels treballs en el interior de l'edifici, de desmuntatge de proteccions de xarxes, desmuntatge de cel ras existent i muntatge del nou cel ras, es preveu utilitzar cistelles de tisores o bastides mòbils per actuar en els diferents punts del sostre.

MC 1 Sustentació de l'edifici

Es disposa de la documentació As-built de projecte on hi ha dades de la fonamentació i característiques del terreny. Pel que es tracta en aquest projecte, i d'acord amb l'informe, aquestes dades no son rellevants per al desenvolupant de la reparació que es proposa.

A través de l'estudi geotècnic que va realitzar el *Centro Catalán de Geotecnia SL (Referència 01789-1)* mostra que la tensió admissible dels terrenys de la zona és de $3,5 \text{ kg/m}^2$ aproximadament.

MC 2 Sistema estructural

Amb la documentació As-built i les cales realitzades per l'encàrrec de la diagnosi, al cel ras de l'edifici es va poder observar l'estructura del sostre.

La coberta es suporta mitjançant encavallades metàl·liques d'alçada variable segons la seva posició, executades amb perfils laminats i recolzades d'una banda sobre pilars i cercols de formigó i per l'altra sobre l'estructura recrescuda del pavelló construït anteriorment a aquest pavelló.

Entre les encavallades es van disposar perfils IPN a modus de corretges per suportar el forjat col·laborant de coberta. El conjunt es trava mitjançant creus executades amb perfils metàl·lics.

Les encavallades de coberta tenen 30 metres de llum i estan situades cada 5 metres. Aquestes encavallades estan dimensionades per una fletxa de $L/500$. Això implica que al centre del vano hi pot haver una deformació de 6 cm. Pel que es va poder observar en les visites per a redactar la diagnosi, 6 cm és el que ha fletxat, aproximadament aquesta estructura en aquest punt central i en situar els embornals a l'extrem de les cobertes sense haver executat unes pendents suficients per compensar aquests 6 cm de fletxa, l'aigua queda acumulada en el centre del tram de la coberta, el que podria acabar malmetent, amb el pas del temps, la làmina impermeable.

Per altra banda, segons s'indica el informe de diagnosi, a les zones que s'hi ha tingut accés, visualment sembla que els perfils metàl·lics de l'estructura que queden ocults sota cel ras, porten únicament una capa d'imprimació antioxidant. Els perfils de les encavallades que queden a la vista aparentment esta pintats amb pintura antioxidant i estan ignifugats.

Aquest projecte no preveu actuar en els elements de l'estructura, tot i que s'ha pogut observar algun perfil amb zones on s'ha iniciat un procés d'oxidació.

Es preveu actuar realitzant repintats de protecció, sobre els premarcs dels lluernaris que queden més exposats i sobre els que es realitzarà el segellat dels elements sobreposats.

MC 3 Sistemes d'envolupant i d'acabats exteriors

El projecte que aquí es presenta tracta de millorar l'estanquitat de la coberta i dels elements dels lluernaris que d'acord amb l'informe de diagnosi són els elements que presenten deficiències i per on s'han localitzat punts d'entrada d'aigua. Els subsistemes de l'envolupant sobre els que es realitzarà la intervenció, són la coberta i les fusteries dels elements dels lluernaris.

MC 3.1 Coberta

La coberta que es va construir, segons indica el projecte va ser una "coberta Intemper TF Basic", amb possessió del DIT 400 corresponent. Formada per capa antipunxonament Feltemper, membrana amb làmina de PVC de 12 mm de gruix Rhenofol CG, capa separadora Feltemper i llosa filtrant R8 de 8 cm (4 de poliestirè extruït i 4 d'acabat de formigó porós).

El projecte de reparació preveu retirar les lloses de formigó porós i netejar-les de verdet una per una, retirar vegetació no desitjada que es localitzi en junts, boneres, etc. i substituir tot el geotèxtil que protegeix la làmina impermeable, que es troba en mal estat. Prèviament a la col·locació del geotèxtil es faran els nous desaigües mitjançant perforació amb corona de diamant i formació de bonera col·locant cassoleta de desaigua i reforç d'impermeabilització corresponent.

Si en el moment de perforar la làmina, es detecta que a sota d'aquesta hi ha aigua acumulada, es col·locarà una nova membrana impermeable damunt de la existent.

MC 3.2 Fusteries vidres i exutoris lluernaris.

Les fusteries existents dels elements vidriats són d'alumini lacat, muntat sobre premarcs d'acer galvanitzat. Es tracta d'una fusteria convencional de tancament domèstic, en tenir l'encavallada estructural arran del vidre es fa inviable poder fer el manteniment per l'interior el que va implicar que els ribets "junquillos" es van col·locar en la cara exterior de la fusteria (fusteria muntada al revés).

Els exutoris tenen fusteria d'alumini lacat sobre premarcs d'acer galvanitzat.

El projecte preveu realitzar el desmuntatge de tots els ribets per a poder netejar i sanejar els diferents junts i posteriorment muntar i segellar tots els junts de fusteria amb silicona neutra elàstica. També es realitzaran perforacions en el perfil de les fusteries per assegurar la sortida a la possible entrada d'aigua que pugui acumular-se dins el perfil d'alumini. En aquest moment també es sanejaran i netejaran d'òxid la subestructura que hagi pogut quedar afectada per l'aigua i es protegirà amb pintura antioxidant.

Per poder sanejar els perfils d'acer s'haurà de desmuntar la Z inferior del lluernari on va agafat el tub de gas dels exutoris, que, un cop tot sanejat es tornarà a col·locar en la seva posició original previ rejuntat de la seva totalitat.

MC 5 Sistema d'acabats

L'acabat interior del sostre del pavelló és un cel ras de plaques de guix laminat amb una geometria poligonal subjectat per una subestructura d'acer galvanitzat. El cel ras amaga les jàsseres metàl·liques i conté aïllament de llana de roca.

L'actuació sobre el cel ras que es preveu en el projecte és, en primer lloc, retirar les xarxes que es van col·locar per evitar despreniments i posteriorment substituir les plaques de guix laminat i aïllament tèrmic de llana de roca en mal estat. Es preveu aprofitar la subestructura del cel ras ja que en les cales que es van dur a terme per a realitzar l'informe aquest element es trobava en bon estat de conservació.

Es faran nous registres per poder revisar i s'instal·laran els nous col·lectors de desaigües.

MC 6 Sistema de condicionament, instal·lacions i serveis

El projecte preveu actuar sobre la instal·lació d'evacuació d'aigües de coberta, actualment formada per tubs de PVC.

El disseny i dimensionat de les instal·lacions permetran satisfer els requisits del CTE i de la resta de normativa d'aplicació.

MC 6.4 Evacuació d'aigües

Es proposa obrir nous punts d'evacuació d'aigua en els diferents plans de coberta situats en les zones centrals on actualment s'acumula aigua quan plou. Aquestes noves boneres quedaran embocades als col·lectors que conduiran les aigües fins als baixants existents.

La instal·lació es dissenya de forma que garanteixi les exigències bàsiques HS-5 del CTE i d'altres reglamentacions en quant a:

- ventilació
- traçat
- dimensionat
- manteniment

en les següents condicions:

Ventilació	Es disposa de sistema de ventilació que permet l'evacuació dels gasos i garanteix el correcte funcionament dels tancaments hidràulics
Traçat	El traçat i el pendent de la instal·lació faciliten l'evacuació de les aigües evitant-ne la retenció.
Dimensionat	La instal·lació es dimensiona per a transportar els cabals previsibles en condicions segures
Manteniment	Es dissenya de forma que siguin accessibles

El seu disseny, dimensionat i execució garantiran les exigències bàsiques HS-5 mitjançant el compliment del CTE (R.D. 314/2006) DB HS-5 "Evacuació d'aigües", les especificacions fixades pel D. 21/2006 d'Ecoeficiència, així com les especificacions del "Reglament dels Serveis Públics de Sanejament" (D. 130/2003).

El traçat, característiques i dimensionat s'indica als plànols.

Disseny i posada en obra

El projecte contempla la modificació de la instal·lació consistent en obrir nous punts de desguàs al centre de les cobertes per a donar sortida a l'aigua que queda estancada per manca de pendents i pel fet d'haver fletxat per les grans llums que té l'estructura dins els paràmetres normatius.

Les aigües pluvials són les de la coberta del pavelló.

Les aigües pluvials s'evacuen per gravetat.

- Elements de la instal·lació de la xarxa d'aigües pluvials

Els nous col·lectors situats a les zones centrals, tindran la pendent adequada per anar a buscar els baixants existents connectant-se amb les peces especials necessàries.

Materials i equips

Les noves canalitzacions es construiran amb un sistema de tub de PVC sèrie B. Les unions i elements especials es resolen amb peces de PVC del mateix sistema amb unions encolades i amb junta de goma en trams de baixants i col·lectors.

Els materials i equips compliran les condicions de l'apartat 4 "Productes de la construcció" del DB HS 5.

Dimensionat

Els diàmetres de les canonades seran els adients per a transportar els cabals previsibles en condicions segures. Mai no es reduirà el diàmetre en sentit d'evacuació de les aigües.

Pel que fa al cabal d'aigües pluvials, la intensitat pluviomètrica, "i", del municipi de Cervelló, comarca del Baix Llobregat, és de 110 mm/h (o l/h m²) i s'ha obtingut de la Taula B1 en funció de la isohieta, "i", 50, i de la zona pluviomètrica, B, que s'extreuen del mapa de la figura B1 (Apèndix B del CTE DB HS 5).

MC 7 Equipament

Línies de vida

En les cobertes superiors actualment hi ha instal·lades línies de vida.

El projecte contempla la instal·lació de noves línies de vida en els nivells inferiors de coberta, s'instal·laran línies de vida a nivell del terra, amb els suports fixats químicament al forjat de coberta.

Escales de protecció

Es contempla també el possible muntatge d'unes escales de protecció pel manteniment de les cobertes.

Es situen 7 escales en diferents punts per poder accedir d'una a l'altre coberta i sempre coincidents amb l'inici de les línies de vida.



AticVertical
C. Amposta, 42, 1^o1^a
08227 Terrassa (BCN)

OFERTA: 22088A
PROYECTO: LDV PAVELLÓ XAVIER BALLBER DE CERVELLÓ

Terrassa, 13/09/2022

Sistemas incluidos en la oferta,

· **Dispositivos de anclaje EN 795 - 2012 Tipo C (líneas de vida horizontales) SECUROPE®**

Sobre postesal paramento de hormigón mediante fijaciones químicas.



PROYECTO: LDV PAVELLÓ XAVIER BALLBER DE CERVELLÓ
PLANO DE SITUACIÓN DE LOS DISPOSITIVOS

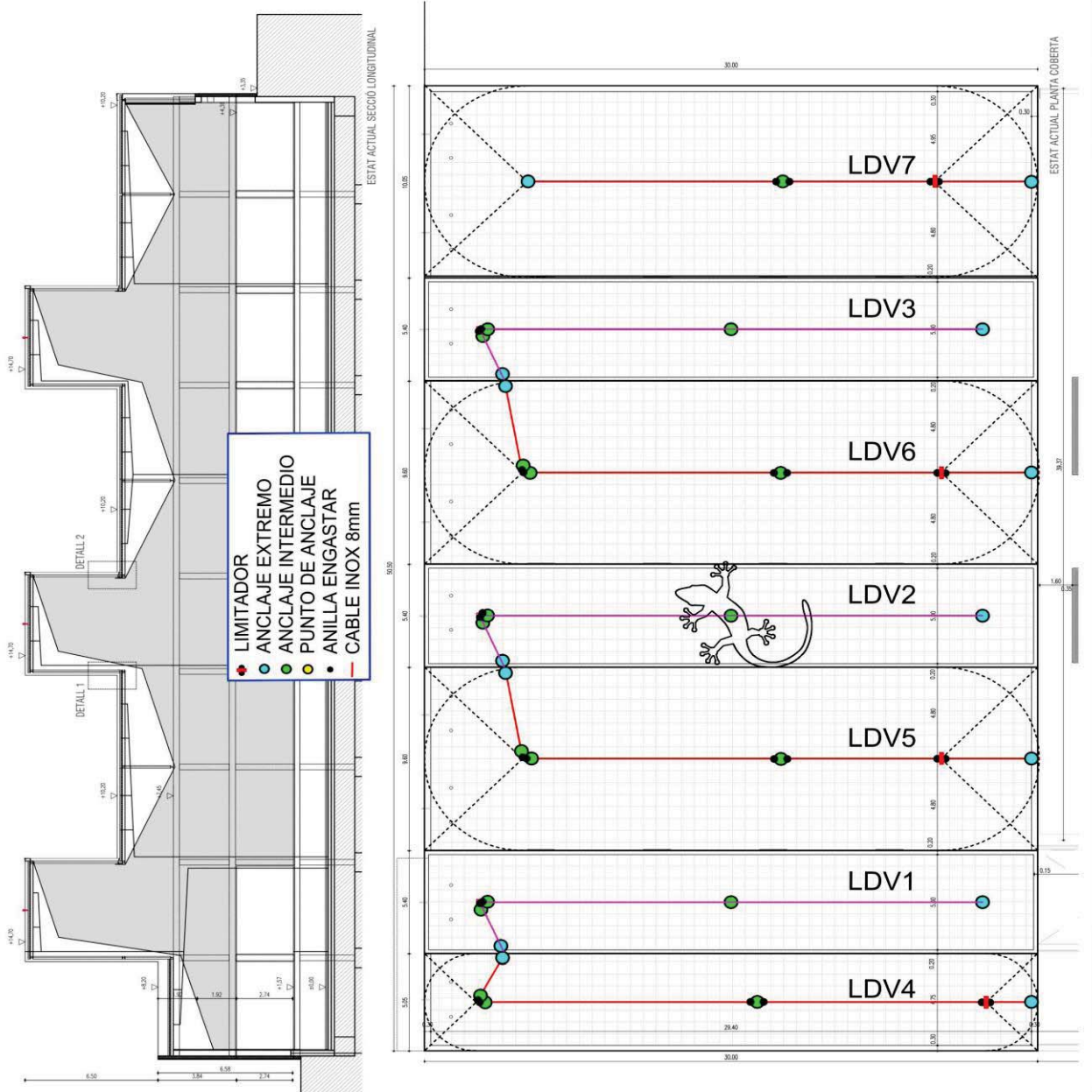

DETALLE DEL PÉNDULO EN LOS VÉRTICES

EFFECTO PÉNDULO

El efecto Péndulo o Pendular es aquel que se produce cuando un operario equipado con su arnés y su sistema de conexión, conectado a un punto de anclaje o línea de vida sufre una caída lateral y su consiguiente oscilación incontrolada.

Este efecto péndulo suele ocurrir cerca de las esquinas de la cubierta y sobre todo en líneas medianeras.

Este hecho puede tener efectos muy graves ya sea por el golpeo del cuerpo contra algún elemento saliente de la estructura, (balcones, terrazas...) por golpeo al suelo al no tener bien calculada la distancia mínima de seguridad o por la rotura de la cuerda del sistema anti caídas debidos al roce de ésta contra los vértices de la estructura.

Una manera de evitar en lo posible es haciendo líneas de vida perimetrales y, en el caso de hacerlas medianeras, colocar puntos de anclaje en los vértices que actúan de reenvío para que la persona pueda anclarse a éstos y así eliminar dicho efecto.

Si utilizamos un retráctil deberá comprobarse que el dispositivo sea capaz de funcionar en un ángulo generalmente de 30° respecto a la vertical en factor 0. En factores de caída 1 y 2 se tendrá que comprobar que el dispositivo utilizado esté certificado para tal uso.

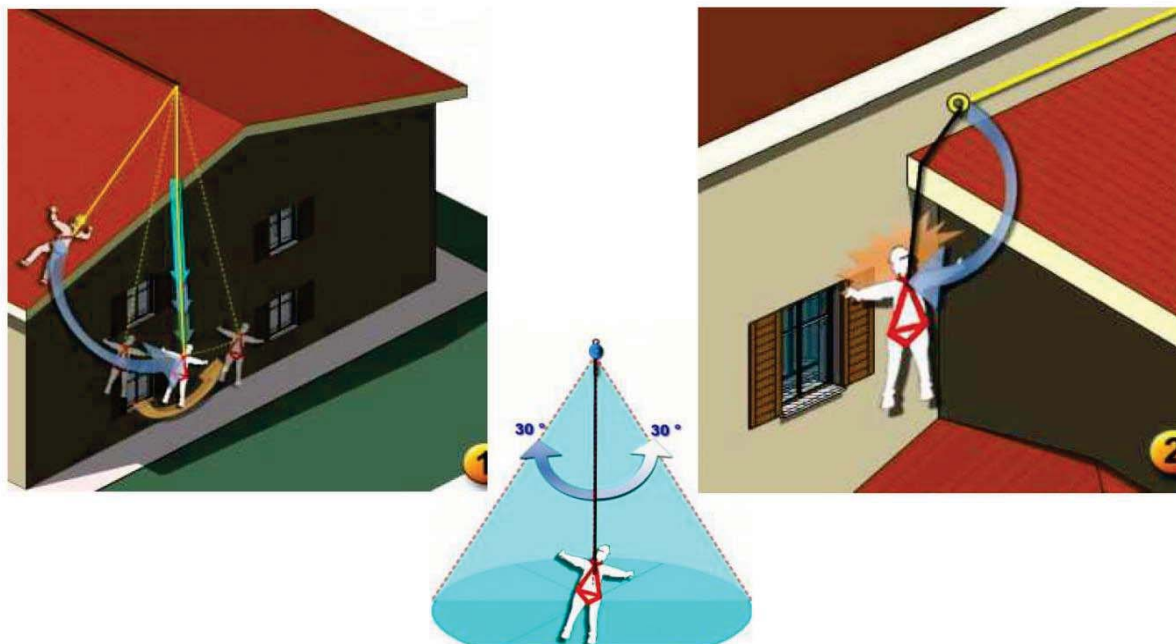

ANCLAJE FINAL O SUPERIOR

ANCRE TERMINALE OU SUPÉRIEURE

END OR TOP ANCHOR

ENDKONSOLE

Código N° LDV 002

Junio 2015

DESCRIPCIÓN

El anclaje terminal está equipado de un absorbedor de energía que reduce la fuerza transmitida a la estructura de acogida en caso de caída. El resorte previene una sobrecarga en caso de variación de temperatura elevada. El anclaje puede ser fijado directamente sobre una losa de hormigón o pared. El tipo de fijación seleccionada tendrá que ser compatible con las fuerzas calculadas. El anclaje puede estar unido a la estructura por:

- 2 pernos M12 o tapones químicos
- 2 anclajes terminales de línea de vida horizontal
- 1 anclaje terminal de línea de vida inclinada o vertical



En conformidad con EN 795
CLASE C FABRICADO EN UE



Prueba certificada n°AT6495704



ESPECIFICACIONES TÉCNICAS

Manual de usuario e instalación adjuntos.
Material: Acero inoxidable AISI316

KN 18,5 KN

KN > 50 KN

Ø 13mm

KG 0,67 Kg

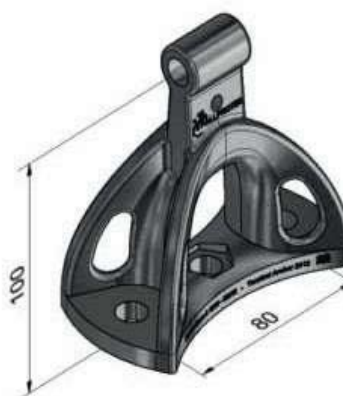

Código N°	Longitud	Disponibilidad
LDV 002	100 x 80 mm	Disponible en existencia



Para las instalaciones asegurarse que la calidad del hormigón debe ser de al menos 25 MPa. Los anclajes terminales LDV002 han de ser instalados en combinación con los otros componentes de línea de vida SECUROPE. Un absorbedor de energía LDV032 debe instalarse obligatoriamente si la línea de vida está fijada sobre una estructura frágil.

TEC0006-ES-Anclaje_final SecuRope LDV002

EQUIPO RELACIONADO:



- **LDV 009** Tensor con extremo roscado AISI 304 y recubrimiento de stanal



- **LDV 008** Anillo de engaste L=100mm AISI 304



Para estructuras rígidas (hormigón o acero):
- **LDV 003** Absorbedor de energía para línea de vida de menos de 20m



Para estructura frágil (paneles de sándwich, compuestos, cubiertas con temperaturas extremas, etc):
- **LDV 032** Absorbedor de energía equipado de un resorte que compensa las dilataciones diferenciales entre línea de vida y la estructura que acoge.

RELACIÓN DE COMPRESIÓN:

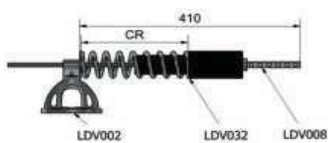

Carga: longitud del muelle	Compresión
0 kg: 115mm	0 mm
50 kg: 106 mm	9 mm
100 kg: 101 mm	14 mm
150 kg: 094 mm	21 mm
200 kg: 087 mm	28 mm
220 kg: 082 mm	33 mm

TEC0006-ES-Anclaje_final SecuRope LDV002

TIPOS DE ANCLAJES INTERMEDIOS PARA SECUROPE HORIZONTAL E INCLINADA

RANGE OF INTERMEDIATE ANCHORS FOR SECUROPE HORIZONTAL/ INCLINED

GAMME D'ANCRÉS INTERMÉDIAIRES POUR LIGNE DE VIE SECUROPE HORIZONTALE ET INCLINE

PRODUKTPROGRAMM ZWISCHENKONSOLE SECUROPE SYSTEM

Código N° LDV004 / 043 / 083

Junio 2015

DESCRIPCIÓN

Los anclajes se fijan directamente a la estructura de soporte o a alguna interface de fijación descritas en las instrucciones de instalación específicas para cada tipo de cubierta o techo (hot deck, cold deck, etc), usando M12, M16 o fijaciones químicas.

Los modelos LDV 004 y LDV043 son guías de cable articuladas. El LDV043 conlleva un tornillo de 12 mm y se mantiene en posición gracias al pasador de seguridad ubicado entre los rebordes. Si una fuerza de 4 kN es aplicada al cable, los intermedios basculan para reducir el torque aplicado a la estructura de soporte. Éste es el efecto de absorción de energía. Los dos modelos pueden utilizarse en aplicaciones horizontales, inclinadas y verticales sin tener que cambiar el tipo de anclaje. El prensado del cable puede hacerse directamente en el anclaje NEO, o utilizando el casquillo LDV011 en el caso del LDV004 o EVO.

El anclaje NEO puede fijarse junto con una arandela hexagonal LDV034 para facilitar la instalación en una correcta posición, de acuerdo con la dirección de la guía de cable articulada.

El anclaje EVO debe instalarse directamente sobre el poste LDV079 o el poste para curva LDV097 (ver página 2). Los anclajes intermedios deben instalarse en intervalos de 12 m.

La línea de vida SecuRope es un sistema único en el mercado debido a que sus componentes no sufren deformación permanente después de una caída.

ESPECIFICACIONES TÉCNICAS

Manual de usuario e instalación adjuntos.

Material: LDV 004 Acero Inox 316 / LDV 043

Acero Inox 316 / LDV 083 Acero Inox 316



En conformidad con EN 795
CLASE C FABRICADO EN UE



Prueba certificada n° AT6495704



TEC0007-ES-Anclajes intermedios SecuRope LDV043-004-083



LDV004



LDV083 Anclaje EVO



LDV043 Anclaje NEO



LDV034 Arandela hexagonal para el anclaje NEO

Código N°	Descripción	Peso	Longitud	Fuerza admisible/ Fuerza de rotura	Comentarios
LDV 004	Anclaje intermedio	0,887 Kg	93 x 90 x 60 mm	6 KN / 15 KN	1 para max 12 m de línea de vida. Energía absorbida por placa de frenos.
LDV 083	Anclaje EVO	0,196 Kg	60 x 60 mm	6 KN / 15 KN	1 cada 12 m.
LDV 043	Anclaje NEO	0,429 Kg	100 x 60 mm	6 KN / 15 KN	Anclaje intermedio inox 316 con rotación en eje y pasador de seguridad SS316. 1 para max 12 m de línea de vida.

! Si un intervalo es superior a 12 m, se recomienda seguir los consejos Fallprotec. Todos los anclajes intermedios deben ser utilizados en conjunto con otros componentes SECUROPE originales.

LDV 004 CONFIGURACIÓN ADMISIBLE (posición de la guía de cable)

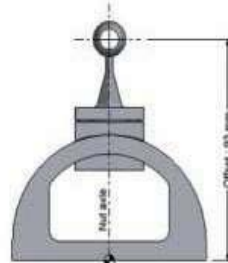

1. Suelo (Vertical)

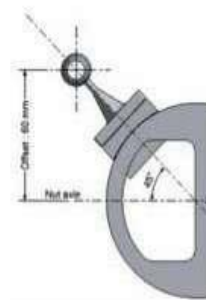

2. Pared (45°)

TEC0007-ES-Anclajes intermedios SecuRope LDV043-004-083

LDV 043 CONFIGURACIÓN ADMISIBLE (posición de la guía de cable)

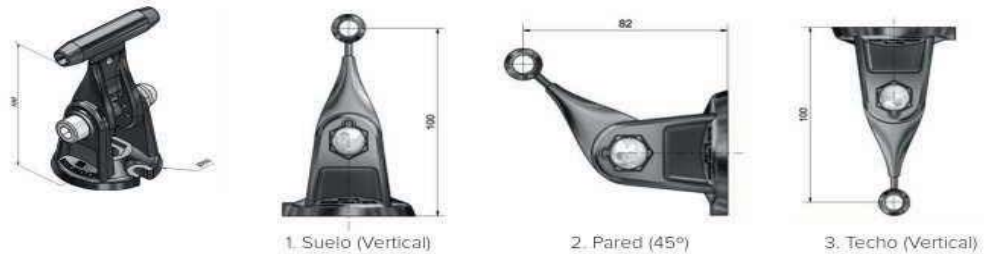

INSTALACIÓN EN CURVAS:

Si la línea de vida se instala sobre el poste o sobre multipostes con una chapa de esquina LDV071/LDV 096, engarce podría ser sustituido por el cable guía LDV 076. lo que permite tensar el cable en una sola operación, para una línea relativamente corta.

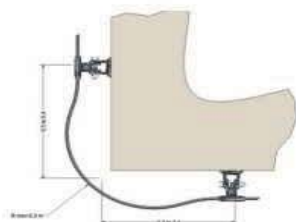

1. Curvas en pared NEO

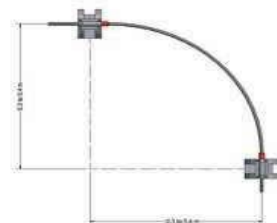

2. Curvas en suelo (LDV004)



1. Curva en poste (EVO)

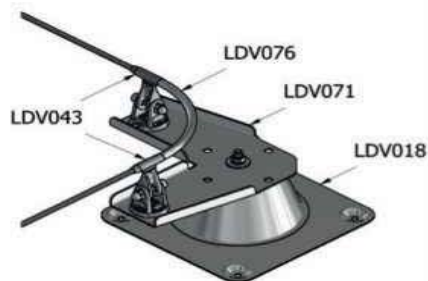

4. Curva en multiposte (NEO)

TEC0007-ES-Anclajes intermedios SecuRope LDV043-004-083

MONTAJE FIJO EN LOSA DE CONCRETO - SECUROPE EVO

FIXING ASSEMBLY ON CONCRETE SLAB - SECUROPE EVO
ENSEMBLE DE FIXATION SUR DALLE BÉTON - SECUROPE EVO
FIXIEREINHEIT AUF BETONPLATE - SECUROPE EVO

Código N° ASSY SECU 001

Junio 2015

DESCRIPCIÓN

El poste LDV079 resiste fuerzas de hasta 6 KN sin deformación permanente, y ha sido diseñado para fijar los anclajes intermedios EVO (LDV083) en la configuración horizontal de Securope en postes. Una solución segura y a bajo precio. El montaje del anclaje intermedio consiste de 4 componentes básicos:

- El poste LDV079 en acero galvanizado o los postes DF001/IDF014 AISI304, con una altura de 50 cm y 75 cm respectivamente.
- El anclaje intermedio EVO (LDV083) SS316 (sólo puede ser instalado sobre los postes LDV079 y LDV097).
- El collar impermeabilizante LDV082.
- La placa aislante en material de caucho LDV058 localizada debajo de la base del poste es opcional.

Los anclajes se fijan a la parte superior del poste con un tornillo M12 equipado con una arandela, un casquillo y una tuerca. El montaje de los anclajes se hace en fábrica, con el fin de garantizar un sellado adecuado.



En conformidad con EN 795
CLASE C FABRICADO EN EU



Prueba certificada n° AT6495704

ESPECIFICACIONES TÉCNICAS

Manual de usuario e instalación adjuntos.
Materiales: acero galvanizado y el collar es de acero AISI304.

- KN** Anclaje intermedio + poste 6 KN
- KN** Anclaje intermedio + poste > 12 KN
- KG** 7,3 Kg

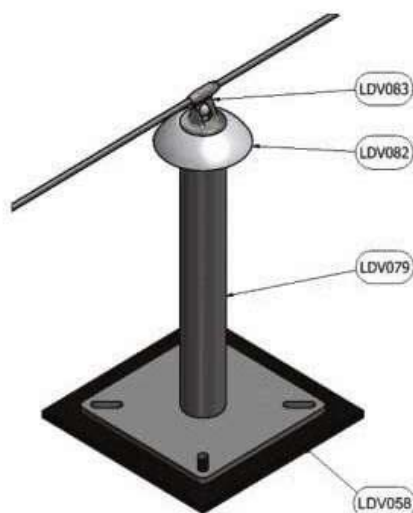

Fig. 1 Configuración de anclaje intermedio

TEC0013-ES-SecuRope EVO sobre postes

DESCRIPCIÓN

El poste LDV097/IDF002/IDF015 resiste fuerzas de hasta 12 KN sin deformación permanente, y ha sido diseñado para fijar los anclajes terminales LDV002 y 2 anclajes intermedios sobre la placa para curva LDV096. El montaje para curva consiste de diferentes componentes básicos:

Para anclaje terminal:

- El poste LDV097 en acero galvanizado o los postes DF002/IDF015 AISI304, con una altura de 50 cm y 75 cm respectivamente.
- El anclaje terminal LDV002
- El collar impermeabilizante LDV082

Para anclaje en curva:

- El poste LDV097 en acero galvanizado o los postes DF002/IDF015 AISI304, con una altura de 50 cm y 75 cm respectivamente.
- El anclaje intermedio EVO LDV083 SS316
- El collar impermeabilizante LDV082
- Placa para curva en acero galvanizado LDV096.
- El cable guía LDV076

La placa aislante de caucho LDV058 está localizada debajo de la base del poste y es opcional.

ESPECIFICACIONES TÉCNICAS

Supplied with an installer manual.

Material: Hot dip galvanized steel and AISI304

- KN** Anclaje intermedio + poste 12 KN
- KN** Anclaje intermedio + poste > 24KN
- KG** 8 Kg

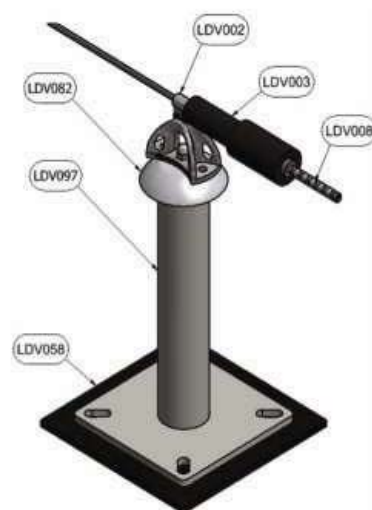

Fig. 2 Configuración de anclaje terminal

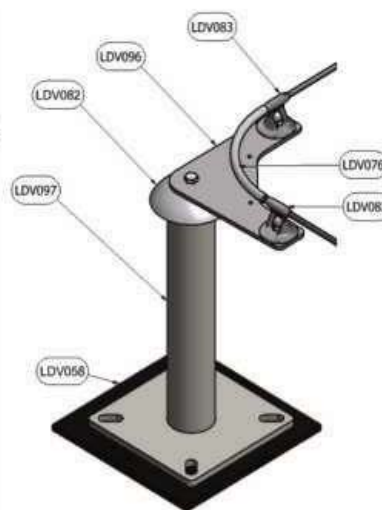

Fig. 3 Configuración en curva

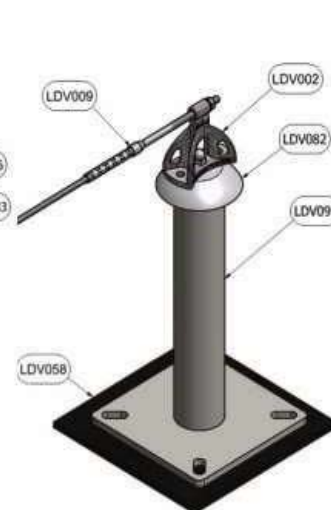

Fig. 4 Configuración de anclaje de un extremo con barra roscada

TEC0013-ES-SecuRope EVO sobre postes



SecuRope® On post

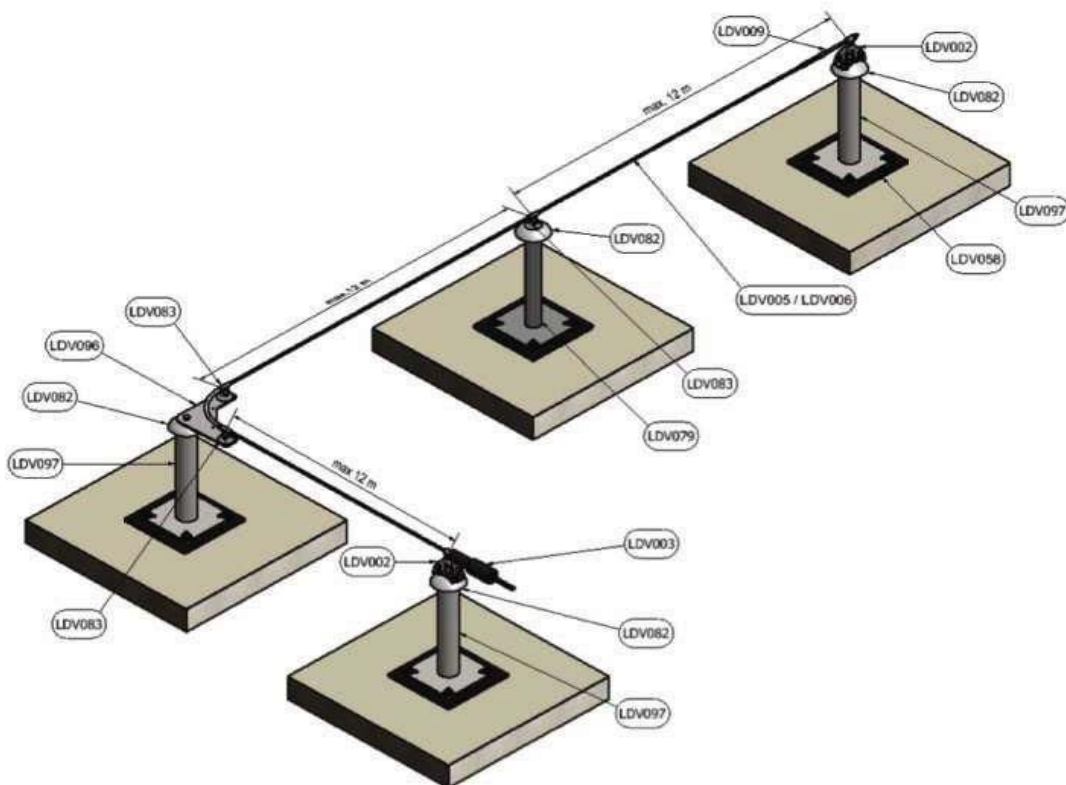

Fig. 5 Configuración de la línea básica de vida SecuRope en poste con anclaje intermedio EVO

TEC0013-ES-SecuRope EVO sobre postes

Código N°	Peso	Descripción	Disponibilidad
LDV079	7,3 Kg	Poste en acero galvanizado de 50 cm de alto para anclaje intermedio EVO	Disponible en existencia
IDF001	7,0 Kg	Poste en AISI304 de 50 cm de alto para anclaje intermedio EVO y punto LDV029 AISI304	Disponible en existencia
IDF014	14,4 Kg	Poste en acero galvanizado de 75 cm de alto para anclaje intermedio EVO y punto LDV029 acero galvanizado	Disponible en existencia
LDV083	0,196 Kg	Anclaje intermedio EVO SS316	Disponible en existencia
LDV082	0,076 Kg	Collar impermeabilizante para postes LDV079 / LDV097	Disponible en existencia
LDV058	0,52 Kg	Placa aislante en caucho 30x30x1 cm	Disponible en existencia
LDV097	8 Kg	Poste en acero galvanizado de 50 cm de alto para anclaje terminal y curvas.	Disponible en existencia
IDF002	9,1 kg	Poste en acero galvanizado de 50 cm de alto para anclaje terminal y curvas.	Disponible en existencia
IDF015	25 KG	Poste en acero galvanizado de 75 cm de alto para anclaje terminal y curvas	Disponible en existencia
LDV002	0,67 Kg	Anclaje terminal SS316	Disponible en existencia
LDV003	0,455 kg	Absorbedor de energía sintético material SS304	Disponible en existencia
LDV008	0,061 kg		Disponible en existencia
LDV096	1,6 kg	Placa para curva sobre poste en acero galvanizado	Disponible en existencia
LDV076	0,1 kg	Guía- cable para curva SS304	Disponible en existencia



Es recomendable que se instale con 1 absorbedor de energía en uno de los anclajes terminales. Sólo puede ser instalada en estructuras de hormigón y no aplicable para techos o cubiertas frágiles.

TEC0013-ES-SecuRope EVO sobre postes



Fallprotec S.A. 43-45, ZA Op Zaemer. L-4959 Bascharage. Luxembourg
T: +352 26 55 09 30, F: +352 26 55 09 30 55, marketing@fallprotec.com

5/5

CARROS DE TRANSLACIÓN PARA SECUROPE

RANGE OF GLIDERS AND TROLLEYS FOR SECUROPE
GAMME DE COULISSEAUX POUR LA LIGNE DE VIE SECUROPE
LÄUFER FÜR SECUROPE SYSTEM
Código N° LDV001/075/060/093

Junio 2015

DESCRIPCIÓN

El usuario puede conectarse a la línea de vida Securope mediante diferentes tipos de carros. Han sido diseñados para que todos los modelos puedan pasar fácilmente por cada tipo de anclaje intermedio. Estos carros se deslizan a través del cable paralelamente al desplazamiento del usuario y pasan automáticamente por los anclajes intermedios, sin necesidad de que el usuario deba intervenir para hacerlo manualmente. Para conectar el carro LDV001, debe accionarse el sistema de bloqueo e introducir el cable por la ranura, posteriormente colocar el mosquetón. Una vez puesto, el sistema de bloqueo queda accionado. De esta forma el carro no puede ser de forma involuntaria. Los carros LDV093 y LDV 060 permanecen Tijos una vez ensamblada la línea de vida. El carro LDV 075 se ancla por un extremo de la línea.

ESPECIFICACIONES TÉCNICAS

Manual de usuario e instalación adjuntos.
Material: Acero inoxidable SS410.
Los carros SecuRope llegan a soportar las siguientes cargas:

 6 KN

 > 15 KN

 En conformidad con EN795 CLASE C
FABRICADO EN UE



TEC0008-ES-Carros SecuRope Horizontal-Inclinada LDV001-075-060-093

La conexión del Carro LDV001: Debe ser conectado al cable antes de ensamblar el mosquetón



SISTEMA DE BLOQUEO

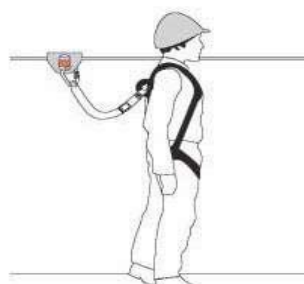

Código N°	Descripción	Peso	Comentarios
LDV 001	Carro de traslación con mosquetón	0,441 kg	Para Securope Horizontal/ inclinada 0° - 15°. 1 por persona
LDV 093	Carro en rodamientos	1 Kg	Para Securope horizontal instalada en pared y techo. Si el usuario está por debajo de los 3 m de la línea debe ir un retráctil ensamblado al carro
LDV 060	Carro de traslación con mosquetón	0,254 Kg	Para securope Horizontal en techo. 1 por persona.
LDV 075	Carro anticaídas	0,6 Kg	Para securope horizontal / inclinada. 15° - 65° El ángulo debe especificarse cuando se hace la orden de pedido. 1 por persona



SÓLO UN CARRO POR USUARIO. Para desconectar el LDV001 de la línea, el usuario debe primero desconectar el mosquetón del carro y posteriormente abrir el sistema de bloqueo para retirarlo. Se recomienda no usar otro mosquetón que aquel que proporciona Fallprotec, ya que puede afectar la función protectora del carro. Cualquier modificación o adición de equipos debe hacerse una vez sea notificado y posteriormente recomendado por escrito por Fallprotec.

TEC0008-ES-Carros Securope Horizontal-Inclinada LDV001-075-060-093

PROYECTO: LDV PAVELLÓ XAVIER BALLBER DE CERVELLÓ

OFERTA 22088A

FECHA 13/09/2022

ANÁLISIS DE LA PROPUESTA

3. Una posible rotura del lucernario y caída por el mismo provocaría una caída libre y distancia de parada que no podemos valorar debido a la necesidad de conocer la geometría de la estructura de la cubierta. Queda por tanto esta solución pendiente de valoración de espacio libre mínimo necesario y comprobación de su disponibilidad. Caso hipotético de caída sobre lucernario longitudinal y retención a distancia.

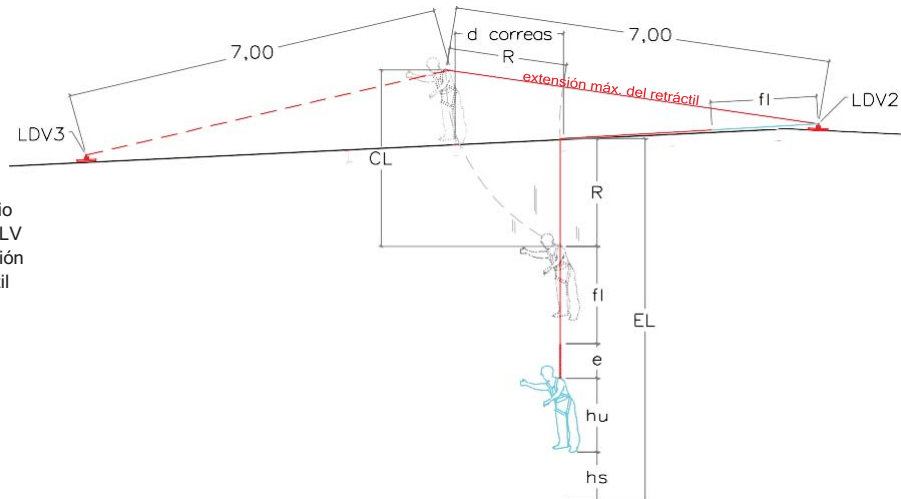

CL= Caída libre

$$CL = R + hu$$

EL= Espacio libre mínimo necesario

fl= Flecha máxima del cable de la LV

R= Longitud del retráctil sin retención

e= Distancia de frenado del retráctil

hu= Altura del operario 1,5 m

hs= Altura de seguridad 1,0 m

$$EL = R + fl + e + hu + hs$$

4. Una posible rotura del lucernario y caída por el mismo provocaría una caída libre y distancia de parada que no podemos valorar debido a la necesidad de conocer la geometría de la estructura de la cubierta. Queda por tanto esta solución pendiente de valoración de espacio libre mínimo necesario y comprobación de su disponibilidad. Caso de caída vertical sobre lucernario.

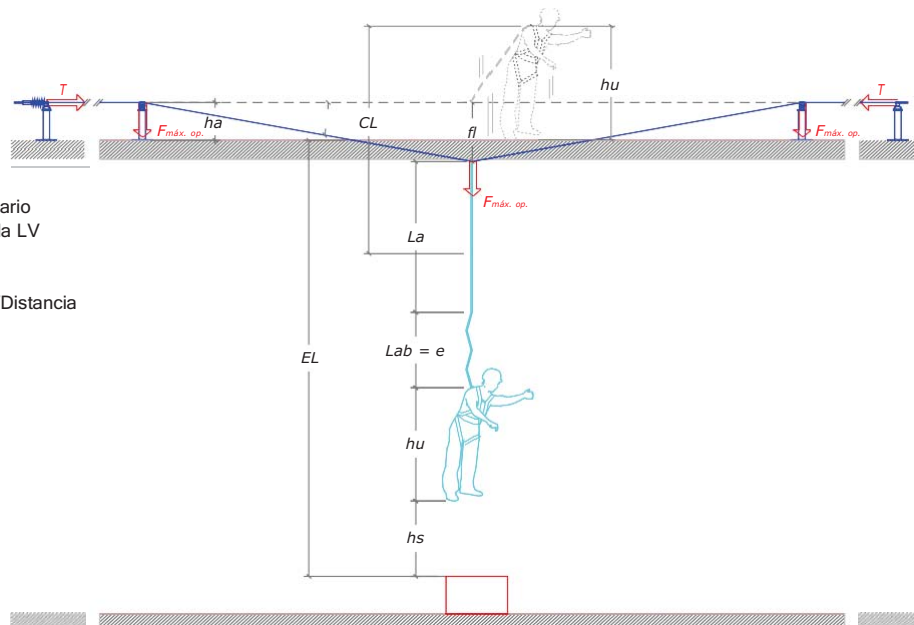

CL= Caída libre

$$CL = hu - ha + La$$

EL= Espacio libre mínimo necesario

fl= Flecha máxima del cable de la LV

La= Longitud del anticaidas

ha= Altura del anclaje

Lab/e= Longitud del absorbedor/Distancia de frenado del retráctil

hu= Altura del operario 1,5 m

hs= Altura de seguridad 1,0 m

$$EL = fl + La - ha + e + hu + hs$$

OBSERVACIONES

1) El Dispositivo ofertado NO debe ser utilizado nunca como un Sistema para trabajos en suspensión.

2) En cuanto al diseño de las líneas cabe señalar lo siguiente:

Si la solución ofertada no fuese viable o no se certificase por parte de Cliente la resistencia o espesor mínimo requeridos, se realizaría una revisión de la oferta tanto en su aspecto técnico como en el económico.

3) Es por cuenta de Cliente la comprobación de altura suficiente libre para disponer de seguridad en caso de caída, prestar especial atención a las zonas de posible efecto péndulo en la caída. Así como establecer las zonas de trabajo y los protocolos de trabajos y rescate en el uso de estos dispositivos.

INDICACIONES PARA CÁLCULOS DE ESPACIO LIBRE MÍNIMO REQUERIDO:

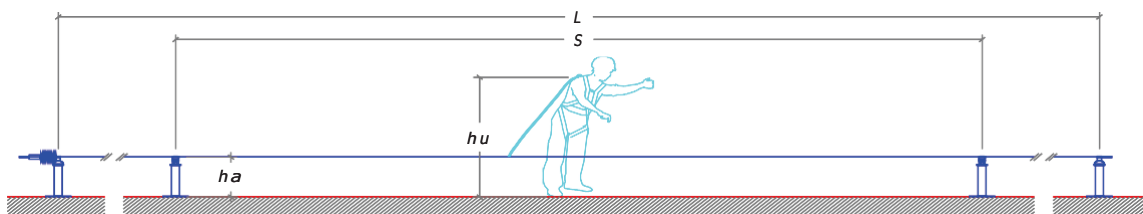

posición previa a caída

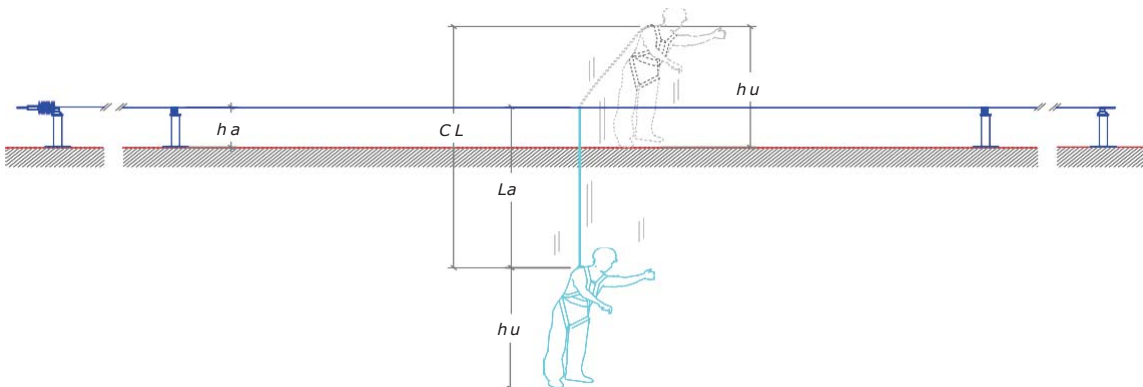

posición de caída libre máxima (Inicio de frenada/absorción)

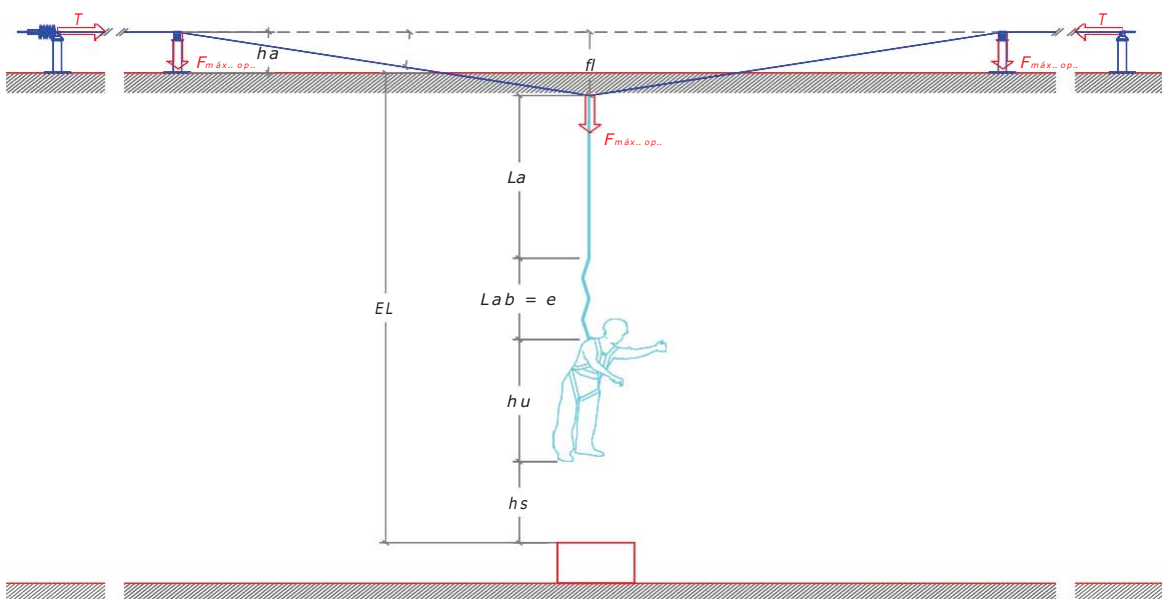

posición final (fin de frenada/absorción)

$$EL = fl - ha + La + Lab + hu + hs$$

donde:

EL = espacio libre mínimo requerido

fl = deflexión del cable (proporcionado en nota de cálculo como "d")

ha = altura mínima de la línea de vida en el tramo estudiado

La = longitud desplegada del anticaídas sin retención

Lab = elongación o absorbedor del anticaídas

hu = altura del usuario

hs = altura de seguridad

PROYECTO: LDV PAVELLÓ XAVIER BALLBER DE CERVELLÓ
OFERTA 22088A













FECHA 13/09/2022

LDV 4 *Línea de vida Horizontal Securope® de Fallprotec® conforme a la norma EN795Cy CEN/TS16415 . Fabricado acorde al sistema de control de calidad certificado por el organismo notificado APAVE según directiva europea 89/689/CEE Artículo 11.*

Trazado total de 30,3 metros, con 1 curva. Configurada para hasta 2 usuarios. Sistema compuesto por:

- Elementos finales resistencia máx. admisible 20kN sin posible deformación permanente.
- Elementos intermedios resistencia máx. admisible 12kN con sistema de absorción de energía, sin deformación permanente, con testigo de sobrecarga 4kN y reactivación manual.
- Absorbedor de energía extremo sintético con indicador de sobrecarga.
- Cable de acero inoxidable de 8mm construcción 7x7 resistencia máx. admisible 18,5 kN.
- Casquillos finales de 12mm resistencia 20kN. Inviolable (sin posible manipulación posterior).
- Casquillos intermedios de 12mm resistencia 5kN.
- Placa de señalización obligatoria conforme a la norma EN 795.

La totalidad del sistema está fabricado en acero inoxidable para asegurar la perdurabilidad del mismo y garantizar una vida útil mínima de 10 años. Exceptuando las placas de reparto y elementos estructurales pesados, sin deformación permanente que son fabricados en acero estructural galvanizado (standard ISO 1461, Quality galva 08) que disponen de la misma garantía.

REF	DESCRIPCIÓN	IMAGEN	UD
LDV-008	Tubo para emplomar longitud 100 mm(0,06 kg) Material: Inox 304		1
LDV032	Absorbedor de energía con muelle. Polieuretano, Inox 302 y recubrimiento de aluminio. (0,95 kg) Incluye LDV008		1
LDV-002	Anclaje final o superior para línea de vida horizontal, inclinada o vertical. Material: Inox 316		2
LDV-083	Anclaje intermedio EVO para línea de vida horizontal o vertical (0,20 kg) Material: Inox 316		3
LDV-096	Plato de curva para poste (1,60 kg) EN 795C Material: acero galvanizado en caliente		1
LDV081	Collar de impermeabilización para poste (0,08 kg) Poliamida 6. Para Postes.		4
IDF-019	Poste h=50 cm tubo redondo para anclaje final y curvas (8,00 kg) EN 795-C Material: acero galvanizado en caliente		3
IDF-018	Poste h=50 cm para anclaje intermedio EVO o anclaje LDV029 (7,00 kg) EN 795-C Material: acero galvanizado en caliente		1
LDV-058	Placa aislante 23 x23 x 1 cm (0,52 kg) Material: goma.		4
LDV-006	Cable de Ø 8 mm construcción 7 x 7 (0,25 kg) Resistencia 40 kN. Material: Inox 316		33
LDV108	Tope fijo para anclaje Diasafe y anclaje TEVO. Inox 316 (0,06kg.)		1
LDV-011	Anilla para engastar longitud 30mm (0,02 kg) Material: Inox 304.		6
LDV-007-ES	Placa de identificación y advertencia obligatoria EN795-C:2012 en Español		1

Total línea: -
UD
Total: 1

FALLPROTEC

Resultados

Securope 2012 - EN795-C:2012 + CEN/TS 16415
Version 6.1C

Cliente : ATIC VERTICAL
Pedido : SECUROPE PAVELLÓ XAVIER BALLBER - CERVELLO
Número de serie : LDV4
La ubicación del cable : FACTOR 2

parametros	Valors
Θ Angulo de deflexion del cable entre anclajes	11,8 °
d Deflexion del cable	1,43 m
Nb Pers Número de personas	2 pers.
Carga (kN)	7,00 kN
Tipo de absorbedor de energia	1xLDV-032
La estructura de acogida es deformable	No

Cargas sobre los anclajes	Intermedio kN	Terminal kN	Terminal más allá de la curva kN
Carga sobre eje cable	1,5	14,0	4,2
Transversal	6,0	6,0	
Vertical	6,0	6,0	

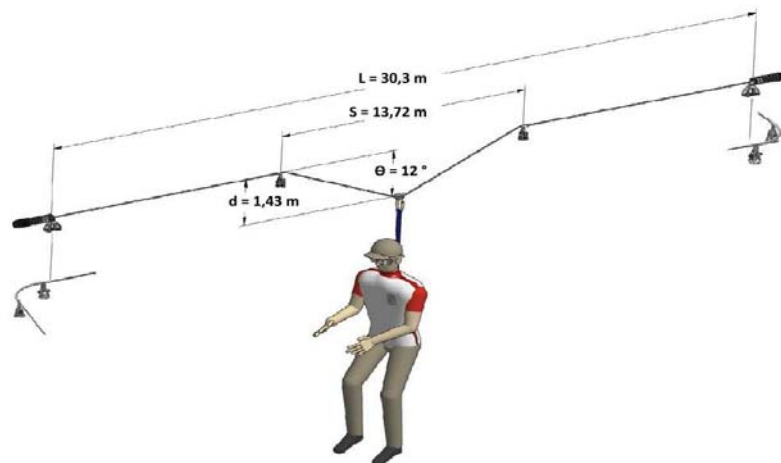

PROYECTO: LDV PAVELLÓ XAVIER BALLBER DE CERVELLÓ

OFERTA 22088A













FECHA 13/09/2022

LDV 5-6 *Línea de vida Horizontal Securope® de Fallprotec® conforme a la norma EN795C y CEN/TS16415 . Fabricado acorde al sistema de control de calidad certificado por el organismo notificado APAVE según directiva europea 89/689/CEE Artículo 11.*

Trazado total de 30,3 metros, con 1 curva. Configurada para hasta 2 usuarios. Sistema compuesto por:

- Elementos finales resistencia máx. admisible 20kN sin posible deformación permanente.
- Elementos intermedios resistencia máx. admisible 12kN con sistema de absorción de energía, sin deformación permanente, con testigo de sobrecarga 4kN y reactivación manual.
- Absorbedor de energía extremo sintético con indicador de sobrecarga.
- Cable de acero inoxidable de 8mm construcción 7x7 resistencia máx. admisible 18,5 kN.
- Casquillos finales de 12mm resistencia 20kN. Inviolable (sin posible manipulación posterior).
- Casquillos intermedios de 12mm resistencia 5kN.
- Placa de señalización obligatoria conforme a la norma EN 795.

La totalidad del sistema está fabricado en acero inoxidable para asegurar la perdurabilidad del mismo y garantizar una vida útil mínima de 10 años. Exceptuando las placas de reparto y elementos estructurales pesados, sin deformación permanente que son fabricados en acero estructural galvanizado (standard ISO 1461, Quality galva 08) que disponen de la misma garantía.

REF	DESCRIPCIÓN	IMAGEN	UD
LDV-008	Tubo para emplomar longitud 100 mm(0,06 kg) Material: Inox 304		1
LDV032	Absorbedor de energía con muelle. Polieuretano, Inox 302 y recubrimiento de aluminio. (0,95 kg) Incluye LDV008		1
LDV-002	Anclaje final o superior para línea de vida horizontal, inclinada o vertical. Material: Inox 316		2
LDV-083	Anclaje intermedio EVO para línea de vida horizontal o vertical (0,20 kg) Material: Inox 316		3
LDV-096	Plato de curva para poste (1,60 kg) EN 795C Material: acero galvanizado en caliente		1
LDV081	Collar de impermeabilización para poste (0,08 kg) Poliamida 6. Para Postes.		4
IDF-019	Poste h=50 cm tubo redondo para anclaje final y curvas (8,00 kg) EN 795-C Material: acero galvanizado en caliente		3
IDF-018	Poste h=50 cm para anclaje intermedio EVO o anclaje LDV029 (7,00 kg) EN 795-C Material: acero galvanizado en caliente		1
LDV-058	Placa aislante 23 x23 x 1 cm (0,52 kg) Material: goma.		4
LDV-006	Cable de Ø 8 mm construcción 7 x 7 (0,25 kg) Resistencia 40 kN. Material: Inox 316		33
LDV108	Tope fijo para anclaje Diasafe y anclaje TEVO. Inox 316 (0,06kg.)		1
LDV-011	Anilla para engastar longitud 30mm (0,02 kg) Material: Inox 304.		6
LDV-007-ES	Placa de identificación y advertencia obligatoria EN795-C:2012 en Español		1

Total línea:

UD

Total:

2

CÁLCULO DE ESFUERZOS:

FALLPROTEC

Resultados

Securope 2012 - EN795-C:2012 + CEN/TS 16415
 Version 6.1C

Ciente : ATIC VERTICAL
 Pedido : SECUROPE PAVELLÓ XAVIER BALLBER - CERVELLÓ
 Número de serie : LDV5-6
 La ubicación del cable : FACTOR 2

	parametros	Valors
θ	Angulo de deflexion del cable entre anclajes	12,2 °
d	Deflexion del cable	1,37 m
Nb Pers	Número de personas	2 pers.
	Carga (kN)	7,00 kN
	Tipo de absorbedor de energia	1xLDV-032
	La estructura de acogida es deformable	No

Cargas sobre los anclajes	Intermedio	Terminal	Terminal más allá de la curva
	kN	kN	kN
Carga sobre eje cable	1,5	13,6	4,1
Transversal	6,0	6,0	
Vertical	6,0	6,0	

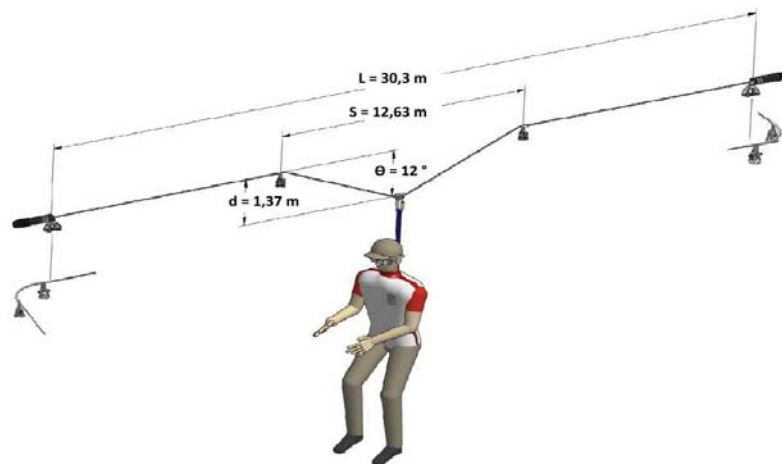

PROYECTO: LDV PAVELLÓ XAVIER BALLBER DE CERVELLÓ
OFERTA 22088A

FECHA 13/09/2022

LDV 7 *Línea de vida Horizontal Securope® de Fallprotec® conforme a la norma EN795Cy CEN/TS16415 . Fabricado acorde al sistema de control de calidad certificado por el organismo notificado APAVE según directiva europea 89/689/CEE Artículo 11.*

Trazado total recto de 25 metros. Configurada para hasta 2 usuarios. Sistema compuesto por:

- Elementos finales resistencia máx. admisible 20kN sin posible deformación permanente.
- Elementos intermedios resistencia máx. admisible 12kN con sistema de absorción de energía, sin deformación permanente, con testigo de sobrecarga 4kN y reactivación manual.
- Absorbedor de energía extremo sintético con indicador de sobrecarga.
- Cable de acero inoxidable de 8mm construcción 7x7 resistencia máx. admisible 18,5 kN.
- Casquillos finales de 12mm resistencia 20kN. Inviolable (sin posible manipulación posterior).
- Casquillos intermedios de 12mm resistencia 5kN.
- Placa de señalización obligatoria conforme a la norma EN 795.

La totalidad del sistema está fabricado en acero inoxidable para asegurar la perdurabilidad del mismo y garantizar una vida útil mínima de 10 años. Exceptuando las placas de reparto y elementos estructurales pesados, sin deformación permanente que son fabricados en acero estructural galvanizado (standard ISO 1461, Quality galva 08) que disponen de la misma garantía.

REF	DESCRIPCIÓN	IMAGEN	UD
LDV-008	Tubo para emplomar longitud 100 mm(0,06 kg) Material: Inox 304		1
LDV032	Absorbedor de energía con muelle. Polieuretano, Inox 302 y recubrimiento de aluminio. (0,95 kg) Incluye LDV008		1
LDV-002	Anclaje final o superior para línea de vida horizontal, inclinada o vertical. Material: Inox 316		2
LDV-083	Anclaje intermedio EVO para línea de vida horizontal o vertical (0,20 kg) Material: Inox 316		1
LDV081	Collar de impermeabilización para poste (0,08 kg) Poliamida 6. Para Postes.		2
IDF-019	Poste h=50 cm tubo redondo para anclaje final y curvas (8,00 kg) EN 795-C Material: acero galvanizado en caliente		2
IDF-018	Poste h=50 cm para anclaje intermedio EVO o anclaje LDV029 (7,00 kg) EN 795-C Material: acero galvanizado en caliente		1
LDV-058	Placa aislante 23 x23 x 1 cm (0,52 kg) Material: goma.		3
LDV-006	Cable de Ø 8 mm construcción 7 x 7 (0,25 kg) Resistencia 40 kN. Material: Inox 316		26
LDV108	Tope fijo para anclaje Diasafe y anclaje TEVO. Inox 316 (0,06kg.)		1
LDV-011	Anilla para engastar longitud 30mm (0,02 kg) Material: Inox 304.		4
LDV-007-ES	Placa de identificación y advertencia obligatoria EN795-C:2012 en Español		1
		Total línea:	-
		Total:	UD 1

CÁLCULO DE ESFUERZOS:

FALLPROTEC

Resultados

Securope 2012 - EN795-C:2012 + CEN/TS 16415

Version 6.1C

Cliente : ATIC VERTICAL
 Pedido : SECUROPE PAVELLÓ XAVIER BALLBER - CERVELLÓ
 Número de serie : LDV7
 La ubicación del cable : FACTOR 2

parametros		Valors
θ	Angulo de deflexion del cable entre anclajes	11,6 °
d	Deflexion del cable	1,28 m
Nb Pers	Número de personas	2 pers.
	Carga (kN)	7,00 kN
	Tipo de absorbedor de energia	1xLDV-032
	La estructura de acogida es deformable	No



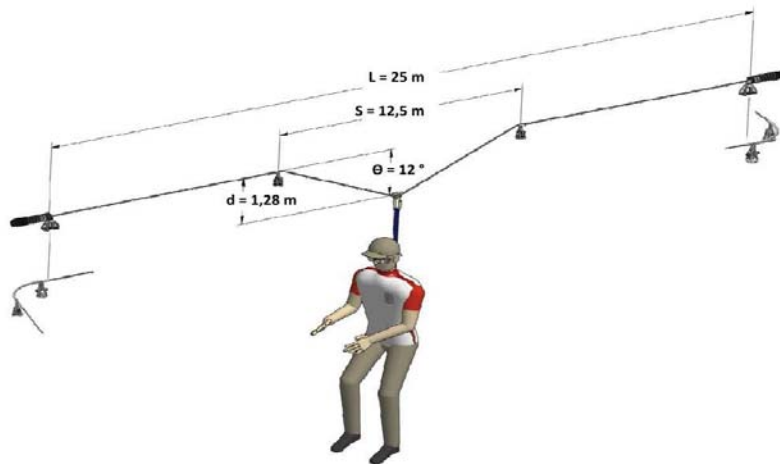

Cargas sobre los anclajes	Intermedio	Terminal	Terminal más allá de la curva
	kN	kN	kN
Carga sobre eje cable	1,5	14,2	4,3
Transversal	6,0	6,0	
Vertical	6,0	6,0	



PROYECTO: LDV PAVELLÓ XAVIER BALLBER DE CERVELLÓ
OFERTA 22088A

FECHA 13/09/2022

MATERIAL DE MONTAJE

REF	DESCRIPCIÓN	IMAGEN	UD
VINI110	Anclaje resina vinilester sin estireno plus - ce op.1. 410CC.		10
SERA212160	Esparrago INOX anclaje químico M12x160mm		60
127A212	Arandela Grower inox 12mm		60
9021A212363	Arandela inox 12x36x3mm		60
10378000	Sikaflex 11FC Cartucho de 310mm Blanco		10

Total material montaje:

UD
Total: 1

PROYECTO: LDV PAVELLÓ XAVIER BALLBER DE CERVELLÓ
 OFERTA 22088A

FECHA 13/09/2022

EQUIPOS DE PROTECCIÓN INDIVIDUAL

*Imprescindible para una correcta utilización de la instalación, recordamos que los trabajos en altura deben realizarse en presencia de al menos **2 personas** . Con medición cero los equipos recomendados, a cotizar si son de su interés.*

REF	DESCRIPCIÓN	IMAGEN	UD
LDV-001	Carro deslizador extraíble para línea de vida a suelo y muro Material: Inox 17.4 PH con recubrimiento superficial Mosquetón en acero recubierto con zinc 1 por usuario		2
		Total EPI'S:	UD
		Total:	1



AticVertical
C. Amposta, 42, 1^o1^a
08227 Terrassa (BCN)

OFERTA:	22098A
PROYECTO:	ESCALES PAVELLÓ XAVIER BALLBER

Terrassa, 07/10/2022

Sistemas incluidos en la oferta,

· Escaleras DIN 18799/1 con Protección Doral (A partir de 3m) HYMER®

Anclada directamente a fachada de hormigón/obra mediante fijaciones químicas y a chapa con soportes específicos



ATICVERTICAL N.I.F. 446647022D

PROYECTO: ESCALERAS PABELLÓN/PISCINA CERVELLO
 PLANO DE SITUACIÓN DE LOS DISPOSITIVOS

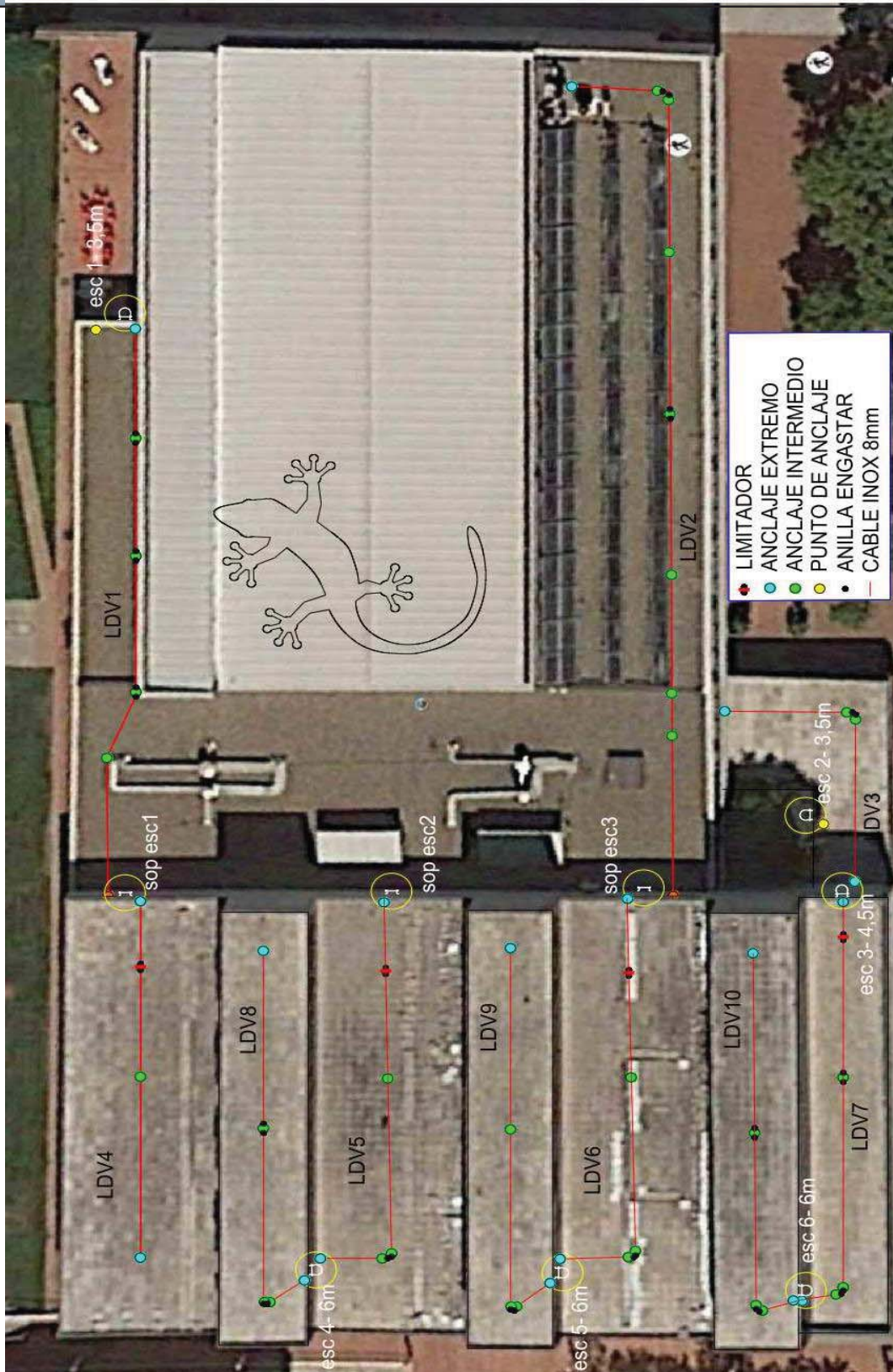



DIN 18799-1

Aplicación típica: escalera para el mantenimiento de un edificio

- El peldaño superior debe encontrarse al nivel de la salida.
- A partir de una altura de 10.000 mm la escalera debe contar con desplazamiento.
- La longitud máxima de un tramo de escalera no puede ser superior a 10.000 mm. A partir de los 6.000 mm además es necesario una plataforma intermedia como descansillo.
- Los desplazamientos deben estar dispuestos a distancias regulares. Aunque también se puede planificar otra altura consultándolo previamente o bien a través del configurador online.

Reglamentación excepcional:

- Si la construcción impide los desplazamientos, entonces la escalera también podrá ser de un solo tramo por encima de los 10.000 mm. En ese caso el desplazamiento será sustituido por un descansillo.

Salida:

- El hueco entre la escalera de acceso y el nivel de salida no puede exceder los 75 mm.
- Esto se soluciona con un escalón de salida cuando la distancia estándar a la pared, de la escalera al edificio, es de 210 mm.

Fijación:

- La fijación a la pared estándar presenta una distancia desde el eje de larguero al edificio de 210 mm.
- Para otras distancias respecto a la pared existen otras posibilidades de fijación.
- La distancia entre las fijaciones mismas no puede exceder los 2.000 mm, debiendo ser colocadas preferentemente justo por debajo de los peldaños.

Protección dorsal:

- Distancia desde el anillo de protección dorsal inferior al suelo entre 2.200 mm y 3.000 mm.
- Protección dorsal obligatoria a partir de 5.000 mm de altura de acceso.



PROYECTO: ESCALES PAVELLÓ XAVIER BALLBER

OFERTA 22098A

FECHA 07/10/2022

Escalera Hymer 1-2 *Escalera de acceso vertical de Hymer®.
 Escalera de construcción conforme a la norma DIN 18799/1.
 Estructura fabricada en aluminio. Componentes de unión y tornillería zincada.*

- Configuración vertical fija.
- Altura total 3,5m.
- Con protección dorsal y tramo de salida ancho recto.
- Anclada sobre soportes específicos a paramento vertical de obra mediante fijaciones químicas.

REF DESCRIPCIÓN IMAGEN

235041 Escalera de 3,5m con protección dorsal y tramo de salida ancho recto.

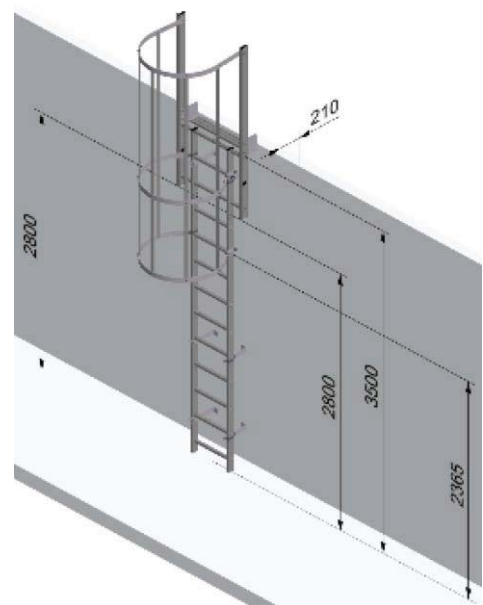

Total escalera:		927,40 €
	UD	
Total:	2	1.854,80 €

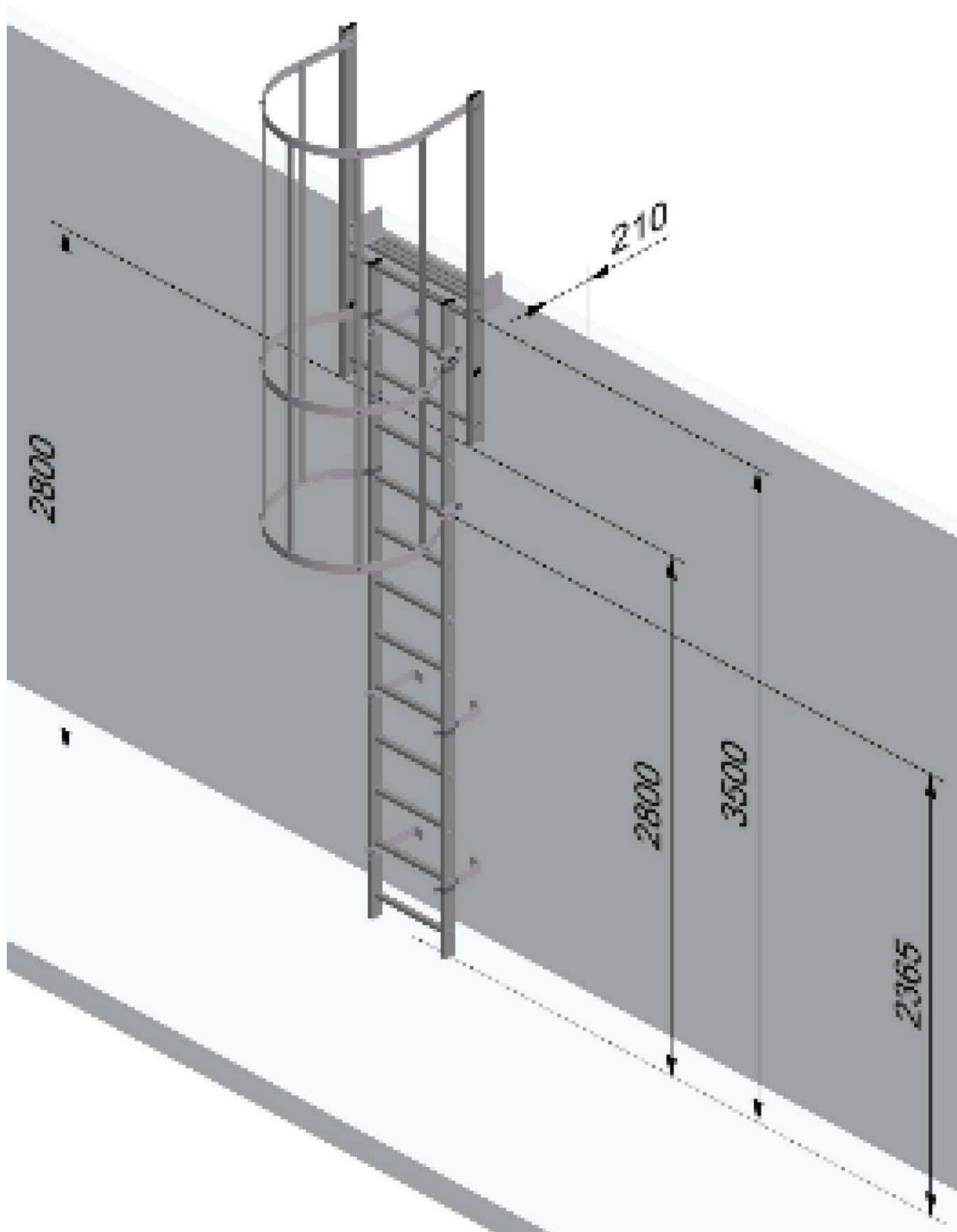

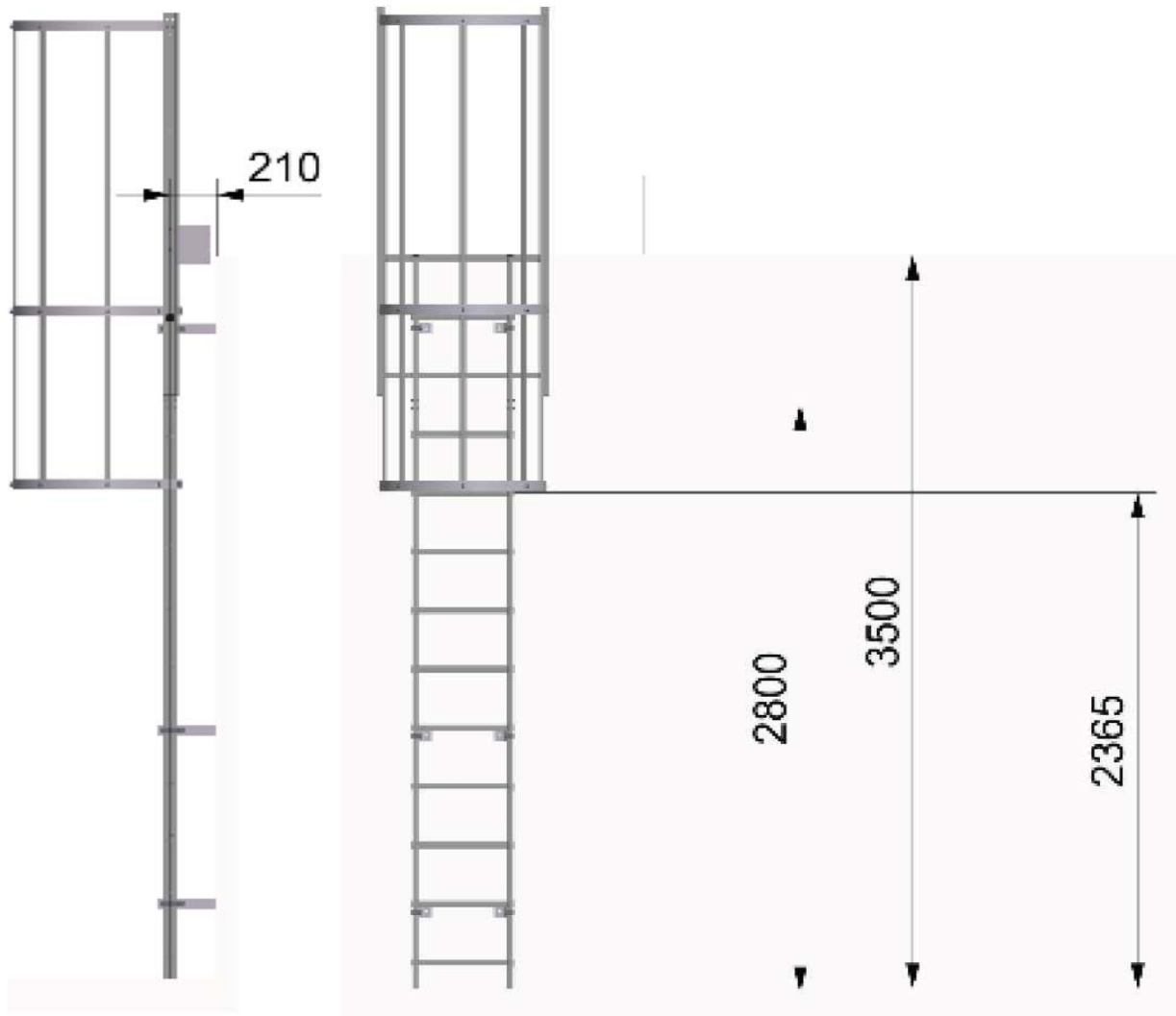

20000907	Tramo de escalera 2800mm (10 peldaños)	1
0050139	Fijación de pared estándar de aluminio/acero (210 mm)	6
0077059	Tapón de láminas (tapa final)	2
0051600	Anillo de protección dorsal	2
0054050	Anillo de protección dorsal para salida ancha	1
0053340	Tornapunta de tracción	1
002272	Tornapunta de protección dorsal	5
0053292	Salida recta ancha	1
0054039	Escalón de salida ancho	1
21000012	Instructions for fixed ladders	1
21000003	Instrucciones para acortar la escalera fija	1

PROYECTO: ESCALES PAVELLÓ XAVIER BALLBER

OFERTA 22098A

FECHA 07/10/2022

Escalera Hymer 3 *Escalera de acceso vertical de Hymer®.*
Escalera de construcción conforme a la norma DIN 18799/1.
Estructura fabricada en aluminio. Componentes de unión y tornillería zincada.

- Configuración vertical fija.
- Altura total 4,5m.
- Con protección dorsal y tramo de salida ancho recto.
- Anclada sobre soportes específicos a paramento vertical de obra mediante fijaciones químicas.

REF DESCRIPCIÓN

114068 Escalera de 4,5m con protección dorsal y tramo de salida ancho recto.

IMAGEN

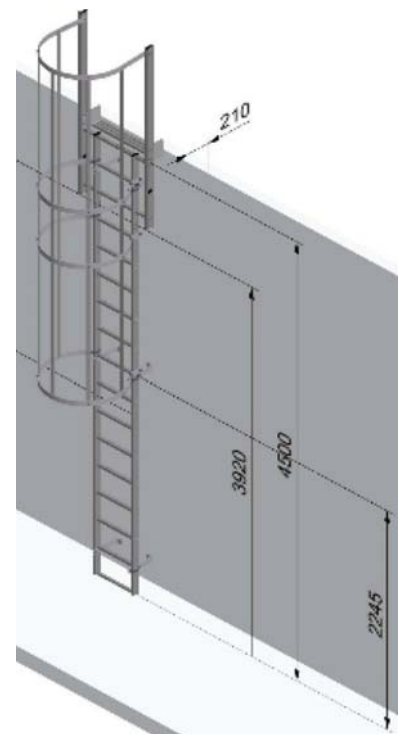

Total escalera: 1.185,90 €

UD
Total: 1 1.185,90 €

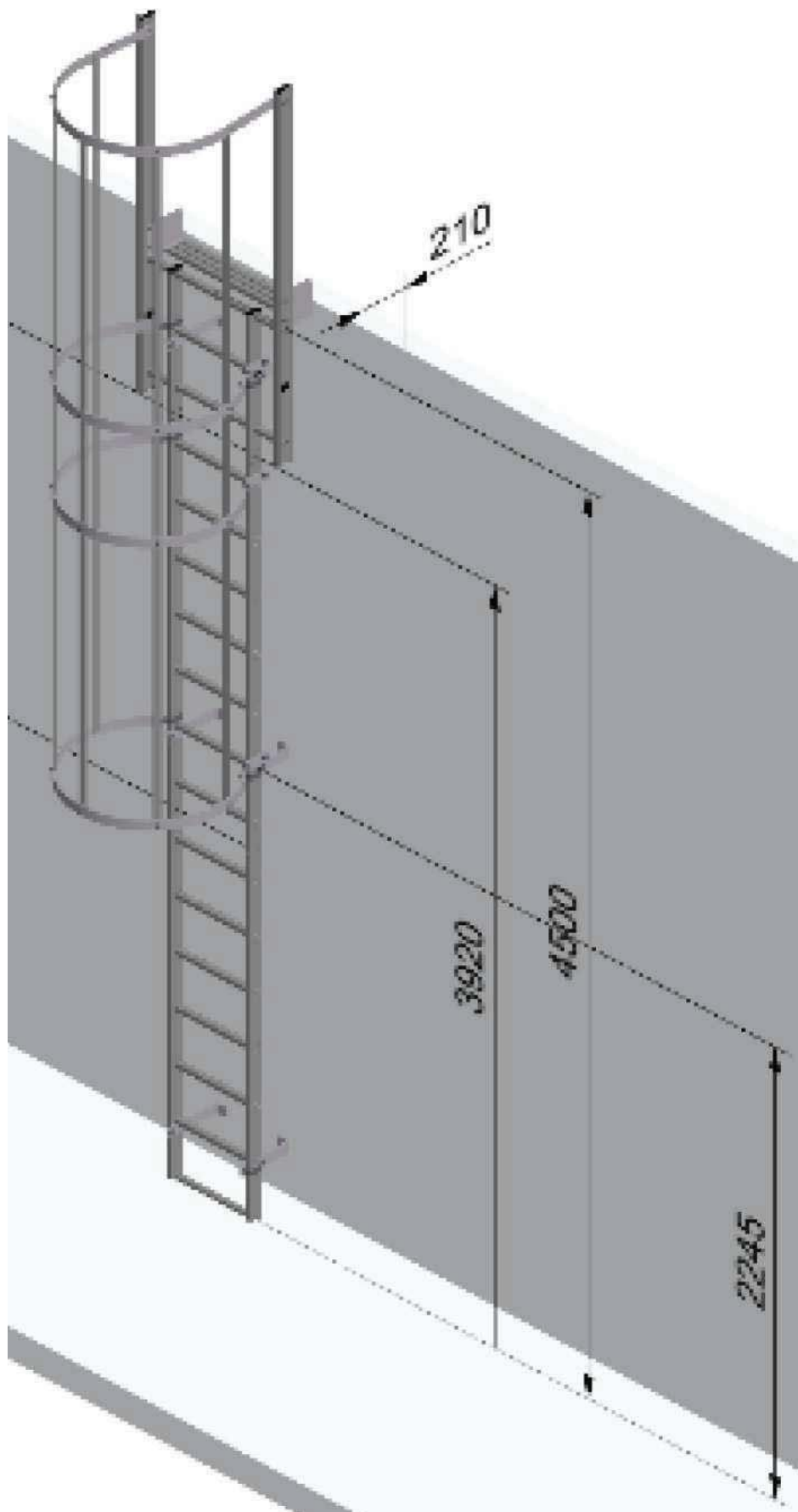

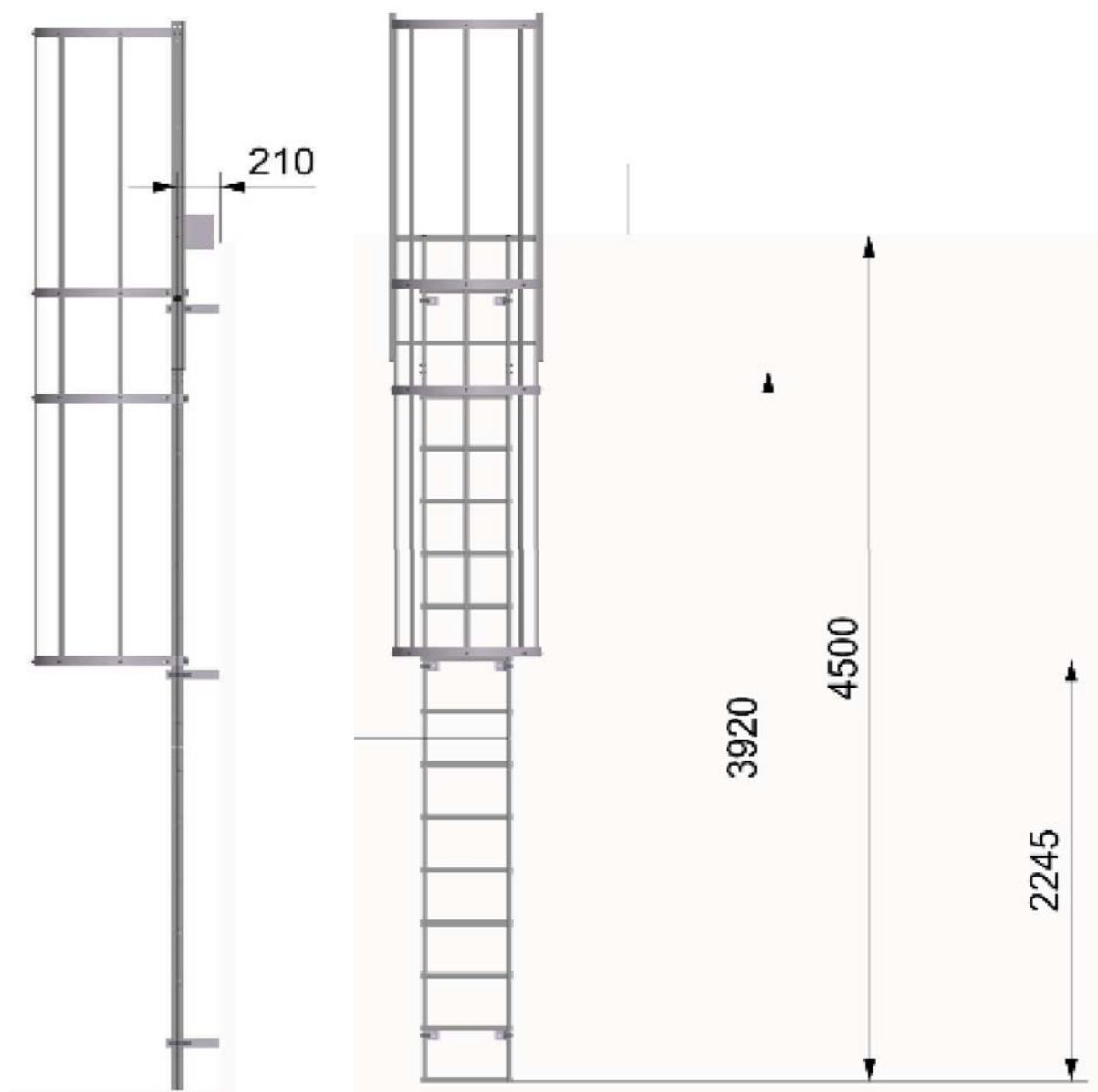

20000904	Tramo de escalera 1960mm (7 peldaños)	2
0050139	Fijación de pared estándar de aluminio/acero (210 mm)	6
20001022	Ladder connector (Set)	1
0077059	Tapón de láminas (tapa final)	2
0051600	Anillo de protección dorsal	3
0054050	Anillo de protección dorsal para salida ancha	1
0053340	Tornapunta de tracción	1
002272	Tornapunta de protección dorsal	10
0050255	Conexión para tornapuntas de la protección dorsal	5
0053292	Salida recta ancha	1
0054039	Escalón de salida ancho	1
21000012	Instructions for fixed ladders	1
21000003	Instrucciones para acortar la escalera fija	1

PROYECTO: ESCALES PAVELLÓ XAVIER BALLBER

OFERTA 22098A

FECHA 07/10/2022

Escalera
 Hymer 4-6

Escalera de acceso vertical de Hymer®.
Escalera de construcción conforme a la norma DIN 18799/1.
Estructura fabricada en aluminio. Componentes de unión y tornillería zincada.

- Configuración vertical fija.
- Altura total 6m.
- Con protección dorsal y tramo de salida ancho recto.
- Anclada sobre soportes específicos a paramento de chapa.

REF DESCRIPCIÓN

235044 Escalera de 6m con protección dorsal y tramo de salida ancho recto.

IMAGEN

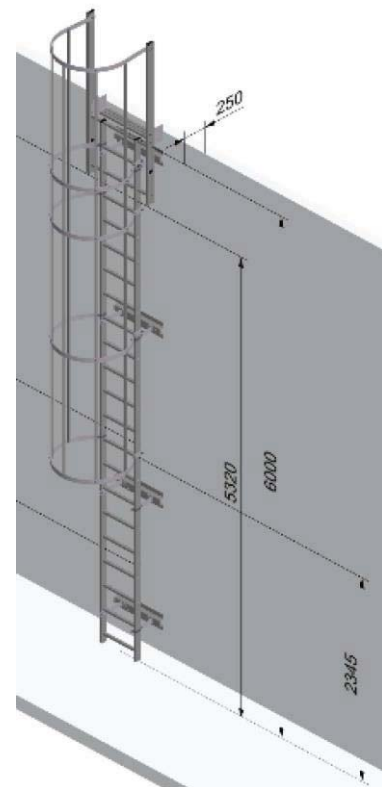

Total escalera:		1.738,90 €
	UD	
Total:	3	5.216,70 €

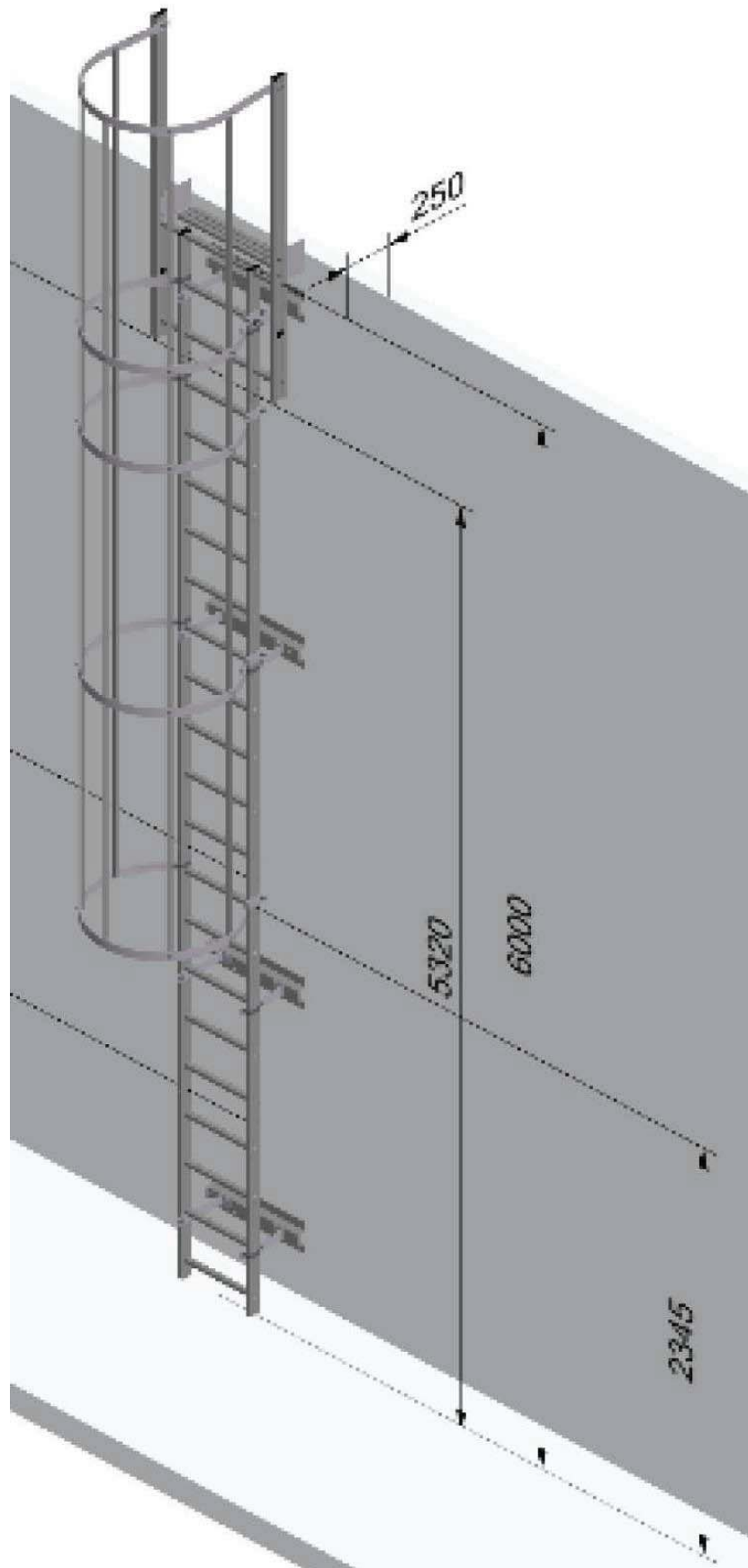

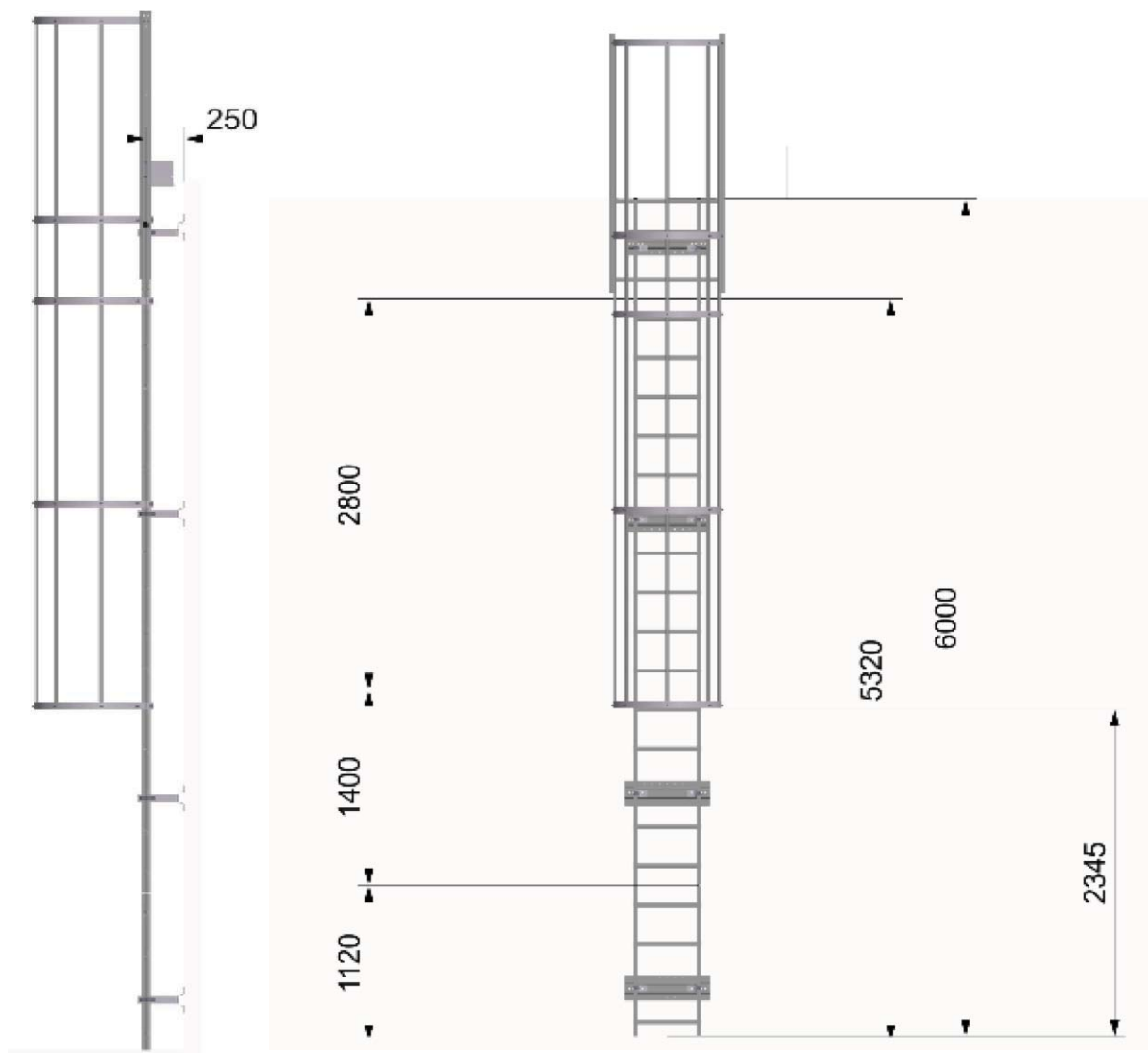

20000906	Tramo de escalera 1120mm (4 peldaños)	1
20000908	Tramo de escalera 1400mm (5 peldaños)	1
20000907	Tramo de escalera 2800mm (10 peldaños)	1
0050139	Fijación de pared estándar de aluminio/acero (210 mm)	8
0055096	Placa para ganchos de pared en fachadas	4
20001022	Ladder connector (Set)	2
0077059	Tapón de láminas (tapa final)	2
0051600	Anillo de protección dorsal	4
0054050	Anillo de protección dorsal para salida ancha	1
0053340	Tornapunta de tracción	1
002272	Tornapunta de protección dorsal	10
0050255	Conexión para tornapuntas de la protección dorsal	5
0053292	Salida recta ancha	1
0054039	Escalón de salida ancho	1
21000012	Instructions for fixed ladders	1
21000003	Instrucciones para acortar la escalera fija	1



PROYECTO: ESCALES PAVELLÓ XAVIER BALLBER

OFERTA 22098A

FECHA 07/10/2022

Escalera Mano
Hymer +3
soportes *Escalera de acceso vertical de Hymer®.
Estructura fabricada en aluminio.*

REF	DESCRIPCIÓN
SAL030	Soporte para fijación a muro de SafeLadder móvil (3,50 kg) Material: Inox 304
54014	<i>Juego de ganchos de suspensión de 60mm para escalera (incluido material de fijación).</i>
801215/17	<i>Escalera móvil de 3,98m de longitud. Altura vertical hasta el punto de apoyo 3,5m.</i>

PROYECTO: ESCALES PAVELLÓ XAVIER BALLBER

OFERTA 22098A

FECHA 07/10/2022

MATERIAL DE MONTAJE

REF	DESCRIPCIÓN	IMAGEN	UD
127A210	Arandela Grower inox 10mm		30
9021A21030 32	Arandela inox 10x30x2mm		30
EQA210130	Esparrago INOX anclaje químico M10x130mm		30
TA15130	Tamiz nylon para químico 15 x 130mm		30
EPOX410-fis	Anclaje químico epoxy 400ml		7
SERA21216 0	Esparrago INOX anclaje químico M12x160mm		6
TA15130	Tamiz nylon para químico 15 x 130mm		6
933A21040	Tornillo inox M10x40		24
934A210	Tuerca inox M10		24
127A210	Arandela Grower inox 10mm		32
125A21024	Arandela inox 10x24x1,6mm		24
9021A21030	Arandela inox 10x30x3mm		24
10378000	Sikaflex 11FC Cartucho de 310mm Blanco		2
IDF046 E100-E	100 x Tornillos autoperforantes 7.2x25 para cubierta metálica corrugada.		2,4

MN. NORMATIVA APLICABLE

MN 1 Edificació

Relació de la normativa d'edificació d'aplicació al projecte i que s'ha tingut en compte en el desenvolupament del mateix, per a la justificació dels requisits bàsics de l'edificació.

- Codi Tècnic de l'Edificació i altres reglaments i disposicions d'àmbit estatal
- Normatives d'àmbit autonòmic*
- Normatives d'àmbit local*

El Decret 462/1971 del *Ministerio de la Vivienda* (BOE: 24/3/71): "*Normas sobre redacción de proyectos y dirección de obras de edificación*", estableix que en la memòria i en el plec de prescripcions tècniques particulars de qualsevol projecte d'edificació es faci constar expressament l'observança de les *normas de la presidencia del gobierno* i les del *ministerio de la vivienda* sobre la construcció vigents.

És per això convenient que en la memòria figuri un paràgraf que faci al·lusió a l'esmentat decret i especifiqui que en el projecte s'han observat les normes vigents aplicables sobre construcció.

Així mateix, en el plec de prescripcions tècniques particulars s'inclourà una relació de les normes vigents aplicables sobre construcció i es remarcarà que en l'execució de l'obra s'observaran les mateixes.

El marc normatiu actual de l'edificació es basa en la Llei d'Ordenació de l'Edificació, que es desplega amb el Codi tècnic de l'Edificació, CTE, i es complementa amb la resta de reglaments i disposicions d'àmbit estatal, autonòmic i local. També, cal tenir present que, en molts casos, el text legal remet a altres normes, com UNE-EN, UNE, CEI, CEN.

Paral·lelament, per garantir les exigències de qualitat de l'edificació, les característiques tècniques dels productes, equips i sistemes que s'incorporin amb caràcter permanent als edificis, hauran de dur el marcatge CE, de conformitat amb el Reglament (UE) 305/2011 pel qual s'estableixen condicions harmonitzades per a la comercialització de productes de construcció, i els Reglaments que el complementen.

En aquest document d'ajuda la normativa tècnica s'ha estructurat en relació als capítols del projecte per facilitar la seva aplicació. S'ordena en aspectes generals, requisits generals de l'edifici, sistemes constructius i, finalment, documentació complementària del projecte com la certificació energètica o el control de qualitat. S'identifica en color negre la normativa d'àmbit estatal, en color vermell la normativa de l'àmbit català i en color blau es preveuen les possibles ordenances i disposicions municipals.

Aquesta relació de normativa tècnica té caràcter genèric i caldrà adequar-la i completar-la en cada projecte en funció del seu abast i dels usos previstos.

Nota:

Color negre: legislació d'àmbit estatal

Color granate: legislació d'àmbit autonòmic

Color blau: legislació d'àmbit municipal

Normativa tècnica general d'Edificació

Aspectes generals

Ley de Ordenación de la Edificación, LOE

Ley 38/1999 (BOE: 06/11/99) i les seves posteriors modificacions

Código Técnico de la Edificación, CTE

RD 314/2006, de 17 de març de 2006 (BOE 28/03/2006), modificat per RD 1371/2007 (BOE 23/10/2007) i per RD 1675/2008 (BOE 18/10/2008), i les seves correccions d'errades (BOE 20/12/2007 i 25/01/2008)

Orden VIV 984/2009 (BOE 23/4/2009), i la seva correcció d'errades (BOE 23/09/2009)

RD 173/2010 pel qual es modifica el Codi Tècnic de l'Edificació, en matèria d'accessibilitat i no discriminació a persones amb discapacitat (BOE 11/03/2010)

Ley 8/2013 (BOE 27/6/2013)

Orden FOM/ 1635/2013, d'actualització del DB HE (BOE 12/09/2013) amb correcció d'errades (BOE 08/11/2013)

Orden FOM/588/2017, pel la qual es modifica el DB HE i el DB HS (BOE 23/06/2017)

RD 732/2019, de 20 de desembre de 2019, pel que es modifica el Codi Tècnic de l'Edificació (BOE 27/12/2019).

Reglamento Europeo de Productos de Construcción (*marcatge CE dels productes, equips i sistemes*)

Reglamento (UE) 305/2011, i les seves posteriors modificacions

Normas para la redacción de proyectos y dirección de obras de edificación

D 462/1971 (BOE: 24/3/71) i la seva posterior modificació

Normas sobre el libro de Ordenes y asistencias en obras de edificación

O 9/6/1971 (BOE: 17/6/71) i les seves posteriors modificacions

Certificado final de dirección de obras

D 462/1971 (BOE: 24/3/71) i la seva posterior modificació

REQUISITS BÀSICS DE QUALITAT DE L'EDIFICACIÓ

Ús de l'edifici

Altres usos

Segons reglamentacions específiques

Seguretat estructural

CTE Part I Exigències bàsiques de Seguretat Estructural, SE

CTE DB SE Document Bàsic Seguretat Estructural, Bases de càlcul

CTE DB SE AE Document Bàsic Accions a l'edificació

RD 314/2006 (BOE 28/03/2006) i les seves posteriors modificacions

Seguretat en cas d'incendi

CTE Part I Exigències bàsiques de seguretat en cas d'incendi, SI

CTE DB SI Document Bàsic Seguretat en cas d'Incendi

RD 314/2006 (BOE 28/03/2006) i les seves posteriors modificacions

Reglamento de seguridad en caso de incendios en establecimientos industriales, RSCIEI

RD 2267/2004, (BOE: 17/12/2004) i les seves posteriors modificacions

Prevençió i seguretat en matèria d'incendis en establiments, activitats, infraestructures i edificis.

Llei 3/2010 del 18 de febrer (DOGC: 10.03.10) i les seves posteriors modificacions

Instruccions tècniques complementàries, SPs (DOGC 25/10/2012)

Ordenança Municipal de protecció en cas d'incendi de Barcelona, OMCPi 2008 (només per projectes a Barcelona)

Seguretat d'utilització i accessibilitat

CTE Part I Exigències bàsiques de seguretat d'utilització i accessibilitat, SUA

CTE DB SUA Document Bàsic Seguretat d'Utilització i Accessibilitat

SUA-1 Seguretat enfront al risc de caigudes

SUA-2 Seguretat enfront al risc d'impacte o enganxades

SUA-3 Seguretat enfront al risc "d'aprisionament"

RD 314/2006 (BOE 28/03/2006) i les seves posteriors modificacions

Salubritat

CTE Part I Exigències bàsiques d'Habitabilitat Salubritat, HS

CTE DB HS Document Bàsic Salubritat

HS 1 Protecció enfront de la humitat

HS 2 Recollida i evacuació de residus

HS 3 Qualitat de l'aire interior

HS 4 Subministrament d'aigua

HS 5 Evacuació d'aigües

RD 314/2006 (BOE 28/03/2006) i les seves posteriors modificacions

Es regula l'adopció de criteris ambientals i d'ecoeficiència en els edificis

D 21/2006 (DOGC: 16/02/2006) i D 111/2009 (DOGC:16/7/2009)

NORMATIVA DELS SISTEMES CONSTRUCTIUS DE L'EDIFICI

Sistemes estructurals

CTE DB SE Document Bàsic Seguretat Estructural, Bases de càlcul

CTE DB SE AE Document Bàsic Accions a l'edificació

CTE DB SE C Document Bàsic Fonaments

CTE DB SE A Document Bàsic Acer

CTE DB SE M Document Bàsic Fusta

CTE DB SE F Document Bàsic Fàbrica

CTE DB SI 6 Resistència al foc de l'estructura i Annexes C, D, E, F

RD 314/2006 (BOE 28/03/2006) i les seves posteriors modificacions.

NCSE-02 Norma de Construcción Sismorresistente. Parte general y edificación

RD 997/2002, de 27 de setembre (BOE: 11/10/02)

CE Codi Estructural

RD 470/2021, de 29 de juny, pel qual s'aprova el Codi Estructural

NRE-AEOR-93 Norma reglamentària d'edificació sobre accions en l'edificació en les obres de rehabilitació estructural dels sostres d'edificis d'habitatges

O 18/1/94 (DOGC: 28/1/94)

Sistemes constructius

CTE DB HS 1 Protecció enfront de la humitat

CTE DB SI Seguretat en cas d'Incendi, SI 1 i SI 2, Annex F

CTE DB SUA Seguretat d'Utilització i Accessibilitat, SUA 1 i SUA 2

RD 314/2006 (BOE 28/03/2006) i les seves posteriors modificacions.

Es regula l'adopció de criteris ambientals i d'ecoeficiència en els edificis

D 21/2006 (DOGC: 16/02/2006) i D 111/2009 (DOGC:16/7/2009)

Instal·lacions de recollida i evacuació de residus

CTE DB HS 2 Recollida i evacuació de residus

RD 314/2006 (BOE 28/03/2006) i les seves posteriors modificacions

[Ordenances municipals](#)

Instal·lacions d'evacuació

CTE DB HS 5 Evacuació d'aigües

RD 314/2006 (BOE 28/03/2006) i les seves posteriors modificacions

Es regula l'adopció de criteris ambientals i d'ecoeficiència en els edificis

D 21/2006 (DOGC 16/02/2006) i D111/2009 (DOGC16/7/2009)

[Ordenances municipals](#)

Instal·lacions de ventilació

CTE DB HS 3 Qualitat de l'aire interior

RD 314/2006 (BOE 28/03/2006) i les seves posteriors modificacions.

RITE Reglamento de Instalaciones Térmicas en los Edificios

RD 1027/2007 (BOE: 29/8/2007) i les seves posteriors i modificacions

CTE DB SI 3.7 Control de fums

RD 314/2006 (BOE 28/03/2006) i les seves posteriors modificacions.

Reglamento de seguridad en caso de incendios en establecimientos industriales, RSCIEI

RD 2267/2004, (BOE: 17/12/2004) i les seves posteriors modificacions

[Ordenances municipals](#)

Instal·lacions de protecció contra incendis

RIPCI Reglamento de Instalaciones de Protección Contra Incendios

RD 513/2017 (BOE 12/6/2017) i les seves posteriors modificacions

CTE DB SI 4 Instal·lacions de protecció en cas d'incendi

RD 314/2006 (BOE 28/03/2006) i les seves posteriors modificacions.

Reglamento de seguridad en caso de incendios en establecimientos industriales, RSCIEI

RD 2267/2004, (BOE: 17/12/2004) i les seves posteriors modificacions

Control de qualitat

Marc general

Código Técnico de la Edificación, CTE

RD 314/2006 (BOE 28/03/2006) i les seves posteriors modificacions.

CE Código Estructural. Capítulo 5. Bases generales para la gestión de la calidad de las estructuras

RD 470/2021, de 29 de juny (BOE 10/08/2021)

Control de qualitat en l'edificació d'habitatges

D 375/1988 (DOGC: 28/12/88) i les seves posteriors modificacions

Normatives de productes, equips i sistemes (no exhaustiu)

Disposiciones para la libre circulación de los productos de construcción

Reglamento (UE) 305/2011 (DOUE: 04/04/2011) i les seves posteriors modificacions

Clasificación de los productos de construcción y de los elementos constructivos en función de sus propiedades de reacción y de resistencia frente al fuego

RD 842/2013 (BOE: 23/11/2013)

UC-85 recomanacions sobre l'ús de cendres volants en el formigó

O 12/4/1985 (DOGC: 3/5/85)

RC-16 Instrucción para la recepción de cementos

RD 256/2016 (BOE: 25/6/2016)

Criteris d'utilització en l'obra pública de determinats productes utilitzats en l'edificació

R 22/6/1998 (DOGC 3/8/98)

Gestió de residus de construcció i enderroc

Regulador de la producción y gestión de los residuos de construcción y demolición

RD 105/2008, d'1 de febrer (BOE 13/02/2008)

Programa de Prevención y Gestión de Residuos y Recursos de Catalunya (PRECAT 20)

RD 210/2018, del 6 d'abril (BOE 16/4/2018) i les seves posteriors modificacions

Residuos y suelos contaminados para una economía circular

Llei 7/2022, de 8 d'abril (BOE 09/04/2022)

Normas generales de valorización de materiales naturales excavados para su utilización en operaciones de relleno y obras distintas a aquellas en las que se generaron

Orden APM/1007/2017, de 10 d'octubre (BOE 21/10/2017)

Text refós de la Llei reguladora dels residus

Decret Legislatiu 1/2009, de 21 de juliol (DOGC 28/7/2009) i les seves posteriors modificacions

Programa de gestió de residus de la construcció de Catalunya (PROGROC), es regula la producció i gestió de residus de la construcció i demolició, i el cànon sobre la deposició controlada dels residus de la construcció.

D 89/2010, 26 juliol, (DOGC 6/07/2010) i les seves posteriors modificacions

Llibre de l'edifici

Ley de Ordenación de la Edificación, LOE

Llei 38/1999 (BOE 06/11/99) i les seves posteriors modificacions

Código Técnico de la Edificación, CTE

RD 314/2006 (BOE 28/03/2006) i les seves posteriors modificacions

II. DOCUMENTACIÓ GRÀFICA

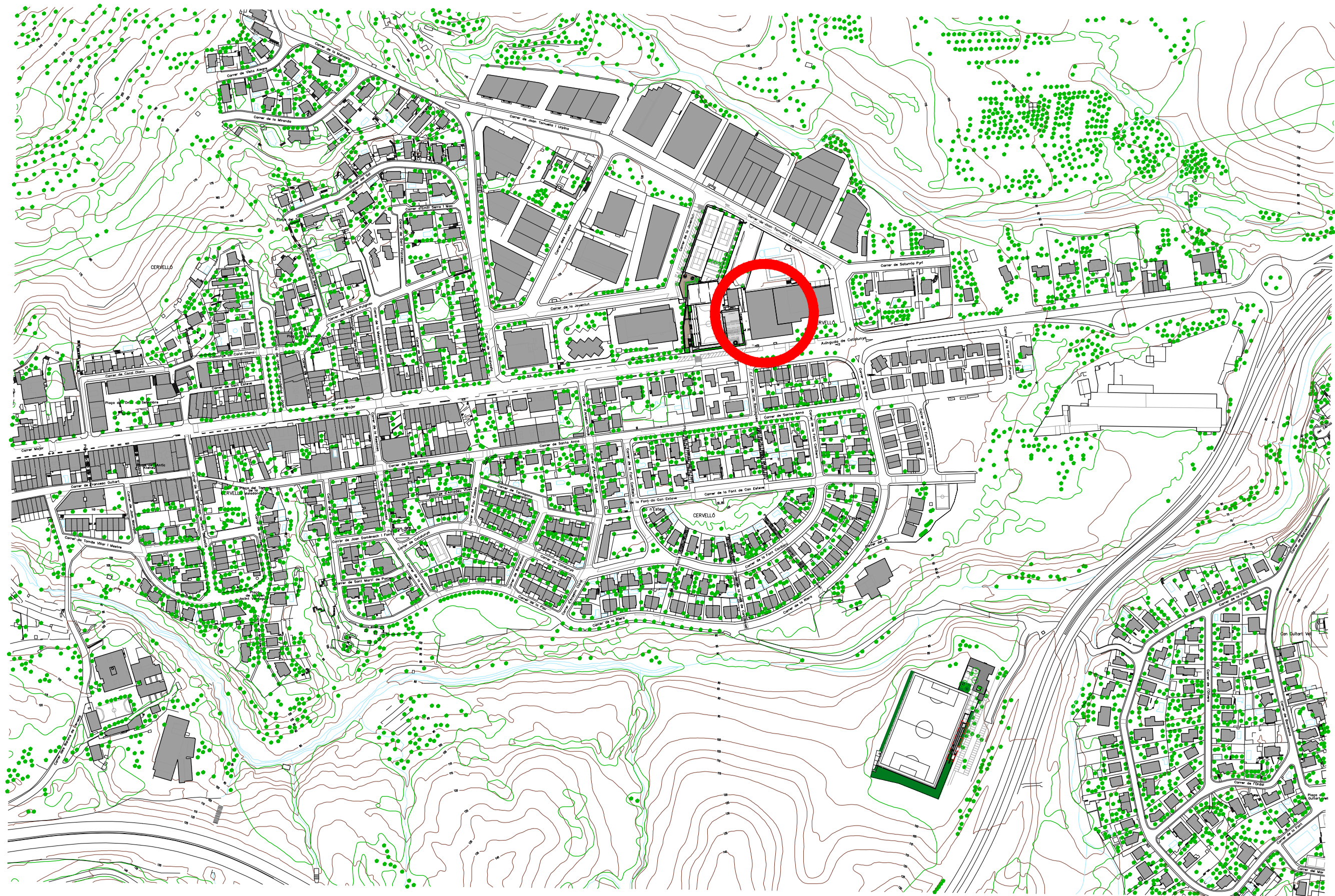

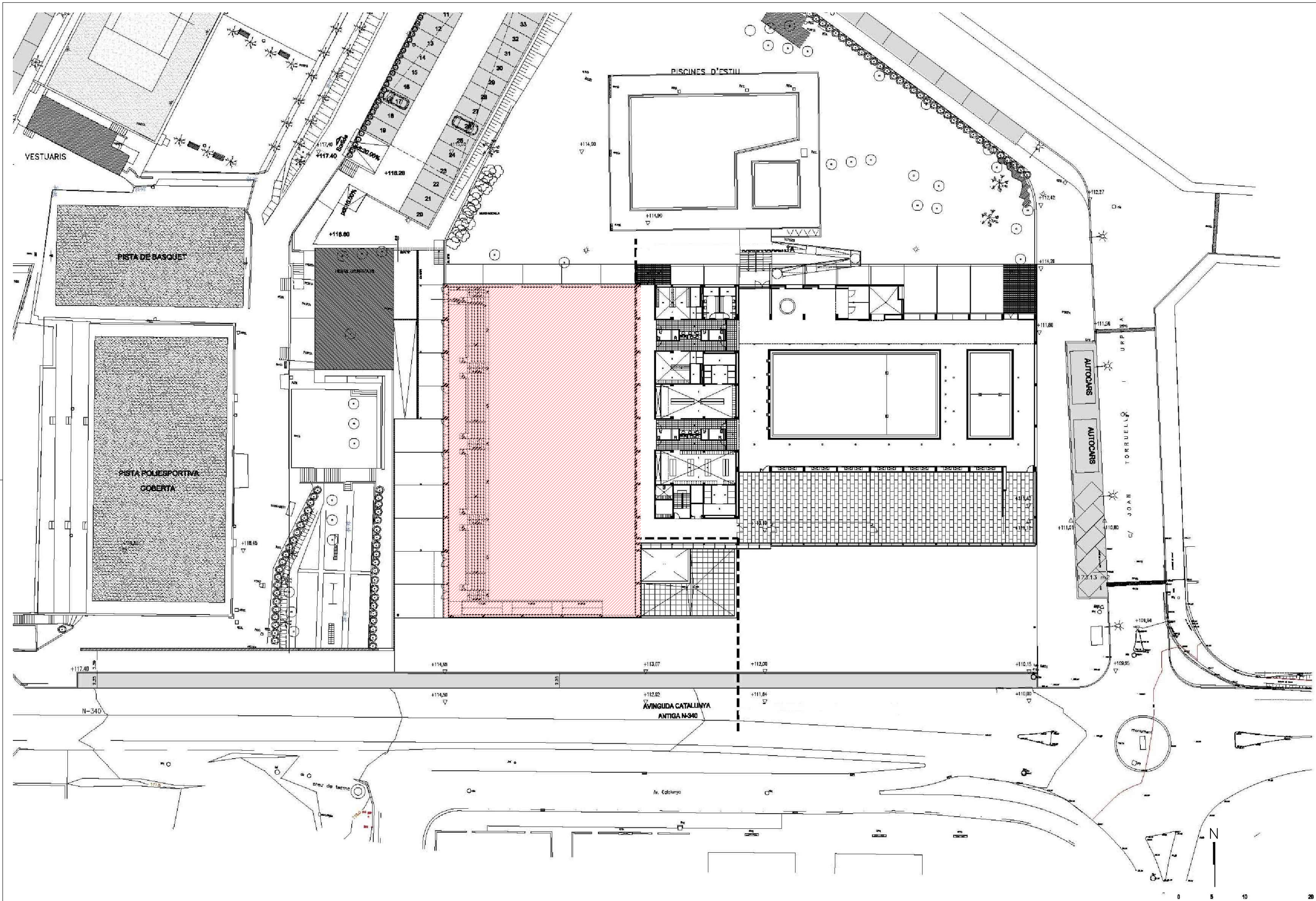

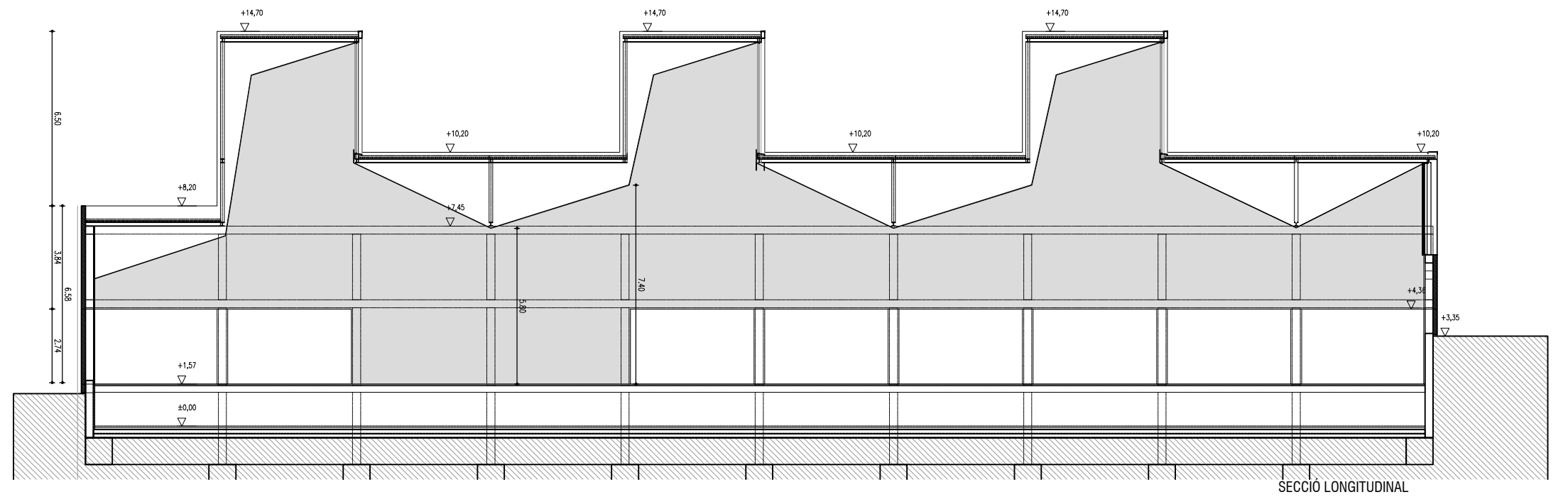

SECCIÓ LONGITUDINAL

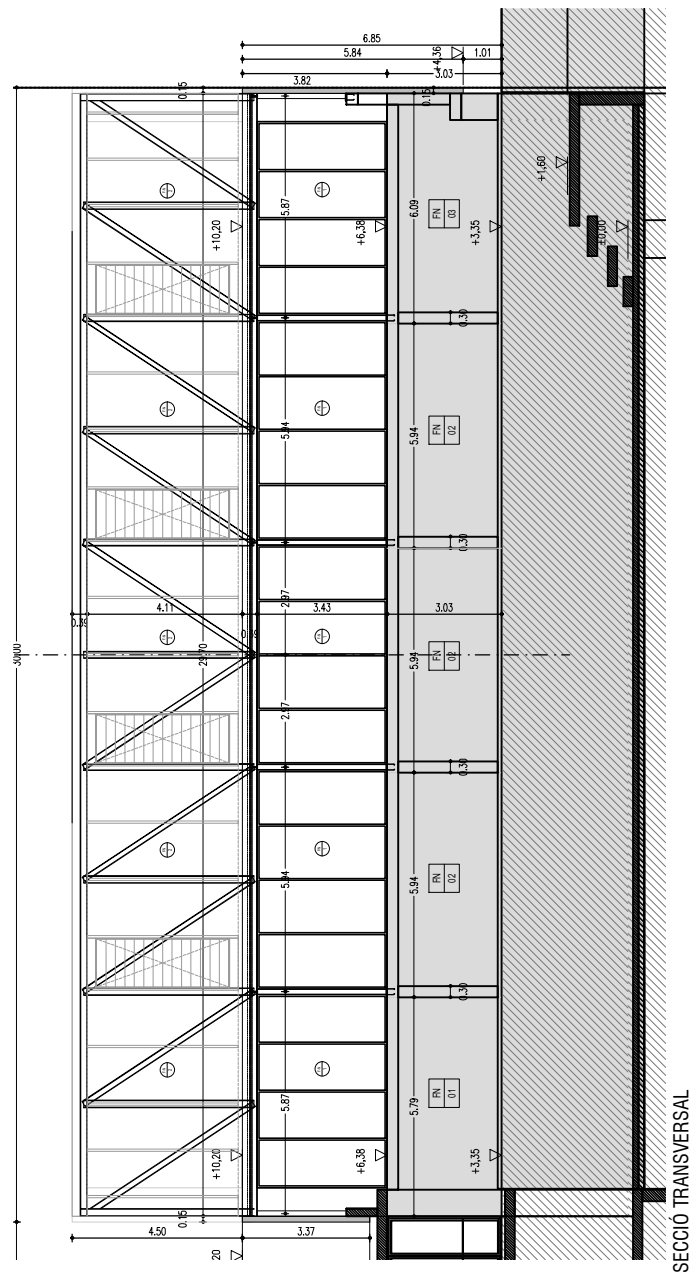

SECCIÓ TRANSVERSAL

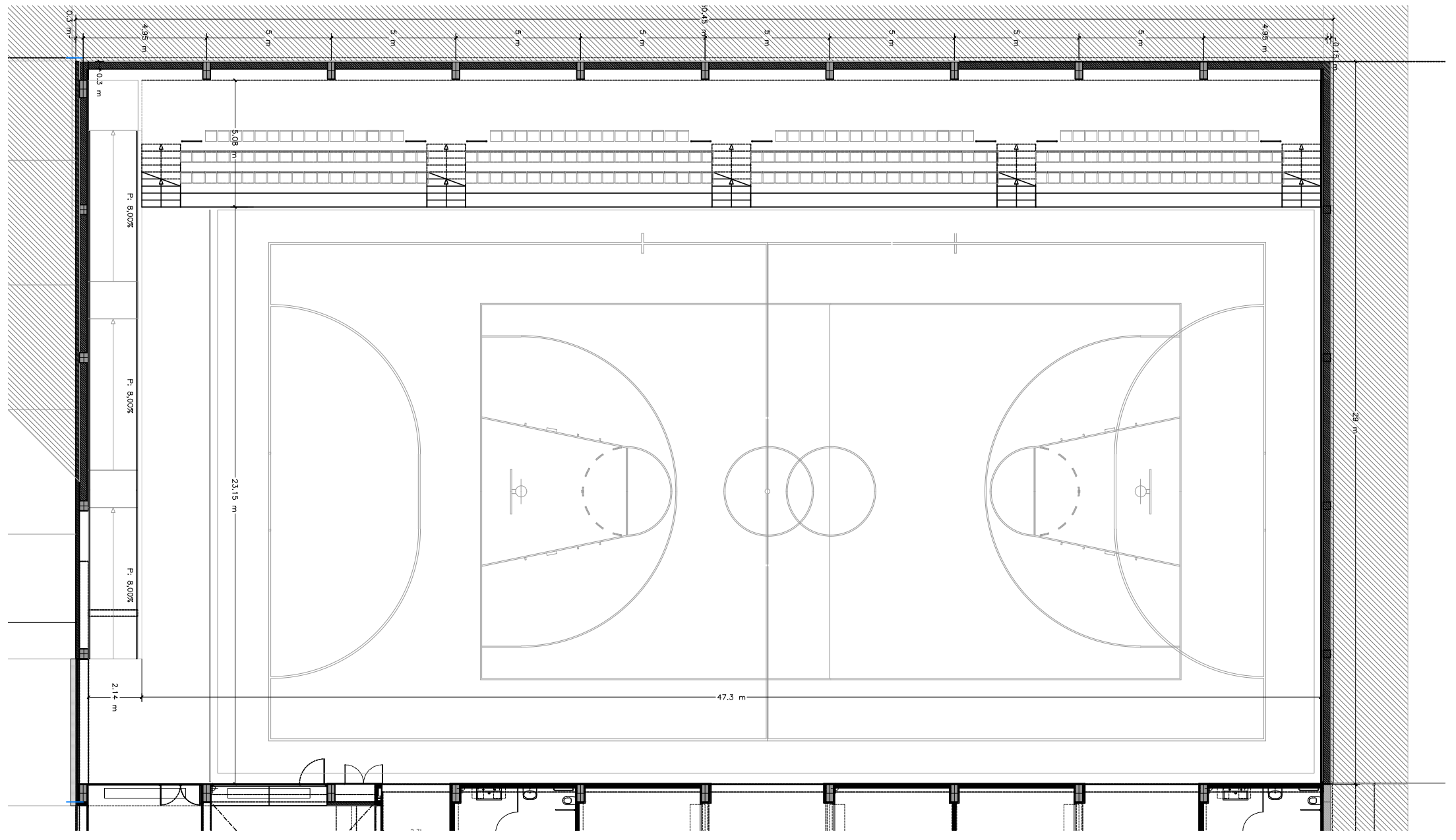

PLANTA BAIXA

SANEJAMENT COBERTA

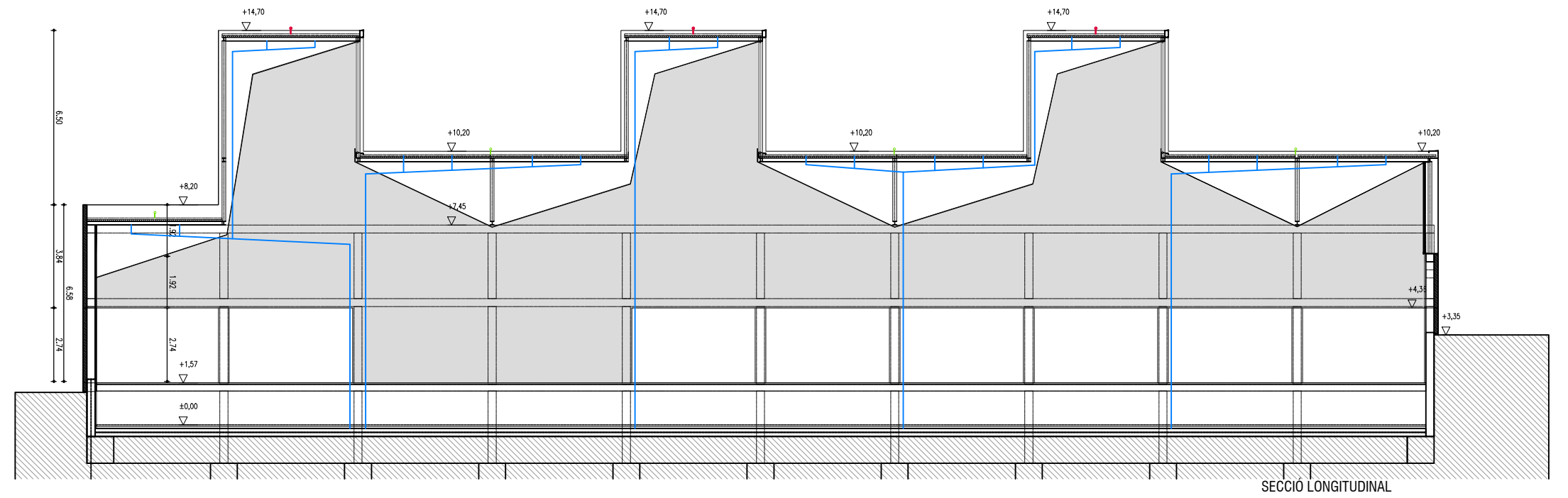

SECCIÓ LONGITUDINAL

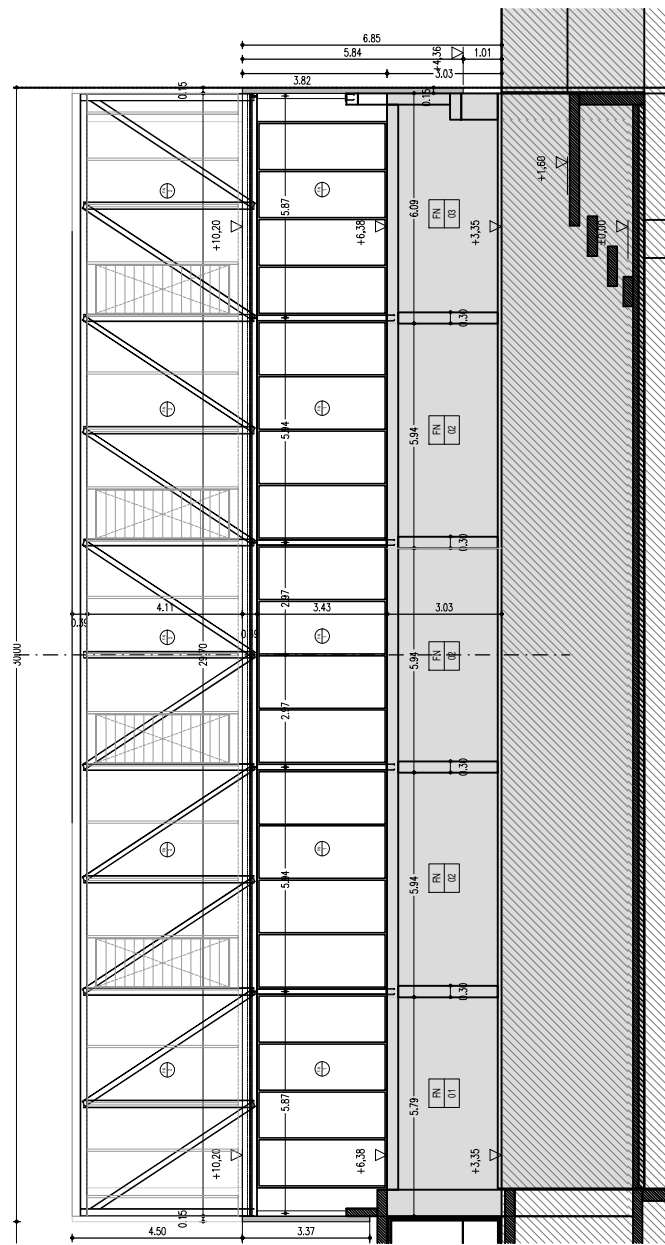

SECCIÓ TRANSVERSAL

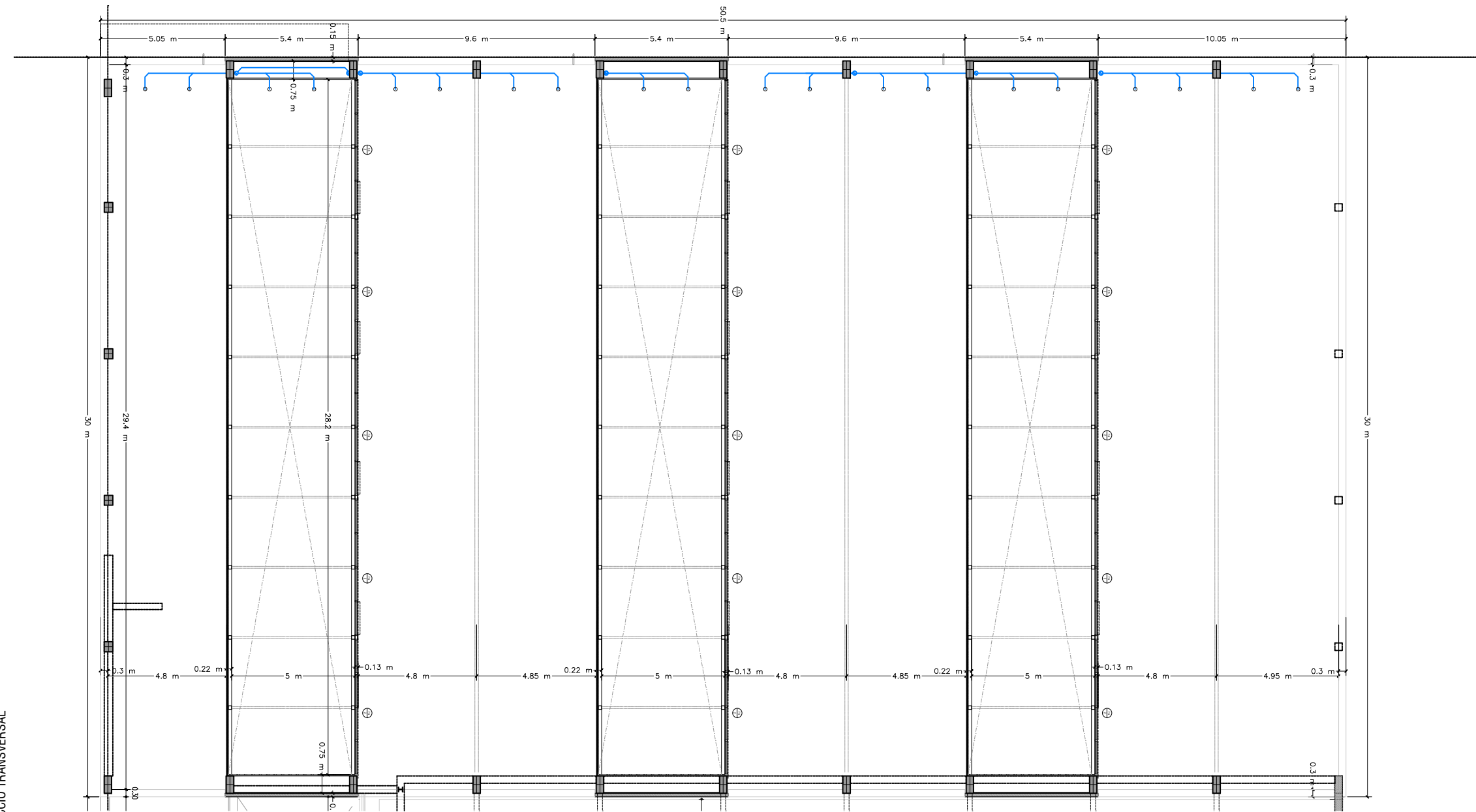

PLANTA CENTAL-INSTAL·LACIÓ SANEJAMENT

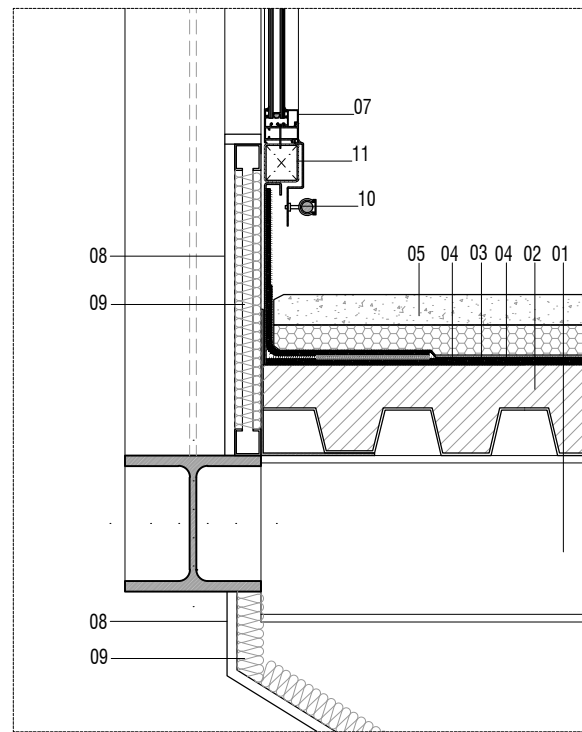

DETALL 1 A1 E.1/5 A3 E.1/10

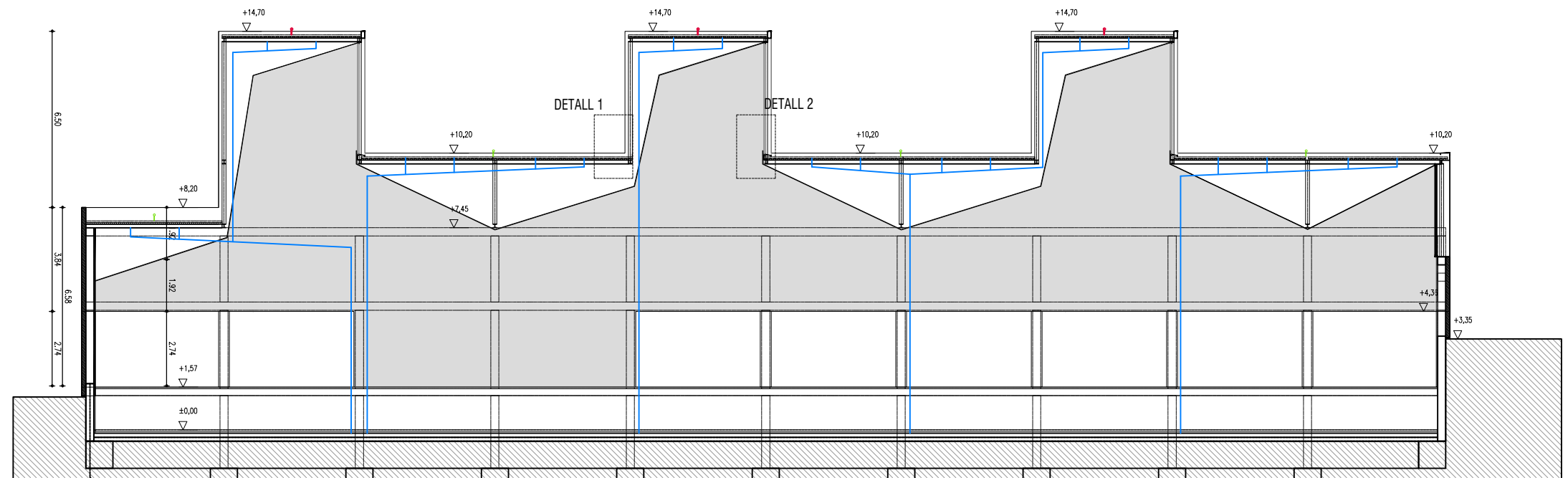

ESTAT ACTUAL SECCIÓ LONGITUDINAL

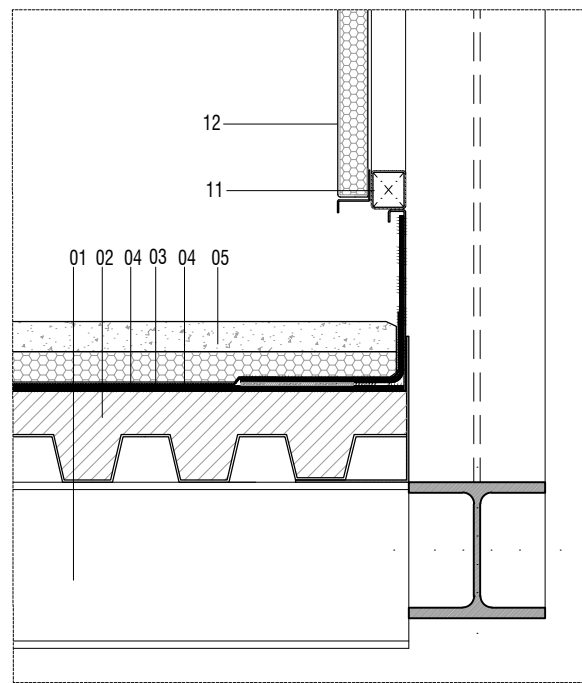

DETALL 2 A1 E.1/5 A3 E.1/10

- 01 Estructura metàl·lica
- 02 Sostre xapa col·laborant i formigó (12cm)
- 03 Làmina impermeable PVC
- 04 Geotèxtil
- 05 Llosa formigó drenant amb aïllament 60x60cm
- 06 Tancament panell sandvitx acabat alumini lacat
- 07 Fusteria alumini i vidre
- 08 Placa guix laminat
- 09 Lana de roca
- 10 Tub gas exutoris
- 11 Premarc acer
- 12 Panell sandvitx alumini lacat

- Linies de vida existents
- Boneres existents

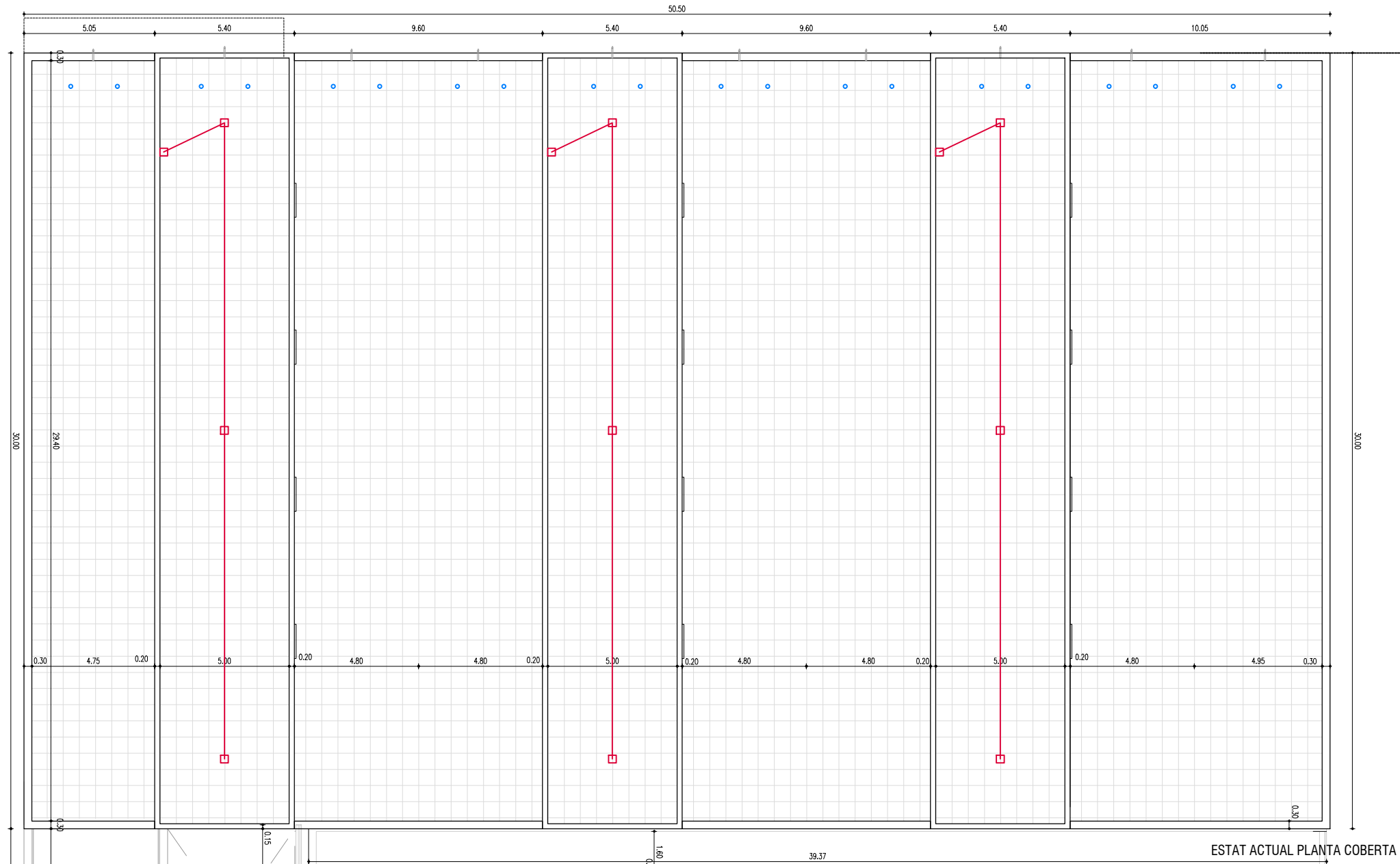

ESTAT ACTUAL PLANTA COBERTA

- 01_Estructura metàl·lica
- 02_Sostre xapa col·laborant i formigó (12cm)
- 03_Làmina impermeable PVC
- 04_Geotèxtil
- 05_Llosa formigó drenant amb aïllament 60x60cm
- 06_Tancament panell sandvitx acabat alumini lacat
- 07_Fusteria alumini i vidre
- 08_Placa guix laminat
- 09_Lana de roca
- 10_Tub gas exutoris
- 11_Premarc acer
- 12_Panell sandvitx alumini lacat
- 13_Soldadura termoplàstica

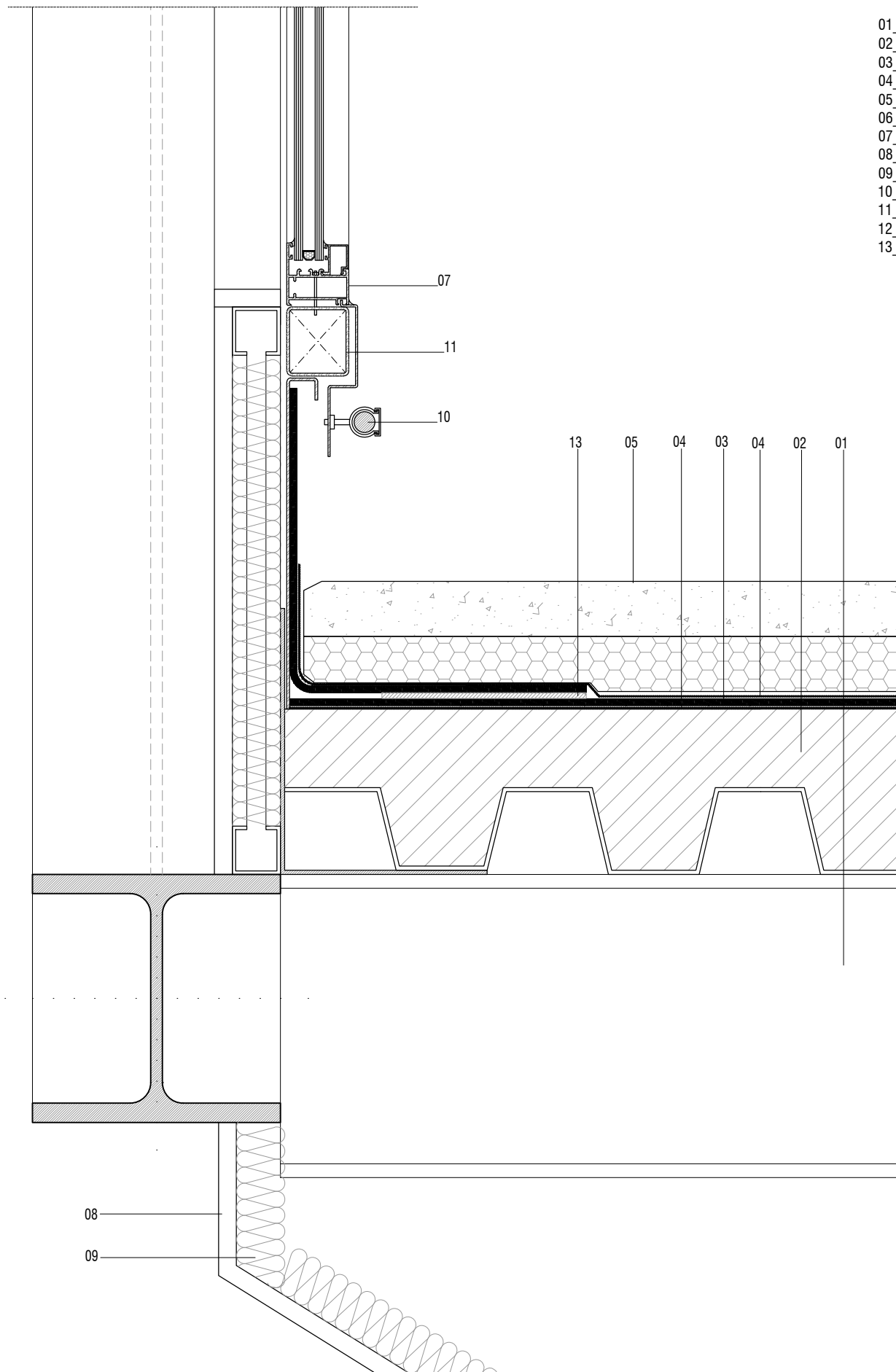

DETALL 1 A1 E.1/2 A3 E.1/4

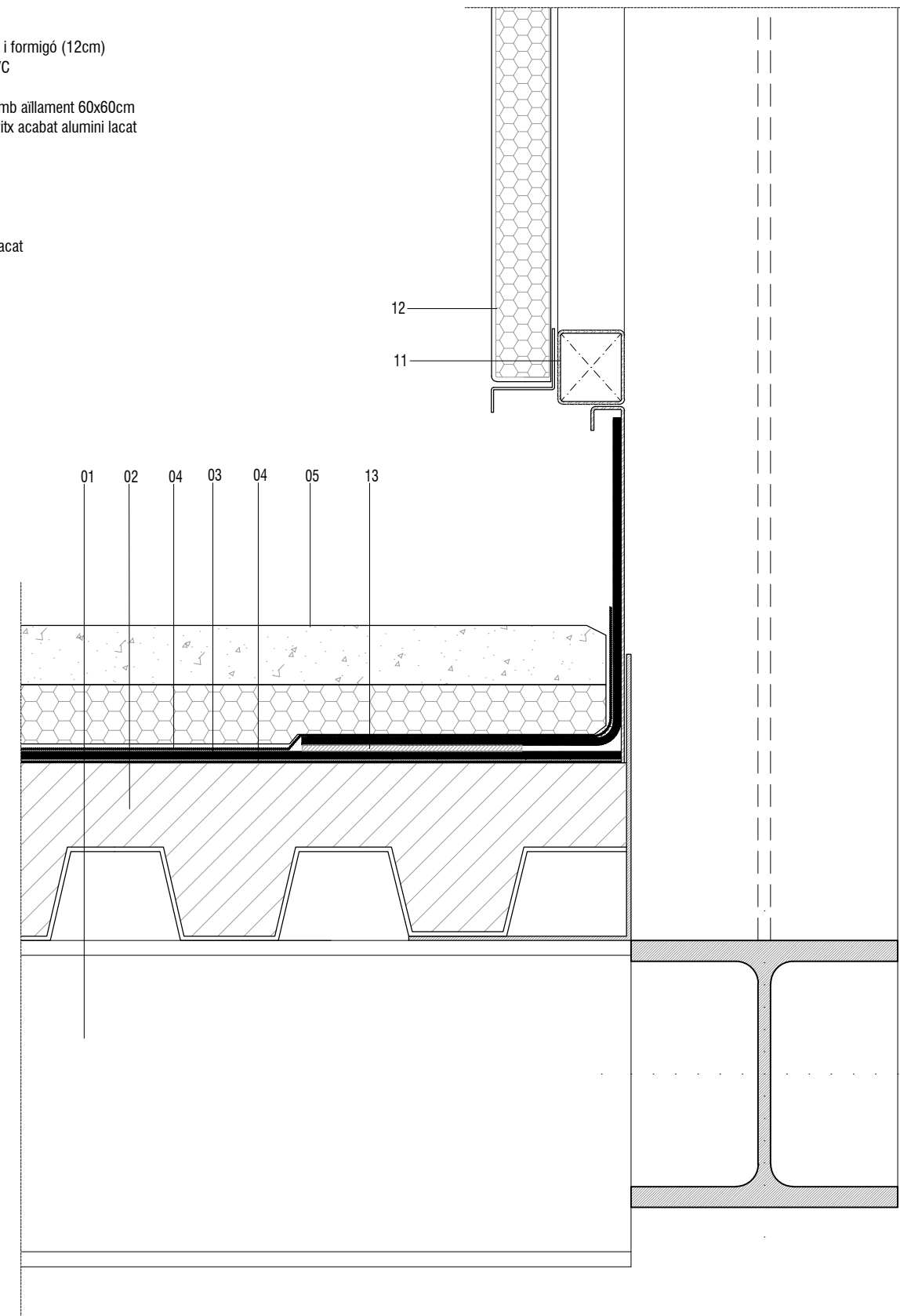

DETALL 2 A1 E.1/2 A3 E.1/4



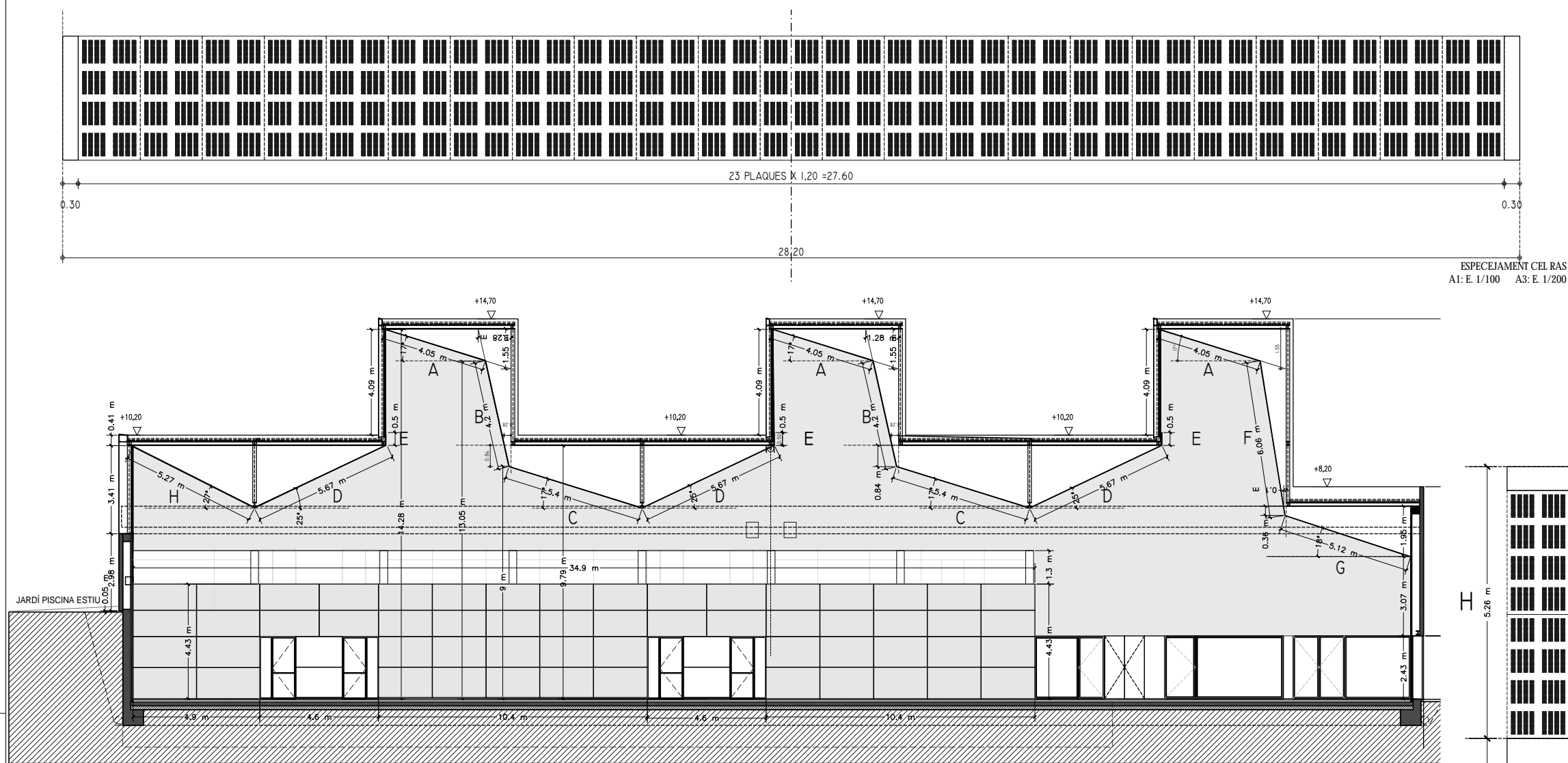

ESPEJAJAMENT CEL RAS
A1: E. 1/100 A3: E. 1/200

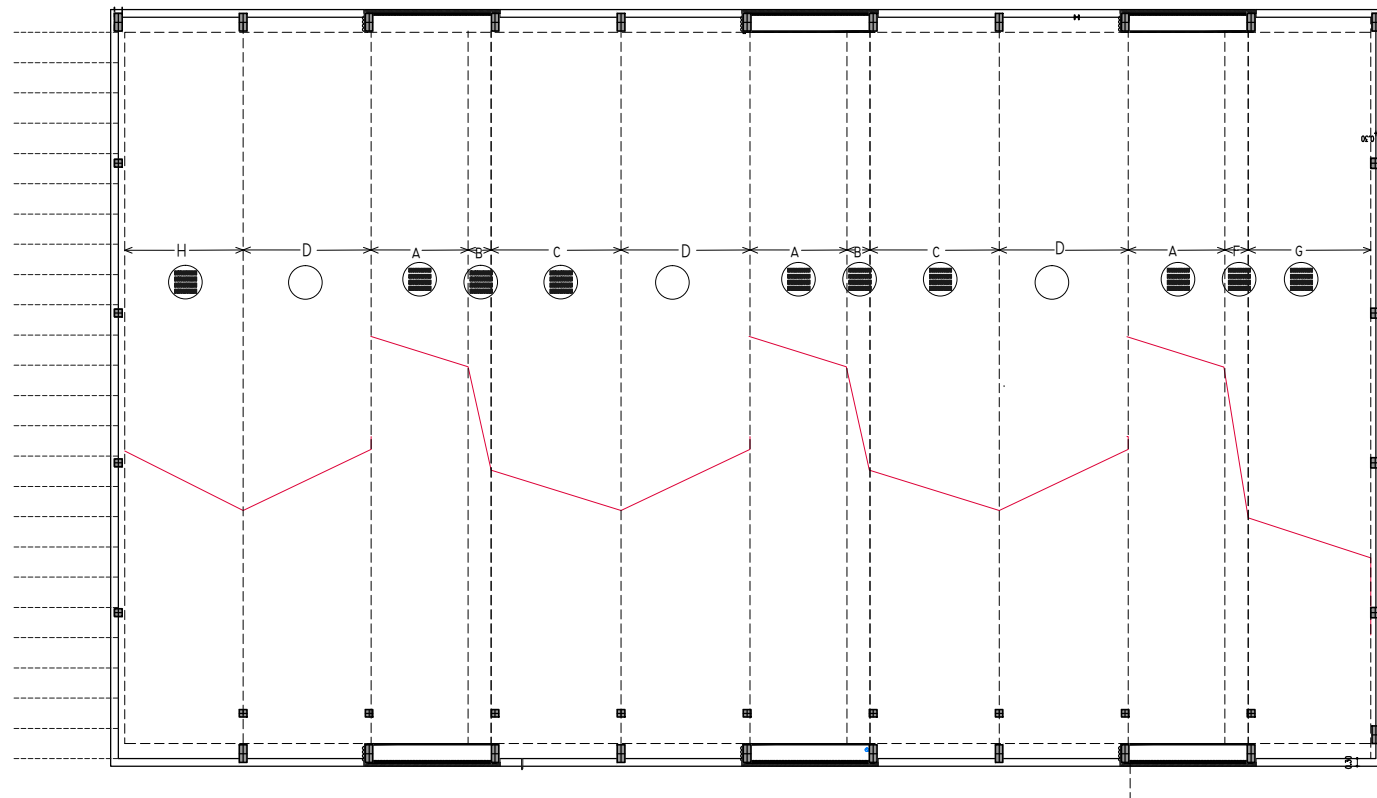
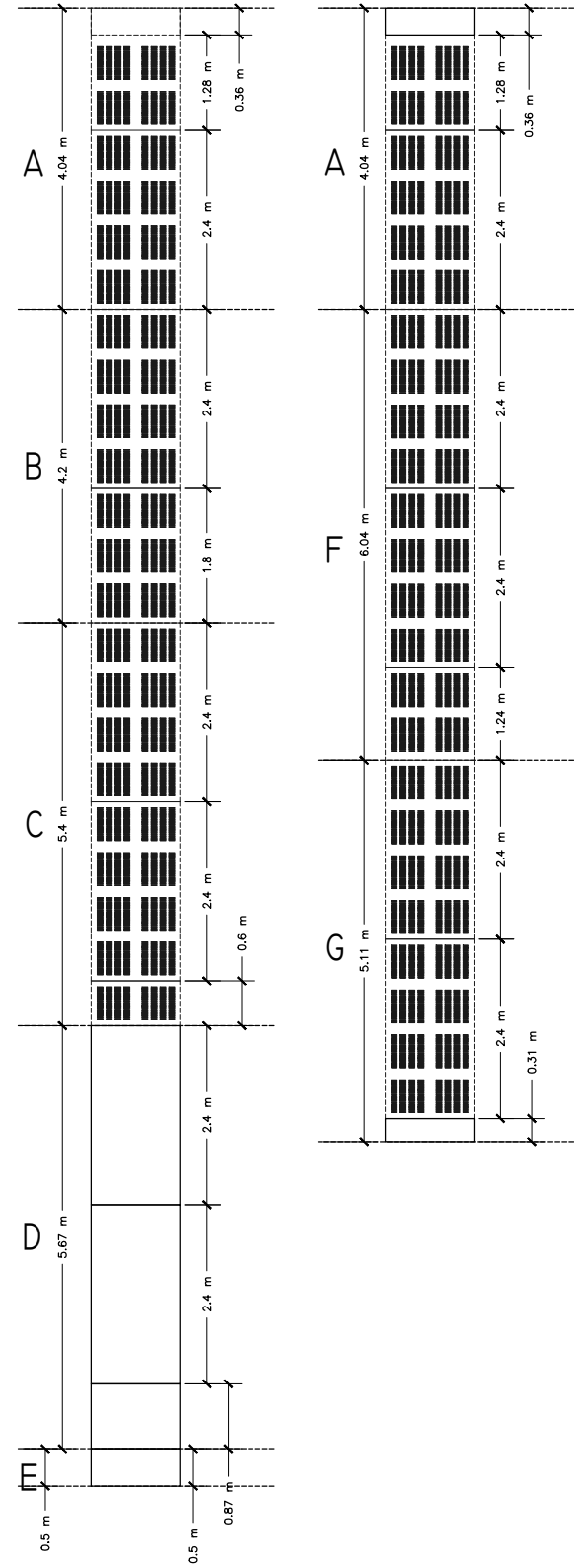
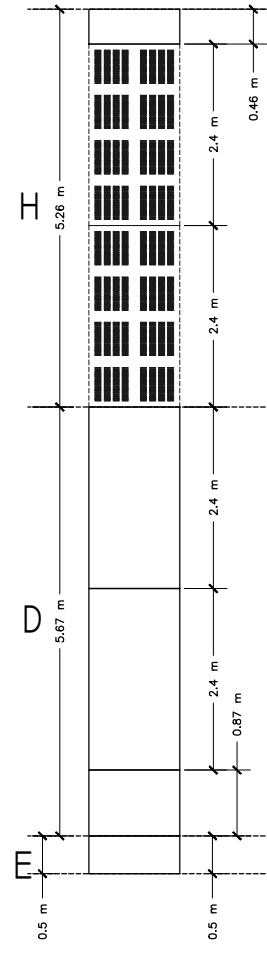

ALÇATA ACCÉS VESTIDORS
A1: E. 1/100 A3: E. 1/200

PIANTA PAVELLÓ
DISPOSICÓ PLAQUES CEL RAS
A1: E. 1/150 A3: E. 1/300



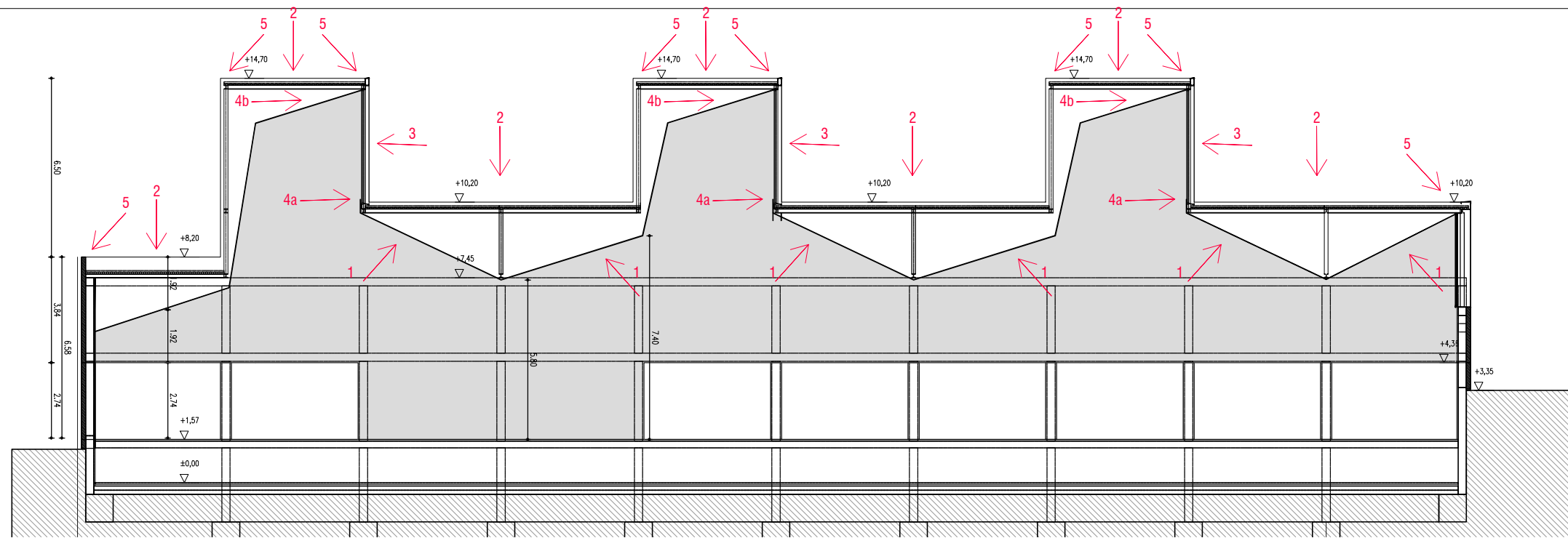

SECCIÓ LONGITUDINAL

- PATOLOGIES:**
- 1-Cel ras amb degradació per entrada d'aigua pluja.
 - 2-Manca d'evacuació aigües coberta.
 - Geotèxtil degradat.
 - Acomulació de vegetació no desitjada.
 - 3-Fusteries amb junts amb manca d'estanquitat.
 - 4a-Oxidacions en premarcs i manca segellat junts.
 - 4b-Oxidacions en perfils laminats estructura
 - 5-Junts coronaments coberta degradats.

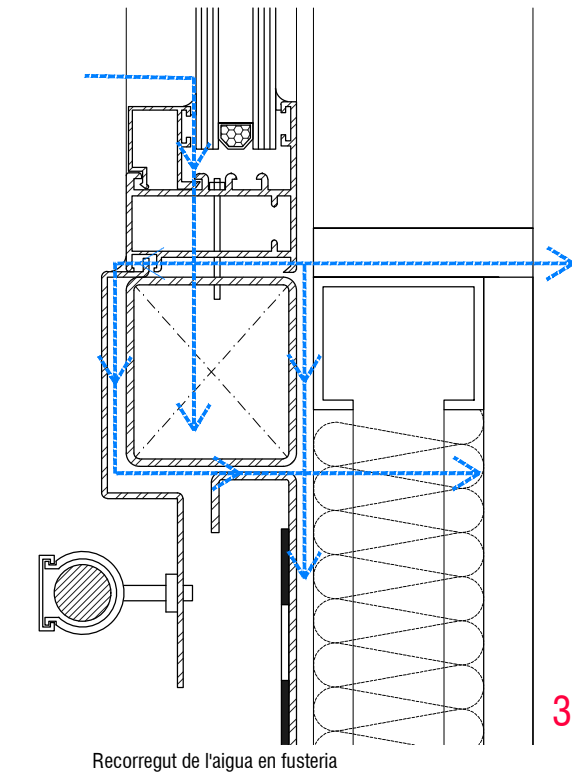
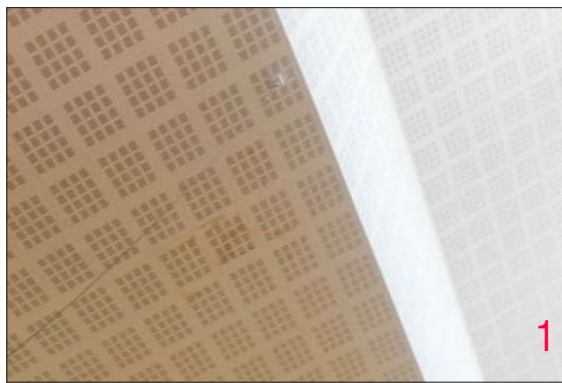
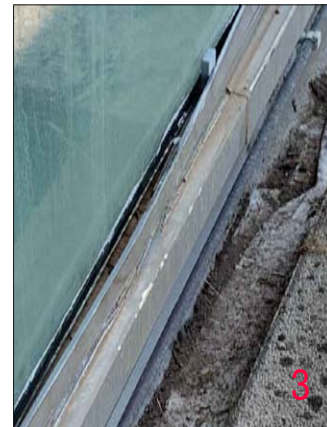

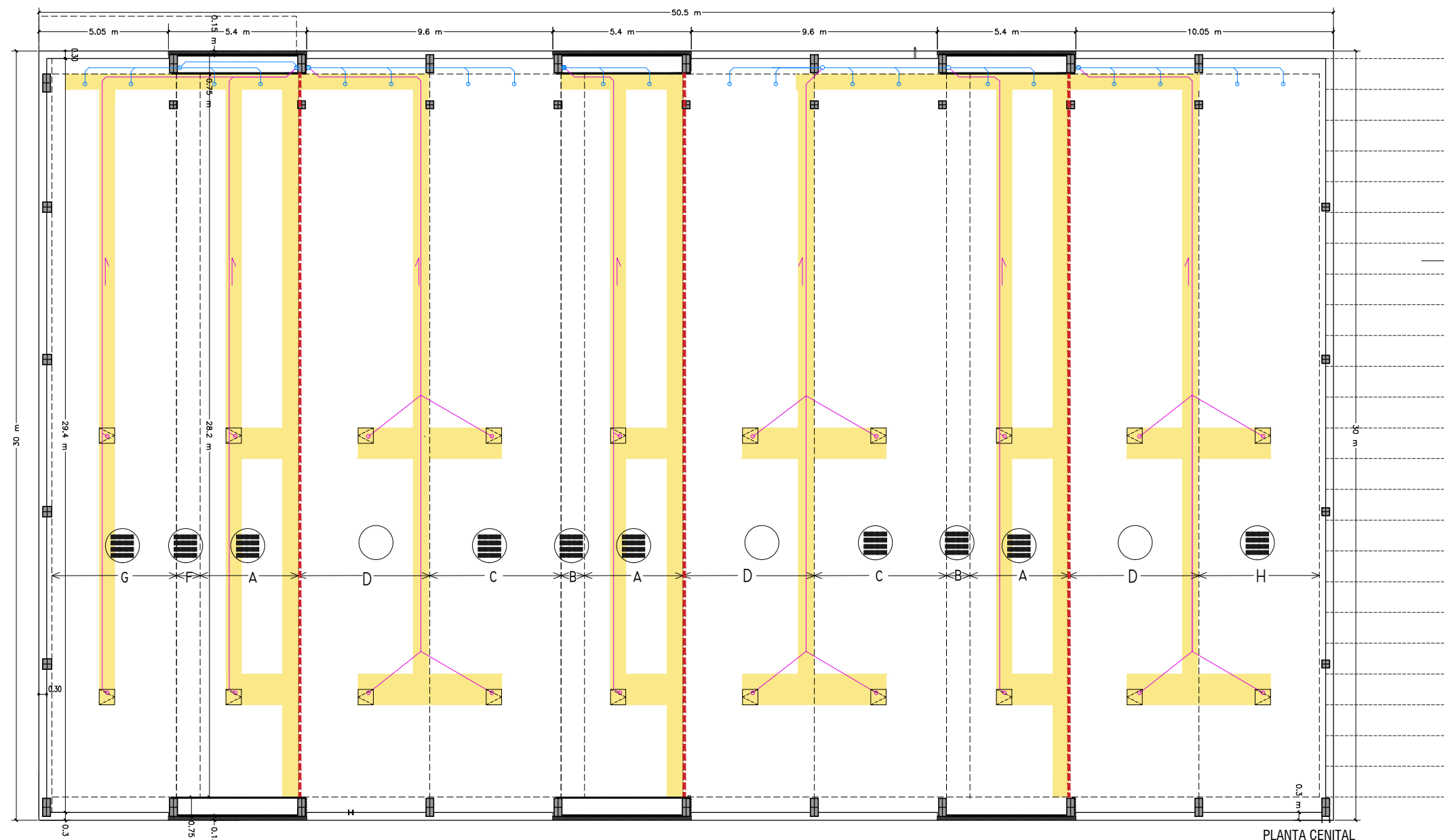

PLANTA CENTAL

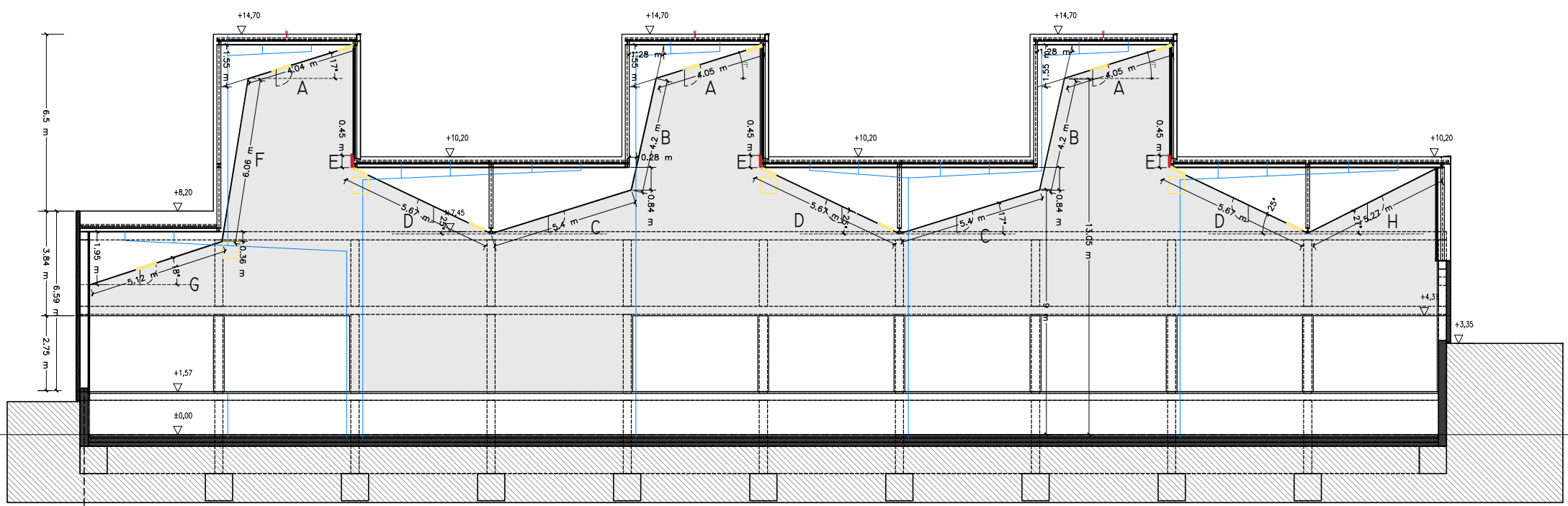

SECCIÓ LONGITUDINAL

- ENDERROC CEL RAS
PLACA GUIX LAMINAT I LLANA DE ROCA
- ENDERROC CEL RAS (FRONTAL SOTA FUSTERIA)
PLACA GUIX LAMINAT, LLANA DE ROCA I ESTRUCTURA
- INSTAL·LACIÓ SANEJAMENT NOVA
- INSTAL·LACIÓ SANEJAMENT EXISTENT
- REGISTRE CEL RAS 60X60
- PLACA GUIX LAMINAT PERFORADA
- PLACA GUIX LAMINAT LLISA



Noves boneres

— Linies de vida existents
 — Linies de vida noves
 Escales de seguretat d'alumini

○ Boneres existents
 ○ Noves boneres

Peces llosa filtron a substituir
 Peces llosa filtron a netejar

- 01_Estructura metàl·lica
- 02_Sostre xapa col·laborant i formigó (12cm)
- 03_Geotèxtil existent
- 04_Làmina PVC existent
- 05_Geotèxtil nou
- 06_Làmina PVC nova (previsió)
- 07_Geotèxtil nou (previsió)
- 08_Llosa formigó drenant amb aïllament 50x50cm
- 09_Soldadura termoplàstica
- 10_Tub PVC
- 11_Cassoleta de PVC
- 12_Bonera

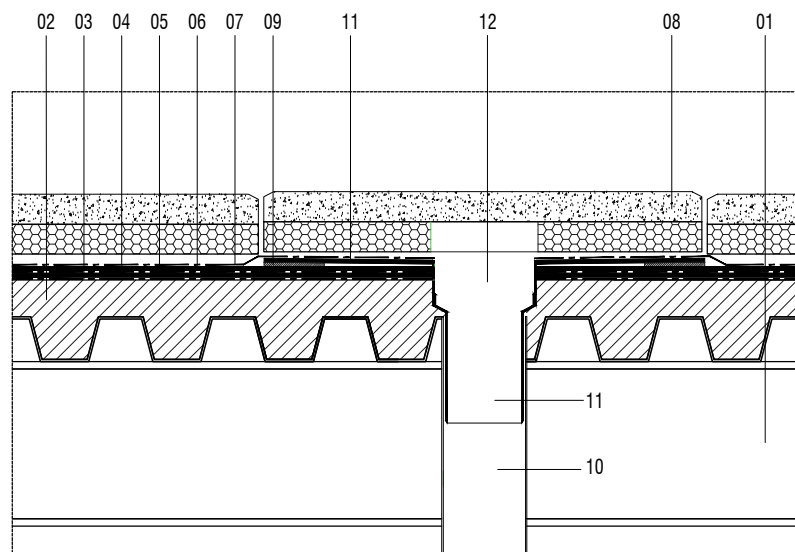

DETALL1 BONERA COBERTA
 A1 E.1/5 A3 E.1/10

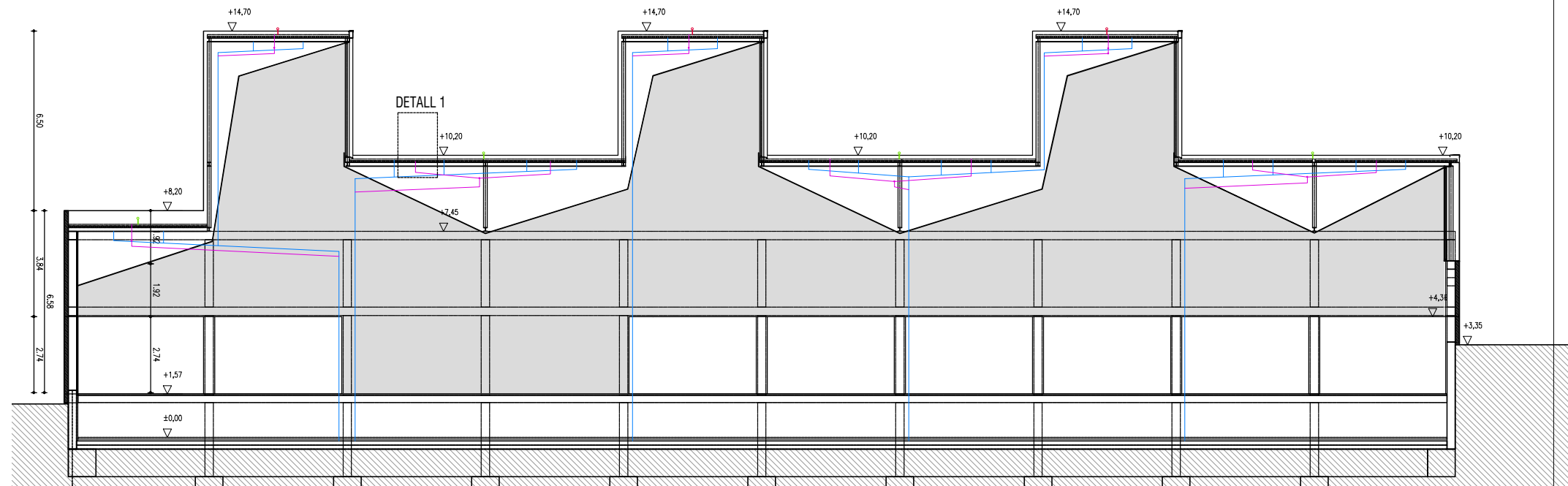

SECCIÓ LONGITUDINAL

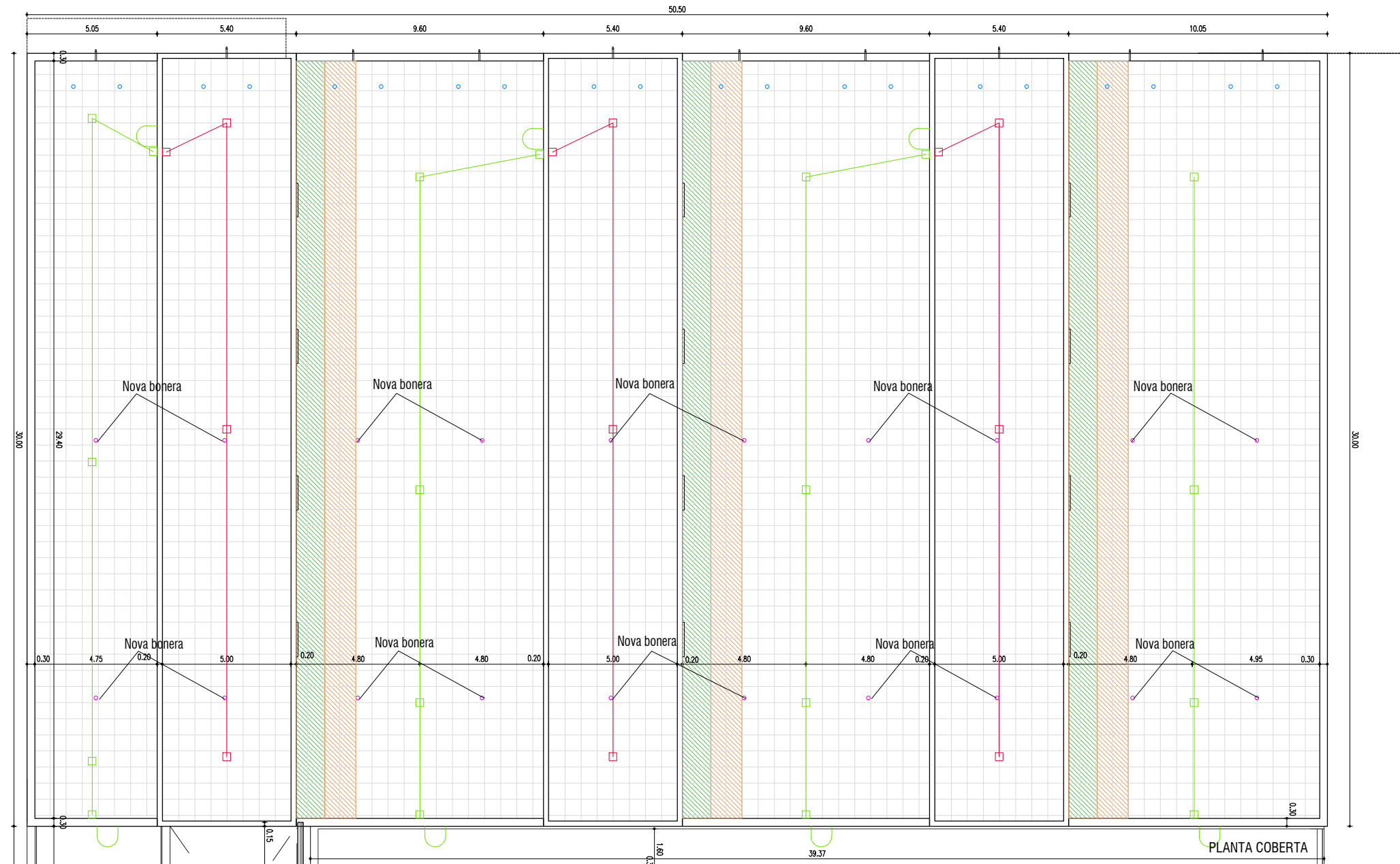

PLANTA COBERTA

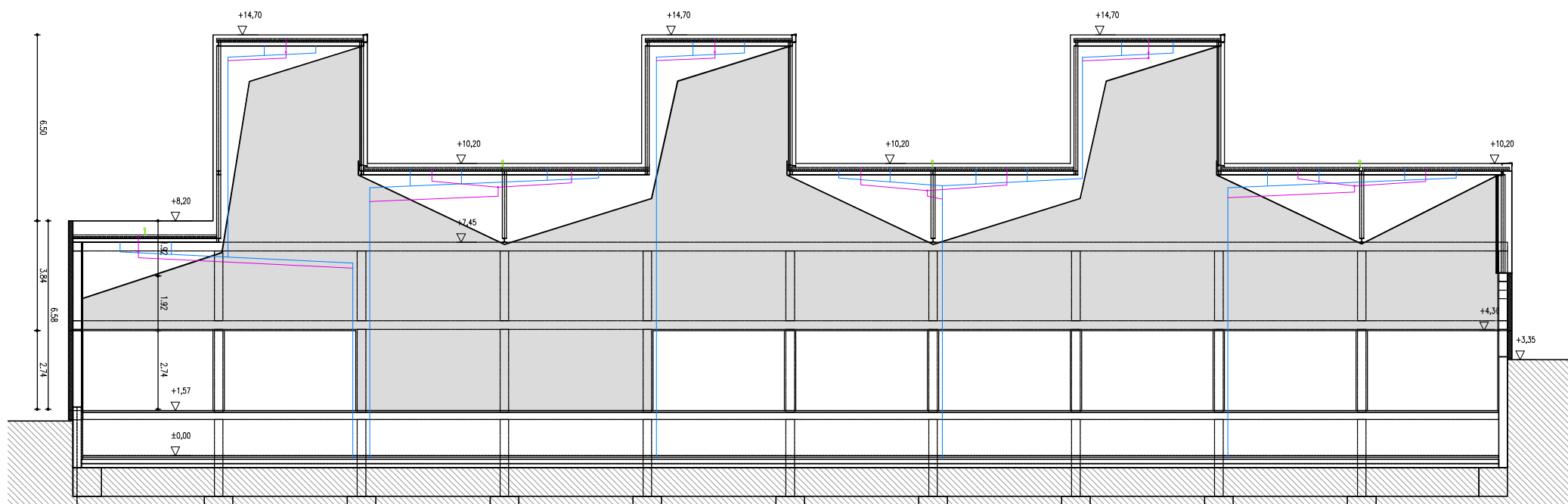

SECCIÓ LONGITUDINAL

— Instal·lació de sanejament existent
 — Instal·lació de sanejament nova

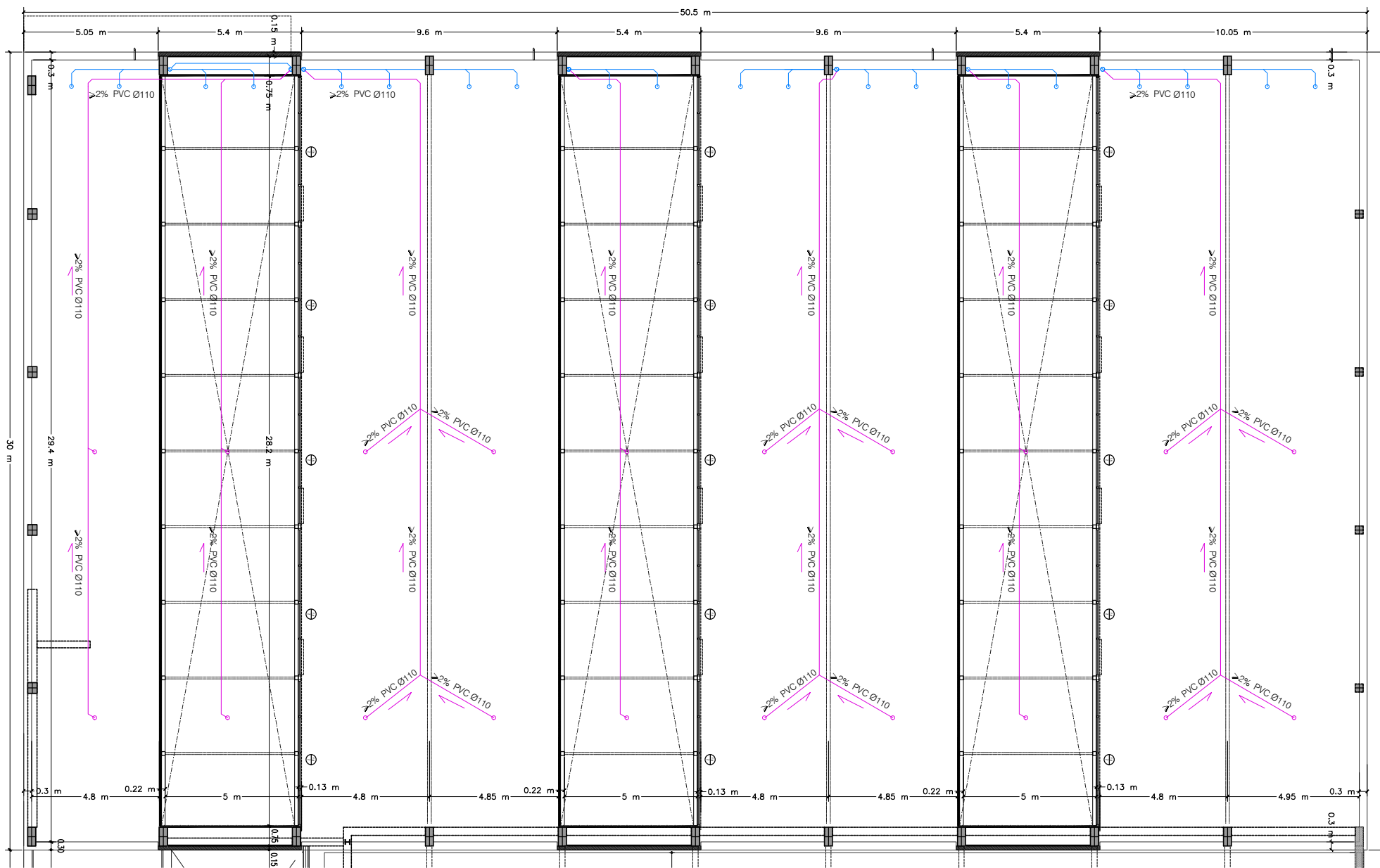

PLANTA COBERTA

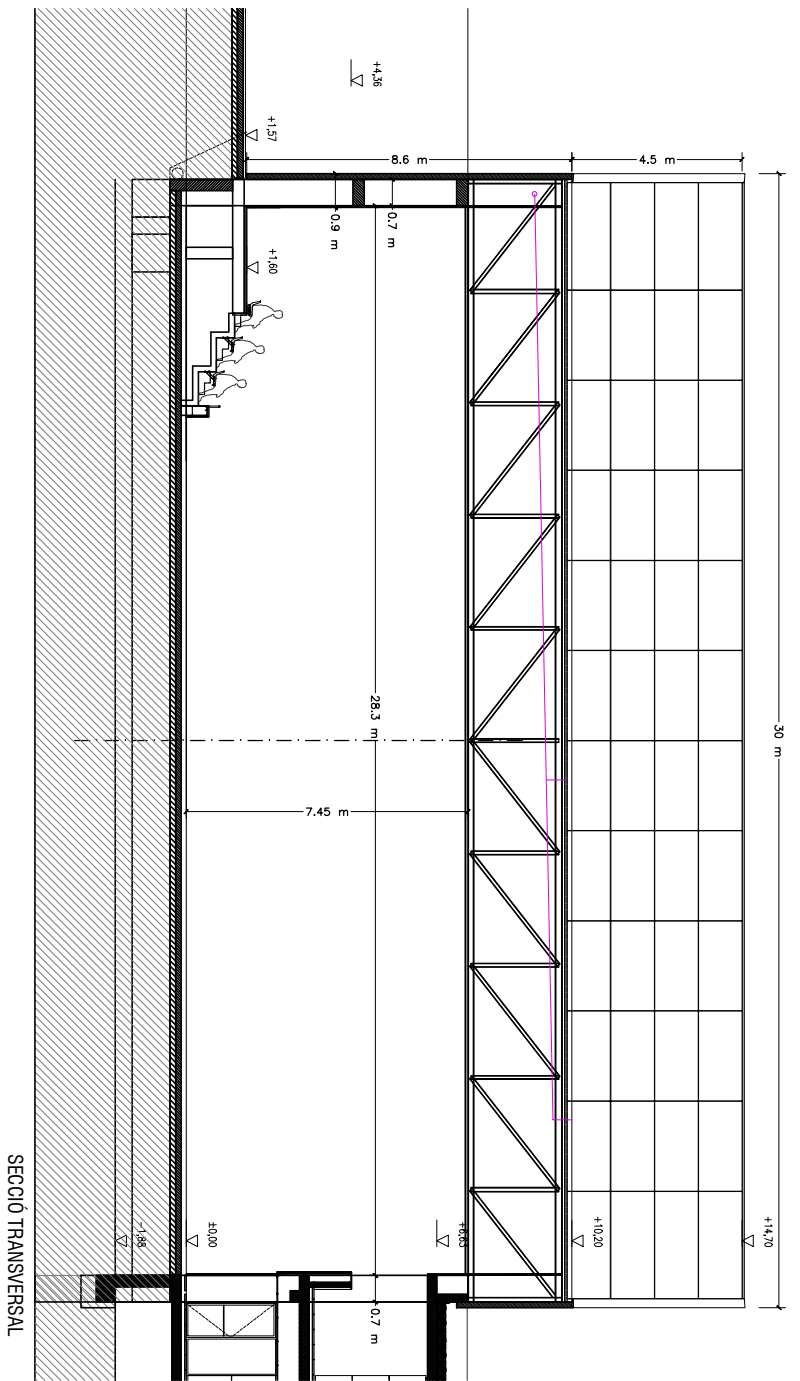

SECCIÓ TRANSVERSAL

A'

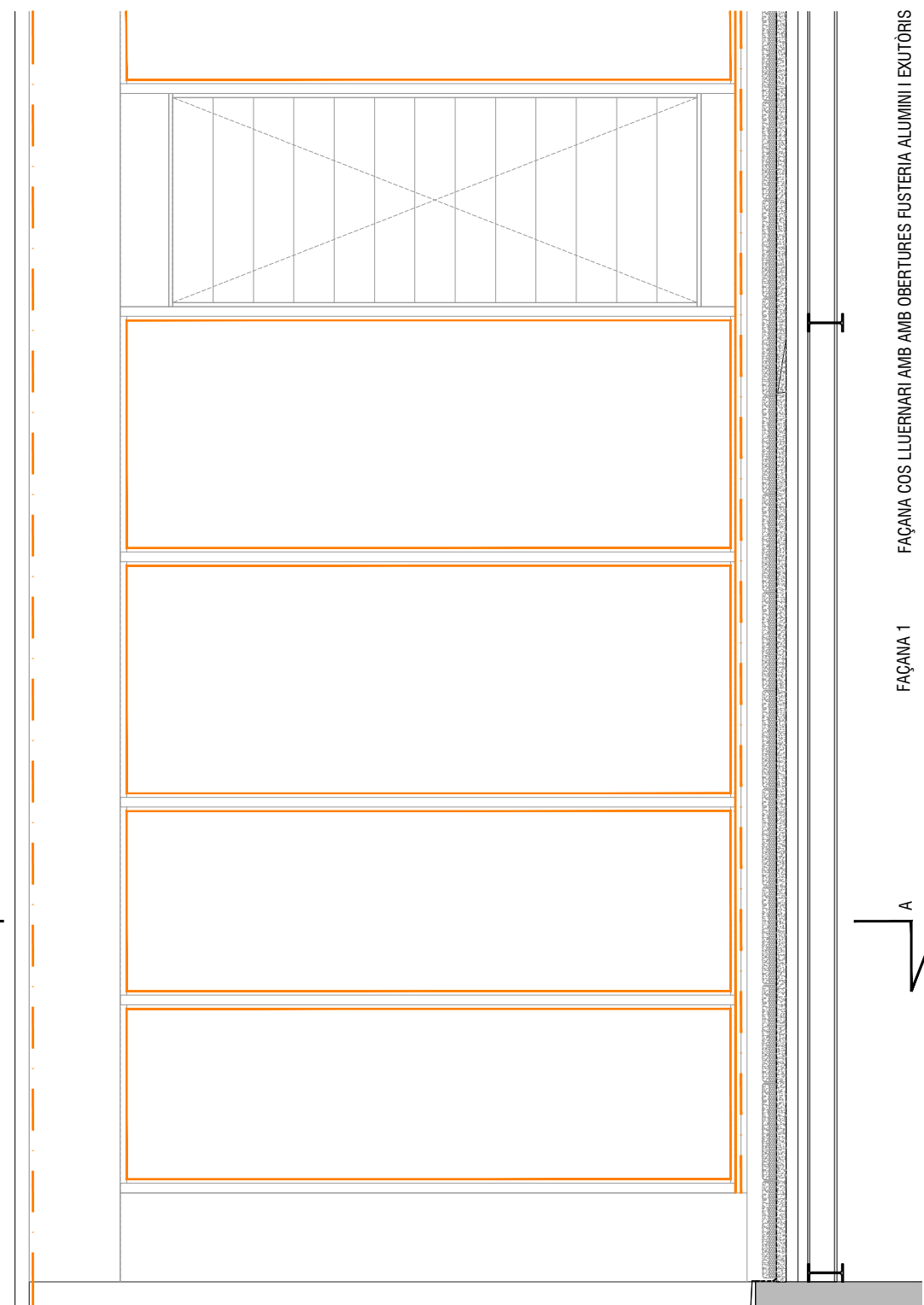

FAÇANA 1
FAÇANA COS LLUERNARI AMB OBERTURES FUSTERIA ALUMINI I EXUTORIS

A
B

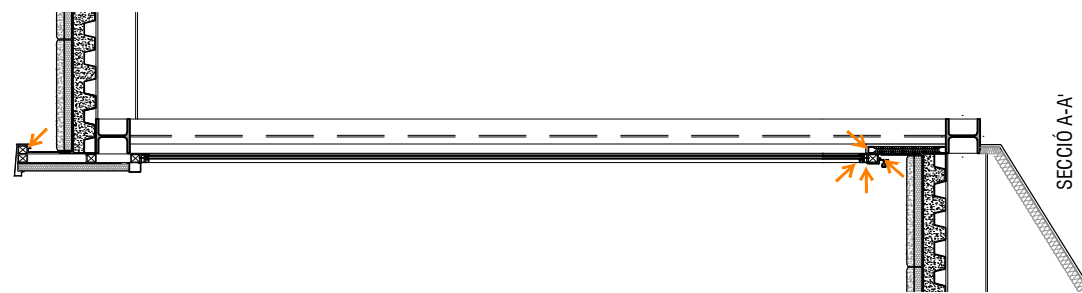

SECCIÓ A-A'

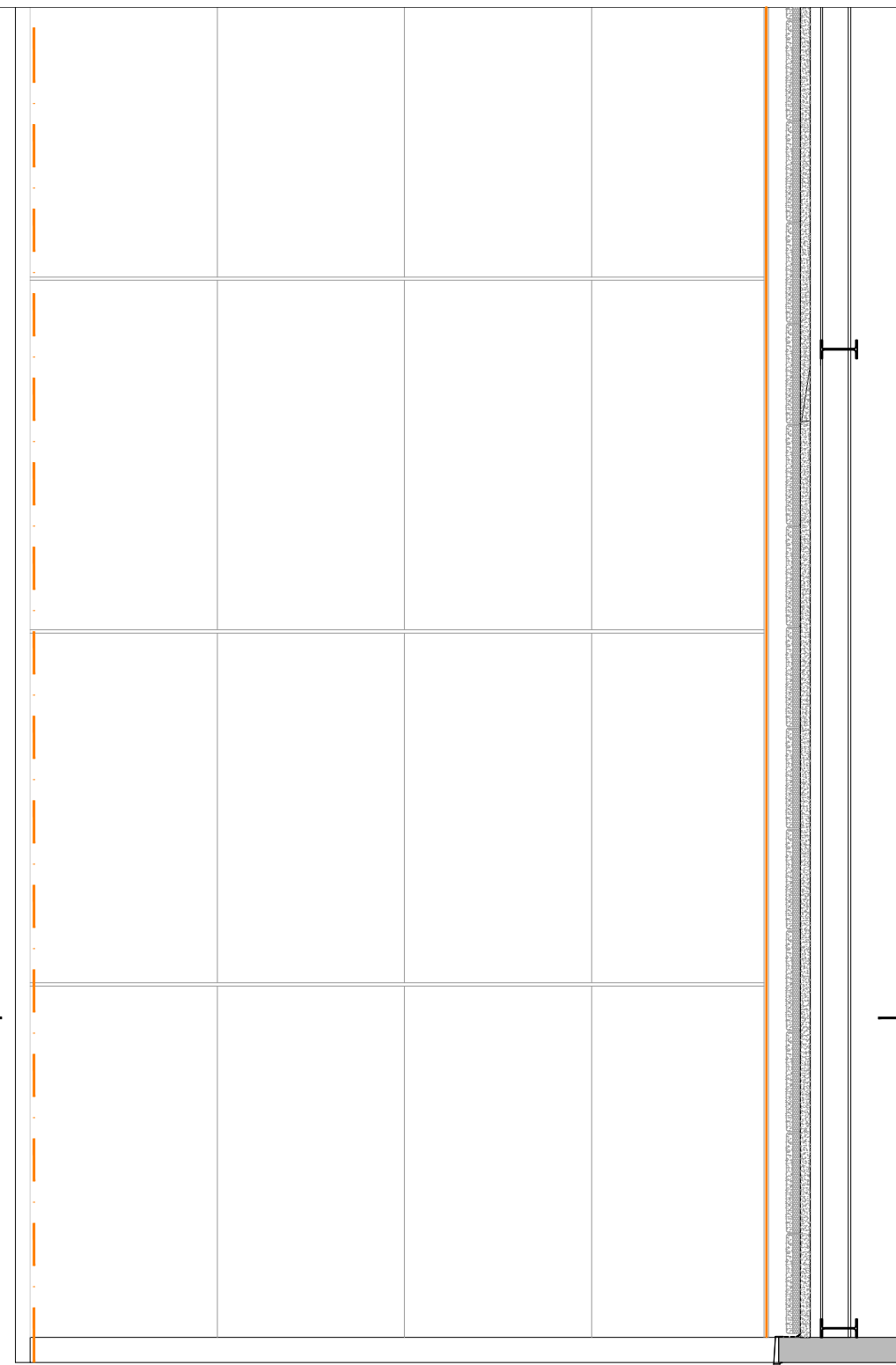

FAÇANA 2
FAÇANA COS LLUERNARI AMB ACABAT PANELLS SANDVITX ALUMINI LACAT

B

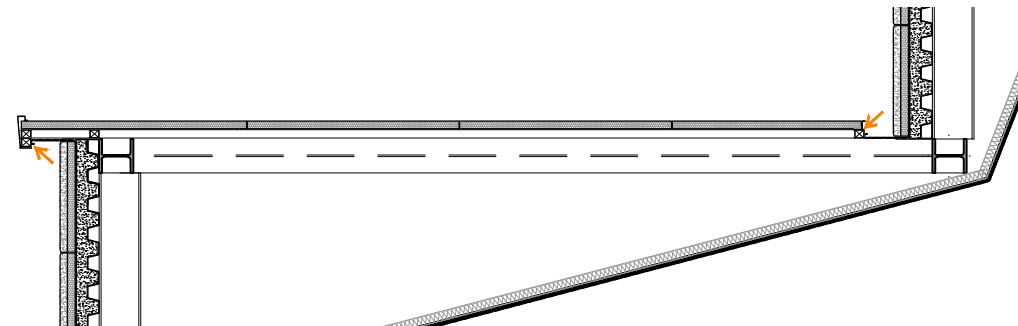

SECCIÓ B-B'

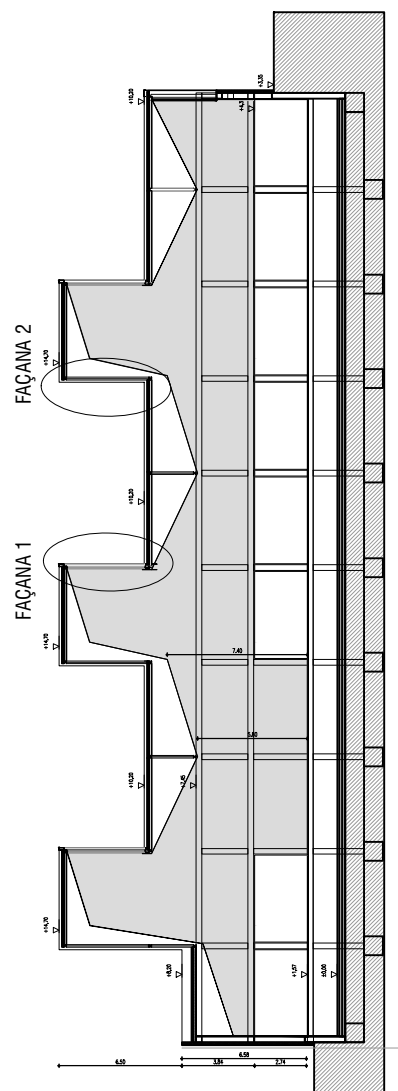

FAÇANA 2

FAÇANA 1



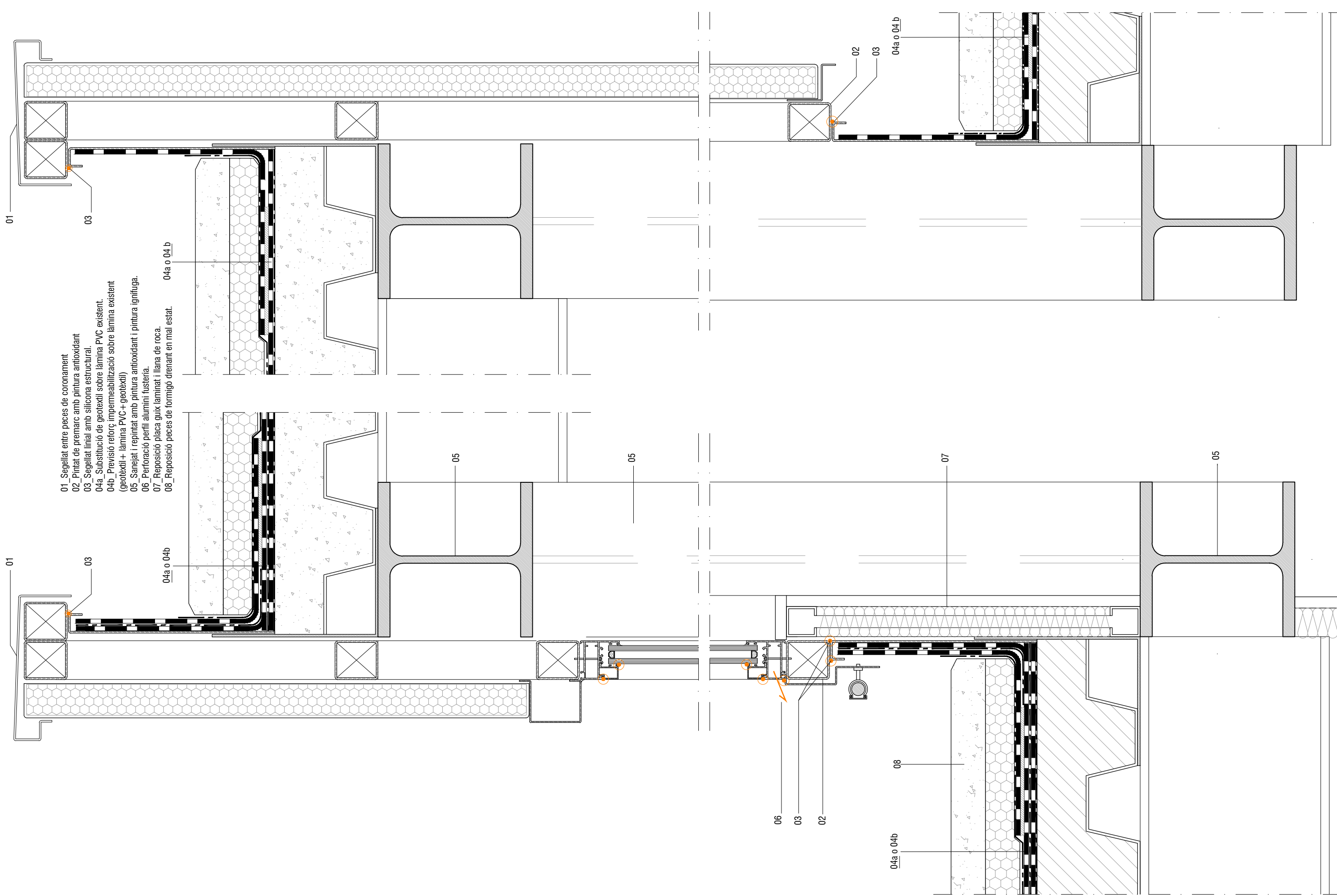

- 01_Segellat entre peces de coronament
- 02_Pintat de premarc amb pintura antioxidant
- 03_Segellat lineal amb silicona estructural.
- 04a_Substitució de geotèxtil sobre làmina PVC existent.
- 04b_Previsió reforç impermeabilització sobre làmina existent (geotèxtil+ làmina PVC+ geotèxtil)
- 05_Sanejat i repintat amb pintura antioxidant i llana de roca.
- 06_Perforació perfil aluminí fusteria.
- 07_Reposició placa guix laminat i llana de roca.
- 08_Reposició peces de formigó drenant en mal estat.

III. PLEC DE CONDICIONS

III. 1. PLEC DE CONDICIONS TÈCNIQUES GENERALS

0 CONDICIONS TÈCNIQUES GENERALS

Sobre els components

Sobre l'execució

Sobre el control de l'obra acabada

Sobre normativa vigent

1 CONDICIONS TÈCNIQUES PER UNITAT D'OBRA

SISTEMA SUSTENTACIÓ

SUBSISTEMA ENDERROCS

1 CONDICIONS GENERALS

- 1.1 Enderroc de cobertes
- 1.2 Arrencada de revestiments
- 1.3 Enderroc de tancaments i diversos

SISTEMA ESTRUCTURA

SUBSISTEMA SOBRE-RASANT ESTRUCTURA

1 ESTRUCTURES D'ACER

SISTEMA ENVOLVENT

SUBSISTEMA COBERTES

1 COBERTES PLANES

2 OBERTURES/LLUERNARIS

SUBSISTEMA FAÇANES

1 TANCAMENTS

- 1.1 Façanes industrialitzades
 - 1.1.1 Murs cortina

2 OBERTURES

- 2.1 Fusteries exteriors
 - 2.1.1 Fusteries metàl·liques
- 2.2 Envidrament
 - 2.2.1 Vidres plans

SUBSISTEMA IMPERMEABILITZACIÓ I AÏLLAMENTS

1 AÏLLAMENTS CONTRA EL FOC

- 1.1 Pintures ignífugues intumescentes
- 1.2 Morters

2 AÏLLAMENTS TÈRMICS-ACÚSTICS

- 2.1 Rígid, semirígid i flexibles

3 AÏLLAMENTS CONTRA LA HUMITAT

- 3.1 Imprimadors
- 3.2 Làmines

SISTEMA COMPARTIMENTACIÓ INTERIOR/ACABATS

SUBSISTEMA PAVIMENTS

1 PER PECES

- 1 Petris

SUBSISTEMA CEL RAS

SUBSISTEMA REVESTIMENTS

1 APLACATS

2 PINTATS

SISTEMA CONDICIONAMENT AMBIENTAL I INSTAL·LACIONS

SUBSISTEMA EVACUACIÓ

1 LIQUIDS

- 1.1 Connexió a xarxa
- 1.2 Recollida d'aigües grises, negres i pluvials

SUBSISTEMA SEGURETAT

1 PROTECCIÓ CONTRA INCENDIS

SISTEMA EQUIPAMENTS I D'ALTRES

CONDICIONS TÈCNiques GENERALS

Sobre els components

Característiques

Tots els productes de construcció hauran de portar el marcatge CE, d'acord amb les condicions establertes a l'**article 5.2 Conformitat amb el CTE dels productes, equips i materials**, Part I. Capítol 2. del CTE:

1. Els productes de la construcció que s'incorporin amb caràcter permanent als edificis, en funció del seu ús previst, portaran el **marcatge CE**, de conformitat amb la Directiva 89/106/CEE de productes de la construcció, publicada pel Real Decret 1630/1992 del 29 de desembre, modificada pel Real Decret 1329/1995 del 28 de juliol, i disposicions de desenvolupament, o altres Directives europees que li siguin d'aplicació.
2. En determinats casos, i amb la finalitat d'assegurar la seva suficiència, els DB establiran les característiques tècniques de productes, equips i sistemes que s'incorporin als edificis, sense perjudici del Marcatge CE que els sigui aplicable d'acord amb les corresponents directives Europees.

Control de recepció

Tots els productes de construcció tindran un control de recepció a l'obra, d'acord amb les condicions establertes a l'**article 7.2 Control de recepció a l'obra de productes, equips i sistemes**. Part I. Capítol 2. del CTE, i comprendrà:

Control de la documentació dels subministres.

1. Els subministradors lliuraran els documents d'identificació del producte exigits per la normativa d'obligat compliment, pel projecte o la DF (Direcció Facultativa) al constructor, qui els presentarà al director d'execució de l'obra. Aquesta documentació comprendrà, almenys, els següents documents:
 - a) els documents d'origen, full de subministrament ;
 - b) el certificat de garantia del fabricant, firmat per una persona física; i
 - c) els documents de conformitat o autoritzacions administratives exigides reglamentàriament, inclosa la documentació corresponent al marcatge CE dels productes de la construcció, quan sigui pertinent, d'acord amb les disposicions que siguin transposició de les Directives Europees que afectin als productes subministrats.

Quan el material o equip arribi a l'obra amb el certificat d'origen industrial que acrediti el compliment d'aquestes condicions, normes o disposicions, la seva recepció es realitzarà comprovant, únicament, les seves característiques aparents.

Control de recepció mitjançant distintius de qualitat i avaluacions d'idoneïtat tècnica

1. El subministrador proporcionarà la documentació precisa sobre:
 - a) els distintius de qualitat que ostentin els productes, equips o sistemes subministrats, que assegurin les característiques tècniques dels mateixos exigides en el projecte i documentarà, si s'escau, el reconeixement oficial del distintiu d'acord amb l'establert en l'article 5.2.3; i
 - b) les avaluacions tècniques d'idoneïtat per a l'ús previst de productes, equips i sistemes innovadors, d'acord amb l'establert en l'article 5.2.5, i la constància del manteniment de les seves característiques tècniques.
2. El director de l'execució de l'obra verificarà que aquesta documentació és suficient per a l'acceptació dels productes, equips i sistemes emparats per ella.

Control de recepció mitjançant assaigs

1. Per a verificar el compliment de les exigències bàsiques del *CTE pot ser necessari, en determinats casos, realitzar assaigs i proves sobre alguns productes, segons l'establert en la reglamentació vigent, o bé segons l'especificat en el projecte o ordenats per la D.F.
2. La realització d'aquest control s'efectuarà d'acord amb els criteris establerts en el projecte o indicats per la direcció facultativa sobre el mostreig del producte, els assaigs a realitzar, els criteris d'acceptació i rebuig i les accions a adoptar.

Sobre l'execució.

Condicions generals.

Tots els treballs, inclosos en el present projecte s'executaran esmeradament, tenint en compte les bones practiques de la construcció, d'acord amb les condicions establertes en l'**article 7.1 Condicions en l'execució de les obres. Generalitats**. Part I capítol 2 del CTE:

1. Les obres de construcció de l'edifici es portaran a terme segons el projecte i les seves modificacions autoritzades pel director de l'obra, prèvia conformitat del promotor, a la legislació aplicable, a les normes de la bona pràctica constructiva i a les instruccions del director de l'obra i del director de l'execució de l'obra.

Control d'execució.

Tots els treballs, inclosos en el present projecte, tindran un control d'execució d'acord amb les condicions establertes a l'**article 7.3 Control d'execució de l'obra. Generalitats**. Part I capítol 2 del CTE:

1. Durant la construcció, el director de l'execució de l'obra controlarà l'execució de cada unitat d'obra verificant el seu replanteig, els materials que s'utilitzin, la correcta execució i disposició dels elements constructius i de les instal·lacions, així com les verificacions i altres controls a realitzar per a comprovar la seva conformitat amb el que s'indica en el projecte, la legislació aplicable, les normes de bona pràctica constructiva i les instruccions de la direcció facultativa. A la recepció de l'obra executada poden tenir-se en compte les certificacions de conformitat que ostentin els agents que hi intervenen, així com les verificacions que, si s'escau, realitzin les entitats de control de qualitat de l'edificació.
2. Es comprovarà que s'han adoptat les mesures necessàries per a assegurar la compatibilitat entre els diferents productes, elements i sistemes constructius.
3. En el control d'execució de l'obra s'adoptaran els mètodes i procediments que es contemplin en les avaluacions tècniques d'idoneïtat per a l'ús previst dels productes, equips i sistemes innovadors, prevists a l'article 5.2.5

Sobre el control de l'obra acabada.

Verificacions del conjunt o parts de l'edifici d'acord amb les condicions establertes a l'**article 7.4 Condicions de l'obra acabada**.

Generalitats. Part I capítol 2 del CTE:

A l'obra acabada, bé sobre l'edifici en el seu conjunt, o bé sobre les seves diferents parts i les seves instal·lacions, parcial o totalment acabades, han de realitzar-se, a més de les que puguin establir-se amb caràcter voluntari, les comprovacions i proves de servei previstes en el projecte o ordenades per la D.F. i les exigides per la legislació aplicable

Sobre la normativa vigent

El Decret 462/71 del Ministerio de la Vivienda (BOE: 24/3/71): "Normas sobre redacción de proyectos y dirección de obras de edificación", estableix que a la memòria i al plec de prescripcions tècniques particulars de qualsevol projecte d'edificació es faci constar expressament l'observança de les normes sobre la construcció. Així doncs, en el present plec s'inclourà una relació de les normes vigents aplicables sobre construcció i es remarcarà que en l'execució de l'obra s'observaran les mateixes.

A més, els productes de la construcció duren el marcatge CE. En aquest sentit, les reglamentacions recents, com és el cas del CTE, fan referència a normes UNE-EN, CEI, CEN, que en molts casos estableixen requisits concrets que s'han de complimentar en el projecte.

CONDICIONS TÈCNiques PER UNITAT D'OBRA

SISTEMA SUSTENTACIÓ

SUBSISTEMA ENDERROCS

1 CONDICIONS GENERALS

Operacions destinades a la demolició total o parcial d'un edifici o element constructiu, aeri o enterrat que obstaculitzi la construcció d'una obra i que sigui necessari fer desaparèixer, comprèn també la retirada dels materials i lliurament a un gestor autoritzat, per al seu reciclatge o per a la disposició de rebuig. En funció de la seva execució es defineixen diversos tipus d'enderroc:

Enderroc d'element a element, el més usual, quan els treballs s'efectuen seguint l'ordre invers a la seva construcció.

Enderroc per col·lapse per embranzida de màquina, quan l'alçada de l'edifici no superi els 2/3 de l'alçada assolible per a aquesta.

Enderroc per col·lapse mitjançant impacte de bola de gran massa, quan l'edifici es trobi aïllat o prenent estrictes mesures de seguretat respecte als confrontats. O per col·lapse mitjançant la utilització d'explosius, quan l'estructura no sigui d'acer o amb predomini de fusta i materials combustibles.

Enderroc combinat. Quan part d'un edifici s'hagi d'enderrocar element a element i l'altra part per qualsevol altre procediment de col·lapse, s'establiran clarament les zones on s'utilitzarà cada modalitat.

Normes d'aplicació

Residus. Llei 6/93, de 15 juliol, modificada per la llei 15/2003, de 13 de juny i per la llei 16/2003, de 13 de juny.

Operaciones de valorización y eliminación de residuos y la lista europea de residuos. O. MAM/304/2002, de 8 febrero

Residuos. Ley 10/1998, ley de residuos.

Residuos. Construcción y demolición. RD 105/2008, de 1 de febrero, por el que se regula la producción y gestión de los residuos de construcción y demolición. (BOE 13.02.2008).

Regulador dels enderrocs i altres residus de la construcció. D. 201/1994, 26 juliol, (DOGC:08/08/94), modificat pel D. 161/2001, de 12 juny D. 259/2003 (DOGC: 30/10/2003) correcció d'errades: (DOGC: 6/02/04)

Ecoeficiència. Regulació criteris ambientals i ecoeficiència en edificis. D 21/2006 (DOGC 16.2.2006)

Pliogo de prescripciones técnicas generales para obras de carreteras y puentes (PG 3/75). O. 06.02.1976.

Actualización de determinados artículos del pliego de prescripciones técnicas generales para obras de carreteras y puentes relativos a la construcción de explanaciones, drenajes y cimentaciones. O. FOM/1382/2002 .

Reglamento sobre trabajos con riesgo de amianto. O. 31.11.1984, O. 26.07.1993.

Normas complementarias del Reglamento sobre trabajos con riesgo de amianto. O. 07.01.1987.

UNE. UNE 88411:1987 Productos de amiantocemento. Directrices para su corte y mecanizado en obra.

Components

Les eines per a la demolició: mitjans manuals, martell picador, martell trencador.

Els materials a demolir: Tots els materials corresponents al procés constructiu: estructurals, de revestiments d'instal·lacions etc.

Els elements auxiliars: bastides. S'utilitzaran en l'enderroc d'elements específics, en demolicions manuals, element a element, i sempre en construccions que no presentin símptomes de ruïna imminent. Es comprovarà prèviament que les seccions i l'estat físic dels elements d'estintolament, dels taulons, dels cossos de bastida, etc. són els adequats per tal de complir a la perfecció la missió que se'ls exigirà un cop muntats. S'estudiarà, en cada cas, la situació, la forma, l'accés del personal, dels materials, la resistència del terreny si recolza en ell, la resistència de la bastida i dels possibles llocs d'ancoratges, les proteccions necessàries a utilitzar, les viseres, lones, etc. buscant sempre les causes que, juntes o per separat, puguin produir situacions que donin lloc a accidents, per tal de poder-los evitar. Quan existeixin línies elèctriques nues s'aïllaran amb el dielèctric apropiat, es desviaran, almenys, a 3 m. de la zona d'influència dels treballs o, en altre cas, es tallarà la tensió elèctrica mentre durin els treballs.

Característiques tècniques mínimes dels elements auxiliars. Bastides.

Bastides de servei. Les més usuals són les bastides de servei metàl·liques per la seva rapidesa i simplicitat de muntatge, lleugeresa, llarga durada, adaptabilitat a qualsevol tipus d'obra, exactitud en el càlcul de càrregues per conèixer les característiques dels acers emprats, possibilitat de desplaçament. En la seva col·locació es tindran en compte les següents condicions:

Els elements metàl·lics que formin els peus drets o suports estaran en un pla vertical. La separació entre els travessers o ponts no serà superior a 2,50 metres. L'entroncament dels travessers es farà a una quarta part de la seva llum, on el moment flector sigui mínim. En les abraçadores que uneixen els elements tubulars es controlarà l'esforç de cargolada. Les traves o ancoratges hauran d'estar formats sempre per sistemes indeformables en el pla format pels suports i ponts, a força de diagonals o creus de Sant Andreu; s'ancoraran, a més, a les façanes que no hagin de ser enderrocades, o no immediatament, requisit imprescindible si la bastida no està ancorada en els seus extrems; han de preveure's com a mínim quatre ancoratges i un per cada 20 m². No es superarà la càrrega màxima admissible per a les rodes quan aquestes s'incorporin a una bastida. Els taulers d'altura major a 2 metres estaran proveïts de baranes normalitzades i marxapeu.

Bastides de càrrega. Utilitzades com a element auxiliar per tal de sostenir parts o materials d'una obra durant la seva construcció quan no es puguin sostenir per si mateixos, emprant-se com a armadures provisionals per a l'execució de voltes, arcs, escales, encofrats de sostres, etc. Estaran projectats i construïts de manera que permetin un descens i desmuntatge progressius.

Execució

Condicions prèvies

Abans de l'inici de les activitats d'enderroc es reconeixeran, les característiques de l'edifici a enderroc: antiguitat, característiques de l'estructura inicial, variacions, reformes, i estat actual de l'estructura i les instal·lacions. Es reconeixeran també, les edificacions confrontants, el seu estat de conservació i les seves mitgeres per tal d'adoptar les mesures de precaució com són l'anul·lació d'instal·lacions, apuntalament d'alguna part dels edificis veïns, separació d'elements units a edificis que no s'han de enderroc, etc... i també es reconeixeran els vials i xarxes de serveis de l'entorn de l'edifici a enderroc, que puguin ser afectats pel procés d'enderroc.

En aquest sentit, hauran de ser treballs obligats a realitzar i en aquest ordre, els següents:

Desinfecció i desinsectació dels locals de l'edifici que hagin pogut albergar productes tòxics, químics o animals (portadors de paràsits).

Anul·lació i neutralització per part de les Companyies subministradores de les escomeses d'electricitat, gas, telèfon, etc. així com tapat del calaveram i buidatge dels possibles dipòsits de combustible.

Estintolament i apuntalament dels elements de construcció que poguessin ocasionar algun esfondrament.

Instal·lació de bastides, totalment exemptes de la construcció a enderroc, si bé es podran arriostrar a aquesta en les parts no enderrocades.

Instal·lació de mesures de protecció col·lectives tant en relació amb els operaris encarregats de l'enderroc, com amb terceres persones o edificis, entre les quals cal destacar: Consolidació d'edificis confrontants i protecció si són més baixos, mitjançant la instal·lació de viseres de protecció; Protecció de la via pública o zones confrontants i la seva senyalització; Instal·lació de xarxes o viseres de protecció per a vianants i lones de protecció per impedir la caiguda d'enderrocs; Manteniment d'elements propis de l'edifici com: ampits, baranes, escales, etc; Protecció dels accessos a l'edifici mitjançant passadissos coberts; Instal·lació de mitjans d'evacuació d'enderrocs, canals i conductes de dimensions adequades, així com tremuges per l'emmagatzematge; Reforç de les plantes sota rasant si existeixen i s'han d'acumular

enderrocs en planta baixa; Evitar, mitjançant lones a l'exterior i regat a l'interior, la creació de grans quantitats de pols; No s'han de sobrecarregar excessivament els forjats intermedis amb enderrocs. Els buits d'evacuació es protegiran amb baranes; Adopció de mesures de protecció personal, dotant els operaris del preceptiu i específic material de seguretat (cinturons, cascos, botes, màscares, etc.). Es comprovarà que els mitjans auxiliars a utilitzar, tan mecànics com manuals, reuneixen les condicions de quantitat i qualitat especificades en el pla d'enderroc, d'acord amb la normativa aplicable en el transcurs de l'activitat. En el cas de procediment d'enderroc mecànic, s'haurà enderrocat prèviament, element a element, la part d'edifici que està en contacte amb les mitgeres, deixant aïllat el tall de la màquina. Quan existeixin plans inclinats, com ràfecs de coberta, que poden lliscar i caure sobre la màquina, s'enderrocaran prèviament. En el pla d'enderroc, s'indicaran els elements susceptibles de ser recuperats, a fi de fer-ho de forma manual abans que s'iniciï l'enderroc per mitjans mecànics. Aquesta condició no tindrà efecte si amb això es modifiquessin les constants d'estabilitat de l'edifici o d'algun element estructural. En el cas de demolició o retirada de materials que continguin amiant i prèviament a l'inici de la feina, l'empresa encarregada d'executar-la haurà d'establir un pla de treball aprovat per la D.F. Quan tècnicament sigui possible, l'amiant o els materials que el continguin han de ser retirats abans de començar les operacions de demolició.

Fases d'execució

Enderroc. Els elements resistents s'enderrocaran en l'ordre invers al seguit en la seva fase de construcció. Es descendirà planta a planta començant per la coberta, alleugerint les plantes de forma simètrica, excepte indicació en contra. Es procedirà a retirar la càrrega que graviti sobre qualsevol element abans d'enderrocar aquest. En cap cas es permetrà acumular enderrocs sobre els forjats en quantia major a l'especificada en l'Estudi Previ, tot i que l'estat dels esmentats sostres sigui bo. Tampoc s'acumularà enderroc ni es suportaran elements contra tanques, murs i suports, propis o mitgeres mentre aquests hagin de romandre en peus. Es contrarestaran o suprimiran els components horitzontals d'arcs, voltes, etc., i s'apuntalaran els elements, la resistència i estabilitat dels quals es tinguin dubtes raonables; les volades seran objecte d'especial atenció i seran apuntalades abans d'alleugerir els seus contrapesos. Es mantindran tot el temps possible les traves existents, introduint-ne de nous, en la seva absència, quan resultin necessaris. En estructures hiperestàtiques es controlarà que l'enderroc d'elements resistents origina els menors girs, fletxes i transmissió de tensions possibles, no s'enderrocaran elements estructurals o de trava mentre no es suprimeixin o contrarestin eficaçment les tensions que puguin estar incidint sobre ells. Es tindrà, així mateix, present el possible efecte pendular d'elements metàl·lics que es tallin o dels quals sobtadament se'n suprimeixin les tensions.

En general, els elements que puguin produir talls com vidres, porcellana sanitària, etc. es desmuntaran sencers. El trencament de qualsevol element suposa que els trossos resultants han de ser manejables per un sol operari. El tall o enderroc d'un element que, pel seu pes o volum no resulti manejable per una sola persona, es realitzarà mantenint-lo suspès o estintolat de manera que, en cap cas, es produeixin caigudes brusques o vibracions que puguin afectar a la seguretat i resistència dels forjats o plataformes de treball.

L'abatiment d'un element es durà a terme de manera que es faciliti el seu gir sense que aquest afecti al desplaçament del seu punt de suport i, en qualsevol cas, aplicant-li els mitjans d'ancoratge i de tirants per tal que el seu descens sigui lent. La bolcada lliure només es permetrà en elements que es puguin fer a trossos, no ancorats, situats en planta baixa o, com a màxim, des del nivell del segon forjat, sempre que es tracti d'elements de façanes i la direcció de la bolcada sigui cap a l'exterior. La caiguda es produirà sobre sòl consistent i amb espai lliure suficient per tal d'evitar efectes no desitjats.

No es permetran fogueres dins de l'edifici i les exteriors es protegiran del vent, estaran contínuament controlades i s'apagaran completament al finalitzar cada jornada de treball. En cap cas s'utilitzarà el foc amb propagació de flama com a mitjà d'enderroc. En edificis amb estructura de fusta o en aquells que existeixi abundància de material combustible es disposarà, com a mínim, d'un extintor manual contra incendis.

La utilització de compressors, martells pneumàtics, elèctrics o qualsevol mitjà auxiliar que produeixi vibracions haurà de ser prèviament autoritzat per la D. F.

No s'utilitzaran grues per a realitzar esforços que no siguin exclusivament verticals o per a atirantar, apuntalar o arrencar elements ancorats de l'edifici a enderrocar. Quan s'utilitzin per a l'evacuació d'enderrocs, les càrregues es protegiran d'eventuals caigudes i els elements lineals es traslladaran ancorats, almenys, de dos punts. No es descendiran les càrregues amb el control únic del fre.

Al finalitzar la jornada no quedaran elements susceptibles d'esfondrar-se de forma espontània o per l'acció d'agents atmosfèrics nocius (vent, pluja, etc.); es protegiran d'aquesta, mitjançant lones o plàstics, les zones de l'edifici que puguin veure's afectades pels seus efectes.

Al començament de cada jornada, i abans de continuar els treballs d'enderroc s'inspeccionarà l'estat dels estintolaments, atirantaments, ancoratges, etc. aplicats en jornades anteriors, tant en l'edifici que s'enderroca com en els que es poguessin haver efectuat en edificis de l'entorn; també s'estudiarà l'evolució de les esquerdes més representatives i s'aplicaran, si s'escau, les pertinents mesures de seguretat i protecció dels talls.

Retirada i transport de materials. L'evacuació d'enderrocs es pot realitzar de les següents formes: Mitjançant transport manual amb sacs o carretó fins al lloc d'apilament dels enderrocs o fins a les canals o conductes disposats per a aquesta funció; Amb obertura de buits en forjats, coincidents amb l'ample d'un entrebigat, de longitud compresa entre 1 i 1,50 metres, distribuïts de manera estratègica a fi de facilitar la ràpida evacuació. Aquest sistema només podrà emprar-se, excepte indicació contrària, en edificis o restes d'ells, amb un màxim de 3 plantes i quan el producte de l'enderroc sigui de grandària manejable per una sola persona; Llançant lliurement l'enderroc des d'una alçada màxima de 2 plantes sobre el terreny, sempre que es disposi d'un espai lliure mínim de 6 x 6 metres; Mitjançant grua quan es disposi d'espai per a la seva instal·lació i zona acotada per a la descàrrega de l'enderroc.

A l'empresa que realitza els treballs d'enderroc se li lliurarà, si s'escau, la documentació completa relativa als materials que han de ser aplegats per a la seva posterior utilització; aquests materials es netejaran i traslladaran al lloc assenyalat a aquest efecte en la forma que indiqui la D.F.

Quan no existeixin especificacions referents a la reutilització de materials, tota la runa resultant de l'enderroc es traslladarà al corresponent abocador municipal o a l'abocador que indiqui el Gestor Autoritzat de Residus encarregat de la gestió de les runes provinents de l'enderroc. El mitjà de transport, així com la disposició de la càrrega, s'adequaran a cada necessitat, adoptant-se les mesures que convinguin per tal d'evitar que la càrrega pugui espargir-se o originar emanacions o sorolls durant el seu trasllat. Els residus que continguin amiant s'han de recollir i traslladar fora del lloc de treball, el més aviat possible, en recipients tancats i senyalitzats amb etiquetes d'avertència de perill, per tal d'evitar l'emissió de fibres d'amiant al l'ambient.

Control i acceptació

A manca d'un pla de control específic definit per la D.F. es realitzarà en el tipus de enderroc per elements un control per cada 200m a enderrocar i no menys d'un control per planta.

Amidament i abonament

m³ de volum aparent, realment enderrocat, pel que respecte als elements propis d'edificació.

m³ de volum realment enderrocat, pel que fa referència als murs de contenció i fonaments.

ml de llargària realment enderrocat, amidat de l'eix de l'element, en referència a elements de clavegueró...

1.1 Enderroc de cobertes

Treballs destinats a la demolició dels elements que constitueixen la coberta d'un edifici.

Execució

Condicions prèvies

Es tindran en compte les prescripcions del subsistema enderrocs.

Abans d'iniciar la demolició d'una coberta es comprovarà la distància a les línies elèctriques i la càrrega dels mateixos.

Es tapanen els embornals dels baixants, per prevenir possibles obturacions.

Fases d'execució

Sempre es començarà des del carener i cap als ràfecs, de forma simètrica per vessants, de manera que s'evitin sobrecàrregues descompensades que puguin provocar enfonsaments imprevistos.

Les ordres i mitjans a utilitzar s'ajustaran a les prescripcions establertes a la D.T. i sota les ordres de la D.F.

Enderroc d'elements singulars de coberta. L'enderroc de xemeneies, conductes de ventilació..., es durà a terme, en general, abans de l'enderroc o arrencada del material de coberta, desmuntant de dalt cap baix, sense permetre la bolcada sobre la coberta. Quan s'aboquin els materials procedents de l'enderroc a través de la mateixa xemeneia es procurarà evitar l'acumulació d'enderrocs sobre el forjat, retirant periòdicament l'enderroc emmagatzemat quan no s'estigui treballant a sobre. Quan aquests elements es baixin sencers es suspendran prèviament, s'anul·larà el seu ancoratge i/o fixació i, després de controlar qualsevol oscil·lació, es baixaran.

Enderroc de material de coberta. S'enderrocarà, en general, per zones simètriques de vessants oposades, començant pel carener. Les plaques de fibrociment o similars es carregaran i es baixaran de la coberta tal i com es van desmuntant i sense trencar-les en trossos. A més a més les plaques de fibrociment, en ser considerades un material potencialment perillós pel seu contingut en amiant, hauran de ser manipulades pel personal que provingui d'una empresa autoritzada per a la realització d'aquesta mena de treballs.

Enderroc de tauler de coberta. S'enderrocarà, en general, per zones simètriques de vessants oposades, començant pel carener. Quan el tauler de coberta estigui suportat a sobre d'uns envanets de sostre-mort s'hauran de enderrocar aquests en primer lloc.

Enderroc d'envanets de sostre-mort o conillers. S'enderrocaran, en general, per zones simètriques de vessants oposades, començant pel carener i després d'haver aixecat el tauler ceràmic que es recolza sobre ells. A mesura que avancen els treballs s'enderrocaran els envanets i els envanets de riosta.

Enderroc de l'element de formació de pendents amb material de farciment. S'enderrocarà, en general, per zones simètriques de vessants oposades, començant pels careners més aixecats i equilibrant les càrregues. En aquesta operació no s'enderrocarà la capa de compressió dels forjats ni s'afebliran les bigues o biguetes dels mateixos. Es tapanen, prèviament a l'enderroc dels pendents de coberta, els albellons i les buneres de recollida d'aigües pluvials.

Enderroc de llistons, cabirons o cairats, corretges i encavellades. S'enderrocarà, en general, per zones simètriques de vessants oposades, començant pel carener. Quan no existeixi cap altre trava entre les encavellades que el proporcionat per les corretges i cabirons, aquests no s'eliminaran fins que les encavellades estiguin ben apuntalades. No es suprimiran els elements de riosta mentre no es retirin els elements estructurals que incideixen sobre ells. Si les encavellades han de ser baixades senceres, es suspendran prèviament al seu descens; la fixació dels cables de suspensió es realitzarà per sobre del centre de gravetat de l'encavellada. Si, d'altra banda s'han de desmuntar a peces, s'apuntalaran i es trossejaran començant, en general, pels cavalls. Si per sobre de les encavellades hi gravessin sostres, aquests s'eliminaran de forma prèvia, amb independència del sistema d'enderroc a utilitzar.

1.2 Arrencada de revestiments

Arrencada de sostres, revestiments i paviments.

Execució

Condicions prèvies

Es tindran en compte les prescripcions del subsistema enderrocs. Abans d'iniciar els treballs es comprovarà que no passen instal·lacions.

Fases d'execució

L'ordre, forma d'execució i els mitjans a utilitzar de cadascuna de les parts descrites en aquest capítol s'ajustaran a les prescripcions establertes a la D.T. i sota les ordres de la D. F. En defecte d'això, es tindran en compte les consideracions que es detallen:

Enderroc de cels rasos i falsos sostres. Els cels rasos i falsos sostres s'enretiraran, en general, de forma prèvia a l'enderroc dels forjats o elements resistents dels quals pegen. En els supòsits que no sigui necessari recuperar cap element d'aquests i quan així s'estableixi a la D.T., es podran enderrocar de forma conjunta amb el forjat superior.

Arrencada de revestiments, enrajolats i aplacats. Els revestiments s'enderrocaran junt amb el seu suport, sigui envà o mur, llevat que es pretengui el seu aprofitament o el del suport, en aquest cas, respectivament, s'enderrocaran abans de l'enderroc de l'edifici o abans de l'aplicació d'un nou revestiment al suport. Per al repicat de revestiments i d'aplacats de façanes o paraments exteriors de tancament s'instal·laran bastides homologades segons la legislació vigent, perfectament ancorades i travades a l'edifici; aquestes constituïran la plataforma de treball en tots els treballs exteriors i compliran tota la normativa vigent en matèria d'instal·lació com en totes les mesures de protecció col·lectiva aplicables com són: baranes, marxapeus, escales,... El sentit dels treballs és independent; no obstant, és aconsellable que tots els operaris que participin en ells es trobin en el mateix nivell o, en altre cas, no es trobin en el mateix pla vertical per tal de no ser afectats pels materials que es desprenguin del suport mentre durin els treballs.

Arrencada de paviments interiors, exteriors i soleres. L'enderroc dels revestiments de paviments i d'escales es durà a terme, en general, abans de l'enderroc de l'element resistent que els dona suport. El tram d'escala entre dos pisos s'enderrocarà abans que el forjat superior on es recolza i s'executarà des d'una bastida que cobreixi el forat de la mateixa. Inicialment es retiraran els esglaons, començant per l'esglaó més alt i desmuntant ordenadament fins a arribar al primer i, seguidament, la volta de maó o element estructural sobre el qual es recolzen. S'inspeccionarà detingudament l'estat dels forjats, o elements estructurals sobre els quals descansen els paviments a enderrocar i quan es detectin desperfectes, biguetes podrides, símptomes de cediments, etc., s'apuntalaran abans del començament dels treballs. L'enderroc conjunt o simultani, en casos excepcionals, de paviment i forjat haurà de comptar amb l'aprovació explícita de la D. F., en aquest cas s'assenyalarà la forma d'executar els treballs. La utilització de compressors, martells pneumàtics, elèctrics o qualsevol mitjà auxiliar que produeixi vibracions haurà de ser prèviament autoritzada per la D. F. Per a l'enderrocament de soleres o paviments sense compressor s'introduïran tascons, clavats amb la maça, en diferents zones a fi d'esquerdar l'element i trencar la seva resistència. Realitzada aquesta operació, s'avançarà progressivament trencant amb el tascó i la maça. La utilització de màquines en l'enderroc de soleres i paviments de planta baixa o vials queda condicionat a que treballin sempre sobre paviment consistent i tinguin la necessària amplitud de moviment. Les zones pròximes o en contacte amb mitgeres o façanes s'enderrocaran de forma manual o hauran estat objecte del corresponent tall de manera que, quan s'actui amb elements mecànics, el front de treball de la màquina sigui sempre paral·lel a elles i mai puguin quedar afectades per la força de l'arrencada i del trencament no controlat.

1.4 Enderroc de tancaments (interior i exterior, inclou fusteries)

Treballs destinats a la demolició de façanes, particions i fusteries d'una edificació.

Execució

Condicions prèvies

Es tindran en compte les prescripcions del subsistema enderrocs. Es tapanen els embornals dels baixants, per prevenir possibles obturacions.

Fases d'execució

L'ordre, forma d'execució i els mitjans a utilitzar de cadascuna de les parts descrites en aquest capítol s'ajustaran a les prescripcions establertes a la D.T. i sota les ordres de la D. F. En defecte d'això, es tindran en compte les consideracions que es detallen:

Enderroc de façanes. Es podrà desmuntar la totalitat dels tancaments prefabricats quan no s'afebleixin els elements estructurals.

L'enderroc d'aquests elements constructius, es podrà dur a terme per mitjans mecànics, sempre que es donin les circumstàncies que condicionen la utilització dels mateixos i que s'assenyalen en l'apartat corresponent dels enderrocs en general.

Enderroc d'envans interiors. L'enderroc dels envans de cada planta es durà a terme abans d'enderrocar el forjat superior per tal d'evitar que, amb la retirada d'aquests, puguin desplomar-se; també perquè l'enderroc del forjat no es vegi afectat per la presència d'ancoratges o suports no coneguts sobre aquests envans. Quan el forjat presenti una fletxa considerable, no es retiraran els envans que hi graviten a sobre sense haver-lo apuntalat prèviament. El sentit de l'enderroc dels envans serà de dalt cap baix. A mesura que avanci l'enderroc dels envans, s'aniran retirant els bastiments de la fusteria interior. En els envans que comptin amb revestiments de tipus ceràmic (enrajolats, ...) es podrà dur a terme l'enderroc de tot l'element en conjunt. Segons les circumstàncies, la D. F. indicarà que es trossegui els paraments mitjançant talls verticals i la bolcada posterior s'efectuarà per embranzida, tenint cura que el punt d'embranchida estigui per sobre del centre de gravetat del parament a tombar, per tal d'evitar la seva caiguda cap al costat contrari. No es deixaran envans sense travar en zones exposades a l'acció de forts vents quan superin una alçada superior a vint vegades el seu gruix.

Arrencada de fusteries i elements variis. Els bastiments es desmuntaran, normalment, quan s'hagi d'enderrocar l'element estructural en el que estiguin situats. Quan es retirin fusteries i serralleries en plantes inferiors a la que s'està demolint, no s'afeblirà l'element estructural on estiguin situades. En general, es desmuntaran sense trossejar els elements que puguin produir talls o lesions com vidres i aparells sanitaris. El trossejament d'un element es realitzarà per peces, la grandària de les quals permeti el seu maneig per una sola persona.

SISTEMA ESTRUCTURA

SUBSISTEMA SOBRE-RASANT ESTRUCTURA

1 ESTRUCTURES D'ACER

Conjunt d'elements d'acer que conformen una estructura destinada a garantir la resistència mecànica, l'estabilitat i l'aptitud al servei, inclosa la durabilitat per a qualsevol tipus d'edifici. Realitzat amb perfils d'acer laminats en calent, perfils d'acer conformats en fred o calent, utilitzats directament o formant peces compostes. Ha de dotar a l'edifici d'un comportament estructural adient front a les accions i a les influències previsible en situacions normals i accidentals segons CTE DB SE-A Seguretat estructural. Acer, mantenint, a més, la resistència al foc durant el temps necessari perquè puguin complir-se les exigències de seguretat en cas d'incendi., segons CTE DB SI , seguretat en cas d'incendi. Els tipus d'elements a les estructures d'acer poden ser: pilars, bigues i biguetes, llindes, traves, encavallades, corretges i tots els elements d'ancoratge i auxiliars de l'estructura d'acer.

Normes d'aplicació

Codi Tècnic de l'Edificació. RD 314/2006. DB SE-AE, DB SE-A, DB SI-6, DB SI-Annex D. Resistència al foc dels elements d'acer, DB HS 1, DB HE 1.

Norma de Construcció Sismoresistent: part General i Edificació, NCSE-02. RD 997/2002.

Norma reglamentària d'edificació sobre accions en l'edificació en les obres de rehabilitació estructural dels sostres d'edificis d'habitatges, NRE-AEOR-93. O 18/1/94.

Recobriments galvanitzats en calent sobre productes, peces i articles diversos construïts o fabricats amb acer o altres materials ferris. RD 2351/1985.

Especificacions tècniques dels tubs d'acer inoxidable soldades longitudinalment. RD 2605/1985.

UNE. Acers en xapes i perfils UNE EN 10025, UNE EN 10210-1:1994 i UNE EN 10219-1:1998. Materials d'aportació de soldadures UNE-EN ISO 14555:1999. Especificacions de durabilitat UNE ENV 1090-1:1997.

Components

Perfils i xapes d'acer laminat en calent

Perfils foradats d'acer laminat en calent

Perfils i plaques conformats en fred

Reblons d'acer de cap esfèric, de cap bombejat o de capota plana.

Cargols, femelles i volanderes ordinàries, calibrats o d'alta resistència

Soldadures

Cordons i cables

Materials de protecció i/o recobriments per a la previsió de la corrosió de l'acer.

Característiques tècniques mínimes

Acers en xapes i perfils. Característiques mecàniques mínimes dels acers, segons UNE EN 10025, 10210-1:1994 i 10219-1:1998. *Perfils i xapes d'acer laminat en calent.* De les sèries IPN, IPE, HEA, HEB, HEM o UPN, així com de les sèries L, LD, T, rodó, quadrat o rectangle.

Perfils foradats d'acer laminat en calent. De les sèries rodó, quadrat o rectangle. *Perfils i plaques conformats en fred.* De les sèries L, LD, U, C, Z, o Omega.

Cargols, femelles i volanderes ordinàries, calibrats o d'alta resistència. El moment torsor del collat, la disposició dels forats i el seu diàmetre ha d'ésser indicat per la D.F. Característiques mecàniques dels acers dels cargols ordinaris segon (CTE-DB SE-A 4.3).

Soldadures. Realitzades per arc elèctric amb resistència a tracció del metall dipositat més gran que 37, 42 o 52 kg/mm².

Cordons i cables. Formats per diversos filferros d'acer enrotllats helicoidalment de forma regular, els acers utilitzats tindran entre 70 i 200 kg/m² de resistència. Es prendran precaucions només en cas d'unions entre xapes de gran espessor.

Materials de protecció i/o recobriments per a la previsió de la corrosió de l'acer. Especificacions de durabilitat segons UNE ENV 1090-1:1997

Ductilitat. Comprovada segons les temperatures a que estarà sotmesa l'estructura en funció del seu emplaçament.

Control i acceptació

En el cas de materials avalats pel certificat del fabricant, el control serà una relació entre l'element i el seu certificat d'origen. Quan no sigui així, s'establirà un procediment mitjançant assaigs per un laboratori independent, o en solucions de caràcter singular les recomanacions o normatives de prestigi reconegut. (CTE-DB SE-A 12.3).

Execució

Condicions prèvies

El constructor ha d'elaborar els plànols de taller i el programa de muntatge i s'ha d'aprovar per la D.F. La preparació de les unions que s'hagin de realitzar a obra es faran a taller. Si durant el transport el material ha sofert desperfectes que no poden ser corregits o es preveu que després d'arreglar-los afectarà al seu treball estructural, la peça ha de ser substituïda. La secció de l'element no ha de quedar disminuïda pels sistemes de muntatge utilitzats. No s'han de començar les unions de muntatge fins que no s'hagi comprovat que la posició dels elements de cada unió coincideix exactament amb la posició definitiva. Els elements provisionals de fixació que per a l'armat i el muntatge es soldin a les barres de l'estructura, s'han de desprendre amb bufador sense afectar a les barres. Es prohibeix desprendre'ls a

cops. Quan es faci necessari tesar alguns elements de l'estructura abans de posar-la en servei, s'indicarà en els Plànols i Plec Particular la forma en què s'ha fet i els medis de comprovació i mesura.

Condicions de manipulació i emmagatzematge

S'han de seguir les instruccions del fabricant i respectar dades de caducitat. S'han d'emmagatzemar i manipular sense produir deformacions permanents ni danys en la superfície. S'evitarà tot contacte amb el terreny i l'aigua.

Fases d'execució

Preparació de la zona de treball

Replanteig i marcat d'eixos

Col·locació i fixació provisional de la peça

Aplomat i nivellació definitius

Execució de les unions per soldadura. Es realitzarà un pla de soldatge on s'inclouran: els talls de les unions, les dimensions i els tipus de soldadura, les especificacions sobre el procés i la seqüència de soldadura. Els tipus de soldadura són: Per punts, en angle, a topall i en tap i trau.(CTE-DB SE-A 10.3). Les soldadures s'han de fer protegides de la pluja i el vent, i a una temperatura > 0°C. Els components han d'estar correctament fixats. Les superfícies i vores han de ser les apropiades pel procés de soldat, exemptes d'humitat, de fissures, d'entelladures i materials que afectin el procés o qualitat de les soldadures. Els cordons de soldadura successius no han de produir osques.

Execució de les unions amb cargols. Els forats pels cargols s'han de fer amb perforadora mecànica, d'un sol cop els forats que travessin dues o més peces, eliminant posteriorment les rebaves. La perforació s'ha de realitzar a diàmetre definitiu, excepte en els forats en que sigui previsible la rectificació per coincidència, que s'han de fer amb un diàmetre 1 mm menor. El diàmetre nominal mínim serà de 12mm, la rosca pot estar inclosa en el pla de tall, i l'espiga del cargol ha de sortir de la rosca de la femella després del roscat del pla de tall. La utilització de femelles i volanderes queda especificada al CTE-DB SE-A 10.4. El collat de cargols sense pretesar, i el collat de cargols pretesats queda especificat al CTE-DB SE-A 10.5. El cargols d'una unió s'han d'apretar inicialment al 80% del moment torsor final, començant pels situats al centre, i s'han d'acabar d'apretar en una segona passada.

Recobriments superficials. Preparació de les superfícies. Les superfícies que hagin d'estar en contacte amb el formigó, han de netejar-se i no pintar-se. No s'ha de començar a pintar sense haver-ne eliminat les escòries. Els mètodes de recobriments de les estructures d'acer són: galvanització i pintura. *En el procés de galvanització.* Les soldadures han d'estar segellades, si hi ha espais en l'element fabricat es disposaran forats de purga i les superfícies galvanitzades s'han de netejar i tractar amb pintura d'imprimació anticorrosiva amb dissolvent àcid o adollat abans de ser pintades. *En el procés de pintar.* Abans de començar, es comprovarà que les superfícies i pintures compleixen els requisits del fabricant. Pintat amb capes d'imprimació antioxidant i anticorrosiu. Un cop acabada la posada a l'obra se li ha de donar una segona o tercera capa de protecció, sempre en un to diferent, segons les especificacions de la D.F. Les parts que hagin de quedar de difícil accés després del seu muntatge, però sense estar en contacte, rebran la segona capa de pintura i la tercera, després de la inspecció i l'acceptació de la D.F. i abans del muntatge. No es pintaran els cargols galvanitzats o amb protecció antiòxid.

Toleràncies d'execució (CTE-DB SE-A 11.2). Per edificis de llargària <= 30m: Tolerància total ±20mm. Nivell superior del pla del pis ± 5mm. Distància entre pilars consecutius ±15mm. Distància entre bigues consecutives ±20mm. Desviació en inclinació dels pilars. Per edificis de 6 plantes de 3m. Vh= 0,07m. Excentricitat no intencionada del recolzament d'una biga e0<=5mm. En plaques base i pilars e1 i e2 <= 5mm.

Control i acceptació

Control de qualitat de la fabricació a taller (si s'escau), on s'inclourà el control de la documentació de taller (CTE-DB SE-A 12.4).

Control de qualitat de muntatge, on s'inclourà la documentació de muntatge corresponent (CTE-DB SE-A 12.5).

Toleràncies de fabricació (CTE-DB SE-A 11.1). Perfils amb doble T soldats: Alçada del perfil ± 3 a 8mm en funció de l'alçària. Seccions amb caixó: Desviacions de ± 3 a 5mm en funció de les dimensions de les xapes. Components estructurals: Planor: L/1000 ó 3mm, Contrafetxa L/1000 ó 6mm. Ànimes i enrigidors: Desviacions per distorsió de l'ànima o distorsions de l'ala.

Amidament i abonament

kg d'acer per amidar les bigues, biguetes, corretges, encavallades, llandes, pilars, traves, elements d'ancoratge i elements auxiliars corresponents a les estructures d'acer, incloent-hi en el preu tots els elements i operacions d'unió, muntatge, assaigs, protecció, ports necessaris, etc., per a la completa execució d'acord amb el Projecte i indicacions de la D.F.

Totes les operacions de muntatge s'inclouran en el preu, així com la protecció i pintura que siguin necessàries, d'acord amb la normativa vigent. El pes unitari pel seu càlcul ha de ser el teòric. Per a poder utilitzar un altre valor diferent del teòric, cal l'acceptació expressa de la D.F. Aquests criteris inclouen les pèrdues de material corresponents a retalls.

SISTEMA ENVOLVENT

SUBSISTEMA COBERTES

1 COBERTES PLANES

Parament de cobertura exterior d'un edifici que limita l'ambient exterior amb els espais interiors. La coberta té com a objectiu separar, connectar i filtrar l'interior de l'exterior, satisfent els requisits de seguretat, habitabilitat i funcionalitat, segons CTE DB-HE HE1 Limitació de la demanda energètica, CTE DB-HS HS1 protecció enfront de la humitat CTE DB-HS HS5 evacuació d'aigües.

Podem trobar els tipus següents: *Coberta transitable no ventilada*, pot ser convencional o invertida segons la disposició dels seus components. El pendent estarà comprès entre l'1% i el 15%, segons l'ús al qual estigui destinat, trànsit de vianants o trànsit de vehicles.

Coberta ajardinada, coberta que està formada per una capa de terra de plantació i la pròpia vegetació, essent no ventilada.

Coberta no transitable no ventilada, pot ser convencional o invertida, segons la disposició dels seus components, amb protecció de grava o de làmina autoprotegida. La pendent estarà comprès entre l'1% i el 5%.

Coberta transitable, pot ser ventilada i amb enrajolat fix. El pendent estarà comprès entre l'1% i el 3%, recomanant-se el 3% en cobertes destinades al trànsit de vianants.

Normes d'aplicació

Codi Tècnic de l'Edificació. RD. 314/2006. CTE-DB HS, Document Bàsic de Salubritat; CTE-HE1, Demanda energètica; CTE-HS1, Impermeabilitat; CTE-DB SI, Seguretat en cas d'incendi; CTE-DB HR, Protecció al soroll; CTE-DB SE-AE, Resistència la vent, Seguretat Estructural-Accions a l'edificació.

Decret d'Ecoeficiència, demanda energètica. D.21/2006.

Condicions acústiques, NBE-CA-88. BOE 8/10/1988.

UNE

UNE 85.208-81. Permeabilitat a l'aire; UNE 85.212-83. Estanquitat; UNE 85.213-85. Resistència al vent; UNE 12.207:2000. Permeabilitat de l'aire.

UNE-EN ISO 140-4: Medición in situ del aislamiento acústico al ruido aéreo entre locales.

UNE-EN ISO 140-5: Medición in situ del aislamiento acústico al ruido aéreo de elementos de fachadas y de fachadas.

UNE-EN ISO 140-7: Medición del aislamiento acústico en los edificios y de los elementos de construcción. Parte 7: Medición in situ del aislamiento acústico de suelos al ruido de impactos

UNE-EN ISO 717: Evaluación del aislamiento acústico en los edificios y los elementos de construcción

UNE-EN ISO 717-1: Aislamiento a ruido aéreo. Para el cálculo del valor global de aislamiento y los términos de adaptación al espectro.

UNE-EN ISO 717-2: Aislamiento al ruido de impactos. Para el cálculo del valor global de aislamiento y los términos de adaptación al espectro.

Components

Sistema de formació de pendents, barrera contra el vapor, capa d'impermeabilització, capa separadora, capa drenant, terra de plantació (coberta ajardinada) i capa de protecció.

Característiques tècniques mínimes

Sistema de formació de pendents. Podrà realitzar-se amb formigons alleugerits o formigons d'àrids lleugers amb capa de regularització d'gruix 2-3 cm de morter de ciment, amb acabat remolinat; amb argila expandida estabilitzada superficialment amb beurada de ciment; amb morter de ciment. Ha de tenir una cohesió i estabilitat suficients, i una constitució adequada per la fixació de la resta dels components. La superfície serà llisa, uniforme i sense irregularitats que puguin punxonar la làmina impermeabilitzant. A la coberta transitable ventilada, el sistema de formació de pendents podrà realitzar-se a partir d'envans constituïts per peces prefabricades o maons (envanets de sostremort), superposats de plaques ceràmiques encadellades o de maons buits segons CTE-DB HS-1, taula 2.10.

Barrera de vapor. El material ha de ser el mateix que el de la capa d'impermeabilització o compatible amb ella. Poden ser de dos tipus: les de baixes prestacions (film de polietilè) i les d'altres prestacions (làmina de oxiasfalt o de betum modificat amb armadura d'alumini, làmina de PVC, làmina de EPDM). Segons CTE-DB HS-1, punt 2.4.3.5.

Aïllant tèrmic. Pot ser de lanes minerals com fibra de vidre o llana de roca, poliestirè expandit, poliestirè extruït, poliuretà, perlita de cel·lulosa, suro aglomerat, etc... Ha de tenir una cohesió i una estabilitat suficient per a proporcionar al sistema la solidesa necessària enfront sol·licitacions mecàniques. Estabilitat dimensional, resistència a l'aixafada. S'utilitzaran materials amb una conductivitat tèrmica menor de 0,06W/mk a 10°C. El seu gruix es determinarà segons les exigències del CTE-DB HE1; DB HS 1, punt 2.4.3.2.

Capa de impermeabilització. La impermeabilització pot ser de material bituminós o bituminós modificat; com poli (clorur de vinil) plastificat, etc... No serà necessària en condicions d'ús normal, tret que s'inclogui a la D.T. Si que serà necessària en els casos de risc de condensació alta. Haurà de suportar temperatures extremes, no serà alterable per l'acció de microorganismes i prestarà la resistència al punxonament exigible. No utilitzar en la mateixa làmina materials a base de betums asfàltics i màstics de quitrà modificat. No utilitzar en la mateixa làmina oxiasfalt amb làmines de betum plastómer (APP) que no siguin específicament compatibles amb elles. Evitar el contacte entre làmines de policlorur de vinil plastificat i betums asfàltics, tret que el PVC sigui especialment formulat per a ser compatible amb l'asfalt. Evitar el contacte entre làmines de policlorur de vinil plastificat amb les escumes rígides de poliestirè o amb les escumes rígides de poliuretà. A la coberta no transitable preferentment s'utilitzaran graves de cantell rodats. El material que forma la capa ha de ser resistent a la intempèrie en funció de les condicions ambientals previstes. La grava pot ser solta o aglomerada amb morter. Es podran utilitzar graves procedents de matxuca. Per a passadissos i zones de treball, lloses mixtes prefabricades compostes per una capa superficial de morter, terratzó, àrid rentat o altres, amb aplanat de poliestirè extrusionat. També pot ser una làmina autoprotegida, amb enrajolat fix o amb enrajolat flotant. Pot realitzar-se amb rajoles autoportants sobre suports telescòpics concebuts i fabricats expressament per a aquesta fi. Els suports disposaran d'una plataforma de suport que reparteixi la càrrega i sobrecàrrega sobre la làmina impermeable sense risc de punxonament. En coberta no transitable, si es tracta d'una capa de grava, aquesta ha d'estar neta i sense substàncies estranyes. La seva grandària ha d'estar compresa entre 16 i 32 mm. Segons CTE-DB HS 1, punt 2.4.3.4.

Capa separadora. Podran ser feltres de fibra de vidre o de polièster, o films de polietilè. Productes antiarrels (coberta ajardinada), constituïts per quitrà d'hulla, derivats del quitrà com brea o productes químics antiarrels. Hauria de utilitzar-se quan existeixin incompatibilitats entre l'aïllament i les làmines impermeabilitzants. Quan tingui funció antiadherent i antipunxant podrà ser: geotèxtil de polièster o geotèxtil de polipropilè. Quan es pretenguin les dues funcions (desolidarització i resistència a punxonament) s'utilitzaran feltres antipunxonament no permeables, o bé dues capes superposades, la superior de desolidarització i la inferior d'antipunxonament (feltre de polièster o polipropilè tractat amb impregnació impermeable). segons CTE-DB HS 1, punt 2.4.3.5.

Capa drenant. (coberta ajardinada) Grava i sorra de riu. La grava estarà exempta de substàncies estranyes, la sorra de riu serà de granulometria contínua, seca, neta i grandària màxima del gra 5 mm.

Terra de plantació (coberta ajardinada). Barreja formada per parts iguals en volum de terra franca de jardí, terra vegetal, sorra de riu, bruc i torba podent addicionar-se per a reduir pes fins a un 10% d'alleugerants: poliestirè expandit en boles o vermiculita.

Sistema d'evacuació d'aigües. Pot constar de canals, albellons, baixants i sobreexidors. L'albelló o el canaló ha de ser una peça prefabricada, d'un material compatible amb el tipus d'impermeabilització que s'utilitzi i ha de disposar d'una ala de 10 cm d'amplada com a mínim a la vora superior. Han d'estar proveïts d'un element de protecció per a retenir els sòlids que puguin obturar el baixant. Segons CTE-DB HS 5).

Control i acceptació

Es realitzarà la comprovació de la documentació de subministrament en tots els casos, comprovant que coincideixi allò subministrat a l'obra amb allò indicat a la D.T. Es farà la identificació en funció del material del fabricant, tipus, dosificació, densitat, classe de producte, gruix mínim, dimensions i pes mínim.

Es realitzaran les comprovacions corresponents d'identificació i assaig en cada un dels següents capítols: sistema de formació de pendents, barrera contra el vapor i capes separadores, capa d'impermeabilització amb làmines o material bituminós, capa de protecció, materials ceràmics.

Execució

Condicions prèvies

Els paraments verticals es trobaran acabats. El forjat garantirà l'estabilitat, amb fletxa mínima, compatibilitat amb els moviments del sistema i compatibilitat química amb els components de la coberta. El suport base ha de ser uniforme, estar net i sense cossos estranys. La làmina impermeable ha d'evitar el contacte de les làmines impermeabilitzants bituminoses, de plàstic o de cautxú, amb petrolis, olis, grasses i dissolvents. Per a la funció de desolidarització s'utilitzaran productes no permeables a l'abeurada de morters i formigons. Se suspendran els treballs quan plougui, nevi o la velocitat del vent sigui superior a 50km/h, en aquest últim cas es retiraran els materials i eines que puguin desprendre's. Quan les temperatures siguin inferiors a 5°C es comprovarà es poden dur a terme els treballs d'acord amb el material a aplicar.

Els accessos i obertures que estiguin situats en el parament vertical es realitzaran disposant un desnivell de 2 cm d'altura com a mínim per sobre de la protecció de la coberta, protegit amb un impermeabilitzant que ho cobreixi i ascendeixi pels laterals del buit fins a una altura de 15cm com a mínim per sobre d'aquest desnivell, o disposant-los reculats respecte del parament vertical 1 m com a mínim.

Els accessos i les obertures situats en el parament horitzontal de la coberta es realitzaran disposant al voltant del buit un amplitud d'una altura per sobre de la protecció de la coberta de 20 cm com a mínim i impermeabilitzats.

Les juntes han d'afectar a les diferents capes de la coberta a partir de l'element que serveix de suport resistent. Les vores de les juntes han de ser amb carell rom, amb un angle de 45° i l'amplària de la junta ha de ser major que 3 cm. La distància entre les juntes ha de ser com a màxim 15 m. Quan la distància entre juntes de dilatació de l'edifici sigui major de 15 m es realitzaran juntes de coberta, l'amplada no haurà de ser inferior a 15 mm i també hauria d'haver-n'hi al voltant dels elements sobresortints. A les juntes s'ha de col·locar un segellant. El segellant ha de quedar enrasat amb la superfície de la capa de protecció de la coberta. Les juntes de dilatació del paviment es segellaran amb un màstic plàstic no contaminant, havent-se realitzat prèviament la neteja dels cantells de les rajoles.

Per que l'aigua de les precipitacions no es filtri per la rematada superior de la impermeabilització s'ha de realitzar mitjançant regata de 3x3 cm com a mínim, en la que ha de rebre's la impermeabilització amb morter en bisell, o mitjançant una reculada amb una profunditat major que 5 cm, i l'altura per sobre de la protecció de la coberta ha de ser major que 20 cm, o mitjançant un perfil metàl·lic inoxidable proveït d'una pestanya, almenys en la seva part superior. Quan es tracti de cobertes transitables, a més de l'esmentat anteriorment, la làmina en el seu lliurament als paraments quedarà protegida de la intempèrie i del trànsit, per un sòcol. En els casos en que la làmina hagi de quedar exposada a la intempèrie serà de làmina autoprotegida o formulada per a la intempèrie.

En la trobada de la coberta amb la vora lateral ha de realitzar-se perllongant la impermeabilització 5 cm com a mínim sobre el front del ràfec o el parament o disposant un perfil angular amb l'ala horitzontal, que ha de tenir una amplària major que 10 cm.

S'ubicaran com a mínim dues buneres a cobertes, patis oberts, etc... Segons CTE DB-HS5.

El nombre de punts de recollida ha de ser suficient per tal que no hi hagin desnivells >150 mm i pendents màxims del 0,5%, i per evitar una sobrecàrrega excessiva de la coberta. Quan per raons de disseny no s'instal·lin punts de recollida s'hauria de preveure algun mètode d'evacuació de les aigües de precipitació, com podrien ser sobreeixidors.

Fases d'execució

Sistema de formació de pendents. Els baixants es protegiran amb para graves per impedir la seva obstrucció durant l'execució del sistema de pendents. El pendent recomanat és el màxim possible, sempre que quedi garantida la permanència de la capa de grava en el gruix necessari per a la protecció i llast del sistema. El seu gruix estarà comprès entre 2 cm i 30 cm; en cas d'excedir el màxim, es recorrerà a una capa de difusió de vapor o xemeneies de ventilació. La inclinació de la formació de pendents quedarà condicionada, en el cas de cobertes amb paviment flotant i a la capacitat de regulació dels suports de les rajoles (resistència i estabilitat). Es rebaixarà al voltant dels albellons. El sistema de formació de pendents quedarà interromput per les juntes estructurals de l'edifici i per les juntes de dilatació. Abans de rebre la capa d'impermeabilització l'aspecte del suport serà sec i també estarà sec en el seu gruix. *Coberta transitable no ventilada.* El pendent estarà comprès entre l'1 i el 5% per a vianants i l'1 i el 15% per a vehicles. *Coberta ajardinada.* El pendent estarà comprès entre l'1 i el 5%. *Coberta no transitable.* Si la protecció és amb grava el pendent estarà comprès entre l'1 i el 5% i si és amb làmina autoprotegida estarà comprès entre l'1 i el 5%. *Coberta transitable ventilada.* El gruix del sistema de formació de pendents serà de 2 cm com a mínim. Es rebaixarà al voltant dels albellons. Quedarà interrompuda en les juntes estructurals de l'edifici i en les auxiliars de dilatació. La cambra d'aire haurà de permetre la difusió del vapor d'aigua a través de les obertures disposades a l'exterior, de manera que es garanteixi la ventilació creuada situant les sortides d'aire 30 cm per sobre de les entrades, i es disposen enfrontades.

Barrera de vapor. Es col·locarà immediatament damunt del sistema de formació de pendent quan es prevegi que puguin haver-hi condensacions. La barrera de vapor ascendirà pels laterals i s'adherirà mitjançant soldadura a la làmina impermeabilitzant. Quan s'emprin les làmines de baixes prestacions, no serà necessària la soldadura d'encavalcament entre peces ni la soldadura amb la làmina impermeable. Per les làmines d'altres prestacions ha d'estendre's sota el fons i els laterals de la capa d'aïllament tèrmic. Segons CTE-DB HE1 Limitació de la demanda energètica

Capa separadora. Haurà d'intercalar-se una capa separadora per a evitar el risc de punxonament de la làmina impermeable. Serà necessària quan s'empi impermeabilització amb làmines de PVC plastificat sobre panells, com el poliestirè, que provoquin la migració de plastificants del PVC, quan la impermeabilització sigui amb làmines de PVC amb soldadura en fred o de EPDM, sobre panells aïllants sintètics o quan la impermeabilització sigui amb làmines asfàltiques aplicades amb bufador sobre qualsevol panell d'aïllament tèrmic, excepte els classificats com A1 i A2-s1,d0.

Aïllament tèrmic. Ha de col·locar-se de forma contínua i estable.

Capa de impermeabilització. Els paraments on ha d'anar col·locada la impermeabilització, han d'adequar-se i preparar-se per a assegurar que resulti correctament adherida i amb junta estanca. Hauran de preparar-se amb esquerdejat, mestrejat o remolinat. La capa

d'impermeabilització quedarà desolidaritzada del suport, i de la capa de protecció només en el perímetre i en els punts singulars. Les condicions exigides són: estabilitat dimensional, compatibilitat amb els elements que es col·locaran a sobre, superfície llisa i de formes suaus, pendent adequat i humitat limitada. La impermeabilització ha de col·locar-se en direcció perpendicular a la línia de màxim pendent. Els encavalcaments s'han de realitzar en el mateix sentit que el corrent de l'aigua i no han de quedar alineats amb els de les fileres contigües. S'evitaran bosses d'aire en les làmines adherides. La imprimació ha de ser del mateix material que la làmina impermeabilitzant. Quan la impermeabilització sigui bituminosa, s'emprarà sistema bicapa, alternant les armadures per assegurar l'estabilitat dimensional i la resistència al punxonament. Quan la impermeabilització sigui de material bituminós o bituminós modificat i quan el pendent sigui major del 15%, han d'utilitzar-se sistemes fixats mecànicament. Si el pendent està comprès entre el 5 i el 15%, han d'usar-se sistemes adherits.

Producte antiarrels (coberta ajardinada). Es col·locarà fins arribar a la part superior de la capa de terra.

Capa drenant (coberta ajardinada). El gruix mínim de la capa de grava serà de 5 cm i servirà de primera base a la capa filtrant. La sorra de riu tindrà un gruix mínim de 3 cm i s'estendrà uniformement sobre la capa de grava. Les conduccions dels recs per aspersió fins als ruixadors es realitzaran per la capa drenant. Les instal·lacions que hagin de discórrer pel terrat han de realitzar-se, preferentment, per les zones perimetrals evitant el seu pas pels vessants.

Terra de plantació (coberta ajardinada). Es recomana que la profunditat de terra vegetal estigui compresa entre 20 i 50 cm. Els tipus de plantes que precisin major profunditat han de situar-se en zones de superfície aproximadament igual a l'ocupada per la projecció de la seva copa i pròximes als eixos dels suports de l'estructura. Es triaran preferentment espècies de creixement lent i que la seva altura no excedeixi els 6m. Els camins per als vianants disposats en les superfícies ajardinades poden realitzar-se amb sorra en una profunditat igual a la de la terra vegetal, separant-la d'aquesta per elements com murets de pedra maó o lloses de pissarra.

Capa de protecció. Amb protecció de grava. S'extremaran les mesures amb àrids de matxucat per a evitar riscos de punxonament. Els gruixos no podran ser menors de 5 cm i variaran en funció del tipus de coberta i l'altura de l'edifici, sempre tenint en compte que les cantonades aniran més llustrades que les vores i aquestes més que la zona central. Gruix de la capa \pm 10 cm. *Amb enrajolat fix.* S'evitarà la col·locació a testa de les peces i s'establiran les juntes de dilatació necessàries per a prevenir les tensions d'origen tèrmic. Per a la realització de les juntes entre peces s'emprarà material de presa, les peces aniran col·locades sobre solera de 25 mm com a mínim, estesa sobre la capa separadora. *Amb enrajolat flotant.* Les peces sobre suports en enrajolat flotant han de disposar-se horitzontalment. Les peces o rajoles han de col·locar-se amb junta oberta. Les rajoles permetran, mitjançant una estructura porosa o per col·locació amb junta oberta, el flux d'aigua de pluja cap al pla inclinat de vessament, de manera que no es produeixin entollaments. *Amb capa de trànsit.* Quan l'aglomerat asfàltic s'aboqui en calent directament sobre la impermeabilització, el gruix mínim ha de ser 8 cm. Quan l'aglomerat asfàltic s'aboqui sobre una capa de morter que hi haurà sobre la impermeabilització, s'ha de col·locar entre aquestes dues capes una capa separadora per evitar-ne l'adherència de 4cm gruix com a màxim i armada de tal manera que s'eviti la seva fissuració.

Sistema d'evacuació d'aigües. La trobada entre la làmina impermeabilitzant i el baixant es resoldrà amb una peça especialment dissenyada i fabricada per a aquest ús, i compatible amb el tipus de impermeabilització escollit. Els albellons tindran un dispositiu de retenció dels sòlids amb elements que sobresurtin del nivell de la capa de formació de pendents per tal de minorar el risc d'obturació. Es realitzaran pous de registre per a facilitar la neteja i manteniment dels desguassos. L'element que serveix de suport a la impermeabilització ha de rebajar-se al voltant dels albellons o en tot el perímetre dels canalons. La impermeabilització ha de perllongar-se 10 cm com a mínim per sobre de les ales. La unió de la impermeabilitzant amb l'belló o el canaló ha de ser estanca. Quan l'belló es disposi a la part horitzontal de la coberta, ha de situar-se separat com a mínim 50 cm de les trobades amb els paraments verticals o amb qualsevol altre element que sobresurti de la coberta. La vora superior de l'belló ha de quedar per sota del nivell de vessament de la coberta. Quan l'belló es disposi en un parament vertical, la seva secció ha de ser rectangular. Quan es disposi un canaló a la part superior ha de quedar per sota del nivell de vessament de la coberta i ha d'estar fixat a l'element que serveix de suport. El suport de la impermeabilització al voltant dels albellons haurà de rebajar-se, com a mínim, 15 mm per tal d'evitar que els solapaments entre les làmines i la peça especial no remuntin el nivell de vessament de la làmina, fet que provocaria entollaments. Els albellons es situen preferentment centrats entre els vessants o faldons per a evitar pendents excessius. En tot cas, separats almenys 0,5 m dels elements sobresortints i 1 m dels racons o cantons.

Control i acceptació

Sistema de formació de pendents d'adequació a la D.T. Les juntes de coberta distanciades menys de 15 m.

Es realitzaran les comprovacions corresponents d'identificació i assaig en cada un dels següents capítols: Impermeabilització, Replanteig (segons el nombre de capes i la forma de col·locació de les làmines), Aïllament tèrmic i Acabats.

Amidament i abonament

m² totalment acabada, amidada en projecció horitzontal. Inclouent sistema de formació de pendents, barrera de vapor, aïllant tèrmic, capes separadores, capes de impermeabilització, capa de protecció i punts singulars (evacuació d'aigües, juntes de dilatació), inclouent els encavalcaments, part proporcional de minvaments i neteja final. En coberta ajardinada també s'inclou capa drenant, producte antiarrels, terra de plantació i vegetació. No inclou sistema de reg.

Verificació

La prova de servei per a comprovar la seva estanquitat, ha de consistir en una inundació fins a un nivell de 5 cm per sota del punt més alt del lliurament durant 24 hores (quan no sigui possible la inundació, rec continu de la coberta durant 48 hores). Transcorregudes 24 hores de l'assaig d'estanquitat es destaparan els desguassos permetent l'evacuació d'aigües per a comprovar el bon funcionament d'aquests.

2 OBERTURES - LLUERNARIS

Element prefabricat pel tancament d'obertures, per la il·luminació de locals amb possibilitat de ventilació regulable en cobertes de pendent no superior al 5%. Muntatge de claraboia prefabricada de metacrilat, practicable o no, pel tancament del buit de il·luminació en cobertes.

Normes d'aplicació

Codi Tècnic de l'Edificació. RD. 314/2006. CTE-DB HS, Document Bàsic de Salubritat; CTE-HE1, Demanda energètica; CTE-HS1, Impermeabilitat; CTE-DB SI, Seguretat en cas d'incendi; CTE-DB HR, Protecció al soroll; CTE-DB SE-AE. Resistència la vent, Seguretat Estructural-Accions a l'edificació.

Decret d'Ecoeficiència, demanda energètica. D.21/2006.

Condicions acústiques, NBE-CA-88. BOE 8/10/1988.

UNE.

UNE 85.208-81. Permeabilitat a l'aire; UNE 85.212-83. Estanquitat; UNE 85.213-85. Resistència al vent; UNE 12.207:2000. Permeabilitat de l'aire.

UNE-EN ISO 140-4: Medición in situ del aislamiento acústico al ruido aéreo entre locales.

UNE-EN ISO 140-5: Medición in situ del aislamiento acústico al ruido aéreo de elementos de fachadas y de fachadas.

UNE-EN ISO 140-7: Medición del aislamiento acústico en los edificios y de los elementos de construcción. Parte 7: Medición in situ del aislamiento acústico de suelos al ruido de impactos

UNE-EN ISO 717: Evaluación del aislamiento acústico en los edificios y los elementos de construcción

UNE-EN ISO 717-1: Aislamiento a ruido aéreo. Para el cálculo del valor global de aislamiento y los términos de adaptación al espectro.

UNE-EN ISO 717-2: Aislamiento al ruido de impactos. Para el cálculo del valor global de aislamiento y los términos de adaptación al espectro.

Components

Cúpula, sòcol, sistema de fixació, membrana impermeabilitzant, bastiment de fusta per la fixació de claraboies col·locat sobre sòcol d'obra, muntatge de lluernari de plaques de policarbonat de 10 mm de gruix, amb suports de perfil d'alumini i junts d'estanquitat, pel a tancament del buit de il·luminació en cobertes.

Característiques tècniques mínimes

Cúpula. De material sintètic termoestable. Ha de ser impermeable i inalterable als agents atmosfèrics.

Sòcol. Pot ser prefabricat de materials de característiques similars als de la cúpula, o de fàbrica realitzada amb totxana i morter. Sòcol prefabricat amb fixacions mecàniques. Pels sòcols d'obra es col·loquen sobre llistó de fusta.

Sistema de fixació. Ha de ser estanc a la pluja.

Membrana impermeabilitzant. Ha de tenir una làmina de superfície autoprotegida.

Control i acceptació

Es realitzaran les comprovacions corresponents d'identificació i assaig en cada un dels següents capítols: Materials ceràmics, Impermeabilització, Cúpula, Sòcol de material sintètic i Sistema de fixació.

Execució

Condicions prèvies

El forjat garantirà l'estabilitat, amb fletxa mínima. No existirà cap incompatibilitat entre el impermeabilitzant de la coberta i el de la claraboia. La coberta estarà en la fase de impermeabilització. Es suspendran els treballs quan plogui, nevi o la velocitat del vent sigui superior a 50 km/h, en aquest últim cas es retiraran els materials i eines que puguin desprendre's. La impermeabilització de la coberta s'ha de realitzar abans de col·locar l'element. El suport s'ha d'anivellar amb una recrescuda de morter.

Fases d'execució

Replanteig.

Sòcol. L'element ha de ser estable i resistent. Les peces han d'estar col·locades a trencajunt i les filades han de ser horitzontals. Les cantonades han de quedar travades per filades alternes. Ha de quedar travada a l'obra a les trobades amb altres elements constructius.

Sòcol de fàbrica. Ambdues cares del sòcol haurien d'anar esquerdejades, arrebossat reglejat i remolinades de 1 cm de gruix.

Fixació del sòcol. **Claraboia per sòcol prefabricat;** el sòcol de la claraboia ha de quedar fixat mecànicament al suport. La distància entre les fixacions ha de ser ≤ 30 cm i sempre una a cada cantonada. Entre el sòcol i la claraboia hi ha d'haver un sistema de circulació d'aire per evitar condensacions. L'alçada del sòcol sobre la capa d'acabat de la coberta serà ≥ 15 cm. **Claraboia per sòcol d'obra col·locada sobre llistó de fusta;** ha d'estar fixada mecànicament al suport. Entre el sòcol i la claraboia hi ha d'haver un sistema de circulació d'aire per a evitar condensacions. Alçària del punt més baix de la claraboia sobre l'acabat de la coberta ≥ 15 cm. **Claraboia sense sòcol, col·locada sobre el sostre;** ha d'estar fixada mecànicament al sostre i la distància entre les fixacions ha de ser ≤ 40 cm. La superfície de fixació de la claraboia ha d'estar protegida fins al començament de la volta amb una làmina impermeabilitzant autoprotegida. La junta de unió entre la capa impermeabilitzant i la volta de la claraboia s'ha de segellar amb betum calent i ha de ser ≥ 4 cm.

Protecció i impermeabilització del sòcol. La membrana impermeabilitzant es col·locarà vorejant el sòcol fins a la cara interior i s'encavalcarà 30 cm sobre la impermeabilització de la coberta. La membrana cobrirà els claus de fixació (en el cas de sòcol prefabricat). Les làmines de impermeabilització es col·locaran encavallades. La imprimació ha de ser del mateix material que la làmina. S'evitaran bosses d'aire a les làmines adherides.

Fixació de la cúpula al sòcol o al sostre, i col·locació dels elements de protecció i d'estanquitat de les fixacions. El conjunt dels elements col·locats ha de ser estanc. Les claraboies es distribuïran de manera homogènia sobre la coberta de la zona a il·luminar evitant la coincidència amb els elements estructurals i passarà el mateix amb les juntes de dilatació. **Cúpula.** Quan vagi sobre sòcol de fàbrica anirà fixada als tacs disposats al sòcol interposant les volanderes de goma. En el cas de claraboies amb sòcol prefabricat, es fixarà a la coberta amb claus separats 30 cm. Per a cúpules practicables s'utilitzarà un cercol rígid solidari a la cúpula amb ribet de goma pel tancament hermètic amb el sòcol. Durà un dispositiu d'obertura accionable des de l'interior del local que permetrà graduar l'obertura de la claraboia i deixar-la fixa a la posició desitjada. En els locals on puguin produir-se gasos i vapors industrials agressius serà necessari realitzar un estudi especial de protecció de claraboies. Quan puguin produir-se efectes de succió sobre la coberta superiors a 50 kg/m², es recomana fer un estudi especial de la fixació de la claraboia. Quan siguin previsibles temperatures ambient superiors a 40°C s'utilitzaran exclusivament claraboies amb sòcol prefabricat. **Bastiment.** Replanteig de la posició i dels elements de fixació del bastiment. Anivellació del bastiment i fixació a l'obra. Retirada dels elements de protecció i repàs dels forats amb massilla. S'ha de muntar amb elements que garanteixin l'escairat fins que quedi ben travat a l'obra. En treure aquests elements de protecció s'han de tancar els forats amb massilla. El bastiment ha de quedar travat a l'obra amb fixacions mecàniques a distàncies ≤ 30 cm.

Control i acceptació

Els materials o unitats d'obra que no s'ajustin a les especificacions haurien de ser retirats o, s'hauria d'enderrocar o reparar la part d'obra afectada.

Amidament i abonament

ut de claraboia col·locada amb cúpula sobre sòcol. Completament acabada D.T. Inclouent la part proporcional de minvaments i encavalcades, esquerdejat, arrebossat reglejat i remolinades per ambdues cares per a sòcols de fàbrica, elements especials, protecció durant les obres i neteja final.

SUBSISTEMA FAÇANES

1 TANCAMENTS

Element construït que tanca o limita un edifici, essent la part opaca de la façana, donant les prestacions de confort, aïllament i protecció contra la humitat segons CTE DB HE1, Limitació de la demanda energètica, CTE DB HS1 Protecció enfront de la humitat.

Normes d'aplicació

Codi Tècnic de l'edificació. RD. 314/2006. CTE-DB SI. Seguretat en cas d'incendi; CTE-DB HE1. Limitació de la demanda energètica; CTE-DB SE-AE. Seguretat Estructural, Accions a l'Edificació; CTE-DB HS1. Protecció enfront de la humitat, Apartat 2.3. Fachadas; CTE-DB HR. Protecció enfront del soroll.

Norma Bàsica de la Edificació, NBE-CA-88. BOE. 08/10/1988. Condiciones acústicas de los edificios.

Ley del ruido, Ley 37/2003. BOE. 18/11/2003.

Contaminación acústica. RD. 1513/2005.

Normas sobre la utilización de las espumas de urea-formol usadas como aislantes en la edificación. BOE. 13; 11/05/1984.

UNE

UNE-EN ISO 140-4: Medición in situ del aislamiento acústico al ruido aéreo entre locales.

UNE-EN ISO 140-5: Medición in situ del aislamiento acústico al ruido aéreo de elementos de fachadas y de fachadas.

UNE-EN ISO 140-7: Medición del aislamiento acústico en los edificios y de los elementos de construcción. Parte 7: Medición in situ del aislamiento acústico de suelos al ruido de impactos

UNE-EN ISO 717: Evaluación del aislamiento acústico en los edificios y los elementos de construcción

UNE-EN ISO 717-1: Aislamiento a ruido aéreo. Para el cálculo del valor global de aislamiento y los términos de adaptación al espectro.

UNE-EN ISO 717-2: Aislamiento al ruido de impactos. Para el cálculo del valor global de aislamiento y los términos de adaptación al espectro.

1.1 Façanes industrialitzades

1.1.1 Murs cortina

Tancament d'edificis constituït per elements lleugers opacs o transparents fixats a una estructura auxiliar ancorada a l'estructura de l'edifici, on la fusteria pot quedar vista o oculta.

Components

Bases de fixació en els forjats, ancoratges, estructura auxiliar, sistema de fixació del vidre, envidrament, elements opacs de tancaments, junta preformada d'estanquitat i producte de segellat.

Característiques tècniques mínimes

Bases de fixació en els forjats. Estaran constituïdes per perfil d'acer amb un gruix mínim de galvanització per immersió de 40 micres. Així mateix duran soldades un mínim de dues patilles d'ancoratge i es disposaran uniformement repartides. Aniran proveïdes dels elements necessaris per a l'acoblament amb l'ancoratge.

Ancoratges. Estarà constituït per perfil d'acer amb un gruix mínim de galvanització per immersió de 40 micres. Així mateix anirà proveït dels elements necessaris per a l'acoblament amb la base de fixació, de manera que permeti el reglatge dels elements del mur cortina en les seves dues direccions laterals, i l'altra normal al mateix. Absorbirà els moviments de dilatació de l'edifici.

Estructura auxiliar. Existeixen dos sistemes: muntants (verticals) i travessers (horitzontals), o únicament muntants (verticals). Els muntants i travessers no presentaran deformacions ni guerxaments, el seu aspecte superficial estarà exempt de ratllades, cops o abonyegadures i els seus talls seran homogenis. Anirà proveït dels elements necessaris per a l'acoblament amb els ancoratges, travessers o panells complets i amb els muntants superior i inferior. Els muntants duran en els extrems els elements necessaris per a l'acoblament amb els panells i vindran protegits superficialment contra agents corrosius. Els travessers i muntants podran ser d'alumini, de gruix mínim 2 mm; acer conformat, de gruix mínim 0,80 mm; acer inoxidable, de gruix mínim 1,50 mm; PVC, etc. La perfilaria serà amb o sense trencament de pont tèrmic. Les bases de fixació, l'ancoratge i l'estructura auxiliar haurien de tenir la resistència suficient per a suportar el pes dels elements del mur cortina planta per planta.

Sistema de fixació del vidre. La fixació del vidre a l'estructura portant es podrà aconseguir mitjançant dues tècniques diferents: fixació mecànica amb peces metàl·liques i trepants practicats al vidre, i l'envidrament estructural amb fixació elàstica amb adhesius, generalment silicones d'alt mòdul.

Envidrament. En cas que la fixació a l'estructura portant sigui mecànica, el vidre haurà de ser obligatòriament temperat. En cas envidrament estructural, el vidre podrà ser monolític o amb cambra d'aire, recuit, temperat, laminar, incolor, de color i amb capes selectives, ja siguin reflectants o sota emissives. En ampits sempre seran vidres temperats. L'envidrament sempre durà un tractament de vores, com a mínim cantell sorrenc.

Elements opacs de tancament. Al seu torn estaran constituïts per una placa exterior i una altra interior (d'acer, alumini, coure, fusta, vidre, zinc, etc...), amb un material aïllant intermedi que serà higroscòpic (llana de vidre, polièster expandit, etc...). Els elements opacs seran resistents a l'abradió i als agents atmosfèrics.

Junta preformada d'estanquitat. Podrà ser de policloropropè, de PVC, etc...

Producte de segellat. Podrà ser de tipus Thiokol, silicones, etc...

Control i acceptació

Es realitzaran les comprovacions corresponents d'identificació i assaig en cada un dels següents capítols: Perfils d'alumini anoditzat, Perfils laminats i xapes, Taulers de fusta o suro, Vidre, Escumes elastomèriques i Llana de vidre.

Execució

Condicions prèvies

En la vora del forjat inferior es marcaran els eixos de modulació passant-los mitjançant ploms a les successives plantes. Es comprovarà que estan col·locades totes les bases de fixació i existeix presa d'energia elèctrica cada 20 m., com a màxim en cada planta. El producte de segellat s'aplicarà a una temperatura superior de 0 °C.

Fases d'execució

Els ancoratges es fixaran a les bases de fixació de manera que permetin el reglatge del muntant un cop col·locat. Es col·locaran els muntants en façana unint-los als ancoratges per la part superior, permetent la regulació en tres direccions, per tal d'assolir la modulació, aplomat i anivellació. A la part superior del muntant s'hi col·locarà un casquet que faci de suport amb el muntant superior. Entre els muntants hi haurà una junta de dilatació de 2 mm/m, com a mínim. Els travessers s'uniran als muntants mitjançant casquets o altres sistemes de unió. Entre el muntant i el travesser hi haurà, també, una junta de dilatació de 2 mm/m. El tancament es col·locarà sobre el mòdul del mur cortina, fixant-lo amb ribets a pressió o algun altre sistema. La junta d'estanquitat es col·locarà a la trobada del mur cortina amb els elements del gros de l'obra; així com a la unió amb els elements opacs, transparents i fusteries garantint l'estanquitat a l'aire i a l'aigua, i permetent els moviments de dilatació del mur cortina. Un cop completat el panell s'unirà als muntants amb casquets a pressió i angulars cargolats que permetin la dilatació, coincidint amb els perfils horitzontals de panell. La fusteria anirà cargolada amb juntes d'expansió o altres sistemes flotants a l'estructura auxiliar del mur cortina, sempre que sigui possible. En el cas d'envidrament estructural l'encolat dels vidres als bastidors metàl·lics es farà sempre al taller, mai a l'obra, per evitar la brutícia de l'obra i/o les condensacions.

Acabats. El producte de segellat s'aplicarà en tot el perímetre de les juntes, comprovant abans d'estendre-la que no hi hagin òxids, pols, grassa o humitat.

Control i acceptació

Es realitzaran les comprovacions, una per planta, corresponents d'identificació o assaig en cada un dels següents capítols: Muntants i travessers, mur cortina, junta i segellat.

Verificacions

Prova de servei. Estanquitat de panys de façana a l'aigua de vessament. Resistència de muntant i travesser: apareixen deformacions o degradacions. Resistència de la cara interior dels elements opacs: s'esquerda o es degrada el revestiment o s'ocasionen deterioracions en a l'estructura. Resistència de la cara exterior dels elements opacs: existeixen deformacions, degradacions, esquerdes, deterioracions o defectes apreciables.

Amidament i abonament

m² de superfície de mur cortina executada (estructura, panells, envidrament), incloent o no l'estructura auxiliar fins i tot peces especials d'ancoratge, segellat i posterior neteja.

2 OBERTURES

Part semitransparent de l'envolvent tèrmica d'un edifici, practicables o no, que dona prestacions de lluminositat, confort, ventilació i connexió.

Normes d'aplicació

Codi Tècnic de l'Edificació. RD 314/2006. CTE-HE1, Demanda energètica; en relació a al transmitància tèrmica (U), i factor solar (Fs) i permeabilitat a l'aire. CTE-HS1, Impermeabilitat, en relació a la trobada de les façanes amb obertures. CTE DB SU seguretat d'utilització. CTE-DB SE-AE, Document Bàsic Seguretat Estructural-Accions a l'Edificació. CTE- DB HR, Protecció enfront del soroll.

Decret d'Ecoeficiència, demanda energètica. D. 21/2006.

Norma bàsica de la edificació sobre condiciones acústicas en los edificios, NBE-CA-88. BOE. 8/10/1988.

UNE.

UNE 12.207:2000. Fusteria material, segons UNE 85.218.1985. UNE 85103:1991 Puertas i cancelas pivotantes abatibles. Definiciones, clasificación y características. UNE 85.222:1985 Ventanas. Acristalamiento y métodos de montaje, col·locació amb llistó de vidre o amb perfils conformats de neoprè.

UNE-EN ISO 140-4: Medición in situ del aislamiento acústico al ruido aéreo entre locales.

UNE-EN ISO 140-5: Medición in situ del aislamiento acústico al ruido aéreo de elementos de fachadas y de fachadas.

UNE-EN ISO 140-7: Medición del aislamiento acústico en los edificios y de los elementos de construcción. Parte 7: Medición in situ del aislamiento acústico de suelos al ruido de impactos

UNE-EN ISO 717: Evaluación del aislamiento acústico en los edificios y los elementos de construcción

UNE-EN ISO 717-1: Aislamiento a ruido aéreo. Para el cálculo del valor global de aislamiento y los términos de adaptación al espectro.

UNE-EN ISO 717-2: Aislamiento al ruido de impactos. Para el cálculo del valor global de aislamiento y los términos de adaptación al espectro.

2.1 Fusteries exteriors

2.1.1 Fusteries metàl·liques

Finestres, balconeres o portes, fixes o practicables, de perfils d'acer o alumini, amb tots els seus mecanismes, col·locades directament sobre l'obra o bé fixades amb bastiments de base. No comprèn envidrament.

Components

El bastiment de base podrà ser amb perfils tubulars d'acer galvanitzat conformats en fred o de fusta i travat a l'obra mitjançant ancoratges galvanitzats.

Els perfils podran ser d'acer laminats en calent, d'acer conformats en fred o d'acer inoxidable.

Els perfils i xapes seran d'alumini amb protecció anòdica o protecció de lacat.

Es disposaran ribets quan disposin d'envidrament.

També hi haurà els accessoris i ferramentes, els junts perimetrals, etc...

Característiques tècniques

Compliment de les exigències en relació a la demanda energètica, condicions acústiques, estanquitat, permeabilitat de l'aire i resistència al vent del conjunt de les fusteries i vidre. S'especificarà si la fusteria és amb trencament de pont tèrmic. En el cas d'acer laminat en calent i conformat fred, els perfils aniran protegits amb imprimació anticorrosiva. En cas d'alumini els perfils i xapes tindran una protecció anòdica de gruix variable en funció de les condicions ambientals. El gruix de la paret dels perfils serà com a mínim de 1,5mm.

Control i acceptació

El subministrador acreditarà la vigència de la certificació de conformitat dels perfils amb els requeriments reglamentaris: Assajos, distintius i marcatges CEE. Els perfils i xapes seran de color uniforme, sense deformacions ni fissures amb eixos rectilinis. Els canals de recollida d'aigua de condensació dels escopidors tindran dimensions adequades, hi haurà un mínim de 3 orificis per cada m de desguàs. Les unions entre perfils es faran per soldadura o amb escaires interiors unides als perfils amb cargols o rebllons a pressió.

Execució

Condicions prèvies

L'emmagatzematge es farà en un lloc protegit de la humitat i allunyat de possibles impactes. Es procurarà que no entri en contacte directe amb el ciment o la calç, per mitjà del bastiment de base. Es procurarà la formació de ponts galvànics per a la unió de diversos materials metàl·lics.

Fases d'execució

Replanteig.

Col·locació, aplomat i anivellat del bastiment. Preveient els gruixos dels acabats del parament o del suport al qual estigui subjecte.

Subjecció definitiva a la paret o bastiment de base. Amb l'ajut d'elements que garanteixin la protecció contra l'impacte, i d'altres que mantinguin l'escairat fins que quedi ben travat.

Segellat. Si convé les juntes se segellaran amb massilles especials.

Eliminació dels rigiditzadors. I tapat de forats si és el cas, amb els materials adequats.

Col·locació dels mecanismes.

Neteja de tots els elements.

Toleràncies d'execució. Replanteig: ± 10 mm; Nivell previst: ± 5 mm; Horitzontalitat: ± 1 mm/m; Aplomat: ± 2 mm/m; Pla previst del bastiment respecte de la paret: ± 2 mm; Franquícia entre la fulla i el bastiment: 0,2<0,4cm

Control i acceptació

Segons el CTE DB SI i CTE DB SU pel que fa a neteja, sentits d'evacuació, senyalització, alçades lliures i superfícies de vidre. S'ha de prevenir la corrosió del acer evitant el contacte directe amb l'alumini de les fusteries segons el CTE DB SE-A punt 3. Ha d'obrir i tancar correctament. El bastiment ha d'estar ben aplomat, sense deformacions dels angles, al nivell i al pla previstos. No ha de gravitar cap tipus de càrrega sobre el bastiment. El bastiment de base ha d'estar travat a l'obra amb ancoratges galvanitzats. El bastiment propi ha d'estar subjectat al bastiment de base amb visos autoroscants o de rosca mètrica (d'acer inoxidable o cadmiats), separats 60 cm com a màxim, i a menys de 30 cm dels extrems.

D'acord amb l'envidrament que porti ha de complir els requeriments energètics segons el CTE DB HE i acústics vigents segons NBE-CA-88

Verificació

Es conservarà la protecció de la fusteria fins al revestiment dels paraments i fins que es col·loqui l'envidrament. Per comprovar l'estanquitat es sotmetrà la fusteria a escurtories de 8h conjuntament amb el conjunt de la façana.

Amidament i abonament

m² de llum d'obra d'element col·locat. Incloent en el preu la part proporcional d'ajuts per la seva col·locació, elements de connexió, tapajunts i ferramentes. No s'inclouen els bastiments de base, les imprimacions i/o pintures, si s'escau, ni tampoc els envidraments. Ut els elements singulars, acabats i posats a l'obra segons especificacions de la D.F.

2.2 Envidrament

2.2.1 Vidres plans

Vidre estirat a màquina, de cares planes i paral·leles. Fabricat en diversos gruixos, capes i qualitats. Forma part de les obertures dels edificis.

Els vidres en funció del seu ús i composició es classifiquen en:

Vidre Simple. Envidrament format per una sola fulla de vidre.

Vidre Laminat. Envidrament format per una o més llunes unides per làmina butiral, tractades superficialment o no, suspès amb perfil conformat de neoprè a la fusteria aconseguint un conjunt unitari que resti unit en cas de ruptura.

Vidre Aïllant o doble. Envidrament format per dos vidres separats per cambra d'aire aconseguint aïllament o control tèrmic, acústic o solar per mitjà del tractament dels vidres.

Vidre Trempat. Envidrament format per una lluna o vidre imprès sotmès a un tractament tèrmic de trempat amb més resistència als esforços d'origen mecànic i tèrmic.

Vidre resistent al foc. Envidrament format per vidres trempats, laminats amb intercalats intumescent, o bé amb vidres revestits amb capes d'òxids metàl·lics.

Components

Vidre. En funció del gruix de cadascuna de les fulles, els vidres plans es classifiquen en: vidre prim (1,5 a 1,75mm), vidre semidoble (2 a 2,5mm), vidre doble (3mm), cristallina (4-6mm) i lluna polida (4-10mm). En funció dels productes vitris utilitzats el vidre pot ser: *Vidre incolor:* transparent i de cares completament paral·leles. *Vidre de baixa emissió:* incolor, tractat superficialment per una cara amb òxids metàl·lics i metalls nobles i aconseguint reduir les pèrdues de calor per radiació. *Vidre de color filtrant:* acolorit en massa amb òxids metàl·lics, reduint el pas de radiacions infraroges, visibles i ultraviolades. *Vidre de color:* acolorit en massa mitjançant addició d'òxids metàl·lics estables. *Vidre de protecció solar:* incolor, de color filtrant, o de color, amb una de les seves cares tractada mitjançant dipòsit de capa de silici elemental, obtenint una alta reflexió de llum visible i infraroja solar. *Vidre imprès:* translúcid, obtingut per bugada contínua i posterior laminació de la massa de vidre en fusió.

Sistema de fixació. Amb massilles, bandes preformades, o perfils de PVC. L'envidrament anirà suportat pels bastiments de la corresponent fusteria de fusta, d'acer, d'alumini, de PVC, o bé fixat directament a l'estructura mitjançant fixacions mecàniques o elàstiques.

Característiques tècniques mínimes

Vidres. Vidre laminat. Compost per dos o més llunes unides per interposició de làmines de matèria plàstica quedant, en cas de trencament, adherits els trossos de vidre al butiral. El nombre de fulles serà com a mínim: dues en cas de baranes i ampits; tres en cas d'envidrament antibatori; quatre en cas d'envidrament antibala. *Vidres aïllants tèrmics i acústics.* Conjunt format per dos o més llunes, separades entre si per cambres d'aire deshidratat. La separació entre llunes està definida per un perfil separador, generalment metàl·lic, en el seu interior s'introdueix el producte dessecant i l'estanquitat està assegurada mitjançant un doble segellat perimetral (vidre amb cambra d'aire). L'aïllament acústic es millora, omplint la cambra amb gasos i utilitzant vidres laminars amb resines. *Vidres de control solar.* Són vidres que fan treballar la transparència, modificant-la segons el grau de protecció contra la radiació solar directa. Poden ser vidres colorats en massa i/o amb tractaments superficials, que generen unes capes (incolors, colorades i reflectants) en una de les superfícies del vidre. Poden anomenar els següents tipus: vidre reflector, lluna amb una de les seves cares reflectants, obtinguda mitjançant una capa metàl·lica dipositada per piròlisi; vidre filtrant, llunes colorades, mitjançant l'addició d'òxids metàl·lics estables, no deformen les imatges al seu través. Redueixen el pas de les radiacions infraroges, visibles i ultraviolades.

Vidre trempat. Sotmès a un tractament tèrmic de trempat, que li confereix un augment de resistència a esforços d'origen mecànic i tèrmic, pel que és obligada la seva col·locació en claraboies, i en qualsevol element translúcid de coberta. *Vidres de seguretat.* Vidres que han estat sotmesos a un tractament tèrmic de trempat, augmentant la seva resistència als esforços d'origen mecànic i tèrmic, o poden ser vidres laminars normals o que poden incorporar capes de policarbonat. Es classifiquen en els següents nivells de seguretat: Nivell A-Seguretat física (impactes fortuïts, caiguda persones, etc., Nivell B-Anti-agressió i anti-obatori (impactes intencionats d'objectes contundents), Anti-bala (Impactes de munició d'arma). *Vidres resistents al foc.* Vidres obtinguts per diferents tractaments i composicions: vidres trempats, vidres laminats amb intercalats intumescent o gels i vidres revestits amb capes d'òxids metàl·lics.

Sistema de fixació. Les folgances entre el vidre i el galze s'ompliran mitjançant emmassillat total, bandes preformades, perfils de PVC o EPDM, etc. Les llunes s'encunyan al bastidor mitjançant perfil continu o tascó de suport, (perimetrals i laterals o separadors), de naturalesa incorruptible, inalterable a temperatures entre -10 °C i +80 °C, compatible amb els productes d'estanquitat i el material que estigui constituït el bastidor.

Control i acceptació

Es realitzaran les comprovacions corresponents d'identificació i assaig en cada un dels següents capítols: Vidre i Escumes elastomèriques.

Execució

Condicions prèvies

La fusteria haurà de ser muntada i fixada, amb les imprimacions i tractaments que calguin, i amb tots els ferratges muntats. S'ha de col·locar de manera que no quedi sotmès als esforços produïts per contraccions, dilatacions o deformacions del suport. Ha de quedar ben fixat en el seu emplaçament. No ha d'estar en contacte amb d'altres vidres, ni amb formigó o metalls. Tots els materials utilitzats han de ser compatibles entre ells. El conjunt ha de ser totalment estanc. Quan el vidre és reflector, la superfície reflectora ha d'anar col·locada a l'exterior. Si són exteriors, s'han de col·locar sobre tancaments amb orificis de drenatge. Se suspendran els treballs quan la seva

col·locació s'efectuarà des de l'exterior, la velocitat del vent sigui superior a 50 km / h i la temperatura sigui inferior a 0°C. Quan estigui format per dues llunes de diferent gruix, la més prima es col·locarà a l'exterior i la més gruixuda a l'interior.

Vidre trempat. El vidre ha de portar totes les manufactures necessàries per a la seva posada a l'obra i no s'admet cap manufactura posterior. Les peces metàl·liques de fixació han de portar una làmina de neoprè entre el vidre i el metall.

Fases d'execució

Fusteria vista. Els bastidors estaran equipats de galzes, col·locant l'envidrament amb les folgances perimetrals i laterals especificades a les normes UNE, que emplenades posteriorment serviran perquè l'envidrament no pateixi en cap punt esforços deguts a les seves pròpies dilatacions o contraccions. El vidre es fixarà al galze mitjançant un ribet, que depenent del tipus de bastidor seran: bastidors de fusta, ribets de fusta o metàl·lics clavats o cargolats al cercol; bastidors metàl·lics, ribets de fusta cargolats al cercol o metàl·lics cargolats o mitjançant clips; bastidors de PVC, ribets mitjançant clips, metàl·lics o de PVC; bastidors de formigó, ribets cargolats a tacs de fusta prèviament rebuts en el cercol o amb la interposició d'un cercol auxiliar de fusta o metàl·lic que permeti la reposició o substitució eventual de la fulla de vidre.

Les llunes s'encunyan al bastidor mitjançant perfil continu o tascons de suport (perimetrals i laterals o separadors).

Tascons de suport. En bastidors d'eix de rotació vertical, un sol tascó de suport situat al costat més proper al pern en el bastidor a la francesa, i també un sol tascó de suport en l'eix de gir per a bastidor pivotant. En els altres casos sempre de dos en dos se situen a una distància dels cantons del volum igual a L/1.

Tascons laterals. Com a mínim dues parelles per cada costat del bastidor, situats en els extrems dels mateixos i a una distància de 1/10 de la seva longitud i pròxims als tascons de suport i perimetrals, però mai coincidint amb ells.

Segellat. Per aconseguir l'estanquitat entre les llunes i els seus marcs es segellarà la unió amb massilles elàstiques, bandes preformades autoadhesives o perfils extrusionats elàstics.

Toleràncies d'execució. Alçària del galze i franquícia perimetral: Vidres laminars o simples de gruix ≤ 10 mm, i alçàries de galzes de 10 a 25mm (toleràncies de $\pm 1,0$ a $\pm 2,5$ mm), i franquícies perimetrals de 2 a 6mm, (toleràncies de $\pm 0,5$ a $\pm 1,0$ mm); Vidres laminars o simples de gruix ≥ 10 mm, i alçàries de galzes de 16 a 25mm (toleràncies de $\pm 1,5$ a $\pm 2,5$ mm), franquícies perimetrals de 5 a 6mm (toleràncies de $\pm 0,5$ a $\pm 1,0$ mm); Vidres amb cambra d'aire de gruix ≤ 20 mm, i alçàries de galzes de 18 a 25mm (toleràncies de $\pm 1,5$ a $\pm 2,5$ mm), les franquícies perimetrals de 3 a 5mm (toleràncies $\pm 0,5$ mm.); Vidres amb cambra d'aire ≥ 20 mm de gruix, i alçàries de galzes de 20 a 25mm (toleràncies de $\pm 2,0$ a $\pm 2,5$ mm), i franquícies perimetrals de 4 a 5mm (toleràncies $\pm 0,5$ mm.); En el cas de la col·locació amb perfils conformats de neoprè, la franquícia pot reduir-se fins a 2mm. **Amplària del galze i franquícia lateral:** Les toleràncies de la franquícia lateral són per als vidres col·locats a l'anglesa o amb llistó; Vidre simple de gruix **Amplària del galze i franquícia lateral:** Vidre de gruix de 6 a 60mm, franquícia lateral amb tolerància de $\pm 0,5$ mm i amplària de galze amb tolerància de $\pm 1,0$ a $\pm 6,5$ mm, en funció del seu gruix.

Vidres. Els vidres haurien de ser protegits amb les condicions adequades per a evitar deterioracions originades per causes químiques, impressions produïdes per la humitat, ja sigui per caiguda d'aigua sobre els vidres o per condensacions degudes al grau higrotèrmic de l'aire i variacions de temperatura; ,mecàniques, cops, ratlladures de superfície, etc. **Envidrament amb vidre laminar i perfil continu.** Serà del tipus especificat i no tindrà discontinuïtats. Les variacions en el gruix no seran superiors a ± 1 mm o variacions superiors a ± 2 mm en la resta de les dimensions. **Envidrament amb vidre doble i perfil continu.** Serà del tipus especificat i no tindrà discontinuïtats. Les variacions en el gruix no seran superiors a ± 1 mm o variacions superiors a ± 2 mm en la resta de les dimensions. Col·locació del vidre de doble fulla: en cas de fulles amb diferent gruix, la més gruixuda no s'ha col·locat a l'interior. **Envidrament amb vidre doble i massilla.** Col·locació correcta dels tascons, amb tolerància en la seva posició ± 4 cm. Col·locació de la massilla sense discontinuïtats, esquerdes o falta d'adherència. Les variacions en el gruix no seran superiors a ± 1 mm o variacions superiors a ± 2 mm en la resta de les dimensions. Col·locació del vidre de doble fulla: en cas de fulles amb diferent gruix, la més gruixuda no s'ha de col·locar a l'interior.

Segellat. Es verificarà que la secció mínima del material de segellat en massilles plàstiques d'enduriment ràpid és de 25 mm²; i en massilles plàstiques d'enduriment lent és de 15 mm².

Control i acceptació

Comprovació una cada 50 envidraments, però com a mínim d'un per planta.

Es realitzaran les comprovacions corresponents d'identificació i assaig en cada un dels següents capítols: Vidres, Envidrament amb vidre laminar i perfil continu, Envidrament amb vidre doble i perfil continu, Envidrament amb vidre doble i massilla i Segellat.

Amidament i abonament

m² amidada la superfície envidriada totalment acabada. Inclou sistema de fixació: emmassillats, bandes preformades, etc..., protecció i neteja final.

En la majoria dels vidres plans cal prendre el múltiple immediatament superior tant en llargària com en amplària de 3cm.

SUBSISTEMA IMPERMEABILITZACIÓ I AÏLLAMENTS

1 AÏLLAMENTS CONTRA EL FOC

Materials o productes que tenen propietats per impedir o retardar la propagació del foc. Hauran de complir la suficient resistència al foc segons la normativa del CTE DB SI 6 Resistència al foc de l'estructura, prenent els valors de les diferents accions i coeficients els obtinguts al DB-SE. Aquests materials poden ser: pintures, morters o plaques.

Normes d'aplicació

Codi Tècnic de l'Edificació. RD 314/2006. DB SI.

Procediment bàsic per la certificació d'eficiència energètica d'edificis. RD 47/2007 (BOE 31.01.2007).

Correcció d'Errades del Reial Decret 47/2007, de 19 de gener, pel qual s'aprova el Procediment bàsic pel Procediment bàsic per la certificació d'eficiència d'edificis de nova construcció.

Reglament d'instal·lacions de protecció contra incendis. RD 1942/1993.

Classificació dels productes de construcció i dels elements constructius en funció de les seves propietats de reacció i de resistència en front al foc. RD 312/2005.

Taula per a la Interpretació de la Normativa de Seguretat Contra Incendis, TINSCI.

Instrucció Tècnica Complementària, ITC-MIE-AP 5. BOE. 149; 23.06.82.

Manual d'Autoprotecció. Guia pel desenvolupament del Pla d'Emergència contra incendis i d'evacuació de locals i edificis.

Prevenció d'incendis en allotjaments turístics. BOE. 20.10.79.

Protecció contra incendis en establiments sanitaris. BOE. 252; 07.01.79.

Reglament de Seguretat contra incendis en els establiments industrials. RD. 2267/2004.

UNE. UNE 48287-1:1996 Sistemas de pinturas intumescentes para la protección del acero estructural. Parte 1: Requisitos.

UNE 48287-2:1996 Sistemas de pinturas intumescentes para la protección del acero estructural. Parte 2: Guía para la aplicación

1.1 Pintures ignífugues intumescentes

Preparació i aplicació d'un recobriments de pintura sobre perfils estructurals metàl·lics, per a augmentar la resistència i estabilitat al foc de l'element, mitjançant diferents capes aplicades en obra.

Execució

Condicions prèvies

S'han d'eliminar les possibles incrustacions de ciment o de calç i s'ha de desgreixar la superfície. Ha de tenir el color, la brillantor i la textura uniformes. En el revestiment no ha d'haver-hi fissures, bosses ni d'altres defectes, i ha de cobrir completament totes les parts descobertes dels perfils, inclòs les no accessibles. S'han d'aturar els treballs quan es donguin les següents condicions: les temperatures inferiors a 5°C o superiors a 30°C, la humitat relativa de l'aire > 60%, la velocitat del vent > 50 km/h o plougui. Si un cop realitzats els treballs es donen aquestes condicions, s'ha de revisar la feina feta 24 h abans i s'han de refer les parts afectades. No es pot pintar sobre suports molt freds ni sobreescalfats.

Fases d'execució

Preparació de la superfície a pintar, fregat de l'òxid i neteja prèvia si és necessari, amb aplicació de les capes d'imprimació, de protecció o de fons, necessàries i del tipus adequat segons la composició de la pintura d'acabat. El sistema d'aplicació del producte s'ha d'escollir d'acord amb les instruccions del fabricant i l'autorització de la D.F. Quan el revestiment estigui format per més d'una capa, la primera s'ha d'aplicar lleugerament diluïda, segons les instruccions del fabricant. Aplicació successiva, amb els intervals d'assecat, de les capes de pintura d'acabat. La pintura d'acabat no ha d'impedir el desenvolupament de l'escuma que genera la pintura intumescent i la seva conseqüent expansió en cas d'incendi. La imprimació ha de compatibilitzar la protecció anticorrosiva amb la protecció al foc. Ha de tenir una consistència adequada per a la seva aplicació amb rodet, brotxa o pistola.

Control i acceptació

Ha de comprovar-se la compatibilitat entre la capa d'imprimació antioxidant i la pintura intumescent, al igual que amb la pintura d'acabat.

Amidament i abonament

m² de superfície realment pintada segons les especificacions de la D.T.

1.2 Morters

Formació de revestiment aïllant amb morter sobre elements superficials o lineals.

Components

Revestiment aïllant d'1 a 1,5 cm de gruix amb morter d'escaiola i perlita estès sobre elements superficials amb mitjans manuals.

Revestiment aïllant de 2 a 5 cm de gruix amb morter de ciment i perlita amb vermiculita, projectat sobre elements superficials o lineals.

Execució

Condicions prèvies

L'aïllament ha de ser continu i ha de cobrir tota la superfície per aïllar. Ha de tenir un aspecte uniforme i sense defectes. A la superfície seca no hi ha d'haver fissures, forats o d'altres defectes. S'ha d'aplicar sobre superfícies netes. S'han de picar els elements no rugosos per tal d'afavorir l'adherència del morter. La temperatura de treball ha de ser $\geq 5^{\circ}\text{C}$. S'ha d'aplicar abans que s'hagi iniciat el procés d'adormiment. S'ha de protegir de pluges, glaçades, temperatures altes, vibracions i impactes fins al seu enduriment. No s'han d'afegir additius al producte preparat.

Fases d'execució

Aïllament estès amb mitjans manuals. Neteja i preparació del suport, estesa del material. La superfície del revestiment ha de quedar llisa, amb la planor i l'aplomat previstos. *Toleràncies d'execució:* Planor: $\pm 10\text{ mm}/2\text{ m}$, Aplomat: $\pm 10\text{ mm}/3\text{ m}$.

Aïllament projectat. Neteja i preparació del suport, projecció del material en varies capes, curat. L'aïllament ha de quedar ben adherit al suport. L'element ha de quedar revestit de manera uniforme i amb acabat rugós. *Toleràncies d'execució:* per gruix de 2 a 5cm entre -2 a $+15\text{ mm}$.

Amidament i abonament

m² de superfície amidada segons les especificacions de la D.T.

2 AÏLLAMENTS TÈRMICS-ACÚSTICS

Materials o productes que tenen propietats per impedir o retardar la propagació de la calor, fred i/o sorolls. Aquests materials poden ser rígids, semirígids, flexibles, granulars, pulverulents o pastosos.

Normes d'aplicació

Codi Tècnic de l'Edificació. RD 314/2006. DB HE, d'Estalvi d'Energia. DB HE1, d'Estalvi d'Energia, Limitació de la demanda energètica. DB HR, Protecció enfront del soroll.
Ecoeficiència en els edificis. RD 21/2006.

R I T E. Reglamento de Instalaciones Térmicas en los edificios. RD 1027/2007 (BOE 29.08.2007).

Procediment bàsic per la certificació d'eficiència energètica d'edificis. RD 47/2007 (BOE 31.01.2007).

Correcció d'Errades del Reial Decret 47/2007, de 19 de gener, pel qual s'aprova el Procediment bàsic pel Procediment bàsic per la certificació d'eficiència d'edificis de nova construcció.

Condicions acústiques. NBE-CA-88. (BOE 8.10.1988)

Llei de protecció contra la contaminació acústica. Llei 16/2002.

Llei del soroll. Ley 37/2003.

Contaminació acústica. RD 1513/2005.

Normes sobre la utilització de les espumes d'urea-formol usades com aïllants a l'edificació. BOE. 113; 11.05.84

UNE

UNE-EN ISO 140-4: Medición in situ del aislamiento acústico al ruido aéreo entre locales.

UNE-EN ISO 140-5: Medición in situ del aislamiento acústico al ruido aéreo de elementos de fachadas y de fachadas.

UNE-EN ISO 140-7: Medición del aislamiento acústico en los edificios y de los elementos de construcción. Parte 7: Medición in situ del aislamiento acústico de suelos al ruido de impactos
UNE-EN ISO 717: Evaluación del aislamiento acústico en los edificios y los elementos de construcción
UNE-EN ISO 717-1: Aislamiento a ruido aéreo. Para el cálculo del valor global de aislamiento y los términos de adaptación al espectro.
UNE-EN ISO 717-2: Aislamiento al ruido de impactos. Para el cálculo del valor global de aislamiento y los términos de adaptación al espectro.

2.1 Rígid, semirígid i flexible

Components

Aïllants rígids (poliestirè expandit, vidre cel·lular, llanes de vidre revestides amb làmines d'algun altre material), camises aïllants, aïllants semirígid, aïllants flexibles (llanes de vidre aglomerat amb material sintètic, llanes de roca aglomerada amb material industrial, poliuretans, polietilens), fixacions: material d'unió (adhesius o coles de contacte o de pressió, adhesius tèrmics) o amb subjeccions (feix d'alumini, perfils laterals, claus inoxidable amb cap de plàstic i cintes adhesives)

Característiques tècniques mínimes

Aïllament en camises aïllants. En canonades i equips situats a la intempèrie, les juntes verticals se segellaran convenientment. L'aïllament tèrmic de xarxes enterrades haurà de protegir-se de la humitat i dels corrents d'aigua subterrànies o vessaments. Les vàlvules, argolles i accessoris s'aïllaran preferentment amb casquets aïllants desmuntables de diverses peces, amb espai suficient perquè al llevar-los es puguin desmuntar aquelles.

Aïllament en plaques. Formació d'aïllament amb plaques i feltres de diferents materials, poliestirè expandit, extruït, expandit amb ranures en una de les seves cares, expandit moldejat per a terra radiant, escumes de poliuretà, de llana de vidre o llana de roca, de suro aglomerat, de vidre cel·lular. Totes es poden col·locar fixades mecànicament, i sense adherir. Els poliestirens, llanes de vidre i suro aglomerat es poden col·locar també amb morter i adhesiu. Les de vidre cel·lular amb morter i pasta de guix. Les de poliuretà, llanes de vidre i suro aglomerat també es poden col·locar amb oxiasfalt. Només les plaques de poliestirè poden anar fixades als connectors que uneixen la paret passant amb l'estructura i subjectes a aquests mitjançant volanderes de plàstic.

Aïllament en plafons sandwich. Revestiments fonoabsorbents realitzats amb panells de planxa perforada i llana de roca a l'interior.

Control i acceptació

Etiqueta identificativa indicant la classe de producte, el tipus i els espessors. Els materials que vinguin avalats per Segells o Marques de Qualitat haurien de tenir la garantia per part del fabricant del compliment dels requisits i característiques mínimes exigides en el DB HE 1 del CTE, pel que podrà realitzar-se la seva recepció sense necessitat d'efectuar comprovacions o assajos. Les unitats d'inspecció estaran formades per materials aïllants del mateix tipus i procés de fabricació, amb el mateix espessor en el cas dels quals tinguin forma de placa o flassada. Les fibres minerals duren SEGELL INCE i ASTM-C-167 indicant les seves característiques dimensionals i la seva densitat aparent. Aquestes característiques es determinaran cada 1.000 m² de superfície o fracció, en camises aïllants cada 100 m o fracció i en formigons cel·lulars espumosos cada 500 m² o fracció.

Execució

Condicions prèvies

L'aïllament ha de quedar ben adherit al suport, excepte quan es col·loca no adherit. Ha de tenir un aspecte uniforme i sense defectes. El suport ha de ser net. Ha de ser continu i ha de cobrir tota la superfície per aïllar. S'ha de treballar amb vents inferiors a 30 km/h. L'aïllament s'ha de protegir de la pluja durant i després de la col·locació. El material col·locat s'ha de protegir d'impactes, de pressions o d'altres accions que el puguin alterar. El poliuretà i el poliestirè s'ha de protegir d'una exposició solar molt llarga.

Fases d'execució

Preparació de l'element (retalls, etc...)

Neteja i preparació del suport. Les plaques i els feltres han de quedar col·locats a tocar, a trencajunt. En les plaques que van fixades als connectors, el junt entre les plaques no ha de coincidir amb el connector de la paret. En les plaques col·locades no adherides, s'han de prendre les precaucions necessàries perquè ni el vent ni d'altres accions no el desplacin. Quan l'aïllament porta barrera de vapor (paper kraft), aquesta ha de quedar situada a la cara calenta de l'aïllament. Quan l'aïllament va revestit amb làmina plàstica (protecció elàstica, làmina plàstica de color blanc o tel·l decoratiu), aquesta ha de quedar situada a la cara vista de l'aïllament. Quan l'aïllament porta paper kraft o protecció elàstica, els junts han de quedar segellats amb cinta adhesiva. Qualsevol forat a la barrera de vapor en l'execució, ha de ser reparat amb cinta adhesiva impermeable al vapor.

Col·locació de l'element

Plaques col·locades amb adhesiu, oxiasfalt, emulsió bituminosa o pasta de guix. El suport ha d'estar lliure de matèries estranyes (pols, greixos, olis, etc.). El grau d'humitat del suport ha d'estar dins dels límits especificats pel fabricant.

Plaques moldejades per a terra radiant. Les plaques han de quedar encaixades per les vores, col·locades de manera que les ranures per allotjar els conductes de calefacció, quedin alineades i siguin contínues. La cara llisa de la placa ha de quedar recolzada sobre la base del paviment i els resalts per a suport dels conductors, han de quedar a la part superior.

Aïllament exterior per a suport de revestiment continu. La barreja adhesiu-ciment, ha de ser homogènia. No ha de tenir grumolls ni parts seques. L'adhesiu s'ha d'aplicar seguint les instruccions del fabricant. La fixació mecànica de les plaques s'ha de fer després de 24 h, com a mínim, d'haver-les col·locat. El procés d'aplicació de la malla ha de constar d'una primera capa d'adhesiu, col·locació de la malla a pressió sobre l'adhesiu fresc i a continuació, una capa d'adhesiu. La malla ha de cobrir tota la superfície a revestir i quedar totalment recoberta per l'adhesiu. En els punts singulars (cantones, angles d'obertures, etc...), la malla ha d'anar reforçada. Ha de formar una superfície plana, sense bosses. Ha de quedar ben adherida al revestiment. Gruix de la capa d'adhesiu sota les plaques: ≤ 6 mm. Encavalcament de la malla: ≥ 10 cm i planor: ± 3 mm/2 mm.

Control i acceptació

L'aïllament anirà protegit amb els materials necessaris perquè no es deteriori amb el pas del temps. El recobriments o protecció de l'aïllament es farà de tal manera que aquest quedi subjecte amb el pas del temps. Haurà de comprovar-se la correcta col·locació de l'aïllament tèrmic, la seva continuïtat i la inexistència de ponts tèrmics en fronts de forjat i suports, segons les especificacions de la D.T. o de la D.F. Es comprovarà la ventilació de la cambra d'aire si n'hi hagués.

Amidament i abonament

m² de planxes o panells totalment col·locats, incloent segellat de les fixacions en el suport, en el cas que siguin necessàries.
ml de camises aïllants.

3 AÏLLAMENTS CONTRA LA HUMITAT

Materials o productes que tenen propietats protectores contra el pas de l'aigua i la formació d'humitats interiors. Aquests materials poden ser imprimadors o pintures, per a millorar l'adherència del material impermeabilitzant amb el suport o per si mateixos, o làmines i plaques.

Normes d'aplicació

Codi Tècnic de l'Edificació. RD 314/2006. DB HS, Salubritat. DB HE1, d'Estalvi d'Energia, Limitació de la demanda energètica. Ecoeficiència en els edificis. RD 21/2006.

R I T E. Reglamento de Instalaciones Térmicas en los edificios. RD 1027/2007 (BOE 29.08.2007).

Procediment bàsic per la certificació d'eficiència energètica d'edificis. RD 47/2007 (BOE 31.01.2007).

Correcció d'Errades del Reial Decret 47/2007, de 19 de gener, pel qual s'aprova el Procediment bàsic pel Procediment bàsic per la certificació d'eficiència d'edificis de nova construcció.

UNE. *Sistemes d'impermeabilització de materials bituminosos*. UNE 104400-2:1995, UNE 104400-3:1999, UNE 104400-5:2000, UNE 104402:1996. *Sistemes d'impermeabilització de materials plàstics*. UNE 104416:2001, UNE 104421:1995.

3.1 Imprimadors

Capa de cobertura per a impermeabilització de paraments horitzontals o verticals, mitjançant l'aplicació d'un producte líquid.

Components

Imprimadors bituminosos (emulsions asfàltiques o pintures bituminoses), polímers sintètics (poliuretans, epoxi-poliuretà, epoxi-silicona, acrílics, emulsions d'estirè-butadiè, epoxi-betum, polièster) i l'alquitrà-brea (alquitrà amb resines sintètiques...).

Execució

Condicions prèvies

El recobriments aplicat ha de formar una capa uniforme i contínua, que ha de cobrir tota la superfície a impermeabilitzar. Ha de quedar ben adherit al suport. El gruix total del recobriments, el nombre de capes i la forma d'aplicació han de ser les definides a la D.T. o en el seu defecte, les especificades per la D.F. S'han d'aturar els treballs en el cas de pluja, neu o si la velocitat del vent és superior a 50 km/h. S'han de realitzar a una temperatura ambient superior als 10°C. Les aigües superficials que poden afectar els treballs s'han de desviar i conduir a fora de l'àrea a impermeabilitzar. Les zones que per la seva forma puguin retenir aigua a la seva superfície s'han de corregir abans de l'execució. La superfície del suport ha de estar neta de pols, d'olis o greixos, no ha de tenir material engrunat. Els treballs no s'han de continuar abans que s'assequi l'imprimació.

Fases d'execució

Neteja i preparació de la superfície. Abans d'aplicar el producte, el suport s'ha de tractar amb una capa d'imprimació.

Aplicació de l'imprimació, en el seu cas. Aplicació successiva, amb els intervals d'assecat, de les capes necessàries del producte.

Control i acceptació

Els imprimadors haurien de dur en l'envàs del producte les seves incompatibilitats i l'interval de temperatures per ser aplicats. En la recepció del material ha de controlar-se que tota la partida subministrada sigui del mateix tipus. Si durant l'emmagatzematge les emulsions asfàltiques se sedimenten, han de poder adquirir la seva condició primitiva mitjançant agitació moderada.

Amidament i abonament

m² de superfície amidada segons les especificacions de la D.T. Dins d'aquesta unitat s'inclou la preparació de la superfície i els treballs que calguin per a la seva completa finalització.

3.2 Làmines

Capa de cobertura per la impermeabilització de paraments horitzontals o verticals, mitjançant la col·locació d'una o varies membranes.

Components

Làmines bituminoses (d'oxiasfalt, d'oxiasfalt modificat, de betum modificat, làmines extruïdes de betum modificat amb polímers o plàstomers, plaques asfàltiques, làmines d'alquitrà modificat amb polímers), plàstiques (policlorur de vinil P.V.C., polietilè d'alta densitat P.E.A.D., polietilè clorat, polietilè clorosulfonat) o de cautxú sintètic (butil, etc.)

Característiques tècniques mínimes

(nomenclatura i especificacions segons UNE corresponents)

Membranes de làmines bituminoses no protegides. Adherides en calent i oxiasfalt (PA), o no adherides sobre làmina separadora (PN).

Membranes de làmines bituminoses amb autoprotecció mineral. Adherides en calent i oxioasfalt (GA), o semiadherides (GS).

Membranes de làmines bituminoses amb autoprotecció metàl·lica. Adherides en calent i oxioasfalt (MA), o semiadherides (MS).

Membranes clavades de plaques bituminoses amb autoprotecció mineral. Col·locades amb fixacions mecàniques (GF).

Membranes amb làmines de PVC no protegides. Làmines de policlorur de vinil sense armadura o amb armadura de malla de fibra de vidre o polièster. Col·locades adherides a la base amb adhesiu o sense adherir.

Membranes amb làmines de PVC autoprotegides. Làmines de policlorur de vinil sense armadura o amb armadura de malla de fibra de vidre o polièster.

Panells i làmines drenants de polietilè en relleu. Làmines de polietilè d'alta densitat, conformades amb relleu amb nòduls, amb o sense un geotèxtil incorporat.

Barreres sintètiques i metàl·liques.

Membranes amb làmines separadores de polipropilè, polietilè i polièster.

Membranes amb làmines elastomèriques. Làmines de cautxú sintètic no regenerat (butil).

Execució

Condicions prèvies

Els treballs s'han de realitzar a la temperatura ambient indicada. S'han d'aturar els treballs quan nevi o geli sobre la coberta, quan plougui o la coberta estigui mullada o quan la velocitat del vent sigui superior a 60 km/h. La superfície del suport ha de ser uniforme, ha d'estar neta i no ha de tenir cossos estranys. No ha de tenir buits ni ressalts de més d'un 20% del gruix de la impermeabilització. Si el suport és de formigó o de morter de ciment, cal que la superfície estigui endurida i seca. Abans de col·locar la membrana han d'estar preparats tots els

punts singulars de la coberta (xamfrans, junts, acords amb paraments, etc.). El procés d'elaboració de la membrana no ha de modificar les característiques dels seus components. Els encavalcaments s'han de fer amb les làmines totalment seques i netes. No s'han d'unir més de 3 làmines en el mateix punt. Les làmines no han de quedar en contacte directe amb poliestirè expandit, si es preveu que poden assolir temperatures superiors als 30°C. Les làmines col·locades s'han de protegir del pas de persones, equips o materials, les que no ho estan, també s'haurien de protegir del sol. El conjunt de la membrana ha de tenir un aspecte superficial pla i regular. Ha de ser estanca. Cal comprovar la compatibilitat específica entre un aïllament a base d'escumes plàstiques i la membrana. El suport format a base de plaques d'aïllament tèrmic, ha de tenir una cohesió i estabilitat tal que, sigui capaç de proporcionar la solidesa necessària en front de les sol·licitacions mecàniques i tèrmiques exteriors. En el cas de membranes adherides, ha de permetre l'adhesió de la membrana sobre les plaques, pel que és necessari que les membranes i plaques siguin compatibles entre elles.

Fases d'execució

Bituminoses. Membrana formada per làmines o armadures bituminoses o fulls d'alumini. Les làmines adherides en calent, s'han d'adherir entre elles i al suport per pressió, un cop estovat el betum propi en aplicar calor. La membrana ha de cavalcar sobre els paraments verticals 15 cm mínim i ha de quedar ben adherida. Prèviament s'ha de donar una capa d'imprimació a la paret. Els junts de dilatació de la capa de pendents han de portar un material de rebler elàstic, compatible químicament amb els components de la impermeabilització. La làmina ha de ser contínua sobre el junt. Els acords amb els paraments verticals, buneres i altres elements que traspassin la membrana, han d'anar reforçats. **Toleràncies d'execució:** Encavalcaments: ± 20 mm.

Làmines adherides amb oxiasfalt. Les làmines s'han d'adherir entre elles i al suport, amb oxiasfalt en calent. S'han de desenrotllar a sobre d'aquest abans que no es refredi. En les làmines semiadherides s'ha de pressionar de manera que l'oxiasfalt penetri en les perforacions de la làmina perforada. La làmina autoprotegida es pot estendre sobre l'oxiasfalt fred, aplicant escalfor a mida que es desenrotlla. L'oxiasfalt s'ha d'estendre a una temperatura entre 160°C i 200°C. No s'han de superar mai els 260°C en caldera. **Membrana fixada mecànicament.** Els elements de la membrana han de quedar fixats sòlidament al suport amb tatxes d'acer. En les membranes formades per una làmina bituminosa, abans de col·locar les plaques, el suport ha de quedar cobert per la làmina. Les cabotes de les tatxes han de quedar sempre cobertes per un gruix de placa. Les plaques han de cavalcar entre elles i protegir el sentit del recorregut de l'aigua. A cada punt ha d'haver-hi un mínim de dues plaques superposades. El carener ha de quedar reforçat, de manera que a cada punt es superposin tres plaques. Les plaques molt exposades al vent, o bé en contacte amb accessoris metàl·lics han de quedar adherides per aplicació d'escalfor o amb adhesiu asfàltic. Les plaques s'han de començar a col·locar a partir de la cota més baixa. La primera filada del ràfec s'ha de col·locar invertida.

Membrana formada per fulls d'alumini, adherits amb màstic modificat de base quitrà. Les capes de màstic de base quitrà han de ser contínues i de gruix uniforme. La membrana ha de cavalcar sobre els paraments verticals 15 cm com a mínim i ha de quedar ben adherida en aquesta prolongació. La vora superior del full d'alumini exterior, ha de quedar protegida o bé encastada dins d'una regata, que ha de quedar tapada amb morter de ciment pòrtland. Els junts de dilatació de la capa de pendents, han de portar un suport flexible fixat a les vores. La làmina ha de ser contínua sobre el junt. Gruix per capa de màstic: ≥ 3 mm. El màstic bituminós s'ha d'aplicar en calent. La temperatura a la caldera ha d'estar entre els 145°C i els 165°C. L'alumini s'ha de col·locar en bandes de llargària ≤ 2 m. S'ha d'escalfar lleugerament la superfície del màstic bituminós ja estès, abans de col·locar-hi la làmina. El màstic de base de quitrà no es pot posar en contacte amb d'altres materials bituminosos ni amb poliestirè expandit o extruït.

Plàstiques o de cautxú sintètic. Segellat de junts amb massilla. El segellat ha de ser continu, homogeni, sense bombolles d'aire i uniforme. Ha de quedar ben adherit a ambdós llavis del junt. No s'ha d'aplicar en temps humit (pluja, rosada, etc.). El fons i les cares del junt per segellar han de ser nets i secs. El producte s'ha d'aplicar forçant-ne la penetració.

Membrana adherida. Aplicació de l'adhesiu. Col·locació de la làmina. Resolució dels elements singulars (angles, junts, acords, etc...). S'admeten soldadures per fusió en fred o per aplicació d'escalfor. Les làmines s'han d'unir entre elles i al suport amb l'adhesiu aplicat a les dues cares dels elements per unir i per pressió. No han de quedar bosses d'aire. L'adhesiu ha de ser sec al tacte quan es col·loqui.

Membrana no adherida o fixada mecànicament. Col·locació de la làmina. Resolució dels elements singulars (angles, junts, acords, etc...). Ha de quedar fixada mecànicament al suport en tota la seva superfície, i adherida en el seu perímetre i al voltant de tots els elements que la traspassin. Les fixacions han de quedar situades formant línies paral·leles entre elles i a les vores de l'element per cobrir. S'han d'utilitzar tacs de PVC i visos amb volanderes o platines que garanteixin l'estanquitat de la fixació. Les làmines s'han d'unir entre elles per: **Soldadura química** amb un agent de soldadura per fusió en fred, **Soldadura en calent** fusió del material a l'aplicar calor i per pressió, **Adhesiu** aplicat a les dues cares dels elements a unir i per pressió.

Membranes amb làmines de PVC. Cal assegurar-se que la membrana que no porta armadura, no es separarà, dels paraments verticals del perímetre. Els acords amb els paraments verticals han de ser aixamfranats o corbats. Les làmines han de cavalcar entre elles i protegir el sentit del recorregut de l'aigua, aquests cavalcaments no han de coincidir amb els aiguafons ni amb els junts de dilatació de la capa de pendents. La membrana ha de cavalcar sobre els paraments verticals 15 cm com a mínim, ha de quedar ben adherida en aquesta prolongació i encastada dins d'una regata que s'ha de tancar amb morter de pòrtland. En el cas que no es pugui fer regata, la membrana ha de quedar soldada a un connector amb acabat termoplàstic, fixat mecànicament. Els junts de dilatació de la capa de pendents han de portar encastat un cordó cel·lular de polietilè tou. La làmina ha de ser contínua sobre el junt. La làmina ha de cavalcar un mínim de 5 cm dintre dels elements de desguàs. En aquests punts ha d'anar soldada o fixada a pressió.

Membrana amb làmines elastomèriques. Neteja prèvia amb benzina les zones per unir. No ha de quedar tibada. La membrana semiadherida, ha de quedar parcialment adherida al suport per bandes distribuïdes uniformement. L'amplària i separació de les bandes ha de ser la indicada en la D.T. Els cavalcaments han de quedar units amb adhesiu en tota la seva llargària. S'admeten les unions fetes a fàbrica sempre que siguin vulcanitzades amb premsa.

Panells i làmines drenants de polietilè en relleu. En el cas de làmina amb geotèxtil, a la trobada amb el tub de drenatge, la làmina ha de passar per la part inferior i el geotèxtil per la superior, de manera que es protegeixen els porus de drenatge de l'obstrucció produïda per les partícules de terreny. La cara amb nòduls ha de quedar en contacte amb la superfície a impermeabilitzar i l'altra cara ha de quedar en contacte amb l'origen de l'humitat (terreny).

Control i acceptació

Les làmines i el material bituminós haurien de dur, en la recepció en obra, una etiqueta identificativa indicant la classe de producte, el fabricant, les dimensions i el pes net per m². Disposaran de SEGELL INCE-AENOR i d'homologació MICT. Amb les dades corresponents. Si el producte posseeix un Distintiu de Qualitat homologat pel ministeri de Foment, la D.F. pot simplificar la recepció, reduint-la a la identificació del material.

Amidament i abonament

m² de superfície amidada segons les especificacions de la D.T., deducció de la superfície corresponent a buits, forats de menys d'1m². Inclouen igualment l'acabament específic dels acords amb els paraments o elements verticals, utilitzant.

SISTEMA COMPARTIMENTACIÓ INTERIOR/ACABATS

SUBSISTEMA PAVIMENTS

1 PER PECES

Revestiment per a acabats de sòls i graons d'escaleres interiors i exteriors, amb peces de pedra natural o artificial, ceràmiques o de fusta, rebudes al suport mitjançant material d'unió, podent rebre diferents tipus d'acabat.

1 Petris

Normes d'aplicació

Codi Tècnic de l'Edificació. CTE-SU 1, Seguretat enfront al risc de caigudes; en relació a lliscament de terres i discontinuïtats en el paviment; CTE-HR, Protecció enfront del soroll.

Codi d'Accessibilitat de Catalunya. Llei 20/1991.

Condicions acústiques. NBE-CA-88. (BOE 8.10.1988)

UNE

UNE-EN ISO 140-4: Medición in situ del aislamiento acústico al ruido aéreo entre locales.

UNE-EN ISO 140-5: Medición in situ del aislamiento acústico al ruido aéreo de elementos de fachadas y de fachadas.

UNE-EN ISO 140-7: Medición del aislamiento acústico en los edificios y de los elementos de construcción. Parte 7: Medición in situ del aislamiento acústico de suelos al ruido de impactos

UNE-EN ISO 717: Evaluación del aislamiento acústico en los edificios y los elementos de construcción

UNE-EN ISO 717-1: Aislamiento a ruido aéreo. Para el cálculo del valor global de aislamiento y los términos de adaptación al espectro.

UNE-EN ISO 717-2: Aislamiento al ruido de impactos. Para el cálculo del valor global de aislamiento y los términos de adaptación al espectro.

Components

Lloses i rajoles de pedra natural, rajoles de pedra artificial, plaques de formigó armat, llambordins de pedra o formigó, peces especials, graons en bloc de pedra, graons prefabricats, terratzo i rajoles de ciment.

Bases: base de sorra, base de sorra estabilitzada, base de morter o capa de regularització i base de morter armat. Material d'unió, material de rejuntat i material de reomplert de juntes de dilatació.

Característiques tècniques mínimes

Lloses i rajoles de pedra natural. Podran portar diferents tipus d'acabat en la seva cara vista: polit mat o brillant, toscajat, abuxardat, escalabornat, etc...

Rajoles de pedra artificial, vibrada i premsada. Constituïdes per: *aglomerant:* ciment (terratzo, rajoles de ciment), resines de polièster (aglomerat de marbre, etc...), etc...; *àrids:* llosa de pedra triturada que en funció de la seva grandària donaran lloc a peces de gra micro, mig o gruixut; *colorants inalterables:* podran ser escalabornades, per a polir en obra o amb diferents tipus d'acabat com polit, rentat a l'àcid, etc...

Plaques de formigó armat. Duran armada les cares superior i inferior amb malla de rodons d'acer.

Llambordes de pedra o formigó. Peces especials: graó en bloc de pedra, esglaó prefabricat, etc.

Graó en bloc de pedra.

Graó prefabricat.

Bases. Base de sorra. Amb sorra natural o de matxaca de gruix inferior a 2 cm per a anivellar, emplenar i servir de base en cas de lloses de pedra i plaques de formigó armat. *Base de sorra estabilitzada.* Amb sorra natural o de matxuqueix estabilitzada amb un conglomerant hidràulic per a complir funció de reomplert. *Base de morter o capa de regularització.* Amb morter pobre, de gruix entre 3 i 5 cm, per a evitar la deformació de capes aïllants i per a base de paviment amb lloses de formigó. *Base de morter armat.* S'utilitza com capa de reforç per al repartiment de càrregues i per a garantir la continuïtat del suport.

Material de presa. Morter de ciment.

Material de rejuntat.

Beurada de ciment. Morter de juntes, compostos d'aigua, ciment, sorra de granulometria controlada, resines sintètiques i additius específics, podent dur pigments. Morter de juntes amb additiu polimèric, es diferencia de l'anterior perquè conté un additiu polimèric o làtex per a millorar el seu comportament a la deformació. Morter de resines de reacció, compost per resines sintètiques, un enduridor orgànic i de vegades una càrrega mineral.

Es podran omplir parcialment les juntes amb tires d'un material compressible, (goma, plàstics cel·lulars, làmines de suro o fibres per a calafat) abans d'omplir-les del tot.

Material de reomplert de juntes de dilatació. Podrà ser de silicones, etc...

Control i acceptació

Amb la finalitat de limitar el risc de lliscament, els paviments dels edificis o zones d'ús Sanitari, Docent, Comercial, Administratiu, Aparcament i Pública Concurrencia, excloses les zones d'ús restringit, tindran una classe adequada conforme al CTE DB SU 1. El valor de resistència al lliscament R_d es determina mitjançant l'assaig del pèndol descrit en l'Annex A de la norma UNE-ENV/ 12633:2003 emprant l'escala C en provetes sense desgast accelerat. La mostra seleccionada serà representativa de les condicions més desfavorables de lliscament. Aquesta classe es mantindrà durant la vida útil del paviment.

Es realitzaran les comprovacions corresponents d'identificació i assaig en cada un dels següents capítols: Lloses de pedra natural, Rajoles de ciment, Lloses de formigó armat, Morters, Ciment, Aigua, Calç i Àrids.

Execució.

Condicions prèvies

En cas de rajoles de pedra natural, ciment o terratzo; neteja i posterior humitejat del suport. Les peces a col·locar s'humitejaran de manera que no absorbeixin l'aigua del morter. La col·locació ha d'efectuar-se en unes condicions climàtiques normals (5 °C a 30 °C), procurant evitar l'asseolellament directe i els corrents d'aire. Es respectaran les juntes estructurals i es preveuran juntes de dilatació que es segellaran amb silicona. Així mateix es disposaran juntes de construcció en la trobada dels paviments amb elements verticals o paviments diferents. El paviment ha de formar una superfície plana i uniforme que s'ha d'ajustar a les alineacions i a les rasants previstes. Al paviment no hi ha d'haver peces trencades, escantonades, amb taques ni amb d'altres defectes superficials. Tampoc ha d'haver-hi ressals entre les peces. Les peces han d'estar ben adherides al suport i han de formar una superfície plana. Han d'estar col·locades a tocar i en alineacions rectes. S'han de respectar els junts propis del suport. Els junts s'han de beurada de ciment portland i colorants en el seu cas. En els paviments col·locats sobre capa de sorra, aquesta ha de tenir un gruix de 2 cm. Excepte en les zones classificades com a ús restringit pel CTE no s'admetran les discontinuïtats següents en el propi paviment ni en el encontres d'aquest amb altres elements, imperfeccions o irregularitats que suposin una diferència de nivell de 6mm. Els desnivells que no superin els 50mm s'han de resoldre amb una pendent que no excedeixi del 25%. En les zones interiors de circulació de persones, no presentarà perforacions o forats pels que es pugui introduir una esfera de 15mm de diàmetre. Pendent transversal en paviments exteriors $\leq 2\%$, $\leq 8\%$.

Fases d'execució

Preparació i comprovació de la superfície d'assentament. Col·locació de les bases de morter. Humectació i col·locació de les peces. Humectació de la superfície. Rebliment dels junts amb beurada de ciment. Neteja de l'excés de beurada. Protecció del morter fresc i cura.

Rajoles de ciment. Es col·locaran les rajoles sobre una capa de ciment i sorra per a posteriorment estendre una beurada de ciment.

Terratzo. Sobre el forjat o solera, s'estendrà una capa d'gruix no inferior a 20 mm de sorra, sobre aquesta s'anirà estenent el morter de ciment, formant una capa de 20 mm de gruix, cuidant que quedi una superfície contínua de seient del terra. Prèviament a la seva col·locació del revestiment, i amb el morter fresc, es tirarà espolvorejat el ciment.

Lloses de pedra o plaques de formigó armat. Sobre el terreny compactat s'estendrà una capa de sorra de 10 cm compactant-la i enrasant la seva superfície.

Llambordes de pedra. Sobre el suport net s'estendrà morter de ciment en sec sobre la qual és col·locaran els peixos piconant-los a cop de test; després de regar-lo amb aigua, s'estendrà la beurada de ciment amb sorra.

Llambordes de formigó. Sobre el terreny compactat s'estendrà una capa de sorra, assentant posteriorment els blocs de formigó sobre aquesta deixant junts que també s'emplenaran amb sorra. En cas de sòcol, les peces que ho formin és col·locaran a cop sobre una superfície contínua de assentament i rebut de morter e gruix ≥ 1 cm.

Acabats. La pedra col·locada podrà rebre en obra diferents tipus d'acabat: polit mate, polit lluentor i polit vitrificat. El polit es realitzarà transcorreguts cinc dies des de la col·locació del paviment. S'estendrà una beurada de ciment blanc per a tapar les juntes i els porus oberts i a les 48 hores es polirà la superfície passant una pedra abrasiva de gra fi i una segona d'afinat per a eliminar les marques del rebaix per a eliminar les marques anteriors. En els racons i vores del paviment s'utilitzarà màquina radial de disc flexible, rematant-se manualment. La superfície no presentarà cap cella. L'abrillantat es realitzarà transcorregut quatre dies des de l'execució del polit. L'abrillantat es realitzarà en dues fases, la primera aplicant un producte base de neteja i la segona, aplicant el líquid metalitzador definitiu. En ambdues operacions es passarà la màquina amb una esponja de llana d'acer fins que la superfície tractada estigui seca. La superfície no presentarà cap cella. El terratzo podrà tenir un acabat llis, amb relleu, rentat amb àcid.

Control i acceptació

Una comprovació cada 200 m². Interiors, una cada 4 habitatges .En rajoles de pedra: comprovar el gruix de la capa de sorra ≥ 2 cm. El gruix de la capa de morter serà de 2 cm. Humitejat de les peces. Juntes. Estesa de la beurada. Existència de celles. En rajoles de ciment (hidràulica, pasta i terratzo): Comprovar la humitat del suport i rajola, i la dosificació del morter, gruix de juntes i celles. Anivellació. Execució del polit (terratzo). Verificar planor amb regla de 2 m.

Amidament i abonament

m² de superfície amidada segons les especificacions del D.T. de paviment de peces. Inclòs o no el rejuntat amb beurada de morter, talls, eliminació de restes i neteja.

ml dels revestiments de graó i sòcol.

SUBSISTEMA CEL RAS

Parament horitzontal col·locat sota del forjat, subjecte mitjançant estructura vista o no, amb la finalitat de reduir l'alçada d'un local, i/o augmentar l'aïllament acústic i tèrmic, i ocultar possibles instal·lacions o parts de l'estructura. El cel ras pot estar format per: plaques d'escaiola, plaques de fibres minerals o vegetals, plaques de guix laminat, plaques metàl·liques o lamel·les de PVC o metàl·liques. Els tipus de cel ras poden ser: per a revestir amb sistema fix, de cara vista amb sistema fix, de cara vista amb sistema desmuntable amb entramat vist, de cara vista amb sistema desmuntable amb entramat ocult.

Normes d'aplicació

Requisits mínims d'habitabilitat en els edificis d'habitatges i de la cèdula d'habitabilitat. D 259/2003.

Codi Tècnic de l'Edificació. CTE-DB SI, Documents Bàsics Seguretat contra incendis. CTE-DB HR, Documents Bàsics Protecció enfront al soroll.

Yesos y escayolas para la construcción y Especificaciones técnicas de los prefabricados de yesos y escayolas. R.D 1312/1986.

Condicions acústiques. NBE-CA-88. (BOE 8.10.1988)

UNE

UNE-EN ISO 140-4: Medición in situ del aislamiento acústico al ruido aéreo entre locales.

UNE-EN ISO 140-5: Medición in situ del aislamiento acústico al ruido aéreo de elementos de fachadas y de fachadas.

UNE-EN ISO 140-7: Medición del aislamiento acústico en los edificios y de los elementos de construcción. Parte 7: Medición in situ del aislamiento acústico de suelos al ruido de impactos

UNE-EN ISO 717: Evaluación del aislamiento acústico en los edificios y los elementos de construcción

UNE-EN ISO 717-1: Aislamiento a ruido aéreo. Para el cálculo del valor global de aislamiento y los términos de adaptación al espectro.

UNE-EN ISO 717-2: Aislamiento al ruido de impactos. Para el cálculo del valor global de aislamiento y los términos de adaptación al espectro.

Components

Plaques, estructura d'armat de plaques per cel ras continu, sistemes de fixació, material per a reomplir les juntes entre planxes per a cel ras continu, estructura oculta travada per a cel ras amb plaques i Elements decoratius com ara motllures.

Característiques tècniques mínimes

Plaques. Panell d'escaiola, acabat: amb: cara exterior llisa o en relleu, amb/sense fissurat i/o material acústic incorporat, etc... Les plaques d'escaiola no tindran una humitat superior al 10% en pes, en el moment de la seva col·locació. **Panells metàl·lics.** De xapa d'alumini, (gruix mínim de xapa 0,30 mm, gruix mínim de l'anoditzat, 15 micres), de xapa d'acer zincat, lacat, etc... amb acabat perforat, llis o en reixeta, amb o sense material absorbent acústic incorporat. **Placa rígida de conglomerat de llana mineral** o altre material absorbent acústic.

Plaques de cartró-guix amb/sense cara vista revestida per làmina vinílica. **Placa de fibres vegetals** unides per un conglomerant, serà incombustible i estarà tractada contra la podriduda i els insectes. **Panells de tauler contraxapat.** Lamel·les de fusta, alumini, etc...

Estructura d'armat de plaques per a sostres continus. Estructura de perfils d'acer galvanitzat o alumini amb acabat anoditzat (gruix mínim 10 micres), longitudinals i transversals.

Sistema de fixació. Element de suspensió, mitjançant vareta roscada d'acer galvanitzat amb ganxo tancat en ambdós extrems, perfils metàl·lics, galvanitzacions, tirants de reglatge ràpid, etc... en cas que l'element de suspensió siguin canyes, aquestes es fixaran mitjançant pasta d'escaiola i fibres vegetals o sintètiques. L'element de fixació al forjat, si és de formigó, podrà ser mitjançant clau d'acer galvanitzat fixat mitjançant tir de pistola i ganxo amb rosca, si són blocs d'entrebogat, podrà ser mitjançant tac de material sintètic i dolla roscada d'acer galvanitzat, si són biguetes, podrà ser mitjançant abraçadora de xapa galvanitzada.

Element de fixació a placa. Per a sostres continus podrà ser mitjançant filferro d'acer recuit i galvanització, paletada d'escaiola i fibres vegetals o sintètiques, perfils laminats ancorats al forjat, amb o sense perfil·leria secundària de suspensió, i caragolam per a la subjecció de les plaques, etc,... Per a sostres registrables, podrà ser mitjançant perfil en T d'alumini o xapa d'acer galvanitzada, perfil en O amb pinça a pressió, etc..., podent quedar vist o ocult.

Material de reomplert de juntes entre planxes per a sostres continus. Podrà ser de pasta d'escaiola.

Escaiola. Complirà les especificacions recollides en el Plec general de condicions per a la recepció de guixos i escaiols RY-85 .

Aigua. S'admetran totes les aigües potables i les tradicionalment emprades.

Estructura oculta de travada de les plaques: podrà ser mitjançant varetes roscades, perfils en T d'alumini o xapa d'acer galvanitzat amb creuetes de travada en les trobades, etc... La rematada perimetral, podrà ser mitjançant perfil angular d'alumini o xapa d'acer galvanitzada.

Control i acceptació

Es realitzaran les comprovacions corresponents d'identificació i assaig en cada un dels següents capítols: Plaques d'escaiola, Guixos, Escaiotes i Perfils d'alumini anoditzat.

Execució

Condicions prèvies

L'apilament dels materials haurà de fer-se a cobert, protegint-los de la intempèrie. Les plaques es traslladaran en vertical o de cantell, evitant-ne la manipulació horitzontal. Per a col·locar les plaques caldrà realitzar ajustaments previs a la seva col·locació, evitant forçar-les perquè encaixin en el seu lloc. S'hauran disposat, fixat i acabat totes les instal·lacions situades sota forjat; les instal·lacions que hagin de quedar ocultes haurien de sotmetre's prèviament a les proves necessàries per al seu correcte funcionament. Preferiblement s'hauran realitzat les particions, la fusteria de buits exteriors i caixes de persianes estaran col·locades i preferiblement envidriades, abans de començar la col·locació del cel ras. S'evitaran els contactes bimetal·lics: Zinc amb acer, coure, plom o acer inoxidable; Alumini amb plom o coure; Acer dolç amb plom, coure o acer inoxidable; Plom amb coure o acer inoxidable; Coure amb acer inoxidable. S'hauran obtingut els nivells en tots els locals objecte d'actuació, marcant-se de forma indeleble tots els paraments i elements singulars i/o sobresortints dels mateixos, tals com pilars, marcs, etc... D'aquesta manera s'haurà triat l'altura del cel ras tenint en compte que, com a mínim, aquesta serà de 10 cm.

Fases d'execució

Replanteig del nivell del cel ras.

Fixació dels tirants de filferro al sostre.

Col·locació de les plaques.

Segellat dels junts.

Sistema fix i entramat de perfils. Replanteig dels eixos de la trama de perfils. Col·locació i suspensió dels perfils de la trama. Col·locació de les plaques.

Sistema desmuntable i suspensió amb barra roscada. Replanteig dels eixos de la trama de perfils. Col·locació dels perfils perimetrals, entrega als paraments i suspensió de la resta de perfils de la trama. Col·locació de les plaques.

Sostres continus. Es disposaran un mínim de 3 elements de suspensió, no alineats i uniformement repartits per metre quadrat. La col·locació de les planxes es realitzarà disposant-les sobre llistons de pam que permetin la seva anivellació, col·locant les unions de les planxes longitudinalment en el sentit de la llum rasant, i les unions transversals alternades, quan es tracti de plaques d'escaiola. En cas de fixacions metàl·liques i varetes suspensoras, aquestes es disposaran verticals i el lligat es realitzarà amb doble filferro de diàmetre mínim 0,70 mm. Quan es tracti d'un sistema industrialitzat, es disposarà l'estructura subjectant ancorada al forjat i cargolada a la perfil·laria secundària (si n'hi ha), així com la perimetral. Les plaques es cargolaran perpendicularment a la perfil·laria i alternades. En cas de fixació amb canyes, aquestes es rebran amb pasta d'escaiola de 80l d'aigua per 100kg d'escaiola i fibres vegetals o sintètiques. Aquestes fixacions podran disposar-se en qualsevol adreça. Les planxes perimetrals estaran separades 5 mm dels paraments verticals. Les juntes de dilatació es disposaran cada 10 m i es formaran amb un tros de planxa rebuda amb pasta d'escaiola a un dels costats i lliure en l'altre.

Sostres registrables. Les varetes roscades que s'usin com a element de suspensió, s'uniran per l'extrem superior a la fixació i per l'extrem inferior al perfil de l'entramat, mitjançant maniguet o rosca. Les varetes roscades que s'usin com a elements de travada, es col·locaran entre dos perfils de l'entramat, mitjançant maniguet. La distància entre varetes roscades, no serà superior a 120 cm. Els perfils que formen l'entramat i els perfils de rematada es situaran convenientment anivellats, a les distàncies que determinin les dimensions de les plaques i a l'altura prevista en tot el perímetre. La subjecció dels perfils de rematada es realitzarà mitjançant tacs i cargols de cap pla, distanciat un màxim de 50 cm entre si. La col·locació de les plaques s'iniciarà pel perímetre, donant a l'angle de xapa i sobre els perfils de l'entramat. La col·locació de les plaques acústiques metàl·liques, s'iniciarà pel perímetre transversalment al perfil o, donant suport per un extrem a l'element de rematada i fixada al perfil o mitjançant pinces, la suspensió es reforçarà amb un cargol de cap pla del mateix material que les plaques.

Control i acceptació

El reomplert d'unions entre planxes, s'efectuarà amb fibres vegetals o sintètiques i pasta d'escaiola, en la proporció de 80l d'aigua per cada 100kg d'escaiola, i s'acabaran interiorment amb pasta d'escaiola en una proporció de 100l d'aigua per cada 100kg d'escaiola. El fals sostre quedarà net, amb la seva superfície plana i al nivell previst. El conjunt quedarà estable i indeformable. Abans de realitzar qualsevol tipus de treballs en el fals sostre, s'esperarà almenys 24 hores. Per a la col·locació de lluminàries, o qualsevol altre element, es respectarà la modulació de les plaques, suspensions i travada. El fals sostre quedarà net, amb la seva superfície plana i al nivell previst. El conjunt quedarà estable i indeformable.

Amidament i abonament

m² de superfície amidada segons les especificacions de la D.T. Amb deducció de la superfície corresponent a obertures, obertures ≤ 1 m², no es dedueixen; obertures > 1 m²; es dedueix el 100%. Aquests criteris inclouen l'acabament específic dels acords a les vores, sense que comporti l'ús de materials diferents d'aquells que normalment conformen la unitat.

SUBSISTEMA REVESTIMENTS

1 APLACATS

Revestiment per a acabats de paraments verticals exteriors o interiors, amb plaques de pedra natural o artificial rebudes al suport mitjançant ancoratges vists o ocults, o bé fixades a un sistema de perfils ancorats al seu torn al suport, amb extradós replè amb morter o no.

Components

Plaques de pedra natural o artificial, sistema de fixació, separador de plaques i material de segellat de juntes.

Característiques tècniques mínimes

Plaques de pedra natural o artificial. Podran tenir un gruix mínim de 30 mm en cas de pissarres, granits, calcàries i marbres, o de 40 mm en cas de pedres de marès, duent els trepants necessaris per a l'allotjament dels ancoratges. El granit no estarà meteoritzat, ni presentarà fissures. La pedra calcària serà compacta i homogènia de fractura. El marbre serà homogeni i no presentarà masses terrosas.

Sistema de fixació. Ancoratges: Sistema de subjecció de l'ancoratge al suport, amb trauejats al suport ataconats amb morter, cartutxos de resina epoxi, fixació mecànica (tacs d'expansió), fixació a un sistema de perfils subjectes mecànicament al suport regulables en tres dimensions, etc... En qualsevol cas no seran acceptables ancoratges d'altres materials amb menor resistència i comportament a l'agressivitat ambiental que els d'acer inoxidable.

Sistema de fixació de l'aplatat als ancoratges. Vists, podran ser perfils longitudinals i continus en forma de T, abraçant el cantell de les peces preferentment en horitzontal, d'acer inoxidable o d'alumini lacat o anoditzat. *Ocults,* subjectaran la peça pel cantell, mitjançant un pivot o platina, pivots de diàmetre mínim de 5 mm i una longitud de 30 mm, i platines de gruix mínim de 3 mm, ample de 30 mm i profunditat de 25 mm. Passadors d'ancoratge fixats mecànicament al suport amb perforació de la placa.

Plaques rebudes amb morter. Aquest sistema no serà recomanable en exteriors.

Separador de plaques. Podrà ser de clorur de polivinil de gruix mínim 1,50 mm.

Material de segellat de juntes. Podrà ser beurada de ciment, etc...

Control i acceptació

Es realitzaran les comprovacions corresponents d'identificació i assaig en cada un dels següents capítols: Plaques de pedra, Pel·lícula anòdica sobre alumini destinat a l'arquitectura, Acer i Morters.

Els materials i equips d'origen industrial, haurien de complir les condicions funcionals i de qualitat que es fixen en les corresponents normes i disposicions vigents relatives a fabricació i control industrial. Quan el material o equip arribi a obra amb certificat d'origen industrial que acrediti el compliment d'aquestes condicions, normes o disposicions, la seva recepció es realitzarà comprovant, únicament, les seves característiques aparents.

Execució

Condicions prèvies

Es verificarà abans de l'execució que el suport està llis. Replanteig dels paraments segons D.T. A cada placa se li hauran practicat les ranures i orificis necessaris per al seu ancoratge al parament de suport. Es realitzarà la subjecció prèvia dels ancoratges al suport per a assegurar la seva resistència. Aquesta subjecció pot ser: amb morter hidràulic (sistema tradicional), cal esperar que el morter prengui i s'endureixi suficientment. No s'usarà escaiola ni guix en cap cas. Es poden emprar acceleradors d'enduriment, amb resines d'ús ràpid. Amb tac d'expansió d'ús immediat.

Fases d'execució

Les plaques es col·locaran sustentant-les exclusivament dels ganxos o dispositius preparats per a la seva elevació. La subjecció es confiarà exclusivament als dispositius d'ancoratge previstos i provats abans del subministrament de les plaques. Si es reben els ancoratges amb trauejats de morter, es farà humitejant prèviament la superfície del forat. Els ancoratges es rebran en els orificis practicats en els cantells de les plaques, i en els trauejats oberts en el parament base. En cas de façanes ventilades, els orificis que han de practicar-se en l'aïllament per al muntatge dels ancoratges puntuals s'emplenaran posteriorment amb projectors portàtils del mateix aïllament o retallades del mateix adherits amb coles compatibles. En cas de risc elevat d'incendi de l'aïllament de la cambra per l'acció d'espurnes bufadors de soldadura, etc., es construïran tallafocs en la cambra amb xapes metàl·liques. Les fusteries, baranes i tot element de subjecció aniran fixats sobre la fàbrica, i mai sobre l'aplatat. Les juntes de dilatació de l'edifici es mantindran a l'aplatat. Es realitzarà un extradossat amb morter de ciment en els sòcols i en les peces de major secció.

Acabats. En cas d'aplatats ventilats, es realitzarà un rejuntat amb beurada de ciment. En aplacats amb extradossats de morter no es disposaran les juntes plenes, aquestes es segellaran amb morter plàstic i elàstic de guix mínim 6 mm.

Control i acceptació

Comprovació exterior, dues cada 200 m². Comprovació interior, 2 cada 4 habitacles o equivalent. Es comprovarà que el suport estigui llis. Es comprovaran les característiques dels ancoratges (d'acer galvanitzat o inoxidable), el gruix i la distància entre els mateixos. Comprovació de l'aplatat amb regla de 2m i rejuntat, si s'escau.

Amidament i abonament

m² de superfície amidada segons les especificacions de la DT. Amb deducció de la superfície corresponent a obertures: Obertures ≤ 1,00 m², no es dedueixen; Obertures > 1,00 m² i ≤ 2,00 m², deducció del 50%; Obertures > 2,00 m², deducció 100%. Als forats que no es dedueixen, o que es dedueixen parcialment, l'amidament inclou la feina de fer els retorns, com brancals, llindes, etc... En cas de deduir-se el 100% del forat cal amidar també aquests paraments.

2 PINTATS

Revestiment continu amb pintures i vernissos de paraments i elements d'estructura, fusteria, serralleria i instal·lacions, amb preparació prèvia de la superfície, situats tant a l'interior com a l'exterior, que serveixen com element decoratiu o protector.

Normes d'aplicació

Codi Tècnic de l'Edificació. CTE-DB SE-A, Documents Bàsics Seguretat Estructural, Acer, Pintat estructures d'acer.

Components

Emprimació, pintures, vernissos i additius en obra.

Característiques tècniques mínimes

Emprimació. Preparació de la superfície a pintar, podrà ser: emprimació anticorrosiva, emprimació per a galvanitzacions i metalls no ferris, emprimació per a fusta o tapaporus, emprimació segelladora per a guix i ciment, etc...

Pintures i vernissos. Constituiran mà de fons o d'acabat de la superfície a revestir. Mitjà de dissolució, aigua (és el cas de la pintura al tremp, pintura a la calç, pintura al silicat, pintura al ciment, pintura plàstica, etc...); mitjà de dissolució, dissolvent orgànic (és el cas de la pintura a l'oli, pintura a l'esmalt, pintura martelè, laca nitrocel·lulòsica, pintura de vernís per a interiors, pintura de resina vinílica, vernissos, pintures bituminoses, intumescent i ignífugues, etc...). Aglutinants com cues cel·lulòsiques, calç apagada, silicat de sosa, ciment blanc, resines sintètiques, etc...).

Additius: Acceleradors d'assecat, matissadors de lluentor, dissolvents, colorants, tints, pigments, etc...

Control i acceptació

Es realitzaran les comprovacions corresponents d'identificació i assaig del següent capítol: Pintura.

Els materials i equips d'origen industrial, hauran de complir les condicions funcionals i de qualitat que es fixen en les corresponents normes i disposicions vigents relatives a fabricació i control industrial. Quan el material o equip arribi a obra amb certificat d'origen industrial que acrediti el compliment d'aquestes condicions, normes o disposicions, la seva recepció es realitzarà comprovant, únicament, les seves característiques aparents.

Execució

Condicions prèvies

L'aplicació es realitzarà segons les indicacions del fabricant i l'acabat requerit. La superfície d'aplicació estarà anivellada i uniforme. La temperatura ambiental no serà major de 28 °C a l'ombra ni menor de 12 °C durant l'aplicació del revestiment. L'asseccament no incidirà directament sobre el pla d'aplicació. En temps plujós se suspendrà l'aplicació en paraments no protegits. Temps d'assecat especificats pel fabricant. S'evitaran, en les zones pròximes als paraments en període d'assecat, la manipulació i treball amb elements que desprenguin pols o deixin partícules en suspensió.

Estaran col·locats els marcs de portes i finestres, canalitzacions, instal·lacions, baixants, etc... I es protegiran abans d'iniciar el pintat.

Superfícies de guix, ciment, ram de paleta i derivats. S'eliminaran les eflorescències salines i l'alcalinitat amb tractament químic; s'eliminaran les taques superficials produïdes per floridura i es desinfectarà amb fungicides. Les taques d'humitats internes que duguin dissoltes sals de ferro, s'aïllaran amb productes adequats. En cas de pintura ciment, s'humitejarà totalment el suport.

Superfícies de fusta. En cas d'estar afectada de fongs o insectes es tractarà amb productes fungicides, es substituiran els nusos mal adherits. Es realitzarà una neteja general de la superfície i es comprovarà el contingut d'humitat. Se segellaran els nusos mitjançant goma laca, assegurant-se que hagi penetrat en els buits dels mateixos i s'escataran les superfícies.

Superfícies metàl·liques. Es realitzarà una neteja general de la superfície. Si es tracta de ferro es realitzarà un raspall d'òxids mitjançant raspall metàl·lic, seguit d'una neteja manual acurada de la superfície. S'aplicarà un producte que desgreixi a fons de la superfície.

Fases d'execució

Pintura al tremp. S'aplicarà una mà de fons amb tremp diluït, fins a la impregnació dels porus del maó, guix o ciment i una mà d'acabat.
Pintura a la calç. S'aplicarà una mà de fons amb pintura a la calç diluïda, fins a la impregnació dels porus del maó o ciment i dues mans d'acabat.

Pintura al silicat. S'aplicarà una mà de fons i altra d'acabat.

Pintura al ciment. Dues capes espaiades en mes de 24 hores.

Pintura plàstica, acrílica, vinílica. Si és sobre maó, guix o ciment, s'aplicarà una mà d'emprimació selladora i dues mans d'acabat; si és sobre fusta, s'aplicarà una mà d'emprimació tapaporus, posterior escatat i dues mans d'acabat.

Pintura a l'oli. S'aplicarà una mà d'emprimació amb brotxa i altra d'acabat, espaiant-les un temps entre 24 i 48 hores.

Pintura a l'esmail. Prèvia emprimació del suport s'aplicarà una mà de fons amb la mateixa pintura diluïda en cas que el suport sigui guix, ciment o fusta, o dues mans d'acabat en cas de superfícies metàl·liques.

Pintura martelè. S'aplicarà una mà d'emprimació anticorrosiva i una mà d'acabat a pistola.

Laca nitrocel·lulòsica. En cas que el suport sigui fusta, s'aplicarà una mà d'emprimació no grassa i en cas de superfícies metàl·liques, una mà d'emprimació antioxidant; a continuació, s'aplicaran dues mans d'acabat a pistola.

Vernís hidròfug de silicona. Una vegada net el suport, s'aplicarà el nombre de mans.

Vernís gras o sintètic. Es donarà una mà de fons amb vernís diluït i després d'un escatat fi del suport, s'aplicaran dues mans d'acabat.

Control i acceptació

Comprovació exterior, una cada 300 m². Comprovació interior, una cada 4 habitatges o equivalent. *Fusta:* humitat, segons exposició (exterior o interior) i nusos. *Maó, guix o ciment:* humitat inferior al 7 % i absència de pols, taques o eflorescències. *Ferro i acer:* neteja de brutícia i òxid. *Galvanització i materials no ferri:* neteja de brutícia i desgreixat de la superfície. *Preparació del suport:* emprimació selladora, anticorrosiva, etc... *Pintat:* nombre de mans. Aspecte i color, escrostonament, falta d'uniformitat, etc...

Amidament i abonament

m² de superfície de revestiment continu amb pintura o vernís, fins i tot preparació del suport i de la pintura, mà de fons i mà/s d'acabat totalment acabat, i neteja final.

SISTEMA CONDICIONAMENT AMBIENTAL I INSTAL·LACIONS

SUBSISTEMA EVACUACIÓ

1 LÍQUIDS

Normes d'aplicació

Codi Tècnic de l'Edificació. RD 314/2006. DB HS 5, Evacuació d'aigües residuals i Normes de referència de l'Apèndix C. DB-HR, Protecció enfront del soroll.

Criteris ambientals i d'ecoeficiència en els edificis. D 21/2006.

UNE. Tuberías de fundición según normas UNE EN 545:2002, UNE EN 598:1996, UNE EN 877:2000. Tuberías de PVC según normas UNE EN 1329-1:1999, UNE EN 1401-1:1998, UNE EN 1453-1:2000, UNE EN 1456-1:2002, UNE EN 1566-1:1999. Tuberías de polipropileno (PP) según norma UNE EN 1852-1:1998. Tuberías de gres según norma UNE EN 295-1:1999. Tuberías de hormigón según norma UNE 127010:1995 EX.

UNE

UNE-EN ISO 140-4: Medición in situ del aislamiento acústico al ruido aéreo entre locales.

UNE-EN ISO 140-5: Medición in situ del aislamiento acústico al ruido aéreo de elementos de fachadas y de fachadas.

UNE-EN ISO 140-7: Medición del aislamiento acústico en los edificios y de los elementos de construcción. Parte 7: Medición in situ del aislamiento acústico de suelos al ruido de impactos

UNE-EN ISO 717: Evaluación del aislamiento acústico en los edificios y los elementos de construcción

UNE-EN ISO 717-1: Aislamiento a ruido aéreo. Para el cálculo del valor global de aislamiento y los términos de adaptación al espectro.

UNE-EN ISO 717-2: Aislamiento al ruido de impactos. Para el cálculo del valor global de aislamiento y los términos de adaptación al espectro.

Instrucción de Hormigón Estructural, EHE. RD 2661/1998.

Pliego de Prescripciones Técnicas Generales de Tuberías de Saneamiento de Poblaciones. Orden 15/09/1986.

Norma 5.1.-IC: Drenaje. Orden 21/06/1965.

Instrucción de carreteras 5.2-IC: Drenaje superficial. Orden 14/05/1990.

Peces d'acer galvanitzat:

Pliego de prescripciones técnicas generales para obras de carreteras y puentes, PG 3/75. Orden 6/02/1976, Orden FOM/1382/2002.

UNE. UNE 7183:1964 Método de ensayo para determinar la uniformidad de los recubrimientos galvanizados, aplicados a materiales manufacturados de hierro y acero. UNE 37501:1988 Galvanización en caliente. Características y métodos de ensayo.

Canal exterior d'acer galvanitzat:

UNE. UNE 36130:1991 Bandas (chapas y bobinas), de acero bajo en carbono, galvanizadas en continuo por inmersión en caliente para conformación en frío. Condiciones técnicas de suministro.

Sobre llit d'assentament de formigó:

Instrucción de Hormigón Estructural, EHE. RD 2661/1998.

UNE. UNE-EN 1451-1:1999 Sistemas de canalización en materiales plásticos para evacuación de aguas residuales (a baja y a alta temperatura) en el interior de la estructura de los edificios. Polipropileno (PP). Parte 1: Especificaciones para tubos, accesorios y el sistema.

UNE. Tuberías de PVC según normas UNE EN 1329-1:1999, UNE EN 1401-1:1998, UNE EN 1453-1:2000, UNE EN 1456-1:2002, UNE EN 1566-1:1999. Tuberías de hormigón según norma UNE 127010:1995 EX. Real Decreto 2661/1998, de 11 de diciembre, por el que se aprueba la Instrucción de Hormigón Estructural (EHE). UNE-EN 1451-1:1999 Sistemas de canalización en materiales plásticos para evacuación de aguas residuales (a baja y a alta temperatura) en el interior de la estructura de los edificios. Polipropileno (PP). Parte 1: Especificaciones para tubos, accesorios y el sistema.

1.1 Connexió a xarxa

Conjunt d'elements que componen la connexió a la xarxa de sanejament i la part soterrada des de la sortida de l'edifici. Connecta amb la xarxa de sanejament abocant les aigües pluvials i les aigües negres de l'edifici.

La xarxa interior de l'edifici haurà de ser sempre separativa en pluvials i negres. Quan la xarxa de sanejament pública sigui separativa, cada una de les xarxes interiors es connectaran de forma independent; quan no sigui separativa, es permet la connexió de les dues xarxes interiors a una única arqueta situada a l'exterior de la propietat o, si això no fos possible, en el límit més proper d'aquesta a la xarxa general de sanejament.

Components

Tubs: Poden ser de formigó, PVC o polipropilè.

Unions i accessoris: Es faran servir en entroncaments, canvis de direcció i empalmaments. El material serà el mateix que el tub.

Pericons: Es poden fer "in situ" amb obra o prefabricats de plàstic o formigó.

Pous de registre o ressalt: Es poden fer "in situ" amb obra o prefabricats de formigó.

Característiques tècniques mínimes.

Resistència a l'agressivitat de les aigües, impermeabilitat total als líquids i gasos, resistència a les càrregues externes, flexibilitat per absorbir moviments.

Control i acceptació

Tubs, unions i accessoris: el material, dimensions i diàmetre segons especificacions.

Pericons, pous i tapes de registre: disposició, material, dimensions.

Execució

Generalitats

La connexió a xarxa s'executarà segons el que estableixi el projecte, a la legislació vigent aplicable, a les normes de bona construcció i a les instruccions de la D.F. En general, l'execució de la xarxa de connexió es realitzarà de manera que s'aconsegueixin els objectius previstos en el projecte sense malmetre ni deteriorar la resta de l'edifici, evitant sorolls molestos, procurant les condicions necessàries per la llarga durabilitat de la instal·lació així com les millors condicions pel seu manteniment i conservació.

Les rases han de seguir el traçat correcte alineat en planta i rasant uniforme. Es tindran en compte les distàncies mínimes dels tubs amb altres instal·lacions com ara aigua, gas, electricitat alta o baixa i telefonia, etc. complint amb la normativa vigent.

Tubs soterrats: Col·locació sobre fons de rasa. El pendent mínim serà d'un 2%. Aniran per sota de la xarxa d'aigua potable.

El tub ha de seguir les alineacions indicades a la D.T. Ha de quedar a la rasant prevista i amb el pendent definit per a cada tram. La junta entre els tubs és correcte si els diàmetres interiors queden alineats. S'accepta un ressalt ≤ 3 mm. Els junts han de ser estancs a la pressió de prova, han de resistir els esforços mecànics i no han de produir alteracions apreciables en el règim hidràulic de la canonada. El pas a través d'elements estructurals s'ha de protegir amb un contratub de secció més gran. Han de quedar centrats i alineats dins de la rasa. La solera ha de quedar plana, anivellada i a la fondària prevista a la D.T. Ha de tenir el gruix mínim previst sota la directriu inferior del tub. La canonada ha de quedar protegida dels efectes de les càrregues exteriors, del trànsit (en el seu cas), inundacions de la rasa i de les variacions tèrmiques. Un cop instal·lada la canonada, i abans del reblert de la rasa, han de quedar fetes satisfactòriament les proves de pressió interior i d'estanquitat en els trams que especifiqui la D.F. Per damunt del tub s'ha de fer un reblert de terres compactades, que han de complir l'especificat en el seu plec de condicions. Distància de la generatriu superior del tub a la superfície: amb trànsit rodat: ≥ 100 cm, sense trànsit rodat: ≥ 60 cm. Amplària de la rasa: \geq diàmetre exterior + 50 cm. Pressió de la prova d'estanquitat: ≤ 1 kg/cm². El llit d'assentament ha de reblir de formigó la rasa fins a mig tub en el cas de tubs circulars i fins a 2/3 del tub en el cas de tubs ovoides. El formigó ha de ser uniforme i continu; no ha de tenir esquerdes o defectes de formigonament com ara disgregacions o buits a la massa.

PVC: La franqueja entre el tub i el contratub s'ha d'ataconar amb massilla. Les unions entre els tubs han de ser encolades o amb junt tòric, segons el tub utilitzat. El clavegueró no ha de tenir, en el sentit del recorregut descendent, reduccions de secció en cap punt.

Polipropilè: El llit d'assentament ha de reblir de formigó la rasa fins a 10 cm per sobre de la generatriu superior del tub. El formigó ha de ser uniforme i continu. No ha de tenir esquerdes o defectes de formigonament com ara disgregacions o buits a la massa. Els tubs que s'utilitzin soterrats han de ser de la sèrie BD, amb una rigidesa anular SN ≥ 4 KN/m². Els tubs s'han de calçar i recolzar per a impedir el seu moviment.

Unions i accessoris: El material serà el mateix que el tub i es seguiran les especificacions tècniques del fabricant.

Pericons d'obra: El pericó "in situ" ha d'estar format amb parets de peces ceràmiques, sobre solera de formigó. Els pericons amb tapa fixa han d'estar tapats amb encadellat ceràmic collat amb morter. La solera ha de quedar plana i al nivell previst. En els pericons no sifònics, la solera ha de formar pendent per a afavorir l'evacuació. El punt de connexió ha d'estar al mateix nivell que la part inferior del tub de desguàs. Les parets han de ser planes, aplomades i han de quedar travades per filades alternatives. Les peces ceràmiques s'han de col·locar a trencajunt i les filades han de ser horitzontals. La superfície interior ha de quedar revestida amb un arrebossat de gruix uniforme, ben adherit a la paret i acabada amb un lliscat de pasta de portland. El revestiment sec ha de ser llis, sense fissures o d'altres defectes. Tots els angles interiors han de quedar arrodonits. El pericó ha d'impedir la sortida de gasos a l'exterior. Gruix de la solera: ≥ 10 cm. Gruix de l'arrebossat: ≥ 1 cm. Pendent interior d'evacuació en pericons no sifònics: $\geq 1,5\%$. Toleràncies d'execució: Aplomat de les parets: ± 10 mm, planor de la fàbrica: ± 10 mm/m, planor de l'arrebossat: ± 3 mm/m. S'ha de treballar a una temperatura entre 5°C i 35°C sense pluja. Les peces ceràmiques per col·locar han de tenir la humitat necessària per tal que no absorbeixin l'aigua del morter. L'arrebossat s'ha d'aplicar pressionant amb força sobre l'obra de ceràmica quan aquesta obra hagi aconseguit el 70% de la resistència prevista. Abans s'ha d'humitejar la superfície.

Pous de registre o ressalt: Pous "in situ". La solera ha de quedar anivellada i a la fondària prevista a la D.T., excepte la zona de la mitja canya que ha de quedar plana. El formigó ha de ser uniforme i continu. No ha de tenir esquerdes o defectes de formigonat com ara disgregacions o buits a la massa. La secció de la solera no ha de quedar disminuïda en cap punt. Resistència característica estimada del formigó al cap de 28 dies (Fest): $\geq 0,9 \times F_{ck}$. **Solera formigó:** Toleràncies d'execució: Desviació lateral: línia de l'eix: ± 24 mm, dimensions interiors: $\pm 5 D$, < 12 mm. Nivell soleres: ± 12 mm. Gruix (e): $e \leq 30$ cm: $+ 0,05 e$ (≤ 12 mm), $- 8$ mm; $e > 30$ cm: $+ 0,05 e$ (≤ 16 mm), $- 0,025 e$ (≤ -10 mm) Planor: ± 10 mm/m. La temperatura ambient per a formigonar ha d'estar entre 5°C i 40°C. El formigó s'ha de posar a l'obra abans que s'iniciï el seu adormiment. L'abocada s'ha de fer de manera que no es produeixin disgregacions. S'ha de compactar. Els treballs s'han de realitzar amb el pou lliure d'aigua i terres engrunades. **Parets per a pous:** Els treballs s'han de fer a una temperatura ambient entre 5°C i 35°C, sense pluja. Les peces prefabricades de formigó s'han de col·locar sense que rebin cops. Per parets de maó: Els maons per col·locar han de tenir la humitat necessària per tal que no absorbeixin l'aigua del morter. L'obra s'ha d'aixecar per filades senceres. Els arrebossats s'han d'aplicar un cop sanejades i humitejades les superfícies que els han de rebre. El lliscat s'ha de fer en una sola operació.

Control i acceptació

Comprovació de vàlvules de desguàs, muntatge de canals i embornals, pendent de canals.

Tubs, unions i accessoris: el material, dimensions i diàmetre segons especificacions.

Pericons, pous i tapes de registre: disposició, material, dimensions.

Verificacions

Tubs: Profunditat, pendents i gruix del llit de recolzament.

Pericons i pous de registre o ressalt: Disposició, acabat interior, segellat. Xarxa horitzontal soterrada, pericons i pous. Dipòsits de recepció i d'elevació i control.

Prova d'estanquitat parcial i total. Prova amb aigua, aire o fum.

Amidament i abonament

m^l el tub, inclosa la part proporcional de juntes i complements, completament instal·lat i comprovat.

m³ el llit dels tubs, l'anivellament el reblert i el compactat completament acabat, solera dels pous de registre.

ut pericons i tapes de registre.

m² parets del pou de registre.

1.2 Recollida d'aigües grises, negres i pluvials

Conjunt d'elements que componen la instal·lació interior abans de la connexió a la xarxa de sanejament. La xarxa interior de l'edifici haurà de ser sempre separativa en pluvials i negres.

Components

Tancaments hidràulics: Poden ser: sifons individuals a cada aparell, caixes sifòniques amb varis aparells, bonera sifònica o pericons sifònics.

Tubs de petita evacuació: Corresponen als tubs que connecten l'aparell sanitari amb el baixant més proper. Poden ser de PVC o polipropilè.

Col·lectors: Tub amb recorregut horitzontal. Poden ser de: PVC o polipropilè. Aniran penjats del forjat.

Baixants: Tub amb recorregut vertical. Per aigües negres i grises poden ser de: PVC o polipropilè. Per aigües pluvials poden ser de coure, planxa d'acer galvanitzat, zinc o amb peces de ceràmica.

Ventilacions: Es disposarà de ventilació tant a la xarxa d'aigües residuals com a la pluvial. Poden ser primària, secundària, terciària i amb vàlvules d'aireació-ventilació.

Canals: Correspon al traçat horitzontal de la recollida d'aigües pluvials. Poden ser de coure, planxa d'acer galvanitzat, zinc o amb peces de ceràmica.

Pericons: Poden ser de pas, a peu de baixant o sifònics.

Boneres i reixes de desguàs: Recullen i evacuen les aigües acumulades al terra dels locals humits i a les cobertes.

Separador de greixos: S'utilitzarà per separar greixos, olis i/o fangs que procedeixin de cuines o garatges.

Sistema de bombeig i sobrelevació: S'instal·larà quan hi hagi part de la instal·lació interior o tota per sota de la cota del punt de connexió a la xarxa de sanejament.

Vàlvules antiretorn de seguretat: S'instal·laran per prevenir les possibles inundacions quan la xarxa exterior de sanejament es sobrecarregui. Es situaran en llocs de fàcil accés pel seu registre i manteniment.

Característiques tècniques mínimes.

Resistència a l'agressivitat de les aigües, impermeabilitat total als líquids i gasos, resistència a les càrregues externes, flexibilitat per absorbir moviments.

Control i acceptació

Tubs, unions i accessoris: el material i el seu acabat, dimensions i diàmetre segons especificacions.

Pericons, pous i tapes de registre: disposició, material, dimensions.

Emmagatzematge: Les peces han d'estar apilades en posició horitzontal sobre superfícies planes i en llocs protegits contra impactes.

Execució

Condicions prèvies

En general l'execució de la instal·lació interior es realitzarà de manera que s'aconsegueixin els objectius previstos en el projecte sense malmetre ni deteriorar la resta de l'edifici, evitant sorolls molestos, procurant les condicions necessàries per a la llarga durabilitat de la instal·lació així com les millors condicions pel seu manteniment i conservació.

Abans de començar els treballs de muntatge, es farà un replanteig previ que ha de ser aprovat per la D.F. Tots els elements s'han d'inspeccionar abans de la seva col·locació. Han d'estar en perfecte estat i no haver rebut cops en el seu transport.

La seva instal·lació no ha d'alterar les característiques dels elements.

Tancaments hidràulics.

Sifons individuals a cada aparell: Ha de tenir un dispositiu roscat de registre en el seu punt més baix i connexions per al desguàs i l'aparell sanitari en els seus extrems. El tancament hidràulic del sífo ha de tenir una alçària mínima de 50 mm. No ha de tenir esquerdes, porus, zones resseques ni d'altres desperfectes superficials. **Caixa sifònica:** Ha de ser estanca al servei. Ha de quedar anivellada i fixada sòlidament al suport. Toleràncies: posició: ± 20 mm, nivell: ± 1 mm. Si és amb tapa la cara inferior de la tapa ha de quedar al mateix nivell que el paviment. El junt entre el paviment i la caixa sifònica ha de quedar cobert per la tapa. Si és amb reixeta la cara superior de la reixeta ha de quedar al mateix nivell que el paviment. La posició ha de ser la fixada a la D.T. **Bonera sifònica:** La bonera s'ha de soldar sobre un reforç de làmina bituminosa, que ha d'estar adherida a la solera, escalfant-la prèviament en la zona corresponent al perímetre de la bonera, i fixant-la a pressió sobre la làmina. El morter ha de formar una mescla homogènia que s'ha d'utilitzar abans d'iniciar l'adormiment. S'ha d'aplicar sobre superfícies netes. Si el suport és absorbent s'ha d'humitejar abans d'estendre el morter. **Pericons sifònics:** Les peces ceràmiques per col·locar han de tenir la humitat necessària per tal que no absorbeixin l'aigua del morter. L'arrebossat s'ha d'aplicar pressionant amb força sobre l'obra de ceràmica quan aquesta obra hagi aconseguit el 70% de la resistència prevista. Abans s'ha d'humitejar la superfície.

Tubs de petita evacuació: El ramal muntat ha de ser estanc. No han de quedar sense subjecció les distàncies superiors a 70 cm. El ramal no ha de tenir, en el sentit del recorregut descendent, reduccions de secció en cap punt. El pas a través d'elements estructurals ha de tenir una franquícia entre 10 i 15 mm que s'ha d'ataconar amb massilla elàstica. Els trams instal·lats mai no han de ser horitzontals o en contrapendent. Pendent: $\geq 2,5\%$. Radi interior de les curvatures: $\geq 1,5 \times D$ tub. El procés d'instal·lació no ha d'alterar les característiques de l'element.

Col·lectors: Penjats de sostre. El clavegueró muntat ha de quedar fixat sòlidament a l'obra, amb el pendent determinat per a cada tram. Ha de ser estanc a una pressió ≥ 2 kg/cm². Els tubs s'han de subjectar per mitjà d'abraçadores, repartides a intervals regulars. Els trams muntats mai no han de ser horitzontals o en contrapendent. Pendent: $\geq 2\%$. Distància entre les abraçadores: ≤ 150 cm. Franquícia entre el tub i el contratub: 10 - 15 mm. No s'han de manipular ni corbar els tubs. Els canvis direccionals i les connexions s'han de fer per mitjà de peces especials. Tots els talls s'han de fer perpendicularment a l'eix del tub.

Baixants: El baixant muntat ha de quedar aplomat i fixat sòlidament a l'obra, però separat del parament per tal de permetre fer posteriors reparacions o acabats i per evitar que les possibles condensacions del tub no malmetin el parament. Ha de ser estanc. Els tubs s'han de subjectar per mitjà d'abraçadores encastables. El pes d'un tub no ha de gravitar sobre el tub inferior. Les unions entre els tubs s'han de fer seguint les instruccions del fabricant. Les unions entre les peces de ceràmica s'han de fer amb morter. El baixant no ha de tenir, en el sentit del recorregut descendent, reduccions de secció en cap punt. Si els baixants van vistos i es preveu un cert risc d'impacte es protegiran adequadament per a aquest fi. El pas a través d'elements estructurals s'ha de protegir amb un contratub de secció més gran. La franquícia entre el tub i el contratub, i entre el tub i la valona s'ha d'ataconar amb massilla. Si l'alçada del baixant és de més de 10 plantes, caldrà interrompre la seva vertical per tal de disminuir l'impacte de caiguda. La desviació es farà amb peces especials i l'angle de desviació serà de 60°. Els trams instal·lats mai no han de ser horitzontals o en contrapendent. Nombre d'abraçadores per tub: ≥ 2 . Distància entre les abraçadores: ≤ 150 cm. Toleràncies d'execució: desploms verticals: $\leq 1\%$, ≤ 30 mm. Per a fer la unió dels tubs no s'han de forçar ni deformar els extrems. No s'han de manipular ni corbar els tubs de PVC, planxa, zinc, titani o coure. Els canvis direccionals i les connexions s'han de fer per mitjà de peces especials o també amb unions soldades en el cas de baixants de planxa, zinc, titani o coure. Tots els talls s'han de fer perpendicularment a l'eix del tub. Les peces de ceràmica han de tenir la humitat necessària per tal que no absorbeixin l'aigua del morter.

Ventilacions: La seva execució correspon al mateix que fa referència als baixants. Si la ventilació és primària tindrà el mateix diàmetre que el baixant que serveix i portarà l'accessori estàndard que garanteixi l'estanquitat permanent del remat entre l'impermeabilitzat i el tub. Si la ventilació és secundària el diàmetre de la columna de ventilació serà com a mínim igual a la meitat del diàmetre del baixant que serveix. Si la ventilació és terciària el diàmetre de la columna és el corresponent a la taula 4.11 del DB-HS5 de Salubritat del CTE.

Canals: Generalitats. La col·locació dels trams de la canal s'ha de començar pel punt més baix del recorregut. El seu pendent mínim serà del 0,5%. **PVC.** Els canvis de direcció han d'estar fets amb peces especials. Mai s'han de fer per escalfament o deformació de la canal. La unió entre els trams de la canal s'ha de fer de manera que en quedi assegurada l'estanquitat. La unió entre els trams de la canal s'ha de fer a pressió amb peces del mateix material. Les unions entre les canals i els baixants han d'anar soldades amb soldadura química. Distància entre suports ≤ 70 cm, entre junts de dilatació ≤ 1200 cm. **Planxa.** L'encavalcament de les làmines, en la canal de planxa, s'ha de fer protegint l'element en el sentit del recorregut de l'aigua. Els junts de dilatació han de ser estancs. Les planxes han de quedar col·locades de forma que es puguin moure lliurement en tots els sentits, respecte el suport. Les fixacions han de ser de metall compatible amb el de la planxa. Els junts entre les peces de planxa de zinc s'han de soldar amb estany. Les unions entre les canals i els baixants han d'anar soldades, amb soldadura d'estany, a la canal de planxa de zinc. Distància entre suports ≤ 50 cm, entre junts de dilatació ≤ 600 cm. Encavalcament entre làmines a la canal de planxa: 5 cm. S'ha d'evitar el contacte directe de la planxa de coure amb el ferro, zinc, alumini, acer galvanitzat o fosa i la fusta de cedre. S'ha d'evitar el contacte directe de la planxa de zinc o plom amb el guix, els morters de ciment pòrtland frescos i les fustes dures. En el cas del zinc, a més, cal evitar el contacte amb la calç, l'acer no galvanitzat i el coure sense estanyar. S'ha d'evitar el contacte directe de l'acer galvanitzat amb el guix, els ciments pòrtland frescos, la calç, les fustes dures (roure, castanyer, teca, etc.) i l'acer sense protecció contra la corrosió. Toleràncies d'execució: pendent: ± 2 mm/m, ± 10 mm/total, encavalcament entre les làmines en la canal de planxa: ± 2 mm. **Peces ceràmiques.** Les peces han de cavalcar entre elles; la vora de la peça en contacte amb el ràfec ha de quedar encastada per sota de les peces que formen el ràfec i collada al suport amb morter. El sentit d'encavalcament ha de protegir l'element dels vents dominants i del recorregut d'aigua. Encavalcament de les peces: ≥ 10 cm. Toleràncies d'execució: encavalcaments: - 0 mm, + 20 mm. Les peces per col·locar han de tenir la humitat necessària per tal que no absorbeixin l'aigua del morter. Quan s'hagin de tallar peces, el tall ha de ser recte i l'aresta viva, sense escantonaments. Alineació respecte al plànol de façana: planxa: ± 5 mm/m, ± 10 mm/total; PVC, ceràmica: ± 5 mm/m, ± 10 mm/total.

Pericons: Ha d'estar format amb parets de peces ceràmiques, sobre solera de formigó. Els pericons amb tapa fixa han d'estar tapats amb encadellat ceràmic collat amb morter. La solera ha de quedar plana i al nivell previst. En els pericons no sifònics, la solera ha de formar pendent per a afavorir l'evacuació. En el punt de connexió ha d'estar al mateix nivell que la part inferior del tub de desguàs. Les parets han de ser planes, aplomades i han de quedar travades per filades alternatives. Les peces ceràmiques s'han de col·locar a trencajunt i les filades han de ser horitzontals. La superfície interior ha de quedar revestida amb un arrebossat de guix uniforme, ben adherit a la paret i acabada amb un lliscat de pasta de pòrtland. El revestiment sec ha de ser llis, sense fissures o d'altres defectes. Tots els angles interiors han de quedar arrodonits. El pericó ha d'impedir la sortida de gasos a l'exterior. Guix de la solera: ≥ 10 cm. Guix de l'arrebossat: ≥ 1 cm. Pendent interior d'evacuació en pericons no sifònics: $\geq 1,5\%$. Toleràncies d'execució: aplomat de les parets: ± 10 mm, planor de la fàbrica: ± 10 mm/m, planor de l'arrebossat: ± 3 mm/m. Les peces ceràmiques per col·locar han de tenir la humitat necessària per tal que no absorbeixin l'aigua del morter. L'arrebossat s'ha d'aplicar pressionant amb força sobre l'obra de ceràmica quan aquesta obra hagi aconseguit el 70% de la resistència prevista. Abans s'ha d'humitejar la superfície.

Boneres: La tapa i els seus accessoris han de quedar correctament col·locats i subjectats a la bonera, amb els procediments indicats pel fabricant. En la bonera de goma termoplàstica, la làmina impermeable només ha de cavalcar sobre la plataforma de base de la bonera, i no ha de penetrar dins del tub d'aquesta. La bonera de fosa col·locada amb morter, ha de quedar enrasada amb el paviment del terrat. La base de la bonera de PVC, ha de quedar fixada al suport amb cargols i tacs d'expansió. La bonera de PVC o goma termoplàstica s'ha de fixar al baixant amb soldadura química. Toleràncies d'execució: nivell entre la bonera de fosa i el paviment: ± 5 mm. No s'ha de treballar amb pluja intensa, neu o vent superior a 50 km/h. **Elements de goma termoplàstica.** La bonera s'ha de soldar sobre un reforç de làmina bituminosa, que ha d'estar adherida a la solera, escalfant-la prèviament en la zona corresponent al perímetre de la bonera, i fixant-la a pressió sobre la làmina. **Element col·locat amb morter.** El morter ha de formar una mescla homogènia que s'ha d'utilitzar abans d'iniciar l'adormiment. S'ha d'aplicar sobre superfícies netes. Si el suport és absorbent s'ha d'humitejar abans d'estendre el morter.

Canal de recollida amb reixa de desguàs: Canal. La solera ha de quedar plana, anivellada i a la fondària prevista a la D.T. La caixa ha de quedar aplomada i ben assentada sobre la solera. El nivell del coronament ha de permetre la col·locació del bastiment i de la reixa enrasats amb el paviment o zona adjacent sense sobresortir d'ella. El forat per al pas del tub de desguàs ha de quedar preparat. La caixa acabada ha d'estar neta de qualsevol tipus de residu. Toleràncies d'execució: nivell de la solera: ± 20 mm, aplomat total: ± 5 mm, planor: ± 5 mm/m, escairat: ± 5 mm respecte el rectangle teòric. **Reixa.** El bastiment, o la reixa fixa, ha de quedar ben assentat sobre les parets de l'element drenant, anivellades abans amb morter. Ha d'estar sòlidament fixat amb potes d'ancoratge. La part superior del bastiment i de la reixa han de quedar al mateix pla que el paviment perimetral, amb el seu pendent. La reixa no fixa, ha de quedar recolzada sobre el bastiment a tot el seu perímetre. La reixa col·locada no ha de tenir moviments que puguin provocar el seu trencament per impacte o bé produir sorolls. Les reixes practicables han d'obrir i tancar correctament. Toleràncies d'execució: guerdament: ± 2 mm, nivell entre el bastiment o la reixa i el paviment: - 10 mm, + 0 mm. El procés de col·locació no ha de produir desperfectes, ni ha de modificar les condicions exigides pel material.

Separador de greixos: Pericó separador d'hidrocarburs. Ha de quedar anivellat i fixat sòlidament al suport o a la base. Ha de ser estable a les càrregues estàtiques i dinàmiques a les que estarà sotmès en condicions de servei. Les tapes de registre han de ser accessibles i han de permetre les operacions de manteniment, neteja i extracció de productes del seu interior. Toleràncies: posició: ± 20 mm, nivell: ± 1 mm. Si el muntatge és soterrat: La cara superior de la tapa ha de quedar al mateix nivell que el paviment. El junt entre el paviment i la caixa sifònica ha de quedar cobert per la tapa.

Sistema de bombeig i sobrelevació: La canonada d'evacuació s'ha de connectar al tub d'impulsió i el motor a la línia d'alimentació elèctrica. La canonada d'evacuació ha de ser, com a mínim, del mateix diàmetre que el tub d'impulsió de la bomba. La bomba ha de quedar al fons del pou amb el motor a la superfície units per un eix de transmissió. La canonada d'impulsió ha d'anar paral·lela a l'eix des de la bomba fins a la superfície. Les canonades no han de transmetre cap tipus d'esforç a la bomba. Les unions han de ser completament estanques. S'ha de comprovar si la tensió del motor correspon a la disponible i si gira en el sentit convenient. L'estanquitat de les unions s'ha de realitzar mitjançant els junts adequats.

Vàlvules antiretorn de seguretat: La vàlvula ha de quedar de manera que el sentit de circulació del fluid sigui horitzontal o cap amunt. Els eixos de la vàlvula i de la canonada han de quedar alineats. S'ha de deixar connectada a la xarxa corresponent. Les connexions han de ser estanques a la pressió de treball. La posició ha de ser la reflectida a la D.T. o, en el seu defecte, la indicada per la D.F. Toleràncies d'instal·lació: posició: ± 30 mm. Si va muntada en pericó, la distància entre la vàlvula i el fons del pericó ha de ser la necessària perquè pugui girar el cos un cop desmuntat l'eix d'accionament del sistema de tancament. Si va muntada superficialment, la distància entre la vàlvula i la paret ha de ser la necessària per a que pugui girar el cos un cop desmuntat l'eix d'accionament del sistema de tancament. Les unions amb la canonada han de quedar segellades mitjançant cintes d'estanquitat adequades. L'enroscada, en el seu cas, s'ha de fer sense forçar ni malmetre la rosca. Abans de la instal·lació de la vàlvula s'han de netejar l'interior dels tubs i les rosques d'unió. Els protectors de les rosques amb que van proveïdes les vàlvules només s'han de treure en el moment d'executar les unions.

Control i acceptació

Connexions, soldadures, segellats, ancoratges i distàncies entre suports.

Distància mín. encreuaments amb altres instal·lacions.

Comprovació de : vàlvules de desguàs, muntatge de sifons individuals i pots sifònics, muntatge de canals i embornals, pendents dels canals, baixants i xarxa de ventilació.

Verificacions

Execució de xarxes de petita evacuació. Proves d'estanquitat parcial i total, als aparells, verificant temps de desguàs, els sifons, sorolls i comprovació dels tancaments hidràulics.

Estanquitat: a la xarxa horitzontal a cada tram de tub, unions i entroncaments. Els pericons i pous s'ompliran d'aigua per comprovar l'estanquitat. Les proves d'estanquitat total es poden fer amb aigua, aire o fum.

Amidament i abonament

ml tubs petita evacuació, col·lectors, baixants, canals, canals amb reixa.

ut pericons, boneres, separadors de greixos, bombes, vàlvules.

SUBSISTEMA SEGURETAT

1 PROTECCIÓ CONTRA INCENDIS

Conjunt d'elements que componen la instal·lació per a la detecció, el control i l'extinció de l'incendi, i també la transmissió d'alarma als ocupants de l'edifici.

Normes d'aplicació

Codi Tècnic de l'Edificació. RD 314/2006. CTE DB SI, Seguretat en cas d'incendis. DB SU2, Seguretat enfront al risc d'impacte o enganxada i DB SU4, Seguretat enfront al risc causat per il·luminació inadequada. DB-HR, Protecció enfront del soroll.

Reglamento de Instalaciones de Protección Contra Incendios, RIPCI. RD 1942/93.

Designación del laboratorio general de ensayos e investigaciones con a organismo de control per la certificació de productes. RD 1942/1993.

Reglamento Electrotécnico de Baja Tensión, REBT 2002. RD 842/2002.

UNE. UNE 23033-1:1981 Seguridad contra incendios. Señalización. UNE 23034:1988 Seguridad contra incendios. Señalización de seguridad. Vías de evacuación.

UNE-EN ISO 140-4: Medición in situ del aislamiento acústico al ruido aéreo entre locales.

UNE-EN ISO 140-5: Medición in situ del aislamiento acústico al ruido aéreo de elementos de fachadas y de fachadas.

UNE-EN ISO 140-7: Medición del aislamiento acústico en los edificios y de los elementos de construcción. Parte 7: Medición in situ del aislamiento acústico de suelos al ruido de impactos

UNE-EN ISO 717: Evaluación del aislamiento acústico en los edificios y los elementos de construcción

UNE-EN ISO 717-1: Aislamiento a ruido aéreo. Para el cálculo del valor global de aislamiento y los términos de adaptación al espectro.

UNE-EN ISO 717-2: Aislamiento al ruido de impactos. Para el cálculo del valor global de aislamiento y los términos de adaptación al espectro.

Components

Extintors portàtils: Aparell portàtil d'extinció, de pes i dimensions adequades pel seu transport i ús manual.

Sistema de columna seca: Instal·lació d'extinció per a ús exclusiu dels bombers formada per: presa d'aigua a façana, columna ascendent d'acer galvanitzat, sortida de planta i clau de seccionament.

Sistema de boques d'incendi: Instal·lació d'extinció per a ús exclusiu dels bombers formada per: font de proveïment d'aigua, xarxa de canonades i Boca d'Incendi Equipada.

Sistema de detecció i alarma: Instal·lació que fa possible la detecció i posterior transmissió d'un senyal d'alarma a l'edifici. Està formada per: centraleta, detectors i xarxa elèctrica independent.

Sistema d'extinció automàtica: Instal·lació que fa possible la detecció i posterior extinció automàtica de l'incendi. Està formada per: presa d'aigua de la xarxa, dipòsit acumulador, grup de pressió, ruixadors, tubs de distribució, columna i vàlvules.

Hidrants exteriors: Aparell hidràulic connectat a la xarxa d'abastament d'aigua.

Senyalització dels recorreguts d'evacuació: Plaques de senyalització dels diferents components de la instal·lació de protecció i extinció d'incendis.

Característiques tècniques mínimes.

Les necessàries pel correcte funcionament dels components de la instal·lació i les corresponents a les especificades en les normes UNE corresponent a cada component.

Control i acceptació

Es realitzarà la comprovació de la documentació de subministrament en tots els casos, comprovant que coincideix allò subministrat a l'obra amb el que hi ha indicat en el projecte tan pel que fa a mides, qualitats i materials.

Execució

Extintors portàtils: Poden ser de pols seca polivalent o anhidríd carbònic, pintats o cromats. La posició ha de ser la reflectida a la D.T. o, en el seu defecte, la indicada per la D.F. S'ha de situar prop dels accessos a la zona protegida i cal que sigui visible i accessible. Alçària sobre el paviment de la part superior de l'extintor: ≤ 1700 mm. Toleràncies d'instal·lació: posició: ± 50 mm, horitzontalitat i aplomat: ± 3 mm. Sobre paret: el suport ha de quedar fixat sòlidament, pla i aplomat sobre el parament. Dins d'armari i muntat superficialment: l'armari ha de quedar fixat sòlidament, pla, aplomat i anivellat sobre el paviment. Sobre rodes: L'extintor ha d'anar col·locat sobre el seu suport mòbil de forma estable i segura, de tal manera que permeti el seu transport sense perill de dependre's.

Sistema de columna seca: Presa d'aigua a façana. Els ràcord seran de 70mm. La posició ha de ser la reflectida a la D.T. o, en el seu defecte, la indicada per la D.F. Les vàlvules i les unions han de ser estanques a la pressió de treball. La connexió siamesa, així com la vàlvula d'accionament, han d'anar connectades directament a la canonada de la columna seca. La palanca de la vàlvula de seccionament de les boques tipus IPF-40, ha de quedar inclosa dins de l'armari o nínxol de la connexió siamesa. Toleràncies d'instal·lació: posició: ± 30 mm, horitzontalitat i aplomat: ± 3 mm. Si porta bastiment ha de quedar anivellat, aplomat i enrasat amb la paret, amb les frontisses al costat inferior. Fondària del nínxol: 300 mm. Si està muntat en armari ha de quedar anivellat, aplomat i sòlidament fixat a la paret, amb les frontisses al costat inferior. La porta ha de girar lliurement i el pany ha d'obrir i tancar amb facilitat. Els enllaços ràpids han de quedar tapats amb les tapes corresponents. Alçària entre enllaços ràpids des del paviment: 900 mm. Sortides de planta. Els ràcord seran de 45mm amb tapa. Columna ascendent d'acer galvanitzat DN 80mm. La posició ha de ser la reflectida a la D.T. o, en el seu defecte, la indicada per la D.F. Els junts han de ser estancs a la pressió de prova, han de resistir els esforços mecànics i no han de produir alteracions apreciables en el règim hidràulic de la canonada. Totes les unions, canvis de direcció i sortides de ramals s'han de fer

únicament per mitjà dels accessoris corresponents al tipus d'unió amb que s'executi la conducció (accessoris roscats o soldats). Si cal aplicar un element enroscat, no s'ha d'enroscar al tub, s'ha d'utilitzar el corresponent enllaç de con elàstic de compressió. El pas a través d'elements estructurals s'ha de fer amb passamurs i l'espai que quedi s'ha d'omplir amb material elàstic. Els passamurs han de sobresortir ≥ 3 mm del parament. Dins del passamurs no hi pot quedar cap accessori. La superfície del tub o del calorífugant, si n'hi ha d'haver, ha d'estar a ≥ 300 mm de qualsevol conductor elèctric i s'ha de procurar que passi per sota. Les canonades s'han d'estendre perpendicularment o paral·lelament respecte a l'estructura de l'edifici. Les horitzontals han de passar preferentment a prop del paviment o del sostre. La separació entre els tubs o entre aquests i els paraments ha de ser ≥ 30 mm. Aquesta separació ha d'augmentar convenientment si han d'anar aïllats. Els dispositius de suport han d'estar situats de tal manera que garanteixin l'estabilitat i l'alineació del tub. Distància entre suports: en vertical cada 2 o 6 metres depenent del diàmetre, en horitzontal de 0,8 a 6 metres depenent del diàmetre. Toleràncies d'instal·lació: nivell o aplomat: ≤ 2 mm/m, ≤ 15 mm/total. Si la unió és roscada, l'estanquitat dels accessoris s'ha d'aconseguir preferentment amb tefló. Per a fer la unió dels tubs no s'han de forçar ni deformar els extrems. La unió entre els tubs i altres elements d'obra s'ha de fer garantint la no transmissió de càrregues, la impermeabilitat i l'adherència amb les parets.

Sistema de boques d'incendi: Presa d'aigua. La posició ha de ser la reflectida a la D.T. o, en el seu defecte, la indicada per la D.F. Les vàlvules i les unions han de ser estanques a la pressió de treball. La connexió siamesa, així com la vàlvula d'accionament, han d'anar connectades directament a la canonada de la columna seca. La palanca de la vàlvula de seccionament de les boques tipus IPF-40, ha de quedar inclosa dins de l'armari o nínxol de la connexió siamesa. Toleràncies d'instal·lació: posició: ± 30 mm, horitzontalitat i aplomat: ± 3 mm. Si porta bastiment ha de quedar anivellat, aplomat i enrasat amb la paret, amb les frontisses al costat inferior. Fondària del nínxol: 300 mm. Si està muntat en armari ha de quedar anivellat, aplomat i sòlidament fixat a la paret, amb les frontisses al costat inferior. La porta ha de girar lliurement i el pany ha d'obrir i tancar amb facilitat. Els enllaços ràpids han de quedar tapats amb les tapes corresponents. Alçària entre enllaços ràpids des del paviment: 900 mm. **Tubs d'acer galvanitzat.** La posició ha de ser la reflectida a la D.T. o, en el seu defecte, la indicada per la D.F. Els junts han de ser estancs a la pressió de prova, han de resistir els esforços mecànics i no han de produir alteracions apreciables en el règim hidràulic de la canonada. Totes les unions, canvis de direcció i sortides de ramals s'han de fer únicament per mitjà dels accessoris corresponents al tipus d'unió amb que s'executi la conducció (accessoris roscats o soldats). Si cal aplicar un element enroscat, no s'ha d'enroscar al tub, s'ha d'utilitzar el corresponent enllaç de con elàstic de compressió. El pas a través d'elements estructurals s'ha de fer amb passamurs i l'espai que quedi s'ha d'omplir amb material elàstic. Els passamurs han de sobresortir ≥ 3 mm del parament. Dins del passamurs no hi pot quedar cap accessori. La superfície del tub o del calorífugant, si n'hi ha d'haver, ha d'estar a ≥ 300 mm de qualsevol conductor elèctric i s'ha de procurar que passi per sota. Les canonades s'han d'estendre perpendicularment o paral·lelament respecte a l'estructura de l'edifici. Les horitzontals han de passar preferentment a prop del paviment o del sostre. La separació entre els tubs o entre aquests i els paraments ha de ser ≥ 30 mm. Aquesta separació ha d'augmentar convenientment si han d'anar aïllats. Els dispositius de suport han d'estar situats de tal manera que garanteixin l'estabilitat i l'alineació del tub. Distància entre suports: en vertical cada 2 o 6 metres depenent del diàmetre, en horitzontal de 0,8 a 6 metres depenent del diàmetre. Toleràncies d'instal·lació: nivell o aplomat: ≤ 2 mm/m, ≤ 15 mm/total. Si la unió és roscada, l'estanquitat dels accessoris s'ha d'aconseguir preferentment amb tefló. Per a fer la unió dels tubs no s'han de forçar ni deformar els extrems. La unió entre els tubs i altres elements d'obra s'ha de fer garantint la no transmissió de càrregues, la impermeabilitat i l'adherència amb les parets.

Boca d'incendi Equipada. Poden ser del tipus BIE 25 o BIE 45 en funció del diàmetre del ràcord. Boques d'incendi tipus BIE-25 i BIE-45 amb armari, muntades superficialment a la paret. L'execució de la unitat d'obra inclou les operacions següents: fixació de l'armari a la paret, connexió a la xarxa d'alimentació, col·locació de la tapa de l'armari amb la inscripció "Trenqueu-lo en cas d'incendi". La posició ha de ser la reflectida a la D.T. o, en el seu defecte, la indicada per la D.F. La vàlvula i les unions han de ser estanques a la pressió de treball. La vàlvula s'ha de connectar directament a la xarxa d'alimentació. L'armari ha de quedar anivellat, aplomat i sòlidament fixat a la paret. Els enllaços per a la connexió dels elements han d'estar sòlidament fixats a aquests elements. El vidre de la tapa ha de quedar fixat sòlidament. Alçària del centre de l'armari al paviment: 1500 mm. Toleràncies d'instal·lació: posició: ± 30 mm, horitzontalitat i aplomat: ± 3 mm. Les unions roscades han de quedar segellades amb cinta d'estanquitat. L'enroscada, en el seu cas, s'ha de fer sense forçar ni malmetre la rosca.

Sistema de detecció i alarma: Centralita. Ha d'estar fixada sòlidament en posició vertical mitjançant tacs i visos. Ha de quedar amb els costats aplomats i anivellats. La porta ha d'obrir i tancar amb facilitat. Ha d'anar connectada a la xarxa d'alimentació i a cada sistema de detecció de la zona. Alçària des del paviment: 1200 mm. Toleràncies d'instal·lació: posició: ± 30 mm, horitzontalitat: ± 3 mm. Abans de començar els treballs de muntatge, es farà un replanteig previ que ha de ser aprovat per la D.F. La seva instal·lació no ha d'alterar les característiques de l'element. Les connexions es faran amb els estris adequats. **Detectors** poden ser: lònics de fums, tèrmics de fum, termovelocimètrics, detectors de CO. La posició ha de ser la reflectida a la D.T. o, en el seu defecte, la indicada per la D.F. La base s'ha de fixar sòlidament a la superfície mitjançant tacs i visos. El cos ha de quedar sòlidament acoblat a la base. Els detectors autònoms de CO: Els senyals lluminosos d'alarma i servei han de quedar encarats al punt d'accés a la zona que han de protegir; han d'anar connectats a la xarxa general d'alimentació elèctrica, a 230 V. Detectors de fums, gas, de CO i tèrmics no autònoms: El senyal lluminós d'alarma ha de quedar encarat al punt d'accés de la zona que ha de protegir; han de quedar connectats pel sistema de dos conductors a la xarxa que els correspon, d'una central de detecció, a 24 V. Toleràncies d'instal·lació: posició: ± 30 mm. Abans de començar els treballs de muntatge, es farà un replanteig previ que ha de ser aprovat per la D.F. La seva instal·lació no ha d'alterar les característiques de l'element. S'ha de comprovar que les característiques del producte corresponen a les especificades al projecte. Les connexions es faran amb els estris adequats. Un cop instal·lat, es procedirà a la retirada de l'obra de tots els materials sobrants (embalatges, retalls de cables, etc.). **Xarxa elèctrica:** veure capítol corresponent a electricitat.

Sistema d'extinció automàtica: Serà l'adequat al tipus de foc previsible i la configuració del sector d'incendi. Caldrà un estudi o projecte específic.

Hidrants exteriors: L'eix d'enllaç ràpid ha de quedar vertical i encarat cap amunt. Tot el conjunt ha de quedar fixat sòlidament al fons del pericó, que ha de complir les condicions fixades en el plec de condicions de la seva partida d'obra. La vàlvula de tancament i les unions han de ser estanques a la pressió de treball. Ha d'anar connectat a la xarxa d'alimentació. Les boques han de quedar tapades amb les tapes corresponents.

Senyalització dels recorreguts d'evacuació: L'element de senyalització ha d'estar fixat al suport en la posició indicada a la D.T., amb les modificacions introduïdes al replanteig previ, aprovades per la D.F. Ha de tenir col·locats i cargolats tots els visos previstos per la seva fixació. La cara exterior de la placa ha d'estar en un pla vertical, amb l'aresta superior horitzontal. El caràcter numèric ha d'estar en un pla vertical i correctament orientat. Toleràncies d'execució: nivell: ± 5 mm, aplomat: ± 1 mm/15 cm. El parament on s'ha de col·locar ha d'estar totalment acabat. No s'han de produir danys a la pintura ni bonys a la planxa durant la col·locació. No s'ha de foradar la placa per fixar-la. S'han d'utilitzar els forats existents.

Control i acceptació

Comprovar característiques dels detectors, polsadors, elements de la instal·lació, mànegues i ruixadors, així com la seva ubicació i muntatge. Instal·lació i traçat de línies elèctriques, comprovant la seva alineació i subjecció. Prova hidràulica de mànegues i ruixadors, i prova de funcionament dels detectors i de la central.

Verificacions

Elements: Tipus, col·locació, fixació i situació. A les Bies i a la columna seca caldrà fer prova d'estanquitat i resistència mecànica abans de la posta en servei. Dades de la central de detecció d'incendis.

Tubs: Material, diàmetre i subjecció. Xarxa de canonades d'alimentació als equips de mànega i ruixadors: característiques i muntatge.

Amidament i abonament

ut els elements.

ml els tubs.

SISTEMA EQUIPAMENTS I D'ALTRES

_____, ____ de _____ del 20__

Arquitecte col·legiat:

Signatura

III. 2. PLEC DE CONDICIONS TÈCNIQUES PARTICULARS

B MATERIALS I COMPOSTOS

B0 MATERIALS BÀSICS

B01 LÍQUIDS

B011- AIGUA

Plec de condicions

1.- DEFINICIÓ I CONDICIONS DELS ELEMENTS

Aigües utilitzades per algun dels usos següents:

- Confecció de formigó
- Confecció de morter
- Confecció de pasta de guix
- Reg de plantacions
- Conglomerats de grava-ciment, terra-ciment, grava-emulsió, etc.
- Humectació de bases o subbases
- Humectació de peces ceràmiques, de ciment, etc.

CARACTERÍSTIQUES GENERALS:

Poden ser utilitzades les aigües potables i les sancionades com a acceptables per la pràctica.

Es poden utilitzar aigües de mar o salines anàlogues per a la confecció o curat de formigons sense armadura. Per a la confecció de formigó armat o pretesat es prohibeix l'ús d'aquestes aigües, tret del cas que es facin estudis especials.

Es podrà utilitzar aigua reciclada provinent del rentat dels camions formigonera a la pròpia central de formigó, sempre que compleixi les especificacions anteriors i la seva densitat sigui $\leq 1,3$ g/m³ i la densitat total sigui $\leq 1,1$ g/cm

L'aigua a utilitzar tant en el curat com en la pastada del formigó, no ha de contenir cap substància perjudicial en quantitats que puguin afectar a les propietats del formigó o a la protecció de l'armat.

Si ha d'utilitzar-se per a la confecció o el curat de formigó o de morters i no hi ha antecedents de la seva utilització o aquesta presenta algun dubte s'haurà de verificar que compleix totes aquestes característiques:

- Exponent d'hidrogen pH (UNE 83952): ≥ 5
 - Total de substàncies dissoltes (UNE 83957): ≤ 15 g/l (15.000 ppm)
 - Sulfats, expressats en SO₄⁻ (UNE 83956) - Ciment tipus SR: ≤ 5 g/l (5.000 ppm) -
 - Altres tipus de ciment: ≤ 1 g/l (1.000 ppm)
 - Ió clor, expressat en Cl⁻ (UNE 7178) - Aigua per a formigó armat: ≤ 3 g/l (3.000 ppm)
 - Aigua per a formigó pretesat: ≤ 1 g/l (1.000 ppm) - Aigua per a formigó en massa amb armadura de fissuració: ≤ 3 g/l (3.000 ppm)
 - Hidrats de carboni (UNE 7132): 0
 - Substàncies orgàniques solubles en èter (UNE 7235): ≤ 15 g/l (15.000 ppm)
- Ió clor total aportat per components d'un formigó no pot superar:
- Pretensat: $\leq 0,2\%$ pes de ciment
 - Armat: $\leq 0,4\%$ pes de ciment
 - En massa amb armadura de fissuració: $\leq 0,4\%$ pes de ciment

2.- CONDICIONS DE SUBMINISTRAMENT I EMMAGATZEMATGE

Subministrament i emmagatzematge: De manera que no s'alterin les seves condicions.

3.- UNITAT I CRITERI D'AMIDAMENT

Unitat d'amidament: la indicada a la descripció de l'element

Criteri d'amidament: quantitat necessària subministrada a l'obra

4.- NORMATIVA DE COMPLIMENT OBLIGATORI

Real Decreto 1247/2008, de 18 de julio, por el que se aprueba la Instrucción de Hormigón Estructural (EHE-08).

5.- CONDICIONS DE CONTROL DE RECEPCIÓ

OPERACIONS DE CONTROL:

Abans de l'inici de l'obra i si no es tenen antecedents de l'aigua que es vol utilitzar, o es tenen dubtes, s'ha d'analitzar l'aigua per determinar:

- Exponent d'hidrogen pH (UNE 83952)
- Contingut de substàncies dissoltes (UNE 83957)
- Contingut de sulfats, expressats en SO₄ (UNE 83956)
- Contingut en ió clor Cl⁻ (UNE 7178)
- Contingut d'hidrats de carboni (UNE 7132)
- Contingut de substàncies orgàniques solubles en èter (UNE 7235)

En cas d'utilitzar aigua potable de la xarxa de subministrament, no serà obligatori realitzar els assajos anteriors.

En altres casos, la DF o el Responsable de la recepció en el cas de centrals de formigó preparat o de prefabricats, s'ha de disposar la realització dels assajos en laboratoris contemplats en l'apartat 78.2.2.1 de l'EHE, per tal de comprovar el compliment de les especificacions de l'article 27 de l'EHE.

CRITERIS DE PRESA DE MOSTRES:

Els controls s'han de realitzar segons les instruccions de la DF i la norma EHE, realitzant-se la presa de mostres segons la UNE 83951.

INTERPRETACIÓ DE RESULTATS I ACTUACIONS EN CAS D'INCOMPLIMENT:

No s'ha d'acceptar l'aigua que no compleixi les especificacions, ni per a l'amasat ni per al curat.

B0 MATERIALS BÀSICS

B03 GRANULATS

B03L- SORRA

Plec de condicions

1.- DEFINICIÓ I CONDICIONS DELS ELEMENTS

Sorra procedent de roques calcàries, roques granítiques, marbres blancs i durs, o sorra procedent del reciclatge de residus de la construcció i demolició en una planta legalment autoritzada per al tractament d'aquest tipus de residu.

S'han considerat els tipus següents:

- Sorra de marbre blanc
- Sorra per a confecció de formigons, d'origen:
Sorra per a confecció de formigons, d'origen: - De pedra calcària - De pedra granítica
- Sorra per a confecció de morters
- Sorra per a reblert de rases amb canonades
- Sorres procedents de reciclatge de residus de la construcció i demolicions

CARACTERÍSTIQUES GENERALS:

El contractista ha de sotmetre a l'aprovació de la DF les pedreres o dipòsits d'on s'han d'obtenir els àrids, aportant tots els elements justificatius que cregués convenientes o que li fossin requerits pel Director d'Obra, entre d'altres:

- Classificació geològica.
- Estudi de morfologia.
- Aplicacions anteriors.

La DF ha de poder refusar totes aquelles procedències que, al seu criteri, obligarien a un control massa freqüent dels materials que se n'extraiguessin.

Els grànuls han de tenir forma arrodonada o polièdrica.

La composició granulomètrica ha de ser l'adequada al seu ús, o si no consta, la que estableixi explícitament la DF.

No ha de tenir margues o altres materials estranys.

Contingut de pirites o d'altres sulfurs oxidables: 0%

Contingut de matèria orgànica (UNE-EN 1744-1): Color més clar que el patró

Contingut de terrossos d'argila (UNE 7133): <= 1% en pes

Els àrids no han de ser reactius amb el ciment. No s'utilitzaran àrids procedents de roques toves, friables, poroses, etc., ni els que continguin nòduls de guix, compostos ferrosos, sulfurs oxidables, etc, en quantitats superiors a les contemplades a l'EHE

Els àrids reciclats hauran de complir amb les especificacions de l'article 28 de l'EHE. A més, els que provinquin de formigons estructurals sans, o de resistència elevada, han de ser adequats per a la fabricació de formigó reciclat estructural, complint una sèrie de requisits:

- Dimensió mínima permesa = 4 mm
 - Terrossos d'argila per a un formigó amb menys del 20% d'àrid reciclat: <= 0,6%
 - Terrossos d'argila per a un formigó amb 100% d'àrid reciclat: <= 0,25%
 - Absorció d'aigua per a un formigó amb menys del 20% d'àrid reciclat: <= 7%
 - Absorció d'aigua per a un formigó amb més del 20% d'àrid reciclat: <= 5%
 - Coeficient de Los Angeles: <= 40
-

- Continguts màxims d'impureses: - Material ceràmic: <= 5% del pes - Partícules lleugeres: <= 1% del pes - Asfalt: <= 1% del pes - Altres: <= 1,0 % del pes
En els valors de les especificacions no citades, es mantenen els establerts en l'article 28 de l'EHE.

SORRA DE MARBRE BLANC:

Barreja amb granulats blancs diferents del marbre: 0%

SORRA PER A LA CONFECCIÓ DE FORMIGONS:

Es denomina sorra a la barreja de les diferents fraccions d'àrid fi que s'utilitzen per a la confecció del formigó

Designació: d/D - IL - N

d/D: Fracció granulomètrica, d tamany mínim i D tamany màxim

IL: Presentació, R rodat, T triturat (matxuqueig) i M barreja

N: Naturalesa de l'àrid (C, calcari; S, silici; G, granític; O, ofita; B, basalt; D, dolomític; Q, traquita; I, fonolita; V, varis; A, artificial i R, reciclat

Mida dels granuls (Tamís 4 UNE-EN 933-2): <= 4 mm

Material retingut pel tamís 0,063 (UNE-EN 933-2) i que sura en un líquid de pes específic 20 kN/m³ (UNE EN 1744-1): <= 0,5% en pes

Compostos de sofre expressats en SO₃ i referits a granulat sec (UNE-EN 1744-1): <= 1% en pes

Reactivitat potencial amb els àlcalis del ciment (UNE 146507-2)

Sulfats solubles en àcid, expressats en SO₃ i referits al granulat sec (UNE-EN 1744-1): <= 0,8% en pes

Clorurs expressats en Cl⁻ i referits al granulat sec (UNE-EN 1744-1):

- Formigó armat o en massa amb armadures de fissuració: <= 0,05% en pes

- Formigó pretesat: <= 0,03% en pes

Ió clor total aportat per components d'un formigó no pot superar:

- Pretensat: <= 0,2% pes de ciment

- Armat: <= 0,4% pes de ciment

- En massa amb armadura de fissuració: <= 0,4% pes de ciment

Estabilitat (UNE-EN 1367-2):

- Pèrdua de pes amb sulfat sòdic: <= 10%

- Pèrdua de pes amb sulfat magnèsic: <= 15%

Pèrdua de pes amb sulfat magnèsic (UNE-EN 1367-2) quan el formigó estigui sotmès a una classe d'exposició H o F, i l'àrid fi tingui una absorció d'aigua >1%: <= 15%

Coeficient de friabilitat (UNE 83115)

- Per formigons d'alta resistència: < 40

- Formigons en massa o armats amb Fck<=30 N/mm²: < 50

Els àrids no han de presentar reactivitat potencial amb els àlcalis del formigó. Per a comprovar-ho, s'ha de realitzar en primer lloc un anàlisi petrogràfic, per a obtenir el tipus de reactivitat que, en el seu cas, puguin presentar. Si d'aquest estudi es dedueix la possibilitat de reactivitat àlcali sílice o àlcali silicat, s'ha de realitzar l'assaig descrit a l'UNE 146.508 EX. Si el tipus de reactivitat potencial és àlcali carbonat, s'ha de realitzar l'assaig descrit a l'UNE 146.507 EX Part 2.

La corba granulomètrica de l'àrid fi, ha d'estar compresa dins del fus següent:

Límits	Material retingut acumulat, en % en pes, en els tamisos						
	4 mm	2 mm	1 mm	0,5 mm	0,25 mm	0,125 mm	0,063 mm
Superior	0	4	16	40	70	77	(1)
Inferior	15	38	60	82	94	100	100

(1) Aquest valor varia en funció del tipus i origen de l'àrid.

SORRA DE PEDRA GRANÍTICA PER A LA CONFECCIÓ DE FORMIGONS:

Contingut màxim de fins que passen pel tamís 0,063 mm (UNE-EN 933-1):

- Granulat gruixut: - Qualsevol tipus: <= 1,5% en pes

- Granulat fí: - Granulat arrodonit: <= 6% en pes - Granulat de matxuqueig no calcari per a obres sotmeses a exposició IIIa,b,c, IV o alguna classe específica d'exposició: <= 6% en pes - Granulat de matxuqueig no calcari per a obres sotmeses a exposició I,IIa,b o cap classe específica d'exposició: <= 10% en pes

Equivalent de sorra (EAV)(UNE-EN 933-8):

- Per a obres en ambients I, IIa,b o cap classe específica d'exposició: >= 70

- Resta de casos: >= 75

Absorció d'aigua (UNE-EN 1097-6): <= 5%

SORRA DE PEDRA CALCÀRIA PER A LA CONFECCIÓ DE FORMIGONS:

Contingut màxim de fins que passen pel tamís 0,063 mm (UNE-EN 933-1):

- Granulat gruixut: - Qualsevol tipus: <= 1,5% en pes

- Granulat fí: - Granulat arrodonit: <= 6% en pes - Granulat de matxuqueig calcari per a obres sotmeses a exposició IIIa,b,c,IV o alguna classe específica d'exposició: <= 10% en pes - Granulat de matxuqueig calcari per a obres sotmeses a exposició I,IIa,b o cap classe específica d'exposició: <= 16% en pes

Valor blau de metilè(UNE 83130):

- Per a obres sotmeses a exposició I,IIa,b o cap classe específica d'exposició: <= 0,6% en pes

- Resta de casos: <= 0,3% en pes

SORRA PER A LA CONFECCIÓ DE MORTERS:

La composició granulomètrica ha de quedar dintre dels límits següents:

Tamís UNE 7-050 mm	Percentatge en pes que passa pel tamís	Condicions
5,00	A	A = 100
2,50	B	60 <= B <= 100
1,25	C	30 <= C <= 100
0,63	D	15 <= D <= 70
0,32	E	5 <= E <= 50
0,16	F	0 <= F <= 30
0,08	G	0 <= G <= 15
Altres condi- cions		C - D <= 50 D - E <= 50 C - E <= 70

Mida dels grànuls: <= 1/3 del gruix del junt

Contingut de matèries perjudicials: <= 2%

GRANULATS PROCEDENTS DE RECICLATGE DE RESIDUS DE LA CONSTRUCCIÓ I DEMOLICIONS:

El material ha de procedir d'una planta autoritzada legalment per al tractament de residus de la construcció.

El material no ha de ser susceptible de cap mena de meteorització o d'alteració física o química sota les condicions més desfavorables que presumiblement es puguin donar al lloc d'utilització.

No han de donar lloc, amb l'aigua, a dissolucions que puguin causar danys a estructures, capes de ferms, o contaminar el sòl o corrents d'aigua.

S'ha considerar que l'ús serà el reblert de rases amb canonades.

Per a qualsevol utilització diferent d'aquesta, es requereix l'acceptació expressa de la direcció facultativa i la justificació mitjançant els assaigs que pertoquin que es compleixen les condicions requerides per a l'ús al que es pretén destinar.

2.- CONDICIONS DE SUBMINISTRAMENT I EMMAGATZEMATGE

Subministrament i emmagatzematge: De manera que no s'alterin les seves condicions.

Cada remesa de sorra s'ha de descarregar en una zona ja preparada de sòl sec.

Les sorres de tipus diferents s'han d'emmagatzemar per separat.

Els àrids s'han d'emmagatzemar de tal manera que quedin protegits contra la contaminació, i evitant la seva possible segregació, sobretot durant el seu transport. Es recomana emmagatzemar-los sota cobert per evitar els canvis de temperatura del granulat, i en un terreny sec i net destinat a l'apilament dels àrids. Les sorres d'altres tipus s'han d'emmagatzemar per separat.

3.- UNITAT I CRITERI D'AMIDAMENT

Unitat d'amidament: la indicada a la descripció de l'element

Criteri d'amidament: quantitat necessària subministrada a l'obra

4.- NORMATIVA DE COMPLIMENT OBLIGATORI

SORRA PER A LA CONFECCIÓ DE FORMIGONS:

Real Decreto 1247/2008, de 18 de julio, por el que se aprueba la Instrucción de Hormigón Estructural (EHE-08).

SORRA PER A LA CONFECCIÓ DE MORTERS:

Real Decreto 1247/2008, de 18 de julio, por el que se aprueba la Instrucción de Hormigón Estructural (EHE-08).

UNE-EN 12620:2003 Àridos para hormigón.

Documento Básico de Seguridad estructural Fábrica DB-SE-F, parte II del CTE, aprobado por el Real Decreto 314/2006.

SORRES PER A ALTRES USOS:

No hi ha normativa de compliment obligatori.

5.- CONDICIONS DE CONTROL DE RECEPCIÓ

CONDICIONS DE MARCATGE I CONTROL DE LA DOCUMENTACIÓ:

L'entrega de granulat a l'obra ha d'anar acompanyada d'un full de subministrament proporcionat pel subministrador, en el que hi han de constar com a mínim les següents dades:

- Identificació del subministrador
- Número del certificat de marcatge CE o indicació d'autoconsum
- Número de sèrie de la fulla de subministrament
- Nom de la cantera
- Data del lliurament
- Nom del peticionari
- Designació de l'àrid segons l'article 28.2 de l'EHE
- Quantitat de granulat subministrat
- Identificació del lloc de subministrament

El fabricant ha de proporcionar la informació relativa a la granulometria i a les toleràncies de l'àrid subministrat.

El subministrador ha de posar a disposició de la DF en el cas que aquesta ho sol·liciti, la documentació següent, que acredita el marcatge CE, segons el sistema d'avaluació de conformitat aplicable, d'acord amb el que disposa l'apartat 7.2.1 del CTE: - Productes per a carreteres i altres treballs d'obres públiques i edificació de Funcio: Aplicacions que exigeixen requisits de seguretat molt estrictes*. * Requisits que han de ser definits per lleis, reglaments i normes administratives nacionals de cada estat membre, - Productes per a edificació, fabricació de productes de formigó prefabricat, carreteres i altres treballs d'obres públiques de Funcio: Aplicacions que exigeixen requisits de seguretat molt estrictes*.

* Requisits que han de ser definits per lleis, reglaments i normes administratives nacionals de cada estat membre: - Sistema 2+: Declaració de Prestacions - Productes per a edificació, fabricació de productes de formigó prefabricat, carreteres i altres treballs d'obres públiques de Funcio: Aplicacions que no exigeixen requisits de seguretat molt estrictes*. * Requisits que han de ser definits per lleis, reglaments i normes administratives nacionals de cada estat membre, - Productes per a carreteres i altres treballs d'obres públiques i edificació de Funcio: Aplicacions que no exigeixen requisits de seguretat molt estrictes*. * Requisits que han de ser definits per lleis, reglaments i normes administratives nacionals de cada estat membre: - Sistema 4: Declaració de Prestacions

El símbol de marcatge de conformitat CE s'ha d'estampar d'acord amb la Directiva 93/68CE i ha d'estar visible sobre el producte o sobre etiqueta, embalatge o documentació comercial i ha d'anar acompanyat de la següent informació:

- Número d'identificació de l'organisme de certificació
- Nom o marca d'identificació i direcció del fabricant
- Les dues últimes xifres de l'any d'impressió del marcatge
- Referència a la norma (UNE-EN 12620)
- Descripció del producte (nom genèric, material, ús previst)
- Designació del producte
- Informació de les característiques essencials aplicables

A la documentació del marcatge haurà d'indicar:

- Nom del laboratori que ha realitzat els assajos
- Data d'emissió del certificat
- Garantia de que el tractament estadístic és l'exigit en el marcatge
- Estudi de fins que justifiqui experimentalment el seu ús, en el cas que hi hagi àrids que no compleixen amb l'article 28.4.1.

L'àrid reciclat ha d'incloure en la seva documentació:

- Naturalesa del material
- Planta productora de l'àrid i empresa transportista de la runa
- Presència d'impureses
- Detalls de la seva procedència
- Altre informació que resulti rellevant

OPERACIONS DE CONTROL:

Els àrids han de disposar del marcatge CE, de tal manera que la comprovació de la seva idoneïtat per al seu ús es farà mitjançant un control documental del marcatge per tal de determinar el compliment de les especificacions del projecte i de l'article 28 de l'EHE.

En el cas d'àrids d'autoconsum, el Constructor o el Subministrador ha d'aportar un certificat d'assaig, de com a màxim tres mesos d'antiguitat, realitzat en un laboratori de control dels contemplats en l'article 78.2.2.1 de l'EHE, que verifiqui el compliment de les especificacions de l'àrid subministrat respecte l'article 28 de l'EHE.

La DF ha de poder valorar el nivell de garantia del distintiu, i en cas de no disposar de suficient informació, ha de poder determinar l'execució de comprovacions mitjançant assaigs. La DF, a més, ha de valorar si realitzar una inspecció a la planta de fabricació, a poder ser, abans del subministra de l'àrid, per comprovar la idoneïtat per a la seva fabricació. En cas necessari, la DF ha de poder realitzar els assaigs següents per a verificar la conformitat de les especificacions:

- Matèria orgànica (UNE-EN 1744-1).
- Terrossos d'argila (UNE 7133).
- Material retingut pel garbell 0.063 UNE (UNE EN 933-2) i que sura en un líquid de pes específic 2 (UNE EN 1744-1).
- Compostos de sofre (SO3)- respecte al granulat sec (UNE-EN 1744-1).
- Sulfats solubles en àcid (UNE-EN 1744-1).
- Contingut d'Ió CL- (UNE-EN 1744-1).
- Assaig petrogràfic
- Reactivitat potencial amb els àlcalis del ciment (UNE 146-507 i UNE 146-508).

- Equivalent de sorra (UNE-EN 933-8).
- Absorció d'aigua (UNE-EN 1097-6).
- Assaig d'identificació per raigs X.
- Pèrdua de pes amb sulfat magnèsic (UNE-EN 1367-2)
- Assaig granulomètric (UNE-EN 933-2)
- Coeficient de friabilitat (UNE 83115)

Un cop s'hagi realitzat l'apilament, s'ha de realitzar una inspecció visual, i si es considera necessari, s'han de prendre mostres per realitzar els assaigs corresponents.

S'ha de poder acceptar la sorra que no compleixi amb els requisits sempre i quan mitjançant rentat, cribatge o mescla, assoleixi les condicions exigides.

CRITERIS DE PRESA DE MOSTRES:

Els controls s'han de realitzar segons les instruccions de la DF i la norma EHE o CODI ESTRUCTURAL.

INTERPRETACIÓ DE RESULTATS I ACTUACIONS EN CAS D'INCOMPLIMENT:

No s'ha d'acceptar la sorra que no compleixi totes les especificacions indicades al plec de condicions. Si la granulometria no s'ajusta a la utilitzada per a l'establiment de les dosificacions aprovades, s'hauran de projectar i aprovar noves fórmules de treball.

No s'han d'utilitzar àrids fins als quals l'equivalent de sorra sigui inferior a:

- 70, en obres sotmeses a les classes I, IIa o IIb, i no sotmeses a cap classe específica d'exposició
- 75, en la resta de casos

En cas que les sorres procedents del matxuqueig de roques calcàries o de roques dolomítiques que no compleixin l'especificació de l'equivalent de sorra, s'han de poder acceptar si l'assaig del blau de metilè (UNE-EN 933-9) compleix el següent:

- Per a obres amb classe general d'exposició I, IIa o IIb (i sense classe específica): $\leq 0,6\%$ en pes

- Resta de casos: $\leq 0,3\%$ en pes

Si el valor del blau de metilè fos superior als valors anteriors, i es presentin dubtes de la presència d'argila en els fins, s'ha de poder realitzar un assaig de rajos X per a la seva detecció i identificació: s'ha de poder utilitzar l'àrid fi si les argiles són del tipus caolinita o illita, i si les propietats del formigó amb aquest àrid són les mateixes que les d'un que tingui els mateixos components però sense els fins.

S'han de poder utilitzar sorres rodades, o procedents de roques matxucades, o escòries siderúrgiques adequades, en la fabricació de formigó d'ús no estructural.

B0 MATERIALS BÀSICS

B05 AGLOMERANTS I CONGLOMERANTS

B055- CIMENT

Plec de condicions

1.- DEFINICIÓ I CONDICIONS DELS ELEMENTS

Conglomerant hidràulic format per diferents materials inorgànics finament dividits que, amassats amb aigua, formen una pasta que, mitjançant un procés d'hidratació, endureix i un cop endurit conserva la seva resistència i estabilitat fins i tot sota l'aigua.

S'han considerat els ciments regulats per la norma RC-08 amb les característiques següents:

- Ciments comuns (CEM)
- Ciments d'aluminat de calci (CAC)
- Ciments blancs (BL)
- Ciments resistents a l'aigua de mar (MR)

CARACTERÍSTIQUES GENERALS:

En el cas de que el material s'utilitzi en obra pública, l'acord de Govern de la Generalitat de Catalunya de 9 de juny de 1998, exigeix que els materials siguin de qualitat certificada o puguin acreditar un nivell de qualitat equivalent, segons les normes aplicables als estats membres de la Unió Europea o de l'Associació Europea de Lliure Canvi.

També en aquest cas, es procurarà que els esmentats materials disposin de l'etiqueta ecològica europea, regulada en el Reglament 880/1992/CEE o bé altres distintius de la Comunitat Europea. Ha de ser un material granular molt fi i estadísticament homogeni en la seva composició.

El ciment ha de ser capaç, si es dosifica i barreja adequadament amb aigua i granulats, de produir un morter o un formigó que conservi la seva treballabilitat en un temps prou llarg i assolir, al final de períodes definits, els nivells especificats de resistència i mantenir estabilitat de volum a llarg termini.

No ha de tenir grumolls ni principis d'aglomeració.

En activitats manuals en les que hi hagi risc de contacte amb la pell i d'acord amb

l'establert a l'Ordre Presidencial 1954/2004 de 22 de juny, no s'han d'utilitzar o comercialitzar ciments amb un contingut de crom (VI) superior a dos parts per milió del pes sec del ciment.

CIMENTS COMUNS (CEM):

Estaran subjectes al marcatge CE de conformitat amb el que disposen els Reials Decrets 1328/1995 de 28 de juliol i 256/2016 de 10 de juny.

Els components han de complir els requisits especificats en el capítol 5 de la norma UNE-EN 197-1.

Tipus de ciments:

- Ciment Pòrtland: CEM I
- Ciment Pòrtland amb addicions: CEM II
- Ciment Pòrtland amb escòries de forn alt: CEM III
- Ciment putzolànic: CEM IV
- Ciment compost: CEM V

Alguns d'aquests tipus es divideixen en subtipus, segons el contingut de l'addició o barreja d'addicions presents en el ciment. Segons aquest contingut creixent els subtipus poden ser A, B o C.

Addicions del clinker pòrtland (K):

- Escòria de forn alt: S
- Fum de sílice: D
- Putzolana natural: P
- Putzolana natural calcinada: Q
- Cendra volant Sicília: V
- Cendra volant calcària: W
- Esquist calcinat: T
- Filler calcari L: L
- Filler calcari LL: LL

Relació entre denominació i designació dels ciments comuns segons el tipus, subtipus i addicions:

Denominació	Designació
Ciment pòrtland	CEM I
Ciment pòrtland amb escòria	CEM II/A-S CEM II/B-S
Ciment pòrtland amb fum de sílice	CEM II/A-D
Ciment pòrtland amb Putzolana	CEM II/A-P CEM II/B-P CEM II/A-Q CEM II/B-Q
Ciment pòrtland amb cendres volants	CEM II/A-V CEM II/B-V CEM II/A-W CEM II/B-W
Ciment pòrtland amb esquist calcinat	CEM II/A-T CEM II/B-T
Ciment pòrtland amb filler calcari	CEM II/A-L CEM II/B-L CEM II/A-LL CEM II/B-LL
Ciment pòrtland mixt	CEM II/A-M CEM II/B-M
Ciment amb escòries de forn alt	CEM III/A CEM III/B CEM III/C
Ciment putzolànic	CEM IV/A CEM IV/B
Ciment compost	CEM V/A CEM V/B

En ciments pòrtland mixtos CEM II/A-M i CEM II/B-M, en ciments putzolànics CEM IV/A i CEM IV/B i en ciments compostos CEM V/A i CEM V/B els components principals a més del clinker han de ser declarats a la designació del ciment.

La composició dels diferents ciments comuns ha de ser l'especificada al capítol 6 de la norma UNE-EN 197-1.

Els ciments comuns han de complir les exigències mecàniques, físiques, químiques i de durabilitat especificades al capítol 7 de la norma UNE-EN 197-1.

CIMENTS D'ALUMINAT DE CALÇ (CAC):

Ciment obtingut per una mescla de materials aluminosos i calcàris.

Estaran subjectes al marcatge CE de conformitat amb el que disposa el Reial Decret 256/2016, de 10 de juny.

Han de complir les exigències mecàniques, físiques i químiques especificades a UNE-EN 14647.

CIMENTS BLANCS (BL):

Han d'estar subjectes al Reial Decret 1313/1988 i seran aquells definits a la norma UNE 80305 i homòlegs de les normes UNE-EN 197-1 (ciments comuns) i UNE-EN 413-1 (ciments de ram de paleta) que compleixin amb l'especificació de blancor.

Índex de blancor (UNE 80117): >= 85

D'acord amb el Real Decret 1313/1988 de 28 d'octubre i L'Ordre Ministerial de 17 de gener de 1989, han de portar el Certificat de Conformitat amb Requisits Reglamentaris (CCRR).

La composició, així com les prescripcions mecàniques, físiques, químiques i de durabilitat que han de complir els ciments comuns blancs són les mateixes que les especificades per als ciments comuns a la norma UNE-EN 197-1.

La composició, així com les prescripcions mecàniques, físiques i químiques que ha de complir el ciment blanc de ram de paleta (BL 22,5 X) són les mateixes que les especificades per al ciment homòleg a la norma UNE-EN 413-1.

CIMENTS RESISTENTS A L'AIGUA DE MAR (MR):

D'acord amb el Real Decret 1313/1988 de 28 d'octubre i L'Ordre Ministerial de 17 de gener de 1989, han de portar el Certificat de Conformitat amb Requisits Reglamentaris (CCRR).

Relació entre denominació i designació dels ciments resistents a l'aigua de mar segons el tipus, subtipus i addicions:

Denominació	Designació
Ciment pòrtland	I
Ciment pòrtland amb escòria	II/A-S II/B-S
Ciment pòrtland amb fum de sílice	II/A-D
Ciment pòrtland amb Putzolana	II/A-P II/B-P
Ciment pòrtland amb cendres volants	II/A-V II/B-V
Ciment amb escòries de forn alt	III/A III/B III/C
Ciment putzolànic	IV/A IV/B
Ciment compost	CEM V/A

Les especificacions generals en quan a composició i a exigències mecàniques, físiques, químiques i de durabilitat que han de complir són les corresponents als ciments comuns homòlegs de la norma UNE-EN 197-1.

Han de complir els requisits addicionals especificats al capítol 7.2 de la norma UNE 80303-2.

2.- CONDICIONS DE SUBMINISTRAMENT I EMMAGATZEMATGE

Subministrament: de manera que no s'alterin les seves característiques.

Si el ciment es subministra a granel s'ha d'emmagatzemar en sitges.

Si el ciment es subministra en sacs, s'han d'emmagatzemar en un lloc sec, ventilat, protegit de la intempèrie i sense contacte directe amb la terra, de manera que no s'alterin les seves condicions.

Temps màxim d'emmagatzematge dels ciments:

- Classes 22,5 i 32,5: 3 mesos
- Classes 42,5 : 2 mesos
- Classes 52,5 : 1 mes

3.- UNITAT I CRITERI D'AMIDAMENT

Unitat d'amidament: la indicada a la descripció de l'element
Criteri d'amidament: quantitat necessària subministrada a l'obra

4.- NORMATIVA DE COMPLIMENT OBLIGATORI

Real Decreto 1313/1988, de 28 de octubre, por el se declara obligatoria la homologación de los cementos para la fabricación de hormigones y morteros para todo tipo de obras y productos prefabricados.

Orden de 17 de enero de 1989 por la que se establece la certificación de conformidad a normas como alternativa de la homologación de los cementos para la fabricación de hormigones y morteros para todo tipo de obras y productos prefabricados.

Real Decreto 1328/1995, de 28 de julio, por el que se modifica, en aplicación de la Directiva 93/68/CEE, las disposiciones para la libre circulación de productos de construcción, aprobadas por el Real Decreto 1630/1992, de 29 de diciembre.

Real Decreto 256/2016, de 10 de junio, por el que se aprueba la Instrucción para la recepción de cementos (RC-16).

UNE-EN 197-1:2000 Cemento. Parte 1: Composición, especificaciones y criterios de conformidad de los cementos comunes.

UNE-EN 14647:2006 Cemento de aluminato de calcio. Composición, especificaciones y criterios de conformidad.

UNE 80305:2001 Cementos blancos.

UNE 80303-2:2001 Cementos con características adicionales. Parte 2: Cementos resistentes al agua de mar.

5.- CONDICIONS DE CONTROL DE RECEPCIÓ

CONDICIONS DE MARCATGE I CONTROL DE LA DOCUMENTACIÓ EN CEMENTS COMUNS (CEM) I CEMENTS DE CALÇ (CAC):

El subministrador ha de posar a disposició de la DF en el cas que aquesta ho sol·liciti, la documentació següent, que acredita el marcatge CE, segons el sistema d'avaluació de conformitat aplicable, d'acord amb el que disposa l'apartat 7.2.1 del CTE: - Productes per a preparació de formigó, morter, beurades i altres mesclures per a construcció i per a la fabricació de productes de construcció, - Productes per a elaboració de formigó, morter, pasta i altres mesclures per a construcció i per a la fabricació de productes de construcció: -

Sistema 1+: Declaració de Prestacions

El símbol normalitzat del marcatge CE ha d'anar acompanyat de la següent informació com a mínim:

- el número identificador del organisme certificador que ha intervingut en el control de producció
- nom o marca distintiva d'identificació i adreça enregistrada del fabricant
- número del certificat CE de conformitat
- les dues últimes xifres de l'any en que el fabricant va posar el marcatge CE
- indicacions que permetin identificar el producte així com les seves característiques i prestacions declarades atenent a les seves especificacions tècniques
- referència a la norma harmonitzada corresponent
- designació normalitzada del ciment indicant el tipus, subtipus (segons els components principals) i classe resistent
- en el seu cas, informació addicional referent al contingut de clorurs, al límit superior de pèrdua per calcinació de cendra volant i/o additiu emprat

Sobre el mateix embalatge, el marcatge CE es pot simplificar, i inclourà com a mínim:

- el símbol normalitzat del marcatge CE
- en el seu cas, el número del certificat CE de conformitat
- nom o marca distintiva d'identificació i adreça enregistrada del fabricant
- els dos últims dígitos de l'any en que el fabricant va posar el marcatge
- referència al número de la norma harmonitzada corresponent

En aquest cas, la informació completa del marcatge o etiquetat CE haurà d'apareixer també a l'albarà o documentació que acompanya al lliurament.

A l'albarà hi han de figurar les dades següents:

- número de referència de la comanda
- nom i adreça del comprador i punt de destí del ciment
- identificació del fabricant i de l'empresa de subministrament
- designació normalitzada del ciment subministrat conforme a la instrucció RC-08
- quantitat que es subministra
- en el seu cas, referència a les dades de l'etiquetat corresponent al marcatge CE
- data de subministrament
- identificació del vehicle que el transporta

CONDICIONS DE MARCATGE I CONTROL DE LA DOCUMENTACIÓ EN CEMENTS BLANCS (BL) I CEMENTS RESISTENTS A L'AIGUA DE MAR (MR):

A l'albarà hi han de figurar les dades següents:

- número de referència de la comanda
- nom i adreça del comprador i punt de destí dels ciment

- identificació del fabricant i de l'adreça de subministrament
- designació normalitzada del ciment subministrat segons el Reial Decret 256/2016, de 10 de juny
- contrasenya del Certificat de Conformitat amb els Requisits Reglamentaris
- quantitat que es subministra
- identificació del vehicle que transporta el ciment
- en el seu cas, l'etiquetatge corresponent al marcatge CE
- En el cas de ciments envasats, aquests han de mostrar als seus envasos la següent informació:
 - nom o marca identificativa i adreça complerta del fabricant i de la fàbrica
 - designació normalitzada del ciment subministrat conforme la present instrucció
 - contrasenya del Certificat de Conformitat amb els Requisits Reglamentaris
 - dates de fabricació i d'envasat (indicant setmana i any)
 - condicions específiques aplicables a la manipulació i utilització del producte

El fabricant ha de facilitar, si li demanen, les dades següents:

- Inici i final d'adormiment
- Si s'han incorporat additius, informació detallada de tots ells i dels seus efectes

OPERACIONS DE CONTROL:

La recepció del ciment haurà d'incloure al menys, dues fases obligatòries:

- Una primera fase de comprovació de la documentació
- Una segona fase d'inspecció visual del subministrament

Es pot donar una tercera fase, si el responsable de recepció ho considera oportú, de comprovació del tipus i classe de ciment i de les característiques físiques químiques i mecàniques mitjançant la realització d'assaigs d'identificació i, si es el cas, d'assaigs complementaris.

Per a la primera fase, al iniciar el subministrament el Responsable de recepció ha de comprovar que la documentació es la requerida. Aquesta documentació estarà compresa per:

- Albarà o full de subministrament.
- Etiquetatge
- Documents de conformitat, com pot ser el marcatge CE o bé la Certificació de Conformitat del Reial Decret 1313/1988
- Pel cas dels ciments no subjectes al marcatge CE, el certificat de garantia del fabricant signat.
- Si els ciments disposen de distintius de qualitat, caldrà també la documentació precisa de reconeixements del distintiu.

En la segona fase, un cop superada la fase de control documental, cal sotmetre el ciment a una inspecció visual per comprovar que no ha patit alteracions o barreges indesitjades.

La tercera fase s'activarà quan es pugui preveure possibles defectes o en el cas que el Responsable així ho estableixi per haver donat resultats no conformes en les fases anteriors o per haver detectat defectes en l'ús de ciments d'anteriors remeses.

En aquest supòsit es duran terme, abans de començar l'obra i cada 200 t de ciment de la mateixa designació i procedència durant l'execució, assaigs d'acord amb l'establer en els Annexes 5 i 6 de la RC-08.

CRITERIS DE PRESA DE MOSTRES:

Les mostres es prendran segons l'indicat en la RC-08. Per a cada lot de control sotmès a assaig s'extrauran tres mostres, una per tal de realitzar els assaigs de comprovació de la composició, l'altra per als assaigs físics, mecànics i químics i l'altra per a ser conservada preventivament.

INTERPRETACIÓ DE RESULTATS I ACTUACIONS EN CAS D'INCOMPLIMENT:

A efectes de la fase primera, no s'aprovarà l'ús de ciments els quals el etiquetatge i la documentació no es correspongui amb el ciment sol·licitat, quan la documentació no estigui completa i quan no es reuneixin tots els requisits establerts.

A efectes de la segona fase, no s'aprovarà l'ús de ciments que presentin símptomes de meteorització rellevant, que contingui cossos estranys i que no resulti homogènia en el seu aspecte o color.

A efectes de la tercera fase, no s'aprovarà l'ús de ciments que no compleixin els criteris establerts en l'apartat A5.5 de la RC-08.

Quan no es compleixi alguna de les prescripcions del ciment assajat, es repetiran els assaigs per duplicat, sobre dues mostres obtingudes de l'aplec existent a obra. S'acceptarà el lot únicament si els resultats obtinguts en les dues mostres són satisfactoris.

B0 MATERIALS Bàsics

B05 AGLOMERANTS I CONGLOMERANTS

B059- GUIX

Plec de condicions

1.- DEFINICIÓ I CONDICIONS DELS ELEMENTS

Productes en pols preparats bàsicament amb pedra de guix, i eventualment addicions per a modificar les característiques d'adormiment, resistència, adherència, retenció d'aigua, densitat o altres.

S'han contemplat els tipus de guixos següents:

- Conglomerants a base de guix
- Guix per a la construcció en general
- Guix per a aplicacions especials de construcció
- Guix per a agafar perfils i plaques de guix laminat

CARACTERÍSTIQUES GENERALS:

Ha d'estar homologat d'acord amb el RD 1312/1986 o disposar d'una certificació de conformitat a normes segons l'ordre 14/01/1991.

En el cas de que el material s'utilitzi en obra pública, l'acord de Govern de la Generalitat de Catalunya de 9 de juny de 1998, exigeix que els materials siguin de qualitat certificada o puguin acreditar un nivell de qualitat equivalent, segons les normes aplicables als estats membres de la Unió Europea o de l'Associació Europea de Lliure Canvi.

També en aquest cas, es procurarà que els esmentats materials disposin de l'etiqueta ecològica europea, regulada en el Reglament 880/1992/CEE o bé altres distintius de la Comunitat Europea. S'ha de poder utilitzar directament, pastant-los amb aigua.

No ha de tenir grumolls ni principis d'aglomeració.

GUIXOS DE CONSTRUCCIÓ I CONGLOMERANTS A BASE DE GUIX PER A CONSTRUCCIÓ:

Resistència mecànica a flexió (UNE-EN 13279-1):

- Guix de construcció d'aplicació manual de designació B1: => 1,0 N/mm²
- Guix de construcció de projecció mecànica de designació B1: => 1,0 N/mm²
- Guix especial per a la construcció de designació C6: > 1 N/mm²

Resistència mecànica a compressió (UNE-EN 13179-1):

- Guix de construcció d'aplicació manual de designació B1: > 2,0 N/mm²
- Guix de construcció de projecció mecànica de designació B1: > 2,0 N/mm²
- Guix especial per a la construcció de designació C6: > 2 N/mm²

Temps d'inici d'adormiment:

- Guix de designació B1 d'aplicació manual: > 20 minuts
- Guix de designació B1 de projecció mecànica: > 50 minuts
- Guix de designació C6: > 20 minuts

Els guixos de construcció i els conglomerants a base de guix per a la construcció s'han de designar de la següent manera:

- El tipus de guix o de conglomerant de guix segons la designació de la norma UNE-EN 13279-1
- Referència a la norma EN 13279-1
- Identificació segons la norma UNE-EN 13279-1
- Resistència a compressió

ADHESIUS A BASE DE GUIX PER A PLAQUES DE GUIX LAMINAT I TRANSFORMATS DE PLAQUES DE GUIX LAMINAT:

Els adhesius a base de guix per a la fixació de les plaques de guix laminat o els transformats de plaques de guix laminat s'han de designar de la següent manera:

- Mitjançant l'expressió "adhesivo a base de yeso para transformados de placas de yeso laminado con aislamiento térmico/acústico o placas de yeso laminado"
- Referència a la norma EN 14496

Els adhesius a base de guix per a la fixació de les plaques de guix laminat o els transformats de plaques de guix laminat han d'anar marcats de manera clara e indeleble, ja sigui sobre la pròpia placa, o bé sobre l'embalatge, l'albarà o el certificat subministrat amb el producte amb les següents indicacions:

- Referència a la norma europea EN 14496
- Nom, marca comercial o altres mitjans d'identificació del fabricant
- Data de fabricació i/o data de caducitat
- Identificació del producte segons el sistema de designació esmentat anteriorment
- Ha de portar, en lloc visible, el marcatge CE de conformitat amb el que disposa el Reial Decret 1328/1995, de 28 de juliol

2.- CONDICIONS DE SUBMINISTRAMENT I EMMAGATZEMATGE

Subministrament: en sacs, de manera que no s'alterin les seves característiques.

Emmagatzematge: En lloc sec, protegit de la intempèrie i sense contacte directe amb el terra, de manera que no s'alterin les seves condicions.

3.- UNITAT I CRITERI D'AMIDAMENT

Unitat d'amidament: la indicada a la descripció de l'element

Criteri d'amidament: quantitat necessària subministrada a l'obra

4.- NORMATIVA DE COMPLIMENT OBLIGATORI

GUIXOS DE CONSTRUCCIÓ I CONGLOMERANTS A BASE DE GUIX PER A CONSTRUCCIÓ:

UNE-EN 13279-1:2006 Yesos de construcción y conglomerantes a base de yeso para la construcción. Parte 1: Definiciones y especificaciones.

UNE-EN 13279-2:2006 Yesos de construcción y conglomerantes a base de yeso para la construcción. Parte 2: Métodos de ensayo.

ADHESIUS A BASE DE GUIX PER A PLAQUES DE GUIX LAMINAT I TRANSFORMATS DE PLAQUES DE GUIX LAMINAT:

UNE-EN 14496:2006 Adhesivos a base de yeso para transformados de placa de yeso laminado con aislante térmico/acústico y placas de yeso laminado. Definiciones, especificaciones y métodos de ensayo.

5.- CONDICIONS DE CONTROL DE RECEPCIÓ

CONDICIONS DE MARCATGE I CONTROL DE LA DOCUMENTACIÓ DEL GUIX DE CONSTRUCCIÓ:

El subministrador ha de posar a disposició de la DF en el cas que aquesta ho sol·liciti, la documentació següent, que acredita el marcatge CE, segons el sistema d'avaluació de conformitat aplicable, d'acord amb el que disposa l'apartat 7.2.1 del CTE: - Productes per a parets, envans, sostres o revestiments per a la protecció contra el foc d'elements estructurals i/o per a compartimentació davant del foc en edificis, - Productes per a parets, envans, sostres o revestiments per a qualsevol ús excepte per a la protecció contra el foc d'elements estructurals i/o per a compartimentació davant del foc en edificis de Prestació o Característica: Tots: - Sistema 4: Declaració de Prestacions - Productes per a parets, envans, sostres o revestiments per a la protecció contra el foc d'elements estructurals i/o per a compartimentació davant del foc en edificis de Prestació o Característica: Reacció al foc: - Sistema 3: Declaració de Prestacions

El símbol normalitzat del marcatge CE (segons la directiva 93/68/CE) s'ha d'estampar sobre l'emalatge de manera visible (o si no és possible, sobre o la documentació comercial que acompanya al producte) i ha d'anar acompanyat de la següent informació com a mínim:

- Nom, logotip o adreça declarada del fabricant
- Les dues últimes xifres de l'any de la impressió del marcatge
- Referència a la norma europea EN 13279
- Descripció del producte: nom genèric, tipus, quantitat i ús previst
- Informació sobre les característiques essencials que han de declarar-se de la següent manera: - Valors declarats, i quan procedeixi, nivell o classe - Reacció al foc - Aïllament directe al soroll aeri - Resistència tèrmica -

Característiques a les que s'aplica l'opció "Prestació No Determinada" (PND) - Com alternativa la designació normalitzada

CONDICIONS DE MARCATGE I CONTROL DE LA DOCUMENTACIÓ DEL GUIX PER A AGAFAR PLAQUES DE GUIX LAMINAT:

El subministrador ha de posar a disposició de la DF en el cas que aquesta ho sol·liciti, la documentació següent, que acredita el marcatge CE, segons el sistema d'avaluació de conformitat aplicable, d'acord amb el que disposa l'apartat 7.2.1 del CTE: - Productes per a usos subjectes a reglamentacions sobre reacció al foc de Prestació o Característica:

Adherència, - Productes per a usos subjectes a reglamentacions sobre reacció al foc de Prestació o Característica: Reacció al foc. Productes que compleixen la Decisió de la Comissió 2003/43/CE modificada, - Productes per a usos no subjectes a reglamentacions sobre reacció al foc de Prestació o Característica: Adherència: - Sistema 4: Declaració de Prestacions - Productes per a usos subjectes a reglamentacions sobre reacció al foc de Prestació o Característica: Reacció al foc: - Sistema 3: Declaració de Prestacions

El símbol normalitzat del marcatge CE (segons la directiva 93/68/CE) s'ha d'estampar sobre l'emalatge de manera visible (o si no és possible, sobre o la documentació comercial que acompanya al producte) i ha d'anar acompanyat de la següent informació com a mínim:

- Nom, logotip o adreça declarada del fabricant
- Les dues últimes xifres de l'any de la impressió del marcatge
- Referència a la norma europea EN 14496
- Descripció del producte: nom genèric, material, dimensions i ús previst
- Informació sobre les característiques essencials que han de declarar-se de la següent manera: - Valors declarats, i quan procedeixi, nivell o classe - Resistència a l'esforç tallant - Reacció al foc - Permeabilitat al vapor d'aigua - Resistència a flexió - Altres valors que depenen del sistema i que ha de declarar el fabricant en la seva documentació sobre l'ús previst - Prestació No determinada (PND) per a aquelles característiques en les que sigui aplicable - Com alternativa la designació normalitzada

OPERACIONS DE CONTROL DEL GUIX DE CONSTRUCCIÓ:

Inspecció visual de les condicions de subministrament.

Abans de començar l'obra o si varia el subministrament es demanaran al contractista els certificats del fabricant que garanteixin el compliment del plec de condicions tècniques, incloent els resultats dels assaigs següents, realitzats per un laboratori acreditat:

- Aigua combinada: (UNE 102032)

- Sofre en % d'ions SO₃: (UNE 102032)
- Contingut de sulfats de calci (UNE 102037)
- Exponent d'hidrogen pH (UNE 102032)
- Finor de molta: (UNE-EN 13279-2)
- Resistència a flexotracció: (UNE-EN 13279-2)
- Temps d'adormiment: (UNE-EN 13279-2)
- Índex de puresa: (UNE 102032)

En cas de no presentar aquests resultats, o que la DF tingui dubtes de la seva representativitat, es realitzaran aquests assaigs sobre el material rebut.

En cas de que el material disposi de la Marca AENOR, marcatge CE o altre legalment reconeguda a un país de l'UE, es pot prescindir de la presentació dels assaigs de control de recepció.

CRITERIS DE PRESA DE MOSTRA DEL GUIX DE CONSTRUCCIÓ:

La presa de mostra i els assajos han de realitzar-se segons lo establert en el capítol 3 de la norma europea UNE-EN 13279-2.

INTERPRETACIÓ DELS RESULTATS I ACTUACIONS EN CAS D'INCOMPLIMENT DEL GUIX DE CONSTRUCCIÓ:

No es podran utilitzar a l'obra guixos sense el corresponent marcatge CE i el certificat de garantia del fabricant, d'acord a els assajos de tipus inicial i el control de producció realitzat a fabrica segons la norma UNE-EN 13279-1.

Quan no es compleixi alguna de les prescripcions de qualitat del guix assajat, es repetiran els assaigs per duplicat, sobre dues mostres tretes de l'aplec existent a l'obra. Si un qualsevol dels resultats no és satisfactori, es rebutjarà tot l'aplec i es faran tots els assaigs esmentats a les següents cinc partides que arribin a l'obra.

B0 MATERIALS BÀSICS

B09 ADHESIUS

B091- ADHESIU D'APLICACIÓ UNILATERAL

0.- ELEMENTOS QUE CONTEMPLA EL PLIEGO

B091-06VG.

Plec de condicions

1.- DEFINICIÓ I CONDICIONS DELS ELEMENTS

Adhesius que només requereixen escampar-se a una de les cares dels elements a unir.

S'han considerat els tipus següents:

- En dispersió aquosa
- Aquós en dispersió vinílica
- En solució alcohòlica
- De poliuretà bicomponent
- De poliuretà (un sol component)
- De PVC
- De resines epoxi
- Bipolímer acrílic en dispersió aquosa per a col·locació de plaques de poliestirè

EN DISPERSIÓ AQUOSA:

Adhesiu de resines sintètiques per a la col·locació de paviments de PVC i revestiments tèxtils.

Ha de ser de fàcil aplicació, tenir una gran força adhesiva inicial i no ser inflamable ni tòxic.

Densitat a 20°C: <= 1,24 g/cm³

Contingut sòlid: Aprox. 70%

Rendiment: 250 - 350 g/m²

AQUÓS EN DISPERSIÓ VINÍLICA:

Adhesiu per a la col·locació de revestiments murals i papers vinílics.

No ha de ser inflamable ni tòxic.

Densitat: 1,01 g/cm³

Rendiment: Aprox. 200 g/m²

Temperatura de treball: >= 5°C

EN SOLUCIÓ ALCOHÒLICA:

Adhesiu de resines sintètiques en solució alcohòlica, per a la col·locació de paviments tèxtils lleugers.

Ha de ser de fàcil aplicació i tenir una gran força adhesiva inicial.

Densitat a 20°C: 1,5 g/cm³

Contingut sòlid: 84 - 86

Rendiment: Aprox. 450 g/m²

DE POLIURETÀ BICOMPONENT:

Adhesiu de poliuretà bicomponent, per a la col·locació de paviments de goma.

Ha de ser de fàcil aplicació, exempt de dissolvents i no inflamable.

DE POLIURETÀ (UN SOL COMPONENT):

Adhesiu format per un aglomerant de resines hidroxilades soles o modificades, que catalitzen en ésser mesclades amb un isocianat.

Característiques de la pel·lícula líquida:

- La mescla preparada, després de tres minuts d'agitació (INTA 163.203) no ha de tenir grumolls, pallofes ni dipòsits durs

- Temperatura d'inflamació (INTA 160.232 A): $\geq 30^{\circ}\text{C}$

- Rendiment per a una capa superior a 150 micres: $> 1 \text{ m}^2/\text{kg}$

- Temperatura d'enduriment: $\geq 15^{\circ}\text{C}$

- Temps d'aplicació a 20°C: $> 3 \text{ h}$

Resistència química de la pel·lícula seca:

- Àcid cítric, 10%: 15 dies

- Àcid làctic, 5%: 15 dies

- Àcid acètic, 5%: 15 dies

- Oli de cremar: Cap modificació

- Xilol: Cap modificació

- Clorur sòdic, 10%: 15 dies

- Aigua: 15 dies

PVC:

Adhesiu preparat per a la unió de materials de PVC.

Ha de ser de fàcil aplicació i tenir una gran força adhesiva inicial.

Ha de tenir bona estabilitat dimensional als canvis de temperatura i no ha de produir olors molestes.

Temps de pre-assecatge en condicions normals: $\leq 1 \text{ min}$

Resistència a la compressió: $> 10 \text{ N/mm}^2$

Resistència a la tracció: $> 18 \text{ N/mm}^2$

DE RESINES EPOXI:

Adhesiu de resines epoxi bicomponent, per a la col·locació de paviments de goma i revestiment de PVC.

Ha de ser resistent a la humitat, a la calor, als olis, als dissolvents, als àcids i als àlcalis diluïts.

La mescla dels dos components s'ha de fer amb la mateixa proporció.

Temps d'aplicació a 20°C: 3 - 4 h

BIPOLÍMER ACRÍLIC EN DISPERSIÓ AQUOSA:

Adhesiu de pasta aquosa, format per càrregues minerals i additius i com a lligant principal, un copolímer acrílic en dispersió.

Ha de ser apte per a barrejar-se amb el ciment.

Extracte sec a 105°C: 75 - 78

Contingut de cendres a 450°C: 65 - 68

Toleràncies:

- Densitat: $\pm 0,1\%$

- Extracte sec: $\pm 3\%$

- Contingut de cendres: $\pm 3\%$

2.- CONDICIONS DE SUBMINISTRAMENT I EMMAGATZEMATGE

Subministrament: En envasos hermèticament tancats.

A cada envàs hi ha de figurar les dades següents:

- Identificació del fabricant
- Nom comercial del producte
- Identificació del producte
- Data de caducitat
- Pes net o volum del producte
- Instruccions d'ús
- Limitacions d'ús (temperatura, materials, etc.)
- Toxicitat i inflamabilitat
- Temps d'assecat
- Rendiment

Per adhesius de dos components:

- Proporció de la mescla
- Temps d'inducció de la mescla
- Vida de la mescla

Per adhesius de PVC, el fabricant ha de facilitar les dades següents:

- Color
- Densitat
- Viscositat

- Contingut sòlid

Emmagatzematge: En el seu envàs, en locals ventilats, sense contacte amb el terreny.

Temperatura d'emmagatzematge:

- Dispersió aquosa, dispersió vinílica: $\geq 10^{\circ}\text{C}$

- Solució alcohòlica, poliuretà, PVC, resines epoxi: $5^{\circ}\text{C} - 30^{\circ}\text{C}$

Per a adhesiu aquós en dispersió vinílica el temps màxim d'emmagatzematge és 1 any a partir de la data de fabricació.

3.- UNITAT I CRITERI D'AMIDAMENT

Unitat d'amidament: la indicada a la descripció de l'element

Criteri d'amidament: quantitat necessària subministrada a l'obra

4.- NORMATIVA DE COMPLIMENT OBLIGATORI

No hi ha normativa de compliment obligatori.

B0 MATERIALS BÀSICS

B0A FERRETERIA

B0A6- CARGOL D'ACER INOXIDABLE

Plec de condicions

1.- DEFINICIÓ I CONDICIONS DELS ELEMENTS

Tijes cilíndriques o còniques, amb filet de secció triangular que dibuixa sobre la seva superfície una hèlice contínua.

S'han considerat els tipus següents:

- Cargols autoroscants amb volandera

- Cargols taptite d'acer inoxidable

CARACTERÍSTIQUES GENERALS:

El perfil de la rosca del vis ha d'estar en relació amb el seu diàmetre (UNE 17-008), i la llargària de la rosca, en relació amb la seva llargària (UNE 17-051).

La forma del perfil de la rosca ha de permetre que el cargol faci l'efecte d'una broca, fent a la vegada el forat i la rosca.

La seva superfície ha de ser llisa, sense fissures, rebaves ni d'altres defectes superficials. Els fils de la rosca no han de tenir defectes de material ni empremtes d'eines.

ACABAT CADMIAT:

El seu recobriment ha de ser llis, sense discontinuïtats ni exfoliacions i no ha de tenir taques ni imperfeccions superficials.

ACABAT GALVANITZAT:

El seu recobriment ha de ser llis, sense discontinuïtats ni exfoliacions i no ha de tenir taques ni imperfeccions superficials.

Protecció de galvanitzat: $\geq 275 \text{ g/m}^2$

Puresa del zinc, en pes: $\geq 98,5\%$

2.- CONDICIONS DE SUBMINISTRAMENT I EMMAGATZEMATGE

Subministrament: Empaquetats.

Emmagatzematge: En llocs protegits de la pluja i la humitat.

3.- UNITAT I CRITERI D'AMIDAMENT

Unitat d'amidament: la indicada a la descripció de l'element

Criteri d'amidament: quantitat necessària subministrada a l'obra

4.- NORMATIVA DE COMPLIMENT OBLIGATORI

No hi ha normativa de compliment obligatori.

B0 MATERIALS BÀSICS

B0A FERRETERIA

B0AN- TAC D'ACER QUÍMIC

0.- ELEMENTOS QUE CONTEMPLA EL PLIEGO

B0AN-07J2.

Plec de condicions

1.- DEFINICIÓ I CONDICIONS DELS ELEMENTS

Conjunt d'una peça per a encastar (tac) i un cargol o un vis. El sistema de subjecció del tac pot ser per adherència química o per expansió produïda per la deformació de la peça en ser comprimida pel cargol.

S'han considerat els tipus següents:

- Tac d'expansió de niló i vis d'acer
- Tac d'expansió d'acer, amb vis, volandera i femella del mateix material
- Fixació mecànica formada per una base metàl·lica cargolada, vis d'acer, beina de PVC, volanderes d'estanquitat i tap de cautxú
- Tac químic format per una ampolla amb resina, cargol, volandera i femella

CARACTERÍSTIQUES GENERALS:

El disseny del tac ha de ser l'adient al suport i als esforços que ha de suportar.

Els cargols no han de tenir imperfeccions (rebaves, emprentes, etc) que impedeixin cargolar els elements.

El vis ha d'anar protegit contra la corrosió.

Els diàmetres del tac i vis han de ser compatibles.

El perfil de la femella ha de ser segons el seu diàmetre (UNE 17-008).

Cementació del vis: > 0,1 mm

TAC QUÍMIC:

L'ampolla ha de ser de vidre i estanca.

Ha de contenir un adhesiu de dos components: una resina de reacció i un enduridor d'aplicació en fred.

El cargol ha de ser d'acer zincat. Ha de dur una marca per tal de conèixer la seva profunditat d'ús. El cap de l'extrem lliure ha de ser compatible amb l'adaptador de la perforadora.

Diàmetre de l'ampolla: 14 mm

Temps d'enduriment segons temperatura ambient:

> 20°C: 10 min

10°C - 20°C: 20 min

0°C - 10°C: 1 h - 5°C - 0°C: 5 h

VOLANDERES:

Diàmetre interior de la volandera:

- Diàmetre del cargol 10 mm: 11 mm

- Diàmetre del cargol 11 mm: 13 mm

2.- CONDICIONS DE SUBMINISTRAMENT I EMMAGATZEMATGE

Subministrament: S'ha de subministrar conjuntament amb totes les peces necessàries per a la seva correcta col·locació en capsos, on han de figurar:

- Identificació del fabricant
- Diàmetres
- Llargàries
- Unitats
- Instruccions d'ús

Emmagatzematge: En llocs protegits de la pluja i la humitat.

3.- UNITAT I CRITERI D'AMIDAMENT

Unitat d'amidament: la indicada a la descripció de l'element

Criteri d'amidament: quantitat necessària subministrada a l'obra

4.- NORMATIVA DE COMPLIMENT OBLIGATORI

No hi ha normativa de compliment obligatori.

B0 MATERIALS BÀSICS

B0A FERRETERIA

B0AP- TAC MECÀNIC METÀL·LIC

Plec de condicions

1.- DEFINICIÓ I CONDICIONS DELS ELEMENTS

Conjunt d'una peça per a encastar (tac) i un cargol o un vis. El sistema de subjecció del tac pot ser per adherència química o per expansió produïda per la deformació de la peça en ser comprimida pel cargol.

S'han considerat els tipus següents:

- Tac d'expansió de niló i vis d'acer
- Tac d'expansió d'acer, amb vis, volandera i femella del mateix material
- Fixació mecànica formada per una base metàl·lica cargolada, vis d'acer, beina de PVC, volanderes d'estanquitat i tap de cautxú
- Tac químic format per una ampolla amb resina, cargol, volandera i femella

CARACTERÍSTIQUES GENERALS:

El disseny del tac ha de ser l'adient al suport i als esforços que ha de suportar.

Els cargols no han de tenir imperfeccions (rebaves, emprentes, etc) que impedeixin cargolar els elements.

El vis ha d'anar protegit contra la corrosió.

Els diàmetres del tac i vis han de ser compatibles.

El perfil de la femella ha de ser segons el seu diàmetre (UNE 17-008).

Cementació del vis: > 0,1 mm

VOLANDERES:

Diàmetre interior de la volandera:

- Diàmetre del cargol 10 mm: 11 mm
- Diàmetre del cargol 11 mm: 13 mm

2.- CONDICIONS DE SUBMINISTRAMENT I EMMAGATZEMATGE

Subministrament: S'ha de subministrar conjuntament amb totes les peces necessàries per a la seva correcta col·locació en capsos, on han de figurar:

- Identificació del fabricant
- Diàmetres
- Llargàries
- Unitats
- Instruccions d'ús

Emmagatzematge: En llocs protegits de la pluja i la humitat.

3.- UNITAT I CRITERI D'AMIDAMENT

Unitat d'amidament: la indicada a la descripció de l'element

Criteri d'amidament: quantitat necessària subministrada a l'obra

4.- NORMATIVA DE COMPLIMENT OBLIGATORI

No hi ha normativa de compliment obligatori.

B0 MATERIALS BàSICS

B0A FERRETERIA

B0AQ- VIS

0.- ELEMENTOS QUE CONTEMPLA EL PLIEGO

B0AQ-07GR,B0AQ-07EX.

Plec de condicions

1.- DEFINICIÓ I CONDICIONS DELS ELEMENTS

Tijes cilíndriques o còniques, amb filet de secció triangular que dibuixa sobre la seva superfície una hèlice contínua.

S'han considerat els tipus següents:

- Visos galvanitzats
- Visos per a fusta o tac de PVC
- Visos per a conglomerats de fusta, de llautó
- Visos per a plaques de cartró-guix, cadmiats o galvanitzats

CARACTERÍSTIQUES GENERALS:

El perfil de la rosca del vis ha d'estar en relació amb el seu diàmetre (UNE 17-008), i la llargària de la rosca, en relació amb la seva llargària (UNE 17-051).

La seva superfície ha de ser llisa, sense fissures, rebaves ni d'altres defectes superficials. Els fils de la rosca no han de tenir defectes de material ni empremtes d'eines.

Cementació del vis: > 0,1 mm

ACABAT CADMIAT:

El seu recobriment ha de ser llis, sense discontinuïtats ni exfoliacions i no ha de tenir taques ni imperfeccions superficials.

ACABAT GALVANITZAT:

El seu recobriment ha de ser llis, sense discontinuïtats ni exfoliacions i no ha de tenir taques ni imperfeccions superficials.

Protecció de galvanitzat: >= 275 g/m²

Puresa del zinc, en pes: >= 98,5%

2.- CONDICIONS DE SUBMINISTRAMENT I EMMAGATZEMATGE

Subministrament: Empaquetats.

Emmagatzematge: En llocs protegits de la pluja i la humitat.

3.- UNITAT I CRITERI D'AMIDAMENT

Unitat d'amidament: la indicada a la descripció de l'element

Criteri d'amidament: quantitat necessària subministrada a l'obra

4.- NORMATIVA DE COMPLIMENT OBLIGATORI

No hi ha normativa de compliment obligatori.

B0 MATERIALS BàSICS

B0C PLAQUES, PLANXES I TAUERS

B0CC PLAQUES I PLANXES DE GUIX

B0CC0- PLACA DE GUIX LAMINAT

0.- ELEMENTOS QUE CONTEMPLA EL PLIEGO

B0CC0-210U.

Plec de condicions

1.- DEFINICIÓ I CONDICIONS DELS ELEMENTS

Plaques de guix amb l'acabat de la cara vista amb cartó. Eventualment amb altres plaques o làmines adherides a la cara interior, o formen un envà de dues cares vistes, amb l'interior reblert amb una retícula de cartó.

- Plaques de guix laminat: - Plaques de guix laminat tipus A - Plaques de guix laminat tipus H (plaques amb capacitat d'absorció d'aigua reduïda) - Plaques de guix laminat tipus E (plaques per a exteriors) - Plaques de guix laminat tipus F (plaques amb la cohesió de l'ànima millorada a altes temperatures) - Plaques de guix laminat tipus P (plaques base de guix) - Plaques de guix laminat tipus D (plaques amb densitat controlada) - Plaques de guix laminat tipus R (plaques amb resistència millorada) - Plaques de guix laminat tipus I (plaques amb duresa superficial millorada)

- Transformats de placa de guix laminat amb aïllament tèrmic o acústic: - Transformats classe 1 - Transformats classe 2

- Transformats de placa de guix laminat procedents de processos secundaris: - Transformats laminars - Transformats especials (placa perforada)

CARACTERÍSTIQUES GENERALS:

Ha d'estar homologat d'acord amb el RD 1312/1986 o disposar d'una certificació de conformitat a normes segons l'ordre 14/01/1991.

Els angles i les arestes vistes han de ser rectes.

La superfície ha de ser plana, sense defectes com ara cops, bonys, taques, etc.

PLAQUES DE GUIX LAMINAT:

Resistència a flexió (expressada com a càrrega de trencament a flexió):

- Plaques tipus A, D, E, F, H, I: - Gruix nominal 9,5 mm: - Càrrega de trencament a flexió en sentit transversal: 160 N - Càrrega de trencament a flexió en sentit longitudinal: 400 N - Gruix nominal 12,5 mm: - Càrrega de trencament a flexió en sentit transversal: 210 N - Càrrega de trencament a flexió en sentit longitudinal: 550 N - Gruix nominal 15,0 mm: - Càrrega de trencament a flexió en sentit transversal: 250 N - Càrrega de trencament a flexió en sentit longitudinal: 650 N - Altres gruixos (essent t el gruix en mm) - Càrrega de trencament a flexió en sentit transversal: $16,8 \times t$ (N) - Càrrega de trencament a flexió en sentit longitudinal: $43 \times t$ (N)

- Plaques tipus R o combinades amb una placa tipus R: - Gruix nominal 12,5 mm: - Càrrega de trencament a flexió en sentit transversal: 300 N - Càrrega de trencament a flexió en sentit longitudinal: 725 N - Gruix nominal 15,0 mm: - Càrrega de trencament a flexió en sentit transversal: 360 N - Càrrega de trencament a flexió en sentit longitudinal: 870 N - Altres gruixos (essent t el gruix en mm) - Càrrega de trencament a flexió en sentit transversal: $24 \times t$ (N) - Càrrega de trencament a flexió en sentit longitudinal: $58 \times t$ (N)

- Plaques tipus P: - Gruix nominal 9,5 mm: - Càrrega de trencament a flexió en sentit transversal: 125 N - Càrrega de trencament a flexió en sentit longitudinal: 180 N - Gruix nominal 15,0 mm: - Càrrega de trencament a flexió en sentit transversal: 165 N - Càrrega de trencament a flexió en sentit longitudinal: 235 N

Les característiques següents han de complir amb els valors declarats pel fabricant, assajades segons la norma corresponent, dins del límit de tolerància indicat, en el seu cas:

Característiques essencials per a plaques destinades a rigiditzar estructures de fusta per a murs exteriors i estructures de fusta per a teulades apuntalades:

- Resistència a l'esforç tallant (UNE-EN 520)

Característiques essencials per a plaques en situacions d'exposició al foc:

- Classe A1 a F (UNE-EN 520 o UNE-EN 13501-1)

Característiques essencials per a plaques per a control de la difusió de la humitat:

- Per a totes les plaques excepte les tipus E (UNE-EN 12524)

- Per a plaques tipus E: ≤ 25 segons UNE-EN ISO 12572

Resistència a flexió (UNE-EN 520)

Resistència tèrmica (UNE-EN 520)

Altres característiques essencials que depenen de les condicions finals d'ús:

- Resistència a l'impacte

- Aïllament davant del soroll aeri

- Absorció acústica

Toleràncies:

- Amplària: - Plaques tipus P: + 0 mm; - 8 mm - Plaques tipus A, H, D, E, F, I, R, o combinades: + 0 mm; - 6 mm

- Llargària: - Plaques tipus P: + 0 mm; - 6 mm - Plaques tipus A, H, D, E, F, I, R, o combinades: + 0 mm; - 5 mm

- Gruix: - Plaques tipus P: $\pm 0,6$ mm - Plaques tipus A, H, D, E, F, I, R, o combinades: - Gruix nominal < 18 mm: $\pm 0,6$ mm - Gruix nominal ≥ 18 mm: $\pm 0,4 \times t$ (t=gruix en mm; tolerància en mm arrodonida a 0,1 mm)

- Rectitud d'arestes: $< 2,5$ mm/m d'amplària (segons procediment de la norma UNE-EN 520)

- Cantells i perfils finals (només per al cantell afinat i el cantell semirodó afinat) -

Fondària de l'afinat del cantell: entre 0,6 i 2,5 mm - Amplària de l'afinat del cantell:

entre 40 mm i 80 mm

- Capacitat d'absorció d'aigua de les plaques tipus H1, H2 i H3: - Capacitat d'absorció d'aigua superficial: $\leq 180 \text{ g/m}^2$ - Capacitat d'absorció d'aigua total: - Plaques tipus H1: $\leq 5\%$ - Plaques tipus H2: $\leq 10\%$ - Plaques tipus H3: $\leq 25\%$

TRANSFORMATS DE PLACA DE GUIX LAMINAT AMB AÏLLAMENT TÈRMIC-ACÚSTIC:

Tant la placa com l'aïllament han de complir les respectives normes:

- Placa de guix laminat: Ha de complir la norma EN 520
- Aïllament d'escuma de poliestirè expandit (EPS): Ha de complir la norma EN 13163
- Aïllament de poliestirè extruït (XPS): Ha de complir la norma EN 13164
- Aïllament de poliuretà rígid (poliisocianat, poliisocianurat) (PUR i PIR): Ha de complir la norma EN 13165
- Aïllament d'escumes fenòliques (PF): Ha de complir la norma EN 13166
- Aïllament de llana mineral: Ha de complir la norma EN 13162

Les característiques següents han de complir amb els valors declarats pel fabricant, assajades segons la norma corresponent, dins del límit de tolerància indicat, en el seu cas:

Resistència a la flexió:

- Càrrega mínima de trencament en sentit transversal: 160 N
- Càrrega mínima de trencament en sentit longitudinal: 400 N

Resistència tèrmica del transformat:

- La resistència tèrmica s'obindrà sumant les resistències tèrmiques de tots els components i s'expressarà amb $\text{m}^2 \cdot \text{K} / \text{W}$

Reacció al foc: Ha de complir UNE-EN 13950

Resistència al foc: Ha de complir UNE-EN 13950

Altres característiques essencials que depenen de les condicions finals d'ús:

- Resistència al impacte
- Aïllament davant del soroll aeri
- Absorció acústica

Escairat:

- En sentit transversal: -5 mm a + 5 mm
- En sentit longitudinal: -5 mm a + 8 mm

Planor (del transformat): $\leq 5 \text{ mm}$

Adherència/cohesió del material aïllant:

- Transformats de classe 1: $> 0,017 \text{ MPa}$
- Transformats de classe 2: $> 0,003 \text{ MPa}$

Toleràncies:

- Amplària: + 0 mm; - 4 mm
- Llargària: + 0 mm; - 5 mm
- Gruix (del transformat): $\pm 3 \text{ mm}$

TRANSFORMATS DE PLACA DE GUIX LAMINAT PROCEDENTS DE PROCESOS SECUNDARIS:

Les característiques següents han de complir amb els valors declarats pel fabricant, assajades segons la norma corresponent, dins del límit de tolerància indicat, en el seu cas:

- Resistència a la flexió (UNE-EN 520)
- Estabilitat dels elements per a sostres (UNE-EN 14190): Ha de complir
- Resistència a l'esforç tallant (UNE-EN 520)
- Reacció al foc (UNE-EN 14190)
- Resistència al foc (UNE-EN 14190)
- Permeabilitat al vapor d'aigua (UNE-EN 14190)
- Resistència tèrmica (UNE-EN 14190)
- Protecció davant rajos X: - Grau de protecció (IEC 6133-1) - Quant l'ús del transformat sigui protecció davant rajos X mitjançant incorporació de làmina de plom ha de declarar-se el gruix en mm d'aquesta làmina.

Altres característiques essencials que depenen de les condicions finals d'ús:

- Resistència al impacte (UNE-EN ISO 140-6, UNE-EN ISO 140-7)
- Aïllament davant del soroll aeri (UNE-EN ISO 140-3, UNE-EN ISO 717-1)
- Absorció acústica (UNE-EN ISO 354)

Toleràncies:

- El fabricant declararà les toleràncies i quan sigui necessari el tipus de vora.

2.- CONDICIONS DE SUBMINISTRAMENT I EMMAGATZEMATGE

Subministrament: Aparellades, amb les vores precintades, embalades en paquets paletitzats.

Emmagatzematge: En posició horitzontal, elevats del terra sobre travessers separats no més de 40 cm i en llocs protegits de cops i de la intempèrie.

3.- UNITAT I CRITERI D'AMIDAMENT

Unitat d'amidament: la indicada a la descripció de l'element

Criteri d'amidament: quantitat necessària subministrada a l'obra

4.- NORMATIVA DE COMPLIMENT OBLIGATORI

PLAQUES DE GUIX LAMINAT:

UNE-EN 520:2005 Placas de yeso laminado. Definiciones, especificaciones y métodos de ensayo.

UNE-EN 520:2005 ERRATUM:2006 Placas de yeso laminado. Definiciones, especificaciones y métodos de ensayo.

5.- CONDICIONS DE CONTROL DE RECEPCIÓ

CONDICIONS DE MARCATGE I CONTROL DE LA DOCUMENTACIÓ:

El subministrador ha de posar a disposició de la DF en el cas que aquesta ho sol·liciti, la documentació següent, que acredita el marcatge CE, segons el sistema d'avaluació de conformitat aplicable, d'acord amb el que disposa l'apartat 7.2.1 del CTE: - Productes per a usos subjectes a reglamentacions sobre reacció al foc de Prestacio o Característica: Altres, - Productes per a qualsevol ús excepte els usos subjectes a reglamentacions sobre reacció al foc i l'ús de rigidització d'estructures de fusta per a murs amb càrrega de vent o per a estructures de fusta per a sostres, - Productes per a usos subjectes a reglamentacions sobre reacció al foc de Prestacio o Característica: Reacció al foc. Productes que compleixen la Decisió de la Comissió 2003/43/CE modificada, - Productes per a rigidització d'estructures de fusta per a murs amb càrrega de vent o per a estructures de fusta per a sostres de Prestacio o Característica: Altres, - Productes per a usos subjectes a reglamentacions sobre reacció al foc de Prestacio o Característica: Reacció al foc. Productes que compleixen la Decisió de la Comissió 2003/43/CE modificada, - Productes per a usos no subjectes a reglamentacions sobre reacció al foc: - Sistema 4: Declaració de Prestacions - Productes per a rigidització d'estructures de fusta per a murs amb càrrega de vent o per a estructures de fusta per a sostres de Prestacio o Característica: Resistència a l'esforç tallant, - Productes per a usos subjectes a reglamentacions sobre reacció al foc de Prestacio o Característica: Reacció al foc, - Productes per a rigidització d'estructures de fusta per a murs amb càrrega de vent o per a estructures de fusta per a sostres de Prestacio o Característica: Resistència a tallant: - Sistema 3: Declaració de Prestacions

Han de portar el marcatge CE de conformitat amb el que disposa el Reial Decret 1328/1995 de 28 de juliol. El símbol normalitzat del marcatge CE s'ha d'acompanyar de la següent informació:

- Nom, logotip o adreça declarada del fabricant
- Les dues últimes xifres de l'any de la impressió del marcatge
- Referència a la norma europea corresponent: - Per a les plaques de guix laminat: la norma EN 520 - Per als transformats de plaques de guix laminat: la norma EN 13950
- Descripció del producte: nom genèric, material, dimensions i ús previst
- Informació sobre les característiques essencials pertinents indicades a la taula ZA.1 de la norma UNE-EN 520 o UNE-EN 13950 o UNE-EN 14190 per a les plaques de guix laminat o per als transformats de plaques de guix laminat

Les plaques de guix laminat han de designar-se de la següent manera:

- L'expressió: "Placa de yeso laminada"
- La lletra o combinació de lletres que designa el tipus de placa
- Referència a la norma europea EN 520
- Les dimensions de la placa en mm (amplària x llargària x gruix)
- El tipus de cantell longitudinal

Les plaques han d'anar marcades de manera clara e indeleble, ja sigui sobre la pròpia placa, a l'etiqueta que l'acompanya, a l'embalatge o bé a la documentació comercial que acompanya l'enviament, amb la següent informació com a mínim:

- Nom, marca comercial o d'altres mitjans d'identificació del fabricant de la placa
- Data de fabricació
- Identificació de la placa segons el sistema de designació definit en la norma
- El símbol normalitzat del marcatge CE

Els transformats de plaques de guix laminat han de designar-se de la següent manera:

- L'expressió: "Transformado de placa de yeso laminado"
- Referència a la norma europea EN 13950
- Les dimensions de la placa en mm (amplària x llargària x gruix) i escairat, si s'utilitza
- El tipus de placa de guix laminat, tipus de vora i gruix nominal de la placa en mm d'acord amb EN-520

Els transformats de plaques de guix laminat procedents de processos secundaris han de designar-se de la següent manera:

- Expressió que identifiqui el producte
- Referència a la norma europea EN 14190
- Les dimensions de la placa en mm (amplària x llargària x gruix)

OPERACIONS DE CONTROL:

Els punts de control més destacables són els següents:

Inspecció visual del material a la seva recepció, en referència a l'aspecte i característiques geomètriques.

El control de recepció de material verificarà que les característiques dels materials són coincidents amb l'establert en la DT. Aquest control ha de complir l'especificat en l'apartat 7.2 del CTE.

Control de documentació: documents d'origen (full de subministrament i etiquetat), certificat de garantia del fabricant, en el seu cas, (signat per persona física) i els documents de

conformitat o autoritzacions administratives exigides, inclòs la documentació corresponent al marcatge CE quan sigui pertinent.

Control mitjançant distintius de qualitat i avaluacions d'idoneïtat: En el cas que el fabricant disposi de marques de qualitat, ha d'aportar-ne la documentació corresponent
Control de recepció mitjançant assaigs: Si el material disposa d'una marca legalment reconeguda a un país de la CEE (Marcatge CE, AENOR, etc.) es podrà prescindir dels assaigs de control de recepció de les característiques del material garantides per la marca; i la DF sol·licitarà en aquest cas, els resultats dels assaigs corresponents al subministrament rebut. En qualsevol cas, la DF podrà sol·licitar assaigs de control de recepció si ho creu convenient.

- Abans de començar l'obra, si varia el subministrament, i per cada 1000 m2 de plaques que arribin a l'obra es demanaran al contractista els certificats del fabricant que garanteixin el compliment del plec de condicions tècniques, incloent els resultats dels assaigs següents, realitzats per un laboratori acreditat: - Densitat - Pes per m2 - Conductivitat tèrmica - Resistència tèrmica (plaques sense fibra de vidre ni làmina d'alumini) - Resistència al foc (plaques amb fibra de vidre) - Resistència al vapor d'aigua (plaques amb làmina d'alumini) - Característiques geomètriques
En cas de no presentar aquests resultats, o que la DF tingui dubtes de la seva representativitat, es realitzaran aquests assaigs sobre el material rebut, a càrrec del contractista.

OPERACIONS DE CONTROL EN APLACATS:

- Control de característiques geomètriques: - Gruix - Diferència de llargària entre les arestes - Angles - Rectitud d'arestes - Planor

CRITERIS DE PRESA DE MOSTRES:

Els controls s'han de realitzar segons les instruccions de la DF.

INTERPRETACIÓ DE RESULTATS I ACTUACIONS EN CAS D'INCOMPLIMENT EN TANCAMENTS I DIVISIÒRIES:

Si en els terminis establerts al començar l'obra no es fa l'entrega dels certificats de qualitat del fabricant, s'ha de realitzar una sèrie completa d'assaigs a càrrec del Contractista.

Els resultats dels assaigs sobre totes les peces de les mostres han de complir les condicions especificades. En cas d'incompliment, s'ha de repetir l'assaig, a càrrec del contractista, sobre el doble número de mostres del mateix lot, acceptant-se aquest, quan els resultats obtinguts sobre totes les peces resultin satisfactoris.

INTERPRETACIÓ DE RESULTATS I ACTUACIONS EN CAS D'INCOMPLIMENT EN APLACATS:

Si en els terminis establerts al començar l'obra no es fa l'entrega dels certificats de qualitat del fabricant, es realitzarà una sèrie completa d'assaigs sobre el material rebut a càrrec del Contractista.

En general, els resultats dels assaigs sobre totes les peces de les mostres han de complir les condicions especificades.

En cas d'incompliment en un assaig, es repetirà, a càrrec del contractista, sobre el doble número de mostres del mateix lot, acceptant-ne aquest, quan els resultats obtinguts siguin conformes a les especificacions exigides.

B0 MATERIALS BÀSICS

B0C PLAQUES, PLANXES I TAUERS

B0CU TAUERS DE FUSTA

B0CU9- TAUER DE PARTÍCULES AGLOMERADES AMB RESINA

Plec de condicions

1.- DEFINICIÓ I CONDICIONS DELS ELEMENTS

Tauers derivats de la fusta.

S'han considerat els elements següents:

- Tauer de partícules de fusta i resines sintètiques premsat en calent, de densitat mitjana, acabat per pintar o acabat xapat amb fusta per a envernissar.

CARACTERÍSTIQUES GENERALS:

Les cares han de ser planes, escairades i han de tenir les arestes vives.

Els extrems han d'estar acabats mitjançant tall de serra, a escaire.

No ha de tenir defectes superficials.

El fabricant ha de garantir que les característiques dels tauers compleixen amb les especificacions del projecte, de la pròpia documentació tècnica del fabricant, i de la normativa tècnica que regula el producte.

Toleràncies:

- El fabricant garantirà que per a cada tipus de tauler es compleixen les toleràncies dimensionals, de forma, contingut d'humitat, contingut en formaldehid indicat a les taules 1, 2 i 3 de la UNE-EN 622-1

TAULER AMB ACABAT XAPAT:

Ha d'estar xapat amb fullola de la fusta corresponent a totes les cares vistes.
La fullola no ha de tenir punts descolats o bufats.

2.- CONDICIONS DE SUBMINISTRAMENT I EMMAGATZEMATGE

Subministrament: de manera que garanteixi la protecció dels taulers i amb la indicació dels tipus subministrats.

Emmagatzematge: De manera que no es deformin i en llocs secs i ventilats, sense contacte directe amb el terra. S'ha d'evitar un emmagatzematge prolongat a l'obra.

3.- UNITAT I CRITERI D'AMIDAMENT

Unitat d'amidament: la indicada a la descripció de l'element

Criteri d'amidament: quantitat necessària subministrada a l'obra

4.- NORMATIVA DE COMPLIMENT OBLIGATORI

UNE-EN 309:2006 Tableros de partículas. Definición y clasificación.

UNE-EN 312:2004 Tableros de partículas. Especificaciones.

UNE-EN 13986:2006 Tableros derivados de la madera para utilización en la construcción.

Características, evaluación de la conformidad y marcado.

UNE-EN 14322:2004 Tableros derivados de la madera. Tableros revestidos con melamina para utilización interior. Definición, requisitos y clasificación.

B0 MATERIALS BÀSICS

B0D MATERIALS PER A ENCOFRATS I APUNTALAMENTS

B0DZ MATERIALS AUXILIARS PER A ENCOFRATS I APUNTALAMENTS

B0DZ3- FLEIX

Plec de condicions

1.- DEFINICIÓ I CONDICIONS DELS ELEMENTS

Elements auxiliars per al muntatge d'encofrats i apuntalaments, i per a la protecció dels espais de treball a les bastides i els encofrats.

S'han considerat els elements següents:

- Tensors per a encofrats de fusta
- Grapes per a encofrats metàl·lics
- Fleixos d'acer laminat en fred amb perforacions, per al muntatge d'encofrats metàl·lics
- Desencofrants
- Conjunts de perfils metàl·lics desmuntables per a suport d'encofrat de sostres o de cassetons recuperables
- Bastides metàl·liques
- Elements auxiliars per a plafons metàl·lics
- Tubs metàl·lics de 2,3" de D, per a confecció d'entramats, baranes, suports, etc.
- Element d'unió de tubs de 2,3" de D, per a confecció d'entramat, baranes, suports, etc.
- Planxa d'acer, de 8 a 12 mm de gruix per a protecció de rases, pous, etc.

CARACTERÍSTIQUES GENERALS:

Tots els elements han de ser compatibles amb el sistema de muntatge que utilitzi l'encofrat o apuntalament i no han de disminuir les seves característiques ni la seva capacitat portant. Han de tenir la resistència i la rigidesa suficient per a garantir el compliment de les toleràncies dimensionals i per a resistir, sense assentaments ni deformacions perjudicials, les accions que es puguin produir sobre aquests com a conseqüència del procés de formigonament i, especialment, per les pressions del formigó fresc o dels mètodes de compactació utilitzats. Aquestes condicions s'han de mantenir fins que el formigó hagi adquirit la resistència

suficient per a suportar les tensions a que serà sotmès durant el desencofrat o desemmotllat. Es prohibeix l'ús d'alumini en motlles que hagin d'estar en contacte amb el formigó, excepte quan es faciliti a la DF certificat emès per una entitat de control, conforme els panells han rebut tractament superficial que eviti la reacció amb els àlcalis del ciment

FLEIX:

Ha de ser de secció constant i uniforme.

Amplària: ≥ 10 mm

Gruix: $\geq 0,7$ mm

Diàmetre de les perforacions: Aprox. 15 mm

Separació de les perforacions: Aprox. 50 mm

2.- CONDICIONS DE SUBMINISTRAMENT I EMMAGATZEMATGE

Subministrament: De manera que no s'alterin les seves condicions.

Emmagatzematge: En lloc sec, protegit de la intempèrie i sense contacte directe amb el terra, de manera que no s'alterin les seves condicions.

3.- UNITAT I CRITERI D'AMIDAMENT

Unitat d'amidament: la indicada a la descripció de l'element

Criteri d'amidament: quantitat necessària subministrada a l'obra

4.- NORMATIVA DE COMPLIMENT OBLIGATORI

Real Decreto 1247/2008, de 18 de julio, por el que se aprueba la Instrucción de Hormigón Estructural (EHE-08).

Real Decreto 470/2021, de 29 de junio, por el que se aprueba el Código Estructural.

Orden de 9 de marzo de 1971 por la que se aprueba la Ordenanza General de Seguridad e Higiene en el Trabajo.

B1 MATERIALS PER A PROTECCIONS INDIVIDUALS, COL·LECTIVES, IMPLANTACIÓ I ASISTÈNCIES TÈCNiques

B15 MATERIALS PER A PROTECCIONS COL·LECTIVES

B151 MATERIALS PER A PROTECCIONS CONTRA CAIGUDES

B151L- XARXA PER A PROTECCIONS SUPERFICIALS CONTRA CAIGUDES

Plec de condicions

1.- DEFINICIÓ I CONDICIONS DELS ELEMENTS

Sistemes de Protecció Col·lectiva (SPC) són un conjunt de peces o òrgans units entre si, associats de forma solidària, destinat a l'apantallament i interposició física, que s'oposa a una energia natural que es troba fora de control, amb la finalitat d'impedir o reduir les conseqüències del contacte amb les persones o els béns materials circumdants, susceptibles de protecció.

S'han considerat els elements següents:

- Materials per a proteccions superficials contra caigudes de persones i objectes
- Materials per a proteccions lineals contra caigudes de persones i objectes
- Materials per a proteccions puntuals contra caigudes de persones i objectes
- Materials de prevenció per a ús de maquinària
- Materials de prevenció en la instal·lació elèctrica
- Materials de prevenció i equips de mesura i detecció
- Materials auxiliars per a proteccions col·lectives

CONDICIONS GENERALS:

Els SPC, per a la totalitat del conjunt del seus components aniran acompanyats d'unes instruccions d'utilització, proporcionades pel fabricant o importador, en les quals figuraran les especificacions de manteniment, instal·lació i utilització, així com les normes de seguretat exigides legalment.

Tindran preferència l'adquisició de SPC que disposin d'un distintiu o placa de material durador i fixada amb solidesa en lloc ben visible, en la qual figuraran, com a mínim, les següents dades:

- Nom del fabricant
- Any de fabricació, importació i/o subministrament
- Data de caducitat
- Tipus i número de fabricació
- Contrasenya d'homologació NE i certificat de seguretat d'ús d'entitat acreditada, si procedeix

Els SPC han d'estar certificats per AENOR. El fabricant haurà d'acreditar davant AENOR els següents extrems:

- Responsabilitat de la Direcció: Obligatori
- Sistemes de qualitat: Obligatori
- Control de la documentació: Obligatori
- Identificació del producte: Obligatori
- Inspecció i assaig: Obligatori
- Equips d'inspecció, amidament i assaig: Obligatori
- Estat d'inspecció i assaig: Obligatori
- Control de productes no conformes: Obligatori
- Manipulació, emmagatzematge, embalatge i entrega: Obligatori
- Registres de qualitat: Obligatori
- Formació i ensinistrament: Obligatori
- Tècniques estadístiques: Voluntari

Quan el SPC sigui de confecció protètica o artesanal, el projectista i calculista del SPC restarà obligat a incloure els criteris de càlcul, plànols i esquemes necessaris per al manteniment i controls de verificació tècnica i límits d'utilització. Per la seva part el contractista resta obligat a la seva completa i correcta instal·lació, ús i manteniment conforme a les directrius establertes pel projectista.

Complementàriament a les exigències de seguretat que s'inclouen en les Instruccions Tècniques Complementàries i/o normativa tècnica de referència o obligat compliment, els SPC utilitzats en els processos productius, els Equips de Treball, les Màquines i els seus elements, tindran amb caràcter general les següents característiques de Seguretat:

- Prevenció integrada: Els elements constitutius dels SPC o dispositius acoblats a aquests estaran dissenyats i construïts de forma que les persones no estiguin exposades als seus perills quan el seu muntatge, utilització i manteniment es faci conforme a les condicions previstes pel projectista o fabricant.
- Retenció de trencament en servei: Les diferents parts dels SPC, així com els seus elements constitutius hauran de poder resistir al llarg del temps els esforços a què hagin d'estar sotmesos, així com qualsevol altra influència externa o interna que pugui presentar-se en les condicions normals d'utilització previstes.
- Monolitisme del SPC: Quan existeixin parts del SPC, les pèrdues de subjecció dels quals puguin donar lloc a un perill, disposarà de complements addicionals per a evitar que les esmentades parts puguin incidir sobre les persones i/o les coses susceptibles de pèrdua patrimonial per l'empresa.
- Previsió de trencada o projecció de fragments: Les trencades o desprendiments de les diferents parts dels SPC, així com els seus elements, dels quals puguin originar danys, disposaran d'un sistema de resguard o protecció complementària que retingui els possibles fragments, impedit la seva incidència sobre les persones i/o les coses susceptibles de pèrdua patrimonial per a l'empresa.
- Previsió de desprendiments totals o parcials dels SPC per pèrdua d'estabilitat: Disposen els ancoratges, contrapesos, llastres o estabilitzadors que evitin la pèrdua d'estabilitat del SPC en condicions normals d'utilització previstes pel projectista o fabricant.
- Absència d'arestes agudes o tallants: A les parts accessibles dels SPC no hi haurà d'existir arestes agudes o tallants que puguin produir ferides.
- Protecció d'elements mòbils: Els elements mòbils dels SPC hauran d'estar dissenyats, construïts i protegits de forma que previnguin tot perill de contacte o encallada.
- Peces mòbils: Els elements mòbils dels SPC, així com els seus passadors i components han de ser guiats mecànicament, suficientment apantallats, disposar de distàncies de seguretat o detectors de presència de forma que no impliquin perill per a les persones i/o les coses amb conseqüència de pèrdua patrimonial per a l'empresa.
- Interrelació de diversos SPC o part d'aquests que treballen amb independència: Quan la instal·lació està constituïda per un conjunt de SPC o part d'aquests treballen independentment, la protecció general del conjunt estarà dissenyada sense perjudici al que cada SPC o part d'aquest actuï eficaçment.
- Control de risc elèctric: Els SPC de protecció elèctrica garantiran l'aïllament, posada a terra, connexions, proteccions, resguards, enclavament i senyalització, que previnguin de l'exposició a risc de contacte elèctric per presència de tensió en zones accessibles a persones o materials conductors i/o combustibles.
- Control de sobrepressions de gasos o fluids: Els SPC dels equips, màquines i aparells o les seves parts, sotmesos a pressió (canonada, juntes, brides, racords, vàlvules, elements de comandament o altres), estaran dissenyats, construïts i, en el seu cas mantinguts, de forma que, tenint en compte les propietats físiques dels gasos o líquids sotmesos a pressió, s'evitin danys per a les persones i/o les coses amb conseqüència de pèrdua patrimonial per a l'empresa, per fuites o trencades.
- Control d'agents físics i químics: Les màquines, equips o aparells en els quals durant els treballs normals es produeixin emissions de pols, gasos o vapors que puguin ser perjudicials

per la salut de les persones o patrimoni de l'empresa, hauran d'anar proveïts de SPC eficaços de captació dels esmentats contaminants acoblats als seus sistemes d'evacuació. Aquells que siguin capaços d'emetre radiacions ionitzants o altres que puguin afectar la salut de les persones o contaminar materials i productes circumdants, aniran proveïts d'apantallament de protecció radiològica eficaça. El disseny, construcció, muntatge, protecció i manteniment, assegura l'amortització dels sorolls i vibracions produïts, a nivells inferiors als límits establerts per la normativa vigent en cada moment, com nocius per a les persones circumdants.

- Els SPC estaran dissenyats i construïts atenent a criteris ergonòmics, tal com la concepció de: Espai i mitjans de treball per al seu muntatge; Absència de contaminació ambiental per pols i soroll al seu muntatge; i Procés de treballs (no exposició a riscos suplementaris durant el muntatge, càrrega física, temps...). Els selectors dels SPC que puguin actuar de diverses formes, han de poder ser bloquejats amb l'ajuda de claus o eines adients, en cada posició elegida. A cada posició del selector no ha de correspondre més que una sola forma de comandament o funcionament.

Els SPC han d'estar dissenyats de forma que les operacions de manteniment preventiu i/o correctiu es puguin efectuar sense perill per al personal, els llocs fàcilment accessibles, i sense necessitat de reduir els nivells de protecció dels operaris de manteniment i dels eventuais beneficiaris del SPC

En el cas en què el SPC quedi circumstancialment anul·lat, s'advertirà (mitjançant rètols normalitzats) d'aquesta circumstància als eventuais beneficiaris del SPC

Els SPC de les màquines o equips disposaran de dispositius adequats que tendeixin a evitar riscos d'atrapaments, en el disseny i emplaçament dels SPC i molt especialment els resguards a les màquines, es tindrà en compte que la fixació sigui racionalment inviolable, permeti suficient visibilitat a través d'elles, la seva rigidesa estigui d'acord amb la duresa del tracte previst, les obertures impedeixin la introducció de membres que puguin entrar en contacte amb òrgans mòbils i que permetin dintre del possible l'execució d'operacions de manteniment sense exposició a riscos suplementaris.

El projectista, fabricant o importador, garantirà les dimensions ergonòmiques de tots els components del SPC, donarà les instruccions i es dotarà dels mitjans adequats, perquè el transport i la manutenció es pugui efectuar amb el menor perill possible. A aquests efectes:

- Les peces a transportar manualment, no superaran individualment els 25 kg de pes.
- S'indicarà la posició de transport que garanteixi l'estabilitat del SPC, i se subjectarà de manera adequada.

- Aquells SPC o els seus components de difícil amarrament es dotaran de punts de subjectació de resistència apropiada; en tots els casos s'indicarà de manera documentada, la manera d'efectuar correctament l'amarrament.

El projectista, fabricant o importador facilitarà la documentació necessària perquè el muntatge del SPC pugui efectuar-se correctament i amb el menor perill possible.

Igualment s'hauran de facilitar les dades necessàries per a la correcta operativitat i eficàcia preventiva del SPC.

Les peces d'un pes major de 50 kg i que siguin difícils de subjectar manualment, estaran dotades de punts d'ancoratge apropiats on puguin muntar-se elements auxiliars per a l'elevació.

Igualment, el projectista, fabricant o importador haurà d'indicar els espais mínims que s'hauran de respectar en relació a les parets i sostre, perquè el muntatge i desmuntatge pugui efectuar-se amb facilitat.

2.- CONDICIONS DE SUBMINISTRAMENT I EMMAGATZEMATGE

ELECCIÓ:

Els SPC hauran de seleccionar-se en base a uns criteris de garanties de Seguretat per als seus muntadors i presumptes beneficiaris, atenent a:

Criteris de disseny:

El seu disseny i construcció obeeix al resultat d'una meditada cura de tots els detalls de l'execució i del risc per als que han estat concebuts, per la qual cosa el SPC és de tot punt recomanable que en tots i cadascun dels seus components disgregables, disposin del seu corresponent segell AENOR (o equivalent) com a compromís de garantia de qualitat del fabricant.

Criteris d'avaluació de riscos:

El projectista, fabricant o distribuïdor hauran d'acreditar documentalment, que en el disseny del SPC s'ha realitzat una anàlisi dels perills associats a la seva utilització, i valorat els riscos que en puguin resultar:

- Definició dels límits del SPC.
- Identificació dels perills, situacions perilloses i successos perillosos associats a la utilització del SPC.
- Estimar cada un dels riscos que es derivin de la identificació anterior, és dir, assignar un valor a cada risc (normalment de tipus qualitatiu).
- Valorar els riscos estimats (jutjar si és necessari reduir el risc).

SUBMINISTRAMENT I EMMAGATZEMATGE:

El fabricant del SPC associat a un Equip ha d'aportar "l'expedient tècnic" com a document amb les especificacions tècniques de l'Equip, que el qualifiquin com a component de seguretat incorporat, adquirint la consideració de MAUP, que ha de constar dels elements bàsics

següents:

- Llista de requisits essencials aplicats, normes utilitzades i altres especificacions tècniques usades per al disseny.
- Solucions adoptades per a prevenir els perills que presenta la màquina o component de seguretat (MAUP).
- Plànols de conjunt i de muntatge i manteniment dels SPC incorporats
- Plànols detallats i complets que permetin comprovar el compliment dels requisits essencials de seguretat i salut (si cal, acompanyats amb notes de càlcul, resultat de proves, etc.,).
- Manual d'instruccions.
- Guia de manteniment preventiu.

Es seguiran les recomanacions d'emmagatzematge fixades pel projectista o fabricant.

Es reemplaçaran els elements, es netejaran, engreixaran, pintaran, ajustaran i es col·locaran en el lloc assignat, seguint les instruccions del projectista o fabricant.

S'emmagatzemaran sota cobert, en compartiments amples i secs, amb temperatures compreses entre 15 i 25°C.

L'emmagatzematge, control d'estat d'utilització i les entregues del SPC estaran documentades i custodiades, amb justificant de recepció de conformitat, entrega i rebut, per un responsable tècnic, delegat per l'emprador.

La vida útil dels SPC és limitada, podent ser deguda tant al seu desgast prematur per l'ús, com a la seva amortització, que vindrà fixada pel seu estat i el seu manteniment, així com la seva adaptació a l'estat de la tècnica, amb independència de la seva data de fabricació.

3.- UNITAT I CRITERI D'AMIDAMENT

Unitat d'amidament: la indicada a la descripció de l'element

Criteri d'amidament: quantitat necessària subministrada a l'obra

4.- NORMATIVA DE COMPLIMENT OBLIGATORI

Real Decreto 1215/1997, de 18 de julio por el que se establecen las disposiciones mínimas de seguridad y salud para la utilización por los trabajadores de los equipos de trabajo.

Real Decreto 486/1997, de 14 de abril, por el que se establecen las disposiciones mínimas de seguridad y salud en los lugares de trabajo.

Real Decreto 1627/1997, de 24 de octubre, por el que se establecen disposiciones mínimas de seguridad y de salud en las obras de construcción.

Orden de 9 de marzo de 1971 por la que se aprueba la Ordenanza General de Seguridad e Higiene en el Trabajo.

UNE-EN 1263-1:1997 Redes de Seguridad. Parte 1: Requisitos de seguridad, métodos de ensayo.

Orden de 20 de mayo de 1952, por la que se aprueba el Reglamento de Seguridad e Higiene del trabajo en la industria de la construcción.

Convenio OIT número 62 de 23 de junio de 1937. Prescripciones de seguridad en la industria de la edificación

Real Decreto 842/2002 de 2 de agosto, por el que se aprueba el Reglamento Electrotécnico de Baja Tensión. REBT 2002.

B4 ESTRUCTURES

B44 MATERIALS D'ACER PER A ESTRUCTURES

B44Z- PERFIL D'ACER PER A ESTRUCTURES

0.- ELEMENTOS QUE CONTEMPLA EL PLIEGO

B44Z-0M0F.

Plec de condicions

1.- DEFINICIÓ I CONDICIONS DELS ELEMENTS

Perfils d'acer per a usos estructurals, formats per peça simple o composta i tallats a mida o treballats a taller.

S'han considerat els tipus següents:

- Perfils d'acer laminat en calent, de les sèries IPN, IPE, HEA, HEB, HEM o UPN, d'acer

S275JR, S275J0, S275J2, S355JR, S355J0 o S355J2, segons UNE-EN 10025-2

- Perfils d'acer laminat en calent de les sèries L, LD, T, rodó, quadrat, rectangular o planxa, d'acer S275JR, S275J0, S275J2, S355JR, S355J0 o S355J2, segons UNE-EN 10025-2
- Perfils foradats d'acer laminat en calent de les sèries rodó, quadrat o rectangular d'acer S275J0H o S355J2H, segons UNE-EN 10210-1
- Perfils foradats conformats en fred de les sèries rodó, quadrat o rectangular d'acer S275J0H o S355J2H, segons UNE-EN 10219-1
- Perfils conformats en fred, de les sèries L, LD, U, C, Z, o Omega, d'acer S235JRC, segons UNE-EN 10025-2
- Perfils d'acer laminat en calent, en planxa, d'acer amb resistència millorada a la corrosió atmosfèrica S355J0WP o S355J2WP, segons UNE-EN 10025-5

S'han considerat els tipus d'unió següents:

- Amb soldadura
- Amb cargols

S'han considerat els acabats de protecció següents (no aplicable als perfils d'acer amb resistència millorada a la corrosió atmosfèrica):

- Una capa d'emprimació antioxidant
- Galvanitzat

CARACTERÍSTIQUES GENERALS:

No ha de tenir defectes interns o externs que perjudiquin la seva correcta utilització.

PERFELS D'ACER LAMINAT EN CALENT:

El fabricant ha de garantir que la composició química i les característiques mecàniques i tecnològiques de l'acer utilitzat en la fabricació de perfils, seccions i planxes, compleix les determinacions de les normes de condicions tècniques de subministrament següents:

- Perfils d'acer laminat en calent: UNE-EN 10025-1 i UNE-EN 10025-2
- Perfils d'acer laminat en calent amb resistència millorada a la corrosió atmosfèrica: UNE-EN 10025-1 i PNE-EN 10025-5

Les dimensions i les toleràncies dimensionals i de forma han de ser les indicades a les següents normes:

- Perfil IPN: UNE-EN 10024
- Perfil IPE, HEA, HEB i HEM: UNE-EN 10034
- Perfil UPN: UNE-EN 10279
- Perfil L i LD: UNE-EN 10056-1 i UNE-EN 10056-2
- Perfil T: UNE-EN 10055
- Rodó: UNE-EN 10060
- Quadrat: UNE-EN 10059
- Rectangular: UNE-EN 10058
- Planxa: EN 10029 o UNE-EN 10051

PERFELS FORADATS:

El fabricant ha de garantir que la composició química i les característiques mecàniques i tecnològiques de l'acer utilitzat en la fabricació de perfils compleix les determinacions de les normes de condicions tècniques de subministrament següents:

- Perfils foradats d'acer laminat en calent: UNE-EN 10210-1
- Perfils foradats conformats en fred: UNE-EN 10219-1

Les toleràncies dimensionals han de complir les especificacions de les següents normes:

- Perfils foradats d'acer laminat en calent: UNE-EN 10210-2
- Perfils foradats conformats en fred: UNE-EN 10219-2

PERFELS CONFORMATS EN FRED:

El fabricant ha de garantir que la composició química i les característiques mecàniques i tecnològiques de l'acer utilitzat en la fabricació de perfils i seccions, compleix les determinacions de les normes de condicions tècniques de subministrament del producte de partida.

Les toleràncies dimensionals i de la secció transversal han de complir les especificacions de la norma UNE-EN 10162.

PERFELS TREBALLATS A TALLER AMB SOLDADURA:

El material d'aportació utilitzat ha de ser apropiat als materials a soldar i al procediment de soldadura.

Les característiques mecàniques del material d'aportació han de ser superiors a les del material base.

En acers de resistència millorada a la corrosió atmosfèrica, la resistència a la corrosió del material d'aportació ha de ser equivalent a la del material base.

Els procediments autoritzats per a realitzar unions soldades són:

- Per arc elèctric manual amb elèctrode revestit
- Per arc amb fil tubular, sense protecció gasosa
- Per arc submergit amb fil/filferro
- Per arc submergit amb elèctrode nu
- Per arc amb gas inert
- Per arc amb gas actiu
- Per arc amb fil tubular, amb protecció de gas actiu
- Per arc amb fil tubular, amb protecció de gas inert
- Per arc amb elèctrode de wolfram i gas inert
- Per arc de connectors

Les soldadures s'han de fer per soldadors certificats per un organisme acreditat i qualificats

segons l'UNE-EN 287-1.

Abans de començar a soldar s'ha de verificar que les superfícies i vores a soldar són adequades al procés de soldadura i que estan lliures de fissures.

Totes les superfícies a soldar s'han de netejar de qualsevol material que pugui afectar negativament la qualitat de la soldadura o perjudicar el procés de soldatge. S'han de mantenir seques i lliures de condensacions.

S'ha d'evitar la projecció d'espurnes erràtiques de l'arc. Si es produeix s'ha de sanejar la superfície d'acer.

S'ha d'evitar la projecció de soldadura. Si es produeix s'ha d'eliminar.

Els components a soldar han d'estar correctament col·locats i fixos en la seva posició mitjançant dispositius adequats o soldadures de punteig, de manera que les unions a soldar siguin accessibles i visibles per al soldador. No s'han d'introduir soldadures addicionals. L'armat dels components estructurals s'ha de fer de manera que les dimensions finals estiguin dintre de les toleràncies establertes.

Les soldadures provisionals s'han d'executar seguint les especificacions generals. S'han d'eliminar totes les soldadures de punteig que no s'incorporin a les soldadures finals.

Quan el tipus de material de l'acer i/o la velocitat de refredament puguin produir un enduriment de la zona tèrmicament afectada s'ha de considerar la utilització del precalentament. Aquest s'ha d'estendre 75 mm en cada component del metall base.

No s'ha d'accelerar el refredament de les soldadures amb mitjans artificials.

Els cordons de soldadura successius no han de produir osques.

Els defectes de soldadura no s'han de tapar amb soldadures posteriors. S'han d'eliminar de cada passada abans de fer la següent.

Després de fer un cordó de soldadura i abans de fer el següent, cal netejar l'escòria per mitjà d'una picola i d'un raspall.

L'execució dels diferents tipus de soldadures s'ha de fer d'acord amb els requisits establerts a l'apartat 10.3.4 del DB-SE A i l'article 77 de l'EAE per a obres d'edificació o d'acord amb l'article 640.5.2 del PG3 i l'article 77 de l'EAE per a obres d'enginyeria civil.

S'ha de reduir al mínim el nombre de soldadures a efectuar a l'obra.

Les operacions de tall s'han de fer amb serra, cisalla i oxitall automàtic. S'admet l'oxitall manual únicament quan el procediment automàtic no es pugui practicar.

S'accepten els talls fets amb oxitall si no presenten irregularitats significatives i si s'eliminen les restes d'escòria.

Es poden utilitzar procediments de conformat en calent o en fred sempre que les característiques del material no queden per sota dels valors especificats.

Per al conformat en calent s'han de seguir les recomanacions del productor siderúrgic. El doblat o conformat no s'ha de fer durant l'interval de calor blau (250°C a 380°C).

El conformat en fred s'ha de fer respectant les limitacions indicades en la norma del producte. No s'admeten les martellades.

Els angles entrants i entalles han de tenir un acabat arrodonit amb un radi mínim de 5 mm.

Toleràncies de fabricació:

- En obres d'edificació: Límits establerts a l'apartat 11.1 de DB-SE A
- En obres d'enginyeria civil: Límits establerts a l'article 640.12 del PG3

PERFILS TREBALLATS A TALLER AMB CARGOLS:

S'utilitzaran cargols normalitzats d'acord a les normes recollides a la taula 29.2.b de l'EAE

Els cargols aixamfranats, cargols calibrats, perns articulats i els cargols hexagonals d'injecció s'han d'utilitzar seguint les instruccions del seu fabricant i han de complir els requisits addicionals establerts a l'article 29.2 de l'EAE.

La situació dels cargols a la unió ha de ser tal que redueixi la possibilitat de corrosió i pandeig local de les xapes, i ha de facilitar el muntatge i les inspeccions.

El diàmetre nominal mínim dels cargols ha de ser de 12 mm.

La rosca pot estar inclosa en el pla de tall, excepte en el cas que els cargols s'utilitzin com a calibrats.

Després del collat l'espiga del cargol ha de sobresortir de la rosca de la femella. Entre la superfície de recolzament de la femella i la part no roscada de l'espiga ha d'haver, com a mínim:

- En cargols pretesats: 4 filets complerts més la sortida de la rosca
- En cargols sense pretesar: 1 filet complert més la sortida de la rosca

Les superfícies dels caps de cargols i femelles han d'estar perfectament planes i netes.

En els cargols col·locats en posició vertical, la femella ha d'estar situada per sota del cap del cargol.

En els forats rodons normals i amb cargols sense pretesar no és necessari utilitzar volanderes. Si s'utilitzen han d'anar sota el cap dels cargols, han de ser aixamfranades i el xamfrà ha d'estar situat en direcció al cap del cargol.

En els cargols pretesats, les volanderes han de ser planes endurides i han d'anar col·locades de la forma següent:

- Cargols 10.9: sota el cap del cargol i de la femella
- Cargols 8.8: sota de l'element que gira

Els forats per als cargols s'han de fer amb perforadora mecànica. S'admet un altre procediment sempre que proporcioni un acabat equivalent.

Es permet l'execució de forats amb punxonatge sempre que es compleixin els requisits establerts a l'apartat 10.2.3 del DB-SE A en obres d'edificació o els establerts a l'apartat 640.5.1.1 del PG3 en obres d'enginyeria civil.

És recomanable que, sempre que sigui possible, es perforin d'un sol cop els forats que travessin dues o més peces.

Els forats allargats s'han de fer amb una operació de punxonatge, o amb la perforació o punxonatge de dos forats i posterior oxitall.

Després de perforar les peces i abans d'unir-les s'han d'eliminar les rebaves.

Els cargols i les femelles no s'han de soldar, a menys que així ho expliciti el plec de condicions tècniques particulars.

S'han de col·locar el nombre suficient de cargols de muntatge per assegurar la immobilitat de les peces armades i el contacte íntim de les peces d'unió.

Les femelles s'han de muntar de manera que la seva marca de designació sigui visible després del muntatge.

En els cargols sense pretesar, cada conjunt de cargol, femella i volandera(es) s'ha de collar fins arribar al "collat a tocar" sense sobreteresar els cargols. En grups de cargols aquest procés s'ha de fer progressivament començant pels cargols situats al centre. Si és necessari s'han de fer cicles addicionals de collat .

Abans de començar el pretesat, els cargols pretesats d'un grup s'han de collar d'acord amb el que s'ha indicat per als cargols sense pretesar. Per a que el pretesat sigui uniforme s'han de fer cicles addicionals de collat.

S'han de retirar els conjunts de cargol pretesat, femella i volandera(es) que després de collats fins al pretesat mínim, s'afluixin.

El collat dels cargols pretesats s'ha de fer seguint un dels procediments següents:

- Mètode de la clau dinamomètrica.
- Mètode de la femella indicadora.
- Mètode conminat.

Les operacions de tall s'han de fer amb serra, cisalla i oxitall automàtic. S'admet l'oxitall manual únicament quan el procediment automàtic no es pugui practicar.

S'accepten els talls fets amb oxitall si no presenten irregularitats significatives i si s'eliminin les restes d'escòria.

Es poden utilitzar procediments de conformat en calent o en fred sempre que les característiques del material no queden per sota dels valors especificats.

Per al conformat en calent s'han de seguir les recomanacions del productor siderúrgic. El doblat o conformat no s'ha de fer durant l'interval de calor blau (250°C a 380°C).

El conformat en fred s'ha de fer respectant les limitacions indicades en la norma del producte. No s'admeten les martellades.

Els angles entrants i entalles han de tenir un acabat arrodonit amb un radi mínim de 5 mm.

Toleràncies de fabricació:

- En obres d'edificació: Límits establerts a l'apartat 11.1 de DB-SE A
- En obres d'enginyeria civil: Límits establerts als apartats 640.5 i 640.12 del PG3

PERFILS PROTEGITS AMB EMPRIMACIÓ ANTIOXIDANT:

La capa d'emprimació antioxidant ha de cobrir de manera uniforme totes les superfícies de la peça.

No ha de tenir fissures, bosses ni altres desperfectes.

Abans d'aplicar la capa d'emprimació les superfícies a pintar han d'estar preparades adequadament d'acord amb les normes UNE-EN ISO 8504-1, UNE-EN ISO 8504-2 i UNE-EN ISO 8504-3.

Prèviament al pintat s'ha de comprovar que les superfícies compleixen els requisits donats pel fabricant per al producte a aplicar.

La pintura d'emprimació s'ha d'utilitzar seguint les instruccions del seu fabricant. No s'utilitzarà si ha superat el temps de vida útil o el temps d'enduriment després de l'obertura del recipient.

Si s'aplica més d'una capa s'ha d'utilitzar per a cadascuna un color diferent.

Després de l'aplicació de la pintura les superfícies s'han de protegir de l'acumulació d'aigua durant un cert temps.

No s'han d'utilitzar materials de protecció que perjudiquin la qualitat de la soldadura a menys de 150 mm de la zona a soldar.

Les soldadures i el metall base adjacent no s'han de pintar sense haver eliminat prèviament l'escòria.

La zona sense revestir situada al voltant del perímetre de la unió amb cargols no s'ha de tractar fins que no s'hagi inspeccionat la unió.

PERFILS GALVANITZATS:

El recobriments de zinc ha de ser homogeni i continu en tota la superfície.

No s'han d'apreciar esquerdes, exfoliacions ni desprendiments del recobriments.

La galvanització s'ha de fer d'acord amb les normes UNE-EN ISO 1460 o UNE-EN ISO 1461, segons correspongui.

S'han de segellar totes les soldadures abans de fer un decapat previ a la galvanització.

Si el component prefabricat té espais tancats s'han de disposar forats de ventilació o purga.

Abans de pintar-les, les superfícies galvanitzades s'han de netejar i tractar amb pintura anticorrosiva amb diluent àcid o amb raig escombrador.

2.- CONDICIONS DE SUBMINISTRAMENT I EMMAGATZEMATGE

Subministrament: de manera que no pateixin deformacions, ni esforços no previstos.

Emmagatzematge: Seguint les instruccions del fabricant. En llocs secs, sense contacte directe

amb el terra i protegits de la intempèrie, de manera que no s'alterin les seves condicions. No s'han d'utilitzar si s'ha superat la vida útil en magatzem especificada pel fabricant.

3.- UNITAT I CRITERI D'AMIDAMENT

kg de pes necessari subministrat a l'obra, calculat segons les especificacions de la DT, d'acord amb els criteris següents:

- El pes unitari per al seu càlcul ha de ser el teòric
 - Per a poder utilitzar un altre valor diferent del teòric, cal l'acceptació expressa de la DF
- Aquests criteris inclouen les pèrdues de material corresponents a retalls.

4.- NORMATIVA DE COMPLIMENT OBLIGATORI

NORMATIVA GENERAL:

UNE-EN 10025-1:2006 Productos laminados en caliente de aceros para estructuras. Parte 1: Condiciones técnicas generales de suministro.

UNE-EN 10025-2:2006 Productos laminados en caliente de aceros para estructuras. Parte 2: Condiciones técnicas de suministro de los aceros estructurales no aleados.

UNE-EN 10210-1:1994 Perfiles huecos para construcción, acabados en caliente, de acero no aleado de grano fino. Parte 1: condiciones técnicas de suministro.

UNE-EN 10219-1:1998 Perfiles huecos para construcción conformados en frío de acero no aleado y de grano fino. Parte 1: Condiciones técnicas de suministro.

UNE-EN 10162:2005 Perfiles de acero conformados en frío. Condiciones técnicas de suministro. Tolerancias dimensionales y de la sección transversal.

OBRES D'EDIFICACIÓ:

Real Decreto 751/2011, de 27 de mayo, por el que se aprueba la Instrucción de Acero Estructural (EAE).

Real Decreto 314/2006, de 17 de marzo, por el que se aprueba el Código Técnico de la Edificación Parte 2. Documento Básico de Acero DB-SE-A.

* UNE-ENV 1090-1:1997 Ejecución de estructuras de acero. Parte 1: Reglas generales y reglas para edificación.

OBRES D'ENGINYERIA CIVIL:

Real Decreto 751/2011, de 27 de mayo, por el que se aprueba la Instrucción de Acero Estructural (EAE).

* Orden FOM/475/2002 de 13 de febrero, por la que se actualizan determinados artículos del Pliego de Prescripciones Técnicas Generales para Obras de Carreteras y Puentes relativos a Hormigones y Acero (PG-3).

5.- CONDICIONS DE CONTROL DE RECEPCIÓ

CONDICIONS DE MARCATGE I CONTROL DE LA DOCUMENTACIÓ EN PERFILS D'ACER LAMINAT I PERFILS D'ACER BUIITS:

Cada producte ha d'anar marcat de forma clara i indeleble amb la següent informació:

- El tipus, la qualitat i, si és aplicable, la condició de subministrament mitjançant la seva designació abreujada
- Un número que identifiqui la colada (aplicable únicament en el cas d'inspecció per colades) i, si és aplicable, la mostra
- El nom del fabricant o la seva marca comercial
- La marca de l'organisme de control extern (quan sigui aplicable)
- Han de portar el marcatge CE de conformitat amb el que disposa el Reial Decret 1328/1995, de 28 de juliol

La marca ha d'estar situada en una posició propera a un dels extrems de cada producte o en la secció transversal de tall.

Quan els productes es subministren en paquets el marcatge s'ha de fer amb una etiqueta adherida al paquet o sobre el primer producte del mateix.

PERFILS D'ACER LAMINAT EN CALENT:

El subministrador ha de posar a disposició de la DF en el cas que aquesta ho sol·liciti, la documentació següent, que acredita el marcatge CE, segons el sistema d'avaluació de conformitat aplicable, d'acord amb el que disposa l'apartat 7.2.1 del CTE: - Productes per a ús en estructures metàl·liques o en estructures mixtes metall i formigó: - Sistema 2+:

Declaració de Prestacions

El símbol normalitzat CE (d'acord amb la directiva 93/68/CEE) s'ha de col·locar sobre el producte acompanyat per:

- El número d'identificació de l'organisme de certificació
- El nom o marca comercial i adreça declarada del fabricant
- Les dues últimes xifres de l'any d'impressió del marcat
- El número del certificat de conformitat CE o del certificat de producció en fàbrica (si és procedent)
- Referència a la norma EN 10025-1
- Descripció del producte: nom genèric, material, dimensions i ús previst

- Informació de les característiques essencials indicades de la següent forma: -
Designació del producte d'acord amb la norma corresponent de toleràncies dimensionals, segons el capítol 2 de la norma EN 10025-1 - Designació del producte d'acord amb l'apartat 4.2 de les normes EN 10025-2 a EN 10025-6

CONDICIONS DE MARCATGE I CONTROL DE LA DOCUMENTACIÓ EN PERFILS D'ACER CONFORMATS:

Han d'anar marcats individualment o sobre el paquet amb una marca clara i indeleble que contingui la següent informació:

- Dimensions del perfil o número del plànol de disseny
- Tipus i qualitat de l'acer
- Referència que indiqui que els perfils s'han fabricat i assajat segons UNE-EN 10162; si es requereix, el marcatge CE
- Nom o logotipus del fabricant
- Codi de producció
- Identificació del laboratori d'assaigs extern (quan sigui aplicable)
- Codi de barres, segons ENV 606, quan la informació mínima anterior es faciliti amb un text clar

CONDICIONS DE MARCATGE I CONTROL DE LA DOCUMENTACIÓ EN PERFILS FORADATS:

Cada perfil ha d'anar marcat de forma clara i indeleble amb la següent informació:

- La designació abreujada
 - El nom o les sigles (marca de fàbrica) del fabricant
 - En el cas d'inspecció i assaigs específics, un número d'identificació, per exemple el número de comanda, que permeti relacionar el producte o la unitat de subministrament i el document corresponent (únicament aplicable als perfils foradats conformats en fred)
- Quan els productes es subministren en paquets el marcatge es pot fer amb una etiqueta adherida al paquet.

OPERACIONS DE CONTROL:

El control de recepció de material verificarà que les característiques dels materials són coincidents amb l'establert en la DT. Aquest control ha de complir l'especificat en l'apartat 7.2 del CTE.

Control de documentació: documents d'origen (full de subministrament i etiquetat), certificat de garantia del fabricant, en el seu cas, (signat per persona física) i els documents de conformitat o autoritzacions administratives exigides, inclòs la documentació corresponent al marcatge CE quan sigui pertinent.

Control mitjançant distintius de qualitat i avaluacions d'idoneïtat: En el cas que el fabricant disposi de marques de qualitat, ha d'aportar-ne la documentació corresponent

Control de recepció mitjançant assaigs: Si el material disposa d'una marca legalment reconeguda a un país de la CEE (Marcatge CE, AENOR, etc.) es podrà prescindir dels assaigs de control de recepció de les característiques del material garantides per la marca; i la DF sol·licitarà en aquest cas, els resultats dels assaigs corresponents al subministrament rebut. En qualsevol cas, la DF podrà sol·licitar assaigs de control de recepció si ho creu convenient.

Inspecció visual del material a la seva recepció. Es controlaran les característiques geomètriques com a mínim sobre un 10% de les peces rebudes. El subministrament del material es realitzarà amb la inspecció requerida (UNE-EN 10204).

A efectes de control d'apilament, la unitat d'inspecció ha de complir les següents condicions:

- Correspondència en el mateix tipus i grau d'acer
- Procedència de fabricant
- Pertany a la mateixa sèrie en funció del gruix màxim de la secció: - Sèrie lleugera: $e \leq 16$ mm - Sèrie mitja: $16 \text{ mm} \leq e \leq 40$ mm - Sèrie pesada: $e > 40$ mm

En el cas que es realitzi el control mitjançant assaigs, s'ha de fer les comprovacions següents:

- Les unitats d'inspecció seran fraccions de cada grup afí, amb un pes màxim de 20 t per lot.
- Per a cada lot, es realitzaran els següents assaigs: - Determinació quantitativa de sofre (UNE 7-019) - Determinació quantitativa fòsfor (UNE 7-029) - Determinació del contingut de nitrogen (UNE 36-317-1) - Determinació quantitativa del contingut de carboni (UNE 7014)
- En una mostra d'acer laminat, per a cada lot, es realitzaran a més, els següents assaigs: - Determinació quantitativa de manganès (UNE 7027) - Determinació gravimètrica de silici (UNE 7028) - Assaig a flexió pel xoc d'una proveta de planxa d'acer (UNE 7475-1) - Determinació de la duresa brinell d'una proveta (UNE-EN-ISO 6506-1)
- En una mostra de perfils d'acer buits, per a cada lot, es realitzaran a més, els següents assaigs: - Assaig d'aixafada (UNE-EN ISO 8492)
- En el cas de perfils galvanitzats, es comprovarà la massa i gruix del recobriment (UNE-EN ISO 1461, UNE-EN ISO 2178).

OPERACIONS DE CONTROL EN UNIONS SOLDADES:

Recepció del certificat de qualitat de les característiques dels elèctrodes.

Abans de començar l'obra, i sempre que es canviï el tipus de material d'aportació:

- Preparació d'una proveta mecanitzada, soldades amb el material d'aportació previst, i assaig a tracció (UNE-EN ISO 15792-2). Abans d'aquest assaig, es realitzarà una radiografia de la soldadura realitzada (UNE-EN 1435), per tal de constatar que el cordó està totalment ple de material d'aportació.
- Assaig de tracció del metall aportat (UNE-EN ISO 15792-2) 1 provetes
- Assaig de resiliència del metall aportat (UNE-EN ISO 15792-2) 1 provetes

CRITERIS DE PRESA DE MOSTRES:

Les mostres per als assaigs químics es prendran de la unitat d'inspecció segons els criteris establerts a la norma UNE-EN ISO 14284.

En perfils laminats i conformats les mostres per als assaigs mecànics es prendran segons els criteris establerts a les UNE EN 10025-2 a UNE 10025-6. Les localitzacions de les mostres seguiran els criteris establerts a l'annex A de l'UNE EN 10025-1.

Per la preparació de les provetes s'aplicaran els requisits establerts a la UNE-EN ISO 377.

Per la preparació de provetes per assaig de tracció s'aplicarà la UNE-EN 10002-1.

En perfils laminats, per la preparació de provetes per assaig a flexió per xoc (resiliència) s'aplicarà la UNE 10045-1. També son d'aplicació els següents requeriments:

- Gruix nominal >12 mm: mecanitzar provetes de 10x10 mm

- Gruix nominal <= 12 mm: l'ample mínim de la proveta serà de 5 mm

Les mostres i provetes tenen que estar marcades de manera que es reconeixin els productes originals, així com la seva localització i orientació del producte.

Les mostres i els criteris de conformitat per als perfils buits, queden establerts a la norma UNE-EN 10219-1 seguint els paràmetres de la taula D.1

INTERPRETACIÓ DE RESULTATS I ACTUACIONS EN CAS D'INCOMPLIMENT:

No es podrà acceptar perfils que no estiguin amb les garanties corresponents i no vagin marcats adequadament.

Si els resultats de tots els assaigs de recepció d'un lot compleixen el prescrit, aquest és acceptable.

Si algun resultat no compleix el prescrit, però s'ha observat en el corresponent assaig alguna anomalia no imputable al material (com defecte en la mecanització de la proveta, irregular funcionament de la maquinària d'assaig...) l'assaig es considerarà nul i caldrà repetir-lo correctament amb una nova proveta.

Si algun resultat no compleix el prescrit havent-ho realitzat correctament, es realitzaran 2 contrassaigs segons UNE-EN 10021, sobre provetes preses de dues peces diferents del lot que s'està assajant. Si ambdós resultats (dels contrassaigs) compleixen el prescrit, la unitat d'inspecció serà acceptable, en cas contrari es rebutjarà.

Quan es sobrepassi alguna de les toleràncies especificades en algun control geomètric, es rebutjarà la peça incorrecta. A més a més, s'augmentarà el control, en l'apartat incomplet, fins a un 20% d'unitats. Si encara es troben irregularitats, es faran les oportunes correccions i/o rebuigs i es farà el control sobre el 100 % de les unitats amb les oportunes actuacions segons el resultat.

INTERPRETACIÓ DE RESULTATS I ACTUACIONS EN CAS D'INCOMPLIMENT EN UNIONS SOLDADES:

El material d'aportació complirà les condicions mecàniques indicades.

En les provetes preparades amb soldadures, la línia de ruptura ha de quedar fora de la zona d'influència de la soldadura.

B5 COBERTES

B51 MATERIALS PER A TERRATS

B510- LLOSA PREFABRICADA PER A TERRATS

0.- ELEMENTOS QUE CONTEMPLA EL PLIEGO

B510-02ZV.

Plec de condicions

1.- DEFINICIÓ I CONDICIONS DELS ELEMENTS

Peça prefabricada autoportant de formigó, obtinguda per un procés d'emmotllament.

S'han considerat els tipus següents:

- Peça prefabricada de formigó alleugerit i filtrant amb pols de marbre i base de poliestirè expandit

- Peça prefabricada de formigó

- Peça prefabricada de formigó alleugerit i filtrant amb base de poliestirè extruït

CARACTERÍSTIQUES GENERALS:

Les peces no han de tenir esquerdes, deformacions, balcaments ni escrostonaments a les arestes.

La peça de formigó alleugerit ha de tenir una textura oberta a tota la seva superfície.

Si porta pols de marbre, la granulometria d'aquest ha de ser contínua i homogènia.

La forma d'expressió de les mesures sempre ha de ser: llarg x ample.

Sobrecàrrega admissible: $\geq 2,50$ kN/m²

Densitat del poliestirè: ≥ 25 kg/m³

2.- CONDICIONS DE SUBMINISTRAMENT I EMMAGATZEMATGE

SUBMINISTRAMENT I EMMAGATZEMATGE:

Subministrament: Empaquetades sobre palets.

Emmagatzematge: En posició horitzontal sense contacte directe amb el terra.

CONDICIONS DE MARCATGE I CONTROL DE LA DOCUMENTACIÓ:

Si el material ha de ser component de la part cega del tancament exterior d'un espai habitable, el fabricant ha de declarar, com a mínim, els valors per les propietats higròtermiques següents, d'acord amb l'especificat en l'apartat 4.1 del DB HE 1:

- Conductivitat tèrmica (W/mK)
- Factor de resistència a la difusió del vapor d'aigua

3.- UNITAT I CRITERI D'AMIDAMENT

Unitat d'amidament: la indicada a la descripció de l'element

Criteri d'amidament: quantitat necessària subministrada a l'obra

4.- NORMATIVA DE COMPLIMENT OBLIGATORI

No hi ha normativa de compliment obligatori.

B7 IMPERMEABILITZACIONS I AÏLLAMENTS

B74 LÀMINES DE PVC

B740- LÀMINA DE PVC FLEXIBLE

0.- ELEMENTOS QUE CONTEMPLA EL PLIEGO

B740-OSM3.

Plec de condicions

1.- DEFINICIÓ I CONDICIONS DELS ELEMENTS

Làmina termoplàstica de policlorur de vinil plastificat, amb o sense armadura.

S'han considerat els tipus de làmines següents:

- Làmina no resistent a l'intempèrie, sense armadura, o amb armadura de fibra de vidre
- Làmina resistent a l'intempèrie, sense armadura, o amb armadura de fibra de vidre, o de malla de polièster

CARACTERÍSTIQUES GENERALS:

La làmina estesa ha de tenir un aspecte uniforme i sense defectes. Les vores han de ser rectes.

Ha de ser impermeable a l'aigua.

S'ha de poder soldar pels procediments habituals (aire calent, alta freqüència, dissolvents, etc).

Incompatibilitats: No s'ha de posar en contacte amb materials bituminosos, olis, greixos o productes que continguin dissolvents o d'altres materials que provoquin la migració dels plastificants del PVC. La làmina no resistent a la intempèrie no s'han d'exposar als raigs solars.

En les làmines de dos components, les diferents capes han d'estar solidament adherides. Han de tenir una resistència adequada a la deslaminació.

LÀMINES PER A IMPERMEABILITZACIÓ DE COBERTES:

Les característiques següents han de complir amb els valors declarats pel fabricant, assajades segons la norma corresponent, dins del límit de tolerància indicat, en el seu cas:

- Defectes visibles (UNE-EN 1850-2)
 - Estanquitat a l'aigua (UNE-EN 1928 mètode B): Ha de complir
 - Resistència dels cavalcaments (UNE-EN 12316-2): \geq valor declarat pel fabricant
 - Factor de transmissió del vapor d'aigua (UNE-EN 1931): $\pm 30\%$
-

- Resistència a l'esquinçament (UNE-EN 12310-2): \geq valor declarat pel fabricant per les direccions transversal i longitudinal de la làmina
- Doblegat a baixa temperatura (UNE-EN 495-5): \leq temperatura de doblegat en fred declarada pel fabricant
- Resistència a la tracció (UNE-EN 12311-2): \geq valor declarat pel fabricant
- Resistència a l'impacte (UNE-EN 12691): \geq valor declarat pel fabricant
- Resistència a una càrrega estàtica (UNE-EN 12730): \geq valor declarat pel fabricant
- Resistència a la penetració de les arrels (UNE-EN 13948): Ha de complir
- Durabilitat (UNE-EN 1297): Ha de complir

La classificació respecte a la reacció al foc (Euroclasses) s'ha de determinar d'acord amb la norma UNE-EN 13501-1.

La classificació respecte el comportament davant un foc extern s'ha de determinar d'acord amb la norma UNE-EN 13501-5.

Toleràncies:

- Gruix efectiu (làmina sense considerar el reforç) (UNE-EN 1849-2): - 5%; + 10%
- Llargària (UNE-EN 1848-2): - 0%; + 5%
- Amplària (UNE-EN 1848-2): - 0,5%; + 1%
- Rectitut (UNE-EN 1848-2): \pm 50 mm
- Planor (UNE-EN 1848-2): \pm 10 mm

Les característiques anteriors s'han de determinar segons la norma UNE-EN 13956.

LÀMINES PER A BARRERES GEOSINTÈTIQUES:

Els requisits de les làmines s'han considerat en funció dels usos següents:

- Membranes d'impermeabilització en túnels i obres subterrànies (UNE-EN 13491)
- Abocadors per a residus líquids (UNE-EN 13492)
- Recintes d'emmagatzematge i abocadors de residus sòlids (UNE-EN 13493)
- Làmines per a la construcció d'embassaments i preses (UNE-EN 13361)

Les característiques següents han de complir amb els valors declarats pel fabricant, assajades segons la norma corresponent, dins del límit de tolerància indicat, en el seu cas:

- Característiques essencials:
 - Permeabilitat a l'aigua (estanquitat als líquids) (UNE-EN 14150)
 - Resistència a la tracció (ISO/R 527-66)
 - Punxonament estàtic (UNE-EN ISO 12236)
 - Durabilitat:
 - Oxidació (UNE-EN 14575)
 - Fissuració sota tensió en un medi ambient actiu (ASTM D 5397-99)

- Característiques complementàries:
 - Resistència a l'esquinçament (ISO 34)
 - Plegabilitat a baixes temperatures (UNE-EN 495-5)
 - Resistència a la penetració d'arrels (EN 14416)

- Característiques complementàries per a condicions d'ús específiques:
 - Gruix (UNE-EN 1849-2)
 - Massa per unitat de superfície (UNE-EN 1849-2)
 - Allargament (ISO/R 527-66)
 - Dilatació tèrmica (ASTM D 696-91)

- Característiques complementàries per a ús en membranes d'impermeabilització en túnels i obres subterrànies:
 - Durabilitat:
 - Envel·liment a la intempèrie (UNE-EN 12224)
 - Microorganismes (UNE-EN 12225)
 - Resistència química (UNE-EN 14414)

- Característiques complementàries per a condicions d'ús específiques en làmines d'impermeabilització en túnels i obres subterrànies:
 - Reacció al foc
- Característiques essencials en làmines per a abocadors per a residus líquids o sòlids:
 - Permeabilitat als gasos (ASTM D 1434)

Característiques essencials en làmines per a abocadors per a residus líquids o sòlids, o per embassaments i preses:

- Durabilitat:
- Envel·liment a la intempèrie (UNE-EN 12224)

- Característiques complementàries en làmines per a abocadors per a residus líquids o sòlids, o per embassaments i preses:
 - Fricció, cisallament directe (EN ISO 12957-1)
 - Fricció pla inclinat (EN ISO 12957-2)

- Característiques complementàries per a condicions d'ús específiques en làmines per a abocadors de residus líquids o sòlids:
 - Durabilitat:
 - Resistència química (UNE-EN 14414)

- Característiques complementàries per a condicions d'ús específiques en làmines per a abocadors de residus líquids o sòlids o per embassaments i preses:
 - Durabilitat:
 - Microorganismes (UNE-EN 12225)
 - Lixiviació (sol.lubilitat en aigua) (UNE-EN 14415)

LÀMINA RESISTENT A LA INTEMPÈRIE:

El PVC flexible ha de tenir en la seva composició els additius adequats que li confereixin resistència a la intempèrie i que evitin la migració dels plastificants per l'acció dels raigs ultraviolats.

S'han de diferenciar clarament, pel color, de les làmines que no tenen tractament protector.

2.- CONDICIONS DE SUBMINISTRAMENT I EMMAGATZEMATGE

Subministrament: Embalades en rotlles, sense unions.

Emmagatzematge: Els rotlles s'han de mantenir en el seu envàs, apilats en posició horitzontal amb un màxim de 5 filades posades en la mateixa direcció, entre 5°C i 35°C, en llocs protegits del sol, la pluja i la humitat.

3.- UNITAT I CRITERI D'AMIDAMENT

Unitat d'amidament: la indicada a la descripció de l'element
Criteri d'amidament: quantitat necessària subministrada a l'obra

4.- NORMATIVA DE COMPLIMENT OBLIGATORI

LÀMINES PER A IMPERMEABILITZACIÓ DE COBERTES:

UNE-EN 13956:2006 Láminas flexibles para impermeabilización. Láminas plásticas y de caucho para impermeabilización de cubiertas. Definiciones y características.

LÀMINES PER A BARRERES GEOSINTÈTIQUES:

UNE-EN 13361:2005 Barreras geosintéticas. Requisitos para su utilización en la construcción de embalses y presas.

UNE-EN 13491:2005 Barreras geosintéticas. Requisitos para su utilización como membranas de impermeabilización frente a fluidos en la construcción de túneles y obras subterráneas.

UNE-EN 13492:2006 Barreras geosintéticas. Requisitos para su utilización en la construcción de vertederos para residuos líquidos, estaciones de transferencia o recintos de confinamiento secundario.

UNE-EN 13493:2006 Barreras geosintéticas. Requisitos para su utilización en la construcción de obras de almacenamiento y vertederos de residuos sólidos.

5.- CONDICIONS DE CONTROL DE RECEPCIÓ

CONDICIONS DE MARCATGE I CONTROL DE LA DOCUMENTACIÓ:

En el cas que el material declari contingut reciclat, el fabricant ha de mostrar, si se li demana, la documentació que acrediti aquest contingut.

CONDICIONS DE MARCATGE I CONTROL DE LA DOCUMENTACIÓ EN LÀMINES PER A IMPERMEABILITZACIÓ DE COBERTES:

A cada rotlle o en la documentació que acompanya el producte, ha de figurar de forma clara i ben visible la informació següent:

- Nom del fabricant o marca comercial
- Data de fabricació
- Identificació del producte
- Llargària i amplària nominal
- Gruix o massa
- Indicació del tipus de PVC
- Etiquetat segons el REAL DECRETO 255/2003 que regula l'envasat i etiquetatge de preparats perillosos
- Marcatge CE de conformitat amb el que disposa el Reial Decret 1328/1995, de 28 de juliol. El símbol normalitzat del marcatge CE s'ha d'acompanyar de la següent informació:
 - El número d'identificació de l'organisme de certificació del Control de producció en fàbrica
 - El nom o la marca comercial
 - L'adreça enregistrada del fabricant
 - Les dues últimes xifres de l'any d'impressió del marcatge
 - El número de certificat de conformitat CE o del certificat de control de producció en fàbrica
 - Referència a la norma europea EN
 - Descripció del producte: material base, armadura, acabat superficial i ús previst
 - Informació sobre les característiques essencials

Si el material ha de ser component del tancament exterior d'un edifici, el fabricant ha de declarar els valors de les propietats hídriques següents, d'acord amb l'especificat en l'apartat 4.1 del CTE/DB-HS_2006 1:

- Estanquitat
- Resistència a la penetració d'arrels
- Envelliment artificial per exposició prolongada a la combinació de radiació ultraviolada, altes temperatures i aigua
- Resistència a la fluència
- Estabilitat dimensional
- Envelliment tèrmic
- Flexibilitat a baixes temperatures
- Resistència a la càrrega estàtica
- Resistència a la càrrega dinàmica
- Allargament al trencament
- Resistència a la tracció

El subministrador ha de posar a disposició de la DF en el cas que aquesta ho sol·liciti, la documentació següent, que acredita el marcatge CE, segons el sistema d'avaluació de conformitat aplicable, d'acord amb el que disposa l'apartat 7.2.1 del CTE: - Productes per a impermeabilització de cobertes: - Sistema 2+: Declaració de Prestacions - Productes per a impermeabilització de cobertes subjectes al comportament al foc exterior de Nivell o Classe: productes classe F roof, - Productes per a impermeabilització de cobertes subjectes a reacció al foc de Nivell o Classe: F: - Sistema 4: Declaració de Prestacions - Productes per a impermeabilització de cobertes subjectes al comportament al foc exterior de Nivell o Classe: productes que requereixen assaig, - Productes per a impermeabilització de cobertes subjectes a reacció al foc de Nivell o Classe: (A1, A2, B, C)**, D, E. ** Productes o materials per als quals una etapa clarament identificable en el procés de producció no suposa una millora en la

classificació de reacció al foc (per exemple l'addició de retardadors d'ignició o la limitació de material orgànic): - Sistema 3: Declaració de Prestacions - Productes per a impermeabilització de cobertes subjectes a reacció al foc de Nivell o Classe: (A1, A2, B, C)*.

* Productes o materials per als quals una etapa clarament identificable en el procés de producció suposa una millora en la classificació de reacció al foc (per exemple l'addició de retardadors d'ignició o la limitació de material orgànic): - Sistema 1: Declaració de Prestacions

CONDICIONS DE MARCATGE I CONTROL DE LA DOCUMENTACIÓ EN LÀMINES PER A BARRERES GEOSINTÈTIQUES: A l'emalatge o a l'albarà de lliurament han de constar-hi les dades següents:

- Nom del fabricant o marca comercial
- Identificació del producte
- Dimensions
- Massa nominal per unitat de superfície (g/m²)
- Tipus de polímer principal
- Classificació del producte segons ISO 10318
- Marcatge CE de conformitat amb el que disposa el Reial Decret 1328/1995, de 28 de juliol. El símbol normalitzat del marcatge CE s'ha d'acompanyar de la següent informació: - El número d'identificació de l'organisme de certificació del Control de producció en fàbrica - El nom o la marca comercial - L'adreça enregistrada del fabricant - Les dues últimes xifres de l'any d'impressió del marcatge - El número de certificat de conformitat CE o del certificat de control de producció en fàbrica - Referència a la norma europea EN - Informació de les característiques essencials segons annex ZA de l'UNE-EN

El subministrador ha de posar a disposició de la DF en el cas que aquesta ho sol·liciti, la documentació següent, que acredita el marcatge CE, segons el sistema d'avaluació de conformitat aplicable, d'acord amb el que disposa l'apartat 7.2.1 del CTE: - Sistema 2+:

Declaració de prestacions

OPERACIONS DE CONTROL EN MEMBRANES:

Inspecció visual del material en cada subministrament.

El control de recepció de material verificarà que les característiques dels materials són coincidents amb l'establert en la DT. Aquest control ha de complir l'especificat en l'apartat 7.2 del CTE.

Control de documentació: documents d'origen (full de subministrament i etiquetat), certificat de garantia del fabricant, en el seu cas, (signat per persona física) i els documents de conformitat o autoritzacions administratives exigides, inclòs la documentació corresponent al marcatge CE quan sigui pertinent.

Control mitjançant distintius de qualitat i avaluacions d'idoneïtat: En el cas que el fabricant disposi de marques de qualitat, ha d'aportar-ne la documentació corresponent

Control de recepció mitjançant assaigs: Si el material disposa d'una marca legalment reconeguda a un país de la CEE (Marcatge CE, AENOR, etc.) es podrà prescindir dels assaigs de control de recepció de les característiques del material garantides per la marca; i la DF sol·licitarà en aquest cas, els resultats dels assaigs corresponents al subministrament rebut. En qualsevol cas, la DF podrà sol·licitar assaigs de control de recepció si ho creu convenient.

A la recepció dels productes es comprovarà: - Correspondència als especificats en el plec de condicions i el projecte - Que disposen de la documentació certificacions exigides - Que es corresponen amb les propietats demandades - Que han estat assajats amb la freqüència establerta

En el cas que es realitzi el control mitjançant assaigs, s'ha de fer les comprovacions següents:

- Determinació de les característiques geomètriques sobre un 10% dels rotllos rebuts en cada subministrament.
- Cada vegada que canviï el subministrador, i al menys en una ocasió al llarg de l'obra per a cada tipus de membrana, es demanaran al contractista els certificats del fabricant que garanteixin el compliment del plec de condicions tècniques, incloent els resultats dels assaigs següents, realitzats per un laboratori acreditat: - Plegabilitat - Migració de plastificants - Envel·liment artificial accelerat - Resistència a la percussió - Resistència a la tracció i allargament fins el trencament

En cas de no presentar aquests resultats, o que la DF tingui dubtes de la seva representativitat, es realitzaran aquests assaigs sobre el material rebut, a càrrec del contractista.

CRITERIS DE PRESA DE MOSTRES:

Els controls es realitzaran segons les indicacions de la DF. La presa de mostres del material es realitzarà d'acord amb la norma UNE-EN 13956, segons el tipus de làmina.

INTERPRETACIÓ DE RESULTATS I ACTUACIONS EN CAS D'INCOMPLIMENT:

No s'admetran les membranes que no es presentin en bon estat, degudament etiquetades i acompanyades amb el corresponent certificat de qualitat del fabricant on es garanteixin les condicions exigides.

Els resultats dels assaigs d'identificació compliran les condicions del plec. En cas d'incompliment en una comprovació, es repetirà l'assaig sobre dues mostres més del mateix lot, acceptant-ne el conjunt, quan aquests resultin satisfactoris.

En cas d'incompliment d'una comprovació geomètrica, es rebutjarà el rotlle corresponent, incrementant-ne el control, en primer lloc, fins al 20%, i si continuen les irregularitats, fins al 100% del subministrament.

B7 IMPERMEABILITZACIONS I AÏLLAMENTS

B77 LÀMINES DE POLIETILÈ, POLIPROPILÈ I POLIOLEFINES

B775- VEL DE POLIETILÈ

Plec de condicions

1.- DEFINICIÓ I CONDICIONS DELS ELEMENTS

Làmina plàstica flexible per a impermeabilització.

S'han considerat els tipus següents:

- Vel de polietilè

CARACTERÍSTIQUES GENERALS:

La làmina ha de ser homogènia.

La làmina estesa ha de tenir un aspecte uniforme i sense defectes. Les vores han de ser rectes.

Ha de ser estanca a l'aigua.

LÀMINES PER A IMPERMEABILITZACIÓ DE COBERTES:

Les característiques següents han de complir amb els valors declarats pel fabricant, assajades segons la norma corresponent, dins del límit de tolerància indicat, en el seu cas:

- Defectes visibles (UNE-EN 1850-2)
- Estanquitat a l'aigua (UNE-EN 1928 mètode B): Ha de complir
- Resistència dels cavalcaments (UNE-EN 12316-2): \geq valor declarat pel fabricant
- Factor de transmissió del vapor d'aigua (UNE-EN 1931): \pm 30%
- Resistència a l'esquinçament (UNE-EN 12310-2): \geq valor declarat pel fabricant per les direccions transversal i longitudinal de la làmina
- Doblegat a baixa temperatura (UNE-EN 495-5): \leq temperatura de doblegat en fred declarada pel fabricant
- Resistència a la tracció (UNE-EN 12311-2): \geq valor declarat pel fabricant
- Resistència a l'impacte (UNE-EN 12691): \geq valor declarat pel fabricant
- Resistència a una càrrega estàtica (UNE-EN 12730): \geq valor declarat pel fabricant
- Resistència a la penetració de les arrels (UNE-EN 13948): Ha de complir
- Durabilitat (UNE-EN 1297): Ha de complir

La classificació respecte a la reacció al foc (Euroclasses) s'ha de determinar d'acord amb la norma UNE-EN 13501-1.

La classificació respecte el comportament davant un foc extern s'ha de determinar d'acord amb la norma UNE-EN 13501-5.

Toleràncies:

- Gruix efectiu (làmina sense considerar el reforç) (UNE-EN 1849-2): - 5%; + 10%
- Llargària (UNE-EN 1848-2): - 0%; + 5%
- Amplària (UNE-EN 1848-2): - 0,5%; + 1%
- Rectitut (UNE-EN 1848-2): \pm 50 mm
- Planor (UNE-EN 1848-2): \pm 10 mm

Les característiques anteriors s'han de determinar segons la norma UNE-EN 13956.

LÀMINES PER A BARRERA DE VAPOR:

Les característiques següents han de complir amb els valors declarats pel fabricant, assajades segons la norma corresponent, dins del límit de tolerància indicat, en el seu cas:

- Defectes visibles (UNE-EN 1850-2)
- Estanquitat a l'aigua (UNE-EN 1928 mètode A): Ha de complir
- Resistència a l'impacte (UNE-EN 12691): \geq valor declarat pel fabricant
- Durabilitat (UNE-EN 1296): Ha de complir
- Resistència a l'esquinçament (UNE-EN 12310-1): \geq valor declarat pel fabricant
- Resistència dels cavalcaments (UNE-EN 12317-2): \geq valor declarat pel fabricant
- Factor de transmissió del vapor d'aigua (UNE-EN 1931): Tolerància declarada per al valor declarat pel fabricant
- Resistència a tracció:
 - Làmines sense armadura (UNE-EN 12311-2): \geq valor declarat pel fabricant per a les direccions longitudinal i transversal de la làmina
 - Làmines amb armadura (UNE-EN 13859-1): \geq valor declarat pel fabricant per a les direccions longitudinal i transversal de la làmina

La classificació respecte a la reacció al foc (Euroclasses) s'ha de determinar d'acord amb la norma UNE-EN 13501-1.

Toleràncies:

- Llargària (UNE-EN 1848-2): Tolerància declarada pel fabricant
- Amplària (UNE-EN 1848-2): Tolerància declarada pel fabricant
- Rectitut (UNE-EN 1848-2): \pm 75 mm/10 m

- Gruix (UNE-EN 1849-2): Tolerància declarada pel fabricant
 - Massa per unitat de superfície (UNE-EN 1849-2): Tolerància declarada pel fabricant
- Les característiques anteriors s'han de determinar segons la norma UNE-EN 13984.

2.- CONDICIONS DE SUBMINISTRAMENT I EMMAGATZEMATGE

Subministrament: Embalades en rotlles, sense unions.

Emmagatzematge: Els rotlles s'han de mantenir en el seu envàs, apilats en posició horitzontal amb un màxim de 5 filades posades en la mateixa direcció, entre 5°C i 35°C, en llocs protegits del sol, la pluja i la humitat.

3.- UNITAT I CRITERI D'AMIDAMENT

Unitat d'amidament: la indicada a la descripció de l'element

Criteri d'amidament: quantitat necessària subministrada a l'obra

4.- NORMATIVA DE COMPLIMENT OBLIGATORI

LÀMINES PER A IMPERMEABILITZACIÓ DE COBERTES:

UNE-EN 13956:2006 Láminas flexibles para impermeabilización. Láminas plásticas y de caucho para impermeabilización de cubiertas. Definiciones y características.

LÀMINES PER A BARRERA DE VAPOR:

UNE-EN 13984:2005 Láminas flexibles para impermeabilización. Láminas plásticas y de caucho para el control del vapor. Definiciones y características.

5.- CONDICIONS DE CONTROL DE RECEPCIÓ

CONDICIONS DE MARCATGE I CONTROL DE LA DOCUMENTACIÓ:

CONDICIONS DE MARCATGE I CONTROL DE LA DOCUMENTACIÓ EN LÀMINES PER A IMPERMEABILITZACIÓ DE COBERTES:

A cada rotlle o en la documentació que acompanya el producte, ha de figurar de forma clara i ben visible la informació següent:

- Nom del fabricant o marca comercial
- Data de fabricació
- Identificació del producte
- Llargària i amplària nominals
- Gruix o massa
- Etiquetat segons el REAL DECRETO 255/2003 que regula l'envasat i etiquetatge de preparats perillosos
- Marcatge CE de conformitat amb el que disposa el Reial Decret 1328/1995, de 28 de juliol. El símbol normalitzat del marcatge CE s'ha d'acompanyar de la següent informació:
 - El número d'identificació de l'organisme de certificació del Control de producció en fàbrica
 - El nom o la marca comercial
 - L'adreça enregistrada del fabricant
 - Les dues últimes xifres de l'any d'impressió del marcatge
 - El número de certificat de conformitat CE o del certificat de control de producció en fàbrica
 - Referència a la norma europea EN
 - Descripció del producte: material base, armadura, acabat superficial i ús previst
 - Informació sobre les característiques essencials

Si el material ha de ser component del tancament exterior d'un edifici, el fabricant ha de declarar els valors de les propietats hídriques següents, d'acord amb l'especificat en l'apartat 4.1 del CTE/DB-HS_2006 1:

- Estanquitat
- Resistència a la penetració d'arrels
- Envelliment artificial per exposició prolongada a la combinació de radiació ultraviolada, altes temperatures i aigua
- Resistència a la fluència
- Estabilitat dimensional
- Envelliment tèrmic
- Flexibilitat a baixes temperatures
- Resistència a la càrrega estàtica
- Resistència a la càrrega dinàmica
- Allargament al trencament
- Resistència a la tracció

El subministrador ha de posar a disposició de la DF en el cas que aquesta ho sol·liciti, la documentació següent, que acredita el marcatge CE, segons el sistema d'avaluació de conformitat aplicable, d'acord amb el que disposa l'apartat 7.2.1 del CTE: - Productes per a impermeabilització de cobertes: - Sistema 2+: Declaració de Prestacions - Productes per a impermeabilització de cobertes subjectes al comportament al foc exterior de Nivell o Classe: productes classe F roof, - Productes per a impermeabilització de cobertes subjectes a reacció al foc de Nivell o Classe: F: - Sistema 4: Declaració de Prestacions - Productes per a

impermeabilització de cobertes subjectes al comportament al foc exterior de Nivell o Classe: productes que requereixen assaig, - Productes per a impermeabilització de cobertes subjectes a reacció al foc de Nivell o Classe: (A1, A2, B, C)**, D, E. ** Productes o materials per als quals una etapa clarament identificable en el procés de producció no suposa una millora en la classificació de reacció al foc (per exemple l'addició de retardadors d'ignició o la limitació de material orgànic): - Sistema 3: Declaració de Prestacions - Productes per a impermeabilització de cobertes subjectes a reacció al foc de Nivell o Classe: (A1, A2, B, C)*. * Productes o materials per als quals una etapa clarament identificable en el procés de producció suposa una millora en la classificació de reacció al foc (per exemple l'addició de retardadors d'ignició o la limitació de material orgànic): - Sistema 1: Declaració de Prestacions

CONDICIONS DE MARCATGE I CONTROL DE LA DOCUMENTACIÓ EN LÀMINES PER A BARRERES DE VAPOR:

A cada rotlle o en la documentació que acompanya el producte, ha de figurar de forma clara i ben visible la informació següent:

- Data de fabricació
- Nom del fabricant o marca comercial
- Llargària i amplària nominals
- Gruix o massa
- Etiquetat segons el REAL DECRETO 255/2003 que regula l'envasat i etiquetatge de preparats perillosos
- Tipus de producte segons la norma UNE-EN 13984
- Marcatge CE de conformitat amb el que disposa el Reial Decret 1328/1995, de 28 de juliol. El símbol normalitzat del marcatge CE s'ha d'acompanyar de la següent informació: - El número d'identificació de l'organisme de certificació del producte (només per al sistema 1) - El nom o la marca comercial - L'adreça enregistrada del fabricant - Les dues últimes xifres de l'any d'impressió del marcatge - El número de certificació del producte (només per al sistema 1) - Referència a la norma europea EN - Descripció del producte segons el capítol 8 de la UNE-EN 13984 - Sistema d'instal·lació previst - Informació de les característiques essencials segons annex ZA de l'UNE-EN

Si el material ha de ser component del tancament exterior d'un edifici, el fabricant ha de declarar els valors de les propietats hídriques següents, d'acord amb l'especificat en l'apartat 4.1 del CTE/DB-HS_2006 1:

- Resistència al pas del vapor d'aigua (MNs/g) o (m2hPa/mg)

El subministrador ha de posar a disposició de la DF en el cas que aquesta ho sol·liciti, la documentació següent, que acredita el marcatge CE, segons el sistema d'avaluació de conformitat aplicable, d'acord amb el que disposa l'apartat 7.2.1 del CTE:

Productes per a control del vapor d'aigua subjectes a la reglamentació de reacció al foc, en els que en una etapa clarament identificable en el procés de producció, s'ha realitzat una millora de la classificació de la reacció al foc, classificats en classes A1, A2, B o C: - Sistema 1: Declaració de prestacions

Productes per al control del vapor d'aigua subjectes a la reglamentació de reacció al foc: - Productes que en una etapa clarament identificable en el procés de producció, no s'ha realitzat una millora de la classificació de la reacció al foc, classificats en classes A1, A2, B o C

- Productes classificats en classes D o E

Productes per a control del vapor d'aigua no subjectes a la reglamentació de reacció al foc:

Productes per a control de vapor d'aigua subjectes a la reglamentació de reacció al foc classificats en classe F: - Sistema 3: Declaració de prestacions - Sistema 4:

Declaració de prestacions

OPERACIONS DE CONTROL EN LÀMINES DE POLIETILÈ:

Inspecció visual del material en cada subministrament.

El control de recepció de material verificarà que les característiques dels materials són coincidents amb l'establert en la DT. Aquest control ha de complir l'especificat en l'apartat 7.2 del CTE.

Control de documentació: documents d'origen (full de subministrament i etiquetat), certificat de garantia del fabricant, en el seu cas, (signat per persona física) i els documents de conformitat o autoritzacions administratives exigides, inclòs la documentació corresponent al marcatge CE quan sigui pertinent.

Control mitjançant distintius de qualitat i avaluacions d'idoneïtat: En el cas que el fabricant disposi de marques de qualitat, ha d'aportar-ne la documentació corresponent

Control de recepció mitjançant assaigs: Si el material disposa d'una marca legalment reconeguda a un país de la CEE (Marcatge CE, AENOR, etc.) es podrà prescindir dels assaigs de control de recepció de les característiques del material garantides per la marca; i la DF sol·licitarà en aquest cas, els resultats dels assaigs corresponents al subministrament rebut. En qualsevol cas, la DF podrà sol·licitar assaigs de control de recepció si ho creu convenient.

A la recepció dels productes es comprovarà: - Correspondència als especificats en el plec de condicions i el projecte - Que disposen de la documentació certificacions exigides

- Que es corresponen amb les propietats demandades - Que han estat assajats amb la freqüència establerta

En el cas que es realitzi el control mitjançant assaigs, s'ha de fer les comprovacions següents:

- Determinació sobre un 10% dels rotllos rebuts en cada subministrament de les

característiques geomètriques d'amplària i gruix (UNE-EN 1849-1 en làmines bituminoses amb autoprotecció mineral)

- Cada vegada que canviï el subministrador, i al menys en una ocasió al llarg de l'obra per a cada tipus de membrana, es demanaran al contractista els certificats del fabricant que garanteixin el compliment del plec de condicions tècniques, incloent els resultats dels assaigs següents, realitzats per un laboratori acreditat:

- Per a làmines de baixa densitat (UNE 53275):
- Resistència a la tracció i allargament de trencament (UNE-EN ISO 527-3)
- Resistència a l'impacte.
- Resistència a l'esquinçament (UNE-EN ISO 6383-2)

En cas de no presentar aquests resultats, o que la DF tingui dubtes de la seva representativitat, es realitzaran aquests assaigs sobre el material rebut, a càrrec del contractista.

OPERACIONS DE CONTROL EN BARRERES DE VAPOR/ESTANQUITAT AMB LÀMINES DE POLIETILÈ:

En el cas de que el material s'utilitzi en obra pública, l'acord de Govern de la Generalitat de Catalunya de 9 de juny de 1998, exigeix que els materials siguin de qualitat certificada o puguin acreditar un nivell de qualitat equivalent, segons les normes aplicables als estats membres de la Unió Europea o de l'Associació Europea de Lliure Canvi.

També en aquest cas, es procurarà que els esmentats materials disposin de l'etiqueta ecològica europea, regulada en el Reglament 880/1992/CEE o bé altres distintius de la Comunitat Europea.

CRITERIS DE PRESA DE MOSTRES:

Els controls s'han de fer segons les indicacions de la DF.

INTERPRETACIÓ DE RESULTATS I ACTUACIONS EN CAS D'INCOMPLIMENT:

No s'admetran les membranes que no es presentin en bon estat, degudament etiquetades i acompanyades amb el corresponent certificat de qualitat del fabricant on es garanteixin les condicions exigides.

Els resultats dels assaigs d'identificació compliran les condicions del plec. En cas d'incompliment en una comprovació, es repetirà l'assaig sobre dues mostres més del mateix lot, acceptant-ne el conjunt, quan aquests resultin satisfactoris.

En cas de disconformitat d'un control geomètric o de pes, es rebutjarà la peça assajada i s'incrementarà el control, en primer lloc, fins al 20% de les peces, i en cas de seguir observant deficiències, fins al 100% del subministrament.

B7 IMPERMEABILITZACIONS I AÏLLAMENTS

B7B GEOTÈXTILS

B7B1- GEOTÈXTIL

0.- ELEMENTOS QUE CONTEMPLA EL PLIEGO

B7B1-0KQ4.

Plec de condicions

1.- DEFINICIÓ I CONDICIONS DELS ELEMENTS

Material tèxtil pla, permeable, polimèric (sintètic o natural), que pot ser no teixit, teixit o tricatat, que s'utilitza en contacte amb sòls o altres materials en aplicacions geotècniques i d'enginyeria civil.

S'han considerat els materials següents:

- Feltre de polipropilè format per filaments sintètics no teixits lligats mecànicament
- Feltre de polièster termoestable fet amb fibres de polièster sense teixir, consolidat mecànicament mitjançant punxonament
- Feltre amb un 70% de fibres de polipropilè i un 30% de fibres de polietilè, sense teixir, termosoldat
- Feltre teixit de fibres de polipropilè
- Fibra de vidre amb insercions de fils de reforç longitudinals

CARACTERÍSTIQUES GENERALS:

La funció principal del geotèxtil pot ser:

- F: Filtració
- S: Separació
- R: Reforç
- D: Drenatge
- P: Protecció
- STR: Relaxació de tensions entre capes del ferm

- B: Barrera entre capes per a impermeabilització del ferm

Un geotèxtil pot ser apte per varies funcions.

La funció de separació no es pot especificar sola, ha d'anar amb la de filtració o reforç.

La làmina estesa ha de tenir un aspecte uniforme i sense defectes. Les vores han de ser rectes.

Ha de ser resistent a la perforació i als esforços de tracció en el seu pla.

Ha de ser permeable a l'aigua i al vapor.

Ha de resistir l'acció dels agents climàtics i de les substàncies actives naturals del sòl.

Els geotèxtils que no s'hagin sotmès a l'assaig de resistència a la intempèrie s'han de cobrir el mateix dia de la seva col·locació.

Les característiques exigides per als geotèxtils estan en funció de l'ús i venen regulats per la norma corresponent. La relació ús-norma-funcions és la següent:

- UNE-EN 13249: Carreteres i altres zones de trànsit (excepte vies ferroviàries i capes de trànsit asfàltic): F, R, F+S, R+S, F+R, F+R+S

- UNE-EN 13250: Construccions ferroviàries: F, R, F+S, R+S, F+R, F+R+S

- UNE-EN 13251: Moviments de terres, fonaments i estructures de contenció: F, R, F+S, R+S, F+R, F+R+S

- UNE-EN 13252: Sistemes de drenatge: F, D, F+S, F+D, F+S+D

- UNE-EN 13253: Obres per al control de l'erosió (protecció costera i revestiment de talussos): F, R, F+S, R+S, F+R, F+R+S

- UNE-EN 13254: Construcció d'embassaments i preses: F, R, P, F+S, R+S, F+R, R+P, F+R+S

- UNE-EN 13255: Construcció de canals: F, R, P, F+S, R+S, F+R, R+P, F+R+S

- UNE-EN 13256: Construcció de túnels i estructures subterrànies: P

- UNE-EN 13257: Abocadors de residus sòlids: F, R, P, F+S, R+S, F+R, R+P, F+R+S

- UNE-EN 13265: Contenidors de residus líquids: F, R, P, F+R, R+P

- UNE-EN 15381: Paviments i capes de trànsit asfàltiques: R, STR, B, R+STR+B

Les característiques següents han de complir amb els valors declarats pel fabricant, assajades segons la norma corresponent, dins del límit de tolerància indicat, en el seu cas:

Per a tots els geotèxtils:

- Característiques essencials: - Resistència a la tracció (UNE-EN ISO 10319) -

Allargament a la càrrega màxima (UNE-EN ISO 10319) - Durabilitat (UNE EN corresponent segons l'ús)

Per a tots els geotèxtils excepte per a ús en paviments i capes de trànsit asfàltiques:

- Característiques complementàries per a condicions d'ús específiques: - Resistència a la

tracció de cavalcaments i junts (UNE-EN ISO 10321) - Característiques de fricció (UNE-EN

ISO 12957-1, UNE-EN ISO 12957-2) - Resistència al deteriorament durant la instal·lació

sota una càrrega repetida (UNE-EN ISO 10722)

Funció: Filtració (F).

- Característiques essencials: - Resistència a la perforació dinàmica (assaig per caiguda del con) (UNE-EN ISO 13433) - Dimensió d'obertura característica (UNE-EN ISO 12956) -

Permeabilitat a l'aigua perpendicularment al pla (índex de velocitat) (UNE-EN ISO 11058)

- Característiques complementàries per a condicions d'ús específiques: - Punxonament

estàtic (assaig CBR) (UNE-EN ISO 12236) - Abrasió (UNE-EN ISO 13427), en construccions ferroviàries

Funció: Reforç (R) o Reforç i Separació (R+S):

- Característiques essencials: - Punxonament estàtic (assaig CBR) (UNE-EN ISO 12236) -

Resistència a la perforació dinàmica (assaig per caiguda del con) (UNE-EN ISO 13433)

- Característiques complementàries per a condicions d'ús específiques, excepte en paviments i

capes de trànsit asfàltiques: - Rigidesa al 2%, 5% i 10% (UNE-EN ISO 10319) - Fluència

en tracció (UNE-EN ISO 13431) - Permeabilitat a l'aigua perpendicularment al pla (índex de

velocitat) (UNE-EN ISO 11058)

- Característiques complementàries per a condicions d'ús específiques, en construccions

ferroviàries: - Abrasió (UNE-EN ISO 13427)

- Característiques complementàries per a condicions d'ús específiques, en paviments i capes de

trànsit asfàltiques: - Resistència a l'envelliment a la intempèrie (UNE-EN 12224) -

Punt de fusió (UNE-EN ISO 3146) - Resistència alcalina (UNE-EN 14030)

Funció: Filtració i Separació (F+S):

- Característiques essencials: - Punxonament estàtic (assaig CBR) (UNE-EN ISO 12236) -

Resistència a la perforació dinàmica (assaig per caiguda del con) (UNE-EN ISO 13433) -

Dimensió d'obertura característica (UNE-EN ISO 12956) - Permeabilitat a l'aigua

perpendicularment al pla (índex de velocitat) (UNE-EN ISO 11058)

Funció: Filtració i Reforç (F+R) o Filtració, Reforç i Separació (F+R+S):

- Característiques essencials: - Resistència a la perforació dinàmica (assaig per caiguda

del con) (UNE-EN ISO 13433) - Dimensió d'obertura característica (UNE-EN ISO 12956) -

Punxonament estàtic (assaig CBR) (UNE-EN ISO 12236) - Permeabilitat a l'aigua

perpendicularment al pla (índex de velocitat) (UNE-EN ISO 11058)

Funció: Drenatge (D):

- Característiques essencials: - Capacitat de fluxe d'aigua en el pla (tou/tou) (UNE-EN ISO 12958)

- Característiques complementàries: - Fluència en compressió (UNE-EN ISO 25619-1)

- Característiques complementàries per a condicions d'ús específiques: - Resistència a la

tracció de junts interns (UNE-EN ISO 13426-2) - Capacitat de fluxe d'aigua en el pla

(tou/rígid o rígid/rígid)(UNE-EN ISO 12958)

Funció: Filtració i drenatge (F+D):

- Característiques essencials: - Resistència a la perforació dinàmica (assaig per caiguda del con) (UNE-EN ISO 13433) - Capacitat de fluxe d'aigua en el pla (tou/tou) (UNE-EN ISO 12958) - Dimensió d'obertura característica (UNE-EN ISO 12956) - Permeabilitat a l'aigua perpendicularment al pla (índex de velocitat) (UNE-EN ISO 11058)

Funció: Filtració, separació i drenatge (F+S+D):

- Característiques essencials: - Resistència a la perforació dinàmica (assaig per caiguda del con) (UNE-EN ISO 13433) - Punxonament estàtic (assaig CBR) (UNE-EN ISO 12236) - Capacitat de fluxe d'aigua en el pla (tou/tou) (UNE-EN ISO 12958) - Dimensió d'obertura característica (UNE-EN ISO 12956) - Permeabilitat a l'aigua perpendicularment al pla (índex de velocitat) (UNE-EN ISO 11058)

Funció: Protecció (P):

- Característiques essencials: - Resistència a la perforació dinàmica (assaig per caiguda del con) (UNE-EN ISO 13433) - Característiques de protecció: (UNE-EN 13719, UNE-EN 14574)

Funció: Reforç i Protecció (R+P):

- Característiques essencials: - Punxonament estàtic (assaig CBR) (UNE-EN ISO 12236) - Resistència a la perforació dinàmica (assaig per caiguda del con) (UNE-EN ISO 13433) - Característiques de protecció: (UNE-EN 13719, UNE-EN 14574)

Funció relaxació de tensions (STR):

- Característiques essencials: - Punxonament estàtic (assaig CBR) (UNE-EN ISO 12236) - Retenció del betum (UNE-EN 15381)

- Característiques complementàries per a condicions d'ús específiques: - Resistència a l'envelliment a la intempèrie (UNE-EN 12224) - Punt de fusió (UNE-EN ISO 3146) - Resistència alcalina (UNE-EN 14030)

Funció: Barrera entre capes (B):

- Característiques essencials: - Punxonament estàtic (assaig CBR) (UNE-EN ISO 12236) - Resistència a la perforació dinàmica (assaig per caiguda del con) (UNE-EN ISO 13433) - Característiques complementàries per a condicions d'ús específiques: - Resistència a l'envelliment a la intempèrie (UNE-EN 12224) - Punt de fusió (UNE-EN ISO 3146) - Resistència alcalina (UNE-EN 14030)

Funció: Reforç, relaxació de tensions i barrera entre capes (R+STR+B):

- Característiques essencials: - Punxonament estàtic (assaig CBR) (UNE-EN ISO 12236) - Resistència a la perforació dinàmica (assaig per caiguda del con) (UNE-EN ISO 13433) - Retenció del betum (UNE-EN 15381)

Els geotèxtils que s'utilitzin en obres de carreteres regulades pel PG-3, hauran de complir les especificacions addicionals per a cada ús que s'especifiquen a l'article 290 del mateix.

2.- CONDICIONS DE SUBMINISTRAMENT I EMMAGATZEMATGE

Subministrament: En bobines o rotlles, amb un embalatge opac que eviti el seu deteriorament per l'acció de la llum solar.

Emmagatzematge: En llocs lllisos, secs, nets i lliures d'objectes tallants.

Els rotlles s'han de mantenir en el seu envàs, apilats en posició horitzontal.

Quan l'emmagatzematge en obra sigui superior a 15 dies s'han de col·locar en llocs protegits del sol.

3.- UNITAT I CRITERI D'AMIDAMENT

Unitat d'amidament: la indicada a la descripció de l'element

Criteri d'amidament: quantitat necessària subministrada a l'obra

4.- NORMATIVA DE COMPLIMENT OBLIGATORI

UNE-EN 13249:2017 Geotextiles y productos relacionados. Características requeridas para su uso en la construcción de carreteras y otras zonas de tráfico (excluyendo las vías férreas y las capas de rodadura asfáltica).

UNE-EN 13250:2017 Geotextiles y productos relacionados. Características requeridas para su uso en construcciones ferroviarias.

UNE-EN 13251:2017 Geotextiles y productos relacionados. Características requeridas para su uso en movimientos de tierras, cimentaciones y estructuras de contención.

UNE-EN 13252:2017 Geotextiles y productos relacionados. Características requeridas para su uso en sistemas de drenaje.

UNE-EN 13253:2017 Geotextiles y productos relacionados. Características requeridas para su uso en obras para el control de la erosión (protección costera y revestimiento de taludes).

UNE-EN 13254:2017 Geotextiles y productos relacionados. Características requeridas para su uso en la construcción de embalses y presas.

UNE-EN 13255:2017 Geotextiles y productos relacionados. Características requeridas para su uso en la construcción de canales.

UNE-EN 13256:2017 Geotextiles y productos relacionados. Características requeridas para su uso en la construcción de túneles y estructuras subterráneas.

UNE-EN 13257:2017 Geotextiles y productos relacionados. Características requeridas para su uso en los vertederos de residuos sólidos.

UNE-EN 13265:2017 Geotextiles y productos relacionados. Características requeridas para su uso en proyectos de contenedores de residuos líquidos.

UNE-EN 15381:2008 Geotextiles y productos relacionados. Características requeridas para su uso en pavimentos y cubiertas asfálticas.

* Orden FOM/510/2018, de 8 de mayo, por la que se modifica la Orden FOM/2523/2014, de 12 de diciembre, por la que se actualizan determinados artículos del Pliego de Prescripciones Técnicas Generales para Obras de Carreteras y Puentes, relativos a materiales básicos, a firmes y pavimentos, y a señalización, balizamiento y sistemas de contención de vehículos (PG-3).

5.- CONDICIONS DE CONTROL DE RECEPCIÓ

CONDICIONS DE MARCATGE I CONTROL DE LA DOCUMENTACIÓ:

El subministrador ha de posar a disposició de la DF en el cas que aquesta ho sol·liciti, la documentació següent, que acredita el marcatge CE, segons el sistema d'avaluació de conformitat aplicable, d'acord amb el que disposa l'apartat 7.2.1 del CTE:

- Productes per a carreteres, vies fèrries, fonamentacions i murs, sistemes de drenatge, control de l'erosió, embassaments i preses, canals, túnels i estructures subterrànies, abocadors de residus líquids o contenció, emmagatzematge de residus sòlids o abocadors de residus de Funció: Fluid o barrera de gas, capa de protecció, drenatge i/o filtració, i reforç,

- Productes per a paviments i capes de trànsit asfàltiques de Funció: Reforç, relaxació de tensions i barrera entre capes: - Sistema 2+: Declaració de Prestacions

- Productes utilitzats en totes les obres de Funció: capa de separació: - Sistema 4: Declaració de Prestacions

L'albarà contindrà, com a mínim, les següents dades:

- Noms i adreça del fabricant i de la empresa subministradora

- Data de subministrament i de fabricació

- Identificació del vehicle que el transporta

- Quantitat que es subministra

- Designació de la marca comercial i tipus de producte subministrat

- Nom i adreça del comprador i del destí

- Referència de la comanda

- Condicions d'emmagatzematge si fos necessari

El producte ha d'estar marcat de manera clara i indeleble amb la informació especificada a la norma UNE-EN ISO 10320.

El producte ha de portar marques d'identificació per al control durant la instal·lació, que continguin com a mínim nom i tipus de producte, que es repeteixin cada 5 m.

El símbol de marcatge CE estarà fixat directament al geotèxtil o a una etiqueta fixada al mateix. Quan no sigui possible es fixarà a l'embalatge o a la documentació d'acompanyament.

El marcat i etiquetatge CE ha d'incloure la informació següent:

- Símbol del marcatge CE

- Els dos últims dígits de l'any en què es va fixar el marcat per primera vegada

- Codi d'identificació i tipus de producte

- Número de referència de la declaració de prestacions

- Nivell o classe de prestacions declarat

- Data de l'especificació tècnica harmonitzada aplicable

- Número d'identificació de l'organisme de certificació

- Ús previst, segons s'especifica a la norma armonitzada aplicable

Informació que s'ha de subministrar amb al producte:

- Nom del fabricant o marca comercial

- Identificació del producte

- Massa nominal en kg

- Dimensions

- Massa nominal per unitat de superfície (g/m²)

- Tipus de polímer principal

- Classificació del producte segons ISO 10318

En el cas que el material declari contingut reciclat, el fabricant ha de mostrar, si se li demana, la documentació que acrediti aquest contingut.

OPERACIONS DE CONTROL:

Comprobació de que la documentació que acompanya al producte es la establerta al punt anterior.

Verificació de que els valors declarats als documents de marcatge CE compleixen les especificacions de la DT.

Inspecció visual del material en cada subministrament.

Si es detecta qualsevol anomalia durant el transport, emmagatzematge o manipulació dels productes, la DF pot disposar en qualsevol moment la realització de comprovacions i assaigs.

CRITERIS DE PRESA DE MOSTRES:

Els controls s'han de realitzar segons les instruccions de la DF i els criteris indicats a les normes de procediment corresponents.

INTERPRETACIÓ DE RESULTATS I ACTUACIONS EN CAS D'INCOMPLIMENT:

No s'admetran les membranes que no es presentin en bon estat, degudament etiquetades i acompanyades amb el corresponent certificat de qualitat del fabricant on es garanteixin les condicions exigides.

En cas de no conformitat d'algun assaig o comprovació, la DF indicarà les mesures a adoptar (nous assaigs o rebuig del lot).

B7 IMPERMEABILITZACIONS I AÏLLAMENTS

B7C MATERIALS PER A AÏLLAMENTS TÈRMICS, AÏLLAMENTS ACÚSTICS I MATERIALS FONOAORSORBENTS

B7C2 PLANXES DE POLIESTIRÈ

B7C24- PLANXA DE POLIESTIRÈ EXPANDIT (EPS) ELASTIFICAT

Plec de condicions

1.- DEFINICIÓ I CONDICIONS DELS ELEMENTS

Planxa rígida d'escuma de poliestirè amb estructura de cèl·lula tancada amb cantells rectes o amb forma especial per a connectar-se entre sí (encadellat, mitjamossa, etc.) i de superfície llisa o amb tractament (acanalada, relleu, ranurada, etc.)

S'han considerat els tipus següents:

- Poliestirè expandit amb la cara llisa o ranurada
- Poliestirè expandit ondulat o nervat
- Poliestirè extruït: expandit per extrusió en un procés continu
- Poliestirè expandit elastificat
- Poliestirè expandit moldejat per a terra radiant

CARACTERÍSTIQUES GENERALS:

En el cas de que el material s'utilitzi en obra pública, l'acord de Govern de la Generalitat de Catalunya de 9 de juny de 1998, exigeix que els materials siguin de qualitat certificada o puguin acreditar un nivell de qualitat equivalent, segons les normes aplicables als estats membres de la Unió Europea o de l'Associació Europea de Lliure Canvi.

També en aquest cas, es procurarà que els esmentats materials disposin de l'etiqueta ecològica europea, regulada en el Reglament 880/1992/CEE o bé altres distintius de la Comunitat Europea. No ha de tenir defectes superficials (de paral·lelisme a les seves cares, de balcaments, etc.), defectes en la massa detectables a simple vista (d'homogeneïtat, d'humitat, etc.) o contingut alt d'impureses que es determina per infraroigs.

Ha de tenir un gruix i una estructura homogènia a tota la superfície.

Les cares han de ser planes i paral·leles, els angles rectes i les arestes vives.

Les plaques preparades per a la unió entre elles, han de tenir els cantells amb la forma adient per encadellar-los o preparats a mitjamossa, segons el cas.

- Resistència tèrmica (UNE-EN 12667 o UNE-EN 12939): ≥ 0.25 m²K/W
- Conductivitat tèrmica (UNE-EN 12667 o UNE-EN 12939): ≤ 0.060 W/mK

POLIESTIRÈ EXPANDIT:

Les característiques següents han de complir amb els valors declarats pel fabricant, assajades segons la norma corresponent, dins del límit de tolerància indicat, en el seu cas:

- Estabilitat dimensional en condicions normals de temperatura i humitat (UNE-EN 1603): La variació relativa en llargària i amplària ha d'estar dins dels límits següents, en funció de la classe declarada pel fabricant: - DS(N) 5: $\pm 0,5\%$ - DS(N) 2: $\pm 0,2$

- Estabilitat dimensional en condicions específiques de temperatura i humitat (UNE-EN 1604): Variació relativa en llargària i amplària: $\pm 1\%$

- Resistència a la flexió (UNE-EN 12089): ≥ 50 kPa

- Durabilitat: Els productes han de mantenir les característiques de conductivitat tèrmica, comportament front al foc i resistència a compressió invariables en el temps segons l'especificat en la UNE-EN 13163.

- Deformació sota condicions específiques de càrrega a compressió i temperatura (UNE-EN 1605): Els valors de deformació relativa han d'estar dins dels límits especificats a la taula 4 de l'UNE-EN 13163, en funció del nivell declarat

- Tensió de compressió al 10% de deformació (UNE-EN 826): Els valors no poden ser inferiors als especificats a la taula 5 de l'UNE-EN 13163, en funció del nivell declarat

- Resistència a tracció perpendicular a les cares (UNE-EN 1607): Els valors no poden ser inferiors als especificats a la taula 6 de l'UNE-EN 13163, en funció del nivell declarat

- Fluència a compressió (UNE-EN 1606): Els valors no poden ser inferiors als declarats pel fabricant, en les condicions establertes a l'apartat 4.3.8 de l'UNE-EN 13163, en funció del nivell declarat

- Absorció d'aigua (UNE-EN 12087): Els valors no poden ser inferiors als especificats a les taules 8 i 9 de l'UNE-EN 13163, en funció del nivell declarat
- Resistència congelació-descongelació (300 cicles) (UNE-EN 12091): - Reducció de la tensió de compressió al 10% de deformació: $\leq 10\%$
- Transmissió de vapor d'aigua (UNE-EN 12086): \leq valor declarat pel fabricant
- Rigidesa dinàmica (UNE-EN 29052-1): Els valors no poden ser inferiors als especificats a la taula 10 de l'UNE-EN 13163, en funció del nivell declarat
- Compressibilitat (UNE-EN 12431): Ha de complir l'especificat a l'apartat 4.3.13 de l'UNE-EN 13163

La classificació respecte a la reacció al foc (Euroclasses) s'ha de determinar d'acord amb la norma UNE-EN 13501-1.

Toleràncies:

- Llargària (UNE-EN 822): El valor declarat pel fabricant ha d'estar dins dels límits següents en funció de la classe declarada: - L1: $\pm 0,6\%$ o ± 3 mm en planxes i -1% en rotlles - L2: ± 2 mm en planxes i -1% en rotlles
- Amplària (UNE-EN 822): El valor declarat pel fabricant ha d'estar dins dels límits següents en funció de la classe declarada: - W1: $\pm 0,6\%$ o ± 3 mm - W2: ± 2 mm en planxes i $\pm 0,6\%$ o ± 3 mm en rotlles
- Gruix (UNE-EN 823): El valor declarat pel fabricant ha d'estar dins dels límits següents en funció de la classe declarada: - T1: ± 2 mm - T2: ± 1 mm
- Rectangularitat (UNE-EN 824): El valor declarat pel fabricant ha d'estar dins dels límits següents en funció de la classe declarada: - S1: ± 5 mm/1000 mm - S2: ± 2 mm/1000 mm
- Planor (UNE-EN 825): El valor declarat pel fabricant ha d'estar dins dels límits següents en funció de la classe declarada: - P1: 30 mm - P2: 15 mm - P3: 10 mm - P4: 5 mm

Les característiques anteriors s'han de determinar segons la norma UNE-EN 13163.

PLACA DE POLIESTIRÈ EXPANDIT ELASTIFICAT:

Aixafament, sotmès a 0,04 N/mm²: ≤ 3 mm

Rigidesa dinàmica: ≤ 20 N/cm³

2.- CONDICIONS DE SUBMINISTRAMENT I EMMAGATZEMATGE

Subministrament: Empaquetades en funda de plàstic.

Emmagatzematge: Apilades horitzontalment sobre superfície plana i neta. S'han de protegir de la insolació directa i de l'acció del vent.

3.- UNITAT I CRITERI D'AMIDAMENT

Unitat d'amidament: la indicada a la descripció de l'element

Criteri d'amidament: quantitat necessària subministrada a l'obra

4.- NORMATIVA DE COMPLIMENT OBLIGATORI

POLIESTIRÈ EXPANDIT:

UNE-EN 13163:2009 Productos aislantes térmicos para aplicaciones en la edificación. Productos manufacturados de poliestireno expandido (EPS). Especificación.

5.- CONDICIONS DE CONTROL DE RECEPCIÓ

CONDICIONS DE MARCATGE I CONTROL DE LA DOCUMENTACIÓ:

Sobre la mateixa planxa, sobre l'etiqueta o sobre l'embalatge, han de figurar de forma clara i ben visible, les dades següents:

- Identificació del producte
- Identificació del fabricant
- Data de fabricació
- Identificació del torn i del lloc de fabricació
- Classificació segons la reacció al foc
- Resistència tèrmica
- Conductivitat tèrmica
- Gruix nominal
- Codi de designació segons el capítol 6 de l'UNE-EN 13164 per al poliestirè extruït i l'UNE-EN 13163 per al poliestirè expandit
- Ha de portar el marcatge CE de conformitat amb el que disposa el Reial Decret 1328/1995, de 28 de juliol
- Llargària i amplària nominals
- Tipus de revestiment, en el seu cas

Si el material ha de ser component de la part cega del tancament exterior d'un espai habitable, el fabricant ha de declarar el valor del factor de resistència a la difusió del vapor d'aigua (assajat segons UNE-EN 12086).

Per al poliestirè expandit, el valor declarat pot ser el corresponent de la taula D.2. de la UNE-EN 13163, en funció de tipus.

Si el material ha de ser component del tancament exterior d'un edifici, el fabricant ha de declarar els valors de les propietats hidríques següents, d'acord amb l'especificat en l'apartat 4.1 del DB HS 1:

- Absorció d'aigua per capil·laritat
- Succió o tasa d'absorció d'aigua inicial (kg/m².min)
- Absorció d'aigua a llarg termini o per immersió total (% o g/m³)

El subministrador ha de posar a disposició de la DF en el cas que aquesta ho sol·liciti, la documentació següent, que acredita el marcatge CE, segons el sistema d'avaluació de conformitat aplicable, d'acord amb el que disposa l'apartat 7.2.1 del CTE: - Productes per a usos subjectes a reglamentacions sobre reacció al foc de Nivell o Classe: (A1 a E)***, F. *** Productes o materials que no necessiten sotmetre's a assaig de reacció al foc (per exemple productes o materials de la classe A1 conformement a la Decisió 96/603/CE, i les seves modificacions): - Sistema 4: Declaració de Prestacions - Productes per a usos subjectes a reglamentacions sobre reacció al foc de Nivell o Classe: (A1, A2, B, C)***, D, E. ** Productes o materials per als quals una etapa clarament identificable en el procés de producció no suposa una millora en la classificació de reacció al foc (per exemple l'addició de retardadors d'ignició o la limitació de material orgànic), - Productes per a usos no subjectes a reglamentacions sobre reacció al foc: - Sistema 3: Declaració de Prestacions - Productes per a usos subjectes a reglamentacions sobre reacció al foc de Nivell o Classe: (A1, A2, B, C)*. * Productes o materials per als quals una etapa clarament identificable en el procés de producció suposa una millora en la classificació de reacció al foc (per exemple l'addició de retardadors d'ignició o la limitació de material orgànic): - Sistema 1: Declaració de Prestacions

El fabricant ha de facilitar, si se li demana, el certificat de conformitat dels valors declarats evaluats segons la UNE-EN 13172.

OPERACIONS DE CONTROL:

Inspecció visual del material en cada subministrament.

El control de recepció de material verificarà que les característiques dels materials són coincidents amb l'establert en la DT. Aquest control ha de complir l'especificat en l'apartat 7.2 del CTE.

Control de documentació: documents d'origen (full de subministrament i etiquetat), certificat de garantia del fabricant, en el seu cas, (signat per persona física) i els documents de conformitat o autoritzacions administratives exigides, inclòs la documentació corresponent al marcatge CE quan sigui pertinent.

Control de recepció mitjançant assaigs: Si el material disposa d'una marca legalment reconeguda a un país de la CEE (Marcatge CE, AENOR, etc.) es podrà prescindir dels assaigs de control de recepció de les característiques del material garantides per la marca; i la DF sol·licitarà en aquest cas, els resultats dels assaigs corresponents al subministrament rebut. En qualsevol cas, la DF podrà sol·licitar assaigs de control de recepció si ho creu convenient.

A la recepció dels productes es comprovarà:

- Correspondència amb els especificats en el plec de condicions i el projecte
- Que disposen de la documentació certificacions exigides
- Que es corresponen amb les propietats demandades
- Que han estat assajats amb la freqüència establerta

En el cas que es realitzi el control mitjançant assaigs, s'ha de fer les comprovacions següents:

- Abans de començar l'obra, cada vegada que canviï el subministrador, i al menys en una ocasió al llarg de l'obra per a cada tipus de placa, es realitzaran els assaigs d'identificació següents: - Densitat - Conductivitat tèrmica - Permeabilitat al vapor d'aigua
- Resistència a la compressió - Coeficient de dilatació - Reacció al foc
- Determinació sobre un 10% de les plaques rebudes en cada subministrament de les característiques geomètriques següents (UNE-EN 13163) - Amplària - Llargària

CRITERIS DE PRESA DE MOSTRES:

Els controls s'han de realitzar segons les instruccions de la DF i els criteris indicats a les normes de procediment corresponents.

INTERPRETACIÓ DE RESULTATS I ACTUACIONS EN CAS D'INCOMPLIMENT:

No s'admetran les plaques que no es presentin en bon estat, degudament etiquetades i acompanyades amb el corresponent certificat de qualitat del fabricant on es garanteixin les condicions exigides.

Els resultats dels assaigs d'identificació compliran les condicions del plec. En cas d'incompliment en una comprovació, es repetirà l'assaig sobre dues mostres més del mateix lot, acceptant-ne el conjunt, quan aquests resultin satisfactoris.

En cas d'incompliment d'una comprovació geomètrica, es rebutjarà el rotlle corresponent, incrementant-ne el control, en primer lloc, fins al 20%, i si continuen les irregularitats, fins al 100% del subministrament.

B7 IMPERMEABILITZACIONS I AÏLLAMENTS

B7C MATERIALS PER A AÏLLAMENTS TÈRMICS, AÏLLAMENTS ACÚSTICS I MATERIALS FONOAORSORBENTS

B7C2 PLANXES DE POLIESTIRÈ

B7C26- PLANXA DE POLIESTIRÈ EXPANDIT (EPS)

Plec de condicions

1.- DEFINICIÓ I CONDICIONS DELS ELEMENTS

Planxa rígida d'escuma de poliestirè amb estructura de cèl·lula tancada amb cantells rectes o amb forma especial per a connectar-se entre sí (encadellat, mitjamossa, etc.) i de superfície llisa o amb tractament (acanalada, relleu, ranurada, etc.)

S'han considerat els tipus següents:

- Poliestirè expandit amb la cara llisa o ranurada
- Poliestirè expandit ondulat o nervat
- Poliestirè extruït: expandit per extrusió en un procés continu
- Poliestirè expandit elastificat
- Poliestirè expandit moldejat per a terra radiant

CARACTERÍSTIQUES GENERALS:

En el cas de que el material s'utilitzi en obra pública, l'acord de Govern de la Generalitat de Catalunya de 9 de juny de 1998, exigeix que els materials siguin de qualitat certificada o puguin acreditar un nivell de qualitat equivalent, segons les normes aplicables als estats membres de la Unió Europea o de l'Associació Europea de Lliure Canvi.

També en aquest cas, es procurarà que els esmentats materials disposin de l'etiqueta ecològica europea, regulada en el Reglament 880/1992/CEE o bé altres distintius de la Comunitat Europea. No ha de tenir defectes superficials (de paral·lelisme a les seves cares, de balcaments, etc.), defectes en la massa detectables a simple vista (d'homogeneïtat, d'humitat, etc.) o contingut alt d'impureses que es determina per infraroigs.

Ha de tenir un gruix i una estructura homogènia a tota la superfície.

Les cares han de ser planes i paral·leles, els angles rectes i les arestes vives.

Les plaques preparades per a la unió entre elles, han de tenir els cantells amb la forma adient per encadellar-los o preparats a mitjamossa, segons el cas.

- Resistència tèrmica (UNE-EN 12667 o UNE-EN 12939): $\geq 0.25 \text{ m}^2\text{K/W}$
- Conductivitat tèrmica (UNE-EN 12667 o UNE-EN 12939): $\leq 0.060 \text{ W/mK}$

POLIESTIRÈ EXPANDIT:

Les característiques següents han de complir amb els valors declarats pel fabricant, assajades segons la norma corresponent, dins del límit de tolerància indicat, en el seu cas:

- Estabilitat dimensional en condicions normals de temperatura i humitat (UNE-EN 1603): La variació relativa en llargària i amplària ha d'estar dins dels límits següents, en funció de la classe declarada pel fabricant: - DS(N) 5: $\pm 0,5\%$ - DS(N) 2: $\pm 0,2$
- Estabilitat dimensional en condicions específiques de temperatura i humitat (UNE-EN 1604):

Variació relativa en llargària i amplària: $\pm 1\%$

- Resistència a la flexió (UNE-EN 12089): $\geq 50 \text{ kPa}$

- Durabilitat: Els productes han de mantenir les característiques de conductivitat tèrmica, comportament front al foc i resistència a compressió invariables en el temps segons l'especificat en la UNE-EN 13163.

- Deformació sota condicions específiques de càrrega a compressió i temperatura (UNE-EN 1605):

Els valors de deformació relativa han d'estar dins dels límits especificats a la taula 4 de l'UNE-EN 13163, en funció del nivell declarat

- Tensió de compressió al 10% de deformació (UNE-EN 826): Els valors no poden ser inferiors als especificats a la taula 5 de l'UNE-EN 13163, en funció del nivell declarat

- Resistència a tracció perpendicular a les cares (UNE-EN 1607): Els valors no poden ser inferiors als especificats a la taula 6 de l'UNE-EN 13163, en funció del nivell declarat

- Fluència a compressió (UNE-EN 1606): Els valors no poden ser inferiors als declarats pel fabricant, en les condicions establertes a l'apartat 4.3.8 de l'UNE-EN 13163, en funció del nivell declarat

- Absorció d'aigua (UNE-EN 12087): Els valors no poden ser inferiors als especificats a les taules 8 i 9 de l'UNE-EN 13163, en funció del nivell declarat

- Resistència congelació-descongelació (300 cicles) (UNE-EN 12091): - Reducció de la tensió de compressió al 10% de deformació: $\leq 10\%$

- Transmissió de vapor d'aigua (UNE-EN 12086): \leq valor declarat pel fabricant

- Rigidesa dinàmica (UNE-EN 29052-1): Els valors no poden ser inferiors als especificats a la taula 10 de l'UNE-EN 13163, en funció del nivell declarat

- Compressibilitat (UNE-EN 12431): Ha de complir l'especificat a l'apartat 4.3.13 de l'UNE-EN 13163

La classificació respecte a la reacció al foc (Euroclasses) s'ha de determinar d'acord amb la norma UNE-EN 13501-1.

Toleràncies:

- Llargària (UNE-EN 822): El valor declarat pel fabricant ha d'estar dins dels límits següents en funció de la classe declarada: - L1: $\pm 0,6\%$ o ± 3 mm en planxes i -1% en rotlles - L2: ± 2 mm en planxes i -1% en rotlles
- Amplària (UNE-EN 822): El valor declarat pel fabricant ha d'estar dins dels límits següents en funció de la classe declarada: - W1: $\pm 0,6\%$ o ± 3 mm - W2: ± 2 mm en planxes i $\pm 0,6\%$ o ± 3 mm en rotlles
- Gruix (UNE-EN 823): El valor declarat pel fabricant ha d'estar dins dels límits següents en funció de la classe declarada: - T1: ± 2 mm - T2: ± 1 mm
- Rectangularitat (UNE-EN 824): El valor declarat pel fabricant ha d'estar dins dels límits següents en funció de la classe declarada: - S1: ± 5 mm/1000 mm - S2: ± 2 mm/1000 mm
- Planor (UNE-EN 825): El valor declarat pel fabricant ha d'estar dins dels límits següents en funció de la classe declarada: - P1: 30 mm - P2: 15 mm - P3: 10 mm - P4: 5 mm

Les característiques anteriors s'han de determinar segons la norma UNE-EN 13163.

2.- CONDICIONS DE SUBMINISTRAMENT I EMMAGATZEMATGE

Subministrament: Empaquetades en funda de plàstic.

Emmagatzematge: Apilades horitzontalment sobre superfície plana i neta. S'han de protegir de la insolació directa i de l'acció del vent.

3.- UNITAT I CRITERI D'AMIDAMENT

Unitat d'amidament: la indicada a la descripció de l'element

Criteri d'amidament: quantitat necessària subministrada a l'obra

4.- NORMATIVA DE COMPLIMENT OBLIGATORI

POLIESTIRÈ EXPANDIT:

UNE-EN 13163:2009 Productos aislantes térmicos para aplicaciones en la edificación. Productos manufacturados de poliestireno expandido (EPS). Especificación.

5.- CONDICIONS DE CONTROL DE RECEPCIÓ

CONDICIONS DE MARCATGE I CONTROL DE LA DOCUMENTACIÓ:

Sobre la mateixa planxa, sobre l'etiqueta o sobre l'embalatge, han de figurar de forma clara i ben visible, les dades següents:

- Identificació del producte
- Identificació del fabricant
- Data de fabricació
- Identificació del torn i del lloc de fabricació
- Classificació segons la reacció al foc
- Resistència tèrmica
- Conductivitat tèrmica
- Gruix nominal
- Codi de designació segons el capítol 6 de l'UNE-EN 13164 per al poliestirè extruït i l'UNE-EN 13163 per al poliestirè expandit
- Ha de portar el marcatge CE de conformitat amb el que disposa el Reial Decret 1328/1995, de 28 de juliol
- Llargària i amplària nominals
- Tipus de revestiment, en el seu cas

Si el material ha de ser component de la part cega del tancament exterior d'un espai habitable, el fabricant ha de declarar el valor del factor de resistència a la difusió del vapor d'aigua (assajat segons UNE-EN 12086).

Per al poliestirè expandit, el valor declarat pot ser el corresponent de la taula D.2. de la UNE-EN 13163, en funció de tipus.

Si el material ha de ser component del tancament exterior d'un edifici, el fabricant ha de declarar els valors de les propietats hidriques següents, d'acord amb l'especificat en l'apartat 4.1 del DB HS 1:

- Absorció d'aigua per capil·laritat
- Succió o tasa d'absorció d'aigua inicial (kg/m².min)
- Absorció d'aigua a llarg termini o per immersió total (% o g/m³)

El subministrador ha de posar a disposició de la DF en el cas que aquesta ho sol·liciti, la documentació següent, que acredita el marcatge CE, segons el sistema d'avaluació de conformitat aplicable, d'acord amb el que disposa l'apartat 7.2.1 del CTE: - Productes per a usos subjectes a reglamentacions sobre reacció al foc de Nivell o Classe: (A1 a E)***, F. *** Productes o materials que no necessiten sotmetre's a assaig de reacció al foc (per exemple productes o materials de la classe A1 conformement a la Decisió 96/603/CE, i les seves modificacions):

- Sistema 4: Declaració de Prestacions - Productes per a usos subjectes a

reglamentacions sobre reacció al foc de Nivell o Classe: (A1, A2, B, C)** , D, E. ** Productes o materials per als quals una etapa clarament identificable en el procés de producció no suposa una millora en la classificació de reacció al foc (per exemple l'addició de retardadors d'ignició o la limitació de material orgànic), - Productes per a usos no subjectes a reglamentacions sobre reacció al foc: - Sistema 3: Declaració de Prestacions - Productes per a usos subjectes a reglamentacions sobre reacció al foc de Nivell o Classe: (A1, A2, B, C)*. * Productes o materials per als quals una etapa clarament identificable en el procés de producció suposa una millora en la classificació de reacció al foc (per exemple l'addició de retardadors d'ignició o la limitació de material orgànic): - Sistema 1: Declaració de Prestacions

El fabricant ha de facilitar, si se li demana, el certificat de conformitat dels valors declarats evaluats segons la UNE-EN 13172.

OPERACIONS DE CONTROL:

Inspecció visual del material en cada subministrament.

El control de recepció de material verificarà que les característiques dels materials són coincidents amb l'establert en la DT. Aquest control ha de complir l'especificat en l'apartat 7.2 del CTE.

Control de documentació: documents d'origen (full de subministrament i etiquetat), certificat de garantia del fabricant, en el seu cas, (signat per persona física) i els documents de conformitat o autoritzacions administratives exigides, inclòs la documentació corresponent al marcatge CE quan sigui pertinent.

Control de recepció mitjançant assaigs: Si el material disposa d'una marca legalment reconeguda a un país de la CEE (Marcatge CE, AENOR, etc.) es podrà prescindir dels assaigs de control de recepció de les característiques del material garantides per la marca; i la DF sol·licitarà en aquest cas, els resultats dels assaigs corresponents al subministrament rebut. En qualsevol cas, la DF podrà sol·licitar assaigs de control de recepció si ho creu convenient.

A la recepció dels productes es comprovarà:

- Correspondència amb els especificats en el plec de condicions i el projecte
- Que disposen de la documentació certificacions exigides
- Que es corresponen amb les propietats demandades
- Que han estat assajats amb la freqüència establerta

En el cas que es realitzi el control mitjançant assaigs, s'ha de fer les comprovacions següents:

- Abans de començar l'obra, cada vegada que canviï el subministrador, i al menys en una ocasió al llarg de l'obra per a cada tipus de placa, es realitzaran els assaigs d'identificació següents: - Densitat - Conductivitat tèrmica - Permeabilitat al vapor d'aigua
- Resistència a la compressió - Coeficient de dilatació - Reacció al foc
- Determinació sobre un 10% de les plaques rebudes en cada subministrament de les característiques geomètriques següents (UNE-EN 13163) - Amplària - Llargària

CRITERIS DE PRESA DE MOSTRES:

Els controls s'han de realitzar segons les instruccions de la DF i els criteris indicats a les normes de procediment corresponents.

INTERPRETACIÓ DE RESULTATS I ACTUACIONS EN CAS D'INCOMPLIMENT:

No s'admetran les plaques que no es presentin en bon estat, degudament etiquetades i acompanyades amb el corresponent certificat de qualitat del fabricant on es garanteixin les condicions exigides.

Els resultats dels assaigs d'identificació compliran les condicions del plec. En cas d'incompliment en una comprovació, es repetirà l'assaig sobre dues mostres més del mateix lot, acceptant-ne el conjunt, quan aquests resultin satisfactoris.

En cas d'incompliment d'una comprovació geomètrica, es rebutjarà el rotlle corresponent, incrementant-ne el control, en primer lloc, fins al 20%, i si continuen les irregularitats, fins al 100% del subministrament.

B7 IMPERMEABILITZACIONS I AÏLLAMENTS

B7C MATERIALS PER A AÏLLAMENTS TÈRMICS, AÏLLAMENTS ACÚSTICS I MATERIALS FONOAORSBENTS

B7C9 FELTRES, PLAQUES I NÒDULS DE LLANA MINERAL DE ROCA

B7C93- PLACA DE LLANA MINERAL DE ROCA (MW) PER A AÏLLAMENTS

0.- ELEMENTOS QUE CONTEMPLA EL PLIEGO

B7C93-0IXG.

Plec de condicions

1.- DEFINICIÓ I CONDICIONS DELS ELEMENTS

Elements més o menys rígids elaborats amb llana mineral obtinguda per fusió de roca, escòria o vidre, amb o sense revestiment, en forma de feltres, mantes, pannells o planxes.

CARACTERÍSTIQUES GENERALS:

En el cas de que el material s'utilitzi en obra pública, l'acord de Govern de la Generalitat de Catalunya de 9 de juny de 1998, exigeix que els materials siguin de qualitat certificada o puguin acreditar un nivell de qualitat equivalent, segons les normes aplicables als estats membres de la Unió Europea o de l'Associació Europea de Lliure Canvi.

També en aquest cas, es procurarà que els esmentats materials disposin de l'etiqueta ecològica europea, regulada en el Reglament 880/1992/CEE o bé altres distintius de la Comunitat Europea. Ha de tenir un aspecte uniforme i sense defectes. En les plaques, les cares han de ser planes i paral·leles i els angles rectes.

Les característiques següents han de complir amb els valors declarats pel fabricant, assajades segons la norma corresponent, dins del límit de tolerància indicat, en el seu cas:

- Resistència tèrmica (UNE-EN 12667 o UNE-EN 12939): $\geq 0.25 \text{ m}^2\text{K/W}$
- Conductivitat tèrmica (UNE-EN 12667 o UNE-EN 12939): $\leq 0.060 \text{ W/mK}$
- Estabilitat dimensional (UNE-EN 1604):
 - Reducció relativa del gruix: $\leq 1,0\%$
 - Variació relativa en llargària i amplària: $\leq 1,0\%$
 - Variació relativa planor: $\leq 1 \text{ mm/m}$
- Resistència a la tracció paral·lela a les cares (UNE-EN 1608): Suficient per a suportar el doble del pes de l'element considerat en la seva dimensió total.
- Estabilitat dimensional a una temperatura específica (UNE-EN 1604):
 - Reducció relativa del gruix: $\leq 1,0\%$
 - Variació relativa en llargària i amplària: $\leq 1,0\%$
- Estabilitat dimensional a una temperatura i humitat específiques (UNE-EN 1604):
 - Reducció relativa del gruix: $\leq 1,0\%$
 - Variació relativa en llargària i amplària: $\leq 1,0\%$

- Tensió a compressió (EN 826): \geq Nivell declarat pel fabricant

- Resistència a la tracció perpendicular a les cares (EN 1607): \geq Nivell declarat pel fabricant

- Càrrega puntual (EN 12430): \geq Nivell declarat pel fabricant

- Fluència a compressió (EN 1606): \leq Nivell declarat pel fabricant

- Absorció d'aigua per immersió parcial (UNE-EN 1609):

- A curt termini: $\leq 1,0 \text{ kg/m}^2$

- A llarg termini: $\leq 3,0 \text{ kg/m}^2$

- Factor de resistència a la difusió del vapor d'aigua (EN 12806): \leq valor declarat pel fabricant

- Resistència al vapor d'aigua (EN 12806): \geq valor declarat pel fabricant

- Rigidesa dinàmica (EN 29052-1): \leq Nivell declarat pel fabricant

- Compressibilitat (EN 12431): Valor declarat pel fabricant dins dels límits de les toleràncies del gruix en funció de la classe declarada

- T6: -5% o -1 mm ; $+15\%$ o $+3 \text{ mm}$
- T7: 0 ; $+10\%$ o $+2 \text{ mm}$

La classificació respecte a la reacció al foc (Euroclasses) s'ha de determinar d'acord amb la norma UNE-EN 13501-1.

Toleràncies:

- Llargària nominal (UNE-EN 822): $\pm 2\%$

- Amplària nominal (UNE-EN 822): $\pm 1,5\%$

- Gruix (UNE-EN 823): El valor declarat pel fabricant ha d'estar dins dels límits següents en funció de la categoria:

- T1: -5% o 5 mm
- T2: -5% o 5 mm ; $+15\%$ o 15 mm
- T3: -3% o 3 mm ; $+10\%$ o 10 mm
- T4: -3% o 3 mm ; $+5\%$ o 5 mm
- T5: -1% o 1 mm ; $+3 \text{ mm}$

- Escairat (UNE-EN 824): $\pm 5 \text{ mm/m}$

- Planor (UNE-EN 825): $\pm 6 \text{ mm}$

Les característiques de l'element han de complir les especificacions de la UNE-EN 13162.

FELTRE O PLACA AMB REVESTIMENT D'ALUMINI:

Permeabilitat al vapor d'aigua:

- Feltre amb paper kraft d'alumini: $\leq 0,4 \text{ g cm/cm}^2 \text{ dia mm hg}$

- Placa: Nul·la

2.- CONDICIONS DE SUBMINISTRAMENT I EMMAGATZEMATGE

Subministrament: Embalat en rotlles en el cas de feltres o mantes o planxes primes i embalat en paquets, en el cas d'elements més rígids com pannells o planxes.

Emmagatzematge: Apilats horitzontalment sobre superfícies planes i netes, protegits de les pluges i les humitats.

3.- UNITAT I CRITERI D'AMIDAMENT

Unitat d'amidament: la indicada a la descripció de l'element

Criteri d'amidament: quantitat necessària subministrada a l'obra

4.- NORMATIVA DE COMPLIMENT OBLIGATORI

UNE-EN 13162:2002 Productos aislantes térmicos para aplicaciones en la edificación. Productos manufacturados de lana mineral (MW). Especificación.

5.- CONDICIONS DE CONTROL DE RECEPCIÓ

CONDICIONS DE MARCATGE I CONTROL DE LA DOCUMENTACIÓ:

Sobre la mateixa planxa, sobre l'etiqueta o sobre l'embalatge, han de figurar de forma clara i ben visible, les dades següents:

- Identificació del producte
- Identificació del fabricant
- Data de fabricació
- Identificació del torn i del lloc de fabricació
- Classificació segons la reacció al foc
- Resistència tèrmica
- Conductivitat tèrmica
- Gruix nominal
- Codi de designació segons el capítol 6 de la UNE-EN 13162
- Ha de portar el marcatge CE de conformitat amb el que disposa el Reial Decret 1328/1995, de 28 de juliol
- Llargària i amplària nominals
- Tipus de revestiment, en el seu cas

Si el material ha de ser component de la part cega del tancament exterior d'un espai habitable, el fabricant ha de declarar, com a mínim, els valors per les propietats higròtèrmiques següents, d'acord amb l'especificat en l'apartat 4.1 del DB HE 1:

- Conductivitat tèrmica (W/mK)
- Factor de resistència a la difusió del vapor d'aigua

Si el material ha de ser component del tancament exterior d'un edifici, el fabricant ha de declarar els valors de les propietats hídriques següents, d'acord amb l'especificat en l'apartat 4.1 del DB HS 1:

- Absorció d'aigua per capil·laritat
- Succió o tasa d'absorció d'aigua inicial (kg/m².min)
- Absorció d'aigua a llarg termini o per immersió total (% o g/m³)

El subministrador ha de posar a disposició de la DF en el cas que aquesta ho sol·liciti, la documentació següent, que acredita el marcatge CE, segons el sistema d'avaluació de conformitat aplicable, d'acord amb el que disposa l'apartat 7.2.1 del CTE: - Productes per a usos subjectes a reglamentacions sobre reacció al foc de Nivell o Classe: (A1 a E)***, F. *** Productes o materials que no necessiten sotmetre's a assaig de reacció al foc (per exemple productes o materials de la classe A1 conformement a la Decisió 96/603/CE, i les seves modificacions):

- Sistema 4: Declaració de Prestacions - Productes per a usos subjectes a reglamentacions sobre reacció al foc de Nivell o Classe: (A1, A2, B, C)***, D, E. ** Productes o materials per als quals una etapa clarament identificable en el procés de producció no suposa una millora en la classificació de reacció al foc (per exemple l'addició de retardadors d'ignició o la limitació de material orgànic), - Productes per a usos no subjectes a reglamentacions sobre reacció al foc: - Sistema 3: Declaració de Prestacions - Productes per a usos subjectes a reglamentacions sobre reacció al foc de Nivell o Classe: (A1, A2, B, C)*. * Productes o materials per als quals una etapa clarament identificable en el procés de producció suposa una millora en la classificació de reacció al foc (per exemple l'addició de retardadors d'ignició o la limitació de material orgànic): - Sistema 1: Declaració de Prestacions

El fabricant ha de facilitar, si se li demana, el certificat de conformitat dels valors declarats evaluats segons la UNE-EN 13172.

OPERACIONS DE CONTROL:

El control de recepció de material verificarà que les característiques dels materials són coincidents amb l'establert en la DT. Aquest control ha de complir l'especificat en l'apartat 7.2 del CTE.

Control de documentació: documents d'origen (full de subministrament i etiquetat), certificat de garantia del fabricant, en el seu cas, (signat per persona física) i els documents de conformitat o autoritzacions administratives exigides, inclòs la documentació corresponent al marcatge CE quan sigui pertinent.

Control mitjançant distintius de qualitat i avaluacions d'idoneïtat: En el cas que el fabricant disposi de marques de qualitat, ha d'aportar-ne la documentació corresponent

Control de recepció mitjançant assaigs: Si el material disposa d'una marca legalment reconeguda a un país de la CEE (Marcatge CE, AENOR, etc.) es podrà prescindir dels assaigs de control de recepció de les característiques del material garantides per la marca; i la DF sol·licitarà en aquest cas, els resultats dels assaigs corresponents al subministrament rebut. En qualsevol cas, la DF podrà sol·licitar assaigs de control de recepció si ho creu convenient.

Inspecció visual del material en cada subministrament.

A la recepció dels productes es comprovarà:

- Correspondència amb els especificats en el plec de condicions i el projecte
- Que disposen de la documentació certificacions exigides
- Que es corresponen amb les propietats demandades
- Que han estat assajats amb la freqüència establerta

En el cas que es realitzi el control mitjançant assaigs, s'ha de fer les comprovacions següents:

- Abans de començar l'obra, cada vegada que canviï el subministrador, i al menys en una ocasió al llarg de l'obra per a cada tipus de placa, es realitzaran els assaigs d'identificació següents: - Percentatge de vidre i aglomerant (UNE 92208) - Densitat (UNE-EN 1602)
- Conductivitat tèrmica (UNE-EN 12667, UNE-EN 12939) - Reacció al foc
- Determinació sobre un 10% de les plaques rebudes en cada subministrament de les característiques geomètriques següents (UNE 92209) - Amplària - Llargària - Gruix

CRITERIS DE PRESA DE MOSTRES:

Els controls s'han de realitzar segons les instruccions de la DF i els criteris indicats a les normes de procediment corresponents.

INTERPRETACIÓ DE RESULTATS I ACTUACIONS EN CAS D'INCOMPLIMENT:

No s'admetran les plaques que no es presentin en bon estat, degudament etiquetades i acompanyades amb el corresponent certificat de qualitat del fabricant on es garanteixin les condicions exigides.

Els resultats dels assaigs d'identificació compliran les condicions del plec. En cas d'incompliment en una comprovació, es repetirà l'assaig sobre dues mostres més del mateix lot, acceptant-ne el conjunt, quan aquests resultin satisfactoris.

En cas d'incompliment d'una comprovació geomètrica, es rebutjarà el rotlle corresponent, incrementant-ne el control, en primer lloc, fins al 20%, i si continuen les irregularitats, fins al 100% del subministrament.

B7 IMPERMEABILITZACIONS I AÏLLAMENTS

B7J MATERIALS PER A JUNTS, SEGELLATS I RECONSTRUCCIÓ VOLUMS

B7J1- CINTA PER A JUNTS

0.- ELEMENTOS QUE CONTEMPLA EL PLIEGO

B7J1-OSLO.

Plec de condicions

1.- DEFINICIÓ I CONDICIONS DELS ELEMENTS

Materials amb finalitats diverses per a col·laborar i complementar l'elaboració de junts i segellats.

S'han considerat els tipus següents:

- Cinta de cautxú cru
- Cinta de paper resistent per a junts de plaques de cartó-guix
- Cinta reforçada amb dues làmines metàl·liques per a cantonera de plaques de cartó-guix
- Emprimació prèvia per a segellats

CINTES PER A JUNTS EN PLAQUES DE GUIX LAMINAT:

Amplària: ≥ 5 cm

Estabilitat dimensional de la cinta de paper:

- Amplària: $< 0,4\%$
- Llargària: $< 2,5\%$

Resistència al trencament: $\geq 4,0$ N per mm d'amplària

2.- CONDICIONS DE SUBMINISTRAMENT I EMMAGATZEMATGE

CINTA:

Subministrament: En rotlles de diferents mides.

Emmagatzematge: En llocs protegits de la intempèrie i de manera que no s'alterin les seves característiques.

CINTES PER A JUNTS EN PLAQUES DE GUIX LAMINAT:

El subministrador ha de posar a disposició de la DF en el cas que aquesta ho sol·liciti, la documentació següent, que acredita el marcatge CE, segons el sistema d'avaluació de conformitat aplicable, d'acord amb el que disposa l'apartat 7.2.1 del CTE:

Producte	Ús previst	Característiques	Sistema
Material per a junts de plaques guix laminat	Per a tots els usos que estiguin sotmesos a reglamentació de foc	Reacció al foc	3/4
	Per a situacions i usos no contemplats anteriorment	Altres	4
		Tots	4

(productes que requereixen assaig): Declaració de prestacions. - Sistema 3: Declaració de prestacions - Sistema 4: Declaració de prestacions

El símbol de marcat de conformitat CE ha d'anar estampat sobre el producte o bé en l'etiqueta, embalatge o documentació comercial.

El símbol de marcatge CE ha d'anar acompanyat de la següent informació:

- Número o marca comercial i adreça registrada del fabricant
- Els dos últims dígitos de l'any en que es va fixar el marcat
- Referència a la norma UNE-EN 13963
- Descripció del producte: nom genèric, material i ús previst
- Informació sobre les característiques essencials

3.- UNITAT I CRITERI D'AMIDAMENT

Unitat d'amidament: la indicada a la descripció de l'element

Criteri d'amidament: quantitat necessària subministrada a l'obra

4.- NORMATIVA DE COMPLIMENT OBLIGATORI

CINTES PER A JUNTS EN PLAQUES DE GUIX LAMINAT:

UNE-EN 13963:2006 Material para juntas para placas de yeso laminado. Definiciones, especificaciones y métodos de ensayo.

B7 IMPERMEABILITZACIONS I AÏLLAMENTS

B7J MATERIALS PER A JUNTS, SEGELLATS I RECONSTRUCCIÓ VOLUMS

B7J6- MASSILLA PER A SEGELLAT DE PLAQUES DE GUIX LAMINAT

0.- ELEMENTOS QUE CONTEMPLA EL PLIEGO

B7J6-0GSL.

Plec de condicions

1.- DEFINICIÓ I CONDICIONS DELS ELEMENTS

Materials plàstics de diferent composició, sense forma específica que serveixen per a tancar un junt entre materials d'obra per a que en quedi garantida l'estanquitat.

S'han considerat els tipus següents:

- Massilla de silicona: Màstic monocomponent de cautxú de silicona, d'elasticitat permanent, amb sistema reactiu acètic (àcid), amínic (bàsic) o neutre
- Massilla de polisulfurs bicomponent: Màstic elastòmer bicomponent de resines epoxi i cautxú de polisulfurs amb additius i càrregues
- Massilla de poliuretà monocomponent o bicomponent: Màstic de poliuretà amb additius i càrregues d'elasticitat permanent
- Massilla acrílica: Màstic monocomponent de consistència plàstica de polímers acrílics en dispersió aquosa, amb additius i càrregues
- Massilla de butils: Màstic monocomponent tixotròpic de cautxú butil d'elasticitat permanent
- Massilla d'oleo-resines: Màstic monocomponent d'oleo-resines amb additius i càrregues de plasticitat permanent
- Massilla de cautxú-asfalt: Massilla d'aplicació en fred, a base de betums asfàltics, resines, fibres minerals i elastòmers
- Massilla asfàltica d'aplicació en calent, a base de betums modificats amb elastòmers i

REPARACIÓ PAVELLÓ XAVIER BALLVER

Ajuntament de Cervelló

Data: Setembre 2022

Arq. Eskubi-Turró arquitectes SLP

càrregues minerals

- Escuma de poliuretà en aerosol: Escuma monocomponent autoexpandible
- Massilla per a junt de plaques de guix laminat

CARACTERÍSTIQUES GENERALS:

No ha de tenir grumolls ni principis d'aglomeració.

Excepte la massilla de cautxú-asfalt, l'asfàltica i la utilitzada per a plaques de cartó-guix, la resta de massilles han de tenir la consistència adequada per a la seva aplicació amb pistola.

Característiques físiques:

Tipus massilla	Densitat a 20°C (g/cm3)	Temperatura d'aplicació	Deformació màx. a 5°C	Resistència a temperatura
Silicona neutra	1,07-1,15	-10 - +35°C	20-30%	-45 - +200°C
Silicona àcida o bàsica	1,01-1,07	-10 - +35°C	20-30%	-
Polisulfur bicomponent	>= 1,35	-10 - +35°C	30%	-30 - +70°C
Poliuretà monocomponent	1,2	5 - 35°C	15-25%	-30 - +70°C
Poliuretà bicomponent	1,5-1,7	5 - 35°C	25%	-50 - +80°C
Acrílica	1,5-1,7	5 - 40°C	10-15%	-15 - +80°C
De butils	1,25-1,65	15 - 30°C	10%	-20 - +70°C
D'òleo-resines	1,45-1,55	-10 - +35°C	10%	-15 - +80°C

Característiques mecàniques:

Tipus massilla	Resistència a la tracció (N/mm2)	Mòdul d'elasticitat al 100% d'allargament (N/mm2)	Duresa Shore A
Silicona neutra	>= 0,7	0,2	12° - 20°
Silicona àcida o bàsica	>= 1,6	0,5	25° - 30°
Polisulfur bicomponent	>= 2,5	-	60°
Poliuretà monocomponent	>= 1,5	0,3 0,3 - 0,37 N/mm2 (polimerització ràpida)	30° - 35°
Poliuretà bicomponent	-	1,5	-
Acrílica	-	0,1	-
De butils	-	-	15° - 20°

MASSILLA DE SILICONA:

Es vulcanitza a temperatura ambient per acció de la humitat de l'aire, i es converteix en una massa consistent i elàstica.

Base: Cautxú-silicona

Allargament fins al trencament:

- Neutra: >= 500%
- Àcida o bàsica: >= 400%

MASSILLA DE POLISULFURS BICOMPONENT:

Un cop mesclats ambdós components a temperatura >= 10°C es transforma en un material elastomèric que vulcanitza sense retraccions, i no li afecta la humitat.

La mescla ha de tenir un color uniforme en tota la seva superfície.

Base: Polisulfurs + reactiu

Temperatura òptima de la mescla: 10°C - 20°C

MASSILLA DE POLIURETÀ MONOCOMPONENT BICOMPONENT:

Es vulcanitza a temperatura ambient per acció de la humitat de l'aire, i es converteix en una massa consistent i elàstica.

La mescla ha de tenir un color uniforme en tota la seva superfície.

Base:

- Monocomponent: Poliuretà
- Bicomponent: Poliuretà + reactiu

Temperatura òptima de la mescla: 15°C - 20°C

MASSILLA ACRÍLICA:

El procés de reticulació comença a evaporar l'aigua de la massa, la qual es converteix en una pasta tixotròpica consistent i amb una certa elasticitat.

Base: Polímers acrílics

MASSILLA DE BUTILS:

Vulcanitza en evaporar-se el dissolvent i entrar en contacte amb l'aire, i es converteix en

una pasta tixotròpica elàstica.

Base: Cautxú-butílic

MASSILLA D'OLEO-RESINES:

En contacte amb l'aire, forma una pel·lícula superficial protectora i resistent i manté l'interior plàstic.

Base: Oleo-resines

MASSILLA DE CAUTXÚ-ASFALT:

Mesclats els components, sense escalfar els materials a una temperatura $\geq 38^{\circ}\text{C}$, ha de donar un producte homogeni amb la consistència adequada per a la seva aplicació per abocament, pressió o extrusió, com a mínim 1 hora després de la seva preparació.

Base: Cautxú-asfalt

Resistència a la temperatura: $18^{\circ}\text{C} - 100^{\circ}\text{C}$

MASSILLA ASFÀLTICA:

Resiliència a 25°C : 78%

ESCUMA DE POLIURETÀ EN AEROSOL:

Temps d'assecatge (23°C i 50% HR): 20-25 min

Densitat (DIN 53420): Aprox. 20 kg/m³

Temperatura d'aplicació: $5^{\circ}\text{C} - 20^{\circ}\text{C}$

Resistència a la tracció (DIN 53571)

- a 20°C : 15 N/cm²

- a -20°C : 20 N/cm²

Comportament al foc (DIN 4102): Classe B2

Resistència a la temperatura: $-40^{\circ}\text{C} - +90^{\circ}\text{C}$

MASSILLA PER A JUNTS DE PLAQUES DE GUIX LAMINAT:

Ha de tenir la consistència adient per a la seva correcta aplicació.

El fabricant ha de subministrar les instruccions necessàries per a la seva aplicació.

Classificació dels materials:

DESCRIPCIÓ	Principal mecanisme d'adormiment	
	Pasta d'assecat (en pols o llesta per l'ús)	Pasta d'adormiment (Només en pols)
Pasta de farcit	1A	1B
Pasta d'acabat	2A	2B
Compost mixt	3A	3B
Pasta sense cinta	4A	4B

MASSILLA DE CAUTXÚ-ASFALT O ASFÀLTICA:

Característiques físiques:

Tipus massilla	Densitat (g/cm ³)	Penetració a 25°C , 150g i 5s UNE 104-281(1-4) (mm)	Fluència a 60°C UNE 104-281(6-3) (mm)	Adherència 5 cicles a -18°C UNE 104-281(4-4)
Cautxú asfalt	1,35-1,5 (a 25°C)	$\leq 23,5$	≤ 5	Ha de complir
Asfàltica	1,35	≤ 9	≤ 5	Ha de complir

Les característiques anteriors s'han de determinar segons la norma UNE 104-233.

2.- CONDICIONS DE SUBMINISTRAMENT I EMMAGATZEMATGE

CONDICIONS GENERALS:

Subministrament: En envàs hermètic.

MASSILLA DE SILICONA, DE POLISULFURS, DE POLIURETÀ, ACRÍLICA, DE BUTILS, D'OLEO-RESINES O ASFÀLTICA:

Emmagatzematge: El producte s'ha d'emmagatzemar en el seu envàs tancat hermèticament, en posició vertical, en lloc sec i a una temperatura entre 5°C i 35°C .

Temps recomanat d'emmagatzematge de sis a dotze mesos.

MASSILLA DE CAUTXÚ-ASFALT:

Emmagatzematge: En el seu envàs tancat hermèticament i protegit de la intempèrie. Temps màxim d'emmagatzematge sis mesos.

ESCUMA DE POLIURETÀ:

Emmagatzematge: el producte s'ha d'emmagatzemar en el seu envàs tancat hermèticament i a temperatura ambient al voltant dels 20°C .

Temps màxim d'emmagatzematge nou mesos.

MASSILLA PER A PLAQUES DE GUIX LAMINAT:

Ha de ser subministrat pel mateix fabricant de les plaques que s'utilitzin, a fi d'assegurar-ne la compatibilitat dels materials.

Emmagatzematge: En envàs hermètic, protegit de la intempèrie.

3.- UNITAT I CRITERI D'AMIDAMENT

Unitat d'amidament: la indicada a la descripció de l'element
Criteri d'amidament: quantitat necessària subministrada a l'obra

4.- NORMATIVA DE COMPLIMENT OBLIGATORI

MASSILLA PER A PLAQUES DE GUIX LAMINAT:
UNE-EN 13963:2006 Material para juntas para placas de yeso laminado. Definiciones, especificaciones y métodos de ensayo.

5.- CONDICIONS DE CONTROL DE RECEPCIÓ

CONDICIONS DE MARCATGE I CONTROL DE LA DOCUMENTACIÓ:

Ha de portar impreses les dades següents:

- Nom del fabricant o marca comercial
- Identificació del producte
- Color (excepte la massilla per a plaques de cartó-guix o escuma de poliuretà)
- Instruccions d'ús
- Pes net o volum del producte
- Data de caducitat (excepte la massilla per a plaques de cartó-guix)

CONDICIONS DE MARCATGE I CONTROL DE LA DOCUMENTACIÓ EN MASSILLA PER A PLAQUES DE GUIX LAMINAT:

El subministrador ha de posar a disposició de la DF en el cas que aquesta ho sol·liciti, la documentació següent, que acredita el marcatge CE, segons el sistema d'avaluació de conformitat aplicable, d'acord amb el que disposa l'apartat 7.2.1 del CTE: - Productes per a usos subjectes a reglamentacions sobre reacció al foc de Prestació o Característica: Altres, - Productes per a usos subjectes a reglamentacions sobre reacció al foc de Prestació o Característica: Reacció al foc. Productes que satisfan la Decisió de la Comissió 96/603/CE modificada, - Productes per a usos no subjectes a reglamentacions sobre reacció al foc: - Sistema 4: Declaració de Prestacions - Productes per a usos subjectes a reglamentacions sobre reacció al foc de Prestació o Característica: Reacció al foc: - Sistema 3: Declaració de Prestacions

El símbol de marcatge de conformitat CE ha d'anar estampat sobre el producte o bé en l'etiqueta, embalatge o documentació comercial.

El símbol de marcatge CE ha d'anar acompanyat de la següent informació:

- Número o marca comercial i adreça registrada del fabricant
- Els dos últims dígitos de l'any en que es va fixar el marcatge
- Referència a la norma UNE-EN 13963
- Descripció del producte: nom genèric, material i ús previst
- Informació sobre les característiques essencials

B7 IMPERMEABILITZACIONS I AÏLLAMENTS

B7J MATERIALS PER A JUNTS, SEGELLATS I RECONSTRUCCIÓ VOLUMS

B7JE- MASSILLA PER A SEGELLATS, D'APLICACIÓ AMB PISTOLA

0.- ELEMENTOS QUE CONTEMPLA EL PLIEGO

B7JE-0GTM,B7JE-0GTI.

Plec de condicions

1.- DEFINICIÓ I CONDICIONS DELS ELEMENTS

Materials plàstics de diferent composició, sense forma específica que serveixen per a tancar un junt entre materials d'obra per a que en quedi garantida l'estanquitat.

S'han considerat els tipus següents:

- Massilla de silicona: Màstic monocomponent de cautxú de silicona, d'elasticitat permanent, amb sistema reactiu acètic (àcid), amínic (bàsic) o neutre
- Massilla de polisulfurs bicomponent: Màstic elastòmer bicomponent de resines epoxi i cautxú

de polisulfurs amb additius i càrregues

- Massilla de poliuretà monocomponent o bicomponent: Màstic de poliuretà amb additius i càrregues d'elasticitat permanent
- Massilla acrílica: Màstic monocomponent de consistència plàstica de polímers acrílics en dispersió aquosa, amb additius i càrregues
- Massilla de butils: Màstic monocomponent tixotròpic de cautxú butil d'elasticitat permanent
- Massilla d'oleo-resines: Màstic monocomponent d'oleo-resines amb additius i càrregues de plasticitat permanent
- Massilla de cautxú-asfalt: Massilla d'aplicació en fred, a base de betums asfàltics, resines, fibres minerals i elastòmers
- Massilla asfàltica d'aplicació en calent, a base de betums modificats amb elastòmers i càrregues minerals
- Escuma de poliuretà en aerosol: Escuma monocomponent autoexpandible
- Massilla per a junt de plaques de guix laminat

CARACTERÍSTIQUES GENERALS:

No ha de tenir grumolls ni principis d'aglomeració.

Excepte la massilla de cautxú-asfalt, l'asfàltica i la utilitzada per a plaques de cartó-guix, la resta de massilles han de tenir la consistència adequada per a la seva aplicació amb pistola.

Característiques físiques:

Tipus massilla	Densitat a 20°C (g/cm3)	Temperatura d'aplicació	Deformació màx. a 5°C	Resistència a temperatura
Silicona neutra	1,07-1,15	-10 - +35°C	20-30%	-45 - +200°C
Silicona àcida ó bàsica	1,01-1,07	-10 - +35°C	20-30%	-
Polisulfur bicomponent	>= 1,35	-10 - +35°C	30%	-30 - +70°C
Poliuretà monocomponent	1,2	5 - 35°C	15-25%	-30 - +70°C
Poliuretà bicomponent	1,5-1,7	5 - 35°C	25%	-50 - +80°C
Acrílica	1,5-1,7	5 - 40°C	10-15%	-15 - +80°C
De butils	1,25-1,65	15 - 30°C	10%	-20 - +70°C
D'oleo-resines	1,45-1,55	-10 - +35°C	10%	-15 - +80°C

Característiques mecàniques:

Tipus massilla	Resistència a la tracció (N/mm2)	Mòdul d'elasticitat al 100% d'allargament (N/mm2)	Duresa Shore A
Silicona neutra	>= 0,7	0,2	12° - 20°
Silicona àcida ó bàsica	>= 1,6	0,5	25° - 30°
Polisulfur bicomponent	>= 2,5	-	60°
Poliuretà monocomponent	>= 1,5	0,3 0,3 - 0,37 N/mm2 (polimerització ràpida)	30° - 35°
Poliuretà bicomponent	-	1,5	-
Acrílica	-	0,1	-
De butils	-	-	15° - 20°

MASSILLA DE SILICONA:

Es vulcanitza a temperatura ambient per acció de la humitat de l'aire, i es converteix en una massa consistent i elàstica.

Base: Cautxú-silicona

Allargament fins al trencament:

- Neutra: >= 500%
- Àcida o bàsica: >= 400%

MASSILLA DE POLISULFURS BICOMPONENT:

Un cop mesclats ambdós components a temperatura >= 10°C es transforma en un material elastomèric que vulcanitza sense retraccions, i no li afecta la humitat.

La mescla ha de tenir un color uniforme en tota la seva superfície.

Base: Polisulfurs + reactiu

Temperatura òptima de la mescla: 10°C - 20°C

MASSILLA DE POLIURETÀ MONOCOMPONENT BICOMPONENT:

Es vulcanitza a temperatura ambient per acció de la humitat de l'aire, i es converteix en una massa consistent i elàstica.

La mescla ha de tenir un color uniforme en tota la seva superfície.

Base:

- Monocomponent: Poliuretà

- Bicomponent: Poliuretà + reactiu

Temperatura òptima de la mescla: 15°C - 20°C

MASSILLA ACRÍLICA:

El procés de reticulació comença a evaporar l'aigua de la massa, la qual es converteix en una pasta tixotròpica consistent i amb una certa elasticitat.

Base: Polímers acrílics

MASSILLA DE BUTILS:

Vulcanitza en evaporar-se el dissolvent i entrar en contacte amb l'aire, i es converteix en una pasta tixotròpica elàstica.

Base: Cautxú-butílic

MASSILLA D'OLEO-RESINES:

En contacte amb l'aire, forma una pel·lícula superficial protectora i resistent i manté l'interior plàstic.

Base: Oleo-resines

MASSILLA DE CAUTXÚ-ASFALT:

Mesclats els components, sense escalfar els materials a una temperatura $\geq 38^\circ\text{C}$, ha de donar un producte homogeni amb la consistència adequada per a la seva aplicació per abocament, pressió o extrusió, com a mínim 1 hora després de la seva preparació.

Base: Cautxú-asfalt

Resistència a la temperatura: 18°C - 100°C

MASSILLA ASFÀLTICA:

Resiliència a 25°C: 78%

ESCUMA DE POLIURETÀ EN AEROSOL:

Temps d'assecatge (23°C i 50% HR): 20-25 min

Densitat (DIN 53420): Aprox. 20 kg/m³

Temperatura d'aplicació: 5°C - 20°C

Resistència a la tracció (DIN 53571)

- a 20°C: 15 N/cm²

- a -20°C: 20 N/cm²

Comportament al foc (DIN 4102): Classe B2

Resistència a la temperatura: -40°C - +90°C

MASSILLA PER A JUNTS DE PLAQUES DE GUIX LAMINAT:

Ha de tenir la consistència adient per a la seva correcta aplicació.

El fabricant ha de subministrar les instruccions necessàries per a la seva aplicació.

MASSILLA DE CAUTXÚ-ASFALT O ASFÀLTICA:

Característiques físiques:

Tipus	Densitat	Penetració a 25°C, 150g i 5s	Fluència a 60°C	Adherència
massilla	(g/cm ³)	UNE 104-281(1-4) (mm)	UNE 104-281(6-3) (mm)	5 cicles a -18°C UNE 104-281(4-4)
Cautxú	1,35-1,5	$\leq 23,5$	≤ 5	Ha de complir
asfalt	(a 25°C)			
Asfàltica	1,35	≤ 9	≤ 5	Ha de complir

Les característiques anteriors s'han de determinar segons la norma UNE 104-233.

2.- CONDICIONS DE SUBMINISTRAMENT I EMMAGATZEMATGE

CONDICIONS GENERALS:

Subministrament: En envàs hermètic.

MASSILLA DE SILICONA, DE POLISULFURS, DE POLIURETÀ, ACRÍLICA, DE BUTILS, D'OLEO-RESINES O ASFÀLTICA:

Emmagatzematge: El producte s'ha d'emmagatzemar en el seu envàs tancat hermèticament, en posició vertical, en lloc sec i a una temperatura entre 5°C i 35°C.

Temps recomanat d'emmagatzematge de sis a dotze mesos.

MASSILLA DE CAUTXÚ-ASFALT:

Emmagatzematge: En el seu envàs tancat hermèticament i protegit de la intempèrie. Temps màxim d'emmagatzematge sis mesos.

ESCUMA DE POLIURETÀ:

Emmagatzematge: el producte s'ha d'emmagatzemar en el seu envàs tancat hermèticament i a temperatura ambient al voltant dels 20°C.

Temps màxim d'emmagatzematge nou mesos.

3.- UNITAT I CRITERI D'AMIDAMENT

Unitat d'amidament: la indicada a la descripció de l'element

Criteri d'amidament: quantitat necessària subministrada a l'obra

4.- NORMATIVA DE COMPLIMENT OBLIGATORI

No hi ha normativa de compliment obligatori.

5.- CONDICIONS DE CONTROL DE RECEPCIÓ

CONDICIONS DE MARCATGE I CONTROL DE LA DOCUMENTACIÓ:

Ha de portar impreses les dades següents:

- Nom del fabricant o marca comercial
- Identificació del producte
- Color (excepte la massilla per a plaques de cartó-guix o escuma de poliuretà)
- Instruccions d'ús
- Pes net o volum del producte
- Data de caducitat (excepte la massilla per a plaques de cartó-guix)

B8 REVESTIMENTS

B83 MATERIALS PER A APLACATS

B83B- PERFILS DE PLANXA PER A APLACATS AMB PLAQUES DE GUIX LAMINAT

Plec de condicions

1.- DEFINICIÓ I CONDICIONS DELS ELEMENTS

Materials auxiliars per a aplacats.

S'han considerat els elements següents:

- Perfil·leria de planxa d'acer galvanitzat de 75 - 85 mm d'amplària
- Estructura de suport per a panells compostos d'alumini, feta amb perfils verticals omega d'alumini 50x50 mm amb ales de 30 mm i 1,6 mm de gruix, ancoratges regulables d'alumini, i estructura horitzontal de tubs d'alumini, i fixacions mecàniques per a obra de fàbrica

PERFIL·LERIA:

Els perfils han de complir les característiques geomètriques, dimensionals i de forma, que els siguin pròpies.

No han de tenir marques de plecs, cops ni altres defectes superficials. Han de tenir els forats necessaris per la seva fixació mecànica al parament.

El recobriment protector ha de ser homogeni i continu en tota la seva superfície i no ha de tenir esquerdes, exfoliacions ni desprendiments. El recobriment protector ha de ser conforme a alguna de les classes següents (segons les normes EN 10326 o EN 10327):

- Recobriment protector de zinc: Z275, Z140, Z100
- Recobriment protector de zinc-alumini: ZA130, ZA095
- Recobriment protector d'alumini-zinc: AZ150, AZ100

El fabricant ha d'establir el gruix nominal, la llargària nominal i l'amplària nominal

Els perfils que constitueixen l'estructura de suport de les plaques de guix laminat han de designar-se de la següent manera:

- L'expressió "perfil·leria metàlica"
- Referència a la norma EN 14195
- La descripció específica del fabricant
- La classe de recobriment de protecció
- La lletra prefix del perfil seguida de les dimensions nominals, en mm, en l'ordre següent:
 - Dimensions de la secció transversal
 - Gruix
 - Llargària

Els perfils han d'anar marcats de manera clara e indeleble, amb la següent informació com a mínim:

- Referència a la norma europea EN 14195
- Nom, marca comercial o altres mitjans d'identificació del fabricant
- Identificació de la perfil·leria segons el sistema de designació esmentat anteriorment
- Han de portar el marcatge CE de conformitat amb el que disposa el Reial Decret 1328/1995, de 28 de juliol

Toleràncies:

- Llargària del perfil (L):
 - $L \leq 3\ 000\ \text{mm}$: $\pm 3\ \text{mm}$
 - $3\ 000 < L \leq 5\ 000\ \text{mm}$: $\pm 4\ \text{mm}$
 - $L \geq 5\ 000\ \text{mm}$: $\pm 5\ \text{mm}$
- Amplària del perfil: $\pm 0,5\ \text{mm}$
- Amplària de l'ala:
 - Ala compresa entre dos plecs: $\pm 0,5\ \text{mm}$
 - Ala compresa entre

plec i vora tallada: ± 1,0 mm

- Angle format per l'ala i l'anima: ± 2°

- Rectitud del perfil: < L/400 (L=llargària nominal)

- Torsió: relació h/W < 0,1 (W=amplària nominal; h=distància que es separa d'una superfície plana l'extrem no travat del perfil)

Gruix de la planxa: ≥ 0,6 mm

ESTRUCTURA DE SUPORT PANNELLS:

Es un conjunt de perfils verticals, perfils horitzontals, suports dels perfils i fixacions mecàniques.

Els perfils verticals són de tipus omega, d'alumini, de 50x50 mm amb ales de 30 mm i 1,6 mm de gruix.

Els suports han de ser peces en forma d'U de planxa d'alumini, amb perforacions per fixar els perfils verticals, i perforacions per a fixar els suports a l'obra de fàbrica de l'edifici.

Les perforacions han de ser colises, per tal de regular la posició dels perfils i els suports.

La estructura horitzontal ha de ser un conjunt de tubs d'alumini, i fixacions mecàniques adaptats al tamany de les safates, per tal de reforçar-les horitzontament.

Les fixacions mecàniques han de ser adients al tipus de suport, i a les càrregues previstes a la DT.

2.- CONDICIONS DE SUBMINISTRAMENT I EMMAGATZEMATGE

PERFILERIA:

Subministrament: Embalats de manera que s'asseguri la seva rectitud.

El subministrador ha de posar a disposició de la DF en el cas que aquesta ho sol·liciti, la documentació següent, que acredita el marcatge CE, segons el sistema d'avaluació de conformitat aplicable, d'acord amb el que disposa l'apartat 7.2.1 del CTE:

Producte	Ús previst	Característiques	Sistema
Perfileria metàl·lica	En tots els usos subjectes a especificacions de reacció al foc	Reacció al foc	3/4
		Altres	4
	Per a situacions i usos no mencionats anteriorment	Tots	4

- Sistema 3: Declaració de prestacions

- Sistema 4: Declaració de prestacions

El símbol normalitzat del marcatge CE (segons la directiva 93/68/CE) s'ha d'estampar sobre la perfileria de manera visible (o si no és possible, sobre l'etiqueta, l'embalatge, o la documentació comercial que acompanya al producte) i ha d'anar acompanyat de la següent informació com a mínim:

- Nom, logotip o adreça declarada del fabricant

- Les dues últimes xifres de l'any de la impressió del marcatge

- Referència a la norma europea EN 14195

- Descripció del producte: nom genèric, material, dimensions i ús previst

- Informació sobre les característiques essencials que han de declarar-se de la següent manera:

- Resistència a flexió, valor declarat

- Reacció al foc, Classe

- Prestació No Determinada (PND) per a aquelles característiques en les que sigui aplicable

Emmagatzematge: En llocs protegits de la intempèrie i d'impactes.

3.- UNITAT I CRITERI D'AMIDAMENT

GANXO, PLATINA I PERFILERIA:

Unitat d'amidament: la indicada a la descripció de l'element

Criteri d'amidament: quantitat necessària subministrada a l'obra

ESTRUCTURA DE SUPORT PANNELLS:

m2 de superfície a aplacar d'acord amb la DT.

4.- NORMATIVA DE COMPLIMENT OBLIGATORI

PERFILERIA:

UNE-EN 14195:2005 Perfileria metàl·lica para su uso en sistemas de placas de yeso laminado. Definiciones, especificaciones y métodos de ensayo.

UNE-EN 14195:2005/AC:2006 Perfileria metàl·lica para su uso en sistemas de placas de yeso laminado. Definiciones, especificaciones y métodos de ensayo.

B8 REVESTIMENTS

B89 MATERIALS PER A PINTURES

B891- ESMALT

0.- ELEMENTOS QUE CONTEMPLA EL PLIEGO

B891-0P02.

Plec de condicions

1.- DEFINICIÓ I CONDICIONS DELS ELEMENTS

Pintures, pastes i esmalts.

S'han considerat els tipus següents:

- Pintura a la cola: Pintura a l'aigua formada per un aglomerant a base de coles cel·lulòsiques o anilànies i pigments resistents als àlcalis
- Pintura a la calç: Dissolució en aigua, l'aglutinant i el pigment de la qual és l'hidròxid de calç o la calç apagada
- Pintura al ciment: Dissolució en aigua de ciment blanc tractat i pigments resistents a l'alcalinitat
- Pintura al làtex: Pintura a base de polímers vinílics en dispersió
- Pintura plàstica: Pintura formada per un aglomerant a base d'un polímer sintètic, en dispersió aquosa i pigments càrrega-estenedors resistents als àlcalis i a la intempèrie
- Pintura acrílica: Pintura formada per copolímers acrílics amb pigments i càrregues inorgàniques, en una dispersió aquosa. Seca a l'aire per evaporació del dissolvent
- Esmalt gras: Pintura formada per olis secants barrejats amb resines dures, naturals o sintètiques i dissolvents
- Esmalt sintètic: Pintura formada per un aglomerant de resines alquídiques, soles o modificades, pigments resistents als àlcalis i a la intempèrie i additius modificadors de la brillantor. Seca a l'aire per evaporació del dissolvent
- Esmalt de poliuretà d'un component: Pintura formada per un aglomerant de resines de poliuretà, soles o modificades, que catalitzen amb la humitat atmosfèrica i pigments resistents als àlcalis i a la intempèrie, dissolta en dissolvents adequats
- Esmalt de poliuretà de dos components: Pintura formada per copolímers de resines de poliuretà fluidificades i pigmentades. Seca per polimerització mitjançant un catalitzador
- Esmalt de poliuretà uretanat: Pintura formada per resines uretanades
- Esmalt epoxi: Revestiment de resines epoxi, format per dos components: un enduridor i una resina, que cal barrejar abans de l'aplicació. Seca per reacció química dels dos components
- Esmalt en dispersió acrílica: Copolímers acrílics en una emulsió aquosa
- Esmalt de clorcautxú: Seca a l'aire per evaporació del dissolvent
- Pasta plàstica de picar: Pintura formada per un vehicle a base d'un polímer sintètic, en dispersió aquosa i pigments càrrega-estenedors resistents als àlcalis i la intempèrie

PINTURA A LA COLA:

Característiques de la pel·lícula líquida:

- Amb l'envàs ple i al cap de 3 minuts d'agitació (INTA 16 32 03) no ha de tenir coàguls, pells, dipòsits durs ni flotació de pigments.
- Ha de tenir una consistència adequada per a la seva aplicació amb brotxa o amb corró. Ha de fer córrer la brotxa, ha de fluir, ha d'anivellar bé i ha de deixar una capa uniforme després de l'assecat
- Finor de mòlta dels pigments (INTA 16 02 55): < 50 micres
- Temperatura d'inflamació (INTA 16 02 32A): Ininflamable
- Temps d'assecatge a 23°C ± 2°C i 50% ± 5% HR (INTA 16 02 29): - Al tacte: 2 h -
Totalment sec: 4 h

Característiques de la pel·lícula seca:

- La pintura ha de ser de color estable.
- Adherència (UNE 48032): <= 2

PINTURA A LA CALÇ:

Un cop preparada ha de tenir una consistència adequada per a la seva aplicació amb brotxa, corró o procediments neumàtics fins a l'impregnació dels porus de la superfície a tractar. Després d'assecar-se s'han d'aplicar dues capes d'acabat.

Un cop seca, ha de ser resistent a la intempèrie, ha d'endurir amb la humitat i el temps i ha de tenir propietats microbicides.

PINTURA AL CIMENT:

Un cop preparada ha de tenir una consistència adequada per a la seva aplicació amb brotxa, corró o pistola fins a l'impregnació de la superfície a tractar.

Un cop seca ha de ser resistent a la intempèrie.

PINTURA AL LÀTEX:

Característiques de la pel·lícula líquida:

- Amb l'envàs ple i al cap de 3 minuts d'agitació (INTA 16 32 03) no ha de tenir coàguls, pells, ni dipòsits durs
- Un cop preparada ha de fer córrer la brotxa, ha de fluir, ha d'anivellar bé i ha de deixar una capa uniforme després de l'assecat
- Temps d'assecatge a 23°C ± 2°C i 50% ± 5% HR (INTA 16 02 29): - Al tacte: < 30 -
Totalment sec: < 2 h

Característiques de la pel·lícula seca:

- Adherència (UNE 48032): <= 2

PINTURA PLÀSTICA:

Característiques de la pel·lícula líquida:

- La pintura continguda al seu envàs original recentment obert, no ha de presentar senyals de putrefacció, pells ni materies estranyes.
- Amb l'envàs ple i sotmesa a agitació (UNE_EN 21513 i UNE 48-083) no ha de tenir coàguls, pells, dipòsits durs ni flotació de pigments
- Ha de tenir una consistència adequada per a la seva aplicació amb brotxa o amb corró. Ha de fer córrer la brotxa, ha de fluir, ha d'anivellar bé i ha de deixar una capa uniforme després de l'assecat
- Finor de mòlta dels pigments (INTA 16 02 55): < 50 micres
- Temps d'assecatge a 23°C ± 2°C i 50% ± 5% HR (INTA 16 02 29): - Al tacte: < 1 h -
Totalment sec: < 2 h
- Pes específic: - Pintura per a interiors: < 16 kN/m³ - Pintura per a exteriors: < 15 kN/m³
- Rendiment: > 6 m²/kg
- Relació volum pigments + càrregues/volum pigments, pes càrregues, aglomerat sòlid (PVC): < 80%

Característiques de la pel·lícula seca:

- La pintura ha de ser de color estable, i per a exteriors, insaponificable.
- Adherència (UNE 48032): <= 2
- Capacitat de recobriment (UNE 48259): Relació constant >= 0,98
- Resistència al rentat (DIN 53778): - Pintura plàstica per a interiors o pasta plàstica: >= 1000 cicles - Pintura plàstica per a exteriors: >= 5000 cicles
- Solidesa a la llum (NF-T-30.057): Ha de complir
- Transmissió del vapor d'aigua (NF-T-30.018): Ha de complir

PINTURA PLÀSTICA PER A EXTERIORS:

- Resistència a la immersió (UNE 48-144): No s'observen canvis o defectes
- Resistència a la intempèrie (DIN 18363): Ha de complir
- Resistència a l'abrasió (NF-T-30.015): Ha de complir
- Resistència a la calor (UNE 48-033): Ha de complir

PINTURA ACRÍLICA:

Característiques de la pel·lícula líquida:

- Un cop preparada ha de tenir una consistència adequada per a la seva aplicació amb brotxa, corró o procediments pneumàtics
- Temps d'assecatge a 23°C ± 2°C i 50% ± 5% HR (INTA 16 02 29): - Al tacte: < 4 h -
Totalment sec: < 14 h

Característiques de la pel·lícula seca:

- La pintura ha de ser de color estable i insaponificable.
- Ha de ser resistent a la intempèrie.

ESMALT GRAS:

Un cop preparada ha de tenir una consistència adequada per a la seva aplicació amb brotxa, corró o pistola fins a l'impregnació de la superfície a tractar.

Temperatura d'inflamació (INTA 16 02 32A): > 30°C

Temps d'assecatge a 23°C ± 2°C i 50% ± 5% HR (INTA 16 02 29):

- Al tacte: < 1 h

- Totalment sec: < 6 h

Un cop sec, ha de tenir bona resistència al fregament i al rentat.

ESMALT SINTÈTIC:

No ha de tenir resines fenòliques (INTA 16 04 23) ni de colofonia (INTA 16 04 22).

Característiques de la pel·lícula líquida:

- Amb l'envàs ple i al cap de 3 minuts d'agitació (INTA 16 32 03) no ha de tenir coàguls, pells, dipòsits durs ni flotació de pigments.
- Ha de tenir la consistència adequada per a la seva aplicació amb brotxa. Ha de fer córrer la brotxa, ha de fluir bé i ha de deixar una capa uniforme després de l'assecatge.
- Finor de mòlta dels pigments (INTA 16 02 55): < 25 micres
- Temperatura d'inflamació (INTA 16 02 32A): > 30°C
- Temps d'assecatge a 23°C ± 2°C i 50% ± 5% HR (INTA 16 02 29): - Al tacte: < 3 h -
Totalment sec: < 8 h
- Material volàtil (INTA 16 02 31): >= 70 ± 5%
- Rendiment per a una capa de 30 micres: >= 5 m²/kg
- Índex d'anivellament a 23 ± 2°C i 50 ± 5% HR (INTA 16 02 89): >= 5
- Índex de despreniments a 23 ± 2°C i 50 ± 5% HR (INTA 16 02 88): >= 4

Característiques de la pel·lícula seca:

- La pintura ha de ser de color estable i insaponificable.

- Adherència (UNE 48032): <= 2
- Ha de ser resistent a la intempèrie (INTA 16 06 02).
- Envelliment accelerat (INTA 16 06 55): < 6 unitats pèrdua de lluminositat (INTA 16 02 08)
- Resistència a l'abrasió (UNE 56818): Danys moderats
- Esgroguement accelerat per colors amb reflectància aparent superior al 80% (INTA 160.603): < 0,12

ESMALT DE POLIURETÀ D'UN COMPONENT:

Característiques de la pel·lícula líquida:

- Amb l'envàs ple i al cap de 3 minuts d'agitació (INTA 16 32 03) no ha de tenir coàguls, pells, dipòsits durs ni flotació de pigments.
- Ha de tenir la consistència adequada per a la seva aplicació amb brotxa. Ha de fer córrer la brotxa, ha de fluir bé i ha de deixar una capa uniforme després de l'assecatge.
- Temperatura d'inflamació (INTA 16 02 32A): > 30°C
- Temps d'assecatge a 23°C ± 2°C i 50% ± 5% HR (INTA 16 02 29): - Al tacte: < 3 h -
- Totalment sec: < 8 h
- Índex d'anivellament a 23 ± 2°C i 50 ± 5% HR (INTA 16 02 89): >= 5
- Índex de despeniments a 23 ± 2°C i 50 ± 5% HR (INTA 16 02 88): >= 4

Característiques de la pel·lícula seca:

- La pintura ha de ser de color estable i insaponificable.
- Adherència (UNE 48032): <= 2
- Ha de ser resistent a la intempèrie (INTA 16 06 02).
- Envelliment accelerat (INTA 16 06 05): < 6 unitats pèrdua de lluminositat (INTA 16 02 08)
- Resistència a l'abrasió (UNE 56818): Danys petits
- Adherència i resistència a l'impacte:

	A les 24 h	Al cap de 7 dies
Adherència al quadriculat:	100%	100%
Impacte directe o indirecte:		
Bola de 12,5 des de 50 cm (INTA 160.266)	Bé	Ha de complir

- Resistència a la càrrega concentrada en moviment (UNE 56-814): Danys moderats
- Resistència a la càrrega rodant (UNE 56-815): Danys petits
- Resistència a la càrrega arrossegada (UNE 56-816): Danys petits
- Resistència al ratllat (UNE 48-173): Resistent
- Resistència a la calor (UNE 48-033): Ha de complir
- Resistència química:
 - A l'àcid cítric al 10%: 15 dies
 - A l'àcid làctic al 5%: 15 dies
 - A l'àcid acètic al 5%: 15 dies
 - A l'oli de cremar: Cap modificació
 - Al xilol: Cap modificació
 - Al clorur sòdic al 20%: 15 dies
 - A l'aigua: 15 dies

ESMALT DE POLIURETÀ DE DOS COMPONENTS:

Cal barrejar els dos components abans de l'aplicació.

Característiques de la pel·lícula líquida:

- Ha de tenir la consistència adequada per a la seva aplicació amb brotxa. Ha de fer córrer la brotxa, ha de fluir bé i ha de deixar una capa uniforme després de l'assecatge.
- Temperatura d'inflamació (INTA 16 02 32A): > 30°C
- Temps d'assecatge a 23°C ± 2°C i 50% ± 5% HR (INTA 16 02 29): - Al tacte: < 3 h -
- Totalment sec: < 8 h

Característiques de la pel·lícula seca:

- La pintura ha de ser de color estable i insaponificable.
- Adherència (UNE 48032): <= 2
- Ha de ser resistent a la intempèrie (INTA 16 06 02).
- Envelliment accelerat (INTA 16 06 55): < 6 unitats pèrdua de lluminositat (INTA 16 02 08)
- Resistència a l'abrasió (UNE 56818): Danys petits
- Ha de tenir bona resistència química als àcids diluïts, als hidrocarburs, les sals i als detergents.

ESMALT DE POLIURETÀ URETANAT:

Un cop preparada ha de tenir una consistència adequada per a la seva aplicació amb brotxa, corró o pistola fins a l'impregnació de la superfície a tractar.

Temps d'assecatge a 20°C: 1 - 2 h

Ha de tenir bona resistència a l'aigua salada i al sol.

ESMALT DE DISPERSIÓ ACRÍLICA:

Un cop preparada ha de tenir una consistència adequada per a la seva aplicació amb brotxa, corró o pistola fins a l'impregnació de la superfície a tractar.

Temps d'assecatge a 23°C ± 2°C i 50% ± 5% HR (INTA 16 02 29):

- Al tacte: < 20 min
- Totalment sec: < 1 h

ESMALT DE CLORCAUTXÚ:

Un cop preparada ha de tenir una consistència adequada per a la seva aplicació amb brotxa o corró.

Temps d'assecatge a 23°C ± 2°C i 50% ± 5% HR (INTA 16 02 29):

- Al tacte: < 30 min
- Totalment sec: < 2 h

Ha de ser resistent a l'aigua dolça i salada, als àcids i als àlcalis.

ESMALT EPOXI:

Un cop preparada ha de tenir una consistència adequada per a la seva aplicació amb brotxa, corró o pistola.

Temperatura d'inflamació (INTA 16 02 29): > 30°C

Temps d'assecatge a 23°C ± 2°C i 50% ± 5% HR (INTA 16 02 29):

- Al tacte: < 30 min

- Totalment sec: < 10 h

Ha de tenir bona resistència al desgast.

Ha de ser resistent a l'àcid làctic 1%, acètic 10%, clorhídric 20%, cítric 30%, sosa i solucions bàsiques, als hidrocarburs (benzina, querosè) als olis animals i vegetals, a l'aigua, als detergents i a l'alcohol etílic 10%.

Resistència mecànica (després de 7 dies de polimerització):

- Tracció: >= 16 N/mm²

- Compressió: >= 85 N/mm²

Resistència a la temperatura: 80°C

PASTA PLÀSTICA DE PICAR:

Característiques de la pel·lícula líquida:

- Amb l'envàs ple i al cap de 3 minuts d'agitació (INTA 16 32 03) no ha de tenir coàguls, pells, dipòsits durs ni flotació de pigments.

- Ha de tenir una consistència adequada.

- Finor de mòlta dels pigments (INTA 16 02 55): < 50 micres

- Temps d'assecatge a 23°C ± 2°C i 50% ± 5% HR (INTA 16 02 29):

- Al tacte: < 1 h

- Totalment sec: < 2 h

- Pes específic: < 17 kN/m³

- Relació: volum del pigment/volum de la resina (PVC): < 80%

Característiques de la pel·lícula seca:

- La pintura ha de ser de color estable i insaponificable.

- Adherència (UNE 48032): <= 2

- Resistència al rentat (DIN 53778): - Pintura plàstica per a interiors o pasta plàstica:

>= 1000 cicles - Pintura plàstica per a exteriors: >= 5000 cicles

- Solidesa a la llum (NF-T-30.057): Ha de complir

- Transmissió del vapor d'aigua (NF-T-30.018): Ha de complir

- Resistència a la immersió (UNE 48-144): No s'observen canvis o defectes

- Resistència a la intempèrie (DIN 18363): Ha de complir

- Resistència a l'abrasió (NF-T-30.015): Ha de complir

- Resistència a la calor (UNE 48-033): Ha de complir

2.- CONDICIONS DE SUBMINISTRAMENT I EMMAGATZEMATGE

PINTURA A LA COLA, AL LÀTEX, ACRÍLICA, PLÀSTICA, ESMALT GRAS, SINTÈTIC, DE POLIURETÀ, DE DISPERSIÓ ACRÍLICA, EPOXI I PASTA DE PICAR:

Subministrament: En pots o bidons.

Emmagatzematge: En llocs ventilats i no exposats al sol, dins del seu envàs tancat i sense contacte amb el terra. S'ha de preservar de les gelades.

PINTURA A LA CALÇ:

Subministrament de la calç aèria en terrossos o envasada.

La calç hidràulica ha de subministrar-se en pols.

Emmagatzematge: En llocs ventilats i no exposats al sol, dins del seu envàs tancat i sense contacte amb el terra. S'ha de preservar de les gelades.

PINTURA AL CIMENT:

Subministrament: En pols, en envasos adequats.

Emmagatzematge: En llocs ventilats i no exposats al sol, dins del seu envàs tancat i sense contacte amb el terra. S'ha de preservar de les gelades.

3.- UNITAT I CRITERI D'AMIDAMENT

Unitat d'amidament: la indicada a la descripció de l'element

Criteri d'amidament: quantitat necessària subministrada a l'obra

4.- NORMATIVA DE COMPLIMENT OBLIGATORI

No hi ha normativa de compliment obligatori.

5.- CONDICIONS DE CONTROL DE RECEPCIÓ

CONDICIONS DE MARCATGE I CONTROL DE LA DOCUMENTACIÓ EN PINTURA A LA COLA, AL LÀTEX, ACRÍLICA, PLÀSTICA, ESMALT GRAS, SINTÈTIC, DE POLIURETÀ, DE DISPERSIÓ ACRÍLICA, EPOXI I PASTA DE PICAR:

A cada envàs hi ha d'haver les dades següents:

- Identificació del fabricant
 - Nom comercial del producte
 - Identificació del producte
 - Codi d'identificació
 - Pes net o volum del producte
 - Data de caducitat
 - Instruccions d'ús
 - Dissolvents adequats
 - Límits de temperatura
 - Temps d'assecatge al tacte, total i de repintat
 - Toxicitat i inflamabilitat
 - Proporció de la barreja i temps d'utilització, en els productes de dos components
 - Color i acabat, en la pintura plàstica o al làtex i en l'esmalt sintètic, de poliuretà
- CONDICIONS DE MARCATGE I CONTROL DE LA DOCUMENTACIÓ EN PINTURA A LA CALÇ:

A cada envàs hi ha d'haver les dades següents:

- Identificació del fabricant
- Nom comercial del producte
- Identificació del producte
- Codi d'identificació
- Pes net o volum del producte
- Toxicitat i inflamabilitat

CONDICIONS DE MARCATGE I CONTROL DE LA DOCUMENTACIÓ EN PINTURA AL CIMENT:

A cada envàs hi ha d'haver les dades següents:

- Identificació del fabricant
- Nom comercial del producte
- Identificació del producte
- Codi d'identificació
- Pes net o volum del producte
- Instruccions d'ús
- Temps d'estabilitat de la barreja
- Temperatura mínima d'aplicació
- Temps d'assecatge
- Rendiment teòric en m/l
- Color

OPERACIONS DE CONTROL:

Els punts de control més destacables són els següents:

- En cada subministrament d'esmalt, es comprovarà que l'etiquetatge dels envasos contingui les dades exigides a les especificacions.

El control de recepció de material verificarà que les característiques dels materials són coincidents amb l'establert en la DT. Aquest control ha de complir l'especificat en l'apartat 7.2 del CTE.

Control de documentació: documents d'origen (full de subministrament i etiquetat), certificat de garantia del fabricant, en el seu cas, (signat per persona física) i els documents de conformitat o autoritzacions administratives exigides, inclòs la documentació corresponent al marcatge CE quan sigui pertinent.

Control mitjançant distintius de qualitat i avaluacions d'idoneïtat: En el cas que el fabricant disposi de marques de qualitat, ha d'aportar-ne la documentació corresponent

Control de recepció mitjançant assaigs: Si el material disposa d'una marca legalment reconeguda a un país de la CEE (Marcatge CE, AENOR, etc.) es podrà prescindir dels assaigs de control de recepció de les característiques del material garantides per la marca; i la DF sol·licitarà en aquest cas, els resultats dels assaigs corresponents al subministrament rebut. En qualsevol cas, la DF podrà sol·licitar assaigs de control de recepció si ho creu convenient.

- Comprovació de l'estat de conservació de la pintura, en un 10 % dels pots rebuts (INTA 16 02 26).

OPERACIONS DE CONTROL EN ESMALT SINTÈTIC I DE POLIURETÀ:

- Recepció del certificat de qualitat del fabricant, on constin els resultats dels assaigs següents:
 - Esmalt sintètic:
 - Assaigs sobre la pintura líquida:
 - Punt d'inflamació INTA 16.02.32A (7.61)
 - Contingut matèria volàtil INTA 16.02.31A (10.7)
 - Índex d'anivellament INTA.16.02.89 (9.68)
 - Índex de despreniments INTA 16.02.88
 - Temps d'assecatge INTA 16.02.29 (6.57)
 - Assaigs sobre la pel·lícula seca:
 - Envelliment accelerat INTA 16.06.05 (10.74) ó UNE 48071
 - Resistència a l'abració d'una capa UNE 48250
 - Engrogiment accelerat INTA 16.06.05 (10.74) ó UNE 48071
 - Conservació de la pintura INTA 16.02.26
 - Esmalt de poliuretà:
 - Assaigs sobre la pintura líquida:
 - Punt d'inflamació INTA 16.02.32A (7.61)
 - Índex d'anivellament INTA.16.02.89 (9.68)
 - Índex de despreniments INTA 16.02.88
 - Temps d'assecatge INTA 16.02.29 (6.57)
 - Assaigs sobre la pel·lícula seca:
 - Envelliment accelerat INTA 16.06.05 (10.74) ó UNE 48071
 - Resistència al impacte UNE EN ISO 6272-1
 - Càrrega concentrada en moviment UNE EN ISO 6272-1
 - Resistència al ratllat UNE EN ISO 1518
 - Resistència a l'abració d'una capa UNE 48250
- Resistència a agents químics UNE 48027

Conservació de la pintura INTA 16.02.26 - Resistència al calor UNE 48033 En cas de no rebre aquests resultats abans del inici de l'activitat, o que la DF no els consideri representatius, el contractista haurà de realitzar els assaigs corresponents, al seu càrrec i fora del pressupost d'autocontrol.

CRITERIS DE PRESA DE MOSTRES:

Els controls s'han de realitzar segons les instruccions de la DF i els criteris indicats a les normes de procediment corresponents.

INTERPRETACIÓ DE RESULTATS I ACTUACIONS EN CAS D'INCOMPLIMENT:

No s'acceptaran els pots de pintura que no estiguin degudament etiquetats i/o certificats, així com els que presentin mal estat de conservació i/o emmagatzematge.

En cas d'observar deficiències en l'estat de conservació d'un pot, es rebutjarà la unitat corresponent i s'incrementarà la inspecció, en primera instància, fins al 20 % dels pots subministrats. Si es continuen observant irregularitats, es passarà a controlar el 100% del subministrament.

Els assaigs d'identificació han de resultar d'acord a les especificacions del plec i a les condicions garantides en el certificat del material. En cas d'incompliment, es realitzarà l'assaig sobre dues mostres més del mateix lot, acceptant-ne el conjunt sempre que els dos resultats estiguin d'acord a dites especificacions.

B8 REVESTIMENTS

B89 MATERIALS PER A PINTURES

B896- PINTURA

0.- ELEMENTOS QUE CONTEMPLA EL PLIEGO

B896-HYD6,B896-HYAR,B896-HYLB,B896-HYJV.

Plec de condicions

1.- DEFINICIÓ I CONDICIONS DELS ELEMENTS

Pintures, pastes i esmalts.

S'han considerat els tipus següents:

- Pintura a la cola: Pintura a l'aigua formada per un aglomerant a base de coles cel·lulòsiques o anilànies i pigments resistents als àlcalis
- Pintura a la calç: Dissolució en aigua, l'aglutinant i el pigment de la qual és l'hidròxid de calç o la calç apagada
- Pintura al ciment: Dissolució en aigua de ciment blanc tractat i pigments resistents a l'alcalinitat
- Pintura al làtex: Pintura a base de polímers vinílics en dispersió
- Pintura plàstica: Pintura formada per un aglomerant a base d'un polímer sintètic, en dispersió aquosa i pigments càrrega-estenedors resistents als àlcalis i a la intempèrie
- Pintura acrílica: Pintura formada per copolímers acrílics amb pigments i càrregues inorgàniques, en una dispersió aquosa. Seca a l'aire per evaporació del dissolvent
- Esmalt gras: Pintura formada per olis secants barrejats amb resines dures, naturals o sintètiques i dissolvents
- Esmalt sintètic: Pintura formada per un aglomerant de resines alquídiques, soles o modificades, pigments resistents als àlcalis i a la intempèrie i additius modificadors de la brillantor. Seca a l'aire per evaporació del dissolvent
- Esmalt de poliuretà d'un component: Pintura formada per un aglomerant de resines de poliuretà, soles o modificades, que catalitzen amb la humitat atmosfèrica i pigments resistents als àlcalis i a la intempèrie, dissolta en dissolvents adequats
- Esmalt de poliuretà de dos components: Pintura formada per copolímers de resines de poliuretà fluidificades i pigmentades. Seca per polimerització mitjançant un catalitzador
- Esmalt de poliuretà uretanat: Pintura formada per resines uretanades
- Esmalt epoxi: Revestiment de resines epoxi, format per dos components: un enduridor i una resina, que cal barrejar abans de l'aplicació. Seca per reacció química dels dos components
- Esmalt en dispersió acrílica: Copolímers acrílics en una emulsió aquosa
- Esmalt de clorcautxú: Seca a l'aire per evaporació del dissolvent
- Pasta plàstica de picar: Pintura formada per un vehicle a base d'un polímer sintètic, en dispersió aquosa i pigments càrrega-estenedors resistents als àlcalis i la intempèrie

PINTURA A LA COLA:

Característiques de la pel·lícula líquida:

REPARACIÓ PAVELLÓ XAVIER BALLVER

Ajuntament de Cervelló

Data: Setembre 2022

Arq. Eskubi-Turró arquitectes SLP

- Amb l'envàs ple i al cap de 3 minuts d'agitació (INTA 16 32 03) no ha de tenir coàguls, pells, dipòsits durs ni flotació de pigments.

- Ha de tenir una consistència adequada per a la seva aplicació amb brotxa o amb corró. Ha de fer córrer la brotxa, ha de fluir, ha d'anivellar bé i ha de deixar una capa uniforme després de l'assecat

- Finor de mólta dels pigments (INTA 16 02 55): < 50 micres

- Temperatura d'inflamació (INTA 16 02 32A): Ininflamable

- Temps d'assecatge a 23°C ± 2°C i 50% ± 5% HR (INTA 16 02 29): - Al tacte: 2 h -

Totalment sec: 4 h

Característiques de la pel·lícula seca:

- La pintura ha de ser de color estable.

- Adherència (UNE 48032): ≤ 2

PINTURA A LA CALÇ:

Un cop preparada ha de tenir una consistència adequada per a la seva aplicació amb brotxa, corró o procediments pneumàtics fins a l'impregnació dels porus de la superfície a tractar. Després d'assecar-se s'han d'aplicar dues capes d'acabat.

Un cop seca, ha de ser resistent a la intempèrie, ha d'endurir amb la humitat i el temps i ha de tenir propietats microbicides.

PINTURA AL CIMENT:

Un cop preparada ha de tenir una consistència adequada per a la seva aplicació amb brotxa, corró o pistola fins a l'impregnació de la superfície a tractar.

Un cop seca ha de ser resistent a la intempèrie.

PINTURA AL LÀTEX:

Característiques de la pel·lícula líquida:

- Amb l'envàs ple i al cap de 3 minuts d'agitació (INTA 16 32 03) no ha de tenir coàguls, pells, ni dipòsits durs

- Un cop preparada ha de fer córrer la brotxa, ha de fluir, ha d'anivellar bé i ha de deixar una capa uniforme després de l'assecat

- Temps d'assecatge a 23°C ± 2°C i 50% ± 5% HR (INTA 16 02 29): - Al tacte: < 30 -

Totalment sec: < 2 h

Característiques de la pel·lícula seca:

- Adherència (UNE 48032): ≤ 2

PINTURA PLÀSTICA:

Característiques de la pel·lícula líquida:

- La pintura continguda al seu envàs original recentment obert, no ha de presentar senyals de putrefacció, pells ni materies estranyes.

- Amb l'envàs ple i sotmesa a agitació (UNE_EN 21513 i UNE 48-083) no ha de tenir coàguls, pells, dipòsits durs ni flotació de pigments

- Ha de tenir una consistència adequada per a la seva aplicació amb brotxa o amb corró. Ha de fer córrer la brotxa, ha de fluir, ha d'anivellar bé i ha de deixar una capa uniforme després de l'assecat

- Finor de mólta dels pigments (INTA 16 02 55): < 50 micres

- Temps d'assecatge a 23°C ± 2°C i 50% ± 5% HR (INTA 16 02 29): - Al tacte: < 1 h -

Totalment sec: < 2 h

- Pes específic: - Pintura per a interiors: < 16 kN/m³ - Pintura per a exteriors: < 15 kN/m³

- Rendiment: > 6 m²/kg

- Relació volum pigments + càrregues/volum pigments, pes càrregues, aglomerat sòlid (PVC): < 80%

Característiques de la pel·lícula seca:

- La pintura ha de ser de color estable, i per a exteriors, insaponificable.

- Adherència (UNE 48032): ≤ 2

- Capacitat de recobriment (UNE 48259): Relació constant ≥ 0,98

- Resistència al rentat (DIN 53778): - Pintura plàstica per a interiors o pasta plàstica:

>= 1000 cicles - Pintura plàstica per a exteriors: >= 5000 cicles

- Solidesa a la llum (NF-T-30.057): Ha de complir

- Transmissió del vapor d'aigua (NF-T-30.018): Ha de complir

PINTURA PLÀSTICA PER A EXTERIORS:

Resistència a la immersió (UNE 48-144): No s'observen canvis o defectes

Resistència a la intempèrie (DIN 18363): Ha de complir

Resistència a l'abrasió (NF-T-30.015): Ha de complir

Resistència a la calor (UNE 48-033): Ha de complir

PINTURA ACRÍLICA:

Característiques de la pel·lícula líquida:

- Un cop preparada ha de tenir una consistència adequada per a la seva aplicació amb brotxa, corró o procediments pneumàtics

- Temps d'assecatge a 23°C ± 2°C i 50% ± 5% HR (INTA 16 02 29): - Al tacte: < 4 h -

Totalment sec: < 14 h

Característiques de la pel·lícula seca:

- La pintura ha de ser de color estable i insaponificable.

- Ha de ser resistent a la intempèrie.

ESMALT GRAS:

Un cop preparada ha de tenir una consistència adequada per a la seva aplicació amb brotxa,

corró o pistola fins a l'impregnació de la superfície a tractar.

Temperatura d'inflamació (INTA 16 02 32A): > 30°C

Temps d'assecatge a 23°C ± 2°C i 50% ± 5% HR (INTA 16 02 29):

- Al tacte: < 1 h

- Totalment sec: < 6 h

Un cop sec, ha de tenir bona resistència al fregament i al rentat.

ESMALT SINTÈTIC:

No ha de tenir resines fenòliques (INTA 16 04 23) ni de colofonia (INTA 16 04 22).

Característiques de la pel·lícula líquida:

- Amb l'envàs ple i al cap de 3 minuts d'agitació (INTA 16 32 03) no ha de tenir coàguls, pells, dipòsits durs ni flotació de pigments.

- Ha de tenir la consistència adequada per a la seva aplicació amb brotxa. Ha de fer córrer la brotxa, ha de fluir bé i ha de deixar una capa uniforme després de l'assecatge.

- Finor de mòlta dels pigments (INTA 16 02 55): < 25 micres

- Temperatura d'inflamació (INTA 16 02 32A): > 30°C

- Temps d'assecatge a 23°C ± 2°C i 50% ± 5% HR (INTA 16 02 29): - Al tacte: < 3 h -

Totalment sec: < 8 h

- Material volàtil (INTA 16 02 31): >= 70 ± 5%

- Rendiment per a una capa de 30 micres: >= 5 m²/kg

- Índex d'anivellament a 23 ± 2°C i 50 ± 5% HR (INTA 16 02 89): >= 5

- Índex de despreniments a 23 ± 2°C i 50 ± 5% HR (INTA 16 02 88): >= 4

Característiques de la pel·lícula seca:

- La pintura ha de ser de color estable i insaponificable.

- Adherència (UNE 48032): <= 2

- Ha de ser resistent a la intempèrie (INTA 16 06 02).

- Envelliment accelerat (INTA 16 06 55): < 6 unitats pèrdua de lluminositat (INTA 16 02 08)

- Resistència a l'abrasió (UNE 56818): Danys moderats

- Esgragueïment accelerat per colors amb reflectància aparent superior al 80% (INTA 160.603): < 0,12

ESMALT DE POLIURETÀ D'UN COMPONENT:

Característiques de la pel·lícula líquida:

- Amb l'envàs ple i al cap de 3 minuts d'agitació (INTA 16 32 03) no ha de tenir coàguls, pells, dipòsits durs ni flotació de pigments.

- Ha de tenir la consistència adequada per a la seva aplicació amb brotxa. Ha de fer córrer la brotxa, ha de fluir bé i ha de deixar una capa uniforme després de l'assecatge.

- Temperatura d'inflamació (INTA 16 02 32A): > 30°C

- Temps d'assecatge a 23°C ± 2°C i 50% ± 5% HR (INTA 16 02 29): - Al tacte: < 3 h -

Totalment sec: < 8 h

- Índex d'anivellament a 23 ± 2°C i 50 ± 5% HR (INTA 16 02 89): >= 5

- Índex de despreniments a 23 ± 2°C i 50 ± 5% HR (INTA 16 02 88): >= 4

Característiques de la pel·lícula seca:

- La pintura ha de ser de color estable i insaponificable.

- Adherència (UNE 48032): <= 2

- Ha de ser resistent a la intempèrie (INTA 16 06 02).

- Envelliment accelerat (INTA 16 06 05): < 6 unitats pèrdua de lluminositat (INTA 16 02 08)

- Resistència a l'abrasió (UNE 56818): Danys petits

- Adherència i resistència a l'impacte:

	A les 24 h	Al cap de 7 dies
Adherència al quadriculat:	100%	100%
Impacte directe o indirecte:		
Bola de 12,5 des de 50 cm (INTA 160.266)	Bé	Ha de complir

- Resistència a la càrrega concentrada en moviment (UNE 56-814): Danys moderats

- Resistència a la càrrega rodant (UNE 56-815): Danys petits

- Resistència a la càrrega arrossegada (UNE 56-816): Danys petits

- Resistència al ratllat (UNE 48-173): Resistent

- Resistència a la calor (UNE 48-033): Ha de complir

- Resistència química: - A l'àcid cítric al 10%: 15 dies - A l'àcid làctic al 5%: 15 dies - A l'àcid acètic al 5%: 15 dies - A l'oli de cremar: Cap modificació - Al xilol: Cap modificació - Al clorur sòdic al 20%: 15 dies - A l'aigua: 15 dies

ESMALT DE POLIURETÀ DE DOS COMPONENTS:

Cal barrejar els dos components abans de l'aplicació.

Característiques de la pel·lícula líquida:

- Ha de tenir la consistència adequada per a la seva aplicació amb brotxa. Ha de fer córrer la brotxa, ha de fluir bé i ha de deixar una capa uniforme després de l'assecatge.

- Temperatura d'inflamació (INTA 16 02 32A): > 30°C

- Temps d'assecatge a 23°C ± 2°C i 50% ± 5% HR (INTA 16 02 29): - Al tacte: < 3 h -

Totalment sec: < 8 h

Característiques de la pel·lícula seca:

- La pintura ha de ser de color estable i insaponificable.

- Adherència (UNE 48032): <= 2

- Ha de ser resistent a la intempèrie (INTA 16 06 02).
- Envelliment accelerat (INTA 16 06 55): < 6 unitats pèrdua de lluminositat (INTA 16 02 08)
- Resistència a l'abrasió (UNE 56818): Danys petits
- Ha de tenir bona resistència química als àcids diluïts, als hidrocarburs, les sals i als detergents.

ESMALT DE POLIURETÀ URETANAT:

Un cop preparada ha de tenir una consistència adequada per a la seva aplicació amb brotxa, corró o pistola fins a l'impregnació de la superfície a tractar.

Temps d'assecatge a 20°C: 1 - 2 h

Ha de tenir bona resistència a l'aigua salada i al sol.

ESMALT DE DISPERSIÓ ACRÍLICA:

Un cop preparada ha de tenir una consistència adequada per a la seva aplicació amb brotxa, corró o pistola fins a l'impregnació de la superfície a tractar.

Temperatura d'inflamació (INTA 16 02 32A): Ininflamable

Temps d'assecatge a 23°C ± 2°C i 50% ± 5% HR (INTA 16 02 29):

- Al tacte: < 20 min
- Totalment sec: < 1 h

ESMALT DE CLORCAUTXÚ:

Un cop preparada ha de tenir una consistència adequada per a la seva aplicació amb brotxa o corró.

Temps d'assecatge a 23°C ± 2°C i 50% ± 5% HR (INTA 16 02 29):

- Al tacte: < 30 min
- Totalment sec: < 2 h

Ha de ser resistent a l'aigua dolça i salada, als àcids i als àlcalis.

ESMALT EPOXI:

Un cop preparada ha de tenir una consistència adequada per a la seva aplicació amb brotxa, corró o pistola.

Temperatura d'inflamació (INTA 16 02 29): > 30°C

Temps d'assecatge a 23°C ± 2°C i 50% ± 5% HR (INTA 16 02 29):

- Al tacte: < 30 min
- Totalment sec: < 10 h

Ha de tenir bona resistència al desgast.

Ha de ser resistent a l'àcid làctic 1%, acètic 10%, clorhídric 20%, cítric 30%, sosa i solucions bàsiques, als hidrocarburs (benzina, querosè) als olis animals i vegetals, a l'aigua, als detergents i a l'alcohol etílic 10%.

Resistència mecànica (després de 7 dies de polimerització):

- Tracció: >= 16 N/mm²
- Compressió: >= 85 N/mm²

Resistència a la temperatura: 80°C

PASTA PLÀSTICA DE PICAR:

Característiques de la pel·lícula líquida:

- Amb l'envàs ple i al cap de 3 minuts d'agitació (INTA 16 32 03) no ha de tenir coàguls, pells, dipòsits durs ni flotació de pigments.

- Ha de tenir una consistència adequada.

- Finor de mòlta dels pigments (INTA 16 02 55): < 50 micres

- Temps d'assecatge a 23°C ± 2°C i 50% ± 5% HR (INTA 16 02 29):

Totalment sec: < 2 h

- Pes específic: < 17 kN/m³

- Relació: volum del pigment/volum de la resina (PVC): < 80%

Característiques de la pel·lícula seca:

- La pintura ha de ser de color estable i insaponificable.

- Adherència (UNE 48032): <= 2

- Resistència al rentat (DIN 53778): - Pintura plàstica per a interiors o pasta plàstica: >= 1000 cicles - Pintura plàstica per a exteriors: >= 5000 cicles

- Solidesa a la llum (NF-T-30.057): Ha de complir

- Transmissió del vapor d'aigua (NF-T-30.018): Ha de complir

- Resistència a la immersió (UNE 48-144): No s'observen canvis o defectes

- Resistència a la intempèrie (DIN 18363): Ha de complir

- Resistència a l'abrasió (NF-T-30.015): Ha de complir

- Resistència a la calor (UNE 48-033): Ha de complir

2.- CONDICIONS DE SUBMINISTRAMENT I EMMAGATZEMATGE

PINTURA A LA COLA, AL LÀTEX, ACRÍLICA, PLÀSTICA, ESMALT GRAS, SINTÈTIC, DE POLIURETÀ, DE DISPERSIÓ ACRÍLICA, EPOXI I PASTA DE PICAR:

Subministrament: En pots o bidons.

Emmagatzematge: En llocs ventilats i no exposats al sol, dins del seu envàs tancat i sense contacte amb el terra. S'ha de preservar de les gelades.

PINTURA A LA CALÇ:

Subministrament de la calç aèria en terrossos o envasada.

La calç hidràulica ha de subministrar-se en pols.

Emmagatzematge: En llocs ventilats i no exposats al sol, dins del seu envàs tancat i sense

contacte amb el terra. S'ha de preservar de les gelades.

PINTURA AL CIMENT:

Subministrament: En pols, en envasos adequats.

Emmagatzematge: En llocs ventilats i no exposats al sol, dins del seu envàs tancat i sense contacte amb el terra. S'ha de preservar de les gelades.

3.- UNITAT I CRITERI D'AMIDAMENT

Unitat d'amidament: la indicada a la descripció de l'element

Criteri d'amidament: quantitat necessària subministrada a l'obra

4.- NORMATIVA DE COMPLIMENT OBLIGATORI

No hi ha normativa de compliment obligatori.

5.- CONDICIONS DE CONTROL DE RECEPCIÓ

CONDICIONS DE MARCATGE I CONTROL DE LA DOCUMENTACIÓ EN PINTURA A LA COLA, AL LÀTEX, ACRÍLICA, PLÀSTICA, ESMALT GRAS, SINTÈTIC, DE POLIURETÀ, DE DISPERSIÓ ACRÍLICA, EPOXI I PASTA DE PICAR:

A cada envàs hi ha d'haver les dades següents:

- Identificació del fabricant
- Nom comercial del producte
- Identificació del producte
- Codi d'identificació
- Pes net o volum del producte
- Data de caducitat
- Instruccions d'ús
- Dissolvents adequats
- Límits de temperatura
- Temps d'assecatge al tacte, total i de repintat
- Toxicitat i inflamabilitat
- Proporció de la barreja i temps d'utilització, en els productes de dos components
- Color i acabat, en la pintura plàstica o al làtex i en l'esmalt sintètic, de poliuretà

CONDICIONS DE MARCATGE I CONTROL DE LA DOCUMENTACIÓ EN PINTURA A LA CALÇ:

A cada envàs hi ha d'haver les dades següents:

- Identificació del fabricant
- Nom comercial del producte
- Identificació del producte
- Codi d'identificació
- Pes net o volum del producte
- Toxicitat i inflamabilitat

CONDICIONS DE MARCATGE I CONTROL DE LA DOCUMENTACIÓ EN PINTURA AL CIMENT:

A cada envàs hi ha d'haver les dades següents:

- Identificació del fabricant
- Nom comercial del producte
- Identificació del producte
- Codi d'identificació
- Pes net o volum del producte
- Instruccions d'ús
- Temps d'estabilitat de la barreja
- Temperatura mínima d'aplicació
- Temps d'assecatge
- Rendiment teòric en m/l
- Color

OPERACIONS DE CONTROL:

Els punts de control més destacables són els següents:

- En cada subministrament d'esmalt, es comprovarà que l'etiquetatge dels envasos contingui les dades exigides a les especificacions.

El control de recepció de material verificarà que les característiques dels materials són coincidents amb l'establert en la DT. Aquest control ha de complir l'especificat en l'apartat 7.2 del CTE.

Control de documentació: documents d'origen (full de subministrament i etiquetat), certificat de garantia del fabricant, en el seu cas, (signat per persona física) i els documents de conformitat o autoritzacions administratives exigides, inclòs la documentació corresponent al marcatge CE quan sigui pertinent.

Control mitjançant distintius de qualitat i avaluacions d'idoneïtat: En el cas que el fabricant disposi de marques de qualitat, ha d'aportar-ne la documentació corresponent

Control de recepció mitjançant assaigs: Si el material disposa d'una marca legalment reconeguda a un país de la CEE (Marcatge CE, AENOR, etc.) es podrà prescindir dels assaigs de control de recepció de les característiques del material garantides per la marca; i la DF

sol·licitarà en aquest cas, els resultats dels assaigs corresponents al subministrament rebut. En qualsevol cas, la DF podrà sol·licitar assaigs de control de recepció si ho creu convenient.

- Comprovació de l'estat de conservació de la pintura, en un 10 % dels pots rebuts (INTA 16 02 26).

OPERACIONS DE CONTROL EN PINTURA PLÀSTICA:

- Recepció del certificat de qualitat del fabricant, on constin els resultats dels assaigs següents: - Determinació de la finor de mòlta dels pigments INTA 16.02.55 (10.57) - Temps d'assecatge INTA 16.02.29 (6.57) - Pes específic UNE EN ISO 2811-1 - Capacitat de cobriment en humitat INTA 16.02.62(9.82) - Capacitat de cobriment en sec INTA 16.02.61(2.58) - Conservació de la pintura (cada 100 m2) INTA 16.02.26 En cas de no rebre aquests resultats abans del inici de l'activitat, o que la DF no els consideri representatius, el contractista haurà de realitzar els assaigs corresponents, al seu càrrec i fora del pressupost d'autocontrol.

CRITERIS DE PRESA DE MOSTRES:

Els controls s'han de realitzar segons les instruccions de la DF i els criteris indicats a les normes de procediment corresponents.

INTERPRETACIÓ DE RESULTATS I ACTUACIONS EN CAS D'INCOMPLIMENT:

No s'acceptaran els pots de pintura que no estiguin degudament etiquetats i/o certificats, així com els que presentin mal estat de conservació i/o emmagatzematge.

En cas d'observar deficiències en l'estat de conservació d'un pot, es rebutjarà la unitat corresponent i s'incrementarà la inspecció, en primera instància, fins al 20 % dels pots subministrats. Si es continuen observant irregularitats, es passarà a controlar el 100% del subministrament.

Els assaigs d'identificació han de resultar d'acord a les especificacions del plec i a les condicions garantides en el certificat del material. En cas d'incompliment, es realitzarà l'assaig sobre dues mostres més del mateix lot, acceptant-ne el conjunt sempre que els dos resultats estiguin d'acord a dites especificacions.

B8 REVESTIMENTS

B8Z MATERIALS ESPECIALS PER A REVESTIMENTS

B8Z6- IMPRIMACIÓ

0.- ELEMENTOS QUE CONTEMPLA EL PLIEGO

B8Z6-0P2I.

Plec de condicions

1.- DEFINICIÓ I CONDICIONS DELS ELEMENTS

Materials per a envernissats, emprimacions i tractaments superficials.

S'han considerat els tipus següents:

- Emprimació antioxidant: Emprimació sintètica de mini de plom electrolític, modificada eventualment amb oli de llinosa
- Emprimació antioxidant grassa: Emprimació de mini de plom electrolític barrejada amb olis i dissolvents
- Emprimació antioxidant al clorocautxú, a base de clorocautxú modificat
- Emprimació antioxidant al poliuretà: Emprimació de dos components a base de resines de poliuretà soles o modificades
- Emprimació de làtex: Emprimació de polímer vinílic en dispersió
- Emprimació fosfatant a base de resines viníliques o fenòliques, soles o modificades que catalitzen en ser barrejades amb un activador

IMPRIMACIÓ ANTIOXIDANT:

Característiques de la pel·lícula líquida:

- Amb l'envàs ple i al cap de 3 minuts d'agitació (INTA 16 32 03) no ha de tenir coàguls, pells, dipòsits durs ni flotació de pigments.
 - Pigment: $\geq 26\%$ de mini de plom electrolític
 - Puresa del mini de plom electrolític (INTA 16 12 11): $\geq 99,6\%$
 - Finor de la mòlta (INTA 16 02 55): < 50 micres
 - Temperatura d'inflamació (INTA 16 02 32): $> 25^{\circ}\text{C}$
 - Índex d'anivellament a $23 \pm 2^{\circ}\text{C}$ i $50 \pm 5\%$ HR (INTA 16 02 89): > 3
 - Temps d'assecatge a $23 \pm 2^{\circ}\text{C}$ i $50 \pm 5\%$ HR (INTA 16 02 29): - Al tacte: < 1 h -
-

Totalment seca: < 6 h

- Pes específic a 23 ± 2°C, 50 ± 5% HR (INTA 16 42 03): > 18 kN/m³

- Rendiment per a una capa de 30 - 40 micres: > 4 m²/kg

Característiques de la pel·lícula seca:

- Resistència a la boira marina (INTA 16 01 01, ASTM B.117-73, oxidació marina 8 (0,1%) ASTM D.610-68): ≥ 150 h

- Adherència (UNE 48032): ≤ 2

IMPRIMACIÓ ANTIOXIDANT GRASSA:

Ha de tenir una consistència adequada per a la seva aplicació amb brotxa.

Temperatura d'inflamació (INTA 16 02 32): > 30°C

Temps d'assecatge a 23 ± 2°C i 50 ± 5% HR (INTA 16 02 29):

- Al tacte: < 1 h

- Totalment seca: < 18 h

Pes específic a 20°C: > 23 kN/m³

Rendiment per una capa de 45 - 50 micres: > 4 m²/kg

IMPRIMACIÓ ANTIOXIDANT AL CLORCAUTXÚ:

Ha de tenir una consistència adequada per a la seva aplicació amb brotxa o pistola.

Temperatura d'inflamació (INTA 16 02 32): > 23°C

Temps d'assecatge a 23 ± 2°C i 50 ± 5% HR (INTA 16 02 29):

- Al tacte: < 45 min

- Totalment seca: < 4 h

Pes específic a 20°C: > 17,3 kN/m³

Rendiment per una capa de 40 - 45 micres: > 4 m²/kg

IMPRIMACIÓ ANTIOXIDANT AL POLIURETÀ:

Ha de tenir una consistència adequada per a la seva aplicació amb brotxa o pistola.

Temps d'assecatge a 23 ± 2°C i 50 ± 5% HR (INTA 16 02 29):

- Al tacte: < 15 min

- Totalment seca: < 2 h

Pes específic a 20°C: > 13,5 kN/m³

Rendiment per una capa de 40 - 45 micres: > 4 m²/kg

IMPRIMACIÓ DE LÀTEX:

Característiques de la pel·lícula líquida:

- Amb l'envàs ple i al cap de 3 minuts d'agitació (INTA 16.32.03) no ha de tenir coàguls, pells ni dipòsits durs

- Ha de tenir una consistència adequada per a la seva aplicació amb brotxa. Ha de fer córrer la brotxa i ha de fluir bé, i ha de deixar una capa uniforme després de l'assecat

- Al tacte: < 30 min - Totalment seca: < 2 h

- Temps d'assecatge a 23 ± 2°C i 50 ± 5% HR (INTA 16 02 29):

Característiques de la pel·lícula seca:

- Adherència (UNE 48032): ≤ 2

IMPRIMACIÓ FOSFATANT:

Característiques de la pel·lícula líquida:

- La mescla preparada, al cap de 3 minuts d'agitació, no ha de tenir coàguls, pells ni dipòsits durs

- Ha de tenir una consistència adequada per a la seva aplicació amb brotxa. Ha de fer córrer la brotxa i ha de fluir bé, i ha de deixar una capa uniforme després de l'assecat

- Temps d'assecatge a 23 ± 2°C i 50 ± 5% HR (INTA 16 02 29): - Al tacte: < 15 min -

Totalment seca: < 1 h

Característiques de la pel·lícula seca:

- Gruix de la capa: 4 - 10 micres

- Adherència (UNE 48032): ≤ 2

2.- CONDICIONS DE SUBMINISTRAMENT I EMMAGATZEMATGE

Subministrament: En pots o bidons.

Emmagatzematge: En llocs ventilats i no exposats al sol, dins del seu envàs tancat i sense contacte amb el terra. S'ha de preservar de les gelades.

3.- UNITAT I CRITERI D'AMIDAMENT

Unitat d'amidament: la indicada a la descripció de l'element

Criteri d'amidament: quantitat necessària subministrada a l'obra

4.- NORMATIVA DE COMPLIMENT OBLIGATORI

No hi ha normativa de compliment obligatori.

5.- CONDICIONS DE CONTROL DE RECEPCIÓ

CONDICIONS DE MARCATGE I CONTROL DE LA DOCUMENTACIÓ:

A cada envàs hi ha d'haver les dades següents:

- Identificació del fabricant
- Nom comercial del producte
- Identificació del producte
- Codi d'identificació
- Pes net o volum del producte
- Data de caducitat
- Instruccions d'ús
- Dissolvents adequats
- Límits de temperatura
- Temps d'assecatge al tacte, total i de repintat
- Toxicitat i inflamabilitat
- Temps d'inducció de la mescla i vida de la mescla, en els productes de dos components.

OPERACIONS DE CONTROL:

Els punts de control més destacables són els següents:

- En cada subministrament d'esmalt, es comprovarà que l'etiquetatge dels envasos contingui les dades exigides a les especificacions.

El control de recepció de material verificarà que les característiques dels materials són coincidents amb l'establert en la DT. Aquest control ha de complir l'especificat en l'apartat 7.2 del CTE.

Control de documentació: documents d'origen (full de subministrament i etiquetat), certificat de garantia del fabricant, en el seu cas, (signat per persona física) i els documents de conformitat o autoritzacions administratives exigides, inclòs la documentació corresponent al marcatge CE quan sigui pertinent.

Control mitjançant distintius de qualitat i avaluacions d'idoneïtat: En el cas que el fabricant disposi de marques de qualitat, ha d'aportar-ne la documentació corresponent

Control de recepció mitjançant assaigs: Si el material disposa d'una marca legalment reconeguda a un país de la CEE (Marcatge CE, AENOR, etc.) es podrà prescindir dels assaigs de control de recepció de les característiques del material garantides per la marca; i la DF sol·licitarà en aquest cas, els resultats dels assaigs corresponents al subministrament rebut. En qualsevol cas, la DF podrà sol·licitar assaigs de control de recepció si ho creu convenient.

OPERACIONS DE CONTROL EN IMPRIMACIÓ D'ELEMENTS METÀL·LICS:

Els punts de control més destacables són els següents:

- Recepció del certificat de qualitat del fabricant, on constin els resultats dels assaigs següents:
 - Assaigs sobre pintura líquida:
 - Dotació de pigment
 - Puresa del mini de plom electrolític INTA 16.12.11
 - Finor de la mòlta dels pigments INTA 16.02.55 (10.57)
 - Temperatura d'inflamació INTA 16.02.32A (7.61)
 - Pes específic UNE-EN ISO 2811-1
 - Índex d'anivellament INTA.16.02.89 (9.68)
 - Assaigs sobre pel·lícula seca:
 - Resistència a la boira marina UNE EN ISO 9227
 - Adherència UNE EN ISO 2409
- En cas de no rebre aquests resultats abans del inici de l'activitat, o que la DF no els consideri representatius, el contractista haurà de realitzar els assaigs corresponents, al seu càrrec i fora del pressupost d'autocontrol.

CRITERIS DE PRESA DE MOSTRES:

Els controls s'han de realitzar segons les instruccions de la DF i els criteris indicats a les normes de procediment corresponents.

INTERPRETACIÓ DE RESULTATS I ACTUACIONS EN CAS D'INCOMPLIMENT EN IMPRIMACIÓ D'ELEMENTS METÀL·LICS:

No s'acceptaran els pots de pintura que no estiguin degudament etiquetats i/o certificats, així com els que presentin mal estat de conservació i/o emmagatzematge.

En cas d'observar deficiències en l'estat de conservació d'un pot, es rebutjarà la unitat corresponent i s'incrementarà la inspecció, en primera instància, fins al 20 % dels pots subministrats. Si es continuen observant irregularitats, es passarà a controlar el 100% del subministrament.

Els assaigs d'identificació han de resultar d'acord a les especificacions del plec i a les condicions garantides en el certificat del material. En cas d'incompliment, es realitzarà l'assaig sobre dues mostres més del mateix lot, acceptant-ne el conjunt sempre que els dos resultats estiguin d'acord a dites especificacions.

B8 REVESTIMENTS

B8Z MATERIALS ESPECIALS PER A REVESTIMENTS

B8ZM- SEGELLADORA

0.- ELEMENTOS QUE CONTEMPLA EL PLIEGO

B8ZM-OP35.

Plec de condicions

1.- DEFINICIÓ I CONDICIONS DELS ELEMENTS

Materials per a envernissats, emprimacions i tractaments superficials.

S'han considerat els tipus següents:

- Segelladora: Producte segellant per a fusta, guix i ciment i paviments porosos

SEGELLADORA AMB POLÍMERS ACRÍLICS:

pH sobre T.Q.:7,75

SEGELLADORA:

Característiques de la pel·lícula líquida:

- Amb l'envàs ple i al cap de 3 minuts d'agitació (INTA 16 32 03) no ha de tenir coàguls, pells, dipòsits durs ni flotació de pigments.

- Ha de tenir una dilució adequada per a la seva aplicació amb brotxa. Ha de fer córrer la brotxa, ha de fluir i anivellar bé, i ha de deixar una capa uniforme després de l'assecat

- Finor de la mòlta (INTA 16 02 55): < 60 micres

- Temperatura d'inflamació (INTA 16 02 32): > 30°C

- Temps d'assecatge a 23 ±2°C i 50 ±5% HR (INTA 16 02 29): - Al tacte: 30 min - 4 h

- Totalment seca: < 12 h

- Rendiment per a una capa de 60 micres: > 10 m²/kg

Característiques de la pel·lícula seca:

- Adherència (UNE 48032): ≤ 2

2.- CONDICIONS DE SUBMINISTRAMENT I EMMAGATZEMATGE

Subministrament: En pots o bidons.

Emmagatzematge: En llocs ventilats i no exposats al sol, dins del seu envàs tancat i sense contacte amb el terra. S'ha de preservar de les gelades.

3.- UNITAT I CRITERI D'AMIDAMENT

Unitat d'amidament: la indicada a la descripció de l'element

Criteri d'amidament: quantitat necessària subministrada a l'obra

4.- NORMATIVA DE COMPLIMENT OBLIGATORI

No hi ha normativa de compliment obligatori.

5.- CONDICIONS DE CONTROL DE RECEPCIÓ

CONDICIONS DE MARCATGE I CONTROL DE LA DOCUMENTACIÓ:

A cada envàs hi ha d'haver les dades següents:

- Identificació del fabricant

- Nom comercial del producte

- Identificació del producte

- Codi d'identificació

- Pes net o volum del producte

- Data de caducitat

- Instruccions d'ús

- Dissolvents adequats

- Límits de temperatura

- Temps d'assecatge al tacte, total i de repintat

- Toxicitat i inflamabilitat

- Temps d'inducció de la mescla i vida de la mescla, en els productes de dos components.

OPERACIONS DE CONTROL:

Els punts de control més destacables són els següents:

- En cada subministrament d'esmalt, es comprovarà que l'etiquetatge dels envasos contingui les dades exigides a les especificacions.

El control de recepció de material verificarà que les característiques dels materials són coincidents amb l'establert en la DT. Aquest control ha de complir l'especificat en l'apartat 7.2 del CTE.

Control de documentació: documents d'origen (full de subministrament i etiquetat), certificat de garantia del fabricant, en el seu cas, (signat per persona física) i els documents de conformitat o autoritzacions administratives exigides, inclòs la documentació corresponent al

marcatge CE quan sigui pertinent.

Control mitjançant distintius de qualitat i avaluacions d'idoneïtat: En el cas que el fabricant disposi de marques de qualitat, ha d'aportar-ne la documentació corresponent
Control de recepció mitjançant assaigs: Si el material disposa d'una marca legalment reconeguda a un país de la CEE (Marcatge CE, AENOR, etc.) es podrà prescindir dels assaigs de control de recepció de les característiques del material garantides per la marca; i la DF sol·licitarà en aquest cas, els resultats dels assaigs corresponents al subministrament rebut. En qualsevol cas, la DF podrà sol·licitar assaigs de control de recepció si ho creu convenient.

CRITERIS DE PRESA DE MOSTRES:

Els controls s'han de realitzar segons les instruccions de la DF i els criteris indicats a les normes de procediment corresponents.

B9 MATERIAL PER A PAVIMENTS

B9C MATERIALS PER A PAVIMENTS DE TERRATZO I PAVIMENTS DE RAJOLS DE GRANULAT CONGLOMERAT AMB RESINA

B9C0- BEURADA PER A PAVIMENTS

Plec de condicions

1.- DEFINICIÓ I CONDICIONS DELS ELEMENTS

Materials complementaris per a l'execució de paviments de terratzo.

S'han considerat els materials següents:

- Beurada blanca
- Beurada de color
- Suports de morter o de PVC
- Peces de suport inferior o intermèdia, o superior, de morter o de PVC

BEURADA:

Ha d'estar formada per la mescla de ciment blanc, càrregues minerals i additius orgànics i inorgànics, amb l'addició d'aigua en la proporció especificada.

Les beurades de color han de tenir pigments colorants.

Els additius no han de contenir substàncies que puguin perjudicar les característiques de la mescla un cop elaborada.

La beurada, un cop aplicada, ha de resistir els acabats superficials que pot rebre el paviment.

Ha de ser resistent al rentat i al seu manteniment.

2.- CONDICIONS DE SUBMINISTRAMENT I EMMAGATZEMATGE

BEURADA:

Subministrament: Envasada. A l'envàs ha de constar el nom del fabricant i el tipus de producte contingut.

Emmagatzematge: En el seu envàs en llocs secs.

3.- UNITAT I CRITERI D'AMIDAMENT

Unitat d'amidament: la indicada a la descripció de l'element

Criteri d'amidament: quantitat necessària subministrada a l'obra

4.- NORMATIVA DE COMPLIMENT OBLIGATORI

No hi ha normativa de compliment obligatori.

B9 MATERIAL PER A PAVIMENTS

B9C MATERIALS PER A PAVIMENTS DE TERRATZO I PAVIMENTS DE RAJOLES DE GRANULAT CONGLOMERAT AMB RESINA

B9C5- TERRATZO LLIS

Plec de condicions

1.- DEFINICIÓ I CONDICIONS DELS ELEMENTS

Rajola hidràulica obtinguda per emmotllament o premsat, formada per una capa superior, l'estesa o cara, una capa intermèdia que a vegades pot no ser-hi, i una capa de base o dors. S'han considerat els terratzos següents:

- Terratzo llis
- Terratzo amb relleu
- Terratzo rentat amb àcid
- Terratzo rentat amb àcid, per a paviments flotants

S'han considerat els usos següents (segons UNE-EN 13748-1 i UNE-EN 137148-2):

- Ús interior
- Ús exterior

CARACTERÍSTIQUES GENERALS:

La capa superior, l'estesa, ha d'estar formada per morter ric en ciment, sorra molt fina, granulats triturats de marbre o d'altres pedres de mida més gran, i colorants.

La capa intermèdia, quan n'hi hagi, ha de ser d'un morter anàleg al de la cara, sense colorants.

La capa de base ha d'estar formada per morter menys ric en ciment i sorra més gruixuda.

La rajola no ha de tenir ruptures, esquerdes, escantonaments, diferències de to ni d'altres defectes superficials.

Ha de tenir un color uniforme.

El terratzo llis ha de tenir una textura llisa a tota la superfície.

El terratzo amb relleu ha de tenir una textura superficial amb ressals i entalles.

El terratzo rentat amb àcid ha de tenir una textura rugosa i irregular a la capa superior, a causa de la utilització d'àcids per a suprimir els fins.

Ha de tenir la cara superficial plana.

Els angles han de ser rectes i les arestes rectes i vives.

Ha de complir les condicions subjectives requerides per la DF.

- Gruix de la capa superior (UNE-EN 13748-1 i UNE-EN 13748-2):

- Tensió de ruptura (UNE-EN 13748-1): - Paviment col·locat que no ha de ser polit: ≥ 4 mm (classe I per gruix thI) - Paviment col·locat que ha de ser polit: ≥ 8 mm (classe II per gruix thII)

- Mida del granulat:

Gra	Mida del granulat (mm)
Micro	0 - 6
Petit	7 - 10
Mitjà	10 - 30
Gros	30 - 40

- Característiques superficials i aspecte visual: - Projeccions, depressions, exfoliacions o esquerdes no han de ser visibles a 2 m en condicions de llum natural i ambient sec.

- Les coloracions quan s'apliquin han d'anar a la capa superior, estesa o a tota la rajola.

- S'admeten lleugeres variacions en la consistència del color entre diferents lots de rajoles causades per variacions inevitables en el to i propietats del ciment i dels àrids, o pel procés o moment de fabricació. El fabricant ha de definir que es considera com a lot.

- Toleràncies dimensionals:

Dimensió	Tolerància
Longitud del costat	$\pm 0,3\%$
Gruix	± 2 mm (per a un gruix < 40 mm) ± 3 mm (per a un gruix ≥ 40 mm)

- Toleràncies de forma: - Rectitud d'arestes: - Ús interior (UNE-EN 13748-1): $< \pm 0,3\%$ - Ús exterior: (UNE-EN 13748-2): no es requereix - Planor: $< \pm 0,3\%$ de la longitud de la diagonal (excepte si és texturada)

TERRATZO PER A ÚS INTERIOR:

Característiques mecàniques:

- Absorció d'aigua (UNE-EN 13748-1): - Absorció total: $\leq 8\%$ - Absorció per cara vista: $\leq 0,4$ g/cm²

- Resistència a flexió (UNE-EN 13748-1): - Mòdul resistent mitjà: ≥ 5 MPa - Mòdul resistent individual: < 4 MPa

- Tensió de ruptura (UNE-EN 13748-1):

REPARACIÓ PAVELLÓ XAVIER BALLVER

Ajuntament de Cervelló

Data: Setembre 2022

Arq. Eskubi-Turró arquitectes SLP

Classe	Marcatge	Requisits	
1(a)	BL I	sense requisits	
2	BL II	àrea de la superfície <=1100cm ²	cap resultat individual <2,5 kN
3	BL III	àrea de la superfície >1100cm ²	cap resultat individual <3,0 kN

(a) Classe 1 Els productes només s'utilitzaran si les rajoles es col·loquen sobre llit de morter sobre una base rígida

- Resistència al desgast per abrasió (UNE-EN 13748-1):

Assaig utilitzat	Desgast per abrasió (valor individual)
Disc ample Böhme	>25mm >30cm ³ /50cm ²

- Resistència a les relliscades (UNE-EN 13748-1): El fabricant declararà la resistència a les relliscades d'acord amb els assaigs que explica la normativa.

- Reacció al foc (UNE-EN 13748-1): Les rajoles de terratzo es consideren classe A l fl d'acord amb Decisió de la Comissió 96/603/CEE.

- Conductivitat tèrmica (UNE-EN 13748-1): Si les rajoles han d'estar previstes per a contribuir al rendiment tèrmic d'un element, el fabricant a de declarar les propietats d'acord amb taula L.2 de la norma EN 13369.

TERRATZO PER A ÚS EXTERIOR:

- Característiques mecàniques: - Resistència a flexió (UNE-EN 13748-2):

Classe	Marcat	Valor mitjà per 4 provetes (Mpa)	Valor individual (Mpa)
1	ST	>=3,5	>=2,8
2	TT	>=4,0	>=3,2
3	UT	>=5,0	>=4,0

- Tensió de ruptura

(UNE-EN 13748-2):

Classe	Marcat	Càrrega mínima de ruptura (KN)	
		Valor mitjà	Valor individual
30	3T	>=3,0	>=2,4
45	4T	>=4,5	>=3,6
70	7T	>=7,0	>=5,6
110	11T	>=11,0	>=8,8
140	14T	>=14,0	>=11,2
250	25T	>=25,0	>=20,0
300	30T	>=30,0	>=24,0

- Resistència al desgast per abrasió (UNE-EN 13748-2):

Classe	Marcat	Càrrega mínima de ruptura (KN)
1	F	Característica no mesurada
2	G	<= 26mm o <= 26cm ³ /50cm ²
3	H	<= 26mm o <= 26cm ³ /50cm ²
4	I	<= 20mm o <= 18cm ³ /50cm ²

- Resistència a les relliscades:

El fabricant declararà la resistència a les relliscades d'acord amb els assajos que s'indiquen a la normativa UNE-EN 13748-2.

- Resistència climàtica:

Classe	Marcat	Absorció de l'aigua %en massa	Massa perduda després d'assaig de gel-desgel kg/m ²
1	A	Característica no mesurada	Característica no mesurada
2	B	<= 6, com a mitja	Característica no mesurada
3	D	Característica no mesurada	<=1,0 com a mitja, cap valor

| | | | individual >1,5 |
+-----+-----+-----+-----+-----+-----+

- Resistència al foc UNE-EN 13478-2: Les rajoles de terratzo es consideren classe A l fl d'acord amb Decisió de la Comissió 96/603/CE.
- Comportament davant el foc extern UNE-EN 13478-2: Es considera que el terratzo utilitzat en cobertes satisfà els requisits de comportament davant el foc extern sense necessitat de fer assajos d'acord amb decisió de la Comissió Europea 2000/553/CE.
- Conductivitat tèrmica (UNE-EN 13748-2): Si les rajoles han d'estar previstes per a contribuir al rendiment tèrmic d'un element, el fabricant a de declarar les propietats d'acord amb taula L.2 de la norma EN 13369.
Si les rajoles han d'estar previstes per a contribuir al rendiment tèrmic d'un element, el fabricant a de declarar les propietats d'acord amb taula L.2 de la norma EN 13369.
TERRATZO PER A PAVIMENTS FLOTANTS:
Càrrega puntual centrada recolzada la peça pels 4 extrems: >= 200 kg

2.- CONDICIONS DE SUBMINISTRAMENT I EMMAGATZEMATGE

Subministrament: Embalades sobre palets. Cada peça ha de dur al dors la marca del fabricant.
Emmagatzematge: En llocs protegits de la intempèrie i d'impactes.

3.- UNITAT I CRITERI D'AMIDAMENT

Unitat d'amidament: la indicada a la descripció de l'element
Criteri d'amidament: quantitat necessària subministrada a l'obra

4.- NORMATIVA DE COMPLIMENT OBLIGATORI

UNE-EN 13748-1:2005 Baldosas de terrazo. Parte 1: Baldosas de terrazo para uso interior.
UNE-EN 13748-2:2005 Baldosas de terrazo. Parte 2: Baldosas de terrazo para uso exterior.

5.- CONDICIONS DE CONTROL DE RECEPCIÓ

CONDICIONS DE MARCATGE I CONTROL DE LA DOCUMENTACIÓ:

El subministrador ha de posar a disposició de la DF en el cas que aquesta ho sol·liciti, la documentació següent, que acredita el marcatge CE, segons el sistema d'avaluació de conformitat aplicable, d'acord amb el que disposa l'apartat 7.2.1 del CTE: - Productes per a pavimentació exterior i cobertes, - Productes per a pavimentació interior: - Sistema 4: Declaració de Prestacions

A l'albarà, factura, certificat del subministrador o fabricant, o documentació comercial entregada amb el subministrament de les rajoles, hi ha de constar la següent informació com a mínim:

- Identificació del fabricant
- Identificació d'aquesta norma (UNE-EN 13748-1 per ús interior i UNE-EN 13748-2)
- Identificació de data de producció. - Identificació del marcatge en cada palé o paquet o al menys al 3% de les unitats
- Identificació del producte
- Format i classes, quan sigui aplicable.

L'emalatge i/o documentació comercial han de portar el marcatge CE de conformitat amb el que disposa el Reial Decret 1328/1995, de 28 de juliol. El símbol normalitzat CE s'ha d'acompanyar per la següent informació:

TERRATZO PER A ÚS INTERIOR:

- Nom o logotip i direcció registrada del fabricant
- Dos últimes xifres de l'any d'impressió del marcat
- Referència a aquesta norma UNE-EN 13748-1
- Descripció del producte
- Informació de les característiques: - Reacció al foc - Impermeabilitat a l'aigua - Resistència a flexió (ruptura) / càrrega de trencament - Resistència a les relliscades - Conductivitat tèrmica

TERRATZO PER A ÚS EXTERIOR:

- Nom o logotip i direcció registrada del fabricant
- Dos últimes xifres de l'any d'impressió del marcat
- Referència a aquesta norma UNE-EN 13748-2
- Descripció del producte
- Informació de les característiques: - Reacció al foc - Comportament davant al foc extern - Resistència climàtica - Resistència al trencament - Resistència a les relliscades - Conductivitat tèrmica.

OPERACIONS DE CONTROL:

Els punts de control més destacables són els següents:
Inspecció visual del material en cada subministrament.

- Abans de començar l'obra, si varia el subministrament i cada 1600 m2 de superfície (unes 10000 peces), es demanaran al contractista els certificats del fabricant que garanteixin el compliment del plec de condicions tècniques, incloent els resultats dels assaigs següents, realitzats per un laboratori acreditat:

- Absorció d'aigua
- Desgast per fregament
- Tensió de ruptura (flexió)
- Clivelles i escrostonaments a la cara vista

Escantonaments d'arestes

- Escapçament de cantonades
- Característiques geomètriques:
 - Amplària
 - Llargària
 - Gruix mitjà
 - Rectitud d'arestes

En cas de no presentar aquests resultats, o que la DF tingui dubtes de la seva representativitat, es realitzaran aquests assaigs sobre el material rebut, a càrrec del contractista.

Si el material disposa de la Marca AENOR, o altre legalment reconeguda a un país de l'UE, es podrà prescindir de la presentació dels assaigs de control de recepció.

CRITERIS DE PRESA DE MOSTRES:

Els controls s'han de realitzar segons les instruccions de la DF i els criteris indicats a les normes de procediment corresponents.

INTERPRETACIÓ DE RESULTATS I ACTUACIONS EN CAS D'INCOMPLIMENT:

No s'admetran materials que no es presentin en bon estat i acompanyats amb el corresponent certificat de qualitat del fabricant on es garanteixin les condicions exigides.

Els resultats dels assaigs d'identificació compliran les condicions del plec. En cas d'incompliment en una comprovació, es repetirà l'assaig sobre dues mostres més del mateix lot, acceptant-ne el conjunt, quan aquests resultin satisfactoris.

En cas d'incompliment d'una comprovació geomètrica, es repetirà l'assaig que no compleixi les especificacions sobre un total de 10 peces del mateix lot. Només s'acceptarà el lot, quan els resultats obtinguts sobre les 10 peces resultin satisfactoris.

B9 MATERIAL PER A PAVIMENTS

B9P MATERIALS PER A PAVIMENTS SINTÈTICS I DE LINÒLEUM

B9PH- SEGELLANT LÍQUID DE PVC PUR PER A PAVIMENTS SINTÈTICS

0.- ELEMENTOS QUE CONTEMPLA EL PLIEGO

B9PH-0IT1.

Plec de condicions

1.- DEFINICIÓ I CONDICIONS DELS ELEMENTS

Materials auxiliars per a la col·locació de paviments sintètics.

S'han considerat els materials següents:

- Cordó de PVC
- Segellant líquid de PVC

SEGELLANT LÍQUID DE PVC:

Producte líquid a base d'un aglomerant de resines de clorur de polivinil per al segellat de junts.

Per la seva naturalesa ha de ser fàcil d'aplicar i ha de permetre la unió de materials de PVC sense afectar les seves característiques.

Ha de ser aplicable en fred, per mitjà d'un broc cònic adaptat al tub o a l'envàs.

Ha de tenir una estabilitat dimensional bona als canvis de temperatura.

El fabricant ha de garantir la qualitat del producte i ha de facilitar les dades següents:

- Color
- Densitat
- Viscositat
- Contingut sòlid
- Rendiment

2.- CONDICIONS DE SUBMINISTRAMENT I EMMAGATZEMATGE

SEGELLANT LÍQUID DE PVC:

Subministrament: En envasos tancats hermèticament, amb la indicació de producte inflamable.

Emmagatzematge: A cobert, en llocs secs i ventilats, a una temperatura entre 5°C i 30°C.

3.- UNITAT I CRITERI D'AMIDAMENT

Unitat d'amidament: la indicada a la descripció de l'element
Criteri d'amidament: quantitat necessària subministrada a l'obra

4.- NORMATIVA DE COMPLIMENT OBLIGATORI

No hi ha normativa de compliment obligatori.

B9 MATERIAL PER A PAVIMENTS

B9Q MATERIALS PER A PAVIMENTS DE FUSTA

B9Q5- POST PER A TARIMA

Plec de condicions

1.- DEFINICIÓ I CONDICIONS DELS ELEMENTS

Posts de fusta natural massissa per a tarimes col·locades a l'exterior.

S'han considerat els tipus següents:

- Fusta de durabilitat natural no adequada tractada químicament: fusta de pi
- Fusta de durabilitat natural suficient: fusta de bolondo

CARACTERÍSTIQUES GENERALS:

No ha de tenir senyals d'atac d'insectes o fongs.

La cara vista ha de ser plana, neta i sense defectes.

Per a evitar el lliscament pot estar mecanitzada amb ranures superficials o pot portar productes antilliscants adherits.

Les peces amb amplàries superiors a 14 cm han de tenir ranures longitudinals a la contracara per a garantir l'estabilitat dimensional i evitar la formació d'ondulacions.

Els angles han de ser rectes amb el cantell bisellat o arrodonit.

L'espècie de fusta utilitzada ha de ser suficientment dura per a resistir el desgast a que estarà sotmesa durant el seu servei.

La fusta ha de ser apta per a la classe d'utilització 3 segons la norma UNE-EN 335-2. En cas contrari ha d'estar tractada amb el protector adequat.

El fabricant declararà la resistència a les relliscades d'acord amb els assajos que s'indiquen a la normativa UNE-ENV 12633.

Aspecte de la cara vista: Inexistència d'escorces a la cara, Nus clar $D < 2$ mm, Nus negre $D < 1$ mm

Contingut d'humitat de la fusta (UNE 56823):

- Zones de l'interior peninsular: 11 - 13%
- Zones del litoral i zones insulars: 14-20%

Dimensions mínimes de la post (UNE 56823):

- Llargària: ≥ 400 mm
- Amplària: ≥ 90 mm
- Gruix: ≥ 17 mm

Toleràncies (UNE 56823):

- Gruix: $\pm 0,5$ mm
- Amplària: $\pm 1,0\%$
- Deformació: 0,4 % amplària

FUSTA DE BOLONDO O ELONDO:

La fusta ha de ser de gra gros, imputrescible, d'estructura homogènia i de gran resistència mecànica.

La seva textura ha de ser llisa i ha de tenir un color terrós groguenc amb reflexes rojencs. Amb l'acció directa de la llum, el color va enfosquit-se gradualment.

Densitat kg/dm^3 : 0,9 - 1

FUSTA DE PI:

Fusta semi-dura, de gra fi o mig, de fibra recta. Els anells de creixement estan molt marcats, amb un gruix d'1,5 a 3 mm.

Ha de tenir un color groc pàl·lid a l'albeca i vermellós al duramen.

Ha de tenir un tractament amb autoclau amb sals de coure, per tal de garantir la seva protecció als agents atmosfèrics i als atacs d'insectes o fongs.

Densitat kg/dm^3 : 0,50 - 0,59

2.- CONDICIONS DE SUBMINISTRAMENT I EMMAGATZEMATGE

Subministrament: En paquets que protegeixin dels canvis d'humitat i de les agressions mecàniques.

Emmagatzematge: En el seu embalatge, a cobert en un lloc sec i ventilat. Sobre superfícies planes, en piles d'1 m, com a màxim, de manera que no es deformin.

Els paquets s'obriran 10 o 15 dies abans de la seva col·locació per a que les peces de fusta es vagin aclimatant a les condicions climatològiques del lloc d'instal·lació.

3.- UNITAT I CRITERI D'AMIDAMENT

Unitat d'amidament: la indicada a la descripció de l'element

Criteri d'amidament: quantitat necessària subministrada a l'obra

4.- NORMATIVA DE COMPLIMENT OBLIGATORI

* UNE 56823:2008 Suelos entarimados de madera al exterior. Colocación. Especificaciones.

5.- CONDICIONS DE CONTROL DE RECEPCIÓ

CONDICIONS DE MARCATGE I CONTROL DE LA DOCUMENTACIÓ:

Cada partida ha de portar albarà on han de figurar les indicacions següents:

- Marca del fabricant i país d'origen
- Designació del tipus de fusta
- Dimensions nominals i quantitat subministrada
- Contingut d'humitat

B9 MATERIAL PER A PAVIMENTS

B9R MATERIALS PER A PAVIMENTS TÈXTILS

B9R3- MOQUETA DE FIBRES SINTÈTIQUES

Plec de condicions

1.- DEFINICIÓ I CONDICIONS DELS ELEMENTS

Revestiment tèxtil de fibra, arrissada o de pel tallat, teixida o amb suport d'arpillera o de goma-escuma.

S'han considerat els materials següents:

- Llana
- Fibres sintètiques

CARACTERÍSTIQUES GENERALS:

No ha de tenir vores desfilades, diferències de tonalitat, taques ni d'altres defectes superficials.

El color i la textura han de ser uniformes a tota la superfície.

La fibra ha d'estar protegida amb un tractament contra les arnes.

Les vores han de ser rectes i paral·leles entre elles.

Ha de complir les condicions requerides per la DF.

Desgast, pèrdua de pes i volum: Segons classificació

Punxonament: Segons classificació

Estabilitat dimensional:

- Humitat i calor: - (LEITAT 98.501) Higrotèrmica: Contracció < 1% - (LEITAT 98.501) Higrotèrmica: Allargament < 0,5% - (LEITAT 98.501) Calor: Contracció < 4 mm/m
- Resistència al foc (UNE-EN 13501-1, UNE 23-102, LEITAT 98.542): CFL-s2

Estabilitat dimensional addicional per a moqueta teixida:

- Acció mecànica (LEITAT 98.231): Extensió no recuperable < 2%
- Ha de tenir, determinades pel laboratori d'assaig homologat, les característiques següents:
- Característiques estructurals: - Classificació i terminologia (UNE 40-256) -
- Determinació de les dimensions (UNE 40-277) - Massa total (UNE 40-293) - Gruix total (UNE 40-245) - Densitat de felpa visible (UNE 40-242) - Alçària del pèl (UNE 40-257)
- Pes total de felpa visible (UNE 40-243) - Nombre de flocs o bucles/unitat de superfície (UNE 40-258)
- Característiques bàsiques d'ús: - Pèrdua de matèria per l'abrasió (LEITAT 98.421) -
- Pèrdua de gruix després d'una càrrega dinàmica (UNE 40-245) - Pèrdua de gruix després

d'una càrrega estàtica (UNE 40-291, UNE 40-292) - Resistència a la roda de mobiliari (DIN 54324) - Estabilitat dels colors a la llum (UNE 40-187) - Estabilitat de les tintes al rentat sec i humit (UNE 40-029) - Estabilitat de les tintes a la neteja de les taques (UNE 40-113) - Estabilitat de les tintes al rentat amb dissolvents orgànics (UNE 40-099) - Resistència a la tracció (LEITAT 88.201) - Resistència a l'estripada (LEITAT 88.211) - Resistència a la perforació (LEITAT 88.221) - Resistència a l'arrencament del pèl (LEITAT 98.261)

- Característiques de neteja: - Imputrescibilitat (LEITAT 88.811) - Propensió a l'embrutament (LEITAT 98.651)

- Característiques de confort: - Absorció acústica (DIN 52212) - Aïllament al soroll d'impacte (UNE 74-040 (6)) - Aïllament tèrmic (DIN 52612) - Propensió a les càrregues electrostàtiques (LEITAT 97.101)

El laboratori ha de realitzar una valoració de totes les característiques segons ús i tipus de col·locació i classifiqui el revestiment segons la graduació UPEC, la del "Secretariado Internacional de la Lana" o una altra de característiques similars.

Toleràncies:

- Amplària: \geq Amplària nominal

- Gruix: $\pm 0,5\%$

- Massa total/unitat de superfície: Massa nominal $\pm 10\%$

2.- CONDICIONS DE SUBMINISTRAMENT I EMMAGATZEMATGE

Subministrament: En rotlles empaquetats.

Emmagatzematge: En el seu paquet, a cobert, en un lloc sec i ventilat. Sobre superfícies planes, de manera que no s'alterin les seves condicions.

3.- UNITAT I CRITERI D'AMIDAMENT

Unitat d'amidament: la indicada a la descripció de l'element

Criteri d'amidament: quantitat necessària subministrada a l'obra

4.- NORMATIVA DE COMPLIMENT OBLIGATORI

No hi ha normativa de compliment obligatori.

5.- CONDICIONS DE CONTROL DE RECEPCIÓ

CONDICIONS DE MARCATGE I CONTROL DE LA DOCUMENTACIÓ:

A l'envàs hi han de constar les dades següents:

- Procediment de fabricació
- Tipus i classificació d'ús
- Característiques nominals
- Característiques del suport
- Característiques de la inducció
- Característiques de la subcapa

BA MATERIALS PER A TANCAMENTS I DIVISÒRIES PRACTICABLES

BAF MATERIALS PER A TANCAMENTS PRACTICABLES D'ALUMINI

BAF6- TANCAMENT FIX D'ALUMINI

Plec de condicions

1.- DEFINICIÓ I CONDICIONS DELS ELEMENTS

Conjunt de perfils que formen el bastiment i la fulla o fulles de l'element de tancament, i el bastiment de la caixa de persiana, si és el cas, llistons de vidre, perfils elastomèrics per a la subjecció del vidre, falques, i tots els elements necessaris per a la fixació i segellat del vidre, així com la ferramenta d'obertura i tancament.

CARACTERÍSTIQUES GENERALS:

Tots els perfils que conformen el bastiment i la fulla o fulles de l'element han de ser del material indicat a la descripció del mateix.

L'element ha de complir les condicions subjectives requerides per la DF.

El moment d'inèrcia dels perfils no solidaris amb l'obra ha de permetre que un cop sotmesos a les condicions previsibles més desfavorables, la seva fletxa sigui $< 1/300$ de la seva llargària.

La qualitat de la ferramentada no ha de rebaixar la qualitat que tingui el tancament practicable sense aquesta ferramentada.

Fixacions entre la fulla i el bastiment:

- Fulla batent i alçària de la fulla ≤ 120 cm: 2 punts
- Fulla batent i alçària de la fulla > 120 cm: 3 punts

Els sistemes de fixació del vidre, els dispositius de drenatge, de segellat, de calçat i les mides i franquícies del galze, han de complir les indicacions de l'UNE 85222.

Els perfils han de provenir de l'extrusió del totxo d'alumini.

El seu aspecte ha de ser uniforme, no ha de tenir esquerdes ni defectes superficials i ha de complir les especificacions de la norma UNE-EN 12020-1.

La unió entre els perfils s'ha de fer per soldadura, reblons d'aliatge d'alumini, cargols autorroscants o cargols amb rosca mètrica.

Gruix de la paret dels perfils: $\geq 1,5$ mm

Tipus d'alumini:

- Aliatge EN AW-6060 (UNE 38350)
- Aliatge EN AW-6063 (UNE 38337)

Càrrega de trencament (per a un gruix ≤ 25 mm, UNE 38337): ≥ 130 N/mm²

Toleràncies:

- Les toleràncies dels perfils han de complir les especificacions de l'UNE-EN 12020-2.

FINESTRES O BALCONERES:

Permeabilitat a l'aire (UNE-EN 1026): fuga per superfície total i per junts d'obertura a una sobrepressió de 100 Pa. L'element classificat segons UNE-EN 12207, ha de complir algun dels dos valors següents:

- Classe 0: Sense classificar
- Classe 1: (assaig a 150 Pa): ≤ 50 m³/hm² i $\leq 12,50$ m³/hm
- Classe 2: (assaig a 300 Pa): ≤ 27 m³/hm² i $\leq 6,75$ m³/hm
- Classe 3: (assaig a 600 Pa): ≤ 9 m³/hm² i $\leq 2,25$ m³/hm
- Classe 4: (assaig a 600 Pa): ≤ 3 m³/hm² i $\leq 0,75$ m³/hm

Estanquitat a l'aigua (UNE-EN 1027): Ha de complir els valors corresponents a la seva classe segons UNE-EN 12208

Resistència al vent (UNE-EN 12211): Ha de complir els valors corresponents a la seva classe segons UNE-EN 12210

Ha d'incorporar tots els mecanismes (pomel·les, frontisses, etc.) pel seu funcionament correcte, obertura i tancament, i els tapajunts.

Les finestres o balconeres han de ser considerades aptes en fer tots i cadascun dels assaigs de maltractament (UNE 85203) i (UNE 85215) i els assaigs del dispositiu de situació i obertura restringida de les mateixes normes.

Sistema de tancament:

- Una fulla batent i alçària de la fulla ≤ 120 cm: 2 punts
- Una fulla batent i alçària de la fulla > 120 cm: 3 punts
- Dues fulles batents: 3 punts
- Corredissa: 1 punt

La part inferior del bastiment i del travesser inferior de les fulles, han de tenir perforacions que permetin la sortida de l'aigua infiltrada o condensada.

ELEMENTS D'ALUMINI ANODITZAT:

Han d'estar protegits superficialment amb una capa d'òxid d'alumini, segellada posteriorment.

Anodització dels perfils (UNE-EN 12373-1): ≥ 15 micròmetres

Qualitat mitja total del segellat (mètode de les gotes colorants UNE-EN 12373-4): ≤ 2

Els perfils anoditzats han d'estar lliures de defectes en les superfícies significatives quan s'observen a una distància mínima de 5 m en aplicacions exteriors, de 3 m en aplicacions interiors o de 0,5 m en aplicacions decoratives.

ELEMENTS D'ALUMINI LACAT:

Han d'estar protegits superficialment amb una capa de lacat, obtinguda per algun dels procediments següents:

- Vernís humit: Amb vernís de poliuretà o de resines acríliques
- Recobriment amb pols: De poliuretà, de polièster o acrílica

Lacat del perfil: ≥ 60 micres

ELEMENTS AMB TRENCAMENT DE PONT TÈRMIC:

Han de complir les indicacions de la norma UNE-EN 14024.

2.- CONDICIONS DE SUBMINISTRAMENT I EMMAGATZEMATGE

Subministrament: Amb les proteccions necessàries perquè arribi a l'obra amb les condicions exigides i amb l'escairat previst.

Si el material ha de ser component de les obertures del tancament exterior d'un espai habitable, el fabricant ha de declarar, com a mínim, els valors per les propietats següents:

- Transmissió tèrmica U (W/m²K)
- Absortivitat

Emmagatzematge: Protegit de les pluges, els focus d'humitat i les zones on pugui rebre impactes. No ha d'estar en contacte amb el terra.

3.- UNITAT I CRITERI D'AMIDAMENT

Unitat d'amidament: la indicada a la descripció de l'element

Criteri d'amidament: quantitat necessària subministrada a l'obra

4.- NORMATIVA DE COMPLIMENT OBLIGATORI

NORMATIVA GENERAL:

* UNE 38337:2001 Aluminio y aleaciones de aluminio para forja. Serie 6000. ALMGSI. Aleación en AW-6063/EN, AW-ALMG0,7SI.

* UNE 38350:2001 Aluminio y aleaciones de aluminio para forja. Grupo Al-Mg-Si. Aleación L-3442 Al-0,5MgSi.

* UNE-EN 12020-1:2001 Aluminio y aleaciones de aluminio. Perfiles extruïdos especiales en aleaciones en AW-6060 y en AW-6063. Parte 1: Condiciones técnicas de inspección y suministro.

* UNE-EN 12020-2:2001 Aluminio y aleaciones de aluminio. Perfiles extruïdos especiales en aleaciones en AW-6060 y en AW6063. Parte 2: Tolerancias dimensionales y de forma.

* UNE-EN 12373-1:2002 Aluminio y aleaciones de aluminio. Anodización. Parte 1: Método de especificación de las características de los recubrimientos decorativos y protectores obtenidos por oxidación anódica del aluminio.

* UNE-EN 14024:2006 Perfiles metálicos con barreras térmicas. Comportamiento mecánico. Requisitos, pruebas y métodos para la evaluación.

* UNE-EN 12207:2000 Ventanas y puertas. Permeabilidad al aire. Clasificación.

* UNE-EN 12208:2000 Puertas y ventanas. Estanqueidad al agua. Clasificación.

* UNE-EN 12210:2000 Ventanas y puertas. Resistencia al viento. Clasificación.

FINESTRES O BALCONERES:

* UNE 85201:1980 Ventanas. Terminología y definiciones.

* UNE 85222:1985 Ventanas. Acristalamiento y métodos de montaje.

5.- CONDICIONS DE CONTROL DE RECEPCIÓ

CONDICIONS DE MARCATGE I CONTROL DE LA DOCUMENTACIÓ:

Els perfils d'alumini hauran de complir les exigències incloses en el reglament:

- Perfil lacat: reglament de la Marca Qualicoat
- Perfil anoditzat: reglament de la Marca EWWA-EURAS

En el cas de disposar de marcatge CE, aquest haurà d'incloure:

- Número d'identificació del organisme de certificació
- Nom, marca comercial i direcció registrada del fabricant
- Els dos últims díigits de l'any en que es fixa el marcatge
- Descripció del producte
- Número del certificat de conformitat CE
- Referència a la UNE-EN 14351-1
- Informació sobre les característiques essencials de la taula ZA.1 de la UNE-EN 14351-1

En el cas de productes amb el sistema 1: quan s'aconsegueix la complementació de les condicions de l'annex ZA de la UNE-EN 14351-1, l'organisme de certificació ha d'emetre un certificat de conformitat (certificat CE de conformitat), que autoritza al fabricant la fixació del Marcatge CE. Aquest certificat haurà d'incloure:

- Nom, direcció i número d'identificació de l'organisme de certificació
- Nom i direcció del fabricant
- Descripció del producte
- Disposicions amb les que el producte és conforme
- Condicions específiques aplicables a la utilització del producte
- Nom i càrrec de la persona que signa el certificat
- Número del certificat
- Condicions i duració del certificat

A més, el fabricant elaborarà una declaració de conformitat (declaració CE de conformitat) que inclourà:

- Nom i direcció del fabricant
- Nom i direcció de l'organisme de certificació
- Descripció del producte i còpia de la informació que acompanya al marcatge CE
- Disposicions amb les que el producte és conforme
- Condicions específiques aplicables a la utilització del producte
- Número del certificat de conformitat CE associat
- Nom i càrrec de la persona que signa el certificat

En el cas de productes amb el sistema 3: quan s'aconsegueix la complementació de les condicions de l'annex ZA de la UNE-EN 14351-1, el fabricant ha de preparar i mantenir una declaració de conformitat (declaració CE de conformitat) que autoritza al fabricant la fixació del Marcatge CE. Haurà d'incloure:

- Nom i direcció del fabricant
- Descripció del producte i còpia de la informació que acompanya al marcatge CE
- Disposicions amb les que el producte és conforme
- Nom i direcció de l'organisme de certificació
- Nom i càrrec de la persona que signa el certificat
- Condicions específiques aplicables a la utilització del producte

OPERACIONS DE CONTROL:

Es demanaran al contractista els certificats del fabricant que garanteixin el compliment del plec de condicions tècniques, incloent els resultats dels assaigs següents, realitzats per un laboratori acreditat, corresponents al perfil metàl·lic:

- Aspecte (UNE-EN 12020-1)
- Tipus d'alumini (UNE-EN 573-3)
- Duresa Brinell (UNE-EN ISO 6506-1)
- Càrrega de ruptura (UNE-EN 10002-1)
- Perfil anoditzat: Anodització del perfil (UNE-EN 12373-1)

En cas de no presentar aquests resultats, o que la DF tingui dubtes de la seva representativitat, es realitzaran aquests assaigs sobre el material rebut, a càrrec del contractista.

El contractista haurà de garantir per escrit que l'element de tancament, compleix les condicions exigides al plec, i en particular les següents:

- Permeabilitat a l'aire (UNE-EN 12207)
- Estanquitat a l'aigua (UNE-EN 12208)
- Resistència al vent (UNE-EN 12210)
- Perfil anoditzat: Qualitat del segellat (UNE-EN 12373-4)
- Característiques geomètriques (UNE-EN 12020-2):
 - Amplària
 - Llargària
 - Escairat del tall dels extrems
 - Rectitud d'arestes
 - Torsió del perfil
 - Secció corbada
 - Planor
 - Angles
 - Gruix

Si el material disposa de Marca AENOR o Marcatge CE, es podrà prescindir de la presentació dels assaigs de control descrits a l'UNE-EN 14351-1.

CRITERIS DE PRESA DE MOSTRES:

Els controls s'han de realitzar segons les instruccions de la DF i els criteris indicats a les normes de procediment corresponents.

INTERPRETACIÓ DE RESULTATS I ACTUACIONS EN CAS D'INCOMPLIMENT:

El sistema d'avaluació de la conformitat que s'ha d'aplicar, segons UNE-EN 14351-1, és el sistema 3, que suposa:

- Realització d'assaigs de tipus inicial (ETI) en laboratoris notificats, sobre les característiques indicades a la taula ZA.3b de l'annex ZA de l'UNE-EN 14351-1.
- Tenir implantat un sistema de Control de Producció a Fàbrica (CPF), en particular per a les característiques pertinents que declari el fabricant en el seu Marcatge CE.
- Elaboració de la Declaració CE de Conformitat, que haurà de signar el fabricant, i per la qual es responsabilitza de la veracitat del marcatge

No s'acceptarà cap element de tancament que no arribi acompanyat dels certificats de garantia indicats. Es rebutjarà el material que no sigui adequat a les especificacions del projecte, que no tingui la geometria especificada segons la DT, o que no tingui les prestacions especificades en el projecte.

No s'acceptarà el material que tingui unes toleràncies incompatibles amb l'estructura portant. Tampoc s'acceptarà si hi ha un incompliment de les especificacions tècniques detallades en el plec de condicions tècniques particulars, o quan hi hagi un incompliment dels criteris i recomanacions tècniques dels fabricants del sistema en l'ús i posada en obra dels elements.

BC MATERIALS PER A ENVIDRAMENTS

BC1 VIDRES PLANS

BC14- VIDRE AÏLLANT DE DOS VIDRES LAMINARS DE SEGURETAT

0.- ELEMENTOS QUE CONTEMPLA EL PLIEGO

BC14-1MK3.

Plec de condicions

1.- DEFINICIÓ I CONDICIONS DELS ELEMENTS

Vidre aïllant format per dues fulles que formen cambra estanca d'aire deshidratat, separades

mitjançant un intercalador metàl·lic amb producte dessecant a l'interior, amb segellat perimetral de butil i cautxú de polisulfur.

S'han considerat els tipus següents:

- Vidres aïllants formats per dues fulles de vidre laminar
- Vidres aïllants formats per dues fulles de vidre laminar de seguretat

CARACTERÍSTIQUES GENERALS:

Les llunes que formen el vidre no han de tenir defectes superficials (de planimetria a les llunes no trempades, de paral·lelisme en les seves cares, d'ondulacions, d'incrustacions, ratlles, esquerdes, etc.).

Els panells de vidre individuals constituents del vidre aïllant han de complir les seves respectives normes:

- UNE-EN ISO 12543 parts 1 a 6

Màxima variació del gruix (respecte al gruix nominal declarat pel fabricant) per a les unitats de vidre aïllant al llarg de la perifèria de la unitat (vidres flotats): Ha de complir l'UNE-EN 1279 i UNE-EN ISO 12543-5.

No ha de tenir defectes en la massa detectables a simple vista (d'homogeneïtat, de vitrificació, de recuita, inclusions gasoses, etc.).

Les qualitats òptica i visual de la unitat de vidre aïllant han de complir els requisits de la norma UNE-EN 1279.

Donades les dimensions nominals per amplària i llargària, el plafó de vidre acabat no serà més llarg que el rectangle prescrit resultant de les dimensions nominals incrementades per la tolerància dimensional, o menors que un rectangle prescrit reduït per la tolerància dimensional. Els costats dels rectangles prescrits són paral·leles l'un amb l'altre i tenen un centre comú. Els límits d'escaire seran també els rectangles prescrits.

Prestacions del segellat:

- Penetració de vapor d'humitat: Ha de complir les especificacions de la norma UNE-EN 1279-2
- Adherència vidre-segellant: Ha de complir les especificacions de la norma UNE-EN 1279-4
- Adherència capa-segellant (vidres de capa): Ha de complir les especificacions de la norma UNE-EN 1279-4 annex D

2.- CONDICIONS DE SUBMINISTRAMENT I EMMAGATZEMATGE

Subministrament: Protegit de manera que no s'alterin les seves característiques.

Emmagatzematge: Protegit contra les accions mecàniques (cops, ratllades, sol directe, etc.) i contra les accions químiques (impressions i alteracions d'adherència entre els components del vidre de seguretat, produïdes per la humitat).

S'ha de guardar en estibes de 25 cm de gruix com a màxim i amb un pendent del 6% respecte de la vertical.

Ha de quedar separat de les altres estibes mitjançant intercaladors i recolzat sobre travessers de fusta o d'un material protector.

3.- UNITAT I CRITERI D'AMIDAMENT

m² de superfície necessària subministrada a l'obra, amidada segons les especificacions de la DT.

S'han de considerar les respectives dimensions d'acord amb els criteris següents:

- Llargària i amplària: Múltiples de 3 cm
- Per a unitats amb superfície < 0,25 m²: 0,25 m²/unitat

Cal prendre el múltiple immediat superior en el cas que la dimensió no ho sigui.

4.- NORMATIVA DE COMPLIMENT OBLIGATORI

UNE-EN 1279-1:2006 Vidrio para la edificación. Unidades de vidrio aislante. Parte 1: Generalidades, tolerancias dimensionales y reglas para la descripción del sistema.

UNE-EN 1279-2:2003 Vidrio para la edificación. Unidades de vidrio aislante. Parte 2: Método de ensayo a largo plazo y requisitos en materia de penetración de humedad.

UNE-EN 1279-4:2002 Vidrio para la edificación. Unidades de vidrio aislante. Parte 4: Métodos de ensayo para las propiedades físicas de los sellados perimetrales.

UNE-EN 1279-5:2006 Vidrio para la edificación. Unidades de vidrio aislante. Parte 5: Evaluación de la conformidad.

UNE-EN 1279-6:2002 Vidrio para la edificación. Unidades de vidrio aislante. Parte 6: Control de producción en fábrica y ensayos periódicos.

5.- CONDICIONS DE CONTROL DE RECEPCIÓ

CONDICIONS DE MARCATGE I CONTROL DE LA DOCUMENTACIÓ:

El subministrador ha de posar a disposició de la DF en el cas que aquesta ho sol·liciti, la documentació següent, que acredita el marcatge CE, segons el sistema d'avaluació de conformitat aplicable, d'acord amb el que disposa l'apartat 7.2.1 del CTE: - Productes per a

usos sotmesos a regulació de reacció al foc de Nivell o Classe: A1*, F. * Productes o materials que no necessiten sotmetre's a assaig de reacció al foc (per exemple productes o materials de la classe A1 conformement a la Decisió 96/603/CE, i les seves modificacions), - Productes per a usos sotmesos a regulació de prestació al foc exterior de Nivell o Classe: productes considerats conformes sense necessitat d'assaig, - Productes per a qualsevol ús excepte en usos de resistència al foc, reacció al foc, prestació al foc exterior, antibala o antiexplosió, riscos de seguretat en ús i usos relacionats amb la conservació d'energia i/o aïllament: - Sistema 4: Declaració de Prestacions - Productes per a usos relacionats amb la conservació d'energia i/o atenuació acústica, - Productes per a usos sotmesos a regulació de prestació al foc exterior de Nivell o Classe: productes que requereixen assaig, - Productes per a usos lligats a riscos de "seguretat en ús" i sotmesos a aquestes regulacions, - Productes per a usos sotmesos a regulació de reacció al foc de Nivell o Classe: A1, A2, B, C, D, E: - Sistema 3: Declaració de Prestacions - Productes per a ús en un conjunt envidrat que pretengui específicament proporcionar resistència al foc, - Productes per a envidraments antibala o antiexplosió: - Sistema 1: Declaració de Prestacions

Els vidres han de portar el marcatge CE de conformitat amb el que disposa el Reial Decret 1328/1995, de 28 de juliol. El símbol normalitzat CE s'ha d'acompanyar de la següent informació:

- Número d'identificació de l'organisme de certificació (només per als productes amb sistema de certificació 1)
- Nom, marca comercial i adreça registrada del fabricant
- Els 2 últims dígits de lany en que es fixa el marcat
- Número de certificat de conformitat CE o del certificat de control en fàbrica, si procedeix
- Referència a la norma europea EN 1279-5
- Descripció del producte: nom genèric, material, i ús previst
- Informació sobre les característiques essencials pertinents mostrada com: - Valors presentats com designació normalitzada - Valors declarats i quan procedeixi, nivell o classe per a cada característica essencial:
 - Resistència al foc
 - Reacció al foc
 - Comportament davant del foc exterior
 - Resistència a la bala
 - Resistència a l'explosió
 - Resistència a l'efracció (propietats de trencament i resistència a l'atac)
 - Resistència a l'impacte del cos pendular (propietats de trencament segura i resistència a l'atac)
 - Resistència mecànica (canvis bruscs de temperatura)
 - Resistència mecànica (resistència al vent, neu, càrrega permanent i/o càrregues imposades)
 - Aïllament al soroll aeri directe
 - Propietats tèrmiques
 - Propietats de radiació (transmissió lluminosa i reflectància)
- Propietats de radiació (característiques de l'energia solar) - Característiques a les que s'aplica l'opció "Prestació No Determinada" (NPD)

En el cas que el material declari contingut reciclat, el fabricant ha de mostrar, si se li demana, la documentació que acrediti aquest contingut.

OPERACIONS DE CONTROL:

Les tasques de control a realitzar són les següents:

Inspecció visual del material a la seva recepció.

- Abans de començar l'obra, si varia el subministrament, i per cada tipus diferent que arribi a l'obra, es demanaran al contractista els certificats del fabricant que garanteixin el compliment del plec de condicions tècniques, incloent els resultats dels assaigs següents, realitzats per un laboratori acreditat:
 - Pes
 - Duresa al ratllat (Mohs)
 - Factor de transmissió lluminosa
 - Coeficient de transmissió tèrmica
 - Característiques geomètriques: gruix de les llunes i cambra d'aire, planor, etc.
 - En el cas de llunes trempades:
 - Resistència a l'impacte de la lluna trempada (CTE SU)
 - Fragments resultants del trencament per impacte de la lluna trempada (CTE SU)

En cas de no presentar aquests resultats, o que la DF tingui dubtes de la seva representativitat, es realitzaran aquests assaigs sobre el material rebut, a càrrec del contractista.

En cas de que el material disposi de la Marca AENOR, marcatge CE o altre legalment reconeguda a un país de l'UE, es pot prescindir de la presentació dels assaigs de control de recepció.

CRITERIS DE PRESA DE MOSTRES:

Els controls s'han de realitzar segons les instruccions de la DF i els criteris indicats a les normes de procediment corresponents.

INTERPRETACIÓ DE RESULTATS I ACTUACIONS EN CAS D'INCOMPLIMENT:

Si en els terminis establerts al començar l'obra no es fa l'entrega dels certificats de qualitat del fabricant, s'ha de realitzar una sèrie completa d'assaigs a càrrec del Contractista.

Els resultats dels assaigs sobre totes les peces de les mostres han de complir les condicions especificades. En cas d'incompliment, s'ha de repetir l'assaig, a càrrec del contractista, sobre el doble número de mostres del mateix lot, acceptant-se aquest, quan els resultats obtinguts sobre totes les peces resultin satisfactoris.

BD MATERIALS PER A EVACUACIÓ, CANALITZACIÓ I VENTILACIÓ ESTÀTICA

BD1 TUBS I ACCESSORIS PER A EVACUACIÓ VERTICAL D'AIGÜES RESIDUALS

BD11- BRIDA PER A TUB

Plec de condicions

1.- DEFINICIÓ I CONDICIONS DELS ELEMENTS

Brides per a la subjecció o suspensió dels tubs d'evacuació d'aigües pluvials o residuals en els seus paraments de suport, en forma d'abraçadora encastable de xapa d'acer, galvanitzada.

CARACTERÍSTIQUES GENERALS:

L'abraçadora ha de constar de dues parts que s'uneixin pel pla diametral, per mitjà d'una brida i un cargol o dos cargols galvanitzats.

Una de les parts de la brida ha de portar una pota d'ancoratge per a encastar a l'obra.

El recobriment de zinc ha de ser llis, sense discontinuïtats, exfoliacions o d'altres defectes.

L'abraçadora no ha de tenir rugositats ni rebaves.

Diàmetre de l'abraçadora (D): $5 \leq D \leq 50$ cm

Amplària: $\geq 1,5$ cm

Gruix: $\geq 0,05$ cm

Recobriment de protecció (galvanització): ≥ 275 g/m²

Puresa del zinc de recobriment: $\geq 98,5\%$

Les condicions de galvanització s'han de verificar d'acord amb l'UNE 7-183 i UNE 37-501.

2.- CONDICIONS DE SUBMINISTRAMENT I EMMAGATZEMATGE

Subministrament: Empaquetades en caixes. A cada brida o albarà de lliurament hi ha d'haver les dades següents:

- Nom del fabricant o marca comercial
- Diàmetre del tub que abraça

Emmagatzematge: En llocs secs i ventilats, protegides d'impactes.

3.- UNITAT I CRITERI D'AMIDAMENT

Unitat d'amidament: la indicada a la descripció de l'element

Criteri d'amidament: quantitat necessària subministrada a l'obra

4.- NORMATIVA DE COMPLIMENT OBLIGATORI

No hi ha normativa de compliment obligatori.

BD MATERIALS PER A EVACUACIÓ, CANALITZACIÓ I VENTILACIÓ ESTÀTICA

BD1 TUBS I ACCESSORIS PER A EVACUACIÓ VERTICAL D'AIGÜES RESIDUALS

BD1A- TUB DE PVC PER A EVACUACIÓ

0.- ELEMENTOS QUE CONTEMPLA EL PLIEGO

BD1A-1NDX.

Plec de condicions

1.- DEFINICIÓ I CONDICIONS DELS ELEMENTS

Tubs de materials plàstics, per a conductes d'evacuació d'aigües pluvials i residuals dins dels edificis.

S'han considerat els tipus següents:

- Tubs i accessoris de PVC-U de paret massissa, fabricat segons norma UNE-EN 1329-1

- Tubs i accessoris de PVC-U de paret estructurada, fabricat segons norma UNE-EN 1453-1

CARACTERÍSTIQUES GENERALS:

El fabricant ha de garantir que les característiques del material que componen els tubs i accessoris, així com les característiques generals, geomètriques, mecàniques i físiques dels tubs compleixen les normes UNE-EN corresponents, si és el cas.

La superfície interna i externa del tub ha de ser llisa i neta. No ha de tenir defectes superficials com ara ratlles, bombolles, impureses o porus.

El tub ha de tenir una superfície de color uniforme.

Els tubs han de tenir els seus extrems acabats en un tall perpendicular a l'eix.

El codi d'aplicació indica on es poden utilitzar els tubs:

- "B" codi per a l'àrea d'aplicació dels components utilitzats per sobre del sòl en el interior de l'edifici o per a components a l'exterior de l'edifici fixats a la paret.

- "D" codi per a l'àrea d'aplicació que es situa a menys d'1m de l'edifici i on els tubs i accessoris estan enterrats i connectats als sistemes d'evacuació d'aigües residuals de l'edifici.

- "BD" codi per a l'àrea d'aplicació B i D

TUBS DE PVC-U DE PARET MASSISSA:

Material del tub està format per PVC al que s'afegeixen additius necessaris per a facilitar la fabricació dels components d'acord amb els requisits de la norma UNE-EN 1329-1

Toleràncies:

- Diàmetre exterior:	- 32-40-50-63:	0 a 0,2mm.	- 75-80-82-90-100-110-125:	0 a 0,3mm	
- 140-160-180:	0 a 0,4mm	- 200-250:	0 a 0,5mm	- 350:	0 a 0,6mm
- Gruix parets:	- àrea d'aplicació B	- 32-40-50-63-75-80-82-90-100:	3 a 3,5mm		
- 110-125-140-160:	3,2 a 3,8mm	- 180:	3,6 a 4,2mm	- 200:	3,9 a 4,5mm
- 250:	4,9 a 5,6mm	- 315:	6,2 a 7,1mm	- àrea d'aplicació BD	
- 75- 80-82-90-100:	3 a 3,5mm	- 110-125:	3,2 a 3,8mm	- 140:	3,5 a 4,1 mm
- 160:	4,0 a 4,6 mm	- 180:	4,4 a 5,0 mm	- 200:	4,9 a 5,6 mm
- 250:	6,2 a 7,1 mm	- 315:	7,7 a 8,7 mm		

TUBS DE PVC-U DE PARET ESTRUCTURADA:

Han d'estar formats per una capa interna i altre externa, llises, de PVC-U, compacte, entre les que s'ha introduït material de PVC-U escumat o nervis de PVC-U compacte, d'acord amb els requisits indicats en la normativa UNE-EN 1453-1.

Només es poden utilitzar per a muntatge a l'interior dels edificis, àrea d'aplicació B

Toleràncies:

- Diàmetre exterior:	- 32-40-50-63:	0 a 0,2mm.	- 75-80-82-90-100-110-125:	0 a 0,3mm	
- 140-160-180:	0 a 0,4mm	- 200-250:	0 a 0,5mm	- 350:	0 a 0,6mm
- Gruix total de la paret:	- 32-40-50-63-75-80-82-90-100:	3 a 3,5mm	-		
110-125-140-160:	3,2 a 3,8mm	- 180:	3,6 a 4,2mm	- 200:	3,9 a 4,5mm
- 250:	4,9 a 5,6mm	- 315:	6,2 a 7,1mm		

2.- CONDICIONS DE SUBMINISTRAMENT I EMMAGATZEMATGE

Subministrament: Protegit de manera que no s'alterin les seves característiques.

Emmagatzematge: Assentats horitzontalment sobre superfícies planes.

3.- UNITAT I CRITERI D'AMIDAMENT

Unitat d'amidament: la indicada a la descripció de l'element

Criteri d'amidament: quantitat necessària subministrada a l'obra

4.- NORMATIVA DE COMPLIMENT OBLIGATORI

TUBS DE PVC-U DE PARET MASSISSA:

UNE-EN 1329-1:1999 Sistemas de canalización en materiales plásticos para evacuación de aguas residuales (a baja y a alta temperatura) en el interior de la estructura de los edificios.

Poli(cloruro de vinilo) no plastificado (PVC-U). Parte 1: Especificaciones para tubos, accesorios y el sistema.

TUBS DE PVC-U DE PARET ESTRUCTURADA:

UNE-EN 1453-1:2000 Sistemas de canalización en materiales plásticos con tubos de pared estructurada para evacuación de aguas residuales (a baja y a alta temperatura) en el interior de la estructura de los edificios. Poli(cloruro de vinilo) no plastificado (PVC-U). Parte 1: Requisitos para los tubos y el sistema.

5.- CONDICIONS DE CONTROL DE RECEPCIÓ

CONDICIONS DE MARCATGE I CONTROL DE LA DOCUMENTACIÓ:

Els tubs han d'anar marcats segons la normativa corresponent a interval d'1 m. El marcatge ha de ser llegible després de l'emmagatzematge, exposició a la intempèrie, instal·lació i posada a l'obra del tub.

El marcatge no ha de produir defectes al tub (fissures, disminució del gruix mínim de les parets, etc.).

El marcatge ha de contenir com a mínim la següent informació:

- Número de la norma (si en té d'obligat compliment)
- Nom del fabricant i/o marca comercial
- Diàmetre nominal
- Gruix mínim de paret
- Material
- Codi de l'àrea d'aplicació
- Rigidesa anular nominal (només per als tubs BD)
- Informació del fabricant: any i mes de fabricació i identificador del lloc de fabricació
- Prestacions en clima fred

OPERACIONS DE CONTROL:

Les tasques de control a realitzar són les següents:

- Sol·licitar del fabricant els certificats de les característiques tècniques dels materials escollits (si s'escau)
- Control de la documentació tècnica subministrada.
- Control d'identificació dels materials, verificant que les seves característiques i dimensionament s'adequa al projecte
- Control de recepció dels materials i lloc d'emplaçament.

CRITERIS DE PRESA DE MOSTRES:

Els controls s'han de realitzar segons les instruccions de la DF i els criteris indicats a les normes de procediment corresponents.

INTERPRETACIÓ DE RESULTATS I ACTUACIONS EN CAS D'INCOMPLIMENT:

Segons criteri de la DF, podrà ser acceptat o rebutjat tot o part del material de la partida.

BD MATERIALS PER A EVACUACIÓ, CANALITZACIÓ I VENTILACIÓ ESTÀTICA

BD5 MATERIALS PER A DRENATGES

BD55- BONERA

0.- ELEMENTOS QUE CONTEMPLA EL PLIEGO

BD55-HF19.

Plec de condicions

1.- DEFINICIÓ I CONDICIONS DELS ELEMENTS

Materials per a la formació d'elements que tenen com a finalitat la conducció i evacuació de l'aigua de coberta.

S'han considerat els elements següents:

- Bonera de 110 a 200 mm de diàmetre, de PVC rígid, extruït, sense plastificants, amb accessoris i peces de muntatge
- Bonera de fosa amb tapa plana de 20 x 20 cm
- Bonera de goma termoplàstica i additius especials i tots els accessoris de muntatge. La bonera de paret té una boca d'entrada formant angle

PECES D'ACER GALVANITZAT:

El recobriments de zinc ha de ser homogeni i continu en tota la superfície.

No s'han d'apreciar esquerdes, exfoliacions ni desprendiments del recobriments.

Protecció de galvanització (Sendzimir): ≥ 360 g/m²

Puresa del zinc: $\geq 98,5\%$

BONERA I GANXO I SUPORT DE PVC RÍGID:

Ha de tenir un color uniforme en tota la seva superfície.

No ha de tenir rebaves, fissures, grans ni d'altres defectes superficials.

Densitat (UNE 53-020): 1,35 - 1,46 g/cm³

Resistència a la tracció (UNE 53-114): ≥ 50 N/mm²

Allargament fins al trencament (UNE 53-114): $\geq 80\%$

Temperatura de reblaniment Vicat (UNE 53-118): $\geq 79^{\circ}\text{C}$

Comportament amb la calor. Variació longitudinal (UNE 53-114): $\leq 5\%$

Resistència a la flama (UNE-EN 60707): Autoextingible

Resistència a l'impacte a 20°C (UNE 53-114): $\leq 10\%$

Resistència al xoc tèrmic (UNE 53-114): 1500 cicles

Estanquitat a l'aire i a l'aigua (UNE 53-114): Ha de complir

Resistència als productes químics (DIN 16929): Ha de complir

BONERA DE PVC RÍGID AMB TAPA:

La tapa ha d'anar fixada al cos de la bonera amb cargols protegits contra l'oxidació.

La llargària dels cargols ha de ser l'adequada per a poder-hi intercalar l'aïllament.

Resistència de la tapa a la càrrega de trencament: $\geq 0,25 \text{ N/mm}^2$

Toleràncies:

- Diàmetre de la tapa: - Diàmetre 110 125 mm: $\pm 1 \text{ mm}$ - Diàmetre 160 200 mm: $\pm 2 \text{ mm}$

ELEMENTS DE GOMA TERMOPLÀSTICA:

La bonera ha de dur una plataforma de base al voltant de la boca d'entrada, amb relleus per a evitar el retorn de l'aigua.

No ha de tenir rebaves, fissures, grans ni d'altres defectes superficials.

La tapa ha de dur els elements necessaris per a la seva fixació a la bonera.

Llargària:

- Bonera: 33 cm

- Bonera de paret: 34,5 cm

BONERA DE FOSA:

Ha de tenir una plataforma de base al voltant de la boca d'entrada, amb relleus per a evitar el retorn de l'aigua.

Ha d'estar feta amb fosa grisa ordinària, amb grafit en vetes fines repartides uniformement.

No ha de tenir zones de fosa blanca, ni gotes fredes, ni inclusions de sorra, ni bombolles o esquerdes, ni d'altres defectes.

L'acabat ha de ser pintat i assecat al forn.

El recobriments ha de ser homogeni i continu a tota la superfície.

No s'han d'apreciar esquerdes, exfoliacions ni despreniments del recobriments.

La tapa ha d'estar perforada per a poder desguasar.

Resistència a tracció de la fosa, proveta cilíndrica (UNE 36-111): $\geq 180 \text{ N/mm}^2$

Duresa Brinell (UNE_EN_ISO 6506/1): $\geq 155 \text{ HB}$

Contingut de ferrita, a 100 augments: $\leq 10\%$

Contingut de fòsfor: $\leq 0,15\%$

Contingut de sofre: $\leq 0,14\%$

2.- CONDICIONS DE SUBMINISTRAMENT I EMMAGATZEMATGE

BONERA O MANIGUET:

Subministrament: Les peces han d'anar empaquetades. Han de portar gravada la marca del fabricant.

Emmagatzematge: en el seu envàs, en llocs protegits contra els impactes.

3.- UNITAT I CRITERI D'AMIDAMENT

Unitat d'amidament: la indicada a la descripció de l'element

Criteri d'amidament: quantitat necessària subministrada a l'obra

4.- NORMATIVA DE COMPLIMENT OBLIGATORI

PECES D'ACER GALVANITZAT:

UNE 7183:1964 Método de ensayo para determinar la uniformidad de los recubrimientos galvanizados, aplicados a materiales manufacturados de hierro y acero.

UNE 37501:1988 Galvanización en caliente. Características y métodos de ensayo.

PECES DE FOSA:

* UNE 36111:1973 Fundición gris. Tipos, características y condiciones de suministro de piezas moldeadas.

* ISO/R 185-61 Classification of grey cast iron.

PECES DE PLANXA DE ZINC, COURE, ALUMINI, DE PVC RÍGID O GOMA TERMOPLÀSTICA:

No hi ha normativa de compliment obligatori.

BD MATERIALS PER A EVACUACIÓ, CANALITZACIÓ I VENTILACIÓ ESTÀTICA

BDW ACCESSORIS GENÈRICS PER A DESGUASSOS, BAIXANTS I COL·LECTORS

BDW3- ACCESSORI I ELEMENTS DE MUNTATGE PER A TUB DE PVC

0.- ELEMENTOS QUE CONTEMPLA EL PLIEGO

BDW3-FFAA,BDW3-FFA8.

Plec de condicions

1.- DEFINICIÓ I CONDICIONS DELS ELEMENTS

Conjunt d'accessoris (colzes, derivacions, reduccions, etc.) i d'elements especials (materials per a la unió entre tubs o entre tubs i accessoris) per a desguassos i baixants.

S'han considerat els elements següents:

- Accessoris i elements especials per a tubs de PVC-U de paret massissa
- Accessoris i elements especials per a tubs de PVC-U de paret estructurada
- Elements especials per a baixants de fosa grisa
- Elements especials per a baixants de planxa galvanitzada amb unió plegada

CARACTERÍSTIQUES GENERALS:

El material, la seva qualitat i les característiques físiques, mecàniques i dimensionals, han de ser compatibles amb les del tub, i no han de fer disminuir les d'aquest en cap de les seves aplicacions.

2.- CONDICIONS DE SUBMINISTRAMENT I EMMAGATZEMATGE

Subministrament: A l'albarà de lliurament han de constar les característiques d'identificació següents:

- Material
- Tipus
- Diàmetres

Emmagatzematge: En llocs protegits contra els impactes, la pluja, les humitats i dels raigs del sol.

3.- UNITAT I CRITERI D'AMIDAMENT

Unitat composta pel conjunt de peces necessàries per a muntar 1 m de tub.

4.- NORMATIVA DE COMPLIMENT OBLIGATORI

PVC-U PARET ESTRUCTURADA:

* UNE-EN 1453-1:2000 Sistemas de canalización en materiales plásticos con tubos de pared estructurada para evacuación de aguas residuales (a baja y a alta temperatura) en el interior de la estructura de los edificios. Poli(cloruro de vinilo) no plastificado (PVC-U). Parte 1: Requisitos para los tubos y el sistema.

PVC-U DE PARET MASSISSA:

* UNE-EN 1329-1:1999 Sistemas de canalización en materiales plásticos para evacuación de aguas residuales (a baja y a alta temperatura) en el interior de la estructura de los edificios. Poli(cloruro de vinilo) no plastificado (PVC-U). Parte 1: Especificaciones para tubos, accesorios y el sistema.

* UNE-EN 1401-1:1998 Sistemas de canalización en materiales plásticos para saneamiento enterrado sin presión. Poli(cloruro de vinilo) no plastificado (PVC-U). Parte 1: Especificaciones para tubos, accesorios y el sistema.

* UNE-EN 1456-1:2002 Sistemas de canalización en materiales plásticos para saneamiento enterrado o aéreo con presión. Poli(cloruro de vinilo) no plastificado (PVC-U). Parte 1: Especificaciones para tubos, accesorios y el sistema.

FOSA GRISA, PLANXA GALVANITZADA I PLOM:

No hi ha normativa de compliment obligatori.

BG MATERIALS PER A INSTAL·LACIONS ELÈCTRIQUES

BG1 CAIXES I ARMARIS

BG18- CAIXA PER A QUADRE DE COMANDAMENT I PROTECCIÓ

Plec de condicions

1.- DEFINICIÓ I CONDICIONS DELS ELEMENTS

Caixes per a quadres de comandament i protecció.

S'han de considerar els materials següents:

- Antixoc
- Autoextingible

CARACTERÍSTIQUES GENERALS:

La caixa ha d'estar formada per un cos, uns perfils de suport de mecanismes fixats al cos i una tapa, amb porta o sense.

Ha de tenir un aspecte uniforme i sense defectes.

La tapa ha de ser del mateix material que la caixa i ha de portar unes obertures, amb tapetes extraïbles, per a fer accessibles els elements de maniobra. Ha d'anar fixada al cos mitjançant cargols.

La part de la caixa on s'hagi d'allotjar l'interruptor de control de potència, ha de portar un orifici de precintat i un anagrama d'homologació UNESA.

Ha de portar empremtes laterals de ruptura per al pas de tubs.

Ha de tenir orificis per a la seva fixació.

Amplària del perfil: 35 mm

Distància entre el perfil i la tapa (DIN 43880): 45 mm

Classe del material aïllant (UNE 21-305): A

CAIXES AUTOEXTINGIBLES:

Resistència a la flama (UNE-EN 60707): Autoextingible

Si té porta, ha de ser del mateix material que la resta i ha d'anar fixada als visos de fixació de la tapa. Ha de tancar per pressió.

Grau de protecció amb porta (UNE 20-324): >= IP-425

Grau de protecció sense porta (UNE 20-324): >= IP-405

2.- CONDICIONS DE SUBMINISTRAMENT I EMMAGATZEMATGE

Subministrament: En caixes.

Emmagatzematge: En llocs protegits contra els impactes, la pluja, les humitats i dels raigs del sol.

3.- UNITAT I CRITERI D'AMIDAMENT

Unitat d'amidament: la indicada a la descripció de l'element

Criteri d'amidament: quantitat necessària subministrada a l'obra

4.- NORMATIVA DE COMPLIMENT OBLIGATORI

Real Decreto 842/2002 de 2 de agosto, por el que se aprueba el Reglamento Electrotécnico de Baja Tensión. REBT 2002.

BG MATERIALS PER A INSTAL·LACIONS ELÈCTRIQUES

BG2 TUBS, CANALS, SAFATES I COLUMNES PER A MECANISMES

BG2Q- TUB FLEXIBLE PER A PROTECCIÓ DE CONDUCTORS ELÈCTRICS DE MATERIAL PLÀSTIC

Plec de condicions

1.- DEFINICIÓ I CONDICIONS DELS ELEMENTS

Tub flexible no metàl·lic de fins a 250 mm de diàmetre nominal.

Es consideraran els següents tipus de tubs:

- Tubs de PVC corrugats
- Tubs de PVC folrats, de dues capes, semillisa l'exterior i corrugada la interior
- Tubs de material lliure d'halògens
- Tubs de polipropilè
- Tubs de polietilè de dues capes, corrugada l'exterior i llisa la interior

CARACTERÍSTIQUES GENERALS:

Han d'estar dissenyats i construïts de manera que les seves característiques en ús normal siguin segures i sense perill per a l'usuari i el seu entorn.

L'interior dels tubs ha d'estar exempt de rebaves i altres defectes que pugin fer malbé els conductors o ferir a instal·ladors o usuaris.

El diàmetre nominal ha de ser el de l'exterior del tub i s'ha d'expressar en mil·límetres.
El diàmetre interior mínim l'ha de declarar el fabricant.
Les dimensions han de complir la norma EN-60423.

2.- CONDICIONS DE SUBMINISTRAMENT I EMMAGATZEMATGE

Subministrament: En rotlles.

Emmagatzematge: En llocs protegits contra els impactes i contra la pluja.

3.- UNITAT I CRITERI D'AMIDAMENT

Unitat d'amidament: la indicada a la descripció de l'element

Criteri d'amidament: quantitat necessària subministrada a l'obra

4.- NORMATIVA DE COMPLIMENT OBLIGATORI

Real Decreto 842/2002 de 2 de agosto, por el que se aprueba el Reglamento Electrotécnico de Baja Tensión. REBT 2002.

UNE-EN 50086-1:1995 Sistemas de tubos para la conducción de cables. Parte 1: Requisitos generales.

UNE-EN 60423:1996 Tubos de protección de conductores. Diámetros exteriores de los tubos para instalaciones eléctricas y roscas para tubos y accesorios.

5.- CONDICIONS DE CONTROL DE RECEPCIÓ

CONDICIONS DE MARCATGE I CONTROL DE LA DOCUMENTACIÓ:

Han d'estar marcats amb:

- Nom del fabricant
- Marca d'identificació dels productes
- El marcatge ha de ser llegible
- Han d'incloure les instruccions de muntatge corresponents

OPERACIONS DE CONTROL EN CANALITZACIONS I ACCESORIS:

Les tasques de control de qualitat de Canalitzacions i Accesoris, són les següents:

- Sol·licitar del fabricant els certificats dels materials emprats i verificar l'adequació als requisits del projecte.

- Control de la documentació tècnica subministrada

- Control d'identificació dels materials i lloc d'emplaçament (alçada, distàncies, capacitat)

- Realització i emissió d'informes amb resultats dels assaigs

- Assaigs: - Propagació de la flama segons norma R.E.B.T / UNE-EN 50085-1 / UNE-EN 50086-1
- Instal·lació i posada a l'obra segons norma R.E.B.T / UNE 20.460 - Verificació de

l'aspecte superficial segons norma projecte/ UNE-EN ISO 1461

CRITERIS DE PRESA DE MOSTRES EN CANALITZACIONS I ACCESORIS:

Es realitzaran els assaigs a la recepció dels materials, verificant tot el traçat de la instal·lació de safates i aleatòriament un tub de cada mida instal·lat a obra ja sigui rígid, flexible o soterrat.

INTERPRETACIÓ DE RESULTATS I ACTUACIONS EN CAS D'INCOMPLIMENT EN CANALITZACIONS I ACCESORIS:

Segons criteri de la DF, podrà ser acceptat o rebutjat tot o part del material de la partida.

OPERACIONS DE CONTROL EN TUBS DE PVC PER A CANALITZACIONS DE SERVEIS:

Les tasques de control a realitzar són les següents:

- En cada subministrament: - Inspecció visual de l'aspecte general dels tubs i elements

d'unió. - Comprovació de les dades de subministrament exigides (marques, albarà o etiquetes). - Recepció del certificat de qualitat del fabricant, d'acord a les condicions del plec. - Comprovació dimensional (3 mostres).

- Per a cada tub de les mateixes característiques, es realitzaran els següents assaigs (UNE EN 50086-1): - Resistència a compressió - Impacte - Assaig de corbat -

Resistència a la propagació de la flama - Resistència al calor - Grau de protecció

- Resistència a l'atac químic

En cas que el material disposi de la Marca AENOR, o una altra legalment reconeguda a un país de l'UE, s'ha de poder prescindir dels assaigs de control de recepció. La DF ha de sol·licitar, en aquest cas, els resultats dels assaigs corresponents al subministrament rebut, segons control de producció establert a la marca de qualitat del producte.

CRITERIS DE PRESA DE MOSTRES EN TUBS DE PVC PER A CANALITZACIONS DE SERVEIS:

Es seguiran les instruccions de la DF i els criteris indicats a les normes UNE EN 50086-1 i UNE EN 50086-2-4, juntament a les normes de procediment de cada assaig concret.

INTERPRETACIÓ DE RESULTATS I ACTUACIONS EN CAS D'INCOMPLIMENT EN TUBS DE PVC PER A CANALITZACIONS DE SERVEIS:

No s'acceptaran materials que no arribin a l'obra correctament referenciats i acompanyats del corresponent certificat de qualitat del fabricant.

Es rebutjaran els subministres que no superin les condicions de la inspecció visual o les

comprovacions geomètriques.

Es compliran les condicions dels assaigs d'identificació segons la norma UNE EN 50086-1 i UNE EN 50086-2-4.

BG MATERIALS PER A INSTAL·LACIONS ELÈCTRIQUES

BG3 CABLES ELÈCTRICS PER A TENSIÓ BAIXA I SISTEMES DE DISTRIBUCIÓ ELÈCTRICA

BG35- CABLE DE COURE DE 450/750 V

Plec de condicions

1.- DEFINICIÓ I CONDICIONS DELS ELEMENTS

Cables elèctrics de baixa tensió per a instal·lacions elèctriques fixes d'interior o per a quadres i panells elèctrics, amb conductor de coure, de secció circular, de tensió assignada inferior o igual a 450/750 V, amb aïllament i sense coberta.

S'han considerat els tipus següents:

- Cables unipolars de designació H07V-K, amb conductor flexible i aïllament termoplàstic de policlorur de vinil (PVC), construcció segons norma UNE-EN 50525-2-31, amb una classificació de reacció al foc Eca segons UNE-EN 50575
- Cables unipolars de designació H07V-R, amb conductor rígid de més d'un filferro cablejat i aïllament de barreja de policlorur de vinil (PVC), construcció segons norma UNE-EN 50525-2-31, amb una classificació de reacció al foc Eca segons UNE-EN 50575
- Cables unipolars de designació H07V-U, amb conductor rígid d'un sol filferro i aïllament termoplàstic de policlorur de vinil (PVC), construcció segons norma UNE-EN 50525-2-31, amb una classificació de reacció al foc Eca segons UNE-EN 50575
- Cables unipolars o tripolars trenats en feix de cables de designació H07Z1-K Type 2 (AS), amb conductor flexible i aïllament termoplàstic a base de poliolefines, construcció segons normes UNE 211002 i UNE-EN 50525-3-31, amb una classificació de reacció al foc Cca-s1a,d1,a1 segons UNE-EN 50575
- Cables unipolars de designació H07Z-K, amb conductor flexible i aïllament reticulat a base de poliolefines, construcció segons norma UNE-EN 50525-3-41, amb una classificació de reacció al foc Dca-s2,d2,a2 segons UNE-EN 50575
- Cables unipolars de designació H07Z-R, amb conductor rígid de més d'un filferro cablejat i aïllament reticulat a base de poliolefines, construcció segons norma UNE-EN 50525-3-41, amb una classificació de reacció al foc Dca-s2,d2,a2 segons UNE-EN 50575

CARACTERÍSTIQUES GENERALS:

En el cas de que el material s'utilitzi en obra pública, l'acord de Govern de la Generalitat de Catalunya de 9 de juny de 1998, exigeix que els materials siguin de qualitat certificada o puguin acreditar un nivell de qualitat equivalent, segons les normes aplicables als estats membres de la Unió Europea o de l'Associació Europea de Lliure Canvi.

També en aquest cas, es procurarà que els esmentats materials disposin de l'etiqueta ecològica europea, regulada en el Reglament 880/1992/CEE o bé altres distintius de la Comunitat Europea.

Destinats a incorporar-se de forma permanent en obres de construcció han de complir el Reglament de productes per a la construcció (UE) n° 305/2011 i el seu Reglament Delegat (UE) 2016/364 sobre la classificació de les propietats de reacció al foc.

Tots els fils de coure que formen l'ànima dels conductors cablejats i dels flexibles han de tenir el mateix diàmetre.

L'aïllament no ha de tenir variacions del gruix ni d'altres defectes visibles a la seva superfície.

Ha de quedar ajustat i s'ha de poder separar fàcilment sense produir danys al conductor.

Ha de ser resistent a l'abrasió.

La designació dels cables ha de complir les especificacions de la norma UNE 20434.

La classificació de reacció al foc s'expressarà d'acord amb el Reglament Delegat (UE) 2016/364 i la UNE-EN 13501-6 amb un codi de quatre dígits segons el següent format:

- Classe de reacció al foc: - Dígit 1, prestacions de propagació del foc i emissió de calor: Aca, B1ca, B2ca, Cca, Dca, Eca i Fca (classes enumerades de més a menys prestacions)
- Classes addicionals (només per a les classes B1ca, B2ca, Cca i Dca): - Dígit 2, prestacions d'emissió de fums: s1a, s1b, s1, s2 i s3 (de més a menys prestacions) - Dígit 3, prestacions de caiguda de gotes/partícules inflamades: d0, d1 i d2 (de més a menys prestacions) - Dígit 4, prestacions d'acidesa: a1, a2 i a3 (de més a menys prestacions)

Les característiques físiques i mecàniques del conductor han de complir la norma UNE-EN 60228.

Els colors utilitzats per a l'aïllament han de complir la norma UNE 21089-1:

- Cables unipolars: - Com a conductor de fase: Marró, negre o gris - Com a conductor neutre: Blau - Com a conductor de terra: Llistat de groc i verd
- Cables tripolars: - Cables amb conductor de terra: Fase: Marró, Neutre: Blau, Terra:

Llistat de groc i verd - Cables sense conductor de terra: Fase: Negre, marró i gris
 Les característiques següents han de complir amb els valors declarats pel fabricant, assajades segons la norma corresponent, dins del límit de tolerància indicat, en el seu cas:

- Característiques essencials: - Reacció al foc: - Classe Aca (UNE-EN ISO 1716)
 - Classe B1ca, B2ca, Cca i Dca (UNE-EN 50399, UNE-EN 60332-1-2, UNE-EN 61034-2, UNE-EN 60754-2) - Classe Eca (UNE-EN 60332-1-2) - Classe Fca (comportament no determinat) - Emissió de substàncies perilloses (verificació i declaració segons disposicions nacionals en el lloc d'utilització)

Gruix de l'aïllant del conductor:

Secció (mm ²)	1,5	2,5-6	10-16	25-35	50-70	95-120	150	185	240
Gruix (mm)	0,7	0,8	1,0	1,2	1,4	1,6	1,8	2,0	2,2

CABLES DE DESIGNACIÓ H07V-K, H07V-R i H07V-U:

Característiques de reacció al foc:

- Propagació de la flama (UNE-EN 60332-1-2): No propagador de la flama

Temperatura de servei (T): =< 70°C

El conductor ha de complir les següents prescripcions segons la norma UNE-EN 60228:

- Cable H07V-K: prescripcions de la classe 5

- Cable H07V-R: prescripcions de la classe 2

- Cable H07V-U: prescripcions de la classe 1

Les seccions del cable han de ser:

- Cable de la classe 1 (H07V-U): d'1,5 a 10 mm²

- Cable de la classe 2 (H07V-R): d'1,5 a 1000 mm²

- Cable de la classe 5 (H07V-K): d'1,5 a 240 mm²

L'aïllament ha d'estar constituït per una barreja de policlorur de vinil (PVC) del tipus TI 1 segons la norma UNE-EN 50363-3 aplicada al voltant del conductor.

El cable ha de complir els requisits corresponents de la norma UNE-EN 50525-1 i els particulars de la norma UNE-EN 50525-2-31.

Les dimensions dels cables han de complir les indicacions de la norma UNE-EN 50525-2-31.

CABLES DE DESIGNACIÓ H07Z1-K TYPE 2 (AS):

Característiques de reacció al foc:

- Material lliure d'halògens segons UNE-EN 60754-1

- Propagació de la flama (UNE-EN 60332-1-2): No propagador de la flama

- Propagació de l'incendi (UNE-EN 60332-3-24): No propagador de l'incendi

- Emissió de fums opacs (UNE-EN 61034-2): Baixa emissió de fums opacs

- Emissió de fums corrosius (UNE-EN 60754-2): Baixa emissió de fums corrosius

Temperatura de servei (T): =< 70°C

El conductor ha de complir les prescripcions de la classe 5 segons la norma UNE-EN 60228.

Seccions del cable: d'1,5 a 240 mm².

L'aïllament ha d'estar constituït per una barreja de material termoplàstic del tipus TI 7 segons la norma UNE 50363-7 aplicada al voltant del conductor.

El cable ha de complir els requisits corresponents de la norma UNE-EN 50525-1 i els particulars de la norma UNE-EN 50525-3-31.

Les dimensions dels cables han de complir les indicacions de la norma UNE-EN 50525-3-31.

CABLES DE DESIGNACIÓ H07Z-K i H07Z-R:

Característiques de reacció al foc:

- Material lliure d'halògens segons UNE-EN 60754-1

- Propagació de la flama (UNE-EN 60332-1-2): No propagador de la flama

- Propagació de l'incendi (UNE-EN 60332-3-24): No propagador de l'incendi

- Emissió de fums opacs (UNE-EN 61034-2): Baixa emissió de fums opacs

- Emissió de fums corrosius (UNE-EN 60754-2): Baixa emissió de fums corrosius

Temperatura de servei (T): =< 90°C

El conductor ha de complir les següents prescripcions segons la norma UNE-EN 60228:

- Cable H07Z-K: prescripcions de la classe 5

- Cable H07Z-R: prescripcions de la classe 2

Les seccions del cable han de ser:

- Cable de la classe 2 (H07Z-R): d'1,5 a 630 mm²

- Cable de la classe 5 (H07Z-K): d'1,5 a 240 mm²

L'aïllament ha d'estar constituït per una barreja de material reticulat del tipus EI 5 segons la norma UNE-EN 50363-5 aplicada al voltant del conductor.

El cable ha de complir els requisits corresponents de la norma UNE-EN 50525-1 i els particulars de la norma UNE-EN 50525-3-41.

Les dimensions dels cables han de complir les indicacions de la norma UNE-EN 50525-3-41.

2.- CONDICIONS DE SUBMINISTRAMENT I EMMAGATZEMATGE

Subministrament: En bobines.

Emmagatzematge: En llocs protegits de la pluja i la humitat.

3.- UNITAT I CRITERI D'AMIDAMENT

Unitat d'amidament: la indicada a la descripció de l'element
Criteri d'amidament: quantitat necessària subministrada a l'obra

4.- NORMATIVA DE COMPLIMENT OBLIGATORI

Real Decreto 842/2002 de 2 de agosto, por el que se aprueba el Reglamento Electrotécnico de Baja Tensión. REBT 2002.

UNE-EN 50575:2015 Cables de energía, control y comunicación. Cables para aplicaciones generales en construcciones sujetos a requisitos de reacción al fuego.

UNE-EN 50575:2015/A1:2016 Cables de energía, control y comunicación. Cables para aplicaciones generales en construcciones sujetos a requisitos de reacción al fuego.

Reglamento Delegado (UE) 2016/364 de la Comisión, de 1 de julio de 2015, relativo a la clasificación de las propiedades de reacción al fuego de los productos de construcción de conformidad con el Reglamento (UE) n° 305/2011 del Parlamento Europeo y del Consejo.

UNE 20434:1999 Sistema de designación de los cables.

UNE-EN 13501-6:2015 Clasificación en función del comportamiento frente al fuego de los productos de construcción y elementos para la edificación. Parte 6: Clasificación a partir de datos obtenidos en ensayos de reacción al fuego de cables eléctricos.

* UNE 21089-1:2002 Identificación de los conductores aislados de los cables.

* UNE-EN 60228:2005 Conductores de cables aislados.

CABLES DE DESIGNACIÓ H07V-K, H07V-R i H07V-U:

UNE-EN 50525-2-31:2012 Cables eléctricos de baja tensión. Cables de tensión asignada inferior o igual a 450/750 V (Uo/U). Parte 2-31: Cables de utilización general. Cables unipolares sin cubierta con aislamiento termoplástico (PVC).

CABLES DE DESIGNACIÓ H07Z1-K TYPE 2 (AS):

UNE 211002:2017 Cables eléctricos de baja tensión. Cables de tensión asignada inferior o igual a 450/750 V (Uo/U). Cables unipolares sin cubierta, con aislamiento termoplástico, y con altas prestaciones respecto a la reacción al fuego, para instalaciones fijas.

UNE-EN 50525-3-31:2012 Cables eléctricos de baja tensión. Cables de tensión asignada inferior o igual a 450/750 V (Uo/U). Parte 3-31: Cables con propiedades especiales ante el fuego.

Cables unipolares sin cubierta con aislamiento termoplástico libre de halógenos y baja emisión de humo.

CABLES DE DESIGNACIÓ H07Z-K i H07Z-R:

UNE-EN 50525-3-41:2012 Cables eléctricos de baja tensión. Cables de tensión asignada inferior o igual a 450/750 V (Uo/U). Parte 3-41: Cables con propiedades especiales ante el fuego.

Cables unipolares sin cubierta con aislamiento reticulado libre de halógenos y baja emisión de humo.

5.- CONDICIONS DE CONTROL DE RECEPCIÓ

CONDICIONS DE MARCATGE I CONTROL DE LA DOCUMENTACIÓ:

El subministrador ha de posar a disposició de la DF en el cas que aquesta ho sol·liciti, la documentació següent, que acredita el marcatge CE, segons el sistema d'avaluació de conformitat aplicable, d'acord amb el que disposa l'apartat 7.2.1 del CTE:

- Productes per a usos subjectes a reglamentacions sobre reacció al foc amb nivell o classe Aca, B1ca, B2ca, Cca: - Sistema 1+: Declaració de prestacions
- Productes per a usos subjectes a reglamentacions sobre reacció al foc amb nivell o classe Dca, Eca: - Sistema 3: Declaració de prestacions
- Productes per a usos subjectes a reglamentacions sobre reacció al foc amb nivell o classe Fca: - Sistema 4: Declaració de prestacions
- Productes per a usos subjectes a reglamentacions sobre substàncies perilloses: - Sistema 3: Declaració de prestacions

El cable ha d'anar marcat amb les dades següents:

- Identificació consistent en la marca del nom del fabricant o marca comercial
- Descripció del producte o codi de designació
- Classe de reacció al foc

El marcatge s'ha de fer sobre el cable, l'embalatge o l'etiqueta o en una combinació dels anteriors.

El marcatge sobre la coberta o aïllament del cable ha de ser continu. La distància entre el final del marcatge i el principi del següent no ha de superar els 1100 mm.

El símbol de marcatge CE estarà fixat de manera visible, llegible i indeleble en una etiqueta fixada sobre l'embalatge dels cables.

El marcat i etiquetatge CE ha d'incloure la informació següent:

- Símbol del marcatge CE
- Els dos últims dígitos de l'any en què es va fixar el marcat per primera vegada
- Nom i direcció registrada del fabricant o marca identificativa
- Codi únic d'identificació del producte tipus
- Número de referència de la declaració de prestacions
- Nivell o classe de prestacions declarat

- Data de l'especificació tècnica harmonitzada aplicable
- Número d'identificació de l'organisme notificat
- Ús previst, segons s'especifica a la norma harmonitzada aplicable

OPERACIONS DE CONTROL:

Les tasques de control a realitzar són les següents:

- Sol·licitar del fabricant els certificats i homologacions dels conductors i protocols de proves.
- Control de la documentació tècnica subministrada.
- Verificar l'adequació dels conductors als requisits dels projecte
- Control final d'identificació
- Realització i emissió d'informe amb resultats dels assaigs realitzats d'acord al que s'especifica en la taula d'assaigs i de quantificació dels mateixos.

- Assaigs:

A la relació següent s'especifiquen els controls a efectuar a la recepció de conductors de coure o alumini i les normes aplicables en cada cas:

- Rigidesa dielèctrica (REBT)	-
Resistència d'aïllament (REBT)	- Resistència elèctrica dels conductors (UNE 20003 / UNE 21022/1M)
- Control dimensional (Documentació del fabricant)	- Extinció de flama (UNE-EN 50266)
- Densitat de fums (UNE-EN 50268 / UNE 21123)	- Despreniment d'halògens (UNE-EN 50267-2-1 / UNE 21123 / UNE 2110022)

A la següent taula s'especifica el nombre de controls a efectuar. Els assaigs especificats (*) seran exigibles segons criteri de la DF quan les exigències del lloc ho determini i les característiques dels conductors corresponguin a l'assaig especificat.

- Rigidesa dielèctrica: 100% (exigit al fabricant)	- Resistència d'aïllament: 100% (exigit al fabricant)	- Extinció de flama: 1 assaig per tipus (*) (exigit al fabricant) i 1 assaig per tipus (*) (exigit a recepció)	-
- Resistència elèctrica: 100% (exigit al fabricant)	-	- Densitat de fums: 1 assaig per tipus (*) (exigit al fabricant) i 1 assaig per tipus (*) (exigit a recepció)	- Despreniment d'halògens: 1 assaig per tipus (*) (exigit al fabricant) i 1 assaig per tipus (*) (exigit a recepció)

Per tipus s'entén aquells conductors amb característiques iguals.

Els assaigs exigits a recepció podran ésser els realitzats pel fabricant sempre que hi hagi una supervisió per part de la DF o empresa especialitzada.

CRITERIS DE PRESA DE MOSTRES:

Per a la realització dels assaigs, s'escollirà aleatòriament una bovina del lot d'entrega, a excepció dels assaigs de rutina que es realitzaran a totes les bobines.

INTERPRETACIÓ DE RESULTATS I ACTUACIONS EN CAS D'INCOMPLIMENT:

Es realitzarà un control extensiu de la partida objecte de control, i segons criteri de la DF, podrà ésser acceptada o rebutjada tota o part del material que la compona.

BG MATERIALS PER A INSTAL·LACIONS ELÈCTRIQUES

BG4 APARELLS DE PROTECCIÓ I COMANDAMENT

BG46- INTERRUPTOR AUTOMÀTIC MAGNETOTÈRMIC TIPUS ICP-M

Plec de condicions

1.- DEFINICIÓ I CONDICIONS DELS ELEMENTS

Interruptor automàtic magnetotèrmic unipolar amb 1 pol protegit, bipolar amb 1 pol protegit, bipolar amb 2 pols protegits, tripolar amb 3 pols protegits, tetrapolar amb 3 pols protegits, tetrapolar amb tres pols protegits i protecció parcial del neutre i tetrapolar amb 4 pols protegits.

S'han considerat els tipus següents:

- Per a control de potència (ICP)

CARACTERÍSTIQUES GENERALS:

Ha de tenir un aspecte uniforme i sense defectes.

L'envoltant ha de ser aïllant i incombustible.

Han d'estar dissenyats i construïts de manera que les seves característiques en ús normal siguin segures i sense perill per a l'usuari i el seu entorn.

El sistema de connexió ha de ser l'indicat pel fabricant.

Ha de portar borns per a l'entrada i la sortida de cada fase o neutre.

ICP:

Ha de complir les especificacions de la norma UNE 20-317.

Han de portar un sistema de fixació per pressió que permeti el muntatge i desmuntatge sobre un perfil normalitzat.

Han de portar marcades les dades següents:

- La denominació ICP-M

- La intensitat nominal, en ampers (A)
- La tensió nominal, en volts (V)
- El símbol normalment acceptat per al corrent altern
- El poder de tall nominal, en ampers
- El nom del fabricant o la marca de fabrica
- La referència del tipus del fabricant
- Referència reglamentària justificativa del tipus d'aparell
- Número d'ordre de fabricació

La indicació del poder de tall ha de consistir en el seu valor, expressat en ampers, sense el símbol A i situat a l'interior d'un rectangle.

La intensitat nominal ha de col·locar-se en xifres seguides del símbol d'amper (A).

Per a indicar la tensió nominal es poden fer servir únicament xifres.

El símbol del corrent altern ha de col·locar-se immediatament després de la indicació de tensió nominal.

Les indicacions d'intensitat nominal i del nom del fabricant o de la marca de fàbrica han de figurar a la part frontal de l'interruptor.

Quan sigui necessari diferenciar els borns d'alimentació i els de sortida, els primers han de marcar-se mitjançant fletxes que tinguin la punta dirigida cap a l'interior de l'interruptor i els altres mitjançant fletxes que tinguin la punta dirigida cap a l'exterior de l'interruptor.

Els interruptors han d'estar proveïts d'un esquema de connexions si no és evident la seva connexió correcta. En l'esquema de connexions, els borns s'han de designar amb els símbols corresponents.

Les marques i indicacions han de ser indelebles, fàcilment llegibles i no han d'estar sobre cargols, volanderes o altres parts no fixes de l'interruptor.

2.- CONDICIONS DE SUBMINISTRAMENT I EMMAGATZEMATGE

Subministrament: En caixes.

Emmagatzematge: En llocs protegits contra els impactes, la pluja, les humitats i dels raigs del sol.

El fabricant ha de lliurar la documentació necessària per a la correcta instal·lació de l'interruptor.

3.- UNITAT I CRITERI D'AMIDAMENT

Unitat d'amidament: la indicada a la descripció de l'element

Criteri d'amidament: quantitat necessària subministrada a l'obra

4.- NORMATIVA DE COMPLIMENT OBLIGATORI

NORMATIVA GENERAL:

Real Decreto 842/2002 de 2 de agosto, por el que se aprueba el Reglamento Electrotécnico de Baja Tensión. REBT 2002.

ICP:

UNE 20317:1988 Interruptores automáticos magnetotérmicos, para control de potencia, de 1,5 a 63 A.

UNE 20317/1M:1993 Interruptores automáticos magnetotérmicos, para control de potencia, de 1,5 a 63 A.

5.- CONDICIONS DE CONTROL DE RECEPCIÓ

OPERACIONS DE CONTROL:

Les tasques de control a realitzar són les següents:

- Sol·licitar del fabricant els certificats dels mecanismes emprats, contrastar la documentació amb els materials rebuts i verificar l'adequació als requisits exigits.
- Control de la documentació tècnica subministrada.
- Verificar que la Intensitat Nominal s'adequa a l'intensitat del circuit.
- Realització i emissió d'informes amb resultats de controls i proves realitzats.

CRITERIS DE PRESA DE MOSTRES:

Es comprovarà per mostreig la quantitat que determini la DF per cada tipus de mecanisme.

INTERPRETACIÓ DE RESULTATS I ACTUACIONS EN CAS D'INCOMPLIMENT:

No s'acceptaran els mecanismes que les seves característiques elèctriques no siguin les adequades.

Quan les discrepàncies siguin d'un altre tipus, segons criteri de la DF podrà ésser acceptat o rebutjat tot o part del material.

OPERACIONS DE CONTROL EN QUADRES GENERALS I SUBQUADRES:

Les tasques de control de qualitat de Quadres Generals, són les següents:

- Sol·licitar del fabricant els certificats dels equips emprats, contrastar la documentació amb els equips i verificar l'adequació als requisits del projecte.

- Generació d'esquemes de muntatge i llistats de materials emprats per a la construcció
- Control de la documentació tècnica subministrada
- Control d'identificació del material i lloc d'emplaçament
- Realització i emissió d'informe amb resultats dels assaigs realitzats, d'acord amb el que s'especifica a la taula d'assaigs i de quantificació dels mateixos.
- Assaigs a efectuar a fàbrica i normes aplicables:
 - Resistència d'aïllament segons R.E.B.T
 - Rigidesa dielèctrica segons R.E.B.T
 - Comprovació de proteccions (Accionaments manual i elèctric) segons UNE-EN 61008-1. Interruptors automàtics diferencials R.E.B.T.
 - Dispar de magnetotèrmics (Per sobre intensitat) segons plec de prescripcions tècniques documentació fabricant
 - Continuitat de la posta a terra segons UNE-EN-60439-2. Conjunts d'aparamenta BT

CRITERIS DE PRESA DE MOSTRES EN QUADRES GENERALS I SUBQUADRES:

Per quadres generals es realitzaran els assaigs a tot els circuits i proteccions.

Per subquadres el contractista realitzarà els assaigs a tots els circuits i proteccions, a excepció de l'assaig de dispar de magnetotèrmics per sobre intensitats segons corbes de dispar. Aquest assaig es realitzarà per mostreig a interruptors de diferent intensitat Nominal. L'empresa de control de qualitat verificarà els assaigs fets pel fabricant d'un quadre per tipus diferent o segons criteri DF.

INTERPRETACIÓ DE RESULTATS I ACTUACIONS EN CAS D'INCOMPLIMENT EN QUADRES GENERALS I SUBQUADRES:

Segons criteri de la DF, podrà ser acceptat o rebutjat tot o part del material de la partida.

BG MATERIALS PER A INSTAL·LACIONS ELÈCTRIQUES

BG4 APARELLS DE PROTECCIÓ I COMANDAMENT

BG49- INTERRUPTOR AUTOMÀTIC MAGNETOTÈRMIC

Plec de condicions

1.- DEFINICIÓ I CONDICIONS DELS ELEMENTS

Interruptor automàtic magnetotèrmic unipolar amb 1 pol protegit, bipolar amb 1 pol protegit, bipolar amb 2 pols protegits, tripolar amb 3 pols protegits, tetrapolar amb 3 pols protegits, tetrapolar amb tres pols protegits i protecció parcial del neutre i tetrapolar amb 4 pols protegits.

S'han considerat els tipus següents:

- Per a protecció de línies elèctriques d'alimentació a receptors (PIA)

CARACTERÍSTIQUES GENERALS:

Ha de tenir un aspecte uniforme i sense defectes.

L'envoltant ha de ser aïllant i incombustible.

Han d'estar dissenyats i construïts de manera que les seves característiques en ús normal siguin segures i sense perill per a l'usuari i el seu entorn.

El sistema de connexió ha de ser l'indicat pel fabricant.

Ha de portar borns per a l'entrada i la sortida de cada fase o neutre.

PIA:

Han de portar un sistema de fixació per pressió que permeti el muntatge i desmuntatge sobre un perfil normalitzat.

Han de complir les especificacions d'alguna o algunes de les normes següents:

- Interruptors fabricats segons les especificacions de la norma UNE-EN 60898
- Interruptors fabricats segons les especificacions de la norma UNE-EN 60898 i UNE-EN 60947-2
- Interruptors fabricats segons les especificacions de la norma UNE-EN 60947-2

Els interruptors que compleixen les especificacions de la norma UNE-EN 60898 han de portar marcades les indicacions següents:

- El nom del fabricant o la seva marca comercial
- Designació del tipus, número de catàleg o un altre número d'identificació
- Tensió assignada seguit del símbol normalment acceptat per al corrent altern
- El corrent assignat sense el símbol d'amper (A) precedit del símbol de la característica de dispar instantània
- La freqüència assignada si l'interruptor està previst per a una sola freqüència, en hertz (Hz)
- El poder de tall assignat en amper, dintre d'un rectangle, sense indicació del símbol de les unitats
- L'esquema de connexió a menys que el mode de connexió sigui evident
- La temperatura ambient de referència si és diferent de 30°C
- Classes de limitació d'energia, si s'aplica

La designació del corrent assignat sense el símbol d'amper (A) precedit del símbol de la

característica de dispar instantània ha de ser visible quan l'interruptor està instal·lat. Les altres indicacions poden situar-se en el dors o en els laterals de l'interruptor. L'esquema elèctric pot situar-se a l'interior de qualsevol envoltant que s'hagi de retirar per a la connexió dels cables d'alimentació. No pot estar sobre una etiqueta adhesiva enganxada a l'interruptor.

Les marques i indicacions han de ser indelebles, fàcilment llegibles i no han d'estar sobre cargols, volanderes o altres parts no fixes de l'interruptor.

Els interruptors que compleixen la norma UNE-EN 60947-2 han de portar marcades sobre el propi interruptor o be sobre una o varies plaques de característiques fixades al mateix les indicacions següents:

Sobre el cos de l'interruptor i en lloc visible quan l'interruptor està instal·lat:

- Intensitat assignada en ampers (A)
- Capacitat per al seccionament, si es el cas, amb el símbol normalitzat
- Indicació de la posició d'obertura i la de tancament

Sobre el cos de l'interruptor i en lloc no necessàriament visible quan l'interruptor està instal·lat:

- Nom del fabricant o marca de fàbrica
 - Designació del tipus o del número de sèrie
 - Referència a aquesta norma
 - Categoria d'ús
 - Tensió o tensions assignades d'ús, en volts (V)
 - Valor de la freqüència assignada i/o indicació del corrent continu amb el símbol normalment acceptat
 - Poder assignat de tall de servei en curtcircuit, en kiloampers (kA)
 - Poder assignat de tal últim, en kiloampers (kA)
 - Intensitat assignada de curta durada admissible i curta durada corresponent per a la categoria d'ús B
 - Borns d'entrada i de sortida a menys que la seva connexió sigui indiferent
 - Borns del pol neutre, si procedeix, per la lletra N
 - Born de terra de protecció, si procedeix, marcat amb el símbol normalitzat
 - Temperatura de referència per als disparadors tèrmics no compensats, si és diferent de 30°C
- La resta d'indicacions poden estar marcades sobre el cos del interruptor en lloc no necessàriament visibles o be han d'especificar-se en els catàlegs o manuals del fabricant.

2.- CONDICIONS DE SUBMINISTRAMENT I EMMAGATZEMATGE

Subministrament: En caixes.

Emmagatzematge: En llocs protegits contra els impactes, la pluja, les humitats i dels raigs del sol.

El fabricant ha de lliurar la documentació necessària per a la correcta instal·lació de l'interruptor.

3.- UNITAT I CRITERI D'AMIDAMENT

Unitat d'amidament: la indicada a la descripció de l'element

Criteri d'amidament: quantitat necessària subministrada a l'obra

4.- NORMATIVA DE COMPLIMENT OBLIGATORI

NORMATIVA GENERAL:

Real Decreto 842/2002 de 2 de agosto, por el que se aprueba el Reglamento Electrotécnico de Baja Tensión. REBT 2002.

UNE 20317:1988 Interruptores automáticos magnetotérmicos, para control de potencia, de 1,5 a 63 A.

PIA:

UNE-EN 60898:1992 Interruptores automáticos para instalaciones domésticas y análogas para la protección contra sobreintensidades.

UNE-EN 60898/A1:1993 Interruptores automáticos para instalaciones domésticas y análogas para la protección contra sobreintensidades.

UNE-EN 60898/A1:1993 ERRATUM Interruptores automáticos para instalaciones domésticas y análogas para la protección contra sobreintensidades.

UNE-EN 60947-1:2005 Aparamenta de baja tensión. Parte 1: Reglas generales.

UNE-EN 60947-1:2008 Aparamenta de baja tensión. Parte 1: Reglas generales.

UNE-EN 60947-2:2007 Aparamenta de baja tensión. Parte 2: Interruptores automáticos. (IEC 60947-2:2006).

5.- CONDICIONS DE CONTROL DE RECEPCIÓ

OPERACIONS DE CONTROL:

Les tasques de control a realitzar són les següents:

- Sol·licitar del fabricant els certificats dels mecanismes emprats, contrastar la documentació amb els materials rebuts i verificar l'adequació als requisits exigits.
- Control de la documentació tècnica subministrada.
- Verificar que la Intensitat Nominal s'adequa a l'intensitat del circuit.
- Realització i emissió d'informes amb resultats de controls i proves realitzats.

CRITERIS DE PRESA DE MOSTRES:

Es comprovarà per mostreig la quantitat que determini la DF per cada tipus de mecanisme.

INTERPRETACIÓ DE RESULTATS I ACTUACIONS EN CAS D'INCOMPLIMENT:

No s'acceptaran els mecanismes que les seves característiques elèctriques no siguin les adequades.

Quan les discrepàncies siguin d'un altre tipus, segons criteri de la DF podrà ésser acceptat o rebutjat tot o part del material.

OPERACIONS DE CONTROL EN QUADRES GENERALS I SUBQUADRES:

Les tasques de control de qualitat de Quadres Generals, són les següents:

- Sol·licitar del fabricant els certificats dels equips emprats, contrastar la documentació amb els equips i verificar l'adequació als requisits del projecte.

- Generació d'esquemes de muntatge i llistats de materials emprats per a la construcció

- Control de la documentació tècnica subministrada

- Control d'identificació del material i lloc d'emplaçament

- Realització i emissió d'informe amb resultats dels assaigs realitzats, d'acord amb el que s'especifica a la taula d'assaigs i de quantificació dels mateixos.

- Assaigs a efectuar a fàbrica i normes aplicables: - Resistència d'aïllament segons

R.E.B.T - Rigidesa dielèctrica segons R.E.B.T - Comprovació de proteccions

(Accionaments manual i elèctric) segons UNE-EN 61008-1. Interruptors automàtics diferencials

R.E.B.T. - Dispar de magnetotèrmics (Per sobre intensitat) segons plec de prescripcions

tècniques documentació fabricant - Continuitat de la posta a terra segons UNE-EN-60439-2.

Conjunts d'aparamenta BT

CRITERIS DE PRESA DE MOSTRES EN QUADRES GENERALS I SUBQUADRES:

Per quadres generals es realitzaran els assaigs a tot els circuits i proteccions.

Per subquadres el contractista realitzarà els assaigs a tots els circuits i proteccions, a

excepció de l'assaig de dispar de magnetotèrmics per sobre intensitats segons corbes de

dispar. Aquest assaig es realitzarà per mostreig a interruptors de diferent intensitat

Nominal. L'empresa de control de qualitat verificarà els assaigs fets pel fabricant d'un

quadre per tipus diferent o segons criteri DF.

INTERPRETACIÓ DE RESULTATS I ACTUACIONS EN CAS D'INCOMPLIMENT EN QUADRES GENERALS I

SUBQUADRES:

Segons criteri de la DF, podrà ser acceptat o rebutjat tot o part del material de la partida.

BG MATERIALS PER A INSTAL·LACIONS ELÈCTRIQUES

BG4 APARELLS DE PROTECCIÓ I COMANDAMENT

BG4L- INTERRUPTOR DIFERENCIAL

Plec de condicions

1.- DEFINICIÓ I CONDICIONS DELS ELEMENTS

Interruptors automàtics per a actuar per corrent diferencial residual.

S'han contemplat els següents tipus:

- Interruptors automàtics diferencials per a muntar en perfil DIN

- Blocs diferencials per a muntar en perfil DIN per a treballar conjuntament amb interruptors automàtics magnetotèrmics

- Blocs diferencials de caixa emmotllada per a muntar en perfil DIN o per a muntar adossats a interruptors automàtics magnetotèrmics, i per a treballar conjuntament amb interruptors automàtics magnetotèrmics

CARACTERÍSTIQUES GENERALS:

Ha de tenir un aspecte uniforme i sense defectes.

L'envoltant ha de ser aïllant i incombustible.

Ha de portar borns per a l'entrada i la sortida de les fases i el neutre.

Ha de portar un dispositiu de desconexió automàtica del tipus omnipolar i "Lliure mecanisme" en front de corrents de defecte a terra i polsador de comprovació.

INTERRUPTORS AUTOMÀTICS DIFERENCIALS PER A MUNTAR EN PERFIL DIN:

Han d'estar construïts segons les especificacions de la norma UNE-EN 61008-1.

Han de portar un sistema de fixació per pressió que permeti el muntatge i desmuntatge sobre un perfil normalitzat.

Han de portar marcadetes, com a mínim, les indicacions següents:

- El nom del fabricant o la seva marca de fàbrica
- La designació del tipus, el número de catàleg o el número de sèrie
- La o les tensions assignades
- La freqüència assignada si l'interruptor està fabricat per a freqüències diferents de 50 Hz
- El corrent assignat
- El corrent diferencial de funcionament assignat, mesurat en ampers (A)
- El símbol S dintre d'un requadre per als aparells selectius
- Element de maniobra del dispositiu d'assaig, marcat amb la lletra T
- Esquema de connexió
- Característica de funcionament en presència de corrents diferencials amb components contínues, indicada amb els símbols normalitzats corresponents

Les marques han de trobar-se sobre el propi interruptor o bé sobre una o diverses plaques senyalitzadores fixades al mateix. Han d'estar situades de manera que quedin visibles i llegibles quan l'interruptor estigui instal·lat.

Si fos necessari establir una distinció entre els borns d'alimentació aquests han d'estar clarament marcats.

Els borns destinats exclusivament a la connexió del neutre del circuit han d'estar marcats amb la lletra N.

Les marques han de ser indelebles, fàcilment llegibles i no han d'estar situades sobre cargols, volanderes o altres parts movibles de l'interruptor.

BLOCS DIFERENCIALS PER A MUNTAR EN PERFIL DIN I PER A TREBALLAR CONJUNTAMENT AMB INTERRUPTORS AUTOMÀTICS MAGNETOTÈRMICS:

Han de portar un sistema de fixació per pressió que permeti el muntatge i el desmuntatge sobre un perfil normalitzat.

Ha de portar els conductors per a la connexió amb l'interruptor automàtic magnetotèrmic amb el que ha de treballar conjuntament.

No ha de ser possible modificar les característiques de funcionament per mitjants diferents als específicament destinats a la regulació de la intensitat diferencial residual de funcionament assignada o la de temporització definida.

Han de complir les especificacions d'alguna de les normes següents:

- Interruptors fabricats segons les especificacions de la norma UNE-EN 61009-1
- Interruptors fabricats segons les especificacions de la norma UNE-EN 60947-2 annex B

Els blocs diferencials que compleixen les especificacions de la norma UNE-EN 61009-1 han de portar marcadetes com a mínim les indicacions següents:

- El nom del fabricant o la seva marca de fàbrica
- La designació del tipus, el número de catàleg o el número de sèrie
- La o les tensions assignades
- La freqüència assignada si l'interruptor està fabricat per a treballar a freqüències diferents a 50 Hz
- El corrent assignat en ampers, sense el símbol d'amper
- El corrent diferencial de funcionament assignat, en ampers (A)
- El símbol S a dintre d'un requadre per als aparells selectius
- Element de maniobra del dispositiu d'assaig. marcat amb la lletra T
- Esquema de connexió
- La característica de funcionament en cas de corrents diferencials amb components contínues amb els símbols normalitzats

Les marques han de trobar-se sobre el propi bloc diferencial o bé sobre una o diverses plaques senyalitzadores fixades a l'interruptor, i aquestes marques han d'estar situades en un lloc tal que quedin visibles i llegibles quan l'interruptor estigui instal·lat.

Si fos necessari establir una distinció entre els borns d'entrada i els de sortida, aquests han d'estar clarament marcats.

Els borns destinats exclusivament a la connexió del neutre del circuit han d'estar marcats amb la lletra N.

El marcat ha de ser indeleble, fàcilment llegible i no es pot fer sobre cargols, volanderes o qualsevol altre part mòbil de l'interruptor.

Els blocs diferencials que compleixen les especificacions de la norma UNE-EN 60947-2 annex B han de portar marcadetes com a mínim les indicacions següents:

- El nom del fabricant o la seva marca de fàbrica
- La designació del tipus, el número de catàleg o el número de sèrie
- La intensitat diferencial residual de funcionament assignat, en ampers (A)
- Regulacions de la intensitat diferencial residual de funcionament assignada, si procedeix
- Temps mínim de no resposta
- El símbol S a dintre d'un requadre per als aparells selectius
- Element de maniobra del dispositiu d'assaig marcat amb la lletra T, si procedeix
- La característica de funcionament en cas de corrents diferencials amb components contínues amb els símbols normalitzats
- La o les tensions assignades, si són diferents a les dels interruptors automàtics amb els que estan acoblats
- Valor (o domini de valors) de la freqüència assignada si difereix de la del interruptor automàtic
- Referència a aquesta norma

En lloc no necessàriament visible, o bé en la documentació o manuals del fabricant hi ha

d'haver l'esquema de connexió.

Les característiques del marcat han de complir les mateixes condicions que les requerides en l'apartat anterior.

BLOCS DIFERENCIALS DE CAIXA EMMOTLLADA PER A MUNTAR EN PERFIL DIN O PER A MUNTAR ADOSSATS A INTERRUPTORS AUTOMÀTICS MAGNETOTÈRMICS, I PER A TREBALLAR CONJUNTAMENT AMB INTERRUPTORS AUTOMÀTICS MAGNETOTÈRMICS:

Han d'estar constituïts per una carcassa-suport de material aïllant emmotllat que formi part integrant de l'interruptor automàtic.

Ha de complir les especificacions de la norma UNE-EN 60947-2 annex B.

El marcat ha de ser l'esmentat a l'apartat anterior, pel que fa referència als blocs diferencials fabricats segons les especificacions de la norma UNE-EN 60947-2 annex B.

Els blocs diferencials de caixa emmotllada preparats per a anar muntats sobre perfils DIN normalitzats han de portar un sistema de fixació per pressió que permeti el muntatge i el desmuntatge sobre el perfil.

Els interruptors preparats per a anar muntats adossats a l'interruptor automàtic magnetotèrmic han de portar els borns de connexió per a la unió amb l'interruptor.

2.- CONDICIONS DE SUBMINISTRAMENT I EMMAGATZEMATGE

Subministrament: En caixes.

Emmagatzematge: En llocs protegits contra els impactes, la pluja, les humitats i dels raigs del sol.

El fabricant ha de lliurar la documentació necessària per a la correcta instal·lació de l'interruptor.

3.- UNITAT I CRITERI D'AMIDAMENT

Unitat d'amidament: la indicada a la descripció de l'element

Criteri d'amidament: quantitat necessària subministrada a l'obra

4.- NORMATIVA DE COMPLIMENT OBLIGATORI

NORMATIVA GENERAL:

Real Decreto 842/2002 de 2 de agosto, por el que se aprueba el Reglamento Electrotécnico de Baja Tensión. REBT 2002.

INTERRUPTORS AUTOMÀTICS DIFERENCIALS PER A MUNTAR EN PERFIL DIN:

UNE-EN 61008-1:1996 Interruptores automáticos para actuar por corriente diferencial residual, sin dispositivo de protección contra sobrecargas, para usos domésticos y análogos (ID). Parte 1: Reglas generales.

BLOCS DIFERENCIALS PER A MUNTAR EN PERFIL DIN I PER A TREBALLAR CONJUNTAMENT AMB INTERRUPTORS AUTOMÀTICS MAGNETOTÈRMICS:

UNE-EN 61009-1:1996 Interruptores automáticos para actuar por corriente diferencial residual, con dispositivo de protección contra sobrecargas incorporado, para usos domésticos y análogos (AD). Parte 1: Reglas generales.

UNE-EN 60947-2:1998 Aparatura de baja tensión. Parte 2: Interruptores automáticos.

BLOCS DIFERENCIALS DE CAIXA EMMOTLLADA PER A MUNTAR EN PERFIL DIN O PER A MUNTAR ADOSSATS A INTERRUPTORS AUTOMÀTICS MAGNETOTÈRMICS, I PER A TREBALLAR CONJUNTAMENT AMB INTERRUPTORS AUTOMÀTICS MAGNETOTÈRMICS:

UNE-EN 60947-2:1998 Aparatura de baja tensión. Parte 2: Interruptores automáticos.

5.- CONDICIONS DE CONTROL DE RECEPCIÓ

OPERACIONS DE CONTROL:

Les tasques de control a realitzar són les següents:

- Sol·licitar del fabricant els certificats dels mecanismes emprats, contrastar la documentació amb els materials rebuts i verificar l'adequació als requisits exigits.
- Control de la documentació tècnica subministrada.
- Verificar que la Intensitat Nominal s'adequa a l'intensitat del circuit.
- Realització i emissió d'informes amb resultats de controls i proves realitzats.

CRITERIS DE PRESA DE MOSTRES:

Es comprovarà per mostreig la quantitat que determini la DF per cada tipus de mecanisme.

INTERPRETACIÓ DE RESULTATS I ACTUACIONS EN CAS D'INCOMPLIMENT:

No s'acceptaran els mecanismes que les seves característiques elèctriques no siguin les adequades.

Quan les discrepàncies siguin d'un altre tipus, segons criteri de la DF podrà ésser acceptat o rebutjat tot o part del material.

OPERACIONS DE CONTROL EN QUADRES GENERALS I SUBQUADRES:

Les tasques de control de qualitat de Quadres Generals, són les següents:

- Sol·licitar del fabricant els certificats dels equips emprats, contrastar la documentació

amb els equips i verificar l'adequació als requisits del projecte.

- Generació d'esquemes de muntatge i llistats de materials emprats per a la construcció
- Control de la documentació tècnica subministrada
- Control d'identificació del material i lloc d'emplaçament
- Realització i emissió d'informe amb resultats dels assaigs realitzats, d'acord amb el que s'especifica a la taula d'assaigs i de quantificació dels mateixos.
- Assaigs a efectuar a fàbrica i normes aplicables:
 - Resistència d'aïllament segons R.E.B.T
 - Rigidesa dielèctrica segons R.E.B.T
 - Comprovació de proteccions (Accionaments manual i elèctric) segons UNE-EN 61008-1. Interruptors automàtics diferencials R.E.B.T.
 - Dispar de magnetotèrmics (Per sobre intensitat) segons plec de prescripcions tècniques documentació fabricant
 - Continuitat de la posta a terra segons UNE-EN-60439-2.

Conjunts d'aparamenta BT

CRITERIS DE PRESA DE MOSTRES EN QUADRES GENERALS I SUBQUADRES:

Per quadres generals es realitzaran els assaigs a tot els circuits i proteccions.

Per subquadres el contractista realitzarà els assaigs a tots els circuits i proteccions, a excepció de l'assaig de dispar de magnetotèrmics per sobre intensitats segons corbes de dispar. Aquest assaig es realitzarà per mostreig a interruptors de diferent intensitat Nominal. L'empresa de control de qualitat verificarà els assaigs fets pel fabricant d'un quadre per tipus diferent o segons criteri DF.

INTERPRETACIÓ DE RESULTATS I ACTUACIONS EN CAS D'INCOMPLIMENT EN QUADRES GENERALS I SUBQUADRES:

Segons criteri de la DF, podrà ser acceptat o rebutjat tot o part del material de la partida.

BG MATERIALS PER A INSTAL·LACIONS ELÈCTRIQUES

BGW PARTS PROPORCIONALS D'ACCESSORIS PER A INSTAL·LACIONS ELÈCTRIQUES

BGWD- PART PROPORCIONAL D'ACCESSORIS PER A APARELLS DE PROTECCIÓ

Plec de condicions

1.- DEFINICIÓ I CONDICIONS DELS ELEMENTS

Part proporcional d'accessoris per a interruptors magnetotèrmics o diferencials, tallacircuits, caixes seccionadores, interruptors manuals i protectors de sobretensions.

CARACTERÍSTIQUES GENERALS:

El material i les seves característiques han de ser adequats per a aparells de protecció i no han de fer disminuir, en cap cas, la seva qualitat i bon funcionament.

2.- CONDICIONS DE SUBMINISTRAMENT I EMMAGATZEMATGE

Subministrament: A l'albarà de lliurament han de constar les característiques d'identificació següents:

- Material
- Tipus
- Diàmetre o d'altres dimensions

Emmagatzematge: En llocs protegits contra els impactes, la pluja, les humitats i dels raigs del sol.

3.- UNITAT I CRITERI D'AMIDAMENT

Unitat composta pel conjunt d'accessoris necessaris per al muntatge d'un aparell de protecció.

4.- NORMATIVA DE COMPLIMENT OBLIGATORI

No hi ha normativa de compliment obligatori.

B0 MATERIALS BÀSICS

B07 MORTERS DE COMPRA

B07F- MORTER SENSE ADDITIUS

Plec de condicions

1.- DEFINICIÓ I CONDICIONS DELS ELEMENTS

Mescla feta amb sorra, ciment, aigua i calç si és el cas.

CARACTERÍSTIQUES GENERALS:

Tipus de ciment:

- Ciments comuns excepte els tipus CEM II/A
- Ciments de ram de paleta MC
- Ciments blancs BL, quan ho requereixi l'exigència de blancor

Morters per a fàbriques:

- Resistència a compressió: $\leq 0,75 \times$ Resistència a compressió de la peça - Morter ordinari (UNE-EN 998-2) en fàbrica no armada: $\geq M1$ - Morter ordinari (UNE-EN 998-2) en fàbrica armada: $\geq M5$ - Morter de junt prim o morter lleuger (UNE-EN 998-2): $\geq M5$

Ha d'estar pastat de forma que s'obtingui una mescla homogènia i sense segregacions.

2.- CONDICIONS DE SUBMINISTRAMENT I EMMAGATZEMATGE

Per a l'elaboració i la utilització del morter, la temperatura ambient ha d'estar entre 5°C i 40°C.

La formigonera ha d'estar neta abans de l'elaboració del morter.

No s'han de mesclar morters de composició diferent.

S'ha d'aplicar abans que passin 2 h des de la pastada.

3.- UNITAT I CRITERI D'AMIDAMENT

m3 de volum necessari elaborat a l'obra.

4.- NORMATIVA DE COMPLIMENT OBLIGATORI

Documento Básico de Seguridad estructural Fábrica DB-SE-F, parte II del CTE, aprobado por el Real Decreto 314/2006.

5.- CONDICIONS DE CONTROL DE RECEPCIÓ

OPERACIONS DE CONTROL:

Les tasques de control a realitzar són les següents:

- Inspecció visual de les condicions de subministrament i recepció del certificat de qualitat del fabricant, d'acord a les exigències del plec de condicions, incloent els resultats corresponents de resistència a compressió (UNE EN 1015-11).

En cas de no presentar aquests resultats, o que la DF tingui dubtes de la seva representativitat, es realitzaran aquests assaigs sobre el material rebut, a càrrec del contractista.

CRITERIS DE PRESA DE MOSTRES:

Els controls s'han de realitzar segons les instruccions de la DF.

INTERPRETACIÓ DE RESULTATS I ACTUACIONS EN CAS D'INCOMPLIMENT:

No es podran utilitzar a l'obra morters sense el corresponent certificat de garantia del fabricant, d'acord a les condicions exigides.

Els valors de consistència i resistència a compressió han de correspondre a les especificacions de projecte.

P PARTIDES D'OBRA I CONJUNTS

P1 TREBALLS PREVIS I D'IMPLANTACIÓ, PROTECCIONS INDIVIDUALS I COL·LECTIVES I MESURES PREVENTIVES

P12 IMPLANTACIONS D'OBRA

P122- AMORTITZACIÓ DIÀRIA DE PLATAFORMA ELEVADORA

0.- ELEMENTOS QUE CONTEMPLA EL PLIEGO

P122-628J.

Plec de condicions

1.- DEFINICIÓ I CONDICIONS DE LES PARTIDES D'OBRA EXECUTADES

Muntatge i desmuntatge dels elements metàl·lics que formen una estructura per apuntalar un element vertical, així com lloguer diari de la bastida muntada, o lloguer de plataformes elevadores mòbils per a realització de treball en alçada.

AMORTITZACIÓ DIÀRIA DE PLATAFORMA ELEVADORA:

La plataforma elevadora ha d'estar sobre un paviment horitzontal, indeformable per la càrrega de la plataforma.

La manipulació de la plataforma només la pot realitzar personal especialitzat que tingui formació específica del seu funcionament.

2.- CONDICIONS DEL PROCÉS D'EXECUCIÓ

Abans de començar el muntatge de la bastida cal comprovar la base de recolzament, l'existència de serveis, especialment línies elèctriques que puguin interferir, etc.

No s'han de fer feines de muntatge o desmuntatge amb pluja, vent o neu.

Les feines de muntatge i desmuntatge les han de fer personal especialitzat.

S'ha de treballar per trams horitzontal, de manera que no resti més d'un tram de bastida sense arriostrar.

No s'ha d'utilitzar la bastida fins que estigui completament muntada, amb tots els arriostraments, fixacions i proteccions col·locats.

La col·locació de les bastides s'ha de fer de forma que s'eviti malmetre estructures ja construïdes.

El subministrador de les bastides ha de justificar i garantir les seves característiques i les condicions en que s'han d'utilitzar.

En el cas que els mòduls de la bastida hagin variat les seves característiques geomètriques per haver patit desperfectes, deformacions, guerxaments, etc, no s'han de forçar per a que recuperin la seva forma correcta.

Quan entre la realització de l'apuntalament i el desapuntalament passin més de tres mesos, s'ha de fer una revisió periòdica total de conjunt.

3.- UNITAT I CRITERI D'AMIDAMENT

AMORTITZACIÓ DIÀRIA DE PLATAFORMA ELEVADORA:

Amortització en forma de lloguer diari comptabilitzat en funció dels criteris definits i pactats prèviament amb l'empresa.

4.- NORMATIVA DE COMPLIMENT OBLIGATORI

Real Decreto 1627/1997, de 24 de octubre, por el que se establecen disposiciones mínimas de seguridad y de salud en las obras de construcción.

UNE 76502:1990 Andamios de servicios y de trabajo, con elementos prefabricados. Materiales, medidas, cargas de proyecto y requisitos de seguridad.

UNE 76503:1991 Uniones, espigas ajustables y placas de asiento para andamios de trabajo y puntales de entibación de tubos de acero. Requisitos. Ensayos.

UNE-EN 39:2001 Tubos de acero libres para andamiajes y acoplamientos. Condiciones técnicas de suministro.

P1 TREBALLS PREVIS I D'IMPLANTACIÓ, PROTECCIONS INDIVIDUALS I COL·LECTIVES I MESURES PREVENTIVES

P15 PROTECCIONS COL·LECTIVES

P151 PROTECCIONS CONTRA CAIGUDES

P151P- PROTECCIÓ COL·LECTIVA AMB XARXA ENTRE SOSTRES

Plec de condicions

1.- DEFINICIÓ I CONDICIONS DE LES PARTIDES D'OBRA EXECUTADES

Sistemes de Protecció Col·lectiva (SPC) són un conjunt de peces o òrgans units entre si, associats de forma solidària, destinat a l'apantallament i interposició física, que s'oposa a una energia natural que es troba fora de control, amb la finalitat d'impedir o reduir les conseqüències del contacte amb les persones o els béns materials circumdants, susceptibles de protecció.

S'han considerat els tipus de protecció següents:

- Proteccions superficials de caigudes de persones o objectes:
 - Protecció de forats verticals amb vela de lona
 - Protecció de perímetre de sostre amb xarxa i pescants
 - Protecció de perímetre de sostre amb xarxa entre sostres
 - Protecció de forats verticals o horitzontals amb xarxa, malla electrosoldada o taulers de fusta
 - Protecció de bastides i muntacàrregues amb malla de polietilè
 - Protecció de zones inferiors de la caiguda d'objectes amb suports amb mènsula i xarxes
 - Protecció de zones inferiors de la caiguda d'objectes amb estructura i sostre de fusta
 - Protecció front a projecció de partícules incandescent amb manta ignífuga i xarxa de seguretat
 - Protecció de talús amb malla metàl·lica i làmina de polietilè
 - Protecció de projeccions per voladures amb matalàs de xarxa ancorada perimetralment
- Proteccions lineals front a caigudes de persones o objectes:
 - Baranes de protecció del perímetre del sostre, escales o buits a l'estructura
 - Barana de protecció a la coronació d'una excavació
 - Empara d'advertència amb xarxa de poliamida d'1 m d'alçada
 - Plataforma de treball de fins a 1 m d'amplada amb baranes i sòcol
 - Plataforma de treball en voladís de fins a 1 m d'amplada amb baranes i sòcol
 - Línia per a subjecció de cinturons de seguretat
 - Passadís de protecció front a caigudes d'objectes, amb sostre i laterals coberts
 - Marquesines de protecció front a caigudes d'objectes, amb estructura i plataforma
 - Protecció front a despreniments del terreny, a mitja vessant, amb estacada i malla
 - Protecció de caigudes dins de rases amb terres deixades a la vora
- Proteccions puntual front a caigudes de persones o objectes
 - Plataforma per a càrrega i descàrrega de materials ancorada als sostres
 - Comporta basculant per a càrrega i descàrrega de materials ancorada als sostres
 - Topall per a descàrrega de camions en zones d'excavació
 - Anellat per a escales de ma
 - Marquesina de protecció accés aparell elevadors
 - Pont volant metàl·lic amb plataforma de treball en voladís
- Protecció de les zones de treball front els agents atmosfèrics
- Pantalla de protecció front al vent
- Cobert amb estructura i vela per a protegir del sol
- Elements de protecció en l'ús de maquinaria
- Proteccions per al treball en zones amb tensió elèctrica

CONDICIONS GENERALS:

Els SPC s'instal·laran, disposaran i utilitzaran de manera que es redueixin els riscos per als treballadors exposats a l'energia fora de control protegides pel SPC, i pels usuaris d'Equip, Màquines o Màquines Eines i/o per tercers, exposats a aquests.

Han d'instal·lar-se i utilitzar-se de forma que no puguin caure, bolcar o desplaçar-se incontroladament, posant en perill la seguretat de persones o bens.

Han d'estar muntats tenint en compte la necessitat d'espai lliure entre els elements mòbils dels SPC i els elements fixos o mòbils del seu entorn. Els treballadors hauran de poder accedir i romandre en condicions de seguretat en tots els llocs necessaris per a utilitzar, ajustar o mantenir els SPC.

Els SPC s'han d'utilitzar només per les operacions i a les condicions indicades pel projectista i el fabricant del mateix. Si les instruccions d'us del fabricant o projectista del SPC indiquen la necessitat d'utilitzar algun EPI per a la realització d'alguna operació relacionada amb aquest, es obligatori utilitzar-lo en fer aquestes operacions.

Quan s'emprin SPC amb elements perillosos accessibles que no puguin ser protegits totalment, s'hauran d'adoptar les precaucions i utilitzar proteccions individuals apropiades per a reduir els riscos als mínims possibles.

Els SPC deixaran d'utilitzar-se si es deterioren, trenquen o pateixen altres circumstàncies que comprometin l'eficàcia de la seva funció.

Quan durant la utilització d'un SPC sigui necessari netejar o retirar residus propers a un element perillós, l'operació haurà de realitzar-se amb els mitjans auxiliars adequats i que garanteixin una distància de seguretat suficient.

BARANES DE PROTECCIÓ:

Protecció provisional dels buits verticals i perímetre de plataformes de treball, susceptibles de permetre la caiguda de persones o objectes des d'una alçada superior a 2 m.

Ha d'estar constituïda per:

- Muntants d'1 m d'alçada sobre el paviment fixats a un element estructural
- Passamans superior horitzontal, a 1 m. d'alçada, sòlidament ancorat al muntant.
- Travesser horitzontal, barra intermitja, o pany de gelosia (tipus xarxa tennis o xarxa electrosoldada), rigiditzat perimetralment, amb una llum màxima de retícula 0,15 m.
- Entornpeu de 15 - 20 cm d'alçada.

El conjunt de la barana de protecció tindrà sòlidament ancorats tots els seus elements entre si i a un element estructural estable, i serà capaç de resistir en el seu conjunt una empenta frontal d'1,5 kN/m.

PROTECCIÓ AMB XARXES I PESCATS:

El conjunt del sistema està constituït per panys de xarxa de seguretat segons norma EN 1263 - 1, col·locats amb el seu costat menor (7 m) en sentit vertical, suportats superiorment per pescants, i subjectats inferiorment al sostre de la planta per sota de la que està en construcció.

Lateralment les xarxes han d'estar unides amb cordó de poliamida de 6 mm de diàmetre.

La xarxa ha de fer una bossa per sota de la planta inferior, per tal que una persona u objecte que caigués no es dones un cop amb l'estructura.

Les cordes de fixació inferiors i superiors han de ser de poliamida d'alta tenacitat, de 12 mm de diàmetre.

La xarxa s'ha de fixar al sostre amb ancoratges encastats al mateix cada 50 cm.

La distància entre els pescants ha de ser la indicada pel fabricant, i de 2,5 m si no existís cap indicació. Han d'estar fixades verticalment a dues plantes inferiors, i a la planta que protegeix, amb peces d'acer encastades als sostres.

PROTECCIONS DE LA CAIGUDES D'OBJECTES DES DE ZONES SUPERIORS:

S'han de protegir els accessos o passos a l'obra, i les zones perimetrals de la mateixa de les possibles caigudes d'objectes des de les plantes superiors o la coberta.

L'estructura de protecció ha de ser adequada a la màxima alçada possible de caiguda d'objectes i al pes màxim previsible d'aquests objectes. L'impacte previst sobre la protecció no haurà de produir una deformació que pugui afectar a les persones que estiguin per sota de la protecció.

2.- CONDICIONS DEL PROCÉS D'EXECUCIÓ

Abans d'utilitzar un SPC es comprovarà que les seves proteccions i condicions d'ús són les adequades al risc que es vol prevenir, i que la seva instal·lació no representa un perill per a tercers.

El muntatge i desmuntatge dels SPC hauran de realitzar-se seguint les instruccions del projectista, fabricant i/o subministrador.

Les eines que es facin servir per al muntatge de SPC hauran de ser de característiques adequades a l'operació a realitzar. La seva utilització i transport no implicarà riscos per a la seguretat dels treballadors.

Les operacions de manteniment, ajustament, desbloqueig, revisió o reparació dels SPC que puguin suposar un perill per a la seguretat dels treballadors es realitzaran després d'haver aturat l'activitat.

Quan la parada no sigui possible, s'adoptaran les mesures necessàries perquè aquestes operacions es realitzin de forma segura o fora de les zones perilloses.

S'ha de portar control del nombre d'utilitzacions i del temps de col·locació dels SPC i dels seus components, per tal de no sobrepassar la seva vida útil, d'acord amb les instruccions del fabricant.

Els SPC que es retirin de servei hauran de romandre amb els seus components d'eficàcia preventiva o hauran de prendre's les mesures necessàries per a impossibilitar el seu ús.

BARANES DE PROTECCIÓ:

Durant el muntatge i desmuntatge, els operaris hauran d'estar protegits contra les caigudes d'alçada mitjançant proteccions individuals, quan a causa al procés, les baranes perdin la funció de protecció col·lectiva.

PROTECCIÓ AMB XARXES I PESCATS:

No es pot instal·lar el sistema de xarxes i pescants fins que l'embossament de la xarxa resti a una alçada de terra suficient per tal que en cas de caiguda, la deformació de la xarxa no permeti que el cos caigut toqui al terra (normalment a partir del segon sostre en construcció per sobre del terra).

3.- UNITAT I CRITERI D'AMIDAMENT

Es mesurarà en les unitats indicades a cada partida d'obra amb els criteris següents:

Totes les unitats d'obra inclouen en el seu preu el seu muntatge, el manteniment en condicions d'ús segures durant tot el temps que l'obra les necessiti, i el seu desmuntatge i transport al lloc d'aplec si son reutilitzables, o fins a l'abocador si no es poden tornar a utilitzar.

4.- NORMATIVA DE COMPLIMENT OBLIGATORI

Real Decreto 1215/1997, de 18 de julio por el que se establecen las disposiciones mínimas de

seguridad y salud para la utilización por los trabajadores de los equipos de trabajo.
Real Decreto 1627/1997, de 24 de octubre, por el que se establecen disposiciones mínimas de seguridad y de salud en las obras de construcción.
Real Decreto 486/1997, de 14 de abril, por el que se establecen las disposiciones mínimas de seguridad y salud en los lugares de trabajo.
Orden de 9 de marzo de 1971 por la que se aprueba la Ordenanza General de Seguridad e Higiene en el Trabajo.
Orden de 20 de mayo de 1952, por la que se aprueba el Reglamento de Seguridad e Higiene del trabajo en la industria de la construcción.
Convenio OIT número 62 de 23 de junio de 1937. Prescripciones de seguridad en la industria de la edificación
UNE-EN 1263-2:2004 Redes de seguridad. Parte 2: Requisitos de seguridad para los límites de instalación.

P2 DEMOLICIONS, ENDERROCS, MOVIMENTS DE TERRES I GESTIÓ DE RESIDUS

P21 ENDERROCS, DEMOLICIONS, ARRENCADES, REPICATS I DESMUNTATGES

P214 DESMUNTATGES O ENDERROCS D'ELEMENTS DE CONSTRUCCIÓ

P2140- ARRENCADA DE DIVISIÓRIA PRACTICABLE BATENT

0.- ELEMENTOS QUE CONTEMPLA EL PLIEGO

P2140-4RRX.

Plec de condicions

1.- DEFINICIÓ I CONDICIONS DE LES PARTIDES D'OBRA EXECUTADES

Enderroc d'elements de fusteria, amb càrrega manual sobre camió o contenidor.

S'han considerat els següents elements:

- Arrencada de fulla i bastiment
- Desmuntatge de persiana de llibret
- Desmuntatge de fulla, bastiment i accessoris

L'execució de la unitat d'obra inclou les operacions següents:

- Preparació de la zona de treball
- Arrencada o desmuntatge de l'element amb els mitjans adients
- Trossejament i apilada de l'element arrencat
- Aplec dels elements desmuntats
- Càrrega dels elements arrencats sobre el camió

CONDICIONS GENERALS:

Els materials arrencats han de quedar suficientment trossejats i apilats per tal de facilitar-ne la càrrega, en funció dels mitjans de què es disposin i de les condicions de transport.

Quan s'aprecii alguna anomalia, es notificarà immediatament a la DF.

2.- CONDICIONS DEL PROCÉS D'EXECUCIÓ

CONDICIONS GENERALS:

S'ha de seguir l'ordre de treballs previst a la DT.

No s'ha de depositar runa sobre les bastides.

No s'acumularà runa en tanques, murs i suports propis que hagin de mantenir-se a peu dret o en edificacions i elements aliens a l'enderroc.

No s'acumularà runa amb un pes superior als 100 kg/m² damunt de sostres, encara que estiguin en bon estat.

Si l'arrencada o desmuntatge solsament afecta a la fusteria i al bastiment, no s'ha de malmetre el forat d'obra de l'element que s'arrenca.

Quan s'arrenqui la fusteria en plantes inferiors a la que s'està enderrocant, no s'afectarà l'estabilitat de l'element estructural on estigui situada, i es disposaran, en les obertures que donin al buit, proteccions provisionals.

Durant l'arrencada d'elements de fusta, s'arrencaran o doblegaran les puntes i claus.

Els vidres es desmuntaran sense trossejar-los per que no puguin produir talls o lesions.

Si s'arrenquen o desmunten elements de fusteria situats en un tancament exterior, l'edifici ha

de quedar envoltat d'una tanca d'alçària >2 m, situada a una distància de l'edifici i de la bastida > 1,5 m i convenientment senyalitzada.

S'han de col·locar proteccions com xarxes, lones, així com una pantalla inclinada rígida que sobresurti de la façana una distància >2 m.

En finalitzar la jornada, no han de romandre elements de les edificacions en estat inestable que el vent, les condicions atmosfèriques o bé altres causes en puguin provocar l'enderroc. L'operació de càrrega de runa s'ha de fer amb les precaucions necessàries, per tal d'aconseguir les condicions de seguretat suficients.

S'han d'eliminar els elements que puguin entorpir els treballs de retirada i càrrega de runa. Els treballs s'han de fer de manera que molestin el mínim possible als afectats.

DESMUNTATGE:

Durant el procés de desmuntatge no s'han de malmetre els elements a reutilitzar.

Si en el conjunt de peces a desmuntar hi haguéssin elements mòbils (finestrans, paravents, etc.), aquests s'han d'immobilitzar.

Es disposarà d'una superfície ampla i arrecerada per a l'aplec del material a reutilitzar.

S'evitaran les caigudes o cops subjectant els elements que s'hagin de desmuntar amb eslingues suaus i fent-les descendir amb politges.

3.- UNITAT I CRITERI D'AMIDAMENT

Unitat d'element realment arrencat o desmuntat segons les especificacions de la DT.

4.- NORMATIVA DE COMPLIMENT OBLIGATORI

No hi ha normativa de compliment obligatori.

P2 DEMOLICIONS, ENDERROCS, MOVIMENTS DE TERRES I GESTIÓ DE RESIDUS

P21 ENDERROCS, DEMOLICIONS, ARRENCADES, REPICATS I DESMUNTATGES

P214 DESMUNTATGES O ENDERROCS D'ELEMENTS DE CONSTRUCCIÓ

P2143- ARRENCADA DE PAVIMENTS I SOLERES

0.- ELEMENTOS QUE CONTEMPLA EL PLIEGO

P2143-4RRX,P2143-4RXX,P2143-4RR3.

Plec de condicions

1.- DEFINICIÓ I CONDICIONS DE LES PARTIDES D'OBRA EXECUTADES

Demolició d'elements de vialitat, arrencada de paviments o soleres o desmuntatge de paviments. L'enderroc i l'arrencada, pressuposen que el material resultant no té cap utilitat i serà transportat a un abocador.

S'han considerat els elements següents:

- Vorada col·locada sobre terra o formigó
- Paviment de formigó, panots, llambordins o mescla bituminosa
- Paviment de rajola ceràmica, pedra natural, llambordins o còdols
- Material sintètic i capa d'anivellació
- Terratzo i capa de sorra
- Solera de formigó
- Esglaó
- Revestiment d'esglaó
- Recrescut de morter de ciment
- Sòcol de fusta, ceràmic o de pedra

En actuacions de reparació, s'han considerat els graus de dificultat següents:

- Grau de dificultat associat a la mobilitat en l'actuació: - Sense dificultat de mobilitat: actuacions en què hi ha una interferència pròpia de l'entorn on es desenvolupen.
- Amb dificultat de mobilitat: actuacions en entorns amb dificultat de mobilitat i/o amb el material aplegat lluny de la zona de treball: - Actuacions amb dificultat d'accessibilitat, per la poca mobilitat de la maquinària, per l'elevada presència de guals particulars i passos de vianants, per la impossibilitat d'ubicar una plataforma de treball

lateral, per la impossibilitat d'ocupació de la calçada per fer l'aplec de materials que impliqui fer l'actuació per fases per tal de mantenir el pas de vianants i/o per estar en una zona amb tràfic rodat important

- Actuacions en les què els materials estan aplegats lluny de la zona de treball per manca d'espai en la proximitat d'on s'executen les tasques.
- Grau de dificultat associat a l'àmbit de l'actuació:
 - En funció de l'amplària de la vorera, calçada o plataforma única
- Grau de dificultat associat a la presència d'elements externs a l'actuació:
 - Sense afectació per serveis o elements de mobiliari urbà: actuacions sense serveis (canalitzacions d'aigua, semàfors, enllumenat, etc.) ni elements urbans de grans dimensions (marquesines, mòduls d'aparcament de bicicletes, etc.) que interfereixin (o que puguin interferir) en les tasques
 - Amb afectació per serveis o elements de mobiliari urbà: actuacions amb serveis (canalitzacions d'aigua, semàfors, enllumenat, etc.) o elements urbans de grans dimensions (marquesines, mòduls d'aparcament de bicicletes, etc) que interfereixen en les tasques.
- Grau de dificultat associat a l'abast de l'actuació

L'execució de la unitat d'obra inclou les operacions següents:

Enderrocs o arrencades:

- Preparació de la zona de treball
- Demolició de l'element amb els mitjans adients
- Trossejament i apilada de la runa
- Càrrega de runa sobre camió

CONDICIONS GENERALS:

Els materials han de quedar suficientment trossejats i apilats per tal de facilitar-ne la càrrega, en funció dels mitjans de què es disposin i de les condicions de transport.

Els materials han de quedar apilats i emmagatzemats en funció de l'ús a que es destinin (transport a abocador, reutilització, eliminació en obra, etc.).

Un cop acabats els treballs, la base ha de quedar neta de restes de material.

2.- CONDICIONS DEL PROCÉS D'EXECUCIÓ

No s'ha de treballar amb pluja, neu o vent superior als 60 km/h.

S'ha de seguir l'ordre de treballs previst a la DT.

El contractista ha d'elaborar un programa de treball que ha de ser aprovat per la DF abans d'iniciar els treballs, on s'ha d'especificar, com a mínim:

- Mètode d'enderroc i fases
- Estabilitat de les construccions en cada fase, apuntalaments necessaris
- Estabilitat i protecció de les construccions i elements de l'entorn i els que s'han de conservar
- Manteniment i substitució provisional dels serveis afectats pels treballs
- Mitjans d'evacuació i especificació de les zones d'abocament dels productes d'enderroc
- Cronograma dels treballs
- Pautes de control i mesures de seguretat i salut

La part per a enderrocar no ha de tenir instal·lacions en servei (aigua, gas, electricitat, etc.).

El paviment no ha de tenir conductes d'instal·lació en servei a la part per arrencar, s'han de desmuntar els aparells d'instal·lació i de mobiliari existents, així com qualsevol element que pugui destorbar la feina.

S'han de protegir els elements de servei públic que puguin resultar afectats per les obres.

La zona afectada per les obres ha de quedar convenientment senyalitzada.

L'execució dels treballs no han de produir desperfectes, molèsties o perjudicar les construccions, bens o persones de l'entorn.

S'ha d'evitar la formació de pols, pel que cal regar les parts que s'hagin de demolir i carregar.

En cas d'imprevistos (terrenys inundats, olors de gas, etc.) o quan l'enderrocament pugui afectar les construccions veïnes, s'han de suspendre les obres i avisar a la DF.

L'operació de càrrega de runa s'ha de fer amb les precaucions necessàries, per tal d'aconseguir les condicions de seguretat suficients.

S'han d'eliminar els elements que puguin entorpir els treballs de retirada i càrrega de runa.

Els materials d'aplec i posterior reaprofitament s'han de situar en una zona ampla i arrecerada.

S'ha de complir la normativa vigent en matèria mediambiental, de seguretat i salut i d'emmagatzematge i transport de productes de construcció.

ARRENCADA DE PAVIMENTS SITUATS SOBRE SOSTRES:

El paviment s'aixecarà abans de procedir a l'enderroc de l'element resistent en el qual està col·locat, sense afectar la capa de compressió del sostre ni debilitar les voltes, bigues o biguetes.

No es dipositarà runa damunt de les bastides.

No s'acumularà runa en tanques, murs i suports pròpies que hagin de mantenir-se dempeus o d'edificacions i elements aliens a l'enderroc.

No s'acumularà runa amb un pes superior a 100 kg/m² damunt dels sostres, en cap cas.

3.- UNITAT I CRITERI D'AMIDAMENT

ENDERROC D'ESGLAÓ, ARRENCADA DE REVESTIMENT D'ESGLAÓ, DE SÒCOL, DE VORADA O RIGOLA:
m de llargària realment enderrocada, segons les especificacions de la DT.

ENDERROC DE SOLERA LLEUGERAMENT ARMADA, ARRENCADA I DESMUNTATGE DE PAVIMENT, ARRENCADA DE RECRESUT:

m2 de superfície amidada segons les especificacions de la DT.

ENDERROC DE SOLERA DE FORMIGÓ EN MASSA:

m3 de volum amidat segons les especificacions de la DT.

4.- NORMATIVA DE COMPLIMENT OBLIGATORI

* Orden de 6 de febrero de 1976 por la que se aprueba el Pliego de Prescripciones Técnicas Generales para Obras de Carreteras y Puentes (PG-3).

* Orden FOM/1382/2002 de 16 de mayo, por la que se actualizan determinados artículos del pliego de prescripciones técnicas generales para obras de carreteras y puentes relativos a la construcción de explanaciones, drenajes y cimentaciones (PG-3).

* Orden de 10 de febrero de 1975, por la que se aprueba la Norma Tecnológica de la Edificación. NTE-ADD/1975: Acondicionamiento del terreno. Desmontes. Demoliciones.

P2 DEMOLICIONS, ENDERROCS, MOVIMENTS DE TERRES I GESTIÓ DE RESIDUS

P21 ENDERROCS, DEMOLICIONS, ARRENCADES, REPICATS I DESMUNTATGES

P214 DESMUNTATGES O ENDERROCS D'ELEMENTS DE CONSTRUCCIÓ

P2144- ARRENCADA I DESMUNTATGE D'ENVIDRAMENTS

0.- ELEMENTOS QUE CONTEMPLA EL PLIEGO

P2144-4RSP.

Plec de condicions

1.- DEFINICIÓ I CONDICIONS DE LES PARTIDES D'OBRA EXECUTADES

Arrencada o desmuntatge de vidres, amb càrrega manual sobre camió o contenidor, o neteja i aplec del material reutilitzable.

L'arrencada pressuposa que el material resultant no te cap utilitat i serà transportat a un abocador.

El desmuntatge pressuposa que part o tot el material resultant tindrà una utilitat posterior, i ha de ser netejat, classificat, identificat amb marques que siguin reconeixibles amb posterioritat, i, si cal, croquitzada la seva posició original.

S'han considerat els següents elements:

- Arrencada de vidre de claraboia amb mitjans manuals i càrrega manual de runa sobre camió o contenidor
- Desmuntatge de vidre de claraboia amb mitjans manuals i aplec per a posterior aprofitament
- Arrencada de vidre col·locat sobre fusta, acer o alumini amb llistó, amb mitjans manuals i càrrega manual de runa sobre camió o contenidor
- Desmuntatge de vidre col·locat sobre fusta, acer o alumini amb llistó, amb mitjans manuals, aplec de materials per a la seva reutilització i càrrega manual de runa sobre camió o contenidor

L'execució de la unitat d'obra inclou les operacions següents:

- Preparació de la zona de treball
- Arrencada o desmuntatge de l'element amb els mitjans adients
- Trossejament i apilada de l'element arrencat
- Aplec dels elements desmuntats
- Càrrega dels elements arrencats sobre el camió

CONDICIONS GENERALS:

Els materials arrencats han de quedar suficientment trossejats i apilats per tal de facilitar-ne la càrrega, en funció dels mitjans de què es disposin i de les condicions de transport.

Quan s'aprecii alguna anomalia, es notificarà immediatament a la DF.

2.- CONDICIONS DEL PROCÉS D'EXECUCIÓ

CONDICIONS GENERALS:

S'ha de seguir l'ordre de treballs previst a la DT.

No s'ha de depositar runa sobre les bastides.

No s'acumularà runa en tanques, murs i suports propis que hagin de mantenir-se a peu dret o en edificacions i elements aliens a l'enderroc.

No s'acumularà runa amb un pes superior als 100 kg/m² damunt de sostres, encara que estiguin en bon estat.

Si l'arrencada o desmuntatge solament afecta als vidres, no s'ha de malmetre el bastiment, si aquest no s'ha d'arrencar.

Els vidres es desmuntaran sense trossejar-los per que no puguin produir talls o lesions.

Si s'arrenquen o desmunten elements de fusteria situats en un tancament exterior, l'edifici ha de quedar envoltat d'una tanca d'alçària >2 m, situada a una distància de l'edifici i de la bastida > 1,5 m i convenientment senyalitzada.

S'han de col·locar proteccions com xarxes, lones, així com una pantalla inclinada rígida que sobresurti de la façana una distància >2 m.

En finalitzar la jornada, no han de romandre elements de les edificacions en estat inestable que el vent, les condicions atmosfèriques o bé altres causes en puguin provocar l'enderroc.

L'operació de càrrega de runa s'ha de fer amb les precaucions necessàries, per tal d'aconseguir les condicions de seguretat suficients.

S'han d'eliminar els elements que puguin entorpir els treballs de retirada i càrrega de runa.

Els treballs s'han de fer de manera que molestin el mínim possible als afectats.

DESMUNTATGE:

Durant el procés de desmuntatge no s'han de malmetre els elements a reutilitzar.

Si en el conjunt de peces a desmuntar hi haguéssin elements mòbils (finestrans, paravents, etc.), aquests s'han d'immobilitzar.

Es disposarà d'una superfície ampla i arrecerada per a l'aplec del material a reutilitzar.

S'evitaran les caigudes o cops subjectant els elements que s'hagin de desmuntar amb eslingues suaus i fent-les descendir amb politges.

3.- UNITAT I CRITERI D'AMIDAMENT

m² de superfície arrencat o desmuntat segons les especificacions de la DT.

4.- NORMATIVA DE COMPLIMENT OBLIGATORI

No hi ha normativa de compliment obligatori.

P2 DEMOLICIONS, ENDERROCS, MOVIMENTS DE TERRES I GESTIÓ DE RESIDUS

P21 ENDERROCS, DEMOLICIONS, ARRECADES, REPICATS I DESMUNTATGES

P214 DESMUNTATGES O ENDERROCS D'ELEMENTS DE CONSTRUCCIÓ

P214B- DESMUNTATGE D'ELEMENTS DE SEGURETAT I PROTECCIÓ (D)

0.- ELEMENTOS QUE CONTEMPLA EL PLIEGO

P214B-HKY0.

Plec de condicions

1.- DEFINICIÓ I CONDICIONS DE LES PARTIDES D'OBRA EXECUTADES

Demolició o desmuntatge d'elements de seguretat, protecció i senyalització, amb mitjans mecànics i càrrega sobre camió.

S'han considerat els tipus següents:

- Desmuntatge de barana metàl·lica
- Desmuntatge de reixa i ancoratges

L'execució de la unitat d'obra inclou les operacions següents:

- Preparació de la zona de treball
- Arrencada o desmuntatge de l'element amb els mitjans adients

- Trossejament i apilada de l'element arrencat
- Aplec dels elements desmuntats
- Càrrega dels elements arrencats sobre el camió

CONDICIONS GENERALS:

Les restes de la demolició han de quedar suficientment trossejades i apilades per tal de facilitar-ne la càrrega, en funció dels mitjans de què es disposi i de les condicions de transport.

Els elements desmuntats han de quedar apilats per tal de facilitar-ne la càrrega.

Els materials han de quedar apilats i emmagatzemats en funció de l'ús a que es destinin (transport a abocador, reutilització, eliminació en obra, etc.).

Un cop acabats els treballs, la base ha de quedar neta de restes de material i en condicions d'ús.

DESMUNTATGE:

El material ha d'estar classificat i identificada la seva situació original.

El material ha d'estar emmagatzemat en condicions adients, per tal que no es faci malbé.

Les estructures de fusta han d'estar protegides de la pluja, el sol i les humitats. Han d'estar separades del terra.

2.- CONDICIONS DEL PROCÉS D'EXECUCIÓ

CONDICIONS GENERALS:

No s'ha de treballar amb pluja, neu o vent superior als 60 km/h.

S'ha de seguir l'ordre de treballs previst a la DT.

S'han de protegir els elements de servei públic que puguin resultar afectats per les obres.

La zona afectada per les obres ha de quedar convenientment senyalitzada.

L'execució dels treballs no han de produir desperfectes, molèsties o perjudicar les construccions, bens o persones de l'entorn.

En cas d'imprevistos (terrenys inundats, olors de gas, etc.) o quan l'enderrocament pugui afectar les construccions veïnes, s'han de suspendre les obres i avisar a la DF.

L'operació de càrrega de runa s'ha de fer amb les precaucions necessàries, per tal d'aconseguir les condicions de seguretat suficients.

S'han d'eliminar els elements que puguin entorpir els treballs de retirada i càrrega de runa.

S'ha de complir la normativa vigent en matèria mediambiental, de seguretat i salut i d'emmagatzematge i transport de productes de construcció.

DESMUNTATGE:

Durant el procés de desmuntatge no s'han de malmetre els elements a reutilitzar.

3.- UNITAT I CRITERI D'AMIDAMENT

DESMUNTATGE O DEMOLICIÓ DE BARRERA DE SEGURETAT, BARANA O BALAUSTRADA:

m de llargària realment desmuntada o enderrocada, segons les especificacions de la DT.

DESMUNTATGE DE REIXA:

m2 realment executat, amidat segons les especificacions de la DT.

4.- NORMATIVA DE COMPLIMENT OBLIGATORI

No hi ha normativa de compliment obligatori.

P2 DEMOLICIONS, ENDERROCS, MOVIMENTS DE TERRES I GESTIÓ DE RESIDUS

P21 ENDERROCS, DEMOLICIONS, ARRECADES, REPICATS I DESMUNTATGES

P214 DESMUNTATGES O ENDERROCS D'ELEMENTS DE CONSTRUCCIÓ

P214I- ENDERROC DE CEL RAS

0.- ELEMENTOS QUE CONTEMPLA EL PLIEGO

P214I-AKZK,P214I-AKZX.

Plec de condicions

1.- DEFINICIÓ I CONDICIONS DE LES PARTIDES D'OBRA EXECUTADES

Enderroc, arrencada, repicat o desmuntatge de revestiments de paraments verticals o horitzontals, amb càrrega manual i mecànica sobre camió, o aplec per a posterior reutilització.

L'enderroc, el repicat i l'arrencada, pressuposen que el material resultant no te cap utilitat i serà transportat a un abocador.

El desmuntatge pressuposa que part o tot el material resultant tindrà una utilitat posterior, i ha de ser netejat, classificat, identificat amb marques que siguin reconeixibles amb posterioritat, i, si cal, croquitzada la seva posició original.

S'han considerat les unitats d'obra següents:

- Repicat superficial d'element de pedra natural, d'arrebossat, d'enguixat, o d'estucat amb mitjans manuals i càrrega manual de runa sobre camió o contenidor
- Arrencada d'enrajolat o d'aplatat, en parament vertical, amb mitjans manuals i càrrega manual de runa sobre camió o contenidor
- Enderroc de cel ras, o cel ras i de les instal·lacions existents al seu interior, amb mitjans manuals i càrrega manual de runa sobre camió o contenidor
- Desmuntatge d'aplatat, amb mitjans manuals, neteja i aplec de materials per a la seva reutilització i carrega de runa sobre camió o contenidor
- Arrencada d'escopidor o coronament metàl·lic, ceràmic o de pedra amb mitjans manuals i càrrega manual de runa sobre camió o contenidor
- Repicat de morters dels junts de parament de pedra, amb mitjans manuals i carrega de runa sobre camió o contenidor
- Repicat de revoltos, amb mitjans manuals i càrrega manual de runa sobre camió o contenidor
- Rascat de pintura en voltes, amb mitjans manuals i càrrega manual de runa sobre camió o contenidor
- Desmuntatge per a recuperació de rajoles de valència sobre paraments, per a la seva posterior restauració i muntatge, amb mitjans manuals, d'una en una, protegint-les amb paper d'arròs, cola natural i paper de bombolles, càrrega manual de runa sobre camió o contenidor
- Enderroc de teginat, amb mitjans manuals i càrrega de runa sobre camió o contenidor
- Desmuntatge de teginat amb mitjans manuals, neteja i aplec de material per a la seva reutilització i carrega de runa sobre camió o contenidor

L'execució de la unitat d'obra inclou les operacions següents:

Enderrocs, repicat o arrencades:

- Preparació de la zona de treball
- Enderroc, repicat o arrencada de l'element amb els mitjans adients
- Tall d'elements metàl·lics, guies, suports, etc.)
- Trossejament i apilada de la runa
- Càrrega de la runa sobre el camió

ENDERROC, REPICAT O ARRENCADA:

Els materials han de quedar suficientment trossejats i apilats per tal de facilitar-ne la càrrega, en funció dels mitjans de què es disposin i de les condicions de transport.

La base del element eliminat no ha d'estar danyada pel procés de treball.

Un cop acabats els treballs, la base ha de quedar neta de restes de material.

2.- CONDICIONS DEL PROCÉS D'EXECUCIÓ

No s'ha de treballar amb pluja, neu o vent superior als 60 km/h.

S'ha de seguir l'ordre de treballs previst a la DT.

S'ha de demolir en general, en ordre invers al que es va seguir per a la seva construcció.

Els elements no estructurals (revestiments, divisions, tancaments, etc.), s'han de demolir abans que els elements resistents als que estiguin units, sense afectar la seva estabilitat.

L'element per a enderrocar no ha d'estar sotmès a l'acció d'elements estructurals que li transmetin càrregues.

Cal verificar en tot moment l'estabilitat dels elements que no es demoleixin.

La part per a enderrocar no ha de tenir instal·lacions en servei (aigua, gas, electricitat, etc.).

S'han de protegir els elements de servei públic que puguin resultar afectats per les obres.

La zona afectada per les obres ha de quedar convenientment senyalitzada.

S'han de senyalar els elements que hagin de conservar-se intactes, segons s'indiqui en la Documentació Tècnica o, en el seu defecte, la DF.

Els treballs s'han de fer de manera que molestin el mínim possible als afectats.

S'ha d'evitar la formació de pols, pel que cal regar les parts que s'hagin de demolir i carregar.

En acabar la jornada no s'han de deixar trams d'obra amb perill d'inestabilitat.

Si es preveuen desplaçaments laterals de l'element, cal apuntalar-lo i protegir-lo per tal d'evitar-ne l'esfondrament.

En cas d'imprevistos (terrenys inundats, olors de gas, etc.) o quan l'enderrocament pugui afectar les construccions veïnes, s'han de suspendre les obres i avisar a la DF.

La runa s'ha d'abocar cap a l'interior del recinte, sense que es produeixin pressions perilloses sobre l'estructura per acumulació de material.

L'operació de càrrega de runa s'ha de fer amb les precaucions necessàries, per tal

d'aconseguir les condicions de seguretat suficients.
S'han d'eliminar els elements que puguin entorpir els treballs de retirada i càrrega de runa.

3.- UNITAT I CRITERI D'AMIDAMENT

ARRENCADA, ENDERROC, O DESMUNTATGE SUPERFICIAL O REPICAT DE REVESTIMENTS DE PARAMENTS, SOSTRES O CELS RASOS:

4.- NORMATIVA DE COMPLIMENT OBLIGATORI

* Orden de 10 de febrero de 1975, por la que se aprueba la Norma Tecnológica de la Edificación. NTE-ADD/1975: Acondicionamiento del terreno. Desmontes. Demoliciones.

P2 DEMOLICIONS, ENDERROCS, MOVIMENTS DE TERRES I GESTIÓ DE RESIDUS

P21 ENDERROCS, DEMOLICIONS, ARRENCADES, REPICATS I DESMUNTATGES

P214 DESMUNTATGES O ENDERROCS D'ELEMENTS DE CONSTRUCCIÓ

P214Q- ENDERROC I DESMUNTATGE D'ELEMENTS DE COBERTA

0.- ELEMENTOS QUE CONTEMPLA EL PLIEGO

P214Q-4RPX.

Plec de condicions

1.- DEFINICIÓ I CONDICIONS DE LES PARTIDES D'OBRA EXECUTADES

Enderroc, arrencada o desmuntatge d'elements de coberta o terrats, o de la coberta sencera, amb càrrega manual i mecànica sobre camió, o aplec per a posterior reutilització.

L'enderroc i l'arrencada, pressuposen que el material resultant no té cap utilitat i serà transportat a un abocador.

El desmuntatge pressuposa que part o tot el material resultant tindrà una utilitat posterior, i ha de ser netejat, classificat, identificat amb marques que siguin reconeixibles amb posterioritat, i, si cal, croquitzada la seva posició original.

S'han considerat les unitats d'obra següents:

- Enderroc complet de coberta plana, inclòs minvells, amb mitjans manuals i càrrega manual de runa sobre camió o contenidor
- Arrencada de paviment de rajola ceràmica o de gres de dues capes com a màxim, col·locades amb morter de ciment, amb mitjans manuals i càrrega manual de runa sobre camió o contenidor
- Retirada de grava i geotèxtil amb mitjans manuals i aplec per a posterior aprofitament
- Arrencada de teules amb mitjans manuals i càrrega manual de runa sobre camió o contenidor
- Desmuntatge de teules amb mitjans manuals i aplec per a posterior aprofitament
- Desmuntatge de coberta de lloses de pedra, amb mitjans manuals, numeració, neteja, aplec de material i càrrega de runa sobre camió o contenidor
- Desmuntatge de pissarra de coberta amb mitjans manuals i aplec per a posterior aprofitament
- Desmuntatge de plaques conformades de coberta amb mitjans manuals i càrrega manual de runa sobre camió o contenidor
- Desmuntatge de plaques conformades de coberta amb mitjans manuals i aplec per a posterior aprofitament
- Desmuntatge de plaques conformades de planxa d'acer conformada amb mitjans manuals, aplec de material per a la seva reutilització i càrrega de runa sobre camió o contenidor
- Enderroc de solera d'encadellat ceràmic amb mitjans manuals i càrrega manual de runa sobre camió o contenidor
- Arrencada solera de tauler de fusta, amb mitjans manuals i càrrega de runa sobre camió o contenidor
- Enderroc d'envanets de sostremort amb mitjans manuals i càrrega manual de runa sobre camió o contenidor
- Enderroc de formació de pendents de formigó cel·lular de 15 cm de gruix mitjà, a mà i amb compressor i càrrega manual de runa sobre camió o contenidor
- Arrencada de làmina impermeabilitzant amb mitjans manuals i càrrega manual de runa sobre camió o contenidor

- Arrencada de plaques de poliestirè amb mitjans manuals i càrrega manual de runa sobre camió o contenidor
- Arrencada de llata de fusta amb mitjans manuals i càrrega manual de runa sobre camió o contenidor
- Enderroc d'estructura de rastrells de fusta de coberta, amb mitjans manuals, inclòs picat d'elements massissos, neteja del lloc de treball i retirada de runa
- Arrencada de minvell de ceràmica amb mitjans manuals i càrrega manual de runa sobre camió o contenidor
- Enderroc de ràfec de coberta, amb mitjans manuals i càrrega manual de runes sobre camió
- Desmuntatge de ràfec de coberta, amb mitjans manuals, aplec de material per a la seva reutilització i càrrega manual de runes sobre camió
- Arrencada de bonera, repicat i sanejat del paviment a les vores, amb mitjans manuals i càrrega manual de runa sobre camió o contenidor
- Desmuntatge de claraboia de vidre armat amb mitjans manuals i càrrega manual de runa sobre camió o contenidor

L'execució de la unitat d'obra inclou les operacions següents:

Enderrocs o arrencades:

- Preparació de la zona de treball
- Enderroc o arrencada de l'element amb els mitjans adients
- Tall d'armadures i elements metàl·lics
- Trossejament i apilada de la runa
- Càrrega de la runa sobre el camió

Desmuntatge:

- Preparació de la zona de treball
- Numeració de les peces i croquis de la seva posició, si cal
- Desmuntatge per parts, i classificació del material
- Neteja de les peces i càrrega per al transport al lloc d'aplec
- Càrrega i transport de la runa a l'abocador

ENDERROC O ARRENCADA:

Els materials han de quedar suficientment trossejats i apilats per tal de facilitar-ne la càrrega, en funció dels mitjans de què es disposin i de les condicions de transport.

Un cop acabats els treballs, la base ha de quedar neta de restes de material.

DESMUNTATGE:

El material ha d'estar classificat i identificada la seva situació original.

El material ha d'estar emmagatzemat en condicions adients, per tal que no es faci malbé. Les pedres amb treballs escultòrics i els carreus han d'estar separades entre sí, i del terra per elements de fusta.

Les estructures de fusta han d'estar protegides de la pluja, el sol i les humitats. Han d'estar separades del terra.

2.- CONDICIONS DEL PROCÉS D'EXECUCIÓ

No s'ha de treballar amb pluja, neu o vent superior als 60 km/h.

S'ha de seguir l'ordre de treballs previst a la DT.

S'ha de demolir en general, en ordre invers al que es va seguir per a la seva construcció.

S'ha de demolir de dalt a baix, per tongades horitzontals, de manera que la demolició es faci pràcticament al mateix nivell.

Els elements no estructurals (revestiments, divisions, tancaments, etc.), s'han de demolir abans que els elements resistents als que estiguin units, sense afectar la seva estabilitat. L'element per a enderrocar no ha d'estar sotmès a l'acció d'elements estructurals que li transmetin càrregues.

Si cal, s'han de col·locar cindris o apuntalaments, per tal de desmuntar els elements estructurals sense que es produeixin esfondraments.

Cal verificar en tot moment l'estabilitat dels elements que no es demoleixen.

La part per a enderrocar no ha de tenir instal·lacions en servei (aigua, gas, electricitat, etc.).

S'han de protegir els elements de servei públic que puguin resultar afectats per les obres. La zona afectada per les obres ha de quedar convenientment senyalitzada.

S'han de senyalar els elements que hagin de conservar-se intactes, segons s'indiqui en la Documentació Tècnica o, en el seu defecte, la DF.

Els treballs s'han de fer de manera que molestin el mínim possible als afectats.

S'ha d'evitar la formació de pols, pel que cal regar les parts que s'hagin de demolir i carregar.

Durant els treballs es permet que l'operari treballi sobre l'element si aquest és estable i l'alçària és ≤ 2 m.

En acabar la jornada no s'han de deixar trams d'obra amb perill d'inestabilitat.

Si es preveuen desplaçaments laterals de l'element, cal apuntalar-lo i protegir-lo per tal d'evitar-ne l'esfondrament.

No s'han de deixar elements en voladiu sense apuntalar.

En cas d'imprevistos (terrenys inundats, olors de gas, etc.) o quan l'enderrocament pugui afectar les construccions veïnes, s'han de suspendre les obres i avisar a la DF.

La runa s'ha d'abocar cap a l'interior del recinte, sense que es produeixin pressions

perilloses sobre l'estructura per acumulació de material.

L'operació de càrrega de runa s'ha de fer amb les precaucions necessàries, per tal d'aconseguir les condicions de seguretat suficients.

S'han d'eliminar els elements que puguin entorpir els treballs de retirada i càrrega de runa. En cas de demolició o retirada de materials que continguin amiant i prèviament a l'inici de les feines, l'empresa encarregada d'executar-les haurà d'establir un pla de treball que ha de ser aprovat per l'autoritat de treball.

Quan tècnicament sigui possible, l'amiant o els materials que el continguin han de ser retirats abans de començar les operacions de demolició.

En els treballs amb risc d'amiant s'han de prendre les mesures de protecció individuals i col·lectives establertes al Real Decret 396/2006.

Per tal de garantir un nivell baix d'emissions de fibres d'amiant respirables, s'han d'utilitzar eines de tall lent i eines amb aspiradors de pols d'acord amb l'establert a l'UNE 88411.

Les zones de treball on existeixi risc d'exposició a l'amiant han d'estar clarament delimitades i senyalitzades.

Els residus que continguin amiant s'han de recollir i traslladar fora del lloc de treball, el més aviat possible, en recipients tancats que impedeixin l'emissió de fibres d'amiant a l'ambient.

Aquests recipients han d'anar senyalitzats amb etiquetes d'avertència de perill.

S'ha de complir la normativa vigent en matèria mediambiental, de seguretat i salut i d'emmagatzematge i transport de productes de construcció.

3.- UNITAT I CRITERI D'AMIDAMENT

ENDERROC COMPLERT DE COBERTA PLANA:

m3 de volum realment enderrocat, amidat com a diferència entre els perfils de l'edifici aixecats abans de començar l'enderroc i els aixecats al finalitzar l'enderroc, aprovats per la DF.

ENDERROC, ARRENCADA O DESMUNTATGE DE PAVIMENTS, GRAVA, TEULES, LLOSES, PLAQUES CONFORMADES, SOLERES, ENVANETS DE SOSTREMORT, IMPERMEABILITZACIONS, CAPES DE FORMACIÓ DE PENDENTS, AILLAMENTS, ENLLATATS, RASTRELLS O CLARABOIES:

m2 de superfície realment executat d'acord amb les indicacions de la DT.

ARRENCADA DE BONERA:

Unitat de quantitat arrencada, d'acord amb les indicacions de la DT.

ARRENCADA DE MINVELL, CARENER, AIGÜAFONS, ESQUENA D'ASE, CORNISA, CANALÓ O JUNT DE DILATACIÓ: m de llargària realment desmuntada o enderrocada, segons les especificacions de la DT.

4.- NORMATIVA DE COMPLIMENT OBLIGATORI

Real Decreto 396/2006, de 31 de marzo. por el que se establecen las disposiciones mínimas de seguridad y salud aplicables a los trabajos con riesgo de exposición al amianto.

* Orden de 10 de febrero de 1975, por la que se aprueba la Norma Tecnológica de la Edificación. NTE-ADD/1975: Acondicionamiento del terreno. Desmontes. Demoliciones.

* UNE 88411:1987 Productos de amiantocemento. Directrices para su corte y mecanizado en obra.

P2 DEMOLICIONS, ENDERROCS, MOVIMENTS DE TERRES I GESTIÓ DE RESIDUS

P2R GESTIÓ DE RESIDUS I MATERIAL D'EXCAVACIÓ

P2RA- DISPOSICIÓ DE RESIDUS INSTAL·LACIÓ AUTORITZADA

0.- ELEMENTOS QUE CONTEMPLA EL PLIEGO

P2RA-EU6C.

Plec de condicions

1.- DEFINICIÓ I CONDICIONS DE LES PARTIDES D'OBRA EXECUTADES

Operacions destinades a la gestió dels residus generats en l'obra: residu de construcció o demolició o material d'excavació.

S'han considerat les operacions següents:

- Deposició del residu no reutilitzat en la instal·lació autoritzada de gestió on se li aplicarà el tractament de valorització, selecció i emmagatzematge o eliminació

DISPOSICIÓ DE RESIDUS:

Cada fracció s'ha de dipositar al lloc adequat legalment autoritzat per a que se li apliqui el tipus de tractament especificat en la DT: valorització, emmagatzematge o eliminació.

2.- CONDICIONS DEL PROCÉS D'EXECUCIÓ

RESIDUS DE LA CONSTRUCCIÓ:

La manipulació dels materials s'ha de fer amb les proteccions adequades a la perillositat del mateix.

3.- UNITAT I CRITERI D'AMIDAMENT

DISPOSICIÓ DE RESIDUS DE CONSTRUCCIÓ O DEMOLICIO INERTS O NO ESPECIALS I DE MATERIAL D'EXCAVACIÓ:

m3 de volum de cada tipus de residu dipositat a l'abocador o centre de recollida corresponent.

DISPOSICIÓ DE RESIDUS DE CONSTRUCCIÓ O DEMOLICIO ESPECIALS:

kg de pes de cada tipus de residu dipositat a l'abocador o centre de recollida corresponent.

DISPOSICIÓ DE RESIDUS:

La unitat d'obra inclou totes les despeses per la disposició de cada tipus de residu al centre corresponent.

Inclou el cànon d'abocament del residu a dipòsit controlat segons el que determina la Llei 8/2008, el pagament del qual queda suspès segons la Llei 7/2011.

La empresa receptora del residu ha de facilitar al constructor la informació necessària per complimentar el certificat de disposició de residus, d'acord amb l'article 5.3 del REAL DECRETO 105/2008.

4.- NORMATIVA DE COMPLIMENT OBLIGATORI

Real Decreto 105/2008, de 1 de febrero, por el que se regula la producción y gestión de los residuos de construcción y demolición.

Decret Legislatiu 1/2009, de 21 de juliol, pel qual s'aprova el Text refós de la Llei reguladora dels residus.

Ley 7/2022, de 8 de abril, de residuos y suelos contaminados para una economía circular.

Real Decreto 108/1991, de 1 de febrero, sobre la prevención y reducción de la contaminación del medio ambiente producida por el amianto.

Llei 8/2008, del 10 de juliol, de finançament de les infraestructures de gestió dels residus i dels cànon sobre la disposició del rebuig dels residus.

Llei 7/2011, del 27 de juliol, de mesures fiscals i financeres.

Decret 89/2010, de 29 de juny, pel qual s'aprova el Programa de gestió de residus de la construcció de Catalunya (PROGROC), es regula la producció i gestió dels residus de la construcció i demolició, i el cànon sobre la deposició controlada dels residus de la construcció.

Decret 152/2017, de 17 d'octubre, sobre la classificació, la codificació i les vies de gestió dels residus a Catalunya.

P5 COBERTES

P51 TERRATS

P513- ACABAT DE TERRAT AMB PECES PREFABRICADES

0.- ELEMENTOS QUE CONTEMPLA EL PLIEGO

P513-38B0.

Plec de condicions

1.- DEFINICIÓ I CONDICIONS DE LES PARTIDES D'OBRA EXECUTADES

Formació de capa d'acabat per a terrats de diferents materials.

S'han considerat els tipus següents:

Acabat amb paviment flotant:

- Acabat amb peces prefabricades de formigó alleugerit i filtrant amb base de poliestirè expandit, col·locat sense adherir.

L'execució de la unitat d'obra inclou les operacions següents:

Acabat amb peces prefabricades de formigó:

- Replanteig de les peces
- Col·locació de les peces en sec sobre el suport

CONDICIONS GENERALS:

La capa d'acabat ha de ser resistent a la intempèrie en funció de les condicions ambientals previstes.

Ha de tenir un pes suficient per tal de contrarestar la succió del vent.

El material ha de tenir una forma i dimensions compatibles amb el pendent.

Els junts de dilatació han de coincidir amb els junts de la coberta.

Han de quedar situats en el perímetre exterior i interior de la coberta i en la trobada amb paraments verticals i elements passants.

El junt ha de quedar ple amb un material elàstic.

El segellat del junt, en el seu cas, ha de quedar enrasat amb la capa d'acabat de la coberta.

Amplària del junt: ≥ 3 cm

ACABAT AMB PECES PREFABRICADES DE FORMIGÓ:

El paviment ha de quedar pla, formant una quadrícula de lloses alineades en les dues direccions, amb el junt sense emmorterar.

Separació entre peces: $\leq 0,2$ cm

Junts perimetrals: ≥ 1 cm

Toleràncies d'execució:

- Planor: ± 5 mm/2 m
- Nivells: ± 10 mm/total
- Alineació de les filades: ≤ 2 mm/m, ≤ 10 mm/total

2.- CONDICIONS DEL PROCÉS D'EXECUCIÓ

CONDICIONS GENERALS:

No s'ha de treballar amb pluja intensa, neu o vent superior a 50 km/h. En aquests supòsits, s'ha d'assegurar l'estabilitat de l'equip.

S'han de disposar passadissos i zones de treball amb una capa de protecció d'un material apte per a cobertes transitables amb la finalitat de facilitar el trànsit en la coberta per a realitzar les operacions de manteniment i evitar el deteriorament del sistema.

ACABAT AMB PECES PREFABRICADES DE FORMIGÓ:

Si es treballa sobre làmina asfàltica, la temperatura s'ha de mantenir entre 5°C i 25°C.

El replanteig exigeix l'aprovació de la DF.

3.- UNITAT I CRITERI D'AMIDAMENT

m² de superfície amidada segons les especificacions de la DT.

Amb deducció de la superfície corresponent a obertures, d'acord amb els criteris següents:

- Obertures ≤ 1 m²: No es dedueixen
- Obertures > 1 m²: Es dedueix el 100%

4.- NORMATIVA DE COMPLIMENT OBLIGATORI

Documento Básico de Salubridad DB-HS, parte II del CTE, aprobado por el Real Decreto 314/2006.

5.- CONDICIONS DE CONTROL D'EXECUCIÓ I DE L'OBRA ACABADA

CONTROL D'EXECUCIÓ. OPERACIONS DE CONTROL:

Els punts de control més destacables són els següents:

- Preparació i neteja de la superfície d'assentament.
- Replanteig de nivells.
- Aportació de material, amb especial atenció a l'alçada d'abocada.
- Comprovació del gruix i les pendents.

CONTROL DE L'OBRA ACABADA. OPERACIONS DE CONTROL:

Les tasques de control a realitzar són les següents:

- Inspecció visual i control geomètric de la unitat acabada.

CRITERIS DE PRESA DE MOSTRES:

Es seguiran els criteris que en cada cas, indiqui la DF.

INTERPRETACIÓ DE RESULTATS I ACTUACIONS EN CAS D'INCOMPLIMENT:

Correcció de les irregularitats observades a càrrec del contractista.

P7 IMPERMEABILITZACIONS, AÏLLAMENTS I FORMACIÓ DE JUNTS

P74 MEMBRANES AMB LÀMINES DE PVC NO PROTEGIDES

P741- MEMBRANA DE LÀMINES DE PVC NO RESISTENTS A LA INTEMPÈRIE

0.- ELEMENTOS QUE CONTEMPLA EL PLIEGO

P741-DXBX.

Plec de condicions

1.- DEFINICIÓ I CONDICIONS DE LES PARTIDES D'OBRA EXECUTADES

Execució de la impermeabilització amb membranes impermeables de làmines de policlorur de vinil sense armadura o amb armadura de malla de fibra de vidre o polièster.

S'han considerat els tipus de làmines següents:

- Làmina no resistent a l'intempèrie

S'han considerat els tipus de col·locació següents:

- Adherides a la base amb adhesiu

- Sense adherir

- Col·locada amb fixacions mecàniques

L'execució de la unitat d'obra inclou les operacions següents:

Membrana adherida:

- Neteja i preparació del suport

- Aplicació de l'adhesiu

- Col·locació de la làmina

- Resolució dels elements singulars (angles, junts, acords, etc.)

Membrana no adherida:

- Neteja i preparació del suport

- Col·locació de l'element separador

- Col·locació de la làmina

- Resolució dels elements singulars (angles, junts, acords, etc.)

Membrana fixada mecànicament:

- Neteja i preparació del suport

- Col·locació de la làmina

- Resolució dels elements singulars (angles, junts, acords, etc.)

CONDICIONS GENERALS:

El conjunt de la membrana ha de cobrir tota la superfície per impermeabilitzar.

Ha de tenir un aspecte superficial pla i regular, amb un mínim d'imperficcions (bonys, arrugues, etc.).

Ha de ser estanca.

La membrana col·locada adherida, ha de quedar adherida al suport en tota la superfície.

En la membrana adherida, s'admeten soldadures per fusió en fred o per aplicació d'escalfor.

La membrana col·locada no adherida, no ha de quedar adherida al suport, excepte en el perímetre i al voltant de tots els elements que la traspassin. Cal assegurar-se que la membrana que no porta armadura, no es separarà, per efecte de la retracció, dels paraments verticals del perímetre.

Els acords de la membrana amb els paraments verticals han de ser aixamfranats o corbats.

Els cavalcaments han d'anar soldats en tota la seva llargària.

Toleràncies d'execució:

- Cavalcaments: ± 10 mm

IMPERMEABILITZACIÓ DE COBERTES:

Les làmines han de cavalcar entre elles i protegir el sentit del recorregut de l'aigua.

En les membranes formades per una sola làmina, aquests cavalcaments no han de coincidir amb els aiguafons ni amb els junts de dilatació de la capa de pendents.

La membrana ha de cavalcar sobre els paraments verticals 20 cm com a mínim, ha de quedar ben adherida en aquesta prolongació i encastada dins d'una regata que s'ha de tancar amb morter de pòrtland. En el cas que no es pugui fer regata, la membrana ha de quedar soldada a un connector amb acabat termoplàstic, fixat mecànicament.

Els junts de dilatació de la capa de pendents han de portar encastat un cordó cel·lular de polietilè tou. La làmina ha de ser contínua sobre el junt.

La làmina ha de cavalcar un mínim de 5 cm dintre dels elements de desguàs. En aquests punts ha d'anar soldada o fixada a pressió.

Angles (acord aixamfranat):

- Base : ≥ 5 cm

- Alçària : ≥ 5 cm
- Radi (acord de mitjanyca): ≥ 5 cm
- Cavalcaments: ≥ 5 cm
- Toleràncies d'execució:
- Nivells: ± 15 mm

2.- CONDICIONS DEL PROCÉS D'EXECUCIÓ

CONDICIONS GENERALS:

Els treballs s'han de realitzar a una temperatura ambient que oscil·li entre 5°C i 35°C. Els cavalcaments s'han de fer amb les làmines totalment seques i netes. No s'han d'unir més de 3 làmines en el mateix punt.

El procés d'elaboració de la membrana no ha de modificar les característiques dels seus components.

Les làmines col·locades s'han de protegir del pas de persones, equips o materials, les no protegides s'han de protegir, també, del sol.

IMPERMEABILITZACIÓ DE COBERTES:

Característiques del suport:

- Pendent: $\geq 2\%$
- Planor: ± 5 mm/2 m
- Rugositats: $\leq 1/3$ del gruix de la làmina
- Resistència a la compressió: ≥ 200 kPa
- Humitat: $\leq 5\%$

Les làmines no han de quedar en contacte directe amb poliestirè expandit, si es preveu que poden assolir temperatures $> 30^\circ\text{C}$.

MEMBRANA COL·LOCADA AMB ADHESIU:

Les làmines s'han d'unir entre elles i al suport amb l'adhesiu aplicat a les dues cares dels elements per unir i per pressió. No han de quedar bosses d'aire.

L'adhesiu ha de ser sec al tacte quan es col·loqui la làmina.

MEMBRANA NO ADHERIDA O FIXADA MECÀNICAMENT:

Les làmines s'han d'unir entre elles per:

- Soldadura química: amb un agent de soldadura per fusió en fred
- Soldadura en calent: fusió del material en aplicar calor i per pressió
- Adhesiu: aplicat a les dues cares dels elements a unir i per pressió. No han de quedar bosses d'aire

3.- UNITAT I CRITERI D'AMIDAMENT

m² de superfície amidada segons les especificacions de la DT.

Amb deducció de la superfície corresponent a obertures, d'acord amb els criteris següents:

- Obertures ≤ 1 m²: No es dedueixen
- Obertures > 1 m²: Es dedueix el 100%

En aquest criteri de deducció de forats s'inclou l'acabament específic dels acords amb els paraments o elements verticals que conformen el forat, utilitzant, si cal, materials diferents d'aquells que normalment conformen la unitat

4.- NORMATIVA DE COMPLIMENT OBLIGATORI

UNE 104416:1992 Plásticos. Sistemas de impermeabilización de cubiertas con membranas impermeabilizantes formadas con láminas de poli (cloruro de vinilo) plastificado.

5.- CONDICIONS DE CONTROL D'EXECUCIÓ I DE L'OBRA ACABADA

CONTROL D'EXECUCIÓ. OPERACIONS DE CONTROL:

Els punts de control més destacables són els següents:

- Inspecció visual del material abans de la seva col·locació, rebutjant les peces malmeses
- Neteja i repàs del suport.
- Control del procediment d'execució, amb especial atenció als cavalcaments entre peces i a l'execució dels elements singulars, tals com les vores, encontres, desguassos i junts.

CONTROL DE L'OBRA ACABADA. OPERACIONS DE CONTROL:

Els punts de control més destacables són els següents:

Inspecció visual de la unitat acabada.

- Proves d'estanquitat segons UNE 104400

CRITERIS DE PRESA DE MOSTRES:

Els controls s'han de realitzar segons les instruccions de la DF.

CONTROL D'EXECUCIÓ. INTERPRETACIÓ DE RESULTATS I ACTUACIONS EN CAS D'INCOMPLIMENT:

Correcció per part del contractista de les irregularitats observades.

No s'ha de permetre la continuació dels treballs fins que no estiguin solucionats els defectes d'execució.

CONTROL DE L'OBRA ACABADA. INTERPRETACIÓ DE RESULTATS I ACTUACIONS EN CAS D'INCOMPLIMENT:
Correcció per part del contractista de les irregularitats observades.

P7 IMPERMEABILITZACIONS, AÏLLAMENTS I FORMACIÓ DE JUNTS

P7B GEOTÈXTILS I LÀMINES SEPARADORES

P7B1- GEOTÈXTIL, COL·LOCAT

0.- ELEMENTOS QUE CONTEMPLA EL PLIEGO

P7B1-6Q6N.

Plec de condicions

1.- DEFINICIÓ I CONDICIONS DE LES PARTIDES D'OBRA EXECUTADES

Làmina separadora col·locada no adherida.

S'han considerat els materials següents:

- Feltre amb un 70% de fibres de polipropilè i un 30% de fibres de polietilè, sense teixir, termosoldat
- Feltre de polipropilè format per filaments sintètics no teixits lligats mecànicament
- Feltre de polièster termoestable fet amb fibres de polièster sense teixir, consolidat mecànicament mitjançant punxonament
- Feltre teixit de fibres de polipropilè
- Fibra de vidre amb insercions de fils de reforç longitudinals

L'execució de la unitat d'obra inclou les operacions següents:

- Neteja i preparació del suport
- Col·locació de la làmina

CONDICIONS GENERALS:

Ha de tenir un aspecte superficial pla i regular.

Ha de garantir la no adherència entre els components del sistema entre els que s'intercala. Les característiques del material sobre el que s'estén la làmina haurà de coincidir amb el previst a Projecte, en el estudi i càlcul del geotèxtil.

Ha de ser imputrescible i compatible amb els materials amb què hagi d'estar en contacte.

Les làmines han de cavalcar entre elles.

No ha de quedar adherida al suport en cap punt.

Cavalcaments:

- Làmines geotèxtils en tracció mecànica: ≥ 30 cm
- Làmines separadores de polipropilè: ≥ 5 cm
- Làmines separadores de polietilè: ≥ 5 cm

2.- CONDICIONS DEL PROCÉS D'EXECUCIÓ

El suport ha de ser net, sense irregularitats que puguin perforar la làmina.

Les làmines col·locades s'han de protegir del pas de persones, equips o materials.

Els geotèxtils en tracció mecànica que no s'hagin sotmès a l'assaig de resistència a la intempèrie s'han de cobrir abans de 24 h des de la seva col·locació.

3.- UNITAT I CRITERI D'AMIDAMENT

m2 de superfície amidada segons les especificacions de la DT.

Amb deducció de la superfície corresponent a obertures, d'acord amb els criteris següents:

- Obertures ≤ 1 m2: No es dedueixen
- Obertures > 1 m2: Es dedueix el 100%

Aquests criteris inclouen les pèrdues de material corresponents a retalls i cavalcaments.

4.- NORMATIVA DE COMPLIMENT OBLIGATORI

No hi ha normativa de compliment obligatori.

5.- CONDICIONS DE CONTROL D'EXECUCIÓ I DE L'OBRA ACABADA

CONTROL D'EXECUCIÓ. OPERACIONS DE CONTROL:

Els punts de control més destacables són els següents:

- Inspecció visual del material abans de la seva col·locació, rebutjant les peces malmeses

CONTROL D'EXECUCIÓ. OPERACIONS DE CONTROL EN LÀMINES EN TRACCIÓ MECÀNICA:

Els punts de control més destacables són els següents:

- Inspecció visual de la superfície sobre la que s'ha d'estendre el geotèxtil
- Control del procediment d'execució, amb especial atenció als cavalcaments en junts longitudinals i transversals
- Control de longitud de soldadura del geotèxtil

CONTROL D'EXECUCIÓ. OPERACIONS DE CONTROL EN LÀMINES DE POLIPROPILÈ:

Els punts de control més destacables són els següents:

- Neteja i repàs del suport.
- Control del procediment d'execució, amb especial atenció als cavalcaments entre peces

CONTROL D'EXECUCIÓ. CRITERIS DE PRESA DE MOSTRES:

Els controls s'han de realitzar segons les instruccions de la DF.

CONTROL D'EXECUCIÓ. INTERPRETACIÓ DE RESULTATS I ACTUACIONS EN CAS D'INCOMPLIMENT:

Correcció per part del contractista de les irregularitats observades.

No s'ha de permetre la continuació dels treballs fins que no estiguin solucionats els defectes d'execució.

CONTROL D'EXECUCIÓ. INTERPRETACIÓ DE RESULTATS I ACTUACIONS EN CAS D'INCOMPLIMENT EN LÀMINES EN TRACCIÓ MECÀNICA:

Si les característiques del terreny inspeccionat fossin molt diferents de les previstes a Projecte, es realitzarà un nou estudi i càlcul del geotèxtil.

CONTROL DE L'OBRA ACABADA. OPERACIONS DE CONTROL:

Els punts de control més destacables són els següents:

Inspecció visual de la unitat acabada.

CONTROL DE L'OBRA ACABADA. CRITERIS DE PRESA DE MOSTRES:

Els controls s'han de realitzar segons les instruccions de la DF.

CONTROL DE L'OBRA ACABADA. INTERPRETACIÓ DE RESULTATS I ACTUACIONS EN CAS D'INCOMPLIMENT:

Correcció per part del contractista de les irregularitats observades.

P7 IMPERMEABILITZACIONS, AÏLLAMENTS I FORMACIÓ DE JUNTS

P7B GEOTÈXTILS I LÀMINES SEPARADORES

P7B2- LÀMINA SEPARADORA DE POLIETILÈ

Plec de condicions

1.- DEFINICIÓ I CONDICIONS DE LES PARTIDES D'OBRA EXECUTADES

Làmina separadora col·locada no adherida.

S'han considerat els materials següents:

- Vel de polietilè de 50 a 150 micres de gruix

L'execució de la unitat d'obra inclou les operacions següents:

- Neteja i preparació del suport
- Col·locació de la làmina

CONDICIONS GENERALS:

Ha de tenir un aspecte superficial pla i regular.

Ha de garantir la no adherència entre els components del sistema entre els que s'intercala.

Ha de ser imputrescible i compatible amb els materials amb què hagi d'estar en contacte.

Les làmines han de cavalcar entre elles.

No ha de quedar adherida al suport en cap punt.

Cavalcaments:

- Làmines geotèxtils en tracció mecànica: ≥ 30 cm
- Làmines separadores de polipropilè: ≥ 5 cm
- Làmines separadores de polietilè: ≥ 5 cm

2.- CONDICIONS DEL PROCÉS D'EXECUCIÓ

El suport ha de ser net, sense irregularitats que puguin perforar la làmina.

Les làmines col·locades s'han de protegir del pas de persones, equips o materials.

3.- UNITAT I CRITERI D'AMIDAMENT

m2 de superfície amidada segons les especificacions de la DT.

Amb deducció de la superfície corresponent a obertures, d'acord amb els criteris següents:

- Obertures ≤ 1 m2: No es dedueixen
- Obertures > 1 m2: Es dedueix el 100%

Aquests criteris inclouen les pèrdues de material corresponents a retalls i cavalcaments.

4.- NORMATIVA DE COMPLIMENT OBLIGATORI

No hi ha normativa de compliment obligatori.

5.- CONDICIONS DE CONTROL D'EXECUCIÓ I DE L'OBRA ACABADA

CONTROL D'EXECUCIÓ. OPERACIONS DE CONTROL:

Els punts de control més destacables són els següents:

- Inspecció visual del material abans de la seva col·locació, rebutjant les peces malmeses

CONTROL D'EXECUCIÓ. OPERACIONS DE CONTROL EN LÀMINES DE POLIETILÈ:

Els punts de control més destacables són els següents:

- Control d'execució de cada unitat d'obra verificant el replanteig

Es comprovarà que s'han adoptat les mesures necessàries per assegurar la compatibilitat entre els diferents productes, elements i sistemes constructius.

- Neteja i repàs del suport.

- Aplicació de l'emprimació, en el seu cas

- Control del procediment d'execució, amb especial atenció als cavalcaments entre peces i a l'execució dels elements singulars, tals com les vores, encontres, desguassos i junts.

CONTROL D'EXECUCIÓ. CRITERIS DE PRESA DE MOSTRES:

Els controls s'han de realitzar segons les instruccions de la DF.

CONTROL D'EXECUCIÓ. INTERPRETACIÓ DE RESULTATS I ACTUACIONS EN CAS D'INCOMPLIMENT:

Correcció per part del contractista de les irregularitats observades.

No s'ha de permetre la continuació dels treballs fins que no estiguin solucionats els defectes d'execució.

CONTROL DE L'OBRA ACABADA. OPERACIONS DE CONTROL:

Els punts de control més destacables són els següents:

Inspecció visual de la unitat acabada.

- Proves d'estanquitat a criteri de DF en làmines de polietilè.

CONTROL DE L'OBRA ACABADA. CRITERIS DE PRESA DE MOSTRES:

Els controls s'han de realitzar segons les instruccions de la DF.

CONTROL DE L'OBRA ACABADA. INTERPRETACIÓ DE RESULTATS I ACTUACIONS EN CAS D'INCOMPLIMENT:

Correcció per part del contractista de les irregularitats observades.

P7 IMPERMEABILITZACIONS, AÏLLAMENTS I FORMACIÓ DE JUNTS

P7C AÏLLAMENTS TÈRMICS, ACÚSTICS I FONOABSORBENTS

P7C2 AÏLLAMENTS AMB MATERIALS DE POLIESTIRÉ

P7C22- AÏLLAMENT AMB PLANXES DE POLIESTIRÉ EXPANDIT (EPS)

Plec de condicions

1.- DEFINICIÓ I CONDICIONS DE LES PARTIDES D'OBRA EXECUTADES

Formació d'aïllament amb plaques, feltres i làmines de diferents materials.

S'han considerat els materials següents:

- Plaques de poliestirè expandit
- Plaques de poliestirè expandit amb ranures en una de les seves cares

S'han considerat els tipus de col·locació següents:

- Amb adhesiu
 - Amb morter adhesiu
 - Fixades mecànicament
 - Fixades als connectors que uneixen la paret passant amb l'estructura i subjectes a aquests mitjançant volanderes de plàstic
 - Sense adherir
-

L'execució de la unitat d'obra inclou les operacions següents:

Aïllament amb plaques, feltres i làmines:

- Preparació de l'element (retalls, etc.)
- Neteja i preparació del suport
- Col·locació de l'element

CONDICIONS GENERALS:

L'aïllament ha de quedar ben adherit al suport, excepte quan es col·loca no adherit.

Ha de tenir un aspecte uniforme i sense defectes.

Les plaques i els feltres han de quedar col·locats a tocar, les plaques han de quedar a trencajunt.

Ha de ser continu i ha de cobrir tota la superfície per aïllar.

En les plaques que van fixades als connectors, el junt entre les plaques no ha de coincidir amb el connector de la paret.

Junts entre plaques o feltres: ≤ 2 mm

Distància entre punts de fixació: ≤ 70 cm

2.- CONDICIONS DEL PROCÉS D'EXECUCIÓ

CONDICIONS GENERALS:

S'ha de treballar amb vents inferiors a 30 km/h.

El suport ha de ser net.

L'aïllament s'ha de protegir de la pluja durant i després de la col·locació.

El material col·locat s'ha de protegir d'impactes, de pressions o d'altres accions que el puguin alterar.

El poliuretà i el poliestirè s'ha de protegir d'una exposició solar molt llarga.

En les plaques col·locades no adherides, s'han de prendre les precaucions necessàries perquè ni el vent ni d'altres accions no el desplacin.

PLAQUES COL·LOCADES AMB ADHESIU, OXIASFALT, EMULSIÓ BITUMINOSA O PASTA DE GUIX:

El suport ha d'estar lliure de matèries estranyes (pols, greixos, olis, etc.).

El grau d'humitat del suport ha d'estar dins dels límits especificats pel fabricant.

3.- UNITAT I CRITERI D'AMIDAMENT

AÏLLAMENT AMB PLAQUES, FELTRES O LÀMINES:

m² de superfície amidada segons les especificacions de la DT.

Amb deducció de la superfície corresponent a obertures, d'acord amb els criteris següents:

- Obertures ≤ 1 m²: No es dedueixen
- Obertures > 1 m²: Es dedueix el 100%

4.- NORMATIVA DE COMPLIMENT OBLIGATORI

La normativa ha de ser l'específica a l'ús a què es destini.

5.- CONDICIONS DE CONTROL D'EXECUCIÓ I DE L'OBRA ACABADA

CONTROL D'EXECUCIÓ. OPERACIONS DE CONTROL:

- Inspecció visual del material abans de la seva col·locació, rebutjant les plaques malmeses
- Neteja i preparació de la superfície de suport
- Inspecció visual del procediment d'execució, amb especial atenció a les subjeccions, i a l'alineació longitudinal i transversal de les peces

CONTROL DE L'OBRA ACABADA. OPERACIONS DE CONTROL:

Inspecció visual de la unitat acabada.

CRITERIS DE PRESA DE MOSTRES:

Els controls s'han de realitzar segons les instruccions de la DF.

CONTROL D'EXECUCIÓ. INTERPRETACIÓ DE RESULTATS I ACTUACIONS EN CAS D'INCOMPLIMENT:

Correcció per part del contractista de les irregularitats observades.

No s'ha de permetre la continuació dels treballs fins que no estiguin solucionats els defectes d'execució.

CONTROL DE L'OBRA ACABADA. INTERPRETACIÓ DE RESULTATS I ACTUACIONS EN CAS D'INCOMPLIMENT:

Correcció per part del contractista de les irregularitats observades.

P7C AÏLLAMENTS TÈRMICS, ACÚSTICS I FONOABSORBENTS

P7C4 AÏLLAMENTS AMB MATERIALS DE LLANA MINERAL

P7C45- AÏLLAMENT AMB PLAQUES DE LLANA MINERAL DE ROCA (MW)

0.- ELEMENTOS QUE CONTEMPLA EL PLIEGO

P7C45-5PYX,P7C45-5PYC.

Plec de condicions

1.- DEFINICIÓ I CONDICIONS DE LES PARTIDES D'OBRA EXECUTADES

Formació d'aïllament amb plaques, feltres i làmines de diferents materials.

S'han considerat els materials següents:

- Feltres o plaques de llana de vidre o llana de roca.

S'han considerat els tipus de col·locació següents:

- Amb adhesiu

- Amb morter adhesiu

- Amb morter per a arrebossats

- Fixades mecànicament

- Sense adherir

L'execució de la unitat d'obra inclou les operacions següents:

Aïllament amb plaques, feltres i làmines:

- Preparació de l'element (retalls, etc.)

- Neteja i preparació del suport

- Col·locació de l'element

CONDICIONS GENERALS:

L'aïllament ha de quedar ben adherit al suport, excepte quan es col·loca no adherit.

Ha de tenir un aspecte uniforme i sense defectes.

Les plaques i els feltres han de quedar col·locats a tocar, les plaques han de quedar a trencajunt.

Ha de ser continu i ha de cobrir tota la superfície per aïllar.

Quan l'aïllament porta barrera de vapor (paper kraft), aquesta ha de quedar situada a la cara calenta de l'aïllament.

Quan l'aïllament va revestit amb làmina plàstica (protecció elàstica, làmina plàstica de color blanc o tel decoratiu), aquesta ha de quedar situada a la cara vista de l'aïllament.

Quan l'aïllament porta paper kraft o protecció elàstica, els junts han de quedar segellats amb cinta adhesiva.

Junts entre plaques o feltres: ≤ 2 mm

Distància entre punts de fixació: ≤ 70 cm

PLAQUES COL·LOCADES AMB MORTER PER A ARREBOSSATS:

El morter ha de cobrir tota la superfície que ha de rebre les plaques.

En les encontres entre els paraments i els sostres, el revestiment de morter ha de cavalcar una banda de 10 cm, com a mínim, sobre el sostre.

Gruix de la capa de morter: ≥ 5 mm

2.- CONDICIONS DEL PROCÉS D'EXECUCIÓ

CONDICIONS GENERALS:

S'ha de treballar amb vents inferiors a 30 km/h.

El suport ha de ser net.

L'aïllament s'ha de protegir de la pluja durant i després de la col·locació.

El material col·locat s'ha de protegir d'impactes, de pressions o d'altres accions que el puguin alterar.

En les plaques col·locades no adherides, s'han de prendre les precaucions necessàries perquè ni el vent ni d'altres accions no el desplacin.

Qualsevol set a la barrera de vapor, produït durant l'execució, ha de ser reparat amb cinta adhesiva impermeable al vapor.

PLAQUES COL·LOCADES AMB ADHESIU, OXIASFALT, EMULSIÓ BITUMINOSA O PASTA DE GUIX:

El suport ha d'estar lliure de matèries estranyes (pols, greixos, olis, etc.).

El grau d'humitat del suport ha d'estar dins dels límits especificats pel fabricant.

PLAQUES COL·LOCADES AMB MORTER PER A ARREBOSSATS:

El suport ha de tenir una superfície uniforme, sense defectes significatius (peces amb escostonaments, peces trencades, forats, rebaves, etc.), que puguin perjudicar l'adherència del morter.

Si el suport es d'obra de fàbrica, la fondària del junt no ha de ser superior a 5 mm.

En temps calorós o amb vent, si la superfície del suport es absorbent, cal humitejar la superfície per tal que no absorbeixi l'aigua del morter.

Les plaques s'han de col·locar amb el morter encara fresc, pressionant sobre el suport.

3.- UNITAT I CRITERI D'AMIDAMENT

m2 de superfície amidada segons les especificacions de la DT.

Amb deducció de la superfície corresponent a obertures, d'acord amb els criteris següents:

- Obertures <= 1 m2: No es dedueixen
- Obertures > 1 m2: Es dedueix el 100%

4.- NORMATIVA DE COMPLIMENT OBLIGATORI

La normativa ha de ser l'específica a l'ús a què es destini.

5.- CONDICIONS DE CONTROL D'EXECUCIÓ I DE L'OBRA ACABADA

CONTROL D'EXECUCIÓ. OPERACIONS DE CONTROL:

- Inspecció visual del material abans de la seva col·locació, rebutjant les plaques malmeses
- Neteja i preparació de la superfície de suport
- Inspecció visual del procediment d'execució, amb especial atenció a les subjeccions, i a l'alineació longitudinal i transversal de les peces

CONTROL DE L'OBRA ACABADA. OPERACIONS DE CONTROL:

Inspecció visual de la unitat acabada.

CRITERIS DE PRESA DE MOSTRES:

Els controls s'han de realitzar segons les instruccions de la DF.

CONTROL D'EXECUCIÓ. INTERPRETACIÓ DE RESULTATS I ACTUACIONS EN CAS D'INCOMPLIMENT:

Correcció per part del contractista de les irregularitats observades.

No s'ha de permetre la continuació dels treballs fins que no estiguin solucionats els defectes d'execució.

CONTROL DE L'OBRA ACABADA. INTERPRETACIÓ DE RESULTATS I ACTUACIONS EN CAS D'INCOMPLIMENT:

Correcció per part del contractista de les irregularitats observades.

P7 IMPERMEABILITZACIONS, AÏLLAMENTS I FORMACIÓ DE JUNTS

P7D AÏLLAMENTS CONTRA EL FOC

P7D6- PINTAT IGNÍFUG DE PERFILS D'ACER

0.- ELEMENTOS QUE CONTEMPLA EL PLIEGO

P7D6-613X.

Plec de condicions

1.- DEFINICIÓ I CONDICIONS DE LES PARTIDES D'OBRA EXECUTADES

Preparació i aplicació d'un recobriment de pintura sobre perfils estructurals metàl·lics, per a augmentar la resistència i estabilitat al foc de l'element, mitjançant diferents capes aplicades en obra.

L'execució de la unitat d'obra inclou les operacions següents:

- Preparació de la superfície a pintar, fregat de l'òxid i neteja prèvia si és el cas, amb aplicació de les capes d'emprimació, de protecció o de fons, necessàries i del tipus adequat segons la composició de la pintura d'acabat
- Aplicació successiva, amb els intervals d'assecat, de les capes de pintura d'acabat

CONDICIONS GENERALS:

En el revestiment no hi ha d'haver fissures, bosses ni d'altres defectes.

Ha de tenir el color, la brillantor i la textura uniformes.

El revestiment ha de cobrir completament totes les parts descobertes dels perfils, inclús les no accessibles.

Ha de comprobar-se la compatibilitat entre la capa d'imprimació antioxidant i la pintura intumescent, al igual que amb la pintura d'acabat. La pintura d'acabat no ha d'impedir el desenvolupament de l'escuma que genera la pintura intumescent i la seva conseqüent expansió en cas d'incendi.

La imprimació ha de compatibilitzar la protecció anticorrosiva amb la protecció al foc.

2.- CONDICIONS DEL PROCÉS D'EXECUCIÓ

CONDICIONS GENERALS:

S'han d'aturar els treballs si es donen les condicions següents:

- Temperatures inferiors a 5°C o superiors a 30°C
 - Humitat relativa de l'aire > 60%
 - En exteriors: Velocitat del vent > 50 km/h, Pluja
- Si un cop realitzats els treballs es donen aquestes condicions, s'ha de revisar la feina feta 24 h abans i s'han de refer les parts afectades.

S'han d'eliminar les possibles incrustacions de ciment o de calç i s'ha de desgreixar la superfície. Tot seguit s'han d'aplicar les capes d'emprimació que siguin necessàries.

Ha de tenir una consistència adequada per a la seva aplicació amb rodet, brotxa o pistola.

No es pot pintar sobre suports molt freds ni sobreescalfats.

El sistema d'aplicació del producte s'ha d'escollir d'acord amb les instruccions del fabricant i l'autorització de la DF.

Quan el revestiment estigui format per més d'una capa, la primera capa s'ha d'aplicar lleugerament diluïda, segons les instruccions del fabricant.

No s'ha d'aplicar una capa si la capa anterior no està completament seca.

Abans d'aplicar la pintura, els perfils han d'estar protegits de la corrosió amb la imprimació antioxidant.

S'han d'evitar els treballs que desprenguin pols o partícules prop de l'àrea a tractar, abans, durant i després de l'aplicació.

No s'admet la utilització de procediments artificials d'assecatge.

3.- UNITAT I CRITERI D'AMIDAMENT

m2 de superfície realment pintada segons les especificacions de la DT.

Cal considerar el desenvolupament del perímetre.

4.- NORMATIVA DE COMPLIMENT OBLIGATORI

UNE 48287-1:1996 Sistemas de pinturas intumescentes para la protección del acero estructural. Parte 1: Requisitos.

UNE 48287-2:1996 Sistemas de pinturas intumescentes para la protección del acero estructural. Parte 2: Guía para la aplicación.

P8 REVESTIMENTS

P83 APLACATS

P83E APLACATS AMB PLANXES, PLAQUES O TAUERS

P83ED- EXTRADOSSAT AMB PLACA DE GUIX LAMINAT, COL·LOCADA SOBRE MESTRES

0.- ELEMENTOS QUE CONTEMPLA EL PLIEGO

P83ED-9EIK.

Plec de condicions

1.- DEFINICIÓ I CONDICIONS DE LES PARTIDES D'OBRA EXECUTADES

Revestiment realitzat amb plaques de guix laminat o plaques transformades de guix laminat col·locades en paraments verticals sobre perfil·leria, mestres o pasta de guix.

S'han considerat els materials següents:

- Plaques de guix laminat
- Plaques transformades de guix laminat

S'han considerat els diferents tipus de col·locació per a :plaques de guix laminat i transformats de plaques de guix laminat

- Sobre mestres

L'execució de la unitat d'obra inclou les operacions següents:

Col·locació sobre perfil·leria o sobre mestres:

- Replanteig dels perfils
- Col·locació aplomat o anivellat i fixació dels perfils
- Col·locació d'aïllament tèrmic, si és el cas
- Preparació de les plaques (talls, forats, etc.)
- Replanteig de l'especejament en el parament
- Fixació de les plaques als perfils
- Segellat dels junts

MUNTATGE DE LA PERFILERIA:

El conjunt de l'aplatat ha de ser estable i indeformable.

Ha de definir un pla vertical paral·lel al de la divisòria acabada, tot i comptant amb el gruix de les plaques que ha de suportar.

La modulació dels muntants o mestres no ha de variar en els buits de pas, i s'ha de mantenir sobre la llinda. Els buits s'han d'encerclar amb els muntants o mestres necessaris.

La distància màxima entre muntants o mestres serà de 600 mm.

Toleràncies d'execució:

- Replanteig: ± 2 mm
- Aplomat: ± 5 mm/3 m

MUNTATGE DE LA PLACA:

El conjunt de l'aplatat ha de ser estable i indeformable a les accions previstes (vent, etc).

Ha de formar una superfície plana i contínua que ha de quedar al nivell previst.

En el revestiment acabat no hi ha d'haver peces esquerdades, trencades ni defectes apreciables en les làmines de paper.

Si el sistema és fix, tots els junts, les arestes de cantonades i els racons han d'estar segellats degudament amb màstic per a junts.

El tros mínim de placa que es permet col·locar en paraments continus d'extradossat no serà menor de 350 mm.

L'especejament ha de complir les especificacions subjectives requerides per la DF.

Quan la placa no arribi a cobrir tota l'alçària, s'han de col·locar alternades, per tal d'evitar la continuïtat dels junts horitzontals.

Junts entre les plaques: ≤ 3 mm

Toleràncies d'execució:

- Replanteig parcial: ± 2 mm
- Replanteig total: ± 2 mm
- Planor: ± 5 mm/2 m
- Aplomat: ± 5 mm/3 m

2.- CONDICIONS DEL PROCÉS D'EXECUCIÓ

CONDICIONS GENERALS:

Per a iniciar la col·locació de les plaques de guix laminat (i si és el cas també de l'aïllament), cal que la coberta i el tancament de l'edifici s'hagin acabat, inclosa la fusteria dels buits d'obra que quedin en l'àmbit d'actuació.

La manipulació de les plaques (talls, forats per a instal·lacions, etc.) s'ha de fer abans de fixar-les al suport.

Ajust entre les plaques: ≤ 2 mm

COL·LOCACIÓ SOBRE PERFILERIA:

Cal preveure de reforçar l'entramat amb elements metàl·lics o bé de fusta, en aquells punts que hagin de suportar elements pesats fixats a la divisòria (radiadors, llibreries, etc.).

Els junts han de coincidir sempre amb elements portants.

Les fixacions mecàniques, cargols han d'entrar perpendicularment al pla de la placa, i la penetració del cap a d'ésser la correcta.

Distància entre cargols del mateix muntant: 25 cm

Distància dels cargols a les vores de les plaques: 15 mm

Toleràncies d'execució:

- Distància dels cargols a les vores de les plaques: ± 5 mm

3.- UNITAT I CRITERI D'AMIDAMENT

m² de superfície amidada segons les especificacions de la DT.

Amb deducció de la superfície corresponent a obertures, d'acord amb els criteris següents:

- Obertures ≤ 2 m²: No es dedueixen
- Obertures > 2 m² i ≤ 4 m²: Es dedueixen el 50%
- Obertures > 4 m²: Es dedueixen el 100%

Aquests criteris inclouen la col·locació dels elements que configuren l'obertura, com és ara bastiments, excepte en el cas de forats de més de 4,00 m² en què aquesta col·locació es compta a part.

4.- NORMATIVA DE COMPLIMENT OBLIGATORI

* UNE 102041:2004 IN Montajes de sistemas de trasdosados con placas de yeso laminado. Definiciones, aplicaciones y recomendaciones.

P8 REVESTIMENTS

P84 CELS RASOS

P846- CEL RAS CONTINU DE PLAQUES DE GUIX LAMINAT

0.- ELEMENTOS QUE CONTEMPLA EL PLIEGO

P846-9JPX,P846-9JOX.

Plec de condicions

1.- DEFINICIÓ I CONDICIONS DE LES PARTIDES D'OBRA EXECUTADES

Cel ras realitzat amb plaques, planxes o lames, de diferents materials, suspeses del sostre o estructura de l'edifici, en espais interiors, i elements singulars integrats al cel ras, com ara registres, franges perimetrals, cortiners, etc.

S'han considerat els materials següents:

- Plaques de guix laminat i transformats

S'han considerat els tipus de cel ras següents:

- Per a revestir, sistema fix
- De cara vista, sistema fix
- De cara vista, sistema desmuntable amb entramat vist
- De cara vista, sistema desmuntable amb entramat ocult

L'execució de la unitat d'obra inclou les operacions següents:

- Replanteig: distribució de plaques, resolució de vores i punts singulars, nivells, eixos de la trama de perfils, etc.
- Col·locació dels suports fixats al sostre o estructura de l'edifici i suspensió dels perfils de la trama de suports
- Col·locació de les plaques, planxes o lames, fixades o recolzades a la trama de suports, segons el sistema utilitzat
- Segellat dels junts si es tracta d'un cel ras continu

CONDICIONS GENERALS:

El sistema de suspensió del cel ras ha de ser un sistema compatible amb les plaques o planxes. El mecanisme de fixació a l'estructura de l'edifici ha de ser compatible amb el material d'aquesta.

El plènum considerat és d'1 m d'alçària màxima.

El sistema de suspensió ha de complir els requisits de l'apartat 4.3 de la norma UNE-EN 13964. Si el fabricant del sistema de suspensió es diferent del de les plaques, planxes o lames, el constructor ha d'aportar la documentació necessària per verificar la compatibilitat entre els sistemes.

Si s'ha d'afegir algun element a sobre del cel ras, com ara aïllaments tèrmics o acústic, llums, difusor d'aire, etc, cal verificar que el increment de pes està dins dels límits de resistència del sistema de suports.

El conjunt acabat ha de ser estable i indeformable.

Ha de formar una superfície plana i ha d'estar al nivell previst.

Els elements de la subestructura (carreres principals i transversals) han d'estar muntades ortogonalment.

Els perfils distanciadors de seguretat de l'estructura han d'estar fixats als perfils principals.

Les peces del cel ras han d'estar alineades.

El repartiment de plaques al recinte no deixarà als perímetres peces menors a 1/2 placa. El recolzament de les plaques tallades sobre el suport perimetral ha de ser més gran de 10 mm. Si les plaques són de cara vista, en el revestiment acabat no hi ha d'haver peces esquerdades, trencades, escantonades ni tacades.

Els elements perimetrals verticals, com ara envans o mampares, no provocaran esforços sobre el cel ras, i la seva estructura s'ha d'ancorar al sostre o a una subestructura independent de la del cel ras.

Si es penjen o s'insereixen elements aliens al cel ras, com ara llums, difusors, etc, no superaran els pesos màxims indicats pel subministrador del cel ras, i les perforacions de les plaques compliran les indicacions del fabricant respecte a la mida màxima i la posició

relativa de la perforació.

Si el cel ras es realitza amb plaques o elements amb característiques especials, que han de donar unes condicions específiques a l'espai que conformen per tal d'assolir les característiques requerides, caldrà seguir les pautes constructives indicades pel fabricant i la DF.

Toleràncies d'execució:

- Planor: - 2 mm/m - \leq 5 mm en una llargària de 5 m en qualsevol direcció
- Nivell: \pm 5 mm

SUPORT MITJANÇANT ENTRAMAT DE PERFILS:

Si el sistema és desmuntable, s'ha de col·locar un perfil fixat a les parets, a tot el perímetre.

Si el sistema és fix, tots els junts, les arestes de cantonades i els racons han d'estar segellats degudament amb màstic per a junts.

S'han de col·locar els punts de fixació suficients per tal que la fletxa dels perfils de l'entramat sigui l'exigida.

2.- CONDICIONS DEL PROCÉS D'EXECUCIÓ

El muntatge s'ha de fer seguint les instruccions de la documentació tècnica del fabricant.

S'ha de seguir la seqüència de muntatge proposada pel fabricant.

Les instruccions del subministrador han d'incloure com mínim els aspectes següents:

- Enumeració i especificacions dels components necessaris per a l'execució completa del cel ras
 - Els tipus de fixacions superiors en funció dels possibles materials on es fixaran (llosa de formigó, sostres amb revoltos de diferents materials, estructures de fusta, etc.)
 - La forma en que els diversos components s'han d'instal·lar i fixar
 - Condicions d'emmagatzemament i manipulació dels materials
 - Les condicions que son necessàries al lloc on s'instal·larà el cel ras
 - La carrega màxima admissible pels components de la suspensió
 - El mètode de regulació de l'alçada i, si es requereix, els mitjans per a assegurar les fixacions superior i inferior
 - La distància màxima admissible entre els elements de suspensió
 - La llargària màxima del vol de les carreres principals
 - Les distàncies entre les fixacions del sistema de recolzament perimetral
 - La forma de realitzar talls dels components, i especialment, les limitacions de la mida i la posició dels talls necessaris per a introduir instal·lacions (llums, reixetes, etc.)
 - El pes màxim que poden suportar les plaques individuals, i el conjunt del cel ras, corresponent als elements addicionals (llums, reixetes, aïllaments afegits, etc.)
- Per començar el muntatge del cel ras, cal que el local estigui tancat i sigui estanc al vent i a l'aigua, la humitat relativa sigui inferior al 70% i la temperatura superior a 7°.
- La DF ha d'aprovar el sistema de fixació superior i perimetral. Cal que aquest tingui associat un DIT, o cal fer assaigs in situ per verificar la idoneïtat del sistema.
- La seva instal·lació no ha d'alterar les característiques dels elements.
- No s'han de col·locar fixacions superiors en elements estructurals deteriorats (revoltos trencats, formigons esquerdats, etc.)

3.- UNITAT I CRITERI D'AMIDAMENT

CEL RAS, CALAIX O FRANJA DE CEL RAS:

m² de superfície amidada segons les especificacions de la DT.

Amb deducció de la superfície corresponent a obertures, d'acord amb els criteris següents:

- Obertures \leq 1 m²: No es dedueixen.
- Obertures $>$ 1 m²: Es dedueix el 100%.

Aquests criteris inclouen l'acabament específic dels acords a les vores, sense que comporti l'ús de materials diferents d'aquells que normalment conformen la unitat.

4.- NORMATIVA DE COMPLIMENT OBLIGATORI

* UNE-EN 13964:2006/A1:2008 Techos suspendidos. Requisitos y métodos de ensayo.

5.- CONDICIONS DE CONTROL D'EXECUCIÓ I DE L'OBRA ACABADA

CONTROL D'EXECUCIÓ. OPERACIONS DE CONTROL:

Es comprovarà que s'han adoptat les mesures necessàries per assegurar la compatibilitat entre els diferents productes, elements i sistemes constructius.

- Replanteig del nivell del cel ras, dels eixos de la trama de perfils i dels punts de suspensió.
- Verificació de la compatibilitat del sistema de fixació a les estructures existents. Es pot fer validant la documentació aportada pel fabricant de la fixació, o fent assaigs de càrrega.

- A les fixacions cal verificar la fondària i el diàmetre de la perforació, la neteja del forat, si el tipus de fixació es correspon amb l'aprovat, el procediment d'instal·lació de la fixació, i si està indicat, el parell d'acollament.

- Col·locació dels perfils perimetrals, si s'escau, d'entrega als paraments i suspensió de la resta de perfils de la trama. Verificació de l'ortogonalitat de la trama, i les alineacions dels perfils vistos.

- Col·locació dels elements que formen la cara vista del cel ras, com ara plaques, lames, etc.

- En el cas de cels rasos de característiques especials, caldrà controlar els punts singulars.

CONTROL D'EXECUCIÓ. CRITERIS DE PRESA DE MOSTRES:

Els controls s'han de realitzar segons les instruccions de la DF.

CONTROL D'EXECUCIÓ. INTERPRETACIÓ DE RESULTATS I ACTUACIONS EN CAS D'INCOMPLIMENT:

Quan s'observin irregularitats de replanteig, s'hauran de corregir abans de completar el cel ras.

No es permetrà la continuació dels treballs fins que no estiguin solucionats els errors d'execució.

La suspensió dels treballs i la correcció de les no conformitats observades aniran a càrrec del Contractista.

CONTROL DE L'OBRA ACABADA. OPERACIONS DE CONTROL:

- Es verificarà el nivell i la planeïtat del cel ras, l'alineació i l'ortogonalitat de plaques i perfils, la situació d'elements addicionals, be estiguin penjats o inserits en perforacions del cel ras.

CONTROL DE L'OBRA ACABADA. CRITERIS DE PRESA DE MOSTRES:

Els controls s'han de realitzar segons les instruccions de la DF.

CONTROL DE L'OBRA ACABADA. INTERPRETACIÓ DE RESULTATS I ACTUACIONS EN CAS D'INCOMPLIMENT:

Correcció per part del contractista de les irregularitats observades.

No es permetrà la continuació dels treballs fins que no estiguin solucionats els errors d'execució.

P8 REVESTIMENTS

P84 CELS RASOS

P840- REGISTRE PER A CEL RAS, COL·LOCAT

0.- ELEMENTOS QUE CONTEMPLA EL PLIEGO

P840-AHFC.

Plec de condicions

1.- DEFINICIÓ I CONDICIONS DE LES PARTIDES D'OBRA EXECUTADES

Cel ras realitzat amb plaques, planxes o lames, de diferents materials, suspeses del sostre o estructura de l'edifici, en espais interiors, i elements singulars integrats al cel ras, com ara registres, franges perimetrals, cortiners, etc.

S'han considerat els materials següents:

S'han considerat els tipus de cel ras següents:

L'execució de la unitat d'obra inclou les operacions següents:

- Replanteig: distribució de plaques, resolució de vores i punts singulars, nivells, eixos de la trama de perfils, etc.

- Col·locació dels suports fixats al sostre o estructura de l'edifici i suspensió dels perfils de la trama de suports

- Col·locació de les plaques, planxes o lames, fixades o recolzades a la trama de suports, segons el sistema utilitzat

- Segellat dels junts si es tracta d'un cel ras continu

CONDICIONS GENERALS:

El sistema de suspensió del cel ras ha de ser un sistema compatible amb les plaques o planxes. El mecanisme de fixació a l'estructura de l'edifici ha de ser compatible amb el material d'aquesta.

El plènum considerat és d'1 m d'alçària màxima.

El sistema de suspensió ha de complir els requisits de l'apartat 4.3 de la norma UNE-EN 13964.

Si el fabricant del sistema de suspensió es diferent del de les plaques, planxes o lames, el constructor ha d'aportar la documentació necessària per verificar la compatibilitat entre els sistemes.

Si s'ha d'afegir algun element a sobre del cel ras, com ara aïllaments tèrmics o acústic,

llums, difusor d'aire, etc, cal verificar que el increment de pes està dins dels límits de resistència del sistema de suports.

El conjunt acabat ha de ser estable i indeformable.

Ha de formar una superfície plana i ha d'estar al nivell previst.

Els elements de la subestructura (carreres principals i transversals) han d'estar muntades ortogonalment.

Els perfils distanciadors de seguretat de l'estructura han d'estar fixats als perfils principals.

Les peces del cel ras han d'estar alineades.

El repartiment de plaques al recinte no deixarà als perímetres peces menors a 1/2 placa. El recolzament de les plaques tallades sobre el suport perimetral ha de ser més gran de 10 mm. Si les plaques són de cara vista, en el revestiment acabat no hi ha d'haver peces esquerdades, trencades, escantonades ni tacades.

Els elements perimetrals verticals, com ara envans o mampares, no provocaran esforços sobre el cel ras, i la seva estructura s'ha d'ancorar al sostre o a una subestructura independent de la del cel ras.

Si es pengen o s'insereixen elements aliens al cel ras, com ara llums, difusors, etc, no superaran els pesos màxims indicats pel subministrador del cel ras, i les perforacions de les plaques compliran les indicacions del fabricant respecte a la mida màxima i la posició relativa de la perforació.

Si el cel ras es realitza amb plaques o elements amb característiques especials, que han de donar unes condicions específiques a l'espai que conformen per tal d'assolir les característiques requerides, caldrà seguir les pautes constructives indicades pel fabricant i la DF.

Toleràncies d'execució:

- Planor: - 2 mm/m - <= 5 mm en una llargària de 5 m en qualsevol direcció

- Nivell: ± 5 mm

REGISTRES:

Ha d'obrir i tancar correctament.

El parament exterior del registre ha d'estar a nivell amb el cel ras.

El registre ha de ser estable, i no pot provocar deformacions al cel ras en els moviments obertura i tancament.

No ha de gravitar cap tipus de càrrega sobre el bastiment.

El bastiment ha d'estar al mateix pla que el cel ras, sense deformacions dels angles, al nivell i al pla previstos.

Els ribets i els junts de materials tous han de ser nets i han de quedar lliures.

El bastiment ha d'estar travat als perfils auxiliars del cel ras, com a mínim amb una fixació per cada costat.

Franquícia entre la fulla i el bastiment: <= 0,2 cm

Toleràncies d'execució:

- Replanteig: ± 5 mm

- Nivell previst: ± 2 mm

- Horitzontalitat: ± 1 mm

2.- CONDICIONS DEL PROCÉS D'EXECUCIÓ

El muntatge s'ha de fer seguint les instruccions de la documentació tècnica del fabricant.

S'ha de seguir la seqüència de muntatge proposada pel fabricant.

Les instruccions del subministrador han d'incloure com mínim els aspectes següents:

- Enumeració i especificacions dels components necessaris per a l'execució completa del cel ras

- Els tipus de fixacions superiors en funció dels possibles materials on es fixaran (llosa de formigó, sostres amb revoltos de diferents materials, estructures de fusta, etc.)

- La forma en que els diversos components s'han d'instal·lar i fixar

- Condicions d'emmagatzemament i manipulació dels materials

- Les condicions que son necessàries al lloc on s'instal·larà el cel ras

- La càrrega màxima admissible pels components de la suspensió

- El mètode de regulació de l'alçada i, si es requereix, els mitjans per a assegurar les fixacions superior i inferior

- La distància màxima admissible entre els elements de suspensió

- La llargària màxima del vol de les carreres principals

- Les distàncies entre les fixacions del sistema de recolzament perimetral

- La forma de realitzar talls dels components, i especialment, les limitacions de la mida i la posició dels talls necessaris per a introduir instal·lacions (llums, reixetes, etc.)

- El pes màxim que poden suportar les plaques individuals, i el conjunt del cel ras, corresponent als elements addicionals (llums, reixetes, aïllaments afegits, etc.)

Per començar el muntatge del cel ras, cal que el local estigui tancat i sigui estanc al vent i a l'aigua, la humitat relativa sigui inferior al 70% i la temperatura superior a 7°.

La DF ha d'aprovar el sistema de fixació superior i perimetral. Cal que aquest tingui associat un DIT, o cal fer assaigs in situ per verificar la idoneïtat del sistema.

La seva instal·lació no ha d'alterar les característiques dels elements.

No s'han de col·locar fixacions superiors en elements estructurals deteriorats (revoltos

trencats, formigons esquerdatats, etc.)

REGISTRES:

Per a la col·locació del bastiment s'han de preveure els gruixos dels acabats del parament o del suport al qual estigui subjecte.

S'ha de col·locar amb l'ajut d'elements que garanteixin la protecció del bastiment contra els impactes durant tot el procés constructiu i d'altres que mantinguin l'escairat fins que quedi ben travat a l'obra.

3.- UNITAT I CRITERI D'AMIDAMENT

REGISTRES:

Unitat de registre col·locat segons les especificacions de la DT.

4.- NORMATIVA DE COMPLIMENT OBLIGATORI

* UNE-EN 13964:2006/A1:2008 Techos suspendidos. Requisitos y métodos de ensayo.

5.- CONDICIONS DE CONTROL D'EXECUCIÓ I DE L'OBRA ACABADA

CONTROL D'EXECUCIÓ. OPERACIONS DE CONTROL:

Es comprovarà que s'han adoptat les mesures necessàries per assegurar la compatibilitat entre els diferents productes, elements i sistemes constructius.

- Replanteig del nivell del cel ras, dels eixos de la trama de perfils i dels punts de suspensió.

- Verificació de la compatibilitat del sistema de fixació a les estructures existents. Es pot fer validant la documentació aportada pel fabricant de la fixació, o fent assaigs de càrrega.

- A les fixacions cal verificar la fondària i el diàmetre de la perforació, la neteja del forat, si el tipus de fixació es correspon amb l'aprovat, el procediment d'instal·lació de la fixació, i si està indicat, el parell d'acollament.

- Col·locació dels perfils perimetrals, si s'escau, d'entrega als paraments i suspensió de la resta de perfils de la trama. Verificació de l'ortogonalitat de la trama, i les alineacions dels perfils vistos.

- Col·locació dels elements que formen la cara vista del cel ras, com ara plaques, lames, etc.

- En el cas de cels rasos de característiques especials, caldrà controlar els punts singulars.

CONTROL D'EXECUCIÓ. CRITERIS DE PRESA DE MOSTRES:

Els controls s'han de realitzar segons les instruccions de la DF.

CONTROL D'EXECUCIÓ. INTERPRETACIÓ DE RESULTATS I ACTUACIONS EN CAS D'INCOMPLIMENT:

Quan s'observin irregularitats de replanteig, s'hauran de corregir abans de completar el cel ras.

No es permetrà la continuació dels treballs fins que no estiguin solucionats els errors d'execució.

La suspensió dels treballs i la correcció de les no conformitats observades aniran a càrrec del Contractista.

CONTROL DE L'OBRA ACABADA. OPERACIONS DE CONTROL:

- Es verificarà el nivell i la planeïtat del cel ras, l'alineació i l'ortogonalitat de plaques i perfils, la situació d'elements addicionals, be estiguin penjats o inserits en perforacions del cel ras.

CONTROL DE L'OBRA ACABADA. CRITERIS DE PRESA DE MOSTRES:

Els controls s'han de realitzar segons les instruccions de la DF.

CONTROL DE L'OBRA ACABADA. INTERPRETACIÓ DE RESULTATS I ACTUACIONS EN CAS D'INCOMPLIMENT:

Correcció per part del contractista de les irregularitats observades.

No es permetrà la continuació dels treballs fins que no estiguin solucionats els errors d'execució.

P8 REVESTIMENTS

P89 PINTATS

P89C- PINTAT D'ESTRUCTURA D'ACER

0.- ELEMENTOS QUE CONTEMPLA EL PLIEGO

P89C-39XX.

Plec de condicions

1.- DEFINICIÓ I CONDICIONS DE LES PARTIDES D'OBRA EXECUTADES

Preparació i aplicació d'un recobriment de pintura sobre superfícies de materials diversos mitjançant diferents capes aplicades en obra.

S'han considerat els tipus de superfícies següents:

- Superfícies metàl·liques (acer, acer galvanitzat, coure)

S'han considerat els elements següents:

- Estructures

- Paraments

- Elements de tancament practicables (portes, finestres, balconeres)

- Elements de protecció (baranes o reixes)

L'execució de la unitat d'obra inclou les operacions següents:

- Preparació de la superfície a pintar, fregat de l'òxid i neteja prèvia si és el cas, amb aplicació de les capes d'emprimació, de protecció o de fons, necessàries i del tipus adequat segons la composició de la pintura d'acabat

- Aplicació successiva, amb els intervals d'assecat, de les capes de pintura d'acabat

CONDICIONS GENERALS:

En el revestiment no hi ha d'haver fissures, bosses ni d'altres defectes.

Ha de tenir el color, la brillantor i la textura uniformes.

PINTAT A L'ESMALT:

Gruix de la pel·lícula seca del revestiment: ≥ 125 micres

2.- CONDICIONS DEL PROCÉS D'EXECUCIÓ

CONDICIONS GENERALS:

S'han d'aturar els treballs si es donen les condicions següents:

- Temperatures inferiors a 5°C o superiors a 30°C

- Humitat relativa de l'aire $> 60\%$

- En exteriors: Velocitat del vent > 50 km/h, Pluja

Si un cop realitzats els treballs es donen aquestes condicions, s'ha de revisar la feina feta 24 h abans i s'han de refer les parts afectades.

Les superfícies d'aplicació han de ser netes i sense pols, taques ni greixos.

S'han de corregir i eliminar els possibles defectes del suport amb massilla, segons les instruccions del fabricant.

No es pot pintar sobre suports molt freds ni sobreescalfats.

El sistema d'aplicació del producte s'ha d'escollir d'acord amb les instruccions del fabricant i l'autorització de la DF.

Quan el revestiment estigui format per més d'una capa, la primera capa s'ha d'aplicar lleugerament diluïda, segons les instruccions del fabricant.

S'han d'evitar els treballs que desprenguin pols o partícules prop de l'àrea a tractar, abans, durant i després de l'aplicació.

No s'admet la utilització de procediments artificials d'assecatge.

SUPERFÍCIES METÀL·LIQUES (ACER, ACER GALVANITZAT, COURE):

Les superfícies d'aplicació han de ser netes i sense pols, taques, greixos ni òxid.

En superfícies d'acer, s'han d'eliminar les possibles incrustacions de ciment o de calç i s'ha de desgreixar la superfície. Tot seguit s'han d'aplicar les dues capes d'emprimació antioxidant. La segona s'ha de tenyir lleugerament amb pintura.

En el cas d'estructures d'acer s'han de tenir en compte les següents consideracions:

- Abans d'aplicar la capa d'emprimació les superfícies a pintar han d'estar preparades

adequadament d'acord amb les normes UNE-EN ISO 8504-1, UNE-EN ISO 8504-2 i UNE-EN ISO 8504-3.

- Si s'aplica més d'una capa s'ha d'utilitzar per a cadascuna un color diferent.

- Després de l'aplicació de la pintura les superfícies s'han de protegir de l'acumulació d'aigua durant un cert temps.

3.- UNITAT I CRITERI D'AMIDAMENT

PINTAT D'ESTRUCTURES, PARAMENTS DE FUSTA O D'ACER O PORTES ENROTLLLABLES:

m² de superfície realment pintada segons les especificacions de la DT.

Cal considerar el desenvolupament del perímetre.

4.- NORMATIVA DE COMPLIMENT OBLIGATORI

PINTAT D'ESTRUCTURES D'ACER:

Real Decreto 314/2006, de 17 de marzo, por el que se aprueba el Código Técnico de la Edificación Parte 2. Documento Básico de Acero DB-SE-A.

5.- CONDICIONS DE CONTROL D'EXECUCIÓ I DE L'OBRA ACABADA

CONTROL D'EXECUCIÓ. OPERACIONS DE CONTROL:

Els punts de control més destacables són els següents:

- Inspecció visual de la superfície a pintar.
- Acceptació del procediment d'aplicació de la pintura per part de la DF.
- Comprovació de l'assecatge d'una capa abans de procedir a una segona aplicació.

CONTROL D'EXECUCIÓ. CRITERIS DE PRESA DE MOSTRES:

Els controls s'han de realitzar segons les instruccions de la DF.

CONTROL D'EXECUCIÓ. INTERPRETACIÓ DE RESULTATS I ACTUACIONS EN CAS D'INCOMPLIMENT:

Correcció per part del contractista de les irregularitats observades.

CONTROL DE L'OBRA ACABADA. OPERACIONS DE CONTROL:

Inspecció visual de la unitat acabada.

En el control es seguiran els criteris indicats en l'article 7.4 de la part I del CTE.

Determinació del gruix de pel·lícula del recobriment sobre un element metàl·lic (UNE EN ISO 2808)

CONTROL DE L'OBRA ACABADA. CRITERIS DE PRESA DE MOSTRES:

Els controls s'han de realitzar segons les instruccions de la DF.

CONTROL DE L'OBRA ACABADA. INTERPRETACIÓ DE RESULTATS I ACTUACIONS EN CAS D'INCOMPLIMENT:

Correcció per part del contractista de les irregularitats observades.

No es permetrà la continuació dels treballs fins que no estiguin solucionats els errors d'execució.

P8 REVESTIMENTS

P89 PINTATS

P89I- PINTAT DE PARAMENT DE GUIX

0.- ELEMENTOS QUE CONTEMPLA EL PLIEGO

P89I-4V8R.

Plec de condicions

1.- DEFINICIÓ I CONDICIONS DE LES PARTIDES D'OBRA EXECUTADES

Preparació i aplicació d'un recobriment de pintura sobre superfícies de materials diversos mitjançant diferents capes aplicades en obra.

S'han considerat els tipus de superfícies següents:

- Superfícies de ciment, formigó o guix

S'han considerat els elements següents:

- Estructures
- Paraments
- Elements de tancament practicables (portes, finestres, balconeres)
- Elements de protecció (baranes o reixes)

L'execució de la unitat d'obra inclou les operacions següents:

- Preparació de la superfície a pintar, fregat de l'òxid i neteja prèvia si és el cas, amb aplicació de les capes d'emprimació, de protecció o de fons, necessàries i del tipus adequat segons la composició de la pintura d'acabat
- Aplicació successiva, amb els intervals d'assecat, de les capes de pintura d'acabat

CONDICIONS GENERALS:

En el revestiment no hi ha d'haver fissures, bosses ni d'altres defectes.

Ha de tenir el color, la brillantor i la textura uniformes.

2.- CONDICIONS DEL PROCÉS D'EXECUCIÓ

CONDICIONS GENERALS:

S'han d'aturar els treballs si es donen les condicions següents:

- Temperatures inferiors a 5°C o superiors a 30°C
- Humitat relativa de l'aire > 60%
- En exteriors: Velocitat del vent > 50 km/h, Pluja

Si un cop realitzats els treballs es donen aquestes condicions, s'ha de revisar la feina feta

24 h abans i s'han de refer les parts afectades.

Les superfícies d'aplicació han de ser netes i sense pols, taques ni greixos.

S'han de corregir i eliminar els possibles defectes del suport amb massilla, segons les instruccions del fabricant.

No es pot pintar sobre suports molt freds ni sobreescalfats.

El sistema d'aplicació del producte s'ha d'escollir d'acord amb les instruccions del fabricant i l'autorització de la DF.

Quan el revestiment estigui format per més d'una capa, la primera capa s'ha d'aplicar lleugerament diluïda, segons les instruccions del fabricant.

S'han d'evitar els treballs que desprendin pols o partícules prop de l'àrea a tractar, abans, durant i després de l'aplicació.

No s'admet la utilització de procediments artificials d'assecatge.

SUPERFÍCIES DE CIMENT, FORMIGÓ O GUIX:

La superfície no ha de tenir fissures ni parts engrunades.

El suport ha d'estar suficientment sec i endurit per tal de garantir una bona adherència. Ha de tenir una humitat inferior al 6% en pes.

S'han de neutralitzar els àlcalis, les eflorescències, les floridures i les sals.

Temps mínim d'assecatge de la superfície abans d'aplicar la pintura:

- Guix: 3 mesos (hivern); 1 mes (estiu)

- Ciment: 1 mes (hivern); 2 setmanes (estiu)

En superfícies de guix, s'ha de verificar l'adherència del lliscat de guix.

3.- UNITAT I CRITERI D'AMIDAMENT

PINTAT DE PARAMENTS DE CIMENT O GUIX:

m² de superfície real amidada segons les especificacions de la DT.

Amb deducció de la superfície corresponent a obertures d'acord amb els criteris següents:

- Obertures <= 4 m²: No es dedueixen

- Obertures > 4 m²: Es dedueix el 100%

Aquests criteris inclouen la superfície dels paraments laterals de l'obertura en una fondària de 30 cm, com a màxim, excepte en el cas d'obertures de més de 4,00 m², en que aquesta superfície s'ha d'amidar expressament.

Inclouen igualment la neteja dels elements que configuren l'obertura, com ara bastiments que s'hagin embrutat.

4.- NORMATIVA DE COMPLIMENT OBLIGATORI

PER A LA RESTA D'ELEMENTS:

No hi ha normativa de compliment obligatori.

P8 REVESTIMENTS

P8J CORONAMENTS

P8J8- CORONAMENT DE PARET DE PLANXA D'ALUMINI, CO·LOCAT

0.- ELEMENTOS QUE CONTEMPLA EL PLIEGO

P8J8-6YOX.

Plec de condicions

1.- DEFINICIÓ I CONDICIONS DE LES PARTIDES D'OBRA EXECUTADES

Formació del remat superior d'una paret.

S'han considerat els tipus de peces següents:

- Planxa metàl·lica col·locada amb fixacions mecàniques.

S'han considerat els tipus de planxa següents:

- Acer galvanitzat

- Alumini

L'execució de la unitat d'obra inclou les operacions següents:

- Neteja i preparació de la superfície de suport

- Replanteig de l'aresta de coronament

- Col·locació de les peces
- Segellat dels junts
- Neteja del parament

CONDICIONS GENERALS:

A l'element acabat no hi ha d'haver peces esquerdades, trencades, escantonades ni tacades. Ha de tenir el color i la textura uniformes.

Les peces han de quedar ben adherides al suport i han de formar una superfície amb la planor prevista a la DT.

Els junts entre les peces han d'estar reblerts.

Els junts han de ser estancs.

En les peces amb trencaigües o col·locades amb els cantells a escaire, aquests han de sobresortir respecte a l'acabat de la paret.

Ha de tenir junts de dilatació necessaris per a garantir l'estabilitat de l'element, els quals ha de complir amb les especificacions del Plec de Condicions Tècniques corresponent.

S'han de respectar els junts estructurals.

Pendent (Façanes): $\geq 10^\circ$

Volada del trencaigües: ≥ 2 cm

Distància entre junts de dilatació:

- Pedra artificial, natural o morter de ciment: \leq cada dues peces

- Ceràmica: ≤ 2 m

Toleràncies d'execució:

- Horitzontalitat: ± 2 mm/m

CORONAMENT DE PLANXA:

A l'element acabat no hi ha d'haver defectes superficials, (ratlles, bonys, etc.).

Les fixacions han de ser d'un metall compatible amb el de la planxa.

2.- CONDICIONS DEL PROCÉS D'EXECUCIÓ

CONDICIONS GENERALS:

S'han d'aturar els treballs si es donen les condicions següents:

- Temperatures inferiors a 5°C o, en el cas de peces ceràmiques, superiors a 35°C

- En exteriors: Velocitat del vent > 50 km/h, Pluja

Si un cop realitzats els treballs es donen aquestes condicions, s'ha de revisar la feina feta 48 h abans i s'han de refer les parts afectades.

CORONAMENT DE PLANXA:

Els paraments d'aplicació han d'estar sanejats i nets. Si cal s'han de repicar abans de la col·locació de les peces.

Les llatas de fusta han d'estar ben seques, sense defectes aparents no han d'estar esberlades ni han de tenir nusos saltadissos.

3.- UNITAT I CRITERI D'AMIDAMENT

m de llargària amidada segons les especificacions de la DT.

4.- NORMATIVA DE COMPLIMENT OBLIGATORI

Documento Básico de Salubridad DB-HS, parte II del CTE, aprobado por el Real Decreto 314/2006.

5.- CONDICIONS DE CONTROL D'EXECUCIÓ I DE L'OBRA ACABADA

CONTROL D'EXECUCIÓ. OPERACIONS DE CONTROL D'ALUMINI I ZINC:

Els punts de control més destacables són els següents:

- Inspecció visual de les peces abans de la seva col·locació, rebutjant les que presentin defectes.

- Neteja i preparació de la superfície de suport

- Col·locació i fixació de les peces

- Segellat dels junts

- Neteja dels paraments.

CONTROL D'EXECUCIÓ. CRITERIS DE PRESA DE MOSTRES D'ALUMINI I ZINC:

Els controls s'han de realitzar segons les instruccions de la DF.

CONTROL D'EXECUCIÓ. INTERPRETACIÓ DE RESULTATS I ACTUACIONS EN CAS D'INCOMPLIMENT D'ALUMINI I ZINC:

Quan s'observin irregularitats de replanteig, s'hauran de corregir abans de completar el revestiment.

Suspensió dels treballs i correcció de les desviacions observades a càrrec del Contractista.

CONTROL DE L'OBRA ACABADA. OPERACIONS DE CONTROL D'ALUMINI I ZINC:

Els punts de control més destacables són els següents:

- Inspecció visual de la unitat acabada i control de les condicions geomètriques d'acabat.

- En el control es seguiran els criteris indicats en l'article 7.4 de la part I del CTE.

CONTROL DE L'OBRA ACABADA. CRITERIS DE PRESA DE MOSTRES D'ALUMINI I ZINC:

Els controls s'han de realitzar segons les instruccions de la DF.

CONTROL DE L'OBRA ACABADA. INTERPRETACIÓ DE RESULTATS I ACTUACIONS EN CAS D'INCOMPLIMENT D'ALUMINI I ZINC:

Correcció per part del contractista de les irregularitats observades.

No es permetrà la continuació dels treballs fins que no estiguin solucionats els errors d'execució.

P9 FERMS I PAVIMENTS

P93 BASES, SOLERES I RECRESQUES

P93G- RECRESQUA DEL SUPORT DE PAVIMENT I CAPA DE MILLORA AMB MORTER

Plec de condicions

1.- DEFINICIÓ I CONDICIONS DE LES PARTIDES D'OBRA EXECUTADES

Formació de recresques i capes de millora i anivellament de paviments.

S'han considerat els tipus següents:

- Recrescada del suport de paviments amb terratzo
- Recrescada del suport de paviments amb morter de ciment
- Capa de millora del suport anivellat amb pasta allisadora
- Formació de base per a paviment flotant amb llosa de formigó de 5 cm de gruix
- Capa de neteja i anivellament amb morter de ciment

L'execució de la unitat d'obra inclou les operacions següents:

En la llosa de formigó o recrescada del suport del paviment o capa de millora i anivellament amb morter de ciment:

- Preparació i comprovació de la superfície d'assentament
- Col·locació dels junts
- Col·locació del morter o formigó
- Protecció del morter o formigó fresc i cura

LLOSA DE FORMIGÓ O RECRESQUA DEL SUPORT DEL PAVIMENT O CAPA DE MILLORA I ANIVELLAMENT AMB MORTER DE CIMENT:

No hi ha d'haver esquerdes ni discontinuïtats.

La superfície acabada ha d'estar reglejada.

Ha de tenir la textura uniforme, amb la planor i el nivell previstos.

Hi ha d'haver junts de retracció cada 25 m² i la distància entre ells no ha de ser superior als 5 m. Els junts han de tenir una fondària $\geq 1/3$ del gruix i una amplària de 3 mm.

Hi ha d'haver junts de dilatació a tot el gruix de la capa que coincideixin amb els del suport. Els junts han de ser d'1 cm d'amplària i han d'estar reblerts amb poliestirè expandit. Els junts de formigonament han de ser de tot el gruix de la llosa i s'ha de procurar de fer-los coincidir amb els junts de retracció.

Duresa Brinell superficial de la capa de morter (UNE_EN_ISO 6506/1) (mesurada amb una bola de 10 mm de diàmetre): ≥ 30 N/mm²

La resistència característica del formigó es comprovarà d'acord amb l'article 86 de l'EHE-08 o l'article 57 del CODI ESTRUCTURAL.

Toleràncies d'execució:

- Nivell: ± 10 mm
- Gruix: ± 5 mm
- Planor: ± 4 mm/2 m

2.- CONDICIONS DEL PROCÉS D'EXECUCIÓ

MORTER DE CIMENT:

El morter s'ha d'estendre a una temperatura ambient entre 5°C i 40°C.

El suport ha de tenir un grau d'humitat entre el 5% i el 40%.

Ha d'estar sanejat i net de matèries que dificultin l'adherència.

Durant el temps de cura s'ha de mantenir humida la superfície del morter.

La recrescada no s'ha de trepitjar durant les 24 h següents a la seva formació.

3.- UNITAT I CRITERI D'AMIDAMENT

m² de superfície amidada segons les especificacions de la DT, amb deducció de la superfície corresponent a obertures, d'acord amb els criteris següents:

- Obertures ≤ 1 m²: No es dedueixen
- Obertures > 1 m²: Es dedueix el 100%

4.- NORMATIVA DE COMPLIMENT OBLIGATORI

RECRESCUDA I CAPA DE MILLORA:

No hi ha normativa de compliment obligatori.

P9 FERMS I PAVIMENTS

P9C PAVIMENTS DE TERRATZO I PEDRA ARTIFICIAL

P9C2- PAVIMENT DE TERRATZO LLIS

Plec de condicions

1.- DEFINICIÓ I CONDICIONS DE LES PARTIDES D'OBRA EXECUTADES

Formació de paviment amb peces de terratzo col·locades a truc de maceta amb morter.

L'execució de la unitat d'obra inclou les operacions següents:

- Preparació i comprovació de la superfície d'assentament
- Col·locació de la capa de sorra, en el seu cas
- Humectació
- Col·locació de la capa de morter
- Humectació i col·locació de les peces
- Col·locació de la beurada
- Neteja de l'excés de beurada, protecció del morter fresc i cura

CONDICIONS GENERALS:

En el paviment no hi ha d'haver peces trencades, escantonades, amb taques ni amb d'altres defectes superficials.

No hi ha d'haver ressalts entre les peces.

La superfície acabada ha de tenir una textura i color uniformes.

Les peces han d'estar ben adherides al suport i han de formar una superfície plana.

Han d'estar col·locades a tocar i en alineacions rectes.

S'han de respectar els junts propis del suport.

Els junts s'han de reblir de beurada de ciment pòrtland i colorants en el seu cas.

En els paviments col·locats sobre capa de sorra, aquesta ha de tenir un gruix de 2 cm.

Toleràncies d'execució:

- Nivell: ± 10 mm
- Planor: ± 4 mm/2 m
- Celles: ≤ 1 mm
- Rectitud dels junts: ≤ 3 mm/2 m

2.- CONDICIONS DEL PROCÉS D'EXECUCIÓ

La col·locació s'ha de fer a temperatura ambient $\geq 5^{\circ}\text{C}$.

La superfície del suport ha de ser neta i humida.

Les peces per col·locar han de tenir la humitat necessària per tal que no absorbeixin l'aigua del morter.

S'han de col·locar a truc de maceta sobre una capa contínua de morter de ciment de 2,5 cm de gruix.

S'ha d'esperar 24 h des de la col·locació de les peces i després s'ha d'estendre la beurada.

El paviment no s'ha de trepitjar durant les 24 h següents a la seva col·locació o el que indiqui la DT.

3.- UNITAT I CRITERI D'AMIDAMENT

m² de superfície amidada segons les especificacions de la DT, amb deducció de la superfície corresponent a obertures, d'acord amb els criteris següents:

- Obertures ≤ 1 m²: No es dedueixen
- Obertures > 1 m²: Es dedueix el 100%

4.- NORMATIVA DE COMPLIMENT OBLIGATORI

No hi ha normativa de compliment obligatori.

5.- CONDICIONS DE CONTROL D'EXECUCIÓ I DE L'OBRA ACABADA

CONTROL D'EXECUCIÓ. OPERACIONS DE CONTROL:

Els punts de control més destacables són els següents:

- Preparació i comprovació de la superfície d'assentament.
- Replanteig inicial.
- Col·locació de la capa de sorra, en el seu cas.
- Humectació de la solera.
- Col·locació de les peces amb morter, segons el procediment escollit. Atenció especial als junts.
- Control del temps d'adormiment.
- Col·locació de la beurada, per al reblert dels junts.
- Neteja de l'excés de beurada.
- Rebaixat, polit i abrillantat del paviment (si és el cas).
- Neteja del paviment amb serradures.

CONTROL DE L'OBRA ACABADA. OPERACIONS DE CONTROL:

- Inspecció visual del paviment acabat: junts, encontres amb altres paviments, etc.
- Control de planor.

CRITERIS DE PRESA DE MOSTRES:

Els controls s'han de fer segons les indicacions de la DF.

CONTROL D'EXECUCIÓ. INTERPRETACIÓ DE RESULTATS I ACTUACIONS EN CAS D'INCOMPLIMENT:

Quan s'observin irregularitats de replanteig, s'hauran de corregir abans de completar el paviment.

No es permetrà la continuació dels treballs fins que no estiguin solucionats els errors d'execució.

La suspensió dels treballs i la correcció de les no conformitats observades aniran a càrrec del Contractista.

CONTROL DE L'OBRA ACABADA. INTERPRETACIÓ DE RESULTATS I ACTUACIONS EN CAS D'INCOMPLIMENT:

Correcció per part del contractista de les irregularitats observades.

P9 FERMS I PAVIMENTS

P9I PAVIMENTS FLOTANTS

P9I2- PAVIMENT FLOTANT DE TERRATZO I PEDRA ARTIFICIAL

Plec de condicions

1.- DEFINICIÓ I CONDICIONS DE LES PARTIDES D'OBRA EXECUTADES

Formació de paviment flotant amb peces de terratzo col·locades a truc de maceta amb morter.

L'execució de la unitat d'obra inclou les operacions següents:

- Preparació i comprovació de la superfície d'assentament
- Col·locació de la làmina separadora, si és el cas
- Col·locació de l'aïllament
- Formació de la recrescudada del suport del paviment
- Col·locació de la capa de morter
- Humectació i col·locació de les peces
- Col·locació de la beurada
- Neteja de l'excés de beurada, protecció del morter fresc i cura
- Rebaixat polit i abrillantat del paviment

CONDICIONS GENERALS:

En el paviment no hi ha d'haver peces trencades, escantonades, amb taques ni amb d'altres defectes superficials.

No hi ha d'haver ressalts entre les peces.

La superfície acabada ha de tenir una textura i color uniformes.

Les peces han d'estar ben adherides al suport i han de formar una superfície plana.

Han d'estar col·locades a tocar i en alineacions rectes.

S'han de respectar els junts propis del suport.

Els junts s'han de reblir de beurada de ciment pòrtland i colorants en el seu cas.

En els paviments col·locats sobre capa de sorra, aquesta ha de tenir un gruix de 2 cm.

Toleràncies d'execució:

- Nivell: ± 10 mm

- Planor: ± 4 mm/2 m

- Cel·les: ≤ 1 mm

- Rectitud dels junts: ≤ 3 mm/2 m

COL.LOCACIÓ DE LÀMINA SEPARADORA:

Ha de tenir un aspecte superficial pla i regular.

Ha de garantir la no adherència entre els components del sistema entre els que s'intercala.

Ha de ser imputrescible i compatible amb els materials amb què hagi d'estar en contacte.

Les làmines han de cavalcar entre elles.

No ha de quedar adherida al suport en cap punt.

Cavalcaments: ≥ 5 cm

COL.LOCACIÓ DE L'AÏLLAMENT:

Ha de tenir un aspecte uniforme i sense defectes.

Les plaques i els feltres han de quedar col·locats a tocar, les plaques han de quedar a trencajunt.

Ha de ser continu i ha de cobrir tota la superfície per aïllar.

Quan l'aïllament porta barrera de vapor (paper kraft), aquesta ha de quedar situada a la cara calenta de l'aïllament.

Quan l'aïllament va revestit amb làmina plàstica (protecció elàstica, làmina plàstica de color blanc o tel decoratiu), aquesta ha de quedar situada a la cara vista de l'aïllament.

Quan l'aïllament porta paper kraft o protecció elàstica, els junts han de quedar segellats amb cinta adhesiva.

Junts entre plaques o feltres: ≤ 2 mm

PLAQUES MOLDEJADES PER A TERRA RADIANT:

Les plaques han de quedar encaixades per les vores, col·locades de manera que les ranures per a allotjar els conductes de calefacció, quedin alineades i siguin contínues.

La cara llisa de la placa ha de quedar recolzada sobre la base del paviment i els ressalts per a suport dels conductors, han de quedar a la part superior.

RECRESCUDA DEL SUPORT DEL PAVIMENT:

No hi ha d'haver esquerdes ni discontinuïtats.

La superfície acabada ha d'estar reglejada.

Ha de tenir la textura uniforme, amb la planor i el nivell previstos.

Hi ha d'haver junts de retracció cada 25 m² i la distància entre ells no ha de ser superior als 5 m. Els junts han de tenir una fondària $\geq 1/3$ del gruix i una amplària de 3 mm.

Hi ha d'haver junts de dilatació a tot el gruix de la capa que coincideixin amb els del suport. Els junts han de ser d'1 cm d'amplària i han d'estar reblerts amb polièstirè expandit. Els junts de formigonament han de ser de tot el gruix de la llosa i s'ha de procurar de fer-los coincidir amb els junts de retracció.

Duresa Brinell superficial de la capa de morter (UNE_EN_ISO 6506/1) (mesurada amb una bola de 10 mm de diàmetre): ≥ 30 N/mm²

Resistència característica estimada del formigó de la llosa (Fest) al cap de 28 dies: $\geq 0,9 \times F_{ck}$

Toleràncies d'execució:

- Nivell: ± 10 mm

- Gruix: ± 5 mm

- Planor: ± 4 mm/2 m

REBAIXAT POLIT I ABRILLANTAT DEL PAVIMENT:

La superfície del paviment no ha de tenir marques de rebaix, ressalts entre les rajoles, diferències de tonalitat o d'altres defectes i ha de ser antilliscant.

2.- CONDICIONS DEL PROCÉS D'EXECUCIÓ

CONDICIONS GENERALS:

La col·locació s'ha de fer a temperatura ambient $\geq 5^{\circ}\text{C}$.

La superfície del suport ha de ser neta i humida.

Les peces per col·locar han de tenir la humitat necessària per tal que no absorbeixin l'aigua del morter.

S'han de col·locar a truc de maceta sobre una capa contínua de morter de ciment de 2,5 cm de gruix.

S'ha d'esperar 24 h des de la col·locació de les peces i després s'ha d'estendre la beurada.

El paviment no s'ha de trepitjar durant les 24 h següents a la seva col·locació o el que indiqui la DT.

COL.LOCACIÓ DE LÀMINA SEPARADORA:

El suport ha de ser net, sense irregularitats que puguin perforar la làmina.

Les làmines col·locades s'han de protegir del pas de persones, equips o materials.

COL.LOCACIÓ DE L'AÏLLAMENT:

S'ha de treballar amb vents inferiors a 30 km/h.

El suport ha de ser net.

L'aïllament s'ha de protegir de la pluja durant i després de la col·locació.

El material col·locat s'ha de protegir d'impactes, de pressions o d'altres accions que el puguin alterar.

El poliuretà i el polièstirè s'ha de protegir d'una exposició solar molt llarga.

En les plaques col·locades no adherides, s'han de prendre les precaucions necessàries perquè

ni el vent ni d'altres accions no el desplacin.

Qualsevol set a la barrera de vapor, produït durant l'execució, ha de ser reparat amb cinta adhesiva impermeable al vapor.

En els paviments flotants, l'acord amb els paraments verticals o amb elements que traspassin el sostre, ha de pujar com a mínim, fins al nivell del paviment acabat.

RECRESCUDA DEL SUPORT DEL PAVIMENT:

El morter s'ha d'estendre a una temperatura ambient entre 5°C i 40°C.

El suport ha de tenir un grau d'humitat entre el 5% i el 40%.

Ha d'estar sanejat i net de matèries que dificultin l'adherència.

Durant el temps de cura s'ha de mantenir humida la superfície del morter.

La recrescuda no s'ha de trepitjar durant les 24 h següents a la seva formació.

REBAIXAT POLIT I ABRILLANTAT DEL PAVIMENT:

Als racons i a les vores del paviment, pel seu difícil accés, s'han de fer les operacions amb una màquina radial de discs flexibles i s'han d'acabar manualment.

El rebaix s'ha de fer 5 dies després de la col·locació del paviment.

La primera passada s'ha de fer amb pedra abrasiva de gra gruixut de 30 o 60 i la segona, d'afinament, amb gra de 120 per tal d'eliminar les marques del rebaix.

El poliment s'ha de fer 5 dies després d'haver col·locat el paviment.

S'ha d'estendre una beurada per tal de tapar els junts i els porus oberts durant l'operació de rebaix.

Al cap de 48 h de l'estesa de la beurada s'ha de polir la superfície passant una pedra abrasiva de gra fi de 220 per tal d'eliminar les marques anteriors i deixar la superfície completament preparada.

L'abrillantament s'ha de fer 4 dies després d'haver-lo polit.

S'ha de treballar per superfícies d'entre 4 i 5 m².

S'ha de fer en dues fases: a la primera s'ha d'aplicar un producte base de neteja i a la segona s'ha d'aplicar un líquid metal·litzador d'abrillantament.

En totes dues operacions s'ha de passar la màquina amb una monyeca de llana d'acer fins que la superfície que es tracta estigui completament seca.

L'abrillantament es pot completar amb tractaments protectors.

3.- UNITAT I CRITERI D'AMIDAMENT

m² de superfície amidada segons les especificacions de la DT.

Amb deducció de la superfície corresponent a obertures, d'acord amb els criteris següents:

- Obertures <= 1 m²: No es dedueixen
- Obertures > 1 m²: Es dedueix el 100%

4.- NORMATIVA DE COMPLIMENT OBLIGATORI

No hi ha normativa de compliment obligatori.

P9 FERMS I PAVIMENTS

P9Q PARQUETS, PAVIMENTS DE FUSTA I DE COMPOSITES DE FUSTA

P9Q1- ENTARIMAT

Plec de condicions

1.- DEFINICIÓ I CONDICIONS DE LES PARTIDES D'OBRA EXECUTADES

Formació de paviments de fusta col·locats a l'exterior.

S'han considerat els tipus següents

- Tarima de posts o taulons de fusta de pi fixats amb cargols sobre enllatat, col·locats amb junt obert
- Tarima de posts o taulons de fusta de bolondo fixats amb cargols sobre enllatat, col·locats amb junt obert

L'execució de la unitat d'obra inclou les operacions següents:

- Preparació i comprovació de la superfície d'assentament
- Col·locació de l'enllatat
- Fixació de les peces sobre l'enllatat
- Polit i planejament de la tarima col·locada
- Acabat de la superfície del paviment

CONDICIONS GENERALS:

El paviment no ha de tenir junts escantonats, puntes vistes ni d'altres defectes superficials. El paviment ha de formar una superfície plana, sense resalts entre peces, uniforme i s'ha d'ajustar a les alineacions i rasants previstes.

Els cantells vistos de les peces de fusta han de ser arrodonits o bisellats.

Les posts o taulons han d'estar fixats sòlidament a les llates de suport i han de formar una superfície plana i llisa de textura uniforme.

La separació longitudinal entre posts ha de ser constant i uniforme amb un valor mínim de 4,5 mm.

La separació perimetral entre les posts i d'altres materials de revestiment ha d'estar compresa entre 5 i 10 mm. Aquesta separació no s'ha de segellar amb cap producte.

S'han de respectar els junts propis del suport.

Toleràncies d'execució:

- Nivell: ± 5 mm
- Planor: ± 2 mm/2 m
- Gruix dels junts: + 0,5 mm
- Distància entre l'entramat i els paraments verticals: + 4 mm

2.- CONDICIONS DEL PROCÉS D'EXECUCIÓ

La col·locació s'ha de realitzar a temperatura ambient, entre 15°C i 20°C.

Les condicions de col·locació han de ser:

- Humitat relativa de l'aire: < 50%
- Humitat de la fusta (UNE 56823):
 - Zones de l'interior peninsular: 11 - 13%
 - Zones del litoral i zones insulars: 14-20%

El contingut d'humitat de la solera ha de ser inferior al 2,5 %. En cap cas ha de ser superior al 3 %.

El suport ha de ser prou dur i rígid com per a suportar el clavat o cargolat de l'enllatat. Ha de ser pla i ha d'estar net i lliure d'elements que puguin dificultar l'enganxat, l'enllatat o el bon assentament de les llates en les instal·lacions flotants.

El suport ha de tenir una pendent entre el 2% i el 5% per tal que l'aigua circuli cap als punts de drenatge. L'enllatat ha de permetre la lliure circulació de l'aigua evitant la seva acumulació.

La fusta ha de ser apta per a la classe d'utilització 3 segons la norma UNE-EN 335-2. En cas contrari ha d'estar tractada amb el protector adequat.

Les posts s'han d'unir per testa mitjançant encadellat o unions similars.

La fusta de l'enllatat ha de tenir una durabilitat superior o igual a 4 segons la norma UNE-EN 350-2.

El seu contingut d'humitat no serà superior al 20 %.

Les llates han de tenir el format establert a la norma UNE 56823 i la seva secció transversal i separació entre eixos ha de ser suficient i adequada al format de la post que ha de suportar, d'acord amb l'establert en aquesta norma.

Les llates de fixació han de complir les condicions de planor i de nivell que s'exigeixen al paviment acabat.

Les posts han d'estar recolzades com a mínim en dues llates d'empostissar, excepte els remats del perímetre que han de ser inferiors a 50 cm i que s'han de fixar per testa mitjançant encadellat o unions similars.

Les posts han d'anar fixades sobre la llata amb cargols d'acer inoxidable que han de penetrar dins de la llata un mínim de 20 mm i que s'han de fixar com a mínim a 15 mm del seu cantell.

Cada post ha de quedar fixada, en els punts de creuament amb l'enllatat, com a mínim amb dos cargols.

3.- UNITAT I CRITERI D'AMIDAMENT

m² de superfície amidada segons les especificacions del projecte, amb deducció de la superfície corresponent a obertures, d'acord amb els criteris següents:

- Obertures <= 1 m²: No es dedueixen
- Obertures > 1 m²: Es dedueix el 100%

Aquests criteris inclouen l'acabament específic dels acords amb les vores, sense que comporti l'ús de material diferents d'aquells que normalment conformen la unitat.

No s'inclou dins d'aquets criteris l'enllatat sobre el que han d'anar clavades les posts.

4.- NORMATIVA DE COMPLIMENT OBLIGATORI

UNE 56823:2008 Suelos entarimados de madera al exterior. Colocación. Especificaciones.

P9 FERMS I PAVIMENTS

P9R PAVIMENTS TÈXTILS

P9R0- MOQUETA DE FIBRES SINTÈTIQUES, COL·LOCADA

Plec de condicions

1.- DEFINICIÓ I CONDICIONS DE LES PARTIDES D'OBRA EXECUTADES

Revestiment de terra amb moqueta de llana o de fibres sintètiques.

S'han considerat els tipus de col·locació següents:

- Amb adhesiu
- Tensada sobre feltre de suport
- Amb adhesiu ajustada a un bastiment d'acer

L'execució de la unitat d'obra inclou les operacions següents:

En la col·locació amb adhesiu:

- Preparació i comprovació de la superfície d'assentament
- Col·locació del bastiment, en el seu cas
- Col·locació de l'adhesiu
- Col·locació de la moqueta

En la col·locació tensada:

- Preparació i comprovació de la superfície d'assentament
- Col·locació del feltre de base
- Col·locació de la moqueta
- Tensat de la moqueta
- Fixació de la moqueta amb cinta termoadhesiva

CONDICIONS GENERALS:

El revestiment no ha d'estar esfilagarsat, no ha de tenir taques d'adhesiu ni d'altres defectes superficials.

No hi ha d'haver bosses ni ressaltos entre les tires.

S'han de respectar els junts propis del suport.

Els junts entre les tires han de ser a tocar i han de seguir la mateixa direcció que la circulació principal.

Tot el pèl ha d'estar col·locat en la mateixa direcció. S'ha de seguir el criteri que a les portes la direcció del pèl vagi en sentit contrari al d'obertura i que en els locals amb entrades de llum el pèl estigui col·locat en la direcció de la llum.

Els canvis de paviment han d'estar protegits amb tires metàl·liques fixades mecànicament al suport.

Toleràncies d'execució:

- Nivell: ± 5 mm

COL·LOCACIÓ AMB ADHESIU:

La moqueta ha d'estar ben adherida al suport i ha de formar una superfície plana i llisa de textura uniforme.

Toleràncies d'execució:

- Planor: ± 4 mm/2 m

COL·LOCACIÓ TENSADA:

La moqueta ha d'estar col·locada tibada, ha d'anar clavada en tot el perímetre del local i ha de formar una superfície plana i llisa, de textura uniforme.

Toleràncies d'execució:

- Planor: ± 5 mm/2 m
- Horitzontalitat: Pendent $\leq 0,5\%$

COL·LOCACIÓ AJUSTADA A UN BASTIMENT:

El bastiment col·locat ha de quedar totalment recolzat sobre el suport.

La part superior del bastiment ha d'estar en el mateix pla que el paviment perimetral.

2.- CONDICIONS DEL PROCÉS D'EXECUCIÓ

CONDICIONS GENERALS:

El revestiment s'ha de col·locar quan el local estigui acabat i envidrat.

El suport ha de ser sec i net, i ha de complir les condicions de planor i nivell que s'exigeixin al revestiment acabat.

El suport ha de tenir un grau d'humitat $\leq 2,5\%$.

COL·LOCACIÓ TENSADA:

Les tires de la moqueta s'han de col·locar en sentit perpendicular al feltre de suport i s'han d'unir pel dors amb cinta termoadhesiva.

S'han de col·locar llatas d'empostissat de fusta, en el perímetre, per a clavar la moqueta.

L'operació de tibar s'ha de començar pels paraments verticals i s'ha de fer amb mordasses especials.

COL·LOCACIÓ AMB ADHESIU:

L'adhesiu s'ha d'aplicar amb espàtula de dents fines, amb un consum mínim de 250 g/m². El seu

ús ha de respondre a les instruccions del fabricant.
El revestiment no s'ha de trepitjar durant les 24 h següents a la seva col·locació.

3.- UNITAT I CRITERI D'AMIDAMENT

m2 de superfície amidada segons les especificacions del projecte, amb deducció de la superfície corresponent a obertures, d'acord amb els criteris següents:

- Obertures <= 1 m2: No es dedueixen
- Obertures > 1 m2: Es dedueix el 100%

Aquests criteris inclouen l'acabament específic dels acords amb les vores, sense que comporti l'ús de material diferents d'aquells que normalment conformen la unitat.

4.- NORMATIVA DE COMPLIMENT OBLIGATORI

No hi ha normativa de compliment obligatori.

P9 FERMS I PAVIMENTS

P9Z ELEMENTS ESPECIALS PER A PAVIMENTS

P9ZA- REBAIXAT, POLIT I ABRILLANTAT

Plec de condicions

1.- DEFINICIÓ I CONDICIONS DE LES PARTIDES D'OBRA EXECUTADES

Operacions per a l'acabat de paviments de terratzó, pedra, mosaic hidràulic o fusta.

S'han considerat les unitats d'obra següents:

- Rebaix
- Polit
- Abrillantat

REBAIXAT DE PAVIMENT DE TERRATZO O PEDRA:

Operació realitzada sobre un paviment de terratzó o de pedra per tal d'obtenir la superfície adequada per a ser polida posteriorment.

A la superfície del paviment no hi ha d'haver ressalts entre les rajoles.

Toleràncies d'execució:

- Planor del paviment un cop rebaixat: ± 4 mm/2 m, Celles nul·les
- Marques del rebaix: <= 1% de rajoles sobre la totalitat

POLIT DE PAVIMENT DE TERRATZO O PEDRA:

Operació realitzada sobre un paviment de terratzó o de pedra per tal d'obtenir la superfície adequada per a rebre un paviment prim o ser abrillantada posteriorment.

La superfície del paviment no ha de tenir marques de rebaix, ressalts entre les rajoles, diferències de tonalitat o d'altres defectes.

ABRILLANTAT DE PAVIMENT DE TERRATZO, PEDRA O MOSAIC HIDRÀULIC:

Conjunt d'operacions necessàries, realitzades sobre un paviment polit de terratzó, pedra o mosaic hidràulic, per tal de donar-li l'acabat final de recepció.

La superfície del paviment no ha de tenir marques de rebaix, ressalts entre les rajoles, diferències de tonalitat o d'altres defectes i ha de ser antilliscant.

REBAIX I POLIT DE PAVIMENT DE FUSTA:

Conjunt d'operacions necessàries, realitzades sobre un paviment de fusta, per tal de deixar-lo preparat per a ser envernissat posteriorment.

En paviments nous no hi ha d'haver ressalts. La superfície ha de quedar plana i afinada.

En paviments antics no hi ha d'haver ressalts ni capes antigues de vernís i cera.

2.- CONDICIONS DEL PROCÉS D'EXECUCIÓ

CONDICIONS GENERALS:

Als racons i a les vores del paviment, pel seu difícil accés, s'han de fer les operacions amb una màquina radial de discs flexibles i s'han d'acabar manualment.

REBAIXAT DE PAVIMENT DE TERRATZO O PEDRA:

El rebaix s'ha de fer 5 dies després de la col·locació del paviment.

La primera passada s'ha de fer amb pedra abrasiva de gra gruixut de 30 o 60 i la segona, d'afinament, amb gra de 120 per tal d'eliminar les marques del rebaix.

POLIT DE PAVIMENT DE TERRATZO O PEDRA:

El poliment s'ha de fer 5 dies després d'haver col·locat el paviment.

S'ha d'estendre una beurada per tal de tapar els junts i els porus oberts durant l'operació de rebaix.

Al cap de 48 h de l'estesa de la beurada s'ha de polir la superfície passant una pedra abrasiva de gra fi de 220 per tal d'eliminar les marques anteriors i deixar la superfície completament preparada.

ABRILLANTAT DE PAVIMENT DE TERRATZO, PEDRA O MOSAIC HIDRÀULIC:

L'abrillantament s'ha de fer 4 dies després d'haver-lo polit.

S'ha de treballar per superfícies d'entre 4 i 5 m².

S'ha de fer en dues fases: a la primera s'ha d'aplicar un producte base de neteja i a la segona s'ha d'aplicar un líquid metal·litzador d'abrillantament.

En totes dues operacions s'ha de passar la màquina amb una monyeca de llana d'acer fins que la superfície que es tracta estigui completament seca.

L'abrillantament es pot completar amb tractaments protectors.

REBAIX I POLIT DE PAVIMENT DE FUSTA:

El rebaix i polit s'ha de fer un cop estabilitzat el paviment, considerant les condicions ambientals d'humitat relativa i temperatura.

Per a unes condicions higrotèrmiques normals d'humitat relativa entre el 40% i el 70%, i temperatura de 15 a 20°, els temps d'espera recomanats en funció del tipus d'adhesiu són els següents:

- Adhesius d'acetat en dispersió aquosa: 20 dies
- Adhesius en solvent alcohòlic o orgànic: 7 dies
- Adhesius de dos components: 4 dies

El procés complet s'ha de fer en varies passades amb paper de vidre de gra progressivament menor. La quantitat de passades depèn dels desnivells de la superfície i de la duresa del vernís i de la fusta instal·lada.

S'ha de començar sempre amb la llum de front, per a evitar ombres.

La primera passada s'ha de fer en diagonal respecte a la direcció de la fibra de la fusta. La segona passada en la diagonal oposada i la tercera i la quarta en paral·lel a la fibra de la fusta.

Després de diverses passades s'ha d'escombrar la superfície i eliminar la pols amb aspirador.

3.- UNITAT I CRITERI D'AMIDAMENT

m² de superfície amidada segons les especificacions del projecte, amb deducció de la superfície corresponent a obertures, d'acord amb els criteris següents:

- Obertures <= 1 m²: No es dedueixen
- Obertures > 1 m²: Es dedueix el 100%

Aquests criteris inclouen l'acabament específic dels acords amb les vores, sense que comporti l'ús de material diferents d'aquells que normalment conformen la unitat.

4.- NORMATIVA DE COMPLIMENT OBLIGATORI

No hi ha normativa de compliment obligatori.

PA TANCAMENTS I DIVISÒRIES PRACTICABLES

PAF TANCAMENTS PRACTICABLES D'ALUMINI

PAFA- TANCAMENT FIX D'ALUMINI, COL·LOCAT

Plec de condicions

1.- DEFINICIÓ I CONDICIONS DE LES PARTIDES D'OBRA EXECUTADES

Finestres, balconeres o portes d'alumini, anoditzat o lacat, amb tots els seus mecanismes per a un funcionament correcte d'obertura i tancament, col·locades sobre un bastiment de base, i amb els tapajunts col·locats.

L'execució de la unitat d'obra inclou les operacions següents:

Finestres o balconeres:

- Replanteig
 - Col·locació, aplomat i anivellat de la finestra o balconera
 - Subjecció definitiva a la paret o bastiment de base i segellat
 - Eliminació de rigiditzadors i tapat de forats si és el cas
 - Col·locació dels mecanismes
-

- Col·locació dels tapajunts
- Neteja de tots els elements

CONDICIONS GENERALS:

Ha d'obrir i tancar correctament.

El bastiment ha d'estar ben aplomat, sense deformacions dels angles, al nivell i al pla previstos.

No ha de gravitar cap tipus de càrrega sobre el bastiment.

Els ribets i els junts de materials tous han de ser nets i han de quedar lliures.

D'acord amb l'envidrament que porti ha de complir els valors d'aïllament tèrmic i acústic previstos.

Franquícia entre la fulla i el bastiment: $\leq 0,2$ cm

Toleràncies d'execució:

- Replanteig: ± 10 mm
- Nivell previst: ± 5 mm
- Horitzontalitat: ± 1 mm/m
- Aplomat: ± 2 mm/m
- Pla previst del bastiment respecte de la paret: ± 2 mm

FINESTRES O BALCONERES:

El bastiment ha d'estar subjectat al bastiment de base amb visos autorroscants o de rosca mètrica, d'acer inoxidable o cadmiat, separats 60 cm com a màxim, i a menys de 30 cm dels extrems.

Una vegada col·locada la finestra o balconera ha de mantenir els valors de permeabilitat a l'aire, estanquitat a l'aigua i resistència al vent indicats a la DT.

2.- CONDICIONS DEL PROCÉS D'EXECUCIÓ

Per a la col·locació del bastiment s'han de preveure els gruixos dels acabats del parament o del suport al qual estigui subjecte.

S'ha de col·locar amb l'ajut d'elements que garanteixin la protecció del bastiment contra l'impacte durant tot el procés constructiu, i d'altres que mantinguin l'escairat fins que quedi ben travat.

3.- UNITAT I CRITERI D'AMIDAMENT

Unitat mesurada segons les especificacions de la DT.

4.- NORMATIVA DE COMPLIMENT OBLIGATORI

No hi ha normativa de compliment obligatori.

5.- CONDICIONS DE CONTROL D'EXECUCIÓ I DE L'OBRA ACABADA

CONTROL D'EXECUCIÓ. OPERACIONS DE CONTROL:

Els punts de control més destacables són els següents:

- Comprovació geomètrica de l'element de tancament
- Replanteig
- Col·locació, aplomat i anivellat de la finestra o balconada
- Subjecció definitiva a la paret o bastiment de base i segellat
- Eliminació de rigiditzadors i tapat de forats si és el cas
- Col·locació dels mecanismes
- Col·locació dels tapajunts
- Neteja de tots els elements

CONTROL DE L'OBRA ACABADA. OPERACIONS DE CONTROL:

- Inspecció visual i comprovació de funcionament de la unitat acabada.

CRITERIS DE PRESA DE MOSTRES:

Els controls s'han de fer segons les indicacions de la DF.

CONTROL D'EXECUCIÓ. INTERPRETACIÓ DE RESULTATS I ACTUACIONS EN CAS D'INCOMPLIMENT:

No s'ha de permetre la continuació dels treballs fins que no estiguin solucionats els defectes d'execució.

La suspensió dels treballs i la correcció de les no conformitats observades aniran a càrrec del Contractista.

CONTROL DE L'OBRA ACABADA. INTERPRETACIÓ DE RESULTATS I ACTUACIONS EN CAS D'INCOMPLIMENT:

No hi ha condicions especificades per a l'execució de la partida.

PB PROTECCIONS I SENYALITZACIÓ

PB7 PROTECCIONS PER A OPERACIONS DE MANTENIMENT

PB70- ELEMENTS PER A LÍNIA DE VIDA FIXA (D)

0.- ELEMENTOS QUE CONTEMPLA EL PLIEGO

PB70-HC7X,PB70-HCXX.

Plec de condicions

1.- DEFINICIÓ I CONDICIONS DE LES PARTIDES D'OBRA EXECUTADES

Sistemes anticaigudes, instal·lats de forma permanent a l'edifici, per tal de garantir que les feines de manteniment en llocs sense proteccions col·lectives front a caigudes, es puguin dur a terme sense riscos per als treballadors.

L'execució de la unitat d'obra inclou les operacions següents:

- Replanteig del traçat de la línia i dels punts d'ancoratge
- Fixació dels elements d'ancoratge
- Col·locació del cable o cables, fixats als extrems i enfilats als ancoratges intermedis, i tesat final
- Realització de les proves de càrrega i comprovació de les distàncies en cas de caiguda

CONDICIONS GENERALS:

Totes les peces que integren la línia de vida han de pertànyer a un sistema homologat, i no es poden barrejar peces de sistemes diferents.

La col·locació dels suports (pilars, plaques de fixació, etc) dels elements d'ancoratge i les distàncies entre suports, han de ser els indicats a la DT.

Cal que hi hagi un rètol amb indicació del nombre màxim de persones lligades a la línia de vida o punt d'ancoratge, al punt d'accés a la zona que cal protegir.

Toleràncies d'execució:

- Replanteig: ± 10 mm

2.- CONDICIONS DEL PROCÉS D'EXECUCIÓ

La instal·lació de la línia de vida o d'elements d'ancoratge puntuals cal que la faci una empresa homologada pel fabricant del sistema.

Abans de col·locar els suports s'ha de fer un replanteig del conjunt i cal verificar que no hi hagin elements de l'edifici que puguin ser obstacles no previstos al disseny, i representin un perill en cas de caiguda.

Si cal fer modificacions al traçat de la línia o als llocs de fixació dels ancoratges, cal que es refaci el càlcul de distàncies en cas de caiguda i dels esforços als elements d'ancoratge per verificar que son admissibles.

Si el sistema de fixació dels ancoratges ha de travessar una coberta o una impermeabilització, s'han d'utilitzar elements auxiliars que garanteixin l'estanquitat del sistema.

3.- UNITAT I CRITERI D'AMIDAMENT

PLACA AMB ANELLA, CONJUNT D'ELEMENTS PER ALS DOS EXTREMS DE LA LÍNIA DE VIDA, ANCORATGE INTERMEDI I COLUMNA PER A SUPORT D'ANCORATGE:

Unitat d'element realment col·locat a l'obra segons les especificacions de la DT.

CABLE PER A LÍNIA DE VIDA HORITZONTAL:

m de llargària realment col·locat d'acord amb les especificacions de la DT.

4.- NORMATIVA DE COMPLIMENT OBLIGATORI

UNE-EN 354:2002 Equipos de protección individual contra caídas de altura. Elementos de amarre.

PC ENVIDRAMENTS

PC1 VIDRES PLANS

PC1D- VIDRE AÏLLANT DOS LAMINARS SEGURETAT, COL·LOCAT

0.- ELEMENTOS QUE CONTEMPLA EL PLIEGO

PC1D-903E.

Plec de condicions

1.- DEFINICIÓ I CONDICIONS DE LES PARTIDES D'OBRA EXECUTADES

Envidrat amb vidre, allotjat en galzes sobre fusta, acer, alumini o PVC o entregat directament sobre buit d'obra, o millora acústica de balconera substituint els vidres antics per vidre laminat.

S'han considerat els tipus següents:

- Vidre aïllant o resistent al foc

S'han considerat les formes de col·locació següents:

- Col·locació amb llistó de vidre
- Col·locació amb perfils conformats de neoprè

L'execució de la unitat d'obra inclou les operacions següents:

Col·locació amb llistó de vidre:

- Neteja dels perfils de suport
- Aplicació d'una primera capa de màstic en el perímetre
- Col·locació de les falques de recolzament
- Col·locació de la fulla de vidre en el bastiment
- Aplicació d'un cordó de màstic omplint l'espai entre el vidre i el galze
- Col·locació del llistó perimetral
- Allisat del màstic i neteja final

Col·locació amb perfils conformats de neoprè:

- Neteja dels perfils de suport
- Col·locació del perfil conformat en el perímetre de la fulla de vidre
- Col·locació de la fulla de vidre en el bastiment

CONDICIONS GENERALS:

Ha d'estar col·locat de manera que no quedi sotmès als esforços produïts per contraccions, dilatacions o deformacions del suport.

Ha de quedar ben fixat en el seu emplaçament.

No ha d'estar en contacte amb d'altres vidres, ni amb formigó o metalls.

Tots els materials utilitzats han de ser compatibles entre ells.

El conjunt ha de ser totalment estanc.

Quan el vidre és reflector, la superfície reflectora ha d'anar col·locada a l'exterior.

Si són exteriors, s'han de col·locar sobre tancaments amb orificis de drenatge.

Els vidres laminars de seguretat o antibala han d'estar col·locats de manera que la cara exposada a les agressions coincideixi amb la indicada com a tal pel fabricant.

Fletxa del tancament: $\leq 1/300$ l

Alçària del galze i franquícia perimetral:

- Vidre amb cambra d'aire:

Gruix vidre 2 llunes + cambra d'aire (mm)	Semiperímetre vidre (m)	Alçària galze (mm)	Franquícia perimetral (mm) $\pm 0,5$
≤ 20	$\leq 0,8$	$18 \pm 1,5$	3
	0,8 - 3	$18 \pm 1,5$	3
	3 - 5	$20 \pm 2,0$	4
	5 - 7	$25 \pm 2,5$	5
> 20	$\leq 0,8$	$20 \pm 2,0$	4
	0,8 - 3	$20 \pm 2,0$	4
	3 - 5	$22 \pm 2,0$	5
	5 - 7	$25 \pm 2,5$	5

Franquícia lateral i amplària del galze:

Semiperímetre vidre (m)	Franquícia lateral (mm)	Amplària galze Gruix vidre + (2 x Franquícia lateral) (mm)
≤ 4	3	Gruix vidre + 6
> 4	5	Gruix vidre + 10

En el cas de la col·locació amb perfils conformats de neoprè, la franquícia pot reduir-se fins a 2 mm.

Toleràncies d'execució:

- Franquícia lateral i amplària del galze:

- Vidre amb cambra d'aire:

Gruix vidre 2 llunes + cambra d'aire (mm)	Semiperímetre vidre (m)	Franquícia lateral (mm)	Amplària galze (mm)
14 - 18	≤ 4	± 0,5	± 2,0
19 - 23			± 2,5
24 - 28			± 3,0
30 - 32			± 3,5
34 - 38			± 4,0
40 - 42			± 4,5
46			± 5,0
57			± 6,0
59 - 63			± 6,5
73			± 7,5
75			± 8,0
79			± 8,5
14			> 4
16 - 19	± 2,5		
20 - 24	± 3,0		
25 - 28	± 3,5		
30 - 34	± 4,0		
38	± 4,5		
40 - 42	± 5,0		
46	± 5,5		
57 - 59	± 6,5		
63	± 7,0		
73	± 8,0		
75 - 79	± 8,5		

VIDRE TREMPAT:

El vidre ha de portar totes les manufactures necessàries per a la seva posada a l'obra i no s'admet cap manufactura posterior.

Les peces metàl·liques de fixació han de portar una làmina de neoprè entre el vidre i el metall.

COL·LOCACIÓ AMB RIBET:

Ha de recolzar sobre falques de materials elàstomers o de fusta tractada, col·locades als extrems de la fusteria i a una distància d'1/10 de la seva llargària.

La llargària de les falques s'ha de determinar d'acord amb el tipus de material i la superfície del vidre.

El gruix de les falques ha d'estar en relació amb la franquícia lateral i perimetral.

S'ha de fer un segellat continu que garanteixi l'estanquitat a l'aigua i al pas de l'aire.

Amplària de les falques:

- Vidre aïllant: Gruix vidre (2 llunes+cambra d'aire)+ 3 mm

Toleràncies d'execució:

- Amplària de les falques (vidre aïllant):

Gruix vidre 2 llunes + cambra d'aire (mm)	Amplària falques (mm)
14 - 16	± 1,5
17 - 21	± 2,0
22 - 26	± 2,5
27 - 31	± 3,0
32 - 34	± 3,5
38 - 40	± 4,0
42 - 46	± 4,5
57 - 59	± 6,0
63	± 6,5
73 - 75	± 7,5
79	± 8,0

COL·LOCACIÓ AMB PERFILS CONFORMATS DE NEOPRÈ:

El perfil conformat de neoprè ha de tenir una pressió constant en tota la seva llargària.

2.- CONDICIONS DEL PROCÉS D'EXECUCIÓ

S'han de suspendre els treballs de col·locació quan la velocitat del vent superi els 50 km/h i la temperatura sigui inferior a 0°C.
La posada a l'obra no ha d'alterar les característiques de l'element.

3.- UNITAT I CRITERI D'AMIDAMENT

ENVIDRAT:

m2 de superfície amidada segons les especificacions de la DT.

S'han de considerar les respectives dimensions segons els criteris següents, cal prendre el múltiple immediat superior en cas que la dimensió no ho sigui:

VIDRE AÏLLANT, DE PROTECCIÓ AL FOC, LAMINAR DE SEGURETAT O ANTIBALA:

- Llargària i amplària: Múltiples de 3 cm
- Unitats amb superfície < 0,25 m2: 0,25 m2 per unitat

4.- NORMATIVA DE COMPLIMENT OBLIGATORI

COL·LOCACIÓ AMB LLISTÓ DE VIDRE O AMB PERFILS CONFORMATS DE NEOPRÈ:

* UNE 85222:1985 Ventanas. Acristalamiento y métodos de montaje.

PC ENVIDRAMENTS

PCZ ELEMENTS ESPECIALS PER A ENVIDRAMENTS

PCZ2- SEGELLAT DE VIDRE

0.- ELEMENTOS QUE CONTEMPLA EL PLIEGO

PCZ2-5NMX,PCZ2-5NM0.

Plec de condicions

1.- DEFINICIÓ I CONDICIONS DE LES PARTIDES D'OBRA EXECUTADES

Formació de segellat d'estanquitat en junts d'envidrament amb massilla d'un o dos components injectada amb pistola.

L'execució de la unitat d'obra inclou les operacions següents:

- Neteja i preparació de les superfícies del junt
- Aplicació d'una capa d'emprimació, en el seu cas
- Protecció de les vores del junt per a evitar que s'embrutin
- Aplicació de la massilla
- Repasos i neteja final

CONDICIONS GENERALS:

La massilla ha de ser compatible amb tots els elements que formen el conjunt envidrat.

S'ha d'aplicar sobre superfícies llises, seques, sense pols ni òxids o greixos.

El segellat ha de ser continu i ha de garantir l'estanquitat a l'aigua i al pas de l'aire.

El junt ha de quedar ple, acabat i polit.

El segellat ha de tenir la consistència i l'enduriment apropiats, i en el temps que determinin les especificacions particulars del producte.

2.- CONDICIONS DEL PROCÉS D'EXECUCIÓ

S'han de suspendre els treballs si la temperatura ambient és inferior a 5°C, superior a 30°C o plou.

3.- UNITAT I CRITERI D'AMIDAMENT

m de llargària amidada segons les especificacions de la DT.

4.- NORMATIVA DE COMPLIMENT OBLIGATORI

No hi ha normativa de compliment obligatori.

PD INSTAL·LACIONS D'EVACUACIÓ, CANALITZACIÓ I VENTILACIÓ ESTÀTICA

PD1 DESGUASSOS I BAIXANTS

PD18- BAIXANT I CONDUCTE DE VENTILACIÓ DE PVC

Plec de condicions

1.- DEFINICIÓ I CONDICIONS DE LES PARTIDES D'OBRA EXECUTADES

Baixants i conductes de ventilació d'instal·lacions d'evacuació d'edificis amb tub de PVC o polipropilè.

L'execució de la unitat d'obra inclou les operacions següents:

- Col·locació dels tubs
- Fixació dels tubs
- Col·locació d'accessoris
- Execució d'unions necessàries

CONDICIONS GENERALS:

El tram muntat ha de quedar aplomat i fixat sòlidament a l'obra.

Ha de ser estanc en tot el seu recorregut.

Els tubs s'han de subjectar per mitjà d'abraçadores encastables, una de fixació sota l'emboadura i la resta de guiatge a intervals regulars.

El pes d'un tub no ha de gravitar sobre el tub inferior.

Les unions entre els tubs s'han de fer seguint les instruccions del fabricant.

El baixant no ha de tenir, en el sentit del recorregut descendent, reduccions de secció en cap punt.

Els conductes de ventilació han de tenir un diàmetre uniforme al llarg de tot el seu recorregut.

El pas a través d'elements estructurals s'ha de protegir amb un contratub de secció més gran.

La franquícia entre el tub i el contratub, i entre el tub i la valona s'ha d'ataconar amb massilla.

Els conductes han de quedar suficientment separats dels paraments per a facilitar les operacions de reparació i evitar la formació de condensacions.

Els trams vistos amb risc d'impacte han de quedar protegits adequadament.

Els baixants instal·lats mai no han de ser horitzontals o en contrapendent.

Nombre d'abraçadores per tub: ≥ 2

Distància entre les abraçadores:

- Baixant: ≤ 15 vegades el diàmetre del baixant

- Conducte de ventilació: ≤ 150 cm

Gruix del parament al que es subjecta el conducte:

- Baixant: ≥ 12 cm

- Conducte de ventilació: ≥ 9 cm

Pendent del conducte de ventilació terciària: ≥ 1 %

Toleràncies d'execució:

- Desploms verticals: $\leq 1\%$, ≤ 30 mm

2.- CONDICIONS DEL PROCÉS D'EXECUCIÓ

Per a fer la unió dels tubs no s'han de forçar ni deformar els extrems.

No s'han de manipular ni corbar els tubs.

Els canvis direccionals i les connexions s'han de fer per mitjà de peces especials.

Tots els talls s'han de fer perpendicularment a l'eix del tub.

3.- UNITAT I CRITERI D'AMIDAMENT

m de llargària instal·lada, amidada segons les especificacions de la DT, entre els eixos dels elements o dels punts per connectar.

Aquest criteri inclou les pèrdues de material corresponents a retalls i la repercussió de les peces especials a col·locar.

4.- NORMATIVA DE COMPLIMENT OBLIGATORI

Documento Básico de Salubridad DB-HS, parte II del CTE, aprobado por el Real Decreto 314/2006.

5.- CONDICIONS DE CONTROL D'EXECUCIÓ I DE L'OBRA ACABADA

CONTROL D'EXECUCIÓ. OPERACIONS DE CONTROL:

La instal·lació d'evacuació d'aigües residuals s'executarà segons prescripcions de projecte, legislació aplicable i a les instruccions de la DF.

CONTROL DE L'OBRA ACABADA. OPERACIONS DE CONTROL:

Es realitzaran les proves d'estanquitat total i parcial. Aquestes proves es realitzaran amb aigua, amb aire o amb fum i es seguiran les directrius i especificacions de cada assaig segons la normativa vigent.

Es verificarà sistema de manteniment i conservació.

CRITERIS DE PRESA DE MOSTRES:

S'ha de comprovar la totalitat de la instal·lació.

INTERPRETACIÓ DE RESULTATS I ACTUACIONS EN CAS D'INCOMPLIMENT:

Es cas de deficiències de material o execució, si es pot esmenar sense canviar materials, es procedirà a fer-ho. En cas contrari es procedirà a canviar tot el material afectat.

En cas de manca d'elements o discrepàncies amb el projecte, es procedirà a l'adequació, d'acord amb el determini la DF.

PD INSTAL·LACIONS D'EVACUACIÓ, CANALITZACIÓ I VENTILACIÓ ESTÀTICA

PD1 DESGUASSOS I BAIXANTS

PD1A- DESGUÀS D'APARELL SANITARI DE PVC

0.- ELEMENTOS QUE CONTEMPLA EL PLIEGO

PD1A-F12X.

Plec de condicions

1.- DEFINICIÓ I CONDICIONS DE LES PARTIDES D'OBRA EXECUTADES

Desguassos d'aparells sanitaris amb tub de PVC o polipropilè, des de l'aparell fins al baixant, caixa sifònica o clavegueró.

L'execució de la unitat d'obra inclou les operacions següents:

- Col·locació dels tubs
- Fixació dels tubs
- Col·locació d'accessoris
- Execució d'unions necessàries

CARACTERÍSTIQUES GENERALS:

El ramal muntat ha de ser estanc, no ha de presentar exsudacions ni ha d'estar exposat a obstruccions.

El ramal no ha de tenir, en el sentit del recorregut descendent, reduccions de secció en cap punt.

Els trams instal·lats mai no han de ser horitzontals o en contrapendent.

Els canvis de direcció s'han de fer amb peces especials.

No han de quedar ramals enfrontats sobre una mateixa canonada col·lectiva

Quan es subjecten a paraments verticals, aquests han de tenir un gruix mínim de 9 cm.

Les subjeccions per a penjar el tub del sostre han de portar folre interior elàstic i han de ser regulables.

Els trams que vagin encastats han d'anar aïllats i no s'han de subjectar amb guix o morter.

El pas a través d'elements estructurals s'ha de fer amb contratub amb una franquícia mínima de 10 mm que s'ha d'ataconar amb massilla asfàltica o material elàstic.

Separació de les subjeccions:

- Per a tubs de diàmetre ≤ 50 cm: 70 cm
- Per a tubs de diàmetre > 50 cm: 50 cm

Llargària del ramal:

- Ramal connectat a caixa sifònica: $\leq 2,5$ m
- Ramal d'aparells amb sifó individual: ≤ 4 m
- Ramal o manigueta de connexió del inodor: ≤ 1 m

Pendent del ramal:

- Ramal connectat a caixa sifònica: 2 al 4 %

- Ramal d'aparells amb sifó individual: - Banyeres i plats de dutxa: <= 10 % -
Aigüeres, safareigs, lavabos i bidets: 2,5 al 5 %
Radi interior de les curvatures: >= 1,5 x D tub

2.- CONDICIONS DEL PROCÉS D'EXECUCIÓ

El procés d'instal·lació no ha d'alterar les característiques de l'element.

3.- UNITAT I CRITERI D'AMIDAMENT

m de llargària amidada segons les especificacions de la DT.

4.- NORMATIVA DE COMPLIMENT OBLIGATORI

Documento Básico de Salubridad DB-HS, parte II del CTE, aprobado por el Real Decreto 314/2006.

PD INSTAL·LACIONS D'EVACUACIÓ, CANALITZACIÓ I VENTILACIÓ ESTÀTICA

PD5 DRENATGES

PD54- BONERA, COL·LOCADA

0.- ELEMENTOS QUE CONTEMPLA EL PLIEGO

PD54-JVWX.

Plec de condicions

1.- DEFINICIÓ I CONDICIONS DE LES PARTIDES D'OBRA EXECUTADES

Subministrament i col·locació d'elements per a la conducció i evacuació de l'aigua superficial dels paviments.

S'han considerat els tipus següents:

- Bonera col·locada amb morter
- Bonera adherida sobre làmina bituminosa en calent
- Morrió col·locat amb morter
- Bonera especial per a sistema d'evacuació sifònic

L'execució de la unitat d'obra inclou les operacions següents:

Elements col·locats amb morter:

- Replanteig
- Col·locació caixa de la bonera
- Execució de les unions amb els tubs
- Fixació de la bonera amb morter
- Col·locació de la reixa
- Retirada de l'obra de les restes d'embalatges, materials sobrants, etc

Elements adherits:

- Replanteig de l'element
- Col·locació de l'element
- Execució de les unions
- Col·locació de la reixa
- Retirada de l'obra de les restes d'embalatges, materials sobrants, etc

CONDICIONS GENERALS:

El conjunt dels elements col·locats ha de ser estanc.

BONERA:

El segellat estanc entre el impermeabilitzant i la bonera ha d'estar fet mitjançant pressió mecànica tipus brida de la tapa de la bonera sobre el cos de la mateixa. El impermeabilitzant ha de quedar protegit amb una brida de material plàstic.

La tapa i els seus accessoris han de quedar correctament col·locats i subjectats a la bonera, amb els procediments indicats pel fabricant.

En la bonera de goma termoplàstica, la làmina impermeable només ha de cavalcar sobre la plataforma de base de la bonera, i no ha de penetrar dins del tub d'aquesta.

La bonera de fosa, de poliamida o d'etilè propilè diè, ha de quedar enrasada amb el paviment.

La bonera de goma termoplàstica s'ha de fixar al baixant amb soldadura química.
Toleràncies d'execució:

- Nivell entre la bonera i el paviment: -2 mm, 0 mm

MORRIÓ:

Ha de quedar correctament col·locat i subjectat a la bonera amb els procediments indicats pel fabricant.

2.- CONDICIONS DEL PROCÉS D'EXECUCIÓ

CONDICIONS GENERALS:

No s'ha de treballar amb pluja intensa, neu o vent superior a 50 km/h. En aquests supòsits, s'ha d'assegurar l'estabilitat de l'equip.

Si l'alçada de caiguda es superior a 2 m s'ha de treballar amb cinturó de seguretat.

ELEMENTS DE GOMA TERMOPLÀSTICA:

S'ha de treballar a una temperatura superior a - 5°C i sense pluja.

La bonera s'ha de soldar sobre un reforç de làmina bituminosa, que ha d'estar adherida a la solera, escalfant-la prèviament en la zona corresponent al perímetre de la bonera, i fixant-la a pressió sobre la làmina.

ELEMENT COL·LOCAT AMB MORTER:

S'ha de treballar a una temperatura ambient que oscil·li entre els 5°C i els 40°C.

El morter ha de formar una mescla homogènia que s'ha d'utilitzar abans d'iniciar l'adormiment.

S'ha d'aplicar sobre superfícies netes.

Si el suport és absorbent s'ha d'humitejar abans d'estendre el morter.

3.- UNITAT I CRITERI D'AMIDAMENT

Unitat de quantitat realment col·locada a l'obra d'acord amb les especificacions de la DT.

4.- NORMATIVA DE COMPLIMENT OBLIGATORI

BONERA:

Documento Básico de Salubridad DB-HS, parte II del CTE, aprobado por el Real Decreto 314/2006.

MORRIÓ:

No hi ha normativa de compliment obligatori.

PG INSTAL·LACIONS ELÈCTRIQUES, DOMÒTICA, FOTOVOLTAICA I MINIEÒLICA

PG0 INSTAL·LACIONS D'ENLLAÇ

PG04- QUADRE DE COMANDAMENT I PROTECCIÓ

0.- ELEMENTOS QUE CONTEMPLA EL PLIEGO

PG04-61UX.

Plec de condicions

1.- DEFINICIÓ I CONDICIONS DE LES PARTIDES D'OBRA EXECUTADES

Quadres de comandament i protecció, col·locats.

S'han considerat les unitats d'obra següents:

- Col·locació de quadre de comandament i protecció de l'interior de l'habitatge

L'execució de la unitat d'obra inclou les operacions següents:

Quadre de comandament i protecció de l'interior de l'habitatge:

- Preparació de la zona de treball

- Replanteig del traçat de la instal·lació

- Obertura de regates per a encastar els tubs elèctrics

- Formació de l'encast de la caixa del quadre de comandament

- Col·locació dels tubs de protecció elèctrica encastats

- Col·locació de la caixa del quadre de comandament

- Tapat de la regata amb guix

- Collat amb guix de la caixa del quadre de comandament

- Col·locació dels mecanismes de protecció a l'interior de la caixa
- Estesa dels cables elèctrics per l'interior dels tubs i execució de les connexions amb els mecanismes
- Retirada de l'obra de les restes d'emalatges, retalls de tubs, cables, etc.

CONDICIONS GENERALS:

Els diferents elements que conformen la instal·lació han de quedar en la posició prevista a la DT o en el seu defecte, en la indicada per la DF.

Les connexions elèctriques han d'estar fetes a dintre de les caixes de connexions de la instal·lació o bé en els borns dels mecanismes.

Un cop acabades les tasques de muntatge no pot quedar en tensió cap punt accessible de la instal·lació fora dels punts de connexió.

Els cables han d'estar subjectats al mecanisme mitjançant la pressió de visos.

Tots els conductors han de quedar connectats als borns corresponents.

Cap part accessible de l'element instal·lat no ha d'estar en tensió, fora dels punts de connexió.

Quan es col·loca a pressió ha d'anar muntat sobre un perfil DIN simètric a l'interior d'una caixa o armari. En aquest cas, l'interruptor s'ha de subjectar pel mecanisme de fixació disposat per a tal fi.

Quan es col·loca amb cargols, ha d'estar muntat sobre una placa base aïllant a l'interior d'una caixa també aïllant. En aquest cas l'interruptor s'ha de subjectar pels punts disposats a tal fi pel fabricant.

Els interruptors han de ser capaços de funcionar correctament en les condicions normals exigides en les normes.

Els interruptors que admetin la regulació d'algun paràmetre han d'estar ajustats a les condicions del paràmetre exigides en la DT.

Resistència a la tracció de les connexions: ≥ 30 N

QUADRE DE COMANDAMENT I PROTECCIÓ DE L'INTERIOR DE L'HABITATGE:

Les regates han d'estar fetes al lloc indicat a la DT, amb les modificacions introduïdes al replanteig previ, aprovades per la DF.

Han de ser rectes.

Si la paret és estructural, la regata no pot ser horitzontal.

Ha de quedar completament tapada i enrasada amb el parament de la paret.

No ha de sobresortir en cap punt el tub o d'altres elements col·locats dins de la regata.

Fondària:

- Paret estructural: $< 1/6$ gruix paret

- Paret no estructural: $< 1/3$ gruix paret

Pendent: $\geq 70^\circ$

Separació als brancals: ≥ 20 cm

Separació entre regates: ≥ 50 cm

Toleràncies d'execució:

- Replanteig: ± 10 mm

- Fondària: $+ 0$ mm, $- 5$ mm

Els encastos han d'estar fets al lloc indicat a la DT, amb les modificacions introduïdes al replanteig previ, aprovades per la DF.

L'element per encastar ha de quedar col·locat a la posició correcta en condicions de ser utilitzat, de rebre els mecanismes que li pertocin (si és el cas), etc.

El forat al voltant de l'element ha d'estar completament reblert, i enrasat amb el parament de la paret.

Fondària: $\leq 1/2$ gruix de la paret

Separació als brancals: ≥ 20 cm

Toleràncies d'execució:

- Replanteig: ± 10 mm

- Fondària: $+ 0$ mm, $- 5$ mm

El tub no pot tenir empalmaments entre els registres (caixes de derivació, pericons, etc.), ni entre aquests i les caixes de mecanismes.

El tub s'ha de fixar al fons d'una regata oberta al parament, coberta amb guix.

El radi de curvatura dels canvis de direcció de la canalització encastada no ha de ser mai inferior a 140 mm.

Nombre de corbes de 90° entre dos registres consecutius: ≤ 3

Recobriments de guix: ≥ 1 cm

Toleràncies d'instal·lació:

- Penetració dels tubs dintre les caixes: ± 2 mm

El quadre ha de quedar fixat sòlidament al parament per un mínim de quatre punts.

La posició ha de ser la fixada a la DT.

Toleràncies d'instal·lació:

- Posició: ± 20 mm

- Aplomat: $\pm 2\%$

El conductor ha de penetrar dins les caixes de derivació, de connexió dels equips i dels mecanismes elèctrics.

El cable ha de portar una identificació mitjançant anelles o brides del circuit al qual pertany, a la sortida del quadre de protecció.

No ha d'haver-hi empalmaments entre les caixes de derivació, ni entre aquestes i els mecanismes.

Els empalmaments i les derivacions han d'estar fets amb borns o regletes de connexió. Els conductors han de quedar estesos de manera que les seves propietats no quedin danyades. Els conductors han d'estar protegits contra els danys mecànics que puguin venir després de la seva instal·lació.

En tots els llocs on el cable sigui susceptible d'estar sotmès a danys, es protegirà mecànicament mitjançant tub o safata d'acer galvanitzat.

Radi de curvatura mínim admissible durant l'estesa:

- Cables unipolars: Radi mínim de quinze vegades el diàmetre del cable.
- Cables multiconductors: Radi mínim de dotze vegades el diàmetre del cable.

Penetració del conductor dins les caixes: ≥ 10 cm

Toleràncies d'instal·lació:

- Penetració del conductor dins les caixes: ± 10 mm

2.- CONDICIONS DEL PROCÉS D'EXECUCIÓ

L'ordre d'execució de les feines ha de ser l'indicat en el primer apartat, on s'enumeren les operacions incloses a la unitat d'obra.

Cadascuna de les operacions que configuren la unitat d'obra ha de complir el seu plec de condicions.

Després d'executar cadascuna de les operacions que configuren la unitat d'obra, i abans de fer una operació que ocultí el resultat d'aquesta, s'ha de permetre que la DF verifiqui que es compleix el plec de condicions de l'operació.

3.- UNITAT I CRITERI D'AMIDAMENT

Unitat de quantitat instal·lada, mesurada segons les especificacions de la DT.

4.- NORMATIVA DE COMPLIMENT OBLIGATORI

Real Decreto 842/2002 de 2 de agosto, por el que se aprueba el Reglamento Electrotécnico de Baja Tensión. REBT 2002.

5.- CONDICIONS DE CONTROL D'EXECUCIÓ I DE L'OBRA ACABADA

CONTROL D'EXECUCIÓ. OPERACIONS DE CONTROL EN CABLEJAT:

Les tasques de control a realitzar són les següents:

- Comprovació de la correcta instal·lació dels conductors
- Verificar que els tipus i seccions dels conductors s'adeqüen a l'especificat al projecte
- Verificar la no existència d'empalmaments fora de les caixes
- Verificar a caixes la correcta execució dels empalmaments i l'ús de borns de connexió adequats
- Verificar l'ús adequat dels codis de colors
- Verificar les distàncies de seguretat respecte altres conduccions (aigua, gas, gasos cremats i senyals febles) segons cadascun dels reglaments d'aplicació.
- Assaigs segons REBT.

CONTROL D'EXECUCIÓ. OPERACIONS DE CONTROL EN MECANISMES:

Les tasques de control a realitzar són les següents:

- Verificació de que els mecanismes instal·lats a cada lloc són el que es corresponen als especificats a la DT.
- Verificar que el sistema de fixació es correcte
- Verificar el funcionament de la instal·lació que comanden
- Verificar la connexió dels conductors i l'absència de derivacions no permeses en contactes dels mecanismes.
- Verificar en preses de corrent l'existència de la línia de terra i mesura de la tensió de contacte.

CONTROL D'EXECUCIÓ. OPERACIONS DE CONTROL EN QUADRES GENERALS I SUBQUADRES:

Les tasques de control de qualitat de Quadres Generals, són les següents:

- Comprovació de la correcta implantació dels equips a l'obra.
- Comprovar la correcta identificació de fases, segons codi de colors
- Verificar el marcatge dels conductors a la sortida de línies de manera que s'identifiquin correctament tots els circuits.
- Verificar el marcatge amb materials adients, de tot el cablejat de comandament.
- Verificar la coherència entre la documentació escrita referent a la identificació de circuits i l'execució real.
- Verificar que les seccions dels conductors s'adeqüen a les proteccions i als requisits de projecte
- Verificar la connexió dels diferents circuits, comprovant la no existència de contactes fluixos, enllaços i unions no previstes.
- Comprovar que les longituds dels conductors siguin prou folgades per poder fer arranjaments

futurs -sense necessitats d'enllaços.

- Verificar la correcta posada a terra de totes les parts metàl·liques del quadre.
 - Verificar la correcta connexió dels conductors d'alimentació i sortides del quadre.
 - Verificar la regulació de les proteccions (Intensitat, temps de retard) sigui d'acord a l'especificat.
 - Assaigs a efectuar a l'obra en quadres generals segons les normes aplicables en cada cas:
 - Dispar de diferencials amb intensitat de defecte igual al nominal segons UNE-EN 61008
- R.E.T.B - Mesura de tensions de contacte segons R.E.T.B - Mesura de resistència de bucle segons R.E.T.B

Aquests assaigs es realitzaran una vegada connectats tots els circuits de sortida i finalitzada la xarxa de terres.

CONTROL DE L'OBRA ACABADA. OPERACIONS DE CONTROL EN CABLEJAT:

Les tasques de control a realitzar són les següents:

- Realització i emissió d'informe amb resultats dels controls i assaigs realitzats, d'acord amb el que s'especifica a la taula d'assaigs i de quantificació dels mateixos.

CONTROL DE L'OBRA ACABADA. OPERACIONS DE CONTROL EN MECANISMES:

Les tasques de control a realitzar són les següents:

- Realització i emissió d'informe amb resultats dels controls i mesures realitzades.

CONTROL DE L'OBRA ACABADA. OPERACIONS DE CONTROL EN QUADRES GENERALS I SUBQUADRES:

Les tasques de control a realitzar són les següents:

- Realització i emissió d'informe amb resultats dels controls i assaigs realitzats, d'acord amb el que s'especifica a la taula d'assaigs i de quantificació dels mateixos.

CRITERIS DE PRESA DE MOSTRES EN CABLEJAT:

Resistència d'aïllament: Es realitzarà a tots els circuits

Rigidesa dielèctrica: Es realitzarà a les línies principals

Caiguda de tensió: Es mesuraran els circuits més desfavorables i les línies que hagin sigut modificades el seu recorregut respecte projecte.

CRITERIS DE PRESA DE MOSTRES EN MECANISMES:

Es comprovarà per mostreig diferents punts de la instal·lació segons criteri de la DF.

Es mesurarà la tensió de contacte a un punt com a mínim de cada circuit.

CRITERIS DE PRESA DE MOSTRES EN QUADRES GENERALS I SUBQUADRES:

S'ha de comprovar la totalitat de la instal·lació.

INTERPRETACIÓ DE RESULTATS I ACTUACIONS EN CAS D'INCOMPLIMENT:

En cas d'incompliment de la Normativa vigent, es procedirà a la seva adequació.

En cas de deficiències de material o execució, es procedirà d'acord amb el que determini la DF.

INTERPRETACIÓ DE RESULTATS I ACTUACIONS EN CAS D'INCOMPLIMENT EN QUADRES GENERALS I SUBQUADRES:

En cas de deficiències de material o execució, si es pot esmenar sense canviar materials, es procedirà a fer-ho. En cas contrari es procedirà a canviar tot el material afectat.

En cas de manca d'elements o discrepàncies amb el projecte, es procedirà a l'adequació, d'acord amb el determini la DF.

PG INSTAL·LACIONS ELÈCTRIQUES, DOMÒTICA, FOTOVOLTAICA I MINIEÒLICA

PG1 CAIXES I ARMARIS

PG1A- CAIXA PER A QUADRE DE COMANDAMENT I PROTECCIÓ, COL·LOCADA

Plec de condicions

1.- DEFINICIÓ I CONDICIONS DE LES PARTIDES D'OBRA EXECUTADES

Caixes per a protecció encastades o muntades superficialment.

L'execució de la unitat d'obra inclou les operacions següents:

- Col·locació i anivellació
- Connexionat
- Retirada de l'obra dels embalatges, retalls de cables, etc.

CONDICIONS GENERALS:

La caixa ha de quedar fixada sòlidament al parament per un mínim de quatre punts.

La part inferior de la caixa ha d'estar situada a una alçària de 400 mm, com a mínim.

La caixa ha de quedar col·locada en un lloc de fàcil i lliure accés.

La posició ha de ser la fixada a la DT.

Toleràncies d'instal·lació:

- Posició: ± 20 mm
- Aplomat: $\pm 2\%$

2.- CONDICIONS DEL PROCÉS D'EXECUCIÓ

Per a la instal·lació s'han de seguir les instruccions de la DT del fabricant. La seva instal·lació no ha d'alterar les característiques de l'element. S'ha de treballar sense tensió a la xarxa. Un cop instal·lada la caixa, es procedirà a la retirada de l'obra de tots els materials sobrants com ara embalatges, retalls de cables, etc.

3.- UNITAT I CRITERI D'AMIDAMENT

Unitat de quantitat instal·lada, mesurada segons les especificacions de la DT.

4.- NORMATIVA DE COMPLIMENT OBLIGATORI

Real Decreto 842/2002 de 2 de agosto, por el que se aprueba el Reglamento Electrotécnico de Baja Tensión. REBT 2002.

PG INSTAL·LACIONS ELÈCTRIQUES, DOMÒTICA, FOTOVOLTAICA I MINIEÒLICA

PG2 TUBS, CANALS, SAFATES I COLUMNES PER A MECANISMES

PG2N- TUB FLEXIBLE DE MATERIAL PLÀSTIC PER A LA PROTECCIÓ DE CONDUCTORS ELÈCTRICS, COL·LOCAT

Plec de condicions

1.- DEFINICIÓ I CONDICIONS DE LES PARTIDES D'OBRA EXECUTADES

Tub flexible no metàl·lic, de fins a 250 mm de diàmetre nominal, col·locat.

S'han considerat els tipus de tubs següents:

- Tubs de PVC corrugats
- Tubs de PVC folrats, de dues capes, semillisa l'exterior i corrugada la interior
- Tubs de material lliure d'halògens
- Tubs de polipropilè
- Tubs de polietilè de dues capes, corrugada l'exterior i llisa la interior

S'han considerat els tipus de col·locació següents:

- Tubs col·locats encastats
- Tubs col·locats sota paviment
- Tubs col·locats sobre sostremort
- Tubs col·locats al fons de la rasa

L'execució de la unitat d'obra inclou les operacions següents:

- Replanteig del traçat del tub
- L'estesa, fixació o col·locació del tub
- Retirada de l'obra de les restes d'embalatges, retalls de tubs, etc.

CONDICIONS GENERALS:

El tub no pot tenir empalmaments entre els registres (caixes de derivació, pericons, etc.), ni entre aquests i les caixes de mecanismes.

S'ha de comprovar la regularitat superficial i l'estat de la superfície sobre la què s'ha d'efectuar el tractament superficial.

Toleràncies d'instal·lació:

- Penetració dels tubs dintre les caixes: ± 2 mm

ENCASTAT:

El tub s'ha de fixar al fons d'una regata oberta al parament, coberta amb guix.

Recobriment de guix: ≥ 1 cm

SOBRE SOSTREMORT:

El tub ha de quedar fixat al sostre o recolzat en el cel ras.

MUNTAT A SOTA D'UN PAVIMENT

El tub ha de quedar recolzat sobre el paviment base.

Ha de quedar fixat al paviment base amb tocs de morter cada metre, com a mínim.

CANALITZACIÓ SOTERRADA:

El tub ha de quedar instal·lat al fons de rases reblertes posteriorment.

El tub no pot tenir empalmaments entre els registres (caixes de derivació, pericons, etc.), ni entre aquests i les caixes de mecanismes.

Nombre de corbes de 90° entre dos registres consecutius: ≤ 3

Distància entre el tub i la capa de protecció: ≥ 10 cm

Fondària de les rases: ≥ 40 cm

Penetració del tub dins dels pericons: 10 cm

Toleràncies d'execució:

- Penetració del tub dins dels pericons: ± 10 mm

2.- CONDICIONS DEL PROCÉS D'EXECUCIÓ

CONDICIONS GENERALS:

Abans de començar els treballs de muntatge es farà un replanteig previ que serà aprovat per la DF

Les unions s'han de fer amb els accessoris subministrats pel fabricant o expressament aprovats per aquest. Els accessoris d'unió i en general tots els accessoris que intervenen en la canalització han de ser els adequats al tipus i característiques del tub a col·locar.

S'ha de comprovar que les característiques del producte a col·locar corresponen a les especificades a la DT del projecte.

Els tubs s'han d'inspeccionar abans de la seva col·locació.

La seva instal·lació no n'ha d'alterar les característiques.

Un cop acabades les tasques de muntatge, es procedirà a la retirada de l'obra de les restes d'emballatges, retalls de tubs, etc.

CANALITZACIÓ SOTERRADA:

El tub ha de quedar alineat en el fons de la rasa nivellant-lo amb una capa de sorra garbejada i netejant-la de possibles obstacles (pedra, runa, etc.)

Sobre la canalització s'ha de col·locar una capa o coberta d'avís i protecció mecànica (maons, plaques de formigó, etc.).

3.- UNITAT I CRITERI D'AMIDAMENT

m de llargària instal·lada, amidada segons les especificacions del projecte, entre els eixos dels elements o dels punts per connectar.

La instal·lació inclou les fixacions, provisionals quan el muntatge és encastat i definitives en la resta de muntatges.

Aquest criteri inclou les pèrdues de material corresponents a retalls.

4.- NORMATIVA DE COMPLIMENT OBLIGATORI

NORMATIVA GENERAL:

Real Decreto 842/2002 de 2 de agosto, por el que se aprueba el Reglamento Electrotécnico de Baja Tensión. REBT 2002.

UNE-EN 50086-1:1995 Sistemas de tubos para la conducción de cables. Parte 1: Requisitos generales.

UNE-EN 50086-2-2:1997 Sistemas de tubos para instalaciones eléctricas. Parte 2-2: Requisitos particulares para sistemas de tubos curvables.

UNE-EN 50086-2-3:1997 Sistemas de tubos para instalaciones eléctricas. Parte 2-1: Requisitos particulares para sistemas de tubos flexibles.

CANALITZACIÓ SOTERRADA:

UNE-EN 50086-2-4:1995 Sistemas de tubos para la conducción de cables. Parte 2-4: requisitos particulares para sistemas de tubos enterrados.

5.- CONDICIONS DE CONTROL D'EXECUCIÓ I DE L'OBRA ACABADA

CONTROL D'EXECUCIÓ. OPERACIONS DE CONTROL:

Les tasques de control a realitzar són les següents:

- Comprovació de la correcta implantació de les canalitzacions segons el traçat previst.
- Verificar que les dimensions de les canalitzacions s'adeqüen a l'especificat i al que li correspon segons el R.E.B.T., en funció dels conductors instal·lats.
- Verificar la correcta suportació i l'ús dels accessoris adequats.
- Verificar el grau de protecció IP
- Verificar els radis de curvatura, comprovant que no es provoquen reduccions de secció.
- Verificar la continuïtat elèctrica a canalitzacions metàl·liques i la seva posada a terra.
- Verificar la no existència d'encreuaments i paral·lelismes amb d'altres canalitzacions a distàncies inferiors a l'indicat al R.E.B.T.

- Verificar el correcte dimensionament de les caixes de connexió i l'ús dels accessoris adequats.

- Verificar la correcta implantació de registres per a un manteniment correcte.

CONTROL DE L'OBRA ACABADA. OPERACIONS DE CONTROL:

- Informe amb els resultats dels controls efectuats.

CRITERIS DE PRESA DE MOSTRES:

Es verificarà per mostreig diferents punts de la instal·lació.

INTERPRETACIÓ DE RESULTATS I ACTUACIONS EN CAS D'INCOMPLIMENT:

En cas d'incompliment de la Normativa vigent, es procedirà a la seva adequació.

En cas de deficiències de material o execució, es procedirà d'acord amb el que determini la DF.

PG INSTAL·LACIONS ELÈCTRIQUES, DOMÒTICA, FOTOVOLTAICA I MINIEÒLICA

PG3 CABLES ELÈCTRICS PER A TENSIÓ BAIXA I SISTEMES DE DISTRIBUCIÓ ELÈCTRICA

PG35- CABLE DE COURE DE 450/750, COL·LOCAT

Plec de condicions

1.- DEFINICIÓ I CONDICIONS DE LES PARTIDES D'OBRA EXECUTADES

Estesa i col·locació de cable elèctric destinat a sistemes de distribució de baixa tensió per a instal·lacions fixes, amb una tensió assignada de 450/750 V.

- Cables elèctrics de baixa tensió per a instal·lacions elèctriques fixes d'interior o per a quadres i panells elèctrics, amb conductor de coure, de secció circular, de tensió assignada inferior o igual a 450/750 V, amb aïllament i sense coberta.

S'han considerat els tipus de col·locació següents:

- Col·locat en tub
- Col·locat en canal

L'execució de la unitat d'obra inclou les operacions següents:

- Estesa, col·locació i tibat del cable si es el cas

CONDICIONS GENERALS:

Els empalmaments i derivacions s'han de fer amb borns o regletes de connexió, prohibint-se expressament el fer-ho per simple recargolament o enrotllament dels fils, de forma que es garanteixi tant la continuïtat elèctrica com la de l'aïllament.

El recorregut ha de ser l'indicat a la DT.

Els conductors han de quedar estesos de manera que les seves propietats no quedin danyades.

Els conductors han d'estar protegits contra els danys mecànics que puguin venir després de la seva instal·lació.

El conductor ha de penetrar dins les caixes de derivació, de connexió dels equips i dels mecanismes elèctrics.

El cable ha de portar una identificació mitjançant anelles o brides del circuit al qual pertany, a la sortida del quadre de protecció.

No ha d'haver-hi empalmaments entre les caixes de derivació, ni entre aquestes i els mecanismes.

El radi de curvatura mínim admès ha de ser 10 vegades el diàmetre exterior del cable en mm.

Penetració del conductor dins les caixes: ≥ 10 cm

Toleràncies d'instal·lació:

- Penetració del conductor dins les caixes: ± 10 mm

COL·LOCAT EN TUBS:

El diàmetre interior dels tubs serà superior a dues vegades el diàmetre del conductor.

Si en un mateix tub hi ha més d'un cable, aleshores el diàmetre del tub ha de ser suficientment gran per evitar embussaments dels cables.

2.- CONDICIONS DEL PROCÉS D'EXECUCIÓ

CONDICIONS GENERALS:

L'instal·lador prendrà cura que no pateixi torsions ni danys a la seva coberta en treure'l de la bobina.

Es tindrà cura al treure el cable de la bobina per tal de no causar-li retorçaments ni coques.

No ha de tenir contacte amb superfícies calentes, ni que desprenguin irradiacions.

CABLE COL·LOCAT EN TUB:

El tub de protecció ha d'estar instal·lat abans d'introduir els conductors.

El conductor s'ha d'introduir dins el tub de protecció mitjançant un cable guia prenent cura que no pateixi torsions ni danys a la seva coberta.

3.- UNITAT I CRITERI D'AMIDAMENT

m de llargària instal·lada, amidada segons les especificacions del projecte, entre els eixos dels elements per connectar.

Aquest criteri inclou les pèrdues de material corresponents a retalls, així com l'excés previst per a les connexions.

4.- NORMATIVA DE COMPLIMENT OBLIGATORI

Real Decreto 842/2002 de 2 de agosto, por el que se aprueba el Reglamento Electrotécnico de Baja Tensión. REBT 2002.

5.- CONDICIONS DE CONTROL D'EXECUCIÓ I DE L'OBRA ACABADA

CONTROL D'EXECUCIÓ. OPERACIONS DE CONTROL:

Les tasques de control a realitzar són les següents:

- Comprovació de la correcta instal·lació dels conductors
- Verificar que els tipus i seccions dels conductors s'adeqüen a l'especificat al projecte
- Verificar la no existència d'empalmaments fora de les caixes
- Verificar a caixes la correcta execució dels empalmaments i l'ús de borns de connexió adequats
- Verificar l'ús adequat dels codis de colors
- Verificar les distàncies de seguretat respecte altres conduccions (aigua, gas, gasos cremats i senyals febles) segons cadascun dels reglaments d'aplicació.
- Assaigs segons REBT.

CONTROL DE L'OBRA ACABADA. OPERACIONS DE CONTROL:

Les tasques de control a realitzar són les següents:

- Realització i emissió d'informe amb resultats dels controls i assaigs realitzats, d'acord amb el que s'especifica a la taula d'assaigs i de quantificació dels mateixos.

CRITERIS DE PRESA DE MOSTRES:

Resistència d'aïllament: Es realitzarà a tots els circuits

Rigidesa dielèctrica: Es realitzarà a les línies principals

Caiguda de tensió: Es mesuraran els circuits més desfavorables i les línies que hagin sigut modificades el seu recorregut respecte projecte.

INTERPRETACIÓ DE RESULTATS I ACTUACIONS EN CAS D'INCOMPLIMENT:

En cas d'incompliment de la Normativa vigent, es procedirà a la seva substitució.

En cas de deficiències de material o execució, es procedirà d'acord amb el que determini la DF.

PG INSTAL·LACIONS ELÈCTRIQUES, DOMÒTICA, FOTOVOLTAICA I MINIEÒLICA

PG4 APARELLS DE PROTECCIÓ

PG47- INTERRUPTOR AUTOMÀTIC MAGNETOTÈRMIC, COL·LOCAT

Plec de condicions

1.- DEFINICIÓ I CONDICIONS DE LES PARTIDES D'OBRA EXECUTADES

Interruptor automàtic magnetotèrmic unipolar amb 1 pol protegit, bipolar amb 1 pol protegit, bipolar amb 2 pols protegits, tripolar amb 3 pols protegits, tetrapolar amb 3 pols protegits, tetrapolar amb tres pols protegits i protecció parcial del neutre i tetrapolar amb 4 pols protegits.

S'han considerat els tipus següents:

- Per a control de potència (ICP)
- Per a protecció de línies elèctriques d'alimentació a receptors (PIA)
- Interruptors automàtics magnetotèrmics de caixa emmotllada

L'execució de la unitat d'obra inclou les operacions següents:

- Col·locació i anivellació
- Connexionat
- Regulació dels paràmetres de funcionament, si és el cas

CONDICIONS GENERALS:

La subjecció de cables ha d'estar feta mitjançant la pressió de visos.

Tots els conductors han de quedar connectats als borns corresponents.

Cap part accessible de l'element instal·lat no ha d'estar en tensió, fora dels punts de connexió.

Quan es col·loca a pressió ha d'anar muntat sobre un perfil DIN simètric a l'interior d'una caixa o armari. En aquest cas, l'interruptor s'ha de subjectar pel mecanisme de fixació disposat per a tal fi.

Quan es col·loca amb cargols, ha d'estar muntat sobre una placa base aïllant a l'interior d'una caixa també aïllant. En aquest cas l'interruptor s'ha de subjectar pels punts disposats a tal fi pel fabricant.

Els interruptors han de ser capaços de funcionar correctament en les condicions normals exigides en les normes.

Els interruptors que admetin la regulació d'algun paràmetre han d'estar ajustats a les condicions del paràmetre exigides en la DT.

Resistència a la tracció de les connexions: ≥ 30 N

ICP:

Ha d'estar muntat dins d'una caixa precintable.

Ha d'estar localitzat el més aprop possible de l'entrada de la derivació individual.

PIA:

En el cas de vivendes ha de quedar muntat un interruptor magnetotèrmic per a cada circuit.

2.- CONDICIONS DEL PROCÉS D'EXECUCIÓ

Els interruptors han de muntar-se segons les indicacions del fabricant, i atenent a les especificacions dels reglaments.

No s'ha de treballar amb tensió a la xarxa. Abans de procedir a la connexió es verificarà que els conductors estan sense tensió.

S'han d'identificar els conductors de cada fase i neutre per a la seva correcta connexió als borns de l'interruptor.

S'ha de comprovar que les característiques de l'aparell corresponen a les especificades a la DT

S'ha de verificar que els conductors quedin aprestats de forma segura.

Quan la secció dels conductors o requereixi es faran servir terminals per a fer les connexions.

3.- UNITAT I CRITERI D'AMIDAMENT

Unitat de quantitat instal·lada, mesurada segons les especificacions de la DT.

La instal·lació inclou la part proporcional de connexionats i accessoris dins dels quadres elèctrics.

4.- NORMATIVA DE COMPLIMENT OBLIGATORI

NORMATIVA GENERAL:

Real Decreto 842/2002 de 2 de agosto, por el que se aprueba el Reglamento Electrotécnico de Baja Tensión. REBT 2002.

ICP:

UNE 20317:1988 Interruptores automáticos magnetotérmicos, para control de potencia, de 1,5 a 63 A.

UNE 20317/1M:1993 Interruptores automáticos magnetotérmicos, para control de potencia, de 1,5 a 63 A.

PIA:

UNE-EN 60898:1992 Interruptores automáticos para instalaciones domésticas y análogas para la protección contra sobrecorrientes.

UNE-EN 60898/A1:1993 Interruptores automáticos para instalaciones domésticas y análogas para la protección contra sobrecorrientes.

UNE-EN 60898/A1:1993 ERRATUM Interruptores automáticos para instalaciones domésticas y análogas para la protección contra sobrecorrientes.

UNE-EN 60947-1:2002 Aparatura de baja tensión. Parte 1: Reglas generales.

UNE-EN 60947-2:1998 Aparatura de baja tensión. Parte 2: Interruptores automáticos.

INTERRUPTORS AUTOMÀTICS DE CAIXA EMMOTLLADA:

UNE-EN 60947-1:2002 Aparatura de baja tensión. Parte 1: Reglas generales.

UNE-EN 60947-2:1998 Aparamenta de baja tensión. Parte 2: Interruptores automáticos.

5.- CONDICIONS DE CONTROL D'EXECUCIÓ I DE L'OBRA ACABADA

OPERACIONS DE CONTROL:

Les tasques de control a realitzar són les següents:

- Verificació de que els mecanismes instal·lats a cada lloc són el que es corresponen als especificats a la DT.
- Verificar que el sistema de fixació es correcte
- Verificar el funcionament de la instal·lació que comanden
- Verificar la connexió dels conductors i l'absència de derivacions no permeses en contactes dels mecanismes.
- Verificar en preses de corrent l'existència de la línia de terra i mesura de la tensió de contacte.

CRITERIS DE PRESA DE MOSTRES:

Es comprovarà per mostreig diferents punts de la instal·lació segons criteri de la DF.

Es mesurarà la tensió de contacte a un punt com a mínim de cada circuit.

INTERPRETACIÓ DE RESULTATS I ACTUACIONS EN CAS D'INCOMPLIMENT:

En cas d'incompliment de la Normativa vigent, es procedirà a la seva adequació.

En cas de deficiències de material o execució, es procedirà d'acord amb el que determini la DF.

CONTROL D'EXECUCIÓ. OPERACIONS DE CONTROL EN QUADRES GENERALS I SUBQUADRES:

Les tasques de control de qualitat de Quadres Generals, són les següents:

- Comprovació de la correcta implantació dels equips a l'obra.
- Comprovar la correcta identificació de fases, segons codi de colors
- Verificar el marcatge dels conductors a la sortida de línies de manera que s'identifiquin correctament tots els circuits.
- Verificar el marcatge amb materials adients, de tot el cablejat de comandament.
- Verificar la coherència entre la documentació escrita referent a la identificació de circuits i l'execució real.
- Verificar que les seccions dels conductors s'adeqüen a les proteccions i als requisits de projecte
- Verificar la connexió dels diferents circuits, comprovant la no existència de contactes fluixos, enllaços i unions no previstes.
- Comprovar que les longituds dels conductors siguin prou folgades per poder fer arranjaments futurs -sense necessitats d'enllaços.
- Verificar la correcta posada a terra de totes les parts metàl·liques del quadre.
- Verificar la correcta connexió dels conductors d'alimentació i sortides del quadre.
- Verificar la regulació de les proteccions (Intensitat, temps de retard) sigui d'acord a l'especificat.
- Assaigs a efectuar a l'obra en quadres generals segons les normes aplicables en cada cas:
 - Dispar de diferencials amb intensitat de defecte igual al nominal segons UNE-EN 61008
 - R.E.B.T - Mesura de tensions de contacte segons R.E.T.B - Mesura de resistència de bucle segons R.E.T.B

Aquests assaigs es realitzaran una vegada connectats tots els circuits de sortida i finalitzada la xarxa de terres.

CONTROL DE L'OBRA ACABADA. OPERACIONS DE CONTROL EN QUADRES GENERALS I SUBQUADRES:

Les tasques de control a realitzar són les següents:

- Realització i emissió d'informe amb resultats dels controls i assaigs realitzats, d'acord amb el que s'especifica a la taula d'assaigs i de quantificació dels mateixos.

CRITERIS DE PRESA DE MOSTRES EN QUADRES GENERALS I SUBQUADRES:

S'ha de comprovar la totalitat de la instal·lació.

INTERPRETACIÓ DE RESULTATS I ACTUACIONS EN CAS D'INCOMPLIMENT EN QUADRES GENERALS I SUBQUADRES:

Es cas de deficiències de material o execució, si es pot esmenar sense canviar materials, es procedirà a fer-ho. En cas contrari es procedirà a canviar tot el material afectat.

En cas de manca d'elements o discrepàncies amb el projecte, es procedirà a l'adequació, d'acord amb el determini la DF.

PG INSTAL·LACIONS ELÈCTRIQUES, DOMÒTICA, FOTOVOLTAICA I MINIEÒLICA

PG4 APARELLS DE PROTECCIÓ

PG48- INTERRUPTOR AUTOMÀTIC TIPUS ICP-M, COL·LOCAT

Plec de condicions

1.- DEFINICIÓ I CONDICIONS DE LES PARTIDES D'OBRA EXECUTADES

Interruptor automàtic magnetotèrmic unipolar amb 1 pol protegit, bipolar amb 1 pol protegit, bipolar amb 2 pols protegits, tripolar amb 3 pols protegits, tetrapolar amb 3 pols protegits, tetrapolar amb tres pols protegits i protecció parcial del neutre i tetrapolar amb 4 pols protegits.

S'han considerat els tipus següents:

- Per a control de potència (ICP)
- Per a protecció de línies elèctriques d'alimentació a receptors (PIA)
- Interruptors automàtics magnetotèrmics de caixa emmotllada

L'execució de la unitat d'obra inclou les operacions següents:

- Col·locació i anivellació
- Connexionat
- Regulació dels paràmetres de funcionament, si és el cas

CONDICIONS GENERALS:

La subjecció de cables ha d'estar feta mitjançant la pressió de visos.

Tots els conductors han de quedar connectats als borns corresponents.

Cap part accessible de l'element instal·lat no ha d'estar en tensió, fora dels punts de connexió.

Quan es col·loca a pressió ha d'anar muntat sobre un perfil DIN simètric a l'interior d'una caixa o armari. En aquest cas, l'interruptor s'ha de subjectar pel mecanisme de fixació disposat per a tal fi.

Quan es col·loca amb cargols, ha d'estar muntat sobre una placa base aïllant a l'interior d'una caixa també aïllant. En aquest cas l'interruptor s'ha de subjectar pels punts disposats a tal fi pel fabricant.

Els interruptors han de ser capaços de funcionar correctament en les condicions normals exigides en les normes.

Els interruptors que admetin la regulació d'algun paràmetre han d'estar ajustats a les condicions del paràmetre exigides en la DT.

Resistència a la tracció de les connexions: ≥ 30 N

ICP:

Ha d'estar muntat dins d'una caixa precintable.

Ha d'estar localitzat el més aprop possible de l'entrada de la derivació individual.

PIA:

En el cas de vivendes ha de quedar muntat un interruptor magnetotèrmic per a cada circuit.

2.- CONDICIONS DEL PROCÉS D'EXECUCIÓ

Els interruptors han de muntar-se segons les indicacions del fabricant, i atenent a les especificacions dels reglaments.

No s'ha de treballar amb tensió a la xarxa. Abans de procedir a la connexió es verificarà que els conductors estan sense tensió.

S'han d'identificar els conductors de cada fase i neutre per a la seva correcta connexió als borns de l'interruptor.

S'ha de comprovar que les característiques de l'aparell corresponen a les especificades a la DT

S'ha de verificar que els conductors quedin aprestats de forma segura.

Quan la secció dels conductors o requereixi es faran servir terminals per a fer les connexions.

3.- UNITAT I CRITERI D'AMIDAMENT

Unitat de quantitat instal·lada, mesurada segons les especificacions de la DT.

La instal·lació inclou la part proporcional de connexionats i accessoris dins dels quadres elèctrics.

4.- NORMATIVA DE COMPLIMENT OBLIGATORI

NORMATIVA GENERAL:

Real Decreto 842/2002 de 2 de agosto, por el que se aprueba el Reglamento Electrotécnico de Baja Tensión. REBT 2002.

ICP:

UNE 20317:1988 Interruptores automáticos magnetotérmicos, para control de potencia, de 1,5 a 63 A.

UNE 20317/1M:1993 Interruptores automáticos magnetotérmicos, para control de potencia, de 1,5

a 63 A.

PIA:

UNE-EN 60898:1992 Interruptores automáticos para instalaciones domésticas y análogas para la protección contra sobreintensidades.

UNE-EN 60898/A1:1993 Interruptores automáticos para instalaciones domésticas y análogas para la protección contra sobreintensidades.

UNE-EN 60898/A1:1993 ERRATUM Interruptores automáticos para instalaciones domésticas y análogas para la protección contra sobreintensidades.

UNE-EN 60947-1:2002 Aparamenta de baja tensión. Parte 1: Reglas generales.

UNE-EN 60947-2:1998 Aparamenta de baja tensión. Parte 2: Interruptores automáticos.

INTERRUPTORS AUTOMÀTICS DE CAIXA EMMOTLLADA:

UNE-EN 60947-1:2002 Aparamenta de baja tensión. Parte 1: Reglas generales.

UNE-EN 60947-2:1998 Aparamenta de baja tensión. Parte 2: Interruptores automáticos.

5.- CONDICIONS DE CONTROL D'EXECUCIÓ I DE L'OBRA ACABADA

OPERACIONS DE CONTROL:

Les tasques de control a realitzar són les següents:

- Verificació de que els mecanismes instal·lats a cada lloc són el que es corresponen als especificats a la DT.
- Verificar que el sistema de fixació es correcte
- Verificar el funcionament de la instal·lació que comanden
- Verificar la connexió dels conductors i l'absència de derivacions no permeses en contactes dels mecanismes.
- Verificar en preses de corrent l'existència de la línia de terra i mesura de la tensió de contacte.

CRITERIS DE PRESA DE MOSTRES:

Es comprovarà per mostreig diferents punts de la instal·lació segons criteri de la DF.

Es mesurarà la tensió de contacte a un punt com a mínim de cada circuit.

INTERPRETACIÓ DE RESULTATS I ACTUACIONS EN CAS D'INCOMPLIMENT:

En cas d'incompliment de la Normativa vigent, es procedirà a la seva adequació.

En cas de deficiències de material o execució, es procedirà d'acord amb el que determini la DF.

CONTROL D'EXECUCIÓ. OPERACIONS DE CONTROL EN QUADRES GENERALS I SUBQUADRES:

Les tasques de control de qualitat de Quadres Generals, són les següents:

- Comprovació de la correcta implantació dels equips a l'obra.
 - Comprovar la correcta identificació de fases, segons codi de colors
 - Verificar el marcatge dels conductors a la sortida de línies de manera que s'identifiquin correctament tots els circuits.
 - Verificar el marcatge amb materials adients, de tot el cablejat de comandament.
 - Verificar la coherència entre la documentació escrita referent a la identificació de circuits i l'execució real.
 - Verificar que les seccions dels conductors s'adeqüen a les proteccions i als requisits de projecte
 - Verificar la connexió dels diferents circuits, comprovant la no existència de contactes fluixos, enllaços i unions no previstes.
 - Comprovar que les longituds dels conductors siguin prou folgades per poder fer arranjaments futurs -sense necessitats d'enllaços.
 - Verificar la correcta posada a terra de totes les parts metàl·liques del quadre.
 - Verificar la correcta connexió dels conductors d'alimentació i sortides del quadre.
 - Verificar la regulació de les proteccions (Intensitat, temps de retard) sigui d'acord a l'especificat.
 - Assaigs a efectuar a l'obra en quadres generals segons les normes aplicables en cada cas:
 - Dispar de diferencials amb intensitat de defecte igual al nominal segons UNE-EN 61008
- R.E.T - Mesura de tensions de contacte segons R.E.T.B - Mesura de resistència de bucle segons R.E.T.B

Aquests assaigs es realitzaran una vegada connectats tots els circuits de sortida i finalitzada la xarxa de terres.

CONTROL DE L'OBRA ACABADA. OPERACIONS DE CONTROL EN QUADRES GENERALS I SUBQUADRES:

Les tasques de control a realitzar són les següents:

- Realització i emissió d'informe amb resultats dels controls i assaigs realitzats, d'acord amb el que s'especifica a la taula d'assaigs i de quantificació dels mateixos.

CRITERIS DE PRESA DE MOSTRES EN QUADRES GENERALS I SUBQUADRES:

S'ha de comprovar la totalitat de la instal·lació.

INTERPRETACIÓ DE RESULTATS I ACTUACIONS EN CAS D'INCOMPLIMENT EN QUADRES GENERALS I SUBQUADRES:

Es cas de deficiències de material o execució, si es pot esmenar sense canviar materials, es procedirà a fer-ho. En cas contrari es procedirà a canviar tot el material afectat.

En cas de manca d'elements o discrepàncies amb el projecte, es procedirà a l'adequació, d'acord amb el determini la DF.

PG INSTAL·LACIONS ELÈCTRIQUES, DOMÒTICA, FOTOVOLTAICA I MINIEÒLICA

PG4 APARELLS DE PROTECCIÓ

PG4B- INTERRUPTOR DIFERENCIAL, COL·LOCAT

Plec de condicions

1.- DEFINICIÓ I CONDICIONS DE LES PARTIDES D'OBRA EXECUTADES

Interruptors automàtics per a actuar per corrent diferencial residual.

S'han contemplat els següents tipus:

- Interruptors automàtics diferencials per a muntar en perfil DIN
- Blocs diferencials per a muntar en perfil DIN per a treballar conjuntament amb interruptors automàtics magnetotèrmics
- Blocs diferencials de caixa emmotllada per a muntar en perfil DIN o per a muntar adossats a interruptors automàtics magnetotèrmics, i per a treballar conjuntament amb interruptors automàtics magnetotèrmics

L'execució de la unitat d'obra inclou les operacions següents:

- Col·locació i anivellació
- Connexionat
- Regulació dels paràmetres de funcionament, si és el cas

CONDICIONS GENERALS:

Tots els conductors han de quedar connectats als borns corresponents.

Cap part accessible de l'element instal·lat no ha d'estar en tensió, fora dels punts de connexió.

Els interruptors han de ser capaços de funcionar correctament en les condicions normals exigides en les normes.

Els interruptors que admetin la regulació d'algun paràmetre han d'estar ajustats a les condicions del paràmetre exigides en la DT.

Resistència a la tracció de les connexions: ≥ 30 N

INTERRUPTORS AUTOMÀTICS DIFERENCIALS PER A MUNTAR EN PERFIL DIN:

La subjecció de cables ha d'estar feta mitjançant la pressió de visos.

Ha d'anar muntat sobre un perfil DIN simètric a l'interior d'una caixa o armari. L'interruptor s'ha de subjectar pel mecanisme de fixació disposat per a tal fi.

BLOCS DIFERENCIALS PER A MUNTAR EN PERFIL DIN I PER A TREBALLAR CONJUNTAMENT AMB INTERRUPTORS AUTOMÀTICS MAGNETOTÈRMICS:

El bloc diferencial ha de quedar connectat a l'interruptor automàtic amb els conductors que formen part del mateix bloc. Queda expressament prohibit modificar aquests conductors per a fer les connexions.

Ha d'anar muntat sobre un perfil DIN simètric a l'interior d'una caixa o armari. L'interruptor s'ha de subjectar pel mecanisme de fixació disposat per a tal fi.

BLOCS DIFERENCIALS DE CAIXA EMMOTLLADA PER A MUNTAR EN PERFIL DIN O PER A MUNTAR ADOSSATS A INTERRUPTORS AUTOMÀTICS MAGNETOTÈRMICS, I PER A TREBALLAR CONJUNTAMENT AMB INTERRUPTORS AUTOMÀTICS MAGNETOTÈRMICS:

El bloc diferencial ha de quedar connectat a l'interruptor automàtic amb els conductors que formen part del mateix bloc. Queda expressament prohibit modificar aquests conductors per a fer les connexions.

Quan es col·loca a pressió ha d'anar muntat sobre un perfil DIN simètric a l'interior d'una caixa o armari. En aquest cas, l'interruptor s'ha de subjectar pel mecanisme de fixació disposat per a tal fi.

Quan es col·loca adossat a l'interruptor automàtic, la unió entre ambdós ha d'estar feta amb els borns de connexió que incorpora el mateix bloc diferencial.

2.- CONDICIONS DEL PROCÉS D'EXECUCIÓ

Els interruptors han de muntar-se segons les indicacions del fabricant, i atenent a les especificacions dels reglaments.

No s'ha de treballar amb tensió a la xarxa. Abans de procedir a la connexió es verificarà que els conductors estan sense tensió.

S'han d'identificar els conductors de cada fase i neutre per a la seva correcta connexió als borns de l'interruptor.

S'ha de comprovar que les característiques de l'aparell corresponen a les especificades a la DT

S'ha de verificar que els conductors quedin aprestats de forma segura.
Quan la secció dels conductors o requereixi es faran servir terminals per a fer les connexions.

3.- UNITAT I CRITERI D'AMIDAMENT

Unitat de quantitat instal·lada, mesurada segons les especificacions de la DT.
La instal·lació inclou la part proporcional de connexionats i accessoris dins dels quadres elèctrics.

4.- NORMATIVA DE COMPLIMENT OBLIGATORI

NORMATIVA GENERAL:

Real Decreto 842/2002 de 2 de agosto, por el que se aprueba el Reglamento Electrotécnico de Baja Tensión. REBT 2002.

INTERRUPTORS AUTOMÀTICS DIFERENCIALS PER A MUNTAR EN PERFIL DIN:

UNE-EN 61008-1:1996 Interruptores automáticos para actuar por corriente diferencial residual, sin dispositivo de protección contra sobrecorrientes, para usos domésticos y análogos (ID).
Parte 1: Reglas generales.

BLOCS DIFERENCIALS PER A MUNTAR EN PERFIL DIN I PER A TREBALLAR CONJUNTAMENT AMB INTERRUPTORS AUTOMÀTICS MAGNETOTÈRMICS:

UNE-EN 61008-1:1996 Interruptores automáticos para actuar por corriente diferencial residual, sin dispositivo de protección contra sobrecorrientes, para usos domésticos y análogos (ID).
Parte 1: Reglas generales.

UNE-EN 60947-2:1998 Aparatura de baja tensión. Parte 2: Interruptores automáticos.

BLOCS DIFERENCIALS DE CAIXA EMMOTLLADA PER A MUNTAR EN PERFIL DIN O PER A MUNTAR ADOSSATS A INTERRUPTORS AUTOMÀTICS MAGNETOTÈRMICS, I PER A TREBALLAR CONJUNTAMENT AMB INTERRUPTORS AUTOMÀTICS MAGNETOTÈRMICS:

UNE-EN 60947-2:1998 Aparatura de baja tensión. Parte 2: Interruptores automáticos.

5.- CONDICIONS DE CONTROL D'EXECUCIÓ I DE L'OBRA ACABADA

CONTROL D'EXECUCIÓ. OPERACIONS DE CONTROL:

Les tasques de control a realitzar són les següents:

- Verificació de que els mecanismes instal·lats a cada lloc són el que es corresponen als especificats a la DT.
- Verificar que el sistema de fixació es correcte
- Verificar el funcionament de la instal·lació que comanden
- Verificar la connexió dels conductors i l'absència de derivacions no permeses en contactes dels mecanismes.
- Verificar en preses de corrent l'existència de la línia de terra i mesura de la tensió de contacte.

CONTROL DE L'OBRA ACABADA. OPERACIONS DE CONTROL:

Les tasques de control a realitzar són les següents:

- Realització i emissió d'informe amb resultats dels controls i mesures realitzades.

CRITERIS DE PRESA DE MOSTRES:

Es comprovarà per mostreig diferents punts de la instal·lació segons criteri de la DF.

Es mesurarà la tensió de contacte a un punt com a mínim de cada circuit.

INTERPRETACIÓ DE RESULTATS I ACTUACIONS EN CAS D'INCOMPLIMENT:

En cas d'incompliment de la Normativa vigent, es procedirà a la seva adequació.

En cas de deficiències de material o execució, es procedirà d'acord amb el que determini la DF.

CONTROL D'EXECUCIÓ. OPERACIONS DE CONTROL EN QUADRES GENERALS I SUBQUADRES:

Les tasques de control de qualitat de Quadres Generals, són les següents:

- Comprovació de la correcta implantació dels equips a l'obra.
- Comprovar la correcta identificació de fases, segons codi de colors
- Verificar el marcatge dels conductors a la sortida de línies de manera que s'identifiquin correctament tots els circuits.
- Verificar el marcatge amb materials adients, de tot el cablejat de comandament.
- Verificar la coherència entre la documentació escrita referent a la identificació de circuits i l'execució real.
- Verificar que les seccions dels conductors s'adeqüen a les proteccions i als requisits de projecte
- Verificar la connexió dels diferents circuits, comprovant la no existència de contactes fluixos, enllaços i unions no previstes.
- Comprovar que les longituds dels conductors siguin prou folgades per poder fer arranjaments futurs -sense necessitats d'enllaços.
- Verificar la correcta posada a terra de totes les parts metàl·liques del quadre.
- Verificar la correcta connexió dels conductors d'alimentació i sortides del quadre.
- Verificar la regulació de les proteccions (Intensitat, temps de retard) sigui d'acord a

l'especificat.

- Assaigs a efectuar a l'obra en quadres generals segons les normes aplicables en cada cas:
 - Dispar de diferencials amb intensitat de defecte igual al nominal segons UNE-EN 61008
- R.E.B.T - Mesura de tensions de contacte segons R.E.T.B
- Mesura de resistència de bucle segons R.E.T.B

Aquests assaigs es realitzaran una vegada connectats tots els circuits de sortida i finalitzada la xarxa de terres.

CONTROL DE L'OBRA ACABADA. OPERACIONS DE CONTROL EN QUADRES GENERALS I SUBQUADRES:

Les tasques de control a realitzar són les següents:

- Realització i emissió d'informe amb resultats dels controls i assaigs realitzats, d'acord amb el que s'especifica a la taula d'assaigs i de quantificació dels mateixos.

CRITERIS DE PRESA DE MOSTRES EN QUADRES GENERALS I SUBQUADRES:

S'ha de comprovar la totalitat de la instal·lació.

INTERPRETACIÓ DE RESULTATS I ACTUACIONS EN CAS D'INCOMPLIMENT EN QUADRES GENERALS I SUBQUADRES:

Es cas de deficiències de material o execució, si es pot esmenar sense canviar materials, es procedirà a fer-ho. En cas contrari es procedirà a canviar tot el material afectat.

En cas de manca d'elements o discrepàncies amb el projecte, es procedirà a l'adequació, d'acord amb el determini la DF.

PY AJUDES DEL RAM DE PALETA

PY0 AJUDES DEL RAM DE PALETA

PY04- FORMACIÓ D'ENCAST I COLLAT DE PETIT ELEMENT

Plec de condicions

1.- DEFINICIÓ I CONDICIONS DE LES PARTIDES D'OBRA EXECUTADES

Operacions diverses de formació d'encasts petits.

S'han considerat les unitats d'obra següents:

- Obertura d'un forat que no travessi la paret, per a col·locar un mecanisme o aparell d'instal·lació, collat amb guix o morter.

L'execució de la unitat d'obra inclou les operacions següents:

- Replanteig i marcat dels forats, en el seu cas
- Obertura dels forats, en el seu cas
- Col·locació del petit element, en el seu cas
- Fixació i tapat del forat que resta

CONDICIONS GENERALS:

Ha d'estar feta al lloc indicat a la DT, amb les modificacions introduïdes al replanteig previ, aprovades per la DF.

El forat al voltant de l'element ha d'estar completament reblert, i enrasat amb el parament de la paret.

OBERTURA DE FORAT I COLLAT DE PETIT ELEMENT:

L'element per encastar ha de quedar col·locat a la posició correcta en condicions de ser utilitzat, de rebre els mecanismes que li pertoquin (si és el cas), etc.

El forat al voltant de l'element ha d'estar completament reblert, i enrasat amb el parament de la paret.

Fondària: $\leq 1/2$ gruix de la paret

Separació als brancals: ≥ 20 cm

Toleràncies d'execució:

- Replanteig: ± 10 mm
- Fondària: + 0 mm, - 5 mm

2.- CONDICIONS DEL PROCÉS D'EXECUCIÓ

OBERTURA DE FORAT I COLLAT DE PETIT ELEMENT:

No s'ha de fer cap encast fins passades 24 h que la paret s'hagi acabat.

Al fer l'encastat no s'ha de travessar la paret en cap punt, ni aprofundir més dels límits fixats.

3.- UNITAT I CRITERI D'AMIDAMENT

Unitat de quantitat realment executada segons les especificacions de la DT.

4.- NORMATIVA DE COMPLIMENT OBLIGATORI

No hi ha normativa de compliment obligatori.

PY AJUDES DEL RAM DE PALETA

PY0 AJUDES DEL RAM DE PALETA

PY05- OBERTURA I TANCAMENT DE REGATA

Plec de condicions

1.- DEFINICIÓ I CONDICIONS DE LES PARTIDES D'OBRA EXECUTADES

Solc o canal petita oberta en una paret per a introduir una instal·lació i tapada posteriorment amb morter o guix.

L'execució de la unitat d'obra inclou les operacions següents:

- Replanteig i marcat de les regates
- Obertura de les regates
- Col·locació dels tubs o elements a introduir a les regates
- Tapat posterior amb morter o guix

CONDICIONS GENERALS:

Ha d'estar feta al lloc indicat a la DT, amb les modificacions introduïdes al replanteig previ, aprovades per la DF.

Ha de ser recta.

Ha de quedar completament tapada i enrasada amb el parament de la paret.

Els elements estructurals associats a l'element (llindes, ancoratges, armadures, etc.), no han de quedar afectats en la seva continuïtat ni en la seva capacitat mecànica per l'execució de la regata.

Queda expressament prohibit l'execució de regates en les zones amb armadura.

No ha de sobresortir en cap punt el tub o d'altres elements col·locats dins de la regata.

La situació, fondària i dimensió de les regates, ha de complir l'especificat en la taula 4.8 del DB-SE-F.

Toleràncies d'execució:

- Replanteig: ± 10 mm
- Fondària: + 0 mm, - 5 mm

2.- CONDICIONS DEL PROCÉS D'EXECUCIÓ

No es pot fer cap regata fins que s'hagi assolit l'adherència necessària entre el morter i les peces.

Al fer la regata no s'ha de travessar la paret en cap punt, ni aprofundir més dels límits fixats.

No s'ha de tapar cap regata fins que s'hagi comprovat el funcionament correcte de la instal·lació introduïda.

3.- UNITAT I CRITERI D'AMIDAMENT

m de llargària realment executat d'acord amb la DT.

4.- NORMATIVA DE COMPLIMENT OBLIGATORI

Documento Básico de Seguridad estructural Fábrica DB-SE-F, parte II del CTE, aprobado por el Real Decreto 314/2006.

IV. AMIDAMENTS

AMIDAMENTS

Data: 22/04/25

Pàg.: 1

Obra	01	PRESSUPOST 501-22
Capítol	01	TREBALLS PREVIS I D'IMPLANTACIÓ
Títol 3	01	IMPLANTACIONS D'OBRA

NUM.	CODI	UA	DESCRIPCIÓ
1	P122-628J	d	Amortització diària de plataforma elevadora telescòpica articulada, autopropulsada amb motor de gasoil, de 20 m d'alçària màxima de treball i 9,8 en horitzontal, de 227 kg de càrrega útil, de dimensions 700x245x245 cm en repòs i 10886 kg de pes, buida, amb cistella de dimensions 150x75 cm

Num.	Text	Tipus	[C]	[D]	[E]	[F]	TOTAL	Fórmula
1	2 màquines 3 mesos		2,000	90,000			180,000	C#*D#*E#*F#

TOTAL AMIDAMENT**180,000**

Obra	01	PRESSUPOST 501-22
Capítol	01	TREBALLS PREVIS I D'IMPLANTACIÓ
Títol 3	02	CRITERI D'AMIDAMENT

NUM.	CODI	UA	DESCRIPCIÓ
1	NZZZZZ01	UT	Cada partida inclou: Disposició d'apuntaments i/o bastides necessaries, replanteigs, neteja del lloc de treball i retirada de runa i restes d'obra a l'abocador autoritzat.

AMIDAMENT DIRECTE**1,000**

2	NZZZZZ02	UT	En les superfícies amidades es deduiran els forats seguint el següent criteri: forats de 3,00m2 com a màxim no es deduiran, forats de més de 3,00m2 i menys de 6,00m2 es dedueix el 50% i forats de més de 6,00m2 es dedueix el 100%.
---	----------	----	---

AMIDAMENT DIRECTE**1,000**

3	NZZZZZ03	UT	Cada partida inclou: disposició de tots els elements de protecció, seguretat i salut reflexats en l'estudi bàsic de seguretat i salut i/o segons les indicacions del coordinador de seguretat i salut i/o per la direcció facultativa, durant l'execució de les obres.
---	----------	----	--

AMIDAMENT DIRECTE**1,000**

4	NZZZZZ04	UT	No es podrà certificar cap d'aquelles partides on estiguin inclosos aquells materials que el programa de control de qualitat o bé la direcció facultativa, hagi demanat el seu corresponent certificat de control de qualitat i/o les seves característiques tècniques i no s'hagin entregat a la direcció facultativa.
---	----------	----	---

AMIDAMENT DIRECTE**1,000**

Obra	01	PRESSUPOST 501-22
Capítol	01	TREBALLS PREVIS I D'IMPLANTACIÓ
Títol 3	03	TREBALLS INCLOSOS

NUM.	CODI	UA	DESCRIPCIÓ
1	EZZZZP4	UT	Replanteig de l'obra.

AMIDAMENT DIRECTE**1,000**

2	EZZZZP5	UT	Neteja de tota l'obra
---	---------	----	-----------------------

AMIDAMENT DIRECTE**1,000**

AMIDAMENTS

Data: 22/04/25

Pàg.: 2

Obra	01	PRESSUPOST 501-22
Capítol	02	ENDERROCS I GESTIÓ DE RESIDUS
Títol 3	01	ENDERROCS

NUM.	CODI	UA	DESCRIPCIÓ
1	P2144-4RSP	m2	Desmuntatge de vidre aïllant, de 10+CA+10 mm de gruix, amb mitjans manuals i càrrega manual del material desmuntat sobre camió o contenidor

Num.	Text	Tipus	[C]	[D]	[E]	[F]	TOTAL	Fórmula
1	Vidre lluernari. Previsió a justificar		6,000	1,500	4,000		36,000	C#*D#*E#*F#

TOTAL AMIDAMENT**36,000**

NUM.	CODI	UA	DESCRIPCIÓ
2	P2143-4RRX	m2	Desmuntatge de paviment de terratzo amb aïllament tèrmic incorporat (lloses tipus filtron), per netejar amb aigua a pressió i posteriorment tornar a col·locar en la seva ubicació original, amb mitjans manuals i càrrega manual de runa sobre camió o contenidor de les peces que quedin malmeses. Inclou acopi provisional e una zona de la coberta i recol·locació a la zona on es trobava originalment.

Num.	Text	Tipus	[C]	[D]	[E]	[F]	TOTAL	Fórmula
1	2 filades de paviment		3,000	30,000	1,200		108,000	C#*D#*E#*F#

TOTAL AMIDAMENT**108,000**

NUM.	CODI	UA	DESCRIPCIÓ
3	P2143-4RXX	m2	Desmuntatge de paviment de terratzo amb aïllament tèrmic incorporat (lloses tipus filtron), i posteriorment tornar a col·locar en la seva ubicació original, amb mitjans manuals i càrrega manual de runa sobre camió o contenidor de les peces que quedin malmeses. Inclou acopi provisional en una zona de la coberta i posterior recol·locació al seu lloc, es proposa fer-ho per quarts de coberta.

Num.	Text	Tipus	[C]	[D]	[E]	[F]	TOTAL	Fórmula
1			4,000	30,000	5,000		600,000	C#*D#*E#*F#
2			3,000	30,000	7,200		648,000	C#*D#*E#*F#

TOTAL AMIDAMENT**1.248,000**

NUM.	CODI	UA	DESCRIPCIÓ
4	P2143-4RR3	m2	Arrencada de paviment de terratzo (llosa tipus filtron), amb mitjans manuals i càrrega manual de runa fins al punt d'abocament de l'obra, sobre camió o contenidor

Num.	Text	Tipus	[C]	[D]	[E]	[F]	TOTAL	Fórmula
1			3,000	30,000	1,200		108,000	C#*D#*E#*F#

TOTAL AMIDAMENT**108,000**

NUM.	CODI	UA	DESCRIPCIÓ
5	P214Q-4RPX	m2	Retirada de geotèxtil amb mitjans manuals i càrrega manual sobre camió o contenidor

Num.	Text	Tipus	[C]	[D]	[E]	[F]	TOTAL	Fórmula
1	Total coberta		1,000	30,000	50,500		1.515,000	C#*D#*E#*F#

TOTAL AMIDAMENT**1.515,000**

NUM.	CODI	UA	DESCRIPCIÓ
6	P214I-AKZK	m2	Enderroc de cel ras de guix, amb mitjans manuals i càrrega manual sobre camió o contenidor

Num.	Text	Tipus	[C]	[D]	[E]	[F]	TOTAL	Fórmula
1	Sols plaques NO entramat de suport	T						
2	Zona central	T						
3	H		3,100	1,200	2,000	1,000	7,440	C#*D#*E#*F#
4	D		3,100	1,200	2,000	3,000	22,320	C#*D#*E#*F#
5			21,600	0,600		3,000	38,880	C#*D#*E#*F#
6	C		3,100	1,200	2,000	2,000	14,880	C#*D#*E#*F#

AMIDAMENTS

Data: 22/04/25

Pàg.: 3

7	A		27,600	0,600		3,000	49,680	C#*D#*E#*F#
8			1,700	1,200	2,000	3,000	12,240	C#*D#*E#*F#
9			24,000	0,600		3,000	43,200	C#*D#*E#*F#
10	G		24,000	0,600		1,000	14,400	C#*D#*E#*F#
11	E-D		27,600	1,000		3,000	82,800	C#*D#*E#*F#
12	Zona lateral	T						
13	D		5,670	0,600		2,000	6,804	C#*D#*E#*F#
14	A-B		13,640	0,600		1,000	8,184	C#*D#*E#*F#
15			8,240	0,600		1,000	4,944	C#*D#*E#*F#
16	A-F-G		15,200	0,600		1,000	9,120	C#*D#*E#*F#
17	Previsió a justificar	T						
18	previsió plaques malmeses per humitat		100,000				100,000	C#*D#*E#*F#

TOTAL AMIDAMENT**414,892**

7 P214I-AKZX m2 Enderroc de trasdossat i entramat de suport, amb mitjans manuals i càrrega manual sobre camió o contenidor, inclús aïllament interior de llana de roca

Num.	Text	Tipus	[C]	[D]	[E]	[F]	TOTAL	Fórmula
1	Tapa frontal sota lluernari		1,000	0,500	30,000	3,000	45,000	C#*D#*E#*F#
2	previsió forats en Pladur per connectar sanejament		4,000	0,600	0,600		1,440	C#*D#*E#*F#

TOTAL AMIDAMENT**46,440**

8 P7C45-5PYX m2 Retirada d'aïllament amb placa rígida de llana mineral de roca col·locada sense adherir. Si l'aïllament es troba en bon estat es recuperarà per a la seva posterior utilització.

Num.	Text	Tipus	[C]	[D]	[E]	[F]	TOTAL	Fórmula
1	PREVISIÓ A JUSTIFICAR							
2	Zona central	T						
3	H		3,100	1,200	2,000	1,000	7,440	C#*D#*E#*F#
4	D		3,100	1,200	2,000	3,000	22,320	C#*D#*E#*F#
5			21,600	0,600		3,000	38,880	C#*D#*E#*F#
6	C		3,100	1,200	2,000	2,000	14,880	C#*D#*E#*F#
7	A		27,600	0,600		3,000	49,680	C#*D#*E#*F#
8			1,700	1,200	2,000	3,000	12,240	C#*D#*E#*F#
9			24,000	0,600		3,000	43,200	C#*D#*E#*F#
10	G		24,000	0,600		1,000	14,400	C#*D#*E#*F#
11	E-D		27,600	1,000		3,000	82,800	C#*D#*E#*F#
12	Zona lateral	T						
13	D		5,670	0,600		2,000	6,804	C#*D#*E#*F#
14	A-B		13,640	0,600		1,000	8,184	C#*D#*E#*F#
15			8,240	0,600		1,000	4,944	C#*D#*E#*F#
16	A-F-G		15,200	0,600		1,000	9,120	C#*D#*E#*F#
17	Previsió a justificar	T						
18	previsió plaques malmeses per humitat		100,000				100,000	C#*D#*E#*F#

TOTAL AMIDAMENT**414,892**

9 P214B-HKY0 m2 Desmuntatge de xarxa horitzontal per a protecció superficial contra caigudes i arrencada de claus de subjecció amb mitjans manuals, aplec de material per a la seva reutilització i càrrega de runa sobre camió o contenidor

Num.	Text	Tipus	[C]	[D]	[E]	[F]	TOTAL	Fórmula
1			1,000	78,000	30,000		2.340,000	C#*D#*E#*F#

TOTAL AMIDAMENT**2.340,000**

AMIDAMENTS

Data: 22/04/25

Pàg.: 4

Obra 01 PRESSUPOST 501-22
 Capítol 02 ENDERROCS I GESTIÓ DE RESIDUS
 Títol 3 02 GESTIÓ DE RESIDUS

NUM.	CODI	UA	DESCRIPCIÓ
1	P2R6-4I60	m3	Càrrega amb mitjans manuals i transport de residus inerts o no especials a instal·lació autoritzada de gestió de residus, amb contenidor de 12 m3 de capacitat

Num.	Text	Tipus	[C]	[D]	[E]	[F]	TOTAL	Fórmula
1	Desmuntatge de ribets, previsió a justificar		6,000	11,000	0,020	0,020	0,026	C#*D#*E#*F#
2	Desmuntatge vidre aïllant		36,000			0,030	1,080	C#*D#*E#*F#
3	Arrencada terratzo		108,000			0,080	8,640	C#*D#*E#*F#
4	Retirada geotèxtil		1.515,000			0,005	7,575	C#*D#*E#*F#
5	Enderroc cel ras		414,892			0,013	5,394	C#*D#*E#*F#
6	Enderroc trasdossat cartró-guix+estructura		46,440			0,060	2,786	C#*D#*E#*F#
7	Llana de roca		414,892			0,040	16,596	C#*D#*E#*F#
8	Percentatge esponjament	P	50,000				21,049	PERORIGEN(G1:G7,C8)

TOTAL AMIDAMENT**63,146**

2 P2RA-EU6C m3 Disposició controlada en dipòsit autoritzat inclòs el cànon sobre la deposició controlada dels residus de la construcció, segons la LLEI 8/2008, de residus barrejats inerts amb una densitat 1 t/m3, procedents de construcció o demolició, amb codi 17 01 07 segons la Llista Europea de Residus

Num.	Text	Tipus	[C]	[D]	[E]	[F]	TOTAL	Fórmula
1	Desmuntatge de ribets, previsió a justificar		6,000	11,000	0,020	0,020	0,026	C#*D#*E#*F#
2	Desmuntatge vidre aïllant		36,000			0,030	1,080	C#*D#*E#*F#
3	Arrencada terratzo		108,000			0,080	8,640	C#*D#*E#*F#
4	Retirada geotèxtil		1.515,000			0,005	7,575	C#*D#*E#*F#
5	Enderroc cel ras		414,892			0,013	5,394	C#*D#*E#*F#
6	Enderroc trasdossat cartró-guix+estructura		46,440			0,060	2,786	C#*D#*E#*F#
7	Llana de roca		414,892			0,040	16,596	C#*D#*E#*F#
8	Percentatge esponjament	P	50,000				21,049	PERORIGEN(G1:G7,C8)

TOTAL AMIDAMENT**63,146**

Obra 01 PRESSUPOST 501-22
 Capítol 03 COBERTES
 Títol 3 01 COBERTA PLANA

NUM.	CODI	UA	DESCRIPCIÓ
1	P7B1-6Q6N	m2	Geotèxtil format per feltre de polièster no teixit lligat mecànicament de 110 a 130 g/m2, col·locat sense adherir

Num.	Text	Tipus	[C]	[D]	[E]	[F]	TOTAL	Fórmula
1	Coberta total		1,000	50,500	30,000		1.515,000	C#*D#*E#*F#
2	Previsió a justificar si es posa una nova làmina d'impermeabilització		1,000	50,500	30,000		1.515,000	C#*D#*E#*F#

TOTAL AMIDAMENT**3.030,000**

AMIDAMENTS

Data: 22/04/25

Pàg.: 5

2 P515-C6XX m2 Llosa filtrant per a formació de coberta transitable, amb acabat de terrat amb peces prefabricades de formigó alleugerit i filtrant, amb base de poliestirè extruït de 40 mm de gruix, de color variable, de 60x60 cm, col·locades sense adherir

Num.	Text	Tipus	[C]	[D]	[E]	[F]	TOTAL	Fórmula
1	Superfície d'enderroc lloses filtron		1,000	108,000			108,000	C#*D#*E#*F#
TOTAL AMIDAMENT							108,000	

3 PCZ2-5NMX m Segellat dels minvells amb massilla de silicona estructural elàstica, aplicat amb pistola manual

Num.	Text	Tipus	[C]	[D]	[E]	[F]	TOTAL	Fórmula
1	Segellat minvells		2,000	50,500			101,000	C#*D#*E#*F#
2			14,000	30,000			420,000	C#*D#*E#*F#
TOTAL AMIDAMENT							521,000	

Obra 01 PRESSUPOST 501-22
 Capítol 04 IMPERMEABILITZACIONS I AÏLLAMENTS
 Títol 3 01 IMPERMEABILITZACIONS

NUM.	CODI	UA	DESCRIPCIÓ
1	P741-DXBX	m2	Membrana de gruix 1,5 mm, d'una làmina de FPO/TPO (Mapeplan T M (E) o equivalent) flexible resistent a la intempèrie, amb armadura de malla de polièster, fusionada amb soldadura d'aire calent.

Num.	Text	Tipus	[C]	[D]	[E]	[F]	TOTAL	Fórmula
1	Previsió a justificar		1,000	50,500	30,000		1.515,000	C#*D#*E#*F#
2	Percentatge minvells	P	2,000				30,300	PERORIGEN(G1:G1,C2)
TOTAL AMIDAMENT							1.545,300	

2 P752-HBNX m2 Reparació puntual d'impermeabilització de coberta plana revestida amb membrana de PVC, amb neteja de la zona afectada, solapament d'una làmina de PVC de gruix 1,5 mm, flexible i apte per l'aigua clorada, amb armadura de malla de polièster, soldada amb aire calent i segellat dels junts amb PVC líquid

Num.	Text	Tipus	[C]	[D]	[E]	[F]	TOTAL	Fórmula
1	Previsió a justificar, si s'impermeabilitza tot de nou, aquesta partida no cal		5,000				5,000	C#*D#*E#*F#
TOTAL AMIDAMENT							5,000	

Obra 01 PRESSUPOST 501-22
 Capítol 04 IMPERMEABILITZACIONS I AÏLLAMENTS
 Títol 3 02 AÏLLAMENTS

NUM.	CODI	UA	DESCRIPCIÓ
1	P7C45-5PYC	m2	Aïllament amb placa rígida de llana mineral de roca (MW), de densitat 96 a 105 kg/m3, de 40 mm de gruix, amb una conductivitat tèrmica ≤ 0.035 W/(m·K) i resistència tèrmica $\geq 1,143$ m2·K/W, col·locada sense adherir

Num.	Text	Tipus	[C]	[D]	[E]	[F]	TOTAL	Fórmula
1	Previsió a justificar, cel ras enderrocat		1,000	414,892			414,892	C#*D#*E#*F#
2	Trasdossat inferior lluernari		1,000	45,000			45,000	C#*D#*E#*F#

AMIDAMENTS

Data: 22/04/25

Pàg.: 6

TOTAL AMIDAMENT **459,892**

- 2 P7D6-613X m2 Pintat ignífug de perfils d'acer amb una capa d'imprimació per a pintura intumescent i tres capes de pintura intumescent, amb un gruix total de 1500 µm. Gruix total variable fins aconseguir una R90 pels perfils estructurals de l'encavallada (HEB-180)

Num.	Text	Tipus	[C]	[D]	[E]	[F]	TOTAL	Fórmula
1	HEB-180 perfil inferior		1,000	0,720	30,000	3,000	64,800	C#*D#*E#*F#
2	HEB-180 perfil superior		1,000	0,540	30,000	3,000	48,600	C#*D#*E#*F#
3	previsió a justificar d'altres perfils		25,000				25,000	C#*D#*E#*F#

TOTAL AMIDAMENT **138,400**

Obra 01 PRESSUPOST 501-22
 Capítol 05 REVESTIMENTS
 Títol 3 01 CELS RASOS

NUM.	CODI	UA	DESCRIPCIÓ
1	P846-9JPX	m2	Reposició del cel ras continu de plaques de guix laminat de 2400x1200 mm de 12,5 mm de gruix i vora afinada (BA), acabat amb perforacions agrupades, sense perfil·leria de mestres, per a una alçària de cel ras de 14 m com a màxim

Num.	Text	Tipus	[C]	[D]	[E]	[F]	TOTAL	Fórmula
1	Pladur perforat		164,090				164,090	C#*D#*E#*F#
2	Previsió a justificar de plaques malmeses		50,000				50,000	C#*D#*E#*F#

TOTAL AMIDAMENT **214,090**

- 2 P846-9JOX m2 Reposició de cel ras continu de plaques de guix laminat tipus estàndard (A), per a revestir, de 15 mm de gruix i vora afinada (BA), sense perfil·leria, per a una alçària de cel ras de 14 m com a màxim

Num.	Text	Tipus	[C]	[D]	[E]	[F]	TOTAL	Fórmula
1	Pladur llis		1,000	150,800			150,800	C#*D#*E#*F#
2	Previsió a justificar de plaques malmeses		50,000				50,000	C#*D#*E#*F#

TOTAL AMIDAMENT **200,800**

- 3 P840-AHFC u Registre per a cel ras de plaques de guix laminat format per portella de 50x50 cm2 amb marc d'alumini i fulla de placa guix laminat hidròfuga (H) amb un gruix total de 15 mm com a màxim, tanca de pressió i dispositiu de retenció, col·locat amb perfil·leria d'acer galvanitzat

Num.	Text	Tipus	[C]	[D]	[E]	[F]	TOTAL	Fórmula
1			20,000				20,000	C#*D#*E#*F#

TOTAL AMIDAMENT **20,000**

- 4 P83ED-9EIK m2 Extradossat directe de plaques de guix laminat fixades mecànicament al parament vertical mitjançant mestres de perfil·leria de planxa d'acer galvanitzat amb perfils entre 75 a 85 mm d'amplària col·locades cada 600 mm amb 1 placa estàndard (A) de 15 mm de gruix

Num.	Text	Tipus	[C]	[D]	[E]	[F]	TOTAL	Fórmula
1	Trasdossat inferior lluernari		1,000	45,000			45,000	C#*D#*E#*F#
2	previsió forats en Pladur per connectar sanejament		4,000	0,600	0,600		1,440	C#*D#*E#*F#
3								C#*D#*E#*F#

EUR

AMIDAMENTS

Data: 22/04/25

Pàg.: 7

TOTAL AMIDAMENT **46,440**

Obra 01 PRESSUPOST 501-22
 Capítol 05 REVESTIMENTS
 Títol 3 02 PINTATS

NUM.	CODI	UA	DESCRIPCIÓ
1	P89I-4V8R	m2	Pintat de parament horitzontal de guix, amb pintura plàstica amb acabat llis, amb una capa segelladora i dues d'acabat

Num.	Text	Tipus	[C]	[D]	[E]	[F]	TOTAL	Fórmula
1	Plaques llises		1,000	535,000			535,000	C#*D#*E#*F#
2	Plaques perforades		1,000	1.195,000			1.195,000	C#*D#*E#*F#
3	1m zones connexions desaigües paret		1,000	50,500			50,500	C#*D#*E#*F#
4								C#*D#*E#*F#
5								C#*D#*E#*F#

TOTAL AMIDAMENT **1.780,500**

2 P89C-39XX m2 Preparació de la superfície mitjançant desoxidació manual amb raspalls metàl·lics, escatol,... fins a grau St2 de l'escala SIS.
 Aplicació d'una capa amb imprimació anticorrosiva epoxídica bicomponent de base epoxi-poliàmida, HK2E d'Euroquímica o similar, deixant un gruix de pel·lícula seca de +/- 35 micres d'elevada adherència sobre tot tipus de suports metàl·lics, acer, galvanitzacions i aliatges.
 Aplicació de dues capes amb esmalt de poliuretà alifàtic bicomponent Europol d'Euroquímica o similar, deixant un gruix en pel·lícula seca de +/- 40 micres per capa, de % de sòlids elevats i baix COV, molt resistent, gran estabilitat de lluentor i color a l'intempèrie. Color estandard.

Num.	Text	Tipus	[C]	[D]	[E]	[F]	TOTAL	Fórmula
1	Tub 50mm suport lluernari		1,000	0,150	30,000	3,000	13,500	C#*D#*E#*F#
2	Tub 50mm suport sandvitx		1,000	0,050	30,000	3,000	4,500	C#*D#*E#*F#
3	HEB180 perfil inferior lluernari		1,000	0,720	30,000	3,000	64,800	C#*D#*E#*F#
4	HEB180 perfil superior lluernari		1,000	0,540	30,000	3,000	48,600	C#*D#*E#*F#
5	Previsió a justificar d'altres perfils		25,000				25,000	C#*D#*E#*F#

TOTAL AMIDAMENT **156,400**

Obra 01 PRESSUPOST 501-22
 Capítol 05 REVESTIMENTS
 Títol 3 03 CORONAMENTS

NUM.	CODI	UA	DESCRIPCIÓ
1	P8J8-6YOX	m	Desmuntatge de coronament de paret de planxa d'alumini lacat, d'entre 400 i 600 mm de desenvolupament i de 4 plecs, col·locat amb adhesiu i fixacions mecàniques, un cop desmuntat s'hauran de netejar totes les juntes dels diferents gruixos d'adhesiu i s'hauran de tornar a muntar en la seva posició original amb silicona de poliuretà per l'interior entre les 2 xapes de solape i per l'exterior rejuntant el final de la xapa superior. Els cargols que es trobin en mal estat s'hauran de substituir per uns de nous. Inclou tots els mitjans manuals i materials necessaris per a la seva correcta execució.

Num.	Text	Tipus	[C]	[D]	[E]	[F]	TOTAL	Fórmula
1			2,000	50,500			101,000	C#*D#*E#*F#
2			8,000	30,000			240,000	C#*D#*E#*F#

TOTAL AMIDAMENT **341,000**

AMIDAMENTS

Data: 22/04/25

Pàg.: 8

Obra	01	PRESSUPOST 501-22
Capítol	06	PAVIMENTS
Títol 3	01	TARIMA I MOQUETA PROTECCIÓ PER PARQUET

NUM.	CODI	UA	DESCRIPCIÓ
1	RDM01X	m²	Revestimiento con tablero de fibras de madera y resinas sintéticas de densidad media (MDF), hidrófugo, sin recubrimiento, de 19 mm de espesor, fijación con adhesivo de caucho a la superficie regularizada de paramentos interiores. Incluye: Limpieza y preparación de la superficie soporte. Replanteo. Corte y preparación del revestimiento. Aplicación del adhesivo. Colocación y fijación del revestimiento. Resolución de encuentros y puntos singulares. Criterio de medición de proyecto: Superficie medida según documentación gráfica de Proyecto, deduciendo los huecos de superficie mayor de 2 m². Criterio de medición de obra: Se medirá la superficie realmente ejecutada según especificaciones de Proyecto, deduciendo los huecos de superficie mayor de 2 m².

Num.	Text	Tipus	[C]	[D]	[E]	[F]	TOTAL	Fórmula
1	Protecció del parquet interior		1,000	5,150	2,500		12,875	C#*D#*E#*F#
2			1,000	47,300	23,150		1.094,995	C#*D#*E#*F#

TOTAL AMIDAMENT**1.107,870**

2	OCS01X	m²	Subministrament i col·locació de moqueta fixada lateralment a tot el perímetre, sobre el solat de fustal, per protegir-ho enfront de la brutícia i la pols generats durant els treballs de rehabilitació o reforma. També vigilància i manteniment de la protecció mentre durin els treballs, fixació de la protecció en totes els junts amb cinta adhesiva, posterior retirada, recollida i càrrega manual sobre camió o contenidor. Inclou: Col·locació de la protecció. Retirada de la protecció i càrrega sobre contenidor. Criteri d'amidament de projecte: Superfície mesurada segons documentació gràfica de Projecte. Criteri de mesura d'obra: Es mesurarà la superfície realment executada segons especificacions de Projecte.
---	--------	----	---

Num.	Text	Tipus	[C]	[D]	[E]	[F]	TOTAL	Fórmula
1	Protecció del parquet interior		1,000	5,150	2,500		12,875	C#*D#*E#*F#
2			1,000	47,300	23,150		1.094,995	C#*D#*E#*F#

TOTAL AMIDAMENT**1.107,870**

Obra	01	PRESSUPOST 501-22
Capítol	07	LLUERNARIS
Títol 3	01	LLUERNARIS D'ALUMINI

NUM.	CODI	UA	DESCRIPCIÓ
1	P2140-4RAD	m2	Desmuntatge de ribets, neteja dels junts entre els vidres i les fusteries, muntatge de nou dels ribets, si algun quedés malmès se'n faria la substitució per un de nou, segellat perimetral de tots els junts amb silicona neutra, execució de punts de drenatge en les fusteries i als pre-marcs. A la part inferior dels lluernaris hi ha un perfil en Z on va agafat, amb unes arandelas, el tub del gas dels exutoris, aquest perfil també s'haurà de desmuntar, netejar i posteriorment tornar a muntar en la seva mateixa situació. Inclou tots els mitjans manuals, materials, mecànics i auxiliars necessaris per a la seva correcta execució.

Num.	Text	Tipus	[C]	[D]	[E]	[F]	TOTAL	Fórmula
1	Lluernaris		3,000	30,000	4,000		360,000	C#*D#*E#*F#

TOTAL AMIDAMENT**360,000**

2	PC1D-903E	m2	Vidre aïllant de lluna incolora de 5+5 mm de gruix amb 1 butiral transparent classe 2 (B) 2 segons UNE-EN 12600, cambra d'aire de 6 mm i lluna de 5+5 mm de gruix amb 1 butiral transparent de lluna incolora, classe 2 (B) 2 segons UNE-EN 12600, col·locat amb llistó de vidre sobre fusta, acer o alumini
---	-----------	----	--

Num.	Text	Tipus	[C]	[D]	[E]	[F]	TOTAL	Fórmula
1	Previsió a justificar		6,000	1,500	4,000		36,000	C#*D#*E#*F#

AMIDAMENTS

Data: 22/04/25

Pàg.: 9

TOTAL AMIDAMENT 36,000

3 PCZ2-5NM0 m Segellat del junt vidre-alumini amb massilla de silicona neutra, aplicat amb pistola manual

Num.	Text	Tipus	[C]	[D]	[E]	[F]	TOTAL	Fórmula
1	Previsió a justificar		20,000				20,000	C#*D#*E#*F#

TOTAL AMIDAMENT 20,000

Obra 01 PRESSUPOST 501-22
 Capítol 08 PROTECCIONS
 Títol 3 01 LINIES DE VIDA

NUM.	CODI	UA	DESCRIPCIÓ
1	PB70-HC7X	u	<p>Linia de vida horitzontal conforme a la norma EN795C i CEN/TS16415. Traçat total de 30 metres amb una corba. Configurada per a fins 2 usuaris. Sistema compost per:</p> <ul style="list-style-type: none"> - Elements finals de resistència màxima admissible 20kN sense possible deformació permanent. - Elements intermitjos de resistència màxima admissible 12kN amb sistema d'absorció d'energia, sense deformació permanent, amb testimoni de sobrecàrrega 4kN i reactivació manual. - Absorbidor d'energia extrem sintètic amb indicador de sobrecàrrega - Cable d'acer inoxidable de 8mm, construcció 7x7 resistència màxima admissible 18,5kN - Casquets finals de 12mm de resistència 20kN. Inviolable (sense possible manipulació posterior) - Casquets intermitjos de 12mm, resistència 5kN - Placa de senyalització obligatòria conforme a la norma EN 795 <p>La totalitat del sistema serà d'acer inoxidable per assegurar la perdurabilitat i garantir una vida útil mínima de 10 anys. Excepte les plaques de repartiment i elements estructurals pesats, sense deformació permanent, que seran fabricats amb acer estructural galvanitzat (standard ISO 1461, Quality galva 08) que disposaran de la mateixa garantia.</p> <p>Inclou: Direcció tècnica, instal·lació i certificacions.</p>

Num.	Text	Tipus	[C]	[D]	[E]	[F]	TOTAL	Fórmula
1	cobertes inferiors		4,000				4,000	C#*D#*E#*F#

TOTAL AMIDAMENT 4,000

Obra 01 PRESSUPOST 501-22
 Capítol 08 PROTECCIONS
 Títol 3 02 ESCALES SEGURETAT

NUM.	CODI	UA	DESCRIPCIÓ
1	PB70-HCX1	u	<p>Subministrament i muntatge d'escala TIPUS 1 de seguretats per al manteniment de les cobertes existents d'alçada total 3,5 m.</p> <p>Inclou:</p> <ul style="list-style-type: none"> - escala amb protecció dorsal i tram de sortida recte amb graó i protecció dorsal - fixacions especials per a paret metàl·lica tipus sandvitx - unions i tornilleria zincada - escala d'alumini amb protecció dorsal ancorada a les diverses façanes de la coberta - direcció tècnica - mitjans tècnics, mecànics, manuals i d'elevació de material necessaris per al seu correcte muntatge i funcionament. - escalera conforme a la norma DIN 18799/1 - certificat d'homologació per part de la empresa instal·ladora i certificat de garantia segons normativa vigent <p>Partida unitària d'escala grafiada en el projecte i segons definició de l'apartat "MC7 Equipaments" de la memòria del projecte.</p>

Num.	Text	Tipus	[C]	[D]	[E]	[F]	TOTAL	Fórmula
------	------	-------	-----	-----	-----	-----	-------	---------

AMIDAMENTS

1 escala de 3,5 m 2,000 2,000 C#*D#*E#*F#

TOTAL AMIDAMENT 2,000

2 PB70-HCX2 u Subministrament i muntatge d'escala TIPUS 2 de seguretat per al manteniment de les cobertes existents d'alçada total 4,5 m.
Inclou:
- escala amb protecció dorsal i tram de sortida recte amb graó i protecció dorsal
- fixacions especials per a paret metàl·lica tipus sandvitx
- unions i tornilleria zincada
- escala d'alumini amb protecció dorsal ancorada a les diverses façanes de la coberta
- direcció tècnica
- mitjans tècnics, mecànics, manuals i d'elevació de material necessaris per al seu correcte muntatge i funcionament.
- escalera conforme a la norma DIN 18799/1
- certificat d'homologació per part de la empresa instal·ladora i certificat de garantia segons normativa vigent

Partida unitaria d'escala grafiada en el projecte i segons definició de l'apartat "MC7 Equipaments" de la memòria del projecte.

Num.	Text	Tipus	[C]	[D]	[E]	[F]	TOTAL	Fórmula
1	escala de 4,5 m		1,000				1,000	C#*D#*E#*F#

TOTAL AMIDAMENT 1,000

3 PB70-HCX3 u Subministrament i muntatge d'escala TIPUS 3 de seguretat per al manteniment de les cobertes existents d'alçada total 6 m.
Inclou:
- escala amb protecció dorsal i tram de sortida recte amb graó i protecció dorsal
- fixacions especials per a paret metàl·lica tipus sandvitx
- unions i tornilleria zincada
- escala d'alumini amb protecció dorsal ancorada a les diverses façanes de la coberta
- direcció tècnica
- mitjans tècnics, mecànics, manuals i d'elevació de material necessaris per al seu correcte muntatge i funcionament.
- escalera conforme a la norma DIN 18799/1
- certificat d'homologació per part de la empresa instal·ladora i certificat de garantia segons normativa vigent

Partida unitaria d'escala grafiada en el projecte i segons definició de l'apartat "MC7 Equipaments" de la memòria del projecte.

Num.	Text	Tipus	[C]	[D]	[E]	[F]	TOTAL	Fórmula
1	escala de 6 m		3,000				3,000	C#*D#*E#*F#

TOTAL AMIDAMENT 3,000

4 PB70-HCX4 u Subministrament i muntatge d'escala mòvil TIPUS 4 de seguretat per al manteniment de les cobertes existents d'alçada total 3,98 m. Escala mòvil de 3,98m de longitud. Alçada vertical fins el punt de recolzament de 3,5m.
Inclou:
- suport per a fixació a mur de mòvil de 3,50 kg d'acer Inox 304
- joc de ganxos de suspensió de 60 mm per a escala
- unions i tornilleria zincada
- direcció tècnica
- mitjans tècnics, mecànics, manuals i d'elevació de material necessaris per al seu correcte muntatge i funcionament.
- escalera conforme a la norma DIN 18799/1
- certificat d'homologació per part de la empresa instal·ladora i certificat de garantia segons normativa vigent

Partida unitaria d'escala grafiada en el projecte i segons definició de l'apartat "MC7 Equipaments" de la memòria del projecte.

Num.	Text	Tipus	[C]	[D]	[E]	[F]	TOTAL	Fórmula
1	escala mòvil de 3,98 m		1,000				1,000	C#*D#*E#*F#

AMIDAMENTS

Data: 22/04/25

Pàg.: 11

TOTAL AMIDAMENT 1,000

5 PB70-HCX5 u SUBMINISTRAMENT DE MATERIAL DE MUNTATGE PER A L'EXECUCIÓ DE LES PARTIES D'AQUEST CAPITOL D'OBRA QUE INCLOU:

Volandera Grower inox 10mm
 Volandera inox 10x30x2mm
 Espàrreg INOX ancoratge químic M10x130mm
 Tamís niló per a químic 15 x 130mm
 Ancoratge químic epoxy 400ml
 Espàrreg INOX ancoratge químic 0 M12x160mm
 Tamís niló per a químic 15 x 130mm
 Cargol inox M10x40
 Femella inox M10
 Volandera Grower inox 10mm
 Volandera inox 10x24x1,6mm
 Volandera inox 10x30x3mm
 Sikaflex 11FC Cartutx de 310mm Blanc
 Cargols autoporants 7.2x25 per a coberta metàl·lica corrugada.

Partida unitària segons definició de l'apartat "MC7 Equipaments" de la memòria del projecte.

Num.	Text	Tipus	[C]	[D]	[E]	[F]	TOTAL	Fórmula
1	escala mòvil de 3,98 m		1,000				1,000	C#*D#*E#*F#

TOTAL AMIDAMENT 1,000

Obra 01 PRESSUPOST 501-22
 Capítol 09 INSTAL·LACIÓ EVACUACIÓ
 Títol 3 01 DESGUASSOS I BAIXANTS

NUM.	CODI	UA	DESCRIPCIÓ
1	PD1A-F12X	m	Desguàs d'aparell sanitari amb tub de PVC-U de paret massissa, àrea d'aplicació B segons norma UNE-EN 1329-1, classe de reacció al foc B-s1, d0 segons norma UNE-EN 13501-1, de DN 110 mm, fins a baixant. Aquests desguassos s'hauran de col·locar penjats a una alçada respecte al terra entre 10-14m i passaran per dintre d'un fals sostre existent. Inclou part proporcional de peces d'unió, derivacions,... per fer els traçats indicats als plànols. Inclús mitjans materials, manuals i tècnics necessaris per a la seva correcta execució.

Num.	Text	Tipus	[C]	[D]	[E]	[F]	TOTAL	Fórmula
1	Cobertes altes		3,000	24,000			72,000	C#*D#*E#*F#
2			3,000	3,000			9,000	C#*D#*E#*F#
3	Cobertes baixes		1,000	24,000			24,000	C#*D#*E#*F#
4			1,000	8,000			8,000	C#*D#*E#*F#
5			3,000	22,500			67,500	C#*D#*E#*F#
6			2,000	4,500			9,000	C#*D#*E#*F#
7			6,000	2,500			15,000	C#*D#*E#*F#
8			6,000	3,000			18,000	C#*D#*E#*F#

TOTAL AMIDAMENT 222,500

Obra 01 PRESSUPOST 501-22
 Capítol 09 INSTAL·LACIÓ EVACUACIÓ
 Títol 3 02 BONERA

NUM.	CODI	UA	DESCRIPCIÓ
1	PD54-JVWX	u	Bonera de goma termoplàstica amb sortida vertical de 110 mm de diàmetre, adherida sobre làmina de PVC en calent. Inclou la formació del forat en el sostre col·laborant i tots els treballs posteriors de remat i reforç de membrana per deixar la bunera en correcte estat de funcionament. També inclou tots els mitjans manuals i EUR

AMIDAMENTS

Data: 22/04/25

Pàg.: 12

mecànics necessaris per a la correcta execució de la col·locació d'aquestes noves boneres.

Num.	Text	Tipus	[C]	[D]	[E]	[F]	TOTAL	Fórmula
1			20,000				20,000	C#*D#*E#*F#

TOTAL AMIDAMENT**20,000**

Obra 01 PRESSUPOST 501-22
 Capítol 10 INSTAL·LACIÓ ELECTRICITAT I IL·LUMINACIÓ
 Títol 3 01 INSTAL·LACIÓ A MODIFICAR

NUM.	CODI	UA	DESCRIPCIÓ
1	PG04-61UX	u	Previsió de possibles feines d'electricista davant la interferència en algun punt de llum, motor de cistelles de bàsquet, o cablejat que es pogués trobar alhora de fer els enderrocs del cel ras,...

Num.	Text	Tipus	[C]	[D]	[E]	[F]	TOTAL	Fórmula
1			1,000				1,000	C#*D#*E#*F#

TOTAL AMIDAMENT**1,000**

Obra 01 PRESSUPOST 501-22
 Capítol 11 EQUIPAMENTS
 Títol 3 01 EQUIPAMENT ESPORTIU

NUM.	CODI	UA	DESCRIPCIÓ
1	PQS7-HBPL	u	Reparació de cistella de bàsquet, refent una unió trencada dels tubs de suport i pintat amb esmalt sintètic de la zona afectada

Num.	Text	Tipus	[C]	[D]	[E]	[F]	TOTAL	Fórmula
1	Previsió a justificar		1,000				1,000	C#*D#*E#*F#

TOTAL AMIDAMENT**1,000**

Obra 01 PRESSUPOST 501-22
 Capítol 12 AJUDES DE RAM DE PALETA
 Títol 3 01 AJUDES DE RAM DE PALETA

NUM.	CODI	UA	DESCRIPCIÓ
1	EY02000X	PA	Ajudes de paleta per a totes les instal·lacions, pels industrials en general, pel fuster i serraller per a la col·locació dels premarcs, pels replanteigs de l'obra durant els treballs i en l'entrega final. Inclús neteja final d'obra. Comprén ma d'obra i materials. Partida a justificar i a aprovar per part de la DF.

Num.	Text	Tipus	[C]	[D]	[E]	[F]	TOTAL	Fórmula
1			1,000				1,000	C#*D#*E#*F#

TOTAL AMIDAMENT**1,000**

Obra 01 PRESSUPOST 501-22
 Capítol 13 SEGURETAT I SALUT
 Títol 3 01 SEGURETAT I SALUT

NUM.	CODI	UA	DESCRIPCIÓ
1	PPA000SS	PA	Partida alçada a justificar segons el pressupost de l'estudi de seguretat i salut, segons el DECRET 555/86, DECRET 84/1990 I DECRET 1627/97 amb els elements necessaris per dur a terme el Pla de Seguretat i Salut EUR

AMIDAMENTS

Data: 22/04/25

Pàg.: 13

durant el decurs de l'obra. Inclou els elements de protecció individual, col·lectiva, extinció d'incendis, protecció d'instal·lacions elèctriques, instal·lacions d'higiene i benestar, medicina preventiva i primers auxilis i formació.

Num.	Text	Tipus	[C]	[D]	[E]	[F]	TOTAL	Fórmula
1			1,000				1,000	C#*D#*E#*F#

TOTAL AMIDAMENT 1,000

Obra 01 PRESSUPOST 501-22
 Capítol 14 ASSAIGS DE CONTROL DE QUALITAT
 Títol 3 01 ASSAIGS DE COBERTA

NUM.	CODI	UA	DESCRIPCIÓ
1	P5V0-02AF	u	Prova d'estanquitat de coberta plana impermeabilitzada amb làmina sintètica flexible, segons la norma UNE 104416

Num.	Text	Tipus	[C]	[D]	[E]	[F]	TOTAL	Fórmula
1	Previsió a justificar		1,000				1,000	C#*D#*E#*F#

TOTAL AMIDAMENT 1,000

Obra 01 PRESSUPOST 501-22
 Capítol 14 ASSAIGS DE CONTROL DE QUALITAT
 Títol 3 02 ASSAIGS EXUTORIS

NUM.	CODI	UA	DESCRIPCIÓ
1	PDV1-HC6X	u	Jornada per a execució de les proves finals de servei de la instal·lació de seguretat, pels exutoris, segons exigències del Projecte. Inclús el certificat del seu correcte funcionament.

Num.	Text	Tipus	[C]	[D]	[E]	[F]	TOTAL	Fórmula
1			1,000				1,000	C#*D#*E#*F#

TOTAL AMIDAMENT 1,000

V. PRESSUPOST

REPARACIÓ PAVELLÓ XAVIER BALLVER

Ajuntament de Cervelló

Data: Setembre 2022

Arq. Eskubi-Turró arquitectes SLP

PRESSUPOST

Data: 22/04/25

Pàg.: 1

Obra	01	Pressupost 501-22
Capítol	01	TREBALLS PREVIS I D'IMPLANTACIÓ
Títol 3	01	IMPLANTACIONS D'OBRA

NUM. CODI	UA	DESCRIPCIÓ	PREL	AMIDAMENT	IMPORT
1	P122-628J	d			
		Amortització diària de plataforma elevadora telescòpica articulada, autopropulsada amb motor de gasoil, de 20 m d'alçària màxima de treball i 9,8 en horitzontal, de 227 kg de càrrega útil, de dimensions 700x245x245 cm en repòs i 10886 kg de pes, buida, amb cistella de dimensions 150x75 cm (P - 9)	354,64	180,000	63.835,20
TOTAL	Títol 3	01.01.01			63.835,20

Obra	01	Pressupost 501-22
Capítol	01	TREBALLS PREVIS I D'IMPLANTACIÓ
Títol 3	02	CRITERI D'AMIDAMENT

NUM. CODI	UA	DESCRIPCIÓ	PREL	AMIDAMENT	IMPORT
1	NZZZZZ01	UT			
		Cada partida inclou: Disposició d'apuntaments i/o bastides necessàries, replanteigs, neteja del lloc de treball i retirada de runa i restes d'obra a l'abocador autoritzat. (P - 5)	0,00	1,000	0,00
2	NZZZZZ02	UT			
		En les superfícies amidades es deduiran els forats seguint el següent criteri: forats de 3,00m2 com a màxim no es deduiran, forats de més de 3,00m2 i menys de 6,00m2 es dedueix el 50% i forats de més de 6,00m2 es dedueix el 100%. (P - 6)	0,00	1,000	0,00
3	NZZZZZ03	UT			
		Cada partida inclou: disposició de tots els elements de protecció, seguretat i salut reflexats en l'estudi bàsic de seguretat i salut i/o segons les indicacions del coordinador de seguretat i salut i/o per la direcció facultativa, durant l'execució de les obres. (P - 7)	0,00	1,000	0,00
4	NZZZZZ04	UT			
		No es podrà certificar cap d'aquelles partides on estiguin inclosos aquells materials que el programa de control de qualitat o bé la direcció facultativa, hagi demanat el seu corresponent certificat de control de qualitat i/o les seves característiques tècniques i no s'hagin entregat a la direcció facultativa. (P - 8)	0,00	1,000	0,00
TOTAL	Títol 3	01.01.02			0,00

Obra	01	Pressupost 501-22
Capítol	01	TREBALLS PREVIS I D'IMPLANTACIÓ
Títol 3	03	TREBALLS INCLOSOS

NUM. CODI	UA	DESCRIPCIÓ	PREL	AMIDAMENT	IMPORT
1	EZZZZP4	UT			
		Replanteig de l'obra. (P - 3)	0,00	1,000	0,00
2	EZZZZP5	UT			
		Neteja de tota l'obra (P - 4)	0,00	1,000	0,00
TOTAL	Títol 3	01.01.03			0,00

Obra	01	Pressupost 501-22
Capítol	02	ENDERROCS I GESTIÓ DE RESIDUS
Títol 3	01	ENDERROCS

NUM. CODI	UA	DESCRIPCIÓ	PREL	AMIDAMENT	IMPORT
1	P2144-4RSP	m2			
		Desmuntatge de vidre aïllant, de 10+CA+10 mm de gruix, amb mitjans manuals i càrrega manual del material desmuntat sobre camió o contenidor (P - 14)	11,49	36,000	413,64

EUR

PRESSUPOST

Data: 22/04/25

Pàg.: 2

2	P2143-4RRX	m2	Desmuntatge de paviment de terratzo amb aïllament tèrmic incorporat (lloses tipus filtron), per netejar amb aigua a pressió i posteriorment tornar a col·locar en la seva ubicació original, amb mitjans manuals i càrrega manual de runa sobre camió o contenidor de les peces que quedin malmeses. Inclou acopi provisional e una zona de la coberta i recol·locació a la zona on es trobava originalment. (P - 12)	25,89	108,000	2.796,12
3	P2143-4RXX	m2	Desmuntatge de paviment de terratzo amb aïllament tèrmic incorporat (lloses tipus filtron), i posteriorment tornar a col·locar en la seva ubicació original, amb mitjans manuals i càrrega manual de runa sobre camió o contenidor de les peces que quedin malmeses. Inclou acopi provisional en una zona de la coberta i posterior recol·locació al seu lloc, es proposa fer-ho per quarts de coberta. (P - 13)	15,54	1.248,000	19.393,92
4	P2143-4RR3	m2	Arrencada de paviment de terratzo (llosa tipus filtron), amb mitjans manuals i càrrega manual de runa fins al punt d'abocament de l'obra, sobre camió o contenidor (P - 11)	10,36	108,000	1.118,88
5	P214Q-4RPX	m2	Retirada de geotèxtil amb mitjans manuals i càrrega manual sobre camió o contenidor (P - 18)	1,29	1.515,000	1.954,35
6	P214I-AKZK	m2	Enderroc de cel ras de guix, amb mitjans manuals i càrrega manual sobre camió o contenidor (P - 16)	8,29	414,892	3.439,45
7	P214I-AKZX	m2	Enderroc de trasdossat i entramat de suport, amb mitjans manuals i càrrega manual sobre camió o contenidor, inclús aïllament interior de llana de roca (P - 17)	6,47	46,440	300,47
8	P7C45-5PYX	m2	Retirada d'aïllament amb placa rígida de llana mineral de roca col·locada sense adherir. Si l'aïllament es troba en bon estat es recuperarà per a la seva posterior utilització. (P - 27)	1,29	414,892	535,21
9	P214B-HKY0	m2	Desmuntatge de xarxa horitzontal per a protecció superficial contra caigudes i arrencada de claus de subjecció amb mitjans manuals, aplec de material per a la seva reutilització i càrrega de runa sobre camió o contenidor (P - 15)	3,98	2.340,000	9.313,20

TOTAL	Títol 3	01.02.01	39.265,24
--------------	----------------	-----------------	------------------

Obra	01	Pressupost 501-22
Capítol	02	ENDERROCS I GESTIÓ DE RESIDUS
Títol 3	02	GESTIÓ DE RESIDUS

NUM. CODI	UA	DESCRIPCIÓ	PREU	AMIDAMENT	IMPORT	
1	P2R6-4I60	m3	Càrrega amb mitjans manuals i transport de residus inerts o no especials a instal·lació autoritzada de gestió de residus, amb contenidor de 12 m3 de capacitat (P - 19)	37,07	63,146	2.340,82
2	P2RA-EU6C	m3	Disposició controlada en dipòsit autoritzat inclòs el cànon sobre la deposició controlada dels residus de la construcció, segons la LLEI 8/2008, de residus barrejats inerts amb una densitat 1 t/m3, procedents de construcció o demolició, amb codi 17 01 07 segons la Llista Europea de Residus (P - 20)	25,85	63,146	1.632,32

TOTAL	Títol 3	01.02.02	3.973,14
--------------	----------------	-----------------	-----------------

Obra	01	Pressupost 501-22
Capítol	03	COBERTES
Títol 3	01	COBERTA PLANA

NUM. CODI	UA	DESCRIPCIÓ	PREU	AMIDAMENT	IMPORT	
1	P7B1-6Q6N	m2	Geotèxtil format per feltre de polièster no teixit lligat mecànicament de 110 a 130 g/m2, col·locat sense adherir (P - 25)	2,53	3.030,000	7.665,90
2	P515-C6XX	m2	Llosa filtrant per a formació de coberta transitable, amb acabat de terrat amb peces prefabricades de formigó alleugerit i filtrant, amb base de poliestirè extruït de 40 mm de gruix, de color variable, de 60x60 cm, col·locades sense adherir (P - 21)	48,88	108,000	5.279,04

PRESSUPOST

Data: 22/04/25

Pàg.: 3

3	PCZ2-5NMX	m	Segellat dels minvellis amb massilla de silicona estructural elàstica, aplicat amb pistola manual (P - 44)	3,22	521,000	1.677,62
---	-----------	---	--	------	---------	----------

TOTAL	Títol 3	01.03.01				14.622,56
--------------	----------------	-----------------	--	--	--	------------------

Obra	01	Pressupost 501-22
Capítol	04	IMPERMEABILITZACIONS I AÏLLAMENTS
Títol 3	01	IMPERMEABILITZACIONS

NUM. CODI	UA	DESCRIPCIÓ	PREU	AMIDAMENT	IMPORT	
1	P741-DXBX	m2	Membrana de gruix 1,5 mm, d'una làmina de FPO/TPO (Mapeplan T M (E) o equivalent) flexible resistent a la intempèrie, amb armadura de malla de polièster, fusionada amb soldadura d'aire calent. (P - 23)	25,89	1.545,300	40.007,82
2	P752-HBNX	m2	Reparació puntual d'impermeabilització de coberta plana revestida amb membrana de PVC, amb neteja de la zona afectada, solapament d'una làmina de PVC de gruix 1,5 mm, flexible i apte per l'aigua clorada, amb armadura de malla de polièster, soldada amb aire calent i segellat dels junts amb PVC líquid (P - 24)	60,22	5,000	301,10

TOTAL	Títol 3	01.04.01				40.308,92
--------------	----------------	-----------------	--	--	--	------------------

Obra	01	Pressupost 501-22
Capítol	04	IMPERMEABILITZACIONS I AÏLLAMENTS
Títol 3	02	AÏLLAMENTS

NUM. CODI	UA	DESCRIPCIÓ	PREU	AMIDAMENT	IMPORT	
1	P7C45-5PYC	m2	Aïllament amb placa rígida de llana mineral de roca (MW), de densitat 96 a 105 kg/m3, de 40 mm de gruix, amb una conductivitat tèrmica <= 0.035 W/(m·K) i resistència tèrmica >= 1,143 m2·K/W, col·locada sense adherir (P - 26)	15,55	459,892	7.151,32
2	P7D6-613X	m2	Pintat ignífug de perfils d'acer amb una capa d'imprimació per a pintura intumescents i tres capes de pintura intumescents, amb un gruix total de 1500 µm. Gruix total variable fins aconseguir una R90 pels perfils estructurals de l'encavallada (HEB-180) (P - 28)	52,35	138,400	7.245,24

TOTAL	Títol 3	01.04.02				14.396,56
--------------	----------------	-----------------	--	--	--	------------------

Obra	01	Pressupost 501-22
Capítol	05	REVESTIMENTS
Títol 3	01	CELS RASOS

NUM. CODI	UA	DESCRIPCIÓ	PREU	AMIDAMENT	IMPORT	
1	P846-9JPX	m2	Reposició del cel ras continu de plaques de guix laminat de 2400x1200 mm de 12,5 mm de gruix i vora afinada (BA), acabat amb perforacions agrupades, sense perfil·leria de mestres, per a una alçària de cel ras de 14 m com a màxim (P - 31)	41,84	214,090	8.957,53
2	P846-9JOX	m2	Reposició de cel ras continu de plaques de guix laminat tipus estàndard (A), per a revestir, de 15 mm de gruix i vora afinada (BA), sense perfil·leria, per a una alçària de cel ras de 14 m com a màxim (P - 30)	28,27	200,800	5.676,62
3	P840-AHFC	u	Registre per a cel ras de plaques de guix laminat format per portella de 50x50 cm2 amb marc d'alumini i fulla de placa guix laminat hidròfuga (H) amb un gruix total de 15 mm com a màxim, tanca de pressió i dispositiu de retenció, col·locat amb perfil·leria d'acer galvanitzat (P - 32)	61,99	20,000	1.239,80
4	P83ED-9EIK	m2	Extradossat directe de plaques de guix laminat fixades mecànicament al parament vertical mitjançant mestres de perfil·leria de planxa d'acer galvanitzat amb perfils entre 75 a 85 mm d'amplària col·locades cada 600 mm amb 1 placa estàndard (A) de 15 mm de gruix (P - 29)	18,55	46,440	861,46

PRESSUPOST

Data: 22/04/25

Pàg.: 4

TOTAL	Títol 3	01.05.01	16.735,41
--------------	----------------	-----------------	------------------

Obra	01	Pressupost 501-22
Capítol	05	REVESTIMENTS
Títol 3	02	PINTATS

NUM. CODI	UA	DESCRIPCIÓ	PREL	AMIDAMENT	IMPORT	
1	P89I-4V8R	m2	Pintat de parament horitzontal de guix, amb pintura plàstica amb acabat llis, amb una capa segelladora i dues d'acabat (P - 34)	6,57	1.780,500	11.697,89
2	P89C-39XX	m2	Preparació de la superfície mitjançant desoxidació manual amb raspalls metàl·lics, escatat,... fins a grau St2 de l'escala SIS. Aplicació d'una capa amb imprimació anticorrosiva epoxídica bicomponent de base epoxi-poliàmida, HK2E d'Euroquímica o similar, deixant un gruix de pel·lícula seca de +/- 35 micres d'elevada adherència sobre tot tipus de suports metàl·lics, acer, galvanitzacions i aliatges. Aplicació de dues capes amb esmalt de poliuretà alifàtic dicomponent Europol d'Euroquímica o similar, deixant un gruix en pel·lícula seca de +/- 40 micres per capa, de % de sòlids elevats i baix COV, molt resistent, gran estabilitat de lluentor i color a l'intempèrie. Color estandard. (P - 33)	20,40	156,400	3.190,56

TOTAL	Títol 3	01.05.02	14.888,45
--------------	----------------	-----------------	------------------

Obra	01	Pressupost 501-22
Capítol	05	REVESTIMENTS
Títol 3	03	CORONAMENTS

NUM. CODI	UA	DESCRIPCIÓ	PREL	AMIDAMENT	IMPORT	
1	P8J8-6YOX	m	Desmuntatge de coronament de paret de planxa d'alumini lacat, d'entre 400 i 600 mm de desenvolupament i de 4 plecs, col·locat amb adhesiu i fixacions mecàniques, un cop desmuntat s'hauran de netejar totes les juntes dels diferents gruixos d'adhesiu i s'hauran de tornar a muntar en la seva posició original amb silicona de poliuretà per l'interior entre les 2 xapes de solape i per l'exterior rejuntant el final de la xapa superior. Els cargols que es trobin en mal estat s'hauran de substituir per uns de nous. Inclou tots els mitjans manuals i materials necessaris per a la seva correcta execució. (P - 35)	19,23	341,000	6.557,43

TOTAL	Títol 3	01.05.03	6.557,43
--------------	----------------	-----------------	-----------------

Obra	01	Pressupost 501-22
Capítol	06	PAVIMENTS
Títol 3	01	TARIMA I MOQUETA PROTECCIÓ PER PARQUET

NUM. CODI	UA	DESCRIPCIÓ	PREL	AMIDAMENT	IMPORT	
1	RDM01X	m²	Revestimiento con tablero de fibras de madera y resinas sintéticas de densidad media (MDF), hidrófugo, sin recubrimiento, de 19 mm de espesor, fijación con adhesivo de caucho a la superficie regularizada de paramentos interiores. Incluye: Limpieza y preparación de la superficie soporte. Replanteo. Corte y preparación del revestimiento. Aplicación del adhesivo. Colocación y fijación del revestimiento. Resolución de encuentros y puntos singulares. Criterio de medición de proyecto: Superficie medida según documentación gráfica de Proyecto, deduciendo los huecos de superficie mayor de 2 m². Criterio de medición de obra: Se medirá la superficie realmente ejecutada según especificaciones de Proyecto, deduciendo los huecos	19,65	1.107,870	21.769,65

PRESSUPOST

Data: 22/04/25

Pàg.: 5

2	OCS01X	m ²	de superficie mayor de 2 m ² . (P - 50) Subministrament i col·locació de moqueta fixada lateralment a tot el perímetre, sobre el solat de fustal, per protegir-ho enfront de la brutícia i la pols generats durant els treballs de rehabilitació o reforma. També vigilància i manteniment de la protecció mentre durin els treballs, fixació de la protecció en totes els junts amb cinta adhesiva, posterior retirada, recollida i càrrega manual sobre camió o contenidor. Inclou: Col·locació de la protecció. Retirada de la protecció i càrrega sobre contenidor. Criteri d'amidament de projecte: Superfície mesurada segons documentació gràfica de Projecte. Criteri de mesura d'obra: Es mesurarà la superfície realment executada segons especificacions de Projecte. (P - 1)	2,36	1.107,870	2.614,57
---	--------	----------------	---	------	-----------	----------

TOTAL	Títol 3	01.06.01	24.384,22
--------------	----------------	-----------------	------------------

Obra	01	Pressupost 501-22
Capítol	07	LLUERNARIS
Títol 3	01	LLUERNARIS D'ALUMINI

NUM. CODI	UA	DESCRIPCIÓ	PREU	AMIDAMENT	IMPORT	
1	P2140-4RAD	m2	Desmuntatge de ribets, neteja dels junts entre els vidres i les fusteries, muntatge de nou dels ribets, si algun quedés malmès se'n faria la substitució per un de nou, segellat perimetral de tots els junts amb silicona neutra, execució de punts de drenatge en les fusteries i als pre-marcs. A la part inferior dels lluernaris hi ha un perfil en Z on va agafat, amb unes arandales, el tub del gas dels exutoris, aquest perfil també s'haurà de desmuntar, netejar i posteriorment tornar a muntar en la seva mateixa situació. Inclou tots els mitjans manuals, materials, mecànics i auxiliars necessaris per a la seva correcta execució. (P - 10)	103,57	360,000	37.285,20
2	PC1D-903E	m2	Vidre aïllant de lluna incolora de 5+5 mm de gruix amb 1 butiral transparent classe 2 (B) 2 segons UNE-EN 12600, cambra d'aire de 6 mm i lluna de 5+5 mm de gruix amb 1 butiral transparent de lluna incolora, classe 2 (B) 2 segons UNE-EN 12600, col·locat amb llistó de vidre sobre fusta, acer o alumini (P - 42)	100,43	36,000	3.615,48
3	PCZ2-5NM0	m	Segellat del junt vidre-alumini amb massilla de silicona neutra, aplicat amb pistola manual (P - 43)	3,22	20,000	64,40

TOTAL	Títol 3	01.07.01	40.965,08
--------------	----------------	-----------------	------------------

Obra	01	Pressupost 501-22
Capítol	08	PROTECCIONS
Títol 3	01	LINIES DE VIDA

NUM. CODI	UA	DESCRIPCIÓ	PREU	AMIDAMENT	IMPORT	
1	PB70-HC7X	u	Línia de vida horitzontal conforme a la norma EN795C i CEN/TS16415. Traçat total de 30 metres amb una corba. Configurada per a fins 2 usuaris. Sistema compostat per: - Elements finals de resistència màxima admissible 20kN sense possible deformació permanent. - Elements intermitjos de resistència màxima admissible 12kN amb sistema d'absorció d'energia, sense deformació permanent, amb testimoni de sobrecàrrega 4kN i reactivació manual. - Absorbidor d'energia extrem sintètic amb indicador de sobrecàrrega - Cable d'acer inoxidable de 8mm, construcció 7x7 resistència màxima admissible 18,5kN - Casquets finals de 12mm de resistència 20kN. Inviolable (sense possible manipulació posterior) - Casquets intermitjos de 12mm, resistència 5kN - Placa de senyalització obligatòria conforme a la norma EN 795 La totalitat del sistema serà d'acer inoxidable per assegurar la	1.823,73	4,000	7.294,92

PRESSUPOST

Data: 22/04/25

Pàg.: 6

perdurabilitat i garantir una vida útil mínima de 10 anys. Excepte les plaques de repartiment i elements estructurals pesats, sense deformació permanent, que seran fabricats amb acer estructural galvanitzat (standard ISO 1461, Quality galva 08) que disposaran de la mateixa garantia.

Inclou: Direcció tècnica, instal·lació i certificacions. (P - 36)

TOTAL	Títol 3	01.08.01	7.294,92
--------------	----------------	-----------------	-----------------

Obra	01	Pressupost 501-22
Capítol	08	PROTECCIONS
Títol 3	02	ESCALES SEGURETAT

NUM. CODI	UA	DESCRIPCIÓ	PREU	AMIDAMENT	IMPORT
1	PB70-HCX1	u			
		<p>Subministrament i muntatge d'escala TIPUS 1 de seguretat per al manteniment de les cobertes existents d'alçada total 3,5 m.</p> <p>Inclou:</p> <ul style="list-style-type: none"> - escala amb protecció dorsal i tram de sortida recte amb graó i protecció dorsal - fixacions especials per a paret metàl·lica tipus sandvitx - unions i tornilleria zincada - escala d'alumini amb protecció dorsal ancorada a les diverses façanes de la coberta - direcció tècnica - mitjans tècnics, mecànics, manuals i d'elevació de material necessaris per al seu correcte muntatge i funcionament. - escalera conforme a la norma DIN 18799/1 - certificat d'homologació per part de la empresa instal·ladora i certificat de garantia segons normativa vigent <p>Partida unitària d'escala grafiada en el projecte i segons definició de l'apartat "MC7 Equipaments" de la memòria del projecte. (P - 37)</p>	927,40	2,000	1.854,90
2	PB70-HCX2	u			
		<p>Subministrament i muntatge d'escala TIPUS 2 de seguretat per al manteniment de les cobertes existents d'alçada total 4,5 m.</p> <p>Inclou:</p> <ul style="list-style-type: none"> - escala amb protecció dorsal i tram de sortida recte amb graó i protecció dorsal - fixacions especials per a paret metàl·lica tipus sandvitx - unions i tornilleria zincada - escala d'alumini amb protecció dorsal ancorada a les diverses façanes de la coberta - direcció tècnica - mitjans tècnics, mecànics, manuals i d'elevació de material necessaris per al seu correcte muntatge i funcionament. - escalera conforme a la norma DIN 18799/1 - certificat d'homologació per part de la empresa instal·ladora i certificat de garantia segons normativa vigent <p>Partida unitària d'escala grafiada en el projecte i segons definició de l'apartat "MC7 Equipaments" de la memòria del projecte. (P - 38)</p>	1.185,90	1,000	1.185,90
3	PB70-HCX3	u			
		<p>Subministrament i muntatge d'escala TIPUS 3 de seguretat per al manteniment de les cobertes existents d'alçada total 6 m.</p> <p>Inclou:</p> <ul style="list-style-type: none"> - escala amb protecció dorsal i tram de sortida recte amb graó i protecció dorsal - fixacions especials per a paret metàl·lica tipus sandvitx - unions i tornilleria zincada - escala d'alumini amb protecció dorsal ancorada a les diverses façanes de la coberta - direcció tècnica - mitjans tècnics, mecànics, manuals i d'elevació de material necessaris per al seu correcte muntatge i funcionament. - escalera conforme a la norma DIN 18799/1 - certificat d'homologació per part de la empresa instal·ladora i 	1.738,90	3,000	5.216,70

PRESSUPOST

Data: 22/04/25

Pàg.: 7

		certificat de garantia segons normativa vigent				
4	PB70-HCX4	u	<p>Partida unitària d'escala grafiada en el projecte i segons definició de l'apartat "MC7 Equipaments" de la memòria del projecte. (P - 39)</p> <p>Subministrament i muntatge d'escala mòbil TIPUS 4 de seguretat per al manteniment de les cobertes existents d'alçada total 3,98 m. Escala mòbil de 3,98m de longitud. Alçada vertical fins el punt de recolzament de 3,5m.</p> <p>Inclou:</p> <ul style="list-style-type: none"> - suport per a fixació a mur de mòbil de 3,50 kg d'acer Inox 304 - joc de ganxos de suspensió de 60 mm per a escala - unions i tornilleria zincada - direcció tècnica - mitjans tècnics, mecànics, manuals i d'elevació de material necessaris per al seu correcte muntatge i funcionament. - escalera conforme a la norma DIN 18799/1 - certificat d'homologació per part de la empresa instal·ladora i certificat de garantia segons normativa vigent 	791,12	1,000	791,12
5	PB70-HCX5	u	<p>Partida unitària d'escala grafiada en el projecte i segons definició de l'apartat "MC7 Equipaments" de la memòria del projecte. (P - 40)</p> <p>SUBMINISTRAMENT DE MATERIAL DE MUNTATGE PER A L'EXECUCIÓ DE LES PARTIES D'AQUEST CAPÍTOL D'OBRA QUE INCLOU:</p> <p>Volandera Grower inox 10mm Volandera inox 10x30x2mm Espàrreg INOX ancoratge químic M10x130mm Tamis niló per a químic 15 x 130mm Ancoratge químic epoxy 400ml Espàrreg INOX ancoratge químic 0 M12x160mm Tamis niló per a químic 15 x 130mm Cargol inox M10x40 Femella inox M10 Volandera Grower inox 10mm Volandera inox 10x24x1,6mm Volandera inox 10x30x3mm Sikaflex 11FC Cartutx de 310mm Blanc Cargols autoporforants 7.2x25 per a coberta metàl·lica corrugada.</p> <p>Partida unitària segons definició de l'apartat "MC7 Equipaments" de la memòria del projecte. (P - 41)</p>	2.451,48	1,000	2.451,48

TOTAL	Títol 3	01.08.02	11.500,00
--------------	----------------	-----------------	------------------

Obra	01	Pressupost 501-22
Capítol	09	INSTALLACIÓ EVACUACIÓ
Títol 3	01	DESGUASSOS I BAIXANTS

NUM. CODI	UA	DESCRIPCIÓ	PREU	AMIDAMENT	IMPORT
1	PD1A-F12X	m			
		<p>Desguàs d'aparell sanitari amb tub de PVC-U de paret massissa, àrea d'aplicació B segons norma UNE-EN 1329-1, classe de reacció al foc B-s1, d0 segons norma UNE-EN 13501-1, de DN 110 mm, fins a baixant.</p> <p>Aquests desguassos s'hauran de col·locar penjats a una alçada respecte al terra entre 10-14m i passaran per dintre d'un fals sostre existent.</p> <p>Inclou part proporcional de peces d'unió, derivacions,... per fer els traçats indicats als plànols.</p> <p>Inclús mitjans materials, manuals i tècnics necessaris per a la seva correcta execució. (P - 45)</p>	40,54	222,500	9.020,15

PRESSUPOST

Data: 22/04/25

Pàg.: 8

TOTAL	Títol 3	01.09.01	9.020,15
--------------	----------------	-----------------	-----------------

Obra	01	Pressupost 501-22
Capítol	09	INSTAL·LACIÓ EVACUACIÓ
Títol 3	02	BONERA

NUM. CODI	UA	DESCRIPCIÓ	PREU	AMIDAMENT	IMPORT
1	PD54-JVWX	u			
		Bonera de goma termoplàstica amb sortida vertical de 110 mm de diàmetre, adherida sobre làmina de PVC en calent. Inclou la formació del forat en el sostre col·laborant i tots els treballs posteriors de remat i reforç de membrana per deixar la bunera en correcte estat de funcionament. També inclou tots els mitjans manuals i mecànics necessaris per a la correcta execució de la col·locació d'aquestes noves boneres. (P - 46)	97,01	20,000	1.940,20

TOTAL	Títol 3	01.09.02	1.940,20
--------------	----------------	-----------------	-----------------

Obra	01	Pressupost 501-22
Capítol	10	INSTAL·LACIÓ ELECTRICITAT I IL·LUMINACIÓ
Títol 3	01	INSTAL·LACIÓ A MODIFICAR

NUM. CODI	UA	DESCRIPCIÓ	PREU	AMIDAMENT	IMPORT
1	PG04-61UX	u			
		Previsió de possibles feines d'electricista davant la interferència en algun punt de llum, motor de cistelles de bàsquet, o cablejat que es pogués trobar alhora de fer els enderrocs del cel ras,... (P - 48)	315,80	1,000	315,80

TOTAL	Títol 3	01.10.01	315,80
--------------	----------------	-----------------	---------------

Obra	01	Pressupost 501-22
Capítol	11	EQUIPAMENTS
Títol 3	01	EQUIPAMENT ESPORTIU

NUM. CODI	UA	DESCRIPCIÓ	PREU	AMIDAMENT	IMPORT
1	PQS7-HBPL	u			
		Reparació de cistella de basquet, refent una unió trencada dels tubs de suport i pintat amb esmalt sintètic de la zona afectada (P - 49)	151,63	1,000	151,63

TOTAL	Títol 3	01.11.01	151,63
--------------	----------------	-----------------	---------------

Obra	01	Pressupost 501-22
Capítol	12	AJUDES DE RAM DE PALETA
Títol 3	01	AJUDES DE RAM DE PALETA

NUM. CODI	UA	DESCRIPCIÓ	PREU	AMIDAMENT	IMPORT
1	EY02000X	PA			
		Ajudes de paleta per a totes les instal·lacions, pels industrials en general, pel fuster i serraller per a la col·locació dels premarcs, pels replanteigs de l'obra durant els treballs i en l'entrega final. Inclús neteja final d'obra. Comprén ma d'obra i materials. Partida a justificar i a aprovar per part de la DF. (P - 2)	6.000,00	1,000	6.000,00

TOTAL	Títol 3	01.12.01	6.000,00
--------------	----------------	-----------------	-----------------

Obra	01	Pressupost 501-22
Capítol	13	SEGURETAT I SALUT

PRESSUPOST

Data: 22/04/25

Pàg.: 9

Títol 3 01 SEGURETAT I SALUT

NUM. CODI	UA	DESCRIPCIÓ	PREU	AMIDAMENT	IMPORT
1	PPA000SS	PA			
		Partida alçada a justificar segons el pressupost de l'estudi de seguretat i salut, segons el DECRET 555/86, DECRET 84/1990 I DECRET 1627/97 amb els elements necessaris per dur a terme el Pla de Seguretat i Salut durant el decurs de l'obra. Inclou els elements de protecció individual, col.lectiva, extinció d'incendis, protecció d'instal.lacions elèctriques, instal.lacions d'higiene i benestar, medicina preventiva i primers auxilis i formació. (P - 0)	5.500,00	1,000	5.500,00

TOTAL	Títol 3	01.13.01			5.500,00
--------------	----------------	-----------------	--	--	-----------------

Obra	01	Pressupost 501-22
Capítol	14	ASSAIGS DE CONTROL DE QUALITAT
Títol 3	01	ASSAIGS DE COBERTA

NUM. CODI	UA	DESCRIPCIÓ	PREU	AMIDAMENT	IMPORT
1	P5V0-02AF	u			
		Prova d'estanquïtat de coberta plana impermeabilitzada amb làmina sintètica flexible, segons la norma UNE 104416 (P - 22)	543,17	1,000	543,17

TOTAL	Títol 3	01.14.01			543,17
--------------	----------------	-----------------	--	--	---------------

Obra	01	Pressupost 501-22
Capítol	14	ASSAIGS DE CONTROL DE QUALITAT
Títol 3	02	ASSAIGS EXUTORIS

NUM. CODI	UA	DESCRIPCIÓ	PREU	AMIDAMENT	IMPORT
1	PDV1-HC6X	u			
		Jornada per a execució de les proves finals de servei de la instal.lació de seguretat, pels exutoris, segons exigències del Projecte. Inclús el certificat del seu correcte funcionament. (P - 47)	708,12	1,000	708,12

TOTAL	Títol 3	01.14.02			708,12
--------------	----------------	-----------------	--	--	---------------

RESUM DE PRESSUPOST

Data: 23/04/25

Pàg.: 1

NIVELL 3: Títol 3			Import
Títol 3	01.01.01	IMPLANTACIONS D'OBRA	63.835,20
Títol 3	01.01.02	CRITERI D'AMIDAMENT	0,00
Títol 3	01.01.03	TREBALLS INCLOSOS	0,00
Capítol	01.01	TREBALLS PREVIS I D'IMPLANTACIÓ	63.835,20
Títol 3	01.02.01	ENDERROCS	39.265,24
Títol 3	01.02.02	GESTIÓ DE RESIDUS	3.973,14
Capítol	01.02	ENDERROCS I GESTIÓ DE RESIDUS	43.238,38
Títol 3	01.03.01	COBERTA PLANA	14.622,56
Capítol	01.03	COBERTES	14.622,56
Títol 3	01.04.01	IMPERMEABILITZACIONS	40.308,92
Títol 3	01.04.02	AÏLLAMENTS	14.396,56
Capítol	01.04	IMPERMEABILITZACIONS I AÏLLAMENTS	54.705,48
Títol 3	01.05.01	CELS RASOS	16.735,41
Títol 3	01.05.02	PINTATS	14.888,45
Títol 3	01.05.03	CORONAMENTS	6.557,43
Capítol	01.05	REVESTIMENTS	38.181,29
Títol 3	01.06.01	TARIMA I MOQUETA PROTECCIÓ PER PARQUET	24.384,22
Capítol	01.06	PAVIMENTS	24.384,22
Títol 3	01.07.01	LLUERNARIS D'ALUMINI	40.965,08
Capítol	01.07	LLUERNARIS	40.965,08
Títol 3	01.08.01	LINIES DE VIDA	7.294,92
Títol 3	01.08.02	ESCALES SEGURETAT	11.500,00
Capítol	01.08	PROTECCIONS	18.794,92
Títol 3	01.09.01	DESGUASSOS I BAIXANTS	9.020,15
Títol 3	01.09.02	BONERA	1.940,20
Capítol	01.09	INSTAL·LACIÓ EVACUACIÓ	10.960,35
Títol 3	01.10.01	INSTAL·LACIÓ A MODIFICAR	315,80
Capítol	01.10	INSTAL·LACIÓ ELECTRICITAT I IL·LUMINACIÓ	315,80
Títol 3	01.11.01	EQUIPAMENT ESPORTIU	151,63
Capítol	01.11	EQUIPAMENTS	151,63
Títol 3	01.12.01	AJUDES DE RAM DE PALETA	6.000,00
Capítol	01.12	AJUDES DE RAM DE PALETA	6.000,00
Títol 3	01.13.01	SEGURETAT I SALUT	5.500,00
Capítol	01.13	SEGURETAT I SALUT	5.500,00
Títol 3	01.14.01	ASSAIGS DE COBERTA	543,17
Títol 3	01.14.02	ASSAIGS EXUTORIS	708,12
Capítol	01.14	ASSAIGS DE CONTROL DE QUALITAT	1.251,29
			322.906,20

NIVELL 2: Capítol			Import
Capítol	01.01	TREBALLS PREVIS I D'IMPLANTACIÓ	63.835,20
Capítol	01.02	ENDERROCS I GESTIÓ DE RESIDUS	43.238,38
Capítol	01.03	COBERTES	14.622,56
Capítol	01.04	IMPERMEABILITZACIONS I AÏLLAMENTS	54.705,48
Capítol	01.05	REVESTIMENTS	38.181,29
Capítol	01.06	PAVIMENTS	24.384,22
Capítol	01.07	LLUERNARIS	40.965,08
Capítol	01.08	PROTECCIONS	18.794,92
Capítol	01.09	INSTAL·LACIÓ EVACUACIÓ	10.960,35
Capítol	01.10	INSTAL·LACIÓ ELECTRICITAT I IL·LUMINACIÓ	315,80

REPARACIÓ PAVELLÓ XAVIER BALLVER

Ajuntament de Cervelló

Data: Setembre 2022

Arq. Eskubi-Turró arquitectes SLP

RESUM DE PRESSUPOST

Data: 23/04/25

Pàg.: 2

Capítol	01.11	EQUIPAMENTS	151,63
Capítol	01.12	AJUDES DE RAM DE PALETA	6.000,00
Capítol	01.13	SEGURETAT I SALUT	5.500,00
Capítol	01.14	ASSAIGS DE CONTROL DE QUALITAT	1.251,29
Obra	01	Pressupost 501-22	322.906,20

322.906,20

NIVELL 1: Obra

Import

Obra	01	Pressupost 501-22	322.906,20
			322.906,20

PRESSUPOST D'EXECUCIÓ PER CONTRACTE

Pag. 1

PRESSUPOST D'EXECUCIÓ MATERIAL.....	322.906,20
13 % Benefici industrial SOBRE 322.906,20.....	41.977,81
6 % Despeses generals SOBRE 322.906,20.....	19.374,37
	<hr/>
Subtotal	384.258,38
21 % IVA SOBRE 384.258,38.....	80.694,26
	<hr/>
TOTAL PRESSUPOST PER CONTRACTE	€ 464.952,64

Aquest pressupost d'execució per contracte puja a la quantitat de:

(QUATRE-CENTS SEIXANTA-QUATRE MIL NOU-CENTS CINQUANTA-DOS EUROS AMB SEIXANTA-QUATRE CÈNTIMS)

VI. DOCUMENTS I PROJECTES COMPLEMENTARIS

GR Estudi de gestió de residus de la construcció i demolició

PO Pla d'obres

PCQ Pla de control de qualitat

ESS Estudi de Seguretat i Salut

EP Estudi Patologies “Anàlisi i determinació de les causes de les lesions i patologies existents en la coberta del pavelló Xavier Ballber de Cervelló”

GR ESTUDI DE GESTIÓ DE RESIDUS D'OBRA

Justificació del compliment de:

- **RD 105/2008** Regulador de la producció i gestió de residus de construcció i demolició
- **Decret 89/2010** Programa de gestió de residus de la construcció de Catalunya (PROGROC), es regula la producció i gestió de residus de construcció i demolició i el cànon sobre la deposició controlada dels residus de la construcció

ESTUDI DE GESTIÓ DE RESIDUS

Enderroc, Rehabilitació,
Ampliació

REAL DECRETO 210/2018, Programa de prevenció i gestió de residus i recursos de Catalunya (PRECAT20)
REAL DECRETO 105/2008, Regulador de la producció i gestió de residus de construcció i enderroc

tipus
quantitats
codificació

DECRET 89/2010 (derogat parcialment i modificat), pel que s'aprova el Programa de gestió de residus de la construcció de Catalunya (PROGROC), es regula la producció i gestió dels residus de la construcció i demolició, i el cànon sobre la deposició controlada dels residus de la construcció.

DECRET 21/2006 Adopció de criteris ambientals i d'ecoeficiència als edificis

IDENTIFICACIÓ DE L'EDIFICI

Obra:	REPARACIÓ COBERTA PAVELLÓ XAVIER BALLBER		
Situació:	Avinguda Catalunya		
Municipi :	Cervelló	Comarca :	Baix Llobregat

AVALUACIÓ I CARACTERÍSTIQUES DELS RESIDUS

Materials d'excavació (es considerin o no residus, mesurats sense esponjament)

Codificació residus LER	Pes	Volum
Ordre MAM/304/2002		
grava i sorra compacta	0,00	0,00
grava i sorra solta	0,00	0,00
argiles	0,00	0,00
terra vegetal	0,00	0,00
pedraplè	0,00	0,00
terres contaminades 170503	0,00	0,00
altres	0,00	0,00
totals d'excavació	0,00 t	0,00 m³

Destí de les terres i materials d'excavació

Els materials d'excavació que es reutilitzin a la mateixa obra o en una altra d'autoritzada, no es consideren residu sempre que el seu nou ús pugui ser acreditat. En una mateixa obra poden coexistir terres reutilitzades i terres portades a abocador	no es considera residu:		és residu:	
	reutilització		a l'abocador	
	mateixa obra	altra obra		
	-	-	-	-

Residus d'enderroc

Codificació residus LER	Pes/m ² (tones/m ²)	Pes (tones)	Volum aparent/m ² (m ³ /m ²)	Volum aparent (m ³)
obra de fàbrica 170102	0,542	0,000	0,512	0,000
formigó 170101	0,084	0,000	0,062	0,000
petris 170107	0,052	11,880	0,082	7,560
metalls 170407	0,004	0,204	0,001	0,026
fustes 170201	0,023	0,000	0,066	0,000
vidre 170202	0,001	0,000	0,004	0,000
plàstics 170203	0,004	0,000	0,004	0,000
guixos 170802	0,027	5,398	0,004	6,920
betums 170302	0,009	0,000	0,001	0,000
fibrociment 170605	0,010	0,000	0,018	0,000
definir altres: vidre	-	0,000	-	1,080
altre material 1: geotèxtil	0,150	227,250	0,005	7,575
altre material 2: llana de roca	3,500	1452,122	0,040	16,596
totals d'enderroc	0,7556	1696,85 t	0,7994	39,76 m³

Residus de construcció

Codificació res	Pes/m ² (tones/m ²)	Pes (tones)	Volum aparent/m ² (m ³ /m ²)	Volum aparent (m ³)
sobrants d'execució				
Ordre MAM/304/2002				
obra de fàbrica 170102	0,0150	7,6931	0,0407	8,5470
formigó 170101	0,0320	7,6574	0,0261	5,4705
petris 170107	0,0020	1,6506	0,0118	2,4780
guixos 170802	0,0039	0,8247	0,0097	2,0412
altres	0,0010	0,2100	0,0013	0,2730
embalatges	0,0380	0,8961	0,0285	5,9913
fustes 170201	0,0285	0,2535	0,0045	0,9450
plàstics 170203	0,0061	0,3318	0,0104	2,1735
paper i cartó 170904	0,0030	0,1743	0,0119	2,4948
metalls 170407	0,0004	0,1365	0,0018	0,3780
totals de construcció		18,93 t		24,80 m³

INVENTARI DE RESIDUS PERILLOSOS.

Dins l'obra s'han detectat aquests residus perillosos, els quals es separaran i gestionaran per separat per evitar que contaminin altres residus

Materials de construcció que contenen amiant	-	altres	especificar	-
Residus que contenen hidrocarburs	-		especificar	-
Residus que contenen PCB	-		especificar	-

MINIMITZACIÓ

PROJECTE. durant l'elaboració del projecte s'han pres les següents mesures per tal de minimitzar els residus

1.- S'ha previst reutilitzar en obra parts dels materials que es retiren	-
2.- S'han optimitzat les seccions resistents de pilars, jàsseres, parets, fonaments, etc.	-
3.- L'adequació de l'edifici al terreny, genera un equilibri de moviments de terres	-
4.- El sistema constructiu és industrialitzat i prefabricat, es munta en obra sense generar gairebé residus	-
5.-	-
6.-	-

OBRA. a l'obra es duran a terme les accions següents

1.- Emmagatzematge adient de materials i productes	-
2.- Conservació de materials i productes dins el seu embalatge original fins al moment de la seva utilització	-
3.- Els materials granulars (graves, sorres, etc.) es dipositaran en contenidors rígids o sobre superfícies dures	-
4.-	-
5.-	-
6.-	-

ELEMENTS DE CONSTRUCCIÓ REUTILITZABLES

fusta en bigues reutilitzables	0,00 t	0,00 m ³
fusta en llates, tarimes, parquetes reutilitzables o reciclables	0,00 t	0,00 m ³
acer en perfils reutilitzables	0,20 t	0,03 m ³
altres :	0,00 t	0,00 m ³
Total d'elements reutilitzables	0,20 t	0,03 m³

GESTIÓ (obra)

Terres

Excavació / Mov. terres	Volum m ³ (+20%)	Reutilització (m ³)		Terres per a l'abocador volum aparent (m ³)
		a la mateixa obra	a altra autoritzada	
grava i sorra compacta	0,0	0,00	0,00	0,00
grava i sorra solta	0,0	0,00	0,00	0,00
argiles	0,0	0,00	0,00	0,00
terra vegetal	0,0	0,00	0,00	0,00
pedrapie	0,0	0,00	0,00	0,00
altres	0,0	0,00	0,00	0,00
terres contaminades	0,0			0,00
Total	0,0	0,00	0,00	0,00

SEPARACIÓ DE RESIDUS A OBRA. Cal separar individualitzadament en les fraccions següents si la generació per cadascú d'ells a l'obra supera les quantitats que segueixen

R.D. 105/2008	tones	Projecte	cal separar	tipus de residu
Formigó	80	7,66	no	inert
Maons, teules i ceràmics	40	7,69	no	inert
Metalls	2	0,34	no	no especial
Fusta	1	0,25	no	no especial
Vidres	1	0,00	no	no especial
Plàstics	0,50	0,17	no	no especial
Paper i cartró	0,50	0,17	no	no especial
Especials*	inapreciable	inapreciable	si	especial

* Dins els residus especials hi ha inclosos els envasos que contenen restes de matèries perilloses, vernissos, pintures, disolvents, desencofrants, etc... i els materials que hagin estat contaminats per aquests. Tot i ser difícilment quantificables, estan presents a l'obra i es separaran i tractaran a part de la resta de residus

Malgrat no ser obligada per tots els tipus de residus, s'han previst operacions de destria i recollida selectiva dels residus a l'obra en contenidors o espais reservats pels següents residus

	R.D. 105/2008	projecte*
Inerts	Contenedor per Formigó	no si
	Contenedor per Ceràmics (maons, teules...)	no si
No especials	Contenedor per Metalls	no no
	Contenedor per Fustes	no no
	Contenedor per Plàstics	no no
	Contenedor per Vidre	no no
	Contenedor per Paper i cartró	no no
Especials	Contenedor per Guixos i altres no especials	no no
	Perillosos (un contenidor per cada tipus de residu especial)	si si

* A la cel·la projecte apareixen per defecte les dades del R.D. 105/2008. Es permet la possibilitat d'incrementar les fraccions que se separen, per poder-ne millorar la gestió, però en cap cas es permet no separar si el R.D. ho obliga.

ESTUDI DE GESTIÓ DE RESIDUS

Enderroc, Rehabilitació, Ampliació

gestió fora obra
pressupost

GESTIÓ (fora obra) els residus es gestionaran fora d'obra a:

Degut a la manca d'espai, les operacions de separació de residus les realitzarà fora de l'obra un gestor autoritzat	-		
Instal·lacions de reciclatge i/o valorització	-		
Dipòsit autoritzat de terres, enderroc i runes de la construcció	-		
Tipus de residu i Nom, adreça i codi de gestor del residu			
tipus de residu	gestor	adreça	codi del gestor

PRESSUPOST

S'ha considerat pel càlcul del pressupost estimatiu :	Costos*	
Les previsions de separació de l'apartat de gestió i :	Classificació a obra: entre 12-16 €/m³	12,00
Un esponjament mig de tot tipus de residu del 35%	Transport: entre 5-8 €/m³ (mínim 100 €)	5,00
La distància mitjana a l'abocador : 15 Km	Abocador: runa neta (separada): entre 4-10 €/m³	4,00
Els residus especials i perillosos en bidons de 200 l.	Abocador: runa bruta (barrejat): entre 15-25 €/m³	15,00
Contenidors de 5 m³ per a cada tipus de residu	Especials*: num. transports a 200 €/transport	0
Lloguer de contenidors inclòs en el preu	Gestor terres: entre 5-15 €/m³	5,00
La gestió de terres inclou la seva caracterització***	Gestor terres contaminades: entre 70-90 €/m³	70,00

* Els preus recollits per l'OCT s'han obtingut dels abocadors i valoritzadors de Catalunya, que han subministrat dades (2008-2009)
 ** Malgrat ser de difícil quantificació, sempre hi haurà residus especials a obra, per tant sempre caldrà una previsió de nombre de transports per la seva correcta gestió

*** La caracterització de terres o de qualsevol residu, permet saber amb exactitud quins elements contaminants o no, i amb quines proporcions hi són presents (dins el cost s'ha previst una caracterització, independentment del volum de terres. Cost de cada caracterització 1.000 euros)

RESIDU	Volum	Classificació	Transport	Valoritzador / Abocador	
Excavació	m³ (+20%)	12,00 €/m³	5,00 €/m³	5,00 €/m³	70,00 €/m³
Terres	0,00	-	-	0,00	
Terres contaminades	0,00	-	-		0,00
				runa neta	runa bruta
				4,00 €/m³	15,00 €/m³
Formigó	7,39	88,62	36,93	29,54	-
Maons i ceràmics	11,54	138,46	57,69	46,15	-
Petris barrejats	13,55	-	67,76	-	203,27
Metalls	0,55	-	2,73	-	8,18
Fusta	1,28	-	6,38	-	19,14
Vidres	0,00	-	-	-	0,00
Plàstics	2,93	-	14,67	-	44,01
Paper i cartró	3,37	-	16,84	-	50,52
Guixos i no especials	12,47	-	62,33	-	186,99
Altres	32,63	391,57	163,15	-	489,46
Perillosos Especials	0,00	0,00			0,00
	85,69	618,65	265,32	75,69	1.001,57

Elements Auxiliars

Casetes d'emmagatzematge	0,00
Compactadores	0,00
Matxucadora de petris	0,00
Altres tipus de contenidors (per contenir líquids, beurades de formigó, etc.)	0,00
	0,00
	0,00

El pressupost estimatiu de la gestió de residus és de : 1.961,23 €

El volum dels residus és de : 87,15 m³

El pressupost de la gestió de residus és de : 1.961,23 euros

DOCUMENTACIÓ GRÀFICA. INSTAL·LACIONS PREVISTES : TIPUS I DIMENSIONS DE CONTENIDORS DE RESIDUS PER OBRES

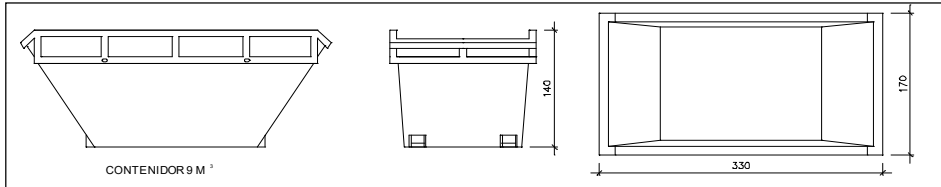

CONTENIDOR 9 M³

Contenedor 9 m³. Apte per a formigó, ceràmics, petris i fusta

unitats	-
---------	---

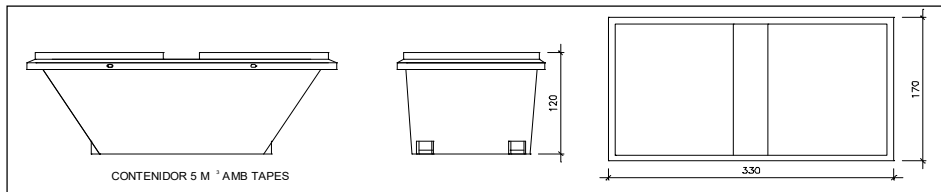

CONTENIDOR 5 M³ AMB TAPES

Contenedor 5 m³. Apte per a plàstics, paper i cartró, metalls i fusta

unitats	-
---------	---

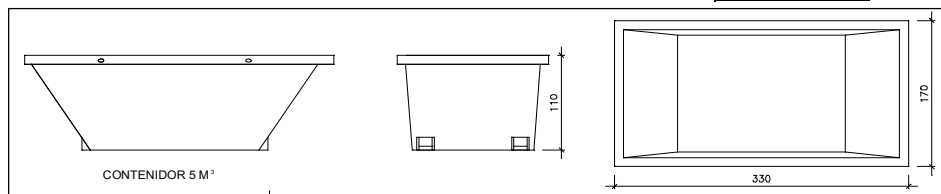

CONTENIDOR 5 M³

Contenedor 5 m³. Apte per a formigó, ceràmics, petris, fusta i metalls

unitats	-
---------	---

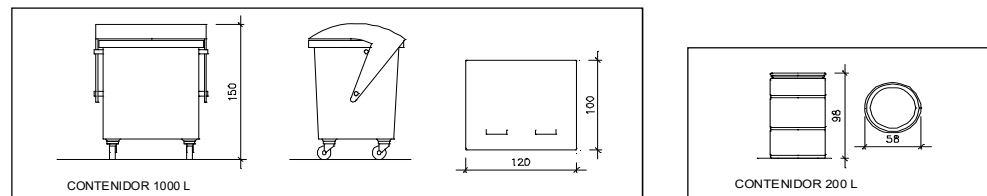

CONTENIDOR 1000 L

CONTENIDOR 200 L

Contenedor 1000 L. Apte per a paper i cartró, plàstics

unitats	-
---------	---

Bidó 200 L. Apte per a residus especials

unitats	-
---------	---

El **Reial Decret 105/2008**, estableix que cal facilitar plànols de les instal·lacions previstes per a emmagatzematge, maneig, separació i altres operacions de gestió dels residus dins l'obra, si s'escau.

Donada la tipologia del projecte i per tal de no duplicar informació, aquests plànols d'instal·lacions previstes són a:

Estudi de Seguretat i Salut	-
Annex 1 d'aquest Estudi de Gestió de Residus	-

Posteriorment aquests plànols poden ser objecte d'adaptació a les característiques particulars de l'obra i els seus sistemes d'execució, previ acord de la direcció facultativa.

A més dels elements descrits, tal i com consta al pressupost, a l'obra hi haurà altres instal·lacions com :

Casetes d'emmagatzematge	-
Compactadores	-
Matxucadora de petris	-
Altres tipus de contenidors (per contenir líquids, beurades de formigó, etc..)	-
	-
	-

Les operacions destinades a la tria, classificació, transport i disposició dels residus generats a obra, s'ajustaran al que determina el Pla de Gestió de Residus elaborat per el Contractista, aprovat per la Direcció Facultativa i acceptat per la Propietat.

Aquest Pla ha estat elaborat en base a l'Estudi de Gestió de Residus, que s'inclou al projecte.

Si degut a modificacions en l'execució de l'obra o d'altres, cal fer modificacions a la gestió en obra dels residus, aquestes modificacions es documentaran per escrit i seran aprovades si s'escau per la Direcció Facultativa i se'n donarà comunicació per a la seva acceptació a la Propietat.

ESTUDI DE GESTIÓ DE RESIDUS

**Enderroc, Rehabilitació,
Ampliació**
dipòsit

IMPORT A DIPOSITAR DAVANT DEL GESTOR DE RESIDUS COM A GARANTIA DE LA GESTIÓ DE RESIDUS

DIPÒSIT SEGONS REAL DECRETO 210/2018

Per les característiques del projecte, de com s'executarà l'obra i donades les operacions de minimització abans descrites, el càlcul inicial de generació de residus, a efectes del càlcul del dipòsit, s'estima que es podrà reduir en un percentatge del:

	Previsió inicial de l'Estudi	% de reducció per minimització	Previsió final de l'Estudi
Total excavació (tones)	0,00 T		0,00 T
Total construcció i enderroc (tones)	1715,58 T	50,00 %	857,79 T

Càlcul del dipòsit			
Residus d'excavació */ **	0 T	11 euros/T	0,00 euros
Residus de construcció i enderroc **	857,79 T	11 euros/T	9435,69 euros
PES TOTAL DELS RESIDUS			857,8 Tones
Total dipòsit ***			9.435,69 euros

* Es recorda que les terres i pedres d'excavació que es reutilitzin en la mateixa obra o en una altra d'autoritzada no es consireren residu i per tant NO s'han d'incloure en el càlcul del dipòsit.

**Trasvassar les dades dels totals d'excavació i construcció de la Previsió final de L'Estudi (apartat superior)

***Dipòsit mínim 150€

PO PLA D'OBRES

PCQ PLA DE CONTROL DE QUALITAT

PLA DE CONTROL DE QUALITAT

AÏLLAMENTS TÈRMICS, ACÚSTICS I IGNÍFUGS

En el moment de recepcionar aquests materials es farà un control de qualitat i es veurà que tenen tots els segells que garanteixen la seva qualitat.

TUBS DE GAS DELS EXUTORIS

Per a realitzar aquesta reparació s'hauran de desmuntar els tubs que porten el gas fins als exutoris i que fan que aquests s'activin.

Així doncs, quan es tornin a col·locar en el seu lloc s'haurà de portar a terme una prova de final de servei de la instal·lació de seguretat. Inclús, l'empresa que porti a terme la prova (que en principi hauria de ser l'empresa que té el contracte de manteniment dels exutoris) haurà d'emetre un certificat del seu correcte funcionament.

IMPERMEABILITZACIÓ DE LES COBERTES

Un cop feta una inspecció de les cobertes no sembla que la làmina impermeable que les cobreix tingui cap mena de perforació, però es preveu una partida, que serà objecte de valoració en el moment d'executar la obra, de prova d'estanqueïtat de la coberta.

CONTROL DE QUALITAT DE MATERIALS

Relació i definició dels controls que s'han de fer d'acord
amb el Decret 375/88 d'1 de desembre de 1988, i amb el
Codi Tècnic de l'Edificació (RD.314/2006)

ÍNDEX

JUSTIFICACIÓ DEL COMPLIMENT DEL DECRET 375/88

1. MATERIALS UTILITZATS COM A AÏLLAMENT TÈRMIC
2. MATERIALS UTILITZATS COM A AÏLLAMENT ACÚSTIC
3. MATERIALS UTILITZAT COM A AÏLLAMENT CONTRA EL FOC

JUSTIFICACIÓ DEL COMPLIMENT DEL DECRET 375/88 I DEL RD.314/2006

(CTE)

El plec de condicions que s'adjunta té la finalitat d'establir els criteris bàsics per al desenvolupament del projecte de control de materials, a fi de complir el decret 375/88 d'1 de desembre de 1988 publicat en el DOGC amb data 28/12/88, desenvolupat en l'Ordre de 13 de setembre de 1989 (DOGC 11/10/89) i ampliat per les Ordres de 16 d'abril de 1992 (DOGC 22/6/92) i 29 de juliol de 1994 (DOGC 12/9/94).

També cal complir les especificacions del RD.314/2006 pel qual s'aprova el Codi Tècnic de l'Edificació, així com la Directiva 89/106/CEE, pel que fa a l'obligatorietat d'emprar productes de construcció amb marcatge CE.

L'arquitecte autor del projecte d'execució d'obres enumerarà i definirà dintre del plec de condicions els controls de qualitat a realitzar que siguin necessaris per a la correcta execució de l'obra. Aquests control seran, com a mínim, els especificats a les normes de compliment obligat, i en qualsevol cas tots aquells que l'arquitecte consideri necessaris per a la seva finalitat, pot en conseqüència establir criteris especials de control més estrictes que els establerts legalment, variant la definició dels lots o el nombre d'assaigs i proves preceptius i ordenant assaigs complementaris o l'aplicació de criteris particulars, els quals han de ser acceptats pel promotor, el constructor i la resta de la Direcció Facultativa.

L'arquitecte tècnic o aparellador que intervingui en la direcció d'obres elaborarà dintre de les prescripcions contingudes en el projecte d'execució un programa de control de qualitat del qual haurà de donar coneixement al promotor.

En el programa de control de qualitat s'haurà d'especificar els components de l'obra que cal controlar, les classes d'assaig, anàlisis i proves, el moment oportú de fer-los i l'avaluació econòmica dels assaigs, anàlisis i proves que vagin a càrrec del promotor.

Opcionalment el programa de control de qualitat podrà preveure anàlisis i proves complementàries en funció del contingut del projecte.

Aniran a càrrec del promotor/propietari les despeses del assaigs, anàlisis i proves fetes per laboratoris, persones o entitats que no intervinguin directament en l'obra, i resta obligat a satisfer-les puntualment en el moment en què se'n produeixi l'acreditament.

El resultat de les proves encarregades haurà de ser posat a disposició de la Direcció Facultativa en el termini màxim de dies des del moment en què es van encarregar. A tal efecte el promotor/propietari es compromet a realitzar les gestions oportunes i a complir amb les obligacions que li corresponguin per tal d'aconseguir el compliment puntual dels laboratoris i d'altres persones contractades a aquest efecte.

El retard en la realització de les obres motivat per la manca de disponibilitat dels resultats serà del risc exclusiu del promotor/propietari, i en cap cas imputable a la Direcció Facultativa, la qual podrà ordenar la paralització de tots o part del treballs d'execució si considera que la seva realització, sense disposar de les actes de resultats, pot comprometre la qualitat de l'obra executada.

El constructor resta obligat a executar les proves de qualitat que li siguin ordenades en compliment del programa de control de qualitat; el propietari té la facultat de rescindir el contracte en cas d'incompliment o compliment defectuós comunicat per la Direcció Facultativa.

MATERIALS UTILITZATS COM A AÏLLAMENT TÈRMIC

- El material que s'utilitzarà com a aïllament tèrmic en l'execució de l'obra tindrà les característiques que s'especifiquen en la memòria, plec de condicions, pressupost i plànols. És a dir: (veure CTE HE1)

Tipus de material (mantes, plafons, morter projectat ...): mantes
Classe de material (fibres minerals -de vidre, llana de roca-, EPS, XPS, argila expandida, perlita, escuma de poliuretà, suro ...): llana de roca
Densitat aparent: Igual a l'existent
Conductivitat tèrmica: -
Gruix: 30mm

- Divisió en unitats d'inspecció, CTE HE1 o la que defineixi l'aparellador o arquitecte tècnic):

En cas que no quedi expressament indicat, l'aparellador o arquitecte tècnic responsable de l'obra establirà el nombre, forma i freqüència necessaris per realitzar els controls següents:

CONTROLS EN EL MOMENT DE LA RECEPCIÓ

Documentals:

- Es controlarà la correspondència entre la comanda, el subministrament i allò especificat en el projecte, mitjançant la comprovació de l'albarà.
- Es comprovarà que la documentació tècnica del producte s'especifica les dimensions i toleràncies, segons que s'indica en CTE HE1.
- Es verificarà que el fabricant garanteix les característiques requerides en la comanda mitjançant la comprovació de l'etiquetat, segons que s'indica en CTE HE1.
- Es comprovarà l'existència del Segell o Marca de Qualitat demanat, que juntament amb la garantia del fabricant del compliment de les característiques requerides, permetrà realitzar la recepció del material sense necessitat de fer comprovacions o assaigs, segons que s'indica en CTE HE1.

Operatius:

- Es realitzarà la presa de mostres necessària per a possibles comprovacions posteriors.

ASSAIGS DE LABORATORI

En cas de dubte raonable, la Direcció Facultativa es reserva el dret de fer els assaigs següents, en laboratori homologat i amb la metodologia referenciada entre parèntesis:

- Conductivitat tèrmica (UNE 53037/76)
- Densitat aparent (UNE 53144/69; 53215/71; 56906/74)
- Permeabilitat al vapor d'aigua (UNE 53312/76)
- Permeabilitat a l'aire en finestres (UNE 7405/76; 82205/78)
- Absorció d'aigua per volum (UNE 53028/55)

MATERIALS UTILITZATS COM A AÏLLAMENT ACÚSTIC

- El material que s'utilitzarà com a aïllament acústic en l'execució de l'obra tindrà les característiques que s'especifiquen en la memòria, plec de condicions, pressupost i plànols, d'acord amb els criteris indicats a la "Norma Bàsica de la Edificación. Condiciones acústicas en los edificios" (NBE-CA-88). És a dir: (veure annex 4 de la NBE-CA-88)

Tipus de material (mantes, plafons...): mantes

Classe de material (fibres minerals -de vidre, llana de roca-, suro, ...): llana de roca

Densitat aparent: Igual a l'existent

Gruix: 30mm

Segell o Marca de Qualitat (NBE-CA-88, annex 4.6.2):

Altres característiques (NBE-CA-88, annex 4.2.2):

- Divisió en unitats d'inspecció (apartat 4.6.3 de l'annex 4 de la NBE-CA-88 o la que defineixi l'aparellador o arquitecte tècnic):

En cas que no quedi expressament indicat, l'aparellador o arquitecte tècnic responsable de l'obra establirà el nombre, forma i freqüència necessaris per realitzar els controls següents:

CONTROLS EN EL MOMENT DE LA RECEPCIÓ

Documentals:

- Es controlarà la correspondència entre la comanda, el subministrament i allò especificat en el projecte, mitjançant la comprovació de l'albarà.
- Es comprovarà que la documentació tècnica del producte s'especifica les dimensions i toleràncies, segons que s'indica en l'apartat 4.4 de l'annex 4 de la NBE-CA-88.
- Es verificarà que el fabricant garanteix les característiques requerides en la comanda mitjançant la comprovació de l'etiquetatge, segons que s'indica en l'apartat 4.5 de l'annex 4 de la NBE-CA-88.
- Es comprovarà l'existència del Segell o Marca de Qualitat demanat, que juntament amb la garantia del fabricant del compliment de les característiques requerides, permetrà realitzar la recepció del material sense necessitat de fer comprovacions o assaigs, segons que s'indica en l'apartat 4.6.2 de l'annex 4 de la CA-88.
- Es comprovarà que la documentació tècnica del producte especifica els resultats dels assaigs d'aïllament acústic de la solució constructiva, per tal de justificar la fitxa de compliment de la NBE-CA-88 sense necessitat de fer assaigs a l'obra.
- Es comprovarà que el material rebut a l'obra coincideix amb el producte del qual s'han fet tots els assaigs.

Operatius:

- Es realitzarà la presa de mostres necessària per a possibles comprovacions posteriors.

ASSAIGS DE LABORATORI

En cas de dubte raonable, la Direcció Facultativa es reserva el dret de fer els assaigs següents, en laboratori homologat i amb la metodologia referenciada entre parèntesis:

- Aïllament a soroll aeri (UNE 74040/84)
- Aïllament a soroll d'impacte (UNE 74040/84)
- Materials absorbents acústics (UNE 74041/80)
- Permeabilitat a l'aire en finestres (UNE 85208/81)

MATERIALS UTILITZATS COM A AÏLLAMENT CONTRA EL FOC

- El material que s'utilitzarà com a aïllament contra el foc en l'execució de l'obra tindrà les característiques que s'especifiquen en la memòria, plec de condicions, pressupost i plànols, d'acord amb els criteris indicats al DB SI del Codi Tècnic de l'Edificació.

Tipus de material (plaques, morters, pintures intumescent, pintures o vernissos ignífugs...): pintura intumescent
Gruix: Dependrà de la massivitat de cada perfil
Classe de reacció al foc exigida: RF-90
Toxicitat: -
Segell o Marca de Qualitat: -

En cas que no quedi expressament indicat, l'aparellador o arquitecte tècnic responsable de l'obra establirà el nombre, forma i freqüència necessaris per realitzar els controls següents:

CONTROLS EN EL MOMENT DE LA RECEPCIÓ

Documentals:

- Es controlarà la correspondència entre la comanda, el subministrament i allò especificat en el projecte mitjançant la comprovació de l'albarà.
- Es controlarà que el fabricant o importador garanteix les característiques requerides per al compliment del CTE SI, mitjançant documents que recullin els resultats dels assaigs necessaris (CTE SI). Aquesta documentació haurà de tenir una antiguitat inferior a 5 anys.
- Quan un material hagi estat objecte de tractament d'ignifugació amb posterioritat a la seva fabricació, es comprovarà que els documents que recullin els resultats dels assaigs realitzats en el laboratori mencionin explícitament que el material ha estat sotmès a un envelliment previ coherent amb el seu ús, abans d'obtenir la classe de reacció al foc, segons s'indica en el CTE SI.
- Es comprovarà que el material rebut a l'obra coincideix amb el producte del qual s'han fet els assaigs.

Operatius:

- Es realitzarà la presa de mostres necessària per a possibles comprovacions posteriors.

ASSAIGS DE LABORATORI

En cas de dubte raonable, la Direcció Facultativa es reserva el dret de fer els assaigs següents, en laboratori homologat i amb la metodologia referenciada entre parèntesis:

- Classe de reacció al foc dels materials de construcció (UNE 23727/90 1R)
- Resistència al foc de les estructures i elements de la construcció (UNE 23093/81 1R)
- Resistència al foc d'elements de construcció vidriats (UNE 23801/79)
- Resistència al foc de portes i altres elements de tancament de forats (UNE 23802/79)
- Estabilitat al foc de les estructures d'acer protegides (UNE 23820/93 EXP)

(*) Situació A: Fabricant sense Segell de Qualitat / Aplicador sense Segell de Qualitat
Situació B: Fabricant **amb** Segell de Qualitat / Aplicador sense Segell de Qualitat
Situació C: Fabricant sense Segell de Qualitat / Aplicador **amb** Segell de Qualitat
Situació D: Fabricant **amb** Segell de Qualitat / Aplicador **amb** Segell de Qualitat

REPARACIÓ PAVELLÓ XAVIER BALLVER

Ajuntament de Cervelló

Data: Setembre 2022

Arq. Eskubi-Turró arquitectes SLP

PRESUPUESTO

Fecha: 11/10/22

Pág.: 1

Obra 01 Pressupost 501-22
Capítol 14 ASSAIGS DE CONTROL DE QUALITAT
Títol 3 01 ASSAIGS DE COBERTA

NUM. CÓDIGO	UM	DESCRIPCIÓN	PRECIO	MEDICIÓN	IMPORTE
1 P5V0-02AF	u	Prova d'estanquitat de coberta plana impermeabilitzada amb làmina sintètica flexible, segons la norma UNE 104416 (P - 22)	543,17	1,000	543,17
TOTAL	Títol 3	01.14.01			543,17

Obra 01 Pressupost 501-22
Capítol 14 ASSAIGS DE CONTROL DE QUALITAT
Títol 3 02 ASSAIGS EXUTORIS

NUM. CÓDIGO	UM	DESCRIPCIÓN	PRECIO	MEDICIÓN	IMPORTE
1 PDV1-HC6X	u	Jornada per a execució de les proves finals de servei de la instal·lació de seguretat, pels exutoris, segons exigències del Projecte. Inclús el certificat del seu correcte funcionament. (P - 43)	708,12	1,000	708,12
TOTAL	Títol 3	01.14.02			708,12

EBSS ESTUDI BÀSIC DE SEGURETAT I SALUT



ESTUDI BÀSIC DE SEGURETAT I SALUT A LES OBRES DE CONSTRUCCIÓ

DADES DE L'OBRA

Tipus d'obra: REPARACIÓ DE L'ESTANQUITAT DE LA COBERTA DEL PAVELLÓ XAVIER BALLBER DE CERVELLÓ

Emplaçament: Avinguda Catalunya

Superfície construïda: 1.512,00m²

Promotor: AJUNTAMENT DE CERVELLÓ

DADES TÈCNIQUES DE L'EMPLAÇAMENT

Topografia: PLANA

Característiques del terreny: NO INTERVÉ

Condicions físiques i d'ús dels edificis de l'entorn: ESPORTIUS

Instal·lacions de serveis públics: NO INTERVÉ. ESTAN TOTS UN CORRECTE FUNCIONAMENT

Tipologia de vials: VIAL DE 20m D'AMPLADA, LA VORERA QUE LI FA FRONT TÉ 8m D'AMPLADA

COMPLIMENT DEL RD 1627/97 SOBRE "DISPOSICIONS MÍNIMES DE SEGURETAT I SALUT A LES OBRES DE CONSTRUCCIÓ"

1. INTRODUCCIÓ

Aquest Estudi Bàsic de Seguretat i Salut estableix, durant l'execució d'aquesta obra, les previsions respecte a la prevenció de riscos d'accidents i malalties professionals, així com informació útil per efectuar en el seu dia, en les degudes condicions de seguretat i salut, els previsibles treballs de manteniment posteriors.

Permet donar unes directrius bàsiques a l'empresa constructora per dur a terme les seves obligacions en el terreny de la prevenció de riscos professionals, facilitant el seu desenvolupament i d'acord amb el Reial Decret 1627/1997 pel qual s'estableixen les "disposicions mínimes de seguretat i de salut a les obres de construcció".

En base a l'art. 7è d'aquest Reial Decret, i en aplicació d'aquest Estudi Bàsic de Seguretat i Salut, l'empresa contractista ha d'elaborar un Pla de Seguretat i Salut en el treball en el qual s'analitzin, estudiïn, desenvolupin i complementin les previsions contingudes en el present document.

El Pla de Seguretat i Salut haurà de ser aprovat abans de l'inici de l'obra pel Coordinador de Seguretat i Salut durant l'execució de l'obra o, quan no sigui necessari, per la Direcció Facultativa. En cas d'obres de les Administracions Públiques s'haurà de sotmetre a l'aprovació d'aquesta Administració.

Cal recordar l'obligatorietat de que a cada centre de treball hi hagi un Llibre d'Incidències pel seguiment del Pla de S i S. Les anotacions fetes al Llibre d'Incidències hauran de posar-se en coneixement de la Inspecció de Treball i Seguretat Social en el termini de 24 hores, quan es produeixin repeticions de la incidència.

Segons l'art. 15è del Reial Decret, les empreses contractistes i sots-contractistes hauran de garantir que les persones que treballen a l'obra rebin la informació adequada de totes les mesures de seguretat i salut a l'obra.

La comunicació d'obertura del centre de treball a l'autoritat laboral competent haurà d'incloure el Pla de Seguretat i Salut, s'haurà de fer prèviament a l'inici d'obra i la presentaran únicament les empreses que tinguin la consideració de contractistes.

El Coordinador de Seguretat i Salut durant l'execució de l'obra o qualsevol integrant de la Direcció Facultativa, en cas d'apreciar un risc greu imminent per a la seguretat de les persones que treballen a l'obra, podrà aturar l'obra parcialment o totalment, comunicant-ho a la Inspecció de Treball i Seguretat Social, a l'empresa contractista, sots-contractista i representants de les persones treballadores.

Les responsabilitats dels coordinadors, de la Direcció Facultativa i del promotor no eximiran de les seves responsabilitats a les empreses contractistes i sots-contractistes (art. 11è).

2. PRINCIPIS GENERALS APLICABLES DURANT L'EXECUCIÓ DE L'OBRA

En base als principis d'acció preventiva establerts a l'article 15è de la Llei 31/95 de "prevenció de riscos laborals", l'empresa aplicarà les mesures que integren el deure general de prevenció, d'acord amb els següents principis generals:

- Evitar riscos
- Avaluar els riscos que no es puguin evitar
- Combatre els riscos a l'origen
- Adaptar el treball a la persona, en particular en el que respecta a la concepció dels llocs de treball, l'elecció dels equips i els mètodes de treball i de producció, per tal de reduir el treball monòton i repetitiu, i reduir els efectes del mateix a la salut
- Tenir en compte l'evolució de la tècnica
- Substituir allò que és perillós per allò que tingui poc o cap perill
- Planificar la prevenció, buscant un conjunt coherent que integri la tècnica, l'organització i les condicions del treball, les relacions socials i la influència dels factors ambientals en el treball
- Adoptar mesures que posin per davant la protecció col·lectiva a la individual
- Donar les degudes instruccions a les persones que treballen a l'obra

En conseqüència i per tal de donar compliment a aquests principis generals, tal i com estableix l'article 10 del RD 1627/1997, durant l'execució de l'obra es vetllarà per:

- El manteniment de l'obra en bon estat d'ordre i neteja
- L'elecció de l'emplaçament dels llocs i àrees de treball, tenint en compte les seves condicions d'accés i la determinació de les vies o zones de desplaçament o circulació
- La manipulació dels diferents materials i la utilització dels mitjans auxiliars
- El manteniment, el control previ a la posada en servei i el control periòdic de les Instal·lacions i dispositius necessaris per a l'execució de l'obra, amb objecte de corregir els defectes que poguessin afectar a la seguretat i salut de les persones treballadores
- La delimitació i condicionament de les zones d'emmagatzematge i dipòsit dels diferents materials, en particular si es tracta de matèries i substàncies perilloses
- La recollida dels materials perillosos utilitzats
- L'emmagatzematge i l'eliminació o evacuació de residus i runes
- L'adaptació en funció de l'evolució de l'obra del període de temps efectiu que s'haurà de dedicar a les diferents feines o fases del treball
- La cooperació entre les empreses contractistes, sots-contractistes i les persones que treballen a l'obra en règim d'autònoms
- Les interaccions i incompatibilitats amb qualsevol altre tipus de feina o activitat que es realitzi a l'obra o prop de l'obra

L'empresa tindrà en consideració les capacitats professionals de les persones treballadores en matèria de seguretat i salut en el moment d'encomanar les feines.

L'empresa adoptarà les mesures necessàries per garantir que només les persones treballadores que hagin rebut informació i formació suficient i adequada puguin accedir a les zones de risc greu i específic.

L'efectivitat de les mesures preventives haurà de preveure les distraccions i imprudències no temeràries que pugués cometre la persona que treballa a l'obra. Cal tenir en compte els riscos addicionals que poguessin implicar determinades mesures preventives, que només podran adoptar-se quan els riscos que generin siguin substancialment menors dels que es volen reduir i no existeixin alternatives preventives més segures.

L'empresa podrà concertar operacions d'assegurances que tinguin com a finalitat garantir la previsió de riscos derivats tant del treball respecte del seu personal, com de les persones treballadores en règim d'autònoms. Les societats cooperatives també podran concertar operacions d'assegurances respecte de les seves persones associades, l'activitat de les quals consisteix en la prestació del seu treball personal.

En compliment del deure de protecció de les persones treballadores, l'empresa garantirà que cada persona que treballa a l'obra rebí una formació teòrica i pràctica que sigui suficient i adequada en matèria preventiva. Aquesta formació cal centrar-la en el lloc de treball o funció concreta que dugui a terme la persona treballadora, i per tant, l'obliga a complir les mesures de prevenció adoptades.

En funció de la formació rebuda, i seguint la informació i instruccions de l'empresa contractista, les persones que treballen a l'obra han de:

- Fer servir adequadament les màquines, aparells, eines, equips de transport i tots els mitjans amb els que desenvolupin la seva activitat.
- Utilitzar adequadament els mitjans i equips de protecció facilitats per l'empresa contractista
- No posar fora de funcionament i utilitzar correctament els dispositius de seguretat existents o que s'instal·lin als mitjans o als llocs de treball
- Informar d'immediat a la persona jeràrquicament superior i a les persones treballadores designades per realitzar activitats de prevenció i protecció de qualsevol situació que, al seu entendre, porti un risc per la seguretat i salut de les persones que treballen a l'obra.
- Cooperar amb l'empresa contractista per que pugui garantir unes condicions de treball segures i que no comportin riscos per la seguretat i salut de les persones que treballen a l'obra.

3. IDENTIFICACIÓ DELS RISCOS

Sense perjudici de les disposicions mínimes de Seguretat i Salut aplicables a l'obra establertes a l'annex IV del RD 1627/1997, s'enumeren a continuació els riscos particulars de diferents treballs d'obra, tot i considerant que alguns d'ells es poden donar durant tot el procés d'execució de l'obra o bé ser aplicables a altres feines.

Mitjans i maquinaria

- Atropellaments, topades amb altres vehicles, atrapades
- Interferències amb instal·lacions d'ús públic (aigua, llum, gas, clavegueram,...)
- Desplom i/o caiguda de maquinària d'obra (sitges, grues...)
- Riscos derivats del funcionament de grues
- Caiguda de la càrrega transportada
- Generació excessiva de pols o emanació de gasos tòxics
- Caigudes des de punts alts i/o des d'elements provisionals d'accés (escales, plataformes)
- Cops i ensopegades
- Caiguda de materials, rebots
- Ambient excessivament sorollós
- Contactes elèctrics directes o indirectes
- Accidents derivats de condicions atmosfèriques
- Altres

Treballs previs

- Interferències amb instal·lacions d'ús públic (aigua, llum, gas, clavegueram,...)
- Caigudes des de punts alts i/o des d'elements provisionals d'accés (escales, plataformes)
- Cops i ensopegades

- Caiguda de materials, rebots
- Sobre esforços per postures incorrectes
- Bolcada de piles de materials
- Riscos derivats de l'emmagatzematge de materials (temperatura, humitat, reaccions químiques)
- Altres

Enderrocs

- Interferències amb instal·lacions d'ús públic (aigua, llum, gas, clavegueram,...)
- Generació excessiva de pols o emanació de gasos tòxics
- Projecció de partícules durant els treballs
- Caigudes des de punts alts i/o des d'elements provisionals d'accés (escales, plataformes)
- Contactes amb materials agressius
- Risc derivat de la utilització de soldadura i tall oxiacetilènic
- Talls i punxades
- Cops i ensopegades
- Caiguda de materials, rebots
- Ambient excessivament sorollós
- Fallida de l'estructura
- Sobre esforços per postures incorrectes
- Acumulació i baixada de runes
- Altres

Estructura

- Interferències amb instal·lacions d'ús públic (aigua, llum, gas, clavegueram,...)
- Projecció de partícules durant els treballs
- Caigudes des de punts alts i/o des d'elements provisionals d'accés (escales, plataformes)
- Contactes amb materials agressius
- Risc derivat de la utilització de soldadura i tall oxiacetilènic
- Talls i punxades
- Cops i ensopegades
- Caiguda de materials, rebots
- Ambient excessivament sorollós
- Contactes elèctrics directes o indirectes
- Sobre esforços per postures incorrectes
- Fallides d'encofrats
- Generació excessiva de pols o emanació de gasos tòxics
- Bolcada de piles de material
- Riscos derivats de l'emmagatzematge de materials (temperatura, humitat, reaccions químiques)
- Riscos derivats de l'accés a les plantes
- Riscos derivats de la pujada i recepció dels materials
- Altres

Ram de paleta

- Interferències amb instal·lacions d'ús públic (aigua, llum, gas, clavegueram,...)
- Generació excessiva de pols o emanació de gasos tòxics
- Projecció de partícules durant els treballs
- Caigudes des de punts alts i/o des d'elements provisionals d'accés (escales, plataformes)
- Contactes amb materials agressius
- Risc derivat de la utilització de soldadura i tall oxiacetilènic
- Talls i punxades
- Cops i ensopegades
- Caiguda de materials, rebots

- Ambient excessivament sorollós
- Sobre esforços per postures incorrectes
- Bolcada de piles de material
- Riscos derivats de l'emmagatzematge de materials (temperatura, humitat, reaccions químiques)
- Altres

Coberta

- Interferències amb instal·lacions de subministrament públic (aigua, llum, gas...)
- Projecció de partícules durant els treballs
- Caigudes des de punts alts i/o des d'elements provisionals d'accés (escales, plataformes)
- Contactes amb materials agressius
- Talls i punxades
- Risc derivat de la utilització de soldadura i tall oxiacetilènic
- Cops i ensopegades
- Caiguda de materials, rebots
- Ambient excessivament sorollós
- Sobre esforços per postures incorrectes
- Generació excessiva de pols o emanació de gasos tòxics
- Caigudes de pals i antenes
- Bolcada de piles de material
- Riscos derivats de l'emmagatzematge de materials (temperatura, humitat, reaccions químiques)
- Altres

Revestiments i acabats

- Generació excessiva de pols o emanació de gasos tòxics
- Projecció de partícules durant els treballs
- Caigudes des de punts alts i/o des d'elements provisionals d'accés (escales, plataformes)
- Contactes amb materials agressius
- Talls i punxades
- Cops i ensopegades
- Caiguda de materials, rebots
- Sobre esforços per postures incorrectes
- Bolcada de piles de material
- Riscos derivats de l'emmagatzematge de materials (temperatura, humitat, reaccions químiques)
- Riscos derivats per repassos d'obra realitzats amb equips i proteccions inadequades
- Altres

Instal·lacions

- Interferències amb instal·lacions de subministrament públic (aigua, llum, gas...)
- Caigudes des de punts alts i/o des d'elements provisionals d'accés (escales, plataformes)
- Talls i punxades
- Cops i ensopegades
- Caiguda de materials, rebots
- Emanacions de gasos en obertures de pous morts
- Contactes elèctrics directes o indirectes
- Sobre-esforços per postures incorrectes
- Caigudes de pals i antenes
- Riscos derivats per repassos d'obra realitzats amb equips i proteccions inadequades
- Altres

4. RELACIÓ DE TREBALLS MÉS HABITUALS QUE REPRESENTEN RISCOS ESPECIALS I QUE COMPORTEN L'ADOPCIÓ DE MESURES DE PREVENCIÓ I PROTECCIÓ ESPECÍFIQUES I PARTICULARS DURANT L'EXECUCIÓ DE L'OBRA.

(Annex II del RD 1627/1997))

- Treballs amb riscos especialment greus de soterrament, enfonsament o caiguda d'altura, per les particulars característiques de l'activitat desenvolupada, els procediments aplicats o l'entorn del lloc de treball
- Treballs en els quals l'exposició a agents químics o biològics suposi un risc d'especial gravetat, o pels quals la vigilància específica de la salut de les persones que treballen a l'obra sigui legalment exigible
- Treballs amb exposició a radiacions ionitzants pels quals la normativa específica obligui a la delimitació de zones controlades o vigilades
- Treballs en la proximitat de línies elèctriques d'alta tensió
- Treballs que exposin a risc d'ofegament per immersió
- Obres d'excavació de túnels, pous i altres treballs que suposin moviments de terres subterranis
- Treballs realitzats en immersió amb equip subaquàtic
- Treballs realitzats en cambres d'aire comprimit
- Treballs que impliquin l'ús d'explosius
- Treballs que requereixin muntar o desmuntar elements prefabricats pesats

5. MESURES DE PREVENCIÓ I PROTECCIÓ

- Com a criteri general es prioritzaran les proteccions col·lectives en front de les individuals.
- S'hauran de mantenir en bon estat de conservació els medis auxiliars, la maquinària i les eines de treball.
- Els medis de protecció, tant col·lectiva com individual, hauran d'estar homologats segons la normativa vigent.
- Així mateix, les mesures relacionades s'hauran de tenir en compte per als previsibles treballs posteriors (reparació, manteniment, substitució, etc.)

Mesures de protecció col·lectiva

- Organització i planificació dels treballs per evitar interferències entre les diferents feines i circulacions dins l'obra
- Senyalització de les zones de perill
- Preveure el sistema de circulació de vehicles i la seva senyalització, tant a l'interior de l'obra com en relació amb els vials exteriors
- Limitar una zona lliure a l'entorn de la zona excavada pel pas de maquinària
- Immobilització de camions mitjançant falques i/o topalls durant les tasques de càrrega i descàrrega
- Respectar les distàncies de seguretat amb les instal·lacions existents
- Mantenir les instal·lacions amb les seves proteccions aïllants operatives
- Fonamentar correctament la maquinària d'obra
- Muntatge de grues fet per una empresa especialitzada, amb revisions periòdiques, control de la càrrega màxima, delimitació del radi d'acció, frenada, blocatge, etc.
- Revisió periòdica i manteniment de maquinària i equips d'obra
- Establir un sistema de rec que impedeixi l'emissió de pols en gran quantitat
- Comprovar l'adequació de les solucions d'execució a l'estat real dels elements existents (subsòl, edificacions veïnes)
- Comprovació dels estintolaments, de les condicions dels estrebats i de les pantalles de protecció de les rases
- Utilització de paviments antilliscants.
- Col·locació de baranes de protecció en llocs amb perill de caiguda.

- Diferenciació de les mesures de protecció contra caiguda utilitzades segons s'estigui protegint a les persones de la pròpia caiguda o de la caiguda d'objectes i materials
- Col·locació de xarxes en forats horitzontals
- Protecció de forats i façanes per evitar la caiguda d'objectes (xarxes, lones)
- Ús de canalitzacions d'evacuació de runes, correctament instal·lades
- Ús d'escaleres de mà, plataformes de treball i bastides homologades
- Col·locació de plataformes de recepció de materials en plantes altes
- Instal·lació de serveis sanitaris

Mesures de protecció individual

- Utilització de cassetes i ulleres homologades contra la pols i/o projecció de partícules
- Utilització de calçat de seguretat
- Utilització de casc homologat
- A totes les zones elevades on no hi hagi sistemes fixos de protecció o de protecció col·lectiva, caldrà establir punts d'ancoratge segurs per poder subjectar-hi el cinturó de seguretat homologat, la utilització del qual serà obligatòria. L'accés a les zones descrites i als equips només està autoritzat a les persones treballadores amb formació i capacitat suficient.
- Utilització de guants homologats per evitar el contacte directe amb materials agressius i minimitzar el risc de talls i punxades
- Utilització de protectors auditius homologats en ambients excessivament sorollosos
- Utilització de mandils
- Sistemes de subjecció permanent i de vigilància duta a terme per més d'una persona que treballa a l'obra pel que fa als treballs amb perill d'intoxicació. Utilització d'equips de subministrament d'aire

Mesures de protecció a terceres persones

- Previsió de la tanca, la senyalització i l'enllumenat de l'obra en funció del lloc on està situada l'obra (entorn urbà, urbanització, camp obert). En cas que el tancament envaeixi la calçada s'ha de preveure un sistema de protecció pel pas de vianants i / o vehicles. El tancament ha d'impedir que persones alienes a l'obra puguin accedir a la mateixa
- Preveure el sistema de circulació de vehicles tant a l'interior de l'obra com en relació amb els vials exteriors
- Immobilització de maquinaria rodada mitjançant falques i/o topalls durant les tasques de càrrega i descàrrega
- Comprovació de l'adequació de les solucions d'execució i preventives a l'estat real dels elements (subsòl, edificacions veïnes)
- Protecció de forats i façanes per evitar la caiguda d'objectes (xarxes, lones)

6. PRIMERS AUXILIS

Es disposarà d'una farmaciola amb el contingut de material especificat a la normativa vigent. S'informarà a l'inici de l'obra, de la situació dels diferents centres mèdics als quals s'hauran de traslladar les persones accidentades. És convenient disposar a l'obra i en lloc ben visible, d'una llista amb els telèfons i adreces dels centres assignats per a urgències, ambulàncies, taxis, etc. per garantir el ràpid trasllat de les possibles persones accidentades.

7. NORMATIVA APLICABLE

La documentació de l'Estudi Bàsic de seguretat ha d'anar acompanyada d'un llistat de normativa de seguretat que podeu trobar actualitzat a l'apartat de normativa de la pàgina web de l'OCT.

Veure Annex

Notes:

© 1997 COL·LEGI D'ARQUITECTES DE CATALUNYA (modificat 2021)

L'ús d'aquest document és permès únicament als arquitectes col·legiats autoritzats del Col·legi d'Arquitectes de Catalunya, sota llur responsabilitat i exclusivament per a treballs propis.

NORMATIVA DE SEGURETAT I SALUT

DISPOSICIONES MÍNIMAS DE SEGURIDAD Y DE SALUD QUE DEBEN APLICARSE EN LAS OBRAS DE CONSTRUCCIÓN TEMPORALES O MÓVILES	Directiva 92/57/CEE 24 Junio (DOCE: 26/08/92)
DISPOSICIONES MÍNIMAS DE SEGURIDAD Y DE SALUD EN LAS OBRAS DE CONSTRUCCIÓN	RD 1627/1997. 24 octubre (BOE 25/10/97) Transposició de la Directiva 92/57/CEE
LEY DE PREVENCIÓN DE RIESGOS LABORALES	Ley 31/1995. 8 noviembre (BOE: 10/11/95)
REFORMA DEL MARCO NORMATIVO DE LA PREVENCIÓN DE RIESGOS LABORALES	Ley 54/2003. 12 diciembre (BOE 13/12/2003)
REGLAMENTO DE LOS SERVICIOS DE PREVENCIÓN	RD 39/1997, 17 de enero (BOE: 31/01/97) i les seves modificacions
MODIFICACIÓN RD 39/1997; RD 1109/2007, Y EL RD 1627/1997	RD 337/2010 (BOE 23/3/2010)
REQUISITOS Y DATOS QUE DEBEN REUNIR LAS COMUNICACIONES DE APERTURA O DE REANUDACIÓN DE ACTIVIDADES EN LOS CENTROS DE TRABAJO	Orden TIN/1071/2010 (BOE 1/5/2010)
DISPOSICIONES MÍNIMAS DE SEGURIDAD Y SALUD PARA LA UTILIZACIÓN POR LOS TRABAJADORES DE LOS EQUIPOS DE TRABAJO EN MATERIA DE TRABAJOS TEMPORALES EN ALTURA	RD 2177/2004, de 12 de novembre (BOE: 13/11/2004)
DISPOSICIONES MÍNIMAS EN MATERIA DE SEÑALIZACIÓN, DE SEGURIDAD Y SALUD EN EL TRABAJO	RD 485/1997. 14 abril (BOE: 23/04/1997)
DISPOSICIONES MÍNIMAS DE SEGURIDAD Y SALUD EN LOS LUGARES DE TRABAJO En el capítol 1 exclou les obres de construcció, però el RD 1627/1997 l'esmenta en quant a escales de mà. Modifica i deroga alguns capítols de la "Ordenanza de Seguridad e Higiene en el trabajo" (O. 09/03/1971)	RD 486/1997, 14 de abril (BOE: 23/04/1997)
LEY REGULADORA DE LA SUBCONTRATACIÓN EN EL SECTOR DE LA CONSTRUCCIÓN	LEY 32/2006 (BOE 19/10/2006)
MODIFICACION DEL RD 39/1997, POR EL QUE SE APRUEBA EL REGLAMENTO DE LOS SERVICIOS DE PREVENCIÓN Y EL RD 1627/97, POR EL QUE SE ESTABLECEN LAS DISPOSICIONES MÍNIMAS DE SEGURIDAD Y SALUD EN LAS OBRAS DE CONSTRUCCIÓN	RD 604 / 2006 (BOE 29/05/2006)
DISPOSICIONES MÍNIMAS DE SEGURIDAD I SALUD APLICABLES A LOS TRABAJOS CON RIESGO DE AMIANTO	RD 396/2006 (BOE 11/04/2006)
PROTECCIÓN DE LA SALUD Y SEGURIDAD DE LOS TRABAJADORES CONTRA LOS RIESGOS RELACIONADOS CON LA EXPOSICIÓN AL RUIDO	RD 286/2006 (BOE: 11/03/2006)

DISPOSICIONES MÍNIMAS DE SEGURIDAD Y SALUD RELATIVAS A LA MANIPULACIÓN MANUAL DE CARGAS QUE ENTRAÑE RIESGOS, EN PARTICULAR DORSO LUMBARES, PARA LOS TRABAJADORES	RD 487/1997 (BOE 23/04/1997)
DISPOSICIONES MÍNIMAS DE SEGURIDAD Y SALUD RELATIVAS AL TRABAJO CON EQUIPOS QUE INCLUYEN PANTALLAS DE VISUALIZACIÓN	RD 488/1997. (BOE: 23/04/97)
PROTECCIÓN DE LOS TRABAJADORES CONTRA LOS RIESGOS RELACIONADOS CON LA EXPOSICIÓN A AGENTES BIOLÓGICOS DURANTE EL TRABAJO	RD 664/1997. (BOE: 24/05/97)
PROTECCIÓN DE LOS TRABAJADORES CONTRA LOS RIESGOS RELACIONADOS CON LA EXPOSICIÓN A AGENTES CANCERÍGENOS DURANTE EL TRABAJO	RD 665/1997 (BOE: 24/05/97)
DISPOSICIONES MÍNIMAS DE SEGURIDAD Y SALUD, RELATIVAS A LA UTILIZACIÓN POR LOS TRABAJADORES DE EQUIPOS DE PROTECCIÓN INDIVIDUAL	RD 773/1997. (BOE: 12/06/97)
DISPOSICIONES MÍNIMAS DE SEGURIDAD Y SALUD PARA LA UTILIZACIÓN POR LOS TRABAJADORES DE LOS EQUIPOS DE TRABAJO	RD 1215/1997. (BOE: 07/08/97)
PROTECCIÓN CONTRA RIESGO ELÉCTRICO	RD 614/2001 (BOE: 21/06/01)
PROTECCION DE LA SALUD Y SEGURIDAD DE LOS TRABAJADORES CONTRA LOS RIESGOS RELACIONADOS CON LA EXPOSICION A AGENTES QUIMICOS DURANTE EL TRABAJO	RD 374/2001 (BOE: 01/05/2001). mods posteriors (30/05/2001)
REGLAMENTO DE SEGURIDAD E HIGIENE DEL TRABAJO EN LA INDUSTRIA DE LA CONSTRUCCIÓN	O. de 20 de mayo de 1952 (BOE: 15/06/52) i les seves modificacions posteriors
DISTÀNCIES REGLAMENTÀRIES D'OBRES I CONSTRUCCIONS A LINIES ELÈCTRIQUES	R. 04/11/1988 (DOGC 1075, 30/11/1988)
ORDENANZA DEL TRABAJO PARA LAS INDUSTRIAS DE LA CONSTRUCCIÓN, VIDRIO Y CERÁMICA	O. de 28 de agosto de 1970. ART. 1º A 4º, 183º A 291º Y ANEXOS I Y II (BOE: 05/09/70; 09/09/70) correcció d'errades: BOE: 17/10/70
SEÑALIZACIÓN, BALIZAMIENTO, LIMPIEZA Y TERMINACIÓN DE OBRAS FIJAS EN VÍAS FUERA DE POBLADO	O. de 31 de agosto de 1987 (BOE: 18/09/87)
INSTRUCCIÓN TÉCNICA COMPLEMENTARIA MIE-AEM 2 DEL REGLAMENTO DE APARATOS DE ELEVACIÓN Y MANUTENCIÓN REFERENTE A GRÚAS-TORRE DESMONTABLES PARA OBRAS.	RD 836/2003. 27 juny, (BOE: 17/07/03). vigent a partir del 17 d'octubre de 2003. (deroga la O. de 28 de junio de 1988 (BOE: 07/07/88) i la modificació: O. de 16 de abril de 1990 (BOE: 24/04/90))
ORDENANZA GENERAL DE SEGURIDAD E HIGIENE EN EL TRABAJO	O. de 9 de marzo DE 1971 (BOE: 16 I 17/03/71) correcció d'errades (BOE: 06/04/71) modificació: (BOE: 02/11/89) derogats alguns capítols per: LEY 31/1995, RD 485/1997, RD 486/1997, RD 664/1997, RD 665/1997, RD 773/1997 I RD 1215/1997
S'APROVA EL MODEL DE LLIBRE D'INCIDÈNCIES EN OBRES DE CONSTRUCCIÓ	O. de 12 de gener de 1998 (DOGC: 27/01/98)

EQUIPS DE PROTECCIÓ INDIVIDUAL

CASCOS NO METALICOS

R. de 14 de diciembre de 1974
(BOE: 30/12/74): N.R. MT-1

PROTECTORES AUDITIVOS

(BOE: 01/09/75): N.R. MT-2

PANTALLAS PARA SOLDADORES

(BOE: 02/09/75): N.R. MT-3:
modificació: BOE: 24/10/75

GUANTES AISLANTES DE ELECTRICIDAD

(BOE: 03/09/75): N.R. MT-4
modificació: BOE: 25/10/75

BANQUETAS AISLANTES DE MANIOBRAS

(BOE: 05/09/75): N.R. MT-6
modificació: BOE: 28/10/75

EQUIPOS DE PROTECCIÓN PERSONAL DE VIAS
RESPIRATORIAS. NORMAS COMUNES Y ADAPTADORES
FACIALES

(BOE: 06/09/75): N.R. MT-7
modificació: BOE: 29/10/75

EQUIPOS DE PROTECCIÓN PERSONAL DE VIAS
RESPIRATORIAS: FILTROS MECÁNICOS

(BOE: 08/09/75): N.R. MT-8
modificació: BOE: 30/10/75

EQUIPOS DE PROTECCIÓN PERSONAL DE VIAS
RESPIRATORIAS: MASCARILLAS AUTOFILTRANTES

(BOE: 09/09/75): N.R. MT-9
modificació: BOE: 31/10/75

EQUIPOS DE PROTECCIÓN PERSONAL DE VIAS
RESPIRATORIAS: FILTROS QUÍMICOS Y MIXTOS CONTRA
AMONÍACO

(BOE: 10/09/75): N.R. MT-10
modificació: BOE: 01/11/75

EP ESTUDI DE PATOLOGIES

“Anàlisi i determinació de les causes de les lesions i patologies existents en la coberta del pavelló Xavier Ballber de Cervelló”

**ANÀLISI I DETERMINACIÓ DE LES CAUSES DE LES
LESIONS I PATOLOGIES EXISTENTS EN LA COBERTA
DEL PAVELLÓ XAVIER BALLBER DE CERVELLÓ**

Expedient SSSG/CC/UPO/47/2021



**CLIENT:
AJUNTAMENT DE CERVELLÓ**



Barcelona, Octubre 2021

ÍNDEX

I INTRODUCCIÓ

ORIGEN DE L'ENCÀRREC
SITUACIÓ

A ANTECEDENTS

OBRES DE CONSTRUCCIÓ DEL PAVELLÓ
EVOLUCIÓ DE LES HUMITATS I INTERVENCIIONS PUNTUALS
ENCÀRREC DE L'AJUNTAMENT

RT RECONeixEMENT TÈCNIC

RESULTATS DE LES CALES REALITZADES
RESULTATS DELS ASSAJOS D'ESTANQUITAT
CONSULTES A INDUSTRIALS

D DIAGNOSI

PLA DE CALES I PROPOSTA DE PROVES D'ESTANQUITAT
ESTRUCTURA
FUSTERIES
SISTEMA GEBERIT
LÀMINA IMPERMEABLE

PR PROPOSTA DE REPARACIÓ

COBERTES
FUSTERIES I PANELLS

C CONCLUSIONS

V VALORACIÓ ECONÒMICA

FR FULL RESUM

A ANNEXES

ANNEX I: PLA DE CALES realitzat el mes de maig de 2021
ANNEX II: INFORME APPLUS: Assaig d'estanquitat dels lluernaris
ANNEX III: PLANOLS DEL PROJECTE AS BUILT
ANNEX IV: RECULL DE FOTOGRAFIES
ANNEX V: CRONOGRAMES

I INTRODUCCIÓ

Juan Ignacio Eskubi Ugarte, Arquitecte i professor de postgrau de l'escola d'Arquitectura "La Salle" de la Universitat Ramon Llull i d'estructures del grau de l'escola d'Arquitectura de la Universitat Internacional de Catalunya, membre col·legiat, número 30.398-4, de l'il·lustre Col·legi Oficial d'Arquitectes de Catalunya, amb domicili i exercici professional a Barcelona, Carrer Girona n. 62, ha estat requerit per Jaume Pujol i Pedrico, Arquitecte municipal de l'Ajuntament de Cervelló, per tal que procedeixi a analitzar l'estat actual de la coberta del Pavelló Municipal Xavier Ballber i estableixi l'abast de les lesions i patologies que l'afecten i les actuacions necessàries per a garantir la seva salut constructiva, atenent la normativa vigent i les característiques de l'edifici existent. Aquesta necessitat neix de les deficiències visibles de la coberta de l'edifici (falta d'estanquitat) i amb l'objectiu de garantir la seguretat del pavelló i dels seus usuaris.

Després d'haver realitzat una inspecció detallada de l'edifici, mitjançant diverses visites que tingueren lloc entre els propassats mesos d'abril a juliol de 2021, en el decurs de les quals recollí tota aquella informació que jutjà d'interès, portà a terme un estudi en profunditat del tema, a la llum del que indica la normativa actualment vigent sobre el mateix, seguint el que dictamina la bona pràctica de la construcció i d'acord amb el que estableixen els coneixements més avançats dels que actualment es disposa sobre la qüestió, havent-li estat possible assolir les conclusions que s'exposen a continuació en el present informe.

SITUACIÓ

El pavelló poliesportiu es troba situat a l'entrada del municipi, en un complex esportiu on a més hi han unes pistes cobertes, unes pistes de tennis i les piscines cobertes i descobertes. L'edifici es situa a l'illa compresa entre els carrers Malvasia (oest), Joventut (nord), Joan Torruella i Ulpina (est) i avinguda Catalunya (sud) del municipi de Cervelló, comarca del Baix Llobregat.



Figura I-1 Fotografia aèria del municipi de Cervelló

ANÀLISI I DETERMINACIÓ DE LES CAUSES DE LES LESIONS I PATOLOGIES EXISTENTS EN LA COBERTA DEL
PAVELLÓ XAVIER BALLBER DE CERVELLÓ
ESKUBI TURRÓ ARQUITECTES S.L.P.

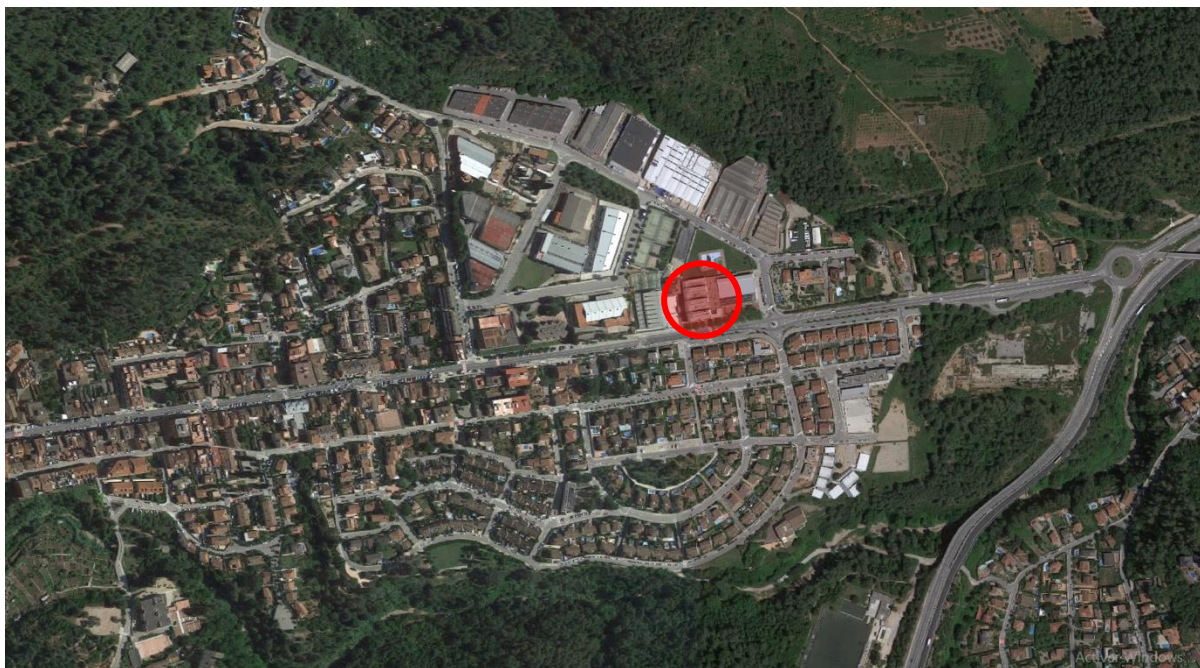

Figura I-2 Planta Emplaçament

A ANTECEDENTS

En data 10 de març de 2021, li és adjudicat a Eskubi-Turró arquitectes S.L.P., per part de l'Ajuntament de Cervelló, l'encàrrec que porta per títol "Redacció de la diagnosi de la coberta del pavelló poliesportiu", Decret 495/2021.

Un cop formalitzat l'encàrrec, el redactor del present estudi concreta el seu contingut amb el sr. Jaume Pujol i Pedrico, Arquitecte municipal de l'Ajuntament de Cervelló, manté diverses reunions amb els agents implicats en el mateix i realitza diverses visites a l'equipament, amb l'objectiu d'establir l'abast del treball i recopilar informació al respecte.

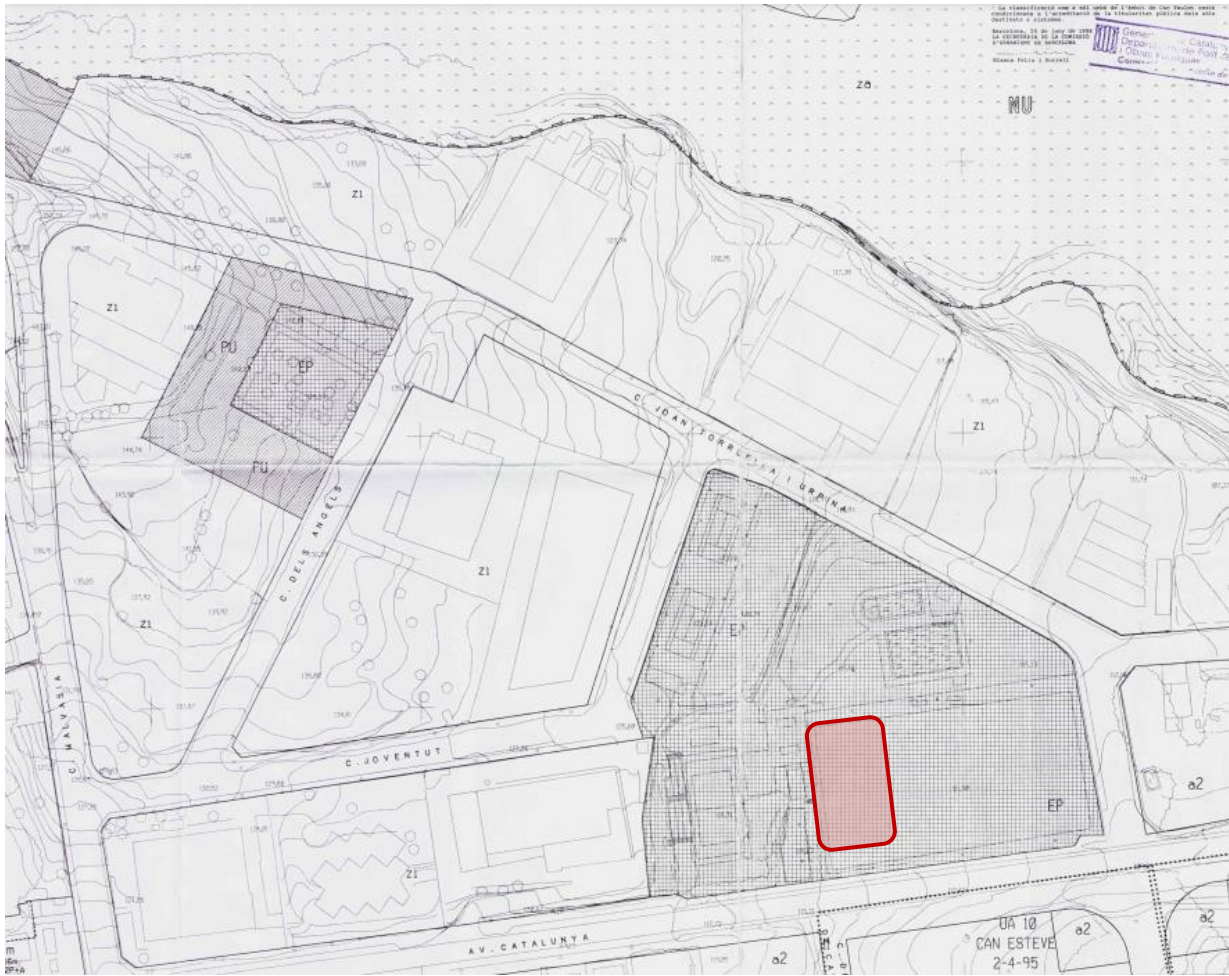
Les visites al Pavelló municipal Xavier Ballber es realitzen els dies:

1. 29 de juliol de 2020: Visita prèvia a la formalització del contracte
2. 11 d'abril de 2021
3. 21 de maig de 2021
4. 10 de juny de 2021
5. 20 de juliol de 2021
6. 21 de juliol de 2021
7. 28 de juliol de 2021

Les tres últimes visites realitzades coincideixen amb les visites de seguiment dels treballs d'inspecció descrits en el pla de cales redactat per Eskubi-Turró arquitectes S.L.P. el mes de maig de 2021. La coordinació d'aquestes inspeccions es realitza amb Jaume Pujol i Pedrico, Arquitecte municipal de l'Ajuntament de Cervelló. La informació obtinguda durant aquests treballs d'inspecció queda recollida en el present estudi.

La informació que s'ha pogut recopilar en relació al Pavelló municipal, documentació gràfica i memòria del projecte As Built, antecedents de l'edifici i fotografies, ha estat facilitada per:

- Jaume Pujol i Pedrico, Arquitecte municipal de l'Ajuntament de Cervelló.

La campanya de cales ha sigut realitzada per l'empresa *Gestió Tècnica d'edificació i rehabilitació, SL*, i ha permès contrastar la informació gràfica facilitada, reconèixer l'edifici (comprovant-ne el seu estat de conservació) i poder identificar els elements constructius que afecten a les patologies l'edifici. Les probes d'estanquitat descrites al pla de cales, les ha realitzat l'empresa *Applus Norcontrol SLU*, subcontractada per l'empresa anterior. Per tant, la informació a partir de la qual s'ha redactat el present informe ha estat, fonamentalment, la recollida a l'ASBUILT i tota aquella que s'ha pogut obtenir visualment a través de les visites així com l'estreta de la campanya de cales duta a terme.

OBRES DE CONSTRUCCIÓ DEL PAVELLÓ

El Pavelló Municipal Xavier Ballber de Cervelló és un edifici construït entre els anys 2007 i 2010 (any en el que s'entrega el projecte ASBUILT) que pretén completar la zona esportiva, concebuda com un important equipament urbà situat al principal accés del municipi. Aquest complex esportiu s'ha executat en dues fases. La primera fase va ser la construcció de l'edifici dels vestuaris i la piscina coberta. La segona fase va consistir en la construcció de l'edifici del pavelló poliesportiu i d'un cos annex situat en el punt d'unió entre l'edifici de la primera fase i el pavelló poliesportiu per resoldre adequadament l'accessibilitat al centre.



Figura A-1 Fotografia aèria

El pavelló Poliesportiu Xavier Ballber és una construcció de planta rectangular de 50x30 metres on s'encabeix una pista esportiva de 44x23 metres i una franja d'accés que permet l'arribada a una banda longitudinal reservada per a tres nivells de grades destinades al públic. Degut a les dimensions de l'edifici, els autors del projecte plantegen una coberta que es va desplegant en diferents cotes, generant uns lluernaris orientats a nord que il·luminen l'espai interior. Aquesta coberta es construeix mitjançant encavallades metàl·liques d'alçada variable segons la seva posició, executades amb perfils laminats, que van recolzades per un costat sobre els pilars i cercols de formigó de nova execució i per l'altre sobre l'estructura recrescuda del pavelló existent de la primera fase, formant un "recolzament guiat" que conforma un junt de dilatació amb l'edifici existent. Entre les encavallades es disposen perfils IPN a mode de corretges que han de suportar la xapa grecada d'acer galvanitzat que formalitza el forjat col·laborant de coberta. El conjunt s'arriostra mitjançant creus executades amb perfils metàl·lics.

Segons el projecte AS-BUILT del pavelló, la construcció de la coberta la van dur a terme les següents empreses:

- Contractista principal: Construcciones Trade, S.L.
- Control de qualitat: APPLUS Norcontrol, S.L.U
- Impermeabilització de la coberta: Ingenieria de aplicaciones, S.A.
- Instal·lacions: Aldemi Claris 3000, S.L.
- Serralleria exterior: Construcciones Trade, S.L.
- Fusteries d'alumini i vidrieria: Buchplast, S.A.
- Estructura metàl·lica, façanes panell sandvitx i remataria: Construcciones Metálicas Industriales y Civiles, S.A. - COMICSA



Figura A-2 Façana Oest

COBERTA

La coberta del Poliesportiu Xavier Ballber és una coberta plana invertida. Es construeix mitjançant un forjat col·laborant format per una xapa grecada d'acer galvanitzat HAIRCOL 59 de 0,75mm de suport d'uns 16 cm de gruix de formigó amb armat de retracció i negatiu. La impermeabilització s'obté amb l'aplicació d'una làmina de PVC-P termosegellada (làmina de policlorur de vinil plastificat armada amb un filtre de fibra de vidre de 1,2mm de gruix model RHENOFOL CG 1,2 de la marca FDT Flachdach Technologie GmbH&Co. KG). S'utilitzen peces especials per la formació dels minvells, junts, mitges canyes i buneres. La capa d'impermeabilització està protegida amb una làmina geotèxtil fieltre cinètic geotèxtil de filaments continus de polièster (model FELTEMPER de la marca INTEMPER). L'acabat de la coberta està format per peces prefabricades de morter de 35 mm amb una capa d'aïllament tèrmic incorporada de 40mm (model LOSA FILTRON R-8 de la marca INTEMPER)

Totes les trobades entre els panells de façana i les cobertes es rematen amb xapes plegades, d'acer galvanitzat i lacat. Segons el projecte ASBUILT, el retorn de la làmina en els minvells s'hauria d'efectuar sobre suports rígids, les juntes hauries de ser estanques i sempre que hi hagi més d'una xapa superposada, segellar aquestes juntes amb silicona neutra.

Per evitar condensacions a la cambra d'aire entre la façana exterior i el trasdossat interior, les xapes de coronament estan aïllades mitjançant la col·locació d'una làmina de llana de roca encolada per la seva cara interior.



Peces model LOSA FILTRON R-8 de INTEMPER

Làmina geotèxtil model FELTEMPER de INTEMPER

Làmina impermeable de PVC-P model RHENOFOL CG 1,2 de la marca FDT Flachdach Technologie GmbH&Co. KG

Figura A-3 Fotografia dels elements de la coberta

ANÀLISI I DETERMINACIÓ DE LES CAUSES DE LES LESIONS I PATOLOGIES EXISTENTS EN LA COBERTA DEL
 PAVELLÓ XAVIER BALLBER DE CERVELLÓ
 ESKUBI TURRÓ ARQUITECTES S.L.P.



Figura A-4 Secció Longitudinal



Figura A-5 Façana Oest

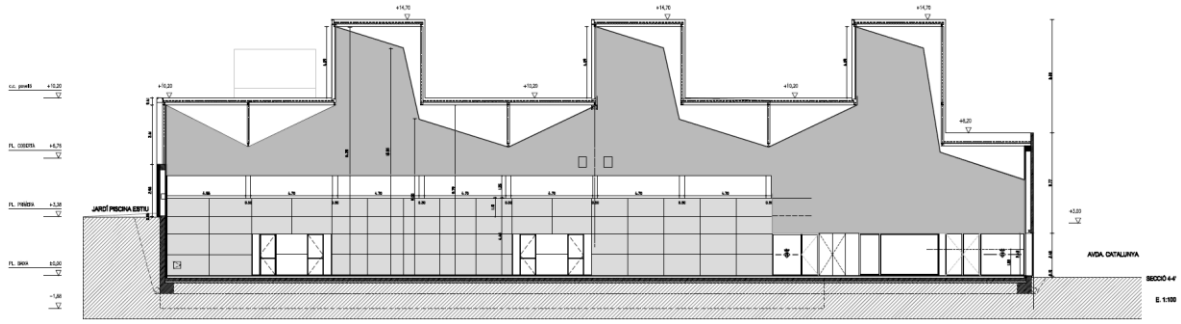

Figura A-6 Façana Est

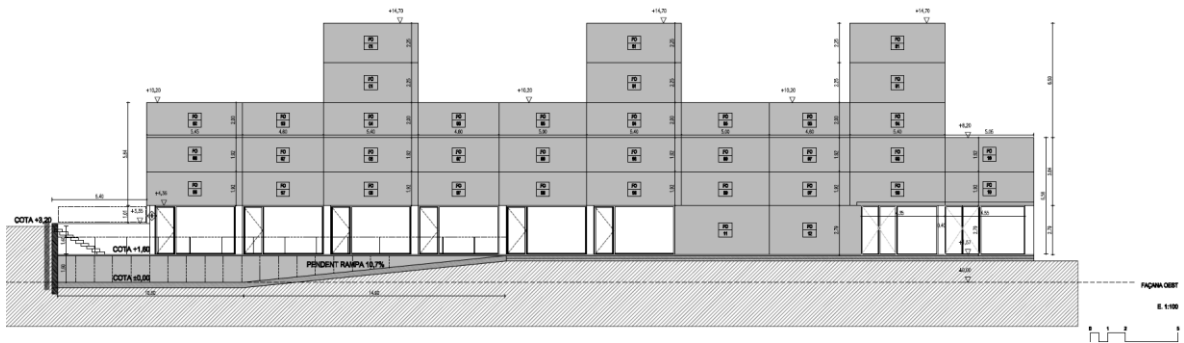

Figura A-7 Façana Sud

SUPERFÍCIES

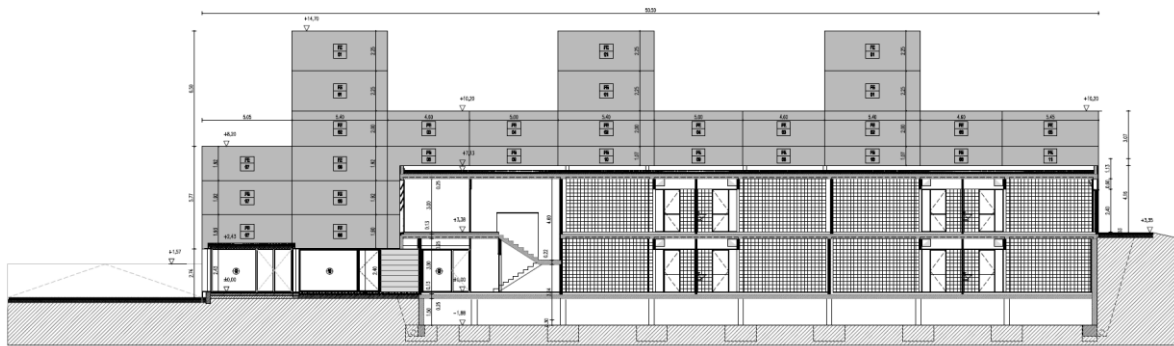
La coberta que s'estudia en aquest informe, és de base rectangular d'uns 30 per 50 metres, el que fa una superfície d'uns 1.500 metres. Per tal de poder il·luminar amb llum natural la pista, la coberta es va plegant, generant uns lluernaris de grans dimensions que es poden considerar pràcticament com a façanes. Aquests lluernaris fan que la coberta es desenvolupi a diverses alçades, dividides entre les cobertes superiors i les inferiors.

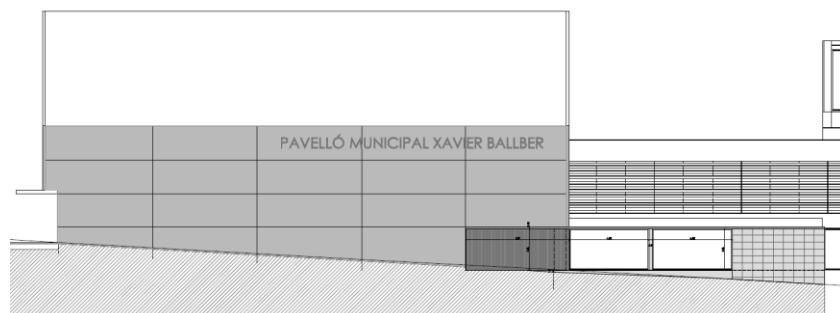

Figura A-10 Planta i secció Coberta

DESCRIPCIÓ GEOMÈTRICA I CONSTRUCTIVA

Les cobertes tenen forma rectangular. Les situades a cota superior tenen unes mides aproximades de 5,40 per 30 metres, mentre que les inferiors són aproximadament de 9,60 per 30 metres, gairebé el doble que les superiors.

La coberta es suporta mitjançant encavallades metàl·liques d'alçada variable segons la seva posició, executades amb perfils laminats i recolzades d'una banda sobre els pilars i cercles de formigó de nova execució i per l'altra sobre l'estructura recrescuda del pavelló existent.

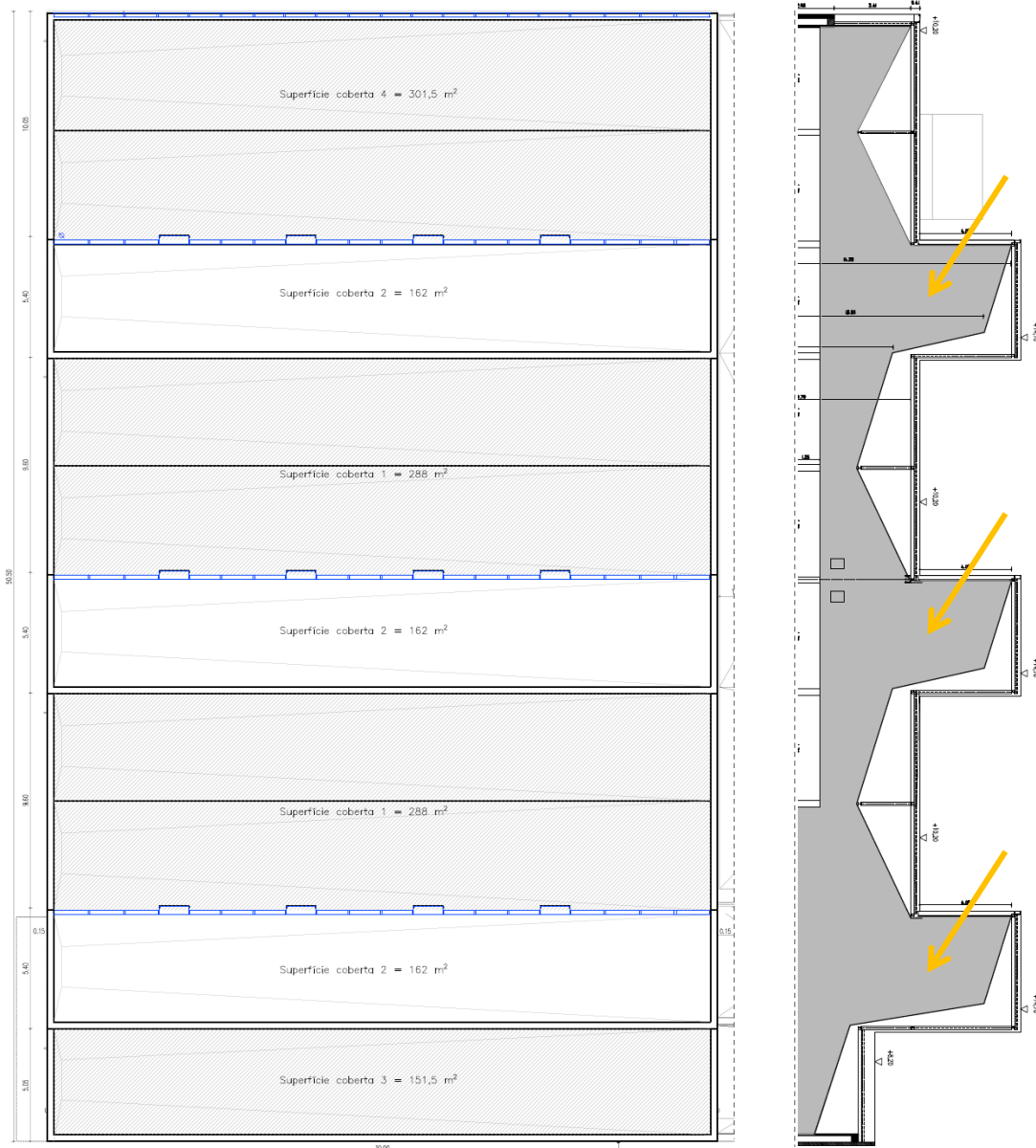
Entre les encavallades es van disposar perfils IPN a mode de corretges per suportar el forjat col·laborant de coberta. El conjunt es trava mitjançant creus executades amb perfils metàl·lics.

Les façanes de coberta es resolen mitjançant uns lluernaris amb un sistema modular vidriat en la seva orientació a Nord i opac mitjançant panells sandvitx en la orientació sud.

El pavelló es resol mitjançant una coberta plana invertida descrita anteriorment. Segons la informació extreta del document ASBUILT, la làmina impermeable sempre hauria d'anar recolzada sobre un suport rígid i estar protegida amb una làmina geotèxtil.

El sistema d'evacuació d'aigües pluvials consisteix en 2 embornals a les cobertes superiors i de 4 a les cobertes inferiors, situats a l'extrem oest de l'edifici i degudament connectats al sistema d'evacuació d'aigües i al clavegueram. El sistema que s'utilitza en aquest cas es convencional per a cobertes planes amb lleugeres pendents tot i que donada l'absència d'aquestes semblava que es podia tractar d'un sistema tipus "Geberit" situat sota la llosa filtrant.

EVOLUCIÓ DE LES HUMITATS I INTERVENCIÓ PUNTUALS

L'objecte de l'encàrrec és la diagnosi i proposta de reparació dels actuals problemes d'humitats que pateix l'edifici. Un parell d'anys després de la finalització de les obres i posada en marxa de l'edifici es van començar a detectar problemes d'estanquitat a la coberta i a les fusteries. A l'any 2018 es van efectuar les primeres feines de reparació. A continuació es descriuen les operacions dutes a terme al pavelló en aquest període de temps:

- **Setembre de 2018:** A principi de mes es detecten les primeres taques d'humitats. Apareixen en el fals sostre en la zona més propera a la orientació Nord.



Figura A-11 Coberta i imatges de les primeres humitats

- **Octubre de 2018:** La brigada de l'ajuntament fa una prova d'estanquitat a la paret Nord, on s'han trobat les humitats, donat que les taques del fals sostre estan augmentant de mida. No es detecta per on s'està produint l'entrada d'aigua i s'extreuen algunes peces de paviment per ajudar a que l'aigua s'evapori. A l'interior de l'edifici es fa una petita reparació d'urgència.

Es clava un tros de placa de cartró guix davant de la zona afectada per tal de subjectar la zona del cel ras malmesa i evitar-ne la seva caiguda

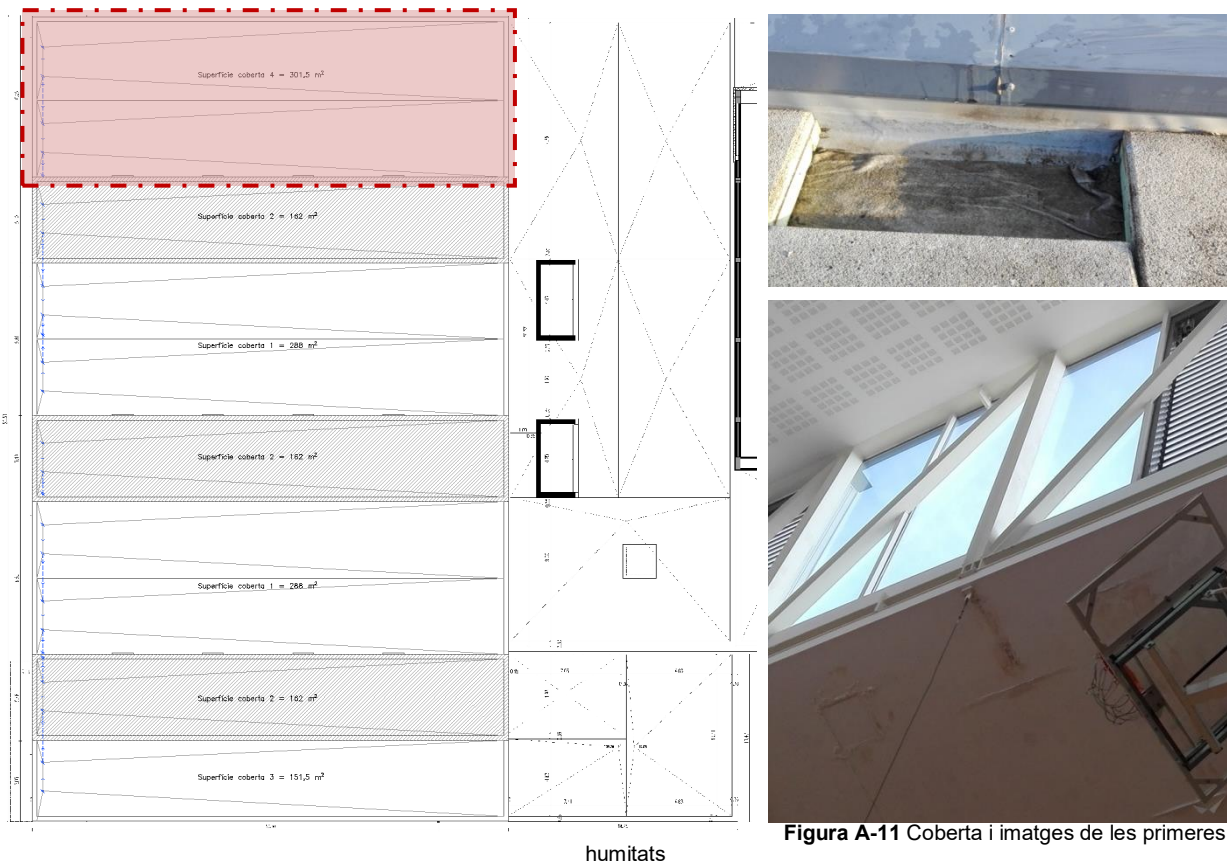

Figura A-12 Prova d'estanquitat i extracció de paviment

- **Novembre de 2018:** Les humitats van en augment i cauen trossos de plaques del fals sostre a la pista. Es lloga una plataforma elevadora per veure l'estat en el que es troben les plaques i s'observa que estan totalment xopes. Les fixacions mecàniques s'han mullat i rellisquen provocant molt de moviment en el fals sostre. Es tapa el forat amb un tros de placa de cartró guix i es col·loca una xarxa puntual per el possible risc de caiguda de més plaques.



Figura A-13 Caiguda de plaques, secció del fals sostre i xarxa de protecció

- **Gener de 2019:** Durant els mesos anteriors es va fent un seguiment de l'evolució de les humitats i es comprova que les juntes entre plaques es van marcant cada vegada més. També apareixen noves taques sota els falsos sostres de la resta del pavelló. S'inspeccionen els panells sandvitx i les xapes per l'exterior i es veu que les juntes de les xapes de les façanes dels lluernaris estan obertes i és una possible entrada d'aigua. Es contracta una empresa que segella les juntes horitzontals dels panells sandvitx i del perfil de sota la finestra i la base de les omegues de la part superior. Amb aquesta actuació, s'atura l'entrada d'aigua durant uns mesos.



Figura A-14 Segellat de juntes obertes amb silicona

Durant l'actuació, l'empresa contractada desmunta una placa de panell sandvitx de la façana per observar el detall constructiu. Es detecta que la construcció d'aquests panells és diferent al que posa a la documentació del document ASBUILT que va entregar la direcció facultativa de l'obra. Al extreure el panell, també es descobreix que ha entrat aigua dins de la subestructura de façana, i que hi ha una circulació interna d'aigua que circula recorrent els perfils de la subestructura d'acer. Amb la fotografia s'aprecia que aquests perfils s'estan començant a oxidar.



Figura A-15 Subestructura de façana

- **Maig de 2019:** Es fa la instal·lació d'una línia de vida. Al col·locar-la es detecta una gran quantitat d'aigua sota de la làmina impermeable.



Figura A-16 Instal·lació de línia de vida

- **Febrer de 2020:** Després d'uns dies de pluja intensa a principi d'any, s'observa que l'evolució de les humitats ha empitjorat. Hi ha un nombre elevat de taques i les que ja existien han augmentat de mida. Es decideix col·locar unes xarxes a tota la superfície del poliesportiu per tal d'evitar desprendiments de plaques que podrien caure sobre de la pista.



Figura A-17 Instal·lació de xarxes de protecció

- **Març 2020:** Tancament del pavelló Poliesportiu degut a l'estat d'alarma i el confinament per la pandèmia de la COVID-19. Durant un any d'inactivitat, les humitats detectades a l'edifici es van agreujant fins al punt de considerar-se necessària l'elaboració d'una diagnosi de les patologies.

ENCÀRREC DE L'AJUNTAMENT

Tal i com s'ha esmentat anteriorment, el present informe ha estat encarregat per l'ajuntament de Cervelló a través de la gestió de l'arquitecte municipal, amb l'objectiu d'analitzar les patologies detectades al Pavelló Municipal Xavier Ballber de Cervelló i establir-ne les possibles causes.

L'arquitecte municipal, el Sr. Jaume Pujol, es va posar en contacte amb el nostre despatx d'arquitectura, Eskubi-Turró Arquitectes SLP, el març del 2021 després del confinament patit en el mes de març de 2020 degut a l'estat d'alarma per la pandèmia de la COVID-19 i després d'un any en el que els problemes de la coberta del pavelló es van anar agreujant tot i la falta d'ús del pavelló.

En data 10 de març de 2021, l'ajuntament adjudica al nostre despatx, Eskubi-Turró Arquitectes SLP els treballs de diagnosi de la coberta del Pavelló Poliesportiu Xavier Ballber.

RT RECONeixEMENT TÈCNIC

Durant el període de reconeixement tècnic es realitzen diverses visites, proves, treballs i valoracions en les quals s'inspeccionen les façanes, les cobertes i els espais interiors de l'edifici, seguint els plànols de l'edifici facilitats per l'arquitecte municipal Jaume Pujol i Pedrico, que provenen del projecte ASBUILT redactat per l'estudi d'arquitectes que va realitzar l'obra i que daten de l'abril de 2010.

REDACCIÓ DEL PLA DE CALES

En el transcurs dels mesos de març i abril, es fan diverses visites al pavelló per prendre dades i es redacta un pla de cales i una proposta de proves d'estanquitat de la coberta i dels paraments verticals dels lluernaris.

El mes de maig es lliura a l'Ajuntament aquest document (Annex I) per tal que es pugui fer la contractació de les feines proposades.

El juny es rebé l'oferta econòmica de l'empresa GITEB i se li adjudica la feina de les cales. L'empresa GITEB subcontracta a APPLUS perquè realitzin les proves d'estanquitat.

Durant els dies 20, 21 i 28 de juliol es porten a terme les cales als paraments verticals de l'exterior de la coberta, al fals sostre de l'interior del pavelló així com les proves d'estanquitat.

VERIFICACIÓ DE LA DOCUMENTACIÓ GRÀFICA

En el transcurs de les diverses visites realitzades, es comproven les distribucions de la planta coberta per tal de contrastar-les amb les que es representen a la documentació gràfica facilitada.

Es verifica que la informació facilitada està, en bona part, d'acord amb la realitat construïda i que es pot prendre com a documentació vàlida a efectes de la present anàlisi. A continuació s'indiquen les discrepàncies observades.

Cal mencionar el fet que, com ja s'ha dit anteriorment, els detalls dibuixats a la documentació ASBUILT, són diferents als que es van acabar construint. Mitjançant el pla de cales redactat, es detecten les diferències i s'esbrina com es va dur a terme la construcció de la coberta.

Observant les fotografies de l'obra, es veu que la instal·lació de recollida d'aigua pluvial de la coberta tampoc coincideix amb els plànols. El nombre de baixants, el diàmetre i la situació difereix entre els plànols i la coberta.

Per al present treball, i per la necessitat de representar les patologies analitzades, s'ha utilitzat les plantes i seccions rebudes des de l'ajuntament. Prengui's aquests dibuixos com a orientatius i en cap cas com un aixecament precís de l'estat actual.

RESULTATS DE LES CALES REALITZADES

Els dies 20, 21 i 28 de juliol de 2021, es realitzen les cales a la coberta del pavelló. Degut a la incapacitat d'arribar a certs punts in situ, el plànol de cales va canviar relativament. Tot seguit s'adjunta un plànol i una secció indicant la situació final de les cales que es van inspeccionar.



Figura RT-1 Situació de les cales a coberta



Figura RT-2 Situació de les cales en secció

A continuació es detalla la informació extreta de les cales executades i es fa una relació dels diferents elements constructius del pavelló, comparant el que es descriu a la memòria i la documentació gràfica del projecte ASBUILT d'abril de 2010 amb el que s'ha pogut constatar mitjançant les visites i les cales realitzades.

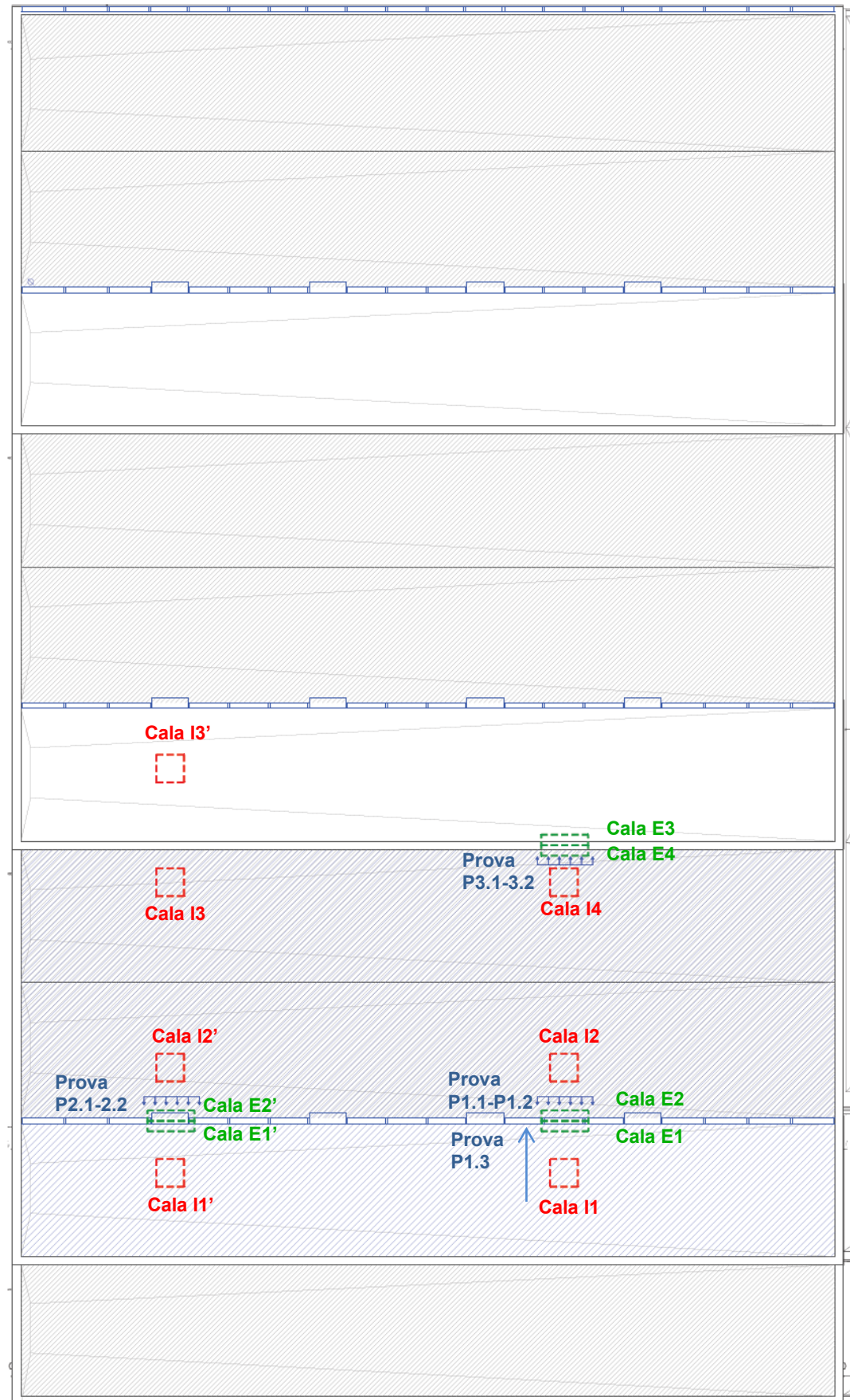
FUSTERIES D'ALUMINI (MUR CORTINA)

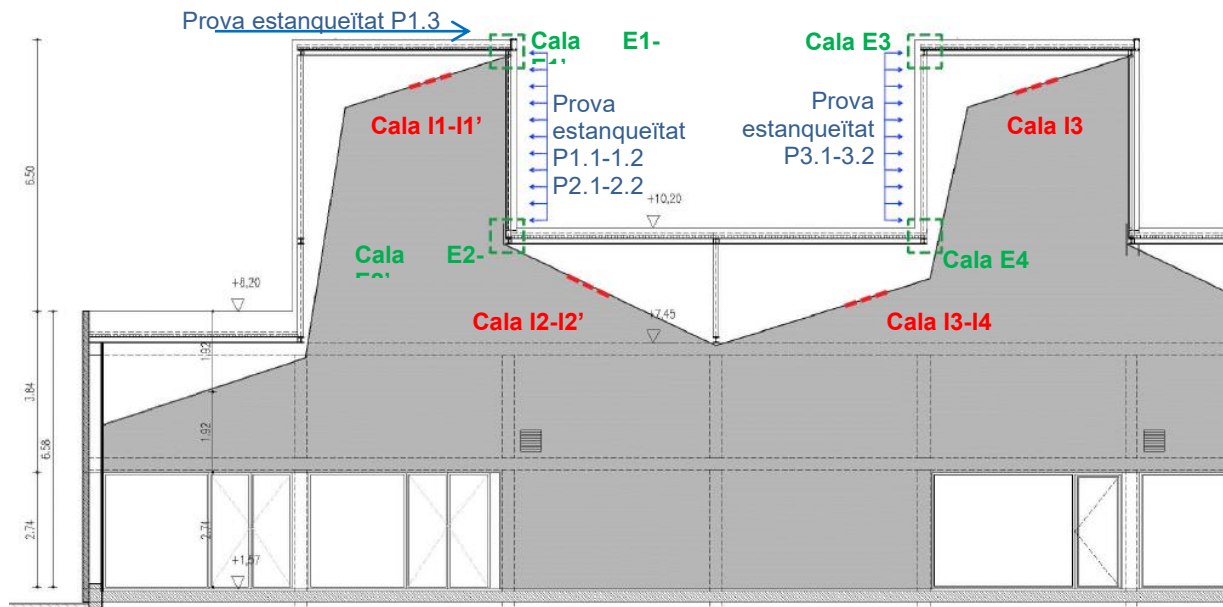

Figura RT-3 Fotografies fusteries des de l'exterior

Les cales **E1** i **E2** s'obren en la part superior i inferior un mòdul vidriat on es veuen uns regalims molt marcats per dins de l'edifici. En aquesta mateixa fusteria, també s'efectua la prova d'estanqueïtat **P1** que deixa l'interior de la perfilaria ple d'aigua

Per la part exterior dels lluernaris de la coberta, s'observa que aquest mur cortina s'ha construït amb unes fusteries convencionals d'alumini muntades al revés del que seria normal en aquest tipus de fusteria. Així doncs, ens trobem que els ribets de la fusteria es troben a la part exterior en comptes de trobar-se a la part interior de l'edifici. Entenem que es va decidir muntar d'aquesta manera les fusteries donat que per l'interior hi ha l'encavallada estructural, i els tirants i les diagonals d'aquesta impossibiliten l'extracció dels vidres per l'interior. Aquesta solució implica que les juntes dels ribets, que no són estanques, siguin una entrada d'aigua potencial cap a l'interior de les fusteries d'alumini.

Durant els treballs de cales, es va separar el ribet del vidre amb unes cunyes metàl·liques per veure en quin estat es trobava el material de la part interior. Tal i com s'observa a les fotografies, hi ha una gran quantitat de material de rejuntat molt disgregat.



Figura RT-4 Fotografies fusteries des de l'interior

Com es pot observar a les fotografies, per la part interior es fan unes cales a les trobades entre el revestit de cartró guix i l'alumini de les fusteries. A través d'aquestes cales s'observa que les fusteries estan suportades per uns muntants soldats al cordó superior i a les diagonals de les encavallades però que no arriben fins al cordó inferior.

ENTREGUES DE LA IMPERMEABILITZACIÓ

Es decideixen obrir dues cales inferiors per l'interior des d'on observem com s'han construït els minvells de la coberta. La primera és la cala **E2**, situada a la part inferior d'un dels mòduls vidriats on s'intueix una entrada massiva d'aigua donat que hi ha moltes restes de calç marcades en el vidre i un fort ennegriment de tota la part superior del cartró guix. L'altra cala és la **E2'**, situada a la part inferior d'un dels exutoris.



Figura RT-5 Fotografies de les cales interiors E2 i E2'

Es comprova que els detalls de la coberta no es van realitzar tal i com es descriuen en el projecte ASBUILT. Segons la documentació gràfica, la làmina hauria d'entregar-se al marc de la fusteria i anar protegida per una xapa plegada d'acer galvanitzat segellada amb silicona.

El que s'observa durant la inspecció de les cales, és que la làmina impermeable està enganxada a una xapa que genera el minvell i per l'exterior la làmina queda al descobert entre 11 i 17 cm. Es pot veure que hi ha trams on la làmina està bombada.

Per l'interior es veu que la xapa a la qual s'enganxa la làmina impermeable, només està subjectada per la part inferior, suposadament a la xapa amb forma de L situada al final del forjat col·laborant. Per la part superior, aquesta xapa arriba al premarc de les fusteries però no està adequadament segellada. En aquesta junta generada entre el premarc i la xapa del minvell es pot entreveure la llum de l'exterior i també grans mostres d'oxidació, tan en el premarc com a la xapa. Les proves d'estanquitat corroboren l'entrada d'aigua per aquest junt.

Una altra diferència entre l'estat actual i el projecte ASBUILT és l'acabat interior de l'ampit. Com es pot veure a les fotos, l'acabat interior és un revestiment de plaques de cartró guix i aïllament tèrmic subjectat a una subestructura soldada als perfils metàl·lics de l'encavallada. En el detall del projecte, es mostra un remat interior en ampit, format per una xapa d'alumini lacat.

A partir de la informació extreta de les cales, s'ha dibuixat un detall de la solució constructiva que realment es va dur a terme. A continuació es comparen el detall definit en el projecte ASBUILT (dibuixat en color blau) amb el real, indicant també els punts pels quals considerem que es poden generar més filtracions:

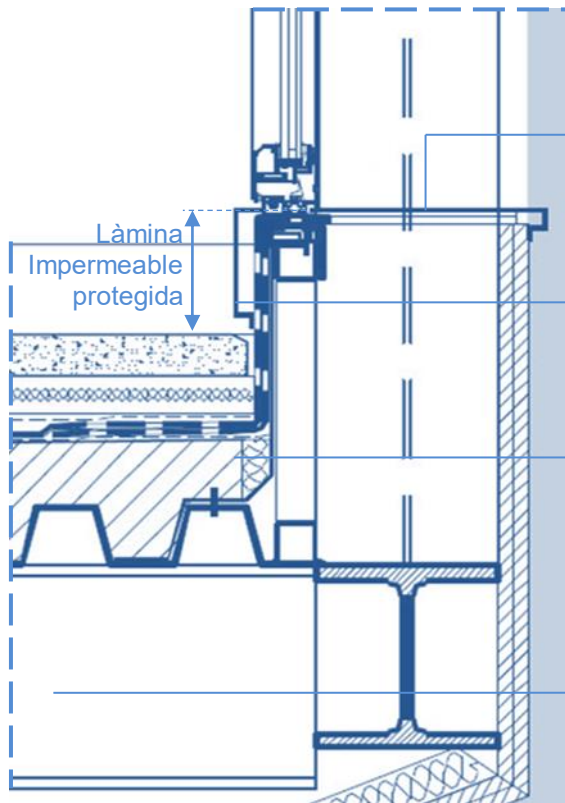

Remat interior ampit format per xapa d'alumini lacada, E=1mm, amb tres plecs, fixada mecànicament, clipada al pre-marc de fusteria i encolada sobre el panell rígid de poliuretà extruït.

Protecció perimetral dels minvells i escopidors de fusteries, format per xapa plegada d'acer galvanitzat lacada, fixada mecànicament, amb segellat amb cordó de silicona

Coberta Intemper TF Basico, amb possessió del DIT 400 corresponent. Formada per capa antipunxonament Feltemper, membrana amb làmina de pvc de 12 mm de guix Rhenofol CG, capa separadora Feltemper i llosa filtrant R8 de 8 cm (4 de poliestirè extruït i 4 d'acabat de formigó porós).

Corretges de suport de la xapa grecada IPN-220

Figura RT-6 Detall extret del projecte ASBUILT



Figura RT-7 Detall observat durant les visites a la coberta i punts d'entrada d'aigua



Figura RT-8 Fotografies dels minvellis des de l'exterior

Amb la cala **E1** situada en el cartró-guix connectat amb els mòduls vidriats, s'aprecia que entre l'entrega de la xapa del forjat col·laborant i la cara superior del perfil del cordó superior de l'encavallada entra aigua, ja que s'observa que ha saltat la pintura anticorrosiva. Sembla una entrada d'aigua continua. A través de la junta de placa contra placa de la unió de l'encavallada es pot apreciar que ha regalimat aigua per la cara interior del vidre i ha baixat fins a la part inferior. Per altra banda, cal assenyalar que els perfils metàl·lics que fan de suport de la coberta semblen **no estar ignifugats** el que suposaria un greu problema ja que es tracta d'una coberta pesada.

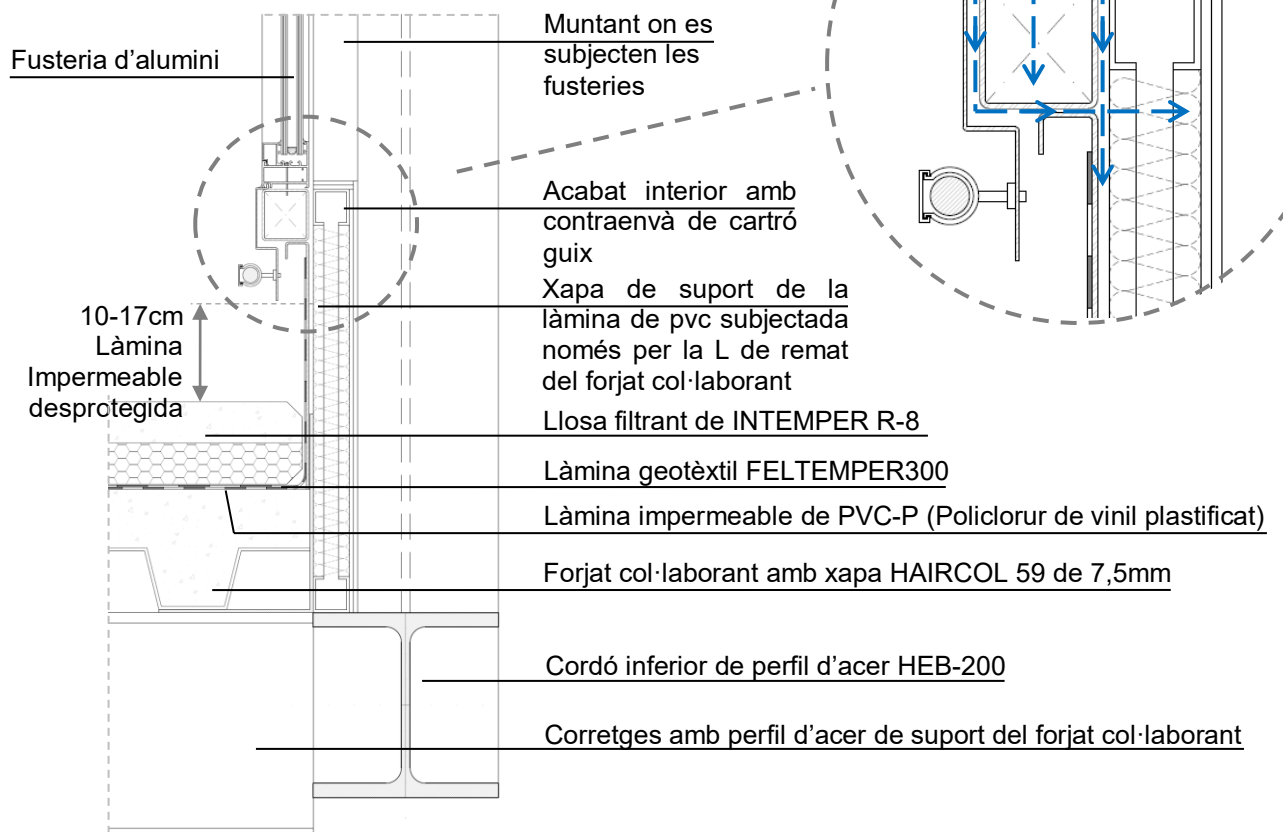

Figura RT-9 Fotografies dels perfils de coberta vistos a la Cala E1

Els assajos d'estanquitat realitzats en el panell sandvitx opac no donen com a resultat cap entrada d'aigua. Tot i aquest resultat, a la cala **I4** situada en el fals sostre d'aquest costat es troben les plaques de cartró guix humides de manera que per algun punt d'aquesta zona també tenim entrades d'aigua quan hi ha episodis de pluja. En aquest punt també s'observa que les corretges de la coberta no estan ignifugades.



Figura RT-10 Fotografies Cala E3-E4-I4

RESULTATS DELS ASSAJOS D'ESTANQUITAT

En el pla de cales es defineixen tres punts significatius i problemàtics pels quals pot haver filtracions d'aigua. Aquests tres punts són els mòduls vidriats dels lluernaris, els mòduls d'exutori i la part opaca composta per panells sandvitx. En els punts que es veuen més afectats d'aquestes tres zones, es plantegen uns assajos d'estanquitat per tal de poder detectar per quins punts està entrant l'aigua.

Les proves d'estanquitat realitzades als volums dels lluernaris consisteixen en la projecció per aspersió d'uns 12 litres per minut d'aigua aplicada sobre la cara exterior de la façana amb un equip d'aspersió dotat de sis difusors separats 40 cm entre ells. L'execució d'aquestes proves es fa des de la part inferior del parament cap a la superior per tal de poder localitzar millor possibles entrades de aigua. D'aquesta manera s'ha estudiat l'estanquitat del minvell inferior, la de la pròpia fusteria i envidrament així com el coronament superior i el minvell superior.

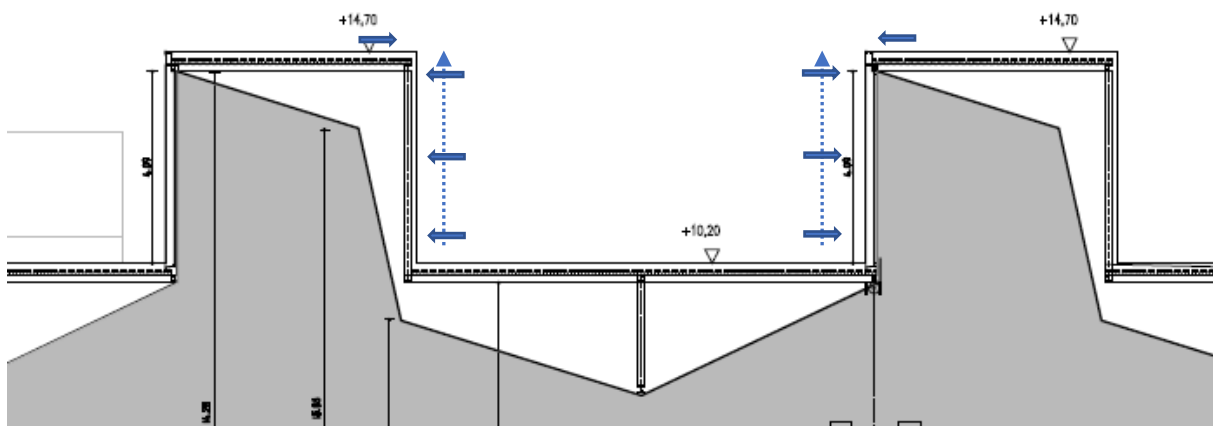

Prova **P1** situada a la part vidriada del lluernari:

Els resultats de l'assaig són entrades d'aigua per les juntes situades entre el premarc i la fusteria i per la junta situada entre el premarc i la xapa que formalitza l'ampit. Per el minvell de la coberta situada al nivell superior, aparentment no ha entrat aigua.



Figura RT-11 Fotografies Prova d'estanquitat P1

La Prova **P2** està situada a l'exutori del lluernari:

Es repeteix la mateixa prova que s'ha fet a la part vidriada. En aquesta zona, es detecten filtracions d'aigua entre el premarc i l'exutori i entre el premarc i la xapa que formalitza l'ampit, igual que en els mòduls vidriats. En aquest cas no acaba de regalimar aigua, tot i que es veuen petites traces antigues. Per la part superior l'exutori i a través dels forats de ventilació entra una mica d'aigua que queda recollida en una safata amb sobreeixidors situada en la seva part inferior. S'observa que en pluges intenses aquesta aigua ha sobresortit de la safata i ha entrat dins de l'edifici.



Figura RT-12 Fotografies Prova d'estanquitat P2

La Prova **P3** es realitza en els panells opacs de la façana:

Es repeteix la mateixa prova que s'ha fet anteriorment. Per aquests panells no es visualitzen filtracions d'aigua.



Figura RT-13 Fotografies Prova d'estanquitat P2

CONSULTES A EMPRESES

GEBERIT:

Un cop estudiada la construcció de la coberta existent del pavelló, es decetca que és una coberta plana sense formació de pendents. Es comenta la situació amb el Sr. Jaume Pujol i Pedrico i es fa la hipòtesis de que el sistema d'evacuació d'aigües podria ser de l'empresa GEBERIT, ja que utilitzen un sistema d'evacuació d'aigua per succió que fa servir diàmetres de baixants més petits i no necessita formació de pendents a la coberta. Per tal de corroborar aquesta hipòtesis, es contacta amb l'empresa GEBERIT perquè puguin transmetre la seva opinió.

Un cop revisades amb deteniment les fotografies que es van fer durant la construcció del pavelló i les imatges existents dels embornals de la coberta, els quals no tenen la peça necessària per generar el xuclat de l'aigua de la coberta homologat per GEBERIT, s'arriba a la conclusió que aquest sistema no ha estat implantat en aquesta coberta.

Igualment el tècnic Francesc Espunyes de Geberit ens confirma que no li hi consta projecte o facturació del seu sistema per aquesta obra.

LOSA FILTRON:

L'empresa que va col·locar aquest acabat de la coberta ja no existeix, per tant ha sigut impossible contactar amb ells.

Làmina de PVC:

L'empresa encarregada de col·locar la làmina, INGENIERIA DE APLICACIONES S.A. està extingida, per tant ha sigut impossible contactar amb ells.

VIDRIER:

L'industrial que va portar a terme les cales a les fusteries en comenta els següents aspectes relatius a les fusteries i envidraments dels lluernaris de la coberta:

- El tipus i la secció de fusteria es molt senzilla i no es correspon amb un tancament mur cortina que és el que pertocaria per la mida de aquest lluernaris.
- Donat que s'ha fet servir una fusteria convencional de tancament domèstic i que el manteniment dels vidres s'ha de portar a terme des de l'exterior, això implica que els ribets "*junquillos*" s'han col·locat en la cara exterior de la fusteria. Aquesta solució es arriscada ja que incrementa enormement els possibles punts d'entrada de l'aigua.
- Per altre banda ens fa observar que no hi ha sortida per a la possible aigua que circuli per l'interior de la fusteria i recomana generar punts de drenatge per poder evacuar l'aigua que entri a l'interior de les fusteries.

D DIAGNOSI

A continuació es desenvolupa l'apartat de diagnosi, on s'analitza i es determina el comportament dels elements constructius més problemàtics de la coberta existent.

Primerament comentar que la documentació ASBUILT facilitada no s'ajusta en molts aspectes amb la realitat construïda, fet que ha complicat l'elaboració i redacció de la present diagnosi.

Estructura:

L'estructura de coberta està composta per un seguit d'encavallades de 30 metres de llum situades cada 5 metres. Aquestes encavallades estan, habitualment, dimensionades per una fletxa de $L/500$. Això implica que al centre del vano hi pot haver una deformació de 6 cm com a mínim, que és el que ha baixat, aproximadament, aquesta estructura en aquest punt. Al situar els embornals a l'extrem de les cobertes sense haver executat unes pendents suficients per compensar aquests 6 cm de fletxa, l'aigua queda acumulada al centre del tram de la coberta, el que podria acabar malmetent, amb el pas del temps, la làmina impermeable.

En obrir les cales en el fals sostre de cartró guix des de l'interior del pavelló, es va poder inspeccionar l'estructura metàl·lica. Cal recordar, com hem indicat abans, que sembla que l'estructura metàl·lica que queda a l'interior del fals sostre **no** es troba ignifugada així com el forjat col·laborant.

De la mateixa manera, visualment sembla que els perfils metàl·lics porten únicament una capa d'imprimació antioxidant, però se'ns genera el dubte de si tenen o no les capes de pintura antioxidant. Igualment s'aprecien diferents punts de l'estructura amb indicis de corrosió.

Fusteries:

Les fusteries dels lluernaris són, clarament, un punt d'entrada d'aigua a l'edifici. Després de les proves d'estanquitat, es verifica que les fusteries dels lluernaris estan muntades al revés de lo convencional per tal de facilitar el desmuntatge i muntatge de vidres a peu pla des de la coberta i evitar les diagonals de l'encavallada de l'interior. Al estar executada d'aquesta manera, fa que les juntes obertes que haurien d'anar a l'interior quedin a l'exterior, facilitant l'entrada d'aigua dins dels perfils que, finalment, acaba entrant a l'edifici. Quan l'aigua passa a l'interior de la fusteria d'alumini i aquesta no té sortida, pot passar que s'iniciï un procés de degradació del material que es troba entre les dues fulles de l'envidrament. Aquest element és una peça que té la funció de separar els vidres i garantir l'absència d'humitat a la cambra del doble vidre. Està fet d'alumini i a l'interior porta un producte dessecant i assegura l'estanquitat per un doble segellat perimetral.

Per muntar aquestes fusteries, es van col·locar uns tubs metàl·lics verticals de secció quadrada entre els muntants estructurals de les encavallades metàl·liques els quals es solden al cordó superior de l'encavallada i es tallen a les diagonals a les quals també van soldats. Finalment la fusteria queda fixada i cargolada en aquests tubs metàl·lics i a unes platines que van situant dins dels perfils metàl·lics dels muntants de l'encavallada.



Figura D-1 Fotografies Prova d'estanquitat P2

Sistema d'evacuació de les aigües de la coberta:

Tan els nivells inferiors com els superiors d'aquesta coberta en dent de serra, desaiqüen a partir de dues o quatre boneres situades en el costat oest de cada tram de la coberta.



Figura D-2 Planta coberta senyalitzant els embornals

Com hem esmentat anteriorment, aquests trams de coberta s'han deformat en la part central uns 6 cm (mesura habitual en el càlcul i dimensionat de l'estructura per una limitació de fletxa estimada de $L/500$). Això fa que s'acumuli aigua en aquesta part central i quedi estancada durant llargs períodes de tems, ja que no arriba fins als embornals. Aquesta aigua no desapareix fins que s'evapora, fet que implica la possible degradació de la làmina impermeable i el creixement de vegetació que pugui arribar a perforar la làmina.



Figura D-3 Fotografies d'acumulació d'aigua i vegetació a la coberta

Donada aquesta situació, ens trobem que les boneres de desaigua no compleixen de cap manera amb la seva funció de desaiguar totalment la coberta, doncs l'aigua que es queda a la part central de la coberta no arriba a sortir mai pels desaigües situats als extrems de cada pla de coberta.

Làmina impermeable:

La làmina impermeable de la coberta és de PVC-P, làmina de policlorur de vinil plastificat armada amb un filtre de fibra de vidre. Damunt de la làmina hi ha un feltre sintètic geotèxtil de filaments continus de polièster (FELTEMPER 300) (segons s'especifica a la documentació ASBUILT).

Després d'obrir les cales a la coberta, s'ha pogut comprovar que l'entrega de la làmina impermeable amb les fusteries de coberta està mal executada. El retorn de la impermeabilització és escàs, d'uns 10 – 15 cm, i està materialitzat contra xapes i elements flexibles que no compten amb cap suport rígid. La làmina de PVC-P es veu en bon estat, en canvi, el feltre sintètic geotèxtil es troba totalment malmès i inservible.

Tot i que la làmina la veiem continua i sembla que es troba en bon estat a les zones inspeccionades, no es pot assegurar al cent per cent que no hi hagi cap lloc on s'hagi perforat.

Encara que es fes una prova d'estanquitat, seria molt complicat veure si veritablement hi ha alguna entrada d'aigua, donat que a sota tenim el forjat col·laborant que són uns 16 cm de formigó damunt d'una xapa d'acer galvanitzat. Sumant-hi que tota la superfície està recoberta pel cel ras de cartró guix per sota, fa que aquesta no sigui una prova concloent per certificar que la làmina es troba en bon estat. Tot i això, no pensem que aquestes entrades tant grans d'aigua que hi ha actualment es puguin produir per el pla de la coberta, sinó que entenem que tenen lloc per les trobades entre les cobertes planes amb els paraments verticals de panell sandvitx i mòduls els vidriats, així com per les pròpies fusteries.

PR PROPOSTA DE REPARACIÓ

Atès l'estat de conservació d'alguns elements de l'edifici, caldria preveure una sèrie d'actuacions per tal d'assegurar la seva integritat i al mateix temps, garantir la seguretat dels seus usuaris. Aquestes actuacions es concreten en:

ACTUACIONS A LES COBERTES

1. DESMUNTATGE I NETEJA:

Com s'ha comentat anteriorment, a conseqüència de l'acumulació d'aigua que hi ha a la coberta, aquesta ha anat sumant vegetació. Per evitar que la brutícia i les plantes generin perforacions a la làmina impermeable, s'ha de desmuntar el paviment de llosa filtrant i netejar una per una totes les peces que la componen per tal de suprimir qualsevol resta de vegetació i brutícia que hi pugui haver. També s'ha de treure la làmina geotèxtil, la qual està totalment malmesa, i substituir-la per una de nova.

2. INCORPORAR NOUS DESAIGÜES AL CENTRE DE LA COBERTA:

Previ a la col·locació de la nova làmina geotèxtil i del paviment de llosa filtrant net, cal evitar que l'aigua es torni a quedar acumulada al centre de la coberta. Donat que la fletxa de 6 cm al centre de l'estructura actual ha generat unes pendents cap al centre del pany de cada coberta, s'haurien d'afegir uns desaigües addicionals en aquests punts per poder evacuar l'aigua que actualment queda estancada al centre i no arriba als desaigües laterals existents.

Aquesta solució implica el càlcul i dimensionat d'uns nous baixants al centre dels panys que es connectaran en el sistema actual, ja que s'ha descartat que aquest sistema sigui GEBERIT i per tant es pot realitzar aquesta connexió sense alterar el correcte funcionament de la xarxa. També serà necessari l'accés mitjançant treballs verticals dins del cel ras existent per poder instal·lar els nous baixants.

3. SEGELLAT DE LES JUNTES DE TOTS ELS MINVELLS:

Després de l'anàlisi del reconeixement de cales, s'observa que les juntes de les xapes dels minvells no són estanques, tenen restes d'òxid i calç i hi entra aigua durant les proves d'estanquitat efectuades. La solució que es proposa en aquests punts és la **neteja** de les xapes, que amb el pas del temps s'han anat oxidant i omplint de restes vegetals i el posterior **segellat** amb silicona estructural elàstica de totes les juntes obertes dels minvells.



Figura PR-1 Fotografies des de l'interior del pavelló de les juntes obertes, muntants i cargols dels minvells

ACTUACIONS A LES FUSTERIES

Amb les proves d'estanquitat portades a terme, es conclou que les fusteries vidriades són el **principal punt d'entrada d'aigua**. Per aquest motiu, es proposen dues alternatives d'actuacions diferenciades. La primera és més reduïda i de baix cost, per tal de poder conservar els mòduls vidriats actuals i no haver de fer grans canvis a l'edifici. La segona es proposa en el cas que la primera no resultés suficient per garantir l'estanquitat de l'edifici i solucionar les patologies existents.

4. ALTERNATIVA I:

La primera opció és la més conservadora. S'intenta preservar el màxim d'elements constructius existents a la vegada que es solucionen les patologies actuals i s'evita que tornin a aparèixer novament. Les actuacions que cal fer són les següents:

1. **Desmuntar** tots els ribets dels mòduls vidriats i **netejar** amb profunditat tot l'òxid i les restes de material que han anat sedimentant per tot el perímetre del vidre. S'haurà de comprovar que aquests vidres no hagin perdut el material dessecant que voreja la cambra d'aire i evita la condensació dels vidres, i en cas contrari, preveure la substitució dels vidres que tinguin condensacions.
2. Donat el mal muntatge de les fusteries actuals, i per evitar haver de canviar-les totes, plantejem un **segellat** de totes les juntes amb silicona **neutra elàstica** i de tots els punts sensibles a l'entrada d'aigua que hi pot haver entre les trobades de les xapes: cargols, muntants, ribets, junts entre xapes, vidres, etc...



Figura PR-2 Fotografies del segellat de les fusteries

3. Formalitzar **punts d'evacuació** (perforacions) a la part inferior de les fusteries i premarcs per tal de crear una sortida d'aigua cap a l'exterior i evitar que pugui trobar un camí cap a l'interior del pavelló.

5. ALTERNATIVA II:

Aquesta intervenció es durà a terme, únicament, en el cas que les actuacions de la **alternativa I** no resultin suficients per garantir l'estanquitat a l'aigua. Es tracta de la substitució de les fusteries actuals per un mur cortina amb trencament de pont tèrmic, dissenyat específicament per mides d'obertura grosses com les dels lluernaris de la coberta del pavelló.

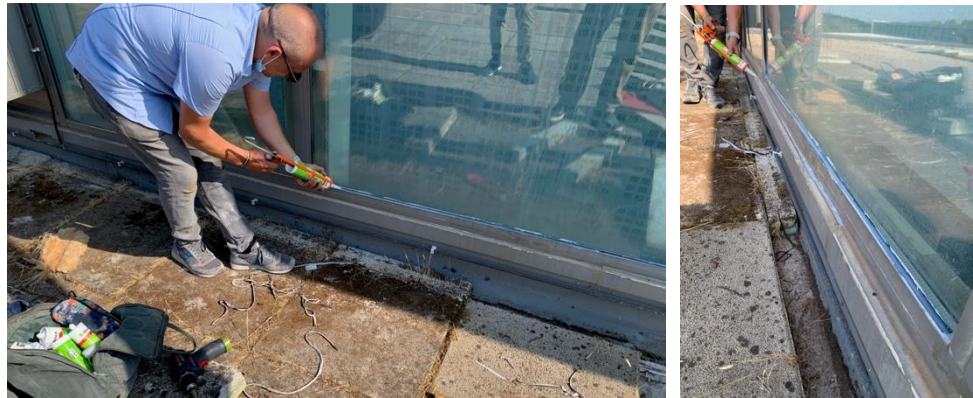

Figura PR-3 Esquemes del muntatge d'un mur cortina

ACTUACIONS AL CEL RAS

6. **REPARACIÓ DEL FALS SOSTRE:** A causa de l'entrada constant d'aigua, el cel ras actual ha quedat greument malmès. Els aïllants tèrmics han absorbit una gran quantitat d'aigua la qual ha traspassat fins a les plaques de cartró guix, generant un risc de caiguda de plaques sobre les pistes del pavelló, degut al sobrepès i al deteriorament del material. Cal realitzar una

reparació del cel ras de cartró guix i deixar registres i línies de vida instal·lades per si en un futur calgués fer alguna reparació, modificació o inspecció.

7. **TRACTAMENT DELS PERFILS METÀL·LICS:** Com a fet complementari i aprofitant que s'ha de dur a terme la reparació del fals sostre, seria necessari assegurar-se de que l'estructura metàl·lica de la coberta està adequadament tractada. A través de les cales del fals sostre sembla que les corretges no tenen les capes necessàries de pintura i de protecció ignífuga. S'aprecia que a les encavallades s'estan oxidant i se'ls està desprenent la pintura a causa de les penetracions d'aigua. Si realment l'estructura principal de la coberta no està ignifugada, se li haurien d'aplicar les capes necessàries de pintura ignífuga o el tractament equivalent.

POSSIBLES ESCENARIS DE LA INTERVENCIÓ

En funció de l'alternativa que es decideixi implantar i del resultat d'estanquitat obtingut en cada cas, es plantegen tres possibles escenaris d'intervenció en la reparació de la coberta del pavelló.

- A. El **primer escenari** consistiria en implementar l'**alternativa I** definida en el present informe de manera que l'estanquitat dels lluernaris es garanteixi mitjançant la reparació i segellat de les fusteries. Aquesta situació implica una moratòria d'un any en les obres abans d'acabar de tractar la perfil·laria de l'estructura metàl·lica i la reparació dels cels rasos. Aquest podria respondre al següent cronograma.

CRONOGRAMA ESCENARI I (aplicació alternativa I)

ACTIVITAT	Mes 1	Mes 2	Mes 3	Mes 4	Mes 5		1 Any + Mes 1	1 Any + Mes 2	1 Any + Mes 3	1 Any + Mes 4	1 Any + Mes 5
Xarxa de protecció del cel ras (ja instal·lada)						1 Any de moratòria per a seguiment de la reparació executada					
Desmuntatge i neteja de la coberta existent											
Instal·lació nous desaigües											
Segellat de les juntes de tots el minvells											
Tractament de les fusteries (Alternativa I)											
Repassos i altres intervencions											
Tractament perfils estructura metàl·lica											
Reparació cel ras											
Repassos i altres intervencions											

- B. El **segon escenari** es correspondria amb una actuació més dràstica que consistiria en l'aplicació de l'**alternativa II** en la que es contempla la substitució íntegra de les fusteries existents, per elements de mur cortina dissenyats específicament per les llums de lluernari existents. Si s'optés per aquest escenari, el termini d'obra seria més curt ja que l'aplicació de l'alternativa II evita la necessitat de contemplar una moratòria en les obres tal i com es recull al següent cronograma

CRONOGRAMA ESCENARI II (aplicació alternativa II)

ACTIVITAT	Mes 1	Mes 2	Mes 3	Mes 4	Mes 5	Mes 6	Mes 7	Mes 8	Mes 9
Xarxa de protecció del cel ras (ja instal·lada)									
Desmuntatge i neteja de la coberta existent									
Instal·lació nous desaigües									
Segellat de les juntes de tots el minvellis									
Tractament de les fusteries (Alternativa II)									
Tractament perfils estructura metàl·lica									
Reparació cel ras									
Repassos i altres intervencions									

- C. El **tercer escenari** es correspondria amb una hipotètica situació, que s'entén que no hauria de donar-se doncs implicaria que una vegada aplicada l'alternativa I de reparació i després de la moratòria de validació de la mateixa, s'observés que continua entrant aigua per les fusteries i que no queda més remei que aplicar l'alternativa II. Així doncs, implicaria aplicar les alternatives I i II generant un cost superior i un termini d'obra més gran tal i com es contempla en el següent cronograma.

CRONOGRAMA ESCENARI III (aplicació alternativa I + alternativa II)

ACTIVITAT	Mes 1	Mes 2	Mes 3	Mes 4	Mes 5		1 Any + Mes 1	1 Any + Mes 2	1 Any + Mes 3	1 Any + Mes 4	1 Any + Mes 5
Xarxa de protecció del cel ras (ja instal·lada)						1 Any de moratòria per a seguiment de la reparació executada					
Desmuntatge i neteja de la coberta existent											
Instal·lació nous desaigües											
Segellat de les juntes de tots el minvellis											
Tractament de les fusteries (Alternativa I)											
Repassos i altres intervencions											
Tractament de les fusteries (Alternativa II)											
Tractament perfils estructura metàl·lica											
Reparació cel ras											
Repassos i altres intervencions											

TASQUES DE MANTENIMENT

Amb l'objectiu de facilitar l'evacuació de l'aigua, que és la principal font de patologies, caldria realitzar periòdicament algunes tasques de manteniment consistents en:

- Neteja d'embornals, sobreeixidors i baixants
- Comprovació de l'estat de les làmines impermeables
- Comprovació i rejuntat dels minvellis amb silicona estructural elàstica
- Comprovació i rejuntat perimetral de les fusteries de vidre amb silicona neutra elàstica

C CONCLUSIONS

Com a resultat del que s'ha exposat anteriorment, es poden extreure les següents conclusions i/o recomanacions:

- Pel que fa referència als aspectes contemplats en el present informe, la documentació ASBUILT no reflecteix literalment la realitat construïda de l'edifici del pavelló. Per tant, per altres aspectes o intervencions a l'edifici, s'hauria de posar en crisi aquesta documentació i contrastar-la mitjançant inspeccions oculars, cales o anàlisis de laboratori entre d'altres.
- Es confirma, mitjançant les proves d'estanquitat portades a terme, que les juntes de les fusteries són la causa més important i provable de l'entrada d'aigua cap a l'interior del pavelló.
- No es descarta que en règims de pluja extrems acabi entrant aigua pels minvellis perimetrals dels diferents nivells de coberta que configuren la mateixa. L'alçada d'aquests és molt petita i no garanteixen l'estanquitat. Aquesta manca d'estanquitat es dona tant en les trobades inferiors amb les fusteries i els panells sandvitx com en els coronaments de les cobertes superiors.
- Tot i que no implica un problema d'estanquitat, l'acumulació d'aigua al centre de la coberta provoca deteriorament de la impermeabilització i del material d'aïllament així com el creixement descontrolat de vegetació.
- Col·lateralment s'ha observat durant la inspecció de les cales executades l'inadequat tractament del revestiment de pintura de l'estructura metàl·lica així com l'absència de protecció contra el foc de la mateixa.
- La primera recomanació és mantenir la xarxa de protecció actualment instal·lada per a protegir als usuaris de possibles desprendiments de les plaques de cartró guix que configuren el cel ras del pavelló.
- Seguidament s'haurien d'afrontar les recomanacions d'actuació a les cobertes consistents en el desmuntatge i neteja de les mateixes, la formalització de nous desaigües i el segellat perimetral dels minvellis (Punts 1, 2 i 3 de les propostes de reparació)
- A continuació o paral·lelament s'hauria d'afrontar l'actuació en les superfícies vidriades dels lluernaris (fusteries). Per aquesta situació es plantegen dues alternatives d'actuació, una més conservadora i una altra més dràstica i contundent. Des del punt de vista del que subscriu, sembla raonable afrontar, a curt termini, la reparació mitjançant l'**alternativa I** (conservadora) i únicament implementar, a llarg termini, l'**alternativa II** si la primera no hagués donat un resultat plenament satisfactori. La propietat pot optar per aplicar la segona de les alternatives directament, sempre que econòmicament es pugui afrontar, ja que clarament serà l'opció amb més garanties per evitar les filtracions d'aigua i per tant aconseguir l'estanquitat dels lluernaris.
- Finalment, una vegada garantida l'estanquitat de la coberta i de les fusteries, s'hauria d'afrontar la reparació del cel ras així com l'adequat tractament del revestiment i protecció contra el foc de la estructura metàl·lica (Punts 6 i 7 de les propostes de reparació)
- En tots els casos cal garantir el finançament de les despeses de manteniment de l'edifici.

V VALORACIÓ ECONÒMICA

ACTUACIONS A LES COBERTES

DESMUNTATGE I NETEJA.	45.000 €
Àrea total d'intervenció 1.500 m ² .	
Desmuntatge de llosa filtrant, neteja de totes les peces, eliminació de brutícia i elements vegetals, retirada làmina geotèxtil.	
NOUS DESAIGUES AL CENTRE DE LA COBERTA	30.000 €
Àrea total d'intervenció 1.500 m ² (20 unitats)	
Perforació del forjat. Instal·lació bonera, col·locació nous tubs de desaignua amb treballs verticals, connexió amb la xarxa de clavegueram, reparació impermeabilització.	
SEGELLAT DE LES JUNTES DE TOTS EL MINVELLS	10.400 €
Longitud total d'intervenció 520 m.	
Preparació i neteja dels junts, reforç i/o fixació puntual de la impermeabilització, segellat amb silicona estructural elàstica.	
MUNTATGE MATERIAL DE COBERTA.	37.500 €
Àrea total d'intervenció 1.500 m ² .	
Muntatge de llosa filtrant, col·locació làmina geotèxtil, instal·lació línies de vida.	
AJUDES RAM DE PALETA	10.000 €
Desmuntatge i muntatge instal·lacions, formació registres accés cel ras, mitjans auxiliars, ...	
SEGURETAT I SALUT	4.500 €
Aproximadament un 4% sobre el total de l'import de la intervenció.	
TOTAL P.E.M.	137.400,00 €

ACTUACIONS A LES FUSTERIES

ALTERNATIVA I	42.000 €
Àrea total d'intervenció 420 m ² .	
Desmuntatge ribets, neteja dels junts entre vidres i fusteries, muntatge nous ribets, segellat perimetral de tots els junts amb silicona neutre elàstica, execució punts de drenatge a les fusteries i als pre-marcs, ...	
AJUDES RAM DE PALETA	5.000 €
Desmuntatge i muntatge instal·lacions, mitjans auxiliars, ...	
SEGURETAT I SALUT	2.000 €
Aproximadament un 4% sobre el total de l'import de la intervenció.	
TOTAL P.E.M.	49.000,00 €

ALTERNATIVA II	168.000 €
Àrea total d'intervenció 420 m ² .	
Desmuntatge fusteries existents, preparació del suport, muntatge nou mur cortina, segellat i repassos.	
AJUDES RAM DE PALETA	15.000 €
Desmuntatge i muntatge instal·lacions, mitjans auxiliars ...	
SEGURETAT I SALUT	6.000 €
Aproximadament un 4% sobre el total de l'import de la intervenció.	
TOTAL P.E.M.	189.000,00 €

ACTUACIONS AL CEL RAS

REPARACIÓ DEL CEL RAS 45.000 €

Àrea total d'intervenció 1.800 m² (considerat un 20% d'increment sobre la superfície de coberta)

Retirada xarxa de protecció, substitució parcial de plaques i aïllament, formació registres d'accés, col·locació línies de vida, pintat de la superfície.

TRACTAMENT DELS PERFILS METÀL·LICS 63.000 €

Amidament d'acer 90.000 Kg (considerada una repercussió d'estructura de 60 Kg/m² i una repercussió de superfície de 0,02 m²/kg)

Neteja i preparació de les superfícies, aplicació de dues capes de pintura de protecció antioxidant i tractament ignífug mitjançant treballs verticals

AJUDES RAM DE PALETA 9.000 €

Desmuntatge i desmuntatge instal·lacions, mitjans auxiliars, ...

SEGURETAT I SALUT 4.000 €

Aproximadament un 4% sobre el total de l'import de la intervenció.

TOTAL P.E.M. 121.000,00 €

VALORACIÓ PER ESCENARIS:

ESCENARI A (ALTERNATIVA I)

ACTUACIONS A LES COBERTES	137.400,00 €
ACTUACIÓ A LES FUSTERIES (ALTERNATIVA I)	49.000,00 €
ACTUACIONS AL CEL RAS	121.000,00 €
TOTAL	307.400,00 €
BENEFICI INDUSTRIAL (6%)	18.444,00 €
DESPESES GENERALS (13%)	39.962,00 €
TOTAL	365.806,00 €
I.V.A. (21%)	7.6819,26 €
TOTAL PRESSUPOST	442.625,26 €

ESCENARI B (ALTERNATIVA II)

ACTUACIONS A LES COBERTES	137.400,00 €
ACTUACIÓ A LES FUSTERIES (ALTERNATIVA I)	189.000,00 €
ACTUACIONS AL CEL RAS	121.000,00 €
TOTAL	447.400,00 €
BENEFICI INDUSTRIAL (6%)	26.844,00 €
DESPESES GENERALS (13%)	58.162,00 €
TOTAL	532.406,00 €
I.V.A. (21%)	111.805,26 €
TOTAL PRESSUPOST	644.211,26 €

ESCENARI C (ALTERNATIVA I + ALTERNATIVA II)

ACTUACIONS A LES COBERTES	137.400,00 €
ACTUACIÓ A LES FUSTERIES (ALTERNATIVA I + ALTERNATIVA II)	238.000,00 €
ACTUACIONS AL CEL RAS	121.000,00 €
TOTAL	496.400,00 €
BENEFICI INDUSTRIAL (6%)	29.784,00 €
DESPESES GENERALS (13%)	64.532,00 €
TOTAL	590.716,00 €
I.V.A. (21%)	124.050,36 €
TOTAL PRESSUPOST	714.766,36 €

FR FULL RESUM

El present informe ha estat encarregat per l'ajuntament de Cervelló a través de la gestió de l'arquitecte municipal, el Sr. Jaume Pujol i Pedrico, contracte amb número d'expedient SSGG/CC/UPO/47/2021. L'objectiu de l'informe és analitzar les patologies detectades al Pavelló Municipal Xavier Ballber de Cervelló, establir-ne les possibles causes i les actuacions necessàries per a garantir la seva salut constructiva. L'informe contempla els següents aspectes:

I INTRODUCCIÓ

Juan Ignacio Eskubi Ugarte ha estat requerit per el Sr. Jaume Pujol i Pedrico, Arquitecte municipal de l'Ajuntament de Cervera, per tal que procedeixi a analitzar l'estat actual del Pavelló municipal Xavier Ballber de Cervelló i estableixi l'abast de les lesions i patologies que l'afecten i les actuacions necessàries per a garantir la seva salut constructiva.

A ANTECEDENTS

DESCRIPCIÓ DE L'ESTAT ACTUAL. El Pavelló Municipal Xavier Ballber de Cervelló és un edifici construït entre els anys 2007 i 2010 (any en el que s'entrega el projecte ASBUILT) que pretén completar la zona esportiva, concebuda com un important equipament urbà situat al principal accés del municipi. És una construcció de planta rectangular de 50x30 metres on s'encabeix una pista esportiva de 44x23 metres i una franja d'accés que permet l'arribada a una banda longitudinal reservada per a tres nivells de grades destinades al públic.

En aquest apartat es relacionen diversos aspectes de l'edifici: superfícies, descripció geomètrica i constructiva, usos, i coberta.

EVOLUCIÓ DE LES HUMITATS I INTERVENCIIONS PUNTUALS. Es documenta l'augment de patologies des de que es detecten les primeres taques d'humitats el setembre del 2018 i les intervencions efectuades fins a l'encàrrec de l'informe.

RT RECONeixEMENT TÈCNIC

Es realitzen diverses visites entre els mesos d'abril, maig i juny en les quals s'inspecciona la coberta i el fals sostre i es realitza un pla de cales per poder comprovar la documentació del projecte ASBUILT i comprovar quins són els principals punts d'entrada d'aigua.

RESULTATS DEL PLA DE CALES. Es verifica que la informació facilitada està en desacord amb la realitat construïda i es dibuixa el detall dels minvells tal i com es va construir. S'observen restes de calç i òxid en diversos punts de l'edifici. També es veu que hi ha multitud de juntes no estanques en els minvells i en les fusteries.

ASSAJOS D'ESTANQUITAT. Es realitzen assajos en tres punts diferenciats dels lluernaris de la coberta. Un mòdul vidriat, un mòdul d'exutori i un mòdul de panell sandvitx. En el mòdul vidriat i el d'exutori es detecten diversos punts pels quals l'aigua penetra dins de l'edifici.

D DIAGNOSI

ESTRUCTURA. Es conclou que:

- Les encavallades han fletxat uns sis centímetres aproximadament al centre dels diferents trams de coberta.
- Des de les cales realitzades en els falsos sostres s'observa l'estructura de la coberta i sembla que no es troba ignifugada.

FUSTERIES. Les fusteries utilitzades en els lluernaris són convencionals i de perfil molt simple. Per tal de poder extreure els vidres per l'exterior, ja que les encavallades interiors impossibiliten l'extracció per l'interior, les fusteries s'han muntat al revés de l'habitual. Els ribets queden per fora, generant unes juntes obertes per les quals penetra l'aigua.

SISTEMA D'EVACUACIÓ D'AIGUA. La col·locació dels desaigües en l'extrem oest de les cobertes sumat a la pendent cap al centre del tram de la coberta que ha generat la fletxa de l'estructura i el que sembla un dimensionat erroni dels baixants té com a resultat una acumulació perpètua d'aigua al centre dels panys de cada tram de coberta.

LÀMINA IMPERMEABLE. La làmina actual és de PVC-P, làmina de policlorur de vinil plastificat armada amb fibra de vidre. Sembla que es troba en bon estat a les zones inspeccionades però no es pot assegurar al cent per cent que no hi hagi cap lloc perforat. La trobada de la làmina impermeable amb les fusteries està mal executada, el retorn de la impermeabilització és escàs i està materialitzat contra elements poc rígids.

PR PROPOSTA DE REPARACIÓ

ACTUACIONS A LES COBERTES

- **DESMUNTATGE I NETEJA:** Desmuntatge del paviment de llosa filtrant i netejar cadascuna de les peces. Substitució de la làmina geotèxtil per una de nova.
- **INCORPORAR NOUS DESAIGÜES AL CENTRE DE LA COBERTA:** Donat que la fletxa al centre de l'estructura actual ha generat unes pendents cap al centre del pany de cada coberta, s'haurien d'afegir uns desaigües addicionals en aquests punts per poder evacuar l'aigua que actualment queda estancada al centre i no arriba als desaigües laterals existents.
- **SEGELLAT DE LES JUNTES DE TOTS ELS MINVELLS:** Les juntes de les xapes dels minvells no són estanques, tenen restes d'òxid i calç i hi entra aigua durant les proves d'estanquitat efectuades. La solució

que es proposa en aquests punts és la neteja de les xapes, que amb el pas del temps s'han anat oxidant i omplint de restes vegetals i el posterior segellat amb silicona estructural elàstica de totes les juntes obertes dels minvell.

ACTUACIONS A LES FUSTERIES

- ALTERNATIVA I: Desmuntar tots els ribets dels mòduls vidriats i netejar a profunditat. Tornar a muntar les fusteries tal i com estaven i segellar totes les juntes obertes. Formalitzar punts d'evacuació (perforacions) a la part inferior de les fusteries per donar sortida a l'aigua que pugui entrar per les juntes.
- ALTERNATIVA II: Substitució de les fusteries actuals per un mur cortina amb trencament de pont tèrmic, dissenyat específicament per mides d'obertura grosses com les dels lluernaris de la coberta del pavelló.

ACTUACIONS AL CEL RAS

- REPARACIÓ DEL FALS SOSTRE: Reparació del cel ras de cartró guix deixant registres i línies de vida per a futures reparacions, modificacions o inspeccions.
- TRACTAMENT DELS PERFILS METÀL·LICS: Comprovar si l'estructura està ignifugada i si no és així, aplicar-li les capes necessàries de pintura ignífuga o el tractament equivalent

POSSIBLES ESCENARIS DE LA INTERVENCIÓ

- PRIMER ESCENARI: Implementar les reparacions a coberta, l'alternativa I (Neteja i segellat de fusteries) i passat un any, comprovat que l'alternativa I funciona, reparar el cel ras i l'estructura.
- SEGON ESCENARI: Implementar les reparacions a coberta, l'alternativa II (substitució de les fusteries actuals per un mur cortina) i sense moratòria, reparar el cel ras i l'estructura.
- TERCER ESCENARI: Escenari hipotètic. Implementar les reparacions a coberta, l'alternativa I (Neteja i segellat de fusteries) i passada la moratòria d'un any, si es encara entra aigua, aplicar l'alternativa II (substitució de les fusteries per un mur cortina) i posteriorment reparar el cel ras i l'estructura.

TASQUES DE MANTENIMENT

Per evitar que hi torni a haver patologies d'humitats, cal realitzar, periòdicament, les tasques de neteja del sistema d'evacuació d'aigües, comprovació de l'estat de les làmines impermeables i comprovació i rejuntat les fusteries i els minvell.

C CONCLUSIONS

Es determinen un conjunt de conclusions, tant a nivell del que s'ha observat com dels criteris d'intervenció futura.

V VALORACIÓ ECONÒMICA

Valoració econòmica de les diferents intervencions i escenaris descrits.

A ANNEXES

Documenten per escrit i gràficament els diferents estudis esmentats en els anteriors apartats.

Aquest és l'informe de l'arquitecte qui el redacta sota el seu lleial saber i entendre i que, perquè així consti allà on es requereixi, signa el present informe a Barcelona, 13 d'octubre de 2021.