



2025

PROJECTE DE MILLORA DELS ELEMENTS DE SEGURETAT I ACCESSIBILITAT A LA PLAÇA CATALUNYA PROJECTE BÀSIC I D'EXECUCIÓ

Codi	25_EP_PL_0970_UR	
Adreça	Plaça de Catalunya, Mataró (08303)	
Equip redactor	Servei de Projectes i Obres	
Data de creació	[18/06/2025]	
Control de versions	Data	[18/06/2025]
	Versió	01

PROJECTE BÀSIC I EXECUTIU
MILLORA DELS ELEMENTS DE SEGURETAT I ACCESSIBILITAT
PLAÇA CATALUNYA

DO ÍNDEX

DI MEMÒRIA

DD DADES GENERALS

- DD 1 Contingut de l'encàrrec
- DD 2 Identificació i agents del projecte
- DD 3 Relació de documents complementaris i tècnics redactors
- DD 4 Pressupost i termini d'execució
- DD 5 Classificació del contractista
- DD6 Període de garantia
- DD7 Fórmules de revisió de preus
- DD8 Declaració d'obra completa

MD MEMÒRIA DESCRIPTIVA

- MD 1 Antecedents i condicionants de partida
- MD 2 Descripció del projecte
 - MD 2.1 Requisits normatius
 - MD 2.2 Requisits derivats de l'encàrrec
- MD 3 Prestacions del projecte d'urbanització: requisits a complir en funció de les característiques de la proposta

MC MEMÒRIA CONSTRUCTIVA

- MC 0 Treballs previs, replanteig general i adequació del terreny
- MC 1 Paviments
- MC 2 Mobiliari urbà
- MC 3 Vegetació
- MC 4 Sistema de condicionament, instal·lacions i serveis
- MC 5 Senyalització
- MC 6 Altres productes emprats en la construcció

ME MEMÒRIA D'EXECUCIÓ

- ME 1 Termini d'execució de les obres i pla d'obra
- ME 2 Afectacions a serveis i usuaris
- ME 3 Resum del Pressupost

DI.I ANNEXOS A LA MEMÒRIA

ANfo RECULL FOTOGRÀFIC

ANcn NORMATIVA APLICABLE

ANgr GESTIÓ DE RESIDUS

DII DOCUMENTACIÓ GRÀFICA

ANTECEDENTS

EA_FO_01	Reportatge fotogràfic_Anàlisis EA	E 1:750
EA_FO_02	Reportatge fotogràfic_Anàlisis EA	E 1:750
EA_UE_01	Emplaçament EA_Planta General	E 1:750
EA_UE_02	Emplaçament EA_Planta General	E 1:750
EA_GP_01	Planta General EA_Àmbit d'actuació	E 1:300

DESCRIPCIÓ DE LA PROPOSTA

PR_UE_01	Emplaçament EA_Planta General	E 1:750
PR_AE_01	Planta Enderrocs – Obra nova	E 1:300
PR_AE_02	Planta Enderrocs	E 1:300
PR_GP_01	Planta General PR_Àmbit d'actuació	E 1:300
PR_GP_02	Proposta MUR A	E 1:125
PR_GP_03	Proposta MUR B	E 1:125
PR_GP_04	Proposta MUR C	E 1:125
PR_GP_05	Proposta MUR C + RAMPA	E 1:125
PR_DC_01	Detall Constructiu Barana	E 1:25

INSTAL·LACIONS

IN_RG_01	Disseny parterre + Instal·lació de reg	E 1:300
----------	--	---------

DIII PLEC DE CONDICIONS

PCG PLEC DE CONDICIONS GENERALS

PCT PLEC DE CONDICIONS TÈCNIQUES

DIV PRESSUPOST

PA Amidaments

PP Pressupost

PJ Justificatiu

PR Resum del pressupost

PU Últim Full

DV ESTUDI BÀSIC DE SEGURETAT I SALUT

DI MEMÒRIA

DO ÍNDEX DE LA MEMÒRIA

DI MEMÒRIA

DD DADES GENERALS

- DD 1 Contingut de l'encàrrec
- DD 2 Identificació i agents del projecte
- DD 3 Relació de documents complementaris i tècnics redactors
- DD 4 Pressupost i termini d'execució
- DD 5 Classificació del contractista
- DD6 Període de garantia
- DD7 Fórmules de revisió de preus
- DD8 Declaració d'obra completa

MD MEMÒRIA DESCRIPTIVA

- MD 1 Antecedents i condicionants de partida
- MD 2 Descripció del projecte
 - MD 2.1 Requisits normatius
 - MD 2.2 Requisits derivats de l'encàrrec
- MD 3 Prestacions del projecte d'urbanització: requisits a complir en funció de les característiques de la proposta

MC MEMÒRIA CONSTRUCTIVA

- MC 0 Treballs previs, replanteig general i adequació del terreny
- MC 1 Paviments
- MC 2 Mobiliari urbà
- MC 3 Vegetació
- MC 4 Sistema de condicionament, instal·lacions i serveis
- MC 5 Senyalització
- MC 6 Altres productes emprats en la construcció

ME MEMÒRIA D'EXECUCIÓ

- ME 1 Termini d'execució de les obres i pla d'obra
- ME 2 Afectacions a serveis i usuaris
- ME 3 Resum del Pressupost

DI.I ANNEXOS A LA MEMÒRIA

DI MEMÒRIA

DD DADES GENERALS

DD 1 Contingut de l'encàrrec

Projecte:	MILLORA DELS ELEMENTS DE SEGURETAT I ACCESSIBILITAT - PLAÇA CATALUNYA
Tipus de projecte:	Projecte Bàsic i Executiu
Codi:	25_EP_PL_0970_UR
Ús previst:	Millora dels elements de seguretat i d'accessibilitat
Emplaçament:	Plaça Catalunya
Municipi:	Mataró (08303), Maresme (Barcelona)
Objecte de l'encàrrec:	Redacció del projecte dels treballs per a les obres d'urbanització per a la millora dels elements de seguretat i d'accessibilitat.

El present projecte respon a l'encàrrec per part de la direcció d'Equipaments i Espais Públics de l'assistència tècnica per a la redacció dels treballs necessaris per a les obres d'urbanització necessàries per a la millora dels elements de seguretat i d'accessibilitat

El projecte defineix de forma precisa les característiques generals de l'obra i consta de la documentació necessària per a la licitació de les obres, un cop obtinguda l'aprovació per part de l'Ajuntament de Mataró.

DD 2 Identificació i agents dels projectes

Promotor: **AJUNTAMENT DE MATARÓ**
CIF: P-0812000H
Adreça: La Riera, 48, 08301 Mataró. Barcelona

Cap de Direcció: **Marisol Carrillo Muñoz**
Servei de Projectes i Obres
Direcció d'Equipaments i Espais Públics
Àrea d'Ecologia urbana

Cap de Servei: **Anna Guitart Jiménez**
Servei d'Infraestructura Verda
Direcció d'Equipaments i Espais Públics
Àrea d'Ecologia urbana

Projectista: **Aida Fernández Ramos**
Servei de Projectes i Obres
Direcció d'Equipaments i Espais Públics
Àrea d'Ecologia urbana

Projectista: **Núria Cot Bosch**
Servei de Projectes i Obres
Direcció d'Equipaments i Espais Públics
Àrea d'Ecologia urbana

Projectista: **Jordi Mercadé Vinyals**
Servei d'Infraestructura Verda
Direcció d'Equipaments i Espais Públics
Àrea d'Ecologia urbana

DD 3 Relació de documents complementaris i tècnics redactors

Estudi de seguretat i salut: Aida Fernández, arquitecta
Estudi de gestió de residus de la construcció: Aida Fernández, arquitecta
Plec de Condicions tècniques i particulars: Núria Cot, arquitecta tècnica

DD 4 Pressupost i termini d'execució

La valoració del treballs ascendeix a:

CENT VINT-I-CINC MIL SIS-CENTS CINQUANTA-SIS EUROS AMB DEU CÈNTIMS (IVA inclòs)

El Pressupost d'Execució material (PEM) és de	87.267,24 €
Despeses Generals (13% PEM)	11.344,74 €
Benefici Industrial (6% PEM)	5.236,03 €
El Pressupost d'Execució per Contracte abans IVA és de	103.848,02€
El valor en concepte de 21 % IVA	21.808,08 €
El pressupost d'Execució per Contracte és de	125.656,10 €

El termini d'execució dels treballs és de **5 (CINC) MESOS**.

DD 5 Classificació del contractista

Es proposa la classificació empresarial tot i no ser exigible pel valor del contracte d'aquestes obres de conformitat amb l'article 77 de la Llei 9/2017, de 8 de novembre, de contractes del sector públic, per la qual es transposen a l'ordenament jurídic espanyol les directives del Parlament Europeu i del Consell 2014/23/UE i 2014/24/UE, de 26 de febrer de 2014 (endavant, LCSP).

Grup	Subgrup	Categoria
G – Vials i Pistes	6. Obres Vials sense edificació	Categoria 1 -Quantia inferior o igual a 150.000€

Nota per al càlcul del pressupost:
El Artículo 26 del R.D. 773/2015, modifica el artículo 26 del Reglamento general de la Ley de Contratos de las Administraciones Públicas, reajustando los umbrales de las distintas categorías, que pasan a denominarse mediante números crecientes: Los contratos de obras se clasifican en categorías según su cuantía. La expresión de la cuantía se efectuará por referencia al valor estimado del contrato, cuando la duración de éste sea igual o inferior a un año, y por referencia al valor medio anual del mismo, cuando se trate de contratos de duración superior.

CPV: 45200000-9 Trabajos generales de construcción de inmuebles y obras de ingeniería civil

DD 6 Període de Garantia

El període de garantia serà el que defineixi el Plec de Clàusules Administratives sense perjudici de l'establert al Ple de Prescripcions Tècniques que s'adjunta al projecte.

DD 7 Fórmules de revisió de preus

La fórmula de revisió de preus serà aquella que fixa el Plec de clàusules administratives particulars.

DD 8 Declaració d'obra completa

En compliment de l'article 127 del Reial Decret 1098/2001 de 12 d'octubre, pel que s'aprova el Reglament General de la Llei de Contractes de les Administracions Públiques, i de l'article 123 del R.D. Legislatiu 3/2011 de 14 de novembre pel que s'aprova el Text Refós de la Llei de Contractes del Sector Públic, es manifesta que el projecte comprèn una obra completa en el sentit exigít a l'article 125 del Reial Decret 1098/2001 de 12 d'octubre ja que conté tots i cadascun dels elements que són precisos per a la utilització de l'obra i és susceptible de ser lliurada a l'ús general.

Així mateix, es fa constar que l'obra compleix els requisits exigits per la Llei 3/2007 de 4 de juliol de l'Obra Pública i, concretament, allò reflectit a l'article 18 de la mateixa i a la Llei 9/2017, de 8 de novembre, de Contratos del Sector Público, per la qual es transposa a l'ordenament jurídic espanyol les Directives del Parlament Europeu i del Consell 2014/24/UE, de 26 de febrer de 2014.

Mataró, Juny 2025

Aida Fernández Ramos
Arquitecta

Ajuntament de Mataró

Núria Cot Bosch
Arquitecta tècnica

Ajuntament de Mataró

MD MEMÒRIA DESCRIPTIVA

MD 1 Antecedents i condicionants de partida

El present projecte té com a objecte la millora del elements de seguretat i d'accessibilitat de la plaça Catalunya, situada al municipi de Mataró.



La plaça es situa en un teixit urbà consolidat amb un majoritari residencial plurifamiliar. Aquesta plaça representa un gran buit de la trama, essent un espai de descans i d'esbarjo per al veïns. Té una proporció rectangular, de 140m de llargada i 60m d'amplada aproximadament.

La plaça es troba dividida per la perllongació del carrer Biale Masé i Joanot Martorell, que travessa la plaça transversalment amb un fort pendent. Longitudinalment també hi ha un desnivell longitudinal, que es soluciona en diferents terrasses relativament planes. Les contencions més fortes apareixen a la zona sud-oest de la plaça.

S'ha fet una diagnosi de l'estat actual de la plaça i la zona més afectada i deteriorada és la zona sud-oest, on es centrarà l'objecte d'actuació del present projecte.

Concretament, s'actuarà a les contencions interiors existents. Aquestes estan resoltes amb mur de formigó armat i aplacat de pedra de Sant Vicenç, coronat amb un cobremur de xapa metàl·lica i una barana de perfils tubulats i tancament de xapa perforada tot acabat en galvanitzat. Degut a l'ús i, sobretot, a conseqüència dels orins de gossos, tots els elements metàl·lics es troben totalment degradats. En suma, moltes plaques del revestiment del mur s'han trencat o bé, estan a punt de fer-ho.

A continuació s'adjunto un imatge de la vista aèria i dues fotografies de l'estat actual.



Fotoplà



Fotografia Estat Actual

D'altra banda, a banda del present projecte, hi ha dues intervencions previstes i programades en aquesta plaça. En el següent plànol,-referent al número de plànol **EA_UE_01 Emplaçament EA_Planta General**-, en color blau es marca la nova àrea infantil i en color rosa les actuacions de des-pavimentació i plantació de vegetació per part del projecte RE-Natura.

Es preveu que aquestes actuacions estaran executades prèviament a l'obra de les millores dels elements de seguretat i accessibilitat que defineix el present projecte.

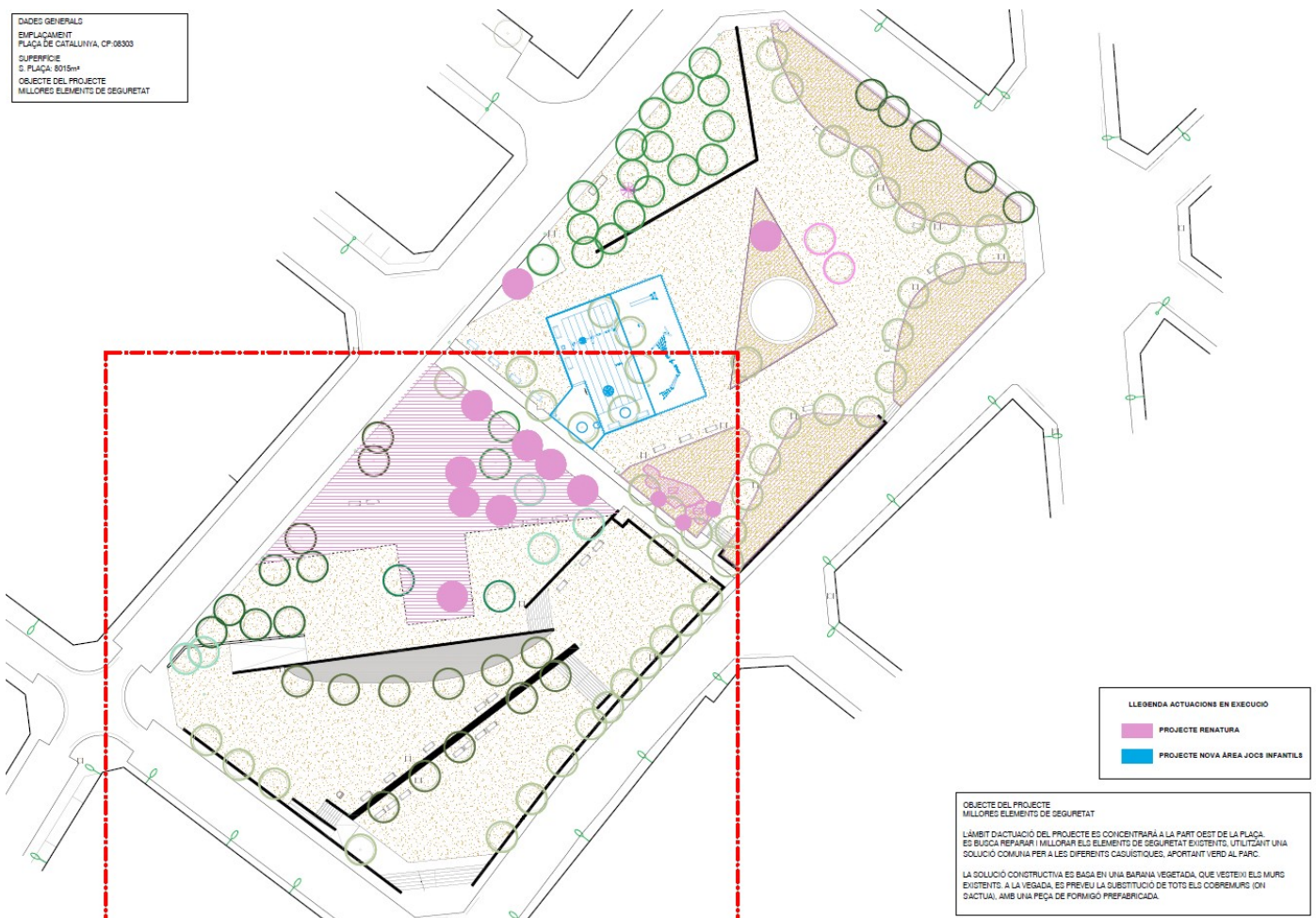

MD 2 Descripció del projecte

L'objecte d'aquest projecte és la descripció i valoració dels treballs d'obra civil per a la millora dels elements de seguretat i d'accessibilitat de la plaça Catalunya.

Com s'ha comentat a l'apartat anterior, l'àmbit d'actuació s'ubica a la zona sud-oest de la plaça. Es preveu la neteja i millora dels murs de contenció existents, substituint totes les baranes i cobremurs metàl·lics.

S'ha dissenyat una solució tipus per al tractament dels diferents murs objecte de millora. Els quals els hem designat com a mur A , B i C.

També es modificarà la rampa existent, amb un nou traçat i una nova solució constructiva, on es pretén eliminar els murs de contenció existents i acabat amb talussos vegetals, amb una solució de paviment drenant.

A continuació s'adjunta croquis amb la ubicació i designació de les intervencions.

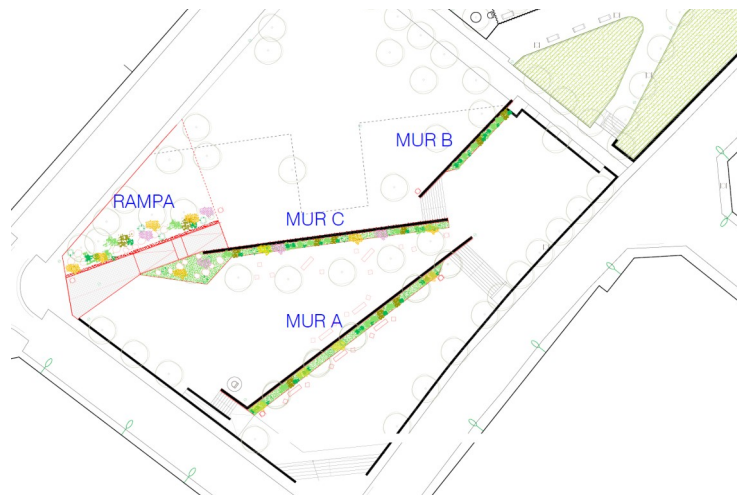

Actuacions prèvies

En primera instància, es realitzaran les tasques de tancat del perímetre de l'obra.

Es diferencien 4 actuacions, 3 relatives als mur A, B i C i una quarta referent a l'enderroc de la rampa existent (inclosos els murs de contenció que la formen).

Les actuacions relatives als murs consisteixen en el desmuntatge i retirada de les baranes i cobremurs existents metàl·lics, i l'enderroc de l'aplatat de pedra Sant Vicenç (inclosa la preparació del mur per a l'execució del posterior arrebossat). A més a més, pel que fa al mur C, es preveu l'enderroc de la plataforma existent en forma de mitja lluna de 60cm d'alçada aproximadament, formada amb una llosa de formigó de 30cm de gruix aproximadament.

Pel que fa a les actuacions de millora de l'accessibilitat de la rampa, es preveu l'enderroc de la mateixa, formada per una llosa de formigó de 20cm i paviment ceràmic, i dels murs de contenció que la formen.

A continuació, s'ha previst la retirada del mobiliari urbà afectat per les obres, tant bancs com papereres.

**Veure DII Documentació gràfica, plànol PR_AE_01 i PR_AE_01*

Proposta

La proposta té com objectiu renovar els elements de protecció i seguretat afectats dins de l'àmbit d'actuació, apostant per un disseny que integri solucions basades en la natura, amb un detall constructiu que comporti una major durabilitat dels materials emprats en relació a l'ús i activitat.

Es proposa una solució homogènia per als tres murs objecte del projecte, donant una imatge global.

En primer lloc, es donarà un nou acabat als murs de contenció aplicant un arrebossat i pintat.

La barana proposada té una doble funció, en primer lloc actuar com a element de protecció davant el risc de caigudes, i en segon lloc, com a element de suport per a la vegetació enfiladissa que es proposa a la base dels

murs. Constructivament es soluciona a través de mòdul de 1,8ml aproximadament d'amplada, que s'ancorà a través de muntants verticals, fixats mecànicament a la cara descoberta del mur. El tancament es realitzarà amb una malla electrosoldada d'acer galvanitzat. A la part inferior la malla serà de 18x35cm, amb barilles de 6mm de diàmetre, i a la part superior de 6x20cm. La barana es coronarà amb un perfil tubular continu de 45mm de diàmetre i 2mm de gruix. Tots els elements metàl·lics es resoldran amb acer inoxidable.

A la base del mur es formarà una jardinera enrassada amb el paviment, on es preveu una excavació de 70cm de profunditat, per a l'aportació de 60cm de substrat vegetal i 10cm de triturat vegetal com acabat. L'amplada de la jardinera serà de 1 a 1,2m d'amplada (veure detall de cada actuació), i es delimitarà amb un encintat format per un passamà metàl·lic d'acer inoxidable de 6mm de gruix i d'alçada segons requeriments normatius (veure detall de cada actuació), i amb el cantell superior arrodonit.

A continuació, s'adjunta secció constructiva de detall tipus:

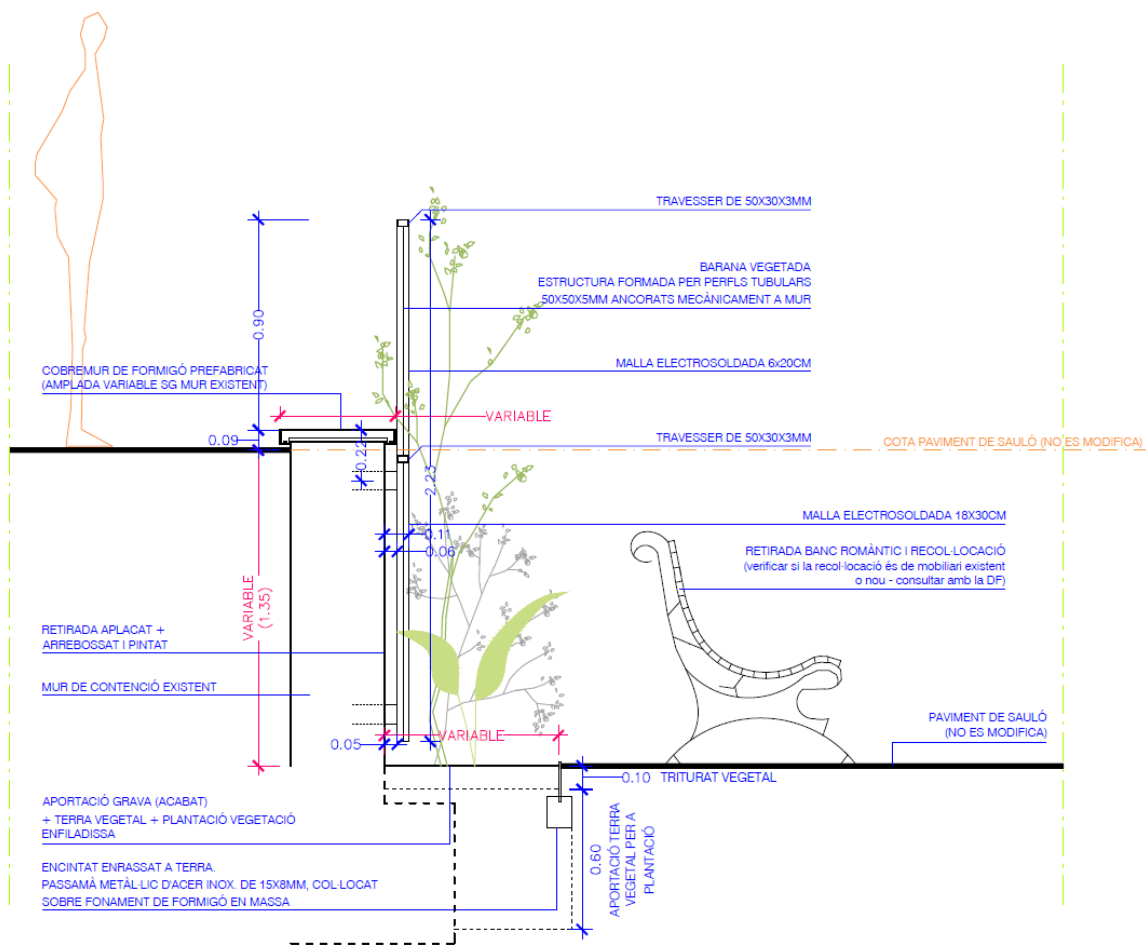

Secció transversal tipus

Respecte la rampa de connexió, ubicada en la perllongació del mur C-, es preveu un nou traçat que millori la connexió amb el carrer i que millori les condicions d'accessibilitat. Alhora, es pretén enderrocar els murs de contenció que la formen, i entregar la rampa amb el terreny amb talussos vegetals, de tal manera, que s'eliminin racons, ampliant visualment el pas i el xamfrà.

Constructivament es soluciona amb un paviment drenant col·locat sobre una base flexible formada per diferents capes de grava amb granulometria variable segons indicacions del fabricant. Longitudinalment s'executarà una canal drenant que reculli les aigües del talús i de la rampa, protegida amb un geotèxtil lateral.

Els talussos es consolidaran amb rocalla i es preveu la seva vegetació, conjuntament amb la previsió de reg.

Es preveu la retirada i substitució del mobiliari urbà, tant de bancs com papereres, consultar amb la DF.

MD 2.1 Requisits normatius

El projecte compleix la normativa que li és d'aplicació exposada al llistat de normativa que es recull a l'apartat *MD 3 Prestacions del projecte d'urbanització: requisits a complir en funció de les característiques de la proposta*, inclòs en aquesta memòria.

a) Dades urbanístiques

- **Planejament vigent:** Text refós del Pla General d'Ordenació Urbana de Mataró (publicat al DOGC el 24/03/1997)

Text refós normes urbanístiques planejament general (publicat al DOGC el 28/06/2005)
- **Classificació del sòl:** Sòl Urbà (SU)
- **Qualificació del sòl:** Sistemes d'espais lliures amb ocupació per aparcaments en el subsòl (V-Ca)

b) Edificació

- Codi Tècnic de l'Edificació i altres reglaments i disposicions d'àmbit estatal.
- Normatives d'àmbit autonòmic
- Normatives d'àmbit local

c) Altres normes, reglaments o documents de referència d'aplicació al projecte

- **Ley 38/1999**, de 5 de noviembre, de Ordenación de la Edificación.
- **DECRET 209/2023**, de 28 de novembre, pel qual s'aprova el Codi d'accessibilitat de Catalunya.
- **Orden TMA/851/2021**, de 23 de julio, por la que se desarrolla el documento técnico de condiciones básicas de accesibilidad y no discriminación para el acceso y la utilización de los espacios públicos urbanizados.
- **LLEI 5/1994**, de 4 de maig, de regulació dels serveis de prevenció i extinció d'incendis i de salvaments de Catalunya.
- **DECRET 306/2006**, de 20 de juliol, pel qual es dona publicitat a la Llei orgànica 6/2006, de 19 de juliol, de reforma de l'Estatut d'autonomia de Catalunya.

MD 2.2 Requisits derivats de l'encàrrec

El projecte dona resposta als requisits derivats de l'encàrrec, tant els propis de la normativa vigent com els que es puguin establir en normatives sectorials.

MD 3 Prestacions del projecte d'urbanització: requisits a complir en funció de les característiques de la proposta.

Els requisits generals a complir són:

REQUISITS	APLICACIÓ
FUNCIONALITAT	
Utilització Condicions funcionals relatives a l'ús de l'edifici	NO
Accessibilitat	Parcialment
SEGURETAT	
DB-SE Seguretat estructural	NO
DB-SI Seguretat en cas d'incendi	NO
DB-SUA Seguretat d'utilització	NO
HABITABILITAT	
DB-HS Salubritat	NO
DB-HR Protecció enfront del soroll	NO
DB-HE Estalvi d'energia	NO
Eco eficiència	NO
Altres requisits de l'edifici (accés als serveis de telecomunicacions, incorporació de tecnologies específiques, minimització de residus d'obra i consum energètic, etc.)	NO

CONDICIONS DE FUNCIONALITAT

ACCESSIBILITAT

NORMATIVA DE REFERÈNCIA

- **DECRET 209/2023**, de 28 de novembre, pel qual s'aprova el Codi d'accessibilitat de Catalunya.
- **Orden TMA/851/2021**, de 23 de julio, por la que se desarrolla el documento técnico de condiciones básicas de accesibilidad y no discriminación para el acceso y la utilización de los espacios públicos urbanizados.

COMPLIMENT DE LA NORMATIVA

El present projecte dona compliment als paràmetres d'accessibilitat que li són d'aplicació. Queda palès a la documentació gràfica de la present document. **En cap cas es disminueixen les condicions d'accessibilitat existents.**

MC MEMÒRIA CONSTRUCTIVA

MC 0 Treballs previs, replanteig general i adequació del terreny

En primera instància, es realitzaran les tasques de tancat del perímetre de l'obra. **Previ a l'inici de les obres, es demanarà a l'EA una proposta d'actuació en fases, la qual haurà de validar la DF.**

Es diferencien 4 actuacions, 3 relatives als mur A, B i C i una quarta referent a l'enderroc de la rampa existent (inclosos els murs de contenció que la formen).

ENDERROC

Les actuacions d'enderroc consisteixen en:

- Desmuntatge i retirada baranes metàl·liques, formades per perfils tubulars de 8cm de diàmetre i 2mm de gruix (previsió) i tancament de xapa perforada. (*Estimació amidament acer: 1,6T*)
- Desmuntatge i retirada cobremurs existents metàl·lics format per passamà pla de 35 a 45cm d'amplada (segons mur) i 6mm de gruix.
- Enderroc de l'aplatat de pedra Sant Vicenç (inclosa la preparació del mur per a l'execució del posterior arrebossat). (*Estimació amidament: 125m²*)
- Enderroc de la plataforma existent en forma de mitja lluna de 60cm d'alçada aproximadament, formada amb una llosa de formigó de 30cm de gruix aproximadament i envà de totxana recolzat sobre fonament corregut de formigó en massa.
- Enderroc rampa existent i murs de contenció que la formen, inclòs fonament. Rampa formada per formada per una llosa de formigó de 20cm i paviment ceràmic, de 11,2m de llargària i 4,2m d'amplària.

Es preveu que s'executarà in situ a un tractament de matxucat per als residus de formigó, per tal de reutilitzar el material com a capes drenants del terreny incloses en el projecte.

A continuació, s'ha previst la retirada del mobiliari urbà afectat per les obres, tant bancs com papereres, a consultar amb la DF.

**Veure DII Documentació gràfica, plànol PR_AE_01 i PR_AE_01*

**S'adjunta fitxa de gestió de residus. Veure DI Memòria, capítol DI.I Annexos a la memòria, Annex ANgr Gestió de residus.*

MOVIMENTS DE TERRES

Es preveu l'excavació de les jardineres a peu de mur, amb una amplada de 1-1,2 (segons mur) i 70cm de profunditat, i l'excavació per a caixa de paviment de la noza zona pavimentada.

D'altra banda, es formaran els talussos corresponents al nou traçat de la rampa. Per norma general no s'ultrapassarà d'una proporció 3:1 (longitud:alçada). En els punts més desfavorables, es consolidarà el talús amb aportació de rocalla i vegetació, per tal d'evitar lliscaments i/o despreniments de sorra.

Es calcula una excavació total de 185m³.

Es preveu la reutilització d'una part de les terres per al perfilat i adequació del terreny de tot l'àmbit d'actuació. Aproximadament s'estima la reutilització de 100m³ dins de la mateixa obra, la resta es desplaçarà a la planta de gestió de residus.

MC 1 Paviments

A continuació es detallen els diferents paviments dissenyats, a la documentació gràfica queden definits.

DETALL PAVIMENT PLATAFORMA

Solució paviment_ Terreny compactat al 98% del PM (es demanarà assaig) + capa drenant formada per àrid reciclat de Ø2-4cm procedent de la mateixa obra de 30cm de gruix + capa drenant formada per grava Ø3-8mm de 5cm de gruix + paviment drenant model acqapave de 20x20x8cm de color gris de la marca BREINCO o

equivalent + rejuntat amb sorra de Ø0-2mm + Encintat perimetral amb passamà pla de 20-30cm de 6mm de gruix i cantell vist arrodonit.

Canal drenant_ Formació de canal drenant longitudinal de 30cm d'amplada i 35cm de profunditat, formada per àrid reciclat de Ø2-4cm procedent de la mateixa obra de 30cm de gruix

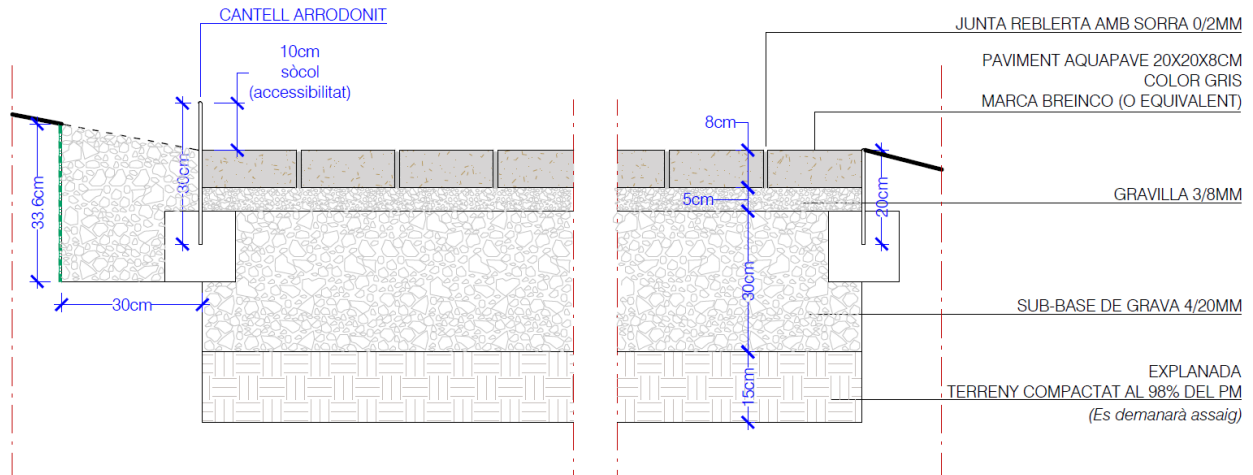

MC 2 Mobiliari urbà

BARANA RAMPA

Es col·locarà una barana a cada costat de la rampa formada per perfils tubulars de Ø42,4mm i 2mm de gruix; ancorda mecànicament a través de platina d'ancoratge de 10x10x8mm i 4 tacs químics, sobre fonament de 30x30x30cm de formigó en massa.

Caldrà replantejar els daus prèviament a la col·locació del paviment. Tots els elements seran d'acer inoxidable.

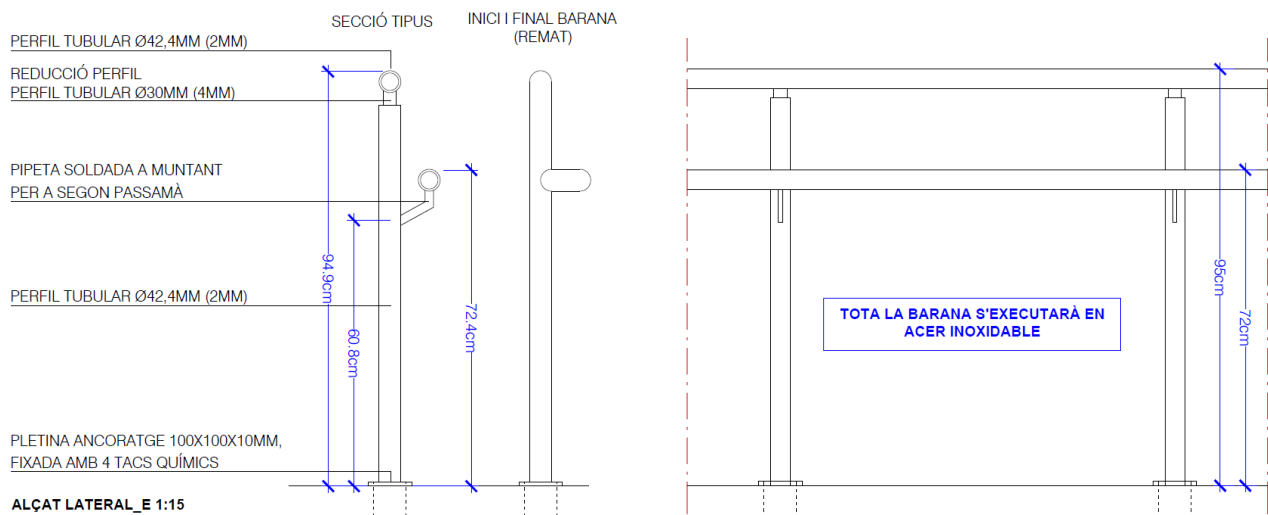

BARANA MURS

Barana formada per:

- Muntants verticals formats per perfils tubulars d'acer inoxidable de 50x50x5mm ancorats mecànicament a mur a través de platina metàl·lica de 10x20x8mm i 6 tacs químics, col·locant una a la base del mur i una segona fixació al coronament del mur; separats cada 1'8m aproximadament.

- Passamà superior de coronament de la barana de format de perfil tubular de 50x30x3mm i segon travesser col·locat a 1,20m respecte la base del muntant.
- Protecció inferior barana formada per malla electrosoldada de 6x20x5mm soldada a marc d'acer en forma de L 10x10x3mm.
- Protecció inferior barana formada per malla electrosoldada de 18x30x5mm soldada a marc d'acer en forma de L 10x10x3mm.

Tota l'estructura i elements serà d'acer inoxidable.

Els trams de mur afectats per escales, rampes i/o desnivells en general, es col·locarà el mòdul superior, de 1,04m d'alçada.

A continuació s'adjunta detall constructiu.

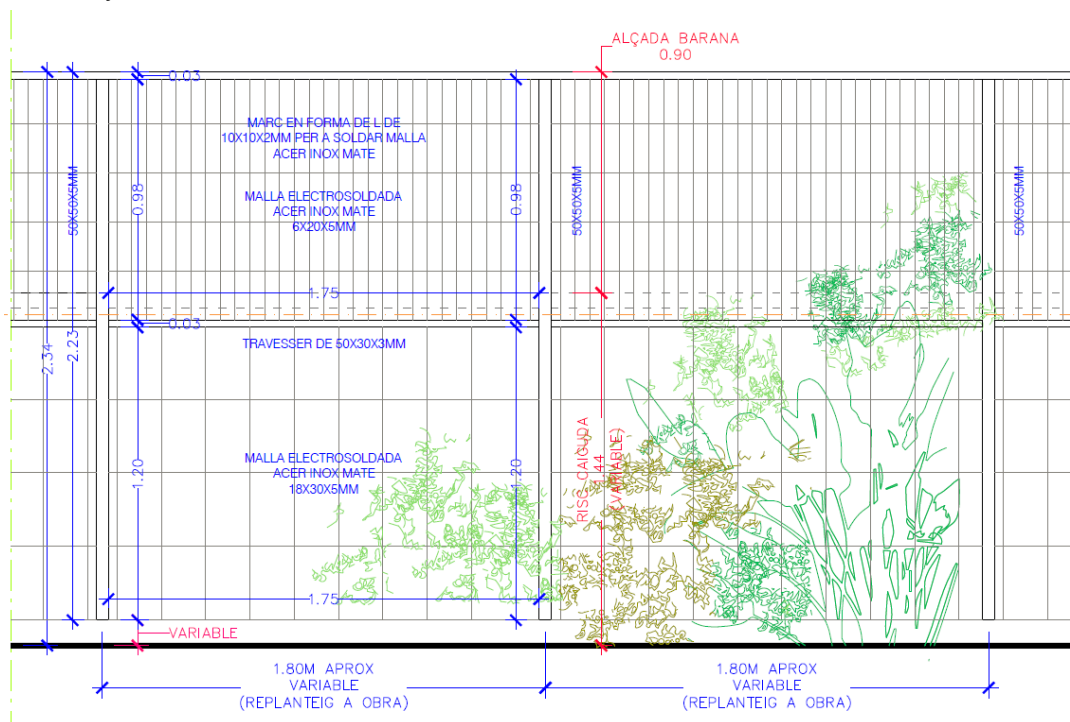

BANCS I BUTAQUES (EXTERIOR)

Banc de 1800x650x450mm i cadira individual 700x650x450. Taulers per a seient i respallers fabricats en plàstic reciclat i reciclable derivats de la recuperació d'envasos de la recollida selectiva.

Estructura i recolzabraços fabricat en polímer injectat a alta pressió, acabat marson. No requereix manteniment, no s'estella, ni s'esquerda ni resseca. Resistent a la humitat i a les inclemències. Resisteix a tot tipus d'agents químics, antigraffiti. Cargoleria en acer inoxidable.

Model Banco/Silla Citizen ECO, de la marca Benito o equivalent.



MC 3 Vegetació

Caldrà demanar i seguir l'assessorament dels tècnics i tècniques del departament d'Infraestructura Verda, per tal d'aconseguir el vist-i-plau de l'execució en obra.

S'han dissenyat jardineres lineals a peu de mur, d'una amplada de 1 a 1,2m, amb un encintat metàl·lic en forma de passamà pla de 6mm de gruix d'acer inoxidable enrassat a la cota de paviment.



Es preveu plantar una vegetació enfiladissa que vesteixi els murs, reforçada amb una vegetació més baixa i florides. Les espècies seleccionades requereixen pocs recursos hídrics, i són de port resistent.

Els talussos es consolidaran amb un prat florit mini, i es combinarà vegetació de port alt i petit, juntament amb rocalla que ajudi a estabilitzar les terres.

A continuació es detallen les espècies:

- **PARTERRES LINEALS** - [AMIDAMENT: Trams de 5 metres lineals]

ENFILADISSES: Plantes contenidor de 5 litres		
		
Parthenocissus tricuspidat	Trachelospermum jasminoides	Tunbergia alata
1ut/5ml	2ut/5ml	1ut/5ml

ARBUST PORT 1-1'5m (Aprox): Plantes contenidor de 5 litres		
		
Grevillea junipera	Viburnum tinus	Ruellia brittoniana
2ut/5ml	2ut/5ml	2ut/5ml

ARBUST PORT 1-1'5m (Aprox):
Plantes contenidor de 5 litres



Leonotis leonurus Lion
Tail/Western star

2ut/5ml

ARBUST PORT 0'5m (Aprox): Plantes contenidor de 3 litres



Salvia nemorosa "caradonna"

5ut/5ml



Salvia microphylla "Pink blusch"

5ut/5ml



Russelia equisetiformis

5ut/5ml

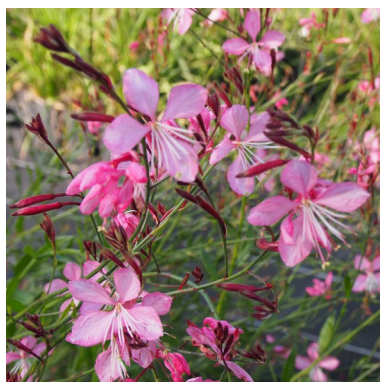

ARBUST PORT 0'5m (Aprox): Plantes contenidor de 3 litres







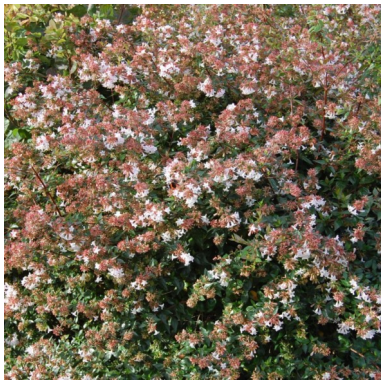

Lotus berthelotii	Gaura lindheimeri "siskiyou pink"	Gaura lindheimeri
5ut/5ml	3ut/5ml	3ut/5ml

• **PARTERRES TALUSSOS**

[AMIDAMENT: UT/10M2]

Plantes contenidor de 3 litres		
		
Abelia grandiflora	Viburnum tinus	Ruellia brittoniana
2ut/10m ²	2ut/10m ²	3ut/10m ²

Plantes contenidor de 3 litres		
		
Leonotis leonurus Lion Tail/Western star	Elaeagnus ebbingei limelight	Plumbago auriculata
3ut/10m ²	2ut/10m ²	2ut/10m ²

Plantes contenidor de 3 litres		
		
Grevillea junipera	Leonotis leonurus Lion Tail/Westwrn star	Hebe "Silver queen"
3ut/10m ²	3ut/10m ²	4ut/10m ²

Plantes contenidor de 3 litres

Lotus berthelotii
5ut/10m ²

MC 4 Sistema de condicionament, instal·lacions i serveis

Els solar on s'emplaça el projecte ja es troba urbanitzat i té tots els serveis necessaris.

Tan sols s'han previst petites actuacions d'adaptació a la proposta arquitectònica de la instal·lació de subministrament d'aigua per tal de generar un sistema de reg a la zona enjardinada (murs i talussos vegetals); i el desplaçament d'un punt de llum.

ENLLUMENAT

Trasllat punt de llum existent fins a 5m, inclou torpedes d'empalmament, nou cablejat, retorn i muntatge en un nou emplaçament amb inversió de projectors. Es fixarà mecànicament amb platines d'ancoratge amb pern roscats, sobre fonament de 80x80x100m.

Inclou pericó de registre i tapa de 40x40cm i muntant amb tub 6RN-90mm.

SISTEMA DE REG

Caldrà localitzar la xarxa que subministrament d'aigua que alimenta la boca de reg situada a prop dels jocs infantils (CAT1) per connectar-hi un ramal de 50 mm alimentari PN10 que arribarà fins a l'arqueta de reg (situada al punt central del mur C). Caldrà instal·lar la bateria del reg que constarà dels següents elements: Clau de pas + electrovàlvula 9 volts + regulador de pressió amb manòmetre de glicerina i en total això es repetirà dos cops perquè s'instal·laran dues electrovàlvules. És necessari que l'arqueta de les electrovàlvules s'executi d'obra, de 80x160cm. Les característiques del tub de sortida de les electrovàlvules serà: tub alimentari de 40 mm PN10 que arribarà a les 3 jardineres, on instal·laran una arqueta de PVC amb clau de pas i a partir d'aquí el ramal de 40 mm on hi haurà els collarets per la sortides del tub de degoters integrats tipus techline.

Tangent a l'arqueta de reg caldrà instal·lar una boca de reg (*endoll ràpid*), MODEL: T. Madrid 1 1/2" S/ER45 amb pany negre de fossa + racord Barcelona de 1 1/2" i tancament, o equivalent.

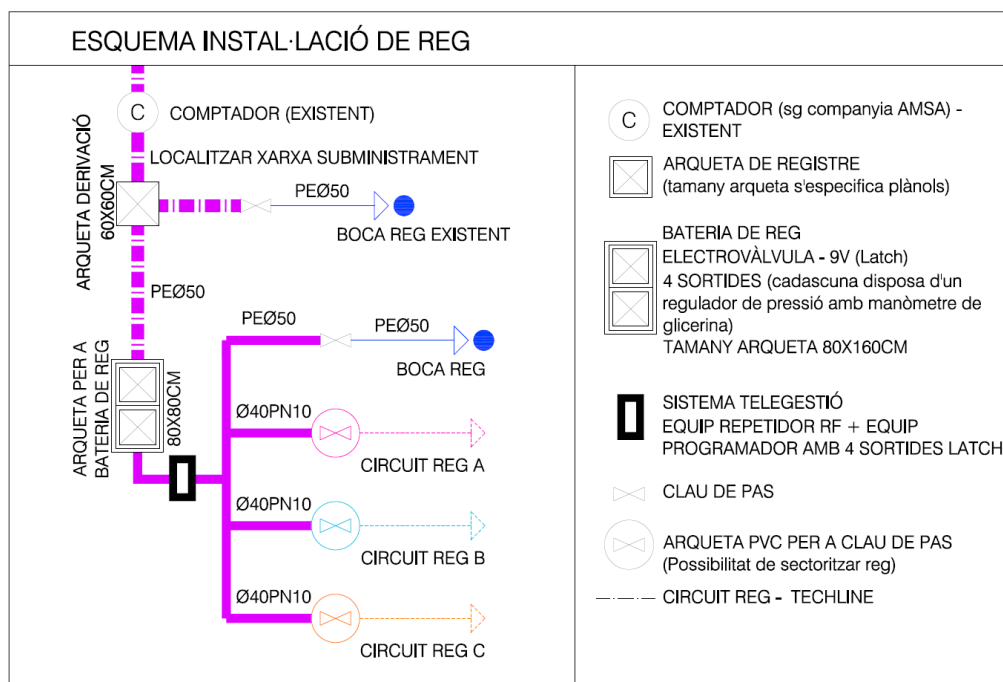

MC 5 Senyalització

Referent a la senyalització vertical, el projecte no preveu cap.

MC 6 Altres productes emprats en la construcció

D'acord amb el Decret 21/2006 d'adopció de Criteris Ambientals i d'Eco eficiència en els Edificis, almenys una família de productes de la construcció del present projecte (productes destinats al mateix ús), haurà de disposar d'un dels següents:

- Distintiu de garantia de qualitat ambiental de la Generalitat de Catalunya
- Etiqueta ecològica de la Unió Europea
- Marca AENOR Medi ambient
- Etiqueta ecològica tipus I (UNE-EN ISO 14024/2001)
- Etiqueta ecològica tipus II (UNE 150 025/2005)

ME MEMÒRIA D'EXECUCIÓ

ME 1 Termini d'execució de les obres i pla d'obra

La durada màxima de les obres serà de **CINC (5) MESOS** a partir de la data d'inici.

ME 2 Afectacions a serveis i usuaris

Les instal·lacions s'han de portar a terme afectant el mínim possible la circulació tant de vianants com de vehicles en aquesta zona, i es coordinaran els treballs d'acord amb les condicions que estableixi la direcció del centre i els tècnics municipals.

ME 3 Resum del Pressupost

La valoració del treballs ascendeix a:

CENT VINT-I-CINC MIL SIS-CENTS CINQUANTA-SIS EUROS AMB DEU CÈNTIMS (IVA inclòs)

El Pressupost d'Execució material (PEM) és de	87.267,24 €
Despeses Generals (13% PEM)	11.344,74 €
Benefici Industrial (6% PEM)	5.236,03 €
El Pressupost d'Execució per Contracte abans IVA és de	103.848,02€
El valor en concepte de 21 % IVA	21.808,08 €
El pressupost d'Execució per Contracte és de	125.656,10 €

ÍNDEX ANNEXOS A LA MEMÒRIA

DI.I ANNEXOS A LA MEMÒRIA

Anfo RECULL FOTOGRÀFIC DE L'ESTAT ACTUAL

ANgr GESTIÓ DE RESIDUS

ANcn NORMATIVA APLICABLE

ANexo RECULL FOTOGRÀFIC DE L'ESTAT ACTUAL

ANfo RECURS FOTOGRÀFIC DE L'ESTAT ACTUAL

**S'ajunten fotografies a la memòria i a la documentació gràfica.*



Plataforma superior



Barana existent rampa



Rampa existent



Rampa existent



Plataforma intermitja



Mur A (part superior)



Mur C



Mur A



Mur B



Mur B



Mur A



Mur A

ANgr GESTIÓ DE RESIDUS

ESTUDI DE GESTIÓ DE RESIDUS

Enderroc, Rehabilitació, Ampliació

R. D. 210/2018, Programa de prevenció i gestió de residus i recursos de Catalunya (PRECAT20)

tipus
quantitats
codificació

Decisió 2014/955/UE Codificació residus LER

R. D. 105/2008, Regulador de la producció i gestió de residus de construcció i enderroc

D. 89/2010 (derogat parcialment i modificat), pel que s'aprova el Programa de gestió de residus de la construcció de Catalunya (PROGROC), es regula la producció i gestió dels residus de la construcció i demolició, i el cànon sobre la deposició controlada dels residus de la construcció.

D. 21/2006 Adopció de criteris ambientals i d'ecoeficiència als edificis

IDENTIFICACIÓ DE L'EDIFICI

Obra:	MILLORA DELS ELEMENTS DE SEGURETAT I ACCESSIBILITAT - PLAÇA CATALUNYA		
Situació:	Plaça Catalunya (08303)		
Municipi:	MATARÓ	Comarca:	EL MARESME

AVALUACIÓ I CARACTERÍSTIQUES DELS RESIDUS

Materials d'excavació (es considerin o no residus, mesurats sense esponjament)

Codificació residus LER	Pes	Volum
grava i sorra compacta	0,00	0,00
grava i sorra solta	0,00	0,00
argiles	0,00	0,00
terra vegetal	340,00	200,00
pedraplè	0,00	0,00
terres contaminades 170503	0,00	0,00
altres	0,00	0,00
totals d'excavació	340,00 t	200,00 m³

Destí de les terres i materials d'excavació

Els materials d'excavació que es reutilitzen a la mateixa obra o en una altra d'autoritzada, no es consideren residu sempre que el seu nou ús pugui ser acreditat. En una mateixa obra poden coexistir terres reutilitzades i terres portades a abocador	no es considera residu:		és residu:	
	reutilització		a l'abocador	
	mateixa obra	altra obra		
	SI	NO	SI	

Residus d'enderroc

Codificació residus LER	Pes/m² (tones/m²)	Pes (tones)	Volum aparent/m² (m³/m²)	Volum aparent (m³)
obra de fàbrica 170102	0,542	4,032	0,512	0,336
formigó 170101	0,084	212,500	0,062	85,000
petris 170107	0,052	8,013	0,082	6,102
metalls 170407	0,004	1,630	0,001	0,208
fustes 170201	0,023	0,000	0,066	0,000
vidre 170202	0,001	0,000	0,004	0,000
plàstics 170203	0,004	0,000	0,004	0,000
guixos 170802	0,027	0,000	0,004	0,000
betums 170302	0,009	0,000	0,001	0,000
fibrociment 170605	0,010	0,000	0,018	0,000
definir altres:	-	0,000	-	0,000
altre material 1	0,000	0,000	0,000	0,000
altre material 2	0,000	0,000	0,000	0,000
totals d'enderroc	0,76	226,18 t	0,75	91,65 m³

Residus de construcció

Codificació residus LER	Pes/m² (tones/m²)	Pes (tones)	Volum aparent/m² (m³/m²)	Volum aparent (m³)
sobrants d'execució	0,0500	2,1471	0,0896	2,2393
obra de fàbrica 170102	0,0150	0,9159	0,0407	1,0175
formigó 170101	0,0320	0,9116	0,0261	0,6513
petris 170107	0,0020	0,1965	0,0118	0,2950
guixos 170802	0,0039	0,0982	0,0097	0,2430
altres	0,0010	0,0250	0,0013	0,0325
embalatges	0,0380	0,1067	0,0285	0,7132
fustes 170201	0,0285	0,0302	0,0045	0,1125
plàstics 170203	0,0061	0,0395	0,0104	0,2588
paper i cartró 170904	0,0030	0,0208	0,0119	0,2970
metalls 170407	0,0004	0,0163	0,0018	0,0450
totals de construcció		2,25 t		2,95 m³

INVENTARI DE RESIDUS PERILLOSOS.

Dins l'obra s'han detectat aquests residus perillosos, els quals es separaran i gestionaran per separat per evitar que contaminin altres residus. Si durant l'execució de l'obra es detecten terres contaminades o altres residus perillosos, s'actualitzarà el Pla de Gestió de Residus.

Materials de construcció que contenen amiant	-	altres	especificar	-
Residus que contenen hidrocarburs	-		especificar	-
Residus que contenen PCB	-		especificar	-
Terres contaminades	-		especificar	-

ESTUDI DE GESTIÓ DE RESIDUS

Enderroc, Rehabilitació, Ampliació

minimització
gestió dins obra

MINIMITZACIÓ

PROJECTE. durant l'elaboració del projecte s'han pres les següents mesures per tal de minimitzar els residus

1.- S'ha previst reutilitzar en obra parts dels materials que es retiren	si
2.- S'han optimitzat les seccions resistents de pilars, jàsseres, parets, fonaments, etc.	-
3.- L'adequació de l'edifici al terreny, genera un equilibri de moviments de terres	si
4.- El sistema constructiu és industrialitzat i prefabricat, es munta en obra sense generar gairebé residus	si
5.-	-
6.-	-

OBRA. a l'obra es duran a terme les accions següents

1.- Emmagatzematge adient de materials i productes	si
2.- Conservació de materials i productes dins el seu embalatge original fins al moment de la seva utilització	si
3.- Els materials granulars (graves, sorres, etc.) es dipositaran en contenidors rígids o sobre superfícies dures	si
4.-	-
5.-	-
6.-	-

ELEMENTS DE CONSTRUCCIÓ REUTILITZABLES

fusta en bigues reutilitzables	0,00 t	0,00 m³
fusta en llates, tarimes, parquets reutilitzables o reciclables	0,00 t	0,00 m³
acer en perfils reutilitzables	1,63 t	0,21 m³
altres :	0,00 t	0,00 m³
Total d'elements reutilitzables	1,63 t	0,21 m³

GESTIÓ (obra)

Terres

Excavació / Mov. terres	Volum m³ (+20%)	Reutilització (m³)		Terres per a l'abocador
		a la mateixa obra	a altra autoritzada	volum aparent (m³)
grava i sorra compacta	0,0	0,00	0,00	0,00
grava i sorra solta	0,0	0,00	0,00	0,00
argiles	0,0	0,00	0,00	0,00
terra vegetal	240,0	140,00	0,00	100,00
pedraplé	0,0	0,00	0,00	0,00
altres	0,0	0,00	0,00	0,00
terres contaminades	0,0			0,00
Total	240,0	140,00	0,00	100,00

SEPARACIÓ DE RESIDUS A OBRA. Cal separar individualitzadament en les fraccions següents si la generació per cadascú d'ells a l'obra supera les quantitats que segueixen

R.D. 105/2008	tones	Projecte	cal separar	tipus de residu
Formigó	80	213,41	si	inert
Maons, teules i ceràmics	40	4,95	no	inert
Metalls	2	1,65	no	no especial
Fusta	1	0,03	no	no especial
Vidres	1	0,00	no	no especial
Plàstics	0,50	0,04	no	no especial
Paper i cartró	0,50	0,02	no	no especial
Especials*	inapreciable	inapreciable	si	especial

* Dins els residus especials hi ha inclosos els envasos que contenen restes de matèries perilloses, vernissos, pintures, disolvents, desencofrants, etc... i els materials que hagin estat contaminats per aquests. Tot i ser difícilment quantificables, estan presents a l'obra i es separaran i tractaran a part de la resta de residus

Malgrat no ser obligada per tots els tipus de residus, s'han previst operacions de destria i recollida selectiva dels residus a l'obra en contenidors o espais reservats pels següents residus

	R.D. 105/2008	projecte*
Inerts		
Contenedor per Formigó	si	si
Contenedor per Ceràmics (maons, teules...)	no	si
No especials		
Contenedor per Metalls	no	no
Contenedor per Fustes	no	no
Contenedor per Plàstics	no	no
Contenedor per Vidre	no	no
Contenedor per Paper i cartró	no	no
Contenedor per Guixos i altres no especials	no	no
Especials		
Perillosos (un contenidor per cada tipus de residu especial)	si	si

* A la cel·la projecte apareixen per defecte les dades del R.D. 105/2008. Es permet la possibilitat d'incrementar les fraccions que se separen, per poder-ne millorar la gestió, però en cap cas es permet no separar si el R.D. ho obliga.

ESTUDI DE GESTIÓ DE RESIDUS

Enderroc, Rehabilitació, Ampliació

gestió fora obra
pressupost

GESTIÓ (fora obra) els residus es gestionaran fora d'obra a:

Degut a la manca d'espai, les operacions de separació de residus les realitzarà fora de l'obra un gestor autoritzat				-
Instal·lacions de reciclatge i/o valorització				-
Dipòsit autoritzat de terres, enderroc i runes de la construcció				-
Tipus de residu i Nom, adreça i codi de gestor del residu				
tipus de residu	gestor	adreça	codi del gestor	

PRESSUPOST

S'ha considerat pel càlcul del pressupost estimatiu :	Costos*	
Les previsions de separació de l'apartat de gestió i :	Classificació a obra: entre 12-16 €/m³	12,00
Un esponjament mig de tot tipus de residu del 35%	Transport: entre 5-8 €/m³ (mínim 100 €)	5,00
La distància mitjana a l'abocador : 15 Km	Abocador: runa neta (separada): entre 4-10 €/m³	4,00
Els residus especials i perillosos en bidons de 200 l.	Abocador: runa bruta (barrejat): entre 15-25 €/m³	15,00
Contenidors de 5 m³ per a cada tipus de residu	Especials**: num. transports a 200 €/transport	0
Lloguer de contenidors inclòs en el preu	Gestor terres: entre 5-15 €/m³	5,00
La gestió de terres inclou la seva caracterització***	Gestor terres contaminades: entre 70-90 €/m³	70,00

* Els preus recollits per l'OCT s'han obtingut dels abocadors i valoritzadors de Catalunya, que han subministrat dades (2008-2009)

** Malgrat ser de difícil quantificació, sempre hi haurà residus especials a obra, per tant sempre caldrà una previsió de nombre de transports per la seva correcta gestió

*** La caracterització de terres o de qualsevol residu, permet saber amb exactitud quins elements contaminants o no, i amb quines proporcions hi són presents (dins el cost s'ha previst una caracterització, independentment del volum de terres. Cost de cada caracterització 1.000 euros)

RESIDU	Volum	Classificació	Valoritzador / Abocador		
Excavació	m³ (+20%)	12,00 €/m³	5,00 €/m³	5,00 €/m³	70,00 €/m³
Terres	100,00	3162,16	500,00	900,90	
Terres contaminades	0,00	-	-		0,00
				runa neta	runa bruta
Construcció	m³ (+35%)		4,00 €/m³	15,00 €/m³	
Formigó	115,63	1.387,55	578,15	462,52	-
Maons i ceràmics	1,83	21,93	9,14	7,31	-
Petrís barrejats	8,64	-	43,18	-	129,54
Metalls	0,34	-	1,71	-	5,12
Fusta	0,15	-	0,76	-	2,28
Vidres	0,00	-	-	-	0,00
Plàstics	0,35	-	1,75	-	5,24
Paper i cartró	0,40	-	2,00	-	6,01
Guixos i no especials	0,37	-	1,86	-	5,58
Altres	0,00	0,00	-	-	-
Perillosos Especials	0,00	0,00			0,00
	127,71	1.409,48	1.138,54	1.370,73	153,77
Elements Auxiliars					
Casetes d'emmagatzematge					0,00
Compactadores					0,00
Matxucadora de petrís					0,00
Altres tipus de contenidors (per contenir líquids, beurades de formigó, etc.)					0,00
					0,00
					0,00

El pressupost estimatiu de la gestió de residus és de : **4.072,51 €**

El volum dels residus és de : **227,71 m³**

El pressupost de la gestió de residus és de : 4.072,51 euros

DOCUMENTACIÓ GRÀFICA. INSTAL·LACIONS PREVISTES : TIPUS I DIMENSIONS DE CONTENIDORS DE RESIDUS PER OBRES

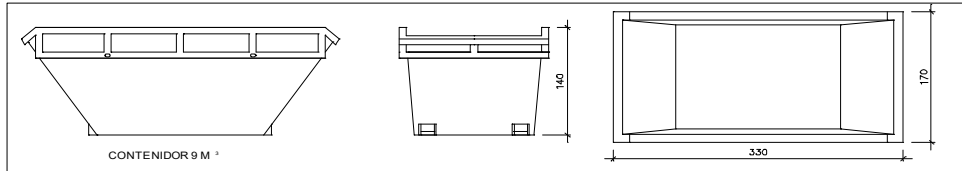

Contenedor 9 m³. Apte per a formigó, ceràmics, petris i fusta

unitats	2
---------	---

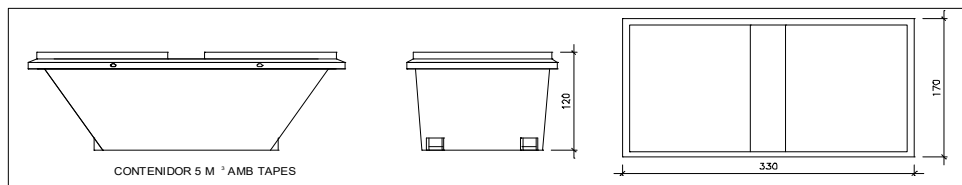

Contenedor 5 m³. Apte per a plàstics, paper i cartró, metalls i fusta

unitats	-
---------	---

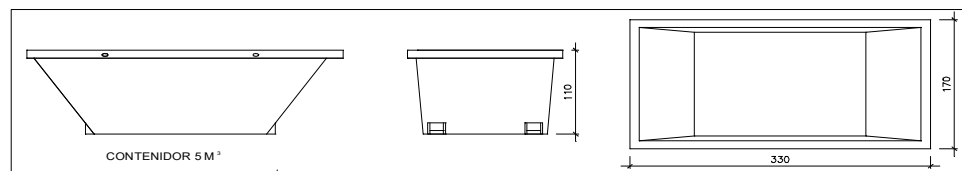

Contenedor 5 m³. Apte per a formigó, ceràmics, petris, fusta i metalls

unitats	-
---------	---

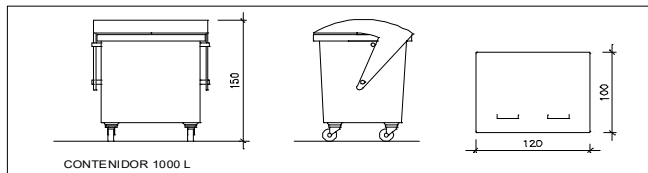

Contenedor 1000 L. Apte per a paper i cartró, plàstics

unitats	-
---------	---

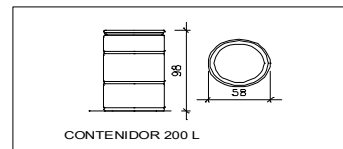

Bidó 200 L. Apte per a residus especials

unitats	-
---------	---

El **Reial Decret 105/2008**, estableix que cal facilitar plànols de les instal·lacions previstes per a emmagatzematge, maneig, separació i altres operacions de gestió dels residus dins l'obra, si s'escau.

Donada la tipologia del projecte i per tal de no duplicar informació, aquests plànols d'instal·lacions previstes són a:

Estudi de Seguretat i Salut	-
Annex 1 d'aquest Estudi de Gestió de Residus	-

Posteriorment aquests plànols poden ser objecte d'adaptació a les característiques particulars de l'obra i els seus sistemes d'execució, previ acord de la direcció facultativa.

A més dels elements descrits, tal i com consta al pressupost, a l'obra hi haurà altres instal·lacions com :

Casetes d'emmagatzematge	-
Compactadores	-
Matxucadora de petris	si
Altres tipus de contenidors (per contenir líquids, beurades de formigó, etc..)	-
	-
	-

Les operacions destinades a la tria, classificació, transport i disposició dels residus generats a obra, s'ajustaran al que determina

el Pla de Gestió de Residus elaborat per el Contractista, aprovat per la Direcció Facultativa i acceptat per la Propietat.

Aquest Pla ha estat elaborat en base a l'Estudi de Gestió de Residus, que s'inclou al projecte.

Si degut a modificacions en l'execució de l'obra o d'altres, cal fer modificacions a la gestió en obra dels residus, aquestes modificacions es documentaran per escrit i seran aprovades si s'escau per la Direcció Facultativa i se'n donarà comunicació per a la seva acceptació a la Propietat.

ESTUDI DE GESTIÓ DE RESIDUS

**Enderroc, Rehabilitació,
Ampliació**
dipòsit

IMPORT A DIPOSITAR DAVANT DEL GESTOR DE RESIDUS COM A GARANTIA DE LA GESTIÓ DE RESIDUS

DIPÒSIT SEGONS REAL DECRETO 210/2018

Per les característiques del projecte, de com s'executarà l'obra i donades les operacions de minimització abans descrites, el càlcul inicial de generació de residus, a efectes del càlcul del dipòsit, s'estima que es podrà reduir en un percentatge del:

	Previsió inicial de l'Estudi	% de reducció per minimització	Previsió final de l'Estudi
Total excavació (tones)	340,00 T		170,00 T
Total construcció i enderroc (tones)	226,80 T	0,00 %	226,80 T

Càlcul del dipòsit			
Residus d'excavació */ **	170,00 T	11 euros/T	1870,00 euros
Residus de construcció i enderroc **	226,80 T	11 euros/T	2494,79 euros
PES TOTAL DELS RESIDUS			396,8 Tones
Total dipòsit ***			4.364,79 euros

* Es recorda que les terres i pedres d'excavació que es reutilitzin en la mateixa obra o en una altra d'autoritzada no es consiren residu i per tant NO s'han d'incloure en el càlcul del dipòsit.

**Trasvassar les dades dels totals d' excavació i construcció de la Previsió final de L'Estudi (apartat superior)

***Dipòsit mínim 150€

ANcn NORMATIVA APLICABLE

NORMATIVA TÈCNICA GENERAL DE L'EDIFICACIÓ

Juliol 2024

El Decret 462/1971 del Ministerio de la Vivienda (BOE: 24/3/71): "Normas sobre redacción de proyectos y dirección de obras de edificación", estableix que en la memòria i en el plec de prescripcions tècniques particulars de qualsevol projecte d'edificació es faci constar expressament l'observança de les normes de la presidència del gobierno i les del ministerio de la vivienda sobre la construcció vigents.

És per això convenient que en la memòria figuri un paràgraf que faci al·lusió a l'esmentat decret i especifiqui que en el projecte s'han observat les normes vigents aplicables sobre construcció.

Així mateix, en el plec de prescripcions tècniques particulars s'inclourà una relació de les normes vigents aplicables sobre construcció i es remarcarà que en l'execució de l'obra s'observaran les mateixes.

El marc normatiu actual de l'edificació es basa en la Llei d'Ordenació de l'Edificació, que es desplega amb el Codi tècnic de l'Edificació, CTE, i es complementa amb la resta de reglaments i disposicions d'àmbit estatal, autonòmic i local. També, cal tenir present que, en molts casos, el text legal remet a altres normes, com UNE-EN, UNE, CEI, CEN.

Paral·lelament, per garantir les exigències de qualitat de l'edificació, les característiques tècniques dels productes, equips i sistemes que s'incorporin amb caràcter permanent als edificis, hauran de dur el marcatge CE, de conformitat amb el Reglament (UE) 305/2011 pel qual s'estableixen condicions harmonitzades per a la comercialització de productes de construcció, i els Reglaments que el complementen.

En aquest document d'ajuda la normativa tècnica s'ha estructurat en relació als capítols del projecte per facilitar la seva aplicació. S'ordena en aspectes generals, requisits generals de l'edifici, sistemes constructius i, finalment, documentació complementària del projecte com la certificació energètica o el control de qualitat. S'identifica en color negre la normativa d'àmbit estatal, en color vermell la normativa de l'àmbit català i en color blau es preveuen les possibles ordenances i disposicions municipals.

Aquesta relació de normativa tècnica té caràcter genèric i caldrà adequar-la i completar-la en cada projecte en funció del seu abast i dels usos previstos.

Nota:

Color negre: legislació d'àmbit estatal

Color granate: legislació d'àmbit autonòmic

Color blau: legislació d'àmbit municipal

NORMATIVA TÈCNICA GENERAL DE L'EDIFICACIÓ

Aspectes generals

Ley de Ordenación de la Edificación, LOE

Ley 38/1999 (BOE: 06/11/99) i les seves posteriors modificacions

Código Técnico de la Edificación, CTE

RD 314/2006, de 17 de març de 2006 (BOE 28/03/2006), modificat per RD 1371/2007 (BOE 23/10/2007) i per RD 1675/2008 (BOE 18/10/2008), i les seves correccions d'errades (BOE 20/12/2007 i 25/01/2008)

Orden VIV 984/2009 (BOE 23/4/2009), i la seva correcció d'errades (BOE 23/09/2009)

RD 173/2010 pel qual es modifica el Codi Tècnic de l'Edificació, en matèria d'accessibilitat i no discriminació a persones amb discapacitat (BOE 11/03/2010)

Ley 8/2013 (BOE 27/6/2013)

Orden FOM/ 1635/2013, d'actualització del DB HE (BOE 12/09/2013) amb correcció d'errades (BOE 08/11/2013)

Orden FOM/588/2017, pel la qual es modifica el DB HE i el DB HS (BOE 23/06/2017)

RD 732/2019, de 20 de desembre de 2019, pel qual es modifica el Codi Tècnic de l'Edificació (BOE 27/12/2019)

RD 450/2022, de 14 de juny de 2022, pel qual es modifica el Codi Tècnic de l'Edificació (BOE 15/06/2022)

Reglamento Europeo de Productos de Construcción (*marcatge CE dels productes, equips i sistemes*)

Reglamento (UE) 305/2011, i les seves posteriors modificacions

Normas para la redacción de proyectos y dirección de obras de edificación

D 462/1971 (BOE: 24/3/71) i la seva posterior modificació

Normas sobre el libro de Ordenes y asistencias en obras de edificación

O 9/6/1971 (BOE: 17/6/71) i les seves posteriors modificacions

Certificado final de dirección de obras

D 462/1971 (BOE: 24/3/71) i la seva posterior modificació

REQUISITS BÀSICS DE QUALITAT DE L'EDIFICACIÓ

Ús de l'edifici

Habitatge

Llei de l'habitatge

Llei 18/2007 (DOGC: 9/1/2008) i correcció errades (DOGC 7/2/2008) i les seves posteriors modificacions

Condicions mínimes d'habitabilitat dels habitatges i la cèdula d'habitabilitat

D 141/2012 (DOGC 2/11/2012) i la seva posterior modificació

Acreditació de determinats requisits prèviament a l'inici de la construcció dels habitatges

D 282/91 (DOGC:15/01/92)

Altres usos

Segons reglamentacions específiques

Accessibilitat

Condiciones básicas de accesibilidad y no discriminación de las personas con discapacidad para el acceso y utilización de los espacios públicos urbanizados y edificaciones.

RD 505/2007 (BOE 113 de l'11/5/2007) i la seva posterior modificació

CTE Part I Exigències bàsiques de seguretat d'utilització i accessibilitat, SUA

CTE DB Document Bàsic SUA Seguretat d'utilització i accessibilitat

[RD 314/2006 \(BOE 28/03/2006\) i les seves posteriors modificacions](#)

Llei d'accessibilitat

[Llei 13/2014 \(DOGC 4/11/2014\) i la seva posterior modificació](#)

Codi d'accessibilitat de Catalunya, de desplegament de la Llei 13/2014

[D 209/2023 \(DOGC 30/11/23\) i la seva posterior correcció d'errades](#)

Seguretat estructural

CTE Part I Exigències bàsiques de Seguretat Estructural, SE

CTE DB SE Document Bàsic Seguretat Estructural, Bases de càlcul

CTE DB SE AE Document Bàsic Accions a l'edificació

[RD 314/2006 \(BOE 28/03/2006\) i les seves posteriors modificacions](#)

Seguretat en cas d'incendi

CTE Part I Exigències bàsiques de seguretat en cas d'incendi, SI

CTE DB SI Document Bàsic Seguretat en cas d'Incendi

[RD 314/2006 \(BOE 28/03/2006\) i les seves posteriors modificacions](#)

Reglamento de seguridad en caso de incendios en establecimientos industriales, RSCIEI

[RD 2267/2004, \(BOE: 17/12/2004\) i les seves posteriors modificacions](#)

Prevençió i seguretat en matèria d'incendis en establiments, activitats, infraestructures i edificis.

[Llei 3/2010 del 18 de febrer \(DOGC: 10.03.10\) i les seves posteriors modificacions](#)

Instruccions tècniques complementàries, SPs (DOGC 25/10/2012)

Ordenança Municipal de protecció en cas d'incendi de Barcelona, OM CPI 2008 (només per projectes a Barcelona)

Seguretat d'utilització i accessibilitat

CTE Part I Exigències bàsiques de seguretat d'utilització i accessibilitat, SUA

CTE DB SUA Document Bàsic Seguretat d'Utilització i Accessibilitat

SUA-1 Seguretat enfront al risc de caigudes

SUA-2 Seguretat enfront al risc d'impacte o enganxades

SUA-3 Seguretat enfront al risc "d'aprisionament"

SUA-5 Seguretat enfront al risc causat per situacions d'alta ocupació

SUA-6 Seguretat enfront al risc d'ofegament

SUA-7 Seguretat enfront al risc causat per vehicles en moviment

SUA-8 Seguretat enfront al risc causat pel llamp

SUA-9 Accessibilitat

[RD 314/2006 \(BOE 28/03/2006\) i les seves posteriors modificacions](#)

Salubritat

CTE Part I Exigències bàsiques d'Habitabilitat Salubritat, HS

CTE DB HS Document Bàsic Salubritat

HS 1 Protecció enfront de la humitat

HS 2 Recollida i evacuació de residus

HS 3 Qualitat de l'aire interior

HS 4 Subministrament d'aigua

HS 5 Evacuació d'aigües

HS 6 Protecció contra l'exposició al radó

RD 314/2006 (BOE 28/03/2006) i les seves posteriors modificacions

Es regula l'adopció de criteris ambientals i d'ecoeficiència en els edificis

D 21/2006 (DOGC: 16/02/2006) i D 111/2009 (DOGC:16/7/2009)

Protecció enfront del soroll

CTE Part I Exigències bàsiques d'Habitabilitat Protecció davant del soroll, HR

CTE DB HR Document Bàsic Protecció davant del soroll

RD 314/2006 (BOE 28/03/2006) i les seves posteriors modificacions

Ley del ruido

Ley 37/2003 (BOE 276, 18.11.2003) i la seva posterior modificació

Zonificación acústica, objetivos de calidad y emisiones acústicas

RD 1367/2007 (BOE 23/10/2007) i la seva posterior modificació

Llei de protecció contra la contaminació acústica

Llei 16/2002 (DOGC 3675, 11.07.2002) i la seva posterior modificació

Reglament de la Llei 16/2002 de protecció contra la contaminació acústica

Decret 176/2009 (DOGC 5506, 16.11.2009) i les seves posteriors modificacions

Es regula l'adopció de criteris ambientals i d'ecoeficiència en els edificis

D 21/2006 (DOGC: 16/02/2006) i D 111/2009 (DOGC:16/7/2009)

Ordenances municipals

Estalvi d'energia

CTE Part I Exigències bàsiques d'estalvi d'energia, HE

CTE DB HE Document Bàsic Estalvi d'Energia

HE-0 Limitació del consum energètic

HE-1 Condicions per al control de la demanda energètica

HE-2 Condicions de les instal·lacions tèrmiques

HE-3 Condicions de les instal·lacions d'il·luminació

HE-4 Contribució mínima d'energia renovable per cobrir la demanda d'ACS

HE-5 Generació mínima d'energia elèctrica procedent de fonts renovables

HE-6 Dotacions mínimes per a la infraestructura de recàrrega de vehicles elèctrics

RD 314/2006 (BOE 28/03/2006) i les seves posteriors modificacions.

Es regula l'adopció de criteris ambientals i d'ecoeficiència en els edificis

D 21/2006 (DOGC: 16/02/2006) i D 111/2009 (DOGC:16/7/2009)

NORMATIVA DELS SISTEMES CONSTRUCTIUS DE L'EDIFICI

Sistemes estructurals

CTE DB SE Document Bàsic Seguretat Estructural, Bases de càlcul

CTE DB SE AE Document Bàsic Accions a l'edificació

CTE DB SE C Document Bàsic Fonaments

CTE DB SE A Document Bàsic Acer

CTE DB SE M Document Bàsic Fusta

CTE DB SE F Document Bàsic Fàbrica

CTE DB SI 6 Resistència al foc de l'estructura i Annexes C, D, E, F

RD 314/2006 (BOE 28/03/2006) i les seves posteriors modificacions.

NCSE-02 Norma de Construcció Sismorresistente. Parte general y edificación

RD 997/2002, de 27 de setembre (BOE: 11/10/02)

CE Codi Estructural

RD 470/2021, de 29 de juny, pel qual s'aprova el Codi Estructural i la seva correcció d'errors

NRE-AEOR-93 Norma reglamentària d'edificació sobre accions en l'edificació en les obres de rehabilitació estructural dels sostres d'edificis d'habitatges

O 18/1/94 (DOGC: 28/1/94)

Sistemes constructius

CTE DB HS 1 Protecció enfront de la humitat

CTE DB HS 6 Protecció contra l'exposició al radó

CTE DB HR Protecció davant del soroll

CTE DB HE 1 Condicions per al control de la demanda energètica

CTE DB SE AE Accions en l'edificació

CTE DB SE F Fàbrica i altres

CTE DB SI Seguretat en cas d'incendi, SI 1 i SI 2, Annex F

CTE DB SUA Seguretat d'Utilització i Accessibilitat, SUA 1 i SUA 2

RD 314/2006 (BOE 28/03/2006) i les seves posteriors modificacions.

Codi d'accessibilitat de Catalunya, de desplegament de la Llei 13/2014

D 209/2023 (DOGC: 30/11/23) i la seva posterior correcció d'errades.

Es regula l'adopció de criteris ambientals i d'ecoeficiència en els edificis

D 21/2006 (DOGC: 16/02/2006) i D 111/2009 (DOGC:16/7/2009)

Sistema de condicionaments, instal·lacions i serveis

Instal·lacions d'ascensors

CTE DB SUA 9 Seguretat d'utilització i accessibilitat

RD 173/2010 (BOE 11.03.2010)

Codi d'Accessibilitat de Catalunya, de desplegament de la Llei 13/2014

D 209/2023 (DOGC 30/11/23) i la seva posterior correcció d'errades

CTE DB SI 4 Seguretat en cas d'incendi. Instal·lacions de protecció en cas d'incendi (*ascensor d'emergència*)

RD 173/2010 (BOE 11.03.2010)

Requisitos esenciales de seguridad para la comercialización de ascensores y componentes de seguridad de ascensores

RD 203/2016 (BOE: 25/5/2016)

Reglamento de aparatos de elevación y su mantenimiento. Instrucciones Técnicas Complementarias

RD 2291/85 (BOE: 11/12/85) i les seves posteriors modificacions

Instrucción Técnica Complementaria ITC AEM 1 "Ascensores", que regula la puesta en servicio, modificación, mantenimiento e inspección de los ascensores, así como el incremento de la seguridad del parque de ascensores existente

RD 355/2024 (BOE 13/04/2024)

Normes per a la comercialització i posada en servei de les màquines

RD 1644/08 de 10 d'octubre (BOE 11.10.08) i la seva posterior modificació

Se autoriza la instalación de ascensores sin cuarto de máquinas

Resolución 3/4/97 (BOE: 23/4/97) i la seva posterior modificació

Se autoriza la instalación de ascensores con máquinas en foso

Resolución 10/09/98 (BOE: 25/9/98)

Seguretat industrial dels establiments, les instal·lacions i els productes

D 192/2023 (DOGC 09.11.2023)

Instal·lacions de recollida i evacuació de residus

CTE DB HS 2 Recollida i evacuació de residus

RD 314/2006 (BOE 28/03/2006) i les seves posteriors modificacions

Ordenances municipals

Instal·lacions d'aigua

CTE DB HS 4 Subministrament d'aigua

RD 314/2006 (BOE 28/03/2006) i les seves posteriors modificacions

Criterios técnico-sanitarios de la calidad del agua de consumo, su control y suministro

RD 3/2023, de 10 de gener (BOE 11/01/2023) i la seva correcció d'errades

Requisitos sanitarios para la prevención y el control de la legionelosis

RD 487/2022, de 21 de juny (BOE 22/06/2022) i la seva posterior modificació

Reglamento d'equips a pressió. Instruccions tècniques complementàries

RD 809/2021, de 21 de setembre (BOE 11/10/2021)

Es regula l'adopció de criteris ambientals i d'ecoeficiència en els edificis

D 21/2006 (DOGC 16/02/2006) i D111/2009 (DOGC:16/7/2009)

Condicions higienosanitàries per a la prevenció i el control de la legionel·losi

D 352/2004 (DOGC 29/07/2004)

Mesures de foment per a l'estalvi d'aigua en determinats edificis i habitatges (d'aplicació obligatòria als edificis destinats a serveis públics de la Generalitat de Catalunya, així com en els habitatges finançats amb ajuts atorgats o gestionats per la Generalitat de Catalunya)

D 202/98 (DOGC 06/08/98)

Ordenances municipals

Instal·lacions d'aigua calenta sanitària

CTE DB HS 4 Subministrament d'aigua

RD 314/2006 (BOE 28/03/2006) i les seves posteriors modificacions

CTE DB HE 4 Contribució mínima d'energia renovable per cobrir la demanda d'ACS

RD 314/2006 (BOE 28/03/2006) i les seves posteriors modificacions

RITE Reglamento de Instalaciones Térmicas en los Edificios

RD 1027/2007 (BOE: 29/8/2007) i les seves posteriors modificacions

Requisitos sanitarios para la prevención y el control de la legionelosis

RD 487/2022, de 21 de juny (BOE 22/06/2022) i la seva posterior modificació

Condicions higienicosanitàries per a la prevenció i el control de la legionel·losi

D 352/2004 (DOGC 29/07/2004)

Es regula l'adopció de criteris ambientals i d'ecoeficiència en els edificis

D 21/2006 (DOGC 16/02/2006) | D111/2009 (DOGC:16/7/2009)

Instal·lacions d'evacuació

CTE DB HS 5 Evacuació d'aigües

RD 314/2006 (BOE 28/03/2006) i les seves posteriors modificacions

Es regula l'adopció de criteris ambientals i d'ecoeficiència en els edificis

D 21/2006 (DOGC 16/02/2006) | D111/2009 (DOGC16/7/2009)

Ordenances municipals

Instal·lacions de protecció contra el radó

CTE DB HS 6 Protecció contra l'exposició al radó

RD 732/2019, de 20 de desembre de 2019, pel qual es modifica el Codi Tècnic de l'Edificació (BOE 27/12/2019).

Instal·lacions tèrmiques

CTE DB HE 2 Condicions de les instal·lacions tèrmiques (remet al RITE)

RD 314/2006 (BOE 28/03/2006) i les seves posteriors modificacions.

RITE Reglamento de Instalaciones Térmicas en los Edificios

RD 1027/2007 (BOE: 29/8/2007) i les seves posteriors modificacions

Requisitos de diseño ecológico aplicables als productes relacionados con la energia

RD 187/2011 (BOE: 3/3/2011)

Requisitos sanitarios para la prevención y el control de la legionelosis

RD 487/2022, de 21 de juny (BOE 22/06/2022) i la seva posterior modificació

Reglamento de equipos a presión. Instrucciones técnicas complementarias

RD 809/2021, de 21 de setembre (BOE 11/10/2021)

Seguretat industrial dels establiments, les instal·lacions i els productes

D 192/2023 (DOGC 09.11.2023)

Condicions higienicosanitàries per a la prevenció i el control de la legionel·losi

D 352/2004 (DOGC 29/07/2004)

Ordenances municipals

Instal·lacions de ventilació

CTE DB HS 3 Qualitat de l'aire interior

RD 314/2006 (BOE 28/03/2006) i les seves posteriors modificacions.

RITE Reglamento de Instalaciones Térmicas en los Edificios

RD 1027/2007 (BOE: 29/8/2007) i les seves posteriors modificacions

CTE DB SI 3.7 Control de fums

RD 314/2006 (BOE 28/03/2006) i les seves posteriors modificacions.

Reglamento de seguridad en caso de incendios en establecimientos industriales, RSCIEI

RD 2267/2004, (BOE: 17/12/2004) i les seves posteriors modificacions

Ordenances municipals

Instal·lacions de combustibles

Gas natural i GLP

Reglamento técnico de distribución y utilización de combustibles gaseosos y sus instrucciones técnicas complementarias.

ITC-ICG 03 Instalaciones de almacenamiento de gases licuados del petróleo (GLP) en depósitos fijos

ITC-ICG 06 Instalaciones de almacenamiento de gases licuados del petróleo (GLP) para uso propio

ITC-ICG 07 Instalaciones receptoras de combustibles gaseosos

RD 919/2006 (BOE: 4/9/2006) i les seves posteriors modificacions

Reglamento general del servicio público de gases combustibles

D 2913/1973 (BOE: 21/11/73) i les seves posteriors modificacions, derogat en tot allò que contradiguin o s'oposin al que es disposa al "Reglamento técnico de distribución y utilización de combustibles gaseosos y sus instrucciones técnicas complementarias", aprovat pel RD 919/2006

Reglamento de redes y acometidas de combustibles gaseosos e instrucciones

O 18/11/74 (BOE: 6/12/74) i les seves posteriors modificacions, derogat en tot allò que contradiguin o s'oposin al que es disposa al "Reglamento técnico de distribución y utilización de combustibles gaseosos y sus instrucciones técnicas complementarias", aprovat pel RD 919/2006

Gas-oil

Instrucción Técnica Complementaria MI-IP-03 "Instalaciones Petrolíferas para uso propio"

RD 1523/1999 (BOE: 22/10/1999) i la seva posterior modificació

RD 1427/1997 (BOE: 23/10/1997) i les seves posteriors modificacions

Instal·lacions d'electricitat

REBT Reglamento electrotécnico para baja tensión. Instrucciones Técnicas Complementarias

RD 842/2002 (BOE 18/09/02) i les seves posteriors modificacions

Instrucción Técnica complementaria (ITC) BT 52 "Instalaciones con fines especiales. Infraestructura para la recarga de vehículos eléctricos", del Reglamento electrotécnico de baja tensión, y se modifican otras instrucciones técnicas complementarias del mismo.

RD 1053/2014 (BOE 31/12/2014) i la seva posterior modificació

CTE DB HE-5 Generació mínima d'energia elèctrica

RD 314/2006 (BOE 28/03/2006) i les seves posteriors modificacions.

Actividades de transporte, distribución, comercialización, suministro y procedimientos de autorización de instalaciones de energía eléctrica

RD 1955/2000 (BOE: 27/12/2000) i les seves posteriors modificacions. Obligació de centre de transformació, distàncies línies elèctriques

Reglamento de condiciones técnicas y garantías de seguridad en líneas eléctricas de alta tensión y sus instrucciones técnicas complementarias, ITC-LAT 01 a 09

RD 223/2008 (BOE: 19/3/2008) i les seves posteriors modificacions

Reglamento sobre condiciones técnicas y garantías de seguridad en centrales eléctricas y centros de transformación

RD 337/2014 (BOE: 9/6/2014) i les seves posteriors modificacions

Normas sobre ventilación y acceso de ciertos centros de transformación

Resolució 19/6/1984 (BOE: 26/6/84)

Conexión a red de instalaciones de producción de energía eléctrica de pequeña potencia

RD 1699/2011 (BOE: 8/12/2011) i les seves posteriors modificacions

Procediment administratiu aplicable a les instal·lacions solars fotovoltaïques connectades a la xarxa elèctrica

D 352/2001, de 18 de setembre (DOGC 02.01.02)

Normes Tècniques particulars de FECSA-ENDESA relatives a les instal·lacions de xarxa i a les instal·lacions d'enllaç

Resolució ECF/4548/2006 (DOGC 22/2/2007)

Especificacions particulars i projectes tipus d'Endesa Distribució Elèctrica, SLU.

Resolució de 5 de desembre de 2018 de la Direcció General d'Energia i Mines (BOE: 28/12/2018)

Seguretat industrial dels establiments, les instal·lacions i els productes

D 192/2023 (DOGC 09.11.2023)

Certificat sobre compliment de les distàncies reglamentàries d'obres i construccions a línies elèctriques

Resolució 4/11/1988 (DOGC 30/11/1988)

Vehicle elèctric

HE-6 Dotacions mínimes per a la infraestructura de recàrrega de vehicles elèctrics

RD 450/2022 (BOE 15/06/2022)

Instrucción Técnica complementaria (ITC) BT 52 "Instalaciones con fines especiales. Infraestructura para la recarga de vehículos eléctricos", del Reglamento electrotécnico de baja tensión, y se modifican otras instrucciones técnicas complementarias del mismo.

RD 1053/2014 (BOE 31/12/2014) i la seva posterior modificació

Instal·lacions fotovoltaïques

REBT Reglamento electrotécnico para baja tensión. Instrucciones Técnicas Complementarias

RD 842/2002 (BOE 18/09/02) i les seves posteriors modificacions

Condicions administratives, tècniques i econòmiques de l'autoconsum d'energia elèctrica

RD 244/2019 d'autoconsum (BOE 06/04/2019) i les seves posteriors modificacions

Ordenances municipals

Instal·lacions d'il·luminació

CTE DB HE-3 Condicions de les instal·lacions d'il·luminació

RD 314/2006 (BOE 28/03/2006) i les seves posteriors modificacions.

CTE DB SUA-4 Seguretat enfront al risc causat per il·luminació inadequada

RD 314/2006 (BOE 28/03/2006) i les seves posteriors modificacions.

REBT ITC-28 Instal·lacions en locals de pública concurrència

RD 842/2002 (BOE 18/09/02) i les seves posteriors modificacions

Llei d'ordenació ambiental de l'enllumenament per a la protecció del medi nocturn

Llei 6/2001 (DOGC 12/6/2001) i les seves posteriors modificacions

Instal·lacions de telecomunicacions

Infraestructuras comunes en los edificios para el acceso a los servicios de telecomunicación

RD Ley 1/98 de 27 de febrero (BOE: 28/02/98) i les seves posteriors modificacions

Reglamento regulador de las infraestructuras comunes de telecomunicaciones para el acceso a los servicios de telecomunicación en el interior de las edificaciones

RD 346/2011 (BOE 1/04/2011) i les seves posteriors modificacions

Orden ITC/1644/2011, por la que se desarrolla el reglamento regulador de las infraestructuras comunes de telecomunicaciones para el acceso a los servicios de telecomunicación en el interior de las edificaciones, aprobado por el RD 346/2011

ITC/1644/2011, de 10 de juny. (BOE 16/6/2011) i les seves posteriors modificacions

Procedimiento a seguir en las instalaciones colectivas de recepción de televisión en el proceso de su adecuación para la recepción de TDT y se modifican determinados aspectos administrativos y técnicos de las infraestructuras comunes de telecomunicación en el interior de los edificios

Ordre ITC/1077/2006 (BOE: 13/4/2006)

Instal·lacions de protecció contra incendis

RIPCI Reglamento de Instalaciones de Protección Contra Incendios

RD 513/2017 (BOE 12/6/2017) i les seves posteriors modificacions

CTE DB SI 4 Instal·lacions de protecció en cas d'incendi

RD 314/2006 (BOE 28/03/2006) i les seves posteriors modificacions.

Reglamento de seguridad en caso de incendios en establecimientos industriales, RSCIEI

RD 2267/2004, (BOE: 17/12/2004) i les seves posteriors modificacions

Instal·lacions de protecció al llamp

CTE DB SUA-8 i Annex B Seguretat enfront al risc causat per l'acció del llamp

RD 314/2006 (BOE 28/03/2006) i les seves posteriors modificacions.

Certificació energètica dels edificis

Procedimiento Básico para la certificación energética de los edificios

Real Decreto 390/2021 (BOE 02/06/2021)

Control de qualitat

Marc general

Código Técnico de la Edificación, CTE

RD 314/2006 (BOE 28/03/2006) i les seves posteriors modificacions.

CE Código Estructural. Capítulo 5. Bases generales para la gestión de la calidad de las estructuras

RD 470/2021, de 29 de juny (BOE 10/08/2021) i la seva correcció d'errors

Control de qualitat en l'edificació d'habitatges

D 375/1988 (DOGC: 28/12/88) i les seves posteriors modificacions

Normatives de productes, equips i sistemes (no exhaustiu)

Disposiciones para la libre circulación de los productos de construcción

Reglamento (UE) 305/2011 (DOUE: 04/04/2011) i les seves posteriors modificacions

Clasificación de los productos de construcción y de los elementos constructivos en función de sus propiedades de reacción y de resistencia frente al fuego

RD 842/2013 (BOE: 23/11/2013)

UC-85 recomendaciones sobre l'ús de cendres volants en el formigó

O 12/4/1985 (DOGC: 3/5/85)

RC-16 Instrucción para la recepción de cementos

RD 256/2016 (BOE: 25/6/2016) i la seva posterior modificació

Criteris d'utilització en l'obra pública de determinats productes utilitzats en l'edificació

R 22/6/1998 (DOGC 3/8/98)

Gestió de residus de construcció i enderroc

Regulador de la producción y gestión de los residuos de construcción y demolición

RD 105/2008, d'1 de febrer (BOE 13/02/2008)

Programa de Prevención y Gestión de Residuos y Recursos de Catalunya (PRECAT 20)

RD 210/2018, del 6 d'abril (BOE 16/4/2018) i les seves posteriors modificacions

Residuos y suelos contaminados para una economía circular

Llei 7/2022, de 8 d'abril (BOE 09/04/2022)

Normas generales de valorización de materiales naturales excavados para su utilización en operaciones de relleno y obras distintas a aquellas en las que se generaron

Orden APM/1007/2017, de 10 d'octubre (BOE 21/10/2017)

Text refós de la Llei reguladora dels residus

Decret Legislatiu 1/2009, de 21 de juliol (DOGC 28/7/2009) i les seves posteriors modificacions

Programa de gestió de residus de la construcció de Catalunya (PROGROC), es regula la producció i gestió de residus de la construcció i demolició, i el cànon sobre la deposició controlada dels residus de la construcció.

D 89/2010, 26 juliol (DOGC 6/07/2010) i les seves posteriors modificacions

Utilització dels àrids reciclats procedents de la valorització de residus de la construcció i demolició

ORDRE ACC/9/2023, de 23 de gener (DOGC 26/01/2023)

Llibre de l'edifici

Ley de Ordenación de la Edificación, LOE

Llei 38/1999 (BOE 06/11/99) i les seves posteriors modificacions

Código Técnico de la Edificación, CTE

RD 314/2006 (BOE 28/03/2006) i les seves posteriors modificacions

Llibre de l'edifici per a edificis d'habitatge

D 67/2015 (DOGC 7/8/2015)

Normes Tecnològiques de Jardineria

NTJ 01A Part 1: Accessibilitat als Espais Verds d'ús públic de les persones amb limitacions o mobilitat reduïda: itineraris i elements d'urbanització i de jardineria.

NTJ 01A Part 2: Accessibilitat als Espais Verds d'ús públic de les persones amb limitacions o mobilitat reduïda: mobiliari adaptat i espais d'ús comú accessibles.

DII DG DOCUMENTACIÓ GRÀFICA

DG ÍNDEX

DII DOCUMENTACIÓ GRÀFICA

ANTECEDENTS

EA_FO_01 Reportatge fotogràfic_Anàlisis EA	E 1:750
EA_FO_02 Reportatge fotogràfic_Anàlisis EA	E 1:750
EA_UE_01 Emplaçament EA_Planta General	E 1:750
EA_UE_02 Emplaçament EA_Planta General	E 1:750
EA_GP_01 Planta General EA_Àmbit d'actuació	E 1:300

DESCRIPCIÓ DE LA PROPOSTA

PR_UE_01 Emplaçament EA_Planta General	E 1:750
PR_AE_01 Planta Enderrocs – Obra nova	E 1:300
PR_AE_02 Planta Enderrocs	E 1:300
PR_GP_01 Planta General PR_Àmbit d'actuació	E 1:300
PR_GP_02 Proposta MUR A	E 1:125
PR_GP_03 Proposta MUR B	E 1:125
PR_GP_04 Proposta MUR C	E 1:125
PR_GP_05 Proposta MUR C + RAMPA	E 1:125
PR_DC_01 Detall Constructiu Barana	E 1:25

INSTAL·LACIONS

IN_RG_01 Disseny parterre + Instal·lació de reg	E 1:300
---	---------

DADES GENERALS
 EMPLAÇAMENT
 PLAÇA DE CATALUNYA, CP:08303
 SUPERFÍCIE
 S. PLAÇA: 8015m²
 OBJECTE DEL PROJECTE
 MILLORES ELEMENTS DE SEURETAT



V3 MUR ESQUERDAT/COBREMUR TRENCAT ESCALA/RAMPA SENSE BARANA DEPOSICIÓ SAULÓ SOBRE VORERA



V9 QUADRE ELÈCTRIC - PREVISIÓ DE CANVIAR D'UBICACIÓ



V15 CANTONADA MUR MALMESA ORINS BARANA TRENCADA



V4 MANCA D'ACCESSIBILITAT FONAMENT DESCOBERT PAPERERA

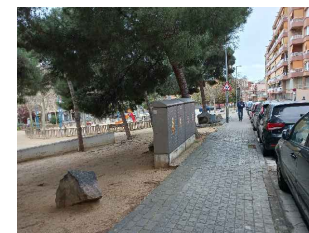

V10 VORERA TRENCADA AFECTACIÓ D'ARRELS

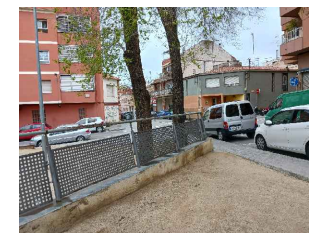

V16 CANTONADA MUR MALMESA ORINS BARANA TRENCADA



V5 DEPOSICIÓ SAULÓ SOBRE VORERA



V11 PAVIMENTS



V17 PAVIMENTS MANCA ACCESSIBILITAT



V6 AMPLADA VORERA 1.2M



V12 FORMACIÓ DE GRAÓ PER MANCA DE MANTENIMENT PAVIMENT DE SAULÓ PREVISIÓ NOU PROJECTE ÀREA DE JOCS



V18 CANTONADA MUR MALMESA ORINS BARANA TRENCADA



V1 NO HI HA ITINERARI ACCESSIBLE



V7 NO HI HA ITINERARI ACCESSIBLE



V13 FORMACIÓ DE GRAÓ PER MANCA DE MANTENIMENT PAVIMENT DE SAULÓ RENATURA - ENDERROC PAVIMENT



V19 MANCA DE MANTENIMENT PAVIMENT DE SAULÓ MANCA ITINERARI ACCESSIBLE



V2 MUR ESQUERDAT COBREMUR TRENCAT ESCALA/RAMPA SENSE BARANA



V8 VORERA TRENCADA AFECTACIÓ D'ARRELS



V14 FORMACIÓ DE GRAU PER MANCA DE MANTENIMENT PAVIMENT DE SAULÓ RENATURA - ENDERROC PAVIMENT



V20 CANTONADA MUR MALMESA ORINS BARANA TRENCADA/OXIDADA FONT NO ACCESSIBLE

DADES GENERALS
 EMPLAÇAMENT
 PLAÇA DE CATALUNYA, CP:08303
 SUPERFÍCIE
 S. PLAÇA: 8015m²
 OBJECTE DEL PROJECTE
 MILLORES ELEMENTS DE SEGURETAT



V23
 APLACAT/REVESTIMENTS MALMESOS
 MUR MALMÉS/COBREMUR TRENCAT
 ESCALA/RAMPA SENSE BARANA



V28
 APLACAT/REVESTIMENTS MALMESOS
 MUR MALMÉS/COBREMUR TRENCAT
 TANCA OXIDADA/TRENCADA



V34
 PAVIMENT DE FORMIGÓ PER A
 CONNEXIÓ RAMPA-ESCALA

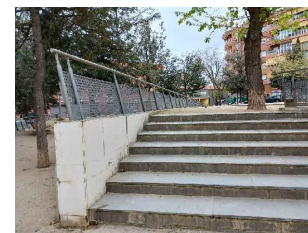

V24
 APLACAT/REVESTIMENTS MALMESOS
 MUR MALMÉS/COBREMUR TRENCAT
 ESCALA/RAMPA SENSE BARANA



V29
 APLACAT/REVESTIMENTS MALMESOS
 MUR MALMÉS/COBREMUR TRENCAT
 TANCA OXIDADA/TRENCADA



V35
 AFECTACIÓ PER ORINS
 MUR MALMÉS/COBREMUR TRENCAT
 PAVIMENT DE SAULÓ EN MAL ESTAT



V25
 APLACAT/REVESTIMENTS MALMESOS
 MUR MALMÉS/COBREMUR TRENCAT
 TANCA OXIDADA/TRENCADA



V30
 APLACAT/REVESTIMENTS MALMESOS
 MUR MALMÉS/COBREMUR TRENCAT
 TANCA OXIDADA/TRENCADA



V36
 APLACAT/REVESTIMENTS MALMESOS
 AFECTACIÓ ORINS
 TANCA OXIDADA/TRENCADA



V26
 APLACAT/REVESTIMENTS MALMESOS
 MUR MALMÉS/COBREMUR TRENCAT
 TANCA OXIDADA/TRENCADA



V31
 RAMPA ACCÉS
 (CONNEXIÓ C/ BIALET MASÉ I JOANOT
 MARTORELL)



V37
 AFECTACIÓ PER ORINS
 MUR MALMÉS/COBREMUR TRENCAT
 PAVIMENT DE SAULÓ EN MAL ESTAT



V21
 TANCA OXIDADA/DEGRADADA
 XAPA PERFORADA EN MAL ESTAT
 AFECTACIÓ ORINS



V26
 DETALL TANCA
 TANCA OXIDADA/TRENCADA

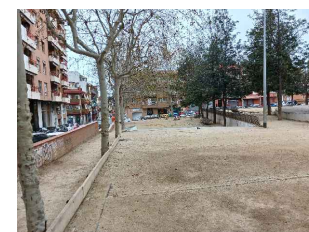

V32
 PETANQUES
 APLACAT/REVESTIMENTS MALMESOS
 MANCA ITINERARI ACCESSIBLE



V38
 APLACAT/REVESTIMENTS MALMESOS
 AFECTACIÓ ORINS
 TANCA OXIDADA/TRENCADA



V22
 TANCA OXIDADA/DEGRADADA
 XAPA PERFORADA EN MAL ESTAT
 MANCA MANTENIMENT PAVIMENT SAULÓ



V27
 PETANQUES
 APLACAT/REVESTIMENTS MALMESOS
 MUR MALMÉS/COBREMUR TRENCAT



V33
 CONNEXIÓ PETANQUES PETANQUES I AJI
 APLACAT/REVESTIMENTS MALMESOS
 MANCA ITINERARI ACCESSIBLE



V39
 APLACAT/REVESTIMENTS MALMESOS
 AFECTACIÓ ORINS
 TANCA OXIDADA/TRENCADA

DADES GENERALS
 EMPLAÇAMENT
 PLAÇA DE CATALUNYA, CP:08303
 SUPERFÍCIE
 S. PLAÇA: 8015m²
 OBJECTE DEL PROJECTE
 MILLORES ELEMENTS DE SEGURETAT



LLEGENDA ACTUACIONS EN EXECUCIÓ

- PROJECTE RENATURA
- PROJECTE NOVA ÀREA JOCS INFANTILS

OBJECTE DEL PROJECTE
 MILLORES ELEMENTS DE SEGURETAT

L'ÀMBIT D'ACTUACIÓ DEL PROJECTE ES CONCENTRARÀ A LA PART OEST DE LA PLAÇA. ES BUSCA REPARAR I MILLORAR ELS ELEMENTS DE SEGURETAT EXISTENTS, UTILITZANT UNA SOLUCIÓ COMUNA PER A LES DIFERENTS CASUÍSTIQUES, APORTANT VERD AL PARC.

LA SOLUCIÓ CONSTRUCTIVA ES BASA EN UNA BARANA VEGETADA, QUE VESTEIXI ELS MURS EXISTENTS. A LA VEGADA, ES PREVEU LA SUBSTITUCIÓ DE TOTS ELS COBREMURS (ON S'ACTUA), AMB UNA PEÇA DE FORMIGÓ PREFABRICADA.

DADES GENERALS
 EMPLAÇAMENT
 PLAÇA DE CATALUNYA, CP:08303
 SUPERFÍCIE
 S. PLAÇA: 8015m²
 OBJECTE DEL PROJECTE
 MILLORES ELEMENTS DE SEGURETAT



LLEGENDA D'ESPÈCIES. ESTAT ACTUAL

Pac	Arbres: Platanus hispanica	47ut
Cse	Cupressus sempervivens	3ut
Ppi	Pinus pinea	18ut
Fe	Fraxinus excelsior	11ut
Um	Ulmus minor	5ut
Moa	Morus alba	2ut
An	Acer negundo	5ut
Aj	Albizia julibrissin	2ut
Qi	Quercus ilex	6ut
Poa	Populus Alba	1ut
E2	Arbustos: Teucrium fruticans	24,85m ² - 49ut
E3	Abelia x grandiflora	8,60m ² - 17ut
	Gespa	1.046,95m ²
	Despavimentació	798,10m ²

LLEGENDA D'ESPÈCIES. PROPOSTA RENATURA

Bp	Arbres: Bahúnia purpurea	6ut
Cmo	Crataegus monogyna	4ut
Cl	Reforç d'arbustiva P2: 12 m ² Callistemon laevis	(33%) - 5L
Pa	Phillyrea angustifolia	(33%) - 5L
Pgn	Punica granatum nana	(33%) - 3L
	Sauló compactat	798,10m ²
	Reconversió de gespa a pradera	1.046,95m ²

NOUS REFUGIS DE FAUNA

⊗	Caixa niu per a ocells	1ut
---	------------------------	-----

OBJECTE DEL PROJECTE
 MILLORES ELEMENTS DE SEGURETAT

L'ÀMBIT D'ACTUACIÓ DEL PROJECTE ES CONCENTRARÀ A LA PART OEST DE LA PLAÇA. ES BUSCA REPARAR I MILLORAR ELS ELEMENTS DE SEGURETAT EXISTENTS, UTILITZANT UNA SOLUCIÓ COMUNA PER A LES DIFERENTS CASUÍSTIQUES, APORTANT VERD AL PARC.

LA SOLUCIÓ CONSTRUCTIVA ES BASA EN UNA BARANA VEGETADA, QUE VESTEIXI ELS MURS EXISTENTS. A LA VEGADA, ES PREVEU LA SUBSTITUCIÓ DE TOTS ELS COBREMURS (ON S'ACTUA), AMB UNA PEÇA DE FORMIGÓ PREFABRICADA.

DADES GENERALS
 EMPLAÇAMENT
 PLAÇA DE CATALUNYA, CP:08303
 SUPERFÍCIE
 S. PLAÇA: 8015m²
 OBJECTE DEL PROJECTE
 MILLIORS ELEMENTS DE SEGURETAT



DADES GENERALS
 EMPLAÇAMENT
 PLAÇA DE CATALUNYA, CP:08303
 SUPERFÍCIE
 S. PLAÇA: 8015m²
 OBJECTE DEL PROJECTE
 MILLORES ELEMENTS DE SEGURETAT



COLLAGE_IDEES

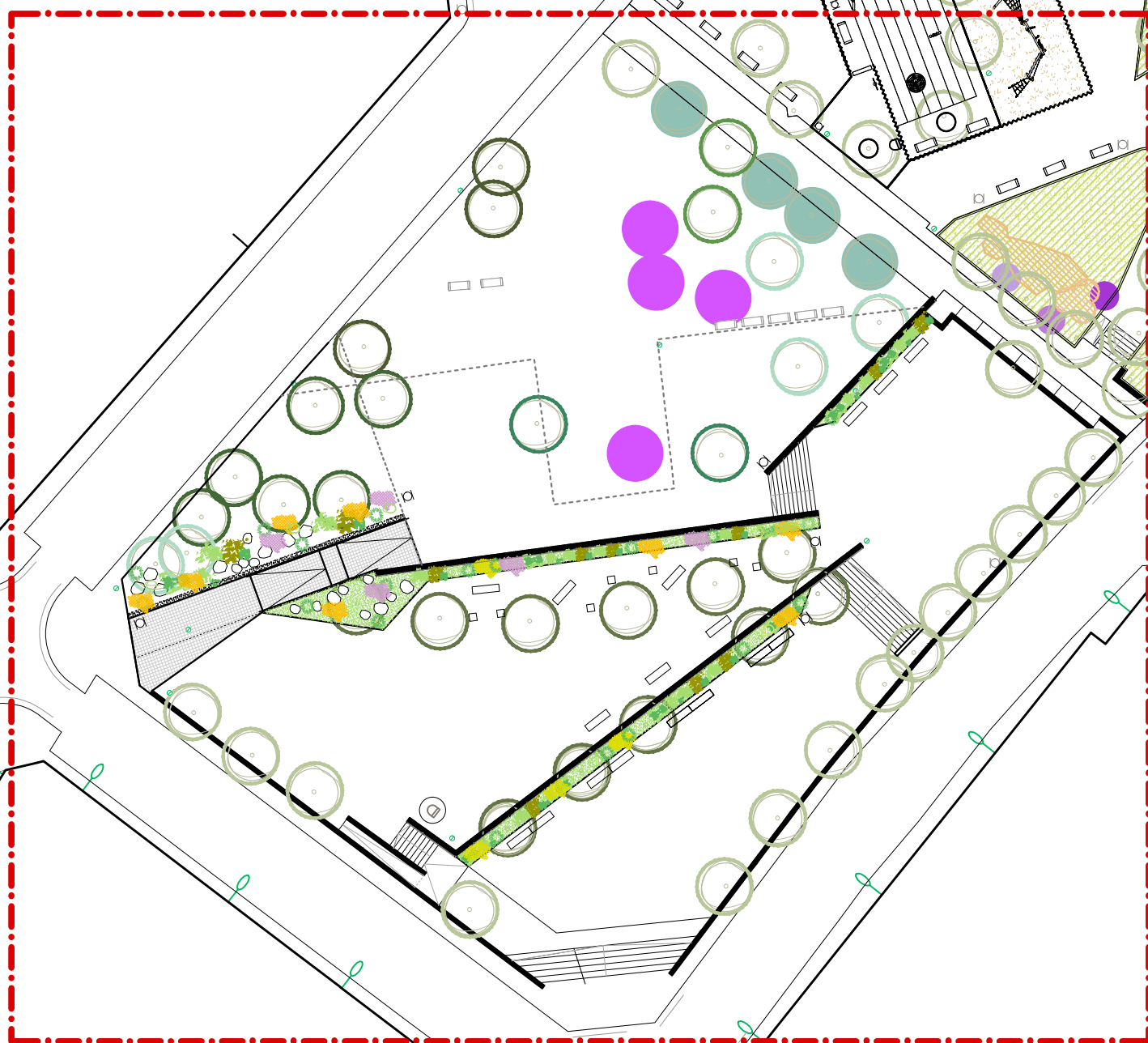

LLEGENDA D'ESPÈCIES. ESTAT ACTUAL

Pac	Arbres: Platanus hispanica	47ut
Cse	Cupressus sempervivens	3ut
Ppi	Pinus pinea	18ut
Fe	Fraxinus excelsior	11ut
Um	Ulmus minor	5ut
Moa	Morus alba	2ut
An	Acer negundo	5ut
Aj	Albizia julibrissin	2ut
Qi	Quercus ilex	6ut
Poa	Populus Alba	1ut
E2	Arbustos: Teucrium fruticans	24,85m ² - 49ut
E3	Abelia x grandiflora	8,60m ² - 17ut
	Gespa	1.046,95m ²
	Despavimentació	798,10m ²

LLEGENDA D'ESPÈCIES. PROPOSTA RENATURA

Bp	Arbres: Bahuinia purpurea	6ut
Cmo	Crataegus monogyna	4ut
Cl	Reforç d'arbustiva P2: 12 m ² Callistemon laevis	(33%) - 5L
Pa	Phillyrea angustifolia	(33%) - 5L
Pgn	Punica granatum nana	(33%) - 3L
	Sauló compactat	798,10m ²
	Reconversió de gespa a pradera	1.046,95m ²

NOUS REFUGIS DE FAUNA

	Caixa niu per a ocells	1ut
--	------------------------	-----

OBJECTE DEL PROJECTE
 MILLORES ELEMENTS DE SEGURETAT

L'ÀMBIT D'ACTUACIÓ DEL PROJECTE ES CONCENTRARÀ A LA PART OEST DE LA PLAÇA. ES BUSCA REPARAR I MILLORAR ELS ELEMENTS DE SEGURETAT EXISTENTS, UTILITZANT UNA SOLUCIÓ COMUNA PER A LES DIFERENTS CASUÍSTIQUES, APORTANT VERD AL PARC.

LA SOLUCIÓ CONSTRUCTIVA ES BASA EN UNA BARANA VEGETADA, QUE VESTEIXI ELS MURS EXISTENTS. A LA VEGADA, ES PREVEU LA SUBSTITUCIÓ DE TOTS ELS COBREMURS (ON S'ACTUA), AMB UNA PEÇA DE FORMIGÓ PREFABRICADA.

DADES GENERALS
 EMPLAÇAMENT
 PLAÇA DE CATALUNYA, CP:08303
 SUPERFÍCIE
 S. PLAÇA: 8015m²
 OBJECTE DEL PROJECTE
 MILLIORS ELEMENTS DE SEGURETAT

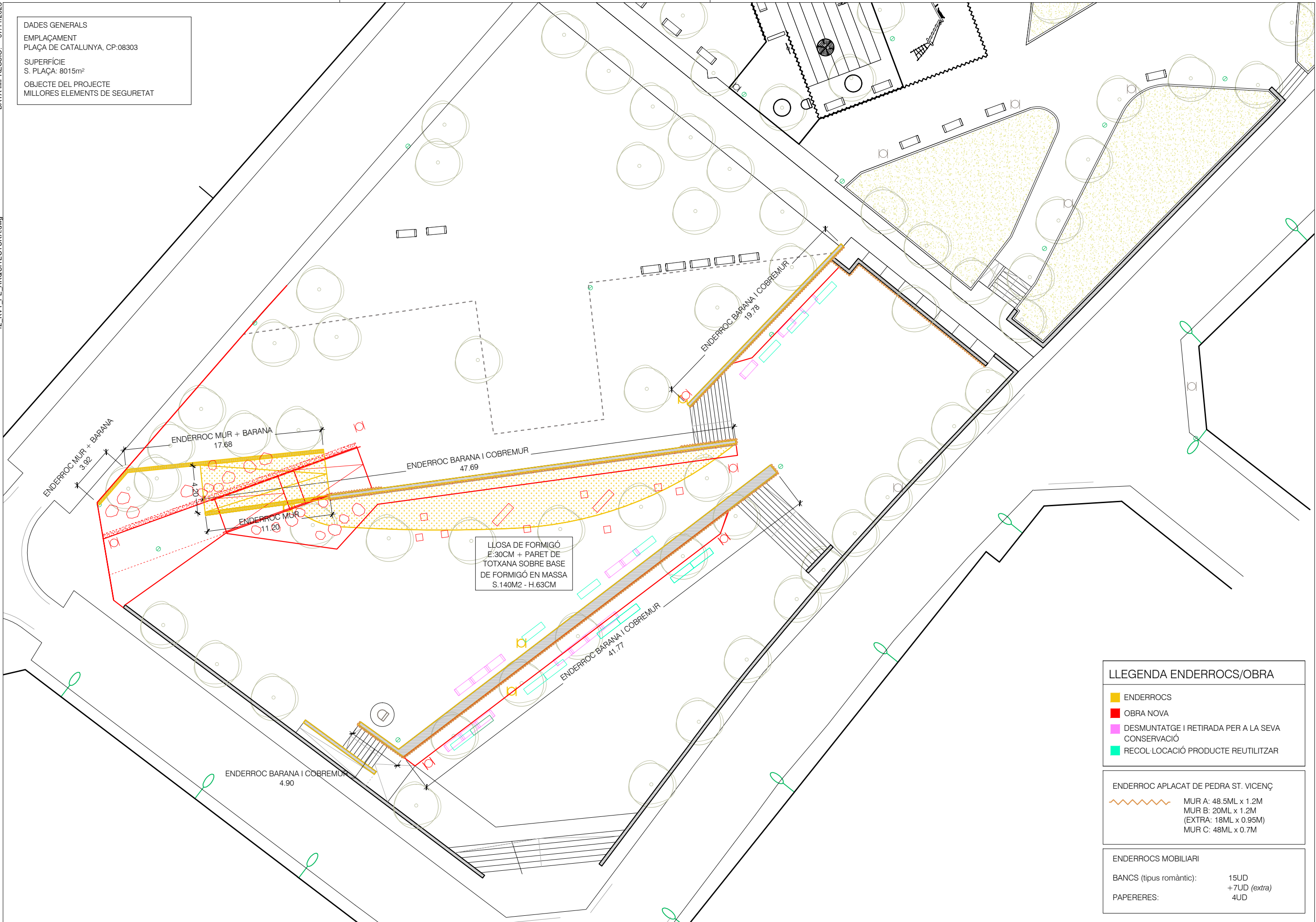

LLOSA DE FORMIGÓ
 E:30CM + PARET DE
 TOTXANA SOBRE BASE
 DE FORMIGÓ EN MASSA
 S.140M2 - H.63CM

LLEENDA ENDERROCS/OBRA

- ENDERROCS
- OBRA NOVA
- DESMUNTATGE I RETIRADA PER A LA SEVA CONSERVACIÓ
- RECOL·LOCACIÓ PRODUCTE REUTILITZAR

ENDERROCS APLACAT DE PEDRA ST. VICENÇ

- ~ MUR A: 48.5ML x 1.2M
- MUR B: 20ML x 1.2M
- (EXTRA: 18ML x 0.95M)
- MUR C: 48ML x 0.7M

ENDERROCS MOBILIARI

BANCS (tipus romàntic):	15UD
	+7UD (extra)
PAPERERES:	4UD

DADES GENERALS
 EMPLAÇAMENT
 PLAÇA DE CATALUNYA, CP:08303
 SUPERFÍCIE
 S. PLAÇA: 8015m²
 OBJECTE DEL PROJECTE
 MILLORES ELEMENTS DE SEGURETAT

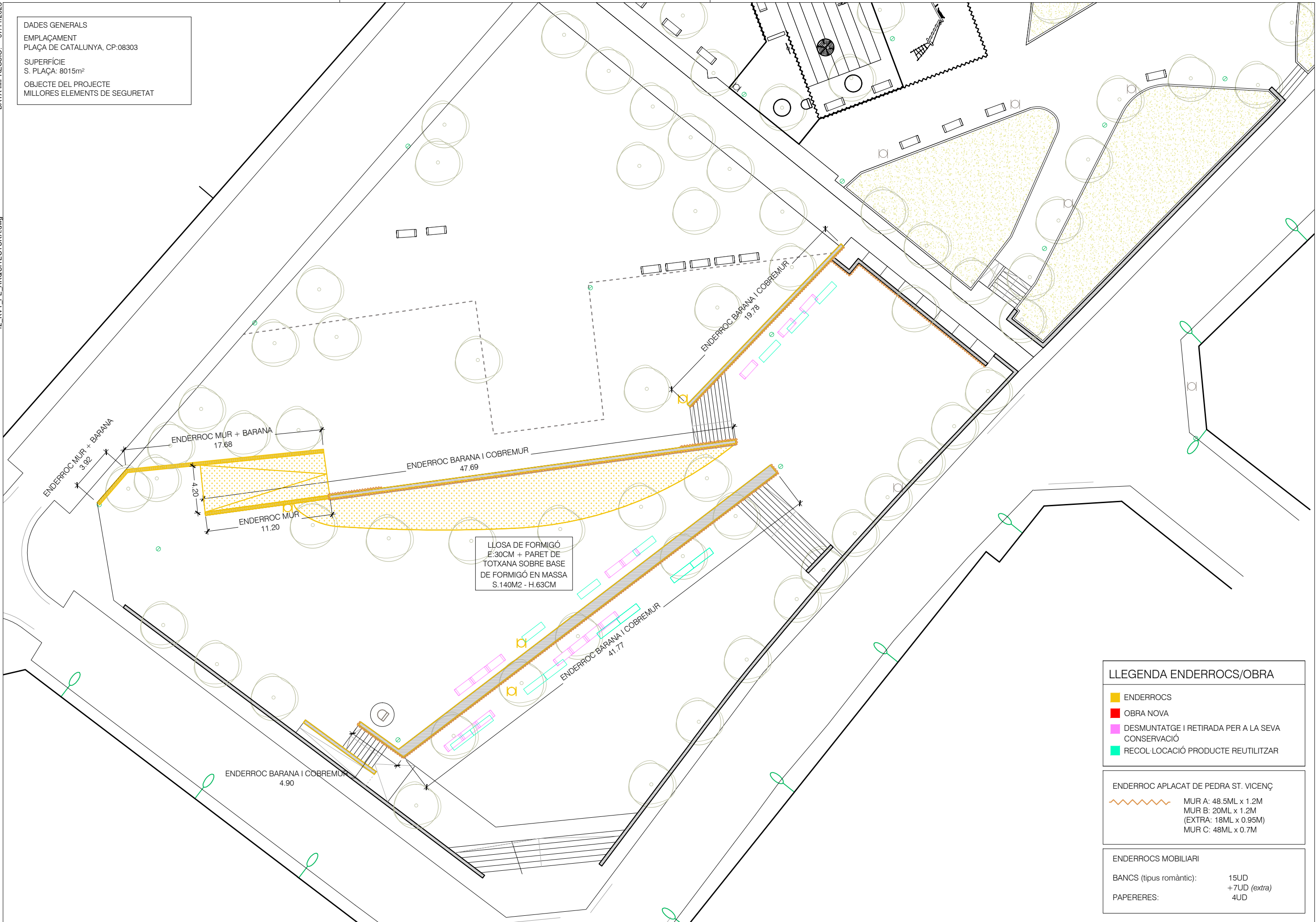

LLOSA DE FORMIGÓ
 E:30CM + PARET DE
 TOTXANA SOBRE BASE
 DE FORMIGÓ EN MASSA
 S.140M2 - H.63CM

LLEGENDA ENDERROCS/OBRA

- ENDERROCS
- OBRA NOVA
- DESMUNTATGE I RETIRADA PER A LA SEVA CONSERVACIÓ
- RECOL·LOCACIÓ PRODUCTE REUTILITZAR

ENDERROC APLACAT DE PEDRA ST. VICENÇ

- ~ MUR A: 48.5ML x 1.2M
- ~ MUR B: 20ML x 1.2M (EXTRA: 18ML x 0.95M)
- ~ MUR C: 48ML x 0.7M

ENDERROCS MOBILIARI

BANCS (tipus romàntic):	15UD
	+7UD (extra)
PAPERERES:	4UD

DADES GENERALS
 EMPLAÇAMENT
 PLAÇA DE CATALUNYA, CP:08303
 SUPERFÍCIE
 S. PLAÇA: 8015m²
 OBJECTE DEL PROJECTE
 MILLORES ELEMENTS DE SEGURETAT

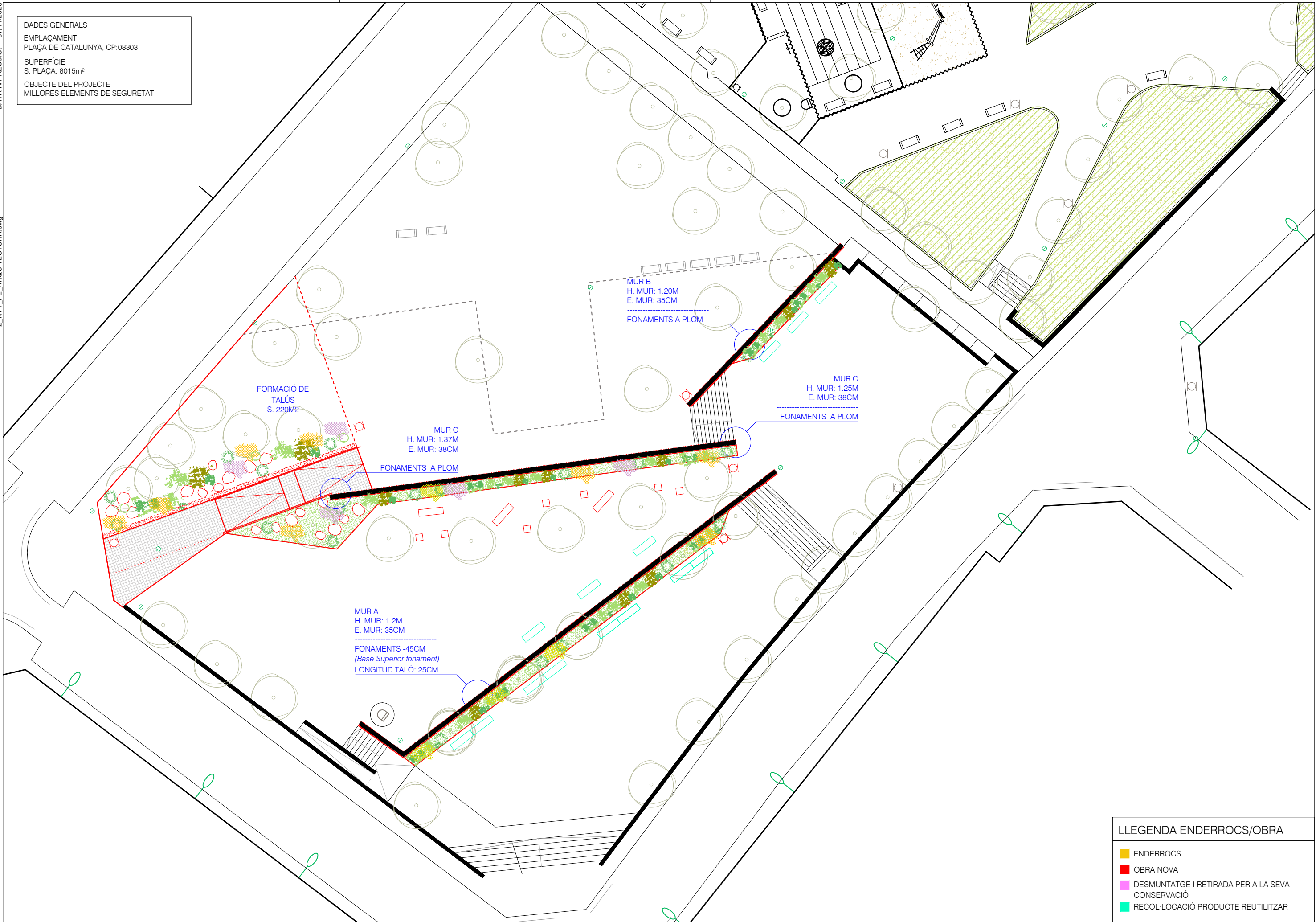

FORMACIÓ DE
 TALÚS
 S. 220M²

MUR C
 H. MUR: 1.37M
 E. MUR: 38CM
 FONAMENTS A PLOM

MUR B
 H. MUR: 1.20M
 E. MUR: 35CM
 FONAMENTS A PLOM

MUR C
 H. MUR: 1.25M
 E. MUR: 38CM
 FONAMENTS A PLOM

MUR A
 H. MUR: 1.2M
 E. MUR: 35CM
 FONAMENTS -45CM
 (Base Superior fonament)
 LONGITUD TALÓ: 25CM

LLEGENDA ENDERROCS/OBRA

- ENDERROCS
- OBRA NOVA
- DESMUNTATGE I RETIRADA PER A LA SEVA CONSERVACIÓ
- RECOL·LOCACIÓ PRODUCTE REUTILITZAR

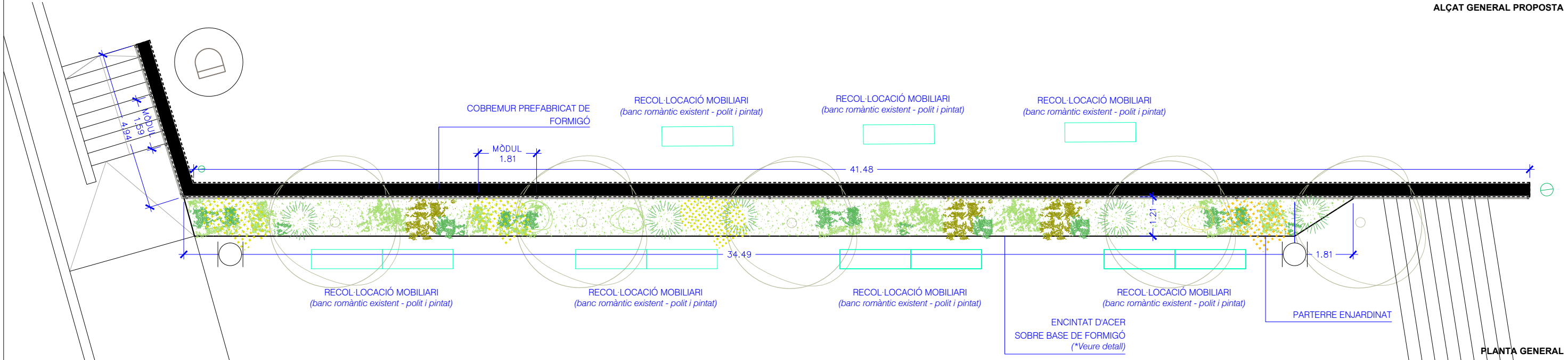
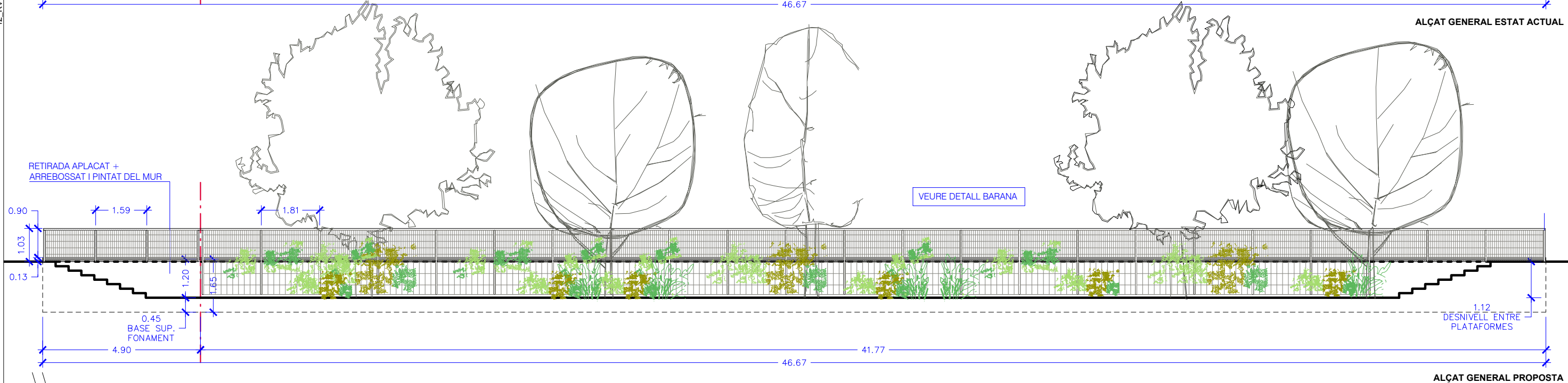
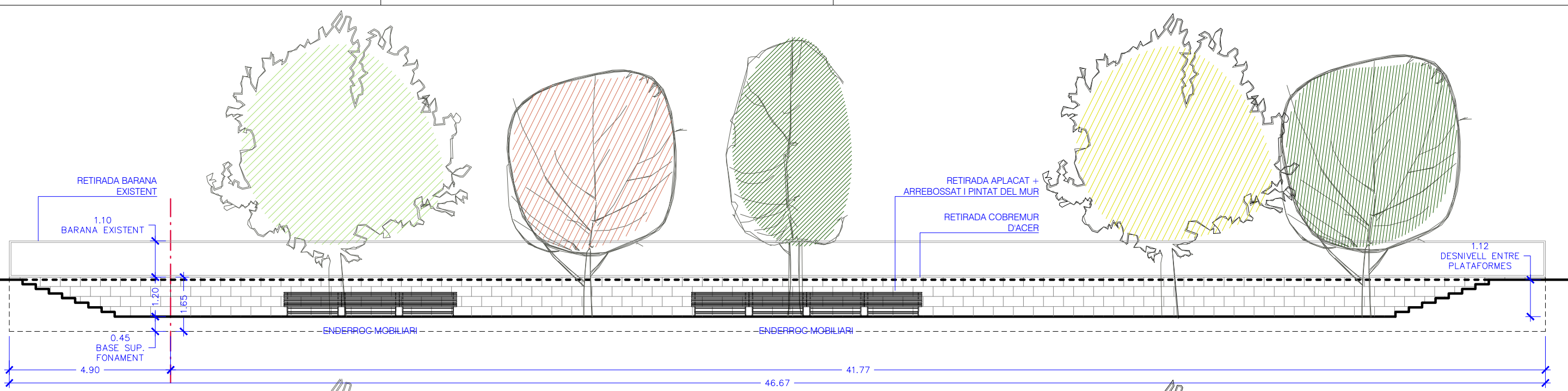

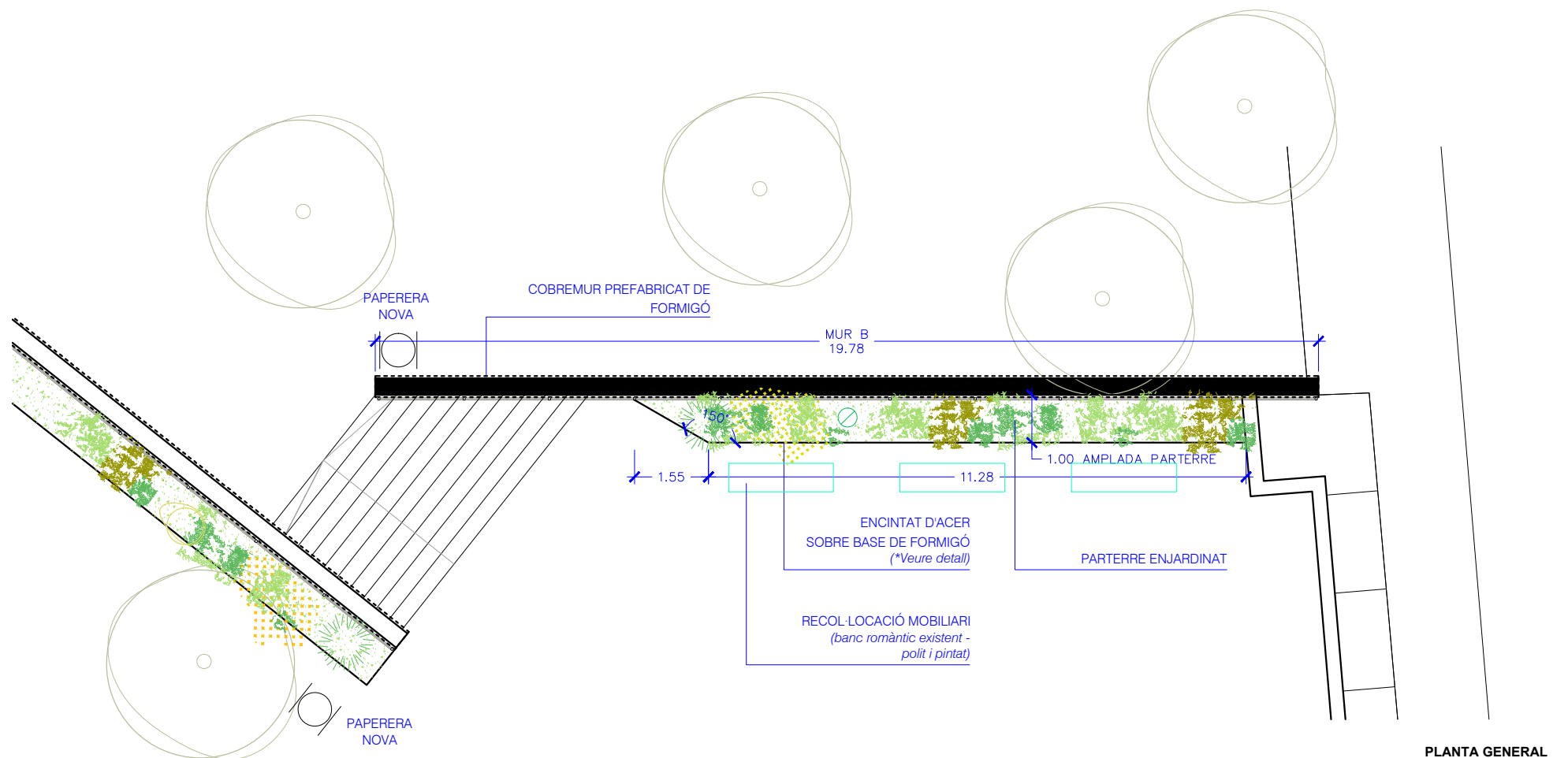
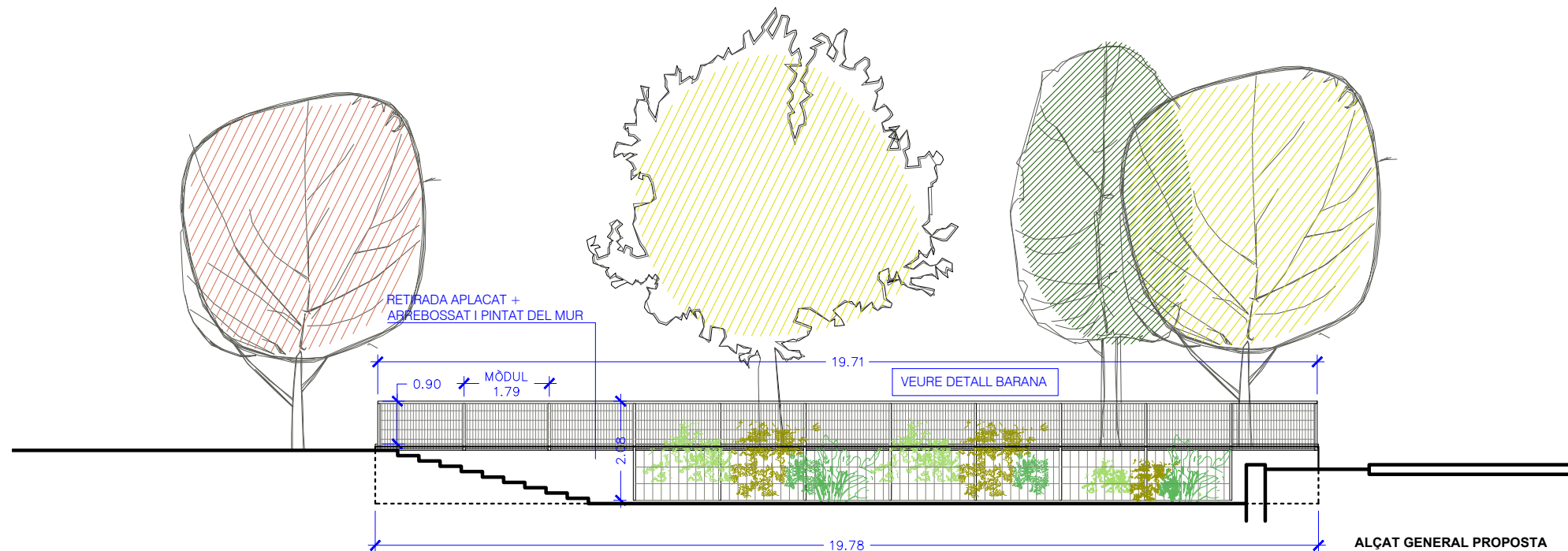
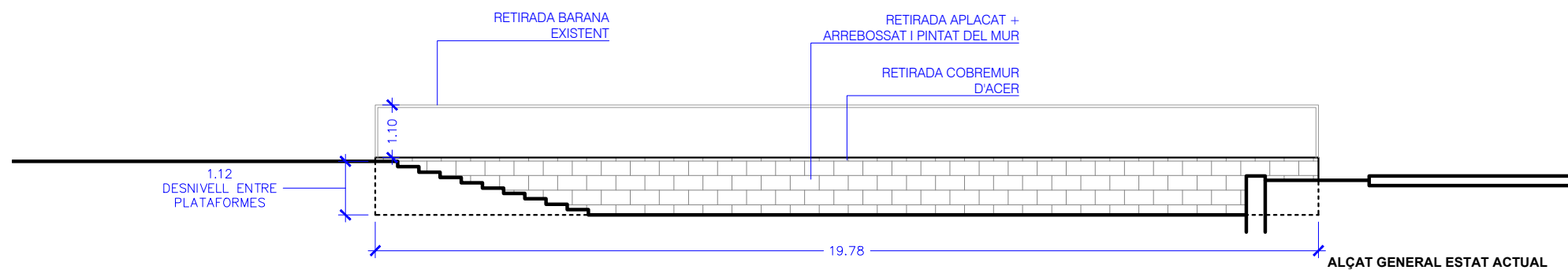

PLANTA GENERAL

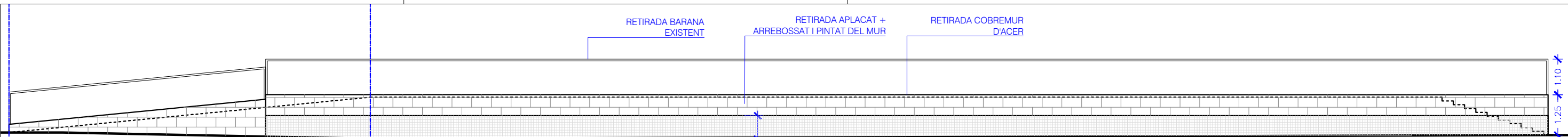

ALÇAT GENERAL ESTAT ACTUAL

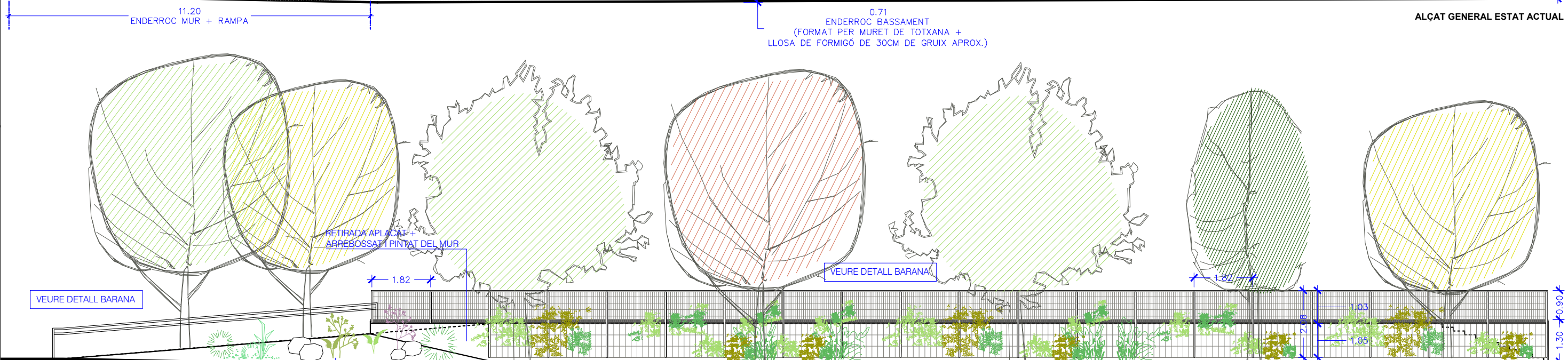

ALÇAT GENERAL PROPOSTA

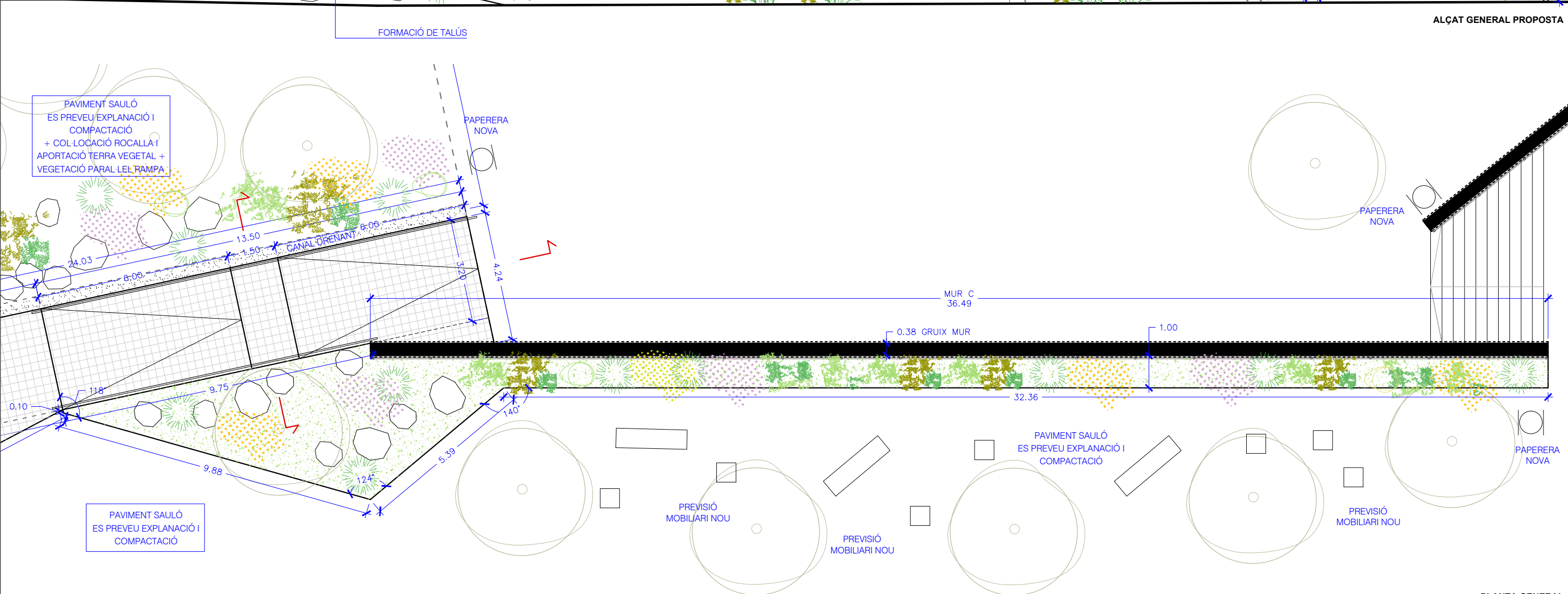

PLANTA GENERAL

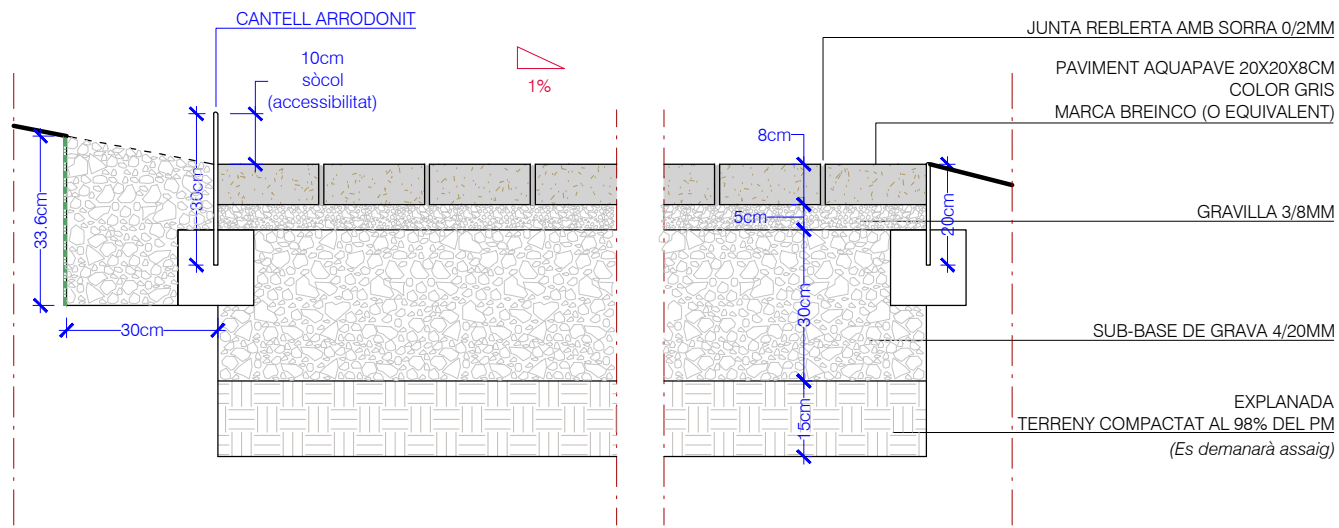

DETALL RAMPA_E 1:15

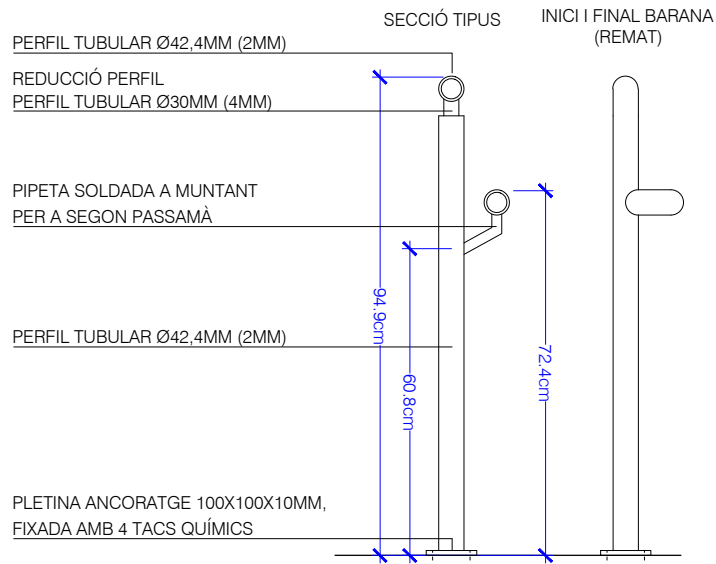
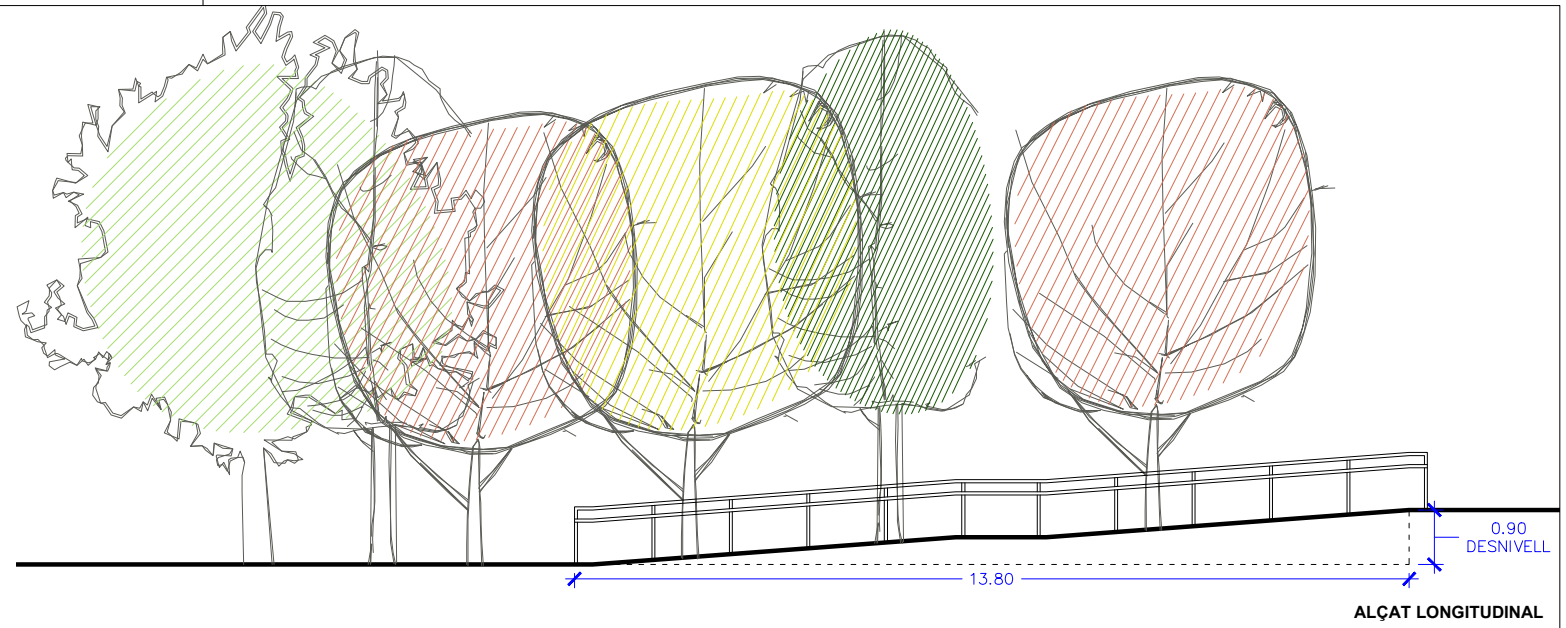

ALÇAT LATERAL_E 1:15

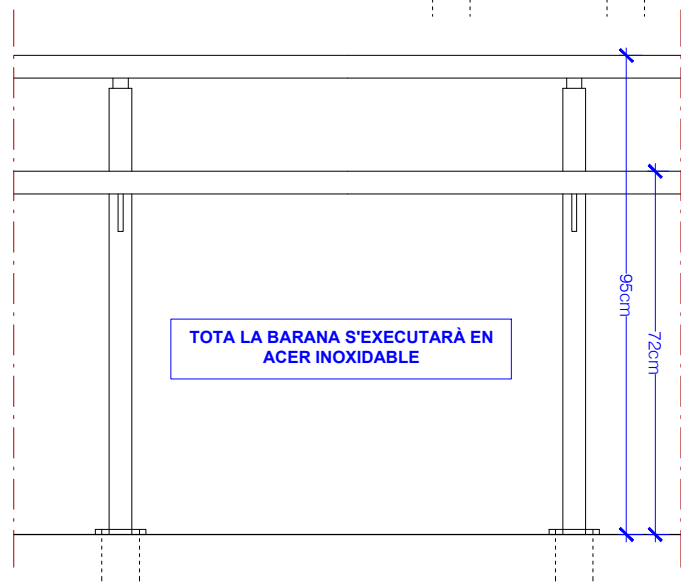

ALÇAT FRONTAL_E 1:15

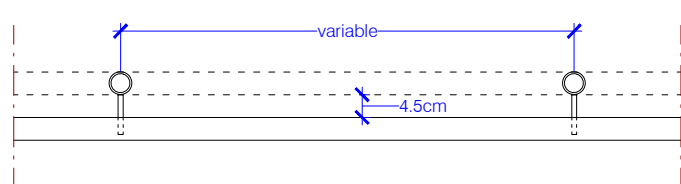

PLANTA_E 1:15

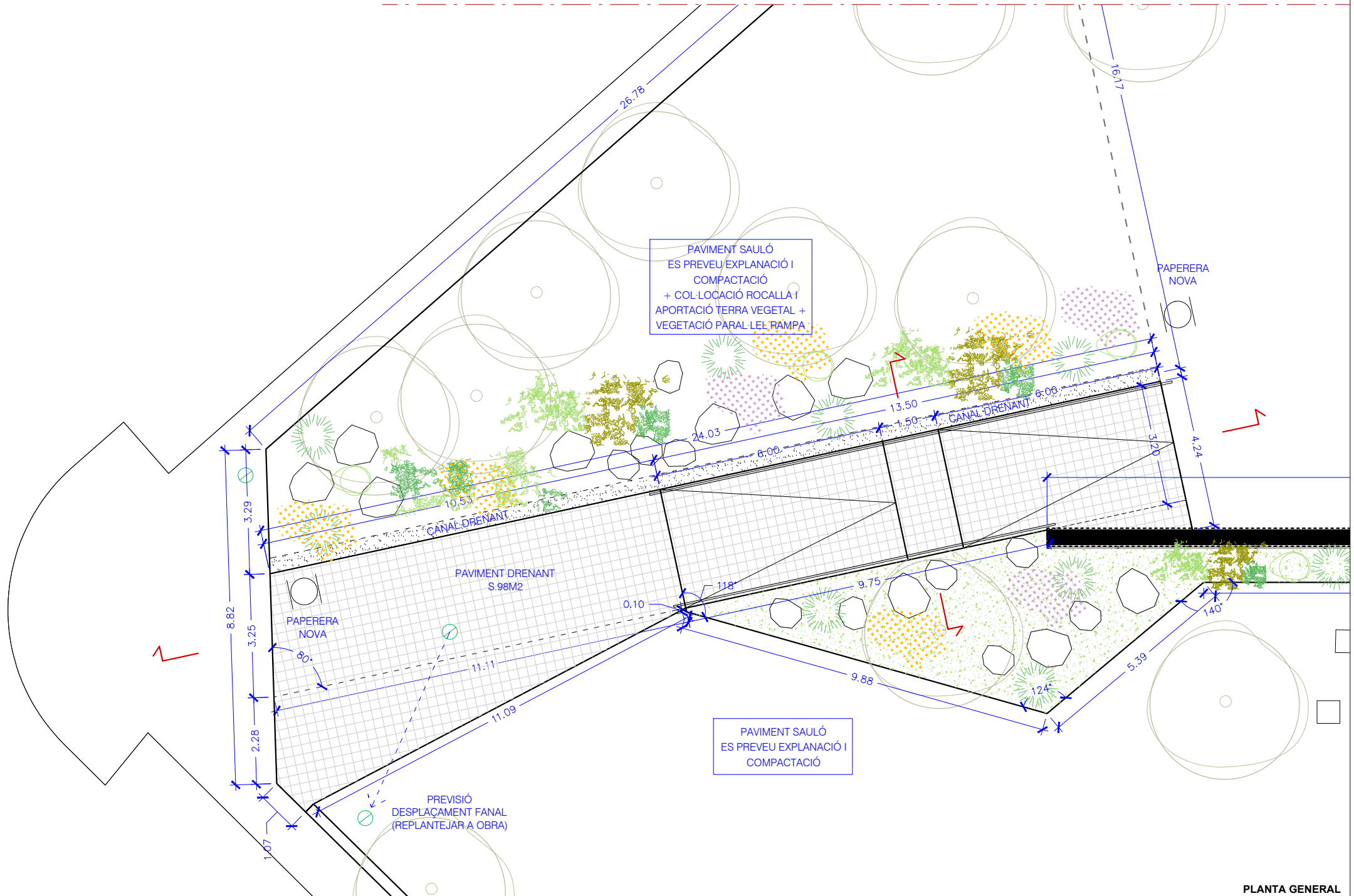

PLANTA GENERAL

NOTA:
 - TOT L'ACER SERÀ INOXIDABLE MATE
 - LA SOLUCIÓ TÉ UNA DOBLE FUNCIÓ, DONAR-LI UN NOU ACABAT ALS MURS EXISTENTS (QUE ES TROBEN DEGRADATS, AMB PECES TRENCADES, PINTADES), APORTANT VERD AL PARC, I SEPARANT LA BARANA/ESTRUCTURA DE L'ACCIÓ DELS ORINS DELS GOSSOS PER TAL DE GARANTIR I FACILITAR UN MILLOR MANTENIMENT.

Sistema Babylon

- ELECCIÓN CREATIVA**
AMPLIA SELECCIÓN DE PLANTAS Y SOPORTES
- DURABILIDAD DEL SISTEMA:**
ACERO INOXIDABLE
- ALTURA:**
DE 1 METRO A MÁS DE 10 METROS
- DENSIDAD DE PLANTACIÓN:**
3 PLANTAS TREPADORAS
3 PLANTAS VIVACES
por metro lineal

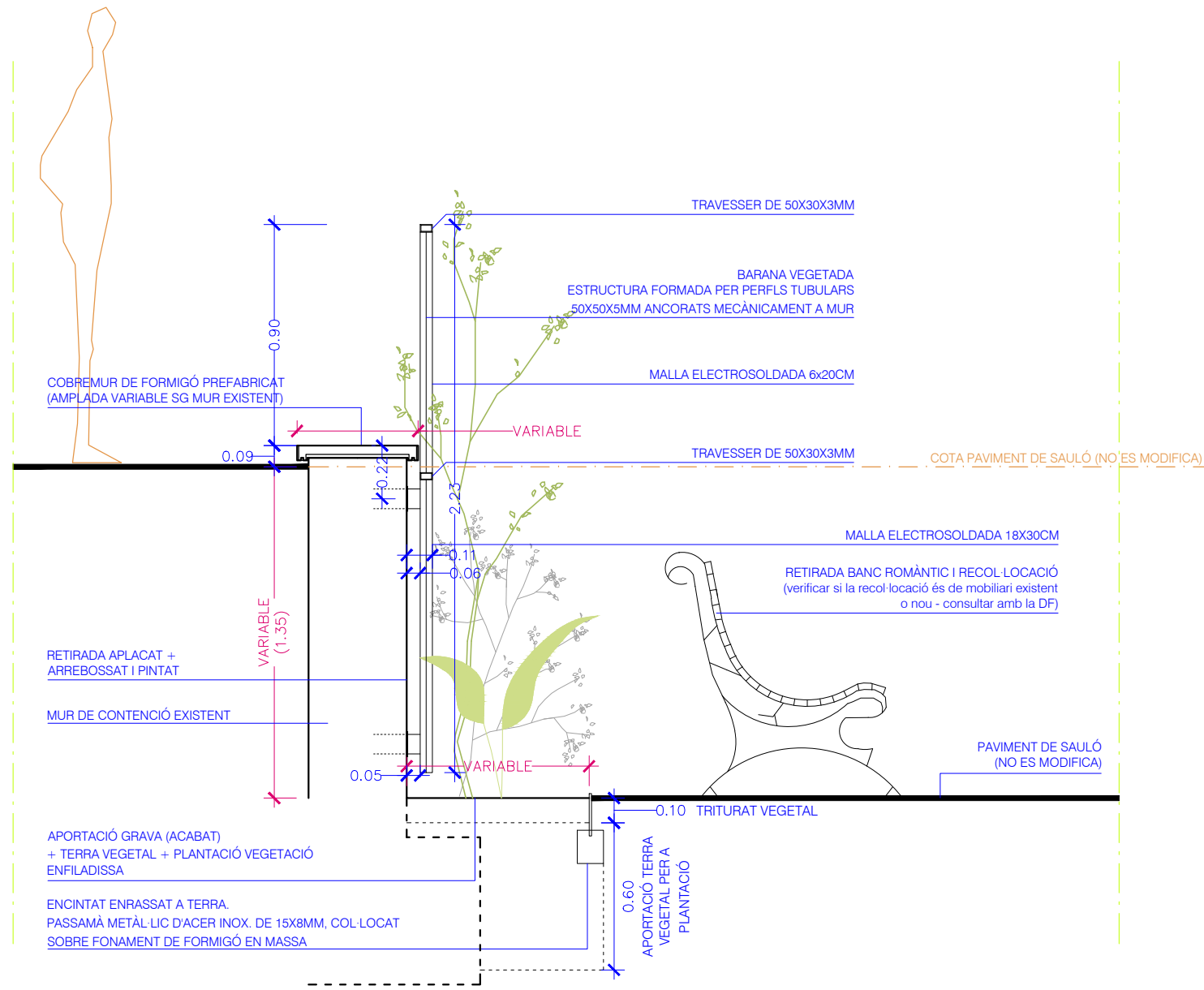
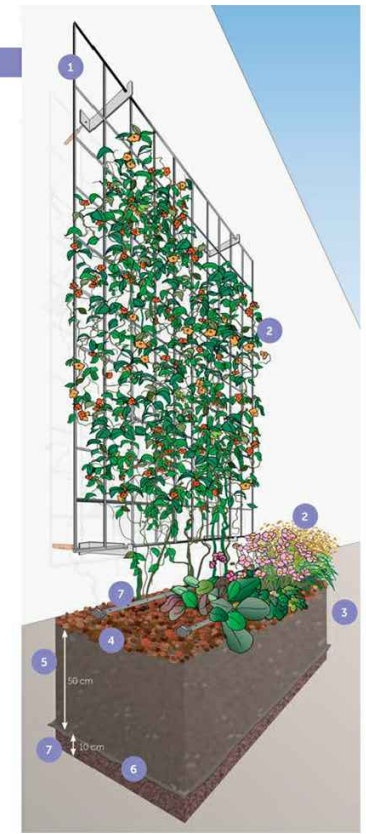

SECCIÓ TRANSVERSALTIPUS

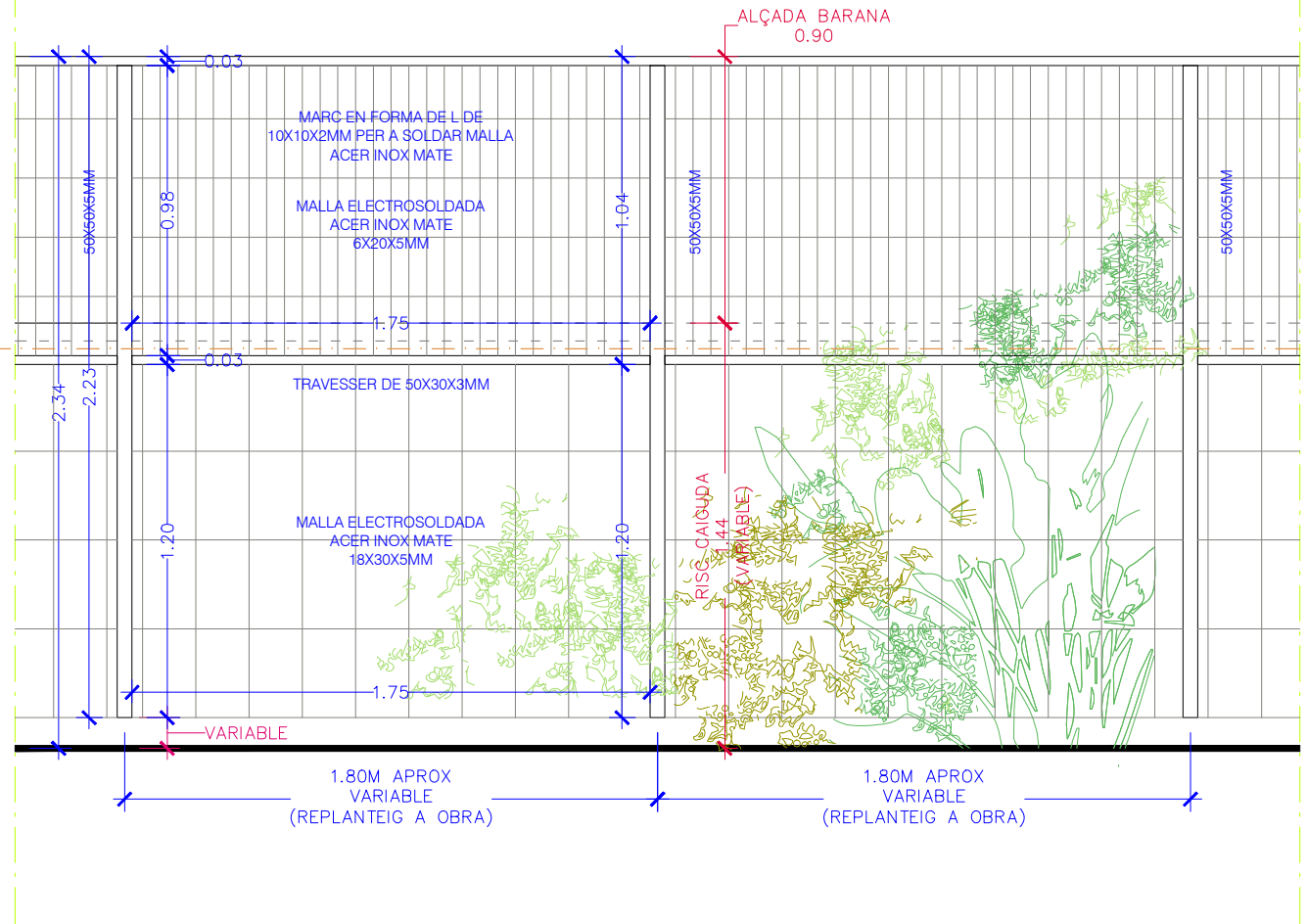

ALÇAT

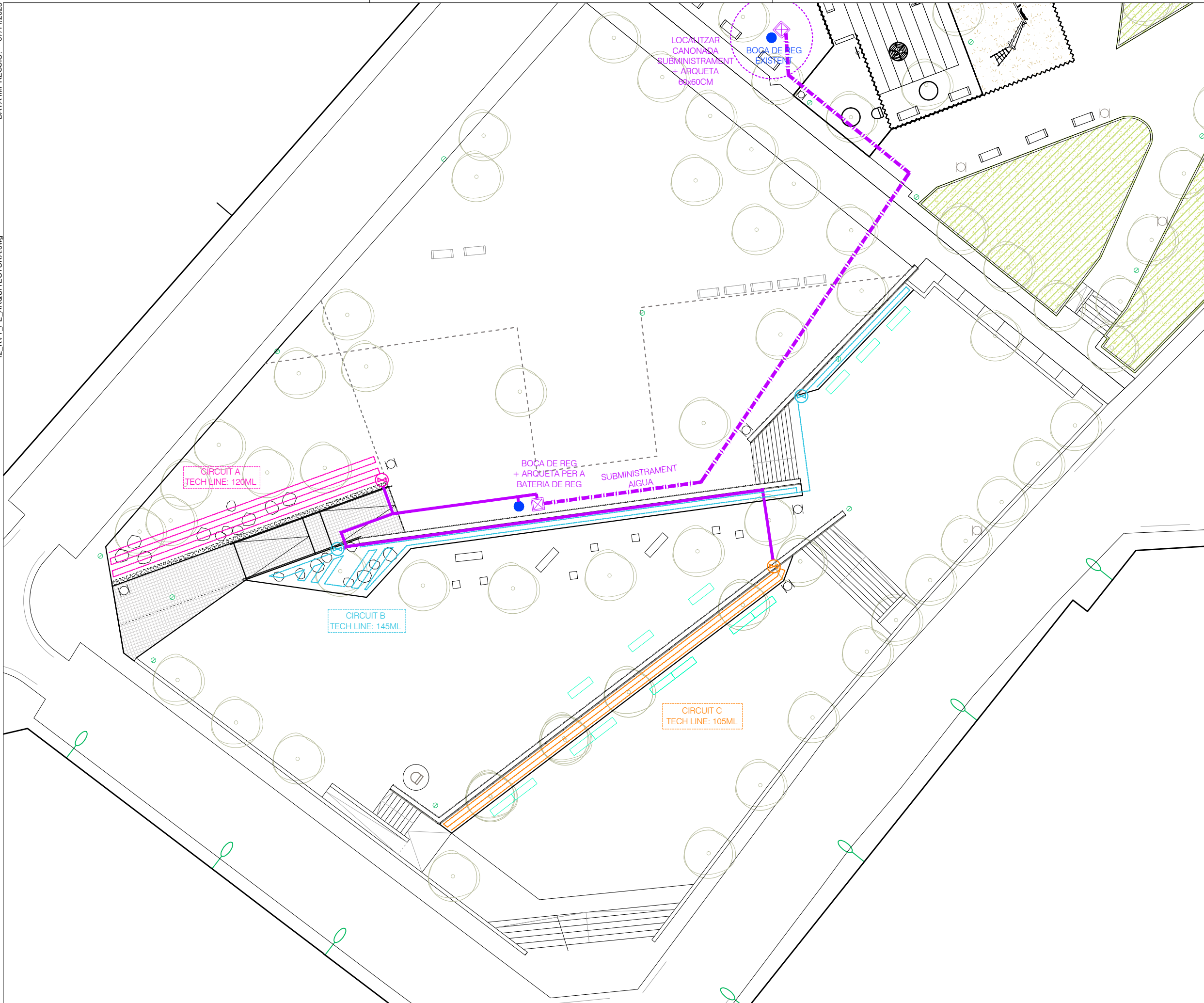

LLEGGENDA REG	
	BOCA DE REG MODEL: T. Madrid 1 1/2" S/ER45 amb pany negre de fundició + racord barcelona de 1 1/2" i tancament AMIDAMENT: 1ud
	ARQUETA DE REGISTRE AMB TAPA CEGA Dimensions suficients per a la col·locació del comptador i el picatge.
	PE Ø50 (8.000L/H) - 10atmòsferes
	PE Ø25 per a ramal (2.000L/H) - 10atmòsferes

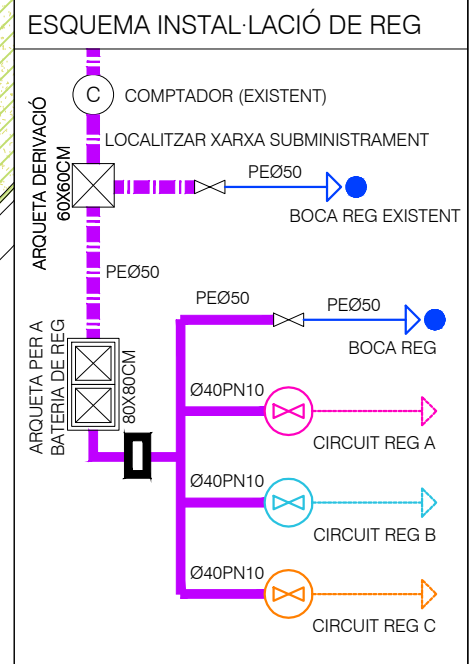

LLEGGENDA	
	COMPTADOR (sg companyia AMSA) - EXISTENT
	ARQUETA DE REGISTRE (tamany arqueta s'especifica plànols)
	BATERIA DE REG ELECTROVÀLVULA - 9V (Latch) 4 SORTIDES (cadascuna disposa d'un regulador de pressió amb manòmetre de glicerina) TAMANY ARQUETA 80X160CM
	SISTEMA TELEGESTIÓ EQUIP REPETIDOR RF + EQUIP PROGRAMADOR AMB 4 SORTIDES LATCH
	CLAU DE PAS
	ARQUETA PVC PER A CLAU DE PAS (Possibilitat de sectoritzar reg)
	CIRCUIT REG - TECHLINE

NOTA:

- Els models i les característiques de tots els elements s'especificuen al pressupost annex al projecte. S'haurà de col·locar el model escollit o equivalent.
- S'adjunten fixes tècniques

DIII PC PLEC DE CONDICIONS

B MATERIALS I COMPOSTOS**B0 MATERIALS BÀSICS****B01 LÍQUIDS****B011- AIGUA****0.- ELEMENTS QUE CONTEMPLA EL PLEC****B011-05ME.****1.- DEFINICIÓ I CONDICIONS DELS ELEMENTS**

Aigües utilitzades per algun dels usos següents:

- Confecció de formigó
- Confecció de morter
- Confecció de pasta de guix
- Reg de plantacions
- Conglomerats de grava-ciment, terra-ciment, grava-emulsió, etc.
- Humectació de bases o subbases
- Humectació de peces ceràmiques, de ciment, etc.

CARACTERÍSTIQUES GENERALS:

Poden ser utilitzades les aigües potables i les sancionades com a acceptables per la pràctica.

Es poden utilitzar aigües de mar o salines anàlogues per a la confecció o curat de formigons sense armadura. Per a la confecció de formigó armat o pretensat es prohibeix l'ús d'aquestes aigües, tret del cas que es facin estudis especials.

Es podrà utilitzar aigua reciclada provinent del rentat dels camions formigonera a la pròpia central de formigó, sempre que compleixi les especificacions anteriors i la seva densitat sigui $\leq 1,3 \text{ g/cm}^3$ i la densitat total sigui $\leq 1,1 \text{ g/cm}^3$

L'aigua a utilitzar tant en el curat com en la pastada del formigó, no ha de contenir cap substància perjudicial en quantitats que puguin afectar a les propietats del formigó o a la protecció de l'armat.

Si ha d'utilitzar-se per a la confecció o el curat de formigó o de morters i no hi ha antecedents de la seva utilització o aquesta presenta algun dubte s'haurà de verificar que aconsegueix totes aquestes característiques:

- Exponent d'hidrogen pH (UNE 83952): ≥ 5
 - Total de substàncies dissoltes (UNE 83957): $\leq 15 \text{ g/l}$ (15.000 ppm)
 - Sulfats, expressats en SO_4^- (UNE 83956) - Ciment tipus SR, SRC: $\leq 5 \text{ g/l}$ (5.000 ppm) - Altres tipus de ciment: $\leq 1 \text{ g/l}$ (1.000 ppm)
 - Ió clor, expressat en Cl- (UNE 83958) - Aigua per a formigó pretensat: $\leq 1 \text{ g/l}$ (1.000 ppm) - Aigua per a formigó armat: $\leq 2 \text{ g/l}$ - Aigua per a formigó en massa amb armadura de fissuració: $\leq 2 \text{ g/l}$
 - Hidrats de carboni (UNE 83959) : 0
 - Substàncies orgàniques solubles en èter (UNE 83960): $\leq 15 \text{ g/l}$ (15.000 ppm)
- Àlcalis Na_2O : $\geq 1,5 \text{ g/l}$

Ió clor total aportat per components d'un formigó no pot superar:

- Pretensat: $\leq 0,2\%$ pes de ciment
- Armat: $\leq 0,4\%$ pes de ciment
- En massa amb armadura de fissuració: $\leq 0,4\%$ pes de ciment

2.- CONDICIONS DE SUBMINISTRAMENT I EMMAGATZEMATGE

Subministrament i emmagatzematge: De manera que no s'alterin les seves condicions.

3.- UNITAT I CRITERI D'AMIDAMENT

Unitat d'amidament: la indicada a la descripció de l'element

Criteri d'amidament: quantitat necessària subministrada a l'obra

4.- NORMATIVA DE COMPLIMENT OBLIGATORI

Real Decreto 470/2021, de 29 de junio, por el que se aprueba el Código Estructural.

5.- CONDICIONS DE CONTROL DE RECEPCIÓ**OPERACIONS DE CONTROL:**

Abans de l'inici de l'obra i si no es tenen antecedents de l'aigua que es vol utilitzar, o es tenen dubtes, s'ha d'analitzar l'aigua per determinar:

- Exponent d'hidrogen pH (UNE 83952)
- Contingut de substàncies dissoltes (UNE 83957)

Servei de Projectes i Obres

Direcció d'Equipaments i Espais Públics

Àrea d'Ecologia urbana

- Contingut de sulfats, expressats en SO₄ (UNE 83956)

Contingut en ió clor Cl⁻ (UNE 83958)

- Contingut d'hidrats de carboni (UNE 83959)

- Contingut de substàncies orgàniques solubles en èter (UNE 83960)

En cas d'utilitzar aigua potable de la xarxa de subministrament, no serà obligatori realitzar els assajos anteriors.

En altres casos, la DF o el Responsable de la recepció en el cas de centrals de formigó preparat o de prefabricats, s'ha de disposar la realització dels assajos en laboratoris contemplats en l'apartat 78.2.2.1, per tal de comprovar el compliment de les especificacions de l'article 29 del CODI ESTRUCTURAL.

CRITERIS DE PRESA DE MOSTRES:

Els controls s'han de realitzar segons les instruccions de la DF i el CODI ESTRUCTURAL, realitzant-se la presa de mostres segons la UNE 83951.

INTERPRETACIÓ DE RESULTATS I ACTUACIONS EN CAS D'INCOMPLIMENT:

No s'ha d'acceptar l'aigua que no compleixi les especificacions, ni per a l'amasat ni per al curat.

B0 MATERIALS BÀSICS**B01 LÍQUIDS****B017- DISSOLVENT****0.- ELEMENTS QUE CONTEMPLA EL PLEC****B017-05MM.****1.- DEFINICIÓ I CONDICIONS DELS ELEMENTS**

Dissolvent capaç d'eliminar restes de greixos i altres brutícies de la superfície dels tubs de PVC.

CARACTERÍSTIQUES GENERALS:

No ha de produir danys a la superfície del tub, ni als adhesius dels junts.

No ha de deixar residus ni olors permanents després de la seva aplicació.

2.- CONDICIONS DE SUBMINISTRAMENT I EMMAGATZEMATGE

Subministrament: En envasos tancats hermèticament, sense alteracions, i amb una etiqueta amb les següents dades:

- Designació comercial

- Tipus de dissolvent

- Referència a normatives que compleix

- Instruccions d'ús

- Exigències d'acord amb la normativa vigent de Seguretat i Higiene al Treball, referents a l'ús i emmagatzematge

- Data de caducitat

Emmagatzematge: D'acord amb les instruccions del fabricant, en recintes tancats, protegits de l'acció directe del sol o altres fonts de calor i flames, i ventilats.

3.- UNITAT I CRITERI D'AMIDAMENT

Unitat d'amidament: la indicada a la descripció de l'element

Criteri d'amidament: quantitat necessària subministrada a l'obra

4.- NORMATIVA DE COMPLIMENT OBLIGATORI

No hi ha normativa de compliment obligatori.

B0 MATERIALS BÀSICS**B03 GRANULATS****B036- GRAVA DE GRANULAT RECICLAT**

0.- ELEMENTS QUE CONTEMPLA EL PLEC

B036-21CF.

1.- DEFINICIÓ I CONDICIONS DELS ELEMENTS

Granulats utilitzats per a algun dels usos següents:

- Confecció de formigons
- Confecció de barreges grava-ciment per a paviments
- Material per a drenatges
- Material per a paviments

El seu origen pot ser:

- Granulats procedents del reciclatge de residus de la construcció o demolicions, provinents d'una planta legalment autoritzada per al tractament d'aquests residus

Els granulats procedents del reciclatge d'enderrocs de la construcció que s'han considerat són els següents:

- Granulats reciclats provinents de construcció de maó
- Granulats reciclats provinents de formigó
- Granulats reciclats mixtes
- Granulats reciclats prioritàriament naturals

CARACTERÍSTIQUES GENERALS:

El contractista ha de sotmetre a l'aprovació de la DF les pedreres o dipòsits d'on s'han d'obtenir els àrids, aportant tots els elements justificatius que cregués convenients o que li fossin requerits pel Director d'Obra, entre d'altres:

- Classificació geològica.
- Estudi de morfologia.
- Aplicacions anteriors.

La DF ha de poder refusar totes aquelles procedències que, al seu criteri, obligarien a un control massa freqüent dels materials que se n'extraguessin.

CARACTERÍSTIQUES GENERALS DELS GRANULATS RECICLATS

Els granulats procedents de reciclatge d'enderrocs no han de contenir en cap cas restes provinents de construccions amb patologies estructurals, com ara ciment aluminós, granulats amb sulfurs, sílice amorfa o corrosió de les armadures.

Els grànuls han de tenir forma arrodonida o polièdrica.

La composició granulomètrica ha de ser l'adequada al seu ús i ha de ser la que es defineix a la partida d'obra en què intervingui o, si no hi consta, la que estableixi explícitament la DF.

Han de ser nets, resistents i de granulometria uniforme.

No han de tenir pols, brutícia, argila, margues o d'altres matèries estranyes.

Diàmetre mínim: 98% retintut tamís 4 (UNE-EN 933-2)

Els àrids reciclats hauran de complir amb les especificacions de l'article 30 del CODI ESTRUCTURAL. A més, els que provinquin de formigons estructurals sans, o de resistència elevada, han de ser adequats per a la fabricació de formigó reciclat estructural, complint una sèrie de requisits:

- Dimensió mínima permesa = 4 mm
- Terrossos d'argila per a un formigó amb menys del 20% d'àrid reciclat: $\leq 0,6\%$
- Terrossos d'argila per a un formigó amb 100% d'àrid reciclat: $\leq 0,25\%$
- Absorció d'aigua per a un formigó amb menys del 20% d'àrid reciclat: $\leq 7\%$
- Absorció d'aigua per a un formigó amb més del 20% d'àrid reciclat: $\leq 5\%$
- Coeficient de Los Ángeles: ≤ 40
- Continguts màxims d'impureses: - Material ceràmic: $\leq 5\%$ del pes - Partícules lleugeres: $\leq 1\%$ del pes - Asfalt: $\leq 1\%$ del pes - Altres: $\leq 1,0\%$ del pes

En els valors de les especificacions no citades, es mantenen els establerts en l'article 30 del CODI ESTRUCTURAL.

GRANULATS PROCEDENTS DE RECICLATGE DE RESIDUS DE LA CONSTRUCCIÓ I DEMOLICIONS:

El material ha de procedir d'una planta autoritzada legalment per al tractament de residus de la construcció.

El material no ha de ser susceptible de cap mena de meteorització o d'alteració física o química sota les condicions més desfavorables que presumiblement es puguin donar al lloc d'utilització.

Servei de Projectes i Obres

Direcció d'Equipaments i Espais Públics
Àrea d'Ecologia urbana

No han de donar lloc, amb l'aigua, a dissolucions que puguin causar danys a estructures, capes de ferms, o contaminar el sòl o corrents d'aigua.

GRANULATS RECICLATS PROVINENTS DE CONSTRUCCIÓ DE MAÓ:

El seu origen ha de ser construccions de maó, amb un contingut final de ceràmica superior al 10% en pes.

Contingut de maó + morters + formigons: $\geq 90\%$ en pes

Contingut d'elements metàl·lics: Nul

Ús admissible: Reblerts per a drenatges i protecció de cobertes

GRANULATS RECICLATS PROVINENTS DE FORMIGONS:

El seu origen ha de ser de construccions de formigó, sense barreja d'altres enderroc.

Contingut de formigó: $> 95\%$

Contingut d'elements metàl·lics: Nul

Ús admissible:

- Drenatges
- Formigons de resistència característica ≤ 20 N/mm²
- Protecció de cobertes
- Bases i subbases de paviments

GRANULATS RECICLATS MIXTES:

El seu origen ha de ser enderroc de construccions de maó i formigó, amb una densitat dels elements massissos > 1600 kg/m³.

Contingut de ceràmica: $\leq 10\%$ en pes

Contingut total de matxuca de formigó + maó + morter: $\geq 95\%$ en pes

Contingut d'elements metàl·lics: Nul

Ús admissible:

- Drenatges
- Formigons en massa

GRANULATS RECICLATS PRIORITARIAMENT NATURALS:

Granulats obtinguts de pedrera amb incorporació d'un 20% de granulats reciclats provinents de formigó.

Ús admissible:

- Drenatges i formigons.
- S'han considerat les següents utilitzacions de les graves:
- Per a confecció de formigons
 - Per a drens
 - Per a paviments
 - Per a confecció de mesclures grava-ciment tipus GC-1 o GC-2

GRAVA PER A LA CONFECCIÓ DE FORMIGONS:

Es denomina grava a la barreja de les diferents fraccions de granulat gruixut que s'utilitzen per a la confecció del formigó

Designació: d/D - IL - N

d/D: Fracció granulomètrica, d tamany mínim i D tamany màxim

IL: Presentació, R rodat, T triturat (matxuqueig) i M barreja

N: Naturalesa de l'àrid (C, calcari; S, silici; G, granític; O, ofita; B, basalt; D, dolomític; Q, traquita; I, fonolita; V, varis; A, artificial i R, reciclat

La grandària màxima D d'un granulat gruixut (grava) utilitzat per a la confecció de formigó serà menor que les següents dimensions:

- 0,8 de la distància lliure horitzontal entre beines o armadures que formin grup, o entre un parament de la peça i una beina o armadura que formi un angle $>45^\circ$ (amb la direcció de formigonat)
 - 1,25 de la distància entre un parament de la peça i una beina o armadura que formi un angle $\leq 45^\circ$ (amb la direcció de formigonat)
 - 0,25 de la dimensió mínima de la peça que es formigona amb les excepcions següents: - Lloses superiors de sostres, amb TMA $< 0,4$ del gruix mínim - Peces d'execució molt curosa i elements en els que l'efecte de la paret de l'encofrat sigui reduït (sostres encofrats a una sola cara), amb TMA $< 0,33$ del gruix mínim
- Quan el formigó passi entre varies armadures, l'àrid gruixut serà el mínim valor entre el primer punt i el segon del paràgraf anterior.

Tot el granulat ha de ser d'una mida inferior al doble del límit més petit aplicable a cada cas.

Contingut de matèria orgànica (UNE-EN 1744-1): Color més clar que el patró

Fins que passen pel tamís 0,063 (UNE-EN 933-2):

- Per a graves calcàries i granítiques: $\leq 1,5\%$ en pes
- Granulats, reciclats de formigó o prioritariament naturals: $< 3\%$
- Per a granulats reciclats mixtos: $< 5\%$

L'índex de llenques per a un granulat gruixut segons UNE-EN 933-3: $\leq 35\%$

Servei de Projectes i Obres

Direcció d'Equipaments i Espais Públics
Àrea d'Ecologia urbana

Material retingut pel tamís 0,063 (UNE-EN 933-2) i que sura en un líquid de pes específic 20 kN/m³ (UNE EN 1744-1):

- Granulats naturals \leq 1% en pes

Compostos de sofre expressats en SO₃ i referits a granulat sec (UNE-EN 1744-1):

- Granulats naturals: \leq 1% en pes

- Granulats d'escòries siderúrgiques: \leq 2% en pes

- Granulats reciclats mixtos: \leq 1% en pes

- Granulats amb sulfurs de ferro oxidables en forma de pirrotina: \leq 0,1% en pes

- Altres granulats: \leq 0,4% en pes

Sulfats solubles en àcids, expressats en SO₃ i referits a granulat sec (UNE-EN 1744-1):

- Granulats naturals: \leq 0,8% en pes

- Granulats d'escòries siderúrgiques: \leq 1% en pes

Clorurs expressats en Cl- i referits a granulat sec (UNE-EN 1744-1):

- Formigó armat o en massa amb armadura de fissuració: \leq 0,05% en massa

- Formigó pretesat: \leq 0,03% en massa

Ió clor total aportat per components d'un formigó no pot superar:

- Pretensat: \leq 0,2% pes de ciment

- Armat: \leq 0,4% pes de ciment

- En massa amb armadura de fissuració: \leq 0,4% pes de ciment

Contingut de pirites o d'altres sulfurs: 0%

Contingut d'ió Cl-:

- Granulats reciclats mixtos: $<$ 0,06%

El contingut de matèria orgànica que sura en un líquid de pes específic 2 segons la UNE-EN 1744-1(Apart.) 14.2 serà \leq 1% per a granulats gruixuts.

Contingut de materials no petris (roba, fusta, paper...):

- Granulats reciclats provinents de formigó o mixtos: $<$ 0,5%

- Altres granulats: Nul

Contingut de restes d'asfalt:

- Granulat reciclat mixt o provinent de formigó: $<$ 0,5%

- Altres granulats: Nul

Reactivitat:

- Àlcali-sílici o àlcali-silicat (Mètode químic UNE 146-507-1 EX o Mètode accelerat UNE 146-508 EX): Nul·la

- Àlcali-carbonat (Mètode químic UNE 146-507-2): Nul·la

Estabilitat (UNE-EN 1367-2):

- Pèrdua de pes amb sulfat magnèsic: \leq 18%

Resistència a la fragmentació segons UNE-EN 1097-2 (Assaig de los Àngeles):

- Granulats gruixuts naturals: \leq 40

Absorció d'aigua:

- Granulats gruixuts naturals (UNE-EN 1097-6): $<$ 5%

- Granulats reciclats provinents de formigó: $<$ 10%

- Granulats reciclats mixtos: $<$ 18%

- Granulats reciclats prioritàriament naturals: $<$ 5%

Pèrdua de pes amb cinc cicle de sulfat de magnesi segons UNE-EN 1367-2:

- Granulats gruixuts naturals: \leq 18%

Els àrids no han de presentar reactivitat potencial amb els àlcals del formigó. Per a comprovar-ho, s'ha de realitzar en primer lloc un anàlisi petrogràfic, per a obtenir el tipus de reactivitat que, en el seu cas, puguin presentar. Si d'aquest estudi es dedueix la possibilitat de reactivitat àlcali sílice o àlcali silicat, s'ha de realitzar l'assaig descrit a l'UNE 146.508 EX. Si el tipus de reactivitat potencial és àlcali carbonat, s'ha de realitzar l'assaig descrit a l'UNE 146.507 EX Part 2.

Els àrids no han de ser reactius amb el ciment. No s'utilitzaran àrids procedents de roques toves, friables, poroses, etc., ni els que continguin nòduls de guix, compostos ferrosos, sulfurs oxidables, etc, en quantitats superiors a les contemplades al CODI ESTRUCTURAL.

GRAVA PER A DRENATGES:

El granulat ha de ser procedent d'un jaciment natural, del matxuqueig de roques naturals, o del reciclatge d'enderrocs. No ha de presentar restes d'argila, margues o altres materials estranys.

La mida màxima dels grànuls ha de ser de 76 mm (tamís 80 UNE) i el garbellat ponderal acumulat pel tamís 0,08 UNE ha de ser \leq 5%. La composició granulomètrica ha de ser fixada explícitament per la DF segons les característiques del terreny per drenar i del sistema de drenatge.

Plasticitat: No plàstic

Coefficient de desgast (assaig "Los Àngeles" UNE-EN 1097-2): \leq 40

Equivalent de sorra (UNE-EN 933-8): $>$ 30

Servei de Projectes i Obres

Direcció d'Equipaments i Espais Públics
Àrea d'Ecologia urbana

Condicions generals de filtratge:

- F15/d85: < 5
- F15/d15: < 5
- F50/d50: < 5

(Fx = grandària superior de la fracció x% en pes del material filtrant, dx = grandària superior de la proporció x% del terreny a drenar)

A més, el coeficient d'uniformitat del filtre ha de ser:

- F60/F10: <20

Condicions de la granulometria en funció del sistema previst d'evacuació de l'aigua:

- Per a tubs perforats: F85/Diàmetre de l'orifici: > 1
- Per a tubs amb juntes obertes: F85/ Obertura de la junta: > 1,2
- Per a tubs de formigó porós: F85/d15 de l'àrid del tub: > 0,2
- Si es drena per metxinals: F85/ diàmetre del metxinal: > 1

Quan no sigui possible trobar un material granular d'aquestes condicions es faran filtres granulars compostos de diverses capes. La més gruixuda es col·locarà al costat del sistema d'evacuació. Aquesta complirà les condicions de filtre respecte a la següent i així successivament fins arribar al replè o al terreny natural. Es podrà recórrer a l'ús de filtres geotèxtils.

Quan el terreny natural estigui constituït per materials amb grava i boles a efectes del compliment de les condicions anteriors, s'atindrà únicament a la corba granulomètrica de la fracció del mateix inferior a 25 mm.

Si el terreny no és cohesiu i està compost per sorra fina i llims, el material drenant haurà de complir, a més de les condicions generals de filtre, la condició: F15 > 1 mm.

Si el terreny natural és cohesiu, compacte i homogeni, sense restes de sorra o llims, les condicions de filtre 1 i 2 s'han de substituir per: 0,1 mm > F15 > 0,4 mm

En els drens cecs, el material de la zona permeable central haurà de complir les següents condicions:

- Mida màxima de l'àrid: Entre 20 mm i 80 mm
- Coeficient d'uniformitat: F60/F10 < 4

Si s'utilitza granulat reciclats s'ha de comprovar que l'inflament (assaig CBR (NLT-111)) sigui inferior al 2% (UNE 103502).

2.- CONDICIONS DE SUBMINISTRAMENT I EMMAGATZEMATGE**CONDICIONS GENERALS:**

Subministrament i emmagatzematge: De manera que no s'alterin les seves condicions.

Cada remesa de grava s'ha de descarregar en una zona ja preparada de sòl sec

Les graves de tipus diferents s'han d'emmagatzemar per separat

Els àrids s'emmagatzemaran de tal manera que quedin protegits contra la contaminació, i evitant la seva possible segregació, sobretot durant el seu transport. Es recomana emmagatzemar-los sota cobert per evitar els canvis de temperatura del granulat.

3.- UNITAT I CRITERI D'AMIDAMENT

Unitat d'amidament: la indicada a la descripció de l'element

Criteri d'amidament: quantitat necessària subministrada a l'obra

4.- NORMATIVA DE COMPLIMENT OBLIGATORI**GRAVA PER A LA CONFECCIÓ DE FORMIGONS:**

Real Decreto 470/2021, de 29 de junio, por el que se aprueba el Código Estructural.

UNE-EN 12620:2003 Áridos para hormigón.

GRAVA PER A PAVIMENTS:

* Orden de 6 de febrero de 1976 por la que se aprueba el Pliego de Prescripciones Técnicas Generales para Obras de Carreteras y Puentes (PG-3).

GRAVA PER A DRENATGES:

Orden FOM/298/2016, de 15 de febrero, por la que se aprueba la norma 5.2-IC drenaje superficial de la Instrucción de Carreteras.

5.- CONDICIONS DE CONTROL DE RECEPCIÓ**CONDICIONS DE MARCATGE I CONTROL DE LA DOCUMENTACIÓ:**

L'entrega de granulat a l'obra ha d'anar acompanyada d'un full de subministrament proporcionat pel subministrador, en el que hi han de constar com a mínim les següents dades:

- Identificació del subministrador
- Número del certificat de marcatge CE o indicació d'autoconsum
- Número de sèrie de la fulla de subministrament
- Nom de la cantera o planta subministradora en cas de material reciclat
- Data del lliurament

- Nom del peticionari - Productes per a carreteres i altres treballs d'obres públiques i edificació de Funcio: Aplicacions que exigeixen requisits de seguretat molt estrictes*. * Requisits que han de ser definits per lleis, reglaments i normes administratives nacionals de cada estat membre, - Productes per a edificació, fabricació de productes de formigó prefabricat, carreteres i

altres treballs d'obres públiques de Funcio: Aplicacions que exigeixen requisits de seguretat molt estrictes*. * Requisits que han de ser definits per lleis, reglaments i normes administratives nacionals de cada estat membre: - Sistema 2+: Declaració de Prestacions - Productes per a edificació, fabricació de productes de formigó prefabricat, carreteres i altres treballs d'obres públiques de Funcio: Aplicacions que no exigeixen requisits de seguretat molt estrictes*. * Requisits que han de ser definits per lleis, reglaments i normes administratives nacionals de cada estat membre, - Productes per a carreteres i altres treballs d'obres públiques i edificació de Funcio: Aplicacions que no exigeixen requisits de seguretat molt estrictes*. * Requisits que han de ser definits per lleis, reglaments i normes administratives nacionals de cada estat membre: - Sistema 4: Declaració de Prestacions

El símbol de marcatge de conformitat CE s'ha d'estampar d'acord amb la Directiva 93/68CE i ha d'estar visible sobre el producte o sobre etiqueta, embalatge o documentació comercial i ha d'anar acompanyat de la següent informació:

- Número d'identificació de l'organisme de certificació
- Nom o marca d'identificació i direcció del fabricant
- Les dues últimes xifres de l'any d'impressió del marcatge
- Referència a la norma (UNE-EN 12620)
- Descripció del producte (nom genèric, material, ús previst)
- Designació del producte
- Informació de les característiques essencials aplicables

A la documentació del marcatge haurà d'indicar:

- Nom del laboratori que ha realitzat els assajos
- Data d'emissió del certificat
- Garantia de que el tractament estadístic és l'exigit en el marcatge
- Estudi de fins que justifiqui experimentalment el seu ús, en el cas que hi hagi àrids que no compleixen amb l'article 30.4.1 del CODI ESTRUCTURAL.

L'àrid reciclat ha d'incloure en la seva documentació:

- Naturalesa del material
- Planta productora de l'àrid i empresa transportista de la runa
- Presència d'impureses
- Detalls de la seva procedència
- Altre informació que resulti rellevant

En el cas que el material declari contingut reciclat, el fabricant ha de mostrar, si se li demana, la documentació que acrediti aquest contingut.

El subministrador de granulats procedents de reciclatge, ha d'aportar la documentació que garanteixi el compliment de les especificacions establertes en el CODI ESTRUCTURAL, si el material s'ha d'utilitzar en la confecció de formigons.

OPERACIONS DE CONTROL:

Els àrids han de disposar del marcatge CE, de tal manera que la comprovació de la seva idoneïtat per al seu ús es farà mitjançant un control documental del marcatge per tal de determinar el compliment de les especificacions del projecte i de l'article 30 del CODI ESTRUCTURAL.

En el cas d'àrids d'autoconsum, el Constructor o el Subministrador ha d'aportar un certificat d'assaig, de com a màxim tres mesos d'antiguitat, realitzat en un laboratori de control dels contemplats en l'article 17.2.2.1 del CODI ESTRUCTURAL, que verifiqui el compliment de les especificacions de l'àrid subministrat respecte l'article 30 del CODI ESTRUCTURAL.

La DF ha de poder valorar el nivell de garantia del distintiu, i, en cas de no disposar de suficient informació, ha de poder determinar l'execució de comprovacions mitjançant assaigs.

La DF, a més, ha de valorar si realitzar una inspecció a la planta de fabricació, a poder ser, abans del subministra de l'àrid, per comprovar la idoneïtat per a la seva fabricació. En cas necessari, la DF ha de poder realitzar els assaigs següents per a verificar la conformitat de les especificacions:

- Índex de llenques (UNE-EN 933-3).
- Terrossos d'argila (UNE 7133)
- Partícules toves (UNE 7134)
- Coeficient de forma (UNE EN 933-4)
- Material retintut pel garbell 0.063 UNE (UNE EN 933-2) i que sura en un líquid de pes específic 2 (UNE EN 1744-1).
- Compostos de sofre (SO3)- respecte al granulat sec (UNE-EN 1744-1).
- Contingut en ió clor Cl- (UNE-EN 1744-1)
- Assaig petrogràfic
- Reactivitat potencial amb els àlcalis del ciment (UNE 146-507 i UNE 146-508).
- Estabilitat, resistència a l'atac del sulfat magnèsic (UNE-EN 1367-2).
- Absorció d'aigua (UNE-EN 1097-6).
- Resistència al desgast Los Angeles (UNE-EN 1097-2).
- Assaig d'identificació per raigs X.
- Assaig granulomètric (UNE-EN 933-2)

OPERACIONS DE CONTROL EN GRAVA PER A DRENATGES:

Les tasques de control a realitzar són les següents:

- Inspecció visual del material i recepció del certificat de procedència i qualitat corresponent.
- Abans de començar el reblert, quan hagi canvi de procedència del material, o cada 2000 m3 durant la seva execució, es realitzaran els següents assaigs d'identificació del material: - Assaig granulomètric del material filtrant (UNE EN 933-1) - Assaig granulomètric del material adjacent (UNE 103101) - Desgast de "Los Angeles" (UNE EN 1097-2)

S'ha de demanar un certificat de procedència del material, que en el cas d'àrids naturals ha de contenir:

- Classificació geològica
- Estudi de morfologia
- Aplicacions anteriors
- Assaigs d'identificació del material

CRITERIS DE PRESA DE MOSTRES:

Els controls s'han de realitzar segons les instruccions de la DF i el CODI ESTRUCTURAL.

CRITERIS DE PRESA DE MOSTRES EN GRAVA PER A DRENATGES:

S'han de seguir les instruccions de la DF i els criteris de les normes de procediment indicades en cada assaig.

INTERPRETACIÓ DE RESULTATS I ACTUACIONS EN CAS D'INCOMPLIMENT:

No s'acceptarà la grava que no compleixi totes les especificacions indicades al plec. Si la granulometria no s'ajusta a la utilitzada per a l'establiment de les dosificacions aprovades, s'hauran de projectar i aprovar noves fórmules de treball.

INTERPRETACIÓ DE RESULTATS I ACTUACIÓ EN CAS D'INCOMPLIMENT EN GRAVA PER A DRENATGES:

Els resultats dels assaigs d'identificació han de complir estrictament les especificacions indicades, en cas contrari, no s'ha d'autoritzar l'ús del material corresponent en l'execució del reblert.

B0 MATERIALS BÀSICS**B03 GRANULATS****B03C- SAULÓ****0.- ELEMENTS QUE CONTEMPLA EL PLEC****B03C-05NM.****1.- DEFINICIÓ I CONDICIONS DELS ELEMENTS**

Sorra procedent de roca granítica meteoritzada, obtinguda per excavació.

CARACTERÍSTIQUES GENERALS:

El tipus de material utilitzat ha de ser l'indicat a la DT o en el seu defecte el que determini la DF.

Els materials no han de ser susceptibles a meteorització o alteració física o química. Han de poder barrejar-se amb aigua sense donar lloc a dissolucions perjudicials per a l'estructura, per altres capes de ferm, o que puguin contaminar.

Durant l'extracció s'ha de retirar la capa vegetal. No ha de tenir argiles, margues o d'altres matèries estranyes.

La fracció que passa pel tamís 0,08 (UNE 7050) ha de ser inferior a 2/3, en pes, de la que passa pel tamís 0,40 (UNE 7050).

La composició granulomètrica ha de ser l'adequada al seu ús i ha de ser la que es defineix a la partida d'obra en què intervingui o, si no hi consta, la que estableixi explícitament la DF.

A la vegada, els grànuls han de tenir forma arrodonida o polièdrica, i han de ser nets, resistents i de granulometria uniforme.

Coefficient de desgast "Los Angeles" (NLT-149): < 50

Índex CBR (NLT-111): > 20

Contingut de matèria orgànica: Nul

Mida del granulat:

- Sauló garbellat: <= 50 mm

- Sauló no garbellat: <= 1/2 gruix de la tongada

2.- CONDICIONS DE SUBMINISTRAMENT I EMMAGATZEMATGE

Subministrament i emmagatzematge: De manera que no s'alterin les seves condicions.

Servei de Projectes i Obres

Direcció d'Equipaments i Espais Públics
Àrea d'Ecologia urbana

3.- UNITAT I CRITERI D'AMIDAMENT

Unitat d'amidament: la indicada a la descripció de l'element
Criteri d'amidament: quantitat necessària subministrada a l'obra

4.- NORMATIVA DE COMPLIMENT OBLIGATORI

No hi ha normativa de compliment obligatori.

5.- CONDICIONS DE CONTROL DE RECEPCIÓ**OPERACIONS DE CONTROL:**

Les tasques de control a realitzar són les següents:

Abans de començar l'obra, quan hagi canvi de procedència del material, o amb la freqüència indicada durant la seva execució, es realitzaran els següents assaigs d'identificació del material:

- Per a cada 1000 m³ o fracció diària i sobre 2 mostres: - Assaig granulomètric (UNE EN 933-1), - Assaig d'equivalent de sorra (UNE EN 933-8) - I en el seu cas, assaig de blau de metilè (UNE EN 933-9)

- Per a cada 5000 m³, o 1 cop a la setmana si el volum executat és menor: - Determinació dels límits d'Atterberg (UNE 103103 i UNE 103104) - Assaig Próctor Modificat (UNE 103501) - Humitat natural (UNE EN 1097-5)

- Per a cada 20000 m³ o 1 cop al mes si el volum executat és menor: - Coeficient de desgast de "Los Angeles" (UNE-EN 1097-2) - Assaig CBR (UNE 103502), cada 4500 m³ o cada setmana si el volum executat és menor.

El Director de les obres podrà reduir a la meitat la freqüència dels assaigs si considera que els materials són suficientment homogenis, o si en el control de recepció de la unitat acabada s'han aprovat 10 lots consecutius.

CRITERIS DE PRESA DE MOSTRES:

S'han de seguir les instruccions de la DF i els criteris de les normes de procediment indicades en cada assaig.

INTERPRETACIÓ DE RESULTATS I ACTUACIONS EN CAS D'INCOMPLIMENT:

Els resultats dels assaigs d'identificació han de complir estrictament les especificacions indicades, en cas contrari, no s'autoritzarà l'ús del material corresponent.

B0 MATERIALS BÀSICS**B03 GRANULATS****B03G- ULL DE PERDIU****0.- ELEMENTS QUE CONTEMPLA EL PLEC**

B03G-05PG.

1.- DEFINICIÓ I CONDICIONS DELS ELEMENTS

Granulat procedent de roques dures.

CARACTERÍSTIQUES GENERALS:

No s'ha de descompondre per l'acció dels agents climatològics.

Els grànuls han de tenir forma arrodonida.

No ha de tenir argiles, margues o d'altres materials estranys.

Ha de complir les condicions addicionals que puguin constar a la partida d'obra en què intervingui.

2.- CONDICIONS DE SUBMINISTRAMENT I EMMAGATZEMATGE

Subministrament i emmagatzematge: De manera que no s'alterin les seves condicions.

3.- UNITAT I CRITERI D'AMIDAMENT

Unitat d'amidament: la indicada a la descripció de l'element

Criteri d'amidament: quantitat necessària subministrada a l'obra

4.- NORMATIVA DE COMPLIMENT OBLIGATORI

No hi ha normativa de compliment obligatori.

B0 MATERIALS BàSICS**B03 GRANULATS****B03J- GRAVA DE PEDRERA****0.- ELEMENTS QUE CONTEMPLA EL PLEC**

B03J-OK88, B03J-OK80.

1.- DEFINICIÓ I CONDICIONS DELS ELEMENTS

Granulats utilitzats per a algun dels usos següents:

- Confecció de formigons
- Confecció de barreges grava-ciment per a paviments
- Material per a drenatges
- Material per a paviments

El seu origen pot ser:

- Granulats naturals, procedents d'un jaciment natural
- Granulats naturals, obtinguts per matxucament de roques naturals
- Granulats procedents d'escòries siderúrgiques refredades per aire

Els granulats naturals poden ser:

- De pedra granítica
- De pedra calcària

CARACTERÍSTIQUES GENERALS:

El contractista ha de sotmetre a l'aprovació de la DF les pedreres o dipòsits d'on s'han d'obtenir els àrids, aportant tots els elements justificatius que cregués convenients o que li fossin requerits pel Director d'Obra, entre d'altres:

- Classificació geològica.
- Estudi de morfologia.
- Aplicacions anteriors.

La DF ha de poder refusar totes aquelles procedències que, al seu criteri, obligarien a un control massa freqüent dels materials que se n'extraguessin.

CARACTERÍSTIQUES GENERALS DELS GRANULATS RECICLATS

Els granulats procedents de reciclatge d'enderrocs no han de contenir en cap cas restes provinents de construccions amb patologies estructurals, com ara ciment aluminós, granulats amb sulfurs, sílice amorfa o corrosió de les armadures.

Els grànuls han de tenir forma arrodonida o polièdrica.

La composició granulomètrica ha de ser l'adequada al seu ús i ha de ser la que es defineix a la partida d'obra en què intervingui o, si no hi consta, la que estableixi explícitament la DF.

Han de ser nets, resistents i de granulometria uniforme.

No han de tenir pols, brutícia, argila, margues o d'altres matèries estranyes.

Diàmetre mínim: 98% retintut tamís 4 (UNE-EN 933-2)

Els àrids reciclats hauran de complir amb les especificacions de l'article 30 del CODI ESTRUCTURAL. A més, els que provinquin de formigons estructurals sans, o de resistència elevada, han de ser adequats per a la fabricació de formigó reciclat estructural, complint una sèrie de requisits:

- Dimensió mínima permesa = 4 mm
- Terrossos d'argila per a un formigó amb menys del 20% d'àrid reciclat: $\leq 0,6\%$
- Terrossos d'argila per a un formigó amb 100% d'àrid reciclat: $\leq 0,25\%$
- Absorció d'aigua per a un formigó amb menys del 20% d'àrid reciclat: $\leq 7\%$
- Absorció d'aigua per a un formigó amb més del 20% d'àrid reciclat: $\leq 5\%$
- Coeficient de Los Angeles: ≤ 40
- Continguts màxims d'impureses: - Material ceràmic: $\leq 5\%$ del pes - Partícules lleugeres: $\leq 1\%$ del pes - Asfalt: $\leq 1\%$ del pes - Altres: $\leq 1,0\%$ del pes

En els valors de les especificacions no citades, es mantenen els establerts en l'article 30 del CODI ESTRUCTURAL.

GRANULATS PROCEDENTS D'ESCORIES SIDERÚRGIQUES

Servei de Projectes i Obres

Direcció d'Equipaments i Espais Públics
Àrea d'Ecologia urbana

Contingut de silicats inestables: Nul

Contingut de compostos fèrrics: Nul

GRAVA PER A LA CONFECCIÓ DE FORMIGONS:

Es denomina grava a la barreja de les diferents fraccions de granulat gruixut que s'utilitzen per a la confecció del formigó

Designació: d/D - IL - N

d/D: Fracció granulomètrica, d tamany mínim i D tamany màxim

IL: Presentació, R rodat, T triturat (matxuqueig) i M barreja

N: Naturalesa de l'àrid (C, calcari; S, silici; G, granític; O, ofita; B, basalt; D, dolomític; Q, traquita; I, fonolita; V, varis; A, artificial i R, reciclat

La grandària màxima D d'un granulat gruixut (grava) utilitzat per la confecció de formigó serà menor que les següents dimensions:

- 0,8 de la distància lliure horitzontal entre beines o armadures que formin grup, o entre un parament de la peça i una beina o armadura que formi un angle $>45^\circ$ (amb la direcció de formigonat)

- 1,25 de la distància entre un parament de la peça i una beina o armadura que formi un angle $\leq 45^\circ$ (amb la direcció de formigonat)

- 0,25 de la dimensió mínima de la peça que es formigona amb les excepcions següents: - Lloses superiors de sostres, amb TMA $< 0,4$ del gruix mínim - Peces d'execució molt curosa i elements en els que l'efecte de la paret de l'encofrat sigui reduït (sostres encofrats a una sola cara), amb TMA $< 0,33$ del gruix mínim

Quan el formigó passi entre varies armadures, l'àrid gruixut serà el mínim valor entre el primer punt i el segon del paràgraf anterior.

Tot el granulat ha de ser d'una mida inferior al doble del límit més petit aplicable a cada cas.

Contingut de matèria orgànica (UNE-EN 1744-1): Color més clar que el patró

Fins que passen pel tamís 0,063 (UNE-EN 933-2):

- Per a graves calcàries i granítiques: $\leq 1,5\%$ en pes

- Granulats, reciclats de formigó o prioritàriament naturals: $< 3\%$

- Per a granulats reciclats mixtos: $< 5\%$

L'índex de llenques per a un granulat gruixut segons UNE-EN 933-3: $\leq 35\%$

Material retint pel tamís 0,063 (UNE-EN 933-2) i que sura en un líquid de pes específic 20 kN/m³ (UNE-EN 1744-1):

- Granulats naturals $\leq 1\%$ en pes

Compostos de sofre expressats en SO₃ i referits a granulat sec (UNE-EN 1744-1):

- Granulats naturals: $\leq 1\%$ en pes

- Granulats d'escòries siderúrgiques: $\leq 2\%$ en pes

- Granulats reciclats mixtos: $\leq 1\%$ en pes

- Granulats amb sulfurs de ferro oxidables en forma de pirrotina: $\leq 0,1\%$ en pes

- Altres granulats: $\leq 0,4\%$ en pes

Sulfats solubles en àcids, expressats en SO₃ i referits a granulat sec (UNE-EN 1744-1):

- Granulats naturals: $\leq 0,8\%$ en pes

- Granulats d'escòries siderúrgiques: $\leq 1\%$ en pes

Clorurs expressats en Cl- i referits a granulat sec (UNE-EN 1744-1):

- Formigó armat o en massa amb armadura de fissuració: $\leq 0,05\%$ en massa

- Formigó pretesat: $\leq 0,03\%$ en massa

Ió clor total aportat per components d'un formigó no pot superar:

- Pretensat: $\leq 0,2\%$ pes de ciment

- Armat: $\leq 0,4\%$ pes de ciment

- En massa amb armadura de fissuració: $\leq 0,4\%$ pes de ciment

Contingut de pirites o d'altres sulfurs: 0%

Contingut d'ió Cl-:

- Granulats reciclats mixtos: $< 0,06\%$

El contingut de matèria orgànica que sura en un líquid de pes específic 2 segons la UNE-EN 1744-1(Apart.) 14.2 serà $\leq 1\%$ per a granulats gruixuts.

Contingut de materials no petris (roba, fusta, paper...):

- Granulats reciclats provinents de formigó o mixtos: $< 0,5\%$

- Altres granulats: Nul

Contingut de restes d'asfalt:

- Granulat reciclat mixt o provinent de formigó: $< 0,5\%$

- Altres granulats: Nul

Reactivitat:

- Àlcali-sílici o àlcali-silicat (Mètode químic UNE 146-507-1 EX o Mètode accelerat UNE 146-508 EX): Nul·la

- Àlcali-carbonat (Mètode químic UNE 146-507-2): Nul·la

Servei de Projectes i Obres

Direcció d'Equipaments i Espais Públics
Àrea d'Ecologia urbana

Estabilitat (UNE-EN 1367-2):

- Pèrdua de pes amb sulfat magnèsic: $\leq 18\%$

Resistència a la fragmentació segons UNE-EN 1097-2 (Assaig de los Angeles):

- Granulats gruixuts naturals: ≤ 40

Absorció d'aigua:

- Granulats gruixuts naturals (UNE-EN 1097-6): $< 5\%$

- Granulats reciclats provinents de formigó: $< 10\%$

- Granulats reciclats mixtos: $< 18\%$

- Granulats reciclats prioritàriament naturals: $< 5\%$

Pèrdua de pes amb cinc cicle de sulfat de magnesi segons UNE-EN 1367-2:

- Granulats gruixuts naturals: $\leq 18\%$

Els àrids no han de presentar reactivitat potencial amb els àlcals del formigó. Per a comprovar-ho, s'ha de realitzar en primer lloc un anàlisi petrogràfic, per a obtenir el tipus de reactivitat que, en el seu cas, puguin presentar. Si d'aquest estudi es dedueix la possibilitat de reactivitat àlcali sílice o àlcali silicat, s'ha de realitzar l'assaig descrit a l'UNE 146.508 EX. Si el tipus de reactivitat potencial és àlcali carbonat, s'ha de realitzar l'assaig descrit a l'UNE 146.507 EX Part 2.

Els àrids no han de ser reactius amb el ciment. No s'utilitzaran àrids procedents de roques toves, friables, poroses, etc., ni els que continguin nòduls de guix, compostos ferrosos, sulfurs oxidables, etc, en quantitats superiors a les contemplades al CODI ESTRUCTURAL.

GRAVA PER A DRENATGES:

El granulat ha de ser procedent d'un jaciment natural, del matxuqueig de roques naturals, o del reciclatge d'enderrocs. No ha de presentar restes d'argila, margues o altres materials estranys.

La mida màxima dels grànuls ha de ser de 76 mm (tamís 80 UNE) i el garbellat ponderal acumulat pel tamís 0,08 UNE ha de ser $\leq 5\%$. La composició granulomètrica ha de ser fixada explícitament per la DF segons les característiques del terreny per drenar i del sistema de drenatge.

Plasticitat: No plàstic

Coefficient de desgast (assaig "Los Angeles" UNE-EN 1097-2): ≤ 40

Equivalent de sorra (UNE-EN 933-8): > 30

Condicions generals de filtratge:

- F15/d85: < 5

- F15/d15: < 5

- F50/d50: < 5

(Fx = grandària superior de la fracció x% en pes del material filtrant, dx = grandària superior de la proporció x% del terreny a drenar)

A més, el coeficient d'uniformitat del filtre ha de ser:

- F60/F10: < 20

Condicions de la granulometria en funció del sistema previst d'evacuació de l'aigua:

- Per a tubs perforats: F85/Diàmetre de l'orifici: > 1

- Per a tubs amb juntes obertes: F85/ Obertura de la junta: $> 1,2$

- Per a tubs de formigó porós: F85/d15 de l'àrid del tub: $> 0,2$

- Si es dreña per metxinals: F85/ diàmetre del metxinal: > 1

Quan no sigui possible trobar un material granular d'aquestes condicions es faran filtres granulars compostos de diverses capes. La més gruixuda es col·locarà al costat del sistema d'evacuació. Aquesta complirà les condicions de filtre respecte a la següent i així successivament fins arribar al replè o al terreny natural. Es podrà recórrer a l'ús de filtres geotèxtils.

Quan el terreny natural estigui constituït per materials amb graves i boles a efectes del compliment de les condicions anteriors, s'atindrà únicament a la corba granulomètrica de la fracció del mateix inferior a 25 mm.

Si el terreny no és cohesiu i està compost per sorra fina i llims, el material drenant haurà de complir, a més de les condicions generals de filtre, la condició: F15 > 1 mm.

Si el terreny natural és cohesiu, compacte i homogeni, sense restes de sorra o llims, les condicions de filtre 1 i 2 s'han de substituir per: 0,1 mm $> F15 > 0,4$ mm

En els drens cecs, el material de la zona permeable central haurà de complir les següents condicions:

- Mida màxima de l'àrid: Entre 20 mm i 80 mm

- Coeficient d'uniformitat: F60/F10 < 4

Si s'utilitza granulats reciclats s'ha de comprovar que l'inflament (assaig CBR (NLT-111)) sigui inferior al 2% (UNE 103502).

2.- CONDICIONS DE SUBMINISTRAMENT I EMMAGATZEMATGE

CONDICIONS GENERALS:

Subministrament i emmagatzematge: De manera que no s'alterin les seves condicions.

Cada remesa de grava s'ha de descarregar en una zona ja preparada de sòl sec

Les graves de tipus diferents s'han d'emmagatzemar per separat

Els àrids s'emmagatzemaran de tal manera que quedin protegits contra la contaminació, i evitant la seva possible segregació,

sobretot durant el seu transport. Es recomana emmagatzemar-los sota cobert per evitar els canvis de temperatura del granulat.

3.- UNITAT I CRITERI D'AMIDAMENT

Unitat d'amidament: la indicada a la descripció de l'element

Criteri d'amidament: quantitat necessària subministrada a l'obra

4.- NORMATIVA DE COMPLIMENT OBLIGATORI

GRAVA PER A LA CONFECCIÓ DE FORMIGONS:

Real Decreto 470/2021, de 29 de junio, por el que se aprueba el Código Estructural.

UNE-EN 12620:2003 Áridos para hormigón.

GRAVA PER A PAVIMENTS:

* Orden de 6 de febrero de 1976 por la que se aprueba el Pliego de Prescripciones Técnicas Generales para Obras de Carreteras y Puentes (PG-3).

GRAVA PER A DRENATGES:

Orden FOM/298/2016, de 15 de febrero, por la que se aprueba la norma 5.2-IC drenaje superficial de la Instrucción de Carreteras.

5.- CONDICIONS DE CONTROL DE RECEPCIÓ

CONDICIONS DE MARCATGE I CONTROL DE LA DOCUMENTACIÓ:

L'entrega de granulat a l'obra ha d'anar acompanyada d'un full de subministrament proporcionat pel subministrador, en el que hi han de constar com a mínim les següents dades:

- Identificació del subministrador
- Número del certificat de marcatge CE o indicació d'autoconsum
- Número de sèrie de la fulla de subministrament
- Data del lliurament
- Nom del peticionari
- Designació de l'àrid segons l'article 30.2 del CODI ESTRUCTURAL
- Quantitat de granulat subministrat
- Identificació del lloc de subministrament

El fabricant ha de proporcionar la informació relativa a la granulometria i a les toleràncies de l'àrid subministrat.

El subministrador ha de posar a disposició de la DF en el cas que aquesta ho sol·liciti, la documentació següent, que acredita el marcatge CE, segons el sistema d'avaluació de conformitat aplicable, d'acord amb el que disposa l'apartat 7.2.1 del CTE: -

Productes per a carreteres i altres treballs d'obres públiques i edificació de Funcio: Aplicacions que exigeixen requisits de seguretat molt estrictes*. * Requisits que han de ser definits per lleis, reglaments i normes administratives nacionals de cada estat membre, - Productes per a edificació, fabricació de productes de formigó prefabricat, carreteres i altres treballs d'obres públiques de Funcio: Aplicacions que exigeixen requisits de seguretat molt estrictes*. * Requisits que han de ser definits per lleis, reglaments i normes administratives nacionals de cada estat membre: - Sistema 2+: Declaració de Prestacions - Productes per a edificació, fabricació de productes de formigó prefabricat, carreteres i altres treballs d'obres públiques de Funcio: Aplicacions que no exigeixen requisits de seguretat molt estrictes*. * Requisits que han de ser definits per lleis, reglaments i normes administratives nacionals de cada estat membre, - Productes per a carreteres i altres treballs d'obres públiques i edificació de Funcio: Aplicacions que no exigeixen requisits de seguretat molt estrictes*. * Requisits que han de ser definits per lleis, reglaments i normes administratives nacionals de cada estat membre: - Sistema 4: Declaració de Prestacions

El símbol de marcatge de conformitat CE s'ha d'estampar d'acord amb la Directiva 93/68CE i ha d'estar visible sobre el producte o sobre etiqueta, embalatge o documentació comercial i ha d'anar acompanyat de la següent informació:

- Número d'identificació de l'organisme de certificació
- Nom o marca d'identificació i direcció del fabricant
- Les dues últimes xifres de l'any d'impressió del marcatge
- Referència a la norma (UNE-EN 12620)
- Descripció del producte (nom genèric, material, ús previst)
- Designació del producte
- Informació de les característiques essencials aplicables

A la documentació del marcatge haurà d'indicar:

- Nom del laboratori que ha realitzat els assajos
- Data d'emissió del certificat
- Garantia de que el tractament estadístic és l'exigit en el marcatge
- Estudi de fins que justifiqui experimentalment el seu ús, en el cas que hi hagi àrids que no compleixen amb l'article 30.4.1 del CODI ESTRUCTURAL.

OPERACIONS DE CONTROL:

Els àrids han de disposar del marcatge CE, de tal manera que la comprovació de la seva idoneïtat per al seu ús es farà mitjançant un control documental del marcatge per tal de determinar el compliment de les especificacions del projecte i de l'article

30 del CODI ESTRUCTURAL.

En el cas d'àrids d'autoconsum, el Constructor o el Subministrador ha d'aportar un certificat d'assaig, de com a màxim tres mesos d'antiguitat, realitzat en un laboratori de control dels contemplats en l'article 17.2.2.1 del CODI ESTRUCTURAL, que verifiqui el compliment de les especificacions de l'àrid subministrat respecte l'article 30 del CODI ESTRUCTURAL.

La DF ha de poder valorar el nivell de garantia del distintiu, i en cas de no disposar de suficient informació, ha de poder determinar l'execució de comprovacions mitjançant assaigs.

La DF, a més, ha de valorar si realitzar una inspecció a la planta de fabricació, a poder ser, abans del subministra de l'àrid, per comprovar la idoneïtat per a la seva fabricació. En cas necessari, la DF ha de poder realitzar els assaigs següents per a verificar la conformitat de les especificacions:

- Índex de llenques (UNE-EN 933-3).
- Terrossos d'argila (UNE 7133)
- Partícules toves (UNE 7134)
- Coeficient de forma (UNE EN 933-4)
- Material retintut pel garbell 0.063 UNE (UNE EN 933-2) i que sura en un líquid de pes específic 2 (UNE EN 1744-1).
- Compostos de sofre (SO3)- respecte al granulat sec (UNE-EN 1744-1).
- Contingut en ió clor Cl- (UNE-EN 1744-1)
- Assaig petrogràfic
- Reactivitat potencial amb els àlcals del ciment (UNE 146-507 i UNE 146-508).
- Estabilitat, resistència a l'atac del sulfat magnèsic (UNE-EN 1367-2).
- Absorció d'aigua (UNE-EN 1097-6).
- Resistència al desgast Los Angeles (UNE-EN 1097-2).
- Assaig d'identificació per raigs X.
- Assaig granulomètric (UNE-EN 933-2)

OPERACIONS DE CONTROL EN GRAVA PER A DRENATGES:

Les tasques de control a realitzar són les següents:

- Inspecció visual del material i recepció del certificat de procedència i qualitat corresponent.
 - Abans de començar el reblert, quan hagi canvi de procedència del material, o cada 2000 m3 durant la seva execució, es realitzaran els següents assaigs d'identificació del material: - Assaig granulomètric del material filtrant (UNE EN 933-1) - Assaig granulomètric del material adjacent (UNE 103101) - Desgast de "Los Angeles" (UNE EN 1097-2)
- S'ha de demanar un certificat de procedència del material, que en el cas d'àrids naturals ha de contenir:

- Classificació geològica
- Estudi de morfologia
- Aplicacions anteriors
- Assaigs d'identificació del material

CRITERIS DE PRESA DE MOSTRES:

Els controls s'han de realitzar segons les instruccions de la DF i el CODI ESTRUCTURAL.

CRITERIS DE PRESA DE MOSTRES EN GRAVA PER A DRENATGES:

S'han de seguir les instruccions de la DF i els criteris de les normes de procediment indicades en cada assaig.

INTERPRETACIÓ DE RESULTATS I ACTUACIONS EN CAS D'INCOMPLIMENT:

No s'acceptarà la grava que no compleixi totes les especificacions indicades al plec. Si la granulometria no s'ajusta a la utilitzada per a l'establiment de les dosificacions aprovades, s'hauran de projectar i aprovar noves fórmules de treball.

INTERPRETACIÓ DE RESULTATS I ACTUACIÓ EN CAS D'INCOMPLIMENT EN GRAVA PER A DRENATGES:

Els resultats dels assaigs d'identificació han de complir estrictament les especificacions indicades, en cas contrari, no s'ha d'autoritzar l'ús del material corresponent en l'execució del reblert.

B0 MATERIALS BÀSICS**B03 GRANULATS****B03L- SORRA****0.- ELEMENTS QUE CONTEMPLA EL PLEC**

B03L-05N7, B03L-05MS.

1.- DEFINICIÓ I CONDICIONS DELS ELEMENTS

Sorra procedent de roques calcàries, roques granítiques, marbres blancs i durs, o sorra procedent del reciclatge de residus de la construcció i demolició en una planta legalment autoritzada per al tractament d'aquest tipus de residu.

S'han considerat els tipus següents:

- Sorra de marbre blanc

- Sorra per a confecció de formigons, d'origen:

Sorra per a confecció de formigons, d'origen: - De pedra calcària - De pedra granítica

- Sorra per a confecció de morters

- Sorra per a reblert de rases amb canonades

- Sorres procedents de reciclatge de residus de la construcció i demolicions

CARACTERÍSTIQUES GENERALS:

El contractista ha de sotmetre a l'aprovació de la DF les pedreres o dipòsits d'on s'han d'obtenir els àrids, aportant tots els elements justificatius que cregués convenients o que li fossin requerits pel Director d'Obra, entre d'altres:

- Classificació geològica.

- Estudi de morfologia.

- Aplicacions anteriors.

La DF ha de poder refusar totes aquelles procedències que, al seu criteri, obligarien a un control massa freqüent dels materials que se n'extraguessin.

Els grànuls han de tenir forma arrodonida o polièdrica.

La composició granulomètrica ha de ser l'adequada al seu ús, o si no consta, la que estableixi explícitament la DF.

No ha de tenir margues o altres materials estranys.

Contingut de pirites o d'altres sulfurs oxidables: 0%

Contingut de matèria orgànica (UNE-EN 1744-1): Color més clar que el patró

Contingut de terrossos d'argila (UNE 7133): $\leq 1\%$ en pes

Els àrids no han de ser reactius amb el ciment. No s'utilitzaran àrids procedents de roques toves, friables, poroses, etc., ni els que continguin nòduls de guix, compostos ferrosos, sulfurs oxidables, etc, en quantitats superiors a les contemplades al CODI ESTRUCTURAL.

Els àrids reciclats hauran de complir amb les especificacions de l'article 30 del CODI ESTRUCTURAL. A més, els que provinguin de formigons estructurals sans, o de resistència elevada, han de ser adequats per a la fabricació de formigó reciclat estructural, complint una sèrie de requisits:

- Dimensió mínima permesa = 4 mm

- Terrossos d'argila per a un formigó amb menys del 20% d'àrid reciclat: $\leq 0,6\%$

- Terrossos d'argila per a un formigó amb 100% d'àrid reciclat: $\leq 0,25\%$

- Absorció d'aigua per a un formigó amb menys del 20% d'àrid reciclat: $\leq 7\%$

- Absorció d'aigua per a un formigó amb més del 20% d'àrid reciclat: $\leq 5\%$

- Coeficient de Los Angeles: ≤ 40

- Continguts màxims d'impureses: - Material ceràmic: $\leq 5\%$ del pes - Partícules lleugeres: $\leq 1\%$ del pes - Asfalt: $\leq 1\%$ del pes

- Altres: $\leq 1,0\%$ del pes

En els valors de les especificacions no citades, es mantenen els establerts en l'article 30 del CODI ESTRUCTURAL.

SORRA DE MARBRE BLANC:

Barreja amb granulats blancs diferents del marbre: 0%

SORRA PER A LA CONFECCIÓ DE FORMIGONS:

Es denomina sorra a la barreja de les diferents fraccions d'àrid fi que s'utilitzen per a la confecció del formigó

Designació: d/D - IL - N

d/D: Fracció granulomètrica, d tamany mínim i D tamany màxim

IL: Presentació, R rodat, T triturat (matxuqueig) i M barreja

N: Naturalesa de l'àrid (C, calcari; S, silici; G, granític; O, ofita; B, basalt; D, dolomític; Q, traquita; I, fonolita; V, varis; A, artificial i R, reciclat

Mida dels grànuls (Tamís 4 UNE-EN 933-2): ≤ 4 mm

Material retingut pel tamís 0,063 (UNE-EN 933-2) i que sura en un líquid de pes específic 20 kN/m³ (UNE-EN 1744-1): $\leq 0,5\%$ en pes

Compostos de sofre expressats en SO₃ i referits a granulat sec (UNE-EN 1744-1): $\leq 1\%$ en pes

Reactivitat potencial amb els àlcals del ciment (UNE 146507-2)

Sulfats solubles en àcid, expressats en SO₃ i referits al granulat sec (UNE-EN 1744-1): $\leq 0,8\%$ en pes

Clorurs expressats en Cl- i referits al granulat sec (UNE-EN 1744-1):

Servei de Projectes i Obres

 Direcció d'Equipaments i Espais Públics
 Àrea d'Ecologia urbana

- Formigó armat o en massa amb armadures de fissuració: $\leq 0,05\%$ en pes
- Formigó pretensat: $\leq 0,03\%$ en pes

Lò clor total aportat per components d'un formigó no pot superar:

- Pretensat: $\leq 0,2\%$ pes de ciment
- Armat: $\leq 0,4\%$ pes de ciment
- En massa amb armadura de fissuració: $\leq 0,4\%$ pes de ciment

Estabilitat (UNE-EN 1367-2):

- Pèrdua de pes amb sulfat sòdic: $\leq 10\%$
- Pèrdua de pes amb sulfat magnèsic: $\leq 15\%$

 Pèrdua de pes amb sulfat magnèsic (UNE-EN 1367-2) quan el formigó estigui sotmès a una classe d'exposició XF, i l'àrid fi tingui una absorció d'aigua $>1\%$: $\leq 15\%$

Coeficient de friabilitat (UNE 83115)

- Per formigons d'alta resistència: < 40
- Formigons en massa o armats amb $F_{ck} \leq 30 \text{ N/mm}^2$: < 50

Els àrids no han de presentar reactivitat potencial amb els àlcals del formigó. Per a comprovar-ho, s'ha de realitzar en primer lloc un anàlisi petrogràfic, per a obtenir el tipus de reactivitat que, en el seu cas, puguin presentar. Si d'aquest estudi es dedueix la possibilitat de reactivitat àlcali sílice o àlcali silicat, s'ha de realitzar l'assaig descrit a l'UNE 146.508 EX. Si el tipus de reactivitat potencial és àlcali carbonat, s'ha de realitzar l'assaig descrit a l'UNE 146.507 EX Part 2.

La corba granulomètrica de l'àrid fi, ha d'estar compresa dins del fus següent:

+-----+							
	Material retintut acumulat, en % en pes, en els tamisos						
Límits	-----						
	4 mm	2 mm	1 mm	0,5 mm	0,25 mm	0,125 mm	0,063 mm
Superior	0	4	16	40	70	77	(1)
Inferior	15	38	60	82	94	100	100

(1) Aquest valor varia en funció del tipus i origen de l'àrid.

SORRA DE PEDRA GRANÍTICA PER A LA CONFECCIÓ DE FORMIGONS:

Contingut màxim de fins que passen pel tamís 0,063 mm (UNE-EN 933-1):

- Granulat gruixut: - Qualsevol tipus: $\leq 1,5\%$ en pes
- Granulat fi: - Granulat arrodonit: $\leq 6\%$ en pes - Granulat de matxueig no calcarí per a obres sotmeses a exposició XS, XD, XA, XF o XM: $\leq 6\%$ en pes - Granulat de matxueig no calcarí per a obres sotmeses a exposició X0 o XC i no sotmeses a cap classe d'exposició XA, XF o XM: $\leq 10\%$ en pes

Equivalent de sorra (EAV)(UNE-EN 933-8):

- Per a obres en ambients X0, XC: ≥ 70
- Resta de casos: ≥ 75

 Absorció d'aigua (UNE-EN 1097-6): $\leq 5\%$
SORRA DE PEDRA CALCÀRIA PER A LA CONFECCIÓ DE FORMIGONS:

Contingut màxim de fins que passen pel tamís 0,063 mm (UNE-EN 933-1):

- Granulat gruixut: - Qualsevol tipus: $\leq 1,5\%$ en pes
- Granulat fi: - Granulat arrodonit: $\leq 6\%$ en pes - Granulat de matxueig calcarí per a obres sotmeses a exposició XS, XD, XA, XF o XM: $\leq 10\%$ en pes - Granulat de matxueig calcarí per a obres sotmeses a exposició X0 o XC i no sotmeses a cap classe d'exposició XA, XF o XM: $\leq 16\%$ en pes.

Valor blau de metilè(UNE 83130):

- Per a obres sotmeses a exposició X0 o XC: $\leq 0,6\%$ en pes
- Resta de casos: $\leq 0,3\%$ en pes

SORRA PER A LA CONFECCIÓ DE MORTERS:

La composició granulomètrica ha de quedar dintre dels límits següents:

+-----+		
Tamís	Percentatge en	Condicions
UNE 7-050	pes que passa	
mm	pel tamís	
5,00	A	A = 100
2,50	B	60 \leq B \leq 100
1,25	C	30 \leq C \leq 100
0,63	D	15 \leq D \leq 70
0,32	E	5 \leq E \leq 50

Servei de Projectes i Obres

 Direcció d'Equipaments i Espais Públics
 Àrea d'Ecologia urbana

0,16	F	$0 \leq F \leq 30$
0,08	G	$0 \leq G \leq 15$

Altres		$C - D \leq 50$
condi-		$D - E \leq 50$
cions		$C - E \leq 70$
+-----+		

 Mida dels grànuls: $\leq 1/3$ del gruix del junt

 Contingut de matèries perjudicials: $\leq 2\%$
GRANULATS PROCEDENTS DE RECICLATGE DE RESIDUS DE LA CONSTRUCCIÓ I DEMOLICIONS:

El material ha de procedir d'una planta autoritzada legalment per al tractament de residus de la construcció.

El material no ha de ser susceptible de cap mena de meteorització o d'alteració física o química sota les condicions més desfavorables que presumiblement es puguin donar al lloc d'utilització.

No han de donar lloc, amb l'aigua, a dissolucions que puguin causar danys a estructures, capes de fermes, o contaminar el sòl o corrents d'aigua.

S'ha considerat que l'ús serà el reblert de rases amb canonades.

Per a qualsevol utilització diferent d'aquesta, es requereix l'acceptació expressa de la direcció facultativa i la justificació mitjançant els assaigs que pertorquin que es compleixen les condicions requerides per a l'ús al que es pretén destinar.

2.- CONDICIONS DE SUBMINISTRAMENT I EMMAGATZEMATGE

Subministrament i emmagatzematge: De manera que no s'alterin les seves condicions.

Cada remesa de sorra s'ha de descarregar en una zona ja preparada de sòl sec.

Les sorres de tipus diferents s'han d'emmagatzemar per separat.

Els àrids s'han d'emmagatzemar de tal manera que quedin protegits contra la contaminació, i evitant la seva possible segregació, sobretot durant el seu transport. Es recomana emmagatzemar-los sota cobert per evitar els canvis de temperatura del granulat, i en un terreny sec i net destinat a l'apilament dels àrids. Les sorres d'altres tipus s'han d'emmagatzemar per separat.

3.- UNITAT I CRITERI D'AMIDAMENT

Unitat d'amidament: la indicada a la descripció de l'element

Criteri d'amidament: quantitat necessària subministrada a l'obra

4.- NORMATIVA DE COMPLIMENT OBLIGATORI
SORRA PER A LA CONFECCIÓ DE FORMIGONS:

Real Decreto 470/2021, de 29 de junio, por el que se aprueba el Código Estructural.

SORRA PER A LA CONFECCIÓ DE MORTERS:

Real Decreto 470/2021, de 29 de junio, por el que se aprueba el Código Estructural.

UNE-EN 12620:2003 Áridos para hormigón.

Documento Básico de Seguridad estructural Fábrica DB-SE-F, parte II del CTE, aprobado por el Real Decreto 314/2006.

SORRES PER A ALTRES USOS:

No hi ha normativa de compliment obligatori.

5.- CONDICIONS DE CONTROL DE RECEPCIÓ
CONDICIONS DE MARCATGE I CONTROL DE LA DOCUMENTACIÓ:

L'entrega de granulat a l'obra ha d'anar acompanyada d'un full de subministrament proporcionat pel subministrador, en el que hi han de constar com a mínim les següents dades:

- Identificació del subministrador
- Número del certificat de marcatge CE o indicació d'autoconsum
- Número de sèrie de la fulla de subministrament
- Nom de la cantera
- Data del lliurament
- Nom del peticionari
- Designació de l'àrid segons l'article 30.2 del CODI ESTRUCTURAL
- Quantitat de granulat subministrat
- Identificació del lloc de subministrament

El fabricant ha de proporcionar la informació relativa a la granulometria i a les toleràncies de l'àrid subministrat.

El subministrador ha de posar a disposició de la DF en el cas que aquesta ho sol·liciti, la documentació següent, que acredita el marcatge CE, segons el sistema d'avaluació de conformitat aplicable, d'acord amb el que disposa l'apartat 7.2.1 del CTE: - Productes per a carreteres i altres treballs d'obres públiques i edificació de Funcio: Aplicacions que exigeixen requisits de seguretat molt estrictes*. * Requisits que han de ser definits per lleis, reglaments i normes administratives nacionals de cada estat membre, - Productes per a edificació, fabricació de productes de formigó prefabricat, carreteres i altres treballs d'obres públiques de Funcio: Aplicacions que exigeixen requisits de seguretat molt estrictes*. * Requisits que han de ser definits per

lleis, reglaments i normes administratives nacionals de cada estat membre: - Sistema 2+: Declaració de Prestacions - Productes per a edificació, fabricació de productes de formigó prefabricat, carreteres i altres treballs d'obres públiques de Funcio: Aplicacions que no exigeixen requisits de seguretat molt estrictes*. * Requisits que han de ser definits per lleis, reglaments i normes administratives nacionals de cada estat membre, - Productes per a carreteres i altres treballs d'obres públiques i edificació de Funcio: Aplicacions que no exigeixen requisits de seguretat molt estrictes*. * Requisits que han de ser definits per lleis, reglaments i normes administratives nacionals de cada estat membre: - Sistema 4: Declaració de Prestacions

El símbol de marcatge de conformitat CE s'ha d'estampar d'acord amb la Directiva 93/68CE i ha d'estar visible sobre el producte o sobre etiqueta, embalatge o documentació comercial i ha d'anar acompanyat de la següent informació:

- Número d'identificació de l'organisme de certificació
- Nom o marca d'identificació i direcció del fabricant
- Les dues últimes xifres de l'any d'impressió del marcatge
- Referència a la norma (UNE-EN 12620)
- Descripció del producte (nom genèric, material, ús previst)
- Designació del producte
- Informació de les característiques essencials aplicables

A la documentació del marcatge haurà d'indicar:

- Nom del laboratori que ha realitzat els assajos
- Data d'emissió del certificat
- Garantia de que el tractament estadístic és l'exigit en el marcatge
- Estudi de fins que justifiqui experimentalment el seu ús, en el cas que hi hagi àrids que no compleixen amb l'article 30.4.1 del CODI ESTRUCTURAL.

L'àrid reciclat ha d'incloure en la seva documentació:

- Naturalesa del material
- Planta productora de l'àrid i empresa transportista de la runa
- Presència d'impureses
- Detalls de la seva procedència
- Altre informació que resulti rellevant

OPERACIONS DE CONTROL:

Els àrids han de disposar del marcatge CE, de tal manera que la comprovació de la seva idoneïtat per al seu ús es farà mitjançant un control documental del marcatge per tal de determinar el compliment de les especificacions del projecte i de l'article 30 del CODI ESTRUCTURAL.

En el cas d'àrids d'autoconsum, el Constructor o el Subministrador ha d'aportar un certificat d'assaig, de com a màxim tres mesos d'antiguitat, realitzat en un laboratori de control dels contemplats en l'article 17.2.2.1 del CODI ESTRUCTURAL, que verifiqui el compliment de les especificacions de l'àrid subministrat respecte l'article 30 del CODI ESTRUCTURAL.

La DF ha de poder valorar el nivell de garantia del distintiu, i en cas de no disposar de suficient informació, ha de poder determinar l'execució de comprovacions mitjançant assaigs.

La DF, a més, ha de valorar si realitzar una inspecció a la planta de fabricació, a poder ser, abans del subministra de l'àrid, per comprovar la idoneïtat per a la seva fabricació. En cas necessari, la DF ha de poder realitzar els assaigs següents per a verificar la conformitat de les especificacions:

- Matèria orgànica (UNE-EN 1744-1).
- Terrossos d'argila (UNE 7133).
- Material retintut pel garbell 0.063 UNE (UNE EN 933-2) i que sura en un líquid de pes específic 2 (UNE EN 1744-1).
- Compostos de sofre (SO3)- respecte al granulat sec (UNE-EN 1744-1).
- Sulfats solubles en àcid (UNE-EN 1744-1).
- Contingut d'Ió CL- (UNE-EN 1744-1).
- Assaig petrogràfic
- Reactivitat potencial amb els àlcals del ciment (UNE 146-507 i UNE 146-508).
- Equivalent de sorra (UNE-EN 933-8).
- Absorció d'aigua (UNE-EN 1097-6).
- Assaig d'identificació per raigs X.
- Pèrdua de pes amb sulfat magnèsic (UNE-EN 1367-2)
- Assaig granulomètric (UNE-EN 933-2)
- Coeficient de friabilitat (UNE 83115)

Un cop s'hagi realitzat l'apilament, s'ha de realitzar una inspecció visual, i si es considera necessari, s'han de prendre mostres per realitzar els assaigs corresponents.

S'ha de poder acceptar la sorra que no compleixi amb els requisits sempre i quan mitjançant rentat, cribatge o mescla, assoleixi les condicions exigides.

CRITERIS DE PRESA DE MOSTRES:

Servei de Projectes i Obres

Direcció d'Equipaments i Espais Públics
Àrea d'Ecologia urbana

Els controls s'han de realitzar segons les instruccions de la DF i el CODI ESTRUCTURAL.

INTERPRETACIÓ DE RESULTATS I ACTUACIONS EN CAS D'INCOMPLIMENT:

No s'ha d'acceptar la sorra que no compleixi totes les especificacions indicades al plec de condicions. Si la granulometria no s'ajusta a la utilitzada per a l'establiment de les dosificacions aprovades, s'hauran de projectar i aprovar noves fórmules de treball.

No s'han d'utilitzar àrids fins els quals l'equivalent de sorra sigui inferior a:

- 70, en obres sotmeses a les classes X0 o XC
- 75, en la resta de casos

En cas que les sorres procedents del matxuqueig de roques calcàries o de roques dolomítiques que no compleixin l'especificació de l'equivalent de sorra, s'han de poder acceptar si l'assaig del blau de metilè (UNE-EN 933-9) compleix el següent:

- Per a obres amb classe general d'exposició classe X0 o XC: $\leq 0,6\%$ en pes
- Resta de casos: $\leq 0,3\%$ en pes

Si el valor del blau de metilè fos superior als valors anteriors, i es presentin dubtes de la presència d'argila en els fins, s'ha de poder realitzar un assaig de rajos X per a la seva detecció i identificació: s'ha de poder utilitzar l'àrid si les argiles són del tipus caolinita o illita, i si les propietats del formigó amb aquest àrid són les mateixes que les d'un que tingui els mateixos components però sense els fins.

S'han de poder utilitzar sorres rodades, o procedents de roques matxucades, o escòries siderúrgiques adequades, en la fabricació de formigó d'ús no estructural.

B0 MATERIALS BÀSICS**B05 AGLOMERANTS I CONGLOMERANTS****B054- CALÇ****0.- ELEMENTS QUE CONTEMPLA EL PLEC**

B054-06DH.

1.- DEFINICIÓ I CONDICIONS DELS ELEMENTS

Conglomerant obtingut per calcinació de materials calcaris, format principalment per òxids o hidròxids de calci amb o sense òxids o hidròxids de magnesi i quantitats menors d'òxids de silici, ferro i alumini.

S'han considerat els tipus següents:

- Calç aèria càlcica (CL): - Hidratada en pols: CL 90-S - Hidratada en pasta: CL 90-S PL
- Calç hidràulica natural (NHL): - Calç hidràulica natural 2: NHL 2 - Calç hidràulica natural 3,5: NHL 3,5 - Calç hidràulica natural 5: NHL 5

CALÇ AÈRIA HIDRATADA CL 90:

Si conté additius, aquests no han d'afectar a les propietats dels morters.

Les característiques següents han de complir amb els valors declarats pel fabricant, assajats segons la norma corresponent, dins del límit de tolerància indicat, en el seu cas.

Contingut de CaO + MgO, segons UNE-EN 459-2: ≥ 90

Contingut de MgO, segons UNE-EN 459-2: ≤ 5

Contingut de SO₃, segons UNE-EN 459-2: ≤ 2

Contingut de CO₂, segons UNE-EN 459-2: ≤ 4

Contingut de calç útil, segons UNE-EN 459-2: ≥ 80

Estabilitat de volum, segons UNE-EN 459-2:

- Calç en pasta: compleix l'assaig

- Calç en pols: - Mètode de referència: ≤ 2 mm - Mètode alternatiu: ≤ 20 mm

Mida de partícula de la calç en pols, segons UNE-EN 459-2:

- Material retintut al tamís 0,09 mm: $\leq 7\%$

- Material retintut al tamís 0,2 mm: $\leq 2\%$

Servei de Projectes i Obres

Direcció d'Equipaments i Espais Públics
Àrea d'Ecologia urbana

Penetració de la calç en pols, segons UNE-EN 459-2: > 10 i < 50 mm

CALÇ AÈRIA HIDRATADA EN PASTA:

Estarà amarada i barrejada amb aigua, en la quantitat adient per a obtenir una pasta de consistència adequada a l'ús destinat. No tindrà grumolls ni principis d'aglomeració.

CALÇ HIDRÀULICA NATURAL:

Les característiques següents han de complir amb els valors declarats pel fabricant, assajats segons la norma corresponent, dins del límit de tolerància indicat, en el seu cas.

Resistència a compressió, segons UNE-EN 459-2:

- Calç del tipus NHL 2: ≥ 2 a ≤ 7 Mpa, als 28 dies
- Calç del tipus NHL 3,5: $\geq 3,5$ a ≤ 10 Mpa, als 28 dies
- Calç del tipus NHL 5: - Als 7 dies: ≥ 2 MPa - Als 28 dies: ≥ 5 a ≤ 15 MPa

Temps d'adormiment, segons UNE-EN 459-2:

- Inicial: > 1 h
- Final: - Calç del tipus NHL 2: ≤ 40 h - Calç del tipus NHL 3,5: ≤ 30 h - Calç del tipus NHL 5: ≤ 15 h

Contingut en aire segons UNE-EN 459-2: $\leq 5\%$

Contingut de SO₃, segons UNE-EN 459-2: ≤ 2

Contingut de calç útil, segons UNE-EN 459-2:

- Calç del tipus NHL 2: ≥ 35
- Calç del tipus NHL 3,5: ≥ 25
- Calç del tipus NHL 5: ≥ 15

Estabilitat de volum, segons UNE-EN 459-2:

- Mètode de referència: ≤ 2 mm
- Mètode alternatiu: ≤ 20 mm

Mida de partícula, segons UNE-EN 459-2:

- Material retintut al tamís 0,09 mm: $\leq 15\%$
- Material retintut al tamís 0,2 mm: $\leq 2\%$

Penetració, segons UNE-EN 459-2: > 10 i < 50 mm

CALÇ PER A ESTABILITZACIÓ DE TERRES EN CARRETERES:

S'utilitzaran calços aèries vives del tipus CL 90-Q i calços aèries hidratades del tipus CL 90-S.

Tindran un aspecte homogeni i no un estat grumollós o aglomerat.

Compliran les especificacions de la taula 200.1 de l'article 200 del PG3, determinades segons la norma UNE-EN 459-2.

Contingut d'aigua lliure de les calços hidratades, segons UNE-EN 459-2: $< 2\%$ en pes.

2.- CONDICIONS DE SUBMINISTRAMENT I EMMAGATZEMATGE

Subministrament: S'ha de transportar en cisternes pressuritzades dotades de mitjans pneumàtics o mecànics que permetin el ràpid transvasament a sitges d'emmagatzematge. Aquestes han de ser estanques.

A les obres de poc volum el subministrament podrà ser en sacs, de manera que no experimenti alteració de les seves característiques.

Emmagatzematge: Es tindran en compte les normes indicades en les fitxes de seguretat per a les classes de calç. Aquestes fitxes de seguretat han de ser les recomanades oficialment o, en el seu defecte, les facilitades pel subministrador.

3.- UNITAT I CRITERI D'AMIDAMENT

Unitat d'amidament: la indicada a la descripció de l'element

Criteri d'amidament: quantitat necessària subministrada a l'obra

4.- NORMATIVA DE COMPLIMENT OBLIGATORI**NORMATIVA GENERAL:**

UNE-EN 459-1:2016 Cales para la construcción. Parte 1: Definiciones, especificaciones y criterios de conformidad.

* UNE-EN 459-2:2011 Cales para la construcción. Parte 2: Métodos de ensayo.

CALÇ PER A ESTABILITZACIÓ DE TERRES EN CARRETERES:

Orden de 6 de febrero de 1976 por la que se aprueba el Pliego de Prescripciones Técnicas Generales para Obras de Carreteras y Puentes (PG-3).

Orden FOM/2523/2014, de 12 de diciembre, por la que se actualizan determinados artículos del Pliego de Prescripciones Técnicas Generales para Obras de Carreteras y Puentes, relativos a materiales básicos, a firmes y pavimentos, y a señalización, balizamiento y sistemas de contención de vehículos (PG-3).

* UNE 80502:2014 Cales vivas o hidratadas utilizadas en la mejora y/o estabilización de suelos.

5.- CONDICIONS DE CONTROL DE RECEPCIÓ**CONDICIONS DE MARCATGE I CONTROL DE LA DOCUMENTACIÓ:**

El subministrador ha de posar a disposició de la DF en el cas que aquesta ho sol·liciti, la documentació següent, que acredita el marcatge CE, segons el sistema d'avaluació de conformitat aplicable, d'acord amb el que disposa l'apartat 7.2.1 del CTE: - Productes per a preparació de conglomerant per a morters de ram de paleta, arrebossat i lliscat, per a la fabricació d'altres productes de construcció i per a aplicacions en enginyeria civil: - Sistema 2+: Declaració de Prestacions

Servei de Projectes i Obres

Direcció d'Equipaments i Espais Públics
Àrea d'Ecologia urbana

Per a cada remesa caldrà un albarà i la informació d'etiquetatge i marcatge CE de la norma UNE-EN 459-1.

A l'albarà hi ha de constar com a mínim la informació següent:

- Nom i adreça del fabricant i de l'empresa subministradora
- Data de subministrament i de fabricació
- Identificació del vehicle de transport
- Quantitat subministrada
- Denominació comercial, quan la tingui, i tipus de calç subministrada (UNE-EN 459-1)
- Nom i adreça del comprador i destí
- Referència de la comanda
- El marcatge CE ha d'incloure, com a mínim, la informació següent: - Símbol del marcatge CE - Nombre identificador de l'organisme de certificació - Nom o marca distintiva d'identificació i adreça registrada del fabricant - Els dos darrers dígitos de la data del primer marcatge - Nombre de referència de la Declaració de Prestacions - Referència a l'UNE EN 459-1 - Descripció del producte: nom genèric, tipus i ús previst - Informació sobre les característiques essencials incloses a la norma UNE-EN 459-1

OPERACIONS DE CONTROL:

Les tasques de control a realitzar són les següents:

- Inspecció de les condicions de subministrament de la calç, i verificació documental de que els valors declarats pel fabricant en els documents que acompanyen el marcatge CE són conforme a les especificacions exigides.
- Si es detecten anomalies durant el transport, emmagatzematge o manipulació, la DF podrà disposar que es realitzin els següents assaigs de control de recepció, segons UNE-EN 459-2: - Contingut d'òxids de calci i magnesi - Contingut de diòxid de carboni - Contingut de calç útil Ca (Oh) 2 - Mida de partícula
- Control addicional quan la calç ha estat emmagatzemada en condicions atmosfèriques normals durant un període superior a 2 mesos, o inferior, quan ha estat emmagatzemada en ambients humits o condicions atmosfèriques desfavorables. Sobre una mostra representativa de la calç emmagatzemada es realitzaran els següents assaigs: - Contingut de diòxid de carboni - Mida de partícula

Els mètodes d'assaigs es descriuen a la UNE-EN 459-2.

CRITERIS DE PRESA DE MOSTRES:

Les mostres s'han de prendre segons l'indicat a l'article 200 del PG3 i els criteris que exposi la DF.

Es considera com un lot, que s'acceptarà o rebutjarà en bloc:

- La quantitat de calç de la mateixa classe i procedència rebuda mensualment.
- Si mensualment es reben més de 200 t, el lot serà aquesta quantitat o fracció.

De cada lot es prendran dues mostres, segons el procediment indicat a la norma UNE-EN 459-2. Una per realitzar els assaigs de control de recepció i l'altra per als assaigs de contrast, que es conservarà durant almenys 100 dies en recipient adequat i estanc. Es prendrà una tercera mostra si el subministrador de calç ho sol·licita.

INTERPRETACIÓ DE RESULTATS I ACTUACIONS EN CAS D'INCOMPLIMENT:

La DF ha d'indicar les mesures a adoptar en el cas que no es compleixin les especificacions establertes al plec.

La remesa no s'ha d'acceptar si, en el moment d'obrir el recipient que la conté apareix en estat grumollós o aglomerat.

B0 MATERIALS BÀSICS**B05 AGLOMERANTS I CONGLOMERANTS****B055- CIMENT****0.- ELEMENTS QUE CONTEMPLA EL PLEC****B055-067M.****1.- DEFINICIÓ I CONDICIONS DELS ELEMENTS**

Conglomerant hidràulic format per diferents materials inorgànics finament dividits que, amassats amb aigua, formen una pasta que, mitjançant un procés d'hidratació, endureix i un cop endurit conserva la seva resistència i estabilitat fins i tot sota

l'aigua.

S'han considerat els ciments regulats per la norma RC-16 amb les característiques següents:

- Ciments comuns (CEM)
- Ciments d'aluminat de calci (CAC)
- Ciments blancs (BL)
- Ciments resistens a l'aigua de mar (MR)

CARACTERÍSTIQUES GENERALS:

En el cas de que el material s'utilitzi en obra pública, l'acord de Govern de la Generalitat de Catalunya de 9 de juny de 1998, exigeix que els materials siguin de qualitat certificada o puguin acreditar un nivell de qualitat equivalent, segons les normes aplicables als estats membres de la Unió Europea o de l'Associació Europea de Lliure Canvi.

També en aquest cas, es procurarà que els esmentats materials disposin de l'etiqueta ecològica europea, regulada en el Reglament (CE) nº 66/2010 o bé altres distintius de la Comunitat Europea.

Ha de ser un material granular molt fi i estadísticament homogeni en la seva composició.

El ciment ha de ser capaç, si es dosifica i barreja adequadament amb aigua i granulats, de produir un morter o un formigó que conservi la seva treballabilitat en un temps prou llarg i assolir, al final de períodes definits, els nivells especificats de resistència i mantenir estabilitat de volum a llarg termini.

No ha de tenir grumolls ni principis d'aglomeració.

En activitats manuals en les que hi hagi risc de contacte amb la pell i d'acord amb l'establert a l'Ordre Presidencial 1954/2004 de 22 de juny, no s'han d'utilitzar o comercialitzar ciments amb un contingut de crom (VI) superior a dos parts per milió del pes sec del ciment.

CIMENTS COMUNS (CEM):

Estaran subjectes al marcatge CE de conformitat amb el que disposen els Reials Decrets 1328/1995 de 28 de juliol i 256/2016 de 10 de juny.

Els components han de complir els requisits especificats en el capítol 5 de la norma UNE-EN 197-1.

Tipus de ciments:

- Ciment Pòrtland: CEM I
- Ciment Pòrtland amb addicions: CEM II
- Ciment Pòrtland amb escòries de forn alt: CEM III
- Ciment putzolànic: CEM IV
- Ciment compost: CEM V

Alguns d'aquests tipus es divideixen en subtipus, segons el contingut de l'addició o barreja d'addicions presents en el ciment.

Segons aquest contingut creixent els subtipus poden ser A, B o C.

Addicions del clinker pòrtland (K):

- Escòria de forn alt: S
- Fum de sílice: D
- Putzolana natural: P
- Putzolana natural calcinada: Q
- Cendra volant Sicília: V
- Cendra volant calcària: W
- Esquist calcinat: T
- Filler calcari L: L
- Filler calcari LL: LL

Relació entre denominació i designació dels ciments comuns segons el tipus, subtipus i addicions:

Denominació	Designació
Ciment pòrtland	CEM I
Ciment pòrtland amb escòria	CEM II/A-S CEM II/B-S
Ciment pòrtland amb fum de sílice	CEM II/A-D
Ciment pòrtland amb Putzolana	CEM II/A-P CEM II/B-P CEM II/A-Q CEM II/B-Q
Ciment pòrtland amb cendres	CEM II/A-V

Servei de Projectes i Obres

 Direcció d'Equipaments i Espais Públics
 Àrea d'Ecologia urbana

volants	CEM II/B-V
	CEM II/A-W
	CEM II/B-W
Ciment pòrtland amb esquist calcinat	CEM II/A-T
	CEM II/B-T
Ciment pòrtland amb filler calçari	CEM II/A-L
	CEM II/B-L
	CEM II/A-LL
	CEM II/B-LL
Ciment pòrtland mixt	CEM II/A-M
	CEM II/B-M
Ciment amb escòries de forn alt	CEM III/A
	CEM III/B
	CEM III/C
Ciment putzolànic	CEM IV/A
	CEM IV/B
Ciment compost	CEM V/A
	CEM V/B

En ciments pòrtland mixtos CEM II/A-M i CEM II/B-M, en ciments putzolànics CEM IV/A i CEM IV/B i en ciments compostos CEM V/A i CEM V/B els components principals a més del clinker han de ser declarats a la designació del ciment.

La composició dels diferents ciments comuns ha de ser l'especificada al capítol 6 de la norma UNE-EN 197-1.

Els ciments comuns han de complir les exigències mecàniques, físiques, químiques i de durabilitat especificades al capítol 7 de la norma UNE-EN 197-1.

CIMENTS D'ALUMINAT DE CALÇ (CAC):

Ciment obtingut per una mescla de materials aluminosos i calcàris.

Estaran subjectes al marcatge CE de conformitat amb el que disposa el Reial Decret 256/2016, de 10 de juny.

Han de complir les exigències mecàniques, físiques i químiques especificades a UNE-EN 14647.

CIMENTS BLANCS (BL):

Han d'estar subjectes al Reial Decret 1313/1988 i seran aquells definits a la norma UNE 80305 i homòlegs de les normes UNE-EN 197-1 (ciments comuns) i UNE-EN 413-1 (ciments de ram de paleta) que compleixin amb l'especificació de blancor.

Índex de blancor (UNE 80117): ≥ 85

D'acord amb el Real Decret 1313/1988 de 28 d'octubre i L'Ordre Ministerial de 17 de gener de 1989, han de portar el Certificat de Conformitat amb Requisits Reglamentaris (CCRR).

La composició, així com les prescripcions mecàniques, físiques, químiques i de durabilitat que han de complir els ciments comuns blancs són les mateixes que les especificades per als ciments comuns a la norma UNE-EN 197-1.

La composició, així com les prescripcions mecàniques, físiques i químiques que ha de complir el ciment blanc de ram de paleta (BL 22,5 X) són les mateixes que les especificades per al ciment homòleg a la norma UNE-EN 413-1.

CIMENTS RESISTENTS A L'AIGUA DE MAR (MR):

D'acord amb el Real Decret 1313/1988 de 28 d'octubre i L'Ordre Ministerial de 17 de gener de 1989, han de portar el Certificat de Conformitat amb Requisits Reglamentaris (CCRR).

Relació entre denominació i designació dels ciments resistents a l'aigua de mar segons el tipus, subtipus i addicions:

Denominació	Designació
Ciment pòrtland	I
Ciment pòrtland amb escòria	II/A-S
	II/B-S
Ciment pòrtland amb fum de sílice	II/A-D
Ciment pòrtland amb Putzolana	II/A-P

	II/B-P
Ciment pòrtland amb cendres volants	II/A-V II/B-V
Ciment amb escòries de forn alt	III/A III/B III/C
Ciment putzolànic	IV/A IV/B
Ciment compost	CEM V/A

Les especificacions generals en quan a composició i a exigències mecàniques, físiques, químiques i de durabilitat que han de complir són les corresponents als ciments comuns homòlegs de la norma UNE-EN 197-1.

Han de complir els requisits addicionals especificats al capítol 7.2 de la norma UNE 80303-2.

2.- CONDICIONS DE SUBMINISTRAMENT I EMMAGATZEMATGE

Subministrament: de manera que no s'alterin les seves característiques.

Si el ciment es subministra a granel s'ha d'emmagatzemar en sitges.

Si el ciment es subministra en sacs, s'han d'emmagatzemar en un lloc sec, ventilat, protegit de la intempèrie i sense contacte directe amb la terra, de manera que no s'alterin les seves condicions.

Temps màxim d'emmagatzematge dels ciments:

- Classes 22,5 i 32,5: 3 mesos
- Classes 42,5 : 2 mesos
- Classes 52,5 : 1 mes

3.- UNITAT I CRITERI D'AMIDAMENT

Unitat d'amidament: la indicada a la descripció de l'element

Criteri d'amidament: quantitat necessària subministrada a l'obra

4.- NORMATIVA DE COMPLIMENT OBLIGATORI

Real Decreto 1313/1988, de 28 de octubre, por el se declara obligatoria la homologación de los cementos para la fabricación de hormigones y morteros para todo tipo de obras y productos prefabricados.

Orden de 17 de enero de 1989 por la que se establece la certificación de conformidad a normas como alternativa de la homologación de los cementos para la fabricación de hormigones y morteros para todo tipo de obras y productos prefabricados.

Real Decreto 1328/1995, de 28 de julio, por el que se modifica, en aplicación de la Directiva 93/68/CEE, las disposiciones para la libre circulación de productos de construcción, aprobadas por el Real Decreto 1630/1992, de 29 de diciembre.

Real Decreto 256/2016, de 10 de junio, por el que se aprueba la Instrucción para la recepción de cementos (RC-16).

UNE-EN 197-1:2000 Cemento. Parte 1: Composición, especificaciones y criterios de conformidad de los cementos comunes.

UNE-EN 14647:2006 Cemento de aluminato de calcio. Composición, especificaciones y criterios de conformidad.

UNE 80305:2001 Cementos blancos.

UNE 80303-2:2001 Cementos con características adicionales. Parte 2: Cementos resistentes al agua de mar.

5.- CONDICIONS DE CONTROL DE RECEPCIÓ

CONDICIONS DE MARCATGE I CONTROL DE LA DOCUMENTACIÓ EN CEMENTS COMUNS (CEM) I CEMENTS DE CALÇ (CAC):

El subministrador ha de posar a disposició de la DF en el cas que aquesta ho sol·liciti, la documentació següent, que acredita el marcatge CE, segons el sistema d'avaluació de conformitat aplicable, d'acord amb el que disposa l'apartat 7.2.1 del CTE: - Productes per a preparació de formigó, morter, beurades i altres mesclures per a construcció i per a la fabricació de productes de construcció, - Productes per a elaboració de formigó, morter, pasta i altres mesclures per a construcció i per a la fabricació de productes de construcció: - Sistema 1+: Declaració de Prestacions

El símbol normalitzat del marcatge CE ha d'anar acompanyat de la següent informació com a mínim:

- el número identificador del organisme certificador que ha intervingut en el control de producció
- nom o marca distintiva d'identificació i adreça enregistrada del fabricant
- número del certificat CE de conformitat
- les dues últimes xifres de l'any en que el fabricant va posar el marcatge CE
- indicacions que permetin identificar el producte així com les seves característiques i prestacions declarades atenent a les seves especificacions tècniques
- referència a la norma harmonitzada corresponent
- designació normalitzada del ciment indicant el tipus, subtipus (segons els components principals) i classe resistent
- en el seu cas, informació addicional referent al contingut de clorurs, al límit superior de pèrdua per calcinació de cendra volant i/o additiu emprat

Servei de Projectes i Obres

Direcció d'Equipaments i Espais Públics
Àrea d'Ecologia urbana

Sobre el mateix embalatge, el marcatge CE es pot simplificar, i inclourà com a mínim:

- el símbol normalitzat del marcatge CE
- en el seu cas, el número del certificat CE de conformitat
- nom o marca distintiva d'identificació i adreça enregistrada del fabricant
- els dos últims dígits de l'any en que el fabricant va posar el marcatge
- referència al número de la norma harmonitzada corresponent

En aquest cas, la informació complerta del marcatge o etiquetat CE haurà d'apareixer també a l'albarà o documentació que acompanya al lliurament.

A l'albarà hi han de figurar les dades següents:

- número de referència de la comanda
- nom i adreça del comprador i punt de destí del ciment
- identificació del fabricant i de l'empresa de subministrament
- designació normalitzada del ciment subministrat conforme a la instrucció RC-16
- quantitat que es subministra
- en el seu cas, referència a los dades de l'etiquetat corresponent al marcatge CE
- data de subministrament
- identificació del vehicle que el transporta

CONDICIONS DE MARCATGE I CONTROL DE LA DOCUMENTACIÓ EN CEMENTS BLANCS (BL) I CEMENTS RESISTENTS A L'AIGUA DE MAR (MR):

A l'albarà hi han de figurar les dades següents:

- número de referència de la comanda
- nom i adreça del comprador i punt de destí dels cement
- identificació del fabricant i de l'adreça de subministrament
- designació normalitzada del ciment subministrat segons el Reial Decret 256/2016, de 10 de juny
- contrasenya del Certificat de Conformitat amb els Requisits Reglamentaris
- quantitat que es subministra
- identificació del vehicle que transporta el ciment
- en el seu cas, l'etiquetatge corresponent al marcatge CE
- En el cas de ciments envasats, aquests han de mostrar als seus envasos la següent informació:
 - nom o marca identificativa i adreça complerta del fabricant i de la fàbrica
 - designació normalitzada del ciment subministrat conforme la present instrucció
 - contrasenya del Certificat de Conformitat amb els Requisits Reglamentaris
 - dates de fabricació i d'envasat (indicant setmana i any)
 - condicions específiques aplicables a la manipulació i utilització del producte

El fabricant ha de facilitar, si li demanen, les dades següents:

- Inici i final d'adormiment
- Si s'han incorporat additius, informació detallada de tots ells i dels seus efectes

OPERACIONS DE CONTROL:

La recepció del ciment haurà d'incloure al menys, dues fases obligatòries:

- Una primera fase de comprovació de la documentació
- Una segona fase d'inspecció visual del subministrament

Es pot donar una tercera fase, si el responsable de recepció ho considera oportú, de comprovació del tipus i classe de ciment i de les característiques físiques químiques i mecàniques mitjançant la realització d'assaigs d'identificació i, si es el cas, d'assaigs complementaris.

Per a la primera fase, al iniciar el subministrament el Responsable de recepció ha de comprovar que la documentació es la requerida. Aquesta documentació estarà compresa per:

- Albarà o full de subministrament.
- Etiquetatge
- Documents de conformitat, com pot ser el marcatge CE o bé la Certificació de Conformitat del Reial Decret 1313/1988
- Pel cas dels ciments no subjectes al marcatge CE, el certificat de garantia del fabricant signat.
- Si els ciments disposen de distintius de qualitat, caldrà també la documentació precisa de reconeixements del distintiu.

En la segona fase, un cop superada la fase de control documental, cal sotmetre el ciment a una inspecció visual per comprovar que no ha patit alteracions o barreges indesitjades.

La tercera fase s'activarà quan es pugui preveure possibles defectes o en el cas que el Responsable així ho estableixi per haver donat resultats no conformes en les fases anteriors o per haver detectat defectes en l'ús de ciments d'anteriors remeses.

En aquest supòsit es duran terme, abans de començar l'obra i cada 200 t de ciment de la mateixa designació i procedència durant l'execució, assaigs d'acord amb l'establer en els Annexes 5 i 6 de la RC-16.

CRITERIS DE PRESA DE MOSTRES:

Les mostres es prendran segons l'indicat en la RC-16. Per a cada lot de control sotmès a assaig s'extrauran tres mostres, una

per tal de realitzar els assaigs de comprovació de la composició, l'altra per als assaigs físics, mecànics i químics i l'altra per a ser conservada preventivament.

INTERPRETACIÓ DE RESULTATS I ACTUACIONS EN CAS D'INCOMPLIMENT:

A efectes de la fase primera, no s'aprovarà l'ús de ciments els quals el etiquetatge i la documentació no es correspongui amb el ciment sol·licitat, quan la documentació no estigui completa i quan no es reuneixin tots els requisits establerts.

A efectes de la segona fase, no s'aprovarà l'ús de ciments que presentin símptomes de meteorització rellevant, que contingui cossos estranys i que no resulti homogènia en el seu aspecte o color.

A efectes de la tercera fase, no s'aprovarà l'ús de ciments que no compleixin els criteris establerts en l'apartat A5.5 de la RC-16.

Quan no es compleixi alguna de les prescripcions del ciment assajat, es repetiran els assaigs per duplicat, sobre dues mostres obtingudes de l'aplec existent a obra. S'acceptarà el lot únicament si els resultats obtinguts en les dues mostres són satisfactoris.

BO MATERIALS BÀSICS**B06 FORMIGONS****B069- FORMIGÓ D'ÚS NO ESTRUCTURAL****0.- ELEMENTS QUE CONTEMPLA EL PLEC****B069-2A9P.****1.- DEFINICIÓ I CONDICIONS DELS ELEMENTS**

Formigons que no aporten responsabilitat estructural a la construcció, però col·laboren a millorar la durabilitat del formigó estructural (formigons de neteja) o aporten el volum necessari d'un material resistent per a conformar la geometria requerida per un fi concret.

S'han considerat els materials següents:

- Formigons de neteja, destinats a evitar la contaminació de les armadures i la dessecació del formigó estructural al procés d'abocat

- Formigó no estructural destinat a conformar volums de material resistent

CARACTERÍSTIQUES GENERALS:

Els ciments que es poden utilitzar en formigó no estructural són:

- Prefabricats no estructurals: Ciments comuns excepte CEM II/A-Q, CEM II/B-Q, CEM II/A-W, CEM II/B-W, CEM II/A-T, CEM II/B-T, CEM III/C

- Formigons de neteja i replens de rases: Ciments comuns

- Altres formigons executats a l'obra: Ciment per a usos especials ESP VI-1 i ciments comuns excepte CEM II/A-Q, CEM II/B-Q, CEM II/A-W, CEM II/B-W, CEM II/A-T, CEM II/B-T, CEM III/C

Els àrids a utilitzar poden ser sorres i graves rodades o procedents de matxuqueig, o escòries siderúrgiques adequades. S'ha de poder utilitzar fins a un 100% d'àrid gros reciclat, sempre que compleixi amb les especificacions de l'article 30.8 del CODI ESTRUCTURAL amb respecte a les condicions físico-mecàniques i als requisits químics.

S'hauran d'utilitzar additius reductors d'aigua, ja que els formigons d'ús no estructural contenen poc ciment.

Els components del formigó, la seva dosificació, el procés de fabricació i el transport han d'estar d'acord amb les prescripcions del CODI ESTRUCTURAL.

El control dels components s'ha de realitzar d'acord als àmbits 0101, 0521, 0531, 0701 i 1011.

Els formigons de neteja han de tenir una dosificació mínima de 150 kg/m³ de ciment.

La mida màxima del granulat es recomanable sigui inferior a 30 mm.

Es tipificaran de la manera següent: HL-150/C/TM, on C = consistència i TM= mida màxima del granulat.

Els formigons no estructurals han de tenir una resistència característica mínima de 15 N/mm², i es recomanable que la mida màxima del granulat sigui inferior a 40 mm.

Es tipificaran HNE-15/C/TM, on C= consistència i TM = mida màxima del granulat.

Servei de Projectes i Obres

Direcció d'Equipaments i Espais Públics
Àrea d'Ecologia urbana

S'ha d'utilitzar preferentment, formigó de resistència 15 N/mm², tret que la DF indiqui el contrari.

En cap cas la proporció en pes de l'additiu no ha de superar el 5% del pes del ciment utilitzat.

Si s'utilitzen cendres volants no han de superar el 35% del pes del ciment.

Classe resistent del ciment: $\geq 32,5$

Contingut de ciment: ≥ 150 kg/m³

Assentament en el con d'Abrams (UNE EN 12350-2):

Consistència seca: 0 - 2 cm

Consistència plàstica: 3-4 cm

Consistència tova: 5-9 cm

Toleràncies:

- Assentament en el con d'Abrams:

Consistència seca: ± 1 cm

Consistència plàstica o tova: ± 1 cm

Toleràncies respecte de la dosificació:

- Contingut de ciment, en pes: $\pm 3\%$

- Contingut de granulats, en pes: $\pm 3\%$

- Contingut d'aigua: $\pm 3\%$

- Contingut d'additius: $\pm 5\%$

- Contingut d'addicions: $\pm 3\%$

2.- CONDICIONS DE SUBMINISTRAMENT I EMMAGATZEMATGE

Subministrament: En camions formigonera.

El formigó ha d'arribar a l'obra sense alteracions en les seves característiques, formant una barreja homogènia i sense haver iniciat l'adormiment.

Queda expressament prohibit l'addició al formigó de qualsevol quantitat d'aigua o altres substàncies que puguin alterar la composició original.

Emmagatzematge: No es pot emmagatzemar.

3.- UNITAT I CRITERI D'AMIDAMENT

Unitat d'amidament: la indicada a la descripció de l'element

Criteri d'amidament: quantitat necessària subministrada a l'obra

4.- NORMATIVA DE COMPLIMENT OBLIGATORI

Real Decreto 470/2021, de 29 de junio, por el que se aprueba el Código Estructural.

B0 MATERIALS BÀSICS**B07 MORTERS DE COMPRA****B07L- MORTER PER A RAM DE PALETA****0.- ELEMENTS QUE CONTEMPLA EL PLEC**

B07L-1PYB, B07L-1PY6.

1.- DEFINICIÓ I CONDICIONS DELS ELEMENTS

Barreja d'un o més conglomerants minerals amb granulats triats i additius especials.

- Morter de ram de paleta

CARACTERÍSTIQUES GENERALS:

No ha de tenir grumolls ni principis d'aglomeració.

MORTER DE RAM DE PALETA:

Mescla formada per un o varis conglomerants inorgànics, granulats, aigua i addicions o additius (en el seu cas), per a fàbriques d'obra ceràmica (façanes, murs, pilars, envans) com a material d'unió i rejuntat.

S'han considerat els tipus següents:

- Morter d'us corrent (G): sense característiques especials
- Morter per a junts i capes fines (T): Morter dissenyat amb una mida màxima del granulat menor o igual al valor que figura especificat
- Morter de ram de paleta lleuger (L): Morter dissenyat que la seva densitat (endurit i sec), es inferior o igual al valor que figura especificat

La classe del morter es defineix per la lletra M seguida del valor de la resistència a compressió mínima declarada pel fabricant en N/mm².

En els morters prescrits, el fabricant declararà la proporció de tots els components de la mescla, en volum o en pes.

Les característiques següents han de complir amb els valors declarats pel fabricant, assajades segons la norma corresponent:

- Característiques dels morters frescos: - Temps d'us (EN 1015-9) - Contingut en ions clorur (EN-EN 1015-17): $\leq 0,1\%$ - Contingut en aire (EN 1015-7) o (EN 1015-6) si s'han utilitzat granulats porosos
- Característiques dels morters endurits: - Resistència a compressió (EN 1015-11) - Resistència d'unió (adhesió) (EN 1052-3) - Absorció d'aigua (EN 1015-18) - Permeabilitat al vapor d'aigua (EN 1745) - Densitat (morter endurit i sec) (EN 1015-10) - Conductivitat tèrmica (EN 1745) - Durabilitat (resistència als cicles de gel/desgel) (comprovat segons les disposicions que li siguin aplicables)
- Característiques addicionals per als morters lleugers: - Densitat (UNE-EN 1015-10): $\leq 1300 \text{ kg/m}^3$
- Característiques addicionals per als morters per a junts i capes fines: - Mida màxima del granulat (EN 1015-1): $\leq 2 \text{ mm}$ - Temps obert o temps de correcció (EN 1015-9)
- Reacció davant del foc: - Material amb contingut de matèria orgànica $\leq 1,0\%$: Classe A1 - Material amb contingut de matèria orgànica $> 1,0\%$: Classe segons UNE-EN 13501-1

2.- CONDICIONS DE SUBMINISTRAMENT I EMMAGATZEMATGE

Subministrament: en envasos tancats hermèticament.

Emmagatzematge: En el seu envàs d'origen i en llocs secs, sense contacte directe amb el terra i protegit de la intempèrie, de manera que no se n'alterin les condicions inicials.

3.- UNITAT I CRITERI D'AMIDAMENT

Unitat d'amidament: la indicada a la descripció de l'element

Criteri d'amidament: quantitat necessària subministrada a l'obra

4.- NORMATIVA DE COMPLIMENT OBLIGATORI

MORTER DE RAM DE PALETA:

UNE-EN 998-2:2004 Especificaciones de los morteros para albañilería. Parte 2: Morteros para albañilería.

5.- CONDICIONS DE CONTROL DE RECEPCIÓ

CONDICIONS DE MARCATGE I CONTROL DE LA DOCUMENTACIÓ EN MORTER DE RAM DE PALETA:

El subministrador ha de posar a disposició de la DF en el cas que aquesta ho sol·liciti, la documentació següent, que acredita el marcatge CE, segons el sistema d'avaluació de conformitat aplicable, d'acord amb el que disposa l'apartat 7.2.1 del CTE: - Productes per a murs, pilars i particions (morters dissenyats*). * Morter amb una composició i sistema de fabricació escollits pel fabricant per tal d'obtenir les propietats especificades (concepte de prestació): - Sistema 2+: Declaració de Prestacions - Productes per a murs, pilars i particions (morters prescrits*). * Morter que es fabrica en unes proporcions predeterminades i que les seves propietats depenen de les proporcions dels components que s'han declarat (concepte de recepta): - Sistema 4: Declaració de Prestacions

A l'embalatge o a l'albarà de lliurament han de constar-hi les dades següents:

- Referència a la norma UNE-EN 998-2
- Nom del fabricant
- Codi o data de fabricació
- Tipus de morter
- Temps d'us
- Contingut en clorurs
- Contingut en aire
- Proporció dels components (morters prescrits)
- Resistència a compressió o classe de resistència a compressió
- Resistència d'unió (adhesió)
- Absorció d'aigua
- Permeabilitat al vapor d'aigua
- Densitat
- Conductivitat tèrmica
- Durabilitat
- Mida màxima del granulat
- Temps obert o temps de correcció
- Reacció davant el foc
- Marcatge CE de conformitat amb el que disposa el Reial Decret 1328/1995, de 28 de juliol

OPERACIONS DE CONTROL EN MORTERS DE RAM DE PALETA:

Inspecció visual de les condicions de subministrament i recepció del certificat de qualitat del fabricant, segons les exigències del plec de condicions.

Abans de l'inici de l'obra, i amb freqüència setmanal durant la seva execució, es comprovarà la consistència del morter mitjançant el mètode establert a l'UNE EN 1015-4, i es prepararà una sèrie de 3 provetes prismàtiques de 4x4x16 cm per tal d'obtenir la resistència a compressió (UNE-EN 1015-11)

CRITERIS DE PRESA DE MOSTRES EN MORTERS DE RAM DE PALETA:

Els controls es realitzaran segons les instruccions de la DF i les indicacions de la UNE-EN 1015-11.

INTERPRETACIÓ DELS RESULTATS I ACTUACIONS EN CAS D'INCOMPLIMENT, EN MORTERS DE RAM DE PALETA:

No es podran utilitzar a l'obra morters sense el corresponent certificat de garantia del fabricant, d'acord a les condicions exigides.

El valor de resistència a compressió obtingut ha de correspondre a les especificacions de projecte:

- Si resulta superior al 90% de la de projecte, s'acceptarà el lot.
- Si resulta inferior al 90% s'encarregarà un càlcul estructural que determini el coeficient de seguretat del element corresponent. S'acceptarà el lot si aquest coeficient no és inferior al 90 % del previst en el projecte.

B0 MATERIALS BÀSICS**B08 ADDITIUS, ADDICIONS I PRODUCTES DE TRACTAMENT PER A FORMIGONS, MORTERS I BEURADES****B083- COLORANT****1.- DEFINICIÓ I CONDICIONS DELS ELEMENTS**

Additius són aquelles substàncies o productes que a l'incorporar-se als morters, formigons o beurades, en el moment de pastar-los o prèviament, en una proporció no superior al 5% del pes del ciment, produeixen modificacions al formigó, morter o beurada, en estat fresc i/o endurit, d'alguna de les seves característiques, propietats habituals o del seu comportament.

S'han considerat els elements següents:

- Colorant

ADDITIUS I COLORANTS PER A FORMIGÓ:

Els additius que modifiquin el comportament reològic del formigó o el temps d'adormiment, hauran de complir les condicions de l'UNE EN 934-2 .

Limitacions d'ús d'additius

- Clorur càlcic i productes amb clorurs, sulfurs, sulfits: prohibits en formigó armat i pretensat
- Airejants: prohibits en pretesats ancorats per adherència
- Plastificants amb efecte airejant: Seran admesos si l'aire oclós és $\leq 6\%$ en volum (UNE EN 12350-7)

Ío clor total aportat per components d'un formigó no pot superar:

- Pretensat: $\leq 0,2\%$ pes de ciment
- Armat: $\leq 0,4\%$ pes de ciment
- En massa amb armadura de fissuració: $\leq 0,4\%$ pes de ciment

L'additiu airejant és un líquid per a incorporar durant el pastat del formigó o el morter i que té per objecte produir fines bombolles d'aire separades i repartides uniformement, que serveixen per millorar el comportament envers les gelades. Aquestes condicions s'han de mantenir durant l'adormiment.

La proporció d'aire al formigó s'ha de controlar de forma regular a l'obra.

COLORANT:

El colorant és un producte inorgànic en pols per a incorporar a la massa del formigó, morter o beurada durant el pastat, que té per objecte donar un color determinat al producte final.

Ha de ser estable als agents atmosfèrics, la calç i als àlcals del ciment; ha de ser insoluble en aigua, i no ha d'alterar el procés d'adormiment i enduriment, l'estabilitat de volum, ni les resistències mecàniques del formigó.

Ío clor total aportat per components d'un formigó no pot superar:

- Pretensat: $\leq 0,2\%$ pes de ciment
- Armat: $\leq 0,4\%$ pes de ciment
- En massa amb armadura de fissuració: $\leq 0,4\%$ pes de ciment

2.- CONDICIONS DE SUBMINISTRAMENT I EMMAGATZEMATGE

SUBMINISTRAMENT I EMMAGATZEMATGE EN ADDITIUS I COLORANTS:

Subministrament: En envasos tancats hermèticament, sense alteracions i amb etiquetatge.

Emmagatzematge: En llocs protegits de la intempèrie i de manera que no s'alterin les seves característiques.

El transport i emmagatzematge s'ha de fer de forma que s'eviti la contaminació i la variació de les propietats per factors físics o químics, com ara glaçades o altes temperatures.

3.- UNITAT I CRITERI D'AMIDAMENT

Unitat d'amidament: la indicada a la descripció de l'element

Criteri d'amidament: quantitat necessària subministrada a l'obra

4.- NORMATIVA DE COMPLIMENT OBLIGATORI

ÚS PER A FORMIGONS:

Real Decreto 470/2021, de 29 de junio, por el que se aprueba el Código Estructural.

5.- CONDICIONS DE CONTROL DE RECEPCIÓ

CONDICIONS DE MARCATGE I CONTROL DE LA DOCUMENTACIÓ EN COLORANT PER A FORMIGONS:

El subministrament del producte ha de venir acompanyat del certificat de qualitat corresponent i la fitxa tècnica del fabricant. A més, ha d'incloure la designació de l'additiu d'acord a la norma UNE EN 934-2.

El certificat ha d'indicar les proporcions adequades de dosificació del producte, i indicar la seva funció principal; també ha de garantir la seva efectivitat i que no produeixi alteracions en les característiques mecàniques o químiques del formigó o morter.

La documentació ha d'incloure també:

- Nom del laboratori
- Si no es un laboratori públic, ha d'exposar la declaració d'estar acreditat per a realitzar els assaigs
- Data d'emissió del certificat
- Garantia de que el tractament estadístic és equivalent

A la fulla de subministrament hi ha de constar:

- Identificació del subministrador
- Número de sèrie de la fulla de subministrament
- Identificació del peticionari
- Data d'entrega
- Designació de l'additiu
- Quantitat subministrada
- Identificació del lloc de subministrament

OPERACIONS DE CONTROL:

Les tasques de control a realitzar són les següents:

- Control del subministrament del material, amb recepció del corresponent certificat de qualitat d'acord a les condicions exigides.

La DF ha de poder valorar el nivell de garantia del distintiu, i en cas de no disposar de suficient informació, ha de poder determinar l'execució de comprovacions mitjançant assaigs.

OPERACIONS DE CONTROL EN COLORANT:

Cada cop que canviï el subministrador, i al menys en una ocasió al llarg de l'obra, s'han de realitzar els assaigs identificatius del producte (UNE-EN 934-2).

CRITERIS DE PRESA DE MOSTRES:

S'han de seguir les instruccions de la DF i els criteris indicats a les normes UNE corresponents i el CODI ESTRUCTURAL en addició de fums de sílice.

INTERPRETACIÓ DE RESULTATS I ACTUACIONS EN CAS D'INCOMPLIMENT EN COLORANT:

No s'han d'utilitzar additius que no arribin correctament referenciats i acompanyats amb el corresponent certificat de garantia del fabricant.

El Director d'obra ha de decidir l'acceptació d'un producte colorant, així com el seu ús, a la vista dels resultats dels assaigs previs realitzats.

En el cas dels additius que no disposin del marcatge CE, el Constructor, o el Subministrador del formigó o dels elements prefabricats, haurà d'aportar un certificat d'assaig, amb una antiguitat inferior a 6 mesos, realitzat per un laboratori de control autoritzat, que demostrï la conformitat de l'additiu vers les especificacions de l'article 31 del CODI ESTRUCTURAL, amb un nivell de garantia estadística equivalent a l'exigit pels additius amb marcatge CE a la norma UNE EN 934-2.

BO MATERIALS BÀSICS**BOA FERRETERIA****BOAN- TAC D'ACER QUÍMIC****0.- ELEMENTS QUE CONTEMPLA EL PLEC**

BOAN-07J3.

1.- DEFINICIÓ I CONDICIONS DELS ELEMENTS

Conjunt d'una peça per a encastar (tac) i un cargol o un vis. El sistema de subjecció del tac pot ser per adherència química o per expansió produïda per la deformació de la peça en ser comprimida pel cargol.

S'han considerat els tipus següents:

- Tac d'expansió de niló i vis d'acer
- Tac d'expansió d'acer, amb vis, volandera i femella del mateix material
- Fixació mecànica formada per una base metàl·lica cargolada, vis d'acer, beina de PVC, volanderes d'estanquitat i tap de cautxú
- Tac químic format per una ampolla amb resina, cargol, volandera i femella

CARACTERÍSTIQUES GENERALS:

El disseny del tac ha de ser l'adient al suport i als esforços que ha de suportar.

Els cargols no han de tenir imperfeccions (rebaves, emprentes, etc) que impedeixin cargolar els elements.

El vis ha d'anar protegit contra la corrosió.

Els diàmetres del tac i vis han de ser compatibles.

El perfil de la femella ha de ser segons el seu diàmetre (UNE 17-008).

Cementació del vis: > 0,1 mm

TAC QUÍMIC:

L'ampolla ha de ser de vidre i estanca.

Ha de contenir un adhesiu de dos components: una resina de reacció i un enduridor d'aplicació en fred.

El cargol ha de ser d'acer zincat. Ha de dur una marca per tal de conèixer la seva profunditat d'ús. El cap de l'extrem lliure ha de ser compatible amb l'adaptador de la perforadora.

Diàmetre de l'ampolla: 14 mm

Temps d'enduriment segons temperatura ambient:

> 20°C: 10 min

10°C - 20°C: 20 min

0°C - 10°C: 1 h - 5°C - 0°C: 5 h

VOLANDERES:

Diàmetre interior de la volandera:

- Diàmetre del cargol 10 mm: 11 mm

- Diàmetre del cargol 11 mm: 13 mm

2.- CONDICIONS DE SUBMINISTRAMENT I EMMAGATZEMATGE

Subministrament: S'ha de subministrar conjuntament amb totes les peces necessàries per a la seva correcta col·locació en capsos, on han de figurar:

- Identificació del fabricant
- Diàmetres
- Llargàries
- Unitats
- Instruccions d'ús

Emmagatzematge: En llocs protegits de la pluja i la humitat.

3.- UNITAT I CRITERI D'AMIDAMENT

Unitat d'amidament: la indicada a la descripció de l'element

Criteri d'amidament: quantitat necessària subministrada a l'obra

4.- NORMATIVA DE COMPLIMENT OBLIGATORI

No hi ha normativa de compliment obligatori.

BO MATERIALS BÀSICS**BOF MATERIALS BÀSICS DE CERÀMICA****BOF1 MAONS CERÀMICS****BOF1A- MAÓ CALAT****0.- ELEMENTS QUE CONTEMPLA EL PLEC**

BOF1A-0760.

1.- DEFINICIÓ I CONDICIONS DELS ELEMENTS

Peces d'argila cuita utilitzades en el ram de paleta (façanes vistes o revestides, estructures portants i no portants, murs i divisors interiors, tant a edificació com a enginyeria civil)

S'han considerat els tipus següents:

En funció de la densitat aparent:

- Peces LD, amb una densitat aparent menor o igual a 1000 kg/m³, per a parets revestides
- Peces HD, peces per a elements sense revestir o per a revestir i amb una densitat aparent més gran de 1000 kg/m³

En funció del nivell de confiança de les peces respecte a la resistència a la compressió:

- Peces de categoria I: peces amb una resistència a compressió declarada amb probabilitat de no assolir-se inferior al 5%.
- Peces de categoria II: peces que no compleixen el nivell de confiança especificat per la categoria I.

En funció del volum i disposició de forats:

- Peces massisses
- Peces calades
- Peces alleugerides
- Peces foradades

CARACTERÍSTIQUES GENERALS:

Les peces han de presentar regularitat de dimensions i de forma.

No ha de tenir esquerdes, forats, exfoliacions, ni escrostonaments d'arestes.

Si és de cara vista no ha de tenir imperfeccions, taques, cremades, etc. i la uniformitat de color en el maó i en el conjunt de les remeses ha de complir les condicions subjectives requerides per la DF.

La disposició dels forats ha de ser de manera que no hi hagi risc de que apareguin fissures en els envanets i parets de la peça durant la seva manipulació o col·locació.

Ha de tenir una textura uniforme. Està suficientment cuit si s'aprecia un so agut en ser colpejat i un color uniforme en fracturar-se.

El fabricant ha de declarar la dimensions nominals de les peces en mil·límetres i en l'ordre de llarg, ample i alt.

Volum de forats:

- Massís: $\leq 25\%$
- Calat: $\leq 45\%$
- Alleugerit: $\leq 55\%$
- Foradat: $\leq 70\%$

Volum de cada forat: $\leq 12,5\%$

Gruix total dels envanets (relació amb el gruix total):

- Massís: $\geq 37,5\%$
- Calat: $\geq 30\%$
- Alleugerit: $\geq 20\%$

Les característiques següents han de complir amb els valors declarats pel fabricant, assajades segons la norma corresponent, dins del límit de tolerància indicat, en el seu cas:

Característiques essencials en peces per a ús en elements amb requisits estructurals:

- Resistència mitja a compressió (UNE-EN 772-1): ≥ 5 N/mm², \geq valor declarat pel fabricant, amb indicació de categoria I o II

-
- Adherència (UNE-EN 1052-3): \geq valor declarat pel fabricant
 - Contingut en sals solubles actives (UNE-EN 772-5): \leq valor declarat pel fabricant, amb indicació de la seva categoria
- Característiques essencials en peces per a ús en elements amb exigències davant el foc:
- Classe de reacció al foc: exigència en funció del contingut en massa o volum, de materials orgànics distribuïts de forma homogènia:
 - Peces amb \leq 1,0%: A1
 - Peces amb $>$ 1,0% (UNE-EN 13501-1)
- Característiques essencials en peces per a ús en elements amb exigències acústiques:
- Tolerància en les dimensions (UNE-EN 772-16): \leq valor declarat pel fabricant, amb indicació de la categoria
 - Forma de la peça (UNE-EN 771-1)
 - Especificacions dels forats: Disposició, volum, superfície, gruix dels envanets (UNE-EN 772-3)
 - Densitat absoluta (UNE-EN 772-13):
 - Tolerància de la densitat (UNE-EN 772-13): El valor declarat pel fabricant ha d'estar dins dels límits següents en funció de la categoria.
 - D1: \leq 10%
 - D2: \leq 5%
 - Dm: \leq desviació declarada pel fabricant en %
- Característiques essencials en peces per als usos previstos en l'apartat 4.1 del DB HE 1:
- Propietats tèrmiques (UNE-EN 1745)
 - Permeabilitat al vapor d'aigua (UNE-EN 1745)
- Els pinyols de calç no han de reduir la resistència de la peça (després de l'assaig reiteratiu sobre aigua en ebullició i la dessecció posterior a una temperatura de 105°C) en més de 10% si el maó és per a revestir i un 5% si es de cara vista, ni han de provocar més escrostonaments dels admesos un cop s'hagi submergit en aigua un temps mínim de 24 h.
- PECES LD:
- Les característiques següents han de complir amb els valors declarats pel fabricant, assajades segons la norma corresponent, dins del límit de tolerància indicat, en el seu cas:
- Característiques essencials:
- Per a ús de cara vista o amb protecció de morter de capa fina:
 - Durabilitat (resistència gel/desgel)
- Característiques essencials en peces per a ús en elements amb requisits estructurals:
- Per a peces perforades horitzontalment amb una dimensió \geq 400 mm i envanets exteriors $<$ a 12 mm que hagin d'anar revestides amb un lliscat:
 - Expansió per humitat (UNE-EN 772-19)
 - Per a ús de cara vista o amb protecció de morter de capa fina:
 - Contingut en sals solubles actives (UNE-EN 772-5): El valor declarat pel fabricant ha d'estar dins dels límits especificats a l'UNE-EN 771-1 en funció de la categoria
- Característiques essencials en peces per a ús en elements amb exigències acústiques:
- Densitat aparent (UNE-EN 772-13): \leq 1000 kg/m³
- PECES HD:
- Les característiques següents han de complir amb els valors declarats pel fabricant, assajades segons la norma corresponent, dins del límit de tolerància indicat, en el seu cas:
- Característiques essencials:
- Durabilitat (resistència gel/desgel): Indicació de la categoria en funció del grau d'exposició
- Característiques essencials en peces per a ús en elements amb requisits estructurals:
- Expansió per humitat (UNE-EN 772-19)
 - Per a ús de cara vista o amb protecció de morter de capa fina:
 - Contingut en sals solubles actives (UNE-EN 772-5): El valor declarat pel fabricant ha d'estar dins dels límits especificats a l'UNE-EN 771-1 en funció de la categoria
- Característiques essencials en peces per a ús en elements amb exigències acústiques:
- Densitat aparent (UNE-EN 772-13): \geq 1000 kg/m³
- Característiques essencials en peces per a ús en cara vista o en barreres anticapil·laritat:
- Absorció d'aigua: \leq valor declarat pel fabricant
 - Cara vista (UNE-EN 771-1)
 - Barreres anticapil·laritat (UNE-EN 772-7)
- Característiques complementàries:
- Succió immersió 60 \pm 2 s (UNE-EN 772-11): \leq valor declarat pel fabricant
- 2.- CONDICIONS DE SUBMINISTRAMENT I EMMAGATZEMATGE
- Subministrament: Empaquetats sobre palets, de manera no totalment hermètica.
- Emmagatzematge: De manera que no es trenquin o s'escantonin. No han d'estar en contacte amb terres que continguin solucions salines, ni amb productes que puguin modificar les seves característiques (cendres, fertilitzants, greixos, etc.).
- 3.- UNITAT I CRITERI D'AMIDAMENT
- Unitat d'amidament: la indicada a la descripció de l'element
- Criteri d'amidament: quantitat necessària subministrada a l'obra
- 4.- NORMATIVA DE COMPLIMENT OBLIGATORI
- UNE-EN 771-1:2003 Especificaciones de piezas para fábrica de albañilería. Parte 1: Piezas de arcilla cocida.
- UNE-EN 771-1:2003/A1:2006 Especificaciones de piezas para fábrica de albañilería. Parte 1: Piezas de arcilla cocida.
- Documento Básico de Seguridad estructural Fábrica DB-SE-F, parte II del CTE, aprobado por el Real Decreto 314/2006.
- 5.- CONDICIONS DE CONTROL DE RECEPCIÓ
- CONDICIONS DE MARCATGE I CONTROL DE LA DOCUMENTACIÓ:
- Si el material ha de ser component del full principal del tancament exterior d'un edifici, el fabricant ha de declarar els valors

de les propietats hídriques següents, d'acord amb l'especificat en l'apartat 4.1 del DB HS 1:

- Absorció d'aigua per capil·laritat
- Succió o tasa d'absorció d'aigua inicial (kg/m².min)
- Absorció d'aigua a llarg termini o per immersió total (% o g/m³)

El subministrador ha de posar a disposició de la DF en el cas que aquesta ho sol·liciti, la documentació següent, que acredita el marcatge CE, segons el sistema d'avaluació de conformitat aplicable, d'acord amb el que disposa l'apartat 7.2.1 del CTE: - Productes per a murs, pilars i particions (peces Categoria I*). * Peces amb una resistència a compressió declarada amb una probabilitat d'error inferior o igual al 5%. Es pot determinar amb el valor mitjà o amb el valor característic: - Sistema 2+: Declaració de Prestacions - Productes per a murs, pilars i particions (peces Categoria II**). ** Peces amb una resistència a compressió declarada amb una probabilitat d'error superior al 5%. Es pot determinar amb el valor mitjà o amb el valor característic: - Sistema 4: Declaració de Prestacions

A l'emballatge o a l'albarà de lliurament han de constar-hi les dades següents:

- Classificació segons DB-SE-F (Taula 4.1)
- Marcatge CE de conformitat amb el que disposa el Reial Decret 1328/1995, de 28 de juliol. El símbol normalitzat del marcatge CE s'ha d'acompanyar de la següent informació: - Numero d'identificació del organisme notificat (només per al sistema 2+) - Marca del fabricant i lloc d'origen - Dos últims dígits del any en que s'ha imprès el marcat CE. - Número del certificat de conformitat del control de producció a fàbrica, en el seu cas - Referència a la norma EN 771-1 - Descripció de producte: nom genèric, material, dimensions, .. i ús al que va destinat. - Informació de les característiques essencials segons annex ZA de l'UNE-EN 771-1

OPERACIONS DE CONTROL:

El control de recepció de material verificarà que les característiques dels materials són coincidents amb l'establert en la DT. Aquest control ha de complir l'especificat en l'apartat 7.2 del CTE.

Control de documentació: documents d'origen (full de subministrament i etiquetat), certificat de garantia del fabricant, en el seu cas, (signat per persona física) i els documents de conformitat o autoritzacions administratives exigides, inclòs la documentació corresponent al marcatge CE quan sigui pertinent.

Control mitjançant distintius de qualitat i avaluacions d'idoneïtat: En el cas que el fabricant disposi de marques de qualitat, ha d'aportar-ne la documentació corresponent.

Control de recepció mitjançant assaigs: Si el material disposa d'una marca legalment reconeguda a un país de la CEE (Marcatge CE, AENOR, etc.) es podrà prescindir dels assaigs de control de recepció de les característiques del material garantides per la marca; i la DF sol·licitarà en aquest cas, els resultats dels assaigs corresponents al subministrament rebut. En qualsevol cas, la DF podrà sol·licitar assaigs de control de recepció si ho creu convenient.

Les peces de categoria I tindran una resistència declarada. El fabricant aportarà la documentació que acrediti que el valor declarat de la resistència a compressió s'obtingui segons estableix l'UNE-EN 771-3 i assajades segons l'UNE-EN 772-1, i l'existència d'un pla de control de producció industrial que doni garanties.

Les peces de categoria II tindran una resistència a compressió declarada igual al valor mig obtingut en assaig segons UNE-EN 772-1, tot i que el nivell de confiança pot resultar inferior al 95%.

En el cas que es realitzi el control mitjançant assaigs, s'ha de fer les comprovacions següents:

- Abans de començar l'obra de cada 45000 unitats que arribin a l'obra, s'ha de determinar la resistència a la compressió d'una mostra de 6 maons, segons la norma UNE-EN 772-1.

CRITERIS DE PRESA DE MOSTRES:

S'han de seguir les instruccions de la DF i els criteris de les normes de procediment indicades en cada assaig.

INTERPRETACIÓ DE RESULTATS I ACTUACIONS EN CAS D'INCOMPLIMENT:

Si en els terminis establerts al començar l'obra no es fa l'entrega dels certificats de qualitat del fabricant, es realitzarà una sèrie completa d'assaigs sobre el material rebut a càrrec del Contractista.

En general, els resultats dels assaigs sobre totes les peces de les mostres han de complir les condicions especificades.

En el cas de la resistència a compressió, el valor a comparar amb l'especificació s'obtindrà amb la fórmula: $R_{ck} = R_c - 1,64 s$, essent:

- s: Desviació típica (n-1), $s = \sqrt{\frac{\sum (R_{ci} - R_c)^2}{n-1}}$
- R_c: Valor mig de les resistències de les provetes
- R_{ci}: Valor de resistència de cada proveta
- n: Nombre de provetes assajades

En cas d'incompliment en un assaig, es repetirà, a càrrec del contractista, sobre el doble número de mostres del mateix lot, acceptant-ne aquest, quan els resultats obtinguts siguin conformes a les especificacions exigides.

- En element estructural incloure la verificació: - En el cas de l'assaig de massa, es prendrà com a resultat el valor mig de les 6 determinacions realitzades.

B7 IMPERMEABILITZACIONS I AÏLLAMENTS

B7B GEOTÈXTILS

B7B1- GEOTÈXTIL

0.- ELEMENTS QUE CONTEMPLA EL PLEC

B7B1-OKQ7,B7B1-OKPF.

1.- DEFINICIÓ I CONDICIONS DELS ELEMENTS

Material tèxtil pla, permeable, polimèric (sintètic o natural), que pot ser no teixit, teixit o tricatat, que s'utilitza en contacte amb sòls o altres materials en aplicacions geotècniques i d'enginyeria civil.

S'han considerat els materials següents:

- Feltre de polipropilè format per filaments sintètics no teixits lligats mecànicament
- Feltre de polièster termoestable fet amb fibres de polièster sense teixir, consolidat mecànicament mitjançant punxonament
- Feltre amb un 70% de fibres de polipropilè i un 30% de fibres de polietilè, sense teixir, termosoldat
- Feltre teixit de fibres de polipropilè
- Fibra de vidre amb insercions de fils de reforç longitudinals

CARACTERÍSTIQUES GENERALS:

La funció principal del geotèxtil pot ser:

- F: Filtració
- S: Separació
- R: Reforç
- D: Drenatge
- P: Protecció
- STR: Relaxació de tensions entre capes del ferm
- B: Barrera entre capes per a impermeabilització del ferm

Un geotèxtil pot ser apte per varies funcions.

La funció de separació no es pot especificar sola, ha d'anar amb la de filtració o reforç.

La làmina estesa ha de tenir un aspecte uniforme i sense defectes. Les vores han de ser rectes.

Ha de ser resistent a la perforació i als esforços de tracció en el seu pla.

Ha de ser permeable a l'aigua i al vapor.

Ha de resistir l'acció dels agents climàtics i de les substàncies actives naturals del sòl.

Els geotèxtils que no s'hagin sotmès a l'assaig de resistència a la intempèrie s'han de cobrir el mateix dia de la seva col·locació.

Les característiques exigides per als geotèxtils estan en funció de l'ús i venen regulats per la norma corresponent. La relació ús-norma-funcions és la següent:

- UNE-EN 13249: Carreteres i altres zones de trànsit (excepte vies ferroviàries i capes de trànsit asfàltic): F, R, F+S, R+S, F+R, F+R+S
- UNE-EN 13250: Construccions ferroviàries: F, R, F+S, R+S, F+R, F+R+S
- UNE-EN 13251: Moviments de terres, fonaments i estructures de contenció: F, R, F+S, R+S, F+R, F+R+S
- UNE-EN 13252: Sistemes de drenatge: F, D, F+S, F+D, F+S+D
- UNE-EN 13253: Obres per al control de l'erosió (protecció costera i revestiment de talussos): F, R, F+S, R+S, F+R, F+R+S
- UNE-EN 13254: Construcció d'embassaments i presses: F, R, P, F+S, R+S, F+R, R+P, F+R+S
- UNE-EN 13255: Construcció de canals: F, R, P, F+S, R+S, F+R, R+P, F+R+S
- UNE-EN 13256: Construcció de túnels i estructures subterrànies: P
- UNE-EN 13257: Abocadors de residus sòlids: F, R, P, F+S, R+S, F+R, R+P, F+R+S
- UNE-EN 13265: Contenidors de residus líquids: F, R, P, F+R, R+P
- UNE-EN 15381: Paviments i capes de trànsit asfàltiques: R, STR, B, R+STR+B

Les característiques següents han de complir amb els valors declarats pel fabricant, assajades segons la norma corresponent, dins del límit de tolerància indicat, en el seu cas:

Per a tots els geotèxtils:

- Característiques essencials: - Resistència a la tracció (UNE-EN ISO 10319) - Allargament a la càrrega màxima (UNE-EN ISO 10319) - Durabilitat (UNE EN corresponent segons l'ús)

Per a tots els geotèxtils excepte per a ús en paviments i capes de trànsit asfàltiques:

- Característiques complementàries per a condicions d'ús específiques: - Resistència a la tracció de cavalcaments i junts (UNE-EN ISO 10321) - Característiques de fricció (UNE-EN ISO 12957-1, UNE-EN ISO 12957-2) - Resistència al deteriorament durant la instal·lació sota una càrrega repetida (UNE-EN ISO 10722)

Funció: Filtració (F).

- Característiques essencials: - Resistència a la perforació dinàmica (assaig per caiguda del con) (UNE-EN ISO 13433) - Dimensió d'obertura característica (UNE-EN ISO 12956) - Permeabilitat a l'aigua perpendicularment al pla (índex de velocitat) (UNE-EN ISO 11058)

- Característiques complementàries per a condicions d'ús específiques: - Punxonament estàtic (assaig CBR) (UNE-EN ISO 12236) - Abrasió (UNE-EN ISO 13427), en construccions ferroviàries

Funció: Reforç (R) o Reforç i Separació (R+S):

- Característiques essencials: - Punxonament estàtic (assaig CBR) (UNE-EN ISO 12236) - Resistència a la perforació dinàmica (assaig per caiguda del con) (UNE-EN ISO 13433)

- Característiques complementàries per a condicions d'ús específiques, excepte en paviments i capes de trànsit asfàltiques:

- Rigidesa al 2%, 5% i 10% (UNE-EN ISO 10319) - Fluència en tracció (UNE-EN ISO 13431) - Permeabilitat a l'aigua perpendicularment al pla (índex de velocitat) (UNE-EN ISO 11058)

- Característiques complementàries per a condicions d'ús específiques, en construccions ferroviàries: - Abrasió (UNE-EN ISO 13427)

- Característiques complementàries per a condicions d'ús específiques, en paviments i capes de trànsit asfàltiques: - Resistència a l'envelliment a la intempèrie (UNE-EN ISO 12224) - Punt de fusió (UNE-EN ISO 3146) - Resistència alcalina (UNE-EN ISO 14030)

Funció: Filtració i Separació (F+S):

- Característiques essencials: - Punxonament estàtic (assaig CBR) (UNE-EN ISO 12236) - Resistència a la perforació dinàmica (assaig per caiguda del con) (UNE-EN ISO 13433) - Dimensió d'obertura característica (UNE-EN ISO 12956) - Permeabilitat a l'aigua perpendicularment al pla (índex de velocitat) (UNE-EN ISO 11058)

Funció: Filtració i Reforç (F+R) o Filtració, Reforç i Separació (F+R+S):

- Característiques essencials: - Resistència a la perforació dinàmica (assaig per caiguda del con) (UNE-EN ISO 13433) - Dimensió d'obertura característica (UNE-EN ISO 12956) - Punxonament estàtic (assaig CBR) (UNE-EN ISO 12236) - Permeabilitat a l'aigua perpendicularment al pla (índex de velocitat) (UNE-EN ISO 11058)

Funció: Drenatge (D):

- Característiques essencials: - Capacitat de fluxe d'aigua en el pla (tou/tou) (UNE-EN ISO 12958)

- Característiques complementàries: - Fluència en compressió (UNE-EN ISO 25619-1)

- Característiques complementàries per a condicions d'ús específiques: - Resistència a la tracció de junts interns (UNE-EN ISO 13426-2) - Capacitat de fluxe d'aigua en el pla (tou/rígid o rígid/rígid)(UNE-EN ISO 12958)

Funció: Filtració i drenatge (F+D):

- Característiques essencials: - Resistència a la perforació dinàmica (assaig per caiguda del con) (UNE-EN ISO 13433) - Capacitat de fluxe d'aigua en el pla (tou/tou) (UNE-EN ISO 12958) - Dimensió d'obertura característica (UNE-EN ISO 12956) - Permeabilitat a l'aigua perpendicularment al pla (índex de velocitat) (UNE-EN ISO 11058)

Funció: Filtració, separació i drenatge (F+S+D):

- Característiques essencials: - Resistència a la perforació dinàmica (assaig per caiguda del con) (UNE-EN ISO 13433) - Punxonament estàtic (assaig CBR) (UNE-EN ISO 12236) - Capacitat de fluxe d'aigua en el pla (tou/tou) (UNE-EN ISO 12958)

- Dimensió d'obertura característica (UNE-EN ISO 12956) - Permeabilitat a l'aigua perpendicularment al pla (índex de velocitat) (UNE-EN ISO 11058)

Funció: Protecció (P):

- Característiques essencials: - Resistència a la perforació dinàmica (assaig per caiguda del con) (UNE-EN ISO 13433) - Característiques de protecció: (UNE-EN ISO 13719, UNE-EN ISO 14574)

Funció: Reforç i Protecció (R+P):

- Característiques essencials: - Punxonament estàtic (assaig CBR) (UNE-EN ISO 12236) - Resistència a la perforació dinàmica (assaig per caiguda del con) (UNE-EN ISO 13433) - Característiques de protecció: (UNE-EN ISO 13719, UNE-EN ISO 14574)

Funció relaxació de tensions (STR):

- Característiques essencials: - Punxonament estàtic (assaig CBR) (UNE-EN ISO 12236) - Retenció del betum (UNE-EN ISO 15381)

- Característiques complementàries per a condicions d'ús específiques: - Resistència a l'envelliment a la intempèrie (UNE-EN ISO 12224) - Punt de fusió (UNE-EN ISO 3146) - Resistència alcalina (UNE-EN ISO 14030)

Funció: Barrera entre capes (B):

- Característiques essencials: - Punxonament estàtic (assaig CBR) (UNE-EN ISO 12236) - Resistència a la perforació dinàmica (assaig per caiguda del con) (UNE-EN ISO 13433)

- Característiques complementàries per a condicions d'ús específiques: - Resistència a l'envelliment a la intempèrie (UNE-EN ISO 12224) - Punt de fusió (UNE-EN ISO 3146) - Resistència alcalina (UNE-EN ISO 14030)

Funció: Reforç, relaxació de tensions i barrera entre capes (R+STR+B):

- Característiques essencials: - Punxonament estàtic (assaig CBR) (UNE-EN ISO 12236) - Resistència a la perforació dinàmica (assaig per caiguda del con) (UNE-EN ISO 13433) - Retenció del betum (UNE-EN 15381)

Els geotèxtils que s'utilitzin en obres de carreteres regulades pel PG-3, hauran de complir les especificacions addicionals per a cada ús que s'especifiquen a l'article 290 del mateix.

2.- CONDICIONS DE SUBMINISTRAMENT I EMMAGATZEMATGE

Subministrament: En bobines o rotlles, amb un embalatge opac que eviti el seu deteriorament per l'acció de la llum solar.

Emmagatzematge: En llocs llisos, secs, nets i lliures d'objectes tallants.

Els rotlles s'han de mantenir en el seu envàs, apilats en posició horitzontal.

Quan l'emmagatzematge en obra sigui superior a 15 dies s'han de col·locar en llocs protegits del sol.

3.- UNITAT I CRITERI D'AMIDAMENT

Unitat d'amidament: la indicada a la descripció de l'element

Criteri d'amidament: quantitat necessària subministrada a l'obra

4.- NORMATIVA DE COMPLIMENT OBLIGATORI

UNE-EN 13249:2017 Geotextiles y productos relacionados. Características requeridas para su uso en la construcción de carreteras y otras zonas de tráfico (excluyendo las vías férreas y las capas de rodadura asfáltica).

UNE-EN 13250:2017 Geotextiles y productos relacionados. Características requeridas para su uso en construcciones ferroviarias.

UNE-EN 13251:2017 Geotextiles y productos relacionados. Características requeridas para su uso en movimientos de tierras, cimentaciones y estructuras de contención.

UNE-EN 13252:2017 Geotextiles y productos relacionados. Características requeridas para su uso en sistemas de drenaje.

UNE-EN 13253:2017 Geotextiles y productos relacionados. Características requeridas para su uso en obras para el control de la erosión (protección costera y revestimiento de taludes).

UNE-EN 13254:2017 Geotextiles y productos relacionados. Características requeridas para su uso en la construcción de embalses y presas.

UNE-EN 13255:2017 Geotextiles y productos relacionados. Características requeridas para su uso en la construcción de canales.

UNE-EN 13256:2017 Geotextiles y productos relacionados. Características requeridas para su uso en la construcción de túneles y estructuras subterráneas.

UNE-EN 13257:2017 Geotextiles y productos relacionados. Características requeridas para su uso en los vertederos de residuos sólidos.

UNE-EN 13265:2017 Geotextiles y productos relacionados. Características requeridas para su uso en proyectos de contenedores de residuos líquidos.

UNE-EN 15381:2008 Geotextiles y productos relacionados. Características requeridas para su uso en pavimentos y cubiertas asfálticas.

* Orden FOM/510/2018, de 8 de mayo, por la que se modifica la Orden FOM/2523/2014, de 12 de diciembre, por la que se actualizan determinados artículos del Pliego de Prescripciones Técnicas Generales para Obras de Carreteras y Puentes, relativos a materiales básicos, a firmes y pavimentos, y a señalización, balizamiento y sistemas de contención de vehículos (PG-3).

5.- CONDICIONS DE CONTROL DE RECEPCIÓ

CONDICIONS DE MARCATGE I CONTROL DE LA DOCUMENTACIÓ:

El subministrador ha de posar a disposició de la DF en el cas que aquesta ho sol·liciti, la documentació següent, que acredita el marcatge CE, segons el sistema d'avaluació de conformitat aplicable, d'acord amb el que disposa l'apartat 7.2.1 del CTE:

- Productes per a carreteres, vies fèrries, fonamentacions i murs, sistemes de drenatge, control de l'erosió, embassaments i preses, canals, túnels i estructures subterrànies, abocadors de residus líquids o contenció, emmagatzematge de residus sòlids o abocadors de residus de Funció: Fluid o barrera de gas, capa de protecció, drenatge i/o filtració, i reforç,

- Productes per a paviments i capes de trànsit asfàltiques de Funció: Reforç, relaxació de tensions i barrera entre capes: - Sistema 2+ : Declaració de Prestacions

- Productes utilitzats en totes les obres de Funció: capa de separació: - Sistema 4: Declaració de Prestacions

L'albarà contindrà, com a mínim, les següents dades:

- Noms i adreça del fabricant i de la empresa subministradora

- Data de subministrament i de fabricació

- Identificació del vehicle que el transporta

- Quantitat que es subministra

- Designació de la marca comercial i tipus de producte subministrat

- Nom i adreça del comprador i del destí

- Referència de la comanda

- Condicions d'emmagatzematge si fos necessari

El producte ha d'estar marcat de manera clara i indeleble amb la informació especificada a la norma UNE-EN ISO 10320.

El producte ha de portar marques d'identificació per al control durant la instal·lació, que continguin com a mínim nom i tipus

Servei de Projectes i Obres

Direcció d'Equipaments i Espais Públics
Àrea d'Ecologia urbana

de producte, que es repeteixin cada 5 m.

El símbol de marcatge CE estarà fixat directament al geotèxtil o a una etiqueta fixada al mateix. Quan no sigui possible es fixarà a l'embalatge o a la documentació d'acompanyament.

El marcat i etiquetatge CE ha d'incloure la informació següent:

- Símbol del marcatge CE
- Els dos últims dígits de l'any en què es va fixar el marcat per primera vegada
- Codi d'identificació i tipus de producte
- Número de referència de la declaració de prestacions
- Nivell o classe de prestacions declarat
- Data de l'especificació tècnica harmonitzada aplicable
- Número d'identificació de l'organisme de certificació
- Ús previst, segons s'especifica a la norma armonitzada aplicable

Informació que s'ha de subministrar amb al producte:

- Nom del fabricant o marca comercial
- Identificació del producte
- Massa nominal en kg
- Dimensions
- Massa nominal per unitat de superfície (g/m²)
- Tipus de polímer principal
- Classificació del producte segons ISO 10318

En el cas que el material declari contingut reciclat, el fabricant ha de mostrar, si se li demana, la documentació que acrediti aquest contingut.

OPERACIONS DE CONTROL:

Comprobació de que la documentació que acompanya al producte es la establerta al punt anterior.

Verificació de que els valors declarats als documents de marcatge CE compleixen les especificacions de la DT.

Inspecció visual del material en cada subministrament.

Si es detecta qualsevol anomalia durant el transport, emmagatzematge o manipulació dels productes, la DF pot disposar en qualsevol moment la realització de comprovacions i assaigs.

CRITERIS DE PRESA DE MOSTRES:

Els controls s'han de realitzar segons les instruccions de la DF i els criteris indicats a les normes de procediment corresponents.

INTERPRETACIÓ DE RESULTATS I ACTUACIONS EN CAS D'INCOMPLIMENT:

No s'admetran les membranes que no es presentin en bon estat, degudament etiquetades i acompanyades amb el corresponent certificat de qualitat del fabricant on es garanteixin les condicions exigides.

En cas de no conformitat d'algun assaig o comprovació, la DF indicarà les mesures a adoptar (nous assaigs o rebuig del lot).

B8 REVESTIMENTS**B89 MATERIALS PER A PINTURES****B891- ESMALT****0.- ELEMENTS QUE CONTEMPLA EL PLEC**

B891-0P02.

1.- DEFINICIÓ I CONDICIONS DELS ELEMENTS

Pintures, pastes i esmalts.

S'han considerat els tipus següents:

- Pintura a la cola: Pintura a l'aigua formada per un aglomerant a base de coles cel·lulòsiques o anilàcies i pigments resistents als àlcalis

Servei de Projectes i Obres

Direcció d'Equipaments i Espais Públics
Àrea d'Ecologia urbana

- Pintura a la calç: Dissolució en aigua, l'aglutinant i el pigment de la qual és l'hidroxid de calç o la calç apagada
- Pintura al ciment: Dissolució en aigua de ciment blanc tractat i pigments resistents a l'alcalinitat
- Pintura al làtex: Pintura a base de polímers vinílics en dispersió
- Pintura plàstica: Pintura formada per un aglomerant a base d'un polímer sintètic, en dispersió aquosa i pigments càrrega-estenedors resistents als àlcals i a la intempèrie
- Pintura acrílica: Pintura formada per copolímers acrílics amb pigments i càrregues inorgàniques, en una dispersió aquosa. Seca a l'aire per evaporació del dissolvent
- Esmalt gras: Pintura formada per olis secants barrejats amb resines dures, naturals o sintètiques i dissolvents
- Esmalt sintètic: Pintura formada per un aglomerant de resines alquídiques, soles o modificades, pigments resistents als àlcals i a la intempèrie i additius modificadors de la brillantor. Seca a l'aire per evaporació del dissolvent
- Esmalt de poliuretà d'un component: Pintura formada per un aglomerant de resines de poliuretà, soles o modificades, que catalitzen amb la humitat atmosfèrica i pigments resistents als àlcals i a la intempèrie, dissolta en dissolvents adequats
- Esmalt de poliuretà de dos components: Pintura formada per copolímers de resines de poliuretà fluidificades i pigmentades. Seca per polimerització mitjançant un catalitzador
- Esmalt de poliuretà uretanat: Pintura formada per resines uretanades
- Esmalt epoxi: Revestiment de resines epoxi, format per dos components: un enduredor i una resina, que cal barrejar abans de l'aplicació. Seca per reacció química dels dos components
- Esmalt en dispersió acrílica: Copolímers acrílics en una emulsió aquosa
- Esmalt de clorcautxú: Seca a l'aire per evaporació del dissolvent
- Pasta plàstica de picar: Pintura formada per un vehicle a base d'un polímer sintètic, en dispersió aquosa i pigments càrrega-estenedors resistents als àlcals i a la intempèrie

PINTURA A LA COLA:

Característiques de la pel·lícula líquida:

- Amb l'envàs ple i al cap de 3 minuts d'agitació (INTA 16 32 03) no ha de tenir coàguls, pells, dipòsits durs ni flotació de pigments.
- Ha de tenir una consistència adequada per a la seva aplicació amb brotxa o amb corró. Ha de fer córrer la brotxa, ha de fluir, ha d'anivellar bé i ha de deixar una capa uniforme després de l'assecat
- Finor de mòlta dels pigments (INTA 16 02 55): < 50 micres
- Temperatura d'inflamació (INTA 16 02 32A): Ininflamable
- Temps d'assecatge a 23°C ± 2°C i 50% ± 5% HR (INTA 16 02 29): - Al tacte: 2 h - Totalment sec: 4 h

Característiques de la pel·lícula seca:

- La pintura ha de ser de color estable.
- Adherència (UNE 48032): ≤ 2

PINTURA A LA CALÇ:

Un cop preparada ha de tenir una consistència adequada per a la seva aplicació amb brotxa, corró o procediments neumàtics fins a l'impregnació dels porus de la superfície a tractar.

Després d'assecar-se s'han d'aplicar dues capes d'acabat.

Un cop seca, ha de ser resistent a la intempèrie, ha d'endurir amb la humitat i el temps i ha de tenir propietats microbicides.

PINTURA AL CIMENT:

Un cop preparada ha de tenir una consistència adequada per a la seva aplicació amb brotxa, corró o pistola fins a l'impregnació de la superfície a tractar.

Un cop seca ha de ser resistent a la intempèrie.

PINTURA AL LÀTEX:

Característiques de la pel·lícula líquida:

- Amb l'envàs ple i al cap de 3 minuts d'agitació (INTA 16 32 03) no ha de tenir coàguls, pells, ni dipòsits durs
- Un cop preparada ha de fer córrer la brotxa, ha de fluir, ha d'anivellar bé i ha de deixar una capa uniforme després de l'assecat
- Temps d'assecatge a 23°C ± 2°C i 50% ± 5% HR (INTA 16 02 29): - Al tacte: < 30 - Totalment sec: < 2 h

Característiques de la pel·lícula seca:

- Adherència (UNE 48032): ≤ 2

PINTURA PLÀSTICA:

Característiques de la pel·lícula líquida:

- La pintura continguda al seu envàs original recentment obert, no ha de presentar senyals de putrefacció, pells ni matèries estranyes.
- Amb l'envàs ple i sotmesa a agitació (UNE_EN 21513 i UNE 48-083) no ha de tenir coàguls, pells, dipòsits durs ni flotació de pigments
- Ha de tenir una consistència adequada per a la seva aplicació amb brotxa o amb corró. Ha de fer córrer la brotxa, ha de fluir, ha d'anivellar bé i ha de deixar una capa uniforme després de l'assecat
- Finor de mòlta dels pigments (INTA 16 02 55): < 50 micres

Servei de Projectes i Obres

Direcció d'Equipaments i Espais Públics
Àrea d'Ecologia urbana

-
- Temps d'assecatge a 23°C ± 2°C i 50% ± 5% HR (INTA 16 02 29): - Al tacte: < 1 h - Totalment sec: < 2 h
 - Pes específic: - Pintura per a interiors: < 16 kN/m³ - Pintura per a exteriors: < 15 kN/m³
 - Rendiment: > 6 m²/kg
 - Relació volum pigments + càrregues/volum pigments, pes càrregues, aglomerat sòlid (PVC): < 80%
- Característiques de la pel·lícula seca:
- La pintura ha de ser de color estable, i per a exteriors, insaponificable.
 - Adherència (UNE 48032): ≤ 2
 - Capacitat de recobriment (UNE 48259): Relació constant ≥ 0,98
 - Resistència al rentat (DIN 53778): - Pintura plàstica per a interiors o pasta plàstica: ≥ 1000 cicles - Pintura plàstica per a exteriors: ≥ 5000 cicles
 - Solidesa a la llum (NF-T-30.057): Ha de complir
 - Transmissió del vapor d'aigua (NF-T-30.018): Ha de complir
- PINTURA PLÀSTICA PER A EXTERIORS:**
- Resistència a la immersió (UNE 48-144): No s'observen canvis o defectes
 - Resistència a la intempèrie (DIN 18363): Ha de complir
 - Resistència a l'abrasió (NF-T-30.015): Ha de complir
 - Resistència a la calor (UNE 48-033): Ha de complir
- PINTURA ACRÍLICA:**
- Característiques de la pel·lícula líquida:
- Un cop preparada ha de tenir una consistència adequada per a la seva aplicació amb brotxa, corró o procediments pneumàtics
 - Temps d'assecatge a 23°C ± 2°C i 50% ± 5% HR (INTA 16 02 29): - Al tacte: < 4 h - Totalment sec: < 14 h
- Característiques de la pel·lícula seca:
- La pintura ha de ser de color estable i insaponificable.
 - Ha de ser resistent a la intempèrie.
- ESMALT GRAS:**
- Un cop preparada ha de tenir una consistència adequada per a la seva aplicació amb brotxa, corró o pistola fins a l'impregnació de la superfície a tractar.
- Temperatura d'inflamació (INTA 16 02 32A): > 30°C
 - Temps d'assecatge a 23°C ± 2°C i 50% ± 5% HR (INTA 16 02 29):
 - Al tacte: < 1 h
 - Totalment sec: < 6 h
- Un cop sec, ha de tenir bona resistència al fregament i al rentat.
- ESMALT SINTÈTIC:**
- No ha de tenir resines fenòliques (INTA 16 04 23) ni de colofonia (INTA 16 04 22).
- Característiques de la pel·lícula líquida:
- Amb l'envàs ple i al cap de 3 minuts d'agitació (INTA 16 32 03) no ha de tenir coàguls, pells, dipòsits durs ni flotació de pigments.
 - Ha de tenir la consistència adequada per a la seva aplicació amb brotxa. Ha de fer córrer la brotxa, ha de fluir bé i ha de deixar una capa uniforme després de l'assecatge.
 - Finor de molta dels pigments (INTA 16 02 55): < 25 micres
 - Temperatura d'inflamació (INTA 16 02 32A): > 30°C
 - Temps d'assecatge a 23°C ± 2°C i 50% ± 5% HR (INTA 16 02 29): - Al tacte: < 3 h - Totalment sec: < 8 h
 - Material volàtil (INTA 16 02 31): ≥ 70 ± 5%
 - Rendiment per a una capa de 30 micres: ≥ 5 m²/kg
 - Índex d'anivellament a 23 ± 2°C i 50 ± 5% HR (INTA 16 02 89): ≥ 5
 - Índex de despreniments a 23 ± 2°C i 50 ± 5% HR (INTA 16 02 88): ≥ 4
- Característiques de la pel·lícula seca:
- La pintura ha de ser de color estable i insaponificable.
 - Adherència (UNE 48032): ≤ 2
 - Ha de ser resistent a la intempèrie (INTA 16 06 02).
 - Envelliment accelerat (INTA 16 06 55): < 6 unitats pèrdua de lluminositat (INTA 16 02 08)
 - Resistència a l'abrasió (UNE 56818): Danys moderats
 - Esgroguement accelerat per colors amb reflectància aparent superior al 80% (INTA 160.603): < 0,12
- ESMALT DE POLIURETÀ D'UN COMPONENT:**
- Característiques de la pel·lícula líquida:
- Amb l'envàs ple i al cap de 3 minuts d'agitació (INTA 16 32 03) no ha de tenir coàguls, pells, dipòsits durs ni flotació de pigments.

Servei de Projectes i Obres

Direcció d'Equipaments i Espais Públics
Àrea d'Ecologia urbana

- Ha de tenir la consistència adequada per a la seva aplicació amb brotxa. Ha de fer córrer la brotxa, ha de fluir bé i ha de deixar una capa uniforme després de l'assecatge.

- Temperatura d'inflamació (INTA 16 02 32A): > 30°C

- Temps d'assecatge a 23°C ± 2°C i 50% ± 5% HR (INTA 16 02 29): - Al tacte: < 3 h - Totalment sec: < 8 h

- Índex d'anivellament a 23 ± 2°C i 50 ± 5% HR (INTA 16 02 89): >= 5

- Índex de desprendiments a 23 ± 2°C i 50 ± 5% HR (INTA 16 02 88): >= 4

Característiques de la pel·lícula seca:

- La pintura ha de ser de color estable i insaponificable.

- Adherència (UNE 48032): <= 2

- Ha de ser resistent a la intempèrie (INTA 16 06 02).

- Envelliment accelerat (INTA 16 06 05): < 6 unitats pèrdua de lluminositat (INTA 16 02 08)

- Resistència a l'abrasió (UNE 56818): Danys petits

- Adherència i resistència a l'impacte:

+-----+			
A les 24 h Al cap de 7 dies			
+-----+-----+-----+			
Adherència al quadriculat:	100%	100%	
Impacte directe o indirecte:			
Bola de 12,5 des de 50 cm (INTA 160.266)	Bé	Ha de complir	
+-----+			

- Resistència a la càrrega concentrada en moviment (UNE 56-814): Danys moderats

- Resistència a la càrrega rodant (UNE 56-815): Danys petits

- Resistència a la càrrega arrossegada (UNE 56-816): Danys petits

- Resistència al ratllat (UNE 48-173): Resistent

- Resistència a la calor (UNE 48-033): Ha de complir

- Resistència química: - A l'àcid cítric al 10%: 15 dies - A l'àcid làctic al 5%: 15 dies - A l'àcid acètic al 5%: 15 dies - A

l'oli de cremar: Cap modificació - Al xilol: Cap modificació - Al clorur sòdic al 20%: 15 dies - A l'aigua: 15 dies

ESMALT DE POLIURETÀ DE DOS COMPONENTS:

Cal barrejar els dos components abans de l'aplicació.

Característiques de la pel·lícula líquida:

- Ha de tenir la consistència adequada per a la seva aplicació amb brotxa. Ha de fer córrer la brotxa, ha de fluir bé i ha de deixar una capa uniforme després de l'assecatge.

- Temperatura d'inflamació (INTA 16 02 32A): > 30°C

- Temps d'assecatge a 23°C ± 2°C i 50% ± 5% HR (INTA 16 02 29): - Al tacte: < 3 h - Totalment sec: < 8 h

Característiques de la pel·lícula seca:

- La pintura ha de ser de color estable i insaponificable.

- Adherència (UNE 48032): <= 2

- Ha de ser resistent a la intempèrie (INTA 16 06 02).

- Envelliment accelerat (INTA 16 06 55): < 6 unitats pèrdua de lluminositat (INTA 16 02 08)

- Resistència a l'abrasió (UNE 56818): Danys petits

- Ha de tenir bona resistència química als àcids diluïts, als hidrocarburs, les sals i als detergents.

ESMALT DE POLIURETÀ URETANAT:

Un cop preparada ha de tenir una consistència adequada per a la seva aplicació amb brotxa, corró o pistola fins a l'impregnació de la superfície a tractar.

Temps d'assecatge a 20°C: 1 - 2 h

Ha de tenir bona resistència a l'aigua salada i al sol.

ESMALT DE DISPERSIÓ ACRÍLICA:

Un cop preparada ha de tenir una consistència adequada per a la seva aplicació amb brotxa, corró o pistola fins a l'impregnació de la superfície a tractar.

Temperatura d'inflamació (INTA 16 02 32A): Ininflamable

Temps d'assecatge a 23°C ± 2°C i 50% ± 5% HR (INTA 16 02 29):

- Al tacte: < 20 min

- Totalment sec: < 1 h

ESMALT DE CLORCAUTXÚ:

Un cop preparada ha de tenir una consistència adequada per a la seva aplicació amb brotxa o corró.

Temps d'assecatge a 23°C ± 2°C i 50% ± 5% HR (INTA 16 02 29):

- Al tacte: < 30 min

- Totalment sec: < 2 h

Ha de ser resistent a l'aigua dolça i salada, als àcids i als àlcals.

Servei de Projectes i Obres

Direcció d'Equipaments i Espais Públics
Àrea d'Ecologia urbana

ESMALT EPOXI:

Un cop preparada ha de tenir una consistència adequada per a la seva aplicació amb brotxa, corró o pistola.

Temperatura d'inflamació (INTA 16 02 29): > 30°C

Temps d'assecatge a 23°C ± 2°C i 50% ± 5% HR (INTA 16 02 29):

- Al tacte: < 30 min

- Totalment sec: < 10 h

Ha de tenir bona resistència al desgast.

Ha de ser resistent a l'àcid làctic 1%, acètic 10%, clorhídric 20%, cítric 30%, sosa i solucions bàsiques, als hidrocarburs (benzina, querosè) als olis animals i vegetals, a l'aigua, als detergents i a l'alcohol etílic 10%.

Resistència mecànica (després de 7 dies de polimerització):

- Tracció: >= 16 N/mm²

- Compensió: >= 85 N/mm²

Resistència a la temperatura: 80°C

PASTA PLÀSTICA DE PICAR:

Característiques de la pel·lícula líquida:

- Amb l'envàs ple i al cap de 3 minuts d'agitació (INTA 16 32 03) no ha de tenir coàguls, pells, dipòsits durs ni flotació de pigments.

- Ha de tenir una consistència adequada.

- Finor de molta dels pigments (INTA 16 02 55): < 50 micres

- Temps d'assecatge a 23°C ± 2°C i 50% ± 5% HR (INTA 16 02 29): - Al tacte: < 1 h - Totalment sec: < 2 h

- Pes específic: < 17 kN/m³

- Relació: volum del pigment/volum de la resina (PVC): < 80%

Característiques de la pel·lícula seca:

- La pintura ha de ser de color estable i insaponificable.

- Adherència (UNE 48032): <= 2

- Resistència al rentat (DIN 53778): - Pintura plàstica per a interiors o pasta plàstica: >= 1000 cicles - Pintura plàstica per a exteriors: >= 5000 cicles

- Solidesa a la llum (NF-T-30.057): Ha de complir

- Transmissió del vapor d'aigua (NF-T-30.018): Ha de complir

- Resistència a la immersió (UNE 48-144): No s'observen canvis o defectes

- Resistència a la intempèrie (DIN 18363): Ha de complir

- Resistència a l'abració (NF-T-30.015): Ha de complir

- Resistència a la calor (UNE 48-033): Ha de complir

2.- CONDICIONS DE SUBMINISTRAMENT I EMMAGATZEMATGE

PINTURA A LA COLA, AL LÀTEX, ACRÍLICA, PLÀSTICA, ESMALT GRAS, SINTÈTIC, DE POLIURETÀ, DE DISPERSIÓ ACRÍLICA, EPOXI I PASTA DE PICAR:

Subministrament: En pots o bidons.

Emmagatzematge: En llocs ventilats i no exposats al sol, dins del seu envàs tancat i sense contacte amb el terra. S'ha de preservar de les gelades.

PINTURA A LA CALÇ:

Subministrament de la calç aèria en terrossos o envasada.

La calç hidràulica ha de subministrar-se en pols.

Emmagatzematge: En llocs ventilats i no exposats al sol, dins del seu envàs tancat i sense contacte amb el terra. S'ha de preservar de les gelades.

PINTURA AL CIMENT:

Subministrament: En pols, en envasos adequats.

Emmagatzematge: En llocs ventilats i no exposats al sol, dins del seu envàs tancat i sense contacte amb el terra. S'ha de preservar de les gelades.

3.- UNITAT I CRITERI D'AMIDAMENT

Unitat d'amidament: la indicada a la descripció de l'element

Criteri d'amidament: quantitat necessària subministrada a l'obra

4.- NORMATIVA DE COMPLIMENT OBLIGATORI

No hi ha normativa de compliment obligatori.

5.- CONDICIONS DE CONTROL DE RECEPCIÓ

CONDICIONS DE MARCATGE I CONTROL DE LA DOCUMENTACIÓ EN PINTURA A LA COLA, AL LÀTEX, ACRÍLICA, PLÀSTICA, ESMALT GRAS, SINTÈTIC, DE POLIURETÀ, DE DISPERSIÓ ACRÍLICA, EPOXI I PASTA DE PICAR:

A cada envàs hi ha d'haver les dades següents:

- Identificació del fabricant

- Nom comercial del producte

Servei de Projectes i Obres

Direcció d'Equipaments i Espais Públics
Àrea d'Ecologia urbana

- Identificació del producte
 - Codi d'identificació
 - Pes net o volum del producte
 - Data de caducitat
 - Instruccions d'ús
 - Dissolvents adequats
 - Límits de temperatura
 - Temps d'assecatge al tacte, total i de repintat
 - Toxicitat i inflamabilitat
 - Proporció de la barreja i temps d'utilització, en els productes de dos components
 - Color i acabat, en la pintura plàstica o al làtex i en l'esmalt sintètic, de poliuretà
- CONDICIONS DE MARCATGE I CONTROL DE LA DOCUMENTACIÓ EN PINTURA A LA CALÇ:

A cada envàs hi ha d'haver les dades següents:

- Identificació del fabricant
- Nom comercial del producte
- Identificació del producte
- Codi d'identificació
- Pes net o volum del producte
- Toxicitat i inflamabilitat

CONDICIONS DE MARCATGE I CONTROL DE LA DOCUMENTACIÓ EN PINTURA AL CIMENT:

A cada envàs hi ha d'haver les dades següents:

- Identificació del fabricant
- Nom comercial del producte
- Identificació del producte
- Codi d'identificació
- Pes net o volum del producte
- Instruccions d'ús
- Temps d'estabilitat de la barreja
- Temperatura mínima d'aplicació
- Temps d'assecatge
- Rendiment teòric en m/l
- Color

OPERACIONS DE CONTROL:

Els punts de control més destacables són els següents:

- En cada subministrament d'esmalt, es comprovarà que l'etiquetatge dels envasos contingui les dades exigides a les especificacions.

El control de recepció de material verificarà que les característiques dels materials són coincidents amb l'establert en la DT. Aquest control ha de complir l'especificat en l'apartat 7.2 del CTE.

Control de documentació: documents d'origen (full de subministrament i etiquetat), certificat de garantia del fabricant, en el seu cas, (signat per persona física) i els documents de conformitat o autoritzacions administratives exigides, inclòs la documentació corresponent al marcatge CE quan sigui pertinent.

Control mitjançant distintius de qualitat i avaluacions d'idoneïtat: En el cas que el fabricant disposi de marques de qualitat, ha d'aportar-ne la documentació corresponent.

Control de recepció mitjançant assaigs: Si el material disposa d'una marca legalment reconeguda a un país de la CEE (Marcatge CE, AENOR, etc.) es podrà prescindir dels assaigs de control de recepció de les característiques del material garantides per la marca; i la DF sol·licitarà en aquest cas, els resultats dels assaigs corresponents al subministrament rebut. En qualsevol cas, la DF podrà sol·licitar assaigs de control de recepció si ho creu convenient.

- Comprovació de l'estat de conservació de la pintura, en un 10 % dels pots rebuts (INTA 16 02 26).

OPERACIONS DE CONTROL EN ESMALT SINTÈTIC I DE POLIURETÀ:

- Recepció del certificat de qualitat del fabricant, on constin els resultats dels assaigs següents:
 - Esmalt sintètic: - Assaigs sobre la pintura líquida:
 - Determinació de la finor de mòlta dels pigments INTA 16.02.55 (10.57)
 - Punt d'inflamació INTA 16.02.32A (7.61)
 - Contingut matèria volàtil INTA 16.02.31A (10.7)
 - Índex d'anivellament INTA.16.02.89 (9.68)
 - Índex de desprendiments INTA 16.02.88
 - Temps d'assecatge INTA 16.02.29 (6.57)
 - Assaigs sobre la pel·lícula seca:
 - Envel·liment accelerat INTA 16.06.05 (10.74) ó UNE 48071
 - Resistència a l'abradió d'una capa UNE 48250
 - Engrogiment accelerat INTA 16.06.05 (10.74) ó UNE 48071
 - Conservació de la pintura INTA 16.02.26
 - Esmalt de poliuretà:
 - Assaigs sobre la pintura líquida:
 - Punt d'inflamació INTA 16.02.32A (7.61)
 - Índex d'anivellament INTA.16.02.89 (9.68)
 - Índex de desprendiments INTA 16.02.88
 - Temps d'assecatge INTA 16.02.29 (6.57)
 - Assaigs sobre la pel·lícula seca:
 - Envel·liment accelerat INTA 16.06.05 (10.74) ó UNE 48071
 - Resistència al impacte UNE EN ISO 6272-1
 - Càrrega concentrada en moviment UNE

EN ISO 6272-1 - Resistència al ratllat UNE EN ISO 1518 - Resistència a l'abradió d'una capa UNE 48250
- Resistència a agents químics UNE 48027 - Conservació de la pintura INTA 16.02.26 - Resistència al calor
UNE 48033 En cas de no rebre aquests resultats abans del inici de l'activitat, o que la DF no els consideri representatius, el contractista haurà de realitzar els assaigs corresponents, al seu càrrec i fora del pressupost d'autocontrol.

CRITERIS DE PRESA DE MOSTRES:

Els controls s'han de realitzar segons les instruccions de la DF i els criteris indicats a les normes de procediment corresponents.

INTERPRETACIÓ DE RESULTATS I ACTUACIONS EN CAS D'INCOMPLIMENT:

No s'acceptaran els pots de pintura que no estiguin degudament etiquetats i/o certificats, així com els que presentin mal estat de conservació i/o emmagatzematge.

En cas d'observar deficiències en l'estat de conservació d'un pot, es rebutjarà la unitat corresponent i s'incrementarà la inspecció, en primera instància, fins al 20 % dels pots subministrats. Si es continuen observant irregularitats, es passarà a controlar el 100% del subministrament.

Els assaigs d'identificació han de resultar d'acord a les especificacions del plec i a les condicions garantides en el certificat del material. En cas d'incompliment, es realitzarà l'assaig sobre dues mostres més del mateix lot, acceptant-ne el conjunt sempre que els dos resultats estiguin d'acord a dites especificacions.

B8 REVESTIMENTS**B89 MATERIALS PER A PINTURES****B896- PINTURA****0.- ELEMENTS QUE CONTEMPLA EL PLEC****B896-HYJB.****1.- DEFINICIÓ I CONDICIONS DELS ELEMENTS**

Pintures, pastes i esmalts.

S'han considerat els tipus següents:

- Pintura a la cola: Pintura a l'aigua formada per un aglomerant a base de coles cel·lulòsiques o anilànies i pigments resistents als àlcalis
- Pintura a la calç: Dissolució en aigua, l'aglutinant i el pigment de la qual és l'hidròxid de calç o la calç apagada
- Pintura al ciment: Dissolució en aigua de ciment blanc tractat i pigments resistents a l'alcalinitat
- Pintura al làtex: Pintura a base de polímers vinílics en dispersió
- Pintura plàstica: Pintura formada per un aglomerant a base d'un polímer sintètic, en dispersió aquosa i pigments càrrega-estenedors resistents als àlcalis i a la intempèrie
- Pintura acrílica: Pintura formada per copolímers acrílics amb pigments i càrregues inorgàniques, en una dispersió aquosa. Seca a l'aire per evaporació del dissolvent
- Esmalt gras: Pintura formada per olis secants barrejats amb resines dures, naturals o sintètiques i dissolvents
- Esmalt sintètic: Pintura formada per un aglomerant de resines alquídiques, soles o modificades, pigments resistents als àlcalis i a la intempèrie i additius modificadors de la brillantor. Seca a l'aire per evaporació del dissolvent
- Esmalt de poliuretà d'un component: Pintura formada per un aglomerant de resines de poliuretà, soles o modificades, que catalitzen amb la humitat atmosfèrica i pigments resistents als àlcalis i a la intempèrie, dissolta en dissolvents adequats
- Esmalt de poliuretà de dos components: Pintura formada per copolímers de resines de poliuretà fluidificades i pigmentades. Seca per polimerització mitjançant un catalitzador
- Esmalt de poliuretà uretanat: Pintura formada per resines uretanades
- Esmalt epoxi: Revestiment de resines epoxi, format per dos components: un enduridor i una resina, que cal barrejar abans de l'aplicació. Seca per reacció química dels dos components
- Esmalt en dispersió acrílica: Copolímers acrílics en una emulsió aquosa
- Esmalt de clorcutxú: Seca a l'aire per evaporació del dissolvent

Servei de Projectes i Obres

Direcció d'Equipaments i Espais Públics
Àrea d'Ecologia urbana

- Pasta plàstica de picar: Pintura formada per un vehicle a base d'un polímer sintètic, en dispersió aquosa i pigments càrrega-estenedors resistents als àlcalis i la intempèrie

PINTURA A LA COLA:

Característiques de la pel·lícula líquida:

- Amb l'envàs ple i al cap de 3 minuts d'agitació (INTA 16 32 03) no ha de tenir coàguls, pells, dipòsits durs ni flotació de pigments.

- Ha de tenir una consistència adequada per a la seva aplicació amb brotxa o amb corró. Ha de fer córrer la brotxa, ha de fluir, ha d'anivellar bé i ha de deixar una capa uniforme després de l'assecat

- Finor de mòlta dels pigments (INTA 16 02 55): < 50 micres

- Temperatura d'inflamació (INTA 16 02 32A): Ininflamable

- Temps d'assecatge a 23°C ± 2°C i 50% ± 5% HR (INTA 16 02 29): - Al tacte: 2 h - Totalment sec: 4 h

Característiques de la pel·lícula seca:

- La pintura ha de ser de color estable.

- Adherència (UNE 48032): <= 2

PINTURA A LA CALÇ:

Un cop preparada ha de tenir una consistència adequada per a la seva aplicació amb brotxa, corró o procediments neumàtics fins a l'impregnació dels porus de la superfície a tractar.

Després d'assecar-se s'han d'aplicar dues capes d'acabat.

Un cop seca, ha de ser resistent a la intempèrie, ha d'endurir amb la humitat i el temps i ha de tenir propietats microbicides.

PINTURA AL CIMENT:

Un cop preparada ha de tenir una consistència adequada per a la seva aplicació amb brotxa, corró o pistola fins a l'impregnació de la superfície a tractar.

Un cop seca ha de ser resistent a la intempèrie.

PINTURA AL LÀTEX:

Característiques de la pel·lícula líquida:

- Amb l'envàs ple i al cap de 3 minuts d'agitació (INTA 16 32 03) no ha de tenir coàguls, pells, ni dipòsits durs

- Un cop preparada ha de fer córrer la brotxa, ha de fluir, ha d'anivellar bé i ha de deixar una capa uniforme després de l'assecat

- Temps d'assecatge a 23°C ± 2°C i 50% ± 5% HR (INTA 16 02 29): - Al tacte: < 30 - Totalment sec: < 2 h

Característiques de la pel·lícula seca:

- Adherència (UNE 48032): <= 2

PINTURA PLÀSTICA:

Característiques de la pel·lícula líquida:

- La pintura continguda al seu envàs original recentment obert, no ha de presentar senyals de putrefacció, pells ni matèries estranyes.

- Amb l'envàs ple i sotmesa a agitació (UNE_EN 21513 i UNE 48-083) no ha de tenir coàguls, pells, dipòsits durs ni flotació de pigments

- Ha de tenir una consistència adequada per a la seva aplicació amb brotxa o amb corró. Ha de fer córrer la brotxa, ha de fluir, ha d'anivellar bé i ha de deixar una capa uniforme després de l'assecat

- Finor de mòlta dels pigments (INTA 16 02 55): < 50 micres

- Temps d'assecatge a 23°C ± 2°C i 50% ± 5% HR (INTA 16 02 29): - Al tacte: < 1 h - Totalment sec: < 2 h

- Pes específic: - Pintura per a interiors: < 16 kN/m³ - Pintura per a exteriors: < 15 kN/m³

- Rendiment: > 6 m²/kg

- Relació volum pigments + càrregues/volum pigments, pes càrregues, aglomerat sòlid (PVC): < 80%

Característiques de la pel·lícula seca:

- La pintura ha de ser de color estable, i per a exteriors, insaponificable.

- Adherència (UNE 48032): <= 2

- Capacitat de recobriment (UNE 48259): Relació constant >= 0,98

- Resistència al rentat (DIN 53778): - Pintura plàstica per a interiors o pasta plàstica: >= 1000 cicles - Pintura plàstica per a exteriors: >= 5000 cicles

- Solidesa a la llum (NF-T-30.057): Ha de complir

- Transmissió del vapor d'aigua (NF-T-30.018): Ha de complir

PINTURA PLÀSTICA PER A EXTERIORS:

Resistència a la immersió (UNE 48-144): No s'observen canvis o defectes

Resistència a la intempèrie (DIN 18363): Ha de complir

Resistència a l'abrasió (NF-T-30.015): Ha de complir

Resistència a la calor (UNE 48-033): Ha de complir

PINTURA ACRÍLICA:

Característiques de la pel·lícula líquida:

Servei de Projectes i Obres

 Direcció d'Equipaments i Espais Públics
 Àrea d'Ecologia urbana

- Un cop preparada ha de tenir una consistència adequada per a la seva aplicació amb brotxa, corró o procediments pneumàtics

- Temps d'assecatge a $23^{\circ}\text{C} \pm 2^{\circ}\text{C}$ i $50\% \pm 5\%$ HR (INTA 16 02 29): - Al tacte: < 4 h - Totalment sec: < 14 h

Característiques de la pel·lícula seca:

- La pintura ha de ser de color estable i insaponificable.

- Ha de ser resistent a la intempèrie.

ESMALT GRAS:

Un cop preparada ha de tenir una consistència adequada per a la seva aplicació amb brotxa, corró o pistola fins a l'impregnació de la superfície a tractar.

Temperatura d'inflamació (INTA 16 02 32A): $> 30^{\circ}\text{C}$

Temps d'assecatge a $23^{\circ}\text{C} \pm 2^{\circ}\text{C}$ i $50\% \pm 5\%$ HR (INTA 16 02 29):

- Al tacte: < 1 h

- Totalment sec: < 6 h

Un cop sec, ha de tenir bona resistència al fregament i al rentat.

ESMALT SINTÈTIC:

No ha de tenir resines fenòliques (INTA 16 04 23) ni de colofonia (INTA 16 04 22).

Característiques de la pel·lícula líquida:

- Amb l'envàs ple i al cap de 3 minuts d'agitació (INTA 16 32 03) no ha de tenir coàguls, pells, dipòsits durs ni flotació de pigments.

- Ha de tenir la consistència adequada per a la seva aplicació amb brotxa. Ha de fer córrer la brotxa, ha de fluir bé i ha de deixar una capa uniforme després de l'assecatge.

- Finor de mòlta dels pigments (INTA 16 02 55): < 25 micres

- Temperatura d'inflamació (INTA 16 02 32A): $> 30^{\circ}\text{C}$

- Temps d'assecatge a $23^{\circ}\text{C} \pm 2^{\circ}\text{C}$ i $50\% \pm 5\%$ HR (INTA 16 02 29): - Al tacte: < 3 h - Totalment sec: < 8 h

- Material volàtil (INTA 16 02 31): $\geq 70 \pm 5\%$

- Rendiment per a una capa de 30 micres: ≥ 5 m²/kg

- Índex d'anivellament a $23 \pm 2^{\circ}\text{C}$ i $50 \pm 5\%$ HR (INTA 16 02 89): ≥ 5

- Índex de despreniments a $23 \pm 2^{\circ}\text{C}$ i $50 \pm 5\%$ HR (INTA 16 02 88): ≥ 4

Característiques de la pel·lícula seca:

- La pintura ha de ser de color estable i insaponificable.

- Adherència (UNE 48032): ≤ 2

- Ha de ser resistent a la intempèrie (INTA 16 06 02).

- Envelliment accelerat (INTA 16 06 55): < 6 unitats pèrdua de lluminositat (INTA 16 02 08)

- Resistència a l'abradió (UNE 56818): Danys moderats

- Esgroguement accelerat per colors amb reflectància aparent superior al 80% (INTA 160.603): $< 0,12$

ESMALT DE POLIURETÀ D'UN COMPONENT:

Característiques de la pel·lícula líquida:

- Amb l'envàs ple i al cap de 3 minuts d'agitació (INTA 16 32 03) no ha de tenir coàguls, pells, dipòsits durs ni flotació de pigments.

- Ha de tenir la consistència adequada per a la seva aplicació amb brotxa. Ha de fer córrer la brotxa, ha de fluir bé i ha de deixar una capa uniforme després de l'assecatge.

- Temperatura d'inflamació (INTA 16 02 32A): $> 30^{\circ}\text{C}$

- Temps d'assecatge a $23^{\circ}\text{C} \pm 2^{\circ}\text{C}$ i $50\% \pm 5\%$ HR (INTA 16 02 29): - Al tacte: < 3 h - Totalment sec: < 8 h

- Índex d'anivellament a $23 \pm 2^{\circ}\text{C}$ i $50 \pm 5\%$ HR (INTA 16 02 89): ≥ 5

- Índex de despreniments a $23 \pm 2^{\circ}\text{C}$ i $50 \pm 5\%$ HR (INTA 16 02 88): ≥ 4

Característiques de la pel·lícula seca:

- La pintura ha de ser de color estable i insaponificable.

- Adherència (UNE 48032): ≤ 2

- Ha de ser resistent a la intempèrie (INTA 16 06 02).

- Envelliment accelerat (INTA 16 06 05): < 6 unitats pèrdua de lluminositat (INTA 16 02 08)

- Resistència a l'abradió (UNE 56818): Danys petits

- Adherència i resistència a l'impacte:

+-----+			
		A les 24 h	Al cap de 7 dies
+-----+			
Adherència al quadriculat:	100%	100%	
Impacte directe o indirecte:			
Bola de 12,5 des de 50 cm (INTA 160.266)	Bé		Ha de complir
+-----+			

Servei de Projectes i Obres

Direcció d'Equipaments i Espais Públics
Àrea d'Ecologia urbana

- Resistència a la càrrega concentrada en moviment (UNE 56-814): Danys moderats
- Resistència a la càrrega rodant (UNE 56-815): Danys petits
- Resistència a la càrrega arrossegada (UNE 56-816): Danys petits
- Resistència al ratllat (UNE 48-173): Resistent
- Resistència a la calor (UNE 48-033): Ha de complir
- Resistència química: - A l'àcid cítric al 10%: 15 dies - A l'àcid làctic al 5%: 15 dies - A l'àcid acètic al 5%: 15 dies - A l'oli de cremar: Cap modificació - Al xilol: Cap modificació - Al clorur sòdic al 20%: 15 dies - A l'aigua: 15 dies

ESMALT DE POLIURETÀ DE DOS COMPONENTS:

Cal barrejar els dos components abans de l'aplicació.

Característiques de la pel·lícula líquida:

- Ha de tenir la consistència adequada per a la seva aplicació amb brotxa. Ha de fer córrer la brotxa, ha de fluir bé i ha de deixar una capa uniforme després de l'assecatge.
- Temperatura d'inflamació (INTA 16 02 32A): $> 30^{\circ}\text{C}$
- Temps d'assecatge a $23^{\circ}\text{C} \pm 2^{\circ}\text{C}$ i $50\% \pm 5\%$ HR (INTA 16 02 29): - Al tacte: < 3 h - Totalment sec: < 8 h

Característiques de la pel·lícula seca:

- La pintura ha de ser de color estable i insaponificable.
- Adherència (UNE 48032): ≤ 2
- Ha de ser resistent a la intempèrie (INTA 16 06 02).
- Envelliment accelerat (INTA 16 06 55): < 6 unitats pèrdua de lluminositat (INTA 16 02 08)
- Resistència a l'abració (UNE 56818): Danys petits
- Ha de tenir bona resistència química als àcids diluïts, als hidrocarburs, les sals i als detergents.

ESMALT DE POLIURETÀ URETANAT:

Un cop preparada ha de tenir una consistència adequada per a la seva aplicació amb brotxa, corró o pistola fins a l'impregnació de la superfície a tractar.

Temps d'assecatge a 20°C : 1 - 2 h

Ha de tenir bona resistència a l'aigua salada i al sol.

ESMALT DE DISPERSIÓ ACRÍLICA:

Un cop preparada ha de tenir una consistència adequada per a la seva aplicació amb brotxa, corró o pistola fins a l'impregnació de la superfície a tractar.

Temperatura d'inflamació (INTA 16 02 32A): Ininflamable

Temps d'assecatge a $23^{\circ}\text{C} \pm 2^{\circ}\text{C}$ i $50\% \pm 5\%$ HR (INTA 16 02 29):

- Al tacte: < 20 min
- Totalment sec: < 1 h

ESMALT DE CLORCAUTXÚ:

Un cop preparada ha de tenir una consistència adequada per a la seva aplicació amb brotxa o corró.

Temps d'assecatge a $23^{\circ}\text{C} \pm 2^{\circ}\text{C}$ i $50\% \pm 5\%$ HR (INTA 16 02 29):

- Al tacte: < 30 min
- Totalment sec: < 2 h

Ha de ser resistent a l'aigua dolça i salada, als àcids i als àlcalis.

ESMALT EPOXI:

Un cop preparada ha de tenir una consistència adequada per a la seva aplicació amb brotxa, corró o pistola.

Temperatura d'inflamació (INTA 16 02 29): $> 30^{\circ}\text{C}$

Temps d'assecatge a $23^{\circ}\text{C} \pm 2^{\circ}\text{C}$ i $50\% \pm 5\%$ HR (INTA 16 02 29):

- Al tacte: < 30 min
- Totalment sec: < 10 h

Ha de tenir bona resistència al desgast.

Ha de ser resistent a l'àcid làctic 1%, acètic 10%, clorhídric 20%, cítric 30%, sosa i solucions bàsiques, als hidrocarburs (benzina, querosè) als olis animals i vegetals, a l'aigua, als detergents i a l'alcohol etílic 10%.

Resistència mecànica (després de 7 dies de polimerització):

- Tracció: ≥ 16 N/mm²
- Compressió: ≥ 85 N/mm²

Resistència a la temperatura: 80°C

PASTA PLÀSTICA DE PICAR:**Característiques de la pel·lícula líquida:**

- Amb l'envàs ple i al cap de 3 minuts d'agitació (INTA 16 32 03) no ha de tenir coàguls, pells, dipòsits durs ni flotació de pigments.
- Ha de tenir una consistència adequada.
- Finor de mòlta dels pigments (INTA 16 02 55): < 50 micres
- Temps d'assecatge a $23^{\circ}\text{C} \pm 2^{\circ}\text{C}$ i $50\% \pm 5\%$ HR (INTA 16 02 29): - Al tacte: < 1 h - Totalment sec: < 2 h

Servei de Projectes i Obres

Direcció d'Equipaments i Espais Públics
Àrea d'Ecologia urbana

- Pes específic: < 17 kN/m³
 - Relació: volum del pigment/volum de la resina (PVC): < 80%
- Característiques de la pel·lícula seca:
- La pintura ha de ser de color estable i insaponificable.
 - Adherència (UNE 48032): <= 2
 - Resistència al rentat (DIN 53778): - Pintura plàstica per a interiors o pasta plàstica: >= 1000 cicles - Pintura plàstica per a exteriors: >= 5000 cicles

- Solidesa a la llum (NF-T-30.057): Ha de complir
- Transmissió del vapor d'aigua (NF-T-30.018): Ha de complir
- Resistència a la immersió (UNE 48-144): No s'observen canvis o defectes
- Resistència a la intempèrie (DIN 18363): Ha de complir
- Resistència a l'abrasió (NF-T-30.015): Ha de complir
- Resistència a la calor (UNE 48-033): Ha de complir

2.- CONDICIONS DE SUBMINISTRAMENT I EMMAGATZEMATGE

PINTURA A LA COLA, AL LÀTEX, ACRÍLICA, PLÀSTICA, ESMALT GRAS, SINTÈTIC, DE POLIURETÀ, DE DISPERSIÓ ACRÍLICA, EPOXI I PASTA DE PICAR:

Subministrament: En pots o bidons.

Emmagatzematge: En llocs ventilats i no exposats al sol, dins del seu envàs tancat i sense contacte amb el terra. S'ha de preservar de les gelades.

PINTURA A LA CALÇ:

Subministrament de la calç aèria en terrossos o envasada.

La calç hidràulica ha de subministrar-se en pols.

Emmagatzematge: En llocs ventilats i no exposats al sol, dins del seu envàs tancat i sense contacte amb el terra. S'ha de preservar de les gelades.

PINTURA AL CIMENT:

Subministrament: En pols, en envasos adequats.

Emmagatzematge: En llocs ventilats i no exposats al sol, dins del seu envàs tancat i sense contacte amb el terra. S'ha de preservar de les gelades.

3.- UNITAT I CRITERI D'AMIDAMENT

Unitat d'amidament: la indicada a la descripció de l'element

Criteri d'amidament: quantitat necessària subministrada a l'obra

4.- NORMATIVA DE COMPLIMENT OBLIGATORI

No hi ha normativa de compliment obligatori.

5.- CONDICIONS DE CONTROL DE RECEPCIÓ

CONDICIONS DE MARCATGE I CONTROL DE LA DOCUMENTACIÓ EN PINTURA A LA COLA, AL LÀTEX, ACRÍLICA, PLÀSTICA, ESMALT GRAS, SINTÈTIC, DE POLIURETÀ, DE DISPERSIÓ ACRÍLICA, EPOXI I PASTA DE PICAR:

A cada envàs hi ha d'haver les dades següents:

- Identificació del fabricant
- Nom comercial del producte
- Identificació del producte
- Codi d'identificació
- Pes net o volum del producte
- Data de caducitat
- Instruccions d'ús
- Dissolvents adequats
- Límits de temperatura
- Temps d'assecatge al tacte, total i de repintat
- Toxicitat i inflamabilitat
- Proporció de la barreja i temps d'utilització, en els productes de dos components
- Color i acabat, en la pintura plàstica o al làtex i en l'esmalt sintètic, de poliuretà

CONDICIONS DE MARCATGE I CONTROL DE LA DOCUMENTACIÓ EN PINTURA A LA CALÇ:

A cada envàs hi ha d'haver les dades següents:

- Identificació del fabricant
- Nom comercial del producte
- Identificació del producte
- Codi d'identificació
- Pes net o volum del producte
- Toxicitat i inflamabilitat

CONDICIONS DE MARCATGE I CONTROL DE LA DOCUMENTACIÓ EN PINTURA AL CIMENT:

Servei de Projectes i Obres

Direcció d'Equipaments i Espais Públics
Àrea d'Ecologia urbana

A cada envàs hi ha d'haver les dades següents:

- Identificació del fabricant
- Nom comercial del producte
- Identificació del producte
- Codi d'identificació
- Pes net o volum del producte
- Instruccions d'ús
- Temps d'estabilitat de la barreja
- Temperatura mínima d'aplicació
- Temps d'assecatge
- Rendiment teòric en m/l
- Color

OPERACIONS DE CONTROL:

Els punts de control més destacables són els següents:

- En cada subministrament d'esmalt, es comprovarà que l'etiquetatge dels envasos contingui les dades exigides a les especificacions.

El control de recepció de material verificarà que les característiques dels materials són coincidents amb l'establert en la DT.

Aquest control ha de complir l'especificat en l'apartat 7.2 del CTE.

Control de documentació: documents d'origen (full de subministrament i etiquetat), certificat de garantia del fabricant, en el seu cas, (signat per persona física) i els documents de conformitat o autoritzacions administratives exigides, inclòs la documentació corresponent al marcatge CE quan sigui pertinent.

Control mitjançant distintius de qualitat i avaluacions d'idoneïtat: En el cas que el fabricant disposi de marques de qualitat, ha d'aportar-ne la documentació corresponent.

Control de recepció mitjançant assaigs: Si el material disposa d'una marca legalment reconeguda a un país de la CEE (Marcatge CE, AENOR, etc.) es podrà prescindir dels assaigs de control de recepció de les característiques del material garantides per la marca; i la DF sol·licitarà en aquest cas, els resultats dels assaigs corresponents al subministrament rebut. En qualsevol cas, la DF podrà sol·licitar assaigs de control de recepció si ho creu convenient.

- Comprovació de l'estat de conservació de la pintura, en un 10 % dels pots rebuts (INTA 16 02 26).

OPERACIONS DE CONTROL EN PINTURA PLÀSTICA:

- Recepció del certificat de qualitat del fabricant, on constin els resultats dels assaigs següents: - Determinació de la finor de mòlta dels pigments INTA 16.02.55 (10.57) - Temps d'assecatge INTA 16.02.29 (6.57) - Pes específic UNE EN ISO 2811-1 - Capacitat de cobriment en humitat INTA 16.02.62(9.82) - Capacitat de cobriment en sec INTA 16.02.61(2.58) - Conservació de la pintura (cada 100 m²) INTA 16.02.26 En cas de no rebre aquests resultats abans del inici de l'activitat, o que la DF no els consideri representatius, el contractista haurà de realitzar els assaigs corresponents, al seu càrrec i fora del pressupost d'autocontrol.

CRITERIS DE PRESA DE MOSTRES:

Els controls s'han de realitzar segons les instruccions de la DF i els criteris indicats a les normes de procediment corresponents.

INTERPRETACIÓ DE RESULTATS I ACTUACIONS EN CAS D'INCOMPLIMENT:

No s'acceptaran els pots de pintura que no estiguin degudament etiquetats i/o certificats, així com els que presentin mal estat de conservació i/o emmagatzematge.

En cas d'observar deficiències en l'estat de conservació d'un pot, es rebutjarà la unitat corresponent i s'incrementarà la inspecció, en primera instància, fins al 20 % dels pots subministrats. Si es continuen observant irregularitats, es passarà a controlar el 100% del subministrament.

Els assaigs d'identificació han de resultar d'acord a les especificacions del plec i a les condicions garantides en el certificat del material. En cas d'incompliment, es realitzarà l'assaig sobre dues mostres més del mateix lot, acceptant-ne el conjunt sempre que els dos resultats estiguin d'acord a dites especificacions.

B8 REVESTIMENTS**B8Z MATERIALS ESPECIALS PER A REVESTIMENTS****B8Z6- IMPRIMACIÓ**

1.- DEFINICIÓ I CONDICIONS DELS ELEMENTS

Materials per a envernissats, emprimitacions i tractaments superficials.

S'han considerat els tipus següents:

- Emprimació antioxidant: Emprimació sintètica de mini de plom electrolític, modificada eventualment amb oli de llinosa
- Emprimació antioxidant grassa: Emprimació de mini de plom electrolític barrejada amb olis i dissolvents
- Emprimació antioxidant al clorocautxú, a base de clorocautxú modificat
- Emprimació antioxidant al poliuretà: Emprimació de dos components a base de resines de poliuretà soles o modificades
- Emprimació de làtex: Emprimació de polímer vinílic en dispersió
- Emprimació fosfatant a base de resines viníliques o fenòliques, soles o modificades que catalitzen en ser barrejades amb un activador

IMPRIMACIÓ ANTIOXIDANT:

Característiques de la pel·lícula líquida:

- Amb l'envàs ple i al cap de 3 minuts d'agitació (INTA 16 32 03) no ha de tenir coàguls, pells, dipòsits durs ni flotació de pigments.
- Pigment: $\geq 26\%$ de mini de plom electrolític
- Puresa del mini de plom electrolític (INTA 16 12 11): $\geq 99,6\%$
- Finor de la mòlta (INTA 16 02 55): < 50 micres
- Temperatura d'inflamació (INTA 16 02 32): $> 25^{\circ}\text{C}$
- Índex d'anivellament a $23 \pm 2^{\circ}\text{C}$ i $50 \pm 5\%$ HR (INTA 16 02 89): > 3
- Temps d'assecatge a $23 \pm 2^{\circ}\text{C}$ i $50 \pm 5\%$ HR (INTA 16 02 29): - Al tacte: < 1 h - Totalment seca: < 6 h
- Pes específic a $23 \pm 2^{\circ}\text{C}$, $50 \pm 5\%$ HR (INTA 16 42 03): > 18 kN/m³
- Rendiment per a una capa de 30 - 40 micres: > 4 m²/kg

Característiques de la pel·lícula seca:

- Resistència a la boira marina (INTA 16 01 01, ASTM B.117-73, oxidació marina 8 (0,1%) ASTM D.610-68): ≥ 150 h
- Adherència (UNE 48032): ≤ 2

IMPRIMACIÓ ANTIOXIDANT GRASSA:

Ha de tenir una consistència adequada per a la seva aplicació amb brotxa.

- Temperatura d'inflamació (INTA 16 02 32): $> 30^{\circ}\text{C}$
- Temps d'assecatge a $23 \pm 2^{\circ}\text{C}$ i $50 \pm 5\%$ HR (INTA 16 02 29):
- Al tacte: < 1 h
- Totalment seca: < 18 h

Pes específic a 20°C : > 23 kN/m³

Rendiment per una capa de 45 - 50 micres: > 4 m²/kg

IMPRIMACIÓ ANTIOXIDANT AL CLORCAUTXÚ:

Ha de tenir una consistència adequada per a la seva aplicació amb brotxa o pistola.

- Temperatura d'inflamació (INTA 16 02 32): $> 23^{\circ}\text{C}$
- Temps d'assecatge a $23 \pm 2^{\circ}\text{C}$ i $50 \pm 5\%$ HR (INTA 16 02 29):
- Al tacte: < 45 min
- Totalment seca: < 4 h

Pes específic a 20°C : $> 17,3$ kN/m³

Rendiment per una capa de 40 - 45 micres: > 4 m²/kg

IMPRIMACIÓ ANTIOXIDANT AL POLIURETÀ:

Ha de tenir una consistència adequada per a la seva aplicació amb brotxa o pistola.

- Temps d'assecatge a $23 \pm 2^{\circ}\text{C}$ i $50 \pm 5\%$ HR (INTA 16 02 29):
- Al tacte: < 15 min
- Totalment seca: < 2 h

Pes específic a 20°C : $> 13,5$ kN/m³

Rendiment per una capa de 40 - 45 micres: > 4 m²/kg

IMPRIMACIÓ DE LÀTEX:

Característiques de la pel·lícula líquida:

- Amb l'envàs ple i al cap de 3 minuts d'agitació (INTA 16.32.03) no ha de tenir coàguls, pells ni dipòsits durs
- Ha de tenir una consistència adequada per a la seva aplicació amb brotxa. Ha de fer córrer la brotxa i ha de fluir bé, i ha de deixar una capa uniforme després de l'assecat - Al tacte: < 30 min - Totalment seca: < 2 h
- Temps d'assecatge a $23 \pm 2^{\circ}\text{C}$ i $50 \pm 5\%$ HR (INTA 16 02 29):

Característiques de la pel·lícula seca:

- Adherència (UNE 48032): ≤ 2

IMPRIMACIÓ FOSFATANT:

Servei de Projectes i Obres

Direcció d'Equipaments i Espais Públics
Àrea d'Ecologia urbana

Característiques de la pel·lícula líquida:

- La mescla preparada, al cap de 3 minuts d'agitació, no ha de tenir coàguls, pells ni dipòsits durs
- Ha de tenir una consistència adequada per a la seva aplicació amb brotxa. Ha de fer córrer la brotxa i ha de fluir bé, i ha de deixar una capa uniforme després de l'assecat
- Temps d'assecatge a $23 \pm 2^\circ\text{C}$ i $50 \pm 5\%$ HR (INTA 16 02 29): - Al tacte: < 15 min - Totalment seca: < 1 h

Característiques de la pel·lícula seca:

- Gruix de la capa: 4 - 10 micres
- Adherència (UNE 48032): ≤ 2

2.- CONDICIONS DE SUBMINISTRAMENT I EMMAGATZEMATGE

Subministrament: En pots o bidons.

Emmagatzematge: En llocs ventilats i no exposats al sol, dins del seu envàs tancat i sense contacte amb el terra. S'ha de preservar de les gelades.

3.- UNITAT I CRITERI D'AMIDAMENT

Unitat d'amidament: la indicada a la descripció de l'element

Criteri d'amidament: quantitat necessària subministrada a l'obra

4.- NORMATIVA DE COMPLIMENT OBLIGATORI

No hi ha normativa de compliment obligatori.

5.- CONDICIONS DE CONTROL DE RECEPCIÓ

CONDICIONS DE MARCATGE I CONTROL DE LA DOCUMENTACIÓ:

A cada envàs hi ha d'haver les dades següents:

- Identificació del fabricant
- Nom comercial del producte
- Identificació del producte
- Codi d'identificació
- Pes net o volum del producte
- Data de caducitat
- Instruccions d'ús
- Dissolvents adequats
- Límits de temperatura
- Temps d'assecatge al tacte, total i de repintat
- Toxicitat i inflamabilitat
- Temps d'inducció de la mescla i vida de la mescla, en els productes de dos components.

OPERACIONS DE CONTROL:

Els punts de control més destacables són els següents:

- En cada subministrament d'esmalt, es comprovarà que l'etiquetatge dels envasos contingui les dades exigides a les especificacions.

El control de recepció de material verificarà que les característiques dels materials són coincidents amb l'establert en la DT.

Aquest control ha de complir l'especificat en l'apartat 7.2 del CTE.

Control de documentació: documents d'origen (full de subministrament i etiquetat), certificat de garantia del fabricant, en el seu cas, (signat per persona física) i els documents de conformitat o autoritzacions administratives exigides, inclòs la documentació corresponent al marcatge CE quan sigui pertinent.

Control mitjançant distintius de qualitat i avaluacions d'idoneïtat: En el cas que el fabricant disposi de marques de qualitat, ha d'aportar-ne la documentació corresponent.

Control de recepció mitjançant assaigs: Si el material disposa d'una marca legalment reconeguda a un país de la CEE (Marcatge CE, AENOR, etc.) es podrà prescindir dels assaigs de control de recepció de les característiques del material garantides per la marca; i la DF sol·licitarà en aquest cas, els resultats dels assaigs corresponents al subministrament rebut. En qualsevol cas, la DF podrà sol·licitar assaigs de control de recepció si ho creu convenient.

OPERACIONS DE CONTROL EN IMPRIMACIÓ D'ELEMENTS METÀL·LICS:

Els punts de control més destacables són els següents:

- Recepció del certificat de qualitat del fabricant, on constin els resultats dels assaigs següents: - Assaigs sobre pintura líquida: - Dotació de pigment - Puresa del mini de plom electrolític INTA 16.12.11 - Finor de la mòlta dels pigments INTA 16.02.55 (10.57) - Temperatura d'inflamació INTA 16.02.32A (7.61) - Pes específic UNE-EN ISO 2811-1 - Índex d'anivellament INTA.16.02.89 (9.68) - Temps d'assecatge INTA 16.02.29 (6.57) - Assaigs sobre pel·lícula seca: - Resistència a la boira marina UNE EN ISO 9227 - Adherència UNE EN ISO 2409 En cas de no rebre aquests resultats abans del inici de l'activitat, o que la DF no els consideri representatius, el contractista haurà de realitzar els assaigs corresponents, al seu càrrec i fora del pressupost d'autocontrol.

CRITERIS DE PRESA DE MOSTRES:

Els controls s'han de realitzar segons les instruccions de la DF i els criteris indicats a les normes de procediment corresponents.

INTERPRETACIÓ DE RESULTATS I ACTUACIONS EN CAS D'INCOMPLIMENT EN IMPRIMACIÓ D'ELEMENTS METÀL·LICS:

No s'acceptaran els pots de pintura que no estiguin degudament etiquetats i/o certificats, així com els que presentin mal estat de conservació i/o emmagatzematge.

En cas d'observar deficiències en l'estat de conservació d'un pot, es rebutjarà la unitat corresponent i s'incrementarà la inspecció, en primera instància, fins al 20 % dels pots subministrats. Si es continuen observant irregularitats, es passarà a controlar el 100% del subministrament.

Els assaigs d'identificació han de resultar d'acord a les especificacions del plec i a les condicions garantides en el certificat del material. En cas d'incompliment, es realitzarà l'assaig sobre dues mostres més del mateix lot, acceptant-ne el conjunt sempre que els dos resultats estiguin d'acord a dites especificacions.

B9 MATERIAL PER A PAVIMENTS**B96 MATERIALS PER A VORADES****B965- VORADA DE PLANXA METÀL·LICA****0.- ELEMENTS QUE CONTEMPLA EL PLEC**

B965-PU30,B965-H695,B965-H691.

1.- DEFINICIÓ I CONDICIONS DELS ELEMENTS

Planxa d'acer treballat a taller, per a fer vorades.

S'han considerat els materials següents:

- Vorades de planxa d'acer galvanitzat
- Vorades de planxa d'acer amb acabat "CORTEN"

CARACTERÍSTIQUES GENERALS:

El fabricant ha de garantir les característiques mecàniques i la composició química de l'acer.

Les peces han de tenir la forma i dimensions especificats a la DT.

No ha de tenir defectes interns o externs que perjudiquin la seva correcta utilització.

Les peces han de tenir marcada la seva identificació d'acord amb els plànols de taller, així com les senyals necessaris per a determinar la seva posició a l'obra.

Toleràncies:

- Llargària de les peces: - Fins a 1000 mm: ± 2 mm - De 1001 a 3000 mm: ± 3 mm - De 3001 a 6000 mm: ± 4 mm - De 6001 a 10000 mm: ± 5 mm - De 10001 a 15000 mm: ± 6 mm - De 15001 a 25000 mm: ± 8 mm - A partir de 25001 mm: ± 10 mm

PERFILS GALVANITZATS:

El recobriments de zinc ha de ser homogeni i continu en tota la superfície.

No s'han d'apreciar esquerdes, exfoliacions ni desprendiments del recobriments.

Protecció del galvanitzat: ≥ 275 g/m²

Puresa del zinc: $\geq 98,5$ %

2.- CONDICIONS DE SUBMINISTRAMENT I EMMAGATZEMATGE

Subministrament: de manera que no pateixin deformacions, ni esforços no previstos.

Emmagatzematge: En llocs secs, sense contacte directe amb el terra i protegit de la intempèrie, de manera que no s'alterin les seves condicions.

3.- UNITAT I CRITERI D'AMIDAMENT

Unitat d'amidament: la indicada a la descripció de l'element

Criteri d'amidament: quantitat necessària subministrada a l'obra

4.- NORMATIVA DE COMPLIMENT OBLIGATORI

* UNE-EN 10025-2:2006 Productos laminados en caliente de aceros para estructuras. Parte 2: Condiciones técnicas de suministro de los aceros estructurales no aleados.

* UNE-EN 10155:1994 Aceros para construcción metálica con resistencia mejorada a la corrosión atmosférica. Condiciones

técnicas de suministro.

B9 MATERIAL PER A PAVIMENTS

B9E MATERIALS PER A PAVIMENTS DE PANOTS I MOSAICS HIDRÀULICS

B9E1- PANOT PER A PAS DE VIANANTS

0.- ELEMENTS QUE CONTEMPLA EL PLEC

B9E1-OHP8.

1.- DEFINICIÓ I CONDICIONS DELS ELEMENTS

Peça prefabricada feta amb ciment, granulats i eventualment amb colorants, per a pavimentació.

S'han considerat les peces següents:

- Panot gris per a voreres
- Panot de color amb tacs per a pas de vianants

CARACTERÍSTIQUES GENERALS:

La peça ha de tenir un color i una textura uniformes a tota la superfície.

La cara vista no ha de tenir esquerdes, escantonaments ni altres defectes.

Les cares horitzontals han de ser planes i paral·leles.

El cantells de la cara vista han de ser bisellats o arrodonits.

No han de ser visibles els granulats del morter en la capa vista.

La textura i el color no han de presentar diferències significatives respecte de qualsevol mostra facilitada pel fabricant i aprovada pel comprador.

Les peces poden ser monocapa, amb un sol tipus de formigó, o bicapa, amb diferents tipus en la seva estructura principal i en la seva capa superficial.

En el cas de peces bicapa, no ha d'existir separació entre les dues capes.

En les peces de color, pot estar acolorida la capa superficial o tota la peça.

La forma d'expressió de les mesures sempre ha de ser: Llargària x amplària x gruix.

Llargària: ≤ 1 m

Relació entre la llargària total i el gruix: > 4

Gruix de la capa vista: ≥ 4 mm

Les característiques dimensionals, físiques i mecàniques han de complir les especificacions de la norma UNE-EN 1339 i s'han de determinar segons aquesta norma.

Toleràncies:

- Desviació de la llargària respecte de la llargària nominal: - Classe 1 (marcat N): ± 5 mm - Classe 2 (marcat P): - Dimensions nominals de la peça ≤ 600 mm: ± 2 mm - Dimensions nominals de la peça > 600 mm: ± 3 mm - Classe 3 (marcat R): ± 2 mm

- Desviació de l'amplària respecte de l'amplària nominal: - Classe 1 (marcat N): ± 5 mm - Classe 2 (marcat P): - Dimensions nominals de la peça ≤ 600 mm: ± 2 mm - Dimensions nominals de la peça > 600 mm: ± 3 mm - Classe 3 (marcat R): ± 2 mm

- Desviació del gruix respecte del gruix nominal: - Classe 1 (marcat N): ± 3 mm - Classe 2 (marcat P): - Dimensions nominals de la peça ≤ 600 mm: ± 3 mm - Dimensions nominals de la peça > 600 mm: ± 3 mm - Classe 3 (marcat R): ± 2 mm

- Diferència entre dues mesures de llargària, amplària i gruix d'una mateixa peça: ≤ 3 mm

- Diferència màxima entre la llargària de dues diagonals (peces amb diagonals superiors a 300 mm): - Classe 1 (marcat J):

- Llargària ≤ 850 mm: 5 mm - Llargària > 850 mm: 8 mm - Classe 2 (marcat K): - Llargària ≤ 850 mm: 3 mm

- Llargària > 850 mm: 6 mm - Classe 3 (marcat L): - Llargària ≤ 850 mm: 2 mm - Llargària > 850 mm: 4 mm

- Desviació màxima sobre la planor i curvatura de la cara vista plana (peces de dimensió màxima superior a 300 mm): - Dispositiu de mesura de 300 mm de llargària: - Convexitat màxima: 1,5 mm - Concavitat màxima: 1 mm - Dispositiu

Servei de Projectes i Obres

Direcció d'Equipaments i Espais Públics
Àrea d'Ecologia urbana

de mesura de 400 mm de llargària: - Convexitat màxima: 2 mm - Concavitat màxima: 1,5 mm - Dispositiu de mesura de 500 mm de llargària: - Convexitat màxima: 2,5 mm - Concavitat màxima: 1,5 mm - Dispositiu de mesura de 800 mm de llargària: - Convexitat màxima: 4 mm - Concavitat màxima: 2,5 mm

2.- CONDICIONS DE SUBMINISTRAMENT I EMMAGATZEMATGE

Subministrament: Empaquetats sobre palets.

Emmagatzematge: En llocs protegits contra els impactes.

3.- UNITAT I CRITERI D'AMIDAMENT

Unitat d'amidament: la indicada a la descripció de l'element

Criteri d'amidament: quantitat necessària subministrada a l'obra

4.- NORMATIVA DE COMPLIMENT OBLIGATORI

UNE-EN 1339:2004 Baldosas de hormigón. Especificaciones y métodos de ensayo.

5.- CONDICIONS DE CONTROL DE RECEPCIÓ**CONDICIONS DE MARCATGE I CONTROL DE LA DOCUMENTACIÓ:**

El subministrador ha de posar a disposició de la DF en el cas que aquesta ho sol·liciti, la documentació següent, que acredita el marcatge CE, segons el sistema d'avaluació de conformitat aplicable, d'acord amb el que disposa l'apartat 7.2.1 del CTE: -

Productes per a usos interns incloent les premises de transport públic de Nivell o Classe: A1*. * Productes o materials que no necessiten sotmetre's a assaig de reacció al foc (per exemple productes o materials de la classe A1 conformement a la Decisió 96/603/CE, i les seves modificacions), - Productes per a cobertes de Nivell o Classe: es considera que satisfan els requisits enfront del foc extern **. ** Decisió de la Comissió 2000/553/CE, modificada, - Productes per a ús extern i acabat de carrers, cobrint àrees externes de circulació de vianants i de vehicles: - Sistema 4: Declaració de Prestacions

A l'albarà de lliurament, hi ha de constar la següent informació com a mínim:

- Identificació del fabricant o la fàbrica

- Data en que el producte és declarat apte per a l'ús en el cas de que es lliure amb anterioritat a la mencionada data

- Identificació del producte segons la classificació de la norma UNE-EN 1339 i els valors declarats pel fabricant: - Dimensions nominals - Resistència climàtica - Resistència a flexió - Resistència al desgast per abrasió - Resistència al lliscament/patinatge - Càrrega de trencament - Comportament davant el foc

- Referència a la norma UNE-EN 1339

- Identificació del producte

- Marcatge CE de conformitat amb el que disposa el Reial Decret 1328/1995, de 28 de juliol. El símbol normalitzat CE s'ha d'acompanyar de la següent informació: - Nom o marca identificativa del fabricant - Direcció registrada del fabricant - Les 2 últimes xifres de l'any d'impressió del marcatge - Referència a la norma EN 1339 - El tipus de producte i l'ús o usos previstos - Informació sobre les característiques/mandats a declarar

Per als productes destinats a àrees exteriors de circulació de vianants i vehicles, incloses les zones delimitades per als transports públics, ha de constar a més: - Resistència al trencament - Resistència al patinat/lliscament - Durabilitat

Per als productes destinats a paviments d'ús interior: - Reacció al foc - Resistència a la ruptura - Resistència al patinat/lliscament - Durabilitat - Conductivitat tèrmica (si procedeix)

Els productes destinats a ús en cobertes: - Comportament davant del foc extern: es considera satisfactori

OPERACIONS DE CONTROL:

- En cada subministrament, es realitzaran els controls següents: - Inspecció visual del material, identificació de les marques corresponents (UNE-EN 1339) i recepció del certificat de qualitat del fabricant. - Control dimensional sobre un 10 % de les peces rebudes (UNE-EN 1339)

- Per a cada subministrador diferent, es prendran 9 mostres (6 de 3 peces cadascuna i 3 de 6 peces) per tal de realitzar els següents assaigs (UNE-EN 1339) - Sobre 3 mostres de 3 peces: - Absorció d'aigua - Gelabilitat - Permeabilitat i absorció d'aigua per la cara vista - Resistència al xoc - Sobre 3 mostres de 6 peces cadascuna - Resistència a flexió - Estructura - Resistència al desgast per abrasió (2 peces de cada mostra)

- Recepció del certificat de garantia de qualitat del fabricant. En cas de que el material disposi de la Marca AENOR, o altre legalment reconeguda a un país de la CEE, es podrà prescindir dels assaigs de control de recepció. La DF sol·licitarà en aquest cas, els resultats dels assaigs corresponents al subministra rebut, segons control de producció establert en la marca de qualitat de producte.

CRITERIS DE PRESA DE MOSTRES:

Les mostres es prendran a l'atzar segons les instruccions de la DF i els criteris de la norma UNE-EN 1339.

INTERPRETACIÓ DE RESULTATS I ACTUACIONS EN CAS D'INCOMPLIMENT:

No s'acceptaran les peces que no superin la inspecció visual, que no estiguin correctament identificades o que no arribin acompanyades del certificat de qualitat del fabricant.

La totalitat de les peces sobre les que es realitza el control geomètric, han de complir les especificacions del plec. En cas d'incompliment, s'incrementarà el control, en primer lloc, fins al 20% de les peces rebudes, i si continuen observant-se irregularitats, fins al 100% del subministrament.

En els assaigs de control del lot, el resultat de cada sèrie (valor mitjà dels resultats de les peces de cada mostra) ha de complir

les especificacions. Si una sèrie no compleix aquest requisit, es podran realitzar contrassaigs sobre dues mostres més procedents del mateix lot, acceptant-se el conjunt si ambdues resulten conformes a l'especificat.

B9 MATERIAL PER A PAVIMENTS

B9F MATERIALS PER A PAVIMENTS DE PECES PREFABRICADES DE FORMIGÓ

B9F3- PEÇA O LLAMBORDÍ DE FORMIGÓ DE FORMA REGULAR

1.- DEFINICIÓ I CONDICIONS DELS ELEMENTS

Peça prefabricada de formigó per a paviments d'ús exterior.

CARACTERÍSTIQUES GENERALS:

La peça ha de tenir un color i una textura uniformes a tota la superfície.

La cara vista no ha de tenir esquerdes, escantonaments ni altres defectes.

Les cares horitzontals han de ser planes i paral·leles.

El cantells de la cara vista han de ser bisellats o arrodonits.

No han de ser visibles els granulats del morter en la capa vista.

La textura i el color no han de presentar diferències significatives respecte de qualsevol mostra facilitada pel fabricant i aprovada pel comprador.

Les peces poden ser monocapa, amb un sol tipus de formigó, o bicapa, amb diferents tipus en la seva estructura principal i en la seva capa superficial.

En el cas de peces bicapa, no ha d'existir separació entre les dues capes.

En les peces de color, pot estar acolorida la capa superficial o tota la peça.

La forma d'expressió de les mesures sempre ha de ser: Llargària x amplària x gruix.

Gruix de la capa vista: ≥ 4 mm

RAJOLES:

Llargària: ≤ 1 m

Relació entre la llargària total i el gruix: > 4

Les característiques dimensionals, físiques i mecàniques han de complir les especificacions de la norma UNE-EN 1339 i s'han de determinar segons aquesta norma.

Toleràncies:

- Desviació de la llargària respecte de la llargària nominal: - Classe 1 (marcat N): ± 5 mm - Classe 2 (marcat P): - Dimensions nominals de la peça ≤ 600 mm: ± 2 mm - Dimensions nominals de la peça > 600 mm: ± 3 mm - Classe 3 (marcat R): ± 2 mm

- Desviació de l'amplària respecte de l'amplària nominal: - Classe 1 (marcat N): ± 5 mm - Classe 2 (marcat P): - Dimensions nominals de la peça ≤ 600 mm: ± 2 mm - Dimensions nominals de la peça > 600 mm: ± 3 mm - Classe 3 (marcat R): ± 2 mm

- Desviació del gruix respecte del gruix nominal: - Classe 1 (marcat N): ± 3 mm - Classe 2 (marcat P): - Dimensions nominals de la peça ≤ 600 mm: ± 3 mm - Dimensions nominals de la peça > 600 mm: ± 3 mm - Classe 3 (marcat R): ± 2 mm

- Diferència entre dues mesures de llargària, amplària i gruix d'una mateixa peça: ≤ 3 mm

- Diferència màxima entre la llargària de dues diagonals (peces amb diagonals superiors a 300 mm): - Classe 1 (marcat J):

- Llargària ≤ 850 mm: 5 mm - Llargària > 850 mm: 8 mm - Classe 2 (marcat K): - Llargària ≤ 850 mm: 3 mm

- Llargària > 850 mm: 6 mm - Classe 3 (marcat L): - Llargària ≤ 850 mm: 2 mm - Llargària > 850 mm: 4 mm

- Desviació màxima sobre la planor i curvatura de la cara vista plana (peces de dimensió màxima superior a 300 mm): - Dispositiu de mesura de 300 mm de llargària: - Convexitat màxima: 1,5 mm - Concavitat màxima: 1 mm - Dispositiu de mesura de 400 mm de llargària: - Convexitat màxima: 2 mm - Concavitat màxima: 1,5 mm - Dispositiu de mesura de 500 mm de llargària: - Convexitat màxima: 2,5 mm - Concavitat màxima: 1,5 mm - Dispositiu de mesura de 800 mm de llargària: - Convexitat màxima: 4 mm - Concavitat màxima: 2,5 mm

LLAMBORDINS:

Dimensió horitzontal de qualsevol secció transversal a 50 mm del cantell: ≥ 50 mm

Relació entre la llargària total i el gruix: ≤ 4

Les característiques dimensionals, físiques i mecàniques han de complir les especificacions de la norma UNE-EN 1338 i s'han de determinar segons aquesta norma.

Toleràncies:

- Desviació de la llargària respecte de la llargària nominal: - Llambordins de gruix < 100 mm: ± 2 mm - Llambordins de gruix ≥ 100 mm: ± 3 mm
- Desviació de l'amplària respecte de l'amplària nominal: - Llambordins de gruix < 100 mm: ± 2 mm - Llambordins de gruix ≥ 100 mm: ± 3 mm
- Desviació del gruix respecte del gruix nominal: - Llambordins de gruix < 100 mm: ± 3 mm - Llambordins de gruix ≥ 100 mm: ± 4 mm
- Diferència entre dues mesures del gruix d'una mateixa peça: ≤ 3 mm
- Diferència màxima entre la llargària de dues diagonals (peces amb diagonals superiors a 300 mm): - Classe 1 (marcat J): 5 mm - Classe 2 (marcat K): 3 mm
- Desviació màxima sobre la planor i curvatura de la cara vista plana (peces de dimensió màxima superior a 300 mm): - Dispositiu de mesura de 300 mm de llargària: - Convexitat màxima: 1,5 mm - Concavitat màxima: 1 mm - Dispositiu de mesura de 400 mm de llargària: - Convexitat màxima: 2 mm - Concavitat màxima: 1,5 mm

2.- CONDICIONS DE SUBMINISTRAMENT I EMMAGATZEMATGE

Subministrament: Embalades en palets.

Emmagatzematge: En el seu embalatge fins a la seva utilització.

3.- UNITAT I CRITERI D'AMIDAMENT

Unitat d'amidament: la indicada a la descripció de l'element

Criteri d'amidament: quantitat necessària subministrada a l'obra

4.- NORMATIVA DE COMPLIMENT OBLIGATORI

LLAMBORDINS:

UNE-EN 1338:2004 Adoquines de hormigón. Especificaciones y métodos de ensayo.

RAJOLES:

UNE-EN 1339:2004 Baldosas de hormigón. Especificaciones y métodos de ensayo.

5.- CONDICIONS DE CONTROL DE RECEPCIÓ

CONDICIONS DE MARCATGE I CONTROL DE LA DOCUMENTACIÓ:

El subministrador ha de posar a disposició de la DF en el cas que aquesta ho sol·liciti, la documentació següent, que acrediti el marcatge CE, segons el sistema d'avaluació de conformitat aplicable, d'acord amb el que disposa l'apartat 7.2.1 del CTE: - Productes per a usos interns incloent les premisses de transport públic de Nivell o Classe: A1*. * Productes o materials que no necessiten sotmetre's a assaig de reacció al foc (per exemple productes o materials de la classe A1 conformement a la Decisió 96/603/CE, i les seves modificacions), - Productes per a cobertes de Nivell o Classe: es considera que satisfan els requisits enfront del foc extern **. **. Decisió de la Comissió 2000/553/CE, modificada, - Productes per a ús extern i acabat de carrers, cobrint àrees externes de circulació de vianants i de vehicles: - Sistema 4: Declaració de Prestacions

A l'albarà de lliurament, hi ha de constar la següent informació com a mínim:

- Identificació del fabricant o la fàbrica
 - Data en que el producte és declarat apte per a l'ús en el cas de que es lliure amb anterioritat a la mencionada data
 - Identificació del producte segons la classificació de la norma UNE-EN 1339 per a les rajoles i UNE-EN 1338 per als llambordins: - Dimensions nominals - Resistència climàtica - Resistència a flexió - Resistència al desgast per abrasió - Resistència al lliscament/patinatge - Càrrega de trencament - Comportament davant del foc - Conductivitat tèrmica
 - Referència a la norma UNE-EN 1339 en el cas de rajoles i a l'UNE-EN 1338 en el cas de llambordins
 - Identificació del producte
 - Marcatge CE de conformitat amb el que disposa el Reial Decret 1328/1995, de 28 de juliol. El símbol normalitzat CE s'ha d'acompanyar de la següent informació: - Nom o marca identificativa del fabricant - Direcció registrada del fabricant - Les 2 últimes xifres de l'any d'impressió del marcatge - Referència a la norma: - EN 1339 per a les lloses - EN 1338 per als llambordins - El tipus de producte i lluc a que es destina - Informació sobre les característiques/mandats a declarar
- Per als productes destinats a àrees de circulació peatonal: - Resistència al trencament - Resistència al patinat/lliscament - Durabilitat

Per als productes destinats a paviments d'ús interior: - Reacció al foc - Resistència a la ruptura - Resistència al patinat/lliscament - Durabilitat - Conductivitat tèrmica (si procedeix)

Per als productes destinats a cobertes: - Comportament davant del foc extern: es considera satisfactori

En el cas que el material declari contingut reciclat, el fabricant ha de mostrar, si se li demana, la documentació que acrediti aquest contingut.

BB MATERIALS PER A PROTECCIONS I SENYALITZACIÓ**BB1 BARANES I AMPITS****BB10- BARANA D'ACER****1.- DEFINICIÓ I CONDICIONS DELS ELEMENTS**

Conjunt de perfils d'acer que formen el bastidor i el pany de paret de la barana de protecció.

S'han considerat els tipus de baranes següents:

- De perfils buits d'acer

BARANES DE PERFILS BUITS D'ACER:

Han de tenir un aspecte uniforme i sense defectes superficials.

La grandària, tipus i disposició dels perfils han de complir el que s'especifica a la documentació tècnica del projecte.

La unió dels perfils s'ha de fer per soldadura (per arc o per resistència).

S'admet també la unió amb cargols autoroscants en el cas que el perfil tingui plecs fets especialment per a allotjar les femelles dels cargols.

El moment d'inèrcia dels perfils de la barana no solidaris amb l'obra ha de ser de manera que, sotmesos a les condicions de carga més desfavorables, la fletxa sigui $< L/250$.

La disposició dels barrots serà de tal manera que no ha de permetre el pas a cap punt, d'una esfera de diàmetre equivalent a la separació entre brèndoles, ni ha de facilitar l'escalada.

Els muntants han de portar incorporats els dispositius d'ancoratge previstos al projecte.

Toleràncies:

- Llargària del perfil: ± 1 mm

- Secció del perfil: $\pm 2,5\%$

- Rectitud d'arestes: ± 2 mm/m

- Torsió del perfil: $\pm 1^\circ$ /m

- Planor: ± 1 mm/m

- Angles: $\pm 1^\circ$

2.- CONDICIONS DE SUBMINISTRAMENT I EMMAGATZEMATGE

BARANES DE PERFILS BUITS D'ACER:

Subministrament: Amb les proteccions necessàries perquè arribi a l'obra amb les condicions exigides i amb l'escaritat previst.

Emmagatzematge: Protegida contra les pluges, els focus d'humitat i de les zones on pugui rebre impactes. No ha d'estar en contacte amb el terra.

3.- UNITAT I CRITERI D'AMIDAMENT

Unitat d'amidament: la indicada a la descripció de l'element

Criteri d'amidament: quantitat necessària subministrada a l'obra

4.- NORMATIVA DE COMPLIMENT OBLIGATORI

No hi ha normativa de compliment obligatori.

5.- CONDICIONS DE CONTROL DE RECEPCIÓ

OPERACIONS DE CONTROL:

Control de recepció mitjançant assaigs: Si el material disposa d'una marca legalment reconeguda a un país de la CEE (Marcatge CE, AENOR, etc.) es podrà prescindir dels assaigs de control de recepció de les característiques del material garantides per la marca; i la DF sol·licitarà en aquest cas, els resultats dels assaigs corresponents al subministrament rebut. En qualsevol cas, la DF podrà sol·licitar assaigs de control de recepció si ho creu convenient.

Per a cada subministrament que arribi a l'obra, corresponent a un mateix tipus, el control serà:

- Inspecció visual del material subministrat, en especial l'aspecte del recobriments galvanitzat.

- Recepció del certificat de qualitat del fabricant, on es garanteixen les condicions exigides al plec amb els assaigs corresponents a la classificació de la barana (UNE 85238). - Assaigs estàtics - Assaigs dinàmics - Assaigs de seguretat

En el cas que es realitzi el control mitjançant assaigs, s'ha de fer les comprovacions següents:

- Cada 100 m de barana, es realitzaran els següents controls (UNE-EN ISO 1461): - Massa de recobriments (mètode magnètic) - Assaig d'adherència del - Comprovació geomètrica

CRITERIS DE PRESA DE MOSTRES:

Els controls es realitzaran segons les indicacions de la DF i les normes de procediment indicades en cada assaig.

INTERPRETACIÓ DE RESULTATS I ACTUACIONS EN CAS D'INCOMPLIMENT:

No s'acceptaran les baranes sense certificat de qualitat, o les classificades com NO APTES, segons UNE 85240.

L'aspecte visual del recobriments i el resultat dels assaigs d'adherència i massa del galvanitzat han de ser conformes a les especificacions del plec.

Les comprovacions geomètriques han de resultar conformes a les especificacions de la DT amb les toleràncies especificades.

En cas contrari, es rebutjaran les peces defectuoses incrementant-ne el control sobre el doble de les mostres previstes, sense que hagin d'aparèixer incompliments per tal d'acceptar el lot corresponent.

BB MATERIALS PER A PROTECCIONS I SENYALITZACIÓ

BB1 BARANES I AMPITS

BB11- BARANA D'ACER INOXIDABLE

0.- ELEMENTS QUE CONTEMPLA EL PLEC

BB11-0XQ9, BB11-0XQB.

1.- DEFINICIÓ I CONDICIONS DELS ELEMENTS

Conjunt de perfils buits d'acer inoxidable que formen el bastidor i el front de les baranes de protecció.

CARACTERÍSTIQUES GENERALS:

El material ha de ser soldable. Ha de contenir crom, crom-niquel o crom-manganès-niquel, i ser resistent als ambients corrosius.

La grandària, tipus i disposició dels perfils ha de complir les especificacions de la DT.

La unió dels perfils ha d'estar feta per soldadura.

Les peces han de ser rectes excepte indicacions expressades de la DT.

La disposició dels barrots serà de tal manera que no ha de permetre el pas a cap punt, d'una esfera de diàmetre equivalent a la separació entre brèndoles, ni ha de facilitar l'escalada.

Els extrems han d'estar acabats segons la DT Els muntants han de tenir dispositius d'ancoratge.

El moment d'inèrcia dels perfils de la barana no solidaris amb l'obra, ha de ser tal que sotmesos a les condicions de càrrega més desfavorables, la seva fletxa sigui inferior a 1/250 de la llum.

Composició química de l'acer:

+-----+		
	AISI 304(1.4301)	AISI 316(1.4401)
C	<= 0,07%	<= 0,07%
Mn	<= 2,00%	<= 2,00%
Si	<= 1,00%	<= 1,00%
Cr	17,50% - 19,50%	16,50% - 18,50%
Ni	8,00% - 10,50%	10,00% - 13,00%
Mo	-	2,00% - 2,50%

Resistència a la tracció: >= 600 N/mm²

Toleràncies:

- Gruix: 2,5%

- Llargària: 0,1%

- Alineació d'arestes: 0,2%

- Torsió del perfil: ± 1°/m

- Angles: ± 1°

2.- CONDICIONS DE SUBMINISTRAMENT I EMMAGATZEMATGE

Subministrament: Amb les proteccions necessàries perquè arribi a l'obra amb les condicions exigides i amb l'escairat previst.

Emmagatzematge: Sense contacte directe amb el terra, amb tacs de separació per tal que les barres no flectin més d'1/250 de la llum. No s'han d'apilar trams successius.

Servei de Projectes i Obres

 Direcció d'Equipaments i Espais Públics
 Àrea d'Ecologia urbana

3.- UNITAT I CRITERI D'AMIDAMENT

Unitat d'amidament: la indicada a la descripció de l'element

Criteri d'amidament: quantitat necessària subministrada a l'obra

4.- NORMATIVA DE COMPLIMENT OBLIGATORI

UNE-EN 10088-1:2006 Aceros inoxidable. Parte 1: Relación de aceros inoxidable.

BB MATERIALS PER A PROTECCIONS I SENYALITZACIÓ
BB1 BARANES I AMPITS
BB1A- PASSAMÀ PER A BARANES
0.- ELEMENTS QUE CONTEMPLA EL PLEC

BB1A-0XPS.

1.- DEFINICIÓ I CONDICIONS DELS ELEMENTS

Perfil d'acabament del travesser superior de baranes.

S'han considerat els materials següents:

- De roure, melis o pi roig
- De llautó
- D'alumini

CARACTERÍSTIQUES GENERALS:

La cara superior ha de tenir la forma adequada a l'ús, i la inferior ha d'estar preparada per a rebre el perfil del travesser.

Toleràncies:

- Llargària del perfil: ± 1 mm
- Secció del perfil: $\pm 2,5\%$
- Rectitud d'arestes: ± 2 mm/m
- Torsió del perfil: $\pm 1^\circ$ /m
- Planor: ± 1 mm/m
- Angles: $\pm 1^\circ$

PASSAMANS DE FUSTA:

Perfil massís de fusta per a un acabament del travesser superior.

La fusta no ha de tenir d'altres defectes que els esmentats com a admissibles.

El perfil no ha de tenir nusos morts.

La fusta ha d'estar preparada amb dues mans de tractament protector contra fongs i insectes.

La unió dels perfils ha de ser emmetxada i encolada.

El conjunt de barana ha de complir les condicions subjectives requerides per la DF.

Característiques de la fusta:

	Roure	Melis	Pi roig
Resist. compressió (UNE 56-535)	45 N/mm ²	60,4 N/mm ²	40 N/mm ²
Resist. flexió (UNE 56-537)	60 N/mm ²	115 N/mm ²	80 N/mm ²
Resist. a l'esforç tallant	7,5 N/mm ²	4,5 N/mm ²	3 N/mm ²

Servei de Projectes i Obres

Direcció d'Equipaments i Espais Públics
Àrea d'Ecologia urbana

¶ Densitat seca	¶ 0,63-0,8 kg/dm ³	¶ >=0,85 kg/dm ³	¶ 0,54-0,70 kg/dm ³	¶
¶ (UNE 56-531)	¶	¶	¶	¶

¶ Densitat verda	¶ >=1,08 kg/dm ³	¶ >=1,03 kg/dm ³	¶ >= 0,75 kg/dm ³	¶

Diàmetre dels nusos vius de la fusta: <= 5 mm

Superfície dels fongs blancs: <= 20% de la peça

Llargària de les esquerdes superficials produïdes per l'assecatge (UNE_EN 1310): <= 5% de la peça

Humitat dels perfils (UNE 56529): <= 12%

Diferència de la humitat entre les fustes emmetxades (UNE 56-529): <= 6%

PASSAMANS D'ALUMINI:

Perfil buit d'aliatge d'alumini per a acabament del travesser superior.

El perfil ha de provenir de l'extrusió del totxo d'alumini.

Ha d'estar protegit superficialment amb una capa d'òxid d'alumini, i segellat posteriorment.

Ha de tenir un aspecte uniforme, brillant i sense esquerdes ni defectes superficials.

La secció i el gruix de les parets dels perfils s'han d'ajustar a allò que s'ha previst a la DT.

La unió dels perfils s'ha de fer per soldadura, reblons d'aliatge d'alumini, cargols autoroscants o cargols amb rosca mètrica.

Tipus d'alumini (UNE 38-337): Aliatge Al 0,7 Mg Si

Anodització del perfil (UNE 38-010): >= 15 micres

Qualitat del segellat. Mètode de la gota colorant (UNE 38-017). Mitjana total (M): 0 <= M <= 2

Càrrega de ruptura (per a un gruix <= 25 mm UNE 38-337): >= 130 N/mm²

Duresa Brinell (per a un gruix <= 25 mm UNE_EN_ISO 6506/1): >= 45

PASSAMANS DE LLAUTÓ:

Perfil buit de llautó per a acabament del travesser superior.

El perfil s'ha d'obtenir del procés de laminatge en fred de l'aliatge.

Ha de tenir un aspecte uniforme, brillant i sense esquerdes ni defectes superficials.

La secció i el gruix de les parets dels perfils s'han d'ajustar a allò que s'ha previst a la DT.

La unió entre perfils s'ha de fer amb cargols d'acer inoxidable o de llautó, autoroscants o amb rosca mètrica.

Tipus de llautó (UNE 37-103): Aleació Cu-Zn

Amplària del passamà: >= 45 mm

2.- CONDICIONS DE SUBMINISTRAMENT I EMMAGATZEMATGE

Subministrament: Protegit per tal que arribi a l'obra amb les condicions exigides.

Emmagatzematge: Protegit de les pluges, els focus d'humitat i les zones on pugui rebre impactes. No ha d'estar en contacte amb el terra.

3.- UNITAT I CRITERI D'AMIDAMENT

Unitat d'amidament: la indicada a la descripció de l'element

Criteri d'amidament: quantitat necessària subministrada a l'obra

4.- NORMATIVA DE COMPLIMENT OBLIGATORI

No hi ha normativa de compliment obligatori.

BD MATERIALS PER A EVACUACIÓ, CANALITZACIÓ I VENTILACIÓ ESTÀTICA**BDK MATERIALS PER A PERICONS DE CANALITZACIONS****BDK1- BASTIMENT I TAPA DE FOSA GRIS PER A PERICÓ DE SERVEIS****0.- ELEMENTS QUE CONTEMPLA EL PLEC**

BDK1-0M30.

1.- DEFINICIÓ I CONDICIONS DELS ELEMENTS

Servei de Projectes i Obres

Direcció d'Equipaments i Espais Públics
Àrea d'Ecologia urbana

Dispositius de cobriment i tancament per a pous, pericons, embornals o interceptors i materials complementaris per a pous de registre.

S'han considerat els elements següents:

- Bastiment i tapa per a pous i pericons de registre de canalitzacions

S'han considerat els materials següents per a tapes i reixes

- Fosa gris

- Fosa dúctil

- Acer

BASTIMENT I TAPA O BASTIMENT I REIXA:

La peça ha de tenir la forma i els gruixos adequats per a suportar les càrregues del trànsit.

Els dispositius de cobriment i tancament utilitzats en zones de circulació de vianants i/o de vehicles, s'han de classificar segons la norma UNE-EN 124, en alguna de les classes següents:

- Classe A 15: Zones susceptibles de ser utilitzades només per vianants i ciclistes.

- Classe B 125: Voreres, zones de vianants i superfícies semblants, àrees d'estacionament i aparcaments de varis pisos per a cotxes.

- Classe C 250: Vorals i cunetes de carrers, que mesurada a partir de la vorada de la vorera s'extèn en un màxim de 0,5 m sobre la calçada i 0,2 m sobre la vorera

- Classe D 400: Calçades de carreteres (inclòs carrers de vianants), vorals estabilitzats i zones d'aparcament per a tot tipus de vehicles.

- Classe E 600: Zones per les que circulen vehicles de gran tonelatje (paviments d'aeroports, molls, etc.).

- Classe F 900: Zones sotmeses a càrregues particularment elevades (paviments d'aeroports)

Tots els elements que formen el dispositiu han d'estar protegits contra la corrosió.

El dispositiu ha d'estar lliure de defectes que puguin perjudicar el seu bon estat per tal de ser utilitzat.

Les tapes o reixes metàl·liques, han de tenir la superfície superior antilliscant.

Quan estiguin combinat un metall amb el formigó, o qualsevol altre material, ambdós han de tenir una adherència satisfactòria.

Els dispositius han de ser compatibles amb els seus assentaments. El conjunt no ha de produir soroll al trepitjar-lo.

Les tapes o reixes han d'estar assegurades en la seva posició contra el desplaçament degut al trànsit amb una fondària d'encastament suficient o amb un dispositiu de tancament.

La tapa o reixa ha de quedar assegurada dins del bastiment per algun dels següents procediments:

- Amb un dispositiu de tanca

- Amb suficient massa superficial

- Amb una característica específica en el disseny

El disseny d'aquests procediments ha de permetre que la tapa o reixa es pugui obrir amb una eina d'ús normal.

El disseny del conjunt ha de garantir la posició correcta de la tapa o reixa en relació amb el bastiment.

S'han de preveure dispositius que permetin garantir un desbloquejament de la tapa o reixa i la seva obertura.

La tapa o reixa ha de recolzar-se en el bastiment en tot el seu perímetre. La pressió del recolzament corresponent a la càrrega d'assaig no ha de superar els 7,5 N/mm². El recolzament ha de contribuir a l'estabilitat de la reixa o tapa en condicions d'ús.

L'alçària del bastiment dels dispositius de tancament de les classes D 400, E 600 i F 900, ha de ser com a mínim de 100 mm.

La superfície superior de les reixes, tapes i bastiment ha de ser plana, només les reixes de la classe D 400 poden tenir una superfície cònca.

La franquícia total entre els diferents elements dels dispositius de cobriment i tancament, han de complir les especificacions següents:

- Un o dos elements: - Pas lliure ≤ 400 mm: ≤ 7 mm - Pas lliure > 400 mm: ≤ 9 mm

- Tres o més elements: - Franquícia del conjunt: ≤ 15 mm - Franquícia de cada element individual: ≤ 5 mm

Fondària d'encastament (classes D 400 a F 900): ≥ 50 mm

Toleràncies:

- Planor: $\pm 1\%$ del pas lliure; ≤ 6 mm

- Dimensions: ± 1 mm

- Guexament: ± 2 mm

Si el dispositiu de tancament té forats de ventilació, aquests han de complir les condicions següents:

Superfície de ventilació:

- Pas lliure ≤ 600 mm: $\geq 5\%$ de la superfície d'un cercle, amb un diàmetre igual a la pas lliure

- Pas lliure > 600 mm: ≥ 140 cm²

Dimensions dels forats de ventilació:

- Ranures: - Llargària: ≤ 170 mm - Amplària: - Classes A 15 a B 125: 18-25 mm - Classes C 250 a F 900: 18-32 mm

- Forats: - Diàmetre: - Classes A 15 a B 125: 18-38 mm - Classes C 250 a F 900: 30-38 mm

BASTIMENT AMB REIXA O TAPA PRACTICABLE:

Servei de Projectes i Obres

Direcció d'Equipaments i Espais Públics
Àrea d'Ecologia urbana

El conjunt ha d'obrir i tancar correctament.

Un cop tancada, la tapa o reixa ha de quedar enrasada amb el bastiment.

L'angle respecte a la horitzontal, de la reixa oberta, ha de ser com a mínim de 100º.

ELEMENTS DE FOSA:

Les peces han de ser netes, lliures de sorra solta, d'òxid o de qualsevol altre tipus de residu.

No ha de tenir defectes superficials (esquerdes, rebaves, bufaments, inclusions de sorra, gotes fredes, etc.).

BASTIMENT I TAPA O REIXA DE FOSA GRISA:

La fosa ha de ser grisa, amb grafit en vetes fines repartides uniformement i sense zones de fosa blanca.

Les dimensions de la cara inferior han de ser més petites que les corresponents a la cara superior.

Quan la peça hagi de portar potes d'ancoratge, aquestes han de ser de la mateixa colada.

Resistència a tracció de la fosa, proveta cilíndrica (UNE 36-111): ≥ 180 N/mm²

Duresa Brinell (UNE_EN_ISO 6506/1): ≥ 155 HB

Contingut de ferrita, a 100 augments: $\leq 10\%$

Contingut de fòsfor: $\leq 0,15\%$

Contingut de sofre: $\leq 0,14\%$

2.- CONDICIONS DE SUBMINISTRAMENT I EMMAGATZEMATGE**BASTIMENT I TAPA O REIXA:**

Subministrament: Embalats en caixes. Cada caixa ha de portar escrit el nombre de peces que conté i les seves dimensions.

Emmagatzematge: En posició horitzontal sobre superfícies planes i rígides per tal d'evitar deformacions o danys que alterin les seves característiques.

3.- UNITAT I CRITERI D'AMIDAMENT

Unitat d'amidament: la indicada a la descripció de l'element

Criteri d'amidament: quantitat necessària subministrada a l'obra

4.- NORMATIVA DE COMPLIMENT OBLIGATORI**BASTIMENT I TAPA O BASTIMENT I REIXA:**

UNE-EN 124:1995 Dispositivos de cubrimiento y de cierre para zonas de circulación utilizadas por peatones y vehículos. Principios de construcción, ensayos de tipo, marcado, control de calidad.

ELEMENTS DE FOSA GRIS:

* UNE 36111:1973 Fundición gris. Tipos, características y condiciones de suministro de piezas moldeadas.

5.- CONDICIONS DE CONTROL DE RECEPCIÓ**CONDICIONS DE MARCATGE I CONTROL DE LA DOCUMENTACIÓ:**

La tapa o reixa i el bastiment han de tenir marcades de forma indeleble les indicacions següents:

- El codi de la norma UNE EN 124

- La classe segons la norma UNE EN 124

- El nom o sigles de fabricant i el lloc de fabricació

- Referència, marca o certificació si en té

OPERACIONS DE CONTROL EN BASTIMENTS, TAPES I REIXES DE FOSA:

Les tasques de control a realitzar són les següents:

- Recepció del certificat de qualitat del fabricant, d'acord a les condicions del plec.

CRITERIS DE PRESA DE MOSTRES:

Les operacions de control s'han de realitzar segons les indicacions de la DF.

INTERPRETACIÓ DE RESULTATS I ACTUACIONS EN CAS D'INCOMPLIMENT:

No s'acceptarà l'ús de materials que no arribin acompanyats del corresponent certificat de qualitat del fabricant.

En cas de disconformitat d'un control geomètric o de pes, es rebutjarà la peça assajada i s'incrementarà el control, en primer lloc, fins al 20% de les peces, i en cas de seguir observant deficiències, fins al 100% del subministrament.

BD MATERIALS PER A EVACUACIÓ, CANALITZACIÓ I VENTILACIÓ ESTÀTICA**BDK MATERIALS PER A PERICONS DE CANALITZACIONS****BDK5- BASTIMENT I TAPA DE FOSA DÚCTIL PER A REGISTRE**

1.- DEFINICIÓ I CONDICIONS DELS ELEMENTS

Dispositius de cobriment i tancament per a pous, pericons, embornals o interceptors i materials complementaris per a pous de registre.

S'han considerat els elements següents:

- Bastiment i tapa per a pous i pericons de registre de canalitzacions

S'han considerat els materials següents per a tapes i reixes

- Fosa gris

- Fosa dúctil

- Acer

BASTIMENT I TAPA O BASTIMENT I REIXA:

La peça ha de tenir la forma i els gruixos adequats per a suportar les càrregues del trànsit.

Els dispositius de cobriment i tancament utilitzats en zones de circulació de vianants i/o de vehicles, s'han de classificar segons la norma UNE-EN 124, en alguna de les classes següents:

- Classe A 15: Zones susceptibles de ser utilitzades només per vianants i ciclistes.

- Classe B 125: Voreres, zones de vianants i superfícies semblants, àrees d'estacionament i aparcaments de varis pisos per a cotxes.

- Classe C 250: Vorals i cunetes de carrers, que mesurada a partir de la vorada de la vorera s'extèn en un màxim de 0,5 m sobre la calçada i 0,2 m sobre la vorera

- Classe D 400: Calçades de carreteres (inclòs carrers de vianants), vorals estabilitzats i zones d'aparcament per a tot tipus de vehicles.

- Classe E 600: Zones per les que circulen vehicles de gran tonelatje (paviments d'aeroports, molls, etc.).

- Classe F 900: Zones sotmeses a càrregues particularment elevades (paviments d'aeroports)

Tots els elements que formen el dispositiu han d'estar protegits contra la corrosió.

El dispositiu ha d'estar lliure de defectes que puguin perjudicar el seu bon estat per tal de ser utilitzat.

Les tapes o reixes metàl·liques, han de tenir la superfície superior antilliscant.

Quan estiguin combinat un metall amb el formigó, o qualsevol altre material, ambdós han de tenir una adherència satisfactòria.

Els dispositius han de ser compatibles amb els seus assentaments. El conjunt no ha de produir soroll al trepitjar-lo.

Les tapes o reixes han d'estar assegurades en la seva posició contra el desplaçament degut al trànsit amb una fondària d'encastament suficient o amb un dispositiu de tancament.

La tapa o reixa ha de quedar assegurada dins del bastiment per algun dels següents procediments:

- Amb un dispositiu de tanca

- Amb suficient massa superficial

- Amb una característica específica en el disseny

El disseny d'aquests procediments ha de permetre que la tapa o reixa es pugui obrir amb una eina d'us normal.

El disseny del conjunt ha de garantir la posició correcta de la tapa o reixa en relació amb el bastiment.

S'han de preveure dispositius que permetin garantir un desbloquejament de la tapa o reixa i la seva obertura.

La tapa o reixa ha de recolzar-se en el bastiment en tot el seu perímetre. La pressió del recolzament corresponent a la càrrega d'assaig no ha de superar els 7,5 N/mm². El recolzament ha de contribuir a l'estabilitat de la reixa o tapa en condicions d'us.

L'alçària del bastiment dels dispositius de tancament de les classes D 400, E 600 i F 900, ha de ser com a mínim de 100 mm.

La superfície superior de les reixes, tapes i bastiment ha de ser plana, només les reixes de la classe D 400 poden tenir una superfície còncaua.

El pas lliure dels dispositius de tancament utilitzats com a pas d'home, s'han d'ajustar a les normes de seguretat en funció del lloc a on s'instal·lin. En general han de tenir un diàmetre mínim de 600 mm.

La franquícia total entre els diferents elements dels dispositius de cobriment i tancament, han de complir les especificacions següents:

- Un o dos elements: - Pas lliure ≤ 400 mm: ≤ 7 mm - Pas lliure > 400 mm: ≤ 9 mm

- Tres o més elements: - Franquícia del conjunt: ≤ 15 mm - Franquícia de cada element individual: ≤ 5 mm

Fondària d'encastament (classes D 400 a F 900): ≥ 50 mm

Toleràncies:

- Planor: $\pm 1\%$ del pas lliure; ≤ 6 mm

- Dimensions: ± 1 mm

- Guexament: ± 2 mm

Si el dispositiu de tancament té forats de ventilació, aquests han de complir les condicions següents:

Superfície de ventilació:

- Pas lliure ≤ 600 mm: $\geq 5\%$ de la superfície d'un cercle, amb un diàmetre igual a la pas lliure

- Pas lliure > 600 mm: ≥ 140 cm²

Dimensions dels forats de ventilació:

- Ranures: - Llargària: ≤ 170 mm - Amplària: - Classes A 15 a B 125: 18-25 mm - Classes C 250 a F 900: 18-32

mm

- Forats: - Diàmetre: - Classes A 15 a B 125: 18-38 mm - Classes C 250 a F 900: 30-38 mm

BASTIMENT AMB REIXA O TAPA PRACTICABLE:

El conjunt ha d'obrir i tancar correctament.

Un cop tancada, la tapa o reixa ha de quedar enrasada amb el bastiment.

L'angle respecte a la horitzontal, de la reixa oberta, ha de ser com a mínim de 100º.

ELEMENTS AMB RECOBRIMENT DE PINTURA BITUMINOSA:

El recobriment de pintura bituminosa, ha de formar una capa contínua que ha de cobrir a l'element completament.

Ha de tenir un color, una lluentor i una textura uniformes.

La pintura ha d'estar ben adherida al suport, no ha de tenir bullofes, escrostonament, ni altres defectes superficials.

DISPOSITIUS DE FORMIGÓ ARMAT:

En els dispositius de tancament de les classes A 15 a D 400 de formigó armat, les arestes i superfícies de contacte entre el bastiment i la tapa, han d'estar protegides amb una xapa de fosa o d'acer galvanitzat en calent.

- A 15: ≥ 2 mm

- B 125: ≥ 3 mm

- C 250: ≥ 5 mm

- D 400: ≥ 6 mm

- E 600 i F 900: A determinar en funció de cada disseny

Gruix mínim de fosa o d'acer:

Resistència característica a la compressió del formigó després de 28 dies:

- Classe B 15 a F 900: ≥ 40 N/mm²

- Classe A 15: ≥ 25 N/mm²

Gruix del recobriment de formigó de l'armadura d'acer: ≥ 20 mm

ELEMENTS DE FOSA:

La fosa ha de ser gris, de grafit laminar (fosa gris normal, conforme a la norma UNE-EN 1561) o de grafit esferoïdal (fosa nodular o dúctil, conforme a la norma UNE-EN 1563).

Les peces han de ser netes, lliures de sorra solta, d'òxid o de qualsevol altre tipus de residu.

No ha de tenir defectes superficials (esquerdes, rebaves, bufaments, inclusions de sorra, gotes fredes, etc.).

2.- CONDICIONS DE SUBMINISTRAMENT I EMMAGATZEMATGE

BASTIMENT I TAPA O REIXA:

Subministrament: Embalats en caixes. Cada caixa ha de portar escrit el nombre de peces que conté i les seves dimensions.

Emmagatzematge: En posició horitzontal sobre superfícies planes i rígides per tal d'evitar deformacions o danys que alterin les seves característiques.

3.- UNITAT I CRITERI D'AMIDAMENT

Unitat d'amidament: la indicada a la descripció de l'element

Criteri d'amidament: quantitat necessària subministrada a l'obra

4.- NORMATIVA DE COMPLIMENT OBLIGATORI

BASTIMENT I TAPA O BASTIMENT I REIXA:

UNE-EN 124:1995 Dispositivos de cubrimiento y de cierre para zonas de circulación utilizadas por peatones y vehículos. Principios de construcción, ensayos de tipo, marcado, control de calidad.

5.- CONDICIONS DE CONTROL DE RECEPCIÓ

CONDICIONS DE MARCATGE I CONTROL DE LA DOCUMENTACIÓ:

La tapa o reixa i el bastiment han de tenir marcades de forma indeleble les indicacions següents:

- El codi de la norma UNE EN 124

- La classe segons la norma UNE EN 124

- El nom o sigles de fabricant i el lloc de fabricació

- Referència, marca o certificació si en tèn

OPERACIONS DE CONTROL EN BASTIMENTS, TAPES I REIXES DE FOSA:

Les tasques de control a realitzar són les següents:

- Recepció del certificat de qualitat del fabricant, d'acord a les condicions del plec.

CRITERIS DE PRESA DE MOSTRES:

Les operacions de control s'han de realitzar segons les indicacions de la DF.

INTERPRETACIÓ DE RESULTATS I ACTUACIONS EN CAS D'INCOMPLIMENT:

No s'acceptarà l'ús de materials que no arribin acompanyats del corresponent certificat de qualitat del fabricant.

En cas de disconformitat d'un control geomètric o de pes, es rebutjarà la peça assajada i s'incrementarà el control, en primer lloc, fins al 20% de les peces, i en cas de seguir observant deficiències, fins al 100% del subministrament.

BF TUBS I ACCESSORIS PER A GASOS I FLUIDS

BFB TUBS I ACCESSORIS DE POLIETILÈ

BFB6- TUB DE POLIETILÈ DE DENSITAT BAIXA

0.- ELEMENTS QUE CONTEMPLA EL PLEC

BFB6-09BA,BFB6-09BH.

1.- DEFINICIÓ I CONDICIONS DELS ELEMENTS

Tubs extruïts de polietilè de baixa densitat per a transport i distribució d'aigua a pressió a temperatures fins a 40°C.

CARACTERÍSTIQUES GENERALS:

En el cas de que el material s'utilitzi en obra pública, l'acord de Govern de la Generalitat de Catalunya de 9 de juny de 1998, exigeix que els materials siguin de qualitat certificada o puguin acreditar un nivell de qualitat equivalent, segons les normes aplicables als estats membres de la Unió Europea o de l'Associació Europea de Lliure Canvi.

També en aquest cas, es procurarà que els esmentats materials disposin de l'etiqueta ecològica europea, regulada en el Reglament (CE) nº 66/2010 o bé altres distintius de la Comunitat Europea.

El tub ha de tenir la superfície llisa, sense ondulacions. No ha de tenir bombolles, esquerdes ni d'altres defectes.

Els extrems han d'estar nets i tallats perpendicularment a l'eix.

Els tubs han d'anar marcats regularment al llarg de la seva longitud (amb una separació entre marques ≤ 1 m), de manera permanent i llegible, de tal manera que el marcat no provoqui punts d'iniciació de fissures, o altres tipus de falles i que el emmagatzematge, exposició a la intempèrie, manipulació, instal·lació i ús normals no n'afectin a la llegibilitat.

La informació mínima requerida ha de ser la següent:

- Referència a la norma EN 12201
- Identificació del fabricant
- Dimensions (diàmetre nominal x gruix nominal), expressats en mm
- Sèrie SDR a la que pertany
- Material i designació normalitzada
- Pressió nominal en bar
- Període de producció (data o codi)

Les bobines han d'anar marcades seqüencialment, amb la llargària en metres, que indicarà la llargària romanent sobre la bobina

El tub ha de ser de color blau o negre amb bandes blaves, com a indicació de la seva aptitud per a ús alimentari.

Índex de fluïdesa:

- PE 40 (EN ISO 1133 a 190°C i càrrega de 2,16 kg durant 10 min): 0,2 g/10 min a 1,4 g/10 min

- PE 100 (EN ISO 1133 a 190°C i càrrega de 5 kg durant 10 min): 0,2 g/10 min a 1,4 g/10 min

Pressió de la prova hidràulica a 20°C:

Designació tub	Pressió de prova a 20°C (bar)
PE 40	7,0 MPa
PE 100	12,4 MPa

Gruix de la paret i les seves tolerències:

SÈRIE			
SDR 7,4	SDR 11	SDR 17	SDR 26
Pressió nominal, PN (bar)			

Servei de Projectes i Obres

Direcció d'Equipaments i Espais Públics

Àrea d'Ecologia urbana

PE 40	PN 10	PN 6	-	PN 4				
PE 100	-	PN 16	PN 10	PN 6				
Gruix de paret, e (mm)								
DN								
(mm)	mín.	màx.	mín.	màx.	mín.	màx.	mín.	màx.
16	2,3	2,7	-	-	-	-	-	-
20	3,0	3,4	2,0	2,3	-	-	-	-
25	3,5	4,0	2,3	2,7	-	-	-	-
32	4,4	5,0	3,0	3,4	2,0	2,3	-	-
40	5,5	6,2	3,7	4,2	2,4	2,8	-	-
50	6,9	7,7	4,6	5,2	3,0	3,4	2,0	2,3
63	8,6	9,6	5,8	6,5	3,8	4,3	2,5	2,9
75	10,3	11,5	6,8	7,6	4,5	5,1	2,9	3,3
90	12,3	13,7	8,2	9,2	5,4	6,1	3,5	4,0
110	15,1	16,8	10,0	11,1	6,6	7,4	4,2	4,8
125	17,1	19,0	11,4	12,7	7,4	8,3	4,8	5,4
140	19,2	21,3	12,7	14,1	8,3	9,3	5,4	6,1
160	21,9	24,2	14,6	16,2	9,5	10,6	6,2	7,0
180	24,6	27,2	16,4	18,2	10,7	11,9	6,9	7,7
200	27,4	30,3	18,2	20,2	11,9	13,2	7,7	8,6
225	30,8	34,0	20,5	22,7	13,4	14,9	8,6	9,6
250	34,2	37,8	22,7	25,1	14,8	16,4	9,6	10,7
280	38,3	42,3	25,4	28,1	16,6	18,4	10,7	11,9
315	43,1	47,6	28,6	31,6	18,7	20,7	12,1	13,5
355	48,5	53,5	32,2	35,6	21,1	23,4	13,6	15,1
400	54,7	60,3	36,3	40,1	23,7	26,2	15,3	17,0
450	61,5	67,8	40,9	45,1	26,7	29,5	17,2	19,1
500	-	-	45,4	50,1	29,7	32,8	19,1	21,2
560	-	-	50,8	56,0	33,2	36,7	21,4	23,7
630	-	-	57,2	63,1	37,4	41,3	24,1	26,7
710	-	-	-	42,2	46,5	27,2	30,1	
800	-	-	-	47,4	52,3	30,6	33,8	
900	-	-	-	53,3	58,8	34,4	38,3	
1000	-	-	-	59,3	65,4	38,2	42,2	

Diàmetre exterior mig i ovalització absoluta:

DN	Diàmetre exterior mig		Ovalització
(mm)	màxima		
	mín.	màx.	
16	16,0	16,3	1,2
20	20,0	20,3	1,2
25	25,0	25,3	1,2
32	32,0	32,3	1,3
40	40,0	40,4	1,4
50	50,0	50,4	1,4
63	63,0	63,4	1,5

Servei de Projectes i Obres

 Direcció d'Equipaments i Espais Públics
 Àrea d'Ecologia urbana

75	75,0	75,5	1,6
90	90,0	90,6	1,8
110	110,0	110,7	2,2
125	125,0	125,8	2,5
140	140,0	140,9	2,8
160	160,0	161,0	3,2
180	180,0	181,1	3,6
200	200,0	201,2	4,0
225	225,0	226,4	4,5
250	250,0	251,5	5,0
280	280,0	281,7	9,8
315	315,0	316,9	11,1
355	355,0	357,2	12,5
400	400,0	402,4	14,0
450	450,0	452,7	15,6
500	500,0	503,0	17,5
560	560,0	563,4	19,6
630	630,0	633,8	22,1
710	710,0	716,4	-
800	800,0	807,2	-
900	900,0	908,1	-
1000	1000,0	1009,0	-

La verificació de les mesures s'ha de fer d'acord amb l'UNE-EN 12201-2.

2.- CONDICIONS DE SUBMINISTRAMENT I EMMAGATZEMATGE

Subministrament: En rotlles o en trams rectes.

El tub subministrat en rotlles ha d'enrotllar-se de tal manera que es previngui la deformació localitzada.

El diàmetre interior mínim de la bobina no ha de ser inferior a 18 vegades el diàmetre nominal.

Emmagatzematge: En llocs protegits contra els impactes.

Els trams rectes s'han d'apilar horitzontalment sobre superfícies planes i l'alçària de la pila ha de ser $\leq 1,5$ m.

Els rotlles s'han de col·locar horitzontalment sobre superfícies planes.

3.- UNITAT I CRITERI D'AMIDAMENT

Unitat d'amidament: la indicada a la descripció de l'element

Criteri d'amidament: quantitat necessària subministrada a l'obra

4.- NORMATIVA DE COMPLIMENT OBLIGATORI

UNE-EN 12201-1:2003 Sistemas de canalización en materiales plásticos para conducción de agua. Polietileno (PE). Parte 1: Generalidades

UNE-EN 12201-1:2004 ERRATUM Sistemas de canalización en materiales plásticos para conducción de agua. Polietileno (PE). Parte 1: Generalidades.

UNE-EN 12201-2:2003 Sistemas de canalización en materiales plásticos para conducción de agua. Polietileno (PE). Parte 2: Tubos.

UNE-EN 12201-2:2003/1M:2005 Sistemas de canalización en materiales plásticos para conducción de agua. Polietileno (PE). Parte 2: Tubos.

UNE-EN 12201-2:2004 ERRATUM Sistemas de canalización en materiales plásticos para conducción de agua. Polietileno (PE). Parte 2: Tubos.

* UNE-EN 1555-2:2003 Sistemas de canalización en materiales plásticos para el suministro de combustibles gaseosos. Polietileno (PE). Parte 2: Tubos.

5.- CONDICIONS DE CONTROL DE RECEPCIÓ

CONDICIONS DE MARCATGE I CONTROL DE LA DOCUMENTACIÓ:

Cada tub ha de portar marques, a distàncies < 1 m, de forma indeleble i ben visible les dades següents:

- Número de la Norma del Sistema: EN 1555

- Nom o marca del fabricant

- Per a tubs $dn \leq 32$ mm - Diàmetre exterior nominal x gruix paret

Servei de Projectes i Obres

Direcció d'Equipaments i Espais Públics
Àrea d'Ecologia urbana

-
- Per a tubs $dn > 32$ mm - Diàmetre exterior nominal, dn - SDR
 - Grau de tolerància
 - Material i designació
 - Informació del fabricant que permeti la traçabilitat del producte
 - Referència al fluid intern que transporta el tub
 - Color de marcat negre, groc o negre amb bandes d'identificació grogues

OPERACIONS DE CONTROL:

Les tasques de control a realitzar són les següents:

- Sol·licitar al fabricant els certificats de les característiques tècniques dels materials.
- Control de la documentació tècnica subministrada.
- Control de recepció dels materials i lloc d'emplaçament.
- Contrastar la documentació amb els materials i amb els requeriments de la instal·lació segons projecte. (Verificar el marcatge a tubs i accessoris).
- Realització d'informe amb els resultats del control efectuat.

CRITERIS DE PRESA DE MOSTRES:

S'ha de comprovar per mostreig a cada recepció.

INTERPRETACIÓ DE RESULTATS I ACTUACIONS EN CAS D'INCOMPLIMENT:

Ha de ser refusat el material que no compleixi amb els requeriments del projecte.

BF TUBS I ACCESSORIS PER A GASOS I FLUIDS**BFW ACCESSORIS GENÈRICS DE TUBS PER A GASOS I FLUIDS****BFWF- ACCESSORI PER A TUB DE POLIETILÈ****0.- ELEMENTS QUE CONTEMPLA EL PLEC**

BFWF-09SV, BFWF-09VA.

1.- DEFINICIÓ I CONDICIONS DELS ELEMENTS

Conjunt d'accessoris per a tubs i per a recobriments aïllants de tubs (colzes, derivacions, reduccions, etc.), utilitzats en instal·lacions d'edificació i d'urbanització per a la total execució de la conducció o xarxa a la qual pertanyin.

CARACTERÍSTIQUES GENERALS:

El material, la seva qualitat i les característiques físiques, mecàniques i dimensionals, han de ser compatibles amb les del tub, i no han de fer disminuir les d'aquest en cap de les seves aplicacions.

2.- CONDICIONS DE SUBMINISTRAMENT I EMMAGATZEMATGE

Subministrament: A l'albarà de lliurament han de constar les característiques d'identificació següents:

- Material
- Tipus
- Diàmetres

Emmagatzematge: En llocs protegits contra els impactes, la pluja, les humitats i dels raigs del sol.

3.- UNITAT I CRITERI D'AMIDAMENT

Unitat composta pel conjunt de peces necessàries per a muntar 1 m de tub.

4.- NORMATIVA DE COMPLIMENT OBLIGATORI

La mateixa normativa que s'apliqui als tubs, en funció dels fluids que transportin.

BF TUBS I ACCESSORIS PER A GASOS I FLUIDS

BFY PARTS PROPORCIONALS D'ELEMENTS DE MUNTATGE DE TUBS DE GASOS I FLUIDS

BFYH- PART PROPORCIONAL D'ELEMENTS DE MUNTATGE PER A TUBS DE POLIETILÈ

0.- ELEMENTS QUE CONTEMPLA EL PLEC

BFYH-0A3A,BFYH-0A3D,BFYH-0A5T.

1.- DEFINICIÓ I CONDICIONS DELS ELEMENTS

Conjunt d'elements especials per a l'execució de conduccions.

S'han considerat els tipus següents:

- Per a tubs (materials per a la unió entre tubs o entre tubs i accessoris)
- Per aïllaments tèrmics (material per a la unió i subjecció, cintes adhesives, etc.)

CARACTERÍSTIQUES GENERALS:

El material, la qualitat, els diàmetres, etc., han de ser els adequats per al tub, i no han de fer disminuir les característiques pròpies del conjunt de la instal·lació en cap de les seves aplicacions.

2.- CONDICIONS DE SUBMINISTRAMENT I EMMAGATZEMATGE

Subministrament: A l'albarà de lliurament han de constar les característiques d'identificació següents:

- Material
- Tipus
- Diàmetres

Emmagatzematge: En llocs protegits contra els impactes, la pluja, les humitats i dels raigs del sol.

3.- UNITAT I CRITERI D'AMIDAMENT

Unitat composta pel conjunt de peces necessàries per a muntar 1 m de tub.

4.- NORMATIVA DE COMPLIMENT OBLIGATORI

La mateixa normativa que s'apliqui als tubs, en funció dels fluids que transportin.

BG MATERIALS PER A INSTAL·LACIONS ELÈCTRIQUES

BG2 TUBS, CANALS, SAFATES I COLUMNES PER A MECANISMES

BG2Q- TUB FLEXIBLE PER A PROTECCIÓ DE CONDUCTORS ELÈCTRICS DE MATERIAL PLÀSTIC

1.- DEFINICIÓ I CONDICIONS DELS ELEMENTS

Tub flexible no metàl·lic de fins a 250 mm de diàmetre nominal.

Es consideraran els següents tipus de tubs:

- Tubs de PVC corrugats
- Tubs de PVC folrats, de dues capes, semillisa l'exterior i corrugada la interior
- Tubs de material lliure d'halògens
- Tubs de polipropilè
- Tubs de polietilè de dues capes, corrugada l'exterior i llisa la interior

CARACTERÍSTIQUES GENERALS:

Han d'estar dissenyats i construïts de manera que les seves característiques en ús normal siguin segures i sense perill per a l'usuari i el seu entorn.

L'interior dels tubs ha d'estar exempt de rebaves i altres defectes que pugin fer malbé els conductors o ferir a instal·ladors o usuaris.

El diàmetre nominal ha de ser el de l'exterior del tub i s'ha d'expressar en mil·límetres.

El diàmetre interior mínim l'ha de declarar el fabricant.

Les dimensions han de complir la norma EN-60423.

2.- CONDICIONS DE SUBMINISTRAMENT I EMMAGATZEMATGE

Subministrament: En rotlles.

Emmagatzematge: En llocs protegits contra els impactes i contra la pluja.

3.- UNITAT I CRITERI D'AMIDAMENT

Unitat d'amidament: la indicada a la descripció de l'element

Criteri d'amidament: quantitat necessària subministrada a l'obra

4.- NORMATIVA DE COMPLIMENT OBLIGATORI

Real Decreto 842/2002 de 2 de agosto, por el que se aprueba el Reglamento Electrotécnico de Baja Tensión. REBT 2002.

UNE-EN 50086-1:1995 Sistemas de tubos para la conducción de cables. Parte 1: Requisitos generales.

UNE-EN 60423:1996 Tubos de protección de conductores. Diámetros exteriores de los tubos para instalaciones eléctricas y roscas para tubos y accesorios.

5.- CONDICIONS DE CONTROL DE RECEPCIÓ

CONDICIONS DE MARCATGE I CONTROL DE LA DOCUMENTACIÓ:

Han d'estar marcats amb:

- Nom del fabricant
- Marca d'identificació dels productes
- El marcatge ha de ser llegible
- Han d'incloure les instruccions de muntatge corresponents

OPERACIONS DE CONTROL EN CANALITZACIONS I ACCESORIS:

Les tasques de control de qualitat de Canalitzacions i Accesoris, són les següents:

- Sol·licitar del fabricant els certificats dels materials emprats i verificar l'adequació als requisits del projecte.
- Control de la documentació tècnica subministrada
- Control d'identificació dels materials i lloc d'emplaçament (alçada, distàncies, capacitat)
- Realització i emissió d'informes amb resultats dels assaigs
- Assaigs: - Propagació de la flama segons norma R.E.B.T / UNE-EN 50085-1 / UNE-EN 50086-1 - Instal·lació i posada a l'obra segons norma R.E.B.T / UNE 20.460 - Verificació de l'aspecte superficial segons norma projecte/ UNE-EN ISO 1461

CRITERIS DE PRESA DE MOSTRES EN CANALITZACIONS I ACCESORIS:

Es realitzaran els assaigs a la recepció dels materials, verificant tot el traçat de la instal·lació de safates i aleatòriament un tub de cada mida instal·lat a obra ja sigui rígid, flexible o soterrat.

INTERPRETACIÓ DE RESULTATS I ACTUACIONS EN CAS D'INCOMPLIMENT EN CANALITZACIONS I ACCESORIS:

Segons criteri de la DF, podrà ser acceptat o rebutjat tot o part del material de la partida.

OPERACIONS DE CONTROL EN TUBS DE PVC PER A CANALITZACIONS DE SERVEIS:

Les tasques de control a realitzar són les següents:

- En cada subministrament: - Inspecció visual de l'aspecte general dels tubs i elements d'unió. - Comprovació de les dades de subministrament exigides (marques, albarà o etiquetes). - Recepció del certificat de qualitat del fabricant, d'acord a les condicions del plec. - Comprovació dimensional (3 mostres).
- Per a cada tub de les mateixes característiques, es realitzaran els següents assaigs (UNE EN 50086-1): - Resistència a compressió - Impacte - Assaig de corbat - Resistència a la propagació de la flama - Resistència al calor - Grau de protecció - Resistència a l'atac químic

En cas que el material disposi de la Marca AENOR, o una altra legalment reconeguda a un país de l'UE, s'ha de poder prescindir dels assaigs de control de recepció. La DF ha de sol·licitar, en aquest cas, els resultats dels assaigs corresponents al subministrament rebut, segons control de producció establert a la marca de qualitat del producte.

CRITERIS DE PRESA DE MOSTRES EN TUBS DE PVC PER A CANALITZACIONS DE SERVEIS:

Es seguiran les instruccions de la DF i els criteris indicats a les normes UNE EN 50086-1 i UNE EN 50086-2-4, juntament a les normes de procediment de cada assaig concret.

INTERPRETACIÓ DE RESULTATS I ACTUACIONS EN CAS D'INCOMPLIMENT EN TUBS DE PVC PER A CANALITZACIONS DE SERVEIS:

No s'acceptaran materials que no arribin a l'obra correctament referenciats i acompanyats del corresponent certificat de qualitat del fabricant.

Es rebutjaran els subministres que no superin les condicions de la inspecció visual o les comprovacions geomètriques.

Es compliran les condicions dels assaigs d'identificació segons la norma UNE EN 50086-1 i UNE EN 50086-2-4.

BJ MATERIALS PER A INSTAL·LACIONS DE LAMPISTERIA, REG, APARELLS SANITARIS I PRODUCCIÓ D'AIGUA CALENTA SANITÀRIA

BJS EQUIPS PER A REG

BJS1- ACCESSORIS I ELEMENTS DE MUNTAGE PER A BOCA DE REG (D)

0.- ELEMENTS QUE CONTEMPLA EL PLEC

BJS1-H6R1.

1.- DEFINICIÓ I CONDICIONS DELS ELEMENTS

Elements de subministrament i distribució d'aigua, destinats a la connexió de mànegues de reg o localització puntual d'aspersors aeris acoblats a la rosca de la clau d'obertura.

Ha d'estar formada per:

- Carcassa
- Tapa
- Cos amb connexió per rosca
- Sistema de tancament en forma de falca, de desplaçament vertical i accionament per volant
- Premsaestopa d'estanquitat sobre l'eix d'accionament del sistema de tancament
- Sortida tipus roscada o Racor Barcelona

En el cos ha d'haver-hi gravada la pressió de treball.

Pressió nominal: 10 bar

Pressió de prova: ≥ 15 bar

2.- CONDICIONS DE SUBMINISTRAMENT I EMMAGATZEMATGE

Subministrament: En caixes, amb tots els accessoris, peces per als junts i elements de connexió.

Emmagatzematge: En llocs protegits de la intempèrie i d'impactes.

3.- UNITAT I CRITERI D'AMIDAMENT

Unitat d'amidament: la indicada a la descripció de l'element

Criteri d'amidament: quantitat necessària subministrada a l'obra

4.- NORMATIVA DE COMPLIMENT OBLIGATORI

No hi ha normativa de compliment obligatori.

BJ MATERIALS PER A INSTAL·LACIONS DE LAMPISTERIA, REG, APARELLS SANITARIS I PRODUCCIÓ D'AIGUA CALENTA SANITÀRIA

BJS EQUIPS PER A REG

BJS6- BOCA DE REG (D)

0.- ELEMENTS QUE CONTEMPLA EL PLEC

BJS6-H5IR.

1.- DEFINICIÓ I CONDICIONS DELS ELEMENTS

Elements de subministrament i distribució d'aigua, destinats a la connexió de mànegues de reg o localització puntual d'aspersors aeris acoblats a la rosca de la clau d'obertura.

Ha d'estar formada per:

Servei de Projectes i Obres

Direcció d'Equipaments i Espais Públics
Àrea d'Ecologia urbana

- Carcassa
- Tapa
- Cos amb connexió per rosca
- Sistema de tancament en forma de falca, de desplaçament vertical i accionament per volant
- Premsaestopa d'estanquitat sobre l'eix d'accionament del sistema de tancament
- Sortida tipus roscada o Racor Barcelona

En el cos ha d'haver-hi gravada la pressió de treball.

Pressió nominal: 10 bar

Pressió de prova: \geq 15 bar

2.- CONDICIONS DE SUBMINISTRAMENT I EMMAGATZEMATGE

Subministrament: En caixes, amb tots els accessoris, peces per als junts i elements de connexió.

Emmagatzematge: En llocs protegits de la intempèrie i d'impactes.

3.- UNITAT I CRITERI D'AMIDAMENT

Unitat d'amidament: la indicada a la descripció de l'element

Criteri d'amidament: quantitat necessària subministrada a l'obra

4.- NORMATIVA DE COMPLIMENT OBLIGATORI

No hi ha normativa de compliment obligatori.

BN VÀLVULES, FILTRES, BOMBES I GRUPS DE PRESSIÓ**BN3 VÀLVULES DE BOLA****BN38- VÀLVULA DE BOLA METÀL·LICA MANUAL AMB ROSCA****0.- ELEMENTS QUE CONTEMPLA EL PLEC**

BN38-H3OI.

Plec de condicions

1.- DEFINICIÓ I CONDICIONS DELS ELEMENTS

Vàlvules de bola de 2 o 3 vies, d'accionament manual o amb actuator final elèctric o hidràulic.

S'han considerat els tipus següents:

- Vàlvules, d'accionament manual, amb mecanisme de tancament de bola, amb cos metàl·lic o de material sintètic
- Vàlvules amb accionament elèctric, amb mecanisme de tancament de bola
- Vàlvules amb accionament pneumàtic, amb mecanisme de tancament de bola
- S'han considerat els sistemes d'unió següents:
 - Connexions per a rosca
 - Per a muntar amb brides
 - Per a encolar
 - Per muntar amb accessoris a pressió

CARACTERÍSTIQUES GENERALS:

Tots els elements han de ser compatibles amb el fluid que transportarà la canonada on s'instal·laran.

Els accessoris per a xarxes de subministrament d'aigua potable no han de produir concentracions de substàncies nocives que excedeixin els valors permesos pel RD 140/2003, de 7 de Febrer, i no han de modificar les característiques organolèptiques ni la salubritat del aigua que circularà.

S'ha de comprovar en les especificacions subministrades pel fabricant, que la vàlvula és apta per al tipus de fluid de la canonada on s'instal·larà, a la temperatura i pressió previstes.

El fabricant ha de garantir que la vàlvula en posició tancada no permetrà el pas del fluid, i que es podrà maniobrar sense dificultat el mecanisme d'obertura i tancament a la pressió i temperatura de treball.

El pas lliure que deixa la vàlvula en posició oberta ha de correspondre al diàmetre nominal dels tubs als quals es connecta.

Servei de Projectes i Obres

Direcció d'Equipaments i Espais Públics
Àrea d'Ecologia urbana

En el cos ha d'haver-hi gravada la pressió de treball.

Pressió de prova segons pressió nominal:

- Pressió nominal 10 bar: ≥ 15 bar
- Pressió nominal 16 bar: ≥ 24 bar

2.- CONDICIONS DE SUBMINISTRAMENT I EMMAGATZEMATGE

Subministrament: En caixes, amb tots els accessoris, peces per als junts i elements de connexió.

Les rosques han de portar protectors de plàstic.

Emmagatzematge: En llocs protegits de la intempèrie i d'impactes.

3.- UNITAT I CRITERI D'AMIDAMENT

Unitat d'amidament: la indicada a la descripció de l'element

Criteri d'amidament: quantitat necessària subministrada a l'obra

4.- NORMATIVA DE COMPLIMENT OBLIGATORI

VÀLVULES METÀL·LIQUES:

- * UNE-EN 736-1:1996 Válvulas. Terminología. Parte 1: Definición de los tipos de válvulas.
- * UNE-EN 736-2:1998 Válvulas. Terminología. Parte 2: Definición de los componentes de las válvulas.
- * UNE-EN 736-3:2008 Válvulas. Terminología. Parte 3: Definición de términos.
- * UNE-EN 13709:2010 Válvulas industriales. Válvulas de globo y válvulas de globo de retención y regulación de acero.

VÀLVULES DE BOLA DE MATERIAL SINTÈTIC:

UNE-EN ISO 16135:2007 Válvulas industriales. Válvulas esféricas de materiales termoplásticos (ISO 16135:2006).

VÀLVULES AMB ACTUADOR ELÈCTRIC:

Real Decreto 842/2002 de 2 de agosto, por el que se aprueba el Reglamento Electrotécnico de Baja Tensión. REBT 2002.

BN VÀLVULES, FILTRES, BOMBES I GRUPS DE PRESSIÓ

BN8 VÀLVULES DE RETENCIÓ

BN81 VÀLVULA DE RETENCIÓ DE CLAPETA AMB ROSCA

Plec de condicions

1.- DEFINICIÓ I CONDICIONS DELS ELEMENTS

Vàlvules de retenció de clapeta de bronze, de 10 i 16 bar de pressió nominal i connexió per rosca.

CARACTERÍSTIQUES GENERALS:

Ha d'estar formada per:

- Cos amb les connexions roscades interiorment
 - Sistema de tancament en forma de disc basculant sobre un eix, que es tanca per acció de la gravetat
- En el cos ha d'haver-hi gravada la pressió de treball i una sageta indicant el sentit de circulació del fluid.

Pressió de prova segons pressió nominal:

- Pressió nominal 10 bar: ≥ 15 bar
- Pressió nominal 16 bar: ≥ 24 bar

2.- CONDICIONS DE SUBMINISTRAMENT I EMMAGATZEMATGE

Subministrament: Per unitats, empaquetades en caixes.
Les rosques han de portar protectors de plàstic.
Emmagatzematge: En llocs protegits contra els impactes.

3.- UNITAT I CRITERI D'AMIDAMENT

Unitat d'amidament: la indicada a la descripció de l'element
Criteri d'amidament: quantitat necessària subministrada a l'obra

4.- NORMATIVA DE COMPLIMENT OBLIGATORI

No hi ha normativa de compliment obligatori.

BQ MATERIALS PER A EQUIPAMENTS FIXOS

BQ1 BANCS

BQ11- BANC DE LLISTONS DE FUSTA

1.- DEFINICIÓ I CONDICIONS DELS ELEMENTS

Bancs de fusta tropical pintats i envernissats amb suports de fosa o de passamà.

CARACTERÍSTIQUES GENERALS:

Han d'estar formats amb pletines d'estructura i de reforç, seient i respatller de llistons de fusta de Guinea, amb els cantells roms, fixats a l'estructura amb cargols passadors de pressió cadmiats, de cap esfèric.

No s'han d'apreciar esquerdes, exfoliacions ni desprendiments del recobriment.

L'acabat de la fusta ha de ser dues capes de pintura sintètica, amb una capa prèvia de preparació.

L'estructura metàl·lica ha de tenir un acabat amb una mà de pintura antioxidant i dues d'esmalt.

Les bases de les potes han de tenir espàrrecs roscats per a l'ancoratge.

El conjunt no ha de tenir cops o defectes superficials.

Llargària dels espàrrecs: ≥ 25 mm

Toleràncies:

- Dimensions: ± 20 mm
- Separació entre llistons: $\pm 1,5$ mm
- Paral·lelisme entre llistons: ± 2 mm (no acumulatiu)
- Guerxament dels llistons: ± 2 mm/m

2.- CONDICIONS DE SUBMINISTRAMENT I EMMAGATZEMATGE

Subministrament: Embalats.

Emmagatzematge: En el seu embalatge fins a la seva col·locació, de manera que no es deformin i en llocs protegits d'impactes.

3.- UNITAT I CRITERI D'AMIDAMENT

Unitat d'amidament: la indicada a la descripció de l'element

Criteri d'amidament: quantitat necessària subministrada a l'obra

4.- NORMATIVA DE COMPLIMENT OBLIGATORI

No hi ha normativa de compliment obligatori.

5.- CONDICIONS DE CONTROL DE RECEPCIÓ

OPERACIONS DE CONTROL:

Els punts de control més destacables són els següents:

- Recepció del certificat de garantia del fabricant.
- Inspecció visual del material a la seva recepció.

- Comprovacions geomètriques i de dimensions.
- Comprovació del gruix i uniformitat dels recobriments i/o pintura.

CRITERIS DE PRESA DE MOSTRES:

Els controls indicats s'aplicaran a la totalitat dels elements subministrats.

INTERPRETACIÓ DE RESULTATS I ACTUACIONS EN CAS D'INCOMPLIMENT:

No s'acceptaran elements de mobiliari urbà que incompleixin alguna de les condicions indicades o que arribin a l'obra sense el certificat de garantia corresponent.

BQ MATERIALS PER A EQUIPAMENTS FIXOS**BQ2 PAPERERES****BQ22- PAPERERA DE PEU****1.- DEFINICIÓ I CONDICIONS DELS ELEMENTS**

Papereres de peu i murals.

S'han considerat els tipus següents:

- Papereres de peu: - Papereres de planxa desplegada amb suport de tub - Papereres de fosa - Papereres de fosa d'alumini - Papereres de planxa d'acer inoxidable arenat - Papereres de polietilè - Papereres de planxa d'acer galvanitzat

PAPERERA DE PLANXA DESPLEGADA:

El cilindre i la base de la paperera han de ser de planxa desplegada d'acer galvanitzat. Ha de dur 3 platines de reforç, una horitzontal a la part superior, una a la inferior i una de vertical per subjectar-la al suport.

El recobriments de zinc ha de ser homogeni i continu en tota la superfície.

No s'han d'apreciar esquerdes, exfoliacions ni desprendiments del recobriments.

Ha de tenir un color uniforme a tota la superfície.

El conjunt no ha de tenir cops o defectes superficials.

PAPERERA DE FOSA:

El cos ha de ser de fosa amb protecció antioxidant i pintura en pols.

La protecció antioxidant ha de ser homogènia i contínua a tota la superfície.

El conjunt no ha de tenir cops o defectes superficials.

PAPERERA DE FOSA D'ALUMINI:

La cubeta i la tapa han de ser de fosa d'alumini pintada en pols.

L'estructura ha de ser de perfils d'acer inoxidable.

Ha de tenir un color uniforme a tota la superfície.

El conjunt no ha de tenir cops o defectes superficials.

PAPERERA DE PLANXA D'ACER INOXIDABLE ARENAT:

La cubeta ha de ser de planxa d'acer inoxidable arenat i pintada exteriorment amb pintura de color negre forja.

El suport estarà format per dos perfils en L, de 40x40 mm, soldats a una platina.

Ha de tenir un color uniforme a tota la superfície.

El conjunt no ha de tenir cops o defectes superficials.

PAPERERA DE POLIETILÈ:

El cos i la tapa han de ser de polietilè colorejat en massa amb colors blau, verd o groc.

Ha de tenir un color uniforme a tota la superfície.

El conjunt no ha de tenir cops o defectes superficials.

PAPERERA DE PLANXA D'ACER GALVANITZAT:

La cubeta ha de ser de planxa d'acer galvanitzat i pintada exteriorment amb pintura de color negre forja.

El suport estarà format per dos perfils en L, de 40x40 mm, soldats a una platina.

Ha de tenir un color uniforme a tota la superfície.

El conjunt no ha de tenir cops o defectes superficials.

2.- CONDICIONS DE SUBMINISTRAMENT I EMMAGATZEMATGE

Subministrament: Per unitats, empaquetades en caixes.

Servei de Projectes i Obres

Direcció d'Equipaments i Espais Públics
Àrea d'Ecologia urbana

Emmagatzematge: En el seu embalatge fins a la seva col·locació, de manera que no es deformin i en llocs protegits d'impactes.

3.- UNITAT I CRITERI D'AMIDAMENT

Unitat d'amidament: la indicada a la descripció de l'element

Criteri d'amidament: quantitat necessària subministrada a l'obra

4.- NORMATIVA DE COMPLIMENT OBLIGATORI

No hi ha normativa de compliment obligatori.

5.- CONDICIONS DE CONTROL DE RECEPCIÓ**OPERACIONS DE CONTROL:**

Els punts de control més destacables són els següents:

- Recepció del certificat de garantia del fabricant.
- Inspecció visual del material a la seva recepció.
- Comprovacions geomètriques i de dimensions.
- Comprovació del gruix i uniformitat dels recobriments i/o pintura.

CRITERIS DE PRESA DE MOSTRES:

Els controls indicats s'aplicaran a la totalitat dels elements subministrats.

INTERPRETACIÓ DE RESULTATS I ACTUACIONS EN CAS D'INCOMPLIMENT:

No s'acceptaran elements de mobiliari urbà que incompleixin alguna de les condicions indicades o que arribin a l'obra sense el certificat de garantia corresponent.

BQ MATERIALS PER A EQUIPAMENTS FIXOS**BQ2 PAPERERES****BQ23- PAPERERA TRABUCABLE****0.- ELEMENTS QUE CONTEMPLA EL PLEC**

BQ23-H5CW.

1.- DEFINICIÓ I CONDICIONS DELS ELEMENTS

Papereres trabucables de planxa pintada amb base perforada, vores arrodonides i suports de tub.

CARACTERÍSTIQUES GENERALS:

El cilindre de la paperera ha de ser de planxa rebordada doblement a la part superior i de planxa perforada a la base. Ha de tenir uns reforços en els punts de subjecció dels suports. Els suports han de tenir elements que permetin el gir de la paperera i una tanca per a bloquejar-la.

Ha de tenir la superfície llisa i uniforme.

No s'han d'apreciar esquerdes, exfoliacions ni desprendiments del recobriment.

Ha d'anar acabada amb una mà de pintura antioxidant i dues d'esmalt.

Els tubs de suport han de tenir la llargària adequada per tal que, en encastar-los a la base d'ancoratge, la part superior de la paperera quedi a 80 cm del terra.

El punt de rotació de la paperera respecte al suport ha d'estar situat en el seu terç superior.

El conjunt no ha de tenir cops o defectes superficials.

Alçària: 50 cm

Tipus d'acer: S235JR

Gruix de la planxa metàl·lica: 1 mm

Gruix de la planxa perforada: 1 mm

Toleràncies:

- Dimensions: ± 10 mm

2.- CONDICIONS DE SUBMINISTRAMENT I EMMAGATZEMATGE

Subministrament: Embalades.

Servei de Projectes i Obres

Direcció d'Equipaments i Espais Públics
Àrea d'Ecologia urbana

Emmagatzematge: En el seu embalatge fins a la seva col·locació, de manera que no es deformin i en llocs protegits d'impactes.

3.- UNITAT I CRITERI D'AMIDAMENT

Unitat d'amidament: la indicada a la descripció de l'element

Criteri d'amidament: quantitat necessària subministrada a l'obra

4.- NORMATIVA DE COMPLIMENT OBLIGATORI

No hi ha normativa de compliment obligatori.

5.- CONDICIONS DE CONTROL DE RECEPCIÓ**OPERACIONS DE CONTROL:**

Els punts de control més destacables són els següents:

- Recepció del certificat de garantia del fabricant.
- Inspecció visual del material a la seva recepció.
- Comprovacions geomètriques i de dimensions.
- Comprovació del gruix i uniformitat dels recobriments i/o pintura.

CRITERIS DE PRESA DE MOSTRES:

Els controls indicats s'aplicaran a la totalitat dels elements subministrats.

INTERPRETACIÓ DE RESULTATS I ACTUACIONS EN CAS D'INCOMPLIMENT:

No s'acceptaran elements de mobiliari urbà que incompleixin alguna de les condicions indicades o que arribin a l'obra sense el certificat de garantia corresponent.

BR MATERIALS PER A JARDINERIA I PER A MESURES CORRECTORES D'IMPACTE AMBIENTAL**BR3 CONDICIONADORS QUÍMICS I BIOLÒGICS DEL SÒL I MATERIALS PER A ACABATS SUPERFICIALS****BR3D- TERRA VEGETAL****0.- ELEMENTS QUE CONTEMPLA EL PLEC**

BR3D-21GL.

1.- DEFINICIÓ I CONDICIONS DELS ELEMENTS

Terres, substrats i mulch per al condicionament del sòl.

S'han considerat els tipus següents:

TERRA VEGETAL:

No ha de tenir elements estranys ni llavors de males herbes.

La terra no adobada ha de ser natural, provinent de la capa superficial d'un terreny i amb un alt contingut de matèria orgànica.

La terra adobada ha de ser natural, provinent de la capa superficial d'un terreny i amb incorporació d'adobs orgànics.

Mida dels materials petris: ≤ 20 mm

Mida dels terrossos:

- Terra vegetal garbellada: ≤ 16 mm
- Terra vegetal no garbellada: ≤ 40 mm

Composició granulomètrica:

- Sorra: 50 - 75%
- Llim i argila: $< 30\%$
- Calç: $< 10\%$
- Matèria orgànica (MO): $2\% \leq MO \leq 10\%$

Composició química:

- Nitrogen: 1/1000
- Fósfor total (P₂O₅ assimilable): 150 ppm (0,3%)
- Potasi (K₂O assimilable): 80 ppm (0,1/1000)

Servei de Projectes i Obres

Direcció d'Equipaments i Espais Públics
Àrea d'Ecologia urbana

- pH: $6 \leq \text{pH} \leq 7,5$

TERRA VOLCÀNICA:

Terra natural de terrenys eruptius, provinent d'abocador.

Granulometria: 4 - 16 mm

Calç: < 10%

Densitat aparent seca: 680 kg/m³

2.- CONDICIONS DE SUBMINISTRAMENT I EMMAGATZEMATGE

TERRA VEGETAL, DE BOSC, ÀCIDA O ROLDOR DE PI:

Subministrament: En sacs o a granel.

Emmagatzematge: De manera que no s'alterin les seves característiques.

3.- UNITAT I CRITERI D'AMIDAMENT

Unitat d'amidament: la indicada a la descripció de l'element

Criteri d'amidament: quantitat necessària subministrada a l'obra

4.- NORMATIVA DE COMPLIMENT OBLIGATORI

No hi ha normativa de compliment obligatori.

5.- CONDICIONS DE CONTROL DE RECEPCIÓ

CONDICIONS DE MARCATGE I CONTROL DE LA DOCUMENTACIÓ:

En els sacs han de figurar les dades següents:

- Identificació del producte

- Nom del fabricant o marca comercial

- Pes net

OPERACIONS DE CONTROL:

- Inspecció visual del material subministrat, comprovant la correcta identificació tal i com s'indica a les especificacions.

- Recepció del certificat de garantia, d'acord a les condicions especificades, i si és el cas, dels documents acreditatius de la disposició de l'etiqueta ecològica europea.

- Abans de començar l'aportació de terres i substrats per a jardineria, i amb una freqüència de 10.000 m³, es realitzaran els assaigs corresponents a l'anàlisi estàndard de terra vegetal, amb la determinació de: - Rang de textures pel mètode granulomètric per sedimentació discontinua. - Anàlisi del PH (en H₂O 1:2,5). - Anàlisi del contingut en sodi (ppm) pel mètode de fotometria de flama. - Anàlisi de la conductivitat elèctrica (prova prèvia de salinitat). - Anàlisi del carbonat càlcic equivalent i anàlisi del contingut en nutrients (P, K, Mg, Calci, N orgànic i amoniacal) pels mètodes químics 4, 15, 16 (b), 8, segons MOA III

CRITERIS DE PRESA DE MOSTRES:

Els controls s'han de realitzar segons les instruccions de la DF i els criteris indicats a les normes de procediment corresponents.

INTERPRETACIÓ DE RESULTATS I ACTUACIONS EN CAS D'INCOMPLIMENT:

No s'acceptaran materials que no arribin correctament identificats i acompanyats del certificat de garantia corresponent. Els productes a utilitzar s'ajustaran a les condicions exigides al plec de condicions tècniques.

BR MATERIALS PER A JARDINERIA I PER A MESURES CORRECTORES D'IMPACTE AMBIENTAL**BR4 ARBRES I PLANTES****BR42 ARBRES PLANIFOLIS (CELTIS A EUCALYPTUS)****BR42C- ELAEAGNUS****0.- ELEMENTS QUE CONTEMPLA EL PLEC**

BR42C-22HN.

1.- DEFINICIÓ I CONDICIONS DELS ELEMENTS

Servei de Projectes i Obres

Direcció d'Equipaments i Espais Públics
Àrea d'Ecologia urbana

Espècies vegetals subministrades a peu d'obra.

S'han considerat els tipus següents:

- Arbres planifolis
- Coníferes i resinoses
- Palmeres i palmiformes
- Arbusts
- Plantes de petit port

S'han considerat les formes de subministrament següents:

- En contenidor
- Amb pa de terra
- Amb l'arrel nua

CONDICIONS GENERALS:

L'espècie vegetal s'ha d'adquirir en un viver acreditat i legalment reconegut o, en tot cas, en empreses de reconeguda solvència.

Les plantes han de tenir identitat i puresa de lot adequades en relació al gènere o espècie a què pertanyin, i si es el cas també respecte al cultivar.

Les plantes han d'haver estat cultivades d'acord amb les necessitats de l'espècie o cultivar, edat i localització.

Han d'haver rebut una adequada formació (poda, retall, pinçament, asprada, etc).

La qualitat de la part aèria de les plantes ha de complir les especificacions de l'article 4.4.2 de la norma NTJ 07A.

La qualitat de la part subterrània de les plantes ha de complir les especificacions de l'article 4.4.3 de la norma NTJ 07A.

L'espècie vegetal ha de complir la legislació vigent sobre sanitat vegetal, especialment pel que fa al control d'organismes nocius de quarantena, així com d'altres plagues i malalties que puguin afectar la qualitat i valor d'utilització del material vegetal.

Les espècies que legalment estiguin regulades, han d'anar acompanyades del passaport sanitari.

No ha de presentar ferides o desperfectes a la seva part aèria o radical, ni símptomes d'haver-los patit anteriorment.

Quan el subministrament és amb arrel nua, han de presentar un sistema radical ben ramificat, la capçada aclarida, però no podada excessivament, amb un equilibri entre la part aèria i la part subterrània. Les arrels han de presentar talls nets i recents sense ferides ni macadures. No es recomanable que hi hagin arrels seccionades de diàmetre superior a 3 cm en els arbres, o superiors a 2 cm en els arbusts.

Quan el subministrament és en contenidor o amb pa de terra, les arrels han de tenir el pa de terra adequat per a l'espècie i mida de l'arbre.

Els pans de terra han d'estar protegits amb materials que es puguin degradar abans d'un any i mig en ser soterrats, i que no produeixin afectacions a les plantes. El pa de terra ha d'estar intacte, compacte i ple d'arrels.

La planta ha de tenir les mides d'alçada, diàmetre del tronc, mida del pa de terra o mida del contenidor, que s'indiquin a la unitat d'obra. La verificació d'aquestes dades s'ha de fer d'acord amb les indicacions de la norma NTJ 07A.

CONÍFERES I RESINOSSES:

La tija ha de mostrar el seu port natural, amb la ramificació i la frondositat pròpies de la seva espècie i mida.

Les fulles han de presentar un bon estat vegetatiu.

L'alçària correspon a la distància des del coll de l'arrel fins a la part més distant al mateix.

El fullatge ha de tenir el color típic de l'espècie-varietat, segons l'època.

Les coníferes han d'estar totalment ramificades des de la base, segons l'hàbit de creixement de l'espècie-varietat.

ARBRES PLANIFOLIS:

La circumferència correspon al perímetre mesurat a un metre del coll de l'arrel.

Per als arbres de tronc múltiple, el perímetre total es la suma dels perímetres individuals.

Quan el subministrament és en contenidor o amb pa de terra, les arrels han de tenir el pa de terra adequat per a l'espècie i mida de l'arbre.

Alçària del pa de terra:

- Arbres de fulla caduca: Diàmetre del pa de terra x 0,7
- Arbres de fulla persistent: Diàmetre del pa de terra x 1,2

No es poden admetre plantes amb talls visibles de les arrels superiors a 1/8 del perímetre del tronc.

PALMERES I PALMIFORMES:

L'estípit ha de tenir la forma i l'estructura pròpies de la seva mida. Si son palmeres unicaules, l'estípit ha de ser recte i vertical.

No han de tenir ferides, osques o concavitats al tronc. L'estípit no ha de tenir estrangulacions.

Tindrà una senyal que indiqui l'orientació Nord en el seu lloc de cultiu original.

El gruix de l'estípit correspon al mesurat a 1,30 m per sobre del coll de l'arrel.

L'alçària correspon a la distància des del coll de l'arrel al punt d'inserció dels primers palmons.

S'han de presentar-se amb les fulles lligades i les exteriors retallades.

En les palmeres subministrades en contenidor, la distància mínima entre l'estípit i el interior del contenidor ha de ser de 25 cm.

Toleràncies:

Servei de Projectes i Obres

Direcció d'Equipaments i Espais Públics
Àrea d'Ecologia urbana

- Alçària: $\pm 5\%$

ARBUSTS I PLANTES DE PETIT PORT:

Les branques principals de l'arbust (que neixen directament del tronc) han de neixer del terç inferior de la planta, han d'estar regularment distribuïdes i han de tenir una llargària i gruix proporcional a la resta de la planta.

Les arrels han de donar, com a mínim, una volta a la seva base.

L'arbust enfiladís ha d'estar provist del seu tutor.

L'aigua de l'estany o de la font on visquin plantes aquàtiques ha d'estar neta, no ha de ser salina ni calcària i ha de tenir una temperatura temperada.

2.- CONDICIONS DE SUBMINISTRAMENT I EMMAGATZEMATGE

Per a la preparació, càrrega, transport i descàrrega de les plantes, s'han de seguir les indicacions de la norma NTJ 07Z, d'acord amb cada tipus de planta i de presentació.

ARBRES, ARBUSTS I PLANTES DE PETIT PORT:

Subministrament: en lots de plantes d'una única identitat, amb la mateixa forma de presentació. Les plantes d'un lot han de tenir totes la mateixa edat, origen i han de ser homogènies en els seves dimensions.

El transport s'ha de fer protegint la part aèria del sol i dels efectes del vent, si la planta te fulles, i la part radical si la presentació es amb arrel nua o amb pa de terra.

Emmagatzematge: Si no s'ha de fer la plantació directament en descarregar, cal aplegar-les en un viver, a l'obra.

Les plantes amb arrel nua o amb pa de terra s'aplegaran col·locant la part radical en una rasa, coberta amb palla o sauló o algun material porós.

El viver estarà en un lloc protegit del vent i del sol directe.

3.- UNITAT I CRITERI D'AMIDAMENT

Unitat d'amidament: la indicada a la descripció de l'element

Criteri d'amidament: quantitat necessària subministrada a l'obra

4.- NORMATIVA DE COMPLIMENT OBLIGATORI

NORMATIVA GENERAL:

* NTJ 07A:2007 Normes Tecnològiques de Jardineria i Paisatgisme. Subministrament del material vegetal. Qualitat general del material vegetal.

CONÍFERES I RESINOSES:

* NTJ 07C:1995 Normes Tecnològiques de Jardineria i Paisatgisme. Subministrament del material vegetal. Coníferes i resinoses.

PALMERES:

* NTJ 07P:1997 Normes Tecnològiques de Jardineria i Paisatgisme. Subministrament del material vegetal. Palmeres.

ARBRES DE FULLA CADUCA:

* NTJ 07D:1996 Normes Tecnològiques de Jardineria i Paisatgisme. Subministrament del material vegetal. Arbres de fulla caduca.

ARBRES DE FULLA PERSISTENT:

* NTJ 07E:1997 Normes Tecnològiques de Jardineria i Paisatgisme. Subministrament del material vegetal. Arbres de fulla perenne.

ARBUSTS:

* NTJ 07F:1998 Normes Tecnològiques de Jardineria i Paisatgisme. Subministrament del material vegetal. Arbusts.

ENFILADISSES:

* NTJ 07I:1995 Normes Tecnològiques de Jardineria i Paisatgisme. Subministrament del material vegetal. Enfiladisses.

5.- CONDICIONS DE CONTROL DE RECEPCIÓ

CONDICIONS DE MARCATGE I CONTROL DE LA DOCUMENTACIÓ:

S'ha de subministrar acompanyada de:

- La guia fitosanitària corresponent
- Etiqueta amb el nom botànic i grandària correcta
- Procedència comercial del material vegetal
- Assenyalada la part nord de la planta al viver

OPERACIONS DE CONTROL:

Els punts de control més destacables són els següents:

- Comprovació de les condicions de subministrament i identificació.
- Inspecció visual de les plantes rebudes i verificació de les condicions exigides al plec.
- Control de les condicions d'emmagatzematge (si és el cas).

LLAVORS PER HIDROSEMBRES

- Recepció dels certificats de garantia del fabricant, d'acord a les condicions exigides.
- Inspecció visual de les condicions de subministrament i identificació.
- Es realitzaran els següents controls d'identificació, un cop per cada tipus d'hidrosembra que intervingui en l'obra:
- Anàlisi de puresa específica amb informació de la composició.

Servei de Projectes i Obres

Direcció d'Equipaments i Espais Públics
Àrea d'Ecologia urbana

- Percentatge de germinació per espècie.

- Amidament i anàlisi del contingut de llavors, aigua, adob, mulch i altres components de la hidrosemba, espècies herbàcies i espècies arbustives, mitjançant el pes de la matèria seca (a 105º C) d'una mostra de la barreja abans de l'aplicació.

CRITERIS DE PRESA DE MOSTRES:

Els controls s'han de realitzar segons les instruccions de la DF.

LLAVORS PER HIDROSEMBRES

S'han de seguir les instruccions de la DF i els criteris de les normes de procediment indicades en cada assaig.

INTERPRETACIÓ DE RESULTATS I ACTUACIONS EN CAS D'INCOMPLIMENT:

No s'acceptaran plantes que no arribin correctament identificades i acompanyades dels certificats de garantia corresponents.

LLAVORS PER HIDROSEMBRES

No s'acceptaran els materials que incompleixin les especificacions indicades al Plec.

BR MATERIALS PER A JARDINERIA I PER A MESURES CORRECTORES D'IMPACTE AMBIENTAL**BR4 ARBRES I PLANTES****BR43 ARBRES PLANIFOLIS (FAGUS A LIRIODENDRUM)****BR436- GREVILLEA****0.- ELEMENTS QUE CONTEMPLA EL PLEC**

BR436-22PD.

1.- DEFINICIÓ I CONDICIONS DELS ELEMENTS

Espècies vegetals subministrades a peu d'obra.

S'han considerat els tipus següents:

- Arbres planifolis
- Coníferes i resinoses
- Palmeres i palmiformes
- Arbusts
- Plantes de petit port

S'han considerat les formes de subministrament següents:

- En contenidor
- Amb pa de terra
- Amb l'arrel nua

CONDICIONS GENERALS:

L'espècie vegetal s'ha d'adquirir en un viver acreditat i legalment reconegut o, en tot cas, en empreses de reconeguda solvència.

Les plantes han de tenir identitat i puresa de lot adequades en relació al gènere o espècie a què pertanyin, i si es el cas també respecte al cultivar.

Les plantes han d'haver estat cultivades d'acord amb les necessitats de l'espècie o cultivar, edat i localització.

Han d'haver rebut una adequada formació (poda, retall, pinçament, asprada, etc).

La qualitat de la part aèria de les plantes ha de complir les especificacions de l'article 4.4.2 de la norma NTJ 07A.

La qualitat de la part subterrània de les plantes ha de complir les especificacions de l'article 4.4.3 de la norma NTJ 07A.

L'espècie vegetal ha de complir la legislació vigent sobre sanitat vegetal, especialment pel que fa al control d'organismes nocius de quarantena, així com d'altres plagues i malalties que puguin afectar la qualitat i valor d'utilització del material vegetal. Les espècies que legalment estiguin regulades, han d'anar acompanyades del passaport sanitari.

No ha de presentar ferides o desperfectes a la seva part aèria o radical, ni símptomes d'haver-los patit anteriorment.

Quan el subministrament és amb arrel nua, han de presentar un sistema radical ben ramificat, la capçada aclarida, però no podada excessivament, amb un equilibri entre la part aèria i la part subterrània. Les arrels han de presentar talls nets i recents

Servei de Projectes i Obres

Direcció d'Equipaments i Espais Públics
Àrea d'Ecologia urbana

sense ferides ni macadures. No es recomana que hi hagin arrels seccionades de diàmetre superior a 3 cm en els arbres, o superiors a 2 cm en els arbusts.

Quan el subministrament és en contenidor o amb pa de terra, les arrels han de tenir el pa de terra adequat per a l'espècie i mida de l'arbre.

Els pans de terra han d'estar protegits amb materials que es puguin degradar abans d'un any i mig en ser soterrats, i que no produeixin afectacions a les plantes. El pa de terra ha d'estar intacte, compacte i ple d'arrels.

La planta ha de tenir les mides d'alçada, diàmetre del tronc, mida del pa de terra o mida del contenidor, que s'indiquin a la unitat d'obra. La verificació d'aquestes dades s'ha de fer d'acord amb les indicacions de la norma NTJ 07A.

CONÍFERES I RESINOSSES:

La tija ha de mostrar el seu port natural, amb la ramificació i la frondositat pròpies de la seva espècie i mida.

Les fulles han de presentar un bon estat vegetatiu.

L'alçària correspon a la distància des del coll de l'arrel fins a la part més distant al mateix.

El fullatge ha de tenir el color típic de l'espècie-varietat, segons l'època.

Les coníferes han d'estar totalment ramificades des de la base, segons l'hàbit de creixement de l'espècie-varietat.

ARBRES PLANIFOLIS:

La circumferència correspon al perímetre mesurat a un metre del coll de l'arrel.

Per als arbres de tronc múltiple, el perímetre total es la suma dels perímetres individuals.

Quan el subministrament és en contenidor o amb pa de terra, les arrels han de tenir el pa de terra adequat per a l'espècie i mida de l'arbre.

Alçària del pa de terra:

- Arbres de fulla caduca: Diàmetre del pa de terra x 0,7

- Arbres de fulla persistent: Diàmetre del pa de terra x 1,2

No es poden admetre plantes amb talls visibles de les arrels superiors a 1/8 del perímetre del tronc.

PALMERES I PALMIFORMES:

L'estípit ha de tenir la forma i l'estructura pròpies de la seva mida. Si son palmeres unicaules, l'estípit ha de ser recte i vertical.

No han de tenir ferides, osques o concavitats al tronc. L'estípit no ha de tenir estrangulacions.

Tindrà una senyal que indiqui l'orientació Nord en el seu lloc de cultiu original.

El gruix de l'estípit correspon al mesurat a 1,30 m per sobre del coll de l'arrel.

L'alçària correspon a la distància des del coll de l'arrel al punt d'inserció dels primers palmons.

S'han de presentar-se amb les fulles lligades i les exteriors retallades.

En les palmeres subministrades en contenidor, la distància mínima entre l'estípit i el interior del contenidor ha de ser de 25 cm.

Toleràncies:

- Alçària: $\pm 5\%$

ARBUSTS I PLANTES DE PETIT PORT:

Les branques principals de l'arbust (que neixen directament del tronc) han de neixer del terç inferior de la planta, han d'estar regularment distribuïdes i han de tenir una llargària i gruix proporcional a la resta de la planta.

Les arrels han de donar, com a mínim, una volta a la seva base.

L'arbust enfiladís ha d'estar provist del seu tutor.

L'aigua de l'estany o de la font on visquin plantes aquàtiques ha d'estar neta, no ha de ser salina ni calcària i ha de tenir una temperatura temperada.

2.- CONDICIONS DE SUBMINISTRAMENT I EMMAGATZEMATGE

Per a la preparació, càrrega, transport i descàrrega de les plantes, s'han de seguir les indicacions de la norma NTJ 07Z, d'acord amb cada tipus de planta i de presentació.

ARBRES, ARBUSTS I PLANTES DE PETIT PORT:

Subministrament: en lots de plantes d'una única identitat, amb la mateixa forma de presentació. Les plantes d'un lot han de tenir totes la mateixa edat, origen i han de ser homogènies en els seves dimensions.

El transport s'ha de fer protegint la part aèria del sol i dels efectes del vent, si la planta te fulles, i la part radical si la presentació es amb arrel nua o amb pa de terra.

Emmagatzematge: Si no s'ha de fer la plantació directament en descarregar, cal aplegar-les en un viver, a l'obra.

Les plantes amb arrel nua o amb pa de terra s'aplegaran col·locant la part radical en una rasa, coberta amb palla o sauló o algun material porós.

El viver estarà en un lloc protegit del vent i del sol directe.

3.- UNITAT I CRITERI D'AMIDAMENT

Unitat d'amidament: la indicada a la descripció de l'element

Criteri d'amidament: quantitat necessària subministrada a l'obra

4.- NORMATIVA DE COMPLIMENT OBLIGATORI**NORMATIVA GENERAL:**

* NTJ 07A:2007 Normes Tecnològiques de Jardineria i Paisatgisme. Subministrament del material vegetal. Qualitat general del

Servei de Projectes i Obres

Direcció d'Equipaments i Espais Públics
Àrea d'Ecologia urbana

material vegetal.

CONÍFERES I RESINOSSES:

* NTJ 07C:1995 Normes Tecnològiques de Jardineria i Paisatgisme. Subministrament del material vegetal. Coníferes i resinoses.

PALMERES:

* NTJ 07P:1997 Normes Tecnològiques de Jardineria i Paisatgisme. Subministrament del material vegetal. Palmeres.

ARBRES DE FULLA CADUCA:

* NTJ 07D:1996 Normes Tecnològiques de Jardineria i Paisatgisme. Subministrament del material vegetal. Arbres de fulla caduca.

ARBRES DE FULLA PERSISTENT:

* NTJ 07E:1997 Normes Tecnològiques de Jardineria i Paisatgisme. Subministrament del material vegetal. Arbres de fulla perenne.

ARBUSTS:

* NTJ 07F:1998 Normes Tecnològiques de Jardineria i Paisatgisme. Subministrament del material vegetal. Arbusts.

ENFILADISSES:

* NTJ 07I:1995 Normes Tecnològiques de Jardineria i Paisatgisme. Subministrament del material vegetal. Enfiladisses.

5.- CONDICIONS DE CONTROL DE RECEPCIÓ**CONDICIONS DE MARCATGE I CONTROL DE LA DOCUMENTACIÓ:**

S'ha de subministrar acompanyada de:

- La guia fitosanitària corresponent
- Etiqueta amb el nom botànic i grandària correcta
- Procedència comercial del material vegetal
- Assenyalada la part nord de la planta al viver

OPERACIONS DE CONTROL:

Els punts de control més destacables són els següents:

- Comprovació de les condicions de subministrament i identificació.
- Inspecció visual de les plantes rebudes i verificació de les condicions exigides al plec.
- Control de les condicions d'emmagatzematge (si és el cas).

LLAVORS PER HIDROSEMBRES

- Recepció dels certificats de garantia del fabricant, d'acord a les condicions exigides.
- Inspecció visual de les condicions de subministrament i identificació.
- Es realitzaran els següents controls d'identificació, un cop per cada tipus d'hidrosembra que intervingui en l'obra:
- Anàlisi de puresa específica amb informació de la composició.
- Percentatge de germinació per espècie.
- Amidament i anàlisi del contingut de llavors, aigua, adob, mulch i altres components de la hidrosembra, espècies herbàcies i espècies arbustives, mitjançant el pes de la matèria seca (a 105º C) d'una mostra de la barreja abans de l'aplicació.

CRITERIS DE PRESA DE MOSTRES:

Els controls s'han de realitzar segons les instruccions de la DF.

LLAVORS PER HIDROSEMBRES

S'han de seguir les instruccions de la DF i els criteris de les normes de procediment indicades en cada assaig.

INTERPRETACIÓ DE RESULTATS I ACTUACIONS EN CAS D'INCOMPLIMENT:

No s'acceptaran plantes que no arribin correctament identificades i acompanyades dels certificats de garantia corresponents.

LLAVORS PER HIDROSEMBRES

No s'acceptaran els materials que incompleixin les especificacions indicades al Plec.

BR MATERIALS PER A JARDINERIA I PER A MESURES CORRECTORES D'IMPACTE AMBIENTAL**BR4 ARBRES I PLANTES****BR49 ARBUSTS I PLANTES DE PETIT PORT (ABELIA A ASPLENIUM)****BR490- ABELIA**

0.- ELEMENTS QUE CONTEMPLA EL PLEC

BR490-25E4.

1.- DEFINICIÓ I CONDICIONS DELS ELEMENTS

Espècies vegetals subministrades a peu d'obra.

S'han considerat els tipus següents:

- Arbres planifolis
- Coníferes i resinoses
- Palmeres i palmiformes
- Arbusts
- Plantes de petit port

S'han considerat les formes de subministrament següents:

- En contenidor
- Amb pa de terra
- Amb l'arrel nua

CONDICIONS GENERALS:

L'espècie vegetal s'ha d'adquirir en un viver acreditat i legalment reconegut o, en tot cas, en empreses de reconeguda solvència.

Les plantes han de tenir identitat i puresa de lot adequades en relació al gènere o espècie a què pertanyin, i si es el cas també respecte al cultivar.

Les plantes han d'haver estat cultivades d'acord amb les necessitats de l'espècie o cultivar, edat i localització.

Han d'haver rebut una adequada formació (poda, retall, pinçament, asprada, etc).

La qualitat de la part aèria de les plantes ha de complir les especificacions de l'article 4.4.2 de la norma NTJ 07A.

La qualitat de la part subterrània de les plantes ha de complir les especificacions de l'article 4.4.3 de la norma NTJ 07A.

L'espècie vegetal ha de complir la legislació vigent sobre sanitat vegetal, especialment pel que fa al control d'organismes nocius de quarantena, així com d'altres plagues i malalties que puguin afectar la qualitat i valor d'utilització del material vegetal. Les espècies que legalment estiguin regulades, han d'anar acompanyades del passaport sanitari.

No ha de presentar ferides o desperfectes a la seva part aèria o radical, ni símptomes d'haver-los patit anteriorment.

Quan el subministrament és amb arrel nua, han de presentar un sistema radical ben ramificat, la capçada aclarida, però no podada excessivament, amb un equilibri entre la part aèria i la part subterrània. Les arrels han de presentar talls nets i recents sense ferides ni macadures. No es recomana que hi hagin arrels seccionades de diàmetre superior a 3 cm en els arbres, o superiors a 2 cm en els arbusts.

Quan el subministrament és en contenidor o amb pa de terra, les arrels han de tenir el pa de terra adequat per a l'espècie i mida de l'arbre.

Els pans de terra han d'estar protegits amb materials que es puguin degradar abans d'un any i mig en ser soterrats, i que no produeixin afectacions a les plantes. El pa de terra ha d'estar intacte, compacte i ple d'arrels.

La planta ha de tenir les mides d'alçada, diàmetre del tronc, mida del pa de terra o mida del contenidor, que s'indiquin a la unitat d'obra. La verificació d'aquestes dades s'ha de fer d'acord amb les indicacions de la norma NTJ 07A.

CONÍFERES I RESINOSSES:

La tija ha de mostrar el seu port natural, amb la ramificació i la frondositat pròpies de la seva espècie i mida.

Les fulles han de presentar un bon estat vegetatiu.

L'alçària correspon a la distància des del coll de l'arrel fins a la part més distant al mateix.

El fullatge ha de tenir el color típic de l'espècie-varietat, segons l'època.

Les coníferes han d'estar totalment ramificades des de la base, segons l'hàbit de creixement de l'espècie-varietat.

ARBRES PLANIFOLIS:

La circumferència correspon al perímetre mesurat a un metre del coll de l'arrel.

Per als arbres de tronc múltiple, el perímetre total es la suma dels perímetres individuals.

Quan el subministrament és en contenidor o amb pa de terra, les arrels han de tenir el pa de terra adequat per a l'espècie i mida de l'arbre.

Alçària del pa de terra:

- Arbres de fulla caduca: Diàmetre del pa de terra x 0,7
- Arbres de fulla persistent: Diàmetre del pa de terra x 1,2

No es poden admetre plantes amb talls visibles de les arrels superiors a 1/8 del perímetre del tronc.

PALMERES I PALMIFORMES:

L'estípit ha de tenir la forma i l'estructura pròpies de la seva mida. Si son palmeres unicaules, l'estípit ha de ser recte i vertical. No han de tenir ferides, osques o concavitats al tronc. L'estípit no ha de tenir estrangulacions.

Servei de Projectes i Obres

Direcció d'Equipaments i Espais Públics
Àrea d'Ecologia urbana

Tindrà una senyal que indiqui l'orientació Nord en el seu lloc de cultiu original.
El gruix de l'estípit correspon al mesurat a 1,30 m per sobre del coll de l'arrel.
L'alçària correspon a la distància des del coll de l'arrel al punt d'inserció dels primers palmons.
S'han de presentar-se amb les fulles lligades i les exteriors retallades.
En les palmeres subministrades en contenidor, la distància mínima entre l'estípit i el interior del contenidor ha de ser de 25 cm.

Toleràncies:

- Alçària: \pm 5%

ARBUSTS I PLANTES DE PETIT PORT:

Les branques principals de l'arbust (que neixen directament del tronc) han de neixer del terç inferior de la planta, han d'estar regularment distribuïdes i han de tenir una llargària i gruix proporcional a la resta de la planta.

Les arrels han de donar, com a mínim, una volta a la seva base.

L'arbust enfiladís ha d'estar provist del seu tutor.

L'aigua de l'estany o de la font on visquin plantes aquàtiques ha d'estar neta, no ha de ser salina ni calcària i ha de tenir una temperatura temperada.

2.- CONDICIONS DE SUBMINISTRAMENT I EMMAGATZEMATGE

Per a la preparació, càrrega, transport i descàrrega de les plantes, s'han de seguir les indicacions de la norma NTJ 07Z, d'acord amb cada tipus de planta i de presentació.

ARBRES, ARBUSTS I PLANTES DE PETIT PORT:

Subministrament: en lots de plantes d'una única identitat, amb la mateixa forma de presentació. Les plantes d'un lot han de tenir totes la mateixa edat, origen i han de ser homogènies en els seves dimensions.

El transport s'ha de fer protegint la part aèria del sol i dels efectes del vent, si la planta té fulles, i la part radical si la presentació es amb arrel nua o amb pa de terra.

Emmagatzematge: Si no s'ha de fer la plantació directament en descarregar, cal aplegar-les en un viver, a l'obra.

Les plantes amb arrel nua o amb pa de terra s'aplegaran col·locant la part radical en una rasa, coberta amb palla o sauló o algun material porós.

El viver estarà en un lloc protegit del vent i del sol directe.

3.- UNITAT I CRITERI D'AMIDAMENT

Unitat d'amidament: la indicada a la descripció de l'element

Criteri d'amidament: quantitat necessària subministrada a l'obra

4.- NORMATIVA DE COMPLIMENT OBLIGATORI

NORMATIVA GENERAL:

* NTJ 07A:2007 Normes Tecnològiques de Jardineria i Paisatgisme. Subministrament del material vegetal. Qualitat general del material vegetal.

CONÍFERES I RESINOSES:

* NTJ 07C:1995 Normes Tecnològiques de Jardineria i Paisatgisme. Subministrament del material vegetal. Coníferes i resinoses.

PALMERES:

* NTJ 07P:1997 Normes Tecnològiques de Jardineria i Paisatgisme. Subministrament del material vegetal. Palmeres.

ARBRES DE FULLA CADUCA:

* NTJ 07D:1996 Normes Tecnològiques de Jardineria i Paisatgisme. Subministrament del material vegetal. Arbres de fulla caduca.

ARBRES DE FULLA PERSISTENT:

* NTJ 07E:1997 Normes Tecnològiques de Jardineria i Paisatgisme. Subministrament del material vegetal. Arbres de fulla perenne.

ARBUSTS:

* NTJ 07F:1998 Normes Tecnològiques de Jardineria i Paisatgisme. Subministrament del material vegetal. Arbusts.

ENFILADISSES:

* NTJ 07I:1995 Normes Tecnològiques de Jardineria i Paisatgisme. Subministrament del material vegetal. Enfiladisses.

5.- CONDICIONS DE CONTROL DE RECEPCIÓ

CONDICIONS DE MARCATGE I CONTROL DE LA DOCUMENTACIÓ:

S'ha de subministrar acompanyada de:

- La guia fitosanitària corresponent
- Etiqueta amb el nom botànic i grandària correcta
- Procedència comercial del material vegetal
- Assenyalada la part nord de la planta al viver

OPERACIONS DE CONTROL:

Els punts de control més destacables són els següents:

- Comprovació de les condicions de subministrament i identificació.

Servei de Projectes i Obres

Direcció d'Equipaments i Espais Públics
Àrea d'Ecologia urbana

- Inspecció visual de les plantes rebudes i verificació de les condicions exigides al plec.
- Control de les condicions d'emmagatzematge (si és el cas).

LLAVORS PER HIDROSEMBRES

- Recepció dels certificats de garantia del fabricant, d'acord a les condicions exigides.
- Inspecció visual de les condicions de subministrament i identificació.
- Es realitzaran els següents controls d'identificació, un cop per cada tipus d'hidrosembra que intervingui en l'obra:
- Anàlisi de puresa específica amb informació de la composició.
- Percentatge de germinació per espècie.
- Amidament i anàlisi del contingut de llavors, aigua, adob, mulch i altres components de la hidrosembra, espècies herbàcies i espècies arbustives, mitjançant el pes de la matèria seca (a 105º C) d'una mostra de la barreja abans de l'aplicació.

CRITERIS DE PRESA DE MOSTRES:

Els controls s'han de realitzar segons les instruccions de la DF.

LLAVORS PER HIDROSEMBRES

S'han de seguir les instruccions de la DF i els criteris de les normes de procediment indicades en cada assaig.

INTERPRETACIÓ DE RESULTATS I ACTUACIONS EN CAS D'INCOMPLIMENT:

No s'acceptaran plantes que no arribin correctament identificades i acompanyades dels certificats de garantia corresponents.

LLAVORS PER HIDROSEMBRES

No s'acceptaran els materials que incompleixin les especificacions indicades al Plec.

BR MATERIALS PER A JARDINERIA I PER A MESURES CORRECTORES D'IMPACTE AMBIENTAL**BR4 ARBRES I PLANTES****BR4D ARBUSTS I PLANTES DE PETIT PORT (ERYNGIUM A INDIGOFERA)****BR4DG- GAURA****0.- ELEMENTS QUE CONTEMPLA EL PLEC****BR4DG-25NX.****1.- DEFINICIÓ I CONDICIONS DELS ELEMENTS**

Espècies vegetals subministrades a peu d'obra.

S'han considerat els tipus següents:

- Arbres planifolis
- Coníferes i resinoses
- Palmeres i palmiformes
- Arbusts
- Plantes de petit port

S'han considerat les formes de subministrament següents:

- En contenidor
- Amb pa de terra
- Amb l'arrel nua

CONDICIONS GENERALS:

L'espècie vegetal s'ha d'adquirir en un viver acreditat i legalment reconegut o, en tot cas, en empreses de reconeguda solvència.

Les plantes han de tenir identitat i puresa de lot adequades en relació al gènere o espècie a què pertanyin, i si es el cas també respecte al cultivar.

Les plantes han d'haver estat cultivades d'acord amb les necessitats de l'espècie o cultivar, edat i localització.

Han d'haver rebut una adequada formació (poda, retall, pinçament, asprada, etc).

La qualitat de la part aèria de les plantes ha de complir les especificacions de l'article 4.4.2 de la norma NTJ 07A.

La qualitat de la part subterrània de les plantes ha de complir les especificacions de l'article 4.4.3 de la norma NTJ 07A.

L'espècie vegetal ha de complir la legislació vigent sobre sanitat vegetal, especialment pel que fa al control d'organismes nocius de quarantena, així com d'altres plagues i malalties que puguin afectar la qualitat i valor d'utilització del material vegetal. Les espècies que legalment estiguin regulades, han d'anar acompanyades del passaport sanitari.

No ha de presentar ferides o desperfectes a la seva part aèria o radical, ni símptomes d'haver-los patit anteriorment.

Quan el subministrament és amb arrel nua, han de presentar un sistema radical ben ramificat, la capçada aclarida, però no podada excessivament, amb un equilibri entre la part aèria i la part subterrània. Les arrels han de presentar talls nets i recents sense ferides ni macadures. No es recomanable que hi hagin arrels seccionades de diàmetre superior a 3 cm en els arbres, o superiors a 2 cm en els arbusts.

Quan el subministrament és en contenidor o amb pa de terra, les arrels han de tenir el pa de terra adequat per a l'espècie i mida de l'arbre.

Els pans de terra han d'estar protegits amb materials que es puguin degradar abans d'un any i mig en ser soterrats, i que no produeixin afectacions a les plantes. El pa de terra ha d'estar intacte, compacte i ple d'arrels.

La planta ha de tenir les mides d'alçada, diàmetre del tronc, mida del pa de terra o mida del contenidor, que s'indiquin a la unitat d'obra. La verificació d'aquestes dades s'ha de fer d'acord amb les indicacions de la norma NTJ 07A.

CONÍFERES I RESINOSES:

La tija ha de mostrar el seu port natural, amb la ramificació i la frondositat pròpies de la seva espècie i mida.

Les fulles han de presentar un bon estat vegetatiu.

L'alçària correspon a la distància des del coll de l'arrel fins a la part més distant al mateix.

El fullatge ha de tenir el color típic de l'espècie-varietat, segons l'època.

Les coníferes han d'estar totalment ramificades des de la base, segons l'hàbit de creixement de l'espècie-varietat.

ARBRES PLANIFOLIS:

La circumferència correspon al perímetre mesurat a un metre del coll de l'arrel.

Per als arbres de tronc múltiple, el perímetre total es la suma dels perímetres individuals.

Quan el subministrament és en contenidor o amb pa de terra, les arrels han de tenir el pa de terra adequat per a l'espècie i mida de l'arbre.

Alçària del pa de terra:

- Arbres de fulla caduca: Diàmetre del pa de terra x 0,7

- Arbres de fulla persistent: Diàmetre del pa de terra x 1,2

No es poden admetre plantes amb talls visibles de les arrels superiors a 1/8 del perímetre del tronc.

PALMERES I PALMIFORMES:

L'estípit ha de tenir la forma i l'estructura pròpies de la seva mida. Si son palmeres unicaules, l'estípit ha de ser recte i vertical. No han de tenir ferides, osques o concavitats al tronc. L'estípit no ha de tenir estrangulacions.

Tindrà una senyal que indiqui l'orientació Nord en el seu lloc de cultiu original.

El gruix de l'estípit correspon al mesurat a 1,30 m per sobre del coll de l'arrel.

L'alçària correspon a la distància des del coll de l'arrel al punt d'inserció dels primers palmons.

S'han de presentar-se amb les fulles lligades i les exteriors retallades.

En les palmeres subministrades en contenidor, la distància mínima entre l'estípit i el interior del contenidor ha de ser de 25 cm.

Toleràncies:

- Alçària: $\pm 5\%$

ARBUSTS I PLANTES DE PETIT PORT:

Les branques principals de l'arbust (que neixen directament del tronc) han de neixer del terç inferior de la planta, han d'estar regularment distribuïdes i han de tenir una llargària i gruix proporcional a la resta de la planta.

Les arrels han de donar, com a mínim, una volta a la seva base.

L'arbust enfiladís ha d'estar provist del seu tutor.

L'aigua de l'estany o de la font on visquin plantes aquàtiques ha d'estar neta, no ha de ser salina ni calcària i ha de tenir una temperatura temperada.

2.- CONDICIONS DE SUBMINISTRAMENT I EMMAGATZEMATGE

Per a la preparació, càrrega, transport i descàrrega de les plantes, s'han de seguir les indicacions de la norma NTJ 07Z, d'acord amb cada tipus de planta i de presentació.

ARBRES, ARBUSTS I PLANTES DE PETIT PORT:

Subministrament: en lots de plantes d'una única identitat, amb la mateixa forma de presentació. Les plantes d'un lot han de tenir totes la mateixa edat, origen i han de ser homogènies en els seves dimensions.

El transport s'ha de fer protegint la part aèria del sol i dels efectes del vent, si la planta te fulles, i la part radical si la presentació es amb arrel nua o amb pa de terra.

Emmagatzematge: Si no s'ha de fer la plantació directament en descarregar, cal aplegar-les en un viver, a l'obra.

Les plantes amb arrel nua o amb pa de terra s'aplegaran col·locant la part radical en una rasa, coberta amb palla o sauló o algun material porós.

Servei de Projectes i Obres

Direcció d'Equipaments i Espais Públics
Àrea d'Ecologia urbana

El viver estarà en un lloc protegit del vent i del sol directe.

3.- UNITAT I CRITERI D'AMIDAMENT

Unitat d'amidament: la indicada a la descripció de l'element

Criteri d'amidament: quantitat necessària subministrada a l'obra

4.- NORMATIVA DE COMPLIMENT OBLIGATORI

NORMATIVA GENERAL:

* NTJ 07A:2007 Normes Tecnològiques de Jardineria i Paisatgisme. Subministrament del material vegetal. Qualitat general del material vegetal.

CONÍFERES I RESINOSSES:

* NTJ 07C:1995 Normes Tecnològiques de Jardineria i Paisatgisme. Subministrament del material vegetal. Coníferes i resinoses.

PALMERES:

* NTJ 07P:1997 Normes Tecnològiques de Jardineria i Paisatgisme. Subministrament del material vegetal. Palmeres.

ARBRES DE FULLA CADUCA:

* NTJ 07D:1996 Normes Tecnològiques de Jardineria i Paisatgisme. Subministrament del material vegetal. Arbres de fulla caduca.

ARBRES DE FULLA PERSISTENT:

* NTJ 07E:1997 Normes Tecnològiques de Jardineria i Paisatgisme. Subministrament del material vegetal. Arbres de fulla perenne.

ARBUSTS:

* NTJ 07F:1998 Normes Tecnològiques de Jardineria i Paisatgisme. Subministrament del material vegetal. Arbusts.

ENFILADISSES:

* NTJ 07I:1995 Normes Tecnològiques de Jardineria i Paisatgisme. Subministrament del material vegetal. Enfiladisses.

5.- CONDICIONS DE CONTROL DE RECEPCIÓ

CONDICIONS DE MARCATGE I CONTROL DE LA DOCUMENTACIÓ:

S'ha de subministrar acompanyada de:

- La guia fitosanitària corresponent
- Etiqueta amb el nom botànic i grandària correcta
- Procedència comercial del material vegetal
- Assenyalada la part nord de la planta al viver

OPERACIONS DE CONTROL:

Els punts de control més destacables són els següents:

- Comprovació de les condicions de subministrament i identificació.
- Inspecció visual de les plantes rebudes i verificació de les condicions exigides al plec.
- Control de les condicions d'emmagatzematge (si és el cas).

LLAVORS PER HIDROSEMBRES

- Recepció dels certificats de garantia del fabricant, d'acord a les condicions exigides.
- Inspecció visual de les condicions de subministrament i identificació.
- Es realitzaran els següents controls d'identificació, un cop per cada tipus d'hidrosembra que intervingui en l'obra:
- Anàlisi de puresa específica amb informació de la composició.
- Percentatge de germinació per espècie.
- Amidament i anàlisi del contingut de llavors, aigua, adob, mulch i altres components de la hidrosembra, espècies herbàcies i espècies arbustives, mitjançant el pes de la matèria seca (a 105º C) d'una mostra de la barreja abans de l'aplicació.

CRITERIS DE PRESA DE MOSTRES:

Els controls s'han de realitzar segons les instruccions de la DF.

LLAVORS PER HIDROSEMBRES

S'han de seguir les instruccions de la DF i els criteris de les normes de procediment indicades en cada assaig.

INTERPRETACIÓ DE RESULTATS I ACTUACIONS EN CAS D'INCOMPLIMENT:

No s'acceptaran plantes que no arribin correctament identificades i acompanyades dels certificats de garantia corresponents.

LLAVORS PER HIDROSEMBRES

No s'acceptaran els materials que incompleixin les especificacions indicades al Plec.

BR4 ARBRES I PLANTES

BR4D ARBUSTS I PLANTES DE PETIT PORT (ERYNGIUM A INDIGOFERA)

BR4DJ- HEBE

0.- ELEMENTS QUE CONTEMPLA EL PLEC

BR4DJ-250Q.

1.- DEFINICIÓ I CONDICIONS DELS ELEMENTS

Espècies vegetals subministrades a peu d'obra.

S'han considerat els tipus següents:

- Arbres planifolis
- Coníferes i resinoses
- Palmeres i palmiformes
- Arbusts
- Plantes de petit port

S'han considerat les formes de subministrament següents:

- En contenidor
- Amb pa de terra
- Amb l'arrel nua

CONDICIONS GENERALS:

L'espècie vegetal s'ha d'adquirir en un viver acreditat i legalment reconegut o, en tot cas, en empreses de reconeguda solvència.

Les plantes han de tenir identitat i puresa de lot adequades en relació al gènere o espècie a què pertanyin, i si es el cas també respecte al cultivar.

Les plantes han d'haver estat cultivades d'acord amb les necessitats de l'espècie o cultivar, edat i localització.

Han d'haver rebut una adequada formació (poda, retall, pinçament, asprada, etc).

La qualitat de la part aèria de les plantes ha de complir les especificacions de l'article 4.4.2 de la norma NTJ 07A.

La qualitat de la part subterrània de les plantes ha de complir les especificacions de l'article 4.4.3 de la norma NTJ 07A.

L'espècie vegetal ha de complir la legislació vigent sobre sanitat vegetal, especialment pel que fa al control d'organismes nocius de quarantena, així com d'altres plagues i malalties que puguin afectar la qualitat i valor d'utilització del material vegetal.

Les espècies que legalment estiguin regulades, han d'anar acompanyades del passaport sanitari.

No ha de presentar ferides o desperfectes a la seva part aèria o radical, ni símptomes d'haver-los patit anteriorment.

Quan el subministrament és amb arrel nua, han de presentar un sistema radical ben ramificat, la capçada aclarida, però no podada excessivament, amb un equilibri entre la part aèria i la part subterrània. Les arrels han de presentar talls nets i recents sense ferides ni macadures. No es recomanable que hi hagin arrels seccionades de diàmetre superior a 3 cm en els arbres, o superiors a 2 cm en els arbusts.

Quan el subministrament és en contenidor o amb pa de terra, les arrels han de tenir el pa de terra adequat per a l'espècie i mida de l'arbre.

Els pans de terra han d'estar protegits amb materials que es puguin degradar abans d'un any i mig en ser soterrats, i que no produeixin afectacions a les plantes. El pa de terra ha d'estar intacte, compacte i ple d'arrels.

La planta ha de tenir les mides d'alçada, diàmetre del tronc, mida del pa de terra o mida del contenidor, que s'indiquin a la unitat d'obra. La verificació d'aquestes dades s'ha de fer d'acord amb les indicacions de la norma NTJ 07A.

CONÍFERES I RESINOSSES:

La tija ha de mostrar el seu port natural, amb la ramificació i la frondositat pròpies de la seva espècie i mida.

Les fulles han de presentar un bon estat vegetatiu.

L'alçària correspon a la distància des del coll de l'arrel fins a la part més distant al mateix.

El fullatge ha de tenir el color típic de l'espècie-varietat, segons l'època.

Les coníferes han d'estar totalment ramificades des de la base, segons l'hàbit de creixement de l'espècie-varietat.

ARBRES PLANIFOLIS:

La circumferència correspon al perímetre mesurat a un metre del coll de l'arrel.

Per als arbres de tronc múltiple, el perímetre total es la suma dels perímetres individuals.

Quan el subministrament és en contenidor o amb pa de terra, les arrels han de tenir el pa de terra adequat per a l'espècie i mida de l'arbre.

Servei de Projectes i Obres

Direcció d'Equipaments i Espais Públics
Àrea d'Ecologia urbana

Alçària del pa de terra:

- Arbres de fulla caduca: Diàmetre del pa de terra x 0,7
- Arbres de fulla persistent: Diàmetre del pa de terra x 1,2

No es poden admetre plantes amb talls visibles de les arrels superiors a 1/8 del perímetre del tronc.

PALMERES I PALMIFORMES:

L'estípit ha de tenir la forma i l'estructura pròpies de la seva mida. Si son palmeres unicaules, l'estípit ha de ser recte i vertical. No han de tenir ferides, osques o concavitats al tronc. L'estípit no ha de tenir estrangulacions.

Tindrà una senyal que indiqui l'orientació Nord en el seu lloc de cultiu original.

El gruix de l'estípit correspon al mesurat a 1,30 m per sobre del coll de l'arrel.

L'alçària correspon a la distància des del coll de l'arrel al punt d'inserció dels primers palmons.

S'han de presentar-se amb les fulles lligades i les exteriors retallades.

En les palmeres subministrades en contenidor, la distància mínima entre l'estípit i el interior del contenidor ha de ser de 25 cm.

Toleràncies:

- Alçària: $\pm 5\%$

ARBUSTS I PLANTES DE PETIT PORT:

Les branques principals de l'arbust (que neixen directament del tronc) han de neixer del terç inferior de la planta, han d'estar regularment distribuïdes i han de tenir una llargària i gruix proporcional a la resta de la planta.

Les arrels han de donar, com a mínim, una volta a la seva base.

L'arbust enfiladís ha d'estar provist del seu tutor.

L'aigua de l'estany o de la font on visquin plantes aquàtiques ha d'estar neta, no ha de ser salina ni calcària i ha de tenir una temperatura temperada.

2.- CONDICIONS DE SUBMINISTRAMENT I EMMAGATZEMATGE

Per a la preparació, càrrega, transport i descàrrega de les plantes, s'han de seguir les indicacions de la norma NTJ 07Z, d'acord amb cada tipus de planta i de presentació.

ARBRES, ARBUSTS I PLANTES DE PETIT PORT:

Subministrament: en lots de plantes d'una única identitat, amb la mateixa forma de presentació. Les plantes d'un lot han de tenir totes la mateixa edat, origen i han de ser homogènies en els seves dimensions.

El transport s'ha de fer protegint la part aèria del sol i dels efectes del vent, si la planta te fulles, i la part radical si la presentació es amb arrel nua o amb pa de terra.

Emmagatzematge: Si no s'ha de fer la plantació directament en descarregar, cal aplegar-les en un viver, a l'obra.

Les plantes amb arrel nua o amb pa de terra s'aplegaran col·locant la part radical en una rasa, coberta amb palla o sauló o algun material porós.

El viver estarà en un lloc protegit del vent i del sol directe.

3.- UNITAT I CRITERI D'AMIDAMENT

Unitat d'amidament: la indicada a la descripció de l'element

Criteri d'amidament: quantitat necessària subministrada a l'obra

4.- NORMATIVA DE COMPLIMENT OBLIGATORI

NORMATIVA GENERAL:

* NTJ 07A:2007 Normes Tecnològiques de Jardineria i Paisatgisme. Subministrament del material vegetal. Qualitat general del material vegetal.

CONÍFERES I RESINOSES:

* NTJ 07C:1995 Normes Tecnològiques de Jardineria i Paisatgisme. Subministrament del material vegetal. Coníferes i resinoses.

PALMERES:

* NTJ 07P:1997 Normes Tecnològiques de Jardineria i Paisatgisme. Subministrament del material vegetal. Palmeres.

ARBRES DE FULLA CADUCA:

* NTJ 07D:1996 Normes Tecnològiques de Jardineria i Paisatgisme. Subministrament del material vegetal. Arbres de fulla caduca.

ARBRES DE FULLA PERSISTENT:

* NTJ 07E:1997 Normes Tecnològiques de Jardineria i Paisatgisme. Subministrament del material vegetal. Arbres de fulla perenne.

ARBUSTS:

* NTJ 07F:1998 Normes Tecnològiques de Jardineria i Paisatgisme. Subministrament del material vegetal. Arbusts.

ENFILADISSES:

* NTJ 07I:1995 Normes Tecnològiques de Jardineria i Paisatgisme. Subministrament del material vegetal. Enfiladisses.

5.- CONDICIONS DE CONTROL DE RECEPCIÓ

CONDICIONS DE MARCATGE I CONTROL DE LA DOCUMENTACIÓ:

S'ha de subministrar acompanyada de:

Servei de Projectes i Obres

Direcció d'Equipaments i Espais Públics
Àrea d'Ecologia urbana

- La guia fitosanitària corresponent
- Etiqueta amb el nom botànic i grandària correcta
- Procedència comercial del material vegetal
- Assenyalada la part nord de la planta al viver

OPERACIONS DE CONTROL:

Els punts de control més destacables són els següents:

- Comprovació de les condicions de subministrament i identificació.
- Inspecció visual de les plantes rebudes i verificació de les condicions exigides al plec.
- Control de les condicions d'emmagatzematge (si és el cas).

LLAVORS PER HIDROSEMBRES

- Recepció dels certificats de garantia del fabricant, d'acord a les condicions exigides.
- Inspecció visual de les condicions de subministrament i identificació.
- Es realitzaran els següents controls d'identificació, un cop per cada tipus d'hidrosembra que intervingui en l'obra:
- Anàlisi de puresa específica amb informació de la composició.
- Percentatge de germinació per espècie.
- Amidament i anàlisi del contingut de llavors, aigua, adob, mulch i altres components de la hidrosembra, espècies herbàcies i espècies arbustives, mitjançant el pes de la matèria seca (a 105º C) d'una mostra de la barreja abans de l'aplicació.

CRITERIS DE PRESA DE MOSTRES:

Els controls s'han de realitzar segons les instruccions de la DF.

LLAVORS PER HIDROSEMBRES

S'han de seguir les instruccions de la DF i els criteris de les normes de procediment indicades en cada assaig.

INTERPRETACIÓ DE RESULTATS I ACTUACIONS EN CAS D'INCOMPLIMENT:

No s'acceptaran plantes que no arribin correctament identificades i acompanyades dels certificats de garantia corresponents.

LLAVORS PER HIDROSEMBRES

No s'acceptaran els materials que incompleixin les especificacions indicades al Plec.

BR MATERIALS PER A JARDINERIA I PER A MESURES CORRECTORES D'IMPACTE AMBIENTAL

BR4 ARBRES I PLANTES

BR4E ARBUSTS I PLANTES DE PETIT PORT (INULA A MANDEVILLEA)

BR4EM- LOTUS

0.- ELEMENTS QUE CONTEMPLA EL PLEC

BR4EM-25ZO.

1.- DEFINICIÓ I CONDICIONS DELS ELEMENTS

Espècies vegetals subministrades a peu d'obra.

S'han considerat els tipus següents:

- Arbres planifolis
- Coníferes i resinoses
- Palmeres i palmiformes
- Arbusts
- Plantes de petit port

S'han considerat les formes de subministrament següents:

- En contenidor
- Amb pa de terra
- Amb l'arrel nua

CONDICIONS GENERALS:

L'espècie vegetal s'ha d'adquirir en un viver acreditat i legalment reconegut o, en tot cas, en empreses de reconeguda solvència.

Les plantes han de tenir identitat i puresa de lot adequades en relació al gènere o espècie a què pertanyin, i si es el cas també respecte al cultivar.

Les plantes han d'haver estat cultivades d'acord amb les necessitats de l'espècie o cultivar, edat i localització.

Han d'haver rebut una adequada formació (poda, retall, pinçament, asprada, etc).

La qualitat de la part aèria de les plantes ha de complir les especificacions de l'article 4.4.2 de la norma NTJ 07A.

La qualitat de la part subterrània de les plantes ha de complir les especificacions de l'article 4.4.3 de la norma NTJ 07A.

L'espècie vegetal ha de complir la legislació vigent sobre sanitat vegetal, especialment pel que fa al control d'organismes nocius de quarantena, així com d'altres plagues i malalties que puguin afectar la qualitat i valor d'utilització del material vegetal.

Les espècies que legalment estiguin regulades, han d'anar acompanyades del passaport sanitari.

No ha de presentar ferides o desperfectes a la seva part aèria o radical, ni símptomes d'haver-los patit anteriorment.

Quan el subministrament és amb arrel nua, han de presentar un sistema radical ben ramificat, la capçada aclarida, però no podada excessivament, amb un equilibri entre la part aèria i la part subterrània. Les arrels han de presentar talls nets i recents sense ferides ni macadures. No es recomanable que hi hagin arrels seccionades de diàmetre superior a 3 cm en els arbres, o superiors a 2 cm en els arbusts.

Quan el subministrament és en contenidor o amb pa de terra, les arrels han de tenir el pa de terra adequat per a l'espècie i mida de l'arbre.

Els pans de terra han d'estar protegits amb materials que es puguin degradar abans d'un any i mig en ser soterrats, i que no produeixin afectacions a les plantes. El pa de terra ha d'estar intacte, compacte i ple d'arrels.

La planta ha de tenir les mides d'alçada, diàmetre del tronc, mida del pa de terra o mida del contenidor, que s'indiquin a la unitat d'obra. La verificació d'aquestes dades s'ha de fer d'acord amb les indicacions de la norma NTJ 07A.

CONÍFERES I RESINOSSES:

La tija ha de mostrar el seu port natural, amb la ramificació i la frondositat pròpies de la seva espècie i mida.

Les fulles han de presentar un bon estat vegetatiu.

L'alçària correspon a la distància des del coll de l'arrel fins a la part més distant al mateix.

El fullatge ha de tenir el color típic de l'espècie-varietat, segons l'època.

Les coníferes han d'estar totalment ramificades des de la base, segons l'hàbit de creixement de l'espècie-varietat.

ARBRES PLANIFOLIS:

La circumferència correspon al perímetre mesurat a un metre del coll de l'arrel.

Per als arbres de tronc múltiple, el perímetre total es la suma dels perímetres individuals.

Quan el subministrament és en contenidor o amb pa de terra, les arrels han de tenir el pa de terra adequat per a l'espècie i mida de l'arbre.

Alçària del pa de terra:

- Arbres de fulla caduca: Diàmetre del pa de terra x 0,7

- Arbres de fulla persistent: Diàmetre del pa de terra x 1,2

No es poden admetre plantes amb talls visibles de les arrels superiors a 1/8 del perímetre del tronc.

PALMERES I PALMIFORMES:

L'estípit ha de tenir la forma i l'estructura pròpies de la seva mida. Si son palmeres unicaules, l'estípit ha de ser recte i vertical.

No han de tenir ferides, osques o concavitats al tronc. L'estípit no ha de tenir estrangulacions.

Tindrà una senyal que indiqui l'orientació Nord en el seu lloc de cultiu original.

El gruix de l'estípit correspon al mesurat a 1,30 m per sobre del coll de l'arrel.

L'alçària correspon a la distància des del coll de l'arrel al punt d'inserció dels primers palmons.

S'han de presentar-se amb les fulles lligades i les exteriors retallades.

En les palmeres subministrades en contenidor, la distància mínima entre l'estípit i el interior del contenidor ha de ser de 25 cm.

Toleràncies:

- Alçària: $\pm 5\%$

ARBUSTS I PLANTES DE PETIT PORT:

Les branques principals de l'arbust (que neixen directament del tronc) han de neixer del terç inferior de la planta, han d'estar regularment distribuïdes i han de tenir una llargària i gruix proporcional a la resta de la planta.

Les arrels han de donar, com a mínim, una volta a la seva base.

L'arbust enfiladís ha d'estar provist del seu tutor.

L'aigua de l'estany o de la font on visquin plantes aquàtiques ha d'estar neta, no ha de ser salina ni calcària i ha de tenir una temperatura temperada.

2.- CONDICIONS DE SUBMINISTRAMENT I EMMAGATZEMATGE

Per a la preparació, càrrega, transport i descàrrega de les plantes, s'han de seguir les indicacions de la norma NTJ 07Z, d'acord amb cada tipus de planta i de presentació.

ARBRES, ARBUSTS I PLANTES DE PETIT PORT:

Servei de Projectes i Obres

Direcció d'Equipaments i Espais Públics
Àrea d'Ecologia urbana

Subministrament: en lots de plantes d'una única identitat, amb la mateixa forma de presentació. Les plantes d'un lot han de tenir totes la mateixa edat, origen i han de ser homogènies en els seves dimensions.

El transport s'ha de fer protegint la part aèria del sol i dels efectes del vent, si la planta té fulles, i la part radical si la presentació es amb arrel nua o amb pa de terra.

Emmagatzematge: Si no s'ha de fer la plantació directament en descarregar, cal aplegar-les en un viver, a l'obra.

Les plantes amb arrel nua o amb pa de terra s'aplegaran col·locant la part radical en una rasa, coberta amb palla o sauló o algun material porós.

El viver estarà en un lloc protegit del vent i del sol directe.

3.- UNITAT I CRITERI D'AMIDAMENT

Unitat d'amidament: la indicada a la descripció de l'element

Criteri d'amidament: quantitat necessària subministrada a l'obra

4.- NORMATIVA DE COMPLIMENT OBLIGATORI**NORMATIVA GENERAL:**

* NTJ 07A:2007 Normes Tecnològiques de Jardineria i Paisatgisme. Subministrament del material vegetal. Qualitat general del material vegetal.

CONÍFERES I RESINOSES:

* NTJ 07C:1995 Normes Tecnològiques de Jardineria i Paisatgisme. Subministrament del material vegetal. Coníferes i resinoses.

PALMERES:

* NTJ 07P:1997 Normes Tecnològiques de Jardineria i Paisatgisme. Subministrament del material vegetal. Palmeres.

ARBRES DE FULLA CADUCA:

* NTJ 07D:1996 Normes Tecnològiques de Jardineria i Paisatgisme. Subministrament del material vegetal. Arbres de fulla caduca.

ARBRES DE FULLA PERSISTENT:

* NTJ 07E:1997 Normes Tecnològiques de Jardineria i Paisatgisme. Subministrament del material vegetal. Arbres de fulla perenne.

ARBUSTS:

* NTJ 07F:1998 Normes Tecnològiques de Jardineria i Paisatgisme. Subministrament del material vegetal. Arbusts.

ENFILADISSES:

* NTJ 07I:1995 Normes Tecnològiques de Jardineria i Paisatgisme. Subministrament del material vegetal. Enfiladisses.

5.- CONDICIONS DE CONTROL DE RECEPCIÓ**CONDICIONS DE MARCATGE I CONTROL DE LA DOCUMENTACIÓ:**

S'ha de subministrar acompanyada de:

- La guia fitosanitària corresponent
- Etiqueta amb el nom botànic i grandària correcta
- Procedència comercial del material vegetal
- Assenyalada la part nord de la planta al viver

OPERACIONS DE CONTROL:

Els punts de control més destacables són els següents:

- Comprovació de les condicions de subministrament i identificació.
- Inspecció visual de les plantes rebudes i verificació de les condicions exigides al plec.
- Control de les condicions d'emmagatzematge (si és el cas).

LLAVORS PER HIDROSEMBRES

- Recepció dels certificats de garantia del fabricant, d'acord a les condicions exigides.
- Inspecció visual de les condicions de subministrament i identificació.
- Es realitzaran els següents controls d'identificació, un cop per cada tipus d'hidrosembra que intervingui en l'obra:
- Anàlisi de puresa específica amb informació de la composició.
- Percentatge de germinació per espècie.
- Amidament i anàlisi del contingut de llavors, aigua, adob, mulch i altres components de la hidrosembra, espècies herbàcies i espècies arbustives, mitjançant el pes de la matèria seca (a 105º C) d'una mostra de la barreja abans de l'aplicació.

CRITERIS DE PRESA DE MOSTRES:

Els controls s'han de realitzar segons les instruccions de la DF.

LLAVORS PER HIDROSEMBRES

S'han de seguir les instruccions de la DF i els criteris de les normes de procediment indicades en cada assaig.

INTERPRETACIÓ DE RESULTATS I ACTUACIONS EN CAS D'INCOMPLIMENT:

No s'acceptaran plantes que no arribin correctament identificades i acompanyades dels certificats de garantia corresponents.

LLAVORS PER HIDROSEMBRES

No s'acceptaran els materials que incompleixin les especificacions indicades al Plec.

BR MATERIALS PER A JARDINERIA I PER A MESURES CORRECTORES D'IMPACTE AMBIENTAL**BR4 ARBRES I PLANTES****BR4F ARBUSTS I PLANTES DE PETIT PORT (MATHIOLA A PENSTEMON)****BR4FF- NICOTIANA****0.- ELEMENTS QUE CONTEMPLA EL PLEC****BR4FF-261P.****1.- DEFINICIÓ I CONDICIONS DELS ELEMENTS**

Espècies vegetals subministrades a peu d'obra.

S'han considerat els tipus següents:

- Arbres planifolis
- Coníferes i resinoses
- Palmeres i palmiformes
- Arbusts
- Plantes de petit port

S'han considerat les formes de subministrament següents:

- En contenidor
- Amb pa de terra
- Amb l'arrel nua

CONDICIONS GENERALS:

L'espècie vegetal s'ha d'adquirir en un viver acreditat i legalment reconegut o, en tot cas, en empreses de reconeguda solvència.

Les plantes han de tenir identitat i puresa de lot adequades en relació al gènere o espècie a què pertanyin, i si es el cas també respecte al cultivar.

Les plantes han d'haver estat cultivades d'acord amb les necessitats de l'espècie o cultivar, edat i localització.

Han d'haver rebut una adequada formació (poda, retall, pinçament, asprada, etc).

La qualitat de la part aèria de les plantes ha de complir les especificacions de l'article 4.4.2 de la norma NTJ 07A.

La qualitat de la part subterrània de les plantes ha de complir les especificacions de l'article 4.4.3 de la norma NTJ 07A.

L'espècie vegetal ha de complir la legislació vigent sobre sanitat vegetal, especialment pel que fa al control d'organismes nocius de quarantena, així com d'altres plagues i malalties que puguin afectar la qualitat i valor d'utilització del material vegetal.

Les espècies que legalment estiguin regulades, han d'anar acompanyades del passaport sanitari.

No ha de presentar ferides o desperfectes a la seva part aèria o radical, ni símptomes d'haver-los patit anteriorment.

Quan el subministrament és amb arrel nua, han de presentar un sistema radical ben ramificat, la capçada aclarida, però no podada excessivament, amb un equilibri entre la part aèria i la part subterrània. Les arrels han de presentar talls nets i recents sense ferides ni macadures. No es recomanable que hi hagin arrels seccionades de diàmetre superior a 3 cm en els arbres, o superiors a 2 cm en els arbusts.

Quan el subministrament és en contenidor o amb pa de terra, les arrels han de tenir el pa de terra adequat per a l'espècie i mida de l'arbre.

Els pans de terra han d'estar protegits amb materials que es puguin degradar abans d'un any i mig en ser soterrats, i que no produeixin afectacions a les plantes. El pa de terra ha d'estar intacte, compacte i ple d'arrels.

La planta ha de tenir les mides d'alçada, diàmetre del tronc, mida del pa de terra o mida del contenidor, que s'indiquin a la unitat d'obra. La verificació d'aquestes dades s'ha de fer d'acord amb les indicacions de la norma NTJ 07A.

CONÍFERES I RESINOSSES:

La tija ha de mostrar el seu port natural, amb la ramificació i la frondositat pròpies de la seva espècie i mida.

Les fulles han de presentar un bon estat vegetatiu.

L'alçària correspon a la distància des del coll de l'arrel fins a la part més distant al mateix.

Servei de Projectes i Obres

Direcció d'Equipaments i Espais Públics
Àrea d'Ecologia urbana

El fullatge ha de tenir el color típic de l'espècie-varietat, segons l'època.

Les coníferes han d'estar totalment ramificades des de la base, segons l'hàbit de creixement de l'espècie-varietat.

ARBRES PLANIFOLIS:

La circumferència correspon al perímetre mesurat a un metre del coll de l'arrel.

Per als arbres de tronc múltiple, el perímetre total es la suma dels perímetres individuals.

Quan el subministrament és en contenidor o amb pa de terra, les arrels han de tenir el pa de terra adequat per a l'espècie i mida de l'arbre.

Alçària del pa de terra:

- Arbres de fulla caduca: Diàmetre del pa de terra x 0,7

- Arbres de fulla persistent: Diàmetre del pa de terra x 1,2

No es poden admetre plantes amb talls visibles de les arrels superiors a 1/8 del perímetre del tronc.

PALMERES I PALMIFORMES:

L'estípit ha de tenir la forma i l'estructura pròpies de la seva mida. Si son palmeres unicaules, l'estípit ha de ser recte i vertical. No han de tenir ferides, osques o concavitats al tronc. L'estípit no ha de tenir estrangulacions.

Tindrà una senyal que indiqui l'orientació Nord en el seu lloc de cultiu original.

El gruix de l'estípit correspon al mesurat a 1,30 m per sobre del coll de l'arrel.

L'alçària correspon a la distància des del coll de l'arrel al punt d'inserció dels primers palmons.

S'han de presentar-se amb les fulles lligades i les exteriors retallades.

En les palmeres subministrades en contenidor, la distància mínima entre l'estípit i el interior del contenidor ha de ser de 25 cm.

Toleràncies:

- Alçària: \pm 5%

ARBUSTS I PLANTES DE PETIT PORT:

Les branques principals de l'arbust (que neixen directament del tronc) han de neixer del terç inferior de la planta, han d'estar regularment distribuïdes i han de tenir una llargària i gruix proporcional a la resta de la planta.

Les arrels han de donar, com a mínim, una volta a la seva base.

L'arbust enfiladís ha d'estar provist del seu tutor.

L'aigua de l'estany o de la font on visquin plantes aquàtiques ha d'estar neta, no ha de ser salina ni calcària i ha de tenir una temperatura temperada.

2.- CONDICIONS DE SUBMINISTRAMENT I EMMAGATZEMATGE

Per a la preparació, càrrega, transport i descàrrega de les plantes, s'han de seguir les indicacions de la norma NTJ 07Z, d'acord amb cada tipus de planta i de presentació.

ARBRES, ARBUSTS I PLANTES DE PETIT PORT:

Subministrament: en lots de plantes d'una única identitat, amb la mateixa forma de presentació. Les plantes d'un lot han de tenir totes la mateixa edat, origen i han de ser homogènies en els seves dimensions.

El transport s'ha de fer protegint la part aèria del sol i dels efectes del vent, si la planta te fulles, i la part radical si la presentació es amb arrel nua o amb pa de terra.

Emmagatzematge: Si no s'ha de fer la plantació directament en descarregar, cal aplegar-les en un viver, a l'obra.

Les plantes amb arrel nua o amb pa de terra s'aplegaran col·locant la part radical en una rasa, coberta amb palla o sauló o algun material porós.

El viver estarà en un lloc protegit del vent i del sol directe.

3.- UNITAT I CRITERI D'AMIDAMENT

Unitat d'amidament: la indicada a la descripció de l'element

Criteri d'amidament: quantitat necessària subministrada a l'obra

4.- NORMATIVA DE COMPLIMENT OBLIGATORI**NORMATIVA GENERAL:**

* NTJ 07A:2007 Normes Tecnològiques de Jardineria i Paisatgisme. Subministrament del material vegetal. Qualitat general del material vegetal.

CONÍFERES I RESINOSES:

* NTJ 07C:1995 Normes Tecnològiques de Jardineria i Paisatgisme. Subministrament del material vegetal. Coníferes i resinoses.

PALMERES:

* NTJ 07P:1997 Normes Tecnològiques de Jardineria i Paisatgisme. Subministrament del material vegetal. Palmeres.

ARBRES DE FULLA CADUCA:

* NTJ 07D:1996 Normes Tecnològiques de Jardineria i Paisatgisme. Subministrament del material vegetal. Arbres de fulla caduca.

ARBRES DE FULLA PERSISTENT:

* NTJ 07E:1997 Normes Tecnològiques de Jardineria i Paisatgisme. Subministrament del material vegetal. Arbres de fulla perenne.

ARBUSTS:

* NTJ 07F:1998 Normes Tecnològiques de Jardineria i Paisatgisme. Subministrament del material vegetal. Arbusts.

ENFILADISSES:

* NTJ 07I:1995 Normes Tecnològiques de Jardineria i Paisatgisme. Subministrament del material vegetal. Enfiladisses.

5.- CONDICIONS DE CONTROL DE RECEPCIÓ

CONDICIONS DE MARCATGE I CONTROL DE LA DOCUMENTACIÓ:

S'ha de subministrar acompanyada de:

- La guia fitosanitària corresponent
- Etiqueta amb el nom botànic i grandària correcta
- Procedència comercial del material vegetal
- Assenyalada la part nord de la planta al viver

OPERACIONS DE CONTROL:

Els punts de control més destacables són els següents:

- Comprovació de les condicions de subministrament i identificació.
- Inspecció visual de les plantes rebudes i verificació de les condicions exigides al plec.
- Control de les condicions d'emmagatzematge (si és el cas).

LLAVORS PER HIDROSEMBRES

- Recepció dels certificats de garantia del fabricant, d'acord a les condicions exigides.
- Inspecció visual de les condicions de subministrament i identificació.
- Es realitzaran els següents controls d'identificació, un cop per cada tipus d'hidrosembra que intervingui en l'obra:
- Anàlisi de puresa específica amb informació de la composició.
- Percentatge de germinació per espècie.
- Amidament i anàlisi del contingut de llavors, aigua, adob, mulch i altres components de la hidrosembra, espècies herbàcies i espècies arbustives, mitjançant el pes de la matèria seca (a 105º C) d'una mostra de la barreja abans de l'aplicació.

CRITERIS DE PRESA DE MOSTRES:

Els controls s'han de realitzar segons les instruccions de la DF.

LLAVORS PER HIDROSEMBRES

S'han de seguir les instruccions de la DF i els criteris de les normes de procediment indicades en cada assaig.

INTERPRETACIÓ DE RESULTATS I ACTUACIONS EN CAS D'INCOMPLIMENT:

No s'acceptaran plantes que no arribin correctament identificades i acompanyades dels certificats de garantia corresponents.

LLAVORS PER HIDROSEMBRES

No s'acceptaran els materials que incompleixin les especificacions indicades al Plec.

BR MATERIALS PER A JARDINERIA I PER A MESURES CORRECTORES D'IMPACTE AMBIENTAL

BR4 ARBRES I PLANTES

BR4F ARBUSTS I PLANTES DE PETIT PORT (MATHIOLA A PENSTEMON)

BR4FR- PARTHENOCISSUS

0.- ELEMENTS QUE CONTEMPLA EL PLEC

BR4FR-2633.

1.- DEFINICIÓ I CONDICIONS DELS ELEMENTS

Espècies vegetals subministrades a peu d'obra.

S'han considerat els tipus següents:

- Arbres planifolis
- Coníferes i resinoses
- Palmeres i palmiformes

- Arbusts
- Plantes de petit port

S'han considerat les formes de subministrament següents:

- En contenidor
- Amb pa de terra
- Amb l'arrel nua

CONDICIONS GENERALS:

L'espècie vegetal s'ha d'adquirir en un viver acreditat i legalment reconegut o, en tot cas, en empreses de reconeguda solvència.

Les plantes han de tenir identitat i puresa de lot adequades en relació al gènere o espècie a què pertanyin, i si es el cas també respecte al cultivar.

Les plantes han d'haver estat cultivades d'acord amb les necessitats de l'espècie o cultivar, edat i localització.

Han d'haver rebut una adequada formació (poda, retall, pinçament, asprada, etc).

La qualitat de la part aèria de les plantes ha de complir les especificacions de l'article 4.4.2 de la norma NTJ 07A.

La qualitat de la part subterrània de les plantes ha de complir les especificacions de l'article 4.4.3 de la norma NTJ 07A.

L'espècie vegetal ha de complir la legislació vigent sobre sanitat vegetal, especialment pel que fa al control d'organismes nocius de quarantena, així com d'altres plagues i malalties que puguin afectar la qualitat i valor d'utilització del material vegetal. Les espècies que legalment estiguin regulades, han d'anar acompanyades del passaport sanitari.

No ha de presentar ferides o desperfectes a la seva part aèria o radical, ni símptomes d'haver-los patit anteriorment.

Quan el subministrament és amb arrel nua, han de presentar un sistema radical ben ramificat, la capçada aclarida, però no podada excessivament, amb un equilibri entre la part aèria i la part subterrània. Les arrels han de presentar talls nets i recents sense ferides ni macadures. No es recomanable que hi hagin arrels seccionades de diàmetre superior a 3 cm en els arbres, o superiors a 2 cm en els arbusts.

Quan el subministrament és en contenidor o amb pa de terra, les arrels han de tenir el pa de terra adequat per a l'espècie i mida de l'arbre.

Els pans de terra han d'estar protegits amb materials que es puguin degradar abans d'un any i mig en ser soterrats, i que no produeixin afectacions a les plantes. El pa de terra ha d'estar intacte, compacte i ple d'arrels.

La planta ha de tenir les mides d'alçada, diàmetre del tronc, mida del pa de terra o mida del contenidor, que s'indiquin a la unitat d'obra. La verificació d'aquestes dades s'ha de fer d'acord amb les indicacions de la norma NTJ 07A.

CONÍFERES I RESINOSSES:

La tija ha de mostrar el seu port natural, amb la ramificació i la frondositat pròpies de la seva espècie i mida.

Les fulles han de presentar un bon estat vegetatiu.

L'alçada correspon a la distància des del coll de l'arrel fins a la part més distant al mateix.

El fullatge ha de tenir el color típic de l'espècie-varietat, segons l'època.

Les coníferes han d'estar totalment ramificades des de la base, segons l'hàbit de creixement de l'espècie-varietat.

ARBRES PLANIFOLIS:

La circumferència correspon al perímetre mesurat a un metre del coll de l'arrel.

Per als arbres de tronc múltiple, el perímetre total es la suma dels perímetres individuals.

Quan el subministrament és en contenidor o amb pa de terra, les arrels han de tenir el pa de terra adequat per a l'espècie i mida de l'arbre.

Alçada del pa de terra:

- Arbres de fulla caduca: Diàmetre del pa de terra x 0,7
- Arbres de fulla persistent: Diàmetre del pa de terra x 1,2

No es poden admetre plantes amb talls visibles de les arrels superiors a 1/8 del perímetre del tronc.

PALMERES I PALMIFORMES:

L'estípit ha de tenir la forma i l'estructura pròpies de la seva mida. Si son palmeres unicaules, l'estípit ha de ser recte i vertical. No han de tenir ferides, osques o concavitats al tronc. L'estípit no ha de tenir estrangulacions.

Tindrà una senyal que indiqui l'orientació Nord en el seu lloc de cultiu original.

El gruix de l'estípit correspon al mesurat a 1,30 m per sobre del coll de l'arrel.

L'alçada correspon a la distància des del coll de l'arrel al punt d'inserció dels primers palmons.

S'han de presentar-se amb les fulles lligades i les exteriors retallades.

En les palmeres subministrades en contenidor, la distància mínima entre l'estípit i el interior del contenidor ha de ser de 25 cm.

Toleràncies:

- Alçada: $\pm 5\%$

ARBUSTS I PLANTES DE PETIT PORT:

Les branques principals de l'arbust (que neixen directament del tronc) han de neixer del terç inferior de la planta, han d'estar regularment distribuïdes i han de tenir una llargària i gruix proporcional a la resta de la planta.

Les arrels han de donar, com a mínim, una volta a la seva base.

L'arbust enfiladís ha d'estar provist del seu tutor.

L'aigua de l'estany o de la font on visquin plantes aquàtiques ha d'estar neta, no ha de ser salina ni calcària i ha de tenir una temperatura temperada.

2.- CONDICIONS DE SUBMINISTRAMENT I EMMAGATZEMATGE

Per a la preparació, càrrega, transport i descàrrega de les plantes, s'han de seguir les indicacions de la norma NTJ 07Z, d'acord amb cada tipus de planta i de presentació.

ARBRES, ARBUSTS I PLANTES DE PETIT PORT:

Subministrament: en lots de plantes d'una única identitat, amb la mateixa forma de presentació. Les plantes d'un lot han de tenir totes la mateixa edat, origen i han de ser homogènies en els seves dimensions.

El transport s'ha de fer protegint la part aèria del sol i dels efectes del vent, si la planta té fulles, i la part radical si la presentació és amb arrel nua o amb pa de terra.

Emmagatzematge: Si no s'ha de fer la plantació directament en descarregar, cal aplegar-les en un viver, a l'obra.

Les plantes amb arrel nua o amb pa de terra s'aplegaran col·locant la part radical en una rasa, coberta amb palla o sauló o algun material porós.

El viver estarà en un lloc protegit del vent i del sol directe.

3.- UNITAT I CRITERI D'AMIDAMENT

Unitat d'amidament: la indicada a la descripció de l'element

Criteri d'amidament: quantitat necessària subministrada a l'obra

4.- NORMATIVA DE COMPLIMENT OBLIGATORI

NORMATIVA GENERAL:

* NTJ 07A:2007 Normes Tecnològiques de Jardineria i Paisatgisme. Subministrament del material vegetal. Qualitat general del material vegetal.

CONÍFERES I RESINOSSES:

* NTJ 07C:1995 Normes Tecnològiques de Jardineria i Paisatgisme. Subministrament del material vegetal. Coníferes i resinoses.

PALMERES:

* NTJ 07P:1997 Normes Tecnològiques de Jardineria i Paisatgisme. Subministrament del material vegetal. Palmeres.

ARBRES DE FULLA CADUCA:

* NTJ 07D:1996 Normes Tecnològiques de Jardineria i Paisatgisme. Subministrament del material vegetal. Arbres de fulla caduca.

ARBRES DE FULLA PERSISTENT:

* NTJ 07E:1997 Normes Tecnològiques de Jardineria i Paisatgisme. Subministrament del material vegetal. Arbres de fulla perenne.

ARBUSTS:

* NTJ 07F:1998 Normes Tecnològiques de Jardineria i Paisatgisme. Subministrament del material vegetal. Arbusts.

ENFILADISSES:

* NTJ 07I:1995 Normes Tecnològiques de Jardineria i Paisatgisme. Subministrament del material vegetal. Enfiladisses.

5.- CONDICIONS DE CONTROL DE RECEPCIÓ

CONDICIONS DE MARCATGE I CONTROL DE LA DOCUMENTACIÓ:

S'ha de subministrar acompanyada de:

- La guia fitosanitària corresponent
- Etiqueta amb el nom botànic i grandària correcta
- Procedència comercial del material vegetal
- Assenyalada la part nord de la planta al viver

OPERACIONS DE CONTROL:

Els punts de control més destacables són els següents:

- Comprovació de les condicions de subministrament i identificació.
- Inspecció visual de les plantes rebudes i verificació de les condicions exigides al plec.
- Control de les condicions d'emmagatzematge (si és el cas).

LLAVORS PER HIDROSEMBRES

- Recepció dels certificats de garantia del fabricant, d'acord a les condicions exigides.
- Inspecció visual de les condicions de subministrament i identificació.
- Es realitzaran els següents controls d'identificació, un cop per cada tipus d'hidrosembra que intervingui en l'obra:
- Anàlisi de puresa específica amb informació de la composició.
- Percentatge de germinació per espècie.
- Amidament i anàlisi del contingut de llavors, aigua, adob, mulch i altres components de la hidrosembra, espècies herbàcies i espècies arbustives, mitjançant el pes de la matèria seca (a 105º C) d'una mostra de la barreja abans de l'aplicació.

CRITERIS DE PRESA DE MOSTRES:

Els controls s'han de realitzar segons les instruccions de la DF.

LLAVORS PER HIDROSEMBRES

S'han de seguir les instruccions de la DF i els criteris de les normes de procediment indicades en cada assaig.

INTERPRETACIÓ DE RESULTATS I ACTUACIONS EN CAS D'INCOMPLIMENT:

No s'acceptaran plantes que no arribin correctament identificades i acompanyades dels certificats de garantia corresponents.

LLAVORS PER HIDROSEMBRES

No s'acceptaran els materials que incompleixin les especificacions indicades al Plec.

BR MATERIALS PER A JARDINERIA I PER A MESURES CORRECTORES D'IMPACTE AMBIENTAL**BR4 ARBRES I PLANTES****BR4G ARBUSTS I PLANTES DE PETIT PORT (PENTAS A RHODANTHEMUM)****BR4GM- PLUMBAGO****0.- ELEMENTS QUE CONTEMPLA EL PLEC**

BR4GM-2680.

1.- DEFINICIÓ I CONDICIONS DELS ELEMENTS

Espècies vegetals subministrades a peu d'obra.

S'han considerat els tipus següents:

- Arbres planifolis
- Coníferes i resinoses
- Palmeres i palmiformes
- Arbusts
- Plantes de petit port

S'han considerat les formes de subministrament següents:

- En contenidor
- Amb pa de terra
- Amb l'arrel nua

CONDICIONS GENERALS:

L'espècie vegetal s'ha d'adquirir en un viver acreditat i legalment reconegut o, en tot cas, en empreses de reconeguda solvència.

Les plantes han de tenir identitat i puresa de lot adequades en relació al gènere o espècie a què pertanyin, i si es el cas també respecte al cultivar.

Les plantes han d'haver estat cultivades d'acord amb les necessitats de l'espècie o cultivar, edat i localització.

Han d'haver rebut una adequada formació (poda, retall, pinçament, asprada, etc).

La qualitat de la part aèria de les plantes ha de complir les especificacions de l'article 4.4.2 de la norma NTJ 07A.

La qualitat de la part subterrània de les plantes ha de complir les especificacions de l'article 4.4.3 de la norma NTJ 07A.

L'espècie vegetal ha de complir la legislació vigent sobre sanitat vegetal, especialment pel que fa al control d'organismes nocius de quarantena, així com d'altres plagues i malalties que puguin afectar la qualitat i valor d'utilització del material vegetal.

Les espècies que legalment estiguin regulades, han d'anar acompanyades del passaport sanitari.

No ha de presentar ferides o desperfectes a la seva part aèria o radical, ni símptomes d'haver-los patit anteriorment.

Quan el subministrament és amb arrel nua, han de presentar un sistema radical ben ramificat, la capçada aclarida, però no podada excessivament, amb un equilibri entre la part aèria i la part subterrània. Les arrels han de presentar talls nets i recents sense ferides ni macadures. No es recomanable que hi hagin arrels seccionades de diàmetre superior a 3 cm en els arbres, o superiors a 2 cm en els arbusts.

Quan el subministrament és en contenidor o amb pa de terra, les arrels han de tenir el pa de terra adequat per a l'espècie i mida de l'arbre.

Els pans de terra han d'estar protegits amb materials que es puguin degradar abans d'un any i mig en ser soterrats, i que no

Servei de Projectes i Obres

Direcció d'Equipaments i Espais Públics
Àrea d'Ecologia urbana

produeixin afectacions a les plantes. El pa de terra ha d'estar intacte, compacte i ple d'arrels.

La planta ha de tenir les mides d'alçada, diàmetre del tronc, mida del pa de terra o mida del contenidor, que s'indiquin a la unitat d'obra. La verificació d'aquestes dades s'ha de fer d'acord amb les indicacions de la norma NTJ 07A.

CONÍFERES I RESINOSSES:

La tija ha de mostrar el seu port natural, amb la ramificació i la frondositat pròpies de la seva espècie i mida.

Les fulles han de presentar un bon estat vegetatiu.

L'alçària correspon a la distància des del coll de l'arrel fins a la part més distant al mateix.

El fullatge ha de tenir el color típic de l'espècie-varietat, segons l'època.

Les coníferes han d'estar totalment ramificades des de la base, segons l'hàbit de creixement de l'espècie-varietat.

ARBRES PLANIFOLIS:

La circumferència correspon al perímetre mesurat a un metre del coll de l'arrel.

Per als arbres de tronc múltiple, el perímetre total es la suma dels perímetres individuals.

Quan el subministrament és en contenidor o amb pa de terra, les arrels han de tenir el pa de terra adequat per a l'espècie i mida de l'arbre.

Alçària del pa de terra:

- Arbres de fulla caduca: Diàmetre del pa de terra x 0,7

- Arbres de fulla persistent: Diàmetre del pa de terra x 1,2

No es poden admetre plantes amb talls visibles de les arrels superiors a 1/8 del perímetre del tronc.

PALMERES I PALMIFORMES:

L'estípit ha de tenir la forma i l'estructura pròpies de la seva mida. Si son palmeres unicaules, l'estípit ha de ser recte i vertical.

No han de tenir ferides, osques o concavitats al tronc. L'estípit no ha de tenir estrangulacions.

Tindrà una senyal que indiqui l'orientació Nord en el seu lloc de cultiu original.

El gruix de l'estípit correspon al mesurat a 1,30 m per sobre del coll de l'arrel.

L'alçària correspon a la distància des del coll de l'arrel al punt d'inserció dels primers palmons.

S'han de presentar-se amb les fulles lligades i les exteriors retallades.

En les palmeres subministrades en contenidor, la distància mínima entre l'estípit i el interior del contenidor ha de ser de 25 cm.

Toleràncies:

- Alçària: $\pm 5\%$

ARBUSTS I PLANTES DE PETIT PORT:

Les branques principals de l'arbust (que neixen directament del tronc) han de neixer del terç inferior de la planta, han d'estar regularment distribuïdes i han de tenir una llargària i gruix proporcional a la resta de la planta.

Les arrels han de donar, com a mínim, una volta a la seva base.

L'arbust enfiladís ha d'estar provist del seu tutor.

L'aigua de l'estany o de la font on visquin plantes aquàtiques ha d'estar neta, no ha de ser salina ni calcària i ha de tenir una temperatura temperada.

2.- CONDICIONS DE SUBMINISTRAMENT I EMMAGATZEMATGE

Per a la preparació, càrrega, transport i descàrrega de les plantes, s'han de seguir les indicacions de la norma NTJ 07Z, d'acord amb cada tipus de planta i de presentació.

ARBRES, ARBUSTS I PLANTES DE PETIT PORT:

Subministrament: en lots de plantes d'una única identitat, amb la mateixa forma de presentació. Les plantes d'un lot han de tenir totes la mateixa edat, origen i han de ser homogènies en els seves dimensions.

El transport s'ha de fer protegint la part aèria del sol i dels efectes del vent, si la planta te fulles, i la part radical si la presentació es amb arrel nua o amb pa de terra.

Emmagatzematge: Si no s'ha de fer la plantació directament en descarregar, cal aplegar-les en un viver, a l'obra.

Les plantes amb arrel nua o amb pa de terra s'aplegaran col·locant la part radical en una rasa, coberta amb palla o sauló o algun material porós.

El viver estarà en un lloc protegit del vent i del sol directe.

3.- UNITAT I CRITERI D'AMIDAMENT

Unitat d'amidament: la indicada a la descripció de l'element

Criteri d'amidament: quantitat necessària subministrada a l'obra

4.- NORMATIVA DE COMPLIMENT OBLIGATORI**NORMATIVA GENERAL:**

* NTJ 07A:2007 Normes Tecnològiques de Jardineria i Paisatgisme. Subministrament del material vegetal. Qualitat general del material vegetal.

CONÍFERES I RESINOSSES:

* NTJ 07C:1995 Normes Tecnològiques de Jardineria i Paisatgisme. Subministrament del material vegetal. Coníferes i resinoses.

PALMERES:

Servei de Projectes i Obres

Direcció d'Equipaments i Espais Públics
Àrea d'Ecologia urbana

* NTJ 07P:1997 Normes Tecnològiques de Jardineria i Paisatgisme. Subministrament del material vegetal. Palmeres.

ARBRES DE FULLA CADUCA:

* NTJ 07D:1996 Normes Tecnològiques de Jardineria i Paisatgisme. Subministrament del material vegetal. Arbres de fulla caduca.

ARBRES DE FULLA PERSISTENT:

* NTJ 07E:1997 Normes Tecnològiques de Jardineria i Paisatgisme. Subministrament del material vegetal. Arbres de fulla perenne.

ARBUSTS:

* NTJ 07F:1998 Normes Tecnològiques de Jardineria i Paisatgisme. Subministrament del material vegetal. Arbusts.

ENFILADISSES:

* NTJ 07I:1995 Normes Tecnològiques de Jardineria i Paisatgisme. Subministrament del material vegetal. Enfiladisses.

5.- CONDICIONS DE CONTROL DE RECEPCIÓ

CONDICIONS DE MARCATGE I CONTROL DE LA DOCUMENTACIÓ:

S'ha de subministrar acompanyada de:

- La guia fitosanitària corresponent
- Etiqueta amb el nom botànic i grandària correcta
- Procedència comercial del material vegetal
- Assenyalada la part nord de la planta al viver

OPERACIONS DE CONTROL:

Els punts de control més destacables són els següents:

- Comprovació de les condicions de subministrament i identificació.
- Inspecció visual de les plantes rebudes i verificació de les condicions exigides al plec.
- Control de les condicions d'emmagatzematge (si és el cas).

LLAVORS PER HIDROSEMBRES

- Recepció dels certificats de garantia del fabricant, d'acord a les condicions exigides.
- Inspecció visual de les condicions de subministrament i identificació.
- Es realitzaran els següents controls d'identificació, un cop per cada tipus d'hidrosembra que intervingui en l'obra:
- Anàlisi de puresa específica amb informació de la composició.
- Percentatge de germinació per espècie.
- Amidament i anàlisi del contingut de llavors, aigua, adob, mulch i altres components de la hidrosembra, espècies herbàcies i espècies arbustives, mitjançant el pes de la matèria seca (a 105º C) d'una mostra de la barreja abans de l'aplicació.

CRITERIS DE PRESA DE MOSTRES:

Els controls s'han de realitzar segons les instruccions de la DF.

LLAVORS PER HIDROSEMBRES

S'han de seguir les instruccions de la DF i els criteris de les normes de procediment indicades en cada assaig.

INTERPRETACIÓ DE RESULTATS I ACTUACIONS EN CAS D'INCOMPLIMENT:

No s'acceptaran plantes que no arribin correctament identificades i acompanyades dels certificats de garantia corresponents.

LLAVORS PER HIDROSEMBRES

No s'acceptaran els materials que incompleixin les especificacions indicades al Plec.

BR MATERIALS PER A JARDINERIA I PER A MESURES CORRECTORES D'IMPACTE AMBIENTAL

BR4 ARBRES I PLANTES

BR4H ARBUSTS I PLANTES DE PETIT PORT (RIBES A SYRINGA)

BR4H6- RUSSELIA

0.- ELEMENTS QUE CONTEMPLA EL PLEC

BR4H6-26AC.

1.- DEFINICIÓ I CONDICIONS DELS ELEMENTS

Espècies vegetals subministrades a peu d'obra.

S'han considerat els tipus següents:

- Arbres planifolis
- Coníferes i resinoses
- Palmeres i palmiformes
- Arbusts
- Plantes de petit port

S'han considerat les formes de subministrament següents:

- En contenidor
- Amb pa de terra
- Amb l'arrel nua

CONDICIONS GENERALS:

L'espècie vegetal s'ha d'adquirir en un viver acreditat i legalment reconegut o, en tot cas, en empreses de reconeguda solvència.

Les plantes han de tenir identitat i puresa de lot adequades en relació al gènere o espècie a què pertanyin, i si es el cas també respecte al cultivar.

Les plantes han d'haver estat cultivades d'acord amb les necessitats de l'espècie o cultivar, edat i localització.

Han d'haver rebut una adequada formació (poda, retall, pinçament, asprada, etc).

La qualitat de la part aèria de les plantes ha de complir les especificacions de l'article 4.4.2 de la norma NTJ 07A.

La qualitat de la part subterrània de les plantes ha de complir les especificacions de l'article 4.4.3 de la norma NTJ 07A.

L'espècie vegetal ha de complir la legislació vigent sobre sanitat vegetal, especialment pel que fa al control d'organismes nocius de quarantena, així com d'altres plagues i malalties que puguin afectar la qualitat i valor d'utilització del material vegetal.

Les espècies que legalment estiguin regulades, han d'anar acompanyades del passaport sanitari.

No ha de presentar ferides o desperfectes a la seva part aèria o radical, ni símptomes d'haver-los patit anteriorment.

Quan el subministrament és amb arrel nua, han de presentar un sistema radical ben ramificat, la capçada aclarida, però no podada excessivament, amb un equilibri entre la part aèria i la part subterrània. Les arrels han de presentar talls nets i recents sense ferides ni macadures. No es recomanable que hi hagin arrels seccionades de diàmetre superior a 3 cm en els arbres, o superiors a 2 cm en els arbusts.

Quan el subministrament és en contenidor o amb pa de terra, les arrels han de tenir el pa de terra adequat per a l'espècie i mida de l'arbre.

Els pans de terra han d'estar protegits amb materials que es puguin degradar abans d'un any i mig en ser soterrats, i que no produeixin afectacions a les plantes. El pa de terra ha d'estar intacte, compacte i ple d'arrels.

La planta ha de tenir les mides d'alçada, diàmetre del tronc, mida del pa de terra o mida del contenidor, que s'indiquin a la unitat d'obra. La verificació d'aquestes dades s'ha de fer d'acord amb les indicacions de la norma NTJ 07A.

CONÍFERES I RESINOSSES:

La tija ha de mostrar el seu port natural, amb la ramificació i la frondositat pròpies de la seva espècie i mida.

Les fulles han de presentar un bon estat vegetatiu.

L'alçària correspon a la distància des del coll de l'arrel fins a la part més distant al mateix.

El fullatge ha de tenir el color típic de l'espècie-varietat, segons l'època.

Les coníferes han d'estar totalment ramificades des de la base, segons l'hàbit de creixement de l'espècie-varietat.

ARBRES PLANIFOLIS:

La circumferència correspon al perímetre mesurat a un metre del coll de l'arrel.

Per als arbres de tronc múltiple, el perímetre total es la suma dels perímetres individuals.

Quan el subministrament és en contenidor o amb pa de terra, les arrels han de tenir el pa de terra adequat per a l'espècie i mida de l'arbre.

Alçària del pa de terra:

- Arbres de fulla caduca: Diàmetre del pa de terra x 0,7
- Arbres de fulla persistent: Diàmetre del pa de terra x 1,2

No es poden admetre plantes amb talls visibles de les arrels superiors a 1/8 del perímetre del tronc.

PALMERES I PALMIFORMES:

L'estípit ha de tenir la forma i l'estructura pròpies de la seva mida. Si son palmeres unicaules, l'estípit ha de ser recte i vertical.

No han de tenir ferides, osques o concavitats al tronc. L'estípit no ha de tenir estrangulacions.

Tindrà una senyal que indiqui l'orientació Nord en el seu lloc de cultiu original.

El gruix de l'estípit correspon al mesurat a 1,30 m per sobre del coll de l'arrel.

L'alçària correspon a la distància des del coll de l'arrel al punt d'inserció dels primers palmons.

S'han de presentar-se amb les fulles lligades i les exteriors retallades.

En les palmeres subministrades en contenidor, la distància mínima entre l'estípit i el interior del contenidor ha de ser de 25

cm.

Toleràncies:

- Alçària: $\pm 5\%$

ARBUSTS I PLANTES DE PETIT PORT:

Les branques principals de l'arbust (que neixen directament del tronc) han de neixer del terç inferior de la planta, han d'estar regularment distribuïdes i han de tenir una llargària i gruix proporcional a la resta de la planta.

Les arrels han de donar, com a mínim, una volta a la seva base.

L'arbust enfiladís ha d'estar provist del seu tutor.

L'aigua de l'estany o de la font on visquin plantes aquàtiques ha d'estar neta, no ha de ser salina ni calcària i ha de tenir una temperatura temperada.

2.- CONDICIONS DE SUBMINISTRAMENT I EMMAGATZEMATGE

Per a la preparació, càrrega, transport i descàrrega de les plantes, s'han de seguir les indicacions de la norma NTJ 07Z, d'acord amb cada tipus de planta i de presentació.

ARBRES, ARBUSTS I PLANTES DE PETIT PORT:

Subministrament: en lots de plantes d'una única identitat, amb la mateixa forma de presentació. Les plantes d'un lot han de tenir totes la mateixa edat, origen i han de ser homogènies en els seves dimensions.

El transport s'ha de fer protegint la part aèria del sol i dels efectes del vent, si la planta te fulles, i la part radical si la presentació es amb arrel nua o amb pa de terra.

Emmagatzematge: Si no s'ha de fer la plantació directament en descarregar, cal aplegar-les en un viver, a l'obra.

Les plantes amb arrel nua o amb pa de terra s'aplegaran col·locant la part radical en una rasa, coberta amb palla o sauló o algun material porós.

El viver estarà en un lloc protegit del vent i del sol directe.

3.- UNITAT I CRITERI D'AMIDAMENT

Unitat d'amidament: la indicada a la descripció de l'element

Criteri d'amidament: quantitat necessària subministrada a l'obra

4.- NORMATIVA DE COMPLIMENT OBLIGATORI

NORMATIVA GENERAL:

* NTJ 07A:2007 Normes Tecnològiques de Jardineria i Paisatgisme. Subministrament del material vegetal. Qualitat general del material vegetal.

CONÍFERES I RESINOSSES:

* NTJ 07C:1995 Normes Tecnològiques de Jardineria i Paisatgisme. Subministrament del material vegetal. Coníferes i resinoses.

PALMERES:

* NTJ 07P:1997 Normes Tecnològiques de Jardineria i Paisatgisme. Subministrament del material vegetal. Palmeres.

ARBRES DE FULLA CADUCA:

* NTJ 07D:1996 Normes Tecnològiques de Jardineria i Paisatgisme. Subministrament del material vegetal. Arbres de fulla caduca.

ARBRES DE FULLA PERSISTENT:

* NTJ 07E:1997 Normes Tecnològiques de Jardineria i Paisatgisme. Subministrament del material vegetal. Arbres de fulla perenne.

ARBUSTS:

* NTJ 07F:1998 Normes Tecnològiques de Jardineria i Paisatgisme. Subministrament del material vegetal. Arbusts.

ENFILADISSES:

* NTJ 07I:1995 Normes Tecnològiques de Jardineria i Paisatgisme. Subministrament del material vegetal. Enfiladisses.

5.- CONDICIONS DE CONTROL DE RECEPCIÓ

CONDICIONS DE MARCATGE I CONTROL DE LA DOCUMENTACIÓ:

S'ha de subministrar acompanyada de:

- La guia fitosanitària corresponent
- Etiqueta amb el nom botànic i grandària correcta
- Procedència comercial del material vegetal
- Assenyalada la part nord de la planta al viver

OPERACIONS DE CONTROL:

Els punts de control més destacables són els següents:

- Comprovació de les condicions de subministrament i identificació.
- Inspecció visual de les plantes rebudes i verificació de les condicions exigides al plec.
- Control de les condicions d'emmagatzematge (si és el cas).

LLAVORS PER HIDROSEMBRES

- Recepció dels certificats de garantia del fabricant, d'acord a les condicions exigides.
- Inspecció visual de les condicions de subministrament i identificació.

Servei de Projectes i Obres

Direcció d'Equipaments i Espais Públics
Àrea d'Ecologia urbana

-
- Es realitzaran els següents controls d'identificació, un cop per cada tipus d'hidrosembra que intervingui en l'obra:
 - Anàlisi de puresa específica amb informació de la composició.

- Percentatge de germinació per espècie.

- Amidament i anàlisi del contingut de llavors, aigua, adob, mulch i altres components de la hidrosembra, espècies herbàcies i espècies arbustives, mitjançant el pes de la matèria seca (a 105º C) d'una mostra de la barreja abans de l'aplicació.

CRITERIS DE PRESA DE MOSTRES:

Els controls s'han de realitzar segons les instruccions de la DF.

LLAVORS PER HIDROSEMBRES

S'han de seguir les instruccions de la DF i els criteris de les normes de procediment indicades en cada assaig.

INTERPRETACIÓ DE RESULTATS I ACTUACIONS EN CAS D'INCOMPLIMENT:

No s'acceptaran plantes que no arribin correctament identificades i acompanyades dels certificats de garantia corresponents.

LLAVORS PER HIDROSEMBRES

No s'acceptaran els materials que incompleixin les especificacions indicades al Plec.

BR MATERIALS PER A JARDINERIA I PER A MESURES CORRECTORES D'IMPACTE AMBIENTAL**BR4 ARBRES I PLANTES****BR4H ARBUSTS I PLANTES DE PETIT PORT (RIBES A SYRINGA)****BR4H8- SALVIA****0.- ELEMENTS QUE CONTEMPLA EL PLEC****BR4H8-26AJ.****1.- DEFINICIÓ I CONDICIONS DELS ELEMENTS**

Espècies vegetals subministrades a peu d'obra.

S'han considerat els tipus següents:

- Arbres planifolis
- Coníferes i resinoses
- Palmeres i palmiformes
- Arbusts
- Plantes de petit port

S'han considerat les formes de subministrament següents:

- En contenidor
- Amb pa de terra
- Amb l'arrel nua

CONDICIONS GENERALS:

L'espècie vegetal s'ha d'adquirir en un viver acreditat i legalment reconegut o, en tot cas, en empreses de reconeguda solvència.

Les plantes han de tenir identitat i puresa de lot adequades en relació al gènere o espècie a què pertanyin, i si es el cas també respecte al cultivar.

Les plantes han d'haver estat cultivades d'acord amb les necessitats de l'espècie o cultivar, edat i localització.

Han d'haver rebut una adequada formació (poda, retall, pinçament, asprada, etc).

La qualitat de la part aèria de les plantes ha de complir les especificacions de l'article 4.4.2 de la norma NTJ 07A.

La qualitat de la part subterrània de les plantes ha de complir les especificacions de l'article 4.4.3 de la norma NTJ 07A.

L'espècie vegetal ha de complir la legislació vigent sobre sanitat vegetal, especialment pel que fa al control d'organismes nocius de quarantena, així com d'altres plagues i malalties que puguin afectar la qualitat i valor d'utilització del material vegetal. Les espècies que legalment estiguin regulades, han d'anar acompanyades del passaport sanitari.

No ha de presentar ferides o desperfectes a la seva part aèria o radical, ni símptomes d'haver-los patit anteriorment.

Servei de Projectes i Obres

Direcció d'Equipaments i Espais Públics
Àrea d'Ecologia urbana

Quan el subministrament és amb arrel nua, han de presentar un sistema radical ben ramificat, la capçada aclarida, però no podada excessivament, amb un equilibri entre la part aèria i la part subterrània. Les arrels han de presentar talls nets i recents sense ferides ni macadures. No es recomana que hi hagin arrels seccionades de diàmetre superior a 3 cm en els arbres, o superiors a 2 cm en els arbusts.

Quan el subministrament és en contenidor o amb pa de terra, les arrels han de tenir el pa de terra adequat per a l'espècie i mida de l'arbre.

Els pans de terra han d'estar protegits amb materials que es puguin degradar abans d'un any i mig en ser soterrats, i que no produeixin afectacions a les plantes. El pa de terra ha d'estar intacte, compacte i ple d'arrels.

La planta ha de tenir les mides d'alçada, diàmetre del tronc, mida del pa de terra o mida del contenidor, que s'indiquin a la unitat d'obra. La verificació d'aquestes dades s'ha de fer d'acord amb les indicacions de la norma NTJ 07A.

CONÍFERES I RESINOSSES:

La tija ha de mostrar el seu port natural, amb la ramificació i la frondositat pròpies de la seva espècie i mida.

Les fulles han de presentar un bon estat vegetatiu.

L'alçària correspon a la distància des del coll de l'arrel fins a la part més distant al mateix.

El fullatge ha de tenir el color típic de l'espècie-varietat, segons l'època.

Les coníferes han d'estar totalment ramificades des de la base, segons l'hàbit de creixement de l'espècie-varietat.

ARBRES PLANIFOLIS:

La circumferència correspon al perímetre mesurat a un metre del coll de l'arrel.

Per als arbres de tronc múltiple, el perímetre total es la suma dels perímetres individuals.

Quan el subministrament és en contenidor o amb pa de terra, les arrels han de tenir el pa de terra adequat per a l'espècie i mida de l'arbre.

Alçària del pa de terra:

- Arbres de fulla caduca: Diàmetre del pa de terra x 0,7

- Arbres de fulla persistent: Diàmetre del pa de terra x 1,2

No es poden admetre plantes amb talls visibles de les arrels superiors a 1/8 del perímetre del tronc.

PALMERES I PALMIFORMES:

L'estípit ha de tenir la forma i l'estructura pròpies de la seva mida. Si son palmeres unicaules, l'estípit ha de ser recte i vertical.

No han de tenir ferides, osques o concavitats al tronc. L'estípit no ha de tenir estrangulacions.

Tindrà una senyal que indiqui l'orientació Nord en el seu lloc de cultiu original.

El gruix de l'estípit correspon al mesurat a 1,30 m per sobre del coll de l'arrel.

L'alçària correspon a la distància des del coll de l'arrel al punt d'inserció dels primers palmons.

S'han de presentar-se amb les fulles lligades i les exteriors retallades.

En les palmeres subministrades en contenidor, la distància mínima entre l'estípit i el interior del contenidor ha de ser de 25 cm.

Toleràncies:

- Alçària: $\pm 5\%$

ARBUSTS I PLANTES DE PETIT PORT:

Les branques principals de l'arbust (que neixen directament del tronc) han de neixer del terç inferior de la planta, han d'estar regularment distribuïdes i han de tenir una llargària i gruix proporcional a la resta de la planta.

Les arrels han de donar, com a mínim, una volta a la seva base.

L'arbust enfiladís ha d'estar provist del seu tutor.

L'aigua de l'estany o de la font on visquin plantes aquàtiques ha d'estar neta, no ha de ser salina ni calcària i ha de tenir una temperatura temperada.

2.- CONDICIONS DE SUBMINISTRAMENT I EMMAGATZEMATGE

Per a la preparació, càrrega, transport i descàrrega de les plantes, s'han de seguir les indicacions de la norma NTJ 07Z, d'acord amb cada tipus de planta i de presentació.

ARBRES, ARBUSTS I PLANTES DE PETIT PORT:

Subministrament: en lots de plantes d'una única identitat, amb la mateixa forma de presentació. Les plantes d'un lot han de tenir totes la mateixa edat, origen i han de ser homogènies en els seves dimensions.

El transport s'ha de fer protegint la part aèria del sol i dels efectes del vent, si la planta té fulles, i la part radical si la presentació es amb arrel nua o amb pa de terra.

Emmagatzematge: Si no s'ha de fer la plantació directament en descarregar, cal aplegar-les en un viver, a l'obra.

Les plantes amb arrel nua o amb pa de terra s'aplegaran col·locant la part radical en una rasa, coberta amb palla o sauló o algun material porós.

El viver estarà en un lloc protegit del vent i del sol directe.

3.- UNITAT I CRITERI D'AMIDAMENT

Unitat d'amidament: la indicada a la descripció de l'element

Criteri d'amidament: quantitat necessària subministrada a l'obra

4.- NORMATIVA DE COMPLIMENT OBLIGATORI

Servei de Projectes i Obres

Direcció d'Equipaments i Espais Públics
Àrea d'Ecologia urbana

NORMATIVA GENERAL:

* NTJ 07A:2007 Normes Tecnològiques de Jardineria i Paisatgisme. Subministrament del material vegetal. Qualitat general del material vegetal.

CONÍFERES I RESINOSES:

* NTJ 07C:1995 Normes Tecnològiques de Jardineria i Paisatgisme. Subministrament del material vegetal. Coníferes i resinoses.

PALMERES:

* NTJ 07P:1997 Normes Tecnològiques de Jardineria i Paisatgisme. Subministrament del material vegetal. Palmeres.

ARBRES DE FULLA CADUCA:

* NTJ 07D:1996 Normes Tecnològiques de Jardineria i Paisatgisme. Subministrament del material vegetal. Arbres de fulla caduca.

ARBRES DE FULLA PERSISTENT:

* NTJ 07E:1997 Normes Tecnològiques de Jardineria i Paisatgisme. Subministrament del material vegetal. Arbres de fulla perenne.

ARBUSTS:

* NTJ 07F:1998 Normes Tecnològiques de Jardineria i Paisatgisme. Subministrament del material vegetal. Arbusts.

ENFILADISSES:

* NTJ 07I:1995 Normes Tecnològiques de Jardineria i Paisatgisme. Subministrament del material vegetal. Enfiladisses.

5.- CONDICIONS DE CONTROL DE RECEPCIÓ

CONDICIONS DE MARCATGE I CONTROL DE LA DOCUMENTACIÓ:

S'ha de subministrar acompanyada de:

- La guia fitosanitària corresponent
- Etiqueta amb el nom botànic i grandària correcta
- Procedència comercial del material vegetal
- Assenyalada la part nord de la planta al viver

OPERACIONS DE CONTROL:

Els punts de control més destacables són els següents:

- Comprovació de les condicions de subministrament i identificació.
- Inspecció visual de les plantes rebudes i verificació de les condicions exigides al plec.
- Control de les condicions d'emmagatzematge (si és el cas).

LLAVORS PER HIDROSEMBRES

- Recepció dels certificats de garantia del fabricant, d'acord a les condicions exigides.
- Inspecció visual de les condicions de subministrament i identificació.
- Es realitzaran els següents controls d'identificació, un cop per cada tipus d'hidrosembra que intervingui en l'obra:
- Anàlisi de puresa específica amb informació de la composició.
- Percentatge de germinació per espècie.
- Amidament i anàlisi del contingut de llavors, aigua, adob, mulch i altres components de la hidrosembra, espècies herbàcies i espècies arbustives, mitjançant el pes de la matèria seca (a 105º C) d'una mostra de la barreja abans de l'aplicació.

CRITERIS DE PRESA DE MOSTRES:

Els controls s'han de realitzar segons les instruccions de la DF.

LLAVORS PER HIDROSEMBRES

S'han de seguir les instruccions de la DF i els criteris de les normes de procediment indicades en cada assaig.

INTERPRETACIÓ DE RESULTATS I ACTUACIONS EN CAS D'INCOMPLIMENT:

No s'acceptaran plantes que no arribin correctament identificades i acompanyades dels certificats de garantia corresponents.

LLAVORS PER HIDROSEMBRES

No s'acceptaran els materials que incompleixin les especificacions indicades al Plec.

BR MATERIALS PER A JARDINERIA I PER A MESURES CORRECTORES D'IMPACTE AMBIENTAL

BR4 ARBRES I PLANTES

BR4J ARBUSTS I PLANTES DE PETIT PORT (SYZGIUM A ZOYSIA)

BR4J7- TRACHELOSPERMUM**0.- ELEMENTS QUE CONTEMPLA EL PLEC**

BR4J7-26EY.

1.- DEFINICIÓ I CONDICIONS DELS ELEMENTS

Espècies vegetals subministrades a peu d'obra.

S'han considerat els tipus següents:

- Arbres planifolis
- Coníferes i resinoses
- Palmeres i palmiformes
- Arbusts
- Plantes de petit port

S'han considerat les formes de subministrament següents:

- En contenidor
- Amb pa de terra
- Amb l'arrel nua

CONDICIONS GENERALS:

L'espècie vegetal s'ha d'adquirir en un viver acreditat i legalment reconegut o, en tot cas, en empreses de reconeguda solvència.

Les plantes han de tenir identitat i puresa de lot adequades en relació al gènere o espècie a què pertanyin, i si es el cas també respecte al cultivar.

Les plantes han d'haver estat cultivades d'acord amb les necessitats de l'espècie o cultivar, edat i localització.

Han d'haver rebut una adequada formació (poda, retall, pinçament, asprada, etc).

La qualitat de la part aèria de les plantes ha de complir les especificacions de l'article 4.4.2 de la norma NTJ 07A.

La qualitat de la part subterrània de les plantes ha de complir les especificacions de l'article 4.4.3 de la norma NTJ 07A.

L'espècie vegetal ha de complir la legislació vigent sobre sanitat vegetal, especialment pel que fa al control d'organismes nocius de quarantena, així com d'altres plagues i malalties que puguin afectar la qualitat i valor d'utilització del material vegetal. Les espècies que legalment estiguin regulades, han d'anar acompanyades del passaport sanitari.

No ha de presentar ferides o desperfectes a la seva part aèria o radical, ni símptomes d'haver-los patit anteriorment.

Quan el subministrament és amb arrel nua, han de presentar un sistema radical ben ramificat, la capçada aclarida, però no podada excessivament, amb un equilibri entre la part aèria i la part subterrània. Les arrels han de presentar talls nets i recents sense ferides ni macadures. No es recomanable que hi hagin arrels seccionades de diàmetre superior a 3 cm en els arbres, o superiors a 2 cm en els arbusts.

Quan el subministrament és en contenidor o amb pa de terra, les arrels han de tenir el pa de terra adequat per a l'espècie i mida de l'arbre.

Els pans de terra han d'estar protegits amb materials que es puguin degradar abans d'un any i mig en ser soterrats, i que no produeixin afectacions a les plantes. El pa de terra ha d'estar intacte, compacte i ple d'arrels.

La planta ha de tenir les mides d'alçada, diàmetre del tronc, mida del pa de terra o mida del contenidor, que s'indiquin a la unitat d'obra. La verificació d'aquestes dades s'ha de fer d'acord amb les indicacions de la norma NTJ 07A.

CONÍFERES I RESINOSES:

La tija ha de mostrar el seu port natural, amb la ramificació i la frondositat pròpies de la seva espècie i mida.

Les fulles han de presentar un bon estat vegetatiu.

L'alçària correspon a la distància des del coll de l'arrel fins a la part més distant al mateix.

El fullatge ha de tenir el color típic de l'espècie-varietat, segons l'època.

Les coníferes han d'estar totalment ramificades des de la base, segons l'hàbit de creixement de l'espècie-varietat.

ARBRES PLANIFOLIS:

La circumferència correspon al perímetre mesurat a un metre del coll de l'arrel.

Per als arbres de tronc múltiple, el perímetre total es la suma dels perímetres individuals.

Quan el subministrament és en contenidor o amb pa de terra, les arrels han de tenir el pa de terra adequat per a l'espècie i mida de l'arbre.

Alçària del pa de terra:

- Arbres de fulla caduca: Diàmetre del pa de terra x 0,7
- Arbres de fulla persistent: Diàmetre del pa de terra x 1,2

No es poden admetre plantes amb talls visibles de les arrels superiors a 1/8 del perímetre del tronc.

PALMERES I PALMIFORMES:

Servei de Projectes i Obres

Direcció d'Equipaments i Espais Públics
Àrea d'Ecologia urbana

L'estípit ha de tenir la forma i l'estructura pròpies de la seva mida. Si son palmeres unicaules, l'estípit ha de ser recte i vertical. No han de tenir ferides, osques o concavitats al tronc. L'estípit no ha de tenir estrangulacions.

Tindrà una senyal que indiqui l'orientació Nord en el seu lloc de cultiu original.

El gruix de l'estípit correspon al mesurat a 1,30 m per sobre del coll de l'arrel.

L'alçària correspon a la distància des del coll de l'arrel al punt d'inserció dels primers palmons.

S'han de presentar-se amb les fulles lligades i les exteriors retallades.

En les palmeres subministrades en contenidor, la distància mínima entre l'estípit i el interior del contenidor ha de ser de 25 cm.

Toleràncies:

- Alçària: $\pm 5\%$

ARBUSTS I PLANTES DE PETIT PORT:

Les branques principals de l'arbust (que neixen directament del tronc) han de neixer del terç inferior de la planta, han d'estar regularment distribuïdes i han de tenir una llargària i gruix proporcional a la resta de la planta.

Les arrels han de donar, com a mínim, una volta a la seva base.

L'arbust enfiladís ha d'estar provist del seu tutor.

L'aigua de l'estany o de la font on visquin plantes aquàtiques ha d'estar neta, no ha de ser salina ni calcària i ha de tenir una temperatura temperada.

2.- CONDICIONS DE SUBMINISTRAMENT I EMMAGATZEMATGE

Per a la preparació, càrrega, transport i descàrrega de les plantes, s'han de seguir les indicacions de la norma NTJ 07Z, d'acord amb cada tipus de planta i de presentació.

ARBRES, ARBUSTS I PLANTES DE PETIT PORT:

Subministrament: en lots de plantes d'una única identitat, amb la mateixa forma de presentació. Les plantes d'un lot han de tenir totes la mateixa edat, origen i han de ser homogènies en els seves dimensions.

El transport s'ha de fer protegint la part aèria del sol i dels efectes del vent, si la planta te fulles, i la part radical si la presentació es amb arrel nua o amb pa de terra.

Emmagatzematge: Si no s'ha de fer la plantació directament en descarregar, cal aplegar-les en un viver, a l'obra.

Les plantes amb arrel nua o amb pa de terra s'aplegaran col·locant la part radical en una rasa, coberta amb palla o sauló o algun material porós.

El viver estarà en un lloc protegit del vent i del sol directe.

3.- UNITAT I CRITERI D'AMIDAMENT

Unitat d'amidament: la indicada a la descripció de l'element

Criteri d'amidament: quantitat necessària subministrada a l'obra

4.- NORMATIVA DE COMPLIMENT OBLIGATORI**NORMATIVA GENERAL:**

* NTJ 07A:2007 Normes Tecnològiques de Jardineria i Paisatgisme. Subministrament del material vegetal. Qualitat general del material vegetal.

CONÍFERES I RESINOSES:

* NTJ 07C:1995 Normes Tecnològiques de Jardineria i Paisatgisme. Subministrament del material vegetal. Coníferes i resinoses.

PALMERES:

* NTJ 07P:1997 Normes Tecnològiques de Jardineria i Paisatgisme. Subministrament del material vegetal. Palmeres.

ARBRES DE FULLA CADUCA:

* NTJ 07D:1996 Normes Tecnològiques de Jardineria i Paisatgisme. Subministrament del material vegetal. Arbres de fulla caduca.

ARBRES DE FULLA PERSISTENT:

* NTJ 07E:1997 Normes Tecnològiques de Jardineria i Paisatgisme. Subministrament del material vegetal. Arbres de fulla perenne.

ARBUSTS:

* NTJ 07F:1998 Normes Tecnològiques de Jardineria i Paisatgisme. Subministrament del material vegetal. Arbusts.

ENFILADISSES:

* NTJ 07I:1995 Normes Tecnològiques de Jardineria i Paisatgisme. Subministrament del material vegetal. Enfiladisses.

5.- CONDICIONS DE CONTROL DE RECEPCIÓ**CONDICIONS DE MARCATGE I CONTROL DE LA DOCUMENTACIÓ:**

S'ha de subministrar acompanyada de:

- La guia fitosanitària corresponent
- Etiqueta amb el nom botànic i grandària correcta
- Procedència comercial del material vegetal
- Assenyalada la part nord de la planta al viver

OPERACIONS DE CONTROL:

Servei de Projectes i Obres

Direcció d'Equipaments i Espais Públics
Àrea d'Ecologia urbana

Els punts de control més destacables són els següents:

- Comprovació de les condicions de subministrament i identificació.
- Inspecció visual de les plantes rebudes i verificació de les condicions exigides al plec.
- Control de les condicions d'emmagatzematge (si és el cas).

LLAVORS PER HIDROSEMBRES

- Recepció dels certificats de garantia del fabricant, d'acord a les condicions exigides.
- Inspecció visual de les condicions de subministrament i identificació.
- Es realitzaran els següents controls d'identificació, un cop per cada tipus d'hidrosembra que intervingui en l'obra:
- Anàlisi de puresa específica amb informació de la composició.
- Percentatge de germinació per espècie.
- Amidament i anàlisi del contingut de llavors, aigua, adob, mulch i altres components de la hidrosembra, espècies herbàcies i espècies arbustives, mitjançant el pes de la matèria seca (a 105º C) d'una mostra de la barreja abans de l'aplicació.

CRITERIS DE PRESA DE MOSTRES:

Els controls s'han de realitzar segons les instruccions de la DF.

LLAVORS PER HIDROSEMBRES

S'han de seguir les instruccions de la DF i els criteris de les normes de procediment indicades en cada assaig.

INTERPRETACIÓ DE RESULTATS I ACTUACIONS EN CAS D'INCOMPLIMENT:

No s'acceptaran plantes que no arribin correctament identificades i acompanyades dels certificats de garantia corresponents.

LLAVORS PER HIDROSEMBRES

No s'acceptaran els materials que incompleixin les especificacions indicades al Plec.

BR MATERIALS PER A JARDINERIA I PER A MESURES CORRECTORES D'IMPACTE AMBIENTAL

BR4 ARBRES I PLANTES

BR4J ARBUSTS I PLANTES DE PETIT PORT (SYZGIUM A ZOYSIA)

BR4JG- VIBURNUM

0.- ELEMENTS QUE CONTEMPLA EL PLEC

BR4JG-26GO.

1.- DEFINICIÓ I CONDICIONS DELS ELEMENTS

Espècies vegetals subministrades a peu d'obra.

S'han considerat els tipus següents:

- Arbres planifolis
- Coníferes i resinoses
- Palmeres i palmiformes
- Arbusts
- Plantes de petit port

S'han considerat les formes de subministrament següents:

- En contenidor
- Amb pa de terra
- Amb l'arrel nua

CONDICIONS GENERALS:

L'espècie vegetal s'ha d'adquirir en un viver acreditat i legalment reconegut o, en tot cas, en empreses de reconeguda solvència.

Les plantes han de tenir identitat i puresa de lot adequades en relació al gènere o espècie a què pertanyin, i si es el cas també respecte al cultivar.

Les plantes han d'haver estat cultivades d'acord amb les necessitats de l'espècie o cultivar, edat i localització.

Han d'haver rebut una adequada formació (poda, retall, pinçament, asprada, etc).

La qualitat de la part aèria de les plantes ha de complir les especificacions de l'article 4.4.2 de la norma NTJ 07A.

La qualitat de la part subterrània de les plantes ha de complir les especificacions de l'article 4.4.3 de la norma NTJ 07A.

L'espècie vegetal ha de complir la legislació vigent sobre sanitat vegetal, especialment pel que fa al control d'organismes nocius de quarantena, així com d'altres plagues i malalties que puguin afectar la qualitat i valor d'utilització del material vegetal. Les espècies que legalment estiguin regulades, han d'anar acompanyades del passaport sanitari.

No ha de presentar ferides o desperfectes a la seva part aèria o radical, ni símptomes d'haver-los patit anteriorment.

Quan el subministrament és amb arrel nua, han de presentar un sistema radical ben ramificat, la capçada aclarida, però no podada excessivament, amb un equilibri entre la part aèria i la part subterrània. Les arrels han de presentar talls nets i recents sense ferides ni macadures. No es recomanable que hi hagin arrels seccionades de diàmetre superior a 3 cm en els arbres, o superiors a 2 cm en els arbusts.

Quan el subministrament és en contenidor o amb pa de terra, les arrels han de tenir el pa de terra adequat per a l'espècie i mida de l'arbre.

Els pans de terra han d'estar protegits amb materials que es puguin degradar abans d'un any i mig en ser soterrats, i que no produeixin afectacions a les plantes. El pa de terra ha d'estar intacte, compacte i ple d'arrels.

La planta ha de tenir les mides d'alçada, diàmetre del tronc, mida del pa de terra o mida del contenidor, que s'indiquin a la unitat d'obra. La verificació d'aquestes dades s'ha de fer d'acord amb les indicacions de la norma NTJ 07A.

CONÍFERES I RESINOSES:

La tija ha de mostrar el seu port natural, amb la ramificació i la frondositat pròpies de la seva espècie i mida.

Les fulles han de presentar un bon estat vegetatiu.

L'alçària correspon a la distància des del coll de l'arrel fins a la part més distant al mateix.

El fullatge ha de tenir el color típic de l'espècie-varietat, segons l'època.

Les coníferes han d'estar totalment ramificades des de la base, segons l'hàbit de creixement de l'espècie-varietat.

ARBRES PLANIFOLIS:

La circumferència correspon al perímetre mesurat a un metre del coll de l'arrel.

Per als arbres de tronc múltiple, el perímetre total es la suma dels perímetres individuals.

Quan el subministrament és en contenidor o amb pa de terra, les arrels han de tenir el pa de terra adequat per a l'espècie i mida de l'arbre.

Alçària del pa de terra:

- Arbres de fulla caduca: Diàmetre del pa de terra x 0,7

- Arbres de fulla persistent: Diàmetre del pa de terra x 1,2

No es poden admetre plantes amb talls visibles de les arrels superiors a 1/8 del perímetre del tronc.

PALMERES I PALMIFORMES:

L'estípit ha de tenir la forma i l'estructura pròpies de la seva mida. Si son palmeres unicaules, l'estípit ha de ser recte i vertical.

No han de tenir ferides, osques o concavitats al tronc. L'estípit no ha de tenir estrangulacions.

Tindrà una senyal que indiqui l'orientació Nord en el seu lloc de cultiu original.

El gruix de l'estípit correspon al mesurat a 1,30 m per sobre del coll de l'arrel.

L'alçària correspon a la distància des del coll de l'arrel al punt d'inserció dels primers palmons.

S'han de presentar-se amb les fulles lligades i les exteriors retallades.

En les palmeres subministrades en contenidor, la distància mínima entre l'estípit i el interior del contenidor ha de ser de 25 cm.

Toleràncies:

- Alçària: $\pm 5\%$

ARBUSTS I PLANTES DE PETIT PORT:

Les branques principals de l'arbust (que neixen directament del tronc) han de neixer del terç inferior de la planta, han d'estar regularment distribuïdes i han de tenir una llargària i gruix proporcional a la resta de la planta.

Les arrels han de donar, com a mínim, una volta a la seva base.

L'arbust enfiladís ha d'estar provist del seu tutor.

L'aigua de l'estany o de la font on visquin plantes aquàtiques ha d'estar neta, no ha de ser salina ni calcària i ha de tenir una temperatura temperada.

2.- CONDICIONS DE SUBMINISTRAMENT I EMMAGATZEMATGE

Per a la preparació, càrrega, transport i descàrrega de les plantes, s'han de seguir les indicacions de la norma NTJ 07Z, d'acord amb cada tipus de planta i de presentació.

ARBRES, ARBUSTS I PLANTES DE PETIT PORT:

Subministrament: en lots de plantes d'una única identitat, amb la mateixa forma de presentació. Les plantes d'un lot han de tenir totes la mateixa edat, origen i han de ser homogènies en els seves dimensions.

El transport s'ha de fer protegint la part aèria del sol i dels efectes del vent, si la planta te fulles, i la part radical si la presentació es amb arrel nua o amb pa de terra.

Emmagatzematge: Si no s'ha de fer la plantació directament en descarregar, cal aplegar-les en un viver, a l'obra.

Les plantes amb arrel nua o amb pa de terra s'aplegaran col·locant la part radical en una rasa, coberta amb palla o sauló o algun material porós.

El viver estarà en un lloc protegit del vent i del sol directe.

3.- UNITAT I CRITERI D'AMIDAMENT

Unitat d'amidament: la indicada a la descripció de l'element

Criteri d'amidament: quantitat necessària subministrada a l'obra

4.- NORMATIVA DE COMPLIMENT OBLIGATORI

NORMATIVA GENERAL:

* NTJ 07A:2007 Normes Tecnològiques de Jardineria i Paisatgisme. Subministrament del material vegetal. Qualitat general del material vegetal.

CONÍFERES I RESINOSES:

* NTJ 07C:1995 Normes Tecnològiques de Jardineria i Paisatgisme. Subministrament del material vegetal. Coníferes i resinoses.

PALMERES:

* NTJ 07P:1997 Normes Tecnològiques de Jardineria i Paisatgisme. Subministrament del material vegetal. Palmeres.

ARBRES DE FULLA CADUCA:

* NTJ 07D:1996 Normes Tecnològiques de Jardineria i Paisatgisme. Subministrament del material vegetal. Arbres de fulla caduca.

ARBRES DE FULLA PERSISTENT:

* NTJ 07E:1997 Normes Tecnològiques de Jardineria i Paisatgisme. Subministrament del material vegetal. Arbres de fulla perenne.

ARBUSTS:

* NTJ 07F:1998 Normes Tecnològiques de Jardineria i Paisatgisme. Subministrament del material vegetal. Arbusts.

ENFILADISSES:

* NTJ 07I:1995 Normes Tecnològiques de Jardineria i Paisatgisme. Subministrament del material vegetal. Enfiladisses.

5.- CONDICIONS DE CONTROL DE RECEPCIÓ

CONDICIONS DE MARCATGE I CONTROL DE LA DOCUMENTACIÓ:

S'ha de subministrar acompanyada de:

- La guia fitosanitària corresponent
- Etiqueta amb el nom botànic i grandària correcta
- Procedència comercial del material vegetal
- Assenyalada la part nord de la planta al viver

OPERACIONS DE CONTROL:

Els punts de control més destacables són els següents:

- Comprovació de les condicions de subministrament i identificació.
- Inspecció visual de les plantes rebudes i verificació de les condicions exigides al plec.
- Control de les condicions d'emmagatzematge (si és el cas).

LLAVORS PER HIDROSEMBRES

- Recepció dels certificats de garantia del fabricant, d'acord a les condicions exigides.
- Inspecció visual de les condicions de subministrament i identificació.
- Es realitzaran els següents controls d'identificació, un cop per cada tipus d'hidrosembra que intervingui en l'obra:
- Anàlisi de puresa específica amb informació de la composició.
- Percentatge de germinació per espècie.
- Amidament i anàlisi del contingut de llavors, aigua, adob, mulch i altres components de la hidrosembra, espècies herbàcies i espècies arbustives, mitjançant el pes de la matèria seca (a 105^o C) d'una mostra de la barreja abans de l'aplicació.

CRITERIS DE PRESA DE MOSTRES:

Els controls s'han de realitzar segons les instruccions de la DF.

LLAVORS PER HIDROSEMBRES

S'han de seguir les instruccions de la DF i els criteris de les normes de procediment indicades en cada assaig.

INTERPRETACIÓ DE RESULTATS I ACTUACIONS EN CAS D'INCOMPLIMENT:

No s'acceptaran plantes que no arribin correctament identificades i acompanyades dels certificats de garantia corresponents.

LLAVORS PER HIDROSEMBRES

No s'acceptaran els materials que incompleixin les especificacions indicades al Plec.

BR MATERIALS PER A JARDINERIA I PER A MESURES CORRECTORES D'IMPACTE AMBIENTAL

BRB MATERIALS PER A ROCALLES I ESCALES

BRBO- PEDRA PER A ROCALLA

0.- ELEMENTS QUE CONTEMPLA EL PLEC

BRBO-0XJ5.

1.- DEFINICIÓ I CONDICIONS DELS ELEMENTS

Pedra natural per a la formació de rocalles.

S'han considerat els tipus següents:

- Pedra granítica
- Pedra calcària
- Pedra porfírica

CARACTERÍSTIQUES GENERALS:

La pedra massissa o foradada ha de provenir de pedrera.

Ha de provenir de roques dures i sense porus.

El granulat ha de ser resistent i de granulometria uniforme. No ha de contenir argila, brutícia, o d'altres matèries estranyes que puguin alterar les seves condicions.

No ha de tenir esquerdes que puguin produir el trencament de la pedra, o zones meteoritzades.

No s'ha de descompondre per efecte dels agents climatològics.

Ha de complir la granulometria requerida per la DF.

2.- CONDICIONS DE SUBMINISTRAMENT I EMMAGATZEMATGE

De manera que no s'alterin les seves característiques.

3.- UNITAT I CRITERI D'AMIDAMENT

Unitat d'amidament: la indicada a la descripció de l'element

Criteri d'amidament: quantitat necessària subministrada a l'obra

4.- NORMATIVA DE COMPLIMENT OBLIGATORI

No hi ha normativa de compliment obligatori.

BR MATERIALS PER A JARDINERIA I PER A MESURES CORRECTORES D'IMPACTE AMBIENTAL

BRL MATERIALS PER A TRACTAMENTS FITOSANITARIS

BRL1- PRODUCTE PER AL CONTROL DE MALES HERBES

0.- ELEMENTS QUE CONTEMPLA EL PLEC

BRL1-0TY1.

1.- DEFINICIÓ I CONDICIONS DELS ELEMENTS

Productes per al tractament fitosanitari d'espècies vegetals.

S'han considerat els tipus següents:

- Per al control de malalties: - Fungicides - Bactericides
 - Per al control de plagues: - Insecticides - Acaricides
 - Per al control de males herbes: - Herbicides de contacte - Herbicides hormonals - Herbicides residuals
-

CARACTERÍSTIQUES GENERALS:

Són productes que, pel que fa al seu grau de toxicitat humana, poden ser nocius (Xn), tòxics (T) o molt tòxics (T+); segons la seva toxicologia per a la fauna terrestre i aquícola es classifiquen en tres categories, de menor a major perillositat "A", "B" i "C".

S'ha d'evitar el contacte amb la pell, els ulls i les vies respiratòries.

2.- CONDICIONS DE SUBMINISTRAMENT I EMMAGATZEMATGE

Subministrament: En envàs degudament precintat i etiquetat.

L'etiqueta de l'envàs ha de portar impreses les dades següents:

- Composició del producte
- Toxicitat i mesures de precaució
- Cultius autoritzats
- Dosi i forma d'aplicació
- Termini de seguretat
- Problemes de fitotoxicitat
- Possibilitat de barreges
- Data de caducitat

S'han de pendre les mesures necessàries per evitar possibles trencaments d'envasos i vessaments de productes.

Durant el transport, s'han de mantenir separats dels passatgers i dels productes d'alimentació.

Els productes s'han de mantenir sempre en els envasos originals, ben tancats i lluny de menjars i begudes.

Emmagatzematge: Els productes i utensilis de tractament s'han d'emmagatzemar en llocs destinats a aquest ús, frescos i ventilats, tancats amb clau i fora de l'abast de personal no autoritzat. S'ha de posar a la porta un rètol amb una calavera i la paraula PERILL.

3.- UNITAT I CRITERI D'AMIDAMENT

Unitat d'amidament: la indicada a la descripció de l'element

Criteri d'amidament: quantitat necessària subministrada a l'obra

4.- NORMATIVA DE COMPLIMENT OBLIGATORI**NORMATIVA GENERAL:**

Real Decreto 971/2014, de 21 de noviembre, por el que se regula el procedimiento de evaluación de productos fitosanitarios.

CONTROL DE PLAGUES:

DECRETO sobre fabricación y comercio de insecticidas anticriptogamicidas y material de aplicación.

Real Decreto 3349/1983, de 30 de noviembre, por el que se aprueba la Reglamentación técnico-sanitaria para la Fabricación, comercialización y utilización de Plaguicidas.

Real Decreto 280/1994, de 18 de febrero, por el que se establece los Límites máximos de residuos de plaguicidas y su control en determinados productos de origen vegetal.

Ordre de 25 d'abril de 1985, per la qual es regula la utilització de plaguicides tòxics per a les abelles.

Decret 21/1991, de 22 de gener, sobre prevenció i lluita contra les plagues forestals.

CONTROL DE MALES HERBES:

Orden de 8 de octubre de 1973 (Agricultura) por la que se regula el empleo de herbicidas hormonales.

Resolució de 3 de febrer de 1981, relativa a la regulació de l'ús d'herbicides hormonals en zones de conreus sensibles.

BO MATERIALS BÀSICS**B06 FORMIGONS****B06D- FORMIGÓ SENSE ADDITIUS DESIGNAT PER DOSIFICACIÓ DE CIMENT****0.- ELEMENTS QUE CONTEMPLA EL PLEC**

B06D-OL92.

1.- DEFINICIÓ I CONDICIONS DE LES PARTIDES D'OBRA EXECUTADES

Servei de Projectes i Obres

Direcció d'Equipaments i Espais Públics
Àrea d'Ecologia urbana

Mescla de ciment amb possibilitat de contenir addicions, granulats, sorra, aigua i additius, en el seu cas, elaborada a l'obra amb formigonera, d'ús no estructural.

La mescla ha de ser homogènia i sense segregacions.

No s'admet cap addició que no sigui cendres volants o fum de sílice.

Els components del formigó, la seva dosificació, el procés de fabricació i el transport han d'estar d'acord amb les prescripcions del CODI ESTRUCTURAL.

Assentament en el con d'Abrams (UNE 83313):

- Consistència seca: 0 - 2 cm
- Consistència plàstica: 3 - 4 cm
- Consistència tova: 5 - 9 cm
- Consistència fluida: 10 - 15 cm

Relació aigua-ciment: $\leq 0,65$

Contingut de ciment: $\leq 400 \text{ kg/m}^3$

Per als formigons amb addicions, el contingut d'addicions en estructures d'edificació ha de complir:

- Cendres volants: $\leq 35\%$ pes de ciment
- Fum de sílice: $\leq 10\%$ pes de ciment

Toleràncies:

- Assentament en el con d'Abrams: - Per qualsevol consistència: $\pm 10 \text{ mm}$

2.- CONDICIONS DEL PROCÉS D'EXECUCIÓ

Per a l'elaboració i la utilització de formigons, la temperatura ambient ha d'estar entre 5°C i 40°C.

No s'han de barrejar formigons frescos fabricats amb ciments incompatibles entre ells.

S'ha d'utilitzar abans que hagi començat l'adormiment.

El temps màxim entre l'addició de l'aigua al ciment i als granulats, i la col·locació del formigó, no pot ser superior a una hora i mitja.

Com a orientació l'inici de l'adormiment es situa aproximadament en 1,5 h.

La formigonera ha d'estar neta abans de començar l'elaboració del formigó.

L'ordre d'abocada dels materials ha de ser: aproximadament la meitat de l'aigua, el ciment i la sorra simultàniament, la grava i la resta de l'aigua.

Els additius fluidificants, superfluidificants i inhibidors de l'adormiment s'han d'afegir a l'aigua abans d'introduir-la a la formigonera.

L'additiu colorant s'ha d'afegir a la formigonera juntament amb el ciment i els granulats.

3.- UNITAT I CRITERI D'AMIDAMENT

m³ de volum necessari elaborat a l'obra.

4.- NORMATIVA DE COMPLIMENT OBLIGATORI

Real Decreto 470/2021, de 29 de junio, por el que se aprueba el Código Estructural.

B0 MATERIAIS BÀSICS**B07 MORTERS DE COMPRA****B07F- MORTER SENSE ADDITIUS****0.- ELEMENTS QUE CONTEMPLA EL PLEC**

B07F-OLSV,B07F-OLT8,B07F-OLT6.

1.- DEFINICIÓ I CONDICIONS DE LES PARTIDES D'OBRA EXECUTADES

Mescla feta amb sorra, ciment, aigua i calç si és el cas.

CARACTERÍSTIQUES GENERALS:

Tipus de ciment:

- Ciments comuns excepte els tipus CEM II/A

Servei de Projectes i Obres

Direcció d'Equipaments i Espais Públics
Àrea d'Ecologia urbana

- Ciments de ram de paleta MC
- Ciments blancs BL, quan ho requereixi l'exigència de blancor

Morters per a fàbriques:

- Resistència a compressió: $\leq 0,75 \times$ Resistència a compressió de la peça - Morter ordinari (UNE-EN 998-2) en fàbrica no armada: \geq M1 - Morter ordinari (UNE-EN 998-2) en fàbrica armada: \geq M5 - Morter de junt prim o morter lleuger (UNE-EN 998-2): \geq M5

Ha d'estar pastat de forma que s'obtingui una mescla homogènia i sense segregacions.

2.- CONDICIONS DEL PROCÉS D'EXECUCIÓ

Per a l'elaboració i la utilització del morter, la temperatura ambient ha d'estar entre 5°C i 40°C.

La formigonera ha d'estar neta abans de l'elaboració del morter.

No s'han de mesclar morters de composició diferent.

S'ha d'aplicar abans que passin 2 h des de la pastada.

3.- UNITAT I CRITERI D'AMIDAMENT

m3 de volum necessari elaborat a l'obra.

4.- NORMATIVA DE COMPLIMENT OBLIGATORI

Documento Básico de Seguridad estructural Fábrica DB-SE-F, parte II del CTE, aprobado por el Real Decreto 314/2006.

5.- CONDICIONS DE CONTROL D'EXECUCIÓ I DE L'OBRA ACABADA

OPERACIONS DE CONTROL:

Les tasques de control a realitzar són les següents:

- Inspecció visual de les condicions de subministrament i recepció del certificat de qualitat del fabricant, d'acord a les exigències del plec de condicions, incloent els resultats corresponents de resistència a compressió (UNE EN 1015-11).

En cas de no presentar aquests resultats, o que la DF tingui dubtes de la seva representativitat, es realitzaran aquests assaigs sobre el material rebut, a càrrec del contractista.

CRITERIS DE PRESA DE MOSTRES:

Els controls s'han de realitzar segons les instruccions de la DF.

INTERPRETACIÓ DE RESULTATS I ACTUACIONS EN CAS D'INCOMPLIMENT:

No es podran utilitzar a l'obra morters sense el corresponent certificat de garantia del fabricant, d'acord a les condicions exigides.

Els valors de consistència i resistència a compressió han de correspondre a les especificacions de projecte.

F Tipus F

F2 DEMOLICIONS, MOVIMENTS DE TERRES I GESTIÓ DE RESIDUS

F2R GESTIÓ DE RESIDUS

F2RA DISPOSICIÓ DE RESIDUS A INSTAL·LACIÓ AUTORITZADA DE GESTIÓ DE RESIDUS

0.- ELEMENTS QUE CONTEMPLA EL PLEC

F2RA7LZZ.

1.- DEFINICIÓ I CONDICIONS DE LES PARTIDES D'OBRA EXECUTADES

Operacions destinades a la gestió dels residus generats en l'obra: residu de construcció o demolició o material d'excavació. S'han considerat les operacions següents:

- Deposició del residu no reutilitzat en la instal·lació autoritzada de gestió on se li aplicarà el tractament de valorització, selecció i emmagatzematge o eliminació

DISPOSICIÓ DE RESIDUS:

Cada fracció s'ha de dipositar al lloc adequat legalment autoritzat per a que se li apliqui el tipus de tractament especificat en la DT: valorització, emmagatzematge o eliminació.

2.- CONDICIONS DEL PROCÉS D'EXECUCIÓ

RESIDUS DE LA CONSTRUCCIÓ:

La manipulació dels materials s'ha de fer amb les proteccions adequades a la perillositat del mateix.

3.- UNITAT I CRITERIS D'AMIDAMENT

DISPOSICIÓ DE RESIDUS DE CONSTRUCCIÓ O DEMOLICIO INERTS O NO ESPECIALS I DE MATERIAL D'EXCAVACIÓ:
m3 de volum de cada tipus de residu dipositat a l'abocador o centre de recollida corresponent.

DISPOSICIÓ DE RESIDUS DE CONSTRUCCIÓ O DEMOLICIÓ ESPECIALS:
kg de pes de cada tipus de residu dipositat a l'abocador o centre de recollida corresponent.

DISPOSICIÓ DE RESIDUS:

La unitat d'obra inclou totes les despeses per la disposició de cada tipus de residu al centre corresponent.

Inclou el cànon d'abocament del residu a dipòsit controlat segons el que determina la Llei 8/2008, el pagament del qual queda suspès segons la Llei 7/2011.

La empresa receptora del residu ha de facilitar al constructor la informació necessària per complimentar el certificat de disposició de residus, d'acord amb l'article 5.3 del REAL DECRETO 105/2008.

4.- NORMATIVA DE COMPLIMENT OBLIGATORI

Real Decreto 105/2008, de 1 de febrero, por el que se regula la producción y gestión de los residuos de construcción y demolición

Orden MAM/304/2002, de 8 de febrero, por la cual se publican las operaciones de valorización y eliminación de residuos y la lista europea de residuos.

Corrección de errores de la Orden MAM/304/2002, de 8 de febrero, por la que se publican las operaciones de valorización y eliminación de residuos y lista europea de residuos.

Real Decreto 108/1991, de 1 de febrero, sobre la prevención y reducción de la contaminación del medio ambiente producida por el amianto.

Llei 8/2008, del 10 de juliol, de finançament de les infraestructures de gestió dels residus i dels cànon sobre la disposició del rebuig dels residus.

Llei 7/2011, del 27 de juliol, de mesures fiscals i financeres.

Decret 89/2010, de 29 de juny, pel qual s'aprova el Programa de gestió de residus de la construcció de Catalunya (PROGROC),

es regula la producció i gestió dels residus de la construcció i demolició, i el cànon sobre la deposició controlada dels residus de la construcció.

FN81 Família N81

Plec de condicions

1.- DEFINICIÓ I CONDICIONS DE LES PARTIDES D'OBRA EXECUTADES

Vàlvules de retenció de clapeta, roscades i muntades.

S'han considerat els tipus de col·locació següents:

- Muntades superficialment
- Muntades en pericó de canalització soterrada

L'execució de la unitat d'obra inclou les operacions següents:

- Neteja de les rosques i de l'interior dels tubs
- Preparació de les unions amb cintes
- Connexió de la vàlvula a la xarxa
- Prova d'estanquitat

CONDICIONS GENERALS:

La vàlvula ha de quedar de manera que el sentit de circulació del fluid sigui horitzontal o cap amunt.

Els eixos de la vàlvula i de la canonada han de quedar alineats.

S'ha de deixar connectada a la xarxa corresponent.

Les connexions han de ser estanques a la pressió de treball.

La posició ha de ser la reflectida a la DT o, en el seu defecte, la indicada per la DF.

Toleràncies d'instal·lació:

- Posició: ± 30 mm

MUNTADES EN PERICÓ:

La distància entre la vàlvula i el fons del pericó ha de ser la necessària perquè pugui girar el cos un cop desmuntat l'eix d'accionament del sistema de tancament.

MUNTADES SUPERFICIALMENT:

La distància entre la vàlvula i la paret ha de ser la necessària perquè pugui girar el cos, un cop desmuntat l'eix d'accionament del sistema de tancament.

2.- CONDICIONS DEL PROCÉS D'EXECUCIÓ

Les unions amb la canonada han de quedar segellades mitjançant cintes d'estanquitat adequades.

L'enroscada, en el seu cas, s'ha de fer sense forçar ni malmetre la rosca.

Abans de la instal·lació de la vàlvula s'han de netejar l'interior dels tubs i les rosques d'unió.

Els protectors de les rosques amb que van proveïdes les vàlvules només s'han de treure en el moment d'executar les unions.

3.- UNITAT I CRITERI D'AMIDAMENT

Unitat de quantitat instal·lada, mesurada segons les especificacions de la DT.

4.- NORMATIVA DE COMPLIMENT OBLIGATORI

La normativa ha de ser l'específica a l'ús a què es destini.

P PARTIDES D'OBRA I CONJUNTS**P2 DEMOLICIONS, ENDERROCS, MOVIMENTS DE TERRES I GESTIÓ DE RESIDUS****P21 ENDERROCS, DEMOLICIONS, ARRENCADES, REPICATS I DESMUNTATGES****P214 DESMUNTATGES O ENDERROCS D'ELEMENTS DE CONSTRUCCIÓ****P2142- ARRENCADA I REPICAT DE REVESTIMENTS****0.- ELEMENTS QUE CONTEMPLA EL PLEC**

P2142-NC01,P2142-4RN4.

1.- DEFINICIÓ I CONDICIONS DE LES PARTIDES D'OBRA EXECUTADES

Enderroc, arrencada, repicat o desmuntatge de revestiments de paraments verticals o horitzontals, amb càrrega manual i mecànica sobre camió, o aplec per a posterior reutilització.

L'enderroc, el repicat i l'arrencada, pressuposen que el material resultant no te cap utilitat i serà transportat a un abocador. El desmuntatge pressuposa que part o tot el material resultant tindrà una utilitat posterior, i ha de ser netejat, classificat, identificat amb marques que siguin reconeixibles amb posterioritat, i, si cal, croquitzada la seva posició original.

S'han considerat les unitats d'obra següents:

- Repicat superficial d'element de pedra natural, d'arrebossat, d'enguixat, o d'estucat amb mitjans manuals i càrrega manual de runa sobre camió o contenidor
- Arrencada d'enrajolat o d'aplatat, en parament vertical, amb mitjans manuals i càrrega manual de runa sobre camió o contenidor
- Enderroc de cel ras, o cel ras i de les instal·lacions existents al seu interior, amb mitjans manuals i càrrega manual de runa sobre camió o contenidor
- Desmuntatge d'aplatat, amb mitjans manuals, neteja i aplec de materials per a la seva reutilització i carrega de runa sobre camió o contenidor
- Arrencada d'escopidor o coronament metàl·lic, ceràmic o de pedra amb mitjans manuals i càrrega manual de runa sobre camió o contenidor
- Repicat de morters dels junts de parament de pedra, amb mitjans manuals i carrega de runa sobre camió o contenidor
- Repicat de revoltos, amb mitjans manuals i càrrega manual de runa sobre camió o contenidor
- Rascat de pintura en voltes, amb mitjans manuals i càrrega manual de runa sobre camió o contenidor
- Desmuntatge per a recuperació de rajoles de valència sobre paraments, per a la seva posterior restauració i muntatge, amb mitjans manuals, d'una en una, protegint-les amb paper d'arròs, cola natural i paper de bombolles, càrrega manual de runa sobre camió o contenidor
- Enderroc de teginat, amb mitjans manuals i càrrega de runa sobre camió o contenidor
- Desmuntatge de teginat amb mitjans manuals, neteja i aplec de material per a la seva reutilització i carrega de runa sobre camió o contenidor

L'execució de la unitat d'obra inclou les operacions següents:

Enderrocs, repicat o arrencades:

- Preparació de la zona de treball
- Enderroc, repicat o arrencada de l'element amb els mitjans adients
- Tall d'elements metàl·lics, guies, suports, etc.)
- Trossejament i apilada de la runa
- Càrrega de la runa sobre el camió

ENDERROC, REPICAT O ARRENCADA:

Els materials han de quedar suficientment trossejats i apilats per tal de facilitar-ne la càrrega, en funció dels mitjans de què es disposin i de les condicions de transport.

La base del element eliminat no ha d'estar danyada pel procés de treball.

Un cop acabats els treballs, la base ha de quedar neta de restes de material.

2.- CONDICIONS DEL PROCÉS D'EXECUCIÓ

No s'ha de treballar amb pluja, neu o vent superior als 60 km/h.

S'ha de seguir l'ordre de treballs previst a la DT.

S'ha de demolar en general, en ordre invers al que es va seguir per a la seva construcció.

Els elements no estructurals (revestiments, divisions, tancaments, etc.), s'han de demolar abans que els elements resistents

als que estiguin units, sense afectar la seva estabilitat.

L'element per a enderrocar no ha d'estar sotmès a l'acció d'elements estructurals que li transmetin càrregues.

Cal verificar en tot moment l'estabilitat dels elements que no es demoleixin.

La part per a enderrocar no ha de tenir instal·lacions de servei (aigua, gas, electricitat, etc.).

S'han de protegir els elements de servei públic que puguin resultar afectats per les obres.

La zona afectada per les obres ha de quedar convenientment senyalitzada.

S'han de senyalar els elements que hagin de conservar-se intactes, segons s'indiqui en la Documentació Tècnica o, en el seu defecte, la DF.

Els treballs s'han de fer de manera que molestin el mínim als possibles afectats.

S'ha d'evitar la formació de pols, pel que cal regar les parts que s'hagin de demolir i carregar.

Durant els treballs es permet que l'operari treballi sobre l'element si aquest és estable i l'alçària és ≤ 2 m.

En acabar la jornada no s'han de deixar trams d'obra amb perill d'inestabilitat.

Si es preveuen desplaçaments laterals de l'element, cal apuntalar-lo i protegir-lo per tal d'evitar-ne l'esfondrament.

No s'han de deixar elements en voladiu sense apuntalar.

En cas d'imprevistos (terrenys inundats, olors de gas, etc.) o quan l'enderrocament pugui afectar les construccions veïnes, s'han de suspendre les obres i avisar a la DF.

La runa s'ha d'abocar cap a l'interior del recinte, sense que es produeixin pressions perilloses sobre l'estructura per acumulació de material.

L'operació de càrrega de runa s'ha de fer amb les precaucions necessàries, per tal d'aconseguir les condicions de seguretat suficients.

S'han d'eliminar els elements que puguin entorpir els treballs de retirada i càrrega de runa.

3.- UNITAT I CRITERI D'AMIDAMENT

ARRENCADA D'ESCOPIDOR O CORONAMENT:

m de llargària realment arrencat, d'acord amb la DT.

ARRENCADA, ENDERROC, O DESMUNTATGE SUPERFICIAL O REPICAT DE REVESTIMENTS DE PARAMENTS, SOSTRES O CELS RASOS:

m² de superfície realment executat d'acord amb les indicacions de la DT.

4.- NORMATIVA DE COMPLIMENT OBLIGATORI

* Orden de 10 de febrero de 1975, por la que se aprueba la Norma Tecnológica de la Edificación. NTE-ADD/1975: Acondicionamiento del terreno. Desmontes. Demoliciones.

P2 DEMOLICIONS, ENDERROCS, MOVIMENTS DE TERRES I GESTIÓ DE RESIDUS

P21 ENDERROCS, DEMOLICIONS, ARRENCADES, REPICATS I DESMUNTATGES

P214 DESMUNTATGES O ENDERROCS D'ELEMENTS DE CONSTRUCCIÓ

P2143- ARRENCADA DE PAVIMENTS I SOLERES

0.- ELEMENTS QUE CONTEMPLA EL PLEC

P2143-4RQT.

1.- DEFINICIÓ I CONDICIONS DE LES PARTIDES D'OBRA EXECUTADES

Demolició d'elements de vialitat, arrencada de paviments o soleres o desmuntatge de paviments.

L'enderroc i l'arrencada, pressuposen que el material resultant no te cap utilitat i serà transportat a un abocador.

S'han considerat els elements següents:

- Vorada col·locada sobre terra o formigó
- Rigola de formigó o de panots col·locats sobre formigó
- Paviment de formigó, panots, llambordins o mescla bituminosa
- Paviment de rajola ceràmica, pedra natural, llambordins o còdols

Servei de Projectes i Obres

Direcció d'Equipaments i Espais Públics
Àrea d'Ecologia urbana

- Material sintètic i capa d'anivellació
- Terratzo i capa de sorra
- Solera de formigó
- Esclaó
- Revestiment d'esclaó

- Recrescut de morter de ciment
- Sòcol de fusta, ceràmic o de pedra

En actuacions de reparació, s'han considerat els graus de dificultat següents:

- Grau de dificultat associat a la mobilitat en l'actuació: - Sense dificultat de mobilitat: actuacions en què hi ha una interferència pròpia de l'entorn on es desenvolupen. - Amb dificultat de mobilitat: actuacions en entorns amb dificultat de mobilitat i/o amb el material aplegat lluny de la zona de treball: - Actuacions amb dificultat d'accessibilitat, per la poca mobilitat de la maquinària, per l'elevada presència de guals particulars i passos de vianants, per la impossibilitat d'ubicar una plataforma de treball lateral, per la impossibilitat d'ocupació de la calçada per fer l'aplec de materials que impliqui fer l'actuació per fases per tal de mantenir el pas de vianants i/o per estar en una zona amb tràfic rodat important - Actuacions en les què els materials estan aplegats lluny de la zona de treball per manca d'espai en la proximitat d'on s'executen les tasques.
- Grau de dificultat associat a l'àmbit de l'actuació en funció de l'amplària de la vorera, calçada o plataforma única
- Grau de dificultat associat a la presència d'elements externs a l'actuació: - Sense afectació per serveis o elements de mobiliari urbà: actuacions sense serveis (canalitzacions d'aigua, semàfors, enllumenat, etc.) ni elements urbans de grans dimensions (marquesines, mòduls d'aparcament de bicicletes, etc.) que interfereixin (o que puguin interferir) en les tasques - Amb afectació per serveis o elements de mobiliari urbà: actuacions amb serveis (canalitzacions d'aigua, semàfors, enllumenat, etc.) o elements urbans de grans dimensions (marquesines, mòduls d'aparcament de bicicletes, etc.) que interfereixen en les tasques.

- Grau de dificultat associat a l'abast de l'actuació

L'execució de la unitat d'obra inclou les operacions següents:

Enderrocs o arrencades:

- Preparació de la zona de treball
- Demolició de l'element amb els mitjans adients
- Trossejament i apilada de la runa
- Càrrega de runa sobre camió

CONDICIONS GENERALS:

Els materials han de quedar suficientment trossejats i apilats per tal de facilitar-ne la càrrega, en funció dels mitjans de què es disposin i de les condicions de transport.

Els materials han de quedar apilats i emmagatzemats en funció de l'ús a que es destinin (transport a abocador, reutilització, eliminació en obra, etc.).

Un cop acabats els treballs, la base ha de quedar neta de restes de material.

2.- CONDICIONS DEL PROCÉS D'EXECUCIÓ

No s'ha de treballar amb pluja, neu o vent superior als 60 km/h.

S'ha de seguir l'ordre de treballs previst a la DT.

El contractista ha d'elaborar un programa de treball que ha de ser aprovat per la DF abans d'iniciar els treballs, on s'ha d'especificar, com a mínim:

- Mètode d'enderroc i fases
- Estabilitat de les construccions en cada fase, apuntaments necessaris
- Estabilitat i protecció de les construccions i elements de l'entorn i els que s'han de conservar
- Manteniment i substitució provisional dels serveis afectats pels treballs
- Mitjans d'evacuació i especificació de les zones d'abocament dels productes d'enderroc
- Cronograma dels treballs
- Pautes de control i mesures de seguretat i salut

La part per a enderrocar no ha de tenir instal·lacions en servei (aigua, gas, electricitat, etc.).

El paviment no ha de tenir conductes d'instal·lació en servei a la part per arrencar, s'han de desmuntar els aparells d'instal·lació i de mobiliari existents, així com qualsevol element que pugui destorbar la feina.

S'han de protegir els elements de servei públic que puguin resultar afectats per les obres.

La zona afectada per les obres ha de quedar convenientment senyalitzada.

L'execució dels treballs no han de produir desperfectes, molèsties o perjudicar les construccions, bens o persones de l'entorn. S'ha d'evitar la formació de pols, pel que cal regar les parts que s'hagin de demolir i carregar.

En cas d'imprevistos (terrenys inundats, olors de gas, etc.) o quan l'enderrocament pugui afectar les construccions veïnes, s'han de suspendre les obres i avisar a la DF.

L'operació de càrrega de runa s'ha de fer amb les precaucions necessàries, per tal d'aconseguir les condicions de seguretat suficients.

S'han d'eliminar els elements que puguin entorpir els treballs de retirada i càrrega de runa.

Els materials d'aplec i posterior reaprofitament s'han de situar en una zona ampla i arrecerada.

S'ha de complir la normativa vigent en matèria mediambiental, de seguretat i salut i d'emmagatzematge i transport de productes de construcció.

ARRENCADA DE PAVIMENTS SITUATS SOBRE SOSTRES:

El paviment s'aixecarà abans de procedir a l'enderroc de l'element resistent en el qual està col·locat, sense afectar la capa de compressió del sostre ni debilitar les voltes, bigues o biguetes.

No es dipositarà runa damunt de les bastides.

No s'acumularà runa en tanques, murs i suports pròpies que hagin de mantenir-se dempeus o d'edificacions i elements aliens a l'enderroc.

No s'acumularà runa amb un pes superior a 100 kg/m² damunt dels sostres, en cap cas.

3.- UNITAT I CRITERI D'AMIDAMENT

ENDERROC D'ESGLAÓ, ARRENCADA DE REVESTIMENT D'ESGLAÓ, DE SÒCOL, DE VORADA O RIGOLA:

m de llargària realment enderrocada, segons les especificacions de la DT.

m de llargària realment enderrocada, segons les especificacions de la DT.

ENDERROC D'ESCOCELL:

Unitat realment enderrocada, segons les especificacions de la DT.

ENDERROC DE SOLERA LLEUGERAMENT ARMADA, ARRENCADA I DESMUNTATGE DE PAVIMENT, ARRENCADA DE RECRESUT:

m² de superfície amidada segons les especificacions de la DT.

ENDERROC DE SOLERA DE FORMIGÓ EN MASSA:

m³ de volum amidat segons les especificacions de la DT.

4.- NORMATIVA DE COMPLIMENT OBLIGATORI

* Orden de 6 de febrero de 1976 por la que se aprueba el Pliego de Prescripciones Técnicas Generales para Obras de Carreteras y Puentes (PG-3).

* Orden FOM/1382/2002 de 16 de mayo, por la que se actualizan determinados artículos del pliego de prescripciones técnicas generales para obras de carreteras y puentes relativos a la construcción de explanaciones, drenajes y cimentaciones (PG-3).

* Orden de 10 de febrero de 1975, por la que se aprueba la Norma Tecnológica de la Edificación. NTE-ADD/1975: Acondicionamiento del terreno. Desmontes. Demoliciones.

P2 DEMOLICIONS, ENDERROCS, MOVIMENTS DE TERRES I GESTIÓ DE RESIDUS

P21 ENDERROCS, DEMOLICIONS, ARRENCADES, REPICATS I DESMUNTATGES

P214 DESMUNTATGES O ENDERROCS D'ELEMENTS DE CONSTRUCCIÓ

P2145- ARRENCADA I ENDERROC D'ELEMENTS DE SEGURETAT I PROTECCIÓ

0.- ELEMENTS QUE CONTEMPLA EL PLEC

P2145-NC01.

1.- DEFINICIÓ I CONDICIONS DE LES PARTIDES D'OBRA EXECUTADES

Demolició o desmuntatge d'elements de seguretat, protecció i senyalització, amb mitjans mecànics i càrrega sobre camió.

S'han considerat els tipus següents:

- Desmuntatge de barrera de seguretat flexible i demolició d'ancoratges clavats a terra
- Desmuntatge de barrera de seguretat flexible i demolició d'ancoratges amb base de formigó
- Demolició de barrera de seguretat rígida de formigó
- Desmuntatge de barana metàl·lica
- Desmuntatge de reixa i ancoratges

L'execució de la unitat d'obra inclou les operacions següents:

- Preparació de la zona de treball

Servei de Projectes i Obres

Direcció d'Equipaments i Espais Públics
Àrea d'Ecologia urbana

- Arrencada o desmuntatge de l'element amb els mitjans adients
- Trossejament i apilada de l'element arrencat
- Aplec dels elements desmuntats
- Càrrega dels elements arrencats sobre el camió

CONDICIONS GENERALS:

Les restes de la demolició han de quedar suficientment trossejades i apilades per tal de facilitar-ne la càrrega, en funció dels mitjans de què es disposi i de les condicions de transport.

Els elements desmuntats han de quedar apilats per tal de facilitar-ne la càrrega.

Els materials han de quedar apilats i emmagatzemats en funció de l'ús a que es destinin (transport a abocador, reutilització, eliminació en obra, etc.).

Un cop acabats els treballs, la base ha de quedar neta de restes de material i en condicions d'ús.

2.- CONDICIONS DEL PROCÉS D'EXECUCIÓ

No s'ha de treballar amb pluja, neu o vent superior als 60 km/h.

S'ha de seguir l'ordre de treballs previst a la DT.

S'han de separar les bandes i els terminals, treient primer els elements d'unió, perns i femelles, i després les peces separadores.

S'han de protegir els elements de servei públic que puguin resultar afectats per les obres.

La zona afectada per les obres ha de quedar convenientment senyalitzada.

L'execució dels treballs no han de produir desperfectes, molèsties o perjudicar les construccions, bens o persones de l'entorn.

S'ha d'evitar la formació de pols, pel que cal regar les parts que s'hagin de demolir i carregar.

En cas d'imprevistos (terrenys inundats, olors de gas, etc.) o quan l'enderrocament pugui afectar les construccions veïnes, s'han de suspendre les obres i avisar a la DF.

L'operació de càrrega de runa s'ha de fer amb les precaucions necessàries, per tal d'aconseguir les condicions de seguretat suficients.

S'han d'eliminar els elements que puguin entorpir els treballs de retirada i càrrega de runa.

S'ha de complir la normativa vigent en matèria mediambiental, de seguretat i salut i d'emmagatzematge i transport de productes de construcció.

3.- UNITAT I CRITERI D'AMIDAMENT

m de llargària realment enderrocada, segons les especificacions de la DT.

DESMUNTATGE O DEMOLICIÓ DE BARRERA DE SEGURETAT, BARANA O BALAUSTRADA:

m de llargària realment desmuntada o enderrocada, segons les especificacions de la DT.

DESMUNTATGE DE REIXA:

m2 realment executat, amidat segons les especificacions de la DT.

DESMUNTATGE DE SENYAL DE TRÀNSIT O ARRENCADA D'ESCALA DE GAT:

Unitat de quantitat realment executada segons les especificacions de la DT.

4.- NORMATIVA DE COMPLIMENT OBLIGATORI

DESMUNTATGE O ENDERROC EN OBRA CIVIL:

* Orden de 6 de febrero de 1976 por la que se aprueba el Pliego de Prescripciones Técnicas Generales para Obras de Carreteras y Puentes (PG-3).

* Orden FOM/1382/2002 de 16 de mayo, por la que se actualizan determinados artículos del pliego de prescripciones técnicas generales para obras de carreteras y puentes relativos a la construcción de explanaciones, drenajes y cimentaciones (PG-3).

P2 DEMOLICIONS, ENDERROCS, MOVIMENTS DE TERRES I GESTIÓ DE RESIDUS**P21 ENDERROCS, DEMOLICIONS, ARRENCADES, REPICATS I DESMUNTATGES****P214 DESMUNTATGES O ENDERROCS D'ELEMENTS DE CONSTRUCCIÓ****P2146- DEMOLICIÓ DE PAVIMENTS I BASES****1.- DEFINICIÓ I CONDICIONS DE LES PARTIDES D'OBRA EXECUTADES**

Servei de Projectes i Obres

Direcció d'Equipaments i Espais Públics
Àrea d'Ecologia urbana

Demolició d'elements de vialitat, arrencada de paviments o soleres o desmuntatge de paviments.

S'han considerat els elements següents:

- Vorada col·locada sobre terra o formigó
- Rigola de formigó o de panots col·locats sobre formigó
- Escocell de formigó
- Paviment de formigó, panots, llambordins o mescla bituminosa

En actuacions de reparació, s'han considerat els graus de dificultat següents:

- Grau de dificultat associat a la mobilitat en l'actuació: - Sense dificultat de mobilitat: actuacions en què hi ha una interferència pròpia de l'entorn on es desenvolupen. - Amb dificultat de mobilitat: actuacions en entorns amb dificultat de mobilitat i/o amb el material aplegat lluny de la zona de treball: - Actuacions amb dificultat d'accessibilitat, per la poca mobilitat de la maquinària, per l'elevada presència de guals particulars i passos de vianants, per la impossibilitat d'ubicar una plataforma de treball lateral, per la impossibilitat d'ocupació de la calçada per fer l'aplec de materials que impliqui fer l'actuació per fases per tal de mantenir el pas de vianants i/o per estar en una zona amb tràfic rodat important - Actuacions en les què els materials estan aplegats lluny de la zona de treball per manca d'espai en la proximitat d'on s'executen les tasques.
- Grau de dificultat associat a l'àmbit de l'actuació en funció de l'amplària de la vorera, calçada o plataforma única
- Grau de dificultat associat a la presència d'elements externs a l'actuació: - Sense afectació per serveis o elements de mobiliari urbà: actuacions sense serveis (canalitzacions d'aigua, semàfors, enllumenat, etc.) ni elements urbans de grans dimensions (marquesines, mòduls d'aparcament de bicicletes, etc.) que interfereixin (o que puguin interferir) en les tasques - Amb afectació per serveis o elements de mobiliari urbà: actuacions amb serveis (canalitzacions d'aigua, semàfors, enllumenat, etc.) o elements urbans de grans dimensions (marquesines, mòduls d'aparcament de bicicletes, etc) que interfereixen en les tasques.

- Grau de dificultat associat a l'abast de l'actuació

L'execució de la unitat d'obra inclou les operacions següents:

- Preparació de la zona de treball
- Demolició de l'element amb els mitjans adients
- Trossejament i apilada de la runa

CONDICIONS GENERALS:

Els materials han de quedar suficientment trossejats i apilats per tal de facilitar-ne la càrrega, en funció dels mitjans de què es disposin i de les condicions de transport.

Els materials han de quedar apilats i emmagatzemats en funció de l'ús a que es destinin (transport a abocador, reutilització, eliminació en obra, etc.).

Un cop acabats els treballs, la base ha de quedar neta de restes de material.

2.- CONDICIONS DEL PROCÉS D'EXECUCIÓ

No s'ha de treballar amb pluja, neu o vent superior als 60 km/h.

S'ha de seguir l'ordre de treballs previst a la DT.

El contractista ha d'elaborar un programa de treball que ha de ser aprovat per la DF abans d'iniciar els treballs, on s'ha d'especificar, com a mínim:

- Mètode d'enderroc i fases
- Estabilitat de les construccions en cada fase, apuntaments necessaris
- Estabilitat i protecció de les construccions i elements de l'entorn i els que s'han de conservar
- Manteniment i substitució provisional dels serveis afectats pels treballs
- Mitjans d'evacuació i especificació de les zones d'abocament dels productes d'enderroc
- Cronograma dels treballs
- Pautes de control i mesures de seguretat i salut

La part per a enderrocar no ha de tenir instal·lacions en servei (aigua, gas, electricitat, etc.).

El paviment no ha de tenir conductes d'instal·lació en servei a la part per arrencar, s'han de desmuntar els aparells d'instal·lació i de mobiliari existents, així com qualsevol element que pugui destorbar la feina.

S'han de protegir els elements de servei públic que puguin resultar afectats per les obres.

La zona afectada per les obres ha de quedar convenientment senyalitzada.

L'execució dels treballs no han de produir desperfectes, molèsties o perjudicar les construccions, bens o persones de l'entorn.

S'ha d'evitar la formació de pols, pel que cal regar les parts que s'hagin de demolir i carregar.

En cas d'imprevistos (terrenys inundats, olors de gas, etc.) o quan l'enderrocament pugui afectar les construccions veïnes, s'han de suspendre les obres i avisar a la DF.

L'operació de càrrega de runa s'ha de fer amb les precaucions necessàries, per tal d'aconseguir les condicions de seguretat suficients.

S'han d'eliminar els elements que puguin entorpir els treballs de retirada i càrrega de runa.

S'ha de complir la normativa vigent en matèria mediambiental, de seguretat i salut i d'emmagatzematge i transport de productes de construcció.

3.- UNITAT I CRITERI D'AMIDAMENT

m de llargària realment enderrocada, segons les especificacions de la DT.

ENDERROC O FRESAT DE PAVIMENT:

m2 de paviment realment enderrocada, segons les especificacions de la DT.

4.- NORMATIVA DE COMPLIMENT OBLIGATORI

* Orden de 6 de febrero de 1976 por la que se aprueba el Pliego de Prescripciones Técnicas Generales para Obras de Carreteras y Puentes (PG-3).

* Orden FOM/1382/2002 de 16 de mayo, por la que se actualizan determinados artículos del pliego de prescripciones técnicas generales para obras de carreteras y puentes relativos a la construcción de explanaciones, drenajes y cimentaciones (PG-3).

* Orden de 10 de febrero de 1975, por la que se aprueba la Norma Tecnológica de la Edificación. NTE-ADD/1975: Acondicionamiento del terreno. Desmontes. Demoliciones.

P2 DEMOLICIONS, ENDERROCS, MOVIMENTS DE TERRES I GESTIÓ DE RESIDUS

P21 ENDERROCS, DEMOLICIONS, ARRECADES, REPICATS I DESMUNTATGES

P214 DESMUNTATGES O ENDERROCS D'ELEMENTS DE CONSTRUCCIÓ

P214B- DESMUNTATGE D'ELEMENTS DE SEGURETAT I PROTECCIÓ (D)

1.- DEFINICIÓ I CONDICIONS DE LES PARTIDES D'OBRA EXECUTADES

Demolició o desmuntatge d'elements de seguretat, protecció i senyalització, amb mitjans mecànics i càrrega sobre camió.

S'han considerat els tipus següents:

- Desmuntatge de barana metàl·lica
- Desmuntatge de reixa i ancoratges

L'execució de la unitat d'obra inclou les operacions següents:

- Preparació de la zona de treball
- Arrencada o desmuntatge de l'element amb els mitjans adients
- Trossejament i apilada de l'element arrencat
- Aplec dels elements desmuntats
- Càrrega dels elements arrencats sobre el camió

CONDICIONS GENERALS:

Les restes de la demolició han de quedar suficientment trossejades i apilades per tal de facilitar-ne la càrrega, en funció dels mitjans de què es disposi i de les condicions de transport.

Els elements desmuntats han de quedar apilats per tal de facilitar-ne la càrrega.

Els materials han de quedar apilats i emmagatzemats en funció de l'ús a que es destinin (transport a abocador, reutilització, eliminació en obra, etc.).

Un cop acabats els treballs, la base ha de quedar neta de restes de material i en condicions d'ús.

DESMUNTATGE:

El material ha d'estar classificat i identificada la seva situació original.

El material ha d'estar emmagatzemat en condicions adients, per tal que no es faci malbé.

Les estructures de fusta han d'estar protegides de la pluja, el sol i les humitats. Han d'estar separades del terra.

2.- CONDICIONS DEL PROCÉS D'EXECUCIÓ

CONDICIONS GENERALS:

No s'ha de treballar amb pluja, neu o vent superior als 60 km/h.

S'ha de seguir l'ordre de treballs previst a la DT.

S'han de protegir els elements de servei públic que puguin resultar afectats per les obres.

La zona afectada per les obres ha de quedar convenientment senyalitzada.

L'execució dels treballs no han de produir desperfectes, molèsties o perjudicar les construccions, bens o persones de l'entorn.

En cas d'imprevistos (terrenys inundats, olors de gas, etc.) o quan l'enderrocament pugui afectar les construccions veïnes, s'han de suspendre les obres i avisar a la DF.

L'operació de càrrega de runa s'ha de fer amb les precaucions necessàries, per tal d'aconseguir les condicions de seguretat

suficients.

S'han d'eliminar els elements que puguin entorpir els treballs de retirada i càrrega de runa.

S'ha de complir la normativa vigent en matèria mediambiental, de seguretat i salut i d'emmagatzematge i transport de productes de construcció.

DESMUNTATGE:

Durant el procés de desmuntatge no s'han de malmetre els elements a reutilitzar.

3.- UNITAT I CRITERI D'AMIDAMENT

m de llargària realment enderrocada, segons les especificacions de la DT.

DESMUNTATGE O DEMOLICIÓ DE BARRERA DE SEGURETAT, BARANA O BALAUSTRADA:

m de llargària realment desmuntada o enderrocada, segons les especificacions de la DT.

DESMUNTATGE DE REIXA:

m2 realment executat, amidat segons les especificacions de la DT.

4.- NORMATIVA DE COMPLIMENT OBLIGATORI

No hi ha normativa de compliment obligatori.

P2 DEMOLICIONS, ENDERROCS, MOVIMENTS DE TERRES I GESTIÓ DE RESIDUS

P21 ENDERROCS, DEMOLICIONS, ARRECADES, REPICATS I DESMUNTATGES

P214 DESMUNTATGES O ENDERROCS D'ELEMENTS DE CONSTRUCCIÓ

P214E- DESMUNTATGE O DEMOLICIÓ D'ELEMENTS DE SEGURETAT I PROTECCIÓ

0.- ELEMENTS QUE CONTEMPLA EL PLEC

P214E-NC01.

1.- DEFINICIÓ I CONDICIONS DE LES PARTIDES D'OBRA EXECUTADES

Demolició o desmuntatge d'elements de seguretat, protecció i senyalització, amb mitjans mecànics i càrrega sobre camió.

S'han considerat els tipus següents:

- Desmuntatge de barrera de seguretat flexible i demolició d'ancoratges clavats a terra
- Desmuntatge de barrera de seguretat flexible i demolició d'ancoratges amb base de formigó
- Demolició de barrera de seguretat rígida de formigó
- Desmuntatge de barana metàl·lica
- Desmuntatge de reixa i ancoratges
- Desmuntatge de senyal de trànsit

En actuacions de reparació, s'han considerat els graus de dificultat següents:

- Grau de dificultat associat a la mobilitat en l'actuació: - Sense dificultat de mobilitat: actuacions en què hi ha una interferència pròpia de l'entorn on es desenvolupen. - Amb dificultat de mobilitat: actuacions en entorns amb dificultat de mobilitat i/o amb el material aplegat lluny de la zona de treball: - Actuacions amb dificultat d'accessibilitat, per la poca mobilitat de la maquinària, per l'elevada presència de guals particulars i passos de vianants, per la impossibilitat d'ubicar una plataforma de treball lateral, per la impossibilitat d'ocupació de la calçada per fer l'aplec de materials que impliqui fer l'actuació per fases per tal de mantenir el pas de vianants i/o per estar en una zona amb tràfic rodat important - Actuacions en les què els materials estan aplegats lluny de la zona de treball per manca d'espai en la proximitat d'on s'executen les tasques.
- Grau de dificultat associat a l'àmbit de l'actuació en funció de l'amplària de la vorera, calçada o plataforma única
- Grau de dificultat associat a la presència d'elements externs a l'actuació: - Sense afectació per serveis o elements de mobiliari urbà: actuacions sense serveis (canalitzacions d'aigua, semàfors, enllumenat, etc.) ni elements urbans de grans dimensions (marquesines, mòduls d'aparcament de bicicletes, etc.) que interfereixin (o que puguin interferir) en les tasques - Amb afectació per serveis o elements de mobiliari urbà: actuacions amb serveis (canalitzacions d'aigua, semàfors, enllumenat, etc.) o elements urbans de grans dimensions (marquesines, mòduls d'aparcament de bicicletes, etc) que interfereixen en les tasques.

Servei de Projectes i Obres

Direcció d'Equipaments i Espais Públics
Àrea d'Ecologia urbana

- Grau de dificultat associat a l'abast de l'actuació

L'execució de la unitat d'obra inclou les operacions següents:

- Preparació de la zona de treball
- Arrencada o desmuntatge de l'element amb els mitjans adients
- Trossejament i apilada de l'element arrencat
- Aplec dels elements desmuntats
- Càrrega dels elements arrencats sobre el camió

CONDICIONS GENERALS:

Les restes de la demolició han de quedar suficientment trossejades i apilades per tal de facilitar-ne la càrrega, en funció dels mitjans de què es disposi i de les condicions de transport.

Els elements desmuntats han de quedar apilats per tal de facilitar-ne la càrrega.

Els materials han de quedar apilats i emmagatzemats en funció de l'ús a que es destinin (transport a abocador, reutilització, eliminació en obra, etc.).

Un cop acabats els treballs, la base ha de quedar neta de restes de material i en condicions d'ús.

2.- CONDICIONS DEL PROCÉS D'EXECUCIÓ

No s'ha de treballar amb pluja, neu o vent superior als 60 km/h.

S'ha de seguir l'ordre de treballs previst a la DT.

S'han de separar les bandes i els terminals, treient primer els elements d'unió, pernys i femelles, i després les peces separades.

S'han de protegir els elements de servei públic que puguin resultar afectats per les obres.

La zona afectada per les obres ha de quedar convenientment senyalitzada.

L'execució dels treballs no han de produir desperfectes, molèsties o perjudicar les construccions, bens o persones de l'entorn.

S'ha d'evitar la formació de pols, pel que cal regar les parts que s'hagin de demolir i carregar.

En cas d'imprevistos (terrenys inundats, olors de gas, etc.) o quan l'enderrocament pugui afectar les construccions veïnes, s'han de suspendre les obres i avisar a la DF.

L'operació de càrrega de runa s'ha de fer amb les precaucions necessàries, per tal d'aconseguir les condicions de seguretat suficients.

S'han d'eliminar els elements que puguin entorpir els treballs de retirada i càrrega de runa.

S'ha de complir la normativa vigent en matèria mediambiental, de seguretat i salut i d'emmagatzematge i transport de productes de construcció.

3.- UNITAT I CRITERI D'AMIDAMENT

m de llargària realment enderrocada, segons les especificacions de la DT.

DESMUNTATGE O DEMOLICIÓ DE BARRERA DE SEGURETAT, BARANA O BALAUSTRADA:

m de llargària realment desmuntada o enderrocada, segons les especificacions de la DT.

DESMUNTATGE DE REIXA:

m2 realment executat, amidat segons les especificacions de la DT.

DESMUNTATGE DE SENYAL DE TRÀNSIT O ARRENCADA D'ESCALA DE GAT:

Unitat de quantitat realment executada segons les especificacions de la DT.

4.- NORMATIVA DE COMPLIMENT OBLIGATORI

DESMUNTATGE O ENDERROC EN OBRA CIVIL:

* Orden de 6 de febrero de 1976 por la que se aprueba el Pliego de Prescripciones Técnicas Generales para Obras de Carreteras y Puentes (PG-3).

* Orden FOM/1382/2002 de 16 de mayo, por la que se actualizan determinados artículos del pliego de prescripciones técnicas generales para obras de carreteras y puentes relativos a la construcción de explanaciones, drenajes y cimentaciones (PG-3).

P2 DEMOLICIONS, ENDERROCS, MOVIMENTS DE TERRES I GESTIÓ DE RESIDUS

P21 ENDERROCS, DEMOLICIONS, ARRENCADES, REPICATS I DESMUNTATGES

P214 DESMUNTATGES O ENDERROCS D'ELEMENTS DE CONSTRUCCIÓ

P214H- DESMUNTATGE DE REVESTIMENT

1.- DEFINICIÓ I CONDICIONS DE LES PARTIDES D'OBRA EXECUTADES

Enderroc, arrencada, repicat o desmuntatge de revestiments de paraments verticals o horitzontals, amb càrrega manual i mecànica sobre camió, o aplec per a posterior reutilització.

L'enderroc, el repicat i l'arrencada, pressuposen que el material resultant no te cap utilitat i serà transportat a un abocador.

El desmuntatge pressuposa que part o tot el material resultant tindrà una utilitat posterior, i ha de ser netejat, classificat, identificat amb marques que siguin reconeixibles amb posterioritat, i, si cal, croquitzada la seva posició original.

S'han considerat les unitats d'obra següents:

- Repicat superficial d'element de pedra natural, d'arrebossat, d'enguixat, o d'estucat amb mitjans manuals i càrrega manual de runa sobre camió o contenidor
- Arrencada d'enrajolat o d'aplatat, en parament vertical, amb mitjans manuals i càrrega manual de runa sobre camió o contenidor
- Enderroc de cel ras, o cel ras i de les instal·lacions existents al seu interior, amb mitjans manuals i càrrega manual de runa sobre camió o contenidor
- Desmuntatge d'aplatat, amb mitjans manuals, neteja i aplec de materials per a la seva reutilització i carrega de runa sobre camió o contenidor
- Arrencada d'escopidor o coronament metàl·lic, ceràmic o de pedra amb mitjans manuals i càrrega manual de runa sobre camió o contenidor
- Repicat de morters dels junts de parament de pedra, amb mitjans manuals i carrega de runa sobre camió o contenidor
- Repicat de revoltos, amb mitjans manuals i càrrega manual de runa sobre camió o contenidor
- Rascat de pintura en voltes, amb mitjans manuals i càrrega manual de runa sobre camió o contenidor
- Desmuntatge per a recuperació de rajoles de valència sobre paraments, per a la seva posterior restauració i muntatge, amb mitjans manuals, d'una en una, protegint-les amb paper d'arròs, cola natural i paper de bombolles, càrrega manual de runa sobre camió o contenidor
- Enderroc de teginat, amb mitjans manuals i càrrega de runa sobre camió o contenidor
- Desmuntatge de teginat amb mitjans manuals, neteja i aplec de material per a la seva reutilització i carrega de runa sobre camió o contenidor

L'execució de la unitat d'obra inclou les operacions següents:

Desmuntatge:

- Preparació de la zona de treball
- Numeració de les peces i croquis de la seva posició, si cal
- Desmuntatge per parts, i classificació del material
- Neteja de les peces i càrrega per al transport al lloc d'aplec
- Càrrega i transport de la runa a l'abocador

Determinació del grau de dificultat d'intervenció a les unitats d'obra on intervenen restauradors:

- Valorar de 0 a 3 els següents aspectes: - Degradació/fragilitat de l'element a tractar - Dificultat/complexitat del tractament a realitzar - Dificultat d'accés de l'element a tractar
- Sumar aquests factors i assignar el grau de dificultat amb el següent criteri: - Suma 0 a 3: Grau de dificultat baix - Suma 4 a 6: Grau de dificultat mitjà - Suma 7 a 9: Grau de dificultat alt

DESMUNTATGE:

El material ha d'estar classificat i identificada la seva situació original.

El material ha d'estar emmagatzemat en condicions adients, per tal que no es faci malbé.

Les estructures de fusta han d'estar protegides de la pluja, el sol i les humitats. Han d'estar separades del terra.

2.- CONDICIONS DEL PROCÉS D'EXECUCIÓ

No s'ha de treballar amb pluja, neu o vent superior als 60 km/h.

S'ha de seguir l'ordre de treballs previst a la DT.

S'ha de demolir en general, en ordre invers al que es va seguir per a la seva construcció.

Els elements no estructurals (revestiments, divisions, tancaments, etc.), s'han de demolir abans que els elements resistents als que estiguin units, sense afectar la seva estabilitat.

L'element per a enderrocar no ha d'estar sotmès a l'acció d'elements estructurals que li transmetin càrregues.

Cal verificar en tot moment l'estabilitat dels elements que no es demoleixin.

La part per a enderrocar no ha de tenir instal·lacions en servei (aigua, gas, electricitat, etc.).

S'han de protegir els elements de servei públic que puguin resultar afectats per les obres.

La zona afectada per les obres ha de quedar convenientment senyalitzada.

S'han de senyalar els elements que hagin de conservar-se intactes, segons s'indiqui en la Documentació Tècnica o, en el seu defecte, la DF.

Els treballs s'han de fer de manera que molestin el mínim als possibles afectats.

S'ha d'evitar la formació de pols, pel que cal regar les parts que s'hagin de demolir i carregar.

Servei de Projectes i Obres

Direcció d'Equipaments i Espais Públics
Àrea d'Ecologia urbana

Durant els treballs es permet que l'operari treballi sobre l'element si aquest és estable i l'alçària és ≤ 2 m.

En acabar la jornada no s'han de deixar trams d'obra amb perill d'inestabilitat.

Si es preveuen desplaçaments laterals de l'element, cal apuntalar-lo i protegir-lo per tal d'evitar-ne l'esfondrament.

No s'han de deixar elements en voladiu sense apuntalar.

En cas d'imprevistos (terrenys inundats, olors de gas, etc.) o quan l'enderrocament pugui afectar les construccions veïnes, s'han de suspendre les obres i avisar a la DF.

La runa s'ha d'abocar cap a l'interior del recinte, sense que es produeixin pressions perilloses sobre l'estructura per acumulació de material.

L'operació de càrrega de runa s'ha de fer amb les precaucions necessàries, per tal d'aconseguir les condicions de seguretat suficients.

S'han d'eliminar els elements que puguin entorpir els treballs de retirada i càrrega de runa.

3.- UNITAT I CRITERI D'AMIDAMENT

ARRENCADA, ENDERROC, O DESMUNTATGE SUPERFICIAL O REPICAT DE REVESTIMENTS DE PARAMENTS, SOSTRES O CELS RASOS:

m² de superfície realment executat d'acord amb les indicacions de la DT.

DESMUNTATGE DE REVESTIMENT PER PECES:

Unitat d'element realment arrencat o desmuntat segons les especificacions de la DT.

4.- NORMATIVA DE COMPLIMENT OBLIGATORI

* Orden de 10 de febrero de 1975, por la que se aprueba la Norma Tecnológica de la Edificación. NTE-ADD/1975: Acondicionamiento del terreno. Desmontes. Demoliciones.

P2 DEMOLICIONS, ENDERROCS, MOVIMENTS DE TERRES I GESTIÓ DE RESIDUS**P21 ENDERROCS, DEMOLICIONS, ARRENCADES, REPICATS I DESMUNTATGES****P214 DESMUNTATGES O ENDERROCS D'ELEMENTS DE CONSTRUCCIÓ****P214N- ENDERROC D'ESTRUCTURES****0.- ELEMENTS QUE CONTEMPLA EL PLEC****P214N-52TT.****1.- DEFINICIÓ I CONDICIONS DE LES PARTIDES D'OBRA EXECUTADES**

Enderroc d'elements estructurals, amb mitjans mecànics, amb càrrega manual i mecànica sobre camió.

S'han considerat els materials següents:

- Maçoneria
- Obra ceràmica
- Formigó en massa
- Formigó armat

L'execució de la unitat d'obra inclou les operacions següents:

- Preparació de la zona de treball
- Enderroc de l'element amb els mitjans adients
- Tall d'armadures i elements metàl·lics
- Trossejament i apilada de la runa
- Càrrega de la runa sobre el camió

CONDICIONS GENERALS:

Els materials han de quedar suficientment trossejats i apilats per tal de facilitar-ne la càrrega, en funció dels mitjans de què es disposin i de les condicions de transport.

Els materials han de quedar apilats i emmagatzemats en funció de l'ús a que es destinin (transport a abocador, reutilització, eliminació en obra, etc.).

Un cop acabats els treballs, la base ha de quedar neta de restes de material.

2.- CONDICIONS DEL PROCÉS D'EXECUCIÓ

No s'ha de treballar amb pluja, neu o vent superior als 60 km/h.

S'ha de seguir l'ordre de treballs previst a la DT.

El contractista ha d'elaborar un programa de treball que ha de ser aprovat per la DF abans d'iniciar els treballs, on s'ha d'especificar, com a mínim:

- Mètode d'enderroc i fases
- Estabilitat de les construccions en cada fase, apuntalaments necessaris
- Estabilitat i protecció de les construccions i elements de l'entorn i els que s'han de conservar
- Manteniment i substitució provisional dels serveis afectats pels treballs
- Mitjans d'evacuació i especificació de les zones d'abocament dels productes d'enderroc
- Cronograma dels treballs
- Pautes de control i mesures de seguretat i salut

S'ha de demolar en general, en ordre invers al que es va seguir per a la seva construcció.

S'ha de demolar de dalt a baix, per tongades horitzontals, de manera que la demolició es faci pràcticament al mateix nivell.

Els elements no estructurals (revestiments, divisions, tancaments, etc.), s'han de demolar abans que els elements resistents als que estiguin units, sense afectar la seva estabilitat.

L'element per a enderrocar no ha d'estar sotmès a l'acció d'elements estructurals que li transmetin càrregues.

La part per a enderrocar no ha de tenir instal·lacions en servei (aigua, gas, electricitat, etc.).

S'han de protegir els elements de servei públic que puguin resultar afectats per les obres.

La zona afectada per les obres ha de quedar convenientment senyalitzada.

S'han de senyalar els elements que hagin de conservar-se intactes, segons s'indiqui en la Documentació Tècnica o, en el seu defecte, la DF.

L'execució dels treballs no han de produir desperfectes, molèsties o perjudicar les construccions, bens o persones de l'entorn.

S'ha d'evitar la formació de pols, pel que cal regar les parts que s'hagin de demolar i carregar.

Durant els treballs es permet que l'operari treballi sobre l'element si aquest és estable i l'alçària és ≤ 2 m.

En acabar la jornada no s'han de deixar trams d'obra amb perill d'inestabilitat.

Si es preveuen desplaçaments laterals de l'element, cal apuntalar-lo i protegir-lo per tal d'evitar-ne l'esfondrament.

No s'han de deixar elements en voladiu sense apuntalar.

En cas d'imprevistos (terrenys inundats, olors de gas, etc.) o quan l'enderrocament pugui afectar les construccions veïnes, s'han de suspendre les obres i avisar a la DF.

La runa s'ha d'abocar cap a l'interior del recinte, sense que es produeixin pressions perilloses sobre l'estructura per acumulació de material.

L'operació de càrrega de runa s'ha de fer amb les precaucions necessàries, per tal d'aconseguir les condicions de seguretat suficients.

S'han d'eliminar els elements que puguin entorpir els treballs de retirada i càrrega de runa.

S'ha de complir la normativa vigent en matèria mediambiental, de seguretat i salut i d'emmagatzematge i transport de productes de construcció.

3.- UNITAT I CRITERI D'AMIDAMENT

m de llargària realment enderrocada, segons les especificacions de la DT.

m³ de volum realment enderrocada, amidat com a diferència entre els perfils aixecats abans de començar l'enderroc i els aixecats al finalitzar l'enderroc, aprovats per la DF.

4.- NORMATIVA DE COMPLIMENT OBLIGATORI

* Orden de 6 de febrero de 1976 por la que se aprueba el Pliego de Prescripciones Técnicas Generales para Obras de Carreteras y Puentes (PG-3).

* Orden FOM/1382/2002 de 16 de mayo, por la que se actualizan determinados artículos del pliego de prescripciones técnicas generales para obras de carreteras y puentes relativos a la construcción de explanaciones, drenajes y cimentaciones (PG-3).

* Orden de 10 de febrero de 1975, por la que se aprueba la Norma Tecnológica de la Edificación. NTE-ADD/1975: Acondicionamiento del terreno. Desmontes. Demoliciones.

P21 ENDERROCS, DEMOLICIONS, ARRECADES, REPICATS I DESMUNTATGES

P214 DESMUNTATGES O ENDERROCS D'ELEMENTS DE CONSTRUCCIÓ

P214P- ENDERROC DE FONAMENT I CONTENCIÓ

P214P-1

0.- ELEMENTS QUE CONTEMPLA EL PLEC

P214P-117K2,P214P-117SK.

1.- DEFINICIÓ I CONDICIONS DE LES PARTIDES D'OBRA EXECUTADES

Enderroc d'elements de fonamentació d'estructures i d'elements de contenció de terres amb càrrega manual o mecànica sobre camió o contenidor.

S'han considerat les eines de demolició següents:

- Mitjans manuals
- Martell picador
- Martell trencador sobre retroexcavadora

S'han considerat els materials següents:

- Maçoneria
- Obra ceràmica
- Formigó en massa
- Formigó armat

En actuacions de reparació, s'han considerat els graus de dificultat següents:

- Grau de dificultat associat a la mobilitat en l'actuació: - Sense dificultat de mobilitat: actuacions en què hi ha una interferència pròpia de l'entorn on es desenvolupen. - Amb dificultat de mobilitat: actuacions en entorns amb dificultat de mobilitat i/o amb el material aplegat lluny de la zona de treball: - Actuacions amb dificultat d'accessibilitat, per la poca mobilitat de la maquinària, per l'elevada presència de guals particulars i passos de vianants, per la impossibilitat d'ubicar una plataforma de treball lateral, per la impossibilitat d'ocupació de la calçada per fer l'aplec de materials que impliqui fer l'actuació per fases per tal de mantenir el pas de vianants i/o per estar en una zona amb tràfic rodant important - Actuacions en les què els materials estan aplegats lluny de la zona de treball per manca d'espai en la proximitat d'on s'executen les tasques.
- Grau de dificultat associat a l'àmbit de l'actuació en funció de l'amplària de la vorera, calçada o plataforma única
- Grau de dificultat associat a la presència d'elements externs a l'actuació: - Sense afectació per serveis o elements de mobiliari urbà: actuacions sense serveis (canalitzacions d'aigua, semàfors, enllumenat, etc.) ni elements urbans de grans dimensions (marquesines, mòduls d'aparcament de bicicletes, etc.) que interfereixin (o que puguin interferir) en les tasques - Amb afectació per serveis o elements de mobiliari urbà: actuacions amb serveis (canalitzacions d'aigua, semàfors, enllumenat, etc.) o elements urbans de grans dimensions (marquesines, mòduls d'aparcament de bicicletes, etc) que interfereixen en les tasques.

- Grau de dificultat associat a l'abast de l'actuació

L'execució de la unitat d'obra inclou les operacions següents:

- Preparació de la zona de treball
- Enderroc de l'element amb els mitjans adients
- Tall d'armadures i elements metàl·lics
- Trossejament i apilada de la runa
- Càrrega de la runa sobre el camió

CONDICIONS GENERALS:

Els materials han de quedar suficientment trossejats i apilats per tal de facilitar-ne la càrrega, en funció dels mitjans de què es disposin i de les condicions de transport.

Els materials han de quedar apilats i emmagatzemats en funció de l'ús a que es destinin (transport a abocador, reutilització, eliminació en obra, etc.).

Un cop acabats els treballs, la base ha de quedar neta de restes de material.

2.- CONDICIONS DEL PROCÉS D'EXECUCIÓ

CONDICIONS GENERALS:

No s'ha de treballar amb pluja, neu o vent superior als 60 km/h.

S'ha de seguir l'ordre de treballs previst a la DT.

El contractista ha d'elaborar un programa de treball que ha de ser aprovat per la DF abans d'iniciar els treballs, on s'ha d'especificar, com a mínim:

- Mètode d'enderroc i fases
- Estabilitat de les construccions en cada fase, apuntaments necessaris
- Estabilitat i protecció de les construccions i elements de l'entorn i els que s'han de conservar
- Manteniment i substitució provisional dels serveis afectats pels treballs
- Mitjans d'evacuació i especificació de les zones d'abocament dels productes d'enderroc
- Cronograma dels treballs
- Pautes de control i mesures de seguretat i salut

S'ha de demolir en general, en ordre invers al que es va seguir per a la seva construcció.

S'ha de demolir de dalt a baix, per tongades horitzontals, de manera que la demolició es faci pràcticament al mateix nivell.

La part per a enderrocar no ha de tenir instal·lacions en servei (aigua, gas, electricitat, etc.).

S'han de protegir els elements de servei públic que puguin resultar afectats per les obres.

La zona afectada per les obres ha de quedar convenientment senyalitzada.

L'execució dels treballs no han de produir desperfectes, molèsties o perjudicar les construccions, bens o persones de l'entorn.

S'ha d'evitar la formació de pols, pel que cal regar les parts que s'hagin de demolir i carregar.

Durant els treballs es permet que l'operari treballi sobre l'element si aquest és estable i l'alçària és ≤ 2 m.

En acabar la jornada no s'han de deixar trams d'obra amb perill d'inestabilitat.

En cas d'imprevistos (terrenys inundats, olors de gas, etc.) o quan l'enderrocament pugui afectar les construccions veïnes, s'han de suspendre les obres i avisar a la DF.

L'operació de càrrega de runa s'ha de fer amb les precaucions necessàries, per tal d'aconseguir les condicions de seguretat suficients.

S'han d'eliminar els elements que puguin entorpir els treballs de retirada i càrrega de runa.

S'ha de complir la normativa vigent en matèria mediambiental, de seguretat i salut i d'emmagatzematge i transport de productes de construcció.

FONAMENTS:

L'element per a enderrocar no ha d'estar sotmès a l'acció d'elements estructurals que li transmetin càrregues.

MURS DE CONTENCIÓ:

El mur per enderrocar no ha d'estar sotmès a l'acció de càrregues o d'empentes de terres.

Quan l'alçària lliure en una o en ambdues cares és ≥ 6 m s'han de col·locar bastides amb una barana i un sòcol.

Si es preveuen desplaçaments laterals de l'element, cal apuntalar-lo i protegir-lo per tal d'evitar-ne l'esfondrament.

La runa s'ha d'abocar cap a l'interior del recinte, sense que es produeixin pressions perilloses sobre l'estructura per acumulació de material.

3.- UNITAT I CRITERI D'AMIDAMENT

m de llargària realment enderrocada, segons les especificacions de la DT.

m3 de volum realment enderrocada, amidat com a diferència entre els perfils aixecats abans de començar l'enderroc i els aixecats al finalitzar l'enderroc, aprovats per la DF.

4.- NORMATIVA DE COMPLIMENT OBLIGATORI

* Orden de 6 de febrero de 1976 por la que se aprueba el Pliego de Prescripciones Técnicas Generales para Obras de Carreteras y Puentes (PG-3).

* Orden FOM/1382/2002 de 16 de mayo, por la que se actualizan determinados artículos del pliego de prescripciones técnicas generales para obras de carreteras y puentes relativos a la construcción de explanaciones, drenajes y cimentaciones (PG-3).

* Orden de 10 de febrero de 1975, por la que se aprueba la Norma Tecnológica de la Edificación. NTE-ADD/1975: Acondicionamiento del terreno. Desmontes. Demoliciones.

P2 DEMOLICIONS, ENDERROCS, MOVIMENTS DE TERRES I GESTIÓ DE RESIDUS

P21 ENDERROCS, DEMOLICIONS, ARRENCADES, REPICATS I DESMUNTATGES

P214 DESMUNTATGES O ENDERROCS D'ELEMENTS DE CONSTRUCCIÓ

P214R- ENDERROC DE PARET

0.- ELEMENTS QUE CONTEMPLA EL PLEC

P214R-8GWZ.

1.- DEFINICIÓ I CONDICIONS DE LES PARTIDES D'OBRA EXECUTADES

Enderroc de parets interiors, de tancament i envans, amb mitjans manuals i càrrega manual i mecànica sobre camió o contenidor.

S'han considerat els següents materials i mitjans de demolició:

- Paret d'obra de fàbrica de ceràmica
- Envans i paredons d'obra de ceràmica
- Plaques de formigó prefabricades de 24 cm de gruix
- Envans de vidre emmotllat
- Material heterogeni

En actuacions de reparació, s'han considerat els graus de dificultat següents:

- Grau de dificultat associat a la mobilitat en l'actuació: - Sense dificultat de mobilitat: actuacions en què hi ha una interferència pròpia de l'entorn on es desenvolupen. - Amb dificultat de mobilitat: actuacions en entorns amb dificultat de mobilitat i/o amb el material aplegat lluny de la zona de treball: - Actuacions amb dificultat d'accessibilitat, per la poca mobilitat de la maquinària, per l'elevada presència de guals particulars i passos de vianants, per la impossibilitat d'ubicar una plataforma de treball lateral, per la impossibilitat d'ocupació de la calçada per fer l'aplec de materials que impliqui fer l'actuació per fases per tal de mantenir el pas de vianants i/o per estar en una zona amb tràfic rodat important - Actuacions en les què els materials estan aplegats lluny de la zona de treball per manca d'espai en la proximitat d'on s'executen les tasques.
- Grau de dificultat associat a l'àmbit de l'actuació en funció de l'amplària de la vorera, calçada o plataforma única
- Grau de dificultat associat a la presència d'elements externs a l'actuació: - Sense afectació per serveis o elements de mobiliari urbà: actuacions sense serveis (canalitzacions d'aigua, semàfors, enllumenat, etc.) ni elements urbans de grans dimensions (marquesines, mòduls d'aparcament de bicicletes, etc.) que interfereixin (o que puguin interferir) en les tasques - Amb afectació per serveis o elements de mobiliari urbà: actuacions amb serveis (canalitzacions d'aigua, semàfors, enllumenat, etc.) o elements urbans de grans dimensions (marquesines, mòduls d'aparcament de bicicletes, etc) que interfereixen en les tasques.
- Grau de dificultat associat a l'abast de l'actuació

L'execució de la unitat d'obra inclou les operacions següents:

- Preparació de la zona de treball
- Enderroc de l'element amb els mitjans adients
- Trossejament i apilada de la runa
- Càrrega de la runa sobre el camió

CONDICIONS GENERALS:

L'edifici ha de quedar tancat per una tanca d'alçària superior a 2 m, situada a una distància superior a 1,5 m de l'edifici i de la bastida i convenientment senyalitzada.

S'han de col·locar proteccions com xarxes, lones, així com una pantalla inclinada rígida que sobresurti de la façana una distància de 2 m com a mínim.

En el cas de que hi hagi materials combustibles es disposarà, com a mínim, d'un extintor manual contra incendis.

Si durant l'enderroc es detecten esquerdes en les edificacions veïnes, s'han de col·locar testimonis per a observar els possibles efectes de l'enderroc i dur a terme l'apuntament en cas necessari.

Els materials han de quedar suficientment trossejats i apilats amb la finalitat de facilitar la seva càrrega, en funció dels mitjans de que es disposi i de les condicions de transport.

Un cop acabades les tasques d'enderroc, la base ha de quedar neta de restes de material.

Al acabar l'enderroc es farà una revisió general de les parts que hagin de quedar dretes i de les edificacions veïnes per a observar les lesions que hagin pogut sortir.

Mentre es du a terme la consolidació definitiva es conservaran les contencions, els apuntaments, les bastides i les tanques.

Quan s'aprecii alguna anomalia en els elements col·locats o en el seu funcionament, es notificarà immediatament a la DF.

2.- CONDICIONS DEL PROCÉS D'EXECUCIÓ**CONDICIONS GENERALS:**

No s'ha de treballar amb pluja, neu o vent superior als 60 km/h.

S'ha de seguir l'ordre de treballs previst a la DT.

S'ha de demolir en general, en ordre invers al que es va seguir per a la seva construcció.

La runa s'ha d'abocar cap a l'interior del recinte, sense que es produeixin pressions perilloses sobre l'estructura per acumulació de material.

Servei de Projectes i Obres

Direcció d'Equipaments i Espais Públics
Àrea d'Ecologia urbana

No es depositarà runa damunt de les bastides.

No s'acumularà runa en tanques, murs i suports propis que hagin de mantenir-se a peu dret o en edificacions i elements aliens a l'enderroc.

No s'acumularà runa amb un pes superior als 100 kg/m² damunt de sostres, encara que estiguin en bon estat.

En finalitzar la jornada, no han de romandre elements de les edificacions en estat inestable que el vent, les condicions atmosfèriques o bé altres causes en puguin provocar l'enderroc.

Es protegiran de la pluja, mitjançant lones o plàstics, les zones que puguin ser afectades per l'aigua.

La part per a enderrocar no ha de tenir instal·lacions en servei (aigua, gas, electricitat, etc.).

S'han de protegir els elements de servei públic que puguin resultar afectats per les obres.

Els treballs s'han de fer de manera que molestin el mínim als possibles afectats.

En cas d'imprevistos (terrenys inundats, olors de gas, etc.) o quan l'enderrocament pugui afectar les construccions veïnes, s'han de suspendre les obres i avisar a la DF.

S'ha d'evitar la formació de pols, pel que cal regar les parts que s'hagin de demolir i carregar.

L'operació de càrrega de runa s'ha de fer amb les precaucions necessàries, per tal d'aconseguir les condicions de seguretat suficients.

S'han d'eliminar els elements que puguin entorpir els treballs de retirada i càrrega de runa.

S'ha de trossejar la runa per tal de facilitar-ne la càrrega amb mitjans manuals.

PARET DE 12 A 35 CM DE GRUIX:

S'han de contrarestar i anul·lar les components horitzontals d'arcs i voltes.

Si es preveuen desplaçaments laterals de l'element, cal apuntalar-lo per tal d'evitar-ne l'esfondrament.

Si les parets són de tancament, s'enderrocaran les que no són estructurals després d'haver enderrocat el sostre superior i abans d'enderrocar les bigues i pilars del nivell en el qual es treballa.

Les agulles i els arcs de les obertures no es trauran fins haver alleugerit la càrrega que hi ha al seu damunt.

Abans d'enderrocar els arcs, s'han d'equilibrar les empentes laterals i s'apuntalaran sense tallar els tirants fins el seu enderroc.

En acabar la jornada, no es deixaran sense travar murs d'alçària superior a set vegades el seu gruix.

ENVANS I PAREDONS:

S'han d'enderrocar de dalt a baix, en cada planta, abans d'enderrocar el sostre superior.

Si el sostre superior hagués cedit, no es trauran els envans sense apuntalar prèviament el sostre.

PLAQUES DE FORMIGÓ PREFABRICADES:

S'enderrocaran un nivell per sota del que s'està enderrocant, després de treure els vidres.

Es podrà desmuntar la totalitat dels tancaments prefabricats quan no es debilitin els elements estructurals, disposant-se en aquest cas, proteccions provisionals en les obertures.

Les plaques s'han de tallar en bandes paral·leles a l'armadura principal, de pes no més gran a l'admès per la grua.

Si es preveuen desplaçaments laterals de l'element, cal apuntalar-lo per tal d'evitar-ne l'esfondrament.

3.- UNITAT I CRITERI D'AMIDAMENT**ENDERROC D'ELEMENT DE TANCAMENT O DIVISORI I D'OBERTURES DE FINESTRES TAPIADES:**

m² de superfície amidada segons les especificacions de la DT.

ENDERROC PUNTUAL:

Unitat mesurada segons especificacions de la DT.

4.- NORMATIVA DE COMPLIMENT OBLIGATORI

* Orden de 10 de febrero de 1975, por la que se aprueba la Norma Tecnológica de la Edificación. NTE-ADD/1975: Acondicionamiento del terreno. Desmontes. Demoliciones.

P2 DEMOLICIONS, ENDERROCS, MOVIMENTS DE TERRES I GESTIÓ DE RESIDUS**P21 ENDERROCS, DEMOLICIONS, ARRECADES, REPICATS I DESMUNTATGES****P21Q DESMUNTATGES O ENDERROCS D'EQUIPAMENTS****P21Q2- RETIRADA D'EQUIPAMENTS FIXOS (D)**

0.- ELEMENTS QUE CONTEMPLA EL PLEC

P21Q2-8GXR,P21Q2-8GXP.

1.- DEFINICIÓ I CONDICIONS DE LES PARTIDES D'OBRA EXECUTADES

Arrencades i desmuntatges d'equipaments fixos, mobiliari i elements de suport obsolets.

S'han considerat les unitats d'obra següents:

- Desmuntatge d'element d'equipament fix o mòbil, amb mitjans manuals i mecànics i carrega de runa o material d'aplec per la seva reutilització sobre camió.

- Desmuntatge de baranes o barreres metàl·liques o de formigó, amb mitjans manuals i mecànics i carrega de runa o material d'aplec per la seva reutilització sobre camió.

L'execució de la unitat d'obra inclou les operacions següents:

- Operacions de preparació

- Desconnexió de la xarxa d'alimentació, i protecció dels terminals, si es el cas

- Desmuntatge o arrencada dels elements

- Neteja de la superfície de les restes de runa

- Càrrega, transport i descàrrega a les zones autoritzades d'abocament de la runa i dels materials aprofitables al lloc d'aplec o reparació

CONDICIONS GENERALS:

Els materials arrencats han de quedar suficientment troscejats i apilats per tal de facilitar-ne la càrrega, en funció dels mitjans de què es disposin i de les condicions de transport.

2.- CONDICIONS DEL PROCÉS D'EXECUCIÓ

S'ha de seguir l'ordre de treballs previst a la DT.

La xarxa d'alimentació elèctrica ha d'estar fora de servei.

Els elements s'han de desmuntar amb les eines apropiades.

Els elements grans i pesats s'han de subjectar i manipular pels punts d'ancoratge disposats per a aquest fi. Si aquests punts es van retirar durant el muntatge, aleshores es tornaran a muntar.

Es farà servir la maquinària adequada per a la manipulació dels elements a desmuntar, com ara grues, cistelles, etc.

L'extrem de la part de la xarxa que no es retira ha de quedar convenientment protegit.

La zona afectada per les obres ha de quedar convenientment senyalitzada.

Cal prendre les mesures de precaució necessàries per aconseguir unes condicions de seguretat suficients.

S'han de senyalar els elements que hagin de conservar-se intactes, segons s'indiqui en la DT o en el seu defecte, la DF.

Els treballs s'han de fer de manera que molestin el mínim possible als afectats.

En cas d'imprevistos (olors de gas, etc.) o quan les operacions que es realitzin puguin afectar les construccions veïnes, s'han de suspendre les obres i avisar a la DF.

L'operació de càrrega de runa s'ha de fer amb les precaucions necessàries, per tal d'aconseguir les condicions de seguretat suficients.

S'han d'eliminar els elements que puguin entorpir els treballs de retirada i càrrega de runa.

El transport s'ha de realitzar en un vehicle adequat, per al material que es desitgi transportar, proveït dels elements que calen per al seu desplaçament correcte.

Durant el transport s'ha de protegir el material perquè no es produeixin pèrdues en el trajecte.

3.- UNITAT I CRITERI D'AMIDAMENT**ARRENCADA O DESMUNTATGE D'EQUIPAMENT FIX O MÒBIL:**

Unitat de quantitat realment desmuntada, inclòs l'enderroc dels suports i bancades si és el cas, amidat segons les especificacions de la DT.

DESMUNTATGE DE BARANES O BARRERES:

m de llargària entre els extrems dels elements realment desmuntats.

4.- NORMATIVA DE COMPLIMENT OBLIGATORI

No hi ha normativa de compliment obligatori.

P2 DEMOLICIONS, ENDERROCS, MOVIMENTS DE TERRES I GESTIÓ DE RESIDUS

P21 ENDERROCS, DEMOLICIONS, ARRECADES, REPICATS I DESMUNTATGES**P21Z OPERACIONS AUXILIARS PER A DESMUNTATGES O ENDERROCS****P21Z1- REGULARITZACIÓ DE SUPERFÍCIES DE FORMIGÓ**

0.- ELEMENTS QUE CONTEMPLA EL PLEC

P21Z1-52V0.

1.- DEFINICIÓ I CONDICIONS DE LES PARTIDES D'OBRA EXECUTADES

Repicat de superfícies de formigó per la seva regularització, amb un gruix mitjà entre 2 cm i 8 cm, tant en paraments verticals com en paraments horitzontals, sense cap limitació d'alçària, amb mitjans mecànics i càrrega sobre camió.

L'execució de la unitat d'obra inclou les operacions següents:

- Preparació de la zona de treball
- Repicat de l'element
- Trossejament i apilada de la runa
- Càrrega de la runa sobre el camió

CONDICIONS GENERALS:

La superfície ha de quedar regularitzada en textura i planor.

Els materials han de quedar suficientment trossejats i apilats per tal de facilitar-ne la càrrega, en funció dels mitjans de què es disposin i de les condicions de transport.

Un cop acabats els treballs, la base ha de quedar neta de restes de material.

2.- CONDICIONS DEL PROCÉS D'EXECUCIÓ

No s'ha de treballar amb pluja, neu o vent superior als 60 km/h.

S'ha de seguir l'ordre de treballs previst a la DT.

En els paraments verticals, es treballarà de forma descendent, regularitzant a un mateix nivell, sense que hi hagi persones sota la vertical.

S'han de protegir els elements de servei públic que puguin resultar afectats per les obres.

La zona afectada per les obres ha de quedar convenientment senyalitzada.

S'ha d'evitar la formació de pols, pel que cal regar les parts que s'hagin de demolir i carregar.

L'operació de càrrega de runa s'ha de fer amb les precaucions necessàries, per tal d'aconseguir les condicions de seguretat suficients.

S'han d'eliminar els elements que puguin entorpir els treballs de retirada i càrrega de runa.

El compresor ha d'estar situat en un lloc resistent a les vibracions i ventilat.

3.- UNITAT I CRITERI D'AMIDAMENT

m de llargària realment enderrocada, segons les especificacions de la DT.

m2 de superfície realment executada, amidada segons les especificacions de la DT.

4.- NORMATIVA DE COMPLIMENT OBLIGATORI

* Orden de 10 de febrero de 1975, por la que se aprueba la Norma Tecnológica de la Edificación. NTE-ADD/1975: Acondicionamiento del terreno. Desmontes. Demoliciones.

P2 DEMOLICIONS, ENDERROCS, MOVIMENTS DE TERRES I GESTIÓ DE RESIDUS**P21 ENDERROCS, DEMOLICIONS, ARRECADES, REPICATS I DESMUNTATGES****P21Z OPERACIONS AUXILIARS PER A DESMUNTATGES O ENDERROCS****P21Z2- TALLS EN PARAMENTS VERTICALS**

Servei de Projectes i Obres

Direcció d'Equipaments i Espais Públics
Àrea d'Ecologia urbana

1.- DEFINICIÓ I CONDICIONS DE LES PARTIDES D'OBRA EXECUTADES

Tall en parets de fàbrica per a obrir nous forats.

L'execució de la unitat d'obra inclou les operacions següents:

- Replanteig del tall i protecció dels elements que calgui
- Realització del tall
- Neteja de la runa produïda

CONDICIONS GENERALS:

Ha d'estar fet als llocs especificats a la DT o en el seu defecte on indiqui la DF.

Ha de ser recte i ha d'estar net. La seva fondària i amplària ha de ser constant i no ha de tenir vores escantonades.

Toleràncies d'execució:

- Replanteig: ± 20 mm

2.- CONDICIONS DEL PROCÉS D'EXECUCIÓ

Al realitzar els talls no s'ha de produir danys als elements que envolten el parament (paviment, parets, sostres, etc.), com ara cops, ratlles, etc.

S'ha de verificar que no hi hagi cap instal·lació en servei a la zona on es farà el tall.

Cal verificar que l'estructura sigui estable en fer el tall, i en el seu cas apuntalar els elements que indiqui la DF.

3.- UNITAT I CRITERI D'AMIDAMENT

m de llargària executada realment, amidada segons les especificacions del projecte, comprovada i acceptada expressament per la DF.

4.- NORMATIVA DE COMPLIMENT OBLIGATORI

No hi ha normativa de compliment obligatori.

P2 DEMOLICIONS, ENDERROCS, MOVIMENTS DE TERRES I GESTIÓ DE RESIDUS**P22 MOVIMENTS DE TERRES****P221 EXCAVACIONS****P2214- EXCAVACIÓ PER A CAIXA DE PAVIMENT****0.- ELEMENTS QUE CONTEMPLA EL PLEC**

P2214-AYNT.

1.- DEFINICIÓ I CONDICIONS DE LES PARTIDES D'OBRA EXECUTADES

Excavacions amb finalitats diverses, que tenen com a resultat el rebaix del terreny.

S'han considerat els tipus següents:

- Excavació per a caixa de paviment

En actuacions de reparació, s'han considerat els graus de dificultat següents:

- Grau de dificultat associat a la mobilitat en l'actuació: - Sense dificultat de mobilitat: actuacions en què hi ha una interferència pròpia de l'entorn on es desenvolupen. - Amb dificultat de mobilitat: actuacions en entorns amb dificultat de mobilitat i/o amb el material aplegat lluny de la zona de treball: - Actuacions amb dificultat d'accessibilitat, per la poca mobilitat de la maquinària, per l'elevada presència de guals particulars i passos de vianants, per la impossibilitat d'ubicar una plataforma de treball lateral, per la impossibilitat d'ocupació de la calçada per fer l'aplec de materials que impliqui fer l'actuació per fases per tal de mantenir el pas de vianants i/o per estar en una zona amb tràfic rodat important - Actuacions en les què els materials estan aplegats lluny de la zona de treball per manca d'espai en la proximitat d'on s'executen les tasques.
- Grau de dificultat associat a l'àmbit de l'actuació en funció de l'amplària de la vorera, calçada o plataforma única
- Grau de dificultat associat a la presència d'elements externs a l'actuació: - Sense afectació per serveis o elements de mobiliari urbà: actuacions sense serveis (canalitzacions d'aigua, semàfors, enllumenat, etc.) ni elements urbans de grans dimensions (marquesines, mòduls d'aparcament de bicicletes, etc.) que interfereixin (o que puguin interferir) en les tasques - Amb afectació per serveis o elements de mobiliari urbà: actuacions amb serveis (canalitzacions d'aigua, semàfors, enllumenat, etc.)

o elements urbans de grans dimensions (marquesines, mòduls d'aparcament de bicicletes, etc) que interfereixen en les tasques.

- Grau de dificultat associat a l'abast de l'actuació

Excavació per esplanació, rebaix, buidat de soterrani o caixa de paviment:

- Preparació de la zona de treball

- Situació dels punts topogràfics

- Excavació de les terres

- Càrrega de les terres sobre camió o contenidor, en el seu cas

Es considera terreny fluix, el capaç de ser foradat amb pala, que té un assaig SPT < 20.

Es considera terreny compacte, el capaç de ser foradat amb pic (no amb pala), que té un assaig SPT entre 20 i 50.

Es considera terreny de trànsit, el capaç de ser foradat amb màquina o escarificadora (no amb pic), que té un assaig SPT > 50 sense rebot.

Es considera terreny no classificat, des del capaç de ser foradat amb pala, que té un assaig SPT < 20, fins al capaç de ser foradat amb màquina o escarificadora (no amb pic), que té un assaig SPT > 50 sense rebot.

Es considera roca de resistència baixa, la que amb dificultat es deixa ratllar amb navalla, que té un assaig de resistència a la compressió simple entre 5 i 25 MPa.

Es considera roca de resistència mitja, la que es pot trencar amb un cop de martell i que no es deixa ratllar amb navalla, que té un assaig de resistència a la compressió simple entre 25 i 50 MPa.

Es considera roca de resistència alta, la que necessita més d'un cop de martell per trencar-se, que té un assaig de resistència a la compressió simple entre 50 i 100 MPa.

Es considera que la càrrega de terres sobre camió és directa quan l'existència de rampa o d'altres condicionants de l'obra permeten que els mitjans d'excavació realitzin l'excavació i la càrrega de terres.

Es considera que la càrrega de terres sobre camió és indirecta quan la inexistència de rampa o d'altres condicionants de l'obra no permeten que els mitjans d'excavació realitzin la càrrega de terres i és necessària la utilització d'una altra màquina per a aquesta funció.

EXCAVACIÓ PER A ESPLANACIÓ, REBAIX DEL TERRENY O BUIDAT DE SOTERRANI:

L'excavació per a caixes de paviments s'aplica en superfícies petites o mitjanes i amb una profunditat exactament definida, amb lleugeres dificultats de maniobra de màquines o camions.

El fons de l'excavació s'ha de deixar pla, anivellat o amb la inclinació prevista.

S'han de deixar els talussos perimetrals que fixi la DF.

L'aportació de terres per a correccions del nivell ha de ser mínima, de la mateixa terra existent i amb la mateixa compacitat.

La qualitat del terreny al fons de l'excavació requereix l'aprovació explícita de la DF.

Les terres que determini la DF s'han de conservar en una zona a part. La resta s'ha de transportar a un abocador autoritzat.

Toleràncies d'execució:

- Replanteig: ± 100 mm

- Nivells: + 10 mm, - 50 mm

- Planor: ± 40 mm/m

- Angle del talús: $\pm 2^\circ$

2.- CONDICIONS DEL PROCÉS D'EXECUCIÓ

No s'ha de treballar quan plou, neva o fa vent superior als 60 km/h.

En cas d'imprevistos (terrenys inundats, olors de gas, restes de construccions, etc.) s'han de suspendre els treballs i avisar la DF.

Si cal fer rampes per accedir a la zona de treball, han de tenir les característiques següents:

- Amplària: $\geq 4,5$ m

- Pendent: - Trams rectes: $\leq 12\%$ - Corbes: $\leq 8\%$ - Trams abans de sortir a la via de llargària ≥ 6 m: $\leq 6\%$

- El talús ha de ser fixat per la DF.

Les terres s'han d'extreure de dalt a baix, sense soscavar-les.

No s'han d'acumular terres o materials a la vora de l'excavació.

S'han d'extreure les terres o els materials amb perill de desprendiment.

S'ha d'impedir l'entrada d'aigües superficials. Cal preveure un sistema de desguàs a fi d'evitar l'acumulació d'aigua dins de l'excavació.

3.- UNITAT I CRITERI D'AMIDAMENT

m³ de volum excavat segons les especificacions de la DT, amidat com a diferència entre els perfils transversals del terreny aixecats abans de començar les obres i els perfils teòrics assenyalats als plànols, amb les modificacions aprovades per la DF.

No s'ha d'abonar l'excés d'excavació que s'hagi produït sense l'autorització de la DF, ni la càrrega i el transport del material ni els treballs que calguin per a reomplir-lo.

Inclou la càrrega, allisada de talussos, esgotaments per pluja o inundació i quantes operacions faci falta per a una correcta execució de les obres.

També estan inclosos en el preu el manteniment dels camins de comunicació entre el desmunt i les zones on han d'anar les

terres, la seva creació, i la seva eliminació, si s'escau.

Tan sols s'han d'abonar els esllavissaments no provocats, sempre que s'hagin observat totes les prescripcions relatives a excavacions, entibacions i voladures.

4.- NORMATIVA DE COMPLIMENT OBLIGATORI

Documento Básico de Seguridad estructural de cimientos DB-SE-C, parte II del CTE, aprobado por el Real Decreto 314/2006.

P2 DEMOLICIONS, ENDERROCS, MOVIMENTS DE TERRES I GESTIÓ DE RESIDUS

P22 MOVIMENTS DE TERRES

P221 EXCAVACIONS

P221C- EXCAVACIÓ DE RASA AMB MITJANS MECÀNICS

0.- ELEMENTS QUE CONTEMPLA EL PLEC

P221C-DZ18.

1.- DEFINICIÓ I CONDICIONS DE LES PARTIDES D'OBRA EXECUTADES

Conjunt d'operacions necessàries per obrir rases i pous de fonaments realitzades amb mitjans mecànics o amb utilització d'explosius.

En actuacions de reparació, s'han considerat els graus de dificultat següents:

- Grau de dificultat associat a la mobilitat en l'actuació: - Sense dificultat de mobilitat: actuacions en què hi ha una interferència pròpia de l'entorn on es desenvolupen. - Amb dificultat de mobilitat: actuacions en entorns amb dificultat de mobilitat i/o amb el material aplegat lluny de la zona de treball: - Actuacions amb dificultat d'accessibilitat, per la poca mobilitat de la maquinària, per l'elevada presència de guals particulars i passos de vianants, per la impossibilitat d'ubicar una plataforma de treball lateral, per la impossibilitat d'ocupació de la calçada per fer l'aplec de materials que impliqui fer l'actuació per fases per tal de mantenir el pas de vianants i/o per estar en una zona amb tràfic rodat important - Actuacions en les què els materials estan aplegats lluny de la zona de treball per manca d'espai en la proximitat d'on s'executen les tasques.
- Grau de dificultat associat a l'àmbit de l'actuació en funció de l'amplària de la vorera, calçada o plataforma única
- Grau de dificultat associat a la presència d'elements externs a l'actuació: - Sense afectació per serveis o elements de mobiliari urbà: actuacions sense serveis (canalitzacions d'aigua, semàfors, enllumenat, etc.) ni elements urbans de grans dimensions (marquesines, mòduls d'aparcament de bicicletes, etc.) que interfereixin (o que puguin interferir) en les tasques - Amb afectació per serveis o elements de mobiliari urbà: actuacions amb serveis (canalitzacions d'aigua, semàfors, enllumenat, etc.) o elements urbans de grans dimensions (marquesines, mòduls d'aparcament de bicicletes, etc) que interfereixen en les tasques.

- Grau de dificultat associat a l'abast de l'actuació

L'execució de la unitat d'obra inclou les operacions següents:

- Preparació de la zona de treball
- Situació dels punts topogràfics exteriors a l'excavació
- Replanteig de la zona a excavar i determinació de l'ordre d'execució de les dames si és el cas
- Excavació de les terres
- Càrrega de les terres sobre camió, contenidor, o formació de cavallons a la vora de la rasa, segons indiqui la partida d'obra
- Reblert i compactació de les terres en cas necessari

CONDICIONS GENERALS:

Es considera terreny fluix, el capaç de ser foradat amb pala, que té un assaig SPT < 20.

Es considera terreny compacte, el capaç de ser foradat amb pic (no amb pala), que té un assaig SPT entre 20 i 50.

Es considera terreny de trànsit, el capaç de ser foradat amb màquina o escarificadora (no amb pic), que té un assaig SPT > 50 sense rebot.

Es considera terreny no classificat, des del capaç de ser foradat amb pala, que té un assaig SPT < 20, fins al capaç de ser foradat amb màquina o escarificadora (no amb pic), que té un assaig SPT > 50 sense rebot.

Es considera roca la que pot ser foradada amb compressor (no amb màquina), que té un rebot a l'assaig SPT.
L'element excavat ha de tenir la forma i les dimensions especificades en la DT, o en el seu defecte, les que determini la DF.

El fons de l'excavació ha de quedar anivellat.

El fons de l'excavació no ha de tenir material engrunat o flux i les esquerdes i els forats han de quedar reblerts.

Els talussos perimetrals han de ser els fixats per la DF.

Els talussos han de tenir el pendent especificat a la DT.

La qualitat de terreny del fons de l'excavació requereix l'aprovació explícita de la DF.

Toleràncies d'execució:

- Dimensions: $\pm 5\%$, ± 50 mm
- Planor: ± 40 mm/m
- Replanteig: $< 0,25\%$, ± 100 mm
- Nivells: ± 50 mm
- Aplomat o talús de les cares laterals: $\pm 2^\circ$

2.- CONDICIONS DEL PROCÉS D'EXECUCIÓ

CONDICIONS GENERALS:

No s'ha de treballar amb pluja, neu o vent superior als 60 km/h.

S'han de protegir els elements de servei públic que puguin resultar afectats per les obres.

S'han d'eliminar els elements que puguin entorpir els treballs d'execució de la partida.

S'ha de seguir l'ordre dels treballs previst per la DF.

Abans de començar els treballs, es farà un replanteig previ que ha de ser aprovat per la DF.

Hi ha d'haver punts fixos de referència exteriors a la zona de treball, als quals s'hi han de referir totes les lectures topogràfiques.

Si cal fer rampes per accedir a la zona de treball, han de tenir les característiques següents:

- Amplària: $\geq 4,5$ m
- Pendent: - Trams rectes: $\leq 12\%$ - Corbes: $\leq 8\%$ - Trams abans de sortir a la via de llargària ≥ 6 m: $\leq 6\%$
- El talús ha de ser fixat per la DF.

La finalització de l'excavació de pous o rases per a fonaments o de lloses de fonamentació, s'ha de fer just abans de la col·locació del formigó de neteja, per mantenir la qualitat del sol.

Si això no fos possible, es deixarà una capa de 10 a 15 cm sense excavar fins al moment que es pugui formigonar la capa de neteja.

Cal extreure les roques suspeses, les terres i els materials amb perill de desprendiment.

Cal extreure del fons de l'excavació qualsevol element susceptible de formar un punt de resistència local diferent de la resta, com ara roques, restes de fonaments, bosses de material tou, etc, i rebaixar el fons de l'excavació per tal que la sabata tingui un recolzament homogeni.

No s'han d'acumular terres o materials a la vora de l'excavació.

No s'ha de treballar simultàniament en zones superposades.

S'ha d'estrebar sempre que consti al projecte i quan ho determini la DF. L'estrebada ha de complir les especificacions fixades al seu plec de condicions.

S'han d'estrebar els terrenys engrunats i quan, en fondàries superiors a 1,30 m, es doni algun dels casos següents:

- S'hagi de treballar a dins
- Es treballi en una zona immediata que pugui resultar afectada per una possible esllavissada
- Hagi de quedar oberta en acabar la jornada de treball

També sempre que, per altres causes (càrregues veïnes, etc.) ho determini la DF.

S'ha de preveure un sistema de desguàs per tal d'evitar acumulació d'aigua dins l'excavació.

S'ha d'impedir l'entrada d'aigües superficials.

Si apareix aigua en l'excavació s'han de prendre les mesures necessàries per esgotar-la.

Els esgotaments s'han de fer sense comprometre l'estabilitat dels talussos i les obres veïnes, i s'han de mantenir mentre durin els treballs de fonamentació. Caldrà verificar en terrenys argilosos, si cal fer un sanejament del fons de l'excavació.

Els treballs s'han de fer de manera que molestin el mínim als possibles afectats.

En cas d'imprevistos (terrenys inundats, olors de gas, restes de construccions, etc.) s'han de suspendre els treballs i avisar la DF.

No s'ha de rebutjar cap material obtingut de l'excavació sense l'autorització expressa de la DF.

S'ha d'evitar la formació de pols, pel que cal regar les parts que s'hagin de carregar.

L'operació de càrrega s'ha de fer amb les precaucions necessàries per a aconseguir unes condicions de seguretat suficients.

S'ha de complir la normativa vigent en matèria mediambiental, de seguretat i salut i d'emmagatzematge i transport de productes de construcció.

Les terres s'han de treure de dalt a baix sense soscavar-les.

L'aportació de terres per a correcció de nivells ha de ser la mínima possible, de les mateixes existents i de compactat igual.

S'ha de tenir en compte el sentit d'estratificació de les roques.

S'han de mantenir els dispositius de desguàs necessaris, per tal de captar i reconduir els corrents d'aigua interns, en els talussos.

3.- UNITAT I CRITERI D'AMIDAMENT

m3 de volum excavat segons les especificacions de la DT, amidat com a diferència entre els perfils transversals del terreny aixecat abans de començar les obres i els perfils teòrics assenyalats als plànols, amb les modificacions aprovades per la DF. No s'ha d'abonar l'excés d'excavació que s'hagi produït sense l'autorització de la DF, ni la càrrega i el transport del material ni els treballs que calguin per a reomplir-lo.

Inclou la càrrega, allisada de talussos, esgotaments per pluja o inundació i quantes operacions faci falta per a una correcta execució de les obres.

També estan inclosos en el preu el manteniment dels camins de comunicació entre el desmunt i les zones on han d'anar les terres, la seva creació, i la seva eliminació, si s'escau.

Tan sols s'han d'abonar els esllavissaments no provocats, sempre que s'hagin observat totes les prescripcions relatives a excavacions, entibacions i voladures.

4.- NORMATIVA DE COMPLIMENT OBLIGATORI

OBRES D'EDIFICACIÓ:

Documento Básico de Seguridad estructural de cimientos DB-SE-C, parte II del CTE, aprobado por el Real Decreto 314/2006.

OBRES D'ENGINYERIA CIVIL:

* Orden de 6 de febrero de 1976 por la que se aprueba el Pliego de Prescripciones Técnicas Generales para Obras de Carreteras y Puentes (PG-3).

* Orden de 28 de septiembre de 1989 por la que se modifica el artículo 104 del Pliego de Prescripciones Técnicas Generales para Obras de Carreteras y Puentes (PG-3).

* Orden FOM/1382/2002 de 16 de mayo, por la que se actualizan determinados artículos del pliego de prescripciones técnicas generales para obras de carreteras y puentes relativos a la construcción de explanaciones, drenajes y cimentaciones (PG-3).

Real Decreto 863/1985 de 2 de abril, por el que se aprueba el Reglamento General de Normas Básicas de Seguridad Minera.

Orden de 20 de marzo de 1986 por la que se aprueban determinadas Instrucciones Técnicas complementarias relativas a los capítulos IV,V,VII,IX y X del Reglamento General de Normas Básicas de Seguridad Minera

P2 DEMOLICIONS, ENDERROCS, MOVIMENTS DE TERRES I GESTIÓ DE RESIDUS

P22 MOVIMENTS DE TERRES

P221 EXCAVACIONS

P221D- EXCAVACIÓ DE RASA PER A PAS D'INSTAL·LACIONS

1.- DEFINICIÓ I CONDICIONS DE LES PARTIDES D'OBRA EXECUTADES

Conjunt d'operacions per obrir rases de pas d'instal·lacions, realitzades amb mitjans mecànics o manuals, de forma contínua o realitzades per dames.

En actuacions de reparació, s'han considerat els graus de dificultat següents:

- Grau de dificultat associat a la mobilitat en l'actuació: - Sense dificultat de mobilitat: actuacions en què hi ha una interferència pròpia de l'entorn on es desenvolupen. - Amb dificultat de mobilitat: actuacions en entorns amb dificultat de mobilitat i/o amb el material aplegat lluny de la zona de treball: - Actuacions amb dificultat d'accessibilitat, per la poca mobilitat de la maquinària, per l'elevada presència de guals particulars i passos de vianants, per la impossibilitat d'ubicar una plataforma de treball lateral, per la impossibilitat d'ocupació de la calçada per fer l'aplec de materials que impliqui fer l'actuació per fases per tal de mantenir el pas de vianants i/o per estar en una zona amb tràfic rodat important - Actuacions en les què els materials estan aplegats lluny de la zona de treball per manca d'espai en la proximitat d'on s'executen les tasques.
- Grau de dificultat associat a l'àmbit de l'actuació en funció de l'amplària de la vorera, calçada o plataforma única
- Grau de dificultat associat a la presència d'elements externs a l'actuació: - Sense afectació per serveis o elements de mobiliari urbà: actuacions sense serveis (canalitzacions d'aigua, semàfors, enllumenat, etc.) ni elements urbans de grans dimensions (marquesines, mòduls d'aparcament de bicicletes, etc.) que interfereixin (o que puguin interferir) en les tasques - Amb afectació per serveis o elements de mobiliari urbà: actuacions amb serveis (canalitzacions d'aigua, semàfors, enllumenat, etc.)

o elements urbans de grans dimensions (marquesines, mòduls d'aparcament de bicicletes, etc) que interfereixen en les tasques.

- Grau de dificultat associat a l'abast de l'actuació

L'execució de la unitat d'obra inclou les operacions següents:

- Preparació de la zona de treball

- Situació dels punts topogràfics exteriors a l'excavació

- Replanteig de la zona a excavar i determinació de l'ordre d'execució de les dames si és el cas

- Excavació de les terres

- Càrrega de les terres sobre camió, contenidor, o formació de cavallons a la vora de la rasa, segons indiqui la partida d'obra

- Reblert i compactació de les terres en cas necessari

CONDICIONS GENERALS:

Es considera terreny fluix, el capaç de ser foradat amb pala, que té un assaig SPT < 20.

Es considera terreny compacte, el capaç de ser foradat amb pic (no amb pala), que té un assaig SPT entre 20 i 50.

Es considera terreny de trànsit, el capaç de ser foradat amb màquina o escarificadora (no amb pic), que té un assaig SPT > 50 sense rebot.

Es considera terreny no classificat, des del capaç de ser foradat amb pala, que té un assaig SPT < 20, fins al capaç de ser foradat amb màquina o escarificadora (no amb pic), que té un assaig SPT > 50 sense rebot.

Es considera roca la que pot ser foradada amb compressor (no amb màquina), que té un rebot a l'assaig SPT.

L'element excavat ha de tenir la forma i les dimensions especificades en la DT, o en el seu defecte, les que determini la DF.

El fons de l'excavació ha de quedar anivellat.

El fons de l'excavació no ha de tenir material engrunat o fluix i les esquerdes i els forats han de quedar reblerts.

Els talussos perimetrals han de ser els fixats per la DF.

Els talussos han de tenir el pendent especificat a la DT.

La qualitat de terreny del fons de l'excavació requereix l'aprovació explícita de la DF.

Toleràncies d'execució:

- Dimensions: $\pm 5\%$, ± 50 mm

- Planor: ± 40 mm/m

- Replanteig: $< 0,25\%$, ± 100 mm

- Nivells: ± 50 mm

- Aplomat o talús de les cares laterals: $\pm 2^\circ$

2.- CONDICIONS DEL PROCÉS D'EXECUCIÓ

CONDICIONS GENERALS:

No s'ha de treballar amb pluja, neu o vent superior als 60 km/h.

S'han de protegir els elements de servei públic que puguin resultar afectats per les obres.

S'han d'eliminar els elements que puguin entorpir els treballs d'execució de la partida.

S'ha de seguir l'ordre dels treballs previst per la DF.

Abans de començar els treballs, es farà un replanteig previ que ha de ser aprovat per la DF.

Hi ha d'haver punts fixos de referència exteriors a la zona de treball, als quals s'hi han de referir totes les lectures topogràfiques.

Si cal fer rampes per accedir a la zona de treball, han de tenir les característiques següents:

- Amplària: $\geq 4,5$ m

- Pendent: - Trams rectes: $\leq 12\%$ - Corbes: $\leq 8\%$ - Trams abans de sortir a la via de llargària ≥ 6 m: $\leq 6\%$

- El talús ha de ser fixat per la DF.

Cal extreure les roques suspeses, les terres i els materials amb perill de desprendiment.

No s'han d'acumular terres o materials a la vora de l'excavació.

No s'ha de treballar simultàniament en zones superposades.

S'ha d'estrebar sempre que consti al projecte i quan ho determini la DF. L'estrebada ha de complir les especificacions fixades al seu plec de condicions.

S'han d'estrebar els terrenys engrunats i quan, en fondàries superiors a 1,30 m, es doni algun dels casos següents:

- S'hagi de treballar a dins

- Es treballi en una zona immediata que pugui resultar afectada per una possible esllavissada

- Hagi de quedar oberta en acabar la jornada de treball

També sempre que, per altres causes (càrregues veïnes, etc.) ho determini la DF.

S'ha de preveure un sistema de desguàs per tal d'evitar acumulació d'aigua dins l'excavació.

S'ha d'impedir l'entrada d'aigües superficials.

Si apareix aigua en l'excavació s'han de prendre les mesures necessàries per esgotar-la.

Els esgotaments s'han de fer sense comprometre l'estabilitat dels talussos i les obres veïnes, i s'han de mantenir mentre durin els treballs de fonamentació. Caldrà verificar en terrenys argilosos, si cal fer un sanejament del fons de l'excavació.

Els treballs s'han de fer de manera que molestin el mínim als possibles afectats.

En cas d'imprevistos (terrenys inundats, olors de gas, restes de construccions, etc.) s'han de suspendre els treballs i avisar la DF.

No s'ha de rebutjar cap material obtingut de l'excavació sense l'autorització expressa de la DF.

S'ha d'evitar la formació de pols, pel que cal regar les parts que s'hagin de carregar.

L'operació de càrrega s'ha de fer amb les precaucions necessàries per a aconseguir unes condicions de seguretat suficients.

S'ha de complir la normativa vigent en matèria mediambiental, de seguretat i salut i d'emmagatzematge i transport de productes de construcció.

Les terres s'han de treure de dalt a baix sense soscavar-les.

L'aportació de terres per a correcció de nivells ha de ser la mínima possible, de les mateixes existents i de compacitat igual.

S'ha de tenir en compte el sentit d'estratificació de les roques.

S'han de mantenir els dispositius de desguàs necessaris, per tal de captar i reconduir els corrents d'aigua interns, en els talussos.

3.- UNITAT I CRITERI D'AMIDAMENT

m³ de volum excavat segons les especificacions de la DT, amidat com a diferència entre els perfils transversals del terreny aixecat abans de començar les obres i els perfils teòrics assenyalats als plànols, amb les modificacions aprovades per la DF.

No s'ha d'abonar l'excés d'excavació que s'hagi produït sense l'autorització de la DF, ni la càrrega i el transport del material ni els treballs que calguin per a reomplir-lo.

Inclou la càrrega, allisada de talussos, esgotaments per pluja o inundació i quantes operacions faci falta per a una correcta execució de les obres.

També estan inclosos en el preu el manteniment dels camins de comunicació entre el desmunt i les zones on han d'anar les terres, la seva creació, i la seva eliminació, si s'escau.

Tan sols s'han d'abonar els esllavissaments no provocats, sempre que s'hagin observat totes les prescripcions relatives a excavacions, entibacions i voladures.

4.- NORMATIVA DE COMPLIMENT OBLIGATORI

OBRES D'EDIFICACIÓ:

Documento Básico de Seguridad estructural de cimientos DB-SE-C, parte II del CTE, aprobado por el Real Decreto 314/2006.

P2 DEMOLICIONS, ENDERROCS, MOVIMENTS DE TERRES I GESTIÓ DE RESIDUS

P22 MOVIMENTS DE TERRES

P221 EXCAVACIONS

P221E- EXCAVACIÓ DE RASA EN PRESENCIA DE SERVEIS

1.- DEFINICIÓ I CONDICIONS DE LES PARTIDES D'OBRA EXECUTADES

Conjunt d'operacions per obrir rases i pous de fonaments, o de pas d'instal·lacions, realitzades amb mitjans mecànics o manuals, de forma contínua o realitzades per dames.

Conjunt d'operacions necessàries per obrir rases i pous de fonaments realitzades amb mitjans mecànics o amb utilització d'explosius.

En actuacions de reparació, s'han considerat els graus de dificultat següents:

- Grau de dificultat associat a la mobilitat en l'actuació: - Sense dificultat de mobilitat: actuacions en què hi ha una interferència pròpia de l'entorn on es desenvolupen. - Amb dificultat de mobilitat: actuacions en entorns amb dificultat de mobilitat i/o amb el material aplegat lluny de la zona de treball: - Actuacions amb dificultat d'accessibilitat, per la poca mobilitat de la maquinària, per l'elevada presència de guals particulars i passos de vianants, per la impossibilitat d'ubicar una plataforma de treball lateral, per la impossibilitat d'ocupació de la calçada per fer l'aplec de materials que impliqui fer l'actuació per fases per tal de mantenir el pas de vianants i/o per estar en una zona amb tràfic rodat important - Actuacions en les què els materials estan aplegats lluny de la zona de treball per manca d'espai en la proximitat d'on s'executen les tasques.
- Grau de dificultat associat a l'àmbit de l'actuació en funció de l'amplària de la vorera, calçada o plataforma única
- Grau de dificultat associat a la presència d'elements externs a l'actuació: - Sense afectació per serveis o elements de mobilitat urbana: actuacions sense serveis (canalitzacions d'aigua, semàfors, enllumenat, etc.) ni elements urbans de grans dimensions (marquesines, mòduls d'aparcament de bicicletes, etc.) que interfereixin (o que puguin interferir) en les tasques - Amb

Servei de Projectes i Obres

Direcció d'Equipaments i Espais Públics
Àrea d'Ecologia urbana

afectació per serveis o elements de mobiliari urbà: actuacions amb serveis (canalitzacions d'aigua, semàfors, enllumenat, etc.) o elements urbans de grans dimensions (marquesines, mòduls d'aparcament de bicicletes, etc) que interfereixen en les tasques.

- Grau de dificultat associat a l'abast de l'actuació

L'execució de la unitat d'obra inclou les operacions següents:

- Preparació de la zona de treball

- Situació dels punts topogràfics exteriors a l'excavació

- Replanteig de la zona a excavar i determinació de l'ordre d'execució de les dames si és el cas

- Excavació de les terres

- Càrrega de les terres sobre camió, contenidor, o formació de cavallons a la vora de la rasa, segons indiqui la partida d'obra

- Reblert i compactació de les terres en cas necessari

CONDICIONS GENERALS:

Es considera terreny fluix, el capaç de ser foradat amb pala, que té un assaig SPT < 20.

Es considera terreny compacte, el capaç de ser foradat amb pic (no amb pala), que té un assaig SPT entre 20 i 50.

Es considera terreny de trànsit, el capaç de ser foradat amb màquina o escarificadora (no amb pic), que té un assaig SPT > 50 sense rebot.

Es considera terreny no classificat, des del capaç de ser foradat amb pala, que té un assaig SPT < 20, fins al capaç de ser foradat amb màquina o escarificadora (no amb pic), que té un assaig SPT > 50 sense rebot.

Es considera roca la que pot ser foradada amb compressor (no amb màquina), que té un rebot a l'assaig SPT.

L'element excavat ha de tenir la forma i les dimensions especificades en la DT, o en el seu defecte, les que determini la DF.

El fons de l'excavació ha de quedar anivellat.

El fons de l'excavació no ha de tenir material engrunat o fluix i les esquerdes i els forats han de quedar reblerts.

Els talussos perimetrals han de ser els fixats per la DF.

Els talussos han de tenir el pendent especificat a la DT.

La qualitat de terreny del fons de l'excavació requereix l'aprovació explícita de la DF.

Toleràncies d'execució:

- Dimensions: $\pm 5\%$, ± 50 mm

- Planor: ± 40 mm/m

- Replanteig: $< 0,25\%$, ± 100 mm

- Nivells: ± 50 mm

- Aplomat o talús de les cares laterals: $\pm 2^\circ$

2.- CONDICIONS DEL PROCÉS D'EXECUCIÓ

CONDICIONS GENERALS:

No s'ha de treballar amb pluja, neu o vent superior als 60 km/h.

S'han de protegir els elements de servei públic que puguin resultar afectats per les obres.

S'han d'eliminar els elements que puguin entorpir els treballs d'execució de la partida.

S'ha de seguir l'ordre dels treballs previst per la DF.

Abans de començar els treballs, es farà un replanteig previ que ha de ser aprovat per la DF.

Hi ha d'haver punts fixos de referència exteriors a la zona de treball, als quals s'hi han de referir totes les lectures topogràfiques.

Si cal fer rampes per accedir a la zona de treball, han de tenir les característiques següents:

- Amplària: $\geq 4,5$ m

- Pendent: - Trams rectes: $\leq 12\%$ - Corbes: $\leq 8\%$ - Trams abans de sortir a la via de llargària ≥ 6 m: $\leq 6\%$

- El talús ha de ser fixat per la DF.

Cal extreure les roques suspeses, les terres i els materials amb perill de desprendiment.

No s'han d'acumular terres o materials a la vora de l'excavació.

No s'ha de treballar simultàniament en zones superposades.

S'ha d'estrebar sempre que consti al projecte i quan ho determini la DF. L'estrebada ha de complir les especificacions fixades al seu plec de condicions.

S'han d'estrebar els terrenys engrunats i quan, en fondàries superiors a 1,30 m, es doni algun dels casos següents:

- S'hagi de treballar a dins

- Es treballi en una zona immediata que pugui resultar afectada per una possible esllavissada

- Hagi de quedar oberta en acabar la jornada de treball

També sempre que, per altres causes (càrregues veïnes, etc.) ho determini la DF.

S'ha de preveure un sistema de desguàs per tal d'evitar acumulació d'aigua dins l'excavació.

S'ha d'impedir l'entrada d'aigües superficials.

Si apareix aigua en l'excavació s'han de prendre les mesures necessàries per esgotar-la.

Els esgotaments s'han de fer sense comprometre l'estabilitat dels talussos i les obres veïnes, i s'han de mantenir mentre durin els treballs de fonamentació. Caldrà verificar en terrenys argilosos, si cal fer un sanejament del fons de l'excavació.

Servei de Projectes i Obres

Direcció d'Equipaments i Espais Públics
Àrea d'Ecologia urbana

Els treballs s'han de fer de manera que molestin el mínim als possibles afectats.

En cas d'imprevistos (terrenys inundats, olors de gas, restes de construccions, etc.) s'han de suspendre els treballs i avisar la DF.

S'ha d'evitar la formació de pols, pel que cal regar les parts que s'hagin de carregar.

L'operació de càrrega s'ha de fer amb les precaucions necessàries per a aconseguir unes condicions de seguretat suficients.

S'ha de complir la normativa vigent en matèria mediambiental, de seguretat i salut i d'emmagatzematge i transport de productes de construcció.

Les terres s'han de treure de dalt a baix sense soscavar-les.

L'aportació de terres per a correcció de nivells ha de ser la mínima possible, de les mateixes existents i de compacitat igual.

S'ha de tenir en compte el sentit d'estratificació de les roques.

S'han de mantenir els dispositius de desguàs necessaris, per tal de captar i reconduir els corrents d'aigua interns, en els talussos.

EXCAVACIÓ DE RASES EN PRESENCIA DE SERVEIS

Quan l'excavació es realitzi amb mitjans mecànics, cal que un operari extern al maquinista supervisi l'acció de la cullera o el martell, alertant de la presència de serveis.

3.- UNITAT I CRITERI D'AMIDAMENT

m3 de volum excavat segons les especificacions de la DT, amidat com a diferència entre els perfils transversals del terreny aixecat abans de començar les obres i els perfils teòrics assenyalats als plànols, amb les modificacions aprovades per la DF.

No s'ha d'abonar l'excés d'excavació que s'hagi produït sense l'autorització de la DF, ni la càrrega i el transport del material ni els treballs que calguin per a reomplir-lo.

Inclou la càrrega, allisada de talussos, esgotaments per pluja o inundació i quantes operacions faci falta per a una correcta execució de les obres.

També estan inclosos en el preu el manteniment dels camins de comunicació entre el desmunt i les zones on han d'anar les terres, la seva creació, i la seva eliminació, si s'escau.

Tan sols s'han d'abonar els esllavissaments no provocats, sempre que s'hagin observat totes les prescripcions relatives a excavacions, entibacions i voladures.

4.- NORMATIVA DE COMPLIMENT OBLIGATORI**OBRES D'EDIFICACIÓ:**

Documento Básico de Seguridad estructural de cimientos DB-SE-C, parte II del CTE, aprobado por el Real Decreto 314/2006.

OBRES D'ENGINYERIA CIVIL:

* Orden de 6 de febrero de 1976 por la que se aprueba el Pliego de Prescripciones Técnicas Generales para Obras de Carreteras y Puentes (PG-3).

* Orden de 28 de septiembre de 1989 por la que se modifica el artículo 104 del Pliego de Prescripciones Técnicas Generales para Obras de Carreteras y Puentes (PG-3).

* Orden FOM/1382/2002 de 16 de mayo, por la que se actualizan determinados artículos del pliego de prescripciones técnicas generales para obras de carreteras y puentes relativos a la construcción de explanaciones, drenajes y cimentaciones (PG-3).

Real Decreto 863/1985 de 2 de abril, por el que se aprueba el Reglamento General de Normas Básicas de Seguridad Minera.

Orden de 20 de marzo de 1986 por la que se aprueban determinadas Instrucciones Técnicas complementarias relativas a los capítulos IV,V,VII,IX y X del Reglamento General de Normas Básicas de Seguridad Minera

P2 DEMOLICIONS, ENDERROCS, MOVIMENTS DE TERRES I GESTIÓ DE RESIDUS**P22 MOVIMENTS DE TERRES****P224 REPÀS I PICONATGE D'ELEMENTS EXCAVATS****P2241- REPÀS I PICONATGE DE RASA, ESPLANADA O CAIXA DE PAVIMENT****1.- DEFINICIÓ I CONDICIONS DE LES PARTIDES D'OBRA EXECUTADES**

Conjunt d'operacions necessàries per a aconseguir l'acabat geomètric de l'element.

S'han considerat els elements següents:

Servei de Projectes i Obres

Direcció d'Equipaments i Espais Públics
Àrea d'Ecologia urbana

- Sòl de rasa
- Esplanada
- Caixa de paviment

L'execució de la unitat d'obra inclou les operacions següents:

- Preparació de la zona de treball (no inclou entibació)
- Situació dels punts topogràfics
- Execució del repàs
- Compactació de les terres, en el seu cas

CONDICIONS GENERALS:

El repàs s'ha de fer poc abans de completar l'element.

El fons ha de quedar horitzontal, pla i anivellat.

L'acord entre el sòl i els paraments de la rasa ha de formar un angle recte.

L'aportació de terres per a correccions de nivell ha de ser mínima, de les mateixes existents i d'igual compacitat.

Toleràncies d'execució:

- Horitzontalitat prevista: ± 20 mm/m
- Planor: ± 20 mm/m
- Nivells: ± 50 mm

2.- CONDICIONS DEL PROCÉS D'EXECUCIÓ

La qualitat del terreny després del repàs, necessita l'aprovació explícita de la DF.

En cas d'imprevistos (terrenys inundats, olors de gas, restes de construccions, etc.) s'han de suspendre els treballs i avisar la DF.

3.- UNITAT I CRITERI D'AMIDAMENT

m² de superfície amidada segons les especificacions de la DT.

4.- NORMATIVA DE COMPLIMENT OBLIGATORI

No hi ha normativa de compliment obligatori.

P2 DEMOLICIONS, ENDERROCS, MOVIMENTS DE TERRES I GESTIÓ DE RESIDUS

P22 MOVIMENTS DE TERRES

P225 REBLERT, ESTESA I PICONATGE DE TERRES

P2251- ESTESA DE GRAVES O REICLATS

0.- ELEMENTS QUE CONTEMPLA EL PLEC

P2251-5488.

1.- DEFINICIÓ I CONDICIONS DE LES PARTIDES D'OBRA EXECUTADES

Operacions d'estesa de terres o granulats, i compactació si es el cas, per al reblert de rases, forats d'excavacions o esplanades que han d'augmentar la seva cota d'acabat, i operacions de correcció de la superfície del fons d'una excavació, prèviament al seu reblert.

S'han considerat els tipus següents:

- Estesa de graves naturals o provenint de material reciclat de residus de la construcció, per a drenatges

L'execució de la unitat d'obra inclou les operacions següents:

Reblert o estesa amb graves per a drenatges:

- Preparació de la zona de treball
- Replanteig dels nivells
- Aportació del material
- Reblert i estesa per tongades succesives

REBLERT O ESTESA DE GRAVES PER A DRENATGE:

Servei de Projectes i Obres

Direcció d'Equipaments i Espais Públics
Àrea d'Ecologia urbana

Estesa de graves per tongades de gruix uniforme i sensiblement paral·leles a la rasant final.

Les graves han de ser netes, sense argila, margues ni altres materials estranys.

Les tongades han de quedar compactades adequadament. El grau de compactació ha de ser superior al dels terrenys adjacents al seu mateix nivell.

La composició granulomètrica de la grava ha de complir les condicions de filtratge fixades per la DF d'acord amb el terreny adjacent i el sistema previst d'evacuació d'aigua. Com a condicions generals ha de complir:

- Mida del granulat: ≤ 76 mm

- Percentatge que passa pel tamís 0,080 (UNE 7-050): $\leq 5\%$

2.- CONDICIONS DEL PROCÉS D'EXECUCIÓ

TERRAPLENAT, REBLERT O ESTESA:

S'han de suspendre els treballs en cas de pluja o quan la temperatura ambient sigui inferior a:

- 0°C en reblert o estesa de grava

- 2°C en terraplenat amb terres adequades

S'han de mantenir els pendents i els dispositius de drenatge necessaris per a evitar entollaments.

A les vores amb estructures de contenció la compactació s'ha de fer amb piconadora manual (picadora de granota).

No s'ha de treballar simultàniament en capes superposades.

Després de pluges no s'ha d'estendre una altre tongada fins que l'última no s'hagi eixugat.

S'han de protegir els elements de servei públic que puguin resultar afectats per les obres.

ESTESA DE GRAVES PER A DRENATGES:

Els treballs s'han de fer de manera que s'eviti la contaminació de la grava amb materials estranys.

No s'han de barrejar diferents tipus de materials.

S'ha d'evitar l'exposició prolongada del material a la intempèrie.

3.- UNITAT I CRITERI D'AMIDAMENT

TERRAPLENAT, REBLERT O ESTESA:

m³ de volum amidat segons les especificacions de la DT.

La partida d'obra inclou el subministrament i aportació del material en cas de graves, tot-u o material provinent del reciclatge de residus de la construcció, i no està inclòs en cas de que es tracti de terres.

4.- NORMATIVA DE COMPLIMENT OBLIGATORI

Documento Básico de Seguridad estructural de cimientos DB-SE-C, parte II del CTE, aprobado por el Real Decreto 314/2006.

P2 DEMOLICIONS, ENDERROCS, MOVIMENTS DE TERRES I GESTIÓ DE RESIDUS**P22 MOVIMENTS DE TERRES****P225 REBLERT, ESTESA I PICONATGE DE TERRES****P2259- REPÀS I PICONATGE D'ESPLANADA O CAIXA DE PAVIMENT****0.- ELEMENTS QUE CONTEMPLA EL PLEC**

P2259-548K.

1.- DEFINICIÓ I CONDICIONS DE LES PARTIDES D'OBRA EXECUTADES

Operacions d'estesa de terres o granulats, i compactació si es el cas, per al reblert de rases, forats d'excavacions o esplanades que han d'augmentar la seva cota d'acabat, i operacions de correcció de la superfície del fons d'una excavació, prèviament al seu reblert.

S'han considerat els tipus següents:

- Repàs i piconatge d'esplanada

- Repàs i piconatge de caixa de paviment

En actuacions de reparació, s'han considerat els graus de dificultat següents:

Servei de Projectes i Obres

Direcció d'Equipaments i Espais Públics
Àrea d'Ecologia urbana

- Grau de dificultat associat a la mobilitat en l'actuació: - Sense dificultat de mobilitat: actuacions en què hi ha una interfe-
rència pròpia de l'entorn on es desenvolupen. - Amb dificultat de mobilitat: actuacions en entorns amb dificultat de mobili-
tat i/o amb el material aplegat lluny de la zona de treball: - Actuacions amb dificultat d'accessibilitat, per la poca mobilitat
de la maquinària, per l'elevada presència de guals particulars i passos de vianants, per la impossibilitat d'ubicar una plata-
forma de treball lateral, per la impossibilitat d'ocupació de la calçada per fer l'aplec de materials que impliqui fer l'actuació
per fases per tal de mantenir el pas de vianants i/o per estar en una zona amb tràfic rodat important - Actuacions en les
què els materials estan aplegats lluny de la zona de treball per manca d'espai en la proximitat d'on s'executen les tasques.
- Grau de dificultat associat a l'àmbit de l'actuació en funció de l'amplària de la vorera, calçada o plataforma única
- Grau de dificultat associat a la presència d'elements externs a l'actuació: - Sense afectació per serveis o elements de mobi-
liari urbà: actuacions sense serveis (canalitzacions d'aigua, semàfors, enllumenat, etc.) ni elements urbans de grans dimensi-
ons (marquesines, mòduls d'aparcament de bicicletes, etc.) que interfereixin (o que puguin interferir) en les tasques - Amb
afectació per serveis o elements de mobiliari urbà: actuacions amb serveis (canalitzacions d'aigua, semàfors, enllumenat, etc.)
o elements urbans de grans dimensions (marquesines, mòduls d'aparcament de bicicletes, etc) que interfereixen en les tas-
ques.

- Grau de dificultat associat a l'abast de l'actuació

L'execució de la unitat d'obra inclou les operacions següents:

Repàs i piconatge:

- Preparació de la zona de treball (no inclou entibació)
- Situació dels punts topogràfics
- Execució del repàs
- Compactació de les terres, en el seu cas

REPÀS I PICONATGE D'ESPLANADA:

La qualitat del terreny posterior al repàs requereix l'aprovació explícita de la DF.

El terra de l'esplanada ha de quedar pla i anivellat.

No han de quedar zones que puguin retenir aigua.

REPÀS I PICONATGE DE CAIXA DE PAVIMENT:

La qualitat del terreny posterior al repàs requereix l'aprovació explícita de la DF.

Conjunt d'operacions per a aconseguir l'acabat geomètric de la caixa del paviment.

La caixa ha de quedar plana, amb el fons i les parets repassades i a la rasant prevista.

La superfície compactada no ha de retenir aigua entollada en cap punt.

Toleràncies d'execució:

- Nivell: - 25 mm
- Planor: ± 15 mm/3 m

2.- CONDICIONS DEL PROCÉS D'EXECUCIÓ

REPÀS I PICONATGE:

S'han d'aturar els treballs quan la temperatura ambient sigui inferior a 2°C.

Els llocs que, per alguna raó (pendents, obres de fàbrica properes, etc.), no es puguin compactar amb l'equip habitual, s'han
d'acabar amb els mitjans adequats per a aconseguir la densitat de compactació especificada.

3.- UNITAT I CRITERI D'AMIDAMENT

REPÀS:

m² de superfície amidada segons les especificacions de la DT.

4.- NORMATIVA DE COMPLIMENT OBLIGATORI

Documento Básico de Seguridad estructural de cimientos DB-SE-C, parte II del CTE, aprobado por el Real Decreto 314/2006.

P7 IMPERMEABILITZACIONS, AÏLLAMENTS I FORMACIÓ DE JUNTS

P7B GEOTÈXTILS I LÀMINES SEPARADORES

P7B1- GEOTÈXTIL, COL-LOCAT

0.- ELEMENTS QUE CONTEMPLA EL PLEC

P7B1-6Q5U.

1.- DEFINICIÓ I CONDICIONS DE LES PARTIDES D'OBRA EXECUTADES

Làmina separadora col·locada no adherida.

S'han considerat els materials següents:

- Feltre amb un 70% de fibres de polipropilè i un 30% de fibres de polietilè, sense teixir, termosoldat
- Feltre de polipropilè format per filaments sintètics no teixits lligats mecànicament
- Feltre de polièster termoestable fet amb fibres de polièster sense teixir, consolidat mecànicament mitjançant punxonament
- Feltre teixit de fibres de polipropilè
- Fibra de vidre amb insercions de fils de reforç longitudinals

L'execució de la unitat d'obra inclou les operacions següents:

- Neteja i preparació del suport
- Col·locació de la làmina

CONDICIONS GENERALS:

Ha de tenir un aspecte superficial pla i regular.

Ha de garantir la no adherència entre els components del sistema entre els que s'intercala.

Les característiques del material sobre el que s'estén la lamina haurà de coincidir amb el previst a Projecte, en el estudi i càlcul del geotèxtil.

Ha de ser imputrescible i compatible amb els materials amb què hagi d'estar en contacte.

Les làmines han de cavalcar entre elles.

No ha de quedar adherida al suport en cap punt.

Cavalcaments:

- Làmines geotèxtils en tracció mecànica: ≥ 30 cm
- Làmines separadores de polipropilè: ≥ 5 cm
- Làmines separadores de polietilè: ≥ 5 cm

2.- CONDICIONS DEL PROCÉS D'EXECUCIÓ

El suport ha de ser net, sense irregularitats que puguin perforar la làmina.

Les làmines col·locades s'han de protegir del pas de persones, equips o materials.

Els geotèxtils en tracció mecànica que no s'hagin sotmès a l'assaig de resistència a la intempèrie s'han de cobrir abans de 24 h des de la seva col·locació.

3.- UNITAT I CRITERI D'AMIDAMENT

m² de superfície amidada segons les especificacions de la DT.

Amb deducció de la superfície corresponent a obertures, d'acord amb els criteris següents:

- Obertures ≤ 1 m²: No es dedueixen
- Obertures > 1 m²: Es dedueix el 100%

Aquests criteris inclouen les pèrdues de material corresponents a retalls i cavalcaments.

4.- NORMATIVA DE COMPLIMENT OBLIGATORI

No hi ha normativa de compliment obligatori.

5.- CONDICIONS DE CONTROL D'EXECUCIÓ I DE L'OBRA ACABADA

CONTROL D'EXECUCIÓ. OPERACIONS DE CONTROL:

Els punts de control més destacables són els següents:

- Inspecció visual del material abans de la seva col·locació, rebutjant les peces malmeses

CONTROL D'EXECUCIÓ. OPERACIONS DE CONTROL EN LÀMINES EN TRACCIÓ MECÀNICA:

Els punts de control més destacables són els següents:

- Inspecció visual de la superfície sobre la que s'ha d'estendre el geotèxtil
- Control del procediment d'execució, amb especial atenció als cavalcaments en junts longitudinals i transversals
- Control de longitud de soldadura del geotèxtil

CONTROL D'EXECUCIÓ. OPERACIONS DE CONTROL EN LÀMINES DE POLIPROPILÈ:

Els punts de control més destacables són els següents:

- Neteja i repàs del suport.
- Control del procediment d'execució, amb especial atenció als cavalcaments entre peces

CONTROL D'EXECUCIÓ. CRITERIS DE PRESA DE MOSTRES:

Els controls s'han de realitzar segons les instruccions de la DF.

CONTROL D'EXECUCIÓ. INTERPRETACIÓ DE RESULTATS I ACTUACIONS EN CAS D'INCOMPLIMENT:

Correcció per part del contractista de les irregularitats observades.

No s'ha de permetre la continuació dels treballs fins que no estiguin solucionats els defectes d'execució.

CONTROL D'EXECUCIÓ. INTERPRETACIÓ DE RESULTATS I ACTUACIONS EN CAS D'INCOMPLIMENT EN LÀMINES EN TRACCIÓ MECÀNICA:

Servei de Projectes i Obres

Direcció d'Equipaments i Espais Públics
Àrea d'Ecologia urbana

Si les característiques del terreny inspeccionat fossin molt diferents de les previstes a Projecte, es realitzarà un nou estudi i càlcul del geotèxtil.

CONTROL DE L'OBRA ACABADA. OPERACIONS DE CONTROL:

Els punts de control més destacables són els següents:

Inspecció visual de la unitat acabada.

CONTROL DE L'OBRA ACABADA. CRITERIS DE PRESA DE MOSTRES:

Els controls s'han de realitzar segons les instruccions de la DF.

CONTROL DE L'OBRA ACABADA. INTERPRETACIÓ DE RESULTATS I ACTUACIONS EN CAS D'INCOMPLIMENT:

Correcció per part del contractista de les irregularitats observades.

P8 REVESTIMENTS**P81 ARREBOSSATS I ENGUIXATS****P810- ARESTES PER A ARREBOSSATS****1.- DEFINICIÓ I CONDICIONS DE LES PARTIDES D'OBRA EXECUTADES**

Arrebossats realitzats amb morter de ciment, morter de calç, morter mixt o morter porós drenant, aplicats en paraments horitzontals o verticals, interiors o exteriors i formació d'arestes amb morter de ciment mixt o pasta de ciment ràpid.

S'han considerat els tipus següents:

- Formació d'arestes

L'execució de la unitat d'obra inclou les operacions següents:

Formació d'aresta:

- Neteja i preparació de la superfície de suport

- Execució de l'aresta

- Cura del morter

El revestiment exterior ha de tenir junts de dilatació. La distància entre junts ha de ser suficient per tal que no s'esquerdi.

FORMACIÓ D'ARESTA:

Ha de ser recta i contínua.

Ha de quedar horitzontal o ben aplomada.

Toleràncies d'execució:

- Horitzontalitat o aplomat: ± 2 mm/m, ± 5 mm/total

2.- CONDICIONS DEL PROCÉS D'EXECUCIÓ**CONDICIONS GENERALS:**

S'han d'aturar els treballs quan la temperatura sobrepassi els límits de 5°C i 35°C, la velocitat del vent sigui superior a 50 km/h o plougui. Si, un cop executat el treball, es donen aquestes condicions, s'ha de revisar la feina feta i s'han de refer les parts afectades.

Per a iniciar-ne l'execució en els paraments interiors cal que la coberta s'hagi acabat, per als paraments situats a l'exterior cal, a més, que funcioni l'evacuació d'aigües.

S'han d'evitar cops i vibracions que puguin afectar el material durant l'adormiment.

3.- UNITAT I CRITERI D'AMIDAMENT**FORMACIÓ D'ARESTA:**

m de llargària amidada segons les especificacions de la DT.

4.- NORMATIVA DE COMPLIMENT OBLIGATORI

No hi ha normativa de compliment obligatori.

P8 REVESTIMENTS**P81 ARREBOSSATS I ENGUIXATS****P811- ARREBOSSAT (D)**

0.- ELEMENTS QUE CONTEMPLA EL PLEC

P811-H7RD.

1.- DEFINICIÓ I CONDICIONS DE LES PARTIDES D'OBRA EXECUTADES

Arrebossats realitzats amb morter de ciment, morter de calç, morter mixt o morter porós drenant, aplicats en paraments horitzontals o verticals, interiors o exteriors i formació d'arestes amb morter de ciment mixt o pasta de ciment ràpid.

S'han considerat els tipus següents:

- Arrebossat esquerdejat
- Arrebossat a bona vista
- Arrebossat reglejat

L'execució de la unitat d'obra inclou les operacions següents:

Arrebossat esquerdejat:

- Neteja i preparació de la superfície de suport
- Aplicació del revestiment
- Cura del morter

Arrebossat a bona vista o arrebossat reglejat:

- Neteja i preparació de la superfície de suport
- Execució de les mestres
- Aplicació del revestiment
- Acabat de la superfície
- Cura del morter
- Repassos i neteja final

ARREBOSSAT:

Ha de quedar ben adherit al suport.

El revestiment exterior ha de tenir junts de dilatació. La distància entre junts ha de ser suficient per tal que no s'esquerdi.

S'han de respectar els junts estructurals.

Quan l'acabat és deixat de regle, esquitxat o remolinat sense lliscar, a l'arrebossat acabat no hi ha d'haver esquerdes i ha de tenir una textura uniforme.

Quan l'acabat és remolinat i lliscat, a l'arrebossat acabat no hi ha d'haver pols, ni fissures, forats o d'altres defectes.

Gruix de la capa:

- Arrebossat esquerdejat: $\leq 1,8$ cm
- Arrebossat reglejat o a bona vista: 1,1 cm
- Arrebossat amb morter porós drenant: 2 a 4 cm

Arrebossat reglejat:

- Distància entre mestres: ≤ 150 cm

Toleràncies d'execució per a l'arrebossat:

- Planor: - Acabat esquerdejat: ± 10 mm - Acabat a bona vista: ± 5 mm - Acabat reglejat: ± 3 mm
- Aplomat (parament vertical): - Acabat a bona vista: ± 10 mm/planta - Acabat reglejat: ± 5 mm/planta
- Nivell (parament horitzontal): - Acabat a bona vista: ± 10 mm/planta - Acabat reglejat: ± 5 mm/planta

Toleràncies quan l'arrebossat és a bona vista o reglejat:

- Gruix de l'arrebossat: ± 2 mm

2.- CONDICIONS DEL PROCÉS D'EXECUCIÓ

CONDICIONS GENERALS:

S'han d'aturar els treballs quan la temperatura sobrepassi els límits de 5°C i 35°C, la velocitat del vent sigui superior a 50 km/h o plogui. Si, un cop executat el treball, es donen aquestes condicions, s'ha de revisar la feina feta i s'han de refer les parts afectades.

Per a iniciar-ne l'execució en els paraments interiors cal que la coberta s'hagi acabat, per als paraments situats a l'exterior cal, a més, que funcioni l'evacuació d'aigües.

S'han d'evitar cops i vibracions que puguin afectar el material durant l'adormiment.

ARREBOSSAT:

Servei de Projectes i Obres

Direcció d'Equipaments i Espais Públics
Àrea d'Ecologia urbana

S'han de col·locar tots els elements que hagin d'anar fixats als paraments i no dificultin l'execució del revestiment.

Els paraments d'aplicació han d'estar sanejats, nets i humits. Si cal, es poden repicar abans.

Quan l'arrebossat és esquerdejat, s'ha d'aplicar llançant amb força el morter contra els paraments.

Quan l'arrebossat és a bona vista, s'han de fer mestres amb el mateix morter a les cantonades i als racons.

Quan l'arrebossat és reglejat, s'han de fer mestres amb el mateix morter, als paraments, cantonades, racons i voltants d'obertures. Les arestes i les mestres han d'estar ben aplomades.

Quan l'arrebossat és esquitxat, s'ha d'aplicar en dues capes: la primera prement amb força sobre els paraments i la segona esquitxada sobre l'anterior.

Quan l'acabat és deixat de regle o remolinat, s'ha d'aplicar prement amb força sobre els paraments.

El lliscat s'ha d'aplicar quan encara estigui humida la capa d'arrebossat.

Durant l'adormiment s'ha d'humitejar la superfície del morter.

Per a fer assecatges artificials es requereix l'autorització explícita de la DF.

No s'han de fixar elements sobre l'arrebossat fins que hagin passat set dies, com a mínim, o s'hagi adormit.

3.- UNITAT I CRITERI D'AMIDAMENT**ARREBOSSAT:**

m² de superfície amidada segons les especificacions de la DT.

Amb deducció de la superfície corresponent a obertures d'acord amb els criteris següents:

En paraments verticals:

- Obertures ≤ 2 m²: No es dedueixen
- Obertures > 2 m² i ≤ 4 m²: Es dedueix el 50%
- Obertures > 4 m²: Es dedueix el 100%

En paraments horitzontals:

- Obertures ≤ 1 m²: No es dedueixen
- Obertures > 1 m²: Es dedueix el 100%

Als forats que no es dedueixin, o que es dedueixin parcialment, l'amidament inclou la feina de fer els retorns, com ara brançals, llindes, etc. En cas de deduir-se el 100% del forat cal amidar també aquests paraments.

Aquests criteris inclouen la neteja dels elements que configuren les obertures, com és ara bastiments que s'hagin embrutat.

4.- NORMATIVA DE COMPLIMENT OBLIGATORI

No hi ha normativa de compliment obligatori.

5.- CONDICIONS DE CONTROL D'EXECUCIÓ I DE L'OBRA ACABADA**CONTROL D'EXECUCIÓ. OPERACIONS DE CONTROL:**

Els punts de control més destacables són els següents:

- Inspecció de la superfície sobre la que es realitzarà l'arrebossat.
- Neteja i preparació de la superfície de suport
- Control d'execució de les mestres
- Acabat de la superfície
- Repassos i neteja final
- Inspecció visual de la superfície acabada.

CONTROL DE L'OBRA ACABADA. OPERACIONS DE CONTROL:

Els punts de control més destacables són els següents:

- Repassos i neteja final
- Inspecció visual de la superfície acabada.

CRITERIS DE PRESA DE MOSTRES:

Els controls s'han de realitzar segons les instruccions de la DF.

INTERPRETACIÓ DE RESULTATS I ACTUACIONS EN CAS D'INCOMPLIMENT:

Correcció per part del contractista de les irregularitats observades.

P8 REVESTIMENTS**P89 PINTATS****P89H- PINTAT DE PARAMENT DE CIMENT**

0.- ELEMENTS QUE CONTEMPLA EL PLEC

P89H-4V7I.

1.- DEFINICIÓ I CONDICIONS DE LES PARTIDES D'OBRA EXECUTADES

Preparació i aplicació d'un recobriments de pintura sobre superfícies de materials diversos mitjançant diferents capes aplicades en obra.

S'han considerat els tipus de superfícies següents:

- Superfícies de ciment, formigó o guix

S'han considerat els elements següents:

- Estructures

- Paraments

- Elements de tancament practicables (portes, finestres, balconeres)

- Elements de protecció (baranes o reixes)

L'execució de la unitat d'obra inclou les operacions següents:

- Preparació de la superfície a pintar, fregat de l'òxid i neteja prèvia si és el cas, amb aplicació de les capes d'emprimació, de protecció o de fons, necessàries i del tipus adequat segons la composició de la pintura d'acabat

- Aplicació successiva, amb els intervals d'assecat, de les capes de pintura d'acabat

CONDICIONS GENERALS:

En el revestiment no hi ha d'haver fissures, bosses ni d'altres defectes.

Ha de tenir el color, la brillantor i la textura uniformes.

PINTAT A L'ESMALT:

Gruix de la pel·lícula seca del revestiment: ≥ 125 micres

2.- CONDICIONS DEL PROCÉS D'EXECUCIÓ

CONDICIONS GENERALS:

S'han d'aturar els treballs si es donen les condicions següents:

- Temperatures inferiors a 5°C o superiors a 30°C

- Humitat relativa de l'aire $> 60\%$

- En exteriors: Velocitat del vent > 50 km/h, Pluja

Si un cop realitzats els treballs es donen aquestes condicions, s'ha de revisar la feina feta 24 h abans i s'han de refer les parts afectades.

Les superfícies d'aplicació han de ser netes i sense pols, taques ni greixos.

S'han de corregir i eliminar els possibles defectes del suport amb massilla, segons les instruccions del fabricant.

No es pot pintar sobre suports molt freds ni sobreescalfats.

El sistema d'aplicació del producte s'ha d'escollir d'acord amb les instruccions del fabricant i l'autorització de la DF.

Quan el revestiment estigui format per més d'una capa, la primera capa s'ha d'aplicar lleugerament diluïda, segons les instruccions del fabricant.

S'han d'evitar els treballs que desprenguin pols o partícules prop de l'àrea a tractar, abans, durant i després de l'aplicació.

No s'admet la utilització de procediments artificials d'assecatge.

SUPERFÍCIES DE CIMENT, FORMIGÓ O GUIX:

La superfície no ha de tenir fissures ni parts engrunades.

El suport ha d'estar suficientment sec i endurit per tal de garantir una bona adherència. Ha de tenir una humitat inferior al 6% en pes.

S'han de neutralitzar els àlcalis, les eflorescències, les floridures i les sals.

Temps mínim d'assecatge de la superfície abans d'aplicar la pintura:

- Guix: 3 mesos (hivern); 1 mes (estiu)

- Ciment: 1 mes (hivern); 2 setmanes (estiu)

3.- UNITAT I CRITERI D'AMIDAMENT

PINTAT DE PARAMENTS DE CIMENT O GUIX:

m² de superfície real amidada segons les especificacions de la DT.

Amb deducció de la superfície corresponent a obertures d'acord amb els criteris següents:

- Obertures ≤ 4 m²: No es dedueixen

- Obertures > 4 m: Es dedueix el 100%

Aquests criteris inclouen la superfície dels paraments laterals de l'obertura en una fondària de 30 cm, com a màxim, excepte en el cas d'obertures de més de 4,00 m², en que aquesta superfície s'ha d'amidar expressament.

Inclouen igualment la neteja dels elements que configuren l'obertura, com ara bastiments que s'hagin embrutat.

4.- NORMATIVA DE COMPLIMENT OBLIGATORI

Servei de Projectes i Obres

Direcció d'Equipaments i Espais Públics
Àrea d'Ecologia urbana

PER A LA RESTA D'ELEMENTS:

No hi ha normativa de compliment obligatori.

5.- CONDICIONS DE CONTROL D'EXECUCIÓ I DE L'OBRA ACABADA**CONTROL D'EXECUCIÓ. OPERACIONS DE CONTROL:**

Els punts de control més destacables són els següents:

- Inspecció visual de la superfície a pintar.
- Acceptació del procediment d'aplicació de la pintura per part de la DF.
- Comprovació de l'assecatge d'una capa abans de procedir a una segona aplicació.

CONTROL D'EXECUCIÓ. CRITERIS DE PRESA DE MOSTRES:

Els controls s'han de realitzar segons les instruccions de la DF.

CONTROL D'EXECUCIÓ. INTERPRETACIÓ DE RESULTATS I ACTUACIONS EN CAS D'INCOMPLIMENT:

Correcció per part del contractista de les irregularitats observades.

CONTROL DE L'OBRA ACABADA. OPERACIONS DE CONTROL:

Inspecció visual de la unitat acabada.

En el control es seguiran els criteris indicats en l'article 7.4 de la part I del CTE.

Determinació del gruix de pel·lícula del recobriment sobre un element metàl·lic (UNE EN ISO 2808)

CONTROL DE L'OBRA ACABADA. CRITERIS DE PRESA DE MOSTRES:

Els controls s'han de realitzar segons les instruccions de la DF.

CONTROL DE L'OBRA ACABADA. INTERPRETACIÓ DE RESULTATS I ACTUACIONS EN CAS D'INCOMPLIMENT:

Correcció per part del contractista de les irregularitats observades.

No es permetrà la continuació dels treballs fins que no estiguin solucionats els errors d'execució.

P8 REVESTIMENTS**P89 PINTATS****P89P- PINTAT DE TUB D'ACER****1.- DEFINICIÓ I CONDICIONS DE LES PARTIDES D'OBRA EXECUTADES**

Preparació i aplicació d'un recobriment de pintura sobre superfícies de materials diversos mitjançant diferents capes aplicades en obra.

S'han considerat els tipus de superfícies següents:

- Superfícies metàl·liques (acer, acer galvanitzat, coure)

S'han considerat els elements següents:

- Elements de calefacció
- Tubs

L'execució de la unitat d'obra inclou les operacions següents:

- Preparació de la superfície a pintar, fregat de l'òxid i neteja prèvia si és el cas, amb aplicació de les capes d'emprimació, de protecció o de fons, necessàries i del tipus adequat segons la composició de la pintura d'acabat
- Aplicació successiva, amb els intervals d'assecat, de les capes de pintura d'acabat

CONDICIONS GENERALS:

En el revestiment no hi ha d'haver fissures, bosses ni d'altres defectes.

Ha de tenir el color, la brillantor i la textura uniformes.

PINTAT A L'ESMALT:

Gruix de la pel·lícula seca del revestiment: ≥ 125 micres

2.- CONDICIONS DEL PROCÉS D'EXECUCIÓ**CONDICIONS GENERALS:**

S'han d'aturar els treballs si es donen les condicions següents:

- Temperatures inferiors a 5°C o superiors a 30°C
- Humitat relativa de l'aire $> 60\%$
- En exteriors: Velocitat del vent > 50 km/h, Pluja

Si un cop realitzats els treballs es donen aquestes condicions, s'ha de revisar la feina feta 24 h abans i s'han de refer les parts

afectades.

Les superfícies d'aplicació han de ser netes i sense pols, taques ni greixos.

S'han de corregir i eliminar els possibles defectes del suport amb massilla, segons les instruccions del fabricant.

No es pot pintar sobre suports molt freds ni sobreescalfats.

El sistema d'aplicació del producte s'ha d'escollir d'acord amb les instruccions del fabricant i l'autorització de la DF.

Quan el revestiment estigui format per més d'una capa, la primera capa s'ha d'aplicar lleugerament diluïda, segons les instruccions del fabricant.

S'han d'evitar els treballs que desprenguin pols o partícules prop de l'àrea a tractar, abans, durant i després de l'aplicació.

No s'admet la utilització de procediments artificials d'assecatge.

SUPERFÍCIES METÀL·LIQUES (ACER, ACER GALVANITZAT, COURE):

Les superfícies d'aplicació han de ser netes i sense pols, taques, greixos ni òxid.

En superfícies d'acer, s'han d'eliminar les possibles incrustacions de ciment o de calç i s'ha de desgreixar la superfície. Tot seguit s'han d'aplicar les dues capes d'emprimació antioxidant. La segona s'ha de tenyir lleugerament amb pintura.

3.- UNITAT I CRITERI D'AMIDAMENT

PINTAT DE TUBS O PINTAT O ENVERNISSAT DE PASSAMÀ:

m de llargària amidada segons les especificacions de la DT.

4.- NORMATIVA DE COMPLIMENT OBLIGATORI

PER A LA RESTA D'ELEMENTS:

No hi ha normativa de compliment obligatori.

5.- CONDICIONS DE CONTROL D'EXECUCIÓ I DE L'OBRA ACABADA

CONTROL D'EXECUCIÓ. OPERACIONS DE CONTROL:

Els punts de control més destacables són els següents:

- Inspecció visual de la superfície a pintar.
- Acceptació del procediment d'aplicació de la pintura per part de la DF.
- Comprovació de l'assecatge d'una capa abans de procedir a una segona aplicació.

CONTROL D'EXECUCIÓ. CRITERIS DE PRESA DE MOSTRES:

Els controls s'han de realitzar segons les instruccions de la DF.

CONTROL D'EXECUCIÓ. INTERPRETACIÓ DE RESULTATS I ACTUACIONS EN CAS D'INCOMPLIMENT:

Correcció per part del contractista de les irregularitats observades.

CONTROL DE L'OBRA ACABADA. OPERACIONS DE CONTROL:

Inspecció visual de la unitat acabada.

En el control es seguiran els criteris indicats en l'article 7.4 de la part I del CTE.

Determinació del gruix de pel·lícula del recobrint sobre un element metàl·lic (UNE EN ISO 2808)

CONTROL DE L'OBRA ACABADA. CRITERIS DE PRESA DE MOSTRES:

Els controls s'han de realitzar segons les instruccions de la DF.

CONTROL DE L'OBRA ACABADA. INTERPRETACIÓ DE RESULTATS I ACTUACIONS EN CAS D'INCOMPLIMENT:

Correcció per part del contractista de les irregularitats observades.

No es permetrà la continuació dels treballs fins que no estiguin solucionats els errors d'execució.

P9 FERMS I PAVIMENTS

P92 SUBBASES

P924- SUBBASE DE GRANULAT

0.- ELEMENTS QUE CONTEMPLA EL PLEC

P924-NC01.

1.- DEFINICIÓ I CONDICIONS DE LES PARTIDES D'OBRA EXECUTADES

Formació de subbase o base per a paviment, amb tongades compactades de material granular.

Servei de Projectes i Obres

Direcció d'Equipaments i Espais Públics
Àrea d'Ecologia urbana

L'execució de la unitat d'obra inclou les operacions següents:

- Preparació i comprovació de la superfície d'assentament
- Aportació de material
- Estesa, humectació (si és necessària), i compactació de cada tongada
- Allisada de la superfície de l'última tongada

CONDICIONS GENERALS:

Es pot utilitzar material granular reciclat de residus de la construcció o demolicions, provenint d'una planta legalment autoritzada per al tractament d'aquests residus.

La capa ha de tenir el pendent especificat a la DT o, en el seu defecte, el que especifiqui la DF.

La superfície de la capa ha de quedar plana i a nivell amb les rasants previstes a la DT.

En tota la superfície s'ha d'arribar, com a mínim, al grau de compactació previst expressat com a percentatge sobre la densitat màxima obtinguda en l'assaig Pròctor Modificat (UNE 103501).

Toleràncies d'execució:

- Replanteig de rasants: + 0, - 1/5 del gruix teòric
- Nivell de la superfície: ± 20 mm
- Planor: ± 10 mm/3 m

2.- CONDICIONS DEL PROCÉS D'EXECUCIÓ

La capa no s'ha d'estendre fins que s'hagi comprovat que la superfície sobre la que ha d'assentar-se té les condicions de qualitat i formes previstes, amb les toleràncies establertes. Si en aquesta superfície hi ha defectes o irregularitats que excedeixen les tolerables, s'han de corregir abans de l'execució de la partida d'obra, d'acord amb les instruccions de la DF.

No s'ha d'estendre cap tongada mentre no s'hagi comprovat el grau de compactació de la precedent.

S'han d'aturar els treballs quan la temperatura ambient sigui inferior a 2°C.

El contingut òptim d'humitat s'ha de determinar a l'obra, en funció de la maquinària disponible i dels resultats dels assaigs realitzats.

Abans d'estendre una tongada es pot homogeneïtzar i humidificar, si es considera necessari.

L'estesa s'ha de fer per capes de gruix uniforme, cal evitar la segregació o la contaminació.

Totes les aportacions d'aigua han de fer-se abans de la compactació. Després, l'única humectació admissible és la de la preparació per a col·locar la capa següent.

La compactació s'ha d'efectuar longitudinalment, començant per les vores exteriors i progressant cap al centre per a cavalcar-se en cada recorregut en un ample no inferior a 1/3 del de l'element compactador.

Les zones que, per la seva reduïda extensió, el seu pendent o la seva proximitat a obres de pas o desguàs, murs o estructures, no permetin la utilització de l'equip habitual, s'han de compactar amb els mitjans adequats al cas per tal d'aconseguir la densitat prevista.

No s'autoritza el pas de vehicles i maquinària fins que la capa no s'hagi consolidat definitivament. Els defectes que es derivin d'aquest incompliment han de ser reparats pel contractista segons les indicacions de la DF.

Les irregularitats que excedeixen les toleràncies especificades a l'apartat anterior han de ser corregides pel constructor. Caldrà escarificar en una profunditat mínima de 15 cm, afegint o retirant el material necessari tornant a compactar i allisar.

3.- UNITAT I CRITERI D'AMIDAMENT

GRUIX SENSE ESPECIFICAR:

m3 de volum amidat segons les especificacions de la DT.

CAPES DE GRUIX DEFINIT:

m2 de superfície amidada segons les especificacions de la DT.

CONDICIONS GENERALS:

L'abonament dels treballs de preparació de la superfície d'assentament correspon a la unitat d'obra de la capa subjacent.

No són d'abonament els escreixos laterals ni els necessaris per a compensar la minva de gruixos de capes subjacents.

4.- NORMATIVA DE COMPLIMENT OBLIGATORI

No hi ha normativa de compliment obligatori.

P9 FERMS I PAVIMENTS**P93 BASES, SOLERES I RECRESCUDES****P936- BASE DE SAULÓ**

0.- ELEMENTS QUE CONTEMPLA EL PLEC

P936-I912.

1.- DEFINICIÓ I CONDICIONS DE LES PARTIDES D'OBRA EXECUTADES

Formació de subbase o base per a paviment, amb sauló.

En actuacions de reparació, s'han considerat els graus de dificultat següents:

- Grau de dificultat associat a la mobilitat en l'actuació: - Sense dificultat de mobilitat: actuacions en què hi ha una interferència pròpia de l'entorn on es desenvolupen. - Amb dificultat de mobilitat: actuacions en entorns amb dificultat de mobilitat i/o amb el material aplegat lluny de la zona de treball: - Actuacions amb dificultat d'accessibilitat, per la poca mobilitat de la maquinària, per l'elevada presència de guals particulars i passos de vianants, per la impossibilitat d'ubicar una plataforma de treball lateral, per la impossibilitat d'ocupació de la calçada per fer l'aplec de materials que impliqui fer l'actuació per fases per tal de mantenir el pas de vianants i/o per estar en una zona amb tràfic rodat important - Actuacions en les què els materials estan aplegats lluny de la zona de treball per manca d'espai en la proximitat d'on s'executen les tasques.
- Grau de dificultat associat a l'àmbit de l'actuació en funció de l'amplària de la vorera, calçada o plataforma única
- Grau de dificultat associat a la presència d'elements externs a l'actuació: - Sense afectació per serveis o elements de mobiliari urbà: actuacions sense serveis (canalitzacions d'aigua, semàfors, enllumenat, etc.) ni elements urbans de grans dimensions (marquesines, mòduls d'aparcament de bicicletes, etc.) que interfereixin (o que puguin interferir) en les tasques - Amb afectació per serveis o elements de mobiliari urbà: actuacions amb serveis (canalitzacions d'aigua, semàfors, enllumenat, etc.) o elements urbans de grans dimensions (marquesines, mòduls d'aparcament de bicicletes, etc) que interfereixen en les tasques.

- Grau de dificultat associat a l'abast de l'actuació

L'execució de la unitat d'obra inclou les operacions següents:

- Preparació i comprovació de la superfície d'assentament
- Aportació de material
- Estesa, humectació (si és necessària), i compactació de cada tongada
- Allisada de la superfície de l'última tongada

CONDICIONS GENERALS:

La capa ha de tenir el pendent especificat a la DT o, en el seu defecte, el que especifiqui la DF.

S'han de mantenir els pendents i dispositius de desguàs necessaris per tal d'evitar entollaments.

La superfície de la capa ha de quedar plana i a nivell amb les rasants previstes a la DT.

En tota la superfície s'ha d'arribar, com a mínim, al grau de compactació previst expressat com a percentatge sobre la densitat màxima obtinguda en l'assaig Pròctor Modificat (UNE 103501).

Mòdul Ev2 (assaig de placa de càrrega) (NLT 357):

- Esplanada (trànsit T3): ≥ 104 MPa
- Esplanada (trànsit T4-vorals): ≥ 78 MPa
- Subbase (trànsit T3): ≥ 80 MPa
- Subbase (trànsit T4-vorals): ≥ 60 MPa

A més, la relació Ev2/ Ev1 serà $< 2,2$.

Toleràncies d'execució:

- Nivell de la superfície: ± 20 mm
- Replanteig de rasants: + 0, - 1/5 del gruix teòric
- Planor: ± 10 mm/3 m

2.- CONDICIONS DEL PROCÉS D'EXECUCIÓ

S'han d'aturar els treballs quan la temperatura ambient sigui inferior a 2°C.

El material es pot utilitzar sempre que les condicions climatològiques no hagin produït alteracions en la seva humitat.

Abans de la utilització d'un tipus de material, serà preceptiva la realització d'un tram de prova, per tal de fixar la composició i forma d'actuació de l'equip compactador i per a determinar la humitat de compactació més adient al procediment d'execució. La DF decidirà si es acceptable la realització d'aquesta prova com a part integrant de l'obra.

La capa no s'ha d'estendre fins que s'hagi comprovat que la superfície sobre la que ha d'assentar-se té les condicions de qualitat i formes previstes, amb les toleràncies establertes. Si en aquesta superfície hi ha defectes o irregularitats que excedeixen les tolerables, s'han de corregir abans de l'execució de la partida d'obra, d'acord amb les instruccions de la DF.

L'estesa s'ha de realitzar, prenent cura d'evitar segregacions i contaminacions, en tongades de gruix no superior a 30 cm.

No s'ha d'estendre cap tongada mentre no s'hagi comprovat el grau de compactació de la precedent.

El contingut òptim d'humitat s'ha de determinar a l'obra, en funció de la maquinària disponible i dels resultats dels assaigs realitzats.

Abans d'estendre una tongada es pot homogeneïtzar i humidificar, si es considera necessari.

Totes les aportacions d'aigua han de fer-se abans de la compactació. Després, l'única humectació admissible és la de la preparació per a col·locar la capa següent.

La compactació s'ha d'efectuar longitudinalment, començant per les vores exteriors i progressant cap al centre per a cavalcar-se en cada recorregut en un ample no inferior a 1/3 del de l'element compactador.

La compactació se ha d'efectuar contínua i sistemàticament. Si es realitza per franges, quan es compacti una d'elles s'ampliarà la zona de compactat per a incloure com a mínim 15 cm de la franja anterior.

Les zones que, per la seva reduïda extensió, el seu pendent o la seva proximitat a obres de pas o desguàs, murs o estructures, no permetin la utilització de l'equip habitual, s'han de compactar amb els mitjans adequats al cas per tal d'aconseguir la densitat prevista.

No s'autoritza el pas de vehicles i maquinària fins que la capa no s'hagi consolidat definitivament. Els defectes que es deriven d'aquest incompliment han de ser reparats pel contractista segons les indicacions de la DF.

3.- UNITAT I CRITERI D'AMIDAMENT

m3 de volum amidat segons les especificacions de la DT.

L'abonament dels treballs de preparació de la superfície d'assentament correspon a la unitat d'obra de la capa subjacent.

No són d'abonament els escreixos laterals ni els necessaris per a compensar la minva de gruixos de capes subjacents.

4.- NORMATIVA DE COMPLIMENT OBLIGATORI

* Orden FOM/3460/2003, de 28 de novembre, per lo que se aprueba la norma 6.1-IC Secciones del firme, de la Instrucción Técnica de Carreteras.

5.- CONDICIONS DE CONTROL D'EXECUCIÓ I DE L'OBRA ACABADA

CONTROL D'EXECUCIÓ. OPERACIONS DE CONTROL:

Es considera com un lot de control el menor que resulti d'aplicar els 3 criteris següents aplicats sobre una tongada:

- Una longitud de 500 de calçada
- Una superfície de 3.500 m2 de calçada
- La fracció construïda diàriament

Les tasques de control a realitzar són les següents:

- Inspecció visual del material a la descàrrega dels camions, retirant el que presenti restes de terra vegetal, matèria orgànica o pedres de grandària superior a l'admissible.
- Inspecció visual de l'estat de la superfície sobre la que s'ha d'estendre la capa.
- Presa de coordenades i cotes a banda i banda i sobre l'eix de la capa, i control de l'amplada de la tongada estesa, cada 10 m lineals com a màxim.
- Execució d'un tram de prova que, a efectes de control, es tractarà com un lot d'execució.
- Comprovació de les toleràncies d'execució i control de la superfície sobre la que s'ha d'estendre la capa. Inspecció visual de l'estat de la superfície després del pas d'un camió carregat sobre ella.
- Control de l'estesa: comprovació visual del gruix, amplada i pendent transversal de les tongades d'execució i control de la temperatura ambient.
- Control de compactació. Es realitzaran 7 determinacions de la humitat i densitat in-situ.
- Assaig de placa de càrrega (NLT 357), sobre cada lot. En la zona d'aplicació de la placa es determinarà la humitat in-situ.
- Inspecció visual per a detectar punts baixos capaços de retenir aigua.

CONTROL DE L'OBRA ACABADA. OPERACIONS DE CONTROL:

Les tasques de control a realitzar són les següents:

- Comparació entre la rasant acabada i l'establerta en el projecte: comprovació de l'existència de ruptura de peralt; comprovació de l'amplada de la capa; revisió dels cantells de perfils transversals.
- Control de la regularitat superficial mitjançant la determinació de l'índex de regularitat internacional (IRI) (NLT 330).

CRITERIS DE PRESA DE MOSTRES:

S'han de seguir els criteris que en cada cas, indiqui la DF. Els punts de control de densitat i humitat han d'estar uniformement repartits en sentit longitudinal i aleatòriament distribuïts en la secció transversal de la tongada.

CONTROL D'EXECUCIÓ. INTERPRETACIÓ DE RESULTATS I ACTUACIONS EN CAS D'INCOMPLIMENT:

No s'iniciarà l'execució d'aquesta unitat sense la corresponent aprovació del tram de prova per part de la DF.

No es podrà iniciar l'execució de la capa, sense que la superfície sobre la que s'ha d'assentar compleixi les exigències del plec de condicions.

S'aturaran els treballs d'estesa quan la temperatura ambient estigui per sota del límit establert al plec, o quan s'observi que es produeix segregació o contaminació del material.

Les densitats seques obtingudes en la capa compactada hauran de ser iguals o superiors a les especificades en el plec de condicions, en cada un dels punts de la mostra. Es podran admetre un màxim d'un 40% de punts amb resultat un 2% per sota del valor especificat, sempre que la mitjana del conjunt compleixi l'especificat.

En cas d'incompliment, el contractista corregirà la capa executada, per recompressió o substitució del material. En general, es treballarà sobre tota la tongada afectada (lot), a menys que el defecte de compactació estigui clarament localitzat. Els assaigs de comprovació de la compactació s'intensificaran al doble sobre les capes corregides.

El contingut d'humitat de les capes compactades tindrà caràcter informatiu, i no serà per sí mateix causa de rebuig.
El valor del mòdul de compressibilitat (segon cicle) obtingut a la placa de càrrega complirà les limitacions establertes al plec de condicions. En cas contrari, es recompararà fins a aconseguir els valors especificats.
Correcció, per part del contractista, dels defectes observats en el control geomètric i de regularitat superficial.
CONTROL DE L'OBRA ACABADA. INTERPRETACIÓ DE RESULTATS I ACTUACIONS EN CAS D'INCOMPLIMENT:
Correcció, per part del contractista, dels defectes observats en el control geomètric i de regularitat superficial.

P9 FERMS I PAVIMENTS

P96 VORALS I VORADES

P966- VORADA DE PLANXA D'ACER

0.- ELEMENTS QUE CONTEMPLA EL PLEC

P966-NC02,P966-H97L,P966-H97Q.

1.- DEFINICIÓ I CONDICIONS DE LES PARTIDES D'OBRA EXECUTADES

Formació de vorada amb materials diferents.

S'han considerat les unitats d'obra següents:

- Vorades de planxa d'acer galvanitzat
- Vorades de planxa d'acer amb acabat "CORTEN"

L'execució de la unitat d'obra inclou les operacions següents:

Vorada de planxa d'acer:

- Replanteig
- Col·locació prèvia, aplomat i anivellat
- Fixació definitiva i neteja

VORADA DE PLANXA D'ACER:

La vorada col·locada ha de tenir un aspecte uniforme, net i sense defectes.

Ha de quedar aplomada.

S'ha d'ajustar a les alineacions previstes, i a de sobresortir de la rígola l'alçària indicada a la DT

La part superior de la vorada ha de quedar al mateix pla que el paviment de la vorera, en cap cas ha de sobresortir.

Ha de quedar subjecte a la base amb les potes d'ancoratge.

La unió de la vorada amb el paviment de la vorera ha d'estar segellada en tot el seu perímetre.

2.- CONDICIONS DEL PROCÉS D'EXECUCIÓ

CONDICIONS GENERALS:

S'ha de treballar a una temperatura ambient que oscil·li entre els 5°C i els 40°C i sense pluges.

VORADA DE PLANXA D'ACER:

Abans de començar els treballs es farà un replanteig previ que ha de ser aprovat per la DF

El procés de col·locació no ha d'afectar a la qualitat dels materials.

Es posarà especial cura de no ratllar el recobriments d'acabat de la planxa d'acer.

S'ha de comprovar que les característiques del producte corresponen amb les especificades al projecte.

3.- UNITAT I CRITERI D'AMIDAMENT

m de llargària amidada segons les especificacions de la DT.

4.- NORMATIVA DE COMPLIMENT OBLIGATORI

No hi ha normativa de compliment obligatori.

5.- CONDICIONS DE CONTROL D'EXECUCIÓ I DE L'OBRA ACABADA

CONTROL D'EXECUCIÓ. OPERACIONS DE CONTROL:

Els punts de control més destacables són els següents:

- Control d'execució i acabats de la base de formigó sobre la que es col·loquen les peces de vorada o de rígola.
- Control de l'aspecte de les peces abans de la seva col·locació.

Servei de Projectes i Obres

Direcció d'Equipaments i Espais Públics
Àrea d'Ecologia urbana

- Inspecció visual del procediment d'execució, d'acord a les condicions del plec i al procediment adoptat

CONTROL DE L'OBRA ACABADA. OPERACIONS DE CONTROL:

Els punts de control més destacables són els següents:

Inspecció visual de la unitat acabada.

- Comprovació topogràfica de les alineacions i condicions generals d'acabat.

CRITERIS DE PRESA DE MOSTRES:

Els controls s'han de realitzar segons les instruccions de la DF.

INTERPRETACIÓ DE RESULTATS I ACTUACIONS EN CAS D'INCOMPLIMENT:

Correcció per part del contractista de les irregularitats observades.

P9 FERMS I PAVIMENTS**P9E PAVIMENTS DE PANOT I RAJOLA HIDRÀULICA****P9E1- PAVIMENT DE PANOT****1.- DEFINICIÓ I CONDICIONS DE LES PARTIDES D'OBRA EXECUTADES**

Formació de paviments de panot.

S'han considerat els casos següents:

- Paviments de panot col·locats a l'estesa amb sorra-ciment, amb o sense suport de 3 cm de sorra

- Paviments de panot col·locats a truc de maceta amb morter, amb o sense suport de 3 cm de sorra

En actuacions de reparació, s'han considerat els graus de dificultat següents:

- Grau de dificultat associat a la mobilitat en l'actuació: - Sense dificultat de mobilitat: actuacions en què hi ha una interferència pròpia de l'entorn on es desenvolupen. - Amb dificultat de mobilitat: actuacions en entorns amb dificultat de mobilitat i/o amb el material aplegat lluny de la zona de treball: - Actuacions amb dificultat d'accessibilitat, per la poca mobilitat de la maquinària, per l'elevada presència de guals particulars i passos de vianants, per la impossibilitat d'ubicar una plataforma de treball lateral, per la impossibilitat d'ocupació de la calçada per fer l'aplec de materials que impliqui fer l'actuació per fases per tal de mantenir el pas de vianants i/o per estar en una zona amb tràfic rodat important - Actuacions en les què els materials estan aplegats lluny de la zona de treball per manca d'espai en la proximitat d'on s'executen les tasques.

- Grau de dificultat associat a l'àmbit de l'actuació en funció de l'amplària de la vorera, calçada o plataforma única

- Grau de dificultat associat a la presència d'elements externs a l'actuació: - Sense afectació per serveis o elements de mobiliari urbà: actuacions sense serveis (canalitzacions d'aigua, semàfors, enllumenat, etc.) ni elements urbans de grans dimensions (marquesines, mòduls d'aparcament de bicicletes, etc.) que interfereixin (o que puguin interferir) en les tasques - Amb afectació per serveis o elements de mobiliari urbà: actuacions amb serveis (canalitzacions d'aigua, semàfors, enllumenat, etc.) o elements urbans de grans dimensions (marquesines, mòduls d'aparcament de bicicletes, etc) que interfereixen en les tasques.

- Grau de dificultat associat a l'abast de l'actuació

L'execució de la unitat d'obra inclou les operacions següents:

En la col·locació a l'estesa amb sorra-ciment:

- Preparació i comprovació de la superfície d'assentament

- Col·locació de la capa de sorra, en el seu cas

- Col·locació de la sorra-ciment

- Col·locació de les peces de panot

- Humectació de la superfície

- Confecció i col·locació de la beurada

En la col·locació a truc de maceta amb morter:

- Preparació i comprovació de la superfície d'assentament

- Col·locació de la capa de sorra, en el seu cas

- Col·locació de la capa de morter

- Humectació de les peces per col·locar

- Col·locació de les peces

- Humectació de la superfície

- Confecció i col·locació de la beurada

CONDICIONS GENERALS:

El paviment ha de formar una superfície plana, sense resalts entre peces, uniforme i s'ha d'ajustar a les alineacions i a les rasantats previstes.

En el paviment no hi ha d'haver peces escantonades, taques ni d'altres defectes superficials.

Les peces han d'estar col·locades a tocar i alineades.

Les peces han de quedar ben assentades, amb la cara més polida o més ample a dalt.

Les peces han d'estar disposades formant alineacions rectes, segons l'especejament definit en la DT.

Excepte en les zones classificades com d'ús restringit pel CTE no s'admetran les discontinuïtats següents en el propi paviment ni en els encontres d'aquest amb altres elements:

- Imperfeccions o irregularitats que suposin una diferència de nivell de més de 6 mm

- Els desnivells que no superin els 50 mm s'han de resoldre amb una pendent que no excedeixi del 25%

- En les zones interiors de circulació de persones, no presentarà perforacions o forats pels que es pugui introduir una esfera de 15 mm de diàmetre

Els acords del paviment han de quedar fets contra les voreres o els murets.

Ha de tenir junts laterals de contracció cada 25 m², de 2 cm de gruix, segellats amb sorra. Aquests junts han d'estar el més aprop possible dels junts de contracció de la base.

Els junts que no siguin de contracció han de quedar plens de beurada de ciment pòrtland.

Pendent transversal: $\geq 2\%$

Toleràncies d'execució:

- Nivell: ± 10 mm

- Planor: ± 4 mm/2 m

- Rectitud dels junts: ± 3 mm/2 m

- Replanteig: ± 10 mm

2.- CONDICIONS DEL PROCÉS D'EXECUCIÓ

S'han de col·locar començant per les vorades o els murets.

Una vegada col·locades les peces s'ha d'estendre la beurada.

No s'ha de trepitjar després d'haver-se abeurat, fins al cap de 24 h a l'estiu i 48 h a l'hivern.

COL·LOCACIÓ AMB MORTER I JUNTS REBLERTS AMB BEURADA:

S'han de suspendre els treballs quan la temperatura sigui $< 5^{\circ}\text{C}$.

Les peces per col·locar han de tenir la humitat necessària per tal que no absorbeixin l'aigua del morter.

3.- UNITAT I CRITERI D'AMIDAMENT

m² de superfície executada d'acord amb les especificacions de la DT, amb deducció de la superfície corresponent a obertures interiors, d'acord amb els criteris següents:

- Obertures $\leq 1,5$ m²: No es dedueixen

- Obertures $> 1,5$ m²: Es dedueix el 100%

Aquests criteris inclouen l'acabament específic dels acords a les vores, sense que comporti l'ús de materials diferents d'aquells que normalment conformen la unitat.

4.- NORMATIVA DE COMPLIMENT OBLIGATORI**PAVIMENT COL·LOCAT SOBRE MORTER O LLIT DE SORRA**

No hi ha normativa de compliment obligatori.

5.- CONDICIONS DE CONTROL D'EXECUCIÓ I DE L'OBRA ACABADA**CONTROL D'EXECUCIÓ. OPERACIONS DE CONTROL:**

Els punts de control més destacables són els següents:

- Control d'execució i acabats de la base de formigó sobre la que es col·loquen les peces de panot.

- Control de l'aspecte de les peces abans de la seva col·locació.

- Inspecció del procés d'execució, d'acord a les indicacions del plec.

- Comprovació topogràfica de les alineacions i condicions generals d'acabat.

CONTROL DE L'OBRA ACABADA. OPERACIONS DE CONTROL:

- Inspecció visual de la unitat acabada.

- Comprovació topogràfica de les alineacions i condicions generals d'acabat.

CRITERIS DE PRESA DE MOSTRES:

Els controls s'han de fer segons les indicacions de la DF.

CONTROL D'EXECUCIÓ. INTERPRETACIÓ DE RESULTATS I ACTUACIONS EN CAS D'INCOMPLIMENT:

Correcció per part del contractista, dels defectes de col·locació segons les instruccions de la DF.

CONTROL DE L'OBRA ACABADA. INTERPRETACIÓ DE RESULTATS I ACTUACIONS EN CAS D'INCOMPLIMENT:

Correcció per part del contractista de les irregularitats observades.

PB PROTECCIONS I SENYALITZACIÓ

PB1 BARANES

PB11- BARANA D'ACER INOXIDABLE, COL-LOCADA

0.- ELEMENTS QUE CONTEMPLA EL PLEC

PB11-NC01,PB11-NC02.

1.- DEFINICIÓ I CONDICIONS DE LES PARTIDES D'OBRA EXECUTADES

Baranes constituïdes per un conjunt de perfils que formen el bastidor i l'ampit de la barana, col·locades en la seva posició definitiva i ancorada amb morter de ciment o formigó o amb fixacions mecàniques.

S'han considerat els tipus següents:

- Baranes d'acer inoxidable ancorades amb morter de ciment o amb fixacions mecàniques

L'execució de la unitat d'obra inclou les operacions següents:

Barana metàl·lica:

- Replanteig
- Preparació de la base
- Col·locació de la barana i fixació dels ancoratges

CONDICIONS GENERALS:

La protecció instal·lada ha de reunir les mateixes condicions exigides a l'element simple.

Ha d'estar anivellada, ben aplomada i en la posició prevista en la DT.

L'alçària des del nivell del paviment fins el travesser superior, ha de ser l'especificada en el projecte o la indicada per la DF.

En els trams esglaonats, l'esglaonament de la barana s'ha d'efectuar a una distància ≥ 50 cm de l'element que provoqui l'esmentada variació d'alçada.

L'estructura pròpia de la barana ha de resistir una força horitzontal, uniformement distribuïda, que es considerarà aplicada a 1,2 m o sobre la vora superior de l'element, si aquest està situat a menys alçada. El valor característic de la de força ha de ser de:

- Categoria d'ús C5: 3 kN/m
- Categories d'ús C3, C4, E, F: 1,6 kN/m
- Resta de categories: 0,8 kN/m

(Les categories d'ús es defineixen en l'apartat 3.1.1 del CTE DB SE AE)

La part inferior de les baranes de les escales de les zones destinades al públic en establiments d'ús comercial o d'ús pública concurrència, en zones comunes d'edificis d'ús residencial habitatge o en escoles infantils, ha d'estar separada una distància de 50 mm com a màxim de la línia d'inclinació de l'escala.

Toleràncies d'execució:

- Replanteig: ± 10 mm
- Horitzontalitat: ± 5 mm
- Aplomat: ± 5 mm/m

BARANA METÀL·LICA:

Els muntants han de ser verticals.

Ha d'estar subjectada sòlidament al suport amb ancoratges d'acer collats amb morter de ciment pòrtland o formigó o amb fixacions mecàniques, protegits contra la corrosió.

Sempre que sigui possible s'han de fixar els travessers superiors a les parets laterals per mitjà d'ancoratges.

Els trams de la barana han d'estar units, per soldadura si són d'acer o per una peça de connexió si són d'alumini.

Toleràncies d'execució:

- Alçària: ± 10 mm
- Separació entre muntants: Nul·la

2.- CONDICIONS DEL PROCÉS D'EXECUCIÓ

CONDICIONS GENERALS:

No s'ha de treballar amb pluja, neu o vent superior a 50 km/h.

Els ancoratges han de garantir la protecció contra empentes i cops durant tot el procés d'instal·lació i, alhora, han de mantenir l'aplomat de l'element fins que quedi fixat definitivament al suport.

BARANA METÀL·LICA:

Han d'estar fets els forats als suports per ancorar els muntants abans de començar els treballs.

Els forats dels ancoratges estaran nets de pols o altres objectes que es puguin haver ficat des del moment de la seva execució fins al moment de la col·locació dels ancoratges.

La DF ha d'aprovar el replanteig abans de fixar cap muntant.

Els ancoratges s'han de fer per mitjà de plaques, platines o angulars. L'elecció depèn del sistema i de la distància que hi hagi entre l'eix de les pilastres i la vora dels elements resistents.

S'han de respectar els junts estructurals per mitjà de junts de dilatació de 40 mm d'amplària entre elements.

ELEMENT COL·LOCAT AMB MORTER:

El material conglomerant o adhesiu amb que es realitzi l'ancoratge s'ha d'utilitzar abans de començar l'adormiment.

Durant l'adormiment no s'han de produir moviments ni vibracions del element.

3.- UNITAT I CRITERI D'AMIDAMENT

m de llargària amidada segons les especificacions de la DT.

4.- NORMATIVA DE COMPLIMENT OBLIGATORI

Documento Básico de Seguridad de utilización DB-SU, parte II del CTE, aprobado por el Real Decreto 314/2006.

* Orden de 15 de noviembre de 1976, por la que se aprueba la Norma Tecnológica de la Edificación. NTE-FDB/1976: Fachadas. Defensas. Barandillas.

5.- CONDICIONS DE CONTROL D'EXECUCIÓ I DE L'OBRA ACABADA**CONTROL D'EXECUCIÓ. OPERACIONS DE CONTROL:**

Els punts de control més destacables són els següents:

- Comprovació topogràfica de la situació i col·locació de la barana. Presa de coordenades i cotes d'un 10% dels punts on es situaran els elements d'ancoratge.

- Inspecció visual de l'estat general de la barana, galvanitzat i ancoratges.

- Comprovació manual de la resistència d'arrencada en un 10 % dels suports. Es tracta de moure manualment el suport sense observar desplaçaments a la base de fonamentació.

CONTROL D'EXECUCIÓ. CRITERIS DE PRESA DE MOSTRES:

Els controls es realitzaran segons les indicacions de la DF. Els controls es fonamenten en l'inspecció visual i per tant, en l'experiència de l'inspector en aquest tipus de control.

CONTROL D'EXECUCIÓ. INTERPRETACIÓ DE RESULTATS I ACTUACIONS EN CAS D'INCOMPLIMENT:

Correcció per part del contractista de les irregularitats observades.

CONTROL DE L'OBRA ACABADA. OPERACIONS DE CONTROL:

Inspecció visual de la unitat acabada.

CONTROL DE L'OBRA ACABADA. CRITERIS DE PRESA DE MOSTRES:

En la unitat acabada han de realitzar-se, les comprovacions i proves de servei previstes en projecte i/o ordenades per DF conjuntament amb les exigides per la normativa vigent.

CONTROL DE L'OBRA ACABADA. INTERPRETACIÓ DE RESULTATS I ACTUACIONS EN CAS D'INCOMPLIMENT:

Correcció per part del contractista de les irregularitats observades.

PB PROTECCIONS I SENYALITZACIÓ**PB1 BARANES****PB12- BARANA D'ACER, COL·LOCADA****1.- DEFINICIÓ I CONDICIONS DE LES PARTIDES D'OBRA EXECUTADES**

Baranes constituïdes per un conjunt de perfils que formen el bastidor i l'ampit de la barana, col·locades en la seva posició definitiva i ancorada amb morter de ciment o formigó o amb fixacions mecàniques.

S'han considerat els tipus següents:

- Baranes d'acer ancorades amb morter de ciment o formigó o amb fixacions mecàniques

En actuacions de reparació, s'han considerat els graus de dificultat següents:

- Grau de dificultat associat a la mobilitat en l'actuació: - Sense dificultat de mobilitat: actuacions en què hi ha una interferència pròpia de l'entorn on es desenvolupen. - Amb dificultat de mobilitat: actuacions en entorns amb dificultat de mobilitat i/o amb el material aplegat lluny de la zona de treball: - Actuacions amb dificultat d'accessibilitat, per la poca mobilitat de la maquinària, per l'elevada presència de guals particulars i passos de vianants, per la impossibilitat d'ubicar una plataforma de treball lateral, per la impossibilitat d'ocupació de la calçada per fer l'aplec de materials que impliqui fer l'actuació per fases per tal de mantenir el pas de vianants i/o per estar en una zona amb tràfic rodat important - Actuacions en les què els materials estan aplegats lluny de la zona de treball per manca d'espai en la proximitat d'on s'executen les tasques.
- Grau de dificultat associat a l'àmbit de l'actuació en funció de l'amplària de la vorera, calçada o plataforma única
- Grau de dificultat associat a la presència d'elements externs a l'actuació: - Sense afectació per serveis o elements de mobiliari urbà: actuacions sense serveis (canalitzacions d'aigua, semàfors, enllumenat, etc.) ni elements urbans de grans dimensions (marquesines, mòduls d'aparcament de bicicletes, etc.) que interfereixin (o que puguin interferir) en les tasques - Amb afectació per serveis o elements de mobiliari urbà: actuacions amb serveis (canalitzacions d'aigua, semàfors, enllumenat, etc.) o elements urbans de grans dimensions (marquesines, mòduls d'aparcament de bicicletes, etc) que interfereixen en les tasques.

- Grau de dificultat associat a l'abast de l'actuació

L'execució de la unitat d'obra inclou les operacions següents:

Barana metàl·lica:

- Replanteig
- Preparació de la base
- Col·locació de la barana i fixació dels ancoratges

CONDICIONS GENERALS:

La protecció instal·lada ha de reunir les mateixes condicions exigides a l'element simple.

Ha d'estar anivellada, ben aplomada i en la posició prevista en la DT.

L'alçària des del nivell del paviment fins el travesser superior, ha de ser l'especificada en el projecte o la indicada per la DF.

En els trams esglaonats, l'esglaonament de la barana s'ha d'efectuar a una distància ≥ 50 cm de l'element que provoqui l'esmentada variació d'alçada.

L'estructura pròpia de la barana ha de resistir una força horitzontal, uniformement distribuïda, que es considerarà aplicada a 1,2 m o sobre la vora superior de l'element, si aquest està situat a menys alçada. El valor característic de la de força ha de ser de:

- Categoria d'ús C5: 3 kN/m
- Categories d'ús C3, C4, E, F: 1,6 kN/m
- Resta de categories: 0,8 kN/m

(Les categories d'ús es defineixen en l'apartat 3.1.1 del CTE DB SE AE)

La part inferior de les baranes de les escales de les zones destinades al públic en establiments d'ús comercial o d'ús pública concurrència, en zones comunes d'edificis d'ús residencial habitatge o en escoles infantils, ha d'estar separada una distància de 50 mm com a màxim de la línia d'inclinació de l'escala.

Toleràncies d'execució:

- Replanteig: ± 10 mm
- Horitzontalitat: ± 5 mm
- Aplomat: ± 5 mm/m

BARANA METÀL·LICA:

Els muntants han de ser verticals.

Ha d'estar subjectada sòlidament al suport amb ancoratges d'acer collats amb morter de ciment portland o formigó o amb fixacions mecàniques, protegits contra la corrosió.

Sempre que sigui possible s'han de fixar els travessers superiors a les parets laterals per mitjà d'ancoratges.

Els trams de la barana han d'estar units, per soldadura si són d'acer o per una peça de connexió si són d'alumini.

Toleràncies d'execució:

- Alçària: ± 10 mm
- Separació entre muntants: Nul·la

2.- CONDICIONS DEL PROCÉS D'EXECUCIÓ

CONDICIONS GENERALS:

No s'ha de treballar amb pluja, neu o vent superior a 50 km/h.

Els ancoratges han de garantir la protecció contra empentes i cops durant tot el procés d'instal·lació i, alhora, han de mantenir l'aplomat de l'element fins que quedi fixat definitivament al suport.

BARANA METÀL·LICA:

Han d'estar fets els forats als suports per ancorar els muntants abans de començar els treballs.

Els forats dels ancoratges estaran nets de pols o altres objectes que es puguin haver ficat des del moment de la seva execució fins al moment de la col·locació dels ancoratges.

La DF ha d'aprovar el replanteig abans de fixar cap muntant.

Els ancoratges s'han de fer per mitjà de plaques, platines o angulars. L'elecció depèn del sistema i de la distància que hi hagi entre l'eix de les pilastres i la vora dels elements resistents.

S'han de respectar els junts estructurals per mitjà de junts de dilatació de 40 mm d'amplària entre elements.

ELEMENT COL·LOCAT AMB MORTER:

El material conglomerant o adhesiu amb que es realitzi l'ancoratge s'ha d'utilitzar abans de començar l'adormiment.

Durant l'adormiment no s'han de produir moviments ni vibracions del element.

3.- UNITAT I CRITERI D'AMIDAMENT

m de llargària amidada segons les especificacions de la DT.

4.- NORMATIVA DE COMPLIMENT OBLIGATORI

Documento Básico de Seguridad de utilización DB-SU, parte II del CTE, aprobado por el Real Decreto 314/2006.

* Orden de 15 de noviembre de 1976, por la que se aprueba la Norma Tecnológica de la Edificación. NTE-FDB/1976: Fachadas. Defensas. Barandillas.

5.- CONDICIONS DE CONTROL D'EXECUCIÓ I DE L'OBRA ACABADA

CONTROL D'EXECUCIÓ. OPERACIONS DE CONTROL:

Els punts de control més destacables són els següents:

- Comprovació topogràfica de la situació i col·locació de la barana. Presa de coordenades i cotes d'un 10% dels punts on es situaran els elements d'ancoratge.

- Inspecció visual de l'estat general de la barana, galvanitzat i ancoratges.

- Comprovació manual de la resistència d'arrencada en un 10 % dels suports. Es tracta de moure manualment el suport sense observar desplaçaments a la base de fonamentació.

CONTROL D'EXECUCIÓ. CRITERIS DE PRESA DE MOSTRES:

Els controls es realitzaran segons les indicacions de la DF. Els controls es fonamenten en l'inspecció visual i per tant, en l'experiència de l'inspector en aquest tipus de control.

CONTROL D'EXECUCIÓ. INTERPRETACIÓ DE RESULTATS I ACTUACIONS EN CAS D'INCOMPLIMENT:

Correcció per part del contractista de les irregularitats observades.

CONTROL DE L'OBRA ACABADA. OPERACIONS DE CONTROL:

Inspecció visual de la unitat acabada.

CONTROL DE L'OBRA ACABADA. CRITERIS DE PRESA DE MOSTRES:

En la unitat acabada han de realitzar-se, les comprovacions i proves de servei previstes en projecte i/o ordenades per DF conjuntament amb les exigides per la normativa vigent.

CONTROL DE L'OBRA ACABADA. INTERPRETACIÓ DE RESULTATS I ACTUACIONS EN CAS D'INCOMPLIMENT:

Correcció per part del contractista de les irregularitats observades.

PB PROTECCIONS I SENYALITZACIÓ

PB1 BARANES

PB1C- PASSAMÀ PER BARANES, ACABAT, COL·LOCAT

1.- DEFINICIÓ I CONDICIONS DE LES PARTIDES D'OBRA EXECUTADES

Formació, reforç i reparació de baranes i passamans, i posterior preparació i aplicació d'un recobriment de vernís o pintura sobre la seva superfície mitjançant diferents capes aplicades en obra.

S'han considerat les unitats d'obra següents:

- Formació de barana d'acer ancorada amb morter de ciment
- Formació de passamà subjectat amb cargols sobre travesser superior de les baranes de protecció
- Formació de passamà ancorat a l'obra amb morter de ciment
- Reparació puntual de barana de perfils d'acer
- Reparació i collat de passamà a paret
- Reforç de barana de perfils laminats d'acer

L'execució de la unitat d'obra inclou les operacions següents:

Formació de barana d'acer ancorada amb morter de ciment:

- Replanteig

Servei de Projectes i Obres

Direcció d'Equipaments i Espais Públics
Àrea d'Ecologia urbana

- Preparació de la base

- Col·locació de la barana i fixació dels ancoratges

Formació de passamà subjectat amb cargols sobre travesser superior de les baranes de protecció:

- Replanteig

- Fixació dels suports a la base

- Fixació del passamà als suports

Formació de passamà ancorat a l'obra amb morter de ciment:

- Replanteig

- Formació dels caixetins d'ancoratge junt

- Col·locació del passamà i fixació dels ancoratges amb morter

Reparació puntual de barana de perfils d'acer:

- Preparació de la zona de treball

- Protecció dels elements propers que no siguin objecte de la reparació

- Tall amb disc de la zona afectada per a la reparació

- Reposició dels elements deteriorats

Reparació i collat de passamà a paret:

- Replanteig i marcat dels forats

- Obertura dels forats

- Col·locació del caixetí o mecanisme

- Fixació i tapat del forat que resta

Reforç de barana de perfils laminats d'acer:

- Preparació de la zona de treball

- Col·locació de la peça de reforç, practicant els orificis necessaris al parament de suport

- Aplicació del material de pont d'unió

Posteriorment s'aplicarà un recobriment d'acabat a la superfície de barana o passamà:

- Preparació de la superfície a pintar, fregat de l'òxid i neteja prèvia si és el cas, amb aplicació de les capes d'emprimació, de protecció o de fons, necessàries i del tipus adequat segons la composició de la pintura d'acabat

- Aplicació successiva, amb els intervals d'assecat, de les capes de pintura d'acabat

CONDICIONS GENERALS:

La barana reforçada ha de reunir, com a mínim, les mateixes condicions exigides a la barana original.

Ha d'estar anivellada, ben aplomada, i a la posició prevista a la DT.

L'alçària des del nivell del paviment fins el travesser superior, ha de ser l'especificada en el projecte o la indicada per la DF.

S'ha de respectar, en la mesura del possible, el sistema de muntatge de la barana original. Es a dir, les parts soldades han d'estar unides amb soldadura, i les parts reblonades han d'estar unides amb reblons.

Els elements resistents de la barana instal·lada han de resistir les sol·licitacions següents, sense superar una fletxa d'1/250 de la seva llum:

- Empenta vertical repartida uniformement: 1 kN/m

- Empenta horitzontal repartida uniformement:

- Lloc d'ús privat: 0,5 kN/m

- Lloc d'ús públic: 1 kN/m

Distància entre la barana i el paviment:

- Baranes de directriu horitzontal: ≤ 5 cm

- Baranes de directriu inclinada: ≤ 3 cm

Toleràncies d'execució:

- Replanteig: ± 10 mm

- Alçària: ± 10 mm

- Horitzontalitat: ± 5 mm

- Aplomat: ± 5 mm/m

- Separació entre muntants: Nul·la

En el revestiment no hi ha d'haver fissures, bosses ni d'altres defectes.

Ha de tenir el color, la brillantor i la textura uniformes.

REPARACIÓ PUNTUAL I REFORÇ DE BARANES:

No hi poden quedar restes de materials inestables en l'encast.

Els perfils metàl·lics que s'han d'encastar han d'estar nets, sense restes de formigó o morter adherit.

La superfície de l'encast ha de ser irregular.

El producte de pont d'unió ha de cobrir completament les superfícies, tant del perfil metàl·lic encastat com de la zona de l'encast, sense deixar bosses ni porus.

El pont d'unió ha d'estar aplicat seguint les instruccions de la DT del fabricant.

Gruix de la capa de pont d'unió: $\geq 0,5$ mm, ≤ 1 mm

Servei de Projectes i Obres

Direcció d'Equipaments i Espais Públics
Àrea d'Ecologia urbana

COL·LOCACIÓ DE PASSAMÀ AMB FIXACIONS MECÀNIQUES:

S'ha de subjectar sòlidament al travesser superior amb fixacions mecàniques.

Els visos de fixació, per la seva posició, han de quedar protegits del contacte directe amb l'usuari.

COL·LOCACIÓ DE PASSAMÀ AMB MORTER:

S'ha de subjectar sòlidament a l'obra amb ancoratges d'acer collats amb morter de ciment Pórtland, protegits contra la corrosió.

REPARACIÓ I COLLAT DE PASSAMÀ A PARET :

Ha d'estar feta al lloc indicat a la DT, amb les modificacions introduïdes al replanteig previ, aprovades per la DF.

L'element per encastar ha de quedar col·locat a la posició correcta en condicions de ser utilitzat, de rebre els mecanismes que li pertoquin (si és el cas), etc.

El forat al voltant de l'element ha d'estar completament reblert, i enrasat amb el parament de la paret.

Fondària: $\leq 1/2$ gruix de la paret

Separació als brancals: ≥ 20 cm

Toleràncies d'execució:

- Replanteig: ± 10 mm

- Fondària: + 0 mm, - 5 mm

2.- CONDICIONS DEL PROCÉS D'EXECUCIÓ

L'ordre d'execució de les feines ha de ser l'indicat en el primer apartat, on s'enumeren les operacions incloses a la unitat d'obra.

Cadascuna de les operacions que configuren la unitat d'obra ha de complir el seu plec de condicions.

Després d'executar cadascuna de les operacions que configuren la unitat d'obra, i abans de fer una operació que ocultï el resultat d'aquesta, s'ha de permetre que la DF verifiqui que es compleix el plec de condicions de l'operació.

3.- UNITAT I CRITERI D'AMIDAMENT

BARANA, PASSAMÀ, COLLAT D'ANCORATGE I PINTAT PASSAMÀ:

m de llargària de barana amidada segons les especificacions de la DT.

4.- NORMATIVA DE COMPLIMENT OBLIGATORI

No hi ha normativa de compliment obligatori.

PB PROTECCIONS I SENYALITZACIÓ**PB1 BARANES****PB1D- PASSAMÀ PER A BARANES, COL·LOCAT****0.- ELEMENTS QUE CONTEMPLA EL PLEC**

PB1D-52WO.

1.- DEFINICIÓ I CONDICIONS DE LES PARTIDES D'OBRA EXECUTADES

Passamans de fusta, d'alumini anoditzat, de llautó o d'acer.

S'han considerat els tipus de col·locació següents:

- Subjectat amb cargols sobre travesser superior de les baranes de protecció

- Ancorada a l'obra amb morter de ciment

En actuacions de reparació, s'han considerat els graus de dificultat següents:

- Grau de dificultat associat a la mobilitat en l'actuació: - Sense dificultat de mobilitat: actuacions en què hi ha una interferència pròpia de l'entorn on es desenvolupen. - Amb dificultat de mobilitat: actuacions en entorns amb dificultat de mobilitat i/o amb el material aplegat lluny de la zona de treball: - Actuacions amb dificultat d'accessibilitat, per la poca mobilitat de la maquinària, per l'elevada presència de guals particulars i passos de vianants, per la impossibilitat d'ubicar una plataforma de treball lateral, per la impossibilitat d'ocupació de la calçada per fer l'aplec de materials que impliqui fer l'actuació per fases per tal de mantenir el pas de vianants i/o per estar en una zona amb tràfic rodat important - Actuacions en les què els materials estan aplegats lluny de la zona de treball per manca d'espai en la proximitat d'on s'executen les tasques.

Servei de Projectes i Obres

Direcció d'Equipaments i Espais Públics
Àrea d'Ecologia urbana

- Grau de dificultat associat a l'àmbit de l'actuació en funció de l'amplària de la vorera, calçada o plataforma única
- Grau de dificultat associat a la presència d'elements externs a l'actuació: - Sense afectació per serveis o elements de mobiliari urbà: actuacions sense serveis (canalitzacions d'aigua, semàfors, enllumenat, etc.) ni elements urbans de grans dimensions (marquesines, mòduls d'aparcament de bicicletes, etc.) que interfereixin (o que puguin interferir) en les tasques - Amb afectació per serveis o elements de mobiliari urbà: actuacions amb serveis (canalitzacions d'aigua, semàfors, enllumenat, etc.) o elements urbans de grans dimensions (marquesines, mòduls d'aparcament de bicicletes, etc) que interfereixen en les tasques.

- Grau de dificultat associat a l'abast de l'actuació

L'execució de la unitat d'obra inclou les operacions següents:

Col·locació amb fixacions mecàniques:

- Replanteig
- Fixació dels suports a la base
- Fixació del passamà als suports

Col·locació amb morter:

- Replanteig
- Formació dels caixetins d'ancoratge junt
- Col·locació del passamà i fixació dels ancoratges amb morter

CONDICIONS GENERALS:

El passamà instal·lat ha de reunir les mateixes condicions exigides a l'element simple.

Ha d'estar anivellat, ben aplomat i en la posició prevista en la DT.

Toleràncies d'execució:

- Replanteig: ± 10 mm
- Planor: ± 5 mm
- Aplomat: ± 5 mm/m

COL·LOCAT AMB FIXACIONS MECÀNIQUES:

S'ha de subjectar sòlidament al travesser superior amb fixacions mecàniques.

Els visos de fixació, per la seva posició, han de quedar protegits del contacte directe amb l'usuari.

COL·LOCAT AMB MORTER:

S'ha de subjectar sòlidament a l'obra amb ancoratges d'acer collats amb morter de ciment Pórtland, protegits contra la corrosió.

2.- CONDICIONS DEL PROCÉS D'EXECUCIÓ

Han d'estar fets els forats a l'obra abans de començar els treballs.

La DF ha d'aprovar el replanteig abans de fixar el passamà.

S'han de respectar els junts estructurals per mitjà de junts de dilatació de 80 mm d'amplària entre passamans.

Els ancoratges han de garantir la protecció contra empentes i cops durant el procés d'instal·lació, i alhora, han de mantenir l'aplomat de l'element fins que quedi definitivament fixat al suport.

COL·LOCAT AMB MORTER:

El material conglomerant amb què es realitzi l'ancoratge s'ha d'utilitzar abans de començar l'adormiment. Durant l'adormiment no s'han de produir moviments ni vibracions de les peces.

3.- UNITAT I CRITERI D'AMIDAMENT

m de llargària amidada segons les especificacions de la DT.

4.- NORMATIVA DE COMPLIMENT OBLIGATORI

* Orden de 15 de noviembre de 1976, por la que se aprueba la Norma Tecnológica de la Edificación. NTE-FDB/1976: Fachadas. Defensas. Barandillas.

PD INSTAL·LACIONS D'EVACUACIÓ, CANALITZACIÓ I VENTILACIÓ ESTÀTICA

PD3 CAIXES SIFÒNIQUES I PERICONS

PD34- PERICÓ PREFABRICAT DE PVC PER A SANEJAMENT, COL·LOCAT

0.- ELEMENTS QUE CONTEMPLA EL PLEC

PD34-B296.

1.- DEFINICIÓ I CONDICIONS DE LES PARTIDES D'OBRA EXECUTADES

Formació de pericó a peu de baixant, de pas o sifònic.

S'han considerat els tipus següents:

- Pericó "in situ" amb solera de formigó, parets de maó calat o de maó massís, arrebossades i lliscades interiorment i amb tapa fixa o registrable.

- Pericó prefabricat de formigó, amb fons i amb tapa de formigó prefabricat.

- Pericó prefabricat de PVC o polipropilè, amb fons i amb tapa.

L'execució de la unitat d'obra inclou les operacions següents:

Pericó prefabricat:

- Comprovació de la superfície d'assentament

- Col·locació del pericó sobre la superfície d'assentament

- Formació dels forats per a connexionat dels tubs

- Acoblament dels tubs

- Col·locació de la tapa

CONDICIONS GENERALS:

Els pericons enregistrables hauran d'estar tapats amb una tapa de material compatible amb el del calaix. Si la tapa és prefabricada de formigó, el gruix d'aquesta no serà inferior a 5 cm. Entre la tapa i el calaix hi haurà un junt d'hermeticitat.

En els pericons sifònics, el conducte de sortida de les aigües ha de portar un colze de 90º.

El gruix de la capa d'aigua en els pericons sifònics no ha de ser inferior a 45 cm.

El pericó ha d'impedir la sortida de gasos a l'exterior.

PERICONS PREFABRICATS:

El fons del pericó ha de quedar pla i al nivell previst.

El pericó ha de quedar ben assentat sobre la superfície.

Els orificis d'entrada i sortida de la conducció han de quedar preparats.

Toleràncies d'execució:

- Escairat: ± 5 mm respecte el rectangle teòric

2.- CONDICIONS DEL PROCÉS D'EXECUCIÓ

PERICONS PREFABRICATS:

S'ha de treballar a una temperatura ambient que oscil·li entre els 5°C i els 40°C, sense pluja.

El procés de col·locació del pericó no produirà desperfectes ni modificarà les condicions exigides al material.

Es realitzarà una prova d'estanquitat en el cas que la DF ho consideri necessari.

3.- UNITAT I CRITERI D'AMIDAMENT

Unitat mesurada segons les especificacions de la DT.

4.- NORMATIVA DE COMPLIMENT OBLIGATORI

Documento Básico de Salubridad DB-HS, parte II del CTE, aprobado por el Real Decreto 314/2006.

PD INSTAL·LACIONS D'EVACUACIÓ, CANALITZACIÓ I VENTILACIÓ ESTÀTICA**PDK PERICONS PER A CANALITZACIONS DE SERVEIS****PDK1- BASTIMENT I TAPA DE FOSA PER A PERICONS DE CANALITZACIONS DE SERVEIS, COL·LOCATS****0.- ELEMENTS QUE CONTEMPLA EL PLEC**

PDK1-DX9Z.

1.- DEFINICIÓ I CONDICIONS DE LES PARTIDES D'OBRA EXECUTADES

Subministrament i col·locació de bastiment i tapa per a pericó.

En actuacions de reparació, s'han considerat els graus de dificultat següents:

- Grau de dificultat associat a la mobilitat en l'actuació: - Sense dificultat de mobilitat: actuacions en què hi ha una interferència pròpia de l'entorn on es desenvolupen. - Amb dificultat de mobilitat: actuacions en entorns amb dificultat de mobilitat i/o amb el material aplegat lluny de la zona de treball: - Actuacions amb dificultat d'accessibilitat, per la poca mobilitat de la maquinària, per l'elevada presència de guals particulars i passos de vianants, per la impossibilitat d'ubicar una plataforma de treball lateral, per la impossibilitat d'ocupació de la calçada per fer l'aplec de materials que impliqui fer l'actuació per fases per tal de mantenir el pas de vianants i/o per estar en una zona amb tràfic rodat important - Actuacions en les què els materials estan aplegats lluny de la zona de treball per manca d'espai en la proximitat d'on s'executen les tasques.
- Grau de dificultat associat a l'àmbit de l'actuació en funció de l'amplària de la vorera, calçada o plataforma única
- Grau de dificultat associat a la presència d'elements externs a l'actuació: - Sense afectació per serveis o elements de mobiliari urbà: actuacions sense serveis (canalitzacions d'aigua, semàfors, enllumenat, etc.) ni elements urbans de grans dimensions (marquesines, mòduls d'aparcament de bicicletes, etc.) que interfereixin (o que puguin interferir) en les tasques - Amb afectació per serveis o elements de mobiliari urbà: actuacions amb serveis (canalitzacions d'aigua, semàfors, enllumenat, etc.) o elements urbans de grans dimensions (marquesines, mòduls d'aparcament de bicicletes, etc) que interfereixen en les tasques.

- Grau de dificultat associat a l'abast de l'actuació

L'execució de la unitat d'obra inclou les operacions següents:

- Comprovació de la superfície de recolzament
- Col·locació del morter d'anivellament
- Col·locació del conjunt de bastiment i tapa, agafat amb morter

CONDICIONS GENERALS:

El bastiment col·locat ha de quedar ben assentat sobre les parets de l'element que s'ha de tancar, anivellades prèviament amb morter.

Ha de quedar sòlidament travat per una anella perimetral de morter.

L'anella no ha de provocar el trencament del paviment perimetral i no ha de sortir lateralment de les parets del pou.

La tapa ha de quedar recolzada a sobre del bastiment a tot el seu perímetre. No ha de tenir moviments que puguin provocar el seu trencament per impacte o bé produir sorolls.

Un cop col·locada la tapa, el dispositiu de fixació ha de garantir que només podrà ser retirada per personal autoritzat i que no podrà tenir desplaçaments accidentals.

Les tapes practicables, han d'obrir i tancar correctament.

La part superior del bastiment i la tapa ha de quedar al mateix pla que el paviment perimetral i mantenir el seu pendent.

Toleràncies d'execució:

- Nivell entre la tapa i el paviment: ± 2 mm
- Ajust lateral entre bastiment i tapa: ± 4 mm
- Nivell entre tapa i paviment: ± 5 mm

2.- CONDICIONS DEL PROCÉS D'EXECUCIÓ

El procés de col·locació no ha de produir desperfectes, ni ha de modificar les condicions exigides per al material.

3.- UNITAT I CRITERI D'AMIDAMENT

Unitat mesurada segons les especificacions de la DT.

4.- NORMATIVA DE COMPLIMENT OBLIGATORI

* Orden de 6 de febrero de 1976 por la que se aprueba el Pliego de Prescripciones Técnicas Generales para Obras de Carreteras y Puentes (PG-3).

* Orden FOM/1382/2002 de 16 de mayo, por la que se actualizan determinados artículos del pliego de prescripciones técnicas generales para obras de carreteras y puentes relativos a la construcción de explanaciones, drenajes y cimentaciones (PG-3).

5.- CONDICIONS DE CONTROL D'EXECUCIÓ I DE L'OBRA ACABADA

CONTROL D'EXECUCIÓ. OPERACIONS DE CONTROL EN BASTIMENTS I TAPES DE FOSA:

Les tasques de control a realitzar són les següents:

- Seguiment del procés de col·locació.

CONTROL DE L'OBRA ACABADA. OPERACIONS DE CONTROL EN BASTIMENTS I TAPES DE FOSA:

Les tasques de control a realitzar són les següents:

- Inspecció de les condicions d'assentament del bastiment
- Comprovació de les toleràncies d'ajust i de nivell respecte al paviment

CRITERIS DE PRESA DE MOSTRES:

El control es realitzarà sobre totes les unitats existents a l'obra.

INTERPRETACIÓ DE RESULTATS I ACTUACIONS EN CAS D'INCOMPLIMENT:

Correcció per part del contractista de les irregularitats observades.

PD INSTAL·LACIONS D'EVACUACIÓ, CANALITZACIÓ I VENTILACIÓ ESTÀTICA

PDK PERICONS PER A CANALITZACIONS DE SERVEIS

PDK2- PERICÓ DE FÀBRICA DE MAÓ PER A INSTAL·LACIONS DE SERVEIS

0.- ELEMENTS QUE CONTEMPLA EL PLEC

PDK2-VL6V,PDK2-Z9T0.

1.- DEFINICIÓ I CONDICIONS DE LES PARTIDES D'OBRA EXECUTADES

Pericó per a registre de canalitzacions de serveis

S'han considerat els tipus següents:

- Pericó de fàbrica de maó fet "in situ", amb parets arrebossades i lliscades interiorment, sobre solera de maó calat, i reblert lateral amb terres

En actuacions de reparació, s'han considerat els graus de dificultat següents:

- Grau de dificultat associat a la mobilitat en l'actuació: - Sense dificultat de mobilitat: actuacions en què hi ha una interferència pròpia de l'entorn on es desenvolupen. - Amb dificultat de mobilitat: actuacions en entorns amb dificultat de mobilitat i/o amb el material aplegat lluny de la zona de treball: - Actuacions amb dificultat d'accessibilitat, per la poca mobilitat de la maquinària, per l'elevada presència de guals particulars i passos de vianants, per la impossibilitat d'ubicar una plataforma de treball lateral, per la impossibilitat d'ocupació de la calçada per fer l'aplec de materials que impliqui fer l'actuació per fases per tal de mantenir el pas de vianants i/o per estar en una zona amb tràfic rodat important - Actuacions en les què els materials estan aplegats lluny de la zona de treball per manca d'espai en la proximitat d'on s'executen les tasques.
- Grau de dificultat associat a l'àmbit de l'actuació en funció de l'amplària de la vorera, calçada o plataforma única
- Grau de dificultat associat a la presència d'elements externs a l'actuació: - Sense afectació per serveis o elements de mobiliari urbà: actuacions sense serveis (canalitzacions d'aigua, semàfors, enllumenat, etc.) ni elements urbans de grans dimensions (marquesines, mòduls d'aparcament de bicicletes, etc.) que interfereixin (o que puguin interferir) en les tasques - Amb afectació per serveis o elements de mobiliari urbà: actuacions amb serveis (canalitzacions d'aigua, semàfors, enllumenat, etc.) o elements urbans de grans dimensions (marquesines, mòduls d'aparcament de bicicletes, etc) que interfereixen en les tasques.

- Grau de dificultat associat a l'abast de l'actuació

Pericó de fàbrica de maó fet "in situ"

- Comprovació de la superfície d'assentament
- Col·locació dels maons de la solera
- Formació de les parets amb peces ceràmiques, deixant preparats els forats per al pas de tubs.
- Formació de forats per a connexió dels tubs
- Acoblament dels tubs
- Reblert lateral amb terres.

PERICÓ DE FÀBRICA DE MAÓ FET "IN SITU"

El pericó ha d'estar format amb parets de peces ceràmiques, sobre solera de maó calat

La solera ha de quedar plana i al nivell previst.

Les parets han de ser planes, aplomades i han de quedar travades per filades alternatives.

Les peces ceràmiques s'han de col·locar a trencajunts i les filades han de ser horitzontals.

La superfície interior ha de quedar revestida amb un arrebossat de gruix uniforme, ben adherit a la paret i acabada amb un lliscat de pasta de portland. El revestiment sec ha de ser llis, sense fissures o d'altres defectes.

Els angles interiors han de ser arrodonits.

Gruix de la solera: ≥ 10 cm

Gruix de l'arrebossat: ≥ 1 cm

Pendent interior d'evacuació en pericons no sifònics: $\geq 1,5\%$

Toleràncies d'execució:

- Aplomat de les parets: ± 10 mm

Servei de Projectes i Obres

Direcció d'Equipaments i Espais Públics
Àrea d'Ecologia urbana

- Planor de la fàbrica: ± 10 mm/m
- Planor de l'arrebossat: ± 3 mm/m

**2.- CONDICIONS DEL PROCÉS D'EXECUCIÓ
PERICÓ DE FÀBRICA DE MAÓ FET "IN SITU"**

S'ha de treballar a una temperatura ambient que oscil·li entre els 5°C i els 40°C, sense pluja.

El procés de col·locació del pericó no produirà desperfectes ni modificarà les condicions exigides al material.

Es realitzarà una prova d'estanquitat en el cas que la DF ho consideri necessari.

3.- UNITAT I CRITERI D'AMIDAMENT

Unitat mesurada segons les especificacions de la DT.

4.- NORMATIVA DE COMPLIMENT OBLIGATORI

Real Decreto 470/2021, de 29 de junio, por el que se aprueba el Código Estructural.

PF TUBS I ACCESSORIS PER A GASOS I FLUIDS**PFB TUBS I ACCESSORIS DE POLIETILÈ****PFB4- TUB DE POLIETILÈ DE DENSITAT BAIXA, COL·LOCAT****0.- ELEMENTS QUE CONTEMPLA EL PLEC**

PFB4-DW48,PFB4-DW4A.

1.- DEFINICIÓ I CONDICIONS DE LES PARTIDES D'OBRA EXECUTADES

Canalitzacions amb tub de polietilè per a transport i distribució de fluids a pressió i la col·locació d'accessoris en canalitzacions soterrades amb unions soldades, col·locats superficialment o al fons de la rasa.

S'han considerat els tipus de material següents:

- Polietilè extruït de densitat baixa per al transport d'aigua a pressió amb una temperatura de servei fins a 40°C

S'han considerat els graus de dificultat de muntatge per als tubs, següents:

- Grau baix, que correspon a una xarxa de trams llargs, amb pocs accessoris i situada en llocs fàcilment accessibles (muntants, instal·lacions d'hidrants, etc.).

- Grau mitjà, que correspon a una xarxa equilibrada en trams lineals i amb accessoris (distribucions d'aigua, gas, calefacció, etc.)

- Grau alt, que correspon a una xarxa amb predomini d'accessoris (sala de calderes, instal·lació de bombeig, etc.)

- Sense especificació del grau de dificultat que correspon a una xarxa on es poden donar trams lineals, equilibrats i amb predomini d'accessoris indistintament al llarg del seu recorregut (instal·lacions d'obres d'enginyeria civil, etc.)

S'han considerat els tipus d'unió següents:

- Connectada a pressió (per a tubs de polietilè de densitat alta i baixa)

L'execució de la unitat d'obra inclou les operacions següents:

- Comprovació i preparació del pla de suport (en canalitzacions per soterrar)

- Replanteig de la conducció

- Col·locació de l'element en la seva posició definitiva

- Execució de totes les unions necessàries

- Neteja de la canonada

- Retirada de l'obra de retalls de tubs, materials per a junts, etc.

No s'inclou, en les instal·lacions sense especificació del grau de dificultat, la col·locació d'accessoris. La variació del grau de dificultat en els diferents trams de la xarxa no permet fixar la repercussió d'accessoris; per això, la seva col·locació es considera una unitat d'obra diferent.

CONDICIONS GENERALS:

La posició ha de ser la reflectida a la DT o, en el seu defecte, la indicada per la DF.

Els junts han de ser estancs a la pressió de prova, han de resistir els esforços mecànics i no han de produir alteracions apreciables en el règim hidràulic de la canonada.

Servei de Projectes i Obres

 Direcció d'Equipaments i Espais Públics
 Àrea d'Ecologia urbana

Ha d'estar feta la prova de pressió.

Totes les unions, canvis de direcció i sortides de ramals s'han de fer únicament per mitjà dels accessoris normalitzats. Les unions s'han de fer amb accessoris que pressionin la cara exterior del tub o bé soldats per testa, segons sigui el tipus d'unió definit per a la canalització.

 El pas a través d'elements estructurals s'ha de fer amb passamurs i l'espai que quedi s'ha d'omplir amb material elàstic. Els passamurs han de sobresortir ≥ 3 mm del parament. Dins del passamurs no hi pot quedar cap accessori.

El tub de polietilè extruït es pot corbar en fred amb els següents radis de curvatura:

	Polietilè densitat alta	Polietilè densitat baixa i mitjana
A 0°C	$\leq 50 \times D_n$	$\leq 40 \times D_n$
A 20°C	$\leq 20 \times D_n$	$\leq 15 \times D_n$

Entre 0°C i 20°C el radi de curvatura pot determinar-se per interpolació lineal.

COL·LOCACIÓ SUPERFICIAL:

Els tubs han de ser accessibles. Les canonades s'han d'estendre perpendicularment o paral·lelament respecte a l'estructura de l'edifici. Les horitzontals han de passar preferentment a prop del paviment o del sostre.

Els dispositius de suport han d'estar situats de tal manera que garanteixin l'estabilitat i l'alineació del tub.

Sobre envans, els suports s'han de fixar amb tacs i visos, i a les parets, s'han d'encastar. Si l'abraçadora del suport és metàl·lica, entre ella i el tub s'ha d'interposar una anella elàstica.

Donat l'elevat coeficient de dilatació lineal, cal que els punts singulars (suports, canvis de direcció, ramals, trams llargs, etc.), permetin al tub efectuar els moviments axials de dilatació.

La canonada no pot travessar xemeneies ni conductes.

Distància entre suports:

- Tub polietilè densitat baixa:

DN (mm)	Trams verticals (mm)	Trams horitzontals (mm)
16	310	240
20	390	300
25	490	375
32	630	480
40	730	570
50	820	630
63	910	700

COL·LOCACIÓ SOTERRADA:

La fondària de la rasa ha de permetre que el tub descansi sobre un llit de sorra de riu. Pel seu damunt hi ha d'haver un reblert de terra ben piconada per tongades de 20 cm. Les primeres capes que envolten el tub cal piconar-les amb cura.

Gruix del llit de sorra:

 - Polietilè extruït: ≥ 5 cm

 - Polietilè reticulat: ≥ 10 cm

Gruix del reblert: (sense trànsit rodat):

 - Polietilè extruït: ≥ 60 cm

 - Polietilè reticulat: ≥ 50 cm

 Gruix del reblert: (amb trànsit rodat): ≥ 80 cm

El tub s'ha de col·locar dins la rasa serpentejant lleugerament per a permetre les contraccions i dilatacions degudes a canvis de temperatura.

Per tal de contrarestar les reaccions axials que es produeixen en circular el fluid, els punts singulars (corbes, reduccions, etc.), han d'estar ancorades a daus massissos de formigó.

En cas de coincidència de canonades d'aigua potable i de sanejament, les d'aigua potable han de passar per un pla superior a les de sanejament i han d'anar separades tangencialment 100 cm.

Per damunt del tub s'ha de fer un reblert de terres compactades, que han de complir l'especificat en el seu plec de condicions.

2.- CONDICIONS DEL PROCÉS D'EXECUCIÓ
CONDICIONS GENERALS:

La descàrrega i manipulació dels elements s'ha de fer de forma que no rebin cops.

Per a fer la unió dels tubs no s'han de forçar ni deformar els extrems.

La unió entre els tubs i altres elements d'obra s'ha de fer garantint la no transmissió de càrregues, la impermeabilitat i l'adhe-
rència amb les parets.

Cada cop que s'interromp el muntatge, cal tapar els extrems oberts.

L'estesa del tub s'ha de fer desenrotllant tangencialment el rotlle, fent-lo rodar verticalment sobre el terreny.

En les unions elàstiques l'extrem llis del tub s'ha de netejar i lubricar amb un lubricant autoritzat pel fabricant del tub,
abans de fer la connexió.

L'extrem del tub s'ha d'aixamfrantar.

Si s'ha de tallar un tub, cal fer-ho perpendicularment a l'eix i eliminar les rebaves.

Si s'ha d'aplicar un accessori de compressió cal aixamfrantar l'aresta exterior.

El tub s'ha d'encaixar sense moviments de torsió.

S'ha d'utilitzar un equip de soldadura que garanteixi l'alineació dels tubs i l'aplicació de la pressió adequada per a fer la unió.

Un cop acabada la instal·lació s'ha de netejar interiorment i fer-hi passar aigua per arrossegar les brosses.

En el cas que la canonada sigui per abastament d'aigua, cal fer un tractament de depuració bacteriològic després de rentar-la.

COL·LOCACIÓ SOTERRADA:

Abans de baixar els elements a la rasa la DF ha d'examinar-los, rebutjant els que presentin algun defecte.

Abans de la col·locació dels elements cal comprovar que la rasant, l'amplària, la fondària i el nivell freàtic de la rasa correspon-
nen als especificats en la DT. En cas contrari cal avisar la DF.

El fons de la rasa ha d'estar net abans de baixar els elements.

Si la canonada té un pendent > 10% s'ha de muntar en sentit ascendent. Si no es pot fer d'aquesta manera, cal fixar-la provisi-
onalment per evitar el lliscament dels tubs.

Els tubs s'han de calçar i colzar per a impedir el seu moviment.

Col·locats els elements al fons de la rasa, s'ha de comprovar que el seu interior és lliure d'elements que puguin impedir el seu
assentament o funcionament correctes (terres, pedres, eines de treball, etc.).

Les canonades i les rases s'han de mantenir lliures d'aigua, esgotant amb bomba o deixant desguassos a l'excavació.

No s'han de muntar trams de més de 100 m de llarg sense fer un reblert parcial de la rasa deixant els junts descoberts. Aquest
reblert ha de complir les especificacions tècniques del reblert de la rasa.

Un cop situada la canonada a la rasa, parcialment reblerta excepte a les unions, s'han de fer les proves de pressió interior i
d'estanquitat segons la normativa vigent.

No es pot procedir al reblert de les rases sense l'autorització expressa de la DF.

Els daus d'ancoratge s'han de fer una vegada enllestida la instal·lació. S'han de col·locar de forma que els junts de les canona-
des i dels accessoris siguin accessibles per a la seva reparació.

3.- UNITAT I CRITERI D'AMIDAMENT

TUBS:

m de llargària instal·lada, amidada segons les especificacions de la DT, entre els eixos dels elements o dels punts per connec-
tar.

Aquest criteri inclou les pèrdues de material per retalls i els empalmaments que s'hagin efectuat.

En les instal·lacions amb grau de dificultat especificat, inclou, a més, la repercussió de les peces especials per col·locar.

COL·LOCACIÓ SOTERRADA:

No s'inclouen en aquest criteri els daus de formigó per a l'ancoratge dels tubs ni les brides metàl·liques per a la subjecció dels
mateixos.

4.- NORMATIVA DE COMPLIMENT OBLIGATORI

La normativa ha de ser l'específica a l'ús a què es destini.

5.- CONDICIONS DE CONTROL D'EXECUCIÓ I DE L'OBRA ACABADA

CONTROL D'EXECUCIÓ. OPERACIONS DE CONTROL:

Les tasques de control a realitzar són les següents:

- Comprovació de la correcta implantació de les conduccions a l'obra segons el traçat previst.
- Control visual de l'execució de la instal·lació, comprovant: - Suportació - Verticalitat i pendents a trams horitzontals se-
gons destí de la instal·lació - Utilització dels accessoris adequats a empalmaments i enroncaments - Distància a altres
elements i conduccions.

- Realització de proves d'estanquitat i resistència mecànica

- Realització de proves d'estanquitat i evacuació a instal·lacions de sanejament.

CONTROL DE L'OBRA ACABADA. OPERACIONS DE CONTROL:

Les tasques de control a realitzar són les següents:

- Manteniment de la instal·lació.

- Realització i emissió d'informe amb resultats dels controls i dels assaigs realitzats i de quantificació dels mateixos.

CRITERIS DE PRESA DE MOSTRES:

S'ha de comprovar la totalitat de la instal·lació.

INTERPRETACIÓ DE RESULTATS I ACTUACIONS EN CAS D'INCOMPLIMENT:

En cas de deficiències de material o execució, si es pot esmenar sense canviar materials, s'ha de procedir a fer-ho. En cas contrari, s'ha de procedir a canviar tot el material afectat.

En cas de manca d'elements o discrepàncies amb el projecte, s'ha de procedir a l'adequació, d'acord amb el que determini la DF.

PG INSTAL·LACIONS ELÈCTRIQUES, DOMÒTICA, FOTOVOLTAICA I MINIEÒLICA**PG2 TUBS, CANALS, SAFATES I COLUMNES PER A MECANISMES****PG2N- TUB FLEXIBLE DE MATERIAL PLÀSTIC PER A LA PROTECCIÓ DE CONDUCTORS ELÈCTRICS, COL·LOCAT****1.- DEFINICIÓ I CONDICIONS DE LES PARTIDES D'OBRA EXECUTADES**

Tub flexible no metàl·lic, de fins a 250 mm de diàmetre nominal, col·locat.

S'han considerat els tipus de tubs següents:

- Tubs de PVC corrugats
- Tubs de PVC folrats, de dues capes, semillisa l'exterior i corrugada la interior
- Tubs de material lliure d'halògens
- Tubs de polipropilè
- Tubs de polietilè de dues capes, corrugada l'exterior i llisa la interior

S'han considerat els tipus de col·locació següents:

- Tubs col·locats encastats
- Tubs col·locats sota paviment
- Tubs col·locats sobre sostremort
- Tubs col·locats al fons de la rasa

L'execució de la unitat d'obra inclou les operacions següents:

- Replanteig del traçat del tub
- L'estesa, fixació o col·locació del tub
- Retirada de l'obra de les restes d'emalatges, retalls de tubs, etc.

CONDICIONS GENERALS:

El tub no pot tenir empalmaments entre els registres (caixes de derivació, pericons, etc.), ni entre aquests i les caixes de mecanismes.

S'ha de comprovar la regularitat superficial i l'estat de la superfície sobre la què s'ha d'efectuar el tractament superficial.

Toleràncies d'instal·lació:

- Penetració dels tubs dintre les caixes: ± 2 mm

ENCASTAT:

El tub s'ha de fixar al fons d'una regata oberta al parament, coberta amb guix.

Recobriments de guix: ≥ 1 cm

SOBRE SOSTREMORT:

El tub ha de quedar fixat al sostre o recolzat en el cel ras.

MUNTAT A SOTA D'UN PAVIMENT

El tub ha de quedar recolzat sobre el paviment base.

Ha de quedar fixat al paviment base amb tocs de morter cada metre, com a mínim.

CANALITZACIÓ SOTERRADA:

El tub ha de quedar instal·lat al fons de rases reblertes posteriorment.

El tub no pot tenir empalmaments entre els registres (caixes de derivació, pericons, etc.), ni entre aquests i les caixes de mecanismes.

Nombre de corbes de 90° entre dos registres consecutius: ≤ 3

Distància entre el tub i la capa de protecció: ≥ 10 cm

Fondària de les rases: ≥ 40 cm

Penetració del tub dins dels pericons: 10 cm

Toleràncies d'execució:

- Penetració del tub dins dels pericons: ± 10 mm

2.- CONDICIONS DEL PROCÉS D'EXECUCIÓ

CONDICIONS GENERALS:

Abans de començar els treballs de muntatge es farà un replanteig previ que serà aprovat per la DF

Les unions s'han de fer amb els accessoris subministrats pel fabricant o expressament aprovats per aquest. Els accessoris d'unió i en general tots els accessoris que intervenen en la canalització han de ser els adequats al tipus i característiques del tub a col·locar.

S'ha de comprovar que les característiques del producte a col·locar corresponen a les especificades a la DT del projecte.

Els tubs s'han d'inspeccionar abans de la seva col·locació.

La seva instal·lació no n'ha d'alterar les característiques.

Un cop acabades les tasques de muntatge, es procedirà a la retirada de l'obra de les restes d'emalatges, retalls de tubs, etc.

CANALITZACIÓ SOTERRADA:

El tub ha de quedar alineat en el fons de la rasa nivellant-lo amb una capa de sorra garbejada i netejant-la de possibles obstacles (pedra, runa, etc.)

Sobre la canalització s'ha de col·locar una capa o coberta d'avís i protecció mecànica (maons, plaques de formigó, etc.).

3.- UNITAT I CRITERI D'AMIDAMENT

m de llargària instal·lada, amidada segons les especificacions del projecte, entre els eixos dels elements o dels punts per connectar.

La instal·lació inclou les fixacions, provisionals quan el muntatge és encostat i definitives en la resta de muntatges.

Aquest criteri inclou les pèrdues de material corresponents a retalls.

4.- NORMATIVA DE COMPLIMENT OBLIGATORI

NORMATIVA GENERAL:

Real Decreto 842/2002 de 2 de agosto, por el que se aprueba el Reglamento Electrotécnico de Baja Tensión. REBT 2002.

UNE-EN 50086-1:1995 Sistemas de tubos para la conducción de cables. Parte 1: Requisitos generales.

UNE-EN 50086-2-2:1997 Sistemas de tubos para instalaciones eléctricas. Parte 2-2: Requisitos particulares para sistemas de tubos curvables.

UNE-EN 50086-2-3:1997 Sistemas de tubos para instalaciones eléctricas. Parte 2-1: Requisitos particulares para sistemas de tubos flexibles.

CANALITZACIÓ SOTERRADA:

UNE-EN 50086-2-4:1995 Sistemas de tubos para la conducción de cables. Parte 2-4: requisitos particulares para sistemas de tubos enterrados.

5.- CONDICIONS DE CONTROL D'EXECUCIÓ I DE L'OBRA ACABADA

CONTROL D'EXECUCIÓ. OPERACIONS DE CONTROL:

Les tasques de control a realitzar són les següents:

- Comprovació de la correcta implantació de les canalitzacions segons el traçat previst.
- Verificar que les dimensions de les canalitzacions s'adeqüen a l'especificat i al que li correspon segons el R.E.B.T., en funció dels conductors instal·lats.
- Verificar la correcta suportació i l'ús dels accessoris adequats.
- Verificar el grau de protecció IP
- Verificar els radis de curvatura, comprovant que no es provoquen reduccions de secció.
- Verificar la continuïtat elèctrica a canalitzacions metàl·liques i la seva posada a terra.
- Verificar la no existència d'encreuaments i paral·lelismes amb d'altres canalitzacions a distàncies inferiors a l'indicat al R.E.B.T.
- Verificar el correcte dimensionament de les caixes de connexió i l'ús dels accessoris adequats.
- Verificar la correcta implantació de registres per a un manteniment correcte.

CONTROL DE L'OBRA ACABADA. OPERACIONS DE CONTROL:

- Informe amb els resultats dels controls efectuats.

CRITERIS DE PRESA DE MOSTRES:

Es verificarà per mostreig diferents punts de la instal·lació.

INTERPRETACIÓ DE RESULTATS I ACTUACIONS EN CAS D'INCOMPLIMENT:

En cas d'incompliment de la Normativa vigent, es procedirà a la seva adequació.

En cas de deficiències de material o execució, es procedirà d'acord amb el que determini la DF.

PJ INSTAL·LACIONS DE LAMPISTERIA, REG, PISCINES, APARELLS SANITARIS I AIGUA CALENTA SANITÀRIA**PJS EQUIPS PER A REG****PJS5- BOCA DE REG, COL·LOCAT (D)**

0.- ELEMENTS QUE CONTEMPLA EL PLEC

PJS5-HA2S.

1.- DEFINICIÓ I CONDICIONS DE LES PARTIDES D'OBRA EXECUTADES

Elements de subministrament i distribució d'aigua, destinats a la connexió de mànigues de reg o localització puntual d'aspersors aeris acoblats a la rosca de la clau d'obertura.

- L'execució de la unitat d'obra inclou les operacions següents:

- Col·locació i anivellament de la boca
- Neteja de rosques i d'interior de tubs
- Preparació de les unions
- Connexionat a la xarxa
- Prova de servei
- Col·locació de la tapa

CONDICIONS GENERALS:

La carcassa i la tapa de fosa han de quedar anivellades entre elles i respecte al paviment.

La sortida de la carcassa ha de ser roscada o tipus Racor Barcelona

En el cos ha d'estar gravada la pressió de treball.

Es col·locaran en derivació sobre la xarxa principal.

La xarxa en la que s'instal·li la boca ha de ser autònoma de les xarxes de goteig, aspersió i difusió.

Pressió de prova:

- Pressió nominal 10 bar: ≥ 15 bar

Tant els junts de la vàlvula com les connexions amb la canonada, han de ser estanques a la pressió de treball.

La posició de la boca, ha de ser la reflectida per la DT o en el seu defecte, la indicada per la DF.

S'ha de deixar connectada a la xarxa en condicions de funcionament.

2.- CONDICIONS DEL PROCÉS D'EXECUCIÓ

Abans de la instal·lació de la boca, s'han de netejar l'interior dels tubs i els punts d'unió.

Les boques de reg no han d'estar separades entre elles més de 50 m de distància.

S'ubicaran fora de les zones verdes i el més aprop possible d'aquestes.

3.- UNITAT I CRITERI D'AMIDAMENT

Unitat de quantitat instal·lada a l'obra segons les especificacions de la DT.

4.- NORMATIVA DE COMPLIMENT OBLIGATORI

No hi ha normativa de compliment obligatori.

PJ INSTAL·LACIONS DE LAMPISTERIA, REG, PISCINES, APARELLS SANITARIS I AIGUA CALENTA SANITÀRIA**PJS EQUIPS PER A REG****PJS6- CANONADA PER A REG PER DEGOTEIG****PJS6-1**

0.- ELEMENTS QUE CONTEMPLA EL PLEC

PJS6-12FTU.

1.- DEFINICIÓ I CONDICIONS DE LES PARTIDES D'OBRA EXECUTADES

Elements emissors d'aigua de baix cabal, en zones enjardinades, acoblats o integrats en canonades soterrades, per configurar sistemes de reg localitzat.

S'han considerat els elements següents:

- Canonada cega per a integrar degoters
- Canonades amb degoters autocompensats integrats
- Anelles de tub amb degoters per a reg d'escocells
- Degoters per a integrar en un tub cec
- Vàlvules antidrenants col·locades a les canonades de degoters
- Vàlvules de rentat

CONDICIONS GENERALS:

La col·locació de tubs i emissors, en el seu cas, es farà d'acord amb la DT i en el seu defecte, la indicada per la DF.

La instal·lació dels emissors estarà sempre precedida dels següents elements que estaran agrupats en pericó registrable: reductor de pressió, sistema de filtrat, vàlvula anti-retorn i vàlvula de pas.

Els emissors seran autonetejables.

2.- CONDICIONS DEL PROCÉS D'EXECUCIÓ

La descàrrega i manipulació dels tubs i els accessoris s'ha de fer de forma que no rebin cops.

Cada cop que s'interrompi el muntatge cal tapar els extrems oberts.

L'estesa del tub s'ha de fer desenrotllant tangencialment el rotlle, fent-lo rodar verticalment sobre el terreny.

L'extrem del tub s'ha de netejar i lubricar abans de fer la connexió.

L'extrem del tub s'ha d'aixamfrantar.

En tallar el tub, cal fer-ho perpendicularment a l'eix i eliminar les rebaves. Si s'ha d'aplicar un accessori de compressió cal aixamfrantar l'aresta exterior.

Per fer la unió dels tubs no s'han de forçar ni deformar els extrems.

No es pot procedir al reblert de les rases sense l'autorització expressa de la DF.

3.- UNITAT I CRITERI D'AMIDAMENT

TUBS AMB GOTERS INTEGRATS O PER A INSERIR:

m de llargària instal·lada, amidada segons les especificacions de la DT.

Aquests criteris inclouen les pèrdues de material per retalls i els empalmaments que s'hagin efectuat.

Com són instal·lacions amb grau de dificultat mitjà s'inclou, a més, la repercussió de peces especials per col·locar.

4.- NORMATIVA DE COMPLIMENT OBLIGATORI

No hi ha normativa de compliment obligatori.

PJ INSTAL·LACIONS DE LAMPISTERIA, REG, PISCINES, APARELLS SANITARIS I AIGUA CALENTA SANITÀRIA

PJS EQUIPS PER A REG

PJSE- ELECTROVÀLVULA, COL·LOCADA

0.- ELEMENTS QUE CONTEMPLA EL PLEC

PJSE-6UBW.

1.- DEFINICIÓ I CONDICIONS DE LES PARTIDES D'OBRA EXECUTADES

Electrovàlvules reguladores de cabal roscades, muntades i connectades a la xarxa.

L'execució de la unitat d'obra inclou les operacions següents:

- Neteja de les rosques i de l'interior dels tubs
- Preparació de les unions

Servei de Projectes i Obres

Direcció d'Equipaments i Espais Públics
Àrea d'Ecologia urbana

- Connexió a la xarxa hidràulica de la vàlvula
- Connexió a la xarxa elèctrica del solenoide
- Prova de servei

CONDICIONS GENERALS:

Els eixos de la vàlvula i de la canonada han de quedar alineats i en posició horitzontal.

La posició ha de ser la reflectida a la DT o, en el seu defecte, la indicada per la DF.

Es col·locarà en el pericó en que es conformi el by-pass conjuntament amb les claus de pas i accessoris corresponents.

Les unions entre l'aparell i la xarxa han de ser estanques a la pressió de treball.

L'aparell s'ha de deixar connectat a les xarxes hidràuliques i de control en condicions de funcionament.

Toleràncies d'instal·lació:

- Posició: ± 30 mm

2.- CONDICIONS DEL PROCÉS D'EXECUCIÓ

La unió roscada, en el seu cas, s'ha de fer sense forçar ni malmetre la rosca.

L'estanquitat de les unions roscades s'ha d'aconseguir amb els junts subministrats amb l'equip o bé amb sistemes aprovats pel fabricant.

Abans de la instal·lació de la vàlvula s'han de netejar l'interior dels tubs i les rosques d'unió.

Els protectors de les rosques amb que van proveïdes les vàlvules només s'han de treure en el moment d'executar les unions.

Les connexions elèctriques han de quedar protegides de la humitat.

3.- UNITAT I CRITERI D'AMIDAMENT

Unitat de quantitat instal·lada, mesurada segons les especificacions de la DT.

4.- NORMATIVA DE COMPLIMENT OBLIGATORI

No hi ha normativa de compliment obligatori.

PN VÀLVULES, FILTRES, BOMBES I GRUPS DE PRESSIÓ**PN3 VÀLVULES DE BOLA****PN38- VÀLVULA DE BOLA METÀL·LICA MANUAL AMB ROSCA, MUNTADA****0.- ELEMENTS QUE CONTEMPLA EL PLEC**

PN38-HII3.

Plec de condicions

1.- DEFINICIÓ I CONDICIONS DE LES PARTIDES D'OBRA EXECUTADES

Vàlvules de bola metàl·liques o sintètiques, muntades.

S'han considerat els elements següents:

- Vàlvules manuals roscades

S'han considerat els tipus de col·locació següents:

- Muntades superficialment
- Muntades en pericó de canalització soterrada

L'execució de la unitat d'obra inclou les operacions següents:

Vàlvules de bola per a col·locar roscades:

- Neteja de rosques i d'interior de tubs
- Preparació de les unions amb cintes
- Connexió de la vàlvula a la xarxa
- Prova de servei

CONDICIONS GENERALS:

Els eixos de la vàlvula i de la canonada han de quedar alineats.

La maneta o volant de la vàlvula ha de ser accessible.

Servei de Projectes i Obres

Direcció d'Equipaments i Espais Públics
Àrea d'Ecologia urbana

Les vàlvules s'han d'instal·lar situades de manera que es puguin realitzar tasques de manteniment de les diferents parts. Tant els junts de la vàlvula com les connexions amb la canonada han de ser estanques a la pressió de treball.

S'ha de deixar connectada a la xarxa corresponent, en condicions de funcionament.

La posició ha de ser la reflectida a la DT o, en el seu defecte, la indicada per la DF.

Toleràncies d'instal·lació:

- Posició: ± 30 mm

MUNTADES SUPERFICIALMENT:

L'eix d'accionament ha de quedar horitzontal, o en qualsevol posició radial per sobre del pla horitzontal.

La distància entre la vàlvula i la paret ha de ser la necessària perquè pugui girar el cos, un cop desmuntat l'eix d'accionament del sistema de tancament.

MUNTADES EN PERICÓ:

L'eix d'accionament ha de quedar vertical, amb la maneta cap amunt, i ha de coincidir amb el centre del pericó.

La distància entre la vàlvula i el fons del pericó ha de ser la necessària perquè pugui girar el cos un cop desmuntat l'eix d'accionament del sistema de tancament.

2.- CONDICIONS DEL PROCÉS D'EXECUCIÓ

CONDICIONS GENERALS:

Abans de la instal·lació de la vàlvula s'ha de netejar l'interior dels tubs.

Les connexions dels diferents elements s'han de realitzar seguint les indicacions del fabricant i amb les eines adequades per tal de no malmetre les diferents peces.

La descàrrega i manipulació de les vàlvules s'ha de fer de forma que no rebin cops.

El tub s'ha d'encaixar sense moviments de torsió.

La unió entre els tubs i vàlvules s'ha de fer garantint la no transmissió de càrregues, la impermeabilitat i l'adherència amb les parets.

Abans de realitzar la unió entre els tubs i les vàlvules cal fer la comprovació que extrems estan ben acabats, nets, sense rebaves i amb els condicions correctes per realitzar la unió.

Un cop acabada la instal·lació, s'ha de netejar interiorment fent-hi passar aigua perquè arrossegui les brosses i els gasos destil·lats produïts pel lubricant o per l'adhesiu i el netejador. No s'ha de fer servir en aquesta operació cap tipus de dissolvent.

En el cas que la canonada sigui per abastament d'aigua, cal fer un tractament de depuració bacteriològic després de rentar-la.

VÀLVULAS DE BOLA PER A COL·LOCAR ROSCADES:

Les unions amb la canonada han de quedar segellades mitjançant cintes d'estanquitat adequades.

L'enroscada, en el seu cas, s'ha de fer sense forçar ni malmetre la rosca.

Abans de la instal·lació de la vàlvula s'han de netejar l'interior dels tubs i les rosques d'unió.

Els protectors de les rosques amb que van proveïdes les vàlvules només s'han de treure en el moment d'executar les unions.

3.- UNITAT I CRITERI D'AMIDAMENT

Unitat de quantitat instal·lada, mesurada segons les especificacions de la DT.

4.- NORMATIVA DE COMPLIMENT OBLIGATORI

La normativa ha de ser l'específica a l'ús a què es destini.

PQ EQUIPAMENTS, MOBILIARI I MOBILIARI URBÀ

PQ1 BANCS

PQ12- BANC DE LLISTONS DE FUSTA, COL·LOCAT

1.- DEFINICIÓ I CONDICIONS DE LES PARTIDES D'OBRA EXECUTADES

Bancs col·locats a l'exterior.

S'han considerat els tipus de bancs següents:

- Bancs de fusta
- Bancs metàl·lics
- Bancs de pedra artificial
- Bancs de pedra natural
- Bancs de materials plàstics

S'han considerat els sistemes de col·locació següents:

- Ancorats amb daus de formigó
- Collats sobre el paviment amb fixacions mecàniques
- Recolzats sobre el paviment
- Encastats al parament

En actuacions de reparació, s'han considerat els graus de dificultat següents:

- Grau de dificultat associat a la mobilitat en l'actuació: - Sense dificultat de mobilitat: actuacions en què hi ha una interferència pròpia de l'entorn on es desenvolupen. - Amb dificultat de mobilitat: actuacions en entorns amb dificultat de mobilitat i/o amb el material aplegat lluny de la zona de treball: - Actuacions amb dificultat d'accessibilitat, per la poca mobilitat de la maquinària, per l'elevada presència de guals particulars i passos de vianants, per la impossibilitat d'ubicar una plataforma de treball lateral, per la impossibilitat d'ocupació de la calçada per fer l'aplec de materials que impliqui fer l'actuació per fases per tal de mantenir el pas de vianants i/o per estar en una zona amb tràfic rodat important - Actuacions en les què els materials estan aplegats lluny de la zona de treball per manca d'espai en la proximitat d'on s'executen les tasques.
- Grau de dificultat associat a l'àmbit de l'actuació en funció de l'amplària de la vorera, calçada o plataforma única
- Grau de dificultat associat a la presència d'elements externs a l'actuació: - Sense afectació per serveis o elements de mobiliari urbà: actuacions sense serveis (canalitzacions d'aigua, semàfors, enllumenat, etc.) ni elements urbans de grans dimensions (marquesines, mòduls d'aparcament de bicicletes, etc.) que interfereixin (o que puguin interferir) en les tasques - Amb afectació per serveis o elements de mobiliari urbà: actuacions amb serveis (canalitzacions d'aigua, semàfors, enllumenat, etc.) o elements urbans de grans dimensions (marquesines, mòduls d'aparcament de bicicletes, etc) que interfereixen en les tasques.

- Grau de dificultat associat a l'abast de l'actuació

L'execució de la unitat d'obra inclou les operacions següents:

- Formigonament dels daus d'ancoratge, en el seu cas
- Ancoratge del banc, en el seu cas

CONDICIONS GENERALS:

El banc ha de quedar horitzontal independentment del pendent del terreny.

Els elements metàl·lics (fixacions, estructures de suport, etc.), han de quedar protegits de la corrosió.

Un cop col·locat el banc no ha de tenir deformacions, cops ni d'altres defectes visibles.

Ancoratge dels suports: ≥ 25 cm

Toleràncies d'execució:

- Alçària del seient: ± 20 mm
- Horitzontalitat: ± 10 mm

ANCORATS A DAUS DE FORMIGÓ:

Els daus d'ancoratge de formigó no han de quedar visibles.

Dimensió dels daus d'ancoratge: 40x40x40 cm

Nombre de daus: 4

2.- CONDICIONS DEL PROCÉS D'EXECUCIÓ

El formigonament dels daus d'ancoratge s'ha de fer a una temperatura entre 5°C i 40°C, sense pluja.

No s'ha d'utilitzar fins 48 h després de la seva col·locació.

3.- UNITAT I CRITERI D'AMIDAMENT

Unitat mesurada segons les especificacions de la DT.

4.- NORMATIVA DE COMPLIMENT OBLIGATORI

No hi ha normativa de compliment obligatori.

5.- CONDICIONS DE CONTROL D'EXECUCIÓ I DE L'OBRA ACABADA

CONTROL D'EXECUCIÓ. OPERACIONS DE CONTROL:

Els punts de control més destacables són els següents:

- Inspecció visual del material abans de la seva col·locació, rebutjant les peces malmeses
- Replanteig de la ubicació.
- Comprovació del correcte anivellament, segons criteri de la DF.

CONTROL DE L'OBRA ACABADA. OPERACIONS DE CONTROL:

Servei de Projectes i Obres

Direcció d'Equipaments i Espais Públics
Àrea d'Ecologia urbana

Els punts de control més destacables són els següents:

- Inspecció visual dels elements col·locats.

CRITERIS DE PRESA DE MOSTRES:

Els controls s'han de realitzar segons les instruccions de la DF.

INTERPRETACIÓ DE RESULTATS I ACTUACIONS EN CAS D'INCOMPLIMENT:

Correcció per part del contractista de les irregularitats observades.

PQ EQUIPAMENTS, MOBILIARI I MOBILIARI URBÀ**PQ1 BANCs****PQ16- BANC DE POSTS DE FUSTA, COL·LOCAT****1.- DEFINICIÓ I CONDICIONS DE LES PARTIDES D'OBRA EXECUTADES**

Bancs col·locats a l'exterior.

S'han considerat els tipus de bancs següents:

- Bancs de fusta
- Bancs metàl·lics
- Bancs de pedra artificial
- Bancs de pedra natural
- Bancs de materials plàstics

S'han considerat els sistemes de col·locació següents:

- Acorats amb daus de formigó
- Collats sobre el paviment amb fixacions mecàniques
- Recolzats sobre el paviment
- Encastats al parament

En actuacions de reparació, s'han considerat els graus de dificultat següents:

- Grau de dificultat associat a la mobilitat en l'actuació: - Sense dificultat de mobilitat: actuacions en què hi ha una interferència pròpia de l'entorn on es desenvolupen. - Amb dificultat de mobilitat: actuacions en entorns amb dificultat de mobilitat i/o amb el material aplegat lluny de la zona de treball: - Actuacions amb dificultat d'accessibilitat, per la poca mobilitat de la maquinària, per l'elevada presència de guals particulars i passos de vianants, per la impossibilitat d'ubicar una plataforma de treball lateral, per la impossibilitat d'ocupació de la calçada per fer l'aplec de materials que impliqui fer l'actuació per fases per tal de mantenir el pas de vianants i/o per estar en una zona amb tràfic rodat important - Actuacions en les què els materials estan aplegats lluny de la zona de treball per manca d'espai en la proximitat d'on s'executen les tasques.
- Grau de dificultat associat a l'àmbit de l'actuació en funció de l'amplària de la vorera, calçada o plataforma única
- Grau de dificultat associat a la presència d'elements externs a l'actuació: - Sense afectació per serveis o elements de mobiliari urbà: actuacions sense serveis (canalitzacions d'aigua, semàfors, enllumenat, etc.) ni elements urbans de grans dimensions (marquesines, mòduls d'aparcament de bicicletes, etc.) que interfereixin (o que puguin interferir) en les tasques - Amb afectació per serveis o elements de mobiliari urbà: actuacions amb serveis (canalitzacions d'aigua, semàfors, enllumenat, etc.) o elements urbans de grans dimensions (marquesines, mòduls d'aparcament de bicicletes, etc) que interfereixen en les tasques.

- Grau de dificultat associat a l'abast de l'actuació

L'execució de la unitat d'obra inclou les operacions següents:

- Formigonament dels daus d'ancoratge, en el seu cas
- Ancoratge del banc, en el seu cas

CONDICIONS GENERALS:

El banc ha de quedar horitzontal independentment del pendent del terreny.

Els elements metàl·lics (fixacions, estructures de suport, etc.), han de quedar protegits de la corrosió.

Un cop col·locat el banc no ha de tenir deformacions, cops ni d'altres defectes visibles.

Ancoratge dels suports: ≥ 25 cm

Toleràncies d'execució:

- Alçària del seient: ± 20 mm

Servei de Projectes i Obres

Direcció d'Equipaments i Espais Públics
Àrea d'Ecologia urbana

- Horitzontalitat: ± 10 mm

ANCORATS A DAUS DE FORMIGÓ:

Els daus d'ancoratge de formigó no han de quedar visibles.

Dimensió dels daus d'ancoratge: 40x40x40 cm

Nombre de daus: 4

2.- CONDICIONS DEL PROCÉS D'EXECUCIÓ

El formigonament dels daus d'ancoratge s'ha de fer a una temperatura entre 5°C i 40°C, sense pluja.

No s'ha d'utilitzar fins 48 h després de la seva col·locació.

3.- UNITAT I CRITERI D'AMIDAMENT

Unitat mesurada segons les especificacions de la DT.

4.- NORMATIVA DE COMPLIMENT OBLIGATORI

No hi ha normativa de compliment obligatori.

5.- CONDICIONS DE CONTROL D'EXECUCIÓ I DE L'OBRA ACABADA

CONTROL D'EXECUCIÓ. OPERACIONS DE CONTROL:

Els punts de control més destacables són els següents:

- Inspecció visual del material abans de la seva col·locació, rebutjant les peces malmeses

- Replanteig de la ubicació.

- Comprovació del correcte anivellament, segons criteri de la DF.

CONTROL DE L'OBRA ACABADA. OPERACIONS DE CONTROL:

Els punts de control més destacables són els següents:

- Inspecció visual dels elements col·locats.

CRITERIS DE PRESA DE MOSTRES:

Els controls s'han de realitzar segons les instruccions de la DF.

INTERPRETACIÓ DE RESULTATS I ACTUACIONS EN CAS D'INCOMPLIMENT:

Correcció per part del contractista de les irregularitats observades.

PQ EQUIPAMENTS, MOBILIARI I MOBILIARI URBÀ

PQ1 BANCs

PQ18- BANC DE RESINES, COL·LOCAT

0.- ELEMENTS QUE CONTEMPLA EL PLEC

PQ18-NC04,PQ18-NC05.

1.- DEFINICIÓ I CONDICIONS DE LES PARTIDES D'OBRA EXECUTADES

Bancs col·locats a l'exterior.

S'han considerat els tipus de bancs següents:

- Bancs de fusta

- Bancs metàl·lics

- Bancs de pedra artificial

- Bancs de pedra natural

- Bancs de materials plàstics

S'han considerat els sistemes de col·locació següents:

- Ancorats amb daus de formigó

- Collats sobre el paviment amb fixacions mecàniques

- Recolzats sobre el paviment

- Encastats al parament

En actuacions de reparació, s'han considerat els graus de dificultat següents:

Servei de Projectes i Obres

Direcció d'Equipaments i Espais Públics
Àrea d'Ecologia urbana

- Grau de dificultat associat a la mobilitat en l'actuació: - Sense dificultat de mobilitat: actuacions en què hi ha una interferència pròpia de l'entorn on es desenvolupen. - Amb dificultat de mobilitat: actuacions en entorns amb dificultat de mobilitat i/o amb el material aplegat lluny de la zona de treball: - Actuacions amb dificultat d'accessibilitat, per la poca mobilitat de la maquinària, per l'elevada presència de guals particulars i passos de vianants, per la impossibilitat d'ubicar una plataforma de treball lateral, per la impossibilitat d'ocupació de la calçada per fer l'aplec de materials que impliqui fer l'actuació per fases per tal de mantenir el pas de vianants i/o per estar en una zona amb tràfic rodat important - Actuacions en les què els materials estan aplegats lluny de la zona de treball per manca d'espai en la proximitat d'on s'executen les tasques.
- Grau de dificultat associat a l'àmbit de l'actuació en funció de l'amplària de la vorera, calçada o plataforma única
- Grau de dificultat associat a la presència d'elements externs a l'actuació: - Sense afectació per serveis o elements de mobiliari urbà: actuacions sense serveis (canalitzacions d'aigua, semàfors, enllumenat, etc.) ni elements urbans de grans dimensions (marquesines, mòduls d'aparcament de bicicletes, etc.) que interfereixin (o que puguin interferir) en les tasques - Amb afectació per serveis o elements de mobiliari urbà: actuacions amb serveis (canalitzacions d'aigua, semàfors, enllumenat, etc.) o elements urbans de grans dimensions (marquesines, mòduls d'aparcament de bicicletes, etc) que interfereixen en les tasques.

- Grau de dificultat associat a l'abast de l'actuació

L'execució de la unitat d'obra inclou les operacions següents:

- Formigonament dels daus d'ancoratge, en el seu cas
- Ancoratge del banc, en el seu cas

CONDICIONS GENERALS:

El banc ha de quedar horitzontal independentment del pendent del terreny.

Els elements metàl·lics (fixacions, estructures de suport, etc.), han de quedar protegits de la corrosió.

Un cop col·locat el banc no ha de tenir deformacions, cops ni d'altres defectes visibles.

Ancoratge dels suports: ≥ 25 cm

Toleràncies d'execució:

- Alçària del seient: ± 20 mm
- Horitzontalitat: ± 10 mm

ANCORATS A DAUS DE FORMIGÓ:

Els daus d'ancoratge de formigó no han de quedar visibles.

Dimensió dels daus d'ancoratge: 40x40x40 cm

Nombre de daus: 4

2.- CONDICIONS DEL PROCÉS D'EXECUCIÓ

El formigonament dels daus d'ancoratge s'ha de fer a una temperatura entre 5°C i 40°C, sense pluja.

No s'ha d'utilitzar fins 48 h després de la seva col·locació.

3.- UNITAT I CRITERI D'AMIDAMENT

Unitat mesurada segons les especificacions de la DT.

4.- NORMATIVA DE COMPLIMENT OBLIGATORI

No hi ha normativa de compliment obligatori.

5.- CONDICIONS DE CONTROL D'EXECUCIÓ I DE L'OBRA ACABADA**CONTROL D'EXECUCIÓ. OPERACIONS DE CONTROL:**

Els punts de control més destacables són els següents:

- Inspecció visual del material abans de la seva col·locació, rebutjant les peces malmeses
- Replanteig de la ubicació.
- Comprovació del correcte anivellament, segons criteri de la DF.

CONTROL DE L'OBRA ACABADA. OPERACIONS DE CONTROL:

Els punts de control més destacables són els següents:

- Inspecció visual dels elements col·locats.

CRITERIS DE PRESA DE MOSTRES:

Els controls s'han de realitzar segons les instruccions de la DF.

INTERPRETACIÓ DE RESULTATS I ACTUACIONS EN CAS D'INCOMPLIMENT:

Correcció per part del contractista de les irregularitats observades.

PQ1 BANCs**PQ1Y- COL-LOCACIÓ DE BANC****0.- ELEMENTS QUE CONTEMPLA EL PLEC**

PQ1Y-JK0G.

1.- DEFINICIÓ I CONDICIONS DE LES PARTIDES D'OBRA EXECUTADES

Bancs col·locats a l'exterior.

S'han considerat els tipus de bancs següents:

- Bancs de fusta
- Bancs metàl·lics
- Bancs de pedra artificial
- Bancs de pedra natural
- Bancs de materials plàstics

S'han considerat els sistemes de col·locació següents:

- Ancorats amb daus de formigó
- Collats sobre el paviment amb fixacions mecàniques
- Recolzats sobre el paviment
- Encastats al parament

En actuacions de reparació, s'han considerat els graus de dificultat següents:

- Grau de dificultat associat a la mobilitat en l'actuació: - Sense dificultat de mobilitat: actuacions en què hi ha una interferència pròpia de l'entorn on es desenvolupen. - Amb dificultat de mobilitat: actuacions en entorns amb dificultat de mobilitat i/o amb el material aplegat lluny de la zona de treball: - Actuacions amb dificultat d'accessibilitat, per la poca mobilitat de la maquinària, per l'elevada presència de guals particulars i passos de vianants, per la impossibilitat d'ubicar una plataforma de treball lateral, per la impossibilitat d'ocupació de la calçada per fer l'aplec de materials que impliqui fer l'actuació per fases per tal de mantenir el pas de vianants i/o per estar en una zona amb tràfic rodat important - Actuacions en les què els materials estan aplegats lluny de la zona de treball per manca d'espai en la proximitat d'on s'executen les tasques.
- Grau de dificultat associat a l'àmbit de l'actuació en funció de l'amplària de la vorera, calçada o plataforma única
- Grau de dificultat associat a la presència d'elements externs a l'actuació: - Sense afectació per serveis o elements de mobiliari urbà: actuacions sense serveis (canalitzacions d'aigua, semàfors, enllumenat, etc.) ni elements urbans de grans dimensions (marquesines, mòduls d'aparcament de bicicletes, etc.) que interfereixin (o que puguin interferir) en les tasques - Amb afectació per serveis o elements de mobiliari urbà: actuacions amb serveis (canalitzacions d'aigua, semàfors, enllumenat, etc.) o elements urbans de grans dimensions (marquesines, mòduls d'aparcament de bicicletes, etc) que interfereixen en les tasques.

- Grau de dificultat associat a l'abast de l'actuació

L'execució de la unitat d'obra inclou les operacions següents:

- Formigonament dels daus d'ancoratge, en el seu cas
- Ancoratge del banc, en el seu cas

CONDICIONS GENERALS:

El banc ha de quedar horitzontal independentment del pendent del terreny.

Els elements metàl·lics (fixacions, estructures de suport, etc.), han de quedar protegits de la corrosió.

Un cop col·locat el banc no ha de tenir deformacions, cops ni d'altres defectes visibles.

Ancoratge dels suports: ≥ 25 cm

Toleràncies d'execució:

- Alçària del seient: ± 20 mm
- Horitzontalitat: ± 10 mm

ANCORATS A DAUS DE FORMIGÓ:

Els daus d'ancoratge de formigó no han de quedar visibles.

Dimensió dels daus d'ancoratge: 40x40x40 cm

Nombre de daus: 4

2.- CONDICIONS DEL PROCÉS D'EXECUCIÓ

El formigonament dels daus d'ancoratge s'ha de fer a una temperatura entre 5°C i 40°C, sense pluja.

No s'ha d'utilitzar fins 48 h després de la seva col·locació.

3.- UNITAT I CRITERI D'AMIDAMENT

Unitat mesurada segons les especificacions de la DT.

Servei de Projectes i Obres

Direcció d'Equipaments i Espais Públics
Àrea d'Ecologia urbana

4.- NORMATIVA DE COMPLIMENT OBLIGATORI

No hi ha normativa de compliment obligatori.

**5.- CONDICIONS DE CONTROL D'EXECUCIÓ I DE L'OBRA ACABADA
CONTROL D'EXECUCIÓ. OPERACIONS DE CONTROL:**

Els punts de control més destacables són els següents:

- Inspecció visual del material abans de la seva col·locació, rebutjant les peces malmeses
- Replanteig de la ubicació.
- Comprovació del correcte anivellament, segons criteri de la DF.

CONTROL DE L'OBRA ACABADA. OPERACIONS DE CONTROL:

Els punts de control més destacables són els següents:

- Inspecció visual dels elements col·locats.

CRITERIS DE PRESA DE MOSTRES:

Els controls s'han de realitzar segons les instruccions de la DF.

INTERPRETACIÓ DE RESULTATS I ACTUACIONS EN CAS D'INCOMPLIMENT:

Correcció per part del contractista de les irregularitats observades.

PQ EQUIPAMENTS, MOBILIARI I MOBILIARI URBÀ**PQ2 PAPERERES****PQ22- PAPERERA DE PEU, COL·LOCADA****1.- DEFINICIÓ I CONDICIONS DE LES PARTIDES D'OBRA EXECUTADES**

Papereres de peu i murals.

S'han considerat els tipus següents:

- Papereres amb suport ancorat a un dau de formigó.
- Papereres collades al parament.
- Papereres collades al terra.

En actuacions de reparació, s'han considerat els graus de dificultat següents:

- Grau de dificultat associat a la mobilitat en l'actuació: - Sense dificultat de mobilitat: actuacions en què hi ha una interferència pròpia de l'entorn on es desenvolupen. - Amb dificultat de mobilitat: actuacions en entorns amb dificultat de mobilitat i/o amb el material aplegat lluny de la zona de treball: - Actuacions amb dificultat d'accessibilitat, per la poca mobilitat de la maquinària, per l'elevada presència de guals particulars i passos de vianants, per la impossibilitat d'ubicar una plataforma de treball lateral, per la impossibilitat d'ocupació de la calçada per fer l'aplec de materials que impliqui fer l'actuació per fases per tal de mantenir el pas de vianants i/o per estar en una zona amb tràfic rodat important - Actuacions en les què els materials estan aplegats lluny de la zona de treball per manca d'espai en la proximitat d'on s'executen les tasques.
- Grau de dificultat associat a l'àmbit de l'actuació en funció de l'amplària de la vorera, calçada o plataforma única
- Grau de dificultat associat a la presència d'elements externs a l'actuació: - Sense afectació per serveis o elements de mobiliari urbà: actuacions sense serveis (canalitzacions d'aigua, semàfors, enllumenat, etc.) ni elements urbans de grans dimensions (marquesines, mòduls d'aparcament de bicicletes, etc.) que interfereixin (o que puguin interferir) en les tasques - Amb afectació per serveis o elements de mobiliari urbà: actuacions amb serveis (canalitzacions d'aigua, semàfors, enllumenat, etc.) o elements urbans de grans dimensions (marquesines, mòduls d'aparcament de bicicletes, etc) que interfereixen en les tasques.

- Grau de dificultat associat a l'abast de l'actuació

L'execució de la unitat d'obra inclou les operacions següents:

Papereres amb suport ancorat a un dau de formigó:

- Formigonament del dau d'ancoratge
- Ancoratge del suport de la paperera
- Montatge de la paperera

Papereres collades a paraments:

- Fixació dels elements de suport
- Fixació de la paperera als suports

Servei de Projectes i Obres

Direcció d'Equipaments i Espais Públics
Àrea d'Ecologia urbana

Papereres collades al terra:

- Fixació dels elements de suport
- Fixació de la paperera als suports

CONDICIONS GENERALS:

Un cop col·locada la paperera no ha de tenir deformacions, cops o d'altres defectes visibles.

Toleràncies d'execució:

- Alçària: ± 20 mm
- Verticalitat: ± 10 mm

PAPERERES AMB SUPORT ANCORAT A DAU DE FORMIGÓ:

El dau d'ancoratge de formigó no ha de quedar visible.

Ancoratge del tub de suport: ≥ 15 cm

PAPERERES COLLADES A PARAMENTS:

Els elements posteriors de fixació han de quedar col·locats dins de les anelles de suport, fixades a la paret.

Platines de fixació: 25 x 4 mm

PAPERERES COLLADES AL TERRA:

Els elements de fixació han de quedar col·locats dins de les anelles de suport, fixades al terra.

2.- CONDICIONS DEL PROCÉS D'EXECUCIÓ

PAPERERES ANCORADES A DAU DE FORMIGÓ:

El formigonament del dau d'ancoratge s'ha de fer a una temperatura entre 5°C i 40°C, sense pluja.

No s'ha d'utilitzar fins 48 h després de la seva col·locació.

PAPERERES COLLADES A PARAMENTS O AL TERRA:

La temperatura per a realitzar l'ancoratge de les anelles al suport ha d'estar entre 5°C i 40°C.

3.- UNITAT I CRITERI D'AMIDAMENT

Unitat mesurada segons les especificacions de la DT.

4.- NORMATIVA DE COMPLIMENT OBLIGATORI

No hi ha normativa de compliment obligatori.

5.- CONDICIONS DE CONTROL D'EXECUCIÓ I DE L'OBRA ACABADA

CONTROL D'EXECUCIÓ. OPERACIONS DE CONTROL:

Els punts de control més destacables són els següents:

- Inspecció visual del material abans de la seva col·locació, rebutjant les peces malmeses
- Replanteig de la ubicació.
- Comprovació del correcte anivellament, segons criteri de la DF.

CONTROL DE L'OBRA ACABADA. OPERACIONS DE CONTROL:

Els punts de control més destacables són els següents:

- Inspecció visual dels elements col·locats.

CRITERIS DE PRESA DE MOSTRES:

Els controls s'han de realitzar segons les instruccions de la DF.

INTERPRETACIÓ DE RESULTATS I ACTUACIONS EN CAS D'INCOMPLIMENT:

Correcció per part del contractista de les irregularitats observades.

PQ EQUIPAMENTS, MOBILIARI I MOBILIARI URBÀ

PQ2 PAPERERES

PQ23- PAPERERA TRABUCABLE, COL·LOCADA

0.- ELEMENTS QUE CONTEMPLA EL PLEC

PQ23-H840.

1.- DEFINICIÓ I CONDICIONS DE LES PARTIDES D'OBRA EXECUTADES

Servei de Projectes i Obres

Direcció d'Equipaments i Espais Públics
Àrea d'Ecologia urbana

Papereres trabucables de planxa pintada ancorades amb dau de formigó.

En actuacions de reparació, s'han considerat els graus de dificultat següents:

- Grau de dificultat associat a la mobilitat en l'actuació: - Sense dificultat de mobilitat: actuacions en què hi ha una interferència pròpia de l'entorn on es desenvolupen. - Amb dificultat de mobilitat: actuacions en entorns amb dificultat de mobilitat i/o amb el material aplegat lluny de la zona de treball: - Actuacions amb dificultat d'accessibilitat, per la poca mobilitat de la maquinària, per l'elevada presència de guals particulars i passos de vianants, per la impossibilitat d'ubicar una plataforma de treball lateral, per la impossibilitat d'ocupació de la calçada per fer l'aplec de materials que impliqui fer l'actuació per fases per tal de mantenir el pas de vianants i/o per estar en una zona amb tràfic rodat important - Actuacions en les què els materials estan aplegats lluny de la zona de treball per manca d'espai en la proximitat d'on s'executen les tasques.
- Grau de dificultat associat a l'àmbit de l'actuació en funció de l'amplària de la vorera, calçada o plataforma única
- Grau de dificultat associat a la presència d'elements externs a l'actuació: - Sense afectació per serveis o elements de mobiliari urbà: actuacions sense serveis (canalitzacions d'aigua, semàfors, enllumenat, etc.) ni elements urbans de grans dimensions (marquesines, mòduls d'aparcament de bicicletes, etc.) que interfereixin (o que puguin interferir) en les tasques - Amb afectació per serveis o elements de mobiliari urbà: actuacions amb serveis (canalitzacions d'aigua, semàfors, enllumenat, etc.) o elements urbans de grans dimensions (marquesines, mòduls d'aparcament de bicicletes, etc) que interfereixen en les tasques.
- Grau de dificultat associat a l'abast de l'actuació

Es consideren incloses dins d'aquesta unitat d'obra les operacions següents:

- Formigonament dels daus d'ancoratge
- Ancoratge de la paperera

CONDICIONS GENERALS:

Els daus d'ancoratge de formigó no han de quedar visibles.

Un cop col·locada la paperera no ha de tenir deformacions, cops ni d'altres defectes visibles.

Alçària de la paperera: 80 cm

Ancoratge del braç de suport: ≥ 15 cm

Dimensions dels daus: $\geq 30 \times 30 \times 30$ cm

Toleràncies d'execució:

- Alçària: ± 20 mm
- Verticalitat: ± 10 mm

2.- CONDICIONS DEL PROCÉS D'EXECUCIÓ

El formigonament dels daus d'ancoratge s'ha de fer a una temperatura entre 5°C i 40°C, sense pluja.

No s'ha d'utilitzar fins 48 h després de la seva col·locació.

3.- UNITAT I CRITERI D'AMIDAMENT

Unitat mesurada segons les especificacions de la DT.

4.- NORMATIVA DE COMPLIMENT OBLIGATORI

No hi ha normativa de compliment obligatori.

5.- CONDICIONS DE CONTROL D'EXECUCIÓ I DE L'OBRA ACABADA**CONTROL D'EXECUCIÓ. OPERACIONS DE CONTROL:**

Els punts de control més destacables són els següents:

- Inspecció visual del material abans de la seva col·locació, rebutjant les peces malmeses
- Replanteig de la ubicació.
- Comprovació del correcte anivellament, segons criteri de la DF.

CONTROL DE L'OBRA ACABADA. OPERACIONS DE CONTROL:

Els punts de control més destacables són els següents:

- Inspecció visual dels elements col·locats.

CRITERIS DE PRESA DE MOSTRES:

Els controls s'han de realitzar segons les instruccions de la DF.

INTERPRETACIÓ DE RESULTATS I ACTUACIONS EN CAS D'INCOMPLIMENT:

Correcció per part del contractista de les irregularitats observades.

PR TREBALLS AL MEDI NATURAL I JARDINERIA

PR3 CONDICIONAMENT QUÍMIC I BIOLÒGIC DEL SÒL I ACABATS SUPERFICIALS

PROJECTE DE MILLORA DELS ELEMENTS DE SEGURETAT I ACCESSIBILITAT – PLAÇA CATALUNYA

PR36- APORTACIÓ DE TERRA VEGETAL

0.- ELEMENTS QUE CONTEMPLA EL PLEC

PR36-8RVA.

1.- DEFINICIÓ I CONDICIONS DE LES PARTIDES D'OBRA EXECUTADES

Aportació i estesa de materials per al condicionament del terreny.

S'han considerat els materials següents:

- Terra vegetal
- Escorça de pi
- Torba rossa
- Sorra
- Grava de pedrera
- Grava de riu
- Grava volcànica

L'execució de la unitat d'obra inclou les operacions següents:

- Aportació del material corrector
- Incorporació al terreny del material corrector

CONDICIONS GENERALS:

El material aportat ha de formar una barreja uniforme amb els altres components i amb el substrat existent, si és el cas.

El sauló, la grava o la sorra aportats, no han de tenir impureses ni matèria orgànica.

La terra, l'escorça de pi o la torba aportats, no han de tenir elements estranys ni llavors de males herbes.

Quan la superfície final acabada és poc drenant, ha de tenir els pendents necessaris per a evacuar l'aigua superficial.

Toleràncies d'execució:

- Anivellament: ± 3 cm

2.- CONDICIONS DEL PROCÉS D'EXECUCIÓ

L'aportació s'ha de fer en capes de gruix uniforme i paral·leles a l'esplanada, sense produir danys a les plantacions existents.

L'estesa s'ha de fer abans o a la vegada que les feines d'acondicionament del terreny.

Quan la superfície final és drenant, s'ha de comprovar que la base té els pendents suficients per a l'evacuació de l'aigua superficial.

3.- UNITAT I CRITERI D'AMIDAMENT

m3 de volum amidat segons les especificacions de la DT.

4.- NORMATIVA DE COMPLIMENT OBLIGATORI

No hi ha normativa de compliment obligatori.

5.- CONDICIONS DE CONTROL D'EXECUCIÓ I DE L'OBRA ACABADA

OPERACIONS DE CONTROL EN TERRA VEGETAL:

- Inspecció visual del procés, amb atenció especial a la uniformitat de la barreja i de la seva estesa.
- Comprovació del gruix d'estesa i condicions d'anivellament.

CRITERIS DE PRESA DE MOSTRES EN TERRA VEGETAL:

Es seguiran els criteris que en cada cas, indiqui la DF.

INTERPRETACIÓ DE RESULTATS I ACTUACIONS EN CAS D'INCOMPLIMENT EN TERRA VEGETAL:

Correcció de les irregularitats observades a càrrec del contractista.

PR TREBALLS AL MEDI NATURAL I JARDINERIA

PR3 CONDICIONAMENT QUÍMIC I BIOLÒGIC DEL SÒL I ACABATS SUPERFICIALS

PR3C- ENCOIXINAMENT

0.- ELEMENTS QUE CONTEMPLA EL PLEC

PR3C-IZYD.

1.- DEFINICIÓ I CONDICIONS DE LES PARTIDES D'OBRA EXECUTADES

Operació consistent en estendre una capa de material orgànic o inorgànic sobre la superfície enjardinada.

Els objectius principals de l'encoixinament son:

- Optimització de l'ús de l'aigua
- Control de les males herbes
- Protecció de la capa superficial d'arrels i sòl

Com a objectius secundaris pot interessar algun d'aquests:

- Millora de les característiques del sòl
- Millora dels aspectes estètics
- Control de l'erosió
- Millora dels aspectes relacionats amb el medi ambient

CONDICIONS GENERALS:

L'aportació i l'estesa han de ser uniformes sobre la totalitat de la superfície i amb la proporció indicades a la DT.

L'encoixinament ha de restar separat del coll de les arrels de les plantes, de 7,5 a 15 cm en arbustos i arbres joves, i de 20 a 30 cm en arbres desenvolupats.

Haurà de cobrir como mínim les superfícies indicades en la DT, i com a referència es necessari que cobreixi un àrea superior a la irrigada pel degoter de la planta, o un radi superior en 30 cm al del pa de terra.

2.- CONDICIONS DEL PROCÉS D'EXECUCIÓ

Cal que estiguin fetes totes les operacions de condicionament del sòl abans d'estendre l'encoixinament.

Si hi han males herbes o rebrots d'espècies no desitjades per rizomes o similars, cal eliminar-les.

S'ha de treballar amb cura que el material no es barregi amb elements existents al sòl, especialment si l'objectiu final es aconseguir un efecte estètic.

Es aconsellable regar abundantment després de l'aportació per assentar el material.

3.- UNITAT I CRITERI D'AMIDAMENT

m2 de superfície amidada segons les especificacions de la DT.

4.- NORMATIVA DE COMPLIMENT OBLIGATORI

NTJ 05A:2004 Normes Tecnològiques de Jardineria i Paisatgisme. Terres i productes nutrients. Encoixinats.

PR TREBALLS AL MEDI NATURAL I JARDINERIA**PR4 SUBMINISTRAMENT D'ARBRES I DE PLANTES****PR42 SUBMINISTRAMENT D'ARBRES PLANIFOLIS (CELTIS A EUCALYPTUS)****PR42C- SUBMINISTRAMENT ELAEAGNUS****0.- ELEMENTS QUE CONTEMPLA EL PLEC**

PR42C-8UFI.

1.- DEFINICIÓ I CONDICIONS DE LES PARTIDES D'OBRA EXECUTADES

Subministrament d'espècies vegetals dins de l'obra fins al punt de plantació.

S'han considerat els tipus següents:

- Arbres planifolis
- Coníferes i resinoses

Servei de Projectes i Obres

Direcció d'Equipaments i Espais Públics
Àrea d'Ecologia urbana

- Palmeres i palmiformes
- Arbusts
- Plantes de petit port

S'han considerat les formes de subministrament següents:

- En contenidor
- Amb pa de terra
- Amb l'arrel nua
- En safates

L'execució de la unitat d'obra inclou les operacions següents:

- Emmagatzematge i plantació provisional, en el seu cas
- Totes les feines necessàries per a que l'espècie vegetal arribi al punt de plantació definitiu en bones condicions
- Transport de l'espècie vegetal dins de l'obra fins al punt de plantació definitiu

CONDICIONS GENERALS:

L'espècie vegetal ha de complir les especificacions fixades al seu plec de condicions referides al cultiu, estat fitosanitari, aspecte i presentació.

Les seves característiques no han de quedar alterades pel seu transport i la seva manipulació. Aquestes operacions s'han de fer seguint les indicacions de la norma NTJ 07Z, en funció de cada espècie i tipus de presentació.

S'ha d'evitar l'acció directa del vent i del sol sobre la part aèria.

2.- CONDICIONS DEL PROCÉS D'EXECUCIÓ

Les plantes han d'emmagatzemar-se al viver de l'obra segons el tipus, varietat i dimensions, de tal manera que possibiliti un control i verificació continuats de les existències.

Quan el subministrament és en contenidor, amb l'arrel nua o amb pa de terra i no es pot plantar immediatament, s'ha de disposar d'un lloc d'aclimatació controlat per la DF S'ha d'habilitar una rasa on s'ha d'introduir la part radical, cobrint-la amb palla, sauló o algun material porós que s'ha d'humitejar degudament. Alhora s'ha de disposar de proteccions per al vent fort i el sol directe.

Quan el subministrament és en safates o en bulbs i no es pot plantar immediatament, s'ha de disposar d'un lloc d'aclimatació controlat per la DF.

En el transport s'ha d'evitar l'acció directa de l'aire i del sol sobre la part aèria si la planta manté fulles, i sobre la part radical si es tracta de plantes amb arrel nua o amb pa de terra i aquest no té protecció.

3.- UNITAT I CRITERI D'AMIDAMENT

Unitat mesurada segons les especificacions de la DT.

4.- NORMATIVA DE COMPLIMENT OBLIGATORI

NORMATIVA GENERAL:

* NTJ 07A:2007 Normes Tecnològiques de Jardineria i Paisatgisme. Subministrament del material vegetal. Qualitat general del material vegetal.

ARBRES DE FULLA CADUCA:

* NTJ 07D:1996 Normes Tecnològiques de Jardineria i Paisatgisme. Subministrament del material vegetal. Arbres de fulla caduca.

ARBRES DE FULLA PERSISTENT:

* NTJ 07E:1997 Normes Tecnològiques de Jardineria i Paisatgisme. Subministrament del material vegetal. Arbres de fulla perenne.

ARBUSTS:

* NTJ 07F:1998 Normes Tecnològiques de Jardineria i Paisatgisme. Subministrament del material vegetal. Arbusts.

ENFILADISSES:

* NTJ 07I:1995 Normes Tecnològiques de Jardineria i Paisatgisme. Subministrament del material vegetal. Enfiladisses.

CONÍFERES I RESINOSES:

* NTJ 07C:1995 Normes Tecnològiques de Jardineria i Paisatgisme. Subministrament del material vegetal. Coníferes i resinoses.

PALMERES:

* NTJ 07P:1997 Normes Tecnològiques de Jardineria i Paisatgisme. Subministrament del material vegetal. Palmeres.

5.- CONDICIONS DE CONTROL D'EXECUCIÓ I DE L'OBRA ACABADA

CONTROL D'EXECUCIÓ. OPERACIONS DE CONTROL:

Els punts de control més destacables són els següents:

- Inspecció visual, de les espècies vegetals abans de la seva plantació.
- Comprovació de la ubicació i condicions del substrat.

CONTROL DE L'OBRA ACABADA. OPERACIONS DE CONTROL:

Els punts de control més destacables són els següents:

Inspecció visual de la unitat acabada.

CRITERIS DE PRESA DE MOSTRES:

Els controls s'han de realitzar segons les instruccions de la DF.

INTERPRETACIÓ DE RESULTATS I ACTUACIONS EN CAS D'INCOMPLIMENT:

Correcció per part del contractista de les irregularitats observades.

PR TREBALLS AL MEDI NATURAL I JARDINERIA

PR4 SUBMINISTRAMENT D'ARBRES I DE PLANTES

PR43 SUBMINISTRAMENT D'ARBRES PLANIFOLIS (FAGUS A LIRIODENDRUM)

PR437- SUBMINISTRAMENT GREVILLEA

0.- ELEMENTS QUE CONTEMPLA EL PLEC

PR437-8UVL.

1.- DEFINICIÓ I CONDICIONS DE LES PARTIDES D'OBRA EXECUTADES

Subministrament d'espècies vegetals dins de l'obra fins al punt de plantació.

S'han considerat els tipus següents:

- Arbres planifolis
- Coníferes i resinoses
- Palmeres i palmiformes
- Arbusts
- Plantes de petit port

S'han considerat les formes de subministrament següents:

- En contenidor
- Amb pa de terra
- Amb l'arrel nua
- En safates

L'execució de la unitat d'obra inclou les operacions següents:

- Emmagatzematge i plantació provisional, en el seu cas
- Totes les feines necessàries per a que l'espècie vegetal arribi al punt de plantació definitiu en bones condicions
- Transport de l'espècie vegetal dins de l'obra fins al punt de plantació definitiu

CONDICIONS GENERALS:

L'espècie vegetal ha de complir les especificacions fixades al seu plec de condicions referides al cultiu, estat fitosanitari, aspecte i presentació.

Les seves característiques no han de quedar alterades pel seu transport i la seva manipulació. Aquestes operacions s'han de fer seguint les indicacions de la norma NTJ 07Z, en funció de cada espècie i tipus de presentació.

S'ha d'evitar l'acció directa del vent i del sol sobre la part aèria.

2.- CONDICIONS DEL PROCÉS D'EXECUCIÓ

Les plantes han d'emmagatzemar-se al viver de l'obra segons el tipus, varietat i dimensions, de tal manera que possibiliti un control i verificació continuats de les existències.

Quan el subministrament és en contenidor, amb l'arrel nua o amb pa de terra i no es pot plantar immediatament, s'ha de disposar d'un lloc d'aclimatació controlat per la DF S'ha d'habilitar una rasa on s'ha d'introduir la part radical, cobrint-la amb palla, sauló o algun material porós que s'ha d'humitejar degudament. Alhora s'ha de disposar de proteccions per al vent fort i el sol directe.

Quan el subministrament és en safates o en bulbs i no es pot plantar immediatament, s'ha de disposar d'un lloc d'aclimatació controlat per la DF.

En el transport s'ha d'evitar l'acció directa de l'aire i del sol sobre la part aèria si la planta manté fulles, i sobre la part radical si es tracta de plantes amb arrel nua o amb pa de terra i aquest no té protecció.

3.- UNITAT I CRITERI D'AMIDAMENT

Servei de Projectes i Obres

Direcció d'Equipaments i Espais Públics
Àrea d'Ecologia urbana

Unitat mesurada segons les especificacions de la DT.

4.- NORMATIVA DE COMPLIMENT OBLIGATORI

NORMATIVA GENERAL:

* NTJ 07A:2007 Normes Tecnològiques de Jardineria i Paisatgisme. Subministrament del material vegetal. Qualitat general del material vegetal.

ARBRES DE FULLA CADUCA:

* NTJ 07D:1996 Normes Tecnològiques de Jardineria i Paisatgisme. Subministrament del material vegetal. Arbres de fulla caduca.

ARBRES DE FULLA PERSISTENT:

* NTJ 07E:1997 Normes Tecnològiques de Jardineria i Paisatgisme. Subministrament del material vegetal. Arbres de fulla perenne.

ARBUSTS:

* NTJ 07F:1998 Normes Tecnològiques de Jardineria i Paisatgisme. Subministrament del material vegetal. Arbusts.

ENFILADISSES:

* NTJ 07I:1995 Normes Tecnològiques de Jardineria i Paisatgisme. Subministrament del material vegetal. Enfiladisses.

CONÍFERES I RESINOSSES:

* NTJ 07C:1995 Normes Tecnològiques de Jardineria i Paisatgisme. Subministrament del material vegetal. Coníferes i resinoses.

PALMERES:

* NTJ 07P:1997 Normes Tecnològiques de Jardineria i Paisatgisme. Subministrament del material vegetal. Palmeres.

5.- CONDICIONS DE CONTROL D'EXECUCIÓ I DE L'OBRA ACABADA

CONTROL D'EXECUCIÓ. OPERACIONS DE CONTROL:

Els punts de control més destacables són els següents:

- Inspecció visual, de les espècies vegetals abans de la seva plantació.
- Comprovació de la ubicació i condicions del substrat.

CONTROL DE L'OBRA ACABADA. OPERACIONS DE CONTROL:

Els punts de control més destacables són els següents:

Inspecció visual de la unitat acabada.

CRITERIS DE PRESA DE MOSTRES:

Els controls s'han de realitzar segons les instruccions de la DF.

INTERPRETACIÓ DE RESULTATS I ACTUACIONS EN CAS D'INCOMPLIMENT:

Correcció per part del contractista de les irregularitats observades.

PR TREBALLS AL MEDI NATURAL I JARDINERIA

PR4 SUBMINISTRAMENT D'ARBRES I DE PLANTES

PR49 SUBMINISTRAMENT D'ARBUSTS I PLANTES DE PETIT PORT (ABELIA A ASPLENIUM)

PR490- SUBMINISTRAMENT ABELIA

0.- ELEMENTS QUE CONTEMPLA EL PLEC

PR490-92OP.

1.- DEFINICIÓ I CONDICIONS DE LES PARTIDES D'OBRA EXECUTADES

Subministrament d'espècies vegetals dins de l'obra fins al punt de plantació.

S'han considerat els tipus següents:

- Arbres planifolis
- Coníferes i resinoses
- Palmeres i palmiformes

- Arbusts
- Plantes de petit port

S'han considerat les formes de subministrament següents:

- En contenidor
- Amb pa de terra
- Amb l'arrel nua
- En safates

L'execució de la unitat d'obra inclou les operacions següents:

- Emmagatzematge i plantació provisional, en el seu cas
- Totes les feines necessàries per a que l'espècie vegetal arribi al punt de plantació definitiu en bones condicions
- Transport de l'espècie vegetal dins de l'obra fins al punt de plantació definitiu

CONDICIONS GENERALS:

L'espècie vegetal ha de complir les especificacions fixades al seu plec de condicions referides al cultiu, estat fitosanitari, aspecte i presentació.

Les seves característiques no han de quedar alterades pel seu transport i la seva manipulació. Aquestes operacions s'han de fer seguint les indicacions de la norma NTJ 07Z, en funció de cada espècie i tipus de presentació.

S'ha d'evitar l'acció directa del vent i del sol sobre la part aèria.

2.- CONDICIONS DEL PROCÉS D'EXECUCIÓ

Les plantes han d'emmagatzemar-se al viver de l'obra segons el tipus, varietat i dimensions, de tal manera que possibiliti un control i verificació continuats de les existències.

Quan el subministrament és en contenidor, amb l'arrel nua o amb pa de terra i no es pot plantar immediatament, s'ha de disposar d'un lloc d'aclimatació controlat per la DF S'ha d'habilitar una rasa on s'ha d'introduir la part radical, cobrint-la amb palla, sauló o algun material porós que s'ha d'humitejar degudament. Alhora s'ha de disposar de proteccions per al vent fort i el sol directe.

Quan el subministrament és en safates o en bulbs i no es pot plantar immediatament, s'ha de disposar d'un lloc d'aclimatació controlat per la DF.

En el transport s'ha d'evitar l'acció directa de l'aire i del sol sobre la part aèria si la planta manté fulles, i sobre la part radical si es tracta de plantes amb arrel nua o amb pa de terra i aquest no té protecció.

3.- UNITAT I CRITERI D'AMIDAMENT

Unitat mesurada segons les especificacions de la DT.

4.- NORMATIVA DE COMPLIMENT OBLIGATORI

NORMATIVA GENERAL:

* NTJ 07A:2007 Normes Tecnològiques de Jardineria i Paisatgisme. Subministrament del material vegetal. Qualitat general del material vegetal.

ARBRES DE FULLA CADUCA:

* NTJ 07D:1996 Normes Tecnològiques de Jardineria i Paisatgisme. Subministrament del material vegetal. Arbres de fulla caduca.

ARBRES DE FULLA PERSISTENT:

* NTJ 07E:1997 Normes Tecnològiques de Jardineria i Paisatgisme. Subministrament del material vegetal. Arbres de fulla perenne.

ARBUSTS:

* NTJ 07F:1998 Normes Tecnològiques de Jardineria i Paisatgisme. Subministrament del material vegetal. Arbusts.

ENFILADISSES:

* NTJ 07I:1995 Normes Tecnològiques de Jardineria i Paisatgisme. Subministrament del material vegetal. Enfiladisses.

CONÍFERES I RESINOSES:

* NTJ 07C:1995 Normes Tecnològiques de Jardineria i Paisatgisme. Subministrament del material vegetal. Coníferes i resinoses.

PALMERES:

* NTJ 07P:1997 Normes Tecnològiques de Jardineria i Paisatgisme. Subministrament del material vegetal. Palmeres.

5.- CONDICIONS DE CONTROL D'EXECUCIÓ I DE L'OBRA ACABADA

CONTROL D'EXECUCIÓ. OPERACIONS DE CONTROL:

Els punts de control més destacables són els següents:

- Inspecció visual, de les espècies vegetals abans de la seva plantació.
- Comprovació de la ubicació i condicions del substrat.

CONTROL DE L'OBRA ACABADA. OPERACIONS DE CONTROL:

Els punts de control més destacables són els següents:

Inspecció visual de la unitat acabada.

CRITERIS DE PRESA DE MOSTRES:

Els controls s'han de realitzar segons les instruccions de la DF.

INTERPRETACIÓ DE RESULTATS I ACTUACIONS EN CAS D'INCOMPLIMENT:

Correcció per part del contractista de les irregularitats observades.

PR TREBALLS AL MEDI NATURAL I JARDINERIA**PR4 SUBMINISTRAMENT D'ARBRES I DE PLANTES****PR4D SUBMINISTRAMENT D'ARBUSTS I PLANTES DE PETIT PORT (ERYNGIUM A INDIGOFERA)****PR4DG- SUBMINISTRAMENT GAURA****0.- ELEMENTS QUE CONTEMPLA EL PLEC**

PR4DG-93FS.

1.- DEFINICIÓ I CONDICIONS DE LES PARTIDES D'OBRA EXECUTADES

Subministrament d'espècies vegetals dins de l'obra fins al punt de plantació.

S'han considerat els tipus següents:

- Arbres planifolis
- Coníferes i resinoses
- Palmeres i palmiformes
- Arbusts
- Plantes de petit port

S'han considerat les formes de subministrament següents:

- En contenidor
- Amb pa de terra
- Amb l'arrel nua
- En safates

L'execució de la unitat d'obra inclou les operacions següents:

- Emmagatzematge i plantació provisional, en el seu cas
- Totes les feines necessàries per a que l'espècie vegetal arribi al punt de plantació definitiu en bones condicions
- Transport de l'espècie vegetal dins de l'obra fins al punt de plantació definitiu

CONDICIONS GENERALS:

L'espècie vegetal ha de complir les especificacions fixades al seu plec de condicions referides al cultiu, estat fitosanitari, aspecte i presentació.

Les seves característiques no han de quedar alterades pel seu transport i la seva manipulació. Aquestes operacions s'han de fer seguint les indicacions de la norma NTJ 07Z, en funció de cada espècie i tipus de presentació.

S'ha d'evitar l'acció directa del vent i del sol sobre la part aèria.

2.- CONDICIONS DEL PROCÉS D'EXECUCIÓ

Les plantes han d'emmagatzemar-se al viver de l'obra segons el tipus, varietat i dimensions, de tal manera que possibiliti un control i verificació continuats de les existències.

Quan el subministrament és en contenidor, amb l'arrel nua o amb pa de terra i no es pot plantar immediatament, s'ha de disposar d'un lloc d'aclimatació controlat per la DF S'ha d'habilitar una rasa on s'ha d'introduir la part radical, cobrint-la amb palla, sauló o algun material porós que s'ha d'humitejar degudament. Alhora s'ha de disposar de proteccions per al vent fort i el sol directe.

Quan el subministrament és en safates o en bulbs i no es pot plantar immediatament, s'ha de disposar d'un lloc d'aclimatació controlat per la DF.

En el transport s'ha d'evitar l'acció directa de l'aire i del sol sobre la part aèria si la planta manté fulles, i sobre la part radical si es tracta de plantes amb arrel nua o amb pa de terra i aquest no té protecció.

3.- UNITAT I CRITERI D'AMIDAMENT

Unitat mesurada segons les especificacions de la DT.

Servei de Projectes i Obres

Direcció d'Equipaments i Espais Públics
Àrea d'Ecologia urbana

4.- NORMATIVA DE COMPLIMENT OBLIGATORI

NORMATIVA GENERAL:

* NTJ 07A:2007 Normes Tecnològiques de Jardineria i Paisatgisme. Subministrament del material vegetal. Qualitat general del material vegetal.

ARBRES DE FULLA CADUCA:

* NTJ 07D:1996 Normes Tecnològiques de Jardineria i Paisatgisme. Subministrament del material vegetal. Arbres de fulla caduca.

ARBRES DE FULLA PERSISTENT:

* NTJ 07E:1997 Normes Tecnològiques de Jardineria i Paisatgisme. Subministrament del material vegetal. Arbres de fulla perenne.

ARBUSTS:

* NTJ 07F:1998 Normes Tecnològiques de Jardineria i Paisatgisme. Subministrament del material vegetal. Arbusts.

ENFILADISSES:

* NTJ 07I:1995 Normes Tecnològiques de Jardineria i Paisatgisme. Subministrament del material vegetal. Enfiladisses.

CONÍFERES I RESINOSES:

* NTJ 07C:1995 Normes Tecnològiques de Jardineria i Paisatgisme. Subministrament del material vegetal. Coníferes i resinoses.

PALMERES:

* NTJ 07P:1997 Normes Tecnològiques de Jardineria i Paisatgisme. Subministrament del material vegetal. Palmeres.

5.- CONDICIONS DE CONTROL D'EXECUCIÓ I DE L'OBRA ACABADA

CONTROL D'EXECUCIÓ. OPERACIONS DE CONTROL:

Els punts de control més destacables són els següents:

- Inspecció visual, de les espècies vegetals abans de la seva plantació.
- Comprovació de la ubicació i condicions del substrat.

CONTROL DE L'OBRA ACABADA. OPERACIONS DE CONTROL:

Els punts de control més destacables són els següents:

Inspecció visual de la unitat acabada.

CRITERIS DE PRESA DE MOSTRES:

Els controls s'han de realitzar segons les instruccions de la DF.

INTERPRETACIÓ DE RESULTATS I ACTUACIONS EN CAS D'INCOMPLIMENT:

Correcció per part del contractista de les irregularitats observades.

PR TREBALLS AL MEDI NATURAL I JARDINERIA

PR4 SUBMINISTRAMENT D'ARBRES I DE PLANTES

PR4D SUBMINISTRAMENT D'ARBUSTS I PLANTES DE PETIT PORT (ERYNGIUM A INDIGOFERA)

PR4DJ- SUBMINISTRAMENT HEBE

0.- ELEMENTS QUE CONTEMPLA EL PLEC

PR4DJ-93HX.

1.- DEFINICIÓ I CONDICIONS DE LES PARTIDES D'OBRA EXECUTADES

Subministrament d'espècies vegetals dins de l'obra fins al punt de plantació.

S'han considerat els tipus següents:

- Arbres planifolis
- Coníferes i resinoses
- Palmeres i palmiformes
- Arbusts

Servei de Projectes i Obres

Direcció d'Equipaments i Espais Públics
Àrea d'Ecologia urbana

- Plantes de petit port

S'han considerat les formes de subministrament següents:

- En contenidor
- Amb pa de terra
- Amb l'arrel nua
- En safates

L'execució de la unitat d'obra inclou les operacions següents:

- Emmagatzematge i plantació provisional, en el seu cas
- Totes les feines necessàries per a que l'espècie vegetal arribi al punt de plantació definitiu en bones condicions
- Transport de l'espècie vegetal dins de l'obra fins al punt de plantació definitiu

CONDICIONS GENERALS:

L'espècie vegetal ha de complir les especificacions fixades al seu plec de condicions referides al cultiu, estat fitosanitari, aspecte i presentació.

Les seves característiques no han de quedar alterades pel seu transport i la seva manipulació. Aquestes operacions s'han de fer seguint les indicacions de la norma NTJ 07Z, en funció de cada espècie i tipus de presentació.

S'ha d'evitar l'acció directa del vent i del sol sobre la part aèria.

2.- CONDICIONS DEL PROCÉS D'EXECUCIÓ

Les plantes han d'emmagatzemar-se al viver de l'obra segons el tipus, varietat i dimensions, de tal manera que possibiliti un control i verificació continuats de les existències.

Quan el subministrament és en contenidor, amb l'arrel nua o amb pa de terra i no es pot plantar immediatament, s'ha de disposar d'un lloc d'aclimatació controlat per la DF S'ha d'habilitar una rasa on s'ha d'introduir la part radical, cobrint-la amb palla, sauló o algun material porós que s'ha d'humitejar degudament. Alhora s'ha de disposar de proteccions per al vent fort i el sol directe.

Quan el subministrament és en safates o en bulbs i no es pot plantar immediatament, s'ha de disposar d'un lloc d'aclimatació controlat per la DF.

En el transport s'ha d'evitar l'acció directa de l'aire i del sol sobre la part aèria si la planta manté fulles, i sobre la part radical si es tracta de plantes amb arrel nua o amb pa de terra i aquest no té protecció.

3.- UNITAT I CRITERI D'AMIDAMENT

Unitat mesurada segons les especificacions de la DT.

4.- NORMATIVA DE COMPLIMENT OBLIGATORI

NORMATIVA GENERAL:

* NTJ 07A:2007 Normes Tecnològiques de Jardineria i Paisatgisme. Subministrament del material vegetal. Qualitat general del material vegetal.

ARBRES DE FULLA CADUCA:

* NTJ 07D:1996 Normes Tecnològiques de Jardineria i Paisatgisme. Subministrament del material vegetal. Arbres de fulla caduca.

ARBRES DE FULLA PERSISTENT:

* NTJ 07E:1997 Normes Tecnològiques de Jardineria i Paisatgisme. Subministrament del material vegetal. Arbres de fulla perenne.

ARBUSTS:

* NTJ 07F:1998 Normes Tecnològiques de Jardineria i Paisatgisme. Subministrament del material vegetal. Arbusts.

ENFILADISSES:

* NTJ 07I:1995 Normes Tecnològiques de Jardineria i Paisatgisme. Subministrament del material vegetal. Enfiladisses.

CONÍFERES I RESINOSES:

* NTJ 07C:1995 Normes Tecnològiques de Jardineria i Paisatgisme. Subministrament del material vegetal. Coníferes i resinoses.

PALMERES:

* NTJ 07P:1997 Normes Tecnològiques de Jardineria i Paisatgisme. Subministrament del material vegetal. Palmeres.

5.- CONDICIONS DE CONTROL D'EXECUCIÓ I DE L'OBRA ACABADA

CONTROL D'EXECUCIÓ. OPERACIONS DE CONTROL:

Els punts de control més destacables són els següents:

- Inspecció visual, de les espècies vegetals abans de la seva plantació.
- Comprovació de la ubicació i condicions del substrat.

CONTROL DE L'OBRA ACABADA. OPERACIONS DE CONTROL:

Els punts de control més destacables són els següents:

Inspecció visual de la unitat acabada.

CRITERIS DE PRESA DE MOSTRES:

Els controls s'han de realitzar segons les instruccions de la DF.

INTERPRETACIÓ DE RESULTATS I ACTUACIONS EN CAS D'INCOMPLIMENT:

Correcció per part del contractista de les irregularitats observades.

PR TREBALLS AL MEDI NATURAL I JARDINERIA**PR4 SUBMINISTRAMENT D'ARBRES I DE PLANTES****PR4E SUBMINISTRAMENT D'ARBUSTS I PLANTES DE PETIT PORT (INULA A MANDEVILLEA)****PR4EM- SUBMINISTRAMENT LOTUS****0.- ELEMENTS QUE CONTEMPLA EL PLEC**

PR4EM-94QX.

1.- DEFINICIÓ I CONDICIONS DE LES PARTIDES D'OBRA EXECUTADES

Subministrament d'espècies vegetals dins de l'obra fins al punt de plantació.

S'han considerat els tipus següents:

- Arbres planifolis
- Coníferes i resinoses
- Palmeres i palmiformes
- Arbusts
- Plantes de petit port

S'han considerat les formes de subministrament següents:

- En contenidor
- Amb pa de terra
- Amb l'arrel nua
- En safates

L'execució de la unitat d'obra inclou les operacions següents:

- Emmagatzematge i plantació provisional, en el seu cas
- Totes les feines necessàries per a que l'espècie vegetal arribi al punt de plantació definitiu en bones condicions
- Transport de l'espècie vegetal dins de l'obra fins al punt de plantació definitiu

CONDICIONS GENERALS:

L'espècie vegetal ha de complir les especificacions fixades al seu plec de condicions referides al cultiu, estat fitosanitari, aspecte i presentació.

Les seves característiques no han de quedar alterades pel seu transport i la seva manipulació. Aquestes operacions s'han de fer seguint les indicacions de la norma NTJ 07Z, en funció de cada espècie i tipus de presentació.

S'ha d'evitar l'acció directa del vent i del sol sobre la part aèria.

2.- CONDICIONS DEL PROCÉS D'EXECUCIÓ

Les plantes han d'emmagatzemar-se al viver de l'obra segons el tipus, varietat i dimensions, de tal manera que possibiliti un control i verificació continuats de les existències.

Quan el subministrament és en contenidor, amb l'arrel nua o amb pa de terra i no es pot plantar immediatament, s'ha de disposar d'un lloc d'aclimatació controlat per la DF S'ha d'habilitar una rasa on s'ha d'introduir la part radical, cobrint-la amb palla, sauló o algun material porós que s'ha d'humitejar degudament. Alhora s'ha de disposar de proteccions per al vent fort i el sol directe.

Quan el subministrament és en safates o en bulbs i no es pot plantar immediatament, s'ha de disposar d'un lloc d'aclimatació controlat per la DF.

En el transport s'ha d'evitar l'acció directa de l'aire i del sol sobre la part aèria si la planta manté fulles, i sobre la part radical si es tracta de plantes amb arrel nua o amb pa de terra i aquest no té protecció.

3.- UNITAT I CRITERI D'AMIDAMENT

Unitat mesurada segons les especificacions de la DT.

4.- NORMATIVA DE COMPLIMENT OBLIGATORI

Servei de Projectes i Obres

Direcció d'Equipaments i Espais Públics
Àrea d'Ecologia urbana

NORMATIVA GENERAL:

* NTJ 07A:2007 Normes Tecnològiques de Jardineria i Paisatgisme. Subministrament del material vegetal. Qualitat general del material vegetal.

ARBRES DE FULLA CADUCA:

* NTJ 07D:1996 Normes Tecnològiques de Jardineria i Paisatgisme. Subministrament del material vegetal. Arbres de fulla caduca.

ARBRES DE FULLA PERSISTENT:

* NTJ 07E:1997 Normes Tecnològiques de Jardineria i Paisatgisme. Subministrament del material vegetal. Arbres de fulla perenne.

ARBUSTS:

* NTJ 07F:1998 Normes Tecnològiques de Jardineria i Paisatgisme. Subministrament del material vegetal. Arbusts.

ENFILADISSES:

* NTJ 07I:1995 Normes Tecnològiques de Jardineria i Paisatgisme. Subministrament del material vegetal. Enfiladisses.

CONÍFERES I RESINOSSES:

* NTJ 07C:1995 Normes Tecnològiques de Jardineria i Paisatgisme. Subministrament del material vegetal. Coníferes i resinoses.

PALMERES:

* NTJ 07P:1997 Normes Tecnològiques de Jardineria i Paisatgisme. Subministrament del material vegetal. Palmeres.

5.- CONDICIONS DE CONTROL D'EXECUCIÓ I DE L'OBRA ACABADA

CONTROL D'EXECUCIÓ. OPERACIONS DE CONTROL:

Els punts de control més destacables són els següents:

- Inspecció visual, de les espècies vegetals abans de la seva plantació.
- Comprovació de la ubicació i condicions del substrat.

CONTROL DE L'OBRA ACABADA. OPERACIONS DE CONTROL:

Els punts de control més destacables són els següents:

Inspecció visual de la unitat acabada.

CRITERIS DE PRESA DE MOSTRES:

Els controls s'han de realitzar segons les instruccions de la DF.

INTERPRETACIÓ DE RESULTATS I ACTUACIONS EN CAS D'INCOMPLIMENT:

Correcció per part del contractista de les irregularitats observades.

PR TREBALLS AL MEDI NATURAL I JARDINERIA

PR4 SUBMINISTRAMENT D'ARBRES I DE PLANTES

PR4F SUBMINISTRAMENT D'ARBUSTS I PLANTES DE PETIT PORT (MATHIOLA A PENSTEMON)

PR4FF- SUBMINISTRAMENT NICOTIANA

0.- ELEMENTS QUE CONTEMPLA EL PLEC

PR4FF-NC03,PR4FF-NC01,PR4FF-NC02.

1.- DEFINICIÓ I CONDICIONS DE LES PARTIDES D'OBRA EXECUTADES

Subministrament d'espècies vegetals dins de l'obra fins al punt de plantació.

S'han considerat els tipus següents:

- Arbres planifolis
- Coníferes i resinoses
- Palmeres i palmiformes
- Arbusts
- Plantes de petit port

Servei de Projectes i Obres

Direcció d'Equipaments i Espais Públics
Àrea d'Ecologia urbana

S'han considerat les formes de subministrament següents:

- En contenidor
- Amb pa de terra
- Amb l'arrel nua
- En safates

L'execució de la unitat d'obra inclou les operacions següents:

- Emmagatzematge i plantació provisional, en el seu cas
- Totes les feines necessàries per a que l'espècie vegetal arribi al punt de plantació definitiu en bones condicions
- Transport de l'espècie vegetal dins de l'obra fins al punt de plantació definitiu

CONDICIONS GENERALS:

L'espècie vegetal ha de complir les especificacions fixades al seu plec de condicions referides al cultiu, estat fitosanitari, aspecte i presentació.

Les seves característiques no han de quedar alterades pel seu transport i la seva manipulació. Aquestes operacions s'han de fer seguint les indicacions de la norma NTJ 07Z, en funció de cada espècie i tipus de presentació.

S'ha d'evitar l'acció directa del vent i del sol sobre la part aèria.

2.- CONDICIONS DEL PROCÉS D'EXECUCIÓ

Les plantes han d'emmagatzemar-se al viver de l'obra segons el tipus, varietat i dimensions, de tal manera que possibiliti un control i verificació continuats de les existències.

Quan el subministrament és en contenidor, amb l'arrel nua o amb pa de terra i no es pot plantar immediatament, s'ha de disposar d'un lloc d'aclimatació controlat per la DF S'ha d'habilitar una rasa on s'ha d'introduir la part radical, cobrint-la amb palla, sauló o algun material porós que s'ha d'humitejar degudament. Alhora s'ha de disposar de proteccions per al vent fort i el sol directe.

Quan el subministrament és en safates o en bulbs i no es pot plantar immediatament, s'ha de disposar d'un lloc d'aclimatació controlat per la DF.

En el transport s'ha d'evitar l'acció directa de l'aire i del sol sobre la part aèria si la planta manté fulles, i sobre la part radical si es tracta de plantes amb arrel nua o amb pa de terra i aquest no té protecció.

3.- UNITAT I CRITERI D'AMIDAMENT

Unitat mesurada segons les especificacions de la DT.

4.- NORMATIVA DE COMPLIMENT OBLIGATORI**NORMATIVA GENERAL:**

* NTJ 07A:2007 Normes Tecnològiques de Jardineria i Paisatgisme. Subministrament del material vegetal. Qualitat general del material vegetal.

ARBRES DE FULLA CADUCA:

* NTJ 07D:1996 Normes Tecnològiques de Jardineria i Paisatgisme. Subministrament del material vegetal. Arbres de fulla caduca.

ARBRES DE FULLA PERSISTENT:

* NTJ 07E:1997 Normes Tecnològiques de Jardineria i Paisatgisme. Subministrament del material vegetal. Arbres de fulla perenne.

ARBUSTS:

* NTJ 07F:1998 Normes Tecnològiques de Jardineria i Paisatgisme. Subministrament del material vegetal. Arbusts.

ENFILADISSES:

* NTJ 07I:1995 Normes Tecnològiques de Jardineria i Paisatgisme. Subministrament del material vegetal. Enfiladisses.

CONÍFERES I RESINOSES:

* NTJ 07C:1995 Normes Tecnològiques de Jardineria i Paisatgisme. Subministrament del material vegetal. Coníferes i resinoses.

PALMERES:

* NTJ 07P:1997 Normes Tecnològiques de Jardineria i Paisatgisme. Subministrament del material vegetal. Palmeres.

5.- CONDICIONS DE CONTROL D'EXECUCIÓ I DE L'OBRA ACABADA**CONTROL D'EXECUCIÓ. OPERACIONS DE CONTROL:**

Els punts de control més destacables són els següents:

- Inspecció visual, de les espècies vegetals abans de la seva plantació.
- Comprovació de la ubicació i condicions del substrat.

CONTROL DE L'OBRA ACABADA. OPERACIONS DE CONTROL:

Els punts de control més destacables són els següents:

Inspecció visual de la unitat acabada.

CRITERIS DE PRESA DE MOSTRES:

Els controls s'han de realitzar segons les instruccions de la DF.

INTERPRETACIÓ DE RESULTATS I ACTUACIONS EN CAS D'INCOMPLIMENT:

Correcció per part del contractista de les irregularitats observades.

PR TREBALLS AL MEDI NATURAL I JARDINERIA

PR4 SUBMINISTRAMENT D'ARBRES I DE PLANTES

PR4F SUBMINISTRAMENT D'ARBUSTS I PLANTES DE PETIT PORT (MATHIOLA A PENSTEMON)

PR4FR- SUBMINISTRAMENT PARTHENOCISSUS

0.- ELEMENTS QUE CONTEMPLA EL PLEC

PR4FR-93PX,PR4FR-NC01.

1.- DEFINICIÓ I CONDICIONS DE LES PARTIDES D'OBRA EXECUTADES

Subministrament d'espècies vegetals dins de l'obra fins al punt de plantació.

S'han considerat els tipus següents:

- Arbres planifolis
- Coníferes i resinoses
- Palmeres i palmiformes
- Arbusts
- Plantes de petit port

S'han considerat les formes de subministrament següents:

- En contenidor
- Amb pa de terra
- Amb l'arrel nua
- En safates

L'execució de la unitat d'obra inclou les operacions següents:

- Emmagatzematge i plantació provisional, en el seu cas
- Totes les feines necessàries per a que l'espècie vegetal arribi al punt de plantació definitiu en bones condicions
- Transport de l'espècie vegetal dins de l'obra fins al punt de plantació definitiu

CONDICIONS GENERALS:

L'espècie vegetal ha de complir les especificacions fixades al seu plec de condicions referides al cultiu, estat fitosanitari, aspecte i presentació.

Les seves característiques no han de quedar alterades pel seu transport i la seva manipulació. Aquestes operacions s'han de fer seguint les indicacions de la norma NTJ 07Z, en funció de cada espècie i tipus de presentació.

S'ha d'evitar l'acció directa del vent i del sol sobre la part aèria.

2.- CONDICIONS DEL PROCÉS D'EXECUCIÓ

Les plantes han d'emmagatzemar-se al viver de l'obra segons el tipus, varietat i dimensions, de tal manera que possibiliti un control i verificació continuats de les existències.

Quan el subministrament és en contenidor, amb l'arrel nua o amb pa de terra i no es pot plantar immediatament, s'ha de disposar d'un lloc d'aclimatació controlat per la DF S'ha d'habilitar una rasa on s'ha d'introduir la part radical, cobrint-la amb palla, sauló o algun material porós que s'ha d'humitejar degudament. Alhora s'ha de disposar de proteccions per al vent fort i el sol directe.

Quan el subministrament és en safates o en bulbs i no es pot plantar immediatament, s'ha de disposar d'un lloc d'aclimatació controlat per la DF.

En el transport s'ha d'evitar l'acció directa de l'aire i del sol sobre la part aèria si la planta manté fulles, i sobre la part radical si es tracta de plantes amb arrel nua o amb pa de terra i aquest no té protecció.

3.- UNITAT I CRITERI D'AMIDAMENT

Unitat mesurada segons les especificacions de la DT.

4.- NORMATIVA DE COMPLIMENT OBLIGATORI

NORMATIVA GENERAL:

Servei de Projectes i Obres

Direcció d'Equipaments i Espais Públics
Àrea d'Ecologia urbana

* NTJ 07A:2007 Normes Tecnològiques de Jardineria i Paisatgisme. Subministrament del material vegetal. Qualitat general del material vegetal.

ARBRES DE FULLA CADUCA:

* NTJ 07D:1996 Normes Tecnològiques de Jardineria i Paisatgisme. Subministrament del material vegetal. Arbres de fulla caduca.

ARBRES DE FULLA PERSISTENT:

* NTJ 07E:1997 Normes Tecnològiques de Jardineria i Paisatgisme. Subministrament del material vegetal. Arbres de fulla perenne.

ARBUSTS:

* NTJ 07F:1998 Normes Tecnològiques de Jardineria i Paisatgisme. Subministrament del material vegetal. Arbusts.

ENFILADISSES:

* NTJ 07I:1995 Normes Tecnològiques de Jardineria i Paisatgisme. Subministrament del material vegetal. Enfiladisses.

CONÍFERES I RESINOSES:

* NTJ 07C:1995 Normes Tecnològiques de Jardineria i Paisatgisme. Subministrament del material vegetal. Coníferes i resinoses.

PALMERES:

* NTJ 07P:1997 Normes Tecnològiques de Jardineria i Paisatgisme. Subministrament del material vegetal. Palmeres.

5.- CONDICIONS DE CONTROL D'EXECUCIÓ I DE L'OBRA ACABADA

CONTROL D'EXECUCIÓ. OPERACIONS DE CONTROL:

Els punts de control més destacables són els següents:

- Inspecció visual, de les espècies vegetals abans de la seva plantació.
- Comprovació de la ubicació i condicions del substrat.

CONTROL DE L'OBRA ACABADA. OPERACIONS DE CONTROL:

Els punts de control més destacables són els següents:

Inspecció visual de la unitat acabada.

CRITERIS DE PRESA DE MOSTRES:

Els controls s'han de realitzar segons les instruccions de la DF.

INTERPRETACIÓ DE RESULTATS I ACTUACIONS EN CAS D'INCOMPLIMENT:

Correcció per part del contractista de les irregularitats observades.

PR TREBALLS AL MEDI NATURAL I JARDINERIA

PR4 SUBMINISTRAMENT D'ARBRES I DE PLANTES

PR4G SUBMINISTRAMENT D'ARBUSTS I PLANTES DE PETIT PORT (PENTAS A RHODANTHEMUM)

PR4GM- SUBMINISTRAMENT PLUMBAGO

0.- ELEMENTS QUE CONTEMPLA EL PLEC

PR4GM-940M.

1.- DEFINICIÓ I CONDICIONS DE LES PARTIDES D'OBRA EXECUTADES

Subministrament d'espècies vegetals dins de l'obra fins al punt de plantació.

S'han considerat els tipus següents:

- Arbres planifolis
- Coníferes i resinoses
- Palmeres i palmiformes
- Arbusts
- Plantes de petit port

S'han considerat les formes de subministrament següents:

Servei de Projectes i Obres

Direcció d'Equipaments i Espais Públics
Àrea d'Ecologia urbana

- En contenidor
- Amb pa de terra
- Amb l'arrel nua
- En safates

L'execució de la unitat d'obra inclou les operacions següents:

- Emmagatzematge i plantació provisional, en el seu cas
- Totes les feines necessàries per a que l'espècie vegetal arribi al punt de plantació definitiu en bones condicions
- Transport de l'espècie vegetal dins de l'obra fins al punt de plantació definitiu

CONDICIONS GENERALS:

L'espècie vegetal ha de complir les especificacions fixades al seu plec de condicions referides al cultiu, estat fitosanitari, aspecte i presentació.

Les seves característiques no han de quedar alterades pel seu transport i la seva manipulació. Aquestes operacions s'han de fer seguint les indicacions de la norma NTJ 07Z, en funció de cada espècie i tipus de presentació.

S'ha d'evitar l'acció directa del vent i del sol sobre la part aèria.

2.- CONDICIONS DEL PROCÉS D'EXECUCIÓ

Les plantes han d'emmagatzemar-se al viver de l'obra segons el tipus, varietat i dimensions, de tal manera que possibiliti un control i verificació continuats de les existències.

Quan el subministrament és en contenidor, amb l'arrel nua o amb pa de terra i no es pot plantar immediatament, s'ha de disposar d'un lloc d'aclimatació controlat per la DF S'ha d'habilitar una rasa on s'ha d'introduir la part radical, cobrint-la amb palla, sauló o algun material porós que s'ha d'humitejar degudament. Alhora s'ha de disposar de proteccions per al vent fort i el sol directe.

Quan el subministrament és en safates o en bulbs i no es pot plantar immediatament, s'ha de disposar d'un lloc d'aclimatació controlat per la DF.

En el transport s'ha d'evitar l'acció directa de l'aire i del sol sobre la part aèria si la planta manté fulles, i sobre la part radical si es tracta de plantes amb arrel nua o amb pa de terra i aquest no té protecció.

3.- UNITAT I CRITERI D'AMIDAMENT

Unitat mesurada segons les especificacions de la DT.

4.- NORMATIVA DE COMPLIMENT OBLIGATORI

NORMATIVA GENERAL:

* NTJ 07A:2007 Normes Tecnològiques de Jardineria i Paisatgisme. Subministrament del material vegetal. Qualitat general del material vegetal.

ARBRES DE FULLA CADUCA:

* NTJ 07D:1996 Normes Tecnològiques de Jardineria i Paisatgisme. Subministrament del material vegetal. Arbres de fulla caduca.

ARBRES DE FULLA PERSISTENT:

* NTJ 07E:1997 Normes Tecnològiques de Jardineria i Paisatgisme. Subministrament del material vegetal. Arbres de fulla perenne.

ARBUSTS:

* NTJ 07F:1998 Normes Tecnològiques de Jardineria i Paisatgisme. Subministrament del material vegetal. Arbusts.

ENFILADISSES:

* NTJ 07I:1995 Normes Tecnològiques de Jardineria i Paisatgisme. Subministrament del material vegetal. Enfiladisses.

CONÍFERES I RESINOSSES:

* NTJ 07C:1995 Normes Tecnològiques de Jardineria i Paisatgisme. Subministrament del material vegetal. Coníferes i resinoses.

PALMERES:

* NTJ 07P:1997 Normes Tecnològiques de Jardineria i Paisatgisme. Subministrament del material vegetal. Palmeres.

5.- CONDICIONS DE CONTROL D'EXECUCIÓ I DE L'OBRA ACABADA

CONTROL D'EXECUCIÓ. OPERACIONS DE CONTROL:

Els punts de control més destacables són els següents:

- Inspecció visual, de les espècies vegetals abans de la seva plantació.
- Comprovació de la ubicació i condicions del substrat.

CONTROL DE L'OBRA ACABADA. OPERACIONS DE CONTROL:

Els punts de control més destacables són els següents:

Inspecció visual de la unitat acabada.

CRITERIS DE PRESA DE MOSTRES:

Els controls s'han de realitzar segons les instruccions de la DF.

INTERPRETACIÓ DE RESULTATS I ACTUACIONS EN CAS D'INCOMPLIMENT:

Correcció per part del contractista de les irregularitats observades.

PR TREBALLS AL MEDI NATURAL I JARDINERIA

PR4 SUBMINISTRAMENT D'ARBRES I DE PLANTES

PR4H SUBMINISTRAMENT D'ARBUSTS I PLANTES DE PETIT PORT (RIBES A SYRINGA)

PR4H6- SUBMINISTRAMENT RUSSELIA

0.- ELEMENTS QUE CONTEMPLA EL PLEC

PR4H6-94XF.

1.- DEFINICIÓ I CONDICIONS DE LES PARTIDES D'OBRA EXECUTADES

Subministrament d'espècies vegetals dins de l'obra fins al punt de plantació.

S'han considerat els tipus següents:

- Arbres planifolis
- Coníferes i resinoses
- Palmeres i palmiformes
- Arbusts
- Plantes de petit port

S'han considerat les formes de subministrament següents:

- En contenidor
- Amb pa de terra
- Amb l'arrel nua
- En safates

L'execució de la unitat d'obra inclou les operacions següents:

- Emmagatzematge i plantació provisional, en el seu cas
- Totes les feines necessàries per a que l'espècie vegetal arribi al punt de plantació definitiu en bones condicions
- Transport de l'espècie vegetal dins de l'obra fins al punt de plantació definitiu

CONDICIONS GENERALS:

L'espècie vegetal ha de complir les especificacions fixades al seu plec de condicions referides al cultiu, estat fitosanitari, aspecte i presentació.

Les seves característiques no han de quedar alterades pel seu transport i la seva manipulació. Aquestes operacions s'han de fer seguint les indicacions de la norma NTJ 07Z, en funció de cada espècie i tipus de presentació.

S'ha d'evitar l'acció directa del vent i del sol sobre la part aèria.

2.- CONDICIONS DEL PROCÉS D'EXECUCIÓ

Les plantes han d'emmagatzemar-se al viver de l'obra segons el tipus, varietat i dimensions, de tal manera que possibiliti un control i verificació continuats de les existències.

Quan el subministrament és en contenidor, amb l'arrel nua o amb pa de terra i no es pot plantar immediatament, s'ha de disposar d'un lloc d'aclimatació controlat per la DF S'ha d'habilitar una rasa on s'ha d'introduir la part radical, cobrint-la amb palla, sauló o algun material porós que s'ha d'humitejar degudament. Alhora s'ha de disposar de proteccions per al vent fort i el sol directe.

Quan el subministrament és en safates o en bulbs i no es pot plantar immediatament, s'ha de disposar d'un lloc d'aclimatació controlat per la DF.

En el transport s'ha d'evitar l'acció directa de l'aire i del sol sobre la part aèria si la planta manté fulles, i sobre la part radical si es tracta de plantes amb arrel nua o amb pa de terra i aquest no té protecció.

3.- UNITAT I CRITERI D'AMIDAMENT

Unitat mesurada segons les especificacions de la DT.

4.- NORMATIVA DE COMPLIMENT OBLIGATORI

NORMATIVA GENERAL:

* NTJ 07A:2007 Normes Tecnològiques de Jardineria i Paisatgisme. Subministrament del material vegetal. Qualitat general del

Servei de Projectes i Obres

Direcció d'Equipaments i Espais Públics
Àrea d'Ecologia urbana

material vegetal.

ARBRES DE FULLA CADUCA:

* NTJ 07D:1996 Normes Tecnològiques de Jardineria i Paisatgisme. Subministrament del material vegetal. Arbres de fulla caduca.

ARBRES DE FULLA PERSISTENT:

* NTJ 07E:1997 Normes Tecnològiques de Jardineria i Paisatgisme. Subministrament del material vegetal. Arbres de fulla perenne.

ARBUSTS:

* NTJ 07F:1998 Normes Tecnològiques de Jardineria i Paisatgisme. Subministrament del material vegetal. Arbusts.

ENFILADISSES:

* NTJ 07I:1995 Normes Tecnològiques de Jardineria i Paisatgisme. Subministrament del material vegetal. Enfiladisses.

CONÍFERES I RESINOSES:

* NTJ 07C:1995 Normes Tecnològiques de Jardineria i Paisatgisme. Subministrament del material vegetal. Coníferes i resinoses.

PALMERES:

* NTJ 07P:1997 Normes Tecnològiques de Jardineria i Paisatgisme. Subministrament del material vegetal. Palmeres.

5.- CONDICIONS DE CONTROL D'EXECUCIÓ I DE L'OBRA ACABADA**CONTROL D'EXECUCIÓ. OPERACIONS DE CONTROL:**

Els punts de control més destacables són els següents:

- Inspecció visual, de les espècies vegetals abans de la seva plantació.
- Comprovació de la ubicació i condicions del substrat.

CONTROL DE L'OBRA ACABADA. OPERACIONS DE CONTROL:

Els punts de control més destacables són els següents:

Inspecció visual de la unitat acabada.

CRITERIS DE PRESA DE MOSTRES:

Els controls s'han de realitzar segons les instruccions de la DF.

INTERPRETACIÓ DE RESULTATS I ACTUACIONS EN CAS D'INCOMPLIMENT:

Correcció per part del contractista de les irregularitats observades.

PR TREBALLS AL MEDI NATURAL I JARDINERIA**PR4 SUBMINISTRAMENT D'ARBRES I DE PLANTES****PR4H SUBMINISTRAMENT D'ARBUSTS I PLANTES DE PETIT PORT (RIBES A SYRINGA)****PR4H8- SUBMINISTRAMENT SALVIA****0.- ELEMENTS QUE CONTEMPLA EL PLEC**

PR4H8-94XP,PR4H8-94Y5.

1.- DEFINICIÓ I CONDICIONS DE LES PARTIDES D'OBRA EXECUTADES

Subministrament d'espècies vegetals dins de l'obra fins al punt de plantació.

S'han considerat els tipus següents:

- Arbres planifolis
- Coníferes i resinoses
- Palmeres i palmiformes
- Arbusts
- Plantes de petit port

S'han considerat les formes de subministrament següents:

- En contenidor

Servei de Projectes i Obres

Direcció d'Equipaments i Espais Públics
Àrea d'Ecologia urbana

- Amb pa de terra
- Amb l'arrel nua
- En safates

L'execució de la unitat d'obra inclou les operacions següents:

- Emmagatzematge i plantació provisional, en el seu cas
- Totes les feines necessàries per a que l'espècie vegetal arribi al punt de plantació definitiu en bones condicions
- Transport de l'espècie vegetal dins de l'obra fins al punt de plantació definitiu

CONDICIONS GENERALS:

L'espècie vegetal ha de complir les especificacions fixades al seu plec de condicions referides al cultiu, estat fitosanitari, aspecte i presentació.

Les seves característiques no han de quedar alterades pel seu transport i la seva manipulació. Aquestes operacions s'han de fer seguint les indicacions de la norma NTJ 07Z, en funció de cada espècie i tipus de presentació.

S'ha d'evitar l'acció directa del vent i del sol sobre la part aèria.

2.- CONDICIONS DEL PROCÉS D'EXECUCIÓ

Les plantes han d'emmagatzemar-se al viver de l'obra segons el tipus, varietat i dimensions, de tal manera que possibiliti un control i verificació continuats de les existències.

Quan el subministrament és en contenidor, amb l'arrel nua o amb pa de terra i no es pot plantar immediatament, s'ha de disposar d'un lloc d'aclimatació controlat per la DF S'ha d'habilitar una rasa on s'ha d'introduir la part radical, cobrint-la amb palla, sauló o algun material porós que s'ha d'humitejar degudament. Alhora s'ha de disposar de proteccions per al vent fort i el sol directe.

Quan el subministrament és en safates o en bulbs i no es pot plantar immediatament, s'ha de disposar d'un lloc d'aclimatació controlat per la DF.

En el transport s'ha d'evitar l'acció directa de l'aire i del sol sobre la part aèria si la planta manté fulles, i sobre la part radical si es tracta de plantes amb arrel nua o amb pa de terra i aquest no té protecció.

3.- UNITAT I CRITERI D'AMIDAMENT

Unitat mesurada segons les especificacions de la DT.

4.- NORMATIVA DE COMPLIMENT OBLIGATORI**NORMATIVA GENERAL:**

* NTJ 07A:2007 Normes Tecnològiques de Jardineria i Paisatgisme. Subministrament del material vegetal. Qualitat general del material vegetal.

ARBRES DE FULLA CADUCA:

* NTJ 07D:1996 Normes Tecnològiques de Jardineria i Paisatgisme. Subministrament del material vegetal. Arbres de fulla caduca.

ARBRES DE FULLA PERSISTENT:

* NTJ 07E:1997 Normes Tecnològiques de Jardineria i Paisatgisme. Subministrament del material vegetal. Arbres de fulla perenne.

ARBUSTS:

* NTJ 07F:1998 Normes Tecnològiques de Jardineria i Paisatgisme. Subministrament del material vegetal. Arbusts.

ENFILADISSES:

* NTJ 07I:1995 Normes Tecnològiques de Jardineria i Paisatgisme. Subministrament del material vegetal. Enfiladisses.

CONÍFERES I RESINOSSES:

* NTJ 07C:1995 Normes Tecnològiques de Jardineria i Paisatgisme. Subministrament del material vegetal. Coníferes i resinoses.

PALMERES:

* NTJ 07P:1997 Normes Tecnològiques de Jardineria i Paisatgisme. Subministrament del material vegetal. Palmeres.

5.- CONDICIONS DE CONTROL D'EXECUCIÓ I DE L'OBRA ACABADA**CONTROL D'EXECUCIÓ. OPERACIONS DE CONTROL:**

Els punts de control més destacables són els següents:

- Inspecció visual, de les espècies vegetals abans de la seva plantació.
- Comprovació de la ubicació i condicions del substrat.

CONTROL DE L'OBRA ACABADA. OPERACIONS DE CONTROL:

Els punts de control més destacables són els següents:

Inspecció visual de la unitat acabada.

CRITERIS DE PRESA DE MOSTRES:

Els controls s'han de realitzar segons les instruccions de la DF.

INTERPRETACIÓ DE RESULTATS I ACTUACIONS EN CAS D'INCOMPLIMENT:

Correcció per part del contractista de les irregularitats observades.

PR TREBALLS AL MEDI NATURAL I JARDINERIA**PR4 SUBMINISTRAMENT D'ARBRES I DE PLANTES****PR4J SUBMINISTRAMENT D'ARBUSTS I PLANTES DE PETIT PORT (SYZGIUM A ZOYSIA)****PR4J7- SUBMINISTRAMENT TRACHELOSPERMUM****0.- ELEMENTS QUE CONTEMPLA EL PLEC**

PR4J7-95G0.

1.- DEFINICIÓ I CONDICIONS DE LES PARTIDES D'OBRA EXECUTADES

Subministrament d'espècies vegetals dins de l'obra fins al punt de plantació.

S'han considerat els tipus següents:

- Arbres planifolis
- Coníferes i resinoses
- Palmeres i palmiformes
- Arbusts
- Plantes de petit port

S'han considerat les formes de subministrament següents:

- En contenidor
- Amb pa de terra
- Amb l'arrel nua
- En safates

L'execució de la unitat d'obra inclou les operacions següents:

- Emmagatzematge i plantació provisional, en el seu cas
- Totes les feines necessàries per a que l'espècie vegetal arribi al punt de plantació definitiu en bones condicions
- Transport de l'espècie vegetal dins de l'obra fins al punt de plantació definitiu

CONDICIONS GENERALS:

L'espècie vegetal ha de complir les especificacions fixades al seu plec de condicions referides al cultiu, estat fitosanitari, aspecte i presentació.

Les seves característiques no han de quedar alterades pel seu transport i la seva manipulació. Aquestes operacions s'han de fer seguint les indicacions de la norma NTJ 07Z, en funció de cada espècie i tipus de presentació.

S'ha d'evitar l'acció directa del vent i del sol sobre la part aèria.

2.- CONDICIONS DEL PROCÉS D'EXECUCIÓ

Les plantes han d'emmagatzemar-se al viver de l'obra segons el tipus, varietat i dimensions, de tal manera que possibiliti un control i verificació continuats de les existències.

Quan el subministrament és en contenidor, amb l'arrel nua o amb pa de terra i no es pot plantar immediatament, s'ha de disposar d'un lloc d'aclimatació controlat per la DF S'ha d'habilitar una rasa on s'ha d'introduir la part radical, cobrint-la amb palla, sauló o algun material porós que s'ha d'humitejar degudament. Alhora s'ha de disposar de proteccions per al vent fort i el sol directe.

Quan el subministrament és en safates o en bulbs i no es pot plantar immediatament, s'ha de disposar d'un lloc d'aclimatació controlat per la DF.

En el transport s'ha d'evitar l'acció directa de l'aire i del sol sobre la part aèria si la planta manté fulles, i sobre la part radical si es tracta de plantes amb arrel nua o amb pa de terra i aquest no té protecció.

3.- UNITAT I CRITERI D'AMIDAMENT

Unitat mesurada segons les especificacions de la DT.

4.- NORMATIVA DE COMPLIMENT OBLIGATORI**NORMATIVA GENERAL:**

* NTJ 07A:2007 Normes Tecnològiques de Jardineria i Paisatgisme. Subministrament del material vegetal. Qualitat general del material vegetal.

Servei de Projectes i Obres

Direcció d'Equipaments i Espais Públics
Àrea d'Ecologia urbana

ARBRES DE FULLA CADUCA:

* NTJ 07D:1996 Normes Tecnològiques de Jardineria i Paisatgisme. Subministrament del material vegetal. Arbres de fulla ca-
duca.

ARBRES DE FULLA PERSISTENT:

* NTJ 07E:1997 Normes Tecnològiques de Jardineria i Paisatgisme. Subministrament del material vegetal. Arbres de fulla
perenne.

ARBUSTS:

* NTJ 07F:1998 Normes Tecnològiques de Jardineria i Paisatgisme. Subministrament del material vegetal. Arbusts.

ENFILADISSES:

* NTJ 07I:1995 Normes Tecnològiques de Jardineria i Paisatgisme. Subministrament del material vegetal. Enfiladisses.

CONÍFERES I RESINOSES:

* NTJ 07C:1995 Normes Tecnològiques de Jardineria i Paisatgisme. Subministrament del material vegetal. Coníferes i resino-
ses.

PALMERES:

* NTJ 07P:1997 Normes Tecnològiques de Jardineria i Paisatgisme. Subministrament del material vegetal. Palmeres.

5.- CONDICIONS DE CONTROL D'EXECUCIÓ I DE L'OBRA ACABADA

CONTROL D'EXECUCIÓ. OPERACIONS DE CONTROL:

Els punts de control més destacables són els següents:

- Inspecció visual, de les espècies vegetals abans de la seva plantació.
- Comprovació de la ubicació i condicions del substrat.

CONTROL DE L'OBRA ACABADA. OPERACIONS DE CONTROL:

Els punts de control més destacables són els següents:

Inspecció visual de la unitat acabada.

CRITERIS DE PRESA DE MOSTRES:

Els controls s'han de realitzar segons les instruccions de la DF.

INTERPRETACIÓ DE RESULTATS I ACTUACIONS EN CAS D'INCOMPLIMENT:

Correcció per part del contractista de les irregularitats observades.

PR TREBALLS AL MEDI NATURAL I JARDINERIA

PR4 SUBMINISTRAMENT D'ARBRES I DE PLANTES

PR4J SUBMINISTRAMENT D'ARBUSTS I PLANTES DE PETIT PORT (SYZGIUM A ZOYSIA)

PR4JG- SUBMINISTRAMENT VIBURNUM

0.- ELEMENTS QUE CONTEMPLA EL PLEC

PR4JG-952U.

1.- DEFINICIÓ I CONDICIONS DE LES PARTIDES D'OBRA EXECUTADES

Subministrament d'espècies vegetals dins de l'obra fins al punt de plantació.

S'han considerat els tipus següents:

- Arbres planifolis
- Coníferes i resinoses
- Palmeres i palmiformes
- Arbusts
- Plantes de petit port

S'han considerat les formes de subministrament següents:

- En contenidor
- Amb pa de terra

Servei de Projectes i Obres

Direcció d'Equipaments i Espais Públics
Àrea d'Ecologia urbana

- Amb l'arrel nua
- En safates

L'execució de la unitat d'obra inclou les operacions següents:

- Emmagatzematge i plantació provisional, en el seu cas
- Totes les feines necessàries per a que l'espècie vegetal arribi al punt de plantació definitiu en bones condicions
- Transport de l'espècie vegetal dins de l'obra fins al punt de plantació definitiu

CONDICIONS GENERALS:

L'espècie vegetal ha de complir les especificacions fixades al seu plec de condicions referides al cultiu, estat fitosanitari, aspecte i presentació.

Les seves característiques no han de quedar alterades pel seu transport i la seva manipulació. Aquestes operacions s'han de fer seguint les indicacions de la norma NTJ 07Z, en funció de cada espècie i tipus de presentació.

S'ha d'evitar l'acció directa del vent i del sol sobre la part aèria.

2.- CONDICIONS DEL PROCÉS D'EXECUCIÓ

Les plantes han d'emmagatzemar-se al viver de l'obra segons el tipus, varietat i dimensions, de tal manera que possibiliti un control i verificació continuats de les existències.

Quan el subministrament és en contenidor, amb l'arrel nua o amb pa de terra i no es pot plantar immediatament, s'ha de disposar d'un lloc d'aclimatació controlat per la DF S'ha d'habilitar una rasa on s'ha d'introduir la part radical, cobrint-la amb palla, sauló o algun material porós que s'ha d'humitejar degudament. Alhora s'ha de disposar de proteccions per al vent fort i el sol directe.

Quan el subministrament és en safates o en bulbs i no es pot plantar immediatament, s'ha de disposar d'un lloc d'aclimatació controlat per la DF.

En el transport s'ha d'evitar l'acció directa de l'aire i del sol sobre la part aèria si la planta manté fulles, i sobre la part radical si es tracta de plantes amb arrel nua o amb pa de terra i aquest no té protecció.

3.- UNITAT I CRITERI D'AMIDAMENT

Unitat mesurada segons les especificacions de la DT.

4.- NORMATIVA DE COMPLIMENT OBLIGATORI

NORMATIVA GENERAL:

* NTJ 07A:2007 Normes Tecnològiques de Jardineria i Paisatgisme. Subministrament del material vegetal. Qualitat general del material vegetal.

ARBRES DE FULLA CADUCA:

* NTJ 07D:1996 Normes Tecnològiques de Jardineria i Paisatgisme. Subministrament del material vegetal. Arbres de fulla caduca.

ARBRES DE FULLA PERSISTENT:

* NTJ 07E:1997 Normes Tecnològiques de Jardineria i Paisatgisme. Subministrament del material vegetal. Arbres de fulla perenne.

ARBUSTS:

* NTJ 07F:1998 Normes Tecnològiques de Jardineria i Paisatgisme. Subministrament del material vegetal. Arbusts.

ENFILADISSES:

* NTJ 07I:1995 Normes Tecnològiques de Jardineria i Paisatgisme. Subministrament del material vegetal. Enfiladisses.

CONÍFERES I RESINOSSES:

* NTJ 07C:1995 Normes Tecnològiques de Jardineria i Paisatgisme. Subministrament del material vegetal. Coníferes i resinoses.

PALMERES:

* NTJ 07P:1997 Normes Tecnològiques de Jardineria i Paisatgisme. Subministrament del material vegetal. Palmeres.

5.- CONDICIONS DE CONTROL D'EXECUCIÓ I DE L'OBRA ACABADA

CONTROL D'EXECUCIÓ. OPERACIONS DE CONTROL:

Els punts de control més destacables són els següents:

- Inspecció visual, de les espècies vegetals abans de la seva plantació.
- Comprovació de la ubicació i condicions del substrat.

CONTROL DE L'OBRA ACABADA. OPERACIONS DE CONTROL:

Els punts de control més destacables són els següents:

Inspecció visual de la unitat acabada.

CRITERIS DE PRESA DE MOSTRES:

Els controls s'han de realitzar segons les instruccions de la DF.

INTERPRETACIÓ DE RESULTATS I ACTUACIONS EN CAS D'INCOMPLIMENT:

Correcció per part del contractista de les irregularitats observades.

PR TREBALLS AL MEDI NATURAL I JARDINERIA**PR6 PLANTACIONS I TRASPLANTAMENTS D'ARBRES I PLANTES****PR61- PLANTACIÓ D'ARBUST, ARBRE DE PETIT FORMAT O ENFILADISSA****0.- ELEMENTS QUE CONTEMPLA EL PLEC**

PR61-8ZIC.

1.- DEFINICIÓ I CONDICIONS DE LES PARTIDES D'OBRA EXECUTADES

Plantació d'espècies vegetals.

S'han considerat les espècies següents:

- Arbusts i arbres de petit format
- Plantes enfiladisses

S'han considerat les formes de subministrament següents: - En contenidor

- Arbust, arbre de petit format o planta enfiladissa - En contenidor

L'execució de la unitat d'obra inclou les operacions següents:

- Arbre, arbust o planta enfiladissa: - Comprovació i preparació del terreny de plantació - Replanteig del clot o rasa de plantació - Extracció de les terres - Comprovació i preparació de l'espècie vegetal a plantar - Plantació de l'espècie vegetal - Reblert del clot de plantació - Primer reg

ARBRES I ARBUSTS:

L'arbre o arbust ha de quedar al centre del clot de plantació.

Ha de quedar aplomat i a la posició prevista.

Ha d'estar plantat a la mateixa fondària que estava al viver.

Les palmeres i arbres joves han de quedar enfonsats de 10 a 25 cm respecte del seu nivell original, per afavorir l'arrelament.

Toleràncies d'execució:

- Replanteig (de la posició de l'exemplar): ± 10 cm

2.- CONDICIONS DEL PROCÉS D'EXECUCIÓ**CONDICIONS GENERALS:**

L'inici de la plantació exigeix l'aprovació prèvia per part de la DF.

La plantació s'ha de dur a terme en les èpoques de poca activitat fisiològica de l'espècie vegetal.

No s'ha de plantar quan es doni alguna de les següents condicions: temps de glaçades, pluges quantioses, nevades, vents forts, temperatures elevades o quan el sòl estigui glaçat o excessivament mullat.

Després de la plantació s'ha de realitzar un reg d'inundació fins que el sòl quedi a capacitat de camp.

L'operació de reg s'ha de fer a baixa pressió i sense produir descalçament de les terres ni pèrdua de sòl.

ARBRES I ARBUSTS:

Fondària mínima de sòl treballat:

- Arbusts: 60 cm

Fondària mínima de sòl remogut i fèrtil (un cop compactat):

- Arbusts: 40 cm

L'obertura del forat o, en el seu cas, la rasa de plantació s'ha d'haver fet amb la major antelació possible per afavorir la meteorització del sòl.

Les dimensions del clot de plantació han de ser suficients per tal de poder acomodar el pa de terra o el sistema radical sencer i el seu desenvolupament futur.

Dimensions mínimes del clot de plantació:

- Arbusts: - Amplària: diàmetre arrels o pa de terra + 15 cm

Durant el període que està oberta, l'excavació ha de quedar protegida del pas de persones i vehicles.

El reblert del clot de plantació s'ha de fer en capes successives de menys de 30 cm, compactant-les amb mitjans manuals.

No han de quedar bosses d'aire entre les arrels i la terra.

No s'ha d'arrossegar l'exemplar, ni s'ha de girar una vegada assentat.

Quan l'excavació es realitza amb càrrega de les terres sobrants, s'ha de dur el 100% d'aquestes a un abocador autoritzat.

SUBMINISTRAMENT EN CONTENIDOR:

Servei de Projectes i Obres

Direcció d'Equipaments i Espais Públics
Àrea d'Ecologia urbana

S'ha d'extreure la planta del contenidor en el mateix moment de la plantació. S'ha de recuperar i emmagatzemar l'envàs, o bé s'ha d'introduir dins del forat de plantació i s'ha de procedir a trencar-lo i retirar-lo.

3.- UNITAT I CRITERI D'AMIDAMENT

Unitat mesurada segons les especificacions de la DT.

4.- NORMATIVA DE COMPLIMENT OBLIGATORI

NORMATIVA GENERAL:

* NTJ 08B:1993 Normes Tecnològiques de Jardineria i Paisatgisme. Implantació del material vegetal. Treballs de plantació.

PR TREBALLS AL MEDI NATURAL I JARDINERIA**PR6 PLANTACIONS I TRASPLANTAMENTS D'ARBRES I PLANTES****PR64- PLANTACIÓ DE PLANTA DE PETIT PORT****1.- DEFINICIÓ I CONDICIONS DE LES PARTIDES D'OBRA EXECUTADES**

Plantació d'espècies vegetals.

S'han considerat les espècies següents:

- Plantes de petit port

S'han considerat les formes de subministrament següents:

- Plantes de petit port: - En alvèol forestal - En test

L'execució de la unitat d'obra inclou les operacions següents:

- Plantes de petit port: - Comprovació i preparació de la superfície a plantar - Comprovació i preparació de l'espècie vegetal a plantar - Plantació de l'espècie vegetal - Primer reg

PLANTES:

Les plantes han de quedar a la situació i amb la densitat de plantació indicades a la DT.

2.- CONDICIONS DEL PROCÉS D'EXECUCIÓ

CONDICIONS GENERALS:

L'inici de la plantació exigeix l'aprovació prèvia per part de la DF.

La plantació s'ha de dur a terme en les èpoques de poca activitat fisiològica de l'espècie vegetal.

No s'ha de plantar quan es doni alguna de les següents condicions: temps de glaçades, pluges quantioses, nevades, vents forts, temperatures elevades o quan el sòl estigui glaçat o excessivament mullat.

Després de la plantació s'ha de realitzar un reg d'inundació fins que el sòl quedi a capacitat de camp.

L'operació de reg s'ha de fer a baixa pressió i sense produir descalçament de les terres ni pèrdua de sòl.

PLANTES:

Els treballs de condicionament del sòl s'han d'haver fet amb antelació suficient per facilitar l'aireig del sòl.

Fondària mínima de sòl treballat: 35 cm

Fondària mínima de sòl remogut i fèrtil: 10-15 cm

Quan el subministrament és en contenidor, els forats han de tenir, com a mínim, les mateixes dimensions d'aquest.

No han de quedar bosses d'aire sota de la base del bulb o del tubercle.

La profunditat de plantació ha de ser, com a regla general, el doble del diàmetre més gran.

3.- UNITAT I CRITERI D'AMIDAMENT

Unitat mesurada segons les especificacions de la DT.

4.- NORMATIVA DE COMPLIMENT OBLIGATORI

NORMATIVA GENERAL:

* NTJ 08B:1993 Normes Tecnològiques de Jardineria i Paisatgisme. Implantació del material vegetal. Treballs de plantació.

PR TREBALLS AL MEDI NATURAL I JARDINERIA

PRB ROCALLES, MURS DE PEDRA I ESCALES

PRB0- FORMACIÓ DE ROCALLA

0.- ELEMENTS QUE CONTEMPLA EL PLEC

PRB0-4I3C.

1.- DEFINICIÓ I CONDICIONS DE LES PARTIDES D'OBRA EXECUTADES

Formació de rocalles amb pedra natural.

L'execució de la unitat d'obra inclou les operacions següents:

- Preparació i comprovació de la superfície d'assentament
- Trasllat de les pedres fins al punt de col·locació
- Col·locació de les pedres

CONDICIONS GENERALS:

La rocalla ha de tenir la proporció i grandària de roques i els espais de terra indicats a la DT.

El conjunt acabat ha de ser estable.

Les roques s'han de col·locar lleugerament inclinades en contra del pendent, com si sorgissin mig tombades de terra.

Han de quedar cobertes de forma natural, aproximadament en la meitat de la seva alçària.

Les roques que tinguin línies d'estratificació, han de restar amb aquestes horitzontals, mai verticals.

2.- CONDICIONS DEL PROCÉS D'EXECUCIÓ

L'aportació de terres i elements correctors del terreny s'ha de fer abans o a la vegada que la formació de la rocalla.

L'execució de la rocalla s'ha de fer per trams horitzontals, col·locant i assentant pedra a pedra, començant per les parts més baixes.

3.- UNITAT I CRITERI D'AMIDAMENT

m² de superfície ocupada per la rocalla, sense deducció de la superfície corresponent als forats que queden entre les pedres

4.- NORMATIVA DE COMPLIMENT OBLIGATORI

No hi ha normativa de compliment obligatori.

DIV PP PRESSUPOST

PA AMIDAMENTS

AMIDAMENTS

Data: 19/06/25

Pàg.: 1

Obra 01 PRESSUPOST 25_EP_PL_0970_UR_PLAÇA CATALUNYA
Capítol 01 TREBALLS PREVIS, ENDERROCS I MOVIMENT DE TERRES
Títol 3 01 ENDERROCS

NUM.	CODI	UA	DESCRIPCIÓ
1	P214E-NC01	m	DESMUNTATGE BARANA Desmuntatge de barana metàl·lica formada per muntants tubulars, plafons de planxa perforada i passamà superior, amb mitjans manuals i càrrega de runa sobre camió o contenidor. Inclou pp desmuntatge base de planxa metàl·lica

Num.	Text	Tipus	[C]	[D]	[E]	[F]	TOTAL	Fórmula
1	MUR A							
2	tram mur		1,000	41,750			41,750	C#*D#*E#*F#
3	tram escales		1,000	4,900			4,900	C#*D#*E#*F#
6	MUR B							
7	tram mur		1,000	19,800			19,800	C#*D#*E#*F#
9	MUR C							
10	tram inferior		1,000	39,750			39,750	C#*D#*E#*F#
11			1,000	7,950			7,950	C#*D#*E#*F#
12	tram superior		1,000	17,700			17,700	C#*D#*E#*F#
13			1,000	3,900			3,900	C#*D#*E#*F#

TOTAL AMIDAMENT

135,750

2 P2142-NC01 m2 ARRENCADA APLACAT PEDRA
Arrencada d'aplatat de pedra natural en parament vertical, amb mitjans manuals i càrrega manual de runa sobre camió o contenidor

Num.	Text	Tipus	[C]	[D]	[E]	[F]	TOTAL	Fórmula
1	MUR A							
2	tram mur							
3	cara davant		1,000	41,750	1,200		50,100	C#*D#*E#*F#
4	tram escala							
5	cara davant		1,000	4,900	0,800		3,920	C#*D#*E#*F#
6	laterals		1,000	0,350	1,200		0,420	C#*D#*E#*F#
7			1,000	0,350	0,100		0,035	C#*D#*E#*F#
9	MUR B							
10	tram mur barana		1,000	18,200	1,200		21,840	C#*D#*E#*F#
11	tram mur lateral pla		1,000	3,400	0,800		2,720	C#*D#*E#*F#
12	tram mur lateral rampa		1,000	14,500	0,500		7,250	C#*D#*E#*F#
14	MUR C							
15	tram inferior							
16	cara davant		1,000	39,750	0,750		29,813	C#*D#*E#*F#
17			1,000	7,950	0,500		3,975	C#*D#*E#*F#
18	cara darrera		1,000	3,300	0,500		1,650	C#*D#*E#*F#
19			1,000	7,950	0,200		1,590	C#*D#*E#*F#
20	tram superior		1,000	17,700	0,900		15,930	C#*D#*E#*F#
21			1,000	3,900	0,500		1,950	C#*D#*E#*F#
22								C#*D#*E#*F#
23								C#*D#*E#*F#

TOTAL AMIDAMENT

141,193

3 P21Z1-52V0 m2 REPICAR MUR
Repicat de 4 cm de gruix mitjà per a la regularització de superfícies de formigó en paraments verticals amb compressor i càrrega mecànica de runa sobre camió o contenidor

Num.	Text	Tipus	[C]	[D]	[E]	[F]	TOTAL	Fórmula
------	------	-------	-----	-----	-----	-----	-------	---------

EUR

AMIDAMENTS

Data: 19/06/25

Pàg.: 2

1	MUR A							
2	tram mur					0,000		
3	cara davant	1,000	41,750	1,200		50,100	C#*D#*E#*F#	
4	tram escala					0,000		
5	cara davant	1,000	4,900	0,800		3,920	C#*D#*E#*F#	
6	laterals	1,000	0,350	1,200		0,420	C#*D#*E#*F#	
7		1,000	0,350	0,100		0,035	C#*D#*E#*F#	
8						0,000		
9	MUR B					0,000		
10	tram mur barana	1,000	18,200	1,200		21,840	C#*D#*E#*F#	
11	tram mur lateral pla	1,000	3,400	0,800		2,720	C#*D#*E#*F#	
12	tram mur lateral rampa	1,000	14,500	0,500		7,250	C#*D#*E#*F#	
13						0,000		
14	MUR C					0,000		
15	tram inferior					0,000		
16	cara davant	1,000	39,750	0,750		29,813	C#*D#*E#*F#	
17		1,000	7,950	0,500		3,975	C#*D#*E#*F#	
18	cara darrera	1,000	3,300	0,500		1,650	C#*D#*E#*F#	
19		1,000	7,950	0,200		1,590	C#*D#*E#*F#	
20	tram superior	1,000	17,700	0,900		15,930	C#*D#*E#*F#	
21		1,000	3,900	0,500		1,950	C#*D#*E#*F#	
22							C#*D#*E#*F#	
23							C#*D#*E#*F#	
24						0,000		

TOTAL AMIDAMENT

141,193

- 4 P214N-52TT m3 ENDERROC LLOSA FORMIGÓ
Enderroc d'estructures de formigó armat, amb mitjans mecànics i càrrega manual i mecànica de runa sobre camió o contenidor

Num.	Text	Tipus	[C]	[D]	[E]	[F]	TOTAL	Fórmula
1	MUR B							
2	mitja lluna		1,000	140,000	0,300		42,000	C#*D#*E#*F#

TOTAL AMIDAMENT

42,000

- 5 P214R-8GWZ m2 ENDERROC MUR
Enderroc de paret de maó calat de 15 cm de gruix, amb retroexcavadora mitjana i càrrega mecànica i manual de runes sobre camió

Num.	Text	Tipus	[C]	[D]	[E]	[F]	TOTAL	Fórmula
1	MUR B							
2	mitja lluna		1,000	42,000	1,000		42,000	C#*D#*E#*F#

TOTAL AMIDAMENT

42,000

- 6 P214P-117K2 m3 ENDERROC FONAMENT
Enderroc de fonament corregut de formigó armat, amb martell trencador muntat sobre retroexcavadora i càrrega mecànica de runa sobre camió

Num.	Text	Tipus	[C]	[D]	[E]	[F]	TOTAL	Fórmula
1	MUR M							
2	fonament mitja lluna		1,000	42,000	0,600	0,400	10,080	C#*D#*E#*F#

TOTAL AMIDAMENT

10,080

- 7 P2143-4RQT m2 ENDERROC SOLERA FORMIGÓ
Enderroc de solera de formigó lleugerament armat, de fins a 15 cm de gruix, amb compressor i càrrega manual de runa sobre camió o contenidor

EUR

AMIDAMENTS

Data: 19/06/25

Pàg.: 3

Num.	Text	Tipus	[C]	[D]	[E]	[F]	TOTAL	Fórmula
1	MUR B							
2	solera rampa		1,000	45,000			45,000	C#*D#*E#*F#
TOTAL AMIDAMENT							45,000	

8 P214P-117SK m3 ENDERROC MURS FORMIGÓ
Enderroc de mur de contenció de formigó armat, amb martell trencador muntat sobre retroexcavadora i càrrega mecànica de runa sobre camió

Num.	Text	Tipus	[C]	[D]	[E]	[F]	TOTAL	Fórmula
1	MUR B							
2	tram superior							
3	mur rampa		1,000	17,700	1,500	0,300	7,965	C#*D#*E#*F#
4	sabata mur rampa		1,000	17,700	0,850	0,400	6,018	C#*D#*E#*F#
5	mur cantonada		1,000	3,900	1,000	0,300	1,170	C#*D#*E#*F#
6	sabata mur ctonada		1,000	3,900	0,850	0,400	1,326	C#*D#*E#*F#
8	tram inferior							
9	mur baix rampa		1,000	7,950	1,100	0,300	2,624	C#*D#*E#*F#
10	sabata mur baix rampa		1,000	7,950	0,850	0,400	2,703	C#*D#*E#*F#
TOTAL AMIDAMENT							21,806	

9 P21Q2-8GXR u RETIRADA BANCOS
Retirada de banc de fusta convencional de fins a 2,5 m de llargària, enderroc de daus de formigó, i càrrega manual i mecànica de l'equipament i la runa sobre camió o contenidor

Num.	Text	Tipus	[C]	[D]	[E]	[F]	TOTAL	Fórmula
1	MUR A							
2	bancs			12,000			12,000	C#*D#*E#*F#
3	MUR B							
4	bancs			3,000			3,000	C#*D#*E#*F#
5								C#*D#*E#*F#
TOTAL AMIDAMENT							15,000	

10 P21Q2-8GXP u RETIRADA PAPERERA
Retirada de paperera ancorada al terra, enderroc de daus de formigó, i càrrega manual i mecànica de l'equipament i la runa sobre camió o contenidor

Num.	Text	Tipus	[C]	[D]	[E]	[F]	TOTAL	Fórmula
1	MUR A							
2	paperera			2,000			2,000	C#*D#*E#*F#
3	MUR B							
4	paperera			1,000			1,000	C#*D#*E#*F#
5	MUR C							
6	paperera			1,000			1,000	C#*D#*E#*F#
TOTAL AMIDAMENT							4,000	

11 P2145-NC01 m DESMUNTATGE LÍMIT PETANCA
Arrencada de tauló de fusta, amb mitjans manuals i càrrega manual sobre camió o contenidor

Num.	Text	Tipus	[C]	[D]	[E]	[F]	TOTAL	Fórmula
1	MUR B							
2	mur		1,000	17,200			17,200	C#*D#*E#*F#

AMIDAMENTS

Data: 19/06/25

Pàg.: 4

TOTAL AMIDAMENT 17,200

12 P2142-4RN4 m DESMUNTATGE CORONAMENT
Arrencada de coronament de pedra artificial, de fins a 30 cm d'amplària, amb mitjans manuals i càrrega manual de runa sobre camió o contenidor

Num.	Text	Tipus	[C]	[D]	[E]	[F]	TOTAL	Fórmula
1	MUR B							
2	tram mur lareral+rampa		1,000	18,000			18,000	C#*D#*E#*F#

TOTAL AMIDAMENT 18,000

Obra 01 PRESSUPOST 25_EP_PL_0970_UR_PLAÇA CATALUN
Capítol 01 TREBALLS PREVIS, ENDERROCS I MOVIMENT DE TERRES
Títol 3 02 MOVIMENT DE TERRES

NUM.	CODI	UA	DESCRIPCIÓ
1	P221C-DZ18	m3	RASES VORADA/JARDINERA/REG Excavació de rasa de fins a 2 m d'amplària i fins a 2 m de fondària, en terreny flux, amb pala excavadora i càrrega mecànica del material excavat

Num.	Text	Tipus	[C]	[D]	[E]	[F]	TOTAL	Fórmula
1	MUR A							
2	vorada metal.lica		1,000	37,650	0,300	0,200	2,259	C#*D#*E#*F#
3	jardinera		1,000	36,300	1,200	0,700	30,492	C#*D#*E#*F#
5	MUR B							
6	vorada metàl.lica		1,000	13,050	0,300	0,200	0,783	C#*D#*E#*F#
7	jardinera		1,000	12,700	1,000	0,700	8,890	C#*D#*E#*F#
9	MUR C							
10	vorada metàl.lica							
11	tram superior - paviment-talús		1,000	24,050	0,300	0,200	1,443	C#*D#*E#*F#
12	tram inferior - paviment-talús		1,000	11,100	0,300	0,200	0,666	C#*D#*E#*F#
13	tram inferior - parterre		1,000	9,900	0,300	0,200	0,594	C#*D#*E#*F#
14			1,000	5,400	0,300	0,200	0,324	C#*D#*E#*F#
15	tram inferior - jardinera		1,000	33,350	0,300	0,200	2,001	C#*D#*E#*F#
16	jardinera		1,000	32,350	1,000	0,700	22,645	C#*D#*E#*F#
17	parterre		0,500	9,900	5,500	0,700	19,058	C#*D#*E#*F#
18	canal drenant		1,000	24,000	0,300	0,350	2,520	C#*D#*E#*F#
22	REG							C#*D#*E#*F#
23	de d'arqueta existetn fins a noca arqueta		1,000	25,400	0,400	0,600	6,096	C#*D#*E#*F#
24	d'arqueta nova a parterre mur C		1,000	14,800	0,400	0,600	3,552	C#*D#*E#*F#
25	fins a mur A		1,000	47,000	0,400	0,600	11,280	C#*D#*E#*F#

TOTAL AMIDAMENT 112,603

2 P936-I9I2 m3 APORTACIÓ TERRES - REGULACIÓ ENDERROCS
Base de sauló, amb estesa i piconatge del material al 95 % del PM, en Entorn urbà amb dificultat de mobilitat, en voreres > 3 i <= 5 m d'amplària o calçada/plataforma única > 7 i <= 12 m d'amplària, sense afectació per serveis o elements de mobiliari urbà, en Actuacions de 0.2 a 2 1 m3

Num.	Text	Tipus	[C]	[D]	[E]	[F]	TOTAL	Fórmula
1	MUR C							
2	aportació sauló mitja lluna		1,000	140,000	0,150		21,000	C#*D#*E#*F#
3	aportació àmbit obra							
4	mur A		1,000	100,000	0,050		5,000	C#*D#*E#*F#

EUR

AMIDAMENTS

Data: 19/06/25

Pàg.: 5

5	mur B	1,000	25,000	0,050		1,250	C#*D#*E#*F#
6	mur C	1,000	150,000	0,050		7,500	C#*D#*E#*F#

TOTAL AMIDAMENT 34,750

3 P2214-AYNT m3 EXCAVACIÓ CAIXA PAVIMENT RAMPA
Excavació per a caixa de paviment en terreny fluix (SPT <20), realitzada amb pala excavadora i càrrega directa sobre camió

Num.	Text	Tipus	[C]	[D]	[E]	[F]	TOTAL	Fórmula
1	MUR C							
2	rebaix caixa graves i paviment .pla.		1,000	52,450	0,500		26,225	C#*D#*E#*F#
3	rebaix caixa graves i paviment .rampa.		1,000	44,700	0,500		22,350	C#*D#*E#*F#

TOTAL AMIDAMENT 48,575

Obra 01 PRESSUPOST 25_EP_PL_0970_UR_PLAÇA CATALUN
Capítol 02 SISTEMES D'ENVOLVENT
Títol 3 01 REVESTIMENTS

NUM. CODI UA DESCRIPCIÓ
1 P811-H7RD m2 Arrebossat reglejat sobre parament vertical, a 3,00 m d'alçària, com a màxim, amb morter de calç 1:4, elaborat a l'obra remolinat

Num.	Text	Tipus	[C]	[D]	[E]	[F]	TOTAL	Fórmula
1	MUR A							
2	tram mur							
3	cara davant		1,000	41,750	1,200		50,100	C#*D#*E#*F#
4	tram escala							
5	cara davant		1,000	4,900	0,800		3,920	C#*D#*E#*F#
6	laterals		1,000	0,300	1,200		0,360	C#*D#*E#*F#
7			1,000	0,300	0,100		0,030	C#*D#*E#*F#
9	MUR B							
10	tram mur barana		1,000	18,200	1,200		21,840	C#*D#*E#*F#
11	tram mur lateral pla		1,000	3,400	0,800		2,720	C#*D#*E#*F#
12	tram mur lateral rampa		1,000	14,500	0,500		7,250	C#*D#*E#*F#
13	lateral		1,000	0,300	1,200		0,360	C#*D#*E#*F#
15	MUR C							
16	tram inferior							
17	cara davant		1,000	39,750	0,750		29,813	C#*D#*E#*F#
18			1,000	7,950	0,500		3,975	C#*D#*E#*F#
19	tram superior		1,000	17,700	0,900		15,930	C#*D#*E#*F#
20			1,000	3,900	0,500		1,950	C#*D#*E#*F#

TOTAL AMIDAMENT 138,248

2 P8J2-C57E m Coronament de paret amb peça de formigó prefabricat, de 30 a 40 cm d'amplària, de secció en "U", de color estàndard, col·locada amb morter ciment 1:8

Num.	Text	Tipus	[C]	[D]	[E]	[F]	TOTAL	Fórmula
1	MUR A							
2	tram mur		1,000	41,750			41,750	C#*D#*E#*F#
3	tram escales		1,000	4,900			4,900	C#*D#*E#*F#
4								C#*D#*E#*F#
5	MUR B							
6	tram mur		1,000	19,800			19,800	C#*D#*E#*F#
7	tram replà		1,000	3,400			3,400	C#*D#*E#*F#

EUR

AMIDAMENTS

Data: 19/06/25

Pàg.: 6

8	tram rampa	1,000	14,550	14,550	C#*D#*E#*F#
10	MUR C				
11	tram mur	1,000	36,500	36,500	C#*D#*E#*F#

TOTAL AMIDAMENT 120,900

3 P89H-4V7I m2 Pintat de parament vertical exterior de ciment, amb pintura a la calç amb acabat llis, amb dues capes d'acabat

Num.	Text	Tipus	[C]	[D]	[E]	[F]	TOTAL	Fórmula
1	MUR A							
2	tram mur							C#*D#*E#*F#
3	cara davant		1,000	41,750	1,200		50,100	C#*D#*E#*F#
4	tram escala							C#*D#*E#*F#
5	cara davant		1,000	4,900	0,800		3,920	C#*D#*E#*F#
6	laterals		1,000	0,350	1,200		0,420	C#*D#*E#*F#
7			1,000	0,350	0,100		0,035	C#*D#*E#*F#
8								C#*D#*E#*F#
9	MUR B							C#*D#*E#*F#
10	tram mur barana		1,000	18,200	1,200		21,840	C#*D#*E#*F#
11	tram mur lateral pla		1,000	3,400	0,800		2,720	C#*D#*E#*F#
12	tram mur lateral rampa		1,000	14,500	0,500		7,250	C#*D#*E#*F#
13	lateral		1,000	0,300	1,200		0,360	C#*D#*E#*F#
14								C#*D#*E#*F#
15	MUR C							C#*D#*E#*F#
16	tram inferior							C#*D#*E#*F#
17	cara davant		1,000	39,750	0,750		29,813	C#*D#*E#*F#
18			1,000	7,950	0,500		3,975	C#*D#*E#*F#
19	cara darrera		1,000	3,300	0,500		1,650	C#*D#*E#*F#
20			1,000	7,950	0,200		1,590	C#*D#*E#*F#
21	tram superior		1,000	17,700	0,900		15,930	C#*D#*E#*F#
22			1,000	3,900	0,500		1,950	C#*D#*E#*F#
23								C#*D#*E#*F#
24								C#*D#*E#*F#
25								C#*D#*E#*F#
26								C#*D#*E#*F#
27								C#*D#*E#*F#
28								C#*D#*E#*F#
29								C#*D#*E#*F#
30								C#*D#*E#*F#
31								C#*D#*E#*F#
32								C#*D#*E#*F#
33								C#*D#*E#*F#
34								C#*D#*E#*F#
35								C#*D#*E#*F#
36								C#*D#*E#*F#
37								C#*D#*E#*F#
38								C#*D#*E#*F#
39								C#*D#*E#*F#
40								C#*D#*E#*F#
41								C#*D#*E#*F#
42								C#*D#*E#*F#
43								C#*D#*E#*F#
44								C#*D#*E#*F#
45								C#*D#*E#*F#
46								C#*D#*E#*F#
47								C#*D#*E#*F#
48								C#*D#*E#*F#
49								C#*D#*E#*F#

AMIDAMENTS

Data: 19/06/25

Pàg.: 7

50	C#*D#*E#*F#
51	C#*D#*E#*F#
52	C#*D#*E#*F#
53	C#*D#*E#*F#
54	C#*D#*E#*F#
55	C#*D#*E#*F#
56	C#*D#*E#*F#
57	C#*D#*E#*F#
58	C#*D#*E#*F#
59	C#*D#*E#*F#
60	C#*D#*E#*F#
61	C#*D#*E#*F#
62	C#*D#*E#*F#

TOTAL AMIDAMENT 141,553

Obra 01 PRESSUPOST 25_EP_PL_0970_UR_PLAÇA CATALUN
 Capítol 02 SISTEMES D'ENVOLVENT
 Títol 3 02 PAVIMENTS

NUM.	CODI	UA	DESCRIPCIÓ
------	------	----	------------

1 P2259-548K m2 Repàs i piconatge de caixa de paviment, amb una compactació del 98% del PM

Num.	Text	Tipus	[C]	[D]	[E]	[F]	TOTAL	Fórmula
1	MUR C							
2	rebaix caixa graves i paviment .pla.		1,000	52,450			52,450	C#*D#*E#*F#
3	rebaix caixa graves i paviment .rampa.		1,000	44,700			44,700	C#*D#*E#*F#
4								C#*D#*E#*F#

TOTAL AMIDAMENT 97,150

2 P2251-5488 m3 Estesa de granulats de material reciclat de formigons en tongades de 25 cm, com a màxim

Num.	Text	Tipus	[C]	[D]	[E]	[F]	TOTAL	Fórmula
1	MUR C							
2	rebaix caixa graves i paviment .pla.		1,000	52,450	0,300		15,735	C#*D#*E#*F#
3	rebaix caixa graves i paviment .rampa.		1,000	44,700	0,300		13,410	C#*D#*E#*F#
4	canal drenant		24,000	0,350	0,300		2,520	C#*D#*E#*F#
6								C#*D#*E#*F#
7								C#*D#*E#*F#

TOTAL AMIDAMENT 31,665

3 P924-NC01 m3 ULL DE PERDIU
 Subbase de Grava de granulat reciclat de formigó de 40 a 70 mm, amb estesa i piconatge del material

Num.	Text	Tipus	[C]	[D]	[E]	[F]	TOTAL	Fórmula
1	MUR C							
2	rebaix caixa graves i paviment .pla.		1,000	52,450	0,050		2,623	C#*D#*E#*F#
3	rebaix caixa graves i paviment .rampa.		1,000	44,700	0,050		2,235	C#*D#*E#*F#
4								C#*D#*E#*F#
5								C#*D#*E#*F#
6								C#*D#*E#*F#
7								C#*D#*E#*F#

AMIDAMENTS

Data: 19/06/25

Pàg.: 8

TOTAL AMIDAMENT 4,858

- 4 P9GF-NC02 m2 PAVIMENT DRENANT
Paviment drenant amb llamborda porosa permeable de 20x20x8cm de gruix, amb una capacitat drenant de 6372 mm/h. Col.locat sobre llit de grava, acaba a junta oberta reomplerta amb sorra 0/2 mm. de color gris, model Acqua Pave de la casa Breinco o similar. Inclòs reglejat final

Num.	Text	Tipus	[C]	[D]	[E]	[F]	TOTAL	Fórmula
1	MUR C							
2	paviment .pla.		1,000	52,450			52,450	C#*D#*E#*F#
3	paviment .rampa.		1,000	44,700			44,700	C#*D#*E#*F#

TOTAL AMIDAMENT 97,150

- 5 P035-01VE u Assaig de piconatge pel mètode del Proctor modificat d'una mostra de sòl, segons la norma UNE 103501

Num.	Text	Tipus	[C]	[D]	[E]	[F]	TOTAL	Fórmula
1	assaig zona paviment filtrant			1,000			1,000	C#*D#*E#*F#

TOTAL AMIDAMENT 1,000

- 6 P7B1-6Q5U m2 Geotèxtil format per feltre de polièster no teixit lligat mecànicament de 200 a 250 g/m2, col·locat sense adherir

Num.	Text	Tipus	[C]	[D]	[E]	[F]	TOTAL	Fórmula
1	canal drenant		1,000	24,000	0,500		12,000	C#*D#*E#*F#

TOTAL AMIDAMENT 12,000

Obra 01 PRESSUPOST 25_EP_PL_0970_UR_PLAÇA CATALUN
Capítol 02 SISTEMES D'ENVOLVENT
Títol 3 03 SERRALLERIA

NUM.	CODI	UA	DESCRIPCIÓ
1	P966-NC02	m	Vorada recta d'acer galvanitzat, de 10 mm de gruix i 110 mm d'alçària, amb els elements metàl·lics d'ancoratge soldats a la xapa, col·locada sobre base de Formigó d'ús no estructural HNE-15/P/40 de resistència a compressió 15 N/mm2, consistència plàstica i grandària màxima del granulat 40 mm

Num.	Text	Tipus	[C]	[D]	[E]	[F]	TOTAL	Fórmula
1	MUR A							
2	jardinera		1,000	1,300			1,300	C#*D#*E#*F#
3			1,000	34,150			34,150	C#*D#*E#*F#
4			1,000	2,200			2,200	C#*D#*E#*F#
5								C#*D#*E#*F#
6	MUR B							
7	jardinera		1,000	13,100			13,100	C#*D#*E#*F#
9	MUR C							
10	jardinera lineal mur inferior		1,000	33,350			33,350	C#*D#*E#*F#
11	parterre mur inferior		1,000	5,400			5,400	C#*D#*E#*F#
12			1,000	9,900			9,900	C#*D#*E#*F#
13								C#*D#*E#*F#
14								C#*D#*E#*F#
15								C#*D#*E#*F#
16								C#*D#*E#*F#

TOTAL AMIDAMENT 99,400

EUR

AMIDAMENTS

Data: 19/06/25

Pàg.: 9

- 2 P966-H97L m Vorada recta d'acer galvanitzat, de 10 mm de gruix i 200 mm d'alçària, amb els elements metàl·lics d'ancoratge soldats a la xapa, col·locada sobre base de Formigó d'ús no estructural HNE-15/P/40 de resistència a compressió 15 N/mm², consistència plàstica i grandària màxima del granulat 40 mm

Num.	Text	Tipus	[C]	[D]	[E]	[F]	TOTAL	Fórmula
1	MUR C							
2	limit inferior paviment		1,000	11,100			11,100	C#*D#*E#*F#
TOTAL AMIDAMENT							11,100	

- 3 P966-H97Q m Vorada recta d'acer galvanitzat, de 10 mm de gruix i 350 mm d'alçària, amb els elements metàl·lics d'ancoratge soldats a la xapa, col·locada sobre base de Formigó d'ús no estructural HNE-15/P/40 de resistència a compressió 15 N/mm², consistència plàstica i grandària màxima del granulat 40 mm

Num.	Text	Tipus	[C]	[D]	[E]	[F]	TOTAL	Fórmula
1	MUR C							
2	mur tram superior							
3	límit talús-paviment		1,000	24,100			24,100	C#*D#*E#*F#
TOTAL AMIDAMENT							24,100	

- 4 PB11-NC01 m BARANA 1
Barana modular vegetada de 180x215cm d'acer inoxidable austenític de designació 1.4301 (AISI 304)acabat mate, formada per muntants tubulars de 50x50x5mm ancorada mecànicament al mur, travesser intermig tubular de 50x30x3mm, malla electrosoldada a la part inferior de 18x30 d-5mm i a la part superior malla electrosoldada de 6x20 d-5mm, rematada amb perfil tubulat continu de 45mm de diàmetre. collada a mur amb petines de 100x200mm amb 4 tacs d'expansió

Num.	Text	Tipus	[C]	[D]	[E]	[F]	TOTAL	Fórmula
1	MUR A							
2	tram mur + jardinera		1,000	36,650			36,650	C#*D#*E#*F#
3	MUR B							
4	tram mur + jardinera		1,000	12,550			12,550	C#*D#*E#*F#
5	MUR C							
6	tram mus + jardinera		1,000	32,800			32,800	C#*D#*E#*F#
TOTAL AMIDAMENT							82,000	

- 5 PB11-NC02 m BARANA 2
Barana modular vegetada de 180x215cm d'acer inoxidable austenític de designació 1.4301 (AISI 304)acabat mate, formada per muntants tubulars de 50x50x5mm ancorada mecànicament al mur, travesser intermig tubular de 50x30x3mm, malla electrosoldada de 6x20 d-5mm, rematada amb perfil tubulat continu de 45mm de diàmetre. collada a mur amb petines de 100x200mm amb 4 tacs d'expansió

Num.	Text	Tipus	[C]	[D]	[E]	[F]	TOTAL	Fórmula
1	MUR A							
2	tram escala		1,000	4,950			4,950	C#*D#*E#*F#
3			1,000	5,450			5,450	C#*D#*E#*F#
4	MUR B							
5	tram sobre sauló		1,000	1,800			1,800	C#*D#*E#*F#
6	tram escala		1,000	5,350			5,350	C#*D#*E#*F#
7	MUR C							
8	tram rampa		1,000	3,600			3,600	C#*D#*E#*F#
TOTAL AMIDAMENT							21,150	

AMIDAMENTS

Data: 19/06/25

Pàg.: 10

6	PB1D-52WO	m	BARANA 3					
				Barana amb passamà continu d'acer inoxidable 1.4301 (AISI 304) de 43 mm de diàmetre, acabat polit i brillantat, amb muntants tubulars de 43mm de diàmetre, amb reducció del perfil a la part alta del muntant per accessibilitat. Doble passamà tubular de 43mm, a 72 cm del paviment amb pipeta soldada a cada muntant. Base d'ancoratge amb pletina 100x100x10mm fixada mecanicament a base de formigó amb tacs químics. Inclou daus de fomieigó de 30x30x30cm				

Num.	Text	Tipus	[C]	[D]	[E]	[F]	TOTAL	Fórmula
1	MUR C							
2	barana rampa		1,000	14,100			14,100	C#*D#*E#*F#
3			1,000	10,300			10,300	C#*D#*E#*F#
TOTAL AMIDAMENT							24,400	

Obra 01 PRESSUPOST 25_EP_PL_0970_UR_PLAÇA CATALUN
Capítol 04 JARDINERIA

NUM.	CODI	UA	DESCRIPCIÓ
1	PR3C-IZYD	m2	Formació de capa de 10 cm amb mulch a base de triturats, de restes d'esporga, de 6 a 8 cm de diàmetre i d'1 a 2 cm de gruix, amb tractament herbicida

Num.	Text	Tipus	[C]	[D]	[E]	[F]	TOTAL	Fórmula
1	MUR A							
2	jardinera		1,000	36,300	1,200	0,100	4,356	C#*D#*E#*F#
4	MUR B							
5	jardinera		1,000	12,750	1,000	0,100	1,275	C#*D#*E#*F#
7	MUR C							
8	jardinera		1,000	32,350	1,000	0,100	3,235	C#*D#*E#*F#
TOTAL AMIDAMENT							8,866	

2 PRB0-4I3C m2 Formació de rocalla amb pedra granítica de 100 a 400 kg, amb retroexcavadora mitjana

Num.	Text	Tipus	[C]	[D]	[E]	[F]	TOTAL	Fórmula
1	MUR B							
2	talús superior		1,000	11,000	0,500		5,500	C#*D#*E#*F#
3	terraplè inferior		1,000	9,000	0,500		4,500	C#*D#*E#*F#
TOTAL AMIDAMENT							10,000	

3 PR4FR-93PX u Subministrament de Parthenocissus tricuspidata Robusta en contenidor de 3 l

Num.	Text	Tipus	[C]	[D]	[E]	[F]	TOTAL	Fórmula
1	Parthenocissus tricuspidata Robusta							
2	mur A .36ml --> 7 mòduls.		7,000	1,000			7,000	C#*D#*E#*F#
3	mur B .12ml --> 2 mòduls.		2,000	1,000			2,000	C#*D#*E#*F#
4	mur C .32ml --> 7 mòduls.		6,000	1,000			6,000	C#*D#*E#*F#
TOTAL AMIDAMENT							15,000	

4 PR4J7-95G0 u Subministrament de Trachelospermum jasminoides d'alçada de 175 a 200 cm, en contenidor de 5 l

Num.	Text	Tipus	[C]	[D]	[E]	[F]	TOTAL	Fórmula
1	Trachelospermum jasminoides							

AMIDAMENTS

Data: 19/06/25

Pàg.: 11

2	mur A	.36ml --> 7 mòduls.	7,000	2,000			14,000	C#*D#*E#*F#
3	mur B	.12ml --> 2 mòduls.	2,000	2,000			4,000	C#*D#*E#*F#
4	mur C	.32ml --> 7 mòduls.	6,000	2,000			12,000	C#*D#*E#*F#
5								C#*D#*E#*F#
6								C#*D#*E#*F#
7								C#*D#*E#*F#

TOTAL AMIDAMENT

30,000

5 PR437-8UVL u Subministrament de Grevillea juniperina en contenidor de 3 l

Num.	Text	Tipus	[C]	[D]	[E]	[F]	TOTAL	Fórmula
1	Grevillea juniperina							
2	mur A	.36ml --> 7 mòduls.	7,000	2,000			14,000	C#*D#*E#*F#
3	mur B	.12ml --> 2 mòduls.	2,000	2,000			4,000	C#*D#*E#*F#
4	mur C	.32ml --> 7 mòduls.	7,000	2,000			14,000	C#*D#*E#*F#
6	parterra inferior	.33m2 --> 3 mòduls	3,000	3,000			9,000	C#*D#*E#*F#
7	parterre superior	.72m2 --> 7 mòduls	6,000	3,000			18,000	C#*D#*E#*F#
8								C#*D#*E#*F#

TOTAL AMIDAMENT

59,000

6 PR4JG-952U u Subministrament de Viburnum tinus en contenidor de 5 l

Num.	Text	Tipus	[C]	[D]	[E]	[F]	TOTAL	Fórmula
1	Grevillea juniperina							
2	mur A	.36ml --> 7 mòduls.	7,000	2,000			14,000	C#*D#*E#*F#
3	mur B	.12ml --> 2 mòduls.	2,000	2,000			4,000	C#*D#*E#*F#
4	mur C	.32ml --> 7 mòduls.	6,000	2,000			12,000	C#*D#*E#*F#
6	parterre inferior	.33m2 --> 3 mòduls	3,000	2,000			6,000	C#*D#*E#*F#
7	parterre superior	.72m2 --> 7 mòduls	6,000	2,000			12,000	C#*D#*E#*F#

TOTAL AMIDAMENT

48,000

7 PR4H8-94XP u Subministrament de Salvia microphylla en contenidor de 5 l

Num.	Text	Tipus	[C]	[D]	[E]	[F]	TOTAL	Fórmula
1	Salvia microphylla							
2	mur A	.36ml --> 7 mòduls.	7,000	5,000			35,000	C#*D#*E#*F#
3	mur B	.12ml --> 2 mòduls.	2,000	5,000			10,000	C#*D#*E#*F#
4	mur C	.32ml --> 7 mòduls.	6,000	5,000			30,000	C#*D#*E#*F#

TOTAL AMIDAMENT

75,000

8 PR4H6-94XF u Subministrament de Russelia equisetiformis en contenidor de 3 l

Num.	Text	Tipus	[C]	[D]	[E]	[F]	TOTAL	Fórmula
1	Russelia equisetiformis							
2	mur A	.36ml --> 7 mòduls.	7,000	5,000			35,000	C#*D#*E#*F#
3	mur B	.12ml --> 2 mòduls.	2,000	5,000			10,000	C#*D#*E#*F#
4	mur C	.32ml --> 7 mòduls.	6,000	5,000			30,000	C#*D#*E#*F#

TOTAL AMIDAMENT

75,000

9 PR4EM-94QX u Subministrament de Lotus sp. En contenidor de 3 l

Num.	Text	Tipus	[C]	[D]	[E]	[F]	TOTAL	Fórmula
------	------	-------	-----	-----	-----	-----	-------	---------

AMIDAMENTS

Data: 19/06/25

Pàg.: 12

1	Lotus berthelotii							
2	mur A .36ml --> 7 mòduls.	7,000	5,000			35,000	C#*D#*E#*F#	
3	mur B .12ml --> 2 mòduls.	2,000	5,000			10,000	C#*D#*E#*F#	
4	mur C .32ml --> 7 mòduls.	6,000	5,000			30,000	C#*D#*E#*F#	
6	parterra inferior .33m2 --> 3 mòduls	3,000	5,000			15,000	C#*D#*E#*F#	
7	parterre superior .72m2 --> 7 mòduls	6,000	5,000			30,000	C#*D#*E#*F#	
8							C#*D#*E#*F#	

TOTAL AMIDAMENT 120,000

10 PR4DG-93FS u Subministrament de Gaura lindheimeri en contenidor de 5 l

Num.	Text	Tipus	[C]	[D]	[E]	[F]	TOTAL	Fórmula
1	Gaura lindheimeri siskiyou pink							
2	mur A .36ml --> 7 mòduls.		7,000	3,000			21,000	C#*D#*E#*F#
3	mur B .12ml --> 2 mòduls.		2,000	3,000			6,000	C#*D#*E#*F#
4	mur C .32ml --> 7 mòduls.		6,000	3,000			18,000	C#*D#*E#*F#
6	Gaura lindheimeri							
7	mur A .36ml --> 7 mòduls.		7,000	3,000			21,000	C#*D#*E#*F#
8	mur B .12ml --> 2 mòduls.		2,000	3,000			6,000	C#*D#*E#*F#
9	mur C .32ml --> 7 mòduls.		6,000	3,000			18,000	C#*D#*E#*F#

TOTAL AMIDAMENT 90,000

11 PR490-92OP u Subministrament d'Abelia grandiflora (x) Prostrata d'alçària 30 a 40 cm, en contenidor de 5 l

Num.	Text	Tipus	[C]	[D]	[E]	[F]	TOTAL	Fórmula
1	Abelia grandiflora							
2	parterra inferior .33m2 --> 3 mòduls		3,000	2,000			6,000	C#*D#*E#*F#
3	parterre superior .72m2 --> 7 mòduls		6,000	2,000			12,000	C#*D#*E#*F#

TOTAL AMIDAMENT 18,000

12 PR42C-8UFI u Subministrament d'Elaeagnus ebbingei Limelight d'alçària de 20 a 40 cm, en contenidor de 3 l

Num.	Text	Tipus	[C]	[D]	[E]	[F]	TOTAL	Fórmula
1	Elaeagnus ebbingei Limelight							
2	parterra inferior .33m2 --> 3 mòduls		3,000	2,000			6,000	C#*D#*E#*F#
3	parterre superior .72m2 --> 7 mòduls		6,000	2,000			12,000	C#*D#*E#*F#
4								C#*D#*E#*F#
5								C#*D#*E#*F#

TOTAL AMIDAMENT 18,000

13 PR4GM-940M u Subministrament de Plumbago auriculata en contenidor de 6 l

Num.	Text	Tipus	[C]	[D]	[E]	[F]	TOTAL	Fórmula
1	Plumbago articulata							
2	parterra inferior .33m2 --> 3 mòduls		3,000	2,000			6,000	C#*D#*E#*F#
3	parterre superior .72m2 --> 7 mòduls		6,000	2,000			12,000	C#*D#*E#*F#
4								C#*D#*E#*F#

TOTAL AMIDAMENT 18,000

14 PR4FF-NC03 u Subministrament de Leonotis leonurus Lion Tail/Western star en contenidor de 5 l.

Num.	Text	Tipus	[C]	[D]	[E]	[F]	TOTAL	Fórmula
------	------	-------	-----	-----	-----	-----	-------	---------

AMIDAMENTS

Data: 19/06/25

Pàg.: 13

1	Tunbergia alata							
2	mur A .36ml --> 7 mòduls.	7,000	2,000			14,000	C#*D#*E#*F#	
3	mur B .12ml --> 2 mòduls.	2,000	2,000			4,000	C#*D#*E#*F#	
4	mur C .32ml --> 7 mòduls.	6,000	2,000			12,000	C#*D#*E#*F#	
6	parterra inferior .33m2 --> 3 mòduls	3,000	3,000			9,000	C#*D#*E#*F#	
7	parterre superior .72m2 --> 7 mòduls	6,000	3,000			18,000	C#*D#*E#*F#	
8							C#*D#*E#*F#	

TOTAL AMIDAMENT **57,000**

15 PR4H8-94Y5 u Subministrament de Salvia nemorosa "caradonna" en contenidor de 5 l

Num.	Text	Tipus	[C]	[D]	[E]	[F]	TOTAL	Fórmula
1	Ruelioa brittoniana							
2	mur A .36ml --> 7 mòduls.		7,000	5,000			35,000	C#*D#*E#*F#
3	mur B .12ml --> 2 mòduls.		2,000	5,000			10,000	C#*D#*E#*F#
4	mur C .32ml --> 7 mòduls.		6,000	5,000			30,000	C#*D#*E#*F#

TOTAL AMIDAMENT **75,000**

16 PR4DJ-93HX u Subministrament d'Hebe silver queen en contenidor de 5 l

Num.	Text	Tipus	[C]	[D]	[E]	[F]	TOTAL	Fórmula
1	Hebe silver queen							
2	parterra inferior .33m2 --> 3 mòduls		3,000	4,000			12,000	C#*D#*E#*F#
3	parterre superior .72m2 --> 7 mòduls		6,000	4,000			24,000	C#*D#*E#*F#

TOTAL AMIDAMENT **36,000**

17 PR4FF-NC01 u Subministrament de Tunbergia alata en contenidor de 5 l.

Num.	Text	Tipus	[C]	[D]	[E]	[F]	TOTAL	Fórmula
1	Tunbergia alata							
2	mur A .36ml --> 7 mòduls.		7,000	1,000			7,000	C#*D#*E#*F#
3	mur B .12ml --> 2 mòduls.		2,000	1,000			2,000	C#*D#*E#*F#
4	mur C .32ml --> 7 mòduls.		6,000	1,000			6,000	C#*D#*E#*F#

TOTAL AMIDAMENT **15,000**

18 PR4FF-NC02 u Subministrament de Ruelioa brittoniana en contenidor de 5 l.

Num.	Text	Tipus	[C]	[D]	[E]	[F]	TOTAL	Fórmula
1	Ruelioa brittoniana							
2	mur A .36ml --> 7 mòduls.		7,000	2,000			14,000	C#*D#*E#*F#
3	mur B .12ml --> 2 mòduls.		2,000	2,000			4,000	C#*D#*E#*F#
4	mur C .32ml --> 7 mòduls.		6,000	2,000			12,000	C#*D#*E#*F#
6	parterra inferior .33m2 --> 3 mòduls		3,000	3,000			9,000	C#*D#*E#*F#
7	parterre superior .72m2 --> 7 mòduls		6,000	3,000			18,000	C#*D#*E#*F#

TOTAL AMIDAMENT **57,000**

19 PR61-8ZIC u Plantació de planta enfiladissa en contenidor de 3 a 5 l en obres d'urbanització, excavació de clot de plantació de 40x40x30 cm amb mitjans manuals, en un pendent inferior al 35 %, reblert del clot amb terra de l'excavació i primer reg

Num.	Text	Tipus	[C]	[D]	[E]	[F]	TOTAL	Fórmula
1	plantació							

AMIDAMENTS

Data: 19/06/25

Pàg.: 14

2	15,000	15,000	C#*D#*E#*F#
3	30,000	30,000	C#*D#*E#*F#
4	59,000	59,000	C#*D#*E#*F#
5	48,000	48,000	C#*D#*E#*F#
6	75,000	75,000	C#*D#*E#*F#
7	75,000	75,000	C#*D#*E#*F#
8	120,000	120,000	C#*D#*E#*F#
9	90,000	90,000	C#*D#*E#*F#
10	18,000	18,000	C#*D#*E#*F#
11	18,000	18,000	C#*D#*E#*F#
12	18,000	18,000	C#*D#*E#*F#
13	57,000	57,000	C#*D#*E#*F#
14	75,000	75,000	C#*D#*E#*F#
15	36,000	36,000	C#*D#*E#*F#
16	15,000	15,000	C#*D#*E#*F#
17	57,000	57,000	C#*D#*E#*F#

TOTAL AMIDAMENT

806,000

20 PR4FR-NC01 u Subministrament un 10% adicional de tota la plantació

Num.	Text	Tipus	[C]	[D]	[E]	[F]	TOTAL	Fórmula
1	10% jardineria viver municipal			1,000			1,000	C#*D#*E#*F#

TOTAL AMIDAMENT

1,000

21 PR36-8RVA m3 Terra vegetal de jardineria de categoria baixa, amb una conductivitat elèctrica menor de 3 dS/m, segons NTJ 07A, subministrada a granel i escampada amb retroexcavadora mitjana

Num.	Text	Tipus	[C]	[D]	[E]	[F]	TOTAL	Fórmula
1	MUR A							
2	jardineria		1,000	36,300	1,200	0,600	26,136	C#*D#*E#*F#
3								C#*D#*E#*F#
4								C#*D#*E#*F#
5	jardineria		1,000	12,720	1,000	0,600	7,632	C#*D#*E#*F#
7	MUR C							
8	jardineria		1,000	32,350	1,000	0,600	19,410	C#*D#*E#*F#
9	parterre		0,500	9,900	5,500	0,250	6,806	C#*D#*E#*F#
10	talús superior		0,500	24,000	11,000	0,250	33,000	C#*D#*E#*F#
12	a descomptar plantació		-806,000	0,400	0,400	0,300	-38,688	C#*D#*E#*F#

TOTAL AMIDAMENT

54,296

Obra 01 PRESSUPOST 25_EP_PL_0970_UR_PLAÇA CATALUN
Capítol 05 MOBILIARI URBÀ

NUM.	CODI	UA	DESCRIPCIÓ
1	PQ18-NC04	u	BANC Banc de perfils de plàstic reciclat amb respatllet, suports i recolzabraços fabricats amb polimers injectats a alta pressió, de mide 1800x810x650mm, col·locat amb fixacions mecàniques. banc motel Citizen Eco de la casa Benito o similar. cargols d'acer inox, ancorat sobre superfície preperada amb tacs d'expansió M10

Num.	Text	Tipus	[C]	[D]	[E]	[F]	TOTAL	Fórmula
1	MUR C							
2	inferior mur		1,000	3,000	0,000		0,000	C#*D#*E#*F#

AMIDAMENTS

Data: 19/06/25

Pàg.: 15

TOTAL AMIDAMENT 0,000

- 2 PQ18-NC05 u CADIRA
Cadira de perfils de plàstic reciclat amb respallter, suports i recolzabraços fabricats amb polimers injectats a alta pressió, de mides 700x810x650mm, col·locat amb fixacions mecàniques. cadira model Citizen Eco de la casa Benito o similar. cargols d'acer inox, ancorat sobre superfície preperada amb tacs d'expansió M10

Num.	Text	Tipus	[C]	[D]	[E]	[F]	TOTAL	Fórmula
1	MUR C							
2	inferior mur		1,000	7,000	0,000		0,000	C#*D#*E#*F#

TOTAL AMIDAMENT 0,000

- 3 PQ1R-HBS9 u Neteja i pintat, a cares vistes (frontals i laterals), fins a 2 m de llargària, de banc tipus de llistons de fusta, a l'esmalt sintètic, amb dues capes d'esmalt d'acabat

Num.	Text	Tipus	[C]	[D]	[E]	[F]	TOTAL	Fórmula
1	bancs antics			8,000			8,000	C#*D#*E#*F#

TOTAL AMIDAMENT 8,000

- 4 PQ1Y-JK0G u Col·locació de banc de fusta, resines o metàl·lic de 70 a 200 cm de llargària, amb fixacions mecàniques, en Entorn urbà sense dificultat de mobilitat, en voreres > 3 i <= 5 m d'amplària o calçada/plataforma única > 7 i <= 12 m d'amplària, sense afectació per serveis o elements de mobiliari urbà, en Actuacions de més de 5 1 u

Num.	Text	Tipus	[C]	[D]	[E]	[F]	TOTAL	Fórmula
1	reposició bancs			14,000			14,000	C#*D#*E#*F#

TOTAL AMIDAMENT 14,000

- 5 PQ23-H84O u Paperera trabucable d'eix de gir horitzontal de 60 l, 37,5 cm de diàmetre, circular de planxa perforada d'acer de gruix 2 mm amb acabat imprimació epoxi+ pintura polièster, i suports de tub de 40 mm, col·locada ancorada amb dau utilitzant martell trencador manual

Num.	Text	Tipus	[C]	[D]	[E]	[F]	TOTAL	Fórmula
1	MUR A							
2	inferior mur			1,000			1,000	C#*D#*E#*F#
3								C#*D#*E#*F#
4	MUR B							C#*D#*E#*F#
5	part superior rampa			1,000			1,000	C#*D#*E#*F#
6	inferior mur			1,000			1,000	C#*D#*E#*F#
7								C#*D#*E#*F#
8								C#*D#*E#*F#

TOTAL AMIDAMENT 3,000

Obra 01 PRESSUPOST 25_EP_PL_0970_UR_PLAÇA CATALUN
Capítol 06 ENLLUMENAT

NUM.	CODI	UA	DESCRIPCIÓ
1	JZ31UJ20	PA	DESPLAÇAMENT PUNT LLUM Trasllat punt de llum existent fins a 5m, inclou torpedes d'empalmament, nou cablejat, retorn i muntatge en un nou emplaçament amb inversió de projectors. Es fixarà mecànicament amb platines d'ancoratge amb pern roscats, sobre base de fonament Inclou muntant amb tub 6RN-90mm.

Num.	Text	Tipus	[C]	[D]	[E]	[F]	TOTAL	Fórmula
------	------	-------	-----	-----	-----	-----	-------	---------

EUR

AMIDAMENTS

Data: 19/06/25

Pàg.: 16

1	llums	1,000		1,000	C#*D#*E#*F#
---	-------	-------	--	-------	-------------

TOTAL AMIDAMENT		1,000	
------------------------	--	--------------	--

2	JZ31NC01	PA	OBRA CIVIL	. Base fonamentació de 80x80x1000 . Pericó de registre al punt on hi ha l'actual punt de llum de 40x40, d'obra de ceràmica i tapa de fosa . Passatubs 90mm
---	----------	----	------------	--

de 80x80x100m. Inclou pericó de registre i tapa de 40x40cm i muntant amb tub 6RN-90mm.

Num.	Text	Tipus	[C]	[D]	[E]	[F]	TOTAL	Fórmula
1	llums		1,000				1,000	C#*D#*E#*F#
TOTAL AMIDAMENT							1,000	

Obra	01	PRESSUPOST 25_EP_PL_0970_UR_PLAÇA CATALUN
Capítol	07	INSTAL·LACIÓ DE REG

NUM.	CODI	UA	DESCRIPCIÓ
1	PDK2-VL6V	u	Pericó de registre de fàbrica de maó de 60x60x100 cm, per a instal·lacions de serveis, amb parets de 15 cm de gruix de maó calat de 290x140x100 mm, arrebossada i lliscada interiorment amb morter de ciment amb una proporció en volum 1:8, sobre solera de maó calat de 100 mm de gruix i reblert lateral amb terra de la mateixa excavació

Num.	Text	Tipus	[C]	[D]	[E]	[F]	TOTAL	Fórmula
1	Arqueta reg - conexió xarxa existent			1,000			1,000	C#*D#*E#*F#
TOTAL AMIDAMENT							1,000	

2	PDK2-Z9T0	u	Pericó de registre de fàbrica de maó de 80x80x110 cm, per a instal·lacions de serveis, amb parets de 15 cm de gruix de maó calat de 290x140x100 mm, arrebossada i lliscada interiorment amb morter mixt amb una proporció en volum 1:2:10, sobre solera de grava de 50 cm de gruix i reblert lateral amb terra de la mateixa excavació
---	-----------	---	--

Num.	Text	Tipus	[C]	[D]	[E]	[F]	TOTAL	Fórmula
1	arqueta comptador			1,000			1,000	C#*D#*E#*F#
2	arqueta picatge			1,000			1,000	C#*D#*E#*F#
TOTAL AMIDAMENT							2,000	

3	PJS5-HA2S	u	Boca de reg amb cos de fosa, rosca d'entrada d'1"1/2 i ràcord de connexió tipus Barcelona de 45 mm de diàmetre, pericó i tapa de fosa, vàlvula de tancament amb junt EPDM i amb petit material metàl·lic per a connexió amb la canonada, instal·lada
---	-----------	---	--

Num.	Text	Tipus	[C]	[D]	[E]	[F]	TOTAL	Fórmula
1	boques de reg			3,000			3,000	C#*D#*E#*F#
TOTAL AMIDAMENT							3,000	

4	PJS6-12FTU	m	Canonada de Tub per a reg per degoteig de 17 mm de diàmetre, amb degoters autocompensats integrats cada 50 cm, amb mecanisme antisucció i protector antiarrels, instal·lada soterrada 10 cm, amb l'obertura i el tancament de la rasa inclosos
---	------------	---	--

Num.	Text	Tipus	[C]	[D]	[E]	[F]	TOTAL	Fórmula
1	Tech-line							
2	circuit A		1,000	120,000			120,000	C#*D#*E#*F#
3	circuit B		1,000	145,000			145,000	C#*D#*E#*F#

EUR

AMIDAMENTS

Data: 19/06/25

Pàg.: 17

4 circuit C 1,000 105,000 105,000 C#*D#*E#*F#

TOTAL AMIDAMENT **370,000**

5 PFB4-DW48 m Tub de polietilè de designació PE 40, de 40 mm de diàmetre nominal, de 10 bar de pressió nominal, sèrie SDR 7,4, UNE-EN 12201-2, connectat a pressió, amb grau de dificultat mig, utilitzant accessoris de plàstic, i col·locat al fons de la rasa

Num.	Text	Tipus	[C]	[D]	[E]	[F]	TOTAL	Fórmula
1	arqueta - clu pas circuit A		1,000	15,000			15,000	C#*D#*E#*F#
2	arqueta - clau pas circuit B		1,000	20,000			20,000	C#*D#*E#*F#
3	arqueta - clau pas circuit C		1,000	60,000			60,000	C#*D#*E#*F#

TOTAL AMIDAMENT **95,000**

6 PFB4-DW4A m Tub de polietilè de designació PE 40, de 50 mm de diàmetre nominal, de 10 bar de pressió nominal, sèrie SDR 7,4, UNE-EN 12201-2, connectat a pressió, amb grau de dificultat mig, utilitzant accessoris de plàstic, i col·locat al fons de la rasa

Num.	Text	Tipus	[C]	[D]	[E]	[F]	TOTAL	Fórmula
1	arqueta connexió xarxa existent - arqueta		1,000	60,000			60,000	C#*D#*E#*F#

TOTAL AMIDAMENT **60,000**

7 PD34-B296 u Pericó prefabricat de PVC de 300x300x300 mm, registrable, amb tapa cega de PVC reforçada, col·locat

Num.	Text	Tipus	[C]	[D]	[E]	[F]	TOTAL	Fórmula
1	arquetes clau de pas circuit A,B,C			3,000			3,000	C#*D#*E#*F#

TOTAL AMIDAMENT **3,000**

8 PN38-HII3 u Vàlvula de bola manual amb rosca, de dues peces amb pas total, de llautó, de diàmetre nominal 1, de 25 bar de PN i preu alt, muntada en pericó de canalització soterrada Criteri d'amidament: Unitat de quantitat instal·lada, mesurada segons les especificacions de la DT.

Num.	Text	Tipus	[C]	[D]	[E]	[F]	TOTAL	Fórmula
1	boca de reg			1,000			1,000	C#*D#*E#*F#
2	circuits A,B,C			3,000			3,000	C#*D#*E#*F#

TOTAL AMIDAMENT **4,000**

9 FJSAA080-AM u Repetidor per programador de reg REP006B8P-REPETIDOR, Sampla Infinite o similar

Num.	Text	Tipus	[C]	[D]	[E]	[F]	TOTAL	Fórmula
1				1,000			1,000	C#*D#*E#*F#

TOTAL AMIDAMENT **1,000**

10 FJDSA32E1-AM u Programador elèctric de reg SBP 9V-, 4 EST. Sampla infinite o similar

Num.	Text	Tipus	[C]	[D]	[E]	[F]	TOTAL	Fórmula
1			1,000				1,000	C#*D#*E#*F#

TOTAL AMIDAMENT **1,000**

11 PJSE-6UBW u Electrovàlvula per a instal·lació de reg, de 2" de diàmetre, de material plàstic, amb solenoide de 9 V, per a una pressió màxima de 10 bar, amb regulador de cabal, connectada a les xarxes elèctrica i d'aigua amb connectors estancs

EUR

AMIDAMENTS

Data: 19/06/25

Pàg.: 18

Num.	Text	Tipus	[C]	[D]	[E]	[F]	TOTAL	Fórmula
1				4,000			4,000	C#*D#*E#*F#
TOTAL AMIDAMENT							4,000	

12 PDK1-DX9Z u Bastiment i tapa per a pericó de serveis de fosa grisa de 620x620x50 mm i de 52 kg de pes, col·locada amb morter per a ram de paleta

Num.	Text	Tipus	[C]	[D]	[E]	[F]	TOTAL	Fórmula
1	Arqueta reg - conexió xarxa existent			1,000			1,000	C#*D#*E#*F#
2	arqueta bateria de reg			3,000			3,000	C#*D#*E#*F#
TOTAL AMIDAMENT							4,000	

Obra 01 PRESSUPOST 25_EP_PL_0970_UR_PLAÇA CATALUN
 Capítol 08 GESTIÓ DE RESIDUS

NUM.	CODI	UA	DESCRIPCIÓ
1	F2RA7LZZ	m3	GESTIÓ DE RESIDUS Deposició controlada en dipòsit autoritzat inclòs el cànon sobre la deposició controlada dels residus de la construcció, de terra inerts procedents d'excavació.

Num.	Text	Tipus	[C]	[D]	[E]	[F]	TOTAL	Fórmula
1	de l'estudi de gestió de residus					271,500	271,500	C#*D#*E#*F#
TOTAL AMIDAMENT							271,500	

2 P2R5-DT1A m3 Transport de residus a instal·lació autoritzada de gestió de residus, amb camió de 7 t i temps d'espera per a la càrrega a màquina, amb un recorregut de més de 10 i fins a 15 km

Num.	Text	Tipus	[C]	[D]	[E]	[F]	TOTAL	Fórmula
1	transport terres			160,000			160,000	C#*D#*E#*F#
TOTAL AMIDAMENT							160,000	

Obra 01 PRESSUPOST 25_EP_PL_0970_UR_PLAÇA CATALUN
 Capítol 09 SEGURETAT I SALUT

NUM.	CODI	UA	DESCRIPCIÓ
1	XPA9C2SS	pa	Partida alçada de cobrament íntegre per la Seguretat i Salut a l'obra, proteccions i desviaments de trànsit.

Num.	Text	Tipus	[C]	[D]	[E]	[F]	TOTAL	Fórmula
1				1,000			1,000	C#*D#*E#*F#
TOTAL AMIDAMENT							1,000	

PP PRESSUPOST

PRESSUPOST

Data: 19/06/25

Pàg.: 1

Obra	01	Pressupost 25_EP_PL_0970_UR_PLAÇA CATALUN
Capítol	01	TREBALLS PREVIS, ENDERROCS I MOVIMENT DE TERRES
Títol 3	01	ENDERROCS

NUM.	CODI	UA	DESCRIPCIÓ	PREU	AMIDAMENT	IMPORT
1	P214E-NC01	m	DESMUNTATGE BARANA Desmuntatge de barana metàl·lica formada per muntants tubulars, plafons de planxa perforada i passamà superior, amb mitjans manuals i càrrega de runa sobre camió o contenidor. Inclou pp desmuntatge base de planxa metàl·lica (P - 11)	9,17	135,750	1.244,83
2	P2142-NC01	m2	ARRENCADA APLACAT PEDRA Arrencada d'aplatat de pedra natural en parament vertical, amb mitjans manuals i càrrega manual de runa sobre camió o contenidor (P - 8)	9,97	141,193	1.407,69
3	P21Z1-52V0	m2	REPICAR MUR Repicat de 4 cm de gruix mitjà per a la regularització de superfícies de formigó en paraments verticals amb compressor i càrrega mecànica de runa sobre camió o contenidor (P - 18)	11,41	141,193	1.611,01
4	P214N-52TT	m3	ENDERROC LLOSA FORMIGÓ Enderroc d'estructures de formigó armat, amb mitjans mecànics i càrrega manual i mecànica de runa sobre camió o contenidor (P - 12)	58,70	42,000	2.465,40
5	P214R-8GWZ	m2	ENDERROC MUR Enderroc de paret de maó calat de 15 cm de gruix, amb retroexcavadora mitjana i càrrega mecànica i manual de runes sobre camió (P - 15)	2,36	42,000	99,12
6	P214P-117K2	m3	ENDERROC FONAMENT Enderroc de fonament corregut de formigó armat, amb martell trencador muntat sobre retroexcavadora i càrrega mecànica de runa sobre camió (P - 13)	92,17	10,080	929,07
7	P2143-4RQT	m2	ENDERROC SOLERA FORMIGÓ Enderroc de solera de formigó lleugerament armat, de fins a 15 cm de gruix, amb compressor i càrrega manual de runa sobre camió o contenidor (P - 9)	12,97	45,000	583,65
8	P214P-117SK	m3	ENDERROC MURS FORMIGÓ Enderroc de mur de contenció de formigó armat, amb martell trencador muntat sobre retroexcavadora i càrrega mecànica de runa sobre camió (P - 14)	88,23	21,806	1.923,94
9	P21Q2-8GXR	u	RETIRADA BANCOS Retirada de banc de fusta convencional de fins a 2,5 m de llargària, enderroc de daus de formigó, i càrrega manual i mecànica de l'equipament i la runa sobre camió o contenidor (P - 17)	14,46	15,000	216,90
10	P21Q2-8GXP	u	RETIRADA PAPERERA Retirada de paperera ancorada al terra, enderroc de daus de formigó, i càrrega manual i mecànica de l'equipament i la runa sobre camió o contenidor (P - 16)	5,24	4,000	20,96
11	P2145-NC01	m	DESMUNTATGE LÍMIT PETANCA Arrencada de tauló de fusta, amb mitjans manuals i càrrega manual sobre camió o contenidor (P - 10)	2,49	17,200	42,83
12	P2142-4RN4	m	DESMUNTATGE CORONAMENT Arrencada de coronament de pedra artificial, de fins a 30 cm d'amplària, amb mitjans manuals i càrrega manual de runa sobre camió o contenidor (P - 7)	6,23	18,000	112,14

TOTAL	Títol 3	01.01.01	10.657,54
--------------	----------------	-----------------	------------------

Obra	01	Pressupost 25_EP_PL_0970_UR_PLAÇA CATALUN
Capítol	01	TREBALLS PREVIS, ENDERROCS I MOVIMENT DE TERRES
Títol 3	02	MOVIMENT DE TERRES

PRESSUPOST

Data: 19/06/25

Pàg.: 2

NUM. CODI	UA	DESCRIPCIÓ	PREU	AMIDAMENT	IMPORT
1 P221C-DZ18	m3	RASES VORADA/JARDINERA/REG Excavació de rasa de fins a 2 m d'amplària i fins a 2 m de fondària, en terreny fluix, amb pala excavadora i càrrega mecànica del material excavat (P - 20)	10,45	112,603	1.176,70
2 P936-I9I2	m3	APORTACIÓ TERRES - REGULACIÓ ENDERROCS Base de sauló, amb estesa i piconatge del material al 95 % del PM, en Entorn urbà amb dificultat de mobilitat, en voreres > 3 i <= 5 m d'amplària o calçada/plataforma única > 7 i <= 12 m d'amplària, sense afectació per serveis o elements de mobiliari urbà, en Actuacions de 0.2 a 2 1 m3 (P - 29)	44,47	34,750	1.545,33
3 P2214-AYNT	m3	EXCAVACIÓ CAIXA PAVIMENT RAMPA Excavació per a caixa de paviment en terreny fluix (SPT <20), realitzada amb pala excavadora i càrrega directa sobre camió (P - 19)	5,65	48,575	274,45
TOTAL	Títol 3	01.01.02			2.996,48

Obra	01	Pressupost 25_EP_PL_0970_UR_PLAÇA CATALUN
Capítol	02	SISTEMES D'ENVOLVENT
Títol 3	01	REVESTIMENTS

NUM. CODI	UA	DESCRIPCIÓ	PREU	AMIDAMENT	IMPORT
1 P811-H7RD	m2	Arrebossat reglejat sobre parament vertical, a 3,00 m d'alçària, com a màxim, amb morter de calç 1:4, elaborat a l'obra remolinat (P - 25)	28,83	138,248	3.985,69
2 P8J2-C57E	m	Coronament de paret amb peça de formigó prefabricat, de 30 a 40 cm d'amplària, de secció en "U", de color estàndard, col·locada amb morter ciment 1:8 (P - 27)	32,50	120,900	3.929,25
3 P89H-4V7I	m2	Pintat de parament vertical exterior de ciment, amb pintura a la calç amb acabat llis, amb dues capes d'acabat (P - 26)	3,76	141,553	532,24
TOTAL	Títol 3	01.02.01			8.447,18

Obra	01	Pressupost 25_EP_PL_0970_UR_PLAÇA CATALUN
Capítol	02	SISTEMES D'ENVOLVENT
Títol 3	02	PAVIMENTS

NUM. CODI	UA	DESCRIPCIÓ	PREU	AMIDAMENT	IMPORT
1 P2259-548K	m2	Repàs i piconatge de caixa de paviment, amb una compactació del 98% del PM (P - 22)	1,96	97,150	190,41
2 P2251-5488	m3	Estesa de granulats de material reciclat de formigons en tongades de 25 cm, com a màxim (P - 21)	28,58	31,665	904,99
3 P924-NC01	m3	ULL DE PERDIU Subbase de Grava de granulat reciclat de formigó de 40 a 70 mm, amb estesa i piconatge del material (P - 28)	60,04	4,858	291,67
4 P9GF-NC02	m2	PAVIMENT DRENANT Paviment drenant amb llamborda porosa permeable de 20x20x8cm de gruix, amb una capacitat drenant de 6372 mm/h. Col·locat sobre llit de grava, acaba a junta oberta reomplerta amb sorra 0/2 mm. de color gris, model Acqua Pave de la casa Breinco o similar. Inclòs reglejat final (P - 33)	37,92	97,150	3.683,93
5 P035-01VE	u	Assaig de piconatge pel mètode del Proctor modificat d'una mostra de sòl, segons la norma UNE 103501 (P - 6)	76,64	1,000	76,64
6 P7B1-6Q5U	m2	Geotèxtil format per feltre de polièster no teixit lligat mecànicament de 200 a 250 g/m2, col·locat sense adherir (P - 24)	3,77	12,000	45,24

EUR

PRESSUPOST

Data: 19/06/25

Pàg.: 3

TOTAL	Títol 3	01.02.02	5.192,88
--------------	----------------	-----------------	-----------------

Obra	01	Pressupost 25_EP_PL_0970_UR_PLAÇA CATALUN
Capítol	02	SISTEMES D'ENVOLVENT
Títol 3	03	SERRALLERIA

NUM.	CODI	UA	DESCRIPCIÓ	PREU	AMIDAMENT	IMPORT
1	P966-NC02	m	Vorada recta d'acer galvanitzat, de 10 mm de gruix i 110 mm d'alçària, amb els elements metàl·lics d'ancoratge soldats a la xapa, col·locada sobre base de Formigó d'ús no estructural HNE-15/P/40 de resistència a compressió 15 N/mm ² , consistència plàstica i grandària màxima del granulat 40 mm (P - 32)	38,12	99,400	3.789,13
2	P966-H97L	m	Vorada recta d'acer galvanitzat, de 10 mm de gruix i 200 mm d'alçària, amb els elements metàl·lics d'ancoratge soldats a la xapa, col·locada sobre base de Formigó d'ús no estructural HNE-15/P/40 de resistència a compressió 15 N/mm ² , consistència plàstica i grandària màxima del granulat 40 mm (P - 30)	45,48	11,100	504,83
3	P966-H97Q	m	Vorada recta d'acer galvanitzat, de 10 mm de gruix i 350 mm d'alçària, amb els elements metàl·lics d'ancoratge soldats a la xapa, col·locada sobre base de Formigó d'ús no estructural HNE-15/P/40 de resistència a compressió 15 N/mm ² , consistència plàstica i grandària màxima del granulat 40 mm (P - 31)	69,77	24,100	1.681,46
4	PB11-NC01	m	BARANA 1 Barana modular vegetada de 180x215cm d'acer inoxidable austenític de designació 1.4301 (AISI 304)acabat mate, formada per muntants tubulars de 50x50x5mm ancorada mecànicament al mur, travesser intermig tubular de 50x30x3mm, malla electrosoldada a la part inferior de 18x30 d-5mm i a la part superior malla electrosoldada de 6x20 d-5mm, rematada amb perfil tubulat continu de 45mm de diàmetre. collada a mur amb petines de 100x200mm amb 4 tacs d'expansió (P - 34)	168,00	82,000	13.776,00
5	PB11-NC02	m	BARANA 2 Barana modular vegetada de 180x215cm d'acer inoxidable austenític de designació 1.4301 (AISI 304)acabat mate, formada per muntants tubulars de 50x50x5mm ancorada mecànicament al mur, travesser intermig tubular de 50x30x3mm, malla electrosoldada de 6x20 d-5mm, rematada amb perfil tubulat continu de 45mm de diàmetre. collada a mur amb petines de 100x200mm amb 4 tacs d'expansió (P - 35)	128,00	21,150	2.707,20
6	PB1D-52WO	m	BARANA 3 Barana amb passamà continu d'acer inoxidable 1.4301 (AISI 304) de 43 mm de diàmetre, acabat polit i brillantat, amb muntants tubulars de 43mm de diàmetre, amb reducció del perfil a la part alta del muntant per accessibilitat. Doble passamà tubular de 43mm, a 72 cm del paviment amb pipeta soldada a cada muntant. Base d'ancoratge amb pletina 100x100x10mm fixada mecànicament a base de formigó amb tacs químics. Inclou daus de fomieç de 30x30x30cm (P - 36)	100,21	24,400	2.445,12

TOTAL	Títol 3	01.02.03	24.903,74
--------------	----------------	-----------------	------------------

Obra	01	Pressupost 25_EP_PL_0970_UR_PLAÇA CATALUN
Capítol	04	JARDINERIA

PRESSUPOST

Data: 19/06/25

Pàg.: 4

NUM. CODI	UA	DESCRIPCIÓ	PREU	AMIDAMENT	IMPORT	
1	PR3C-IZYD	m2	Formació de capa de 10 cm amb mulch a base de triturats, de restes d'esporga, de 6 a 8 cm de diàmetre i d'1 a 2 cm de gruix, amb tractament herbicida (P - 53)	39,82	8,866	353,04
2	PRB0-4I3C	m2	Formació de rocalla amb pedra granítica de 100 a 400 kg, amb retroexcavadora mitjana (P - 72)	145,85	10,000	1.458,50
3	PR4FR-93PX	u	Subministrament de Parthenocissus tricuspidata Robusta en contenidor de 3 l (P - 63)	11,21	15,000	168,15
4	PR4J7-95G0	u	Subministrament de Trachelospermum jasminoides d'alçària de 175 a 200 cm, en contenidor de 5 l (P - 69)	25,23	30,000	756,90
5	PR437-8UVL	u	Subministrament de Grevillea juniperina en contenidor de 3 l (P - 55)	7,54	59,000	444,86
6	PR4JG-952U	u	Subministrament de Viburnum tinus en contenidor de 5 l (P - 70)	7,90	48,000	379,20
7	PR4H8-94XP	u	Subministrament de Salvia microphylla en contenidor de 5 l (P - 67)	6,37	75,000	477,75
8	PR4H6-94XF	u	Subministrament de Russelia equisetiformis en contenidor de 3 l (P - 66)	4,82	75,000	361,50
9	PR4EM-94QX	u	Subministrament de Lotus sp. En contenidor de 3 l (P - 59)	5,34	120,000	640,80
10	PR4DG-93FS	u	Subministrament de Gaura lindheimeri en contenidor de 5 l (P - 57)	6,20	90,000	558,00
11	PR490-92OP	u	Subministrament d'Abelia grandiflora (x) Prostrata d'alçària 30 a 40 cm, en contenidor de 5 l (P - 56)	8,98	18,000	161,64
12	PR42C-8UFI	u	Subministrament d'Elaeagnus ebbingei Limelight d'alçària de 20 a 40 cm, en contenidor de 3 l (P - 54)	6,65	18,000	119,70
13	PR4GM-940M	u	Subministrament de Plumbago auriculata en contenidor de 6 l (P - 65)	8,45	18,000	152,10
14	PR4FF-NC03	u	Subministrament de Leonotis leonurus Lion Tail/Western star en contenidor de 5 l. (P - 62)	7,11	57,000	405,27
15	PR4H8-94Y5	u	Subministrament de Salvia nemorosa "caradonna" en contenidor de 5 l (P - 68)	6,37	75,000	477,75
16	PR4DJ-93HX	u	Subministrament d'Hebe silver queen en contenidor de 5 l (P - 58)	6,11	36,000	219,96
17	PR4FF-NC01	u	Subministrament de Tunbergia alata en contenidor de 5 l. (P - 60)	7,11	15,000	106,65
18	PR4FF-NC02	u	Subministrament de Ruelioa brittoniana en contenidor de 5 l. (P - 61)	7,11	57,000	405,27
19	PR61-8ZIC	u	Plantació de planta enfiladissa en contenidor de 3 a 5 l en obres d'urbanització, excavació de clot de plantació de 40x40x30 cm amb mitjans manuals, en un pendent inferior al 35 %, reblert del clot amb terra de l'excavació i primer reg (P - 71)	8,62	806,000	6.947,72
20	PR4FR-NC01	u	Subministrament un 10% adicional de tota la plantació (P - 64)	500,03	1,000	500,03
21	PR36-8RVA	m3	Terra vegetal de jardineria de categoria baixa, amb una conductivitat elèctrica menor de 3 dS/m, segons NTJ 07A, subministrada a granel i escampada amb retroexcavadora mitjana (P - 52)	31,05	54,296	1.685,89

TOTAL Capítol 01.04 16.780,88

Obra 01 Pressupost 25_EP_PL_0970_UR_PLAÇA CATALUN
Capítol 05 MOBILIARI URBÀ

NUM. CODI	UA	DESCRIPCIÓ	PREU	AMIDAMENT	IMPORT	
1	PQ18-NC04	u	BANC Banc de perfils de plàstic reciclat amb respalller, suports i recolzabraços fabricats amb polimers injectats a alta pressió, de mides 1800x810x650mm, col·locat amb fixacions mecàniques. banc motel Citizen Eco de la casa Benito o similar. cargols d'acer inox, ancorat sobre superfície preparada amb tacs d'expansió M10 (P - 47)	485,32	0,000	0,00
2	PQ18-NC05	u	CADIRA Cadira de perfils de plàstic reciclat amb respalller, suports i recolzabraços fabricats amb polimers injectats a alta pressió, de mides 700x810x650mm, col·locat amb fixacions mecàniques. cadira model Citizen Eco de la casa Benito o similar. cargols d'acer inox, ancorat	439,72	0,000	0,00

EUR

PRESSUPOST

Data: 19/06/25

Pàg.: 5

3	PQ1R-HBS9	u	sobre superfície preparada amb tacs d'expansió M10 (P - 48) Neteja i pintat, a cares vistes (frontals i laterals), fins a 2 m de llargària, de banc tipus de llistons de fusta, a l'esmalt sintètic, amb dues capes d'esmalt d'acabat (P - 49)	141,89	8,000	1.135,12
4	PQ1Y-JK0G	u	Col·locació de banc de fusta, resines o metàl·lic de 70 a 200 cm de llargària, amb fixacions mecàniques, en Entorn urbà sense dificultat de mobilitat, en voreres > 3 i <= 5 m d'amplària o calçada/plataforma única > 7 i <= 12 m d'amplària, sense afectació per serveis o elements de mobiliari urbà, en Actuacions de més de 5 1 u (P - 50)	113,36	14,000	1.587,04
5	PQ23-H84O	u	Paperera trabucable d'eix de gir horitzontal de 60 l, 37,5 cm de diàmetre, circular de planxa perforada d'acer de gruix 2 mm amb acabat imprimació epoxi+pintura polièster, i suports de tub de 40 mm, col·locada ancorada amb dau utilitzant martell trencador manual (P - 51)	145,45	3,000	436,35
TOTAL Capítol			01.05			3.158,51

Obra	01	Pressupost 25_EP_PL_0970_UR_PLAÇA CATALUN
Capítol	06	ENLLUMENAT

NUM. CODI	UA	DESCRIPCIÓ	PREU	AMIDAMENT	IMPORT	
1	JZ31UJ20	PA	DESPLAÇAMENT PUNT LLUM Trasllat punt de llum existent fins a 5m, inclou torpedes d'empalmament, nou cablejat, retorn i muntatge en un nou emplaçament amb inversió de projectors. Es fixarà mecànicament amb platines d'ancoratge amb pern roscats, sobre base de fonament Inclou muntant amb tub 6RN-90mm. (P - 5)	700,00	1,000	700,00
2	JZ31NC01	PA	OBRA CIVIL . Base fonamentació de 80x80x1000 . Pericó de registre al punt on hi ha l'actual punt de llum de 40x40, d'obra de ceràmica i tapa de fosa . Passatubs 90mm de 80x80x100m. Inclou pericó de registre i tapa de 40x40cm i muntant amb tub 6RN-90mm. (P - 4)	516,25	1,000	516,25
TOTAL Capítol			01.06		1.216,25	

Obra	01	Pressupost 25_EP_PL_0970_UR_PLAÇA CATALUN
Capítol	07	INSTALLACIÓ DE REG

NUM. CODI	UA	DESCRIPCIÓ	PREU	AMIDAMENT	IMPORT	
1	PDK2-VL6V	u	Pericó de registre de fàbrica de maó de 60x60x100 cm, per a instal·lacions de serveis, amb parets de 15 cm de gruix de maó calat de 290x140x100 mm, arrebossada i lliscada interiorment amb morter de ciment amb una proporció en volum 1:8, sobre solera de maó calat de 100 mm de gruix i reblert lateral amb terra de la mateixa excavació (P - 39)	218,47	1,000	218,47
2	PDK2-Z9T0	u	Pericó de registre de fàbrica de maó de 80x80x110 cm, per a instal·lacions de serveis, amb parets de 15 cm de gruix de maó calat de 290x140x100 mm, arrebossada i lliscada interiorment amb morter mixt amb una proporció en volum 1:2:10, sobre solera de grava de 50 cm de gruix i reblert lateral amb terra de la mateixa excavació (P - 40)	230,09	2,000	460,18
3	PJS5-HA2S	u	Boca de reg amb cos de fosa, rosca d'entrada d'1"1/2 i ràcord de connexió tipus Barcelona de 45 mm de diàmetre, pericó i tapa de fosa, vàlvula de tancament amb junt EPDM i amb petit material metàl·lic per a connexió amb la canonada, instal·lada (P - 43)	255,50	3,000	766,50

PRESSUPOST

Data: 19/06/25

Pàg.: 6

4	PJS6-12FTU	m	Canonada de Tub per a reg per degoteig de 17 mm de diàmetre, amb degoters autocompensats integrats cada 50 cm, amb mecanisme antisucció i protector antiarrels, instal·lada soterrada 10 cm, amb l'obertura i el tancament de la rasa inclosos (P - 44)	3,75	370,000	1.387,50
5	PFB4-DW48	m	Tub de polietilè de designació PE 40, de 40 mm de diàmetre nominal, de 10 bar de pressió nominal, sèrie SDR 7,4, UNE-EN 12201-2, connectat a pressió, amb grau de dificultat mig, utilitzant accessoris de plàstic, i col·locat al fons de la rasa (P - 41)	9,17	95,000	871,15
6	PFB4-DW4A	m	Tub de polietilè de designació PE 40, de 50 mm de diàmetre nominal, de 10 bar de pressió nominal, sèrie SDR 7,4, UNE-EN 12201-2, connectat a pressió, amb grau de dificultat mig, utilitzant accessoris de plàstic, i col·locat al fons de la rasa (P - 42)	11,96	60,000	717,60
7	PD34-B296	u	Pericó prefabricat de PVC de 300x300x300 mm, registrable, amb tapa cega de PVC reforçada, col·locat (P - 37)	38,46	3,000	115,38
8	PN38-HII3	u	Vàlvula de bola manual amb rosca, de dues peces amb pas total, de llautó, de diàmetre nominal 1, de 25 bar de PN i preu alt, muntada en pericó de canalització soterrada Criteri d'amidament: Unitat de quantitat instal·lada, mesurada segons les especificacions de la DT. (P - 46)	26,64	4,000	106,56
9	FJSAA080-AM	u	Repetidor per programador de reg REP006B8P-REPETIDOR, Samcla Infinita o similar (P - 3)	438,66	1,000	438,66
10	FJDSA32E1-AM	u	Programador elèctric de reg SBP 9V-, 4 EST. Samcla infinite o similar (P - 2)	517,04	1,000	517,04
11	PJSE-6UBW	u	Electrovàlvula per a instal·lació de reg, de 2'' de diàmetre, de material plàstic, amb solenoide de 9 V, per a una pressió màxima de 10 bar, amb regulador de cabal, connectada a les xarxes elèctrica i d'aigua amb connectors estancs (P - 45)	163,63	4,000	654,52
12	PDK1-DX9Z	u	Bastiment i tapa per a pericó de serveis de fosa grisa de 620x620x50 mm i de 52 kg de pes, col·locada amb morter per a ram de paleta (P - 38)	84,98	4,000	339,92

TOTAL Capítol 01.07 6.593,48

Obra 01 Pressupost 25_EP_PL_0970_UR_PLAÇA CATALUN

Capítol 08 GESTIÓ DE RESIDUS

NUM. CODI	UA	DESCRIPCIÓ	PREU	AMIDAMENT	IMPORT	
1	F2RA7LZZ	m3	GESTIÓ DE RESIDUS	15,00	271,500	4.072,50
			Deposició controlada en dipòsit autoritzat inclòs el cànon sobre la deposició controlada dels residus de la construcció, de terra inerts procedents d'excavació. (P - 1)			
2	P2R5-DT1A	m3	Transport de residus a instal·lació autoritzada de gestió de residus, amb camió de 7 t i temps d'espera per a la càrrega a màquina, amb un recorregut de més de 10 i fins a 15 km (P - 23)	14,05	160,000	2.248,00

TOTAL Capítol 01.08 6.320,50

Obra 01 Pressupost 25_EP_PL_0970_UR_PLAÇA CATALUN

Capítol 09 SEGURETAT I SALUT

NUM. CODI	UA	DESCRIPCIÓ	PREU	AMIDAMENT	IMPORT	
1	XPA9C2SS	pa	Partida alçada de cobrament íntegre per la Seguretat i Salut a l'obra, proteccions i desviaments de trànsit. (P - 0)	1.000,00	1,000	1.000,00

TOTAL Capítol 01.09 1.000,00

PRESSUPOST

Data: 19/06/25

Pàg.: 7

PJ JUSTIFICACIÓ DEL PRESSUPOST

QUADRE DE PREUS NÚMERO 1

Data: 19/06/25

Pàg.: 1

NÚMERO	CODI	UA	DESCRIPCIÓ	PREU
P-1	F2RA7LZZ	m3	GESTIÓ DE RESIDUS Deposició controlada en dipòsit autoritzat inclòs el cànon sobre la deposició controlada dels residus de la construcció, de terra inerts procedents d'excavació. (QUINZE EUROS)	15,00 €
P-2	FJDSA32E1-AM	u	Programador elèctric de reg SBP 9V-, 4 EST. Samcla infinite o similar (CINC-CENTS DISSET EUROS AMB QUATRE CÈNTIMS)	517,04 €
P-3	FJSAA080-AM	u	Repetidor per programador de reg REP006B8P-REPETIDOR, Samcla Infinite o similar (QUATRE-CENTS TRENTA-VUIT EUROS AMB SEIXANTA-SIS CÈNTIMS)	438,66 €
P-4	JZ31NC01	PA	OBRA CIVIL . Base fonamentació de 80x80x1000 . Pericó de registre al punt on hi ha l'actual punt de llum de 40x40, d'obra de ceràmica i tapa de fosa . Passatubs 90mm de 80x80x100m. Inclou pericó de registre i tapa de 40x40cm i muntant amb tub 6RN-90mm. (CINC-CENTS SETZE EUROS AMB VINT-I-CINC CÈNTIMS)	516,25 €
P-5	JZ31UJ20	PA	DESPLAÇAMENT PUNT LLUM Trasllat punt de llum existent fins a 5m, inclou torpedes d'empalmament, nou cablejat, retorn i muntatge en un nou emplaçament amb inversió de projectors. Es fixarà mecànicament amb platines d'ancoratge amb pern roscats, sobre base de fonament Inclou muntant amb tub 6RN-90mm. (SET-CENTS EUROS)	700,00 €
P-6	P035-01VE	u	Assaig de piconatge pel mètode del Proctor modificat d'una mostra de sòl, segons la norma UNE 103501 (SETANTA-SIS EUROS AMB SEIXANTA-QUATRE CÈNTIMS)	76,64 €
P-7	P2142-4RN4	m	DESMUNTATGE CORONAMENT Arrencada de coronament de pedra artificial, de fins a 30 cm d'amplària, amb mitjans manuals i càrrega manual de runa sobre camió o contenidor (SIS EUROS AMB VINT-I-TRES CÈNTIMS)	6,23 €
P-8	P2142-NC01	m2	ARRENCADA APLACAT PEDRA Arrencada d'aplatat de pedra natural en parament vertical, amb mitjans manuals i càrrega manual de runa sobre camió o contenidor (NOU EUROS AMB NORANTA-SET CÈNTIMS)	9,97 €
P-9	P2143-4RQT	m2	ENDERROC SOLERA FORMIGÓ Enderroc de solera de formigó lleugerament armat, de fins a 15 cm de gruix, amb compressor i càrrega manual de runa sobre camió o contenidor (DOTZE EUROS AMB NORANTA-SET CÈNTIMS)	12,97 €
P-10	P2145-NC01	m	DESMUNTATGE LÍMIT PETANCA Arrencada de tauló de fusta, amb mitjans manuals i càrrega manual sobre camió o contenidor (DOS EUROS AMB QUARANTA-NOU CÈNTIMS)	2,49 €
P-11	P214E-NC01	m	DESMUNTATGE BARANA Desmuntatge de barana metàl·lica formada per muntants tubulars, plafons de planxa perforada i passamà superior, amb mitjans manuals i càrrega de runa sobre camió o contenidor. Inclou pp desmuntatge base de planxa metàl·lica (NOU EUROS AMB DISSET CÈNTIMS)	9,17 €

QUADRE DE PREUS NÚMERO 1

Data: 19/06/25

Pàg.: 2

NÚMERO	CODI	UA	DESCRIPCIÓ	PREU	
P-12	P214N-52TT	m3	ENDERROC LLOSA FORMIGÓ Enderroc d'estructures de formigó armat, amb mitjans mecànics i càrrega manual i mecànica de runa sobre camió o contenidor (CINQUANTA-VUIT EUROS AMB SETANTA CÈNTIMS)	58,70	€
P-13	P214P-117K2	m3	ENDERROC FONAMENT Enderroc de fonament corregut de formigó armat, amb martell trencador muntat sobre retroexcavadora i càrrega mecànica de runa sobre camió (NORANTA-DOS EUROS AMB DISSET CÈNTIMS)	92,17	€
P-14	P214P-117SK	m3	ENDERROC MURS FORMIGÓ Enderroc de mur de contenció de formigó armat, amb martell trencador muntat sobre retroexcavadora i càrrega mecànica de runa sobre camió (VUITANTA-VUIT EUROS AMB VINT-I-TRES CÈNTIMS)	88,23	€
P-15	P214R-8GWZ	m2	ENDERROC MUR Enderroc de paret de maó calat de 15 cm de gruix, amb retroexcavadora mitjana i càrrega mecànica i manual de runes sobre camió (DOS EUROS AMB TRENTA-SIS CÈNTIMS)	2,36	€
P-16	P21Q2-8GXP	u	RETIRADA PAPERERA Retirada de paperera ancorada al terra, enderroc de daus de formigó, i càrrega manual i mecànica de l'equipament i la runa sobre camió o contenidor (CINC EUROS AMB VINT-I-QUATRE CÈNTIMS)	5,24	€
P-17	P21Q2-8GXR	u	RETIRADA BANCS Retirada de banc de fusta convencional de fins a 2,5 m de llargària, enderroc de daus de formigó, i càrrega manual i mecànica de l'equipament i la runa sobre camió o contenidor (CATORZE EUROS AMB QUARANTA-SIS CÈNTIMS)	14,46	€
P-18	P21Z1-52V0	m2	REPICAR MUR Repicat de 4 cm de gruix mitjà per a la regularització de superfícies de formigó en paraments verticals amb compressor i càrrega mecànica de runa sobre camió o contenidor (ONZE EUROS AMB QUARANTA-UN CÈNTIMS)	11,41	€
P-19	P2214-AYNT	m3	EXCAVACIÓ CAIXA PAVIMENT RAMPA Excavació per a caixa de paviment en terreny flux (SPT <20), realitzada amb pala excavadora i càrrega directa sobre camió (CINC EUROS AMB SEIXANTA-CINC CÈNTIMS)	5,65	€
P-20	P221C-DZ18	m3	RASES VORADA/JARDINERA/REG Excavació de rasa de fins a 2 m d'amplària i fins a 2 m de fondària, en terreny flux, amb pala excavadora i càrrega mecànica del material excavat (DEU EUROS AMB QUARANTA-CINC CÈNTIMS)	10,45	€
P-21	P2251-5488	m3	Estesa de granulats de material reciclat de formigons en tongades de 25 cm, com a màxim (VINT-I-VUIT EUROS AMB CINQUANTA-VUIT CÈNTIMS)	28,58	€
P-22	P2259-548K	m2	Repàs i piconatge de caixa de paviment, amb una compactació del 98% del PM (UN EUROS AMB NORANTA-SIS CÈNTIMS)	1,96	€
P-23	P2R5-DT1A	m3	Transport de residus a instal·lació autoritzada de gestió de residus, amb camió de 7 t i temps d'espera per a la càrrega a màquina, amb un recorregut de més de 10 i fins a 15 km (CATORZE EUROS AMB CINC CÈNTIMS)	14,05	€
P-24	P7B1-6Q5U	m2	Geotèxtil format per feltre de polièster no teixit lligat mecànicament de 200 a 250 g/m2, col·locat sense adherir (TRES EUROS AMB SETANTA-SET CÈNTIMS)	3,77	€

QUADRE DE PREUS NÚMERO 1

Data: 19/06/25

Pàg.: 3

NÚMERO	CODI	UA	DESCRIPCIÓ	PREU	
P-25	P811-H7RD	m2	Arrebossat reglejat sobre parament vertical, a 3,00 m d'alçària, com a màxim, amb morter de calç 1:4, elaborat a l'obra remolinat (VINT-I-VUIT EUROS AMB VUITANTA-TRES CÈNTIMS)	28,83	€
P-26	P89H-4V7I	m2	Pintat de parament vertical exterior de ciment, amb pintura a la calç amb acabat llis, amb dues capes d'acabat (TRES EUROS AMB SETANTA-SIS CÈNTIMS)	3,76	€
P-27	P8J2-C57E	m	Coronament de paret amb peça de formigó prefabricat, de 30 a 40 cm d'amplària, de secció en "U", de color estàndard, col·locada amb morter ciment 1:8 (TRENTA-DOS EUROS AMB CINQUANTA CÈNTIMS)	32,50	€
P-28	P924-NC01	m3	ULL DE PERDIU Subbase de Grava de granulat reciclat de formigó de 40 a 70 mm, amb estesa i piconatge del material (SEIXANTA EUROS AMB QUATRE CÈNTIMS)	60,04	€
P-29	P936-I9I2	m3	APORTACIÓ TERRES - REGULACIÓ ENDERROCS Base de sauló, amb estesa i piconatge del material al 95 % del PM, en Entorn urbà amb dificultat de mobilitat, en voreres > 3 i <= 5 m d'amplària o calçada/plataforma única > 7 i <= 12 m d'amplària, sense afectació per serveis o elements de mobiliari urbà, en Actuacions de 0.2 a 2 1 m3 (QUARANTA-QUATRE EUROS AMB QUARANTA-SET CÈNTIMS)	44,47	€
P-30	P966-H97L	m	Vorada recta d'acer galvanitzat, de 10 mm de gruix i 200 mm d'alçària, amb els elements metàl·lics d'ancoratge soldats a la xapa, col·locada sobre base de Formigó d'ús no estructural HNE-15/P/40 de resistència a compressió 15 N/mm2, consistència plàstica i grandària màxima del granulat 40 mm (QUARANTA-CINC EUROS AMB QUARANTA-VUIT CÈNTIMS)	45,48	€
P-31	P966-H97Q	m	Vorada recta d'acer galvanitzat, de 10 mm de gruix i 350 mm d'alçària, amb els elements metàl·lics d'ancoratge soldats a la xapa, col·locada sobre base de Formigó d'ús no estructural HNE-15/P/40 de resistència a compressió 15 N/mm2, consistència plàstica i grandària màxima del granulat 40 mm (SEIXANTA-NOU EUROS AMB SETANTA-SET CÈNTIMS)	69,77	€
P-32	P966-NC02	m	Vorada recta d'acer galvanitzat, de 10 mm de gruix i 110 mm d'alçària, amb els elements metàl·lics d'ancoratge soldats a la xapa, col·locada sobre base de Formigó d'ús no estructural HNE-15/P/40 de resistència a compressió 15 N/mm2, consistència plàstica i grandària màxima del granulat 40 mm (TRENTA-VUIT EUROS AMB DOTZE CÈNTIMS)	38,12	€
P-33	P9GF-NC02	m2	PAVIMENT DRENANT Paviment drenant amb llamborda porosa permeable de 20x20x8cm de gruix, amb una capacitat drenant de 6372 mm/h. Col·locat sobre llit de grava, acaba a junta oberta reomplerta amb sorra 0/2 mm. de color gris, model Acqua Pave de la casa Breinco o similar. Inclòs reglejat final (TRENTA-SET EUROS AMB NORANTA-DOS CÈNTIMS)	37,92	€
P-34	PB11-NC01	m	BARANA 1 Barana modular vegetada de 180x215cm d'acer inoxidable austenític de designació 1.4301 (AISI 304)acabat mate, formada per muntants tubulars de 50x50x5mm ancorada mecànicament al mur, travesser intermig tubular de 50x30x3mm, malla electrosoldada a la part inferior de 18x30 d-5mm i a la part superior malla electrosoldada de 6x20 d-5mm, rematada amb perfil tubulat continu de 45mm de diàmetre. collada a mur amb petines de 100x200mm amb 4 tacs d'expansió (CENT SEIXANTA-VUIT EUROS)	168,00	€

QUADRE DE PREUS NÚMERO 1

Data: 19/06/25

Pàg.: 4

NÚMERO	CODI	UA	DESCRIPCIÓ	PREU	
P-35	PB11-NC02	m	<p>BARANA 2</p> <p>Barana modular vegetada de 180x215cm d'acer inoxidable austenític de designació 1.4301 (AISI 304) acabat mate, formada per muntants tubulars de 50x50x5mm ancorada mecànicament al mur, travesser intermig tubular de 50x30x3mm, malla electrosoldada de 6x20 d-5mm, rematada amb perfil tubulat continu de 45mm de diàmetre. collada a mur amb petines de 100x200mm amb 4 tacs d'expansió</p> <p>(CENT VINT-I-VUIT EUROS)</p>	128,00	€
P-36	PB1D-52WO	m	<p>BARANA 3</p> <p>Barana amb passamà continu d'acer inoxidable 1.4301 (AISI 304) de 43 mm de diàmetre, acabat polit i abrillatant, amb muntants tubulars de 43mm de diàmetre, amb reducció del perfil a la part alta del muntant per accessibilitat. Doble passamà tubular de 43mm, a 72 cm del paviment amb pipeta soldada a cada muntant. Base d'ancoratge amb pletina 100x100x10mm fixada mecànicament a base de formigó amb tacs químics. Inclou daus de formigó de 30x30x30cm</p> <p>(CENT EUROS AMB VINT-I-UN CÈNTIMS)</p>	100,21	€
P-37	PD34-B296	u	<p>Pericó prefabricat de PVC de 300x300x300 mm, registrable, amb tapa cega de PVC reforçada, col·locat</p> <p>(TRENTA-VUIT EUROS AMB QUARANTA-SIS CÈNTIMS)</p>	38,46	€
P-38	PDK1-DX9Z	u	<p>Bastiment i tapa per a pericó de serveis de fosa grisa de 620x620x50 mm i de 52 kg de pes, col·locada amb morter per a ram de paleta</p> <p>(VUITANTA-QUATRE EUROS AMB NORANTA-VUIT CÈNTIMS)</p>	84,98	€
P-39	PDK2-VL6V	u	<p>Pericó de registre de fàbrica de maó de 60x60x100 cm, per a instal·lacions de serveis, amb parets de 15 cm de gruix de maó calat de 290x140x100 mm, arrebossada i lliscada interiorment amb morter de ciment amb una proporció en volum 1:8, sobre solera de maó calat de 100 mm de gruix i reblert lateral amb terra de la mateixa excavació</p> <p>(DOS-CENTS DIVUIT EUROS AMB QUARANTA-SET CÈNTIMS)</p>	218,47	€
P-40	PDK2-Z9T0	u	<p>Pericó de registre de fàbrica de maó de 80x80x110 cm, per a instal·lacions de serveis, amb parets de 15 cm de gruix de maó calat de 290x140x100 mm, arrebossada i lliscada interiorment amb morter mixt amb una proporció en volum 1:2:10, sobre solera de grava de 50 cm de gruix i reblert lateral amb terra de la mateixa excavació</p> <p>(DOS-CENTS TRENTA EUROS AMB NOU CÈNTIMS)</p>	230,09	€
P-41	PFB4-DW48	m	<p>Tub de polietilè de designació PE 40, de 40 mm de diàmetre nominal, de 10 bar de pressió nominal, sèrie SDR 7,4, UNE-EN 12201-2, connectat a pressió, amb grau de dificultat mig, utilitzant accessoris de plàstic, i col·locat al fons de la rasa</p> <p>(NOU EUROS AMB DISSET CÈNTIMS)</p>	9,17	€
P-42	PFB4-DW4A	m	<p>Tub de polietilè de designació PE 40, de 50 mm de diàmetre nominal, de 10 bar de pressió nominal, sèrie SDR 7,4, UNE-EN 12201-2, connectat a pressió, amb grau de dificultat mig, utilitzant accessoris de plàstic, i col·locat al fons de la rasa</p> <p>(ONZE EUROS AMB NORANTA-SIS CÈNTIMS)</p>	11,96	€
P-43	PJS5-HA2S	u	<p>Boca de reg amb cos de fosa, rosca d'entrada d'1"1/2 i ràcord de connexió tipus Barcelona de 45 mm de diàmetre, pericó i tapa de fosa, vàlvula de tancament amb junt EPDM i amb petit material metàl·lic per a connexió amb la canonada, instal·lada</p> <p>(DOS-CENTS CINQUANTA-CINC EUROS AMB CINQUANTA CÈNTIMS)</p>	255,50	€
P-44	PJS6-12FTU	m	<p>Canonada de Tub per a reg per degoteig de 17 mm de diàmetre, amb degoters autocompensats integrats cada 50 cm, amb mecanisme antisucció i protector antiarrels, instal·lada soterrada 10 cm, amb l'obertura i el tancament de la rasa inclosos</p> <p>(TRES EUROS AMB SETANTA-CINC CÈNTIMS)</p>	3,75	€

QUADRE DE PREUS NÚMERO 1

Data: 19/06/25

Pàg.: 5

NÚMERO	CODI	UA	DESCRIPCIÓ	PREU	
P-45	PJSE-6UBW	u	Electrovàlvula per a instal·lació de reg, de 2" de diàmetre, de material plàstic, amb solenoide de 9 V, per a una pressió màxima de 10 bar, amb regulador de cabal, connectada a les xarxes elèctrica i d'aigua amb connectors estancs (CENT SEIXANTA-TRES EUROS AMB SEIXANTA-TRES CÈNTIMS)	163,63	€
P-46	PN38-HII3	u	Vàlvula de bola manual amb rosca, de dues peces amb pas total, de llautó, de diàmetre nominal 1, de 25 bar de PN i preu alt, muntada en pericó de canalització soterrada Criteri d'amidament: Unitat de quantitat instal·lada, mesurada segons les especificacions de la DT. (VINT-I-SIS EUROS AMB SEIXANTA-QUATRE CÈNTIMS)	26,64	€
P-47	PQ18-NC04	u	BANC Banc de perfils de plàstic reciclat amb respatller, suports i recolzabraços fabricats amb polímers injectats a alta pressió, de mida 1800x810x650mm, col·locat amb fixacions mecàniques. banc motel Citizen Eco de la casa Benito o similar. cargols d'acer inox, ancorat sobre superfície preparada amb tacs d'expansió M10 (QUATRE-CENTS VUITANTA-CINC EUROS AMB TRENTA-DOS CÈNTIMS)	485,32	€
P-48	PQ18-NC05	u	CADIRA Cadira de perfils de plàstic reciclat amb respatller, suports i recolzabraços fabricats amb polímers injectats a alta pressió, de mides 700x810x650mm, col·locat amb fixacions mecàniques. cadira model Citizen Eco de la casa Benito o similar. cargols d'acer inox, ancorat sobre superfície preparada amb tacs d'expansió M10 (QUATRE-CENTS TRENTA-NOU EUROS AMB SETANTA-DOS CÈNTIMS)	439,72	€
P-49	PQ1R-HBS9	u	Neteja i pintat, a cares vistes (frontals i laterals), fins a 2 m de llargària, de banc tipus de llistons de fusta, a l'esmalt sintètic, amb dues capes d'esmalt d'acabat (CENT QUARANTA-UN EUROS AMB VUITANTA-NOU CÈNTIMS)	141,89	€
P-50	PQ1Y-JK0G	u	Col·locació de banc de fusta, resines o metàl·lic de 70 a 200 cm de llargària, amb fixacions mecàniques, en Entorn urbà sense dificultat de mobilitat, en voreres > 3 i <= 5 m d'amplària o calçada/plataforma única > 7 i <= 12 m d'amplària, sense afectació per serveis o elements de mobiliari urbà, en Actuacions de més de 5 1 u (CENT TRETZE EUROS AMB TRENTA-SIS CÈNTIMS)	113,36	€
P-51	PQ23-H840	u	Paperera trabucable d'eix de gir horitzontal de 60 l, 37,5 cm de diàmetre, circular de planxa perforada d'acer de gruix 2 mm amb acabat imprimació epoxi+pintura polièster, i suports de tub de 40 mm, col·locada ancorada amb dau utilitzant martell trencador manual (CENT QUARANTA-CINC EUROS AMB QUARANTA-CINC CÈNTIMS)	145,45	€
P-52	PR36-8RVA	m3	Terra vegetal de jardineria de categoria baixa, amb una conductivitat elèctrica menor de 3 dS/m, segons NTJ 07A, subministrada a granel i escampada amb retroexcavadora mitjana (TRENTA-UN EUROS AMB CINC CÈNTIMS)	31,05	€
P-53	PR3C-IZYD	m2	Formació de capa de 10 cm amb mulch a base de triturats, de restes d'esporga, de 6 a 8 cm de diàmetre i d'1 a 2 cm de gruix, amb tractament herbicida (TRENTA-NOU EUROS AMB VUITANTA-DOS CÈNTIMS)	39,82	€
P-54	PR42C-8UFI	u	Subministrament d'Elaeagnus ebbingei Limelight d'alçària de 20 a 40 cm, en contenidor de 3 l (SIS EUROS AMB SEIXANTA-CINC CÈNTIMS)	6,65	€
P-55	PR437-8UVL	u	Subministrament de Grevillea juniperina en contenidor de 3 l (SET EUROS AMB CINQUANTA-QUATRE CÈNTIMS)	7,54	€
P-56	PR490-92OP	u	Subministrament d'Abelia grandiflora (x) Prostrata d'alçària 30 a 40 cm, en contenidor de 5 l (VUIT EUROS AMB NORANTA-VUIT CÈNTIMS)	8,98	€

QUADRE DE PREUS NÚMERO 1

Data: 19/06/25

Pàg.: 6

NÚMERO	CODI	UA	DESCRIPCIÓ	PREU	
P-57	PR4DG-93FS	u	Subministrament de Gaura lindheimeri en contenidor de 5 l (SIS EUROS AMB VINT CÈNTIMS)	6,20	€
P-58	PR4DJ-93HX	u	Subministrament d'Hebe silver queen en contenidor de 5 l (SIS EUROS AMB ONZE CÈNTIMS)	6,11	€
P-59	PR4EM-94QX	u	Subministrament de Lotus sp. En contenidor de 3 l (CINC EUROS AMB TRENTA-QUATRE CÈNTIMS)	5,34	€
P-60	PR4FF-NC01	u	Subministrament de Tunbergia alata en contenidor de 5 l. (SET EUROS AMB ONZE CÈNTIMS)	7,11	€
P-61	PR4FF-NC02	u	Subministrament de Ruelioa brittoniana en contenidor de 5 l. (SET EUROS AMB ONZE CÈNTIMS)	7,11	€
P-62	PR4FF-NC03	u	Subministrament de Leonotis leonurus Lion Tail/Western star en contenidor de 5 l. (SET EUROS AMB ONZE CÈNTIMS)	7,11	€
P-63	PR4FR-93PX	u	Subministrament de Parthenocissus tricuspidata Robusta en contenidor de 3 l (ONZE EUROS AMB VINT-I-JUN CÈNTIMS)	11,21	€
P-64	PR4FR-NC01	u	Subministrament un 10% adicional de tota la plantació (CINC-CENTS EUROS AMB TRES CÈNTIMS)	500,03	€
P-65	PR4GM-940M	u	Subministrament de Plumbago auriculata en contenidor de 6 l (VUIT EUROS AMB QUARANTA-CINC CÈNTIMS)	8,45	€
P-66	PR4H6-94XF	u	Subministrament de Russelia equisetiformis en contenidor de 3 l (QUATRE EUROS AMB VUITANTA-DOS CÈNTIMS)	4,82	€
P-67	PR4H8-94XP	u	Subministrament de Salvia microphylla en contenidor de 5 l (SIS EUROS AMB TRENTA-SET CÈNTIMS)	6,37	€
P-68	PR4H8-94Y5	u	Subministrament de Salvia nemorosa "caradonna" en contenidor de 5 l (SIS EUROS AMB TRENTA-SET CÈNTIMS)	6,37	€
P-69	PR4J7-95G0	u	Subministrament de Trachelospermum jasminoides d'alçària de 175 a 200 cm, en contenidor de 5 l (VINT-I-CINC EUROS AMB VINT-I-TRES CÈNTIMS)	25,23	€
P-70	PR4JG-952U	u	Subministrament de Viburnum tinus en contenidor de 5 l (SET EUROS AMB NORANTA CÈNTIMS)	7,90	€
P-71	PR61-8ZIC	u	Plantació de planta enfiladissa en contenidor de 3 a 5 l en obres d'urbanització, excavació de clot de plantació de 40x40x30 cm amb mitjans manuals, en un pendent inferior al 35 %, reblert del clot amb terra de l'excavació i primer reg (VUIT EUROS AMB SEIXANTA-DOS CÈNTIMS)	8,62	€
P-72	PRB0-4I3C	m2	Formació de rocalla amb pedra granítica de 100 a 400 kg, amb retroexcavadora mitjana (CENT QUARANTA-CINC EUROS AMB VUITANTA-CINC CÈNTIMS)	145,85	€

QUADRE DE PREUS NÚMERO 1

Data: 19/06/25

Pàg.: 7

NÚMERO	CODI	UA	DESCRIPCIÓ	PREU
--------	------	----	------------	------

QUADRE DE PREUS NÚMERO 2

Data: 19/06/25

Pàg.: 1

NÚMERO	CODI	UA	DESCRIPCIÓ	PREU	
P-1	F2RA7LZZ	m3	GESTIÓ DE RESIDUS Deposició controlada en dipòsit autoritzat inclòs el cànon sobre la deposició controlada dels residus de la construcció, de terra inerts procedents d'excavació.	15,00	€
	B2RA7ZZ1	m3	Deposició controlada en dipòsit autoritzat inclòs el cànon sobre la deposició controlada dels residus de la construcció, de terra inerts procedents d'excavació.	14,99750	€
			Altres conceptes	0,00250	€
P-2	FJDSA32E1-	u	Programador elèctric de reg SBP 9V-, 4 EST. Samcla infinite o similar	517,04	€
			Altres conceptes	517,04000	€
P-3	FJSAA080-A	u	Repetidor per programador de reg REP006B8P-REPETIDOR, Samcla Infinite o similar	438,66	€
			Altres conceptes	438,66000	€
P-4	JZ31NC01	PA	OBRA CIVIL . Base fonamentació de 80x80x1000 . Pericó de registre al punt on hi ha l'actual punt de llum de 40x40, d'obra de ceràmica i tapa de fosa . Passatubs 90mm de 80x80x100m. Inclou pericó de registre i tapa de 40x40cm i muntant amb tub 6RN-90mm.	516,25	€
			Sense descomposició	516,25000	€
P-5	JZ31UJ20	PA	DESPLAÇAMENT PUNT LLUM Trasllat punt de llum existent fins a 5m, inclou torpedes d'empalmament, nou cablejat, retorn i muntatge en un nou emplaçament amb inversió de projectors. Es fixarà mecànicament amb platines d'ancoratge amb pern roscats, sobre base de fonament Inclou muntant amb tub 6RN-90mm.	700,00	€
			Sense descomposició	700,00000	€
P-6	P035-01VE	u	Assaig de piconatge pel mètode del Proctor modificat d'una mostra de sòl, segons la norma UNE 103501	76,64	€
	BV1G-0127	u	Assaig de piconatge pel mètode del Proctor modificat d'una mostra de sòl, segons la norma UNE 103501	76,64000	€
			Altres conceptes	0,00000	€
P-7	P2142-4RN4	m	DESMUNTATGE CORONAMENT Arrencada de coronament de pedra artificial, de fins a 30 cm d'amplària, amb mitjans manuals i càrrega manual de runa sobre camió o contenidor	6,23	€
			Altres conceptes	6,23000	€
P-8	P2142-NC01	m2	ARRENCADA APLACAT PEDRA Arrencada d'aplatat de pedra natural en parament vertical, amb mitjans manuals i càrrega manual de runa sobre camió o contenidor	9,97	€
			Altres conceptes	9,97000	€
P-9	P2143-4RQ	m2	ENDERROC SOLERA FORMIGÓ Enderroc de solera de formigó lleugerament armat, de fins a 15 cm de gruix, amb compressor i càrrega manual de runa sobre camió o contenidor	12,97	€
			Altres conceptes	12,97000	€
P-10	P2145-NC01	m	DESMUNTATGE LÍMIT PETANCA Arrencada de tauló de fusta, amb mitjans manuals i càrrega manual sobre camió o contenidor	2,49	€
			Altres conceptes	2,49000	€
P-11	P214E-NC0	m	DESMUNTATGE BARANA Desmuntatge de barana metàl·lica formada per muntants tubulars, plafons de planxa perforada i passamà superior, amb mitjans manuals i càrrega de runa sobre camió o contenidor. Inclou pp desmuntatge base de planxa metàl·lica	9,17	€

QUADRE DE PREUS NÚMERO 2

Data: 19/06/25

Pàg.: 2

NÚMERO	CODI	UA	DESCRIPCIÓ	PREU
			Altres conceptes	9,17000 €
P-12	P214N-52TT	m3	ENDERROC LLOSA FORMIGÓ Enderroc d'estructures de formigó armat, amb mitjans mecànics i càrrega manual i mecànica de runa sobre camió o contenidor	58,70 €
			Altres conceptes	58,70000 €
P-13	P214P-117K	m3	ENDERROC FONAMENT Enderroc de fonament corregut de formigó armat, amb martell trencador muntat sobre retroexcavadora i càrrega mecànica de runa sobre camió	92,17 €
			Altres conceptes	92,17000 €
P-14	P214P-117S	m3	ENDERROC MURS FORMIGÓ Enderroc de mur de contenció de formigó armat, amb martell trencador muntat sobre retroexcavadora i càrrega mecànica de runa sobre camió	88,23 €
			Altres conceptes	88,23000 €
P-15	P214R-8GW	m2	ENDERROC MUR Enderroc de paret de maó calat de 15 cm de gruix, amb retroexcavadora mitjana i càrrega mecànica i manual de runes sobre camió	2,36 €
			Altres conceptes	2,36000 €
P-16	P21Q2-8GX	u	RETIRADA PAPERERA Retirada de paperera ancorada al terra, enderroc de daus de formigó, i càrrega manual i mecànica de l'equipament i la runa sobre camió o contenidor	5,24 €
			Altres conceptes	5,24000 €
P-17	P21Q2-8GX	u	RETIRADA BANCS Retirada de banc de fusta convencional de fins a 2,5 m de llargària, enderroc de daus de formigó, i càrrega manual i mecànica de l'equipament i la runa sobre camió o contenidor	14,46 €
			Altres conceptes	14,46000 €
P-18	P21Z1-52V0	m2	REPICAR MUR Repicat de 4 cm de gruix mitjà per a la regularització de superfícies de formigó en paraments verticals amb compressor i càrrega mecànica de runa sobre camió o contenidor	11,41 €
			Altres conceptes	11,41000 €
P-19	P2214-AYN	m3	EXCAVACIÓ CAIXA PAVIMENT RAMPA Excavació per a caixa de paviment en terreny fluix (SPT <20), realitzada amb pala excavadora i càrrega directa sobre camió	5,65 €
			Altres conceptes	5,65000 €
P-20	P221C-DZ18	m3	RASES VORADA/JARDINERA/REG Excavació de rasa de fins a 2 m d'amplària i fins a 2 m de fondària, en terreny fluix, amb pala excavadora i càrrega mecànica del material excavat	10,45 €
			Altres conceptes	10,45000 €
P-21	P2251-5488	m3	Estesa de granulats de material reciclat de formigons en tongades de 25 cm, com a màxim	28,58 €
	B036-21CF	t	Grava de granulat reciclat de formigó de 20 a 40 mm	27,58512 €
			Altres conceptes	0,99488 €
P-22	P2259-548K	m2	Repàs i piconatge de caixa de paviment, amb una compactació del 98% del PM	1,96 €
			Altres conceptes	1,96000 €
P-23	P2R5-DT1A	m3	Transport de residus a instal·lació autoritzada de gestió de residus, amb camió de 7 t i temps d'espera per a la càrrega a màquina, amb un recorregut de més de 10 i fins a 15 km	14,05 €
			Altres conceptes	14,05000 €
P-24	P7B1-6Q5U	m2	Geotèxtil format per feltre de polièster no teixit lligat mecànicament de 200 a 250 g/m2, col·locat sense adherir	3,77 €

QUADRE DE PREUS NÚMERO 2

Data: 19/06/25

Pàg.: 3

NÚMERO	CODI	UA	DESCRIPCIÓ	PREU	
	B7B1-0KQ7	m2	Geotèxtil format per feltre de polièster no teixit, lligat mecànicament de 200 a 250 g/m2	2,04600	€
			Altres conceptes	1,72400	€
P-25	P811-H7RD	m2	Arrebossat reglejat sobre parament vertical, a 3,00 m d'alçària, com a màxim, amb morter de calç 1:4, elaborat a l'obra remolinat	28,83	€
			Altres conceptes	28,83000	€
P-26	P89H-4V7I	m2	Pintat de parament vertical exterior de ciment, amb pintura a la calç amb acabat llis, amb dues capes d'acabat	3,76	€
	B896-HYJB	kg	Pintura a la calç	0,50551	€
			Altres conceptes	3,25449	€
P-27	P8J2-C57E	m	Coronament de paret amb peça de formigó prefabricat, de 30 a 40 cm d'amplària, de secció en "U", de color estàndard, col·locada amb morter ciment 1:8	32,50	€
	B8J2-32LQ	m	Peça de formigó prefabricat per a coronament de parets, de 30 a 40 cm d'amplària, de secció en "U", de color estàndard	17,13600	€
			Altres conceptes	15,36400	€
P-28	P924-NC01	m3	ULL DE PERDIU Subbase de Grava de granulat reciclat de formigó de 40 a 70 mm, amb estesa i piconatge del material	60,04	€
	B03G-05PG	t	Ull de perdiu de 3 a 7 mm	55,00000	€
			Altres conceptes	5,04000	€
P-29	P936-I9I2	m3	APORTACIÓ TERRES - REGULACIÓ ENDERROCS Base de sauló, amb estesa i piconatge del material al 95 % del PM, en Entorn urbà amb dificultat de mobilitat, en voreres > 3 i <= 5 m d'amplària o calçada/plataforma única > 7 i <= 12 m d'amplària, sense afectació per serveis o elements de mobiliari urbà, en Actuacions de 0.2 a 2 1 m3	44,47	€
	B011-05ME	m3	Aigua	0,12250	€
	B03C-05NM	m3	Sauló sense garbellar	23,33350	€
			Altres conceptes	21,01400	€
P-30	P966-H97L	m	Vorada recta d'acer galvanitzat, de 10 mm de gruix i 200 mm d'alçària, amb els elements metàl·lics d'ancoratge soldats a la xapa, col·locada sobre base de Formigó d'ús no estructural HNE-15/P/40 de resistència a compressió 15 N/mm2, consistència plàstica i grandària màxima del granulat 40 mm	45,48	€
	B069-2A9P	m3	Formigó d'ús no estructural HNE-15/P/40 de resistència a compressió 15 N/mm2, consistència plàstica i grandària màxima del granulat 40 mm	4,80420	€
	B965-H695	m	Vorada recta d'acer galvanitzat, de 10 mm de gruix i 150 mm d'alçària, amb els elements metàl·lics d'ancoratge soldats a la xapa	32,45550	€
			Altres conceptes	8,22030	€
P-31	P966-H97Q	m	Vorada recta d'acer galvanitzat, de 10 mm de gruix i 350 mm d'alçària, amb els elements metàl·lics d'ancoratge soldats a la xapa, col·locada sobre base de Formigó d'ús no estructural HNE-15/P/40 de resistència a compressió 15 N/mm2, consistència plàstica i grandària màxima del granulat 40 mm	69,77	€
	B965-H691	m	Vorada recta d'acer galvanitzat, de 10 mm de gruix i 350 mm d'alçària, amb els elements metàl·lics d'ancoratge soldats a la xapa	56,75250	€
	B069-2A9P	m3	Formigó d'ús no estructural HNE-15/P/40 de resistència a compressió 15 N/mm2, consistència plàstica i grandària màxima del granulat 40 mm	4,80420	€
			Altres conceptes	8,21330	€
P-32	P966-NC02	m	Vorada recta d'acer galvanitzat, de 10 mm de gruix i 110 mm d'alçària, amb els elements metàl·lics d'ancoratge soldats a la xapa, col·locada sobre base de Formigó d'ús no estructural HNE-15/P/40 de resistència a compressió 15 N/mm2, consistència plàstica i grandària màxima del granulat 40 mm	38,12	€

QUADRE DE PREUS NÚMERO 2

Data: 19/06/25

Pàg.: 4

NÚMERO	CODI	UA	DESCRIPCIÓ	PREU	
	B965-PU30	m	Vorada recta d'acer galvanitzat, de 10 mm de gruix i 110 mm d'alçària, amb els elements metàl·lics d'ancoratge soldats a la xapa	25,09500	€
	B069-2A9P	m3	Formigó d'ús no estructural HNE-15/P/40 de resistència a compressió 15 N/mm2, consistència plàstica i grandària màxima del granulat 40 mm	4,80420	€
			Altres conceptes	8,22080	€
P-33	P9GF-NC02	m2	PAVIMENT DRENANT Paviment drenant amb llamborda porosa permeable de 20x20x8cm de gruix, amb una capacitat drenant de 6372 mm/h. Col·locat sobre llit de grava, acaba a junta oberta reomplerta amb sorra 0/2 mm. de color gris, model Acqua Pave de la casa Breinco o similar. Inclòs reglejat final	37,92	€
	B9E1-0HP8	m2	Panot drenant 20x20x8cm color gris	16,50000	€
			Altres conceptes	21,42000	€
P-34	PB11-NC01	m	BARANA 1 Barana modular vegetada de 180x215cm d'acer inoxidable austenític de designació 1.4301 (AISI 304) acabat mate, formada per muntants tubulars de 50x50x5mm ancorada mecànicament al mur, travesser intermig tubular de 50x30x3mm, malla electrosoldada a la part inferior de 18x30 d-5mm i a la part superior malla electrosoldada de 6x20 d-5mm, rematada amb perfil tubulat continu de 45mm de diàmetre. collada a mur amb petines de 100x200mm amb 4 tacs d'expansió	168,00	€
	B07L-1PYB	t	Morter per a ram de paleta, classe M 7.5 (7,5 N/mm2), en sacs, de designació (G) segons norma UNE-EN 998-2	0,69130	€
	BB11-0XQ9	m	Barana d'acer inoxidable austenític de designació 1.4301 (AISI 304), amb passamà, travesser inferior, de 100 cm d'alçària	150,00000	€
			Altres conceptes	17,30870	€
P-35	PB11-NC02	m	BARANA 2 Barana modular vegetada de 180x215cm d'acer inoxidable austenític de designació 1.4301 (AISI 304) acabat mate, formada per muntants tubulars de 50x50x5mm ancorada mecànicament al mur, travesser intermig tubular de 50x30x3mm, malla electrosoldada de 6x20 d-5mm, rematada amb perfil tubulat continu de 45mm de diàmetre. collada a mur amb petines de 100x200mm amb 4 tacs d'expansió	128,00	€
	BB11-0XQB	m	Barana d'acer inoxidable austenític de designació 1.4301 (AISI 304), amb passamà, travesser inferior, muntants cada 100 cm i brèndoles cada 10 cm, de 100 cm d'alçària	120,00000	€
	B07L-1PYB	t	Morter per a ram de paleta, classe M 7.5 (7,5 N/mm2), en sacs, de designació (G) segons norma UNE-EN 998-2	0,69130	€
			Altres conceptes	7,30870	€
P-36	PB1D-52WO	m	BARANA 3 Barana amb passamà continu d'acer inoxidable 1.4301 (AISI 304) de 43 mm de diàmetre, acabat polit i brillantat, amb muntants tubulars de 43mm de diàmetre, amb reducció del perfil a la part alta del muntant per accessibilitat. Doble passamà tubular de 43mm, a 72 cm del paviment amb pipeta soldada a cada muntant. Base d'ancoratge amb pletina 100x100x10mm fixada mecànicament a base de formigó amb tacs químics. Inclou daus de formigó de 30x30x30cm	100,21	€
	BB1A-0XPS	m	Passamà d'acer inoxidable 1.4301 (AISI 304) de 43 mm de diàmetre, acabat polit i brillantat, amb suport de platines d'acer	71,46000	€
			Altres conceptes	28,75000	€
P-37	PD34-B296	u	Pericó prefabricat de PVC de 300x300x300 mm, registrable, amb tapa cega de PVC reforçada, col·locat	38,46	€

QUADRE DE PREUS NÚMERO 2

Data: 19/06/25

Pàg.: 5

NÚMERO	CODI	UA	DESCRIPCIÓ	PREU	
	BD33-2MK3	u	Pericó prefabricat de PVC de 300x300x300 mm, registrable, amb tapa cega de PVC reforçada	25,01000	€
			Altres conceptes	13,45000	€
P-38	PDK1-DX9Z	u	Bastiment i tapa per a pericó de serveis de fosa grisa de 620x620x50 mm i de 52 kg de pes, col·locada amb morter per a ram de paleta	84,98	€
	BDK1-0M3O	u	Bastiment i tapa per a pericó de serveis de fosa grisa de 620x620x50 mm i de 52 kg de pes	59,82000	€
	B07L-1PY6	t	Morter per a ram de paleta, classe M 5 (5 N/mm ²), en sacs, de designació (G) segons norma UNE-EN 998-2	0,42380	€
			Altres conceptes	24,73620	€
P-39	PDK2-VL6V	u	Pericó de registre de fàbrica de maó de 60x60x100 cm, per a instal·lacions de serveis, amb parets de 15 cm de gruix de maó calat de 290x140x100 mm, arrebossada i llicada interiorment amb morter de ciment amb una proporció en volum 1:8, sobre solera de maó calat de 100 mm de gruix i reblert lateral amb terra de la mateixa excavació	218,47	€
	B055-067M	t	Ciment portland amb filler calcari CEM II/B-L 32,5 R segons UNE-EN 197-1, en sacs	1,39658	€
	B011-05ME	m3	Aigua	0,00980	€
	B0F1A-0760	u	Maó calat R-25 N/mm ² , de 290x140x100 mm, per a revestir, categoria I, HD, segons la norma UNE-EN 771-1	29,71758	€
			Altres conceptes	187,34604	€
P-40	PDK2-Z9T0	u	Pericó de registre de fàbrica de maó de 80x80x110 cm, per a instal·lacions de serveis, amb parets de 15 cm de gruix de maó calat de 290x140x100 mm, arrebossada i llicada interiorment amb morter mixt amb una proporció en volum 1:2:10, sobre solera de grava de 50 cm de gruix i reblert lateral amb terra de la mateixa excavació	230,09	€
	B7B1-0KPF	m2	Geotèxtil format per feltre de polipropilè no teixit, lligat mecànicament de 140 a 190 g/m ²	1,57248	€
	B0F1A-0760	u	Maó calat R-25 N/mm ² , de 290x140x100 mm, per a revestir, categoria I, HD, segons la norma UNE-EN 771-1	37,84500	€
	B055-067M	t	Ciment portland amb filler calcari CEM II/B-L 32,5 R segons UNE-EN 197-1, en sacs	1,23032	€
	B03J-0K8O	t	Grava de pedrera de pedra calcària, per a drens	7,98336	€
	B011-05ME	m3	Aigua	0,00858	€
			Altres conceptes	181,45026	€
P-41	PFB4-DW48	m	Tub de polietilè de designació PE 40, de 40 mm de diàmetre nominal, de 10 bar de pressió nominal, sèrie SDR 7,4, UNE-EN 12201-2, connectat a pressió, amb grau de dificultat mig, utilitzant accessoris de plàstic, i col·locat al fons de la rasa	9,17	€
	BFYH-0A3D	u	Part proporcional d'elements de muntatge per a tubs de polietilè de densitat baixa, de 40 mm de diàmetre nominal exterior, per a connectar a pressió	0,16000	€
	BFWF-09SV	u	Accessoris per a tubs de polietilè de densitat baixa, de 40 mm de diàmetre nominal exterior, de plàstic, per a connectar a pressió	2,01900	€
	BFB6-09BA	m	Tub de polietilè de designació PE 40, de 40 mm de diàmetre nominal, de 10 bar de pressió nominal, sèrie SDR 7,4, segons la norma UNE-EN 12201-2	2,39700	€
			Altres conceptes	4,59400	€
P-42	PFB4-DW4A	m	Tub de polietilè de designació PE 40, de 50 mm de diàmetre nominal, de 10 bar de pressió nominal, sèrie SDR 7,4, UNE-EN 12201-2, connectat a pressió, amb grau de dificultat mig, utilitzant accessoris de plàstic, i col·locat al fons de la rasa	11,96	€
	BFWF-09VA	u	Accessoris per a tubs de polietilè de densitat baixa, de 50 mm de diàmetre nominal exterior, de plàstic, per a connectar a pressió	2,82900	€
	BFB6-09BH	m	Tub de polietilè de designació PE 40, de 50 mm de diàmetre nominal, de 10 bar de pressió nominal, sèrie SDR 7,4, segons la norma UNE-EN 12201-2	3,71280	€
	BFYH-0A5T	u	Part proporcional d'elements de muntatge per a tubs de polietilè de densitat baixa, de 50 mm de diàmetre nominal exterior, per a connectar a pressió	0,25000	€

QUADRE DE PREUS NÚMERO 2

Data: 19/06/25

Pàg.: 6

NÚMERO	CODI	UA	DESCRIPCIÓ	PREU
			Altres conceptes	5,16820 €
P-43	PJS5-HA2S	u	Boca de reg amb cos de fosa, rosca d'entrada d'1"1/2 i ràcord de connexió tipus Barcelona de 45 mm de diàmetre, pericó i tapa de fosa, vàlvula de tancament amb junt EPDM i amb petit material metàl·lic per a connexió amb la canonada, instal·lada	255,50 €
	BJS1-H6R1	u	Petit material metàl·lic per a connexió de la boca de reg amb la canonada	42,98000 €
	BJS6-H5IR	u	Boca de reg amb cos de fosa, rosca d'entrada d'1"1/2 i ràcord de connexió tipus Barcelona de 45 mm de diàmetre, pericó i tapa de fosa i vàlvula de tancament amb junt EPDM	168,40000 €
			Altres conceptes	44,12000 €
P-44	PJS6-12FTU	m	Canonada de Tub per a reg per degoteig de 17 mm de diàmetre, amb degoters autocompensats integrats cada 50 cm, amb mecanisme antisucció i protector antiarrels, instal·lada soterrada 10 cm, amb l'obertura i el tancament de la rasa inclosos	3,75 €
	BJSS-126LO	m	Tub per a reg per degoteig de 17 mm de diàmetre, amb degoters autocompensats integrats cada 50 cm, amb mecanisme antisucció i protector antiarrels	1,75350 €
	BFYH-0A3A	u	Part proporcional d'elements de muntatge per a tubs de polietilè de densitat baixa, de 16 mm de diàmetre nominal exterior, per a connectar a pressió	0,03000 €
			Altres conceptes	1,96650 €
P-45	PJSE-6UBW	u	Electrovàlvula per a instal·lació de reg, de 2" de diàmetre, de material plàstic, amb solenoide de 9 V, per a una pressió màxima de 10 bar, amb regulador de cabal, connectada a les xarxes elèctrica i d'aigua amb connectors estancs	163,63 €
	BJSF-28KK	u	Electrovàlvula per a instal·lació de reg, de 2" de diàmetre, de material plàstic, amb solenoide de 9V, per a una pressió màxima de 10 bar i amb regulador de cabal	100,91000 €
	BJS2-28MB	u	Conjunt d'accessoris per al muntatge d'una electrovàlvula de 2"	16,42000 €
			Altres conceptes	46,30000 €
P-46	PN38-HII3	u	Vàlvula de bola manual amb rosca, de dues peces amb pas total, de llautó, de diàmetre nominal 1, de 25 bar de PN i preu alt, muntada en pericó de canalització soterrada Criteri d'amidament: Unitat de quantitat instal·lada, mesurada segons les especificacions de la DT.	26,64 €
	BN38-H3OI	u	Vàlvula de bola manual amb rosca, de dues peces amb pas total, de llautó, de diàmetre nominal 1", i preu alt de 25 bar de PNCriteri d'amidament: la indicada a la descripció de l'elementCriteri d'amidament: quantitat necessària subministrada a l'obra	9,34000 €
			Altres conceptes	17,30000 €
P-47	PQ18-NC04	u	BANC Banc de perfils de plàstic reciclat amb respattler, suports i recolzabraços fabricats amb polimers injectats a alta pressió, de mida 1800x810x650mm, col·locat amb fixacions mecàniques. banc motel Citizen Eco de la casa Benito o similar. cargols d'acer inoxidable ancorat sobre superfície preparada amb tacs d'expansió M10	485,32 €
	BQ17-H6PO	u	Banc de perfils de plàstic reciclat amb respattler, suports i recolzabraços de fosa pintats amb color negre forja, de 180 cm de llargària	456,00000 €
			Altres conceptes	29,32000 €
P-48	PQ18-NC05	u	CADIRA Cadira de perfils de plàstic reciclat amb respattler, suports i recolzabraços fabricats amb polimers injectats a alta pressió, de mides 700x810x650mm, col·locat amb fixacions mecàniques. cadira model Citizen Eco de la casa Benito o similar. cargols d'acer inoxidable ancorat sobre superfície preparada amb tacs d'expansió M10	439,72 €
	BQ17-H6PO	u	Banc de perfils de plàstic reciclat amb respattler, suports i recolzabraços de fosa pintats amb color negre forja, de 180 cm de llargària	410,40000 €
			Altres conceptes	29,32000 €
P-49	PQ1R-HBS9	u	Neteja i pintat, a cares vistes (frontals i laterals), fins a 2 m de llargària, de banc tipus de llistons de fusta, a l'esmalt sintètic, amb dues capes d'esmalt d'acabat	141,89 €
	B017-05MM	l	Dissolvent universal	2,87000 €

QUADRE DE PREUS NÚMERO 2

Data: 19/06/25

Pàg.: 7

NÚMERO	CODI	UA	DESCRIPCIÓ	PREU	
	B891-0P02	kg	Esmalt sintètic	21,45270	€
			Altres conceptes	117,56730	€
P-50	PQ1Y-JK0G	u	Col·locació de banc de fusta, resines o metàl·lic de 70 a 200 cm de llargària, amb fixacions mecàniques, en Entorn urbà sense dificultat de mobilitat, en voreres > 3 i <= 5 m d'amplària o calçada/plataforma única > 7 i <= 12 m d'amplària, sense afectació per serveis o elements de mobiliari urbà, en Actuacions de més de 5 1 u	113,36	€
	B0AN-07J3	u	Tac químic de diàmetre 12 mm, amb cargol, volandera i femella d'acer inoxidable	35,68000	€
			Altres conceptes	77,68000	€
P-51	PQ23-H84O	u	Paperera trabucable d'eix de gir horitzontal de 60 l, 37,5 cm de diàmetre, circular de planxa perforada d'acer de gruix 2 mm amb acabat imprimació epoxi+pintura polièster, i suports de tub de 40 mm, col·locada ancorada amb dau utilitzant martell trencador manual	145,45	€
	BQ23-H5CW	u	Paperera trabucable d'eix de gir horitzontal de 60 l, 37,5 cm de diàmetre, circular de planxa perforada d'acer de gruix 2 mm amb acabat imprimació epoxi+pintura polièster, i suports de tub de 40 mm	101,77000	€
			Altres conceptes	43,68000	€
P-52	PR36-8RVA	m3	Terra vegetal de jardineria de categoria baixa, amb una conductivitat elèctrica menor de 3 dS/m, segons NTJ 07A, subministrada a granel i escampada amb retroexcavadora mitjana	31,05	€
	BR3D-21GL	m3	Terra vegetal de jardineria de categoria baixa, amb una conductivitat elèctrica menor de 3 dS/m, segons NTJ 07A, subministrada a granel	23,10000	€
			Altres conceptes	7,95000	€
P-53	PR3C-IZYD	m2	Formació de capa de 10 cm amb mulch a base de triturats, de restes d'esporga, de 6 a 8 cm de diàmetre i d'1 a 2 cm de gruix, amb tractament herbicida	39,82	€
	BRL1-0TY1	l	Producte herbicida de contacte	0,08706	€
	BR3F-IZYF	m3	Mulch a base de triturat de restes d'esporga, de 6 a 8 cm de diàmetre	28,44600	€
			Altres conceptes	11,28694	€
P-54	PR42C-8UFI	u	Subministrament d'Elaeagnus ebbingei Limelight d'alçària de 20 a 40 cm, en contenidor de 3 l	6,65	€
	BR42C-22HN	u	Elaeagnus ebbingei Limelight d'alçària de 20 a 40 cm, en contenidor de 3 l	6,65000	€
			Altres conceptes	0,00000	€
P-55	PR437-8UV	u	Subministrament de Grevillea juniperina en contenidor de 3 l	7,54	€
	BR436-22PD	u	Grevillea juniperina en contenidor de 3 l	7,54000	€
			Altres conceptes	0,00000	€
P-56	PR490-92O	u	Subministrament d'Abelia grandiflora (x) Prostrata d'alçària 30 a 40 cm, en contenidor de 5 l	8,98	€
	BR490-25E4	u	Abelia grandiflora (x) Prostrata d'alçària 30 a 40 cm, en contenidor de 5 l	8,98000	€
			Altres conceptes	0,00000	€
P-57	PR4DG-93F	u	Subministrament de Gaura lindheimeri en contenidor de 5 l	6,20	€
	BR4DG-25NX	u	Gaura lindheimeri en contenidor de 5 l	6,20000	€
			Altres conceptes	0,00000	€
P-58	PR4DJ-93H	u	Subministrament d'Hebe silver queen en contenidor de 5 l	6,11	€
	BR4DJ-25OQ	u	Hebe sp en contenidor de 4 l	6,11000	€
			Altres conceptes	0,00000	€
P-59	PR4EM-94Q	u	Subministrament de Lotus sp. En contenidor de 3 l	5,34	€
	BR4EM-25ZO	u	Lotus sp. En contenidor de 3 l	5,34000	€
			Altres conceptes	0,00000	€

QUADRE DE PREUS NÚMERO 2

Data: 19/06/25

Pàg.: 8

NÚMERO	CODI	UA	DESCRIPCIÓ	PREU	
P-60	PR4FF-NC0	u	Subministrament de Tunbergia alata en contenidor de 5 l.	7,11	€
	BR4FF-261P	u	Nicotiana alata en test 17 cm	7,11000	€
			Altres conceptes	0,00000	€
P-61	PR4FF-NC0	u	Subministrament de Ruelioa brittoniana en contenidor de 5 l.	7,11	€
	BR4FF-261P	u	Nicotiana alata en test 17 cm	7,11000	€
			Altres conceptes	0,00000	€
P-62	PR4FF-NC0	u	Subministrament de Leonotis leonurus Lion Tail/Western star en contenidor de 5 l.	7,11	€
	BR4FF-261P	u	Nicotiana alata en test 17 cm	7,11000	€
			Altres conceptes	0,00000	€
P-63	PR4FR-93P	u	Subministrament de Parthenocissus tricuspidata Robusta en contenidor de 3 l	11,21	€
	BR4FR-2633	u	Parthenocissus tricuspidata Robusta en contenidor de 3 l	11,21000	€
			Altres conceptes	0,00000	€
P-64	PR4FR-NC0	u	Subministrament un 10% adicional de tota la plantació	500,03	€
			Sense descomposició	500,03000	€
P-65	PR4GM-940	u	Subministrament de Plumbago auriculata en contenidor de 6 l	8,45	€
	BR4GM-2680	u	Plumbago auriculata en contenidor de 6 l	8,45000	€
			Altres conceptes	0,00000	€
P-66	PR4H6-94X	u	Subministrament de Russelia equisetiformis en contenidor de 3 l	4,82	€
	BR4H6-26AC	u	Russelia equisetiformis en contenidor de 3 l	4,82000	€
			Altres conceptes	0,00000	€
P-67	PR4H8-94X	u	Subministrament de Salvia microphylla en contenidor de 5 l	6,37	€
	BR4H8-26AJ	u	Salvia microphylla en contenidor de 5 l	6,37000	€
			Altres conceptes	0,00000	€
P-68	PR4H8-94Y	u	Subministrament de Salvia nemorosa "caradonna" en contenidor de 5 l	6,37	€
	BR4H8-26AJ	u	Salvia microphylla en contenidor de 5 l	6,37000	€
			Altres conceptes	0,00000	€
P-69	PR4J7-95G0	u	Subministrament de Trachelospermum jasminoides d'alçària de 175 a 200 cm, en contenidor de 5 l	25,23	€
	BR4J7-26EY	u	Trachelospermum jasminoides d'alçària de 175 a 200 cm, en contenidor de 5 l	25,23000	€
			Altres conceptes	0,00000	€
P-70	PR4JG-952	u	Subministrament de Viburnum tinus en contenidor de 5 l	7,90	€
	BR4JG-26GO	u	Viburnum tinus en contenidor de 5 l	7,90000	€
			Altres conceptes	0,00000	€
P-71	PR61-8ZIC	u	Plantació de planta enfiladissa en contenidor de 3 a 5 l en obres d'urbanització, excavació de clot de plantació de 40x40x30 cm amb mitjans manuals, en un pendent inferior al 35 %, reblert del clot amb terra de l'excavació i primer reg	8,62	€
	B011-05ME	m3	Aigua	0,02352	€
			Altres conceptes	8,59648	€
P-72	PRB0-4I3C	m2	Formació de rocalla amb pedra granítica de 100 a 400 kg, amb retroexcavadora mitjana	145,85	€
	BRB0-0XJ5	t	Pedra granítica de 100 a 400 kg	115,86600	€

QUADRE DE PREUS NÚMERO 2

Data: 19/06/25

Pàg.: 9

NÚMERO	CODI	UA	DESCRIPCIÓ	PREU
			Altres conceptes	29,98400 €

PR RESUM DEL PRESSUPOST

RESUM DE PRESSUPOST

Data: 19/06/25

Pàg.: 1

NIVELL 3: Títol 3			Import
Títol 3	01.01.01	ENDERROCS	10.657,54
Títol 3	01.01.02	MOVIMENT DE TERRES	2.996,48
Capítol	01.01	TREBALLS PREVIS, ENDERROCS I MOVIMENT DE TERRES	13.654,02
Títol 3	01.02.01	REVESTIMENTS	8.447,18
Títol 3	01.02.02	PAVIMENTS	5.192,88
Títol 3	01.02.03	SERRALLERIA	24.903,74
Capítol	01.02	SISTEMES D'ENVOLVENT	38.543,80
			52.197,82

NIVELL 2: Capítol			Import
Capítol	01.01	TREBALLS PREVIS, ENDERROCS I MOVIMENT DE TERRES	13.654,02
Capítol	01.02	SISTEMES D'ENVOLVENT	38.543,80
Capítol	01.04	JARDINERIA	16.780,68
Capítol	01.05	MOBILIARI URBÀ	3.158,51
Capítol	01.06	ENLLUMENAT	1.216,25
Capítol	01.07	INSTAL·LACIÓ DE REG	6.593,48
Capítol	01.08	GESTIÓ DE RESIDUS	6.320,50
Capítol	01.09	SEGURETAT I SALUT	1.000,00
Obra	01	Pressupost 25_EP_PL_0970_UR_PLAÇA CATALUN	87.267,24
			87.267,24

NIVELL 1: Obra			Import
Obra	01	Pressupost 25_EP_PL_0970_UR_PLAÇA CATALUN	87.267,24
			87.267,24

PU ÚLTIM FULL DEL PRESSUPOST

PRESSUPOST D'EXECUCIÓ PER CONTRACTE

Pàg. 1

PRESSUPOST D'EXECUCIÓ MATERIAL.....	87.267,24
13 % DESPESES GENERALS SOBRE 87.267,24.....	11.344,74
6 % BENEFICI INDUSTRIAL SOBRE 87.267,24.....	5.236,03
Subtotal	103.848,02
21 % IVA SOBRE 103.848,02.....	21.808,08
TOTAL PRESSUPOST PER CONTRACTE €	125.656,10

Aquest pressupost d'execució per contracte puja a

(CENT VINT-I-CINC MIL SIS-CENTS CINQUANTA-SIS EUROS AMB DEU CÈNTIMS)

DV SS ESTUDI BÀSIC DE SEGURETAT I SALUT

DV ESTUDI BÀSIC DE SEGURETAT I SALUT

SEGURETAT I SALUT EN OBRES

Justificació de la documentació de seguretat i salut a presentar per part del contractista

El present projecte, que descriu les obres de **millora dels elements de seguretat i accessibilitat a la plaça Catalunya**, presenta a continuació l'Estudi Bàsic de Seguretat i Salut.

Es demana l'aportació d'un Pla de Seguretat i Salut.

Coordinació d'activitats empresarials i declaració responsable

Els empresaris (contractistes o subcontractistes) i els treballadors autònoms que intervinguin en una obra estan obligats a cooperar entre si en la aplicació de la normativa de PRL (Prevenió de Riscos Laborals), intercanviant informació i establint els mecanismes de coordinació que siguin necessaris, conforme al que disposa l'article 24 de la Llei de prevenció de riscos laborals (en endavant LPRL) 31/95 i en el RD 171/04 que el desenvolupa.

En els supòsits en què intervinguin, en fase d'execució de l'obra, més d'una empresa, una empresa i treballadors autònoms o diversos treballadors autònoms, amb independència de l'existència o no de projecte, l'Ajuntament de Mataró nomenarà un Coordinador de Seguretat i Salut.

Per la seva part, el contractista, per complir amb el Procediment de coordinació d'activitats empresarials, haurà d'omplir les fitxes que s'adjunten en l'annex següent referent a la Identificació de Riscos Laborals.

Tanmateix, el contractista un cop acceptada l'oferta dels treballs, haurà de presentar la documentació necessària pel que fa al compliment de les seves obligacions en matèria de prevenció de riscos laborals a l'aplicació web E-Coordina.

Mataró, juny 2025

ESTUDI BÀSIC DE SEGURETAT I SALUT A LES OBRES DE CONSTRUCCIÓ

DADES DE L'OBRA

Tipus d'obra:

PROJECTE DE MILLORA DELS ELEMENTS DE SEGURETAT I ACCESSIBILITAT

Emplaçament:

PLAÇA DE CATALUNYA, MATARÓ (08303)

Superfície construïda:

PROJECTE D'URBANITZACIÓ

Promotor:

AJUNTAMENT DE MATARÓ

Arquitecte/s autor/s del Projecte d'execució:

AIDA FERNÁNDEZ RAMOS

Tècnic/a redactor/a de l'Estudi Bàsic de Seguretat i Salut:

AIDA FERNÁNDEZ RAMOS

DADES TÈCNIQUES DE L'EMPLAÇAMENT

Topografia:

Solar_Sòl Urbà consolidat

Característiques del terreny: (resistència, cohesió)

Urbanitzat

Condicions físiques i d'ús dels edificis de l'entorn:

Consolidat per residencial plurifamiliar en forma d'illa

Instal·lacions de serveis públics: (tant vistes com soterrades)

SANEJAMENT – AIGUA POTABLE – BAIXA TENSÍÓ

Tipologia de vials: (amplada, nombre, densitat de circulació i amplada de voreres)

ES SITUEN EN TEIXIT URBÀ

COMPLIMENT DEL RD 1627/97 SOBRE "DISPOSICIONS MÍNIMES DE SEGURETAT I SALUT A LES OBRES DE CONSTRUCCIÓ"

1. INTRODUCCIÓ

Aquest Estudi Bàsic de Seguretat i Salut estableix, durant l'execució d'aquesta obra, les previsions respecte a la prevenció de riscos d'accidents i malalties professionals, així com informació útil per efectuar en el seu dia, en les degudes condicions de seguretat i salut, els previsibles treballs de manteniment posteriors.

Permet donar unes directrius bàsiques a l'empresa constructora per dur a terme les seves obligacions en el terreny de la prevenció de riscos professionals, facilitant el seu desenvolupament i d'acord amb el Reial Decret 1627/1997 pel qual s'estableixen les "disposicions mínimes de seguretat i de salut a les obres de construcció".

En base a l'art. 7è d'aquest Reial Decret, i en aplicació d'aquest Estudi Bàsic de Seguretat i Salut, l'empresa contractista ha d'elaborar un Pla de Seguretat i Salut en el treball en el qual s'analitzin, estudiïn, desenvolupin i complementin les previsions contingudes en el present document.

El Pla de Seguretat i Salut haurà de ser aprovat abans de l'inici de l'obra pel Coordinador de Seguretat i Salut durant l'execució de l'obra o, quan no sigui necessari, per la Direcció Facultativa. En cas d'obres de les Administracions Públiques s'haurà de sotmetre a l'aprovació d'aquesta Administració.

Cal recordar l'obligatorietat de que a cada centre de treball hi hagi un Llibre d'Incidències pel seguiment del Pla de S i S. Les anotacions fetes al Llibre d'Incidències hauran de posar-se en coneixement de la Inspecció de Treball i Seguretat Social en el termini de 24 hores, quan es produeixin repeticions de la incidència.

Segons l'art. 15è del Reial Decret, les empreses contractistes i sots-contractistes hauran de garantir que les persones que treballen a l'obra rebin la informació adequada de totes les mesures de seguretat i salut a l'obra.

La comunicació d'obertura del centre de treball a l'autoritat laboral competent haurà d'incloure el Pla de Seguretat i Salut, s'haurà de fer prèviament a l'inici d'obra i la presentaran únicament les empreses que tinguin la consideració de contractistes.

El Coordinador de Seguretat i Salut durant l'execució de l'obra o qualsevol integrant de la Direcció Facultativa, en cas d'apreciar un risc greu imminent per a la seguretat de les persones que treballen a l'obra, podrà aturar l'obra parcialment o totalment, comunicant-ho a la Inspecció de Treball i Seguretat Social, a l'empresa contractista, sots-contractista i representants de les persones treballadores.

Les responsabilitats dels coordinadors, de la Direcció Facultativa i del promotor no eximiran de les seves responsabilitats a les empreses contractistes i sots-contractistes (art. 11è).

2. PRINCIPIS GENERALS APLICABLES DURANT L'EXECUCIÓ DE L'OBRA

En base als principis d'acció preventiva establerts a l'article 15è de la Llei 31/95 de "prevenció de riscos laborals", l'empresa aplicarà les mesures que integren el deure general de prevenció, d'acord amb els següents principis generals:

- Evitar riscos
- Avaluar els riscos que no es puguin evitar
- Combatre els riscos a l'origen
- Adaptar el treball a la persona, en particular en el que respecta a la concepció dels llocs de treball, l'elecció dels equips i els mètodes de treball i de producció, per tal de reduir el treball monòton i repetitiu, i reduir els efectes del mateix a la salut
- Tenir en compte l'evolució de la tècnica
- Substituir allò que és perillós per allò que tingui poc o cap perill
 - Planificar la prevenció, buscant un conjunt coherent que integri la tècnica, l'organització i les condicions del treball, les relacions socials i la influència dels factors ambientals en el treball
- Adoptar mesures que posin per davant la protecció col·lectiva a la individual
- Donar les degudes instruccions a les persones que treballen a l'obra

En conseqüència i per tal de donar compliment a aquests principis generals, tal i com estableix l'article 10 del RD 1627/1997, durant l'execució de l'obra es vetllarà per:

- El manteniment de l'obra en bon estat d'ordre i neteja
- L'elecció de l'emplaçament dels llocs i àrees de treball, tenint en compte les seves condicions d'accés i la determinació de les vies o zones de desplaçament o circulació
- La manipulació dels diferents materials i la utilització dels mitjans auxiliars
- El manteniment, el control previ a la posada en servei i el control periòdic de les Instal·lacions i dispositius necessaris per a l'execució de l'obra, amb objecte de corregir els defectes que poguessin afectar a la seguretat i salut de les persones treballadores
- La delimitació i condicionament de les zones d'emmagatzematge i dipòsit dels diferents materials, en particular si es tracta de matèries i substàncies perilloses
- La recollida dels materials perillosos utilitzats
- L'emmagatzematge i l'eliminació o evacuació de residus i runes
- L'adaptació en funció de l'evolució de l'obra del període de temps efectiu que s'haurà de dedicar a les diferents feines o fases del treball
- La cooperació entre les empreses contractistes, sots-contractistes i les persones que treballen a l'obra en règim d'autònoms
- Les interaccions i incompatibilitats amb qualsevol altre tipus de feina o activitat que es realitzi a l'obra o prop de l'obra

L'empresa tindrà en consideració les capacitats professionals de les persones treballadores en matèria de seguretat i salut en el moment d'encomanar les feines.

L'empresa adoptarà les mesures necessàries per garantir que només les persones treballadores que hagin rebut informació i formació suficient i adequada puguin accedir a les zones de risc greu i específic.

L'efectivitat de les mesures preventives haurà de preveure les distraccions i imprudències no temeràries que pugués cometre la persona que treballa a l'obra. Cal tenir en compte els riscos addicionals que poguessin implicar determinades mesures preventives, que només podran adoptar-se quan els riscos que generin siguin substancialment menors dels que es volen reduir i no existeixin alternatives preventives més segures.

L'empresa podrà concertar operacions d'assegurances que tinguin com a finalitat garantir la previsió de riscos derivats tant del treball respecte del seu personal, com de les persones treballadores en règim d'autònoms. Les societats cooperatives també podran concertar operacions d'assegurances respecte de les seves persones associades, l'activitat de les quals consisteixi en la prestació del seu treball personal.

En compliment del deure de protecció de les persones treballadores, l'empresa garantirà que cada persona que treballa a l'obra rebi una formació teòrica i pràctica que sigui suficient i adequada en matèria preventiva. Aquesta formació cal centrar-la en el lloc de treball o funció concreta que dugui a terme la persona treballadora, i per tant, l'obliga a complir les mesures de prevenció adoptades.

En funció de la formació rebuda, i seguint la informació i instruccions de l'empresa contractista, les persones que treballen a l'obra han de:

- Fer servir adequadament les màquines, aparells, eines, equips de transport i tots els mitjans amb els que desenvolupin la seva activitat.
- Utilitzar adequadament els mitjans i equips de protecció facilitats per l'empresa contractista
- No posar fora de funcionament i utilitzar correctament els dispositius de seguretat existents o que s'instal·lin als mitjans o als llocs de treball
- Informar d'immediat a la persona jeràrquicament superior i a les persones treballadores designades per realitzar activitats de prevenció i protecció de qualsevol situació que, al seu entendre, porti un risc per la seguretat i salut de les persones que treballen a l'obra.
- Cooperar amb l'empresa contractista per que pugui garantir unes condicions de treball segures i que no comportin riscos per la seguretat i salut de les persones que treballen a l'obra.

3. IDENTIFICACIÓ DELS RISCOS

Sense perjudici de les disposicions mínimes de Seguretat i Salut aplicables a l'obra establertes a l'annex IV del RD 1627/1997, s'enumeren a continuació els riscos particulars de diferents treballs d'obra, tot i considerant que alguns d'ells es poden donar durant tot el procés d'execució de l'obra o bé ser aplicables a altres feines.

Mitjans i maquinaria

- Atropellaments, topades amb altres vehicles, atrapades
- Interferències amb instal·lacions d'ús públic (aigua, llum, gas, clavegueram,...)
- Desplom i/o caiguda de maquinària d'obra (sitges, grues...)
- Riscos derivats del funcionament de grues
- Caiguda de la càrrega transportada
- Generació excessiva de pols o emanació de gasos tòxics
- Caigudes des de punts alts i/o des d'elements provisionals d'accés (escales, plataformes)
- Cops i ensopegades
- Caiguda de materials, rebots
- Ambient excessivament sorollós
- Contactes elèctrics directes o indirectes
- Accidents derivats de condicions atmosfèriques
- Altres

Treballs previs

- Interferències amb instal·lacions d'ús públic (aigua, llum, gas, clavegueram,...)
- Caigudes des de punts alts i/o des d'elements provisionals d'accés (escales, plataformes)
- Cops i ensopegades
- Caiguda de materials, rebots
- Sobre esforços per postures incorrectes
- Bolcada de piles de materials
- Riscos derivats de l'emmagatzematge de materials (temperatura, humitat, reaccions químiques)
- Altres

Enderrocs

- Interferències amb instal·lacions d'ús públic (aigua, llum, gas, clavegueram,...)
- Generació excessiva de pols o emanació de gasos tòxics
- Projecció de partícules durant els treballs
- Caigudes des de punts alts i/o des d'elements provisionals d'accés (escales, plataformes)
- Contactes amb materials agressius
- Risc derivat de la utilització de soldadura i tall oxiacetilènic
- Talls i punxades
- Cops i ensopegades
- Caiguda de materials, rebots
- Ambient excessivament sorollós
- Fallida de l'estructura
- Sobre esforços per postures incorrectes
- Acumulació i baixada de runes
- Altres

Moviments de terres i excavacions

- Interferències amb instal·lacions d'ús públic (aigua, llum, gas, clavegueram,...)
- Generació excessiva de pols o emanació de gasos tòxics

- Caigudes des de punts alts i/o des d'elements provisionals d'accés (escales, plataformes)
- Cops i ensopegades
- Despreniment i/o esllavissament de terres i/o roques
- Caiguda de materials, rebots
- Ambient excessivament sorollós
- Desplom i/o caiguda de les murs de contenció, pous i rases
- Desplom i/o caiguda de les edificacions veïnes
- Accidents derivats de condicions atmosfèriques
- Sobre esforços per postures incorrectes
- Riscos derivats del desconeixement del sòl a excavar
- Altres

Fonaments

- Interferències amb instal·lacions d'ús públic (aigua, llum, gas, clavegueram,...)
- Projecció de partícules durant els treballs
- Caigudes des de punts alts i/o des d'elements provisionals d'accés (escales, plataformes)
- Contactes amb materials agressius
- Risc derivat de la utilització de soldadura i tall oxiacetilènic
- Talls i punxades
- Cops i ensopegades
- Caiguda de materials, rebots
- Ambient excessivament sorollós
- Desplom i/o caiguda de les murs de contenció, pous i rases
- Desplom i/o caiguda de les edificacions veïnes
- Despreniment i/o esllavissament de terres i/o roques
- Contactes elèctrics directes o indirectes
- Sobre esforços per postures incorrectes
- Fallides d'encofrats
- Fallides de recalços
- Generació excessiva de pols o emanació de gasos tòxics
- Bolcada de piles de material
- Riscos derivats de l'emmagatzematge de materials (temperatura, humitat, reaccions químiques)
- Altres

Estructura

- Interferències amb instal·lacions d'ús públic (aigua, llum, gas, clavegueram,...)
- Projecció de partícules durant els treballs
- Caigudes des de punts alts i/o des d'elements provisionals d'accés (escales, plataformes)
- Contactes amb materials agressius
- Risc derivat de la utilització de soldadura i tall oxiacetilènic
- Talls i punxades
- Cops i ensopegades
- Caiguda de materials, rebots
- Ambient excessivament sorollós
- Contactes elèctrics directes o indirectes
- Sobre esforços per postures incorrectes
- Fallides d'encofrats
- Generació excessiva de pols o emanació de gasos tòxics
- Bolcada de piles de material
- Riscos derivats de l'emmagatzematge de materials (temperatura, humitat, reaccions químiques)
- Riscos derivats de l'accés a les plantes

- Riscos derivats de la pujada i recepció dels materials
- Altres

Ram de paleta

- Interferències amb instal·lacions d'ús públic (aigua, llum, gas, clavegueram,...)
- Generació excessiva de pols o emanació de gasos tòxics
- Projecció de partícules durant els treballs
- Caigudes des de punts alts i/o des d'elements provisionals d'accés (escales, plataformes)
- Contactes amb materials agressius
- Risc derivat de la utilització de soldadura i tall oxiacetilènic
- Talls i punxades
- Cops i ensopegades
- Caiguda de materials, rebots
- Ambient excessivament sorollós
- Sobre esforços per postures incorrectes
- Bolcada de piles de material
- Riscos derivats de l'emmagatzematge de materials (temperatura, humitat, reaccions químiques)
- Altres

Revestiments i acabats

- Generació excessiva de pols o emanació de gasos tòxics
- Projecció de partícules durant els treballs
- Caigudes des de punts alts i/o des d'elements provisionals d'accés (escales, plataformes)
- Contactes amb materials agressius
- Talls i punxades
- Cops i ensopegades
- Caiguda de materials, rebots
- Sobre esforços per postures incorrectes
- Bolcada de piles de material
- Riscos derivats de l'emmagatzematge de materials (temperatura, humitat, reaccions químiques)
- Riscos derivats per repassos d'obra realitzats amb equips i proteccions inadequades
- Altres

Instal·lacions

- Interferències amb instal·lacions de subministrament públic (aigua, llum, gas...)
- Caigudes des de punts alts i/o des d'elements provisionals d'accés (escales, plataformes)
- Talls i punxades
- Cops i ensopegades
- Caiguda de materials, rebots
- Emanacions de gasos en obertures de pous morts
- Contactes elèctrics directes o indirectes
- Sobre-esforços per postures incorrectes
- Caigudes de pals i antenes
- Riscos derivats per repassos d'obra realitzats amb equips i proteccions inadequades
- Altres

4. RELACIÓ DE TREBALLS MÉS HABITUALS QUE REPRESENTEN RISCOS ESPECIALS I QUE COMPORTEN L'ADOPCIÓ DE MESURES DE PREVENCIÓ I PROTECCIÓ ESPECÍFIQUES I PARTICULARS DURANT L'EXECUCIÓ DE L'OBRA.

(Annex II del RD 1627/1997))

- Treballs amb riscos especialment greus de soterrament, enfonsament o caiguda d'altura, per les particulars característiques de l'activitat desenvolupada, els procediments aplicats o l'entorn del lloc de treball
- Treballs en els quals l'exposició a agents químics o biològics suposi un risc d'especial gravetat, o pels quals la vigilància específica de la salut de les persones que treballen a l'obra sigui legalment exigible
- Treballs amb exposició a radiacions ionitzants pels quals la normativa específica obligui a la delimitació de zones controlades o vigilades
- Treballs en la proximitat de línies elèctriques d'alta tensió
- Treballs que exposin a risc d'ofegament per immersió
- Obres d'excavació de túnels, pous i altres treballs que suposin moviments de terres subterranis
- Treballs realitzats en immersió amb equip subaquàtic
- Treballs realitzats en cambres d'aire comprimit
- Treballs que impliquin l'ús d'explosius
- Treballs que requereixin muntar o desmuntar elements prefabricats pesats

5. MESURES DE PREVENCIÓ I PROTECCIÓ

- Com a criteri general es prioritzaran les proteccions col·lectives en front de les individuals.
- S'hauran de mantenir en bon estat de conservació els medis auxiliars, la maquinària i les eines de treball.
- Els medis de protecció, tant col·lectiva com individual, hauran d'estar homologats segons la normativa vigent.
- Així mateix, les mesures relacionades s'hauran de tenir en compte per als previsible treballs posteriors (reparació, manteniment, substitució, etc.)

Mesures de protecció col·lectiva

- Organització i planificació dels treballs per evitar interferències entre les diferents feines i circulacions dins l'obra
- Senyalització de les zones de perill
- Preveure el sistema de circulació de vehicles i la seva senyalització, tant a l'interior de l'obra com en relació amb els vials exteriors
- Limitar una zona lliure a l'entorn de la zona excavada pel pas de maquinària
- Immobilització de camions mitjançant falques i/o topalls durant les tasques de càrrega i descàrrega
- Respectar les distàncies de seguretat amb les instal·lacions existents
- Mantenir les instal·lacions amb les seves proteccions aïllants operatives
- Fonamentar correctament la maquinària d'obra
- Muntatge de grues fet per una empresa especialitzada, amb revisions periòdiques, control de la càrrega màxima, delimitació del radi d'acció, frenada, blocatge, etc.
- Revisió periòdica i manteniment de maquinària i equips d'obra
- Establir un sistema de rec que impedeixi l'emissió de pols en gran quantitat
- Comprovar l'adequació de les solucions d'execució a l'estat real dels elements existents (subsòl, edificacions veïnes)
- Comprovació dels estintolaments, de les condicions dels estrebats i de les pantalles de protecció de les rases
- Utilització de paviments antilliscants.
- Col·locació de baranes de protecció en llocs amb perill de caiguda.
- Diferenciació de les mesures de protecció contra caiguda utilitzades segons s'estigui protegint a les persones de la pròpia caiguda o de la caiguda d'objectes i materials
- Col·locació de xarxes en forats horitzontals
- Protecció de forats i façanes per evitar la caiguda d'objectes (xarxes, lones)
- Ús de canalitzacions d'evacuació de runes, correctament instal·lades
- Ús d'escales de mà, plataformes de treball i bastides homologades
- Col·locació de plataformes de recepció de materials en plantes altes
- Instal·lació de serveis sanitaris

- Adoptar mesures adients de protecció de les persones treballadores en front de qualsevol risc relacionat amb fenòmens meteorològics adversos, incloses les temperatures extremes

Mesures de protecció individual

- Utilització de cassetes i ulleres homologades contra la pols i/o projecció de partícules
- Utilització de calçat de seguretat
- Utilització de casc homologat
- A totes les zones elevades on no hi hagi sistemes fixes de protecció o de protecció col·lectiva, caldrà establir punts d'ancoratge segurs per poder subjectar-hi el cinturó de seguretat homologat, la utilització del qual serà obligatòria. L'accés a les zones descrites i als equips només està autoritzat a les persones treballadores amb formació i capacitat suficient.
- Utilització de guants homologats per evitar el contacte directe amb materials agressius i minimitzar el risc de talls i punxades
- Utilització de protectors auditius homologats en ambients excessivament sorollosos
- Utilització de mandils
- Sistemes de subjecció permanent i de vigilància duta a terme per més d'una persona que treballa a l'obra pel que fa als treballs amb perill d'intoxicació. Utilització d'equips de subministrament d'aire

Mesures de protecció a terceres persones

- Previsió de la tanca, la senyalització i l'enllumenat de l'obra en funció del lloc on està situada l'obra (entorn urbà, urbanització, camp obert). En cas que el tancament envaeixi la calçada s'ha de preveure un sistema de protecció pel pas de vianants i / o vehicles. El tancament ha d'impedir que persones alienes a l'obra puguin accedir a la mateixa
- Preveure el sistema de circulació de vehicles tant a l'interior de l'obra com en relació amb els vials exteriors
- Immobilització de maquinaria rodada mitjançant falques i/o topalls durant les tasques de càrrega i descàrrega
- Comprovació de l'adequació de les solucions d'execució i preventives a l'estat real dels elements (subsòl, edificacions veïnes)
- Protecció de forats i façanes per evitar la caiguda d'objectes (xarxes, lones)

6. PRIMERS AUXILIS

Es disposarà d'una farmaciola amb el contingut de material especificat a la normativa vigent. S'informarà a l'inici de l'obra, de la situació dels diferents centres mèdics als quals s'hauran de traslladar les persones accidentades. És convenient disposar a l'obra i en lloc ben visible, d'una llista amb els telèfons i adreces dels centres assignats per a urgències, ambulàncies, taxis, etc. per garantir el ràpid trasllat de les possibles persones accidentades.

7. NORMATIVA APLICABLE

La documentació de l'Estudi Bàsic de seguretat ha d'anar acompanyada d'un llistat de normativa de seguretat que podeu trobar actualitzat a l'apartat de normativa de la pàgina web de l'OCT.

[Veure Annex](#)

NORMATIVA DE SEURETAT I SALUT

DISPOSICIONES MÍNIMAS DE SEGURIDAD Y DE SALUD QUE DEBEN APLICARSE EN LAS OBRAS DE CONSTRUCCIÓN TEMPORALES O MÓVILES	Directiva 92/57/CEE 24 Junio (DOCE: 26/08/92)
DISPOSICIONES MÍNIMAS DE SEGURIDAD Y DE SALUD EN LAS OBRAS DE CONSTRUCCIÓN	RD 1627/1997. 24 octubre (BOE 25/10/97) Transposició de la Directiva 92/57/CEE
LEY DE PREVENCIÓN DE RIESGOS LABORALES	Ley 31/1995. 8 noviembre (BOE: 10/11/95)
REFORMA DEL MARCO NORMATIVO DE LA PREVENCIÓN DE RIESGOS LABORALES	Ley 54/2003. 12 diciembre (BOE 13/12/2003)
REGLAMENTO DE LOS SERVICIOS DE PREVENCIÓN	RD 39/1997, 17 de enero (BOE: 31/01/97) i les seves modificacions
MODIFICACIÓN RD 39/1997; RD 1109/2007, Y EL RD 1627/1997	RD 337/2010 (BOE 23/3/2010)
REQUISITOS Y DATOS QUE DEBEN REUNIR LAS COMUNICACIONES DE APERTURA O DE REANUDACIÓN DE ACTIVIDADES EN LOS CENTROS DE TRABAJO	Orden TIN/1071/2010 (BOE 1/5/2010)
DISPOSICIONES MÍNIMAS DE SEGURIDAD Y SALUD PARA LA UTILIZACIÓN POR LOS TRABAJADORES DE LOS EQUIPOS DE TRABAJO EN MATERIA DE TRABAJOS TEMPORALES EN ALTURA	RD 2177/2004, de 12 de novembre (BOE: 13/11/2004)
DISPOSICIONES MÍNIMAS EN MATERIA DE SEÑALIZACIÓN, DE SEGURIDAD Y SALUD EN EL TRABAJO	RD 485/1997. 14 abril (BOE: 23/04/1997)
DISPOSICIONES MÍNIMAS DE SEGURIDAD Y SALUD EN LOS LUGARES DE TRABAJO En el capítol 1 exclou les obres de construcció, però el RD 1627/1997 l'esmenta en quant a escales de mà. Modifica i deroga alguns capítols de la "Ordenanza de Seguridad e Higiene en el trabajo" (O. 09/03/1971)	RD 486/1997, 14 de abril (BOE: 23/04/1997)
LEY REGULADORA DE LA SUBCONTRATACIÓN EN EL SECTOR DE LA CONSTRUCCIÓN	LEY 32/2006 (BOE 19/10/2006)
MODIFICACION DEL RD 39/1997, POR EL QUE SE APRUEBA EL REGLAMENTO DE LOS SERVICIOS DE PREVENCIÓN Y EL RD 1627/97, POR EL QUE SE ESTABLECEN LAS DISPOSICIONES MÍNIMAS DE SEGURIDAD Y SALUD EN LAS OBRAS DE CONSTRUCCIÓN	RD 604 / 2006 (BOE 29/05/2006)
DISPOSICIONES MÍNIMAS DE SEGURIDAD I SALUD APLICABLES A LOS TRABAJOS CON RIESGO DE AMIANTO	RD 396/2006 (BOE 11/04/2006)
PROTECCIÓN DE LA SALUD Y SEGURIDAD DE LOS TRABAJADORES CONTRA LOS RIESGOS RELACIONADOS CON LA EXPOSICIÓN AL RUIDO	RD 286/2006 (BOE: 11/03/2006)

DISPOSICIONES MÍNIMAS DE SEGURIDAD Y SALUD RELATIVAS A LA MANIPULACIÓN MANUAL DE CARGAS QUE ENTRAÑE RIESGOS, EN PARTICULAR DORSO LUMBARES, PARA LOS TRABAJADORES	RD 487/1997 (BOE 23/04/1997)
DISPOSICIONES MÍNIMAS DE SEGURIDAD Y SALUD RELATIVAS AL TRABAJO CON EQUIPOS QUE INCLUYEN PANTALLAS DE VISUALIZACIÓN	RD 488/1997. (BOE: 23/04/97)
PROTECCIÓN DE LOS TRABAJADORES CONTRA LOS RIESGOS RELACIONADOS CON LA EXPOSICIÓN A AGENTES BIOLÓGICOS DURANTE EL TRABAJO	RD 664/1997. (BOE: 24/05/97)
PROTECCIÓN DE LOS TRABAJADORES CONTRA LOS RIESGOS RELACIONADOS CON LA EXPOSICIÓN A AGENTES CANCERÍGENOS DURANTE EL TRABAJO	RD 665/1997 (BOE: 24/05/97)
DISPOSICIONES MÍNIMAS DE SEGURIDAD Y SALUD, RELATIVAS A LA UTILIZACIÓN POR LOS TRABAJADORES DE EQUIPOS DE PROTECCIÓN INDIVIDUAL	RD 773/1997. (BOE: 12/06/97)
DISPOSICIONES MÍNIMAS DE SEGURIDAD Y SALUD PARA LA UTILIZACIÓN POR LOS TRABAJADORES DE LOS EQUIPOS DE TRABAJO	RD 1215/1997. (BOE: 07/08/97)
PROTECCIÓN CONTRA RIESGO ELÉCTRICO	RD 614/2001 (BOE: 21/06/01)
PROTECCION DE LA SALUD Y SEGURIDAD DE LOS TRABAJADORES CONTRA LOS RIESGOS RELACIONADOS CON LA EXPOSICION A AGENTES QUIMICOS DURANTE EL TRABAJO	RD 374/2001 (BOE: 01/05/2001). mods posteriors (30/05/2001)
REGLAMENTO DE SEGURIDAD E HIGIENE DEL TRABAJO EN LA INDUSTRIA DE LA CONSTRUCCIÓN	O. de 20 de mayo de 1952 (BOE: 15/06/52) i les seves modificacions posteriors
DISTÀNCIES REGLAMENTÀRIES D'OBRES I CONSTRUCCIONS A LÍNIES ELÈCTRIQUES	R. 04/11/1988 (DOGC 1075, 30/11/1988)
ORDENANZA DEL TRABAJO PARA LAS INDUSTRIAS DE LA CONSTRUCCIÓN, VIDRIO Y CERÁMICA	O. de 28 de agosto de 1970. ART. 1º A 4º, 183º A 291º Y ANEXOS I Y II (BOE: 05/09/70; 09/09/70) correcció d'errades: BOE: 17/10/70
SEÑALIZACIÓN, BALIZAMIENTO, LIMPIEZA Y TERMINACIÓN DE OBRAS FIJAS EN VÍAS FUERA DE POBLADO	O. de 31 de agosto de 1987 (BOE: 18/09/87)
INSTRUCCIÓN TÉCNICA COMPLEMENTARIA MIE-AEM 2 DEL REGLAMENTO DE APARATOS DE ELEVACIÓN Y MANUTENCIÓN REFERENTE A GRÚAS-TORRE DESMONTABLES PARA OBRAS.	RD 836/2003. 27 juny, (BOE: 17/07/03). vigent a partir del 17 d'octubre de 2003. (deroga la O. de 28 de junio de 1988 (BOE: 07/07/88) i la modificació: O. de 16 de abril de 1990 (BOE: 24/04/90))
ORDENANZA GENERAL DE SEGURIDAD E HIGIENE EN EL TRABAJO	O. de 9 de marzo DE 1971 (BOE: 16 I 17/03/71) correcció d'errades (BOE: 06/04/71) modificació: (BOE: 02/11/89) derogats alguns capítols per: LEY 31/1995, RD 485/1997, RD 486/1997, RD 664/1997, RD 665/1997, RD 773/1997 I RD 1215/1997.
S'APROVA EL MODEL DE LLIBRE D'INCIDÈNCIES EN OBRES DE CONSTRUCCIÓ	O. de 12 de gener de 1998 (DOGC: 27/01/98)

EQUIPS DE PROTECCIÓ INDIVIDUAL

CASCOS NO METALICOS

R. de 14 de diciembre de 1974 (BOE: 30/12/74): N.R. MT-1

PROTECTORES AUDITIVOS

(BOE: 01/09/75): N.R. MT-2

PANTALLAS PARA SOLDADORES

(BOE: 02/09/75): N.R. MT-3:
modificació: BOE: 24/10/75

GUANTES AISLANTES DE ELECTRICIDAD

(BOE: 03/09/75): N.R. MT-4 modificació:
BOE: 25/10/75

BANQUETAS AISLANTES DE MANIOBRAS

(BOE: 05/09/75): N.R. MT-6
modificació: BOE: 28/10/75

EQUIPOS DE PROTECCIÓN PERSONAL DE VIAS RESPIRATORIAS. NORMAS
COMUNES Y ADAPTADORES FACIALES

(BOE: 06/09/75): N.R. MT-7 modificació:
BOE: 29/10/75

EQUIPOS DE PROTECCIÓN PERSONAL DE VIAS RESPIRATORIAS: FILTROS
MECÁNICOS

(BOE: 08/09/75): N.R. MT-8 modificació:
BOE: 30/10/75

EQUIPOS DE PROTECCIÓN PERSONAL DE VIAS RESPIRATORIAS:
MASCARILLAS AUTOFILTRANTES

(BOE: 09/09/75): N.R. MT-9
modificació: BOE: 31/10/75

EQUIPOS DE PROTECCIÓN PERSONAL DE VIAS RESPIRATORIAS: FILTROS
QUÍMICOS Y MIXTOS CONTRA AMONÍACO

(BOE: 10/09/75): N.R. MT-10
modificació: BOE: 01/11/75
