

**PLEC DE PRESCRIPCIONS TÈCNIQUES PARTICULARS APLICABLE A LA CONTRACTACIÓ DE SERVEIS DE LA DIPUTACIÓ DE BARCELONA CONSISTENT EN LA REALITZACIÓ DE TREBALLS FORESTALS EMMARCATS DINS EL PROJECTE LIFE AGROFORADAPT (FINANÇAT PEL PROGRAMA LIFE DE LA UNIÓ EUROPEA) PER A LA PROMOCIÓ DE SISTEMES AGROFORESTALS PER A L'ADAPTACIÓ AL CANVI CLIMÀTIC DELS SECTORS AGRARI I FORESTAL, 2 LOTS**

**ÍNDEX**

1. Adjudicatari
2. Legislació general i laboral
3. Relacions de disposicions
4. Contradiccions i omissions del document
5. Subcontractació
6. Responsable dels treballs
7. Relació del contractista amb l'administració
8. Descripció dels treballs a realitzar
9. Permisos, abocadors i treballs a zones especials
  - 9.1. Prevenció d'incendis forestals
10. Dotació de mitjans
  - 10.1. Personal
  - 10.2. Vehicles i maquinària
  - 10.3. Material no inventariable i energia
  - 10.4. Vestuari
11. Senyalització dels treballs
  - 11.1. Senyalització
12. Execució dels treballs
  - 12.1. Condicions generals

- 12.2. Acta d'inici dels treballs
- 12.3. Programa de treball mensual
- 12.4. Etapes dels treballs
- 12.5. Responsabilitat del contractista durant l'execució dels treballs
- 12.6. Mesures d'acabament
- 13. Abonament de les operacions

Annex 1. Pressupost

Annex 2. Plànols

## **1- ADJUDICATARI**

L'adjudicatari del present contracte del servei de gestió forestal adscrites al present contracte, que haurà d'acomplir allò preceptuat en aquest Plec de Prescripcions Tècniques Particulars (PPTP) i en el Plec de Clàusules Administratives Particulars (PCAP), rebrà la denominació d'Adjudicatari-Contractista o, més breument, de Contractista.

## **2- LEGISLACIÓ GENERAL I LABORAL**

El Contractista està obligat al compliment de les disposicions vigents en matèria laboral, de seguretat social i de seguretat i higiene en el treball.

El Contractista haurà de constituir l'òrgan necessari amb funció específica de vetllar pel compliment de les disposicions vigents sobre seguretat i salut en el treball i designarà el personal Tècnic de seguretat que assumeixi les obligacions corresponents en cada zona d'actuació. Així mateix, s'atendrà a les disposicions i mesures de protecció recollides a l'Annex de Seguretat i Salut present en aquest document.

L'incompliment d'aquestes obligacions per part del Contractista o la infracció de les disposicions sobre seguretat per part del personal Tècnic designat per ell, no implicarà cap responsabilitat per part de l'Administració Contractant.

Serà obligació del Contractista indemnitzar els danys que es causin a l'Administració o al personal que depengui d'ella per les mateixes causes.

## **3- RELACIONS DE DISPOSICIONS**

En els presents treballs regiran les disposicions generals d'aplicació en l'àmbit forestal.

Així mateix, el present Plec de Prescripcions Tècniques Particulars (PPTP), el qual prevaldrà, en el seu cas, sobre les Disposicions Generals referides.

#### **4- CONTRADICCIONS I OMISSIONS DEL DOCUMENT**

L'esmentat en el present Plec de Prescripcions Tècniques Particulars (PPTP) i omès en la memòria o, pressupost o viceversa, haurà de ser executat com si estigués expressat en ambdós documents. En cas de contradicció entre el Pressupost i el Plec de Prescripcions Tècniques Particulars (PPTP) prevaldrà el prescrit en aquest últim.

Les omissions en el Pressupost o Plec de Prescripcions Tècniques Particulars (PPTP) i les descripcions errònies dels detalls dels treballs que siguin indispensables per portar a terme l'esperit i intenció exposats en els citats documents i que, per ús o costum, hagin de ser realitzats no solament eximirà el contractista de l'obligació d'executar aquests treballs omesos o erròniament descrits sinó que, al contrari, deuran de ser executats com si haguessin estat complerts i correctament especificats en els Plànols i Plec de Prescripcions Tècniques Particulars (PPTP).

#### **5- SUBCONTRACTACIÓ**

Cap part dels treballs no podrà ser subcontractada sense comunicar-ho per escrit prèviament al responsable del contracte.

#### **6- RESPONSABLE DELS TREBALLS**

L'Oficina Tècnica de Prevenció Municipal d'Incendis Forestals i Desenvolupament Agrari de la Diputació de Barcelona designarà el responsable del contracte per als treballs contemplats en aquest document tècnic.

El responsable del contracte, i en el seu nom el personal que el representi, dirigirà i inspeccionarà les actuacions del contractista a fi que aquestes actuacions serveixin de la millor manera als objectius previstos.

Les funcions del responsable del contracte seran, entre d'altres, les següents:

- Establir la relació de treballs a realitzar per tal que siguin programats per part del contractista dins del Pla Trimestral.

- Fer el seguiment dels treballs executats i validar les factures dels treballs realitzats prèvia certificació.
- Requerir al contractista la subsanació dels treballs mal executats.
- Donar el vistiplau final als treballs realitzats, mitjançant un acta de recepció si escau.
- Dur a terme la interpretació del Plec de Prescripcions Tècniques Particulars (PPTP) i altres condicions establertes en el contracte o altres disposicions legals.

### **Intervenció de l'Oficina Tècnica de Prevenció Municipal d'Incendis Forestals i Desenvolupament Agrari en l'execució directa d'alguns treballs**

Si en el transcurs dels treballs el responsable del contracte estimés que l'execució per l'Adjudicatari d'alguna operació no reuneix la qualitat necessària, l'Oficina Tècnica de Prevenció Municipal d'Incendis Forestals i Desenvolupament Agrari podrà intervenir a la seva execució directa, en la forma i manera que cregui més convenient.

La totalitat de les despeses que aquesta intervenció ocasioni: maquinària, personal, direcció, etc... seran per compte de l'Adjudicatari, que no podrà per aquest concepte sol·licitar cap suplement o modificació en els preus de contracte, abonant-se per certificació independent endossada a que correspongui. El responsable del contracte o persona degudament autoritzada conformarà l'ordre al llibre d'Ordres corresponent.

### **7- RELACIÓ DEL CONTRACTISTA AMB L'ADMINISTRACIÓ**

Durant el desenvolupament dels treballs objecte del Contracte, totes les relacions del Contractista amb l'Administració es desenvoluparan a través del responsable del contracte, o personal en qui aquest delegui per part de la Diputació de Barcelona, i el responsable dels treballs o delegat, per part del contractista.

Seràn funcions del responsable dels treballs o delegat del contractista, entre d'altres les següents:

- Complir i vetllar per la correcta execució dels treballs per part dels mitjans del contractista.
- Complir i vigilar el compliment dels requisits de Seguretat i Salut previstos.

- Vetllar pel compliment de la disposició dels mitjans humans i materials compromesos d'acord amb el Plec de Clàusules Administratives Particulars (PCAP), El Plec de Prescripcions Tècniques Particulars (PPTP) i totes les millores aportades en l'oferta.
- Preparar en base a les previsions indicades pel responsable del contracte els treballs a realitzar mensualment, preparant abans de la data prevista el Pla mensual dels treballs previstos amb l'oportuna periodificació dels mateixos.
- Comunicar en un termini màxim de 2 hores qualsevol incidència que succeeixi durant l'execució dels treballs.

Per tal de rebre totes les comunicacions, notificacions, etc... relatives a l'execució dels treballs, el Contractista facilitarà una adreça de correu electrònic a la qual es remetrà qualsevol aspecte relacionat amb l'execució dels treballs tenint l'adjudicatari l'obligació de la seva consulta cada 24 hores en dies laborables, sent els missatges rebuts o emesos des d'aquesta, la base per l'aplicació de penalitats si escau.

## **8- DESCRIPCIÓ DELS TREBALLS A REALITZAR**

### **Objectius generals del projecte**

- Potenciar i facilitar el pasturatge del bestiar
- Augmentar la producció en matèria seca de l'estrat herbaci i millorar-ne la seva qualitat.
- Enriquir i diversificar la pastura pel bestiar
- Millorar l'estabilitat de la massa forestal i potenciar la seva estructura regular
- Afavorir el creixement en alçada i en diàmetre dels arbres
- Incidir positivament en la prevenció d'incendis amb la reducció de combustible vegetal i la creació de discontinuïtats horitzontals i verticals
- Potenciar el vigor dels arbres i la biodiversitat.

El Contractista està obligat a realitzar les operacions de gestió forestal següents segons les indicacions específiques de cada lot:

**Actuacions sobre l'estrat arbori**
**OP1-01 PLANTACIÓ D'ARBRES**
Definició:

Augmentar la resistència al canvi climàtic mitjançant la plantació d'arbres que generin diferents recursos en diferents èpoques de l'any, i a la vegada proporcionin ombra al bestiar pasturant.

Execució:

- Posterior a la instal·lació del sistema de reg.
- Prèvia a la instal·lació del vallat contra fauna i bestiar.
- L'època de plantació no pot ser en períodes de calor. Es recomana plantar a la tardor entrada (Octubre- principis de Novembre)
- Els arbres aniran amb contenidor de 10 litres i el forat es farà aprofitant la barrina motoritzada que s'utilitzarà per la instal·lació del vallat perimetral de la peça de Maribaus (Ribera de Pertagàs).
- El 70% seran arbres fruiters i el 30% restant arbres forestals.
- Les espècies d'arbres a plantar seran:

<b>Nombre</b>	<b>Espècie</b>
3	<i>Acer monspessulanum</i> (Auró negre)
2	<i>Corylus avellana</i> (Avellaner)
1	<i>Cydonia oblonga</i> (Codonyer)
5	<i>Fraxinus angustifolia</i> (Freixe de fulla petita)
2	<i>Juglans regia</i> (Noguera)
8	<i>Malus domestica</i> (Pomera)
2	<i>Malus sylvestris</i> (Pomera silvestre)
2	<i>Prunus armeniaca</i> (Albercoquer)
4	<i>Prunus avium</i> (Cirerer)
4	<i>Prunus domestica</i> (Prunera)
4	<i>Prunus dulcis</i> (Ametller)
2	<i>Punica granatum</i> (Magraner)
4	<i>Pyrus communis</i> (Perera)
2	<i>Pyrus spinosa</i> (Perera borda)
2	<i>Sorbus domestica</i> (Servera)
<b>47</b>	<b>TOTAL</b>

- Qualsevol modificació d'aquest llistat l'haurà de validar la propietat i el responsable del contracte, sempre respectant el pressupost indicat en el plec de condicions.
- Si es modifica alguna espècie, s'intentarà plantar arbres amb necessitats hídriques similars, per evitar problemes de fongs. Es preferible menys varietat d'espècies, però amb futur, que molta varietat difícil de cuidar correctament.
- S'intentarà que siguin varietats locals.
- No es permet plantar espècies al·lòctones, siguin o no invasores.
- Es plantaran els arbres amb dues filades direcció nord-sud com mostra la cartografia adjunta i amb una separació entre peus de 6 metres.

Maquinària:

- Mitjans i eines manuals.
- Barrina motoritzada.

**OP1-02 PLANTACIÓ D'ENRIQUIMENT**

Definició:

Substituir els arbres que s'han extret de la tallada de sanejament per tal de millorar la pastura arbrada i la biodiversitat del bosc.

Execució:

- S'ha de garantir l'èxit de tots els arbres plantats en front el ramat d'alpaques existent a la zona. Posteriorment a la plantació s'instal·larà un vallat individual.
- L'època de plantació ha de ser la tardor entrada o la sortida de l'hivern.
- Les espècies a plantar han de ser espècies forestals autòctones.

Nombre	Espècie
5	<i>Acer monspessulanum</i> (Auró negre)
3	<i>Fraxinus angustifolia</i> (Freixe de fulla petita)
2	<i>Malus sylvestris</i> (Pomera silvestre)
2	<i>Prunus avium</i> (Cirerer silvestre)
2	<i>Pyrus spinosa</i> (Perera borda)
2	<i>Sorbus aria</i> (Moixera)
2	<i>Sorbus domestica</i> (Servera)

Nombre	Espècie
2	<i>Sorbus torminalis</i> (Moixera de pastor)
<b>20</b>	<b>TOTAL</b>

- Qualsevol modificació d'aquest llistat l'haurà de validar la propietat i el responsable del contracte, sempre respectant el pressupost indicat en el plec de condicions.
- S'intentarà que siguin varietats locals o de vivers propers a la zona.
- No es permetrà la plantació de *Crataegus monogyna* i segons quines espècies de *Prunus* que podrien acabar colonitzant el sotabosc.
- Es plantaran els peus dispersos per la zona de bosc definida a la cartografia adjunta procurant que no quedin dominats per arbres d'un estrat superior.
- La plantació d'enriquiment no permet espècies que necessitin molta aigua, ja que no s'instal·larà reg.

**Maquinària:**

- Mitjans i eines manuals.
- Barrina motoritzada.

**OP1-03 TALLADA SANITÀRIA****Definició:**

Tallada d'arbres afectats (no sans ni vigorosos) per motius antròpics o naturals, que no garanteixin un futur a la massa forestal. La densitat resultant de l'actuació ve marcada en funció dels arbres sans romanents.

**Execució:**

- Establir senyals i dispositius de seguretat adients, amb rètols mòbils o cintes de prohibició de pas que adverteixin de les tasques que s'estan realitzant.
- També s'establiran els dispositius de seguretat i senyalització necessaris per a garantir la seguretat del trànsit i del personal que efectui aquesta operació.

- Reduir la densitat en funció de l'estat de salut dels arbres. Es tallaran arbres que presentin signes i/o símptomes de patògens, des de fongs de podridura del duramen, fins a agents defoliadors o peus afectats per sequera.
- El desbrancat dels arbres es durà a terme in-situ. Posterior a aquest es durà a terme la trituració de restes per millorar la qualitat del sòl.
- Es potenciaran els peus de roure i alzina amb diàmetres grans i bon estat de salut.
- Els peus resultants s'esporgaran fins a l'alçada de l'espatlla, en cap cas més de 1/3 de la totalitat de l'arbre.
- La totalitat dels arbres tallats s'aprofitaran per trituració i la comercialització anirà a càrrec del contractista que els haurà d'extreure i transportar fins a indústria.
- Pel que fa l'inici d'execució de la present operació i l'entrega de la documentació informativa d'execució i control, s'hauran de seguir les indicacions del responsable del contracte.

Maquinària:

- Serra mecànica i tractor forestal amb cabrestant de 8 tones.

**Actuacions sobre l'estrat arbustiu i/o herbaci.**

**OP2-01 ESTASSADA DE MATOLL**

Definició:

Estassada selectiva de l'estrat arbustiu, per disminuir la competència entre el sotabosc i els arbres de futur, deixant com a màxim un 10% de recobriment. El recobriment ha de ser a la vegada homogeni i respectar els regs/rierols.

Execució:

- Establir senyals i dispositius de seguretat adients, amb rètols mòbils o cintes de prohibició de pas que adverteixin de les tasques que s'estan realitzant.
- També s'establiran els dispositius de seguretat i senyalització necessaris per a garantir la seguretat del trànsit i del personal que efectuï aquesta operació.

- Eliminació de les espècies arbustives presents a la zona d'actuació indicada tenint en compte la prioritització de les espècies indicades pel responsable del contracte.
- Realitzar l'estassada selectiva deixant com a màxim un 10% de recobriments distribuït homogèniament per tota la superfície, tenint en compte recs i rieres.
- A les zones planeres mecanitzables es realitzarà una eliminació de les restes vegetals mitjançant la trituració in situ amb desbrossadora de martells segons determinacions del responsable del contracte i especificacions del Plec de Prescripcions Tècniques Particulars (PPTP).
- Sempre que el terreny ho permeti es prioritzarà la utilització d'una desbrossadora de martells, en lloc de d'una desbrossadora manual.
- Poda de totes les branques dels arbres que es troben dins la zona indicada i que estan per sota l'alçada de l'espatlla.
- Les restes de brancada procedents de l'estassada es trossejaran a mides inferiors a 0,5m i es disposaran arran de terra sense formar piles.

Maquinària:

- Desbrossadora de martells, amb tracció de rodes o cadenes
- Desbrossadora manual (únicament per zones no mecanitzables)
- Serra mecànica (per zones puntuals)

**OP2-02 TRITURACIÓ DE RESTES IN-SITU**

Definició:

Trituració de les restes vegetals que puguin quedar dins la zona d'actuació.

Execució:

- En ocasions la trituració de restes es pot fer simultàniament a l'estassada.
- Les restes vegetals de brancada i matollar s'hauran d'eliminar per trituració *in situ*, a les zones mecanitzables es realitzarà amb mitjans mecànics amb desbrossadora de martells segons determinacions del responsable del contracte i especificacions del Plec de Prescripcions Tècniques Particulars (PPTP).

- El triturat haurà de tenir unes dimensions màximes de 20 cm de llargària per 2 cm d'amplada i s'haurà de distribuir homogèniament per tota la zona.
- Pel que fa l'inici d'execució de la present operació i l'entrega de la documentació informativa d'execució i control, s'hauran de seguir les indicacions del responsable de contracte.

Maquinària:

- Desbrossadora de martells, amb tracció de rodes o cadenes
- Desbrossadora manual (únicament per zones no mecanitzables)
- Serra mecànica (per zones puntuals)

**OP02-03 ESTASSADA DE MANTENIMENT**

Definició:

Incidir en els rebrots de les espècies arbòries/arbustives que van ser estassades per primera vegada en anys anteriors.

Execució:

- L'estassada de manteniment es realitza en àrees on el principal objectiu és la pastura
- Les restes vegetals de brancada i matollar s'hauran d'eliminar per trituració *in situ*, a les zones mecanitzables es realitzarà amb mitjans mecànics amb desbrossadora de martells segons determinacions del responsable del contracte i especificacions del Plec de Prescripcions Tècniques Particulars (PPTP).
- Eliminació del rebrot de l'estrat arbori/arbusti que en un futur podria dificultar la pastura i empitjorar-ne la qualitat.
- Cal tenir en compte no rascar els arbres presents a l'hora d'executar l'estassada.
- L'estassada ha de ser a total a la superfície ja estassada anteriorment.
- A la finca Ribera de Pertegàs l'estassada de manteniment va acompanyada d'una sembra, i la distància entre les cadenes o martells i el sòl haurà de ser inferior. Arranant tant com sigui possible per garantir una bona germinació.
- Les restes vegetals procedents de l'estassada de manteniment es trossejaran a mides inferiors a 20 cm i es disposaran arran de terra sense formar piles.

Maquinària:

- Desbrossadora de martells fixes amb tracció de rodes o cadenes.
- Desbrossadora manual (únicament per zones no mecanitzables) amb suport de serra mecànica si es necessari.
- Serra mecànica (per zones puntuals)

**Actuacions sobre l'estrat herbaci**

**OP3-01 SUBSOLAT**

Definició:

Descompactació del terreny amb una fissuració del sòl per trencar les capes compactades sense que es produeixi una inversió del perfil.

Execució:

- Aquesta operació s'efectuarà in situ i serà realitzada amb mitjans mecànics segons determinacions del responsable del contracte i especificacions del Plec de Prescripcions Tècniques Particulars (PPTP).
- No es farà a tota la superfície, es realitzaran passades cada 3 metres amb subsolador per tal de descompactar el terreny a una profunditat aproximada de 0,5m, s'haurà de treballar com a mínim 10 cm per sota de la capa que es pretén trencar. També es realitzarà una passada a les línies on es plantin els arbres de la pastura.

Maquinària:

- Tractor agrícola o forestal amb subsolador.

**OP3-02 SEMBRA DIRECTA**

Definició:

Implantació d'una barreja d'espècies herbàcies per a la producció d'herba de pastura a dent o a dall, mitjançant una sembradora que no precisi d'un cultivador.

Execució:

- Distribució de la llavor de manera uniforme i homogènia, fent almenys dues passades creuades amb la sembradora, enterrant la llavor a una profunditat d'una o dues vegades el diàmetre màxim de la llavor. Si la presència de soques

- impossibilita la sembra amb sembradora es podrà utilitzar una abonadora per repartir la llavor homogèniament.
- La dosis de sembra serà la determinada segons lot i en el seu defecte, de 40 kg/ha.
  - Es durà a terme, sempre després de l'estassada de manteniment que haurà deixat remogut els primers centímetres del sòl.
  - La combinació d'espècies a la finca Ribera de Pertagàs (Sant Celoni) ha de ser la més aproximada a la següent:
    - o *25% festuca + 18% dactylus + 3% alfals + 6% trepadella + 35% civada + 13% sègol.*
  - La combinació d'espècies a la finca La Coromina (Santa Maria de Besora) ha de ser una barreja de P1 amb les següents espècies:
    - o *Dactylis giomerata, Festuca arundinacea, Lolium perenne, Lolium multiflorum...*
  - L'època de l'any es crucial per l'èxit de la sembra. S'ha d'efectuar entrada la tardor o sortint de l'hivern.

Maquinària:

- Tractor agrícola amb sembradora de sembra directa amb discos.
- Tractor agrícola amb abonadora (en cas que la presència de soques impedeixi el pas amb sembradora).

**Actuacions d'instal·lació d'infraestructures**

**OP4-01 INSTAL·LACIÓ DE REG**

Definició:

Implementació d'un sistema de reg per garantir la supervivència dels arbres plantats a la pastura.

Execució:

- El sistema de reg continuarà 2 línies de reg diferents, seguirà les 2 rengleres d'arbres amb el sistema gota a gota, una de 150ml i l'altre de 130ml, i tindrà un únic punt de captació d'aigua. Veure cartografia adjunta.

- Es recomana envoltar amb la mànega cadascun dels arbres plantats al mateix moment que es tira la mànega per tal d'assegurar el reg a les proximitats del coll de l'arrel.
- Els caudals de les dues línies s'han d'ajustar per tal de no regar en excés.
- Es recomana no enterrar els tubs de gota a gota per una major facilitat del manteniment.
- La instal·lació haurà de comptar amb un reductor de pressió i un programador.

Maquinària:

- Mitjans i eines manuals.

**OP4-02 INSTAL·LACIÓ DE VALLATS PER ARBRES CONTRA FAUNA I BESTIAR**

Definició:

Instal·lació d'una malla metàl·lica al voltant dels arbres plantats per garantir-ne la supervivència.

Execució:

- Tots els arbres plantats s'hauran de protegir de la fauna amb protecció individual i tutor.
- Cada arbre haurà de tenir un vallat de 1,5 metres d'alçària amb pas de malla de màxim 10 cm i una forma quadrada de com a mínim 1 metre per costat, en total 4 metres. Per cada arbre es posaran 4 varilles tipo rea de 12mm i 2 metres.
- Per garantir una bona execució, l'empresa del treballs i el responsable del contracte, poden acordar replantejar l'elecció de la tipologia de malla. No obstant, s'ha de garantir que el ramat d'alpaques no malmetrà els arbres plantats de manera que la distància entre fils verticals no pot ser superior a 10 cm i haurà de tenir suficients fils horitzontals i de separació progressiva.
- Les varilles tipo rea hauran de tenir un protector tipo barret.

Maquinària:

- Eines manuals (aixada, mall amb maça, rasplet, tensors de malla...)

**OP4-03 INSTAL·LACIÓ DE VALLAT PERIMETRAL**

Definició:

Col·locació d'estaques i malla per a la creació d'un vallat perimetral per garantir la pastura del ramat d'alpaques a la peça de Maribaus (Ribera de Pertagàs).

Execució:

- Es col·locaran estaques de castanyer o acàcia cada 4 metres, s'enterraran 0,5 metres i sortiran 2 metres d'alçada. El forat per col·locar l'estaca es realitzarà amb barrina motoritzada i sempre que sigui possible es falcarà l'estaca amb pedres abans de tornar a tapar el forat amb terra.
- S'instal·larà una malla cinètica de 2 metres d'alçada a tot el perímetre de la peça de Maribaus. Aquesta s'haurà d'anar tensant amb les estaques de manera que quedi totalment vertical.
- S'instal·larà una obertura de la malla al camí d'entrada a la finca per tal que serveixi de porta. Aquesta es realitzarà amb les mateixes estaques i tancarà amb filferro.
- Per garantir una bona execució, l'empresa del treball i el responsable del contracte, poden acordar replantejar l'elecció de la tipologia de malla.

Maquinària:

- Eines manuals (aixada, mall amb maça, rasplet, tensors de malla, etc.).
- Barrina motoritzada.

## **OP4-04 INSTAL·LACIÓ DE TOLVA**

Definició:

Tolva selectiva pel subministrament de pinso als vedells amb l'objectiu de millorar el maneig de bestiar de la finca Biosca.

Execució:

- La ubicació exacta dintre de la finca Biosca (Sant Mateu de Bages) per deixar la tolva selectiva s'escollirà entre el pastor/a i el responsable del contracte.
- La tolva selectiva haurà de tenir parc i haurà de ser similar a la següent fotografia.

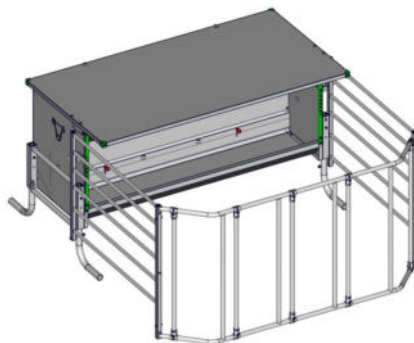

- La llargada aproximada de la tolva selectiva haurà de ser d'uns 2,50 m i tenir una capacitat per 1.180 litres.
- Haurà de tenir un sistema de transport per tres punts de manera que es pugui transportar suspesa a un tractor agrícola.

Maquinària:

- Camió amb grua per la descarrega de la tolva.

**OP4-05 INSTAL·LACIÓ DE CLEDES**

Definició:

Proporcionar sis cledes que permetin muntar parcs mòbils de contenció de boví, manegues de maneig, corrals, etc. de manera ràpida i senzilla per tal de millorar el maneig del bestiar de la finca Biosca

Execució:

- La ubicació exacte dintre de la finca Biosca (Sant Mateu de Bages) per deixar les cledes s'escollirà entre el pastor/a i el responsable del contracte.
- Les cledes hauran de ser similars a la següent fotografia.

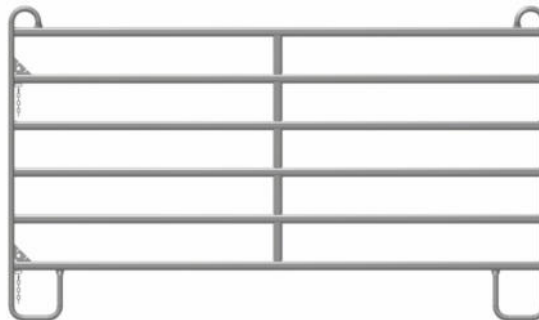

- La llargada aproximada de les cledes haurà de ser d'uns 3,00 m.

Maquinària:

- Camió amb grua per la descarrega de les cledes.

**9- PERMISOS, ABOCADORS I TREBALLS A ZONES ESPECIALS**

Serà responsabilitat del contractista l'obtenció de tots els permisos i llicències necessàries per portar a terme els treballs, llevat del permís de la propietat que doni

autorització per poder realitzar els treballs dins la seva finca, que aquest serà responsabilitat de la Diputació de Barcelona.

La tramitació i el cost d'altres permisos necessaris es realitzaran a càrrec del contractista, i la direcció facultativa els requerirà a l'inici de cada operació (obertura del centre de treball, risc d'incendi, informació de treballs adjacents a carreteres...).

Les despeses produïdes per la manca o endarreriment en l'obtenció dels permisos o llicències seran també a càrrec del contractista.

En cas de necessitar un advocador per gestionar restes del servei, la localització d'advocats autoritzats, així com les despeses que generi per la seva utilització, serà a càrrec del Contractista-Adjudicatari.

### **9.1 - Prevenció d'incendis forestals**

Està absolutament prohibit fer foc per qualsevol treball relacionat amb les tasques de neteja previstes en aquest contracte, i específicament en l'eliminació d'arbustos, canyes i qualsevol tipus de restes vegetals dins el període que comprèn entre el 15 de març i el 15 d'octubre.

Fora d'aquest període també quedarà prohibit si hi ha algun tipus de prohibició per part del Departament d'Agricultura, Ramaderia, Pesca i Alimentació.

Segons l'article 11 del Decret per a la prevenció d'incendis forestals 64/1995, de 7 de març (DOGC núm. 2022 del 10.03.1995), de la Generalitat de Catalunya, els treballs de neteja i manteniment de les zones de seguretat i protecció no es podran realitzar durant el període comprès entre el 15 de juny i el 15 de setembre, a excepció de modificacions excepcionals per part de la Direcció General de Boscos i Gestió del Medi.

Així mateix, el Decret 64/1995, de 7 de març, pel qual s'estableixen mesures de prevenció d'incendis forestals regula les normes i les prohibicions d'aplicació als terrenys forestals de Catalunya per a la prevenció dels incendis forestals, i a l'article 15 estableix les actuacions que no són permeses durant el període comprès entre el 15 de març i el 15 d'octubre.

En el supòsit que fos denegada aquesta autorització, s'aturarien les feines i es reprendrien a partir del 15 de setembre o quan s'obtingués autorització per part del Departament d'Acció Climàtica, Alimentació i Agenda Rural.

En el supòsit que fos autoritzada, caldrà tenir present també l'article 18 de l'esmentat Decret, que fa referència a les mesures extraordinàries aplicables quan les circumstàncies meteorològiques siguin d'un risc extrem. Per dur a terme dins pel període indicat, serà responsabilitat del contractista la comprovació diària de les limitacions de treball en cada municipi on s'hagi d'actuar.

En tots els preus unitaris indicats en el present document estan inclosos els costos que puguin generar la prohibició de treballar durant tot el dia, per les activacions del perill diari d'incendi forestal en nivell molt alt o extrem.

Si el període d'execució coincideix amb dies en què, malgrat s'autoritzin els treballs, hi hagi el perill diari d'incendi forestal molt alt o extrem i es prohibeixi treballar durant tot el dia, aquest dia no treballat, no comptarà en el termini d'execució.

## **10- DOTACIÓ DE MITJANS**

### **10.1 - Personal**

El personal tècnic serà en tot moment el necessari per a l'execució correcta de les Operacions descrites en el present Plec de Prescripcions Tècniques Particulars (PPTP), i el seu cost es considerarà inclòs en el preu ofert per cadascuna d'elles.

Tot el personal que intervingui en aquests treballs ha d'estar donat d'alta en el règim general de la Seguretat Social sota el conveni que correspongui. En cap cas, es podrà utilitzar personal emparat pel règim agrícola.

El personal que intervingui en l'execució del servei, tindran la capacitat tècnica i experiència necessària per realitzar les tasques objectes del contracte, en base a la dificultat i riscos derivats de l'execució, obligant aquest punt tant al contractista general com a subcontractistes si existeixen.

L'administració podrà exigir, per escrit i amb l'oportuna justificació, a l'empresa adjudicatària, que retiri aquell personal que consideri incompetent, descuidat o insubordinat.

En les unitats on es defineix l'equip de treball, es considerarà com a mínims la dotació de mitjans prevista, no podent ser en cap cas inferior.

### **10.2 - Vehicles i Maquinària**

Els vehicles i accessoris hauran d'estar en perfecte estat de funcionament i amb les Inspeccions Tècniques de Vehicles en vigor al llarg de tot el contracte.

El cost de la maquinària i vehicles necessaris per a l'execució del contracte es considerarà inclòs en el preu ofert per cadascuna de les Operacions de neteja previstes.

Les màquines i vehicles disposaran de comunicació amb telèfon mòbil.

En les unitats on es defineix l'equip de treball, es considerarà com a mínims la dotació de mitjans prevista, no podent ser en cap cas inferior.

No serà concepte d'abonament els costos que es puguin ocasionar com a conseqüència del transport de la maquinària entre els diversos punts de treball efectiu.

### **10.3 - Material no inventariable i energia**

El cost de tot el material no inventariable necessari per a l'execució dels treballs present contracte, així com carburant, olis, greixos i anticongelants necessaris per al funcionament de la maquinària, i també l'energia necessària per al funcionament de les instal·lacions, es consideraran incloses en el preu ofert per a cadascuna d'elles.

El contractista haurà d'aportar tot el que sigui necessari en cada moment per efectuar les operacions contractades.

### **10.4 - Vestuari**

El personal que realitzi les tasques del present Contracte portarà els Equips de Protecció Individual, d'acord amb les instruccions que rebi del responsable del contracte i del

coordinador de seguretat i salut, i sempre complint la legislació vigent en matèria de seguretat i salut en el treball.

## **11 - SENYALITZACIÓ DELS TREBALLS**

### **11.1 - Senyalització**

La senyalització dels treballs haurà de ser prèvia a l'inici dels treballs a totes les vies que donin accés a la zona d'actuació.

El contractista adquirirà i instal·larà tots els senyals i materials necessaris per indicar i protegir les zones de treball en els punts de possible perill degut al seu desenvolupament, tant en aquesta zona com en els seus extrems i entorn immediat. El contractista modificarà la senyalització d'acord amb la marxa dels treballs o segons indicacions del responsable del contracte i/o del coordinador de seguretat i salut, i la retirarà quan no sigui necessària.

La responsabilitat de la senyalització dels treballs és del contractista, sense perjudici d'acomplir les ordres escrites que eventualment donés el responsable del contracte i/o del coordinador de seguretat i salut.

## **12 - EXECUCIÓ DELS TREBALLS**

### **12.1 - Condicions generals**

Els treballs adjudicats es realitzaran d'acord amb allò que s'especifica en el present document tècnic.

Es compliran també les condicions generals i especials establertes en els corresponents permisos de l'Administració Forestal.

Els permisos de la propietat per tal de poder entrar a realitzar els treballs forestals dins a finca privada seran previs a l'execució dels treballs i aniran a càrrec de Diputació de Barcelona.

Els diferents treballs s'efectuaran a una mateixa zona, es realitzaran de manera continuada, sense més interrupcions que les corresponents als dies festius i a les condicions meteorològiques desfavorables, deixant els camins oberts a la circulació de vehicles i sense obstacles que pertorbin el normal flux circulatori.

Així mateix, els equips de personal i maquinària no es podran traslladar de zona fins que no hagin acabat la precedent en la seva totalitat.

### **12.2 - Acta d'inici dels treballs**

Posteriorment a la signatura del contracte es farà una acta d'inici en què es donarà la informació necessària de les zones concretes a executar, amb l'amidament de les operacions/partides previstes. Aquestes partides junt amb els amidaments es definiran en l'acta d'inici i aquesta haurà de ser signada per part de l'adjudicatari i la Diputació de Barcelona abans de l'inici dels treballs.

Així mateix, l'adjudicatària, amb la informació proporcionada haurà d'elaborar un programa de treball mensual.

### **12.3 - Programa de treball mensual**

Abans del començament dels treballs i mensualment abans del dia 20 de cada mes, el contractista sotmetrà a l'aprovació del responsable dels treballs, un Programa o Pla de treball mensual d'acord amb les determinacions expressades pel responsable del contracte, amb l'especificació de la maquinària prevista, els terminis parcials i data d'acabament de les diferents actuacions previstes. Aquest Programa haurà de disposar del vist i plau del responsable del contracte abans del dia 1 de cada mes.

Independentment de l'execució dels treballs previstos en el Pla mensual, el responsable del contracte pot ordenar l'execució de treballs específics, sempre que no superi l'import total del lot.

El programa de treball, serà tramès via correu electrònic a l'adreça designada per aquesta finalitat abans del dia 20 de cada mes.

#### **12.4 - Etapes dels treballs**

El Contractista iniciarà els treballs tan aviat com rebí l'ordre del responsable del contracte i començarà en les zones que se li marquin.

L'horari per efectuar els diferents treballs es fixarà, d'acord amb el responsable del contracte, en les hores més adequades per tal de poder executar els treballs amb celeritat.

No es podran realitzar els treballs en hores nocturnes o sense una visibilitat adequada.

#### **12.5 - Responsabilitat del contractista durant l'execució dels treballs**

El contractista serà responsable durant l'execució dels treballs de tots els danys o perjudicis, directes o indirectes, que puguin ocasionar a qualsevol persona, propietat, o servei públic o privat, com a conseqüència dels actes omesos o negligència del personal al seu càrrec, o d'una deficient organització de les obres.

Les instal·lacions i serveis públics o privats que quedin malmesos hauran de ser arreglats, al seu càrrec i d'immediat.

Les persones que resultin perjudicades hauran de ser compensades al seu càrrec, adequadament.

Les propietats públiques o privades que resultin malmeses, hauran de ser reparades, al seu càrrec, restablint al mateix temps les condicions primitives o compensant els danys o perjudicis causats en qualsevol altra forma acceptable.

Així mateix, el contractista serà responsable de tots els objectes que s'hi trobin o descobreixin durant l'execució dels treballs, i ha de donar immediatament compte de les troballes al responsable del contracte i posar-les sota la seva custòdia.

Especialment, el contractista prendrà les mesures necessàries per a evitar la contaminació dels rius, llacs i dipòsits d'aigua, per efecte dels combustibles, olis, lligants o qualsevol altre material que pugui ser perjudicial per al medi ambient.

#### **12.6 - Mesures d'acabament**

Consistiran en les operacions següents:

Recuperació dels camins temporals per on hagi passat la màquina necessària per tal de dur a terme tots els treballs forestals.

Arranjament dels camins permanents que hagin sofert danys pel pas de la maquinària.

Consistirà en un repàs de la plataforma i el restabliment dels guals.

Esporga d'aquells arbres que hagin estat afectats per l'abatiment dels arbres de tala.

La zona propera als treballs adjudicats ha de quedar neta de vegetació tallada o seca i les branques trencades dels arbres o arbustos podades.

### **13 - Abonament de les Operacions**

El pressupost d'execució dels treballs inclosos en el present plec de prescripcions tècniques particulars i els preus unitaris de les operacions que regiran en el contracte seran els que, oferts per l'adjudicatari, s'integrin en lletra i xifra al Contracte en el moment de l'adjudicació com a Quadre de Preus. En qualsevol cas, els preus unitaris no podran ser superiors als indicats en el Quadre de Preus del Plec de Prescripcions Tècniques Particulars (PPTP).

Tant en l'import o pressupost com en els preus del Quadre de Preus, es consideren inclosos en cada partida el personal, vehicles, maquinària, mitjans auxiliars i materials necessaris per a la seva correcta i completa execució, no podent-se reclamar pagament addicional per cap concepte, així com tampoc per les despeses generals i d'empresa del contractista, per als costos indirectes i per al benefici industrial.

Específicament s'entendran a càrrec de l'Adjudicatari-Contractista els conceptes inclosos en el Plec de Clàusules Administratives Particulars (PCAP), sense que aquesta relació sigui limitadora, sinó merament enunciativa.

El responsable del Contracte podrà modificar els amidaments de les operacions, previstes en el present Plec de Prescripcions Tècniques Particulars (PPTP), sense que es sobrepassi el pressupost del contracte.

El responsable del contracte també podrà suprimir alguna de les operacions programables i afegir altres no programables, sempre que el total de les variacions no sobrepassin el pressupost del contracte.

Els treballs s'abonaran per zona de treball executada en la seva totalitat, no essent objecte d'abonament els treballs parcials fins que aquesta estigui totalment finalitzada (entenenent per finalitzada quan a la zona d'actuació s'hagin executat totes les operacions previstes en aquella zona).

La valoració dels treballs es realitzarà amb caràcter mensual aplicant a les operacions executades els preus unitaris que per a tals figuren en el Quadre de Preus del Contracte. Les activitats no acabades no podran ser valorades. Els treballs es facturaran de la següent manera:

- Una primera factura quan s'hagi executat el 60 % del contracte
- Una segona factura al finalitzar el contracte.

Les factures dels treballs s'emetraran a partir de la relació valorada/certificació confeccionada per responsable del contracte.

No serà objecte de valoració qualsevol augment dels treballs per sobre del previst en el Plec de Prescripcions Tècniques Particulars (PPTP) degut a la forma i condicions de l'execució per part del contractista. Així mateix, si el contractista executés treballs de dimensions més grans del previst, o executés, sense prèvia autorització, treballs no previstos, no tindrà dret a que se li aboni cap quantitat pels excessos d'amidaments que per tals motius resultessin executats, amb independència de la facultat del responsable del contracte de poder optar entre obligar-li a efectuar les correccions que procedeixin o bé admetre allò executat.

### **Àmbit dels treballs**

Lots segon àmbit de l'Associació de Propietaris Forestals a la què pertanyen les finques objecte de les actuacions.

<b>LOT</b>	<b>ÀMBIT*</b>	<b>MUNICIPI</b>	<b>FINCA</b>
1	BBA	Sant Mateu de Bages	Biosca
	MCO	Sant Celoni	Ribera del Pertegàs
	LLU	Perafita	Bols

		Oristà	Terricabres
		Lluçà	Castell de Lluçà
		Olost	Reixac
		Oristà	Saubet
		Santa Maria de Merlès	Bonells
2	SBC	Sora	La Casanova
		Sora	El Camps
		Sora	Viladevall
		Santa Maria de Besora	La Coromina

\*Àmbit:

BBA: Associació de Propietaris Forestals Boscos Bages Anoia

MCO: Associació de Propietaris Forestals Montnegre i Corredor

LLU: Associació de Propietaris Forestals del Lluçanès

SBC: Associació de Propietaris Forestals Serra de Bellmunt-Collsabra

## ANNEX 1. PRESSUPOST

### CAPÍTOL NÚM. 1 PREUS DESCOMPOSTOS

#### LOT 1 i 2:

#### 1.1. Preus simples per tots el lots

<b>PREUS DE REFERÈNCIA DE LA MÀ D'OBRA I MAQUINÀRIA</b>			
<b>CODI</b>	<b>MA D'OBRA</b>	<b>Unitats</b>	<b>Preu (€)</b>
<b>O1</b>	Peó especialista	h	23,00
<b>O2</b>	Peó construcció	h	23,00
<b>O3</b>	Peó especialista forestal	h	17,50
<b>O4</b>	Peó amb motoserra 2,5/5 cv	h	26,00
<b>O5</b>	Peó amb motodesbrossadora 2,5/5 cv	h	26,00
<b>CODI</b>	<b>MAQUINÀRIA</b>	<b>Unitats</b>	<b>Preu (€)</b>
<b>M1</b>	Tractor o tanqueta de 101/125 cv amb capçal triturador de martells i conductor	h	82,00
<b>M2</b>	Tractor forestal o skidder amb cabestrany 110 cv	h	54,50
<b>M3</b>	Tractor agrícola de 101/125 cv amb arreus i conductor	h	71,50
<b>M4</b>	Camió amb grua i conductor	h	72,00
<b>M5</b>	Tractor agrícola, amb sembradora sembra directa i conductor	h	71,00
<b>M6</b>	Tractor agrícola de 130 cv amb subsolador i conductor	h	71,00
<b>M7</b>	Barrina motoritzada	h	7,50
<b>CODI</b>	<b>MATERIAL</b>	<b>Unitats</b>	<b>Preu (€)</b>
<b>L1</b>	Llavor herba per pastura	Kg	4,50
<b>L2</b>	Estagues de castanyer o acàcia	ut	4,00
<b>L3</b>	Malla cinegètica de 2 m d'alçada (rollo 100m)	ut	190,00
<b>L4</b>	Grampillons	ut	0,07
<b>L5</b>	Lot cargols	ut	105,00

<b>L6</b>	Arbres forestals (contenedor 10l.). Transport inclòs.	ut	17,00
<b>L7</b>	Arbres fruiters (contenedor 10l.). Transport inclòs.	ut	27,00
<b>L8</b>	Varilla rea 12 mmx 2000 mm	ut	3,50
<b>L9</b>	Protector rea 12mm tipo bolet	ut	0,22
<b>L10</b>	Malla cinegètica 1,5 m alçada (rollo 100m)	ut	165,00
<b>L11</b>	Material per reg gota gota	ml	4,10
<b>L12</b>	Tolva selectiva de 2,50 metres amb parc per pinsos.	ut	1.650,00
<b>L13</b>	Cleda de 3 metres per contenció de vaques.	ut	163,00

**LOT 1 BOSCOS BAGES ANOIA, MONTNEGRE-CORREDOR, LLUÇANÈS**
**Preus compostos**
**ACTUACIONS SOBRE L'ESTRAT ARBORI**

<b>CODI</b>	<b>Descripció</b>	<b>Cost (€)</b>		
<b>OP1-01</b>	<b>PLANTACIÓ D'ARBRES</b>	<b>1.543,01</b>		
<b>FINCA RIBERA DE PARTEGÀS (pastura)</b>		Preu (€/h)	Rendiment (h/ha)	Import (€/ha)
<b>O1</b>	Peó especialista	23,00	16,3090	375,11
<b>M7</b>	Barrina motoritzada	7,50	7,4400	55,80
		Preu (€/h)	Rendiment (ut/ha)	Import (€/ha)
<b>L6</b>	Arbres forestals (contenedor 10l.). Transport inclòs.	17,00	13,2353	225,00
<b>L7</b>	Arbres fruiters (contenedor 10l.). Transport inclòs.	27,00	32,8556	887,10

Plantació de 14 arbres forestals i 33 arbres fruiters en contenidor de 10l. Disposats en dues línies que travessen la pastura existent. Tenint en comte la orientació.

CODI	Descripció	Cost (€)		
<b>OP1-02</b>	<b>PLANTACIÓ D'ENRIQUIMENT</b>	<b>800,00</b>		
<b>FINCA RIBERA DE PARTEGÀS (bosc)</b>		Preu (€/h)	Rendiment (h/ha)	Import (€/ha)
<b>O1</b>	Peó especialista	23,00	15,0000	345,00
<b>M7</b>	Barrina motoritzada	7,50	7,3333	55,00
		Preu (€/h)	Rendiment (ut/ha)	Import (€/ha)
<b>L6</b>	Arbres forestals (contenedor 10l.). Transport inclòs.	17,00	23,5294	400,00

Plantació d'enriquiment en bosc de 20 arbres forestals en contenedor de 10l.

#### ACTUACIONS SOBRE L'ESTRAT ARBUSTIU

CODI	Descripció	Cost (€)		
<b>OP2-02</b>	<b>TRITURACIÓ DE RESTES IN SITU</b>	<b>1.800,00</b>		
<b>FINCA RIBERA DE PARTEGÀS (Maribaus)</b>		Preu (€/h)	Rendiment (h/ha)	Import (€/ha)
<b>M1</b>	Tractor o tanqueta de 101/125 cv amb capçal triturador de martells i conductor	82,00	17,0732	1.400,00
<b>O4</b>	Peó amb motoserra 2,5/5 cv	26,00	3,8462	100,00
<b>O5</b>	Peó amb motodesbrossadora 2,5/5 cv	26,00	11,5385	300,00

Es farà una trituració de les restes vegetals que puguin quedar dins la zona d'actuació . Aquesta operació s'efectuarà in situ i preferentment serà efectuada amb mitjans mecànics, segons determinacions del responsable del contracte i especificacions del Plec de Prescripcions Tècniques Particulars (PPTP).

<b>CODI</b>	<b>Descripció</b>	<b>Cost (€)</b>		
<b>OP2-03</b>	<b>ESTASSADA DE MANTENIMENT</b>	<b>1000,00</b>		
	<b>FINQUES: BOLS, TERRICABRES, CASTELL DE LLUÇÀ, SAUBET I BONELLS</b>	Preu (€/h)	Rendiment (h/ha)	Import (€/ha)
<b>M1</b>	Tractor o tanqueta de 101/125 cv amb capçal triturador de martells i conductor	82,00	3,6585	300,00
<b>O4</b>	Peó amb motoserra 2,5/5 cv	26,00	6,5385	170,00
<b>O5</b>	Peó amb motodesbrossadora 2,5/5 cv	26,00	20,3846	530,00

Estassades de manteniment en finques que van ser estassades els últims anys. Es deixarà un recobriment arbustiu màxim del 10%. Aquesta operació s'efectuarà in situ i preferentment serà efectuada amb mitjans mecànics, segons determinacions del responsable del contracte i especificacions del Plec de Prescripcions Tècniques Particulars (PPTP).

<b>CODI</b>	<b>Descripció</b>	<b>Cost (€)</b>		
<b>OP2-02</b>	<b>TRITURACIÓ DE RESTES IN SITU</b>	<b>850,00</b>		
	<b>FINCA TERRICABRES</b>	Preu (€/h)	Rendiment (h/ha)	Import (€/ha)
<b>M1</b>	Tractor o tanqueta de 101/125 cv amb capçal triturador de martells i conductor	82,00	2,5915	212,50
<b>O4</b>	Peó amb motoserra 2,5/5 cv	26,00	3,2692	85,00
<b>O5</b>	Peó amb motodesbrossadora 2,5/5 cv	26,00	21,2500	552,50

Es farà una trituració de les restes vegetals que puguin quedar dins la zona d'actuació. Aquesta operació s'efectuarà in situ i preferentment serà efectuada amb mitjans mecànics, segons determinacions del responsable del contracte i especificacions del Plec de Prescripcions Tècniques Particulars (PPTP).

<b>CODI</b>	<b>Descripció</b>	<b>Cost (€)</b>		
<b>OP2-01</b>	<b>ESTASSADA DE MATOLL</b>	<b>1000,00</b>		
<b>FINCA REIXAC</b>		Preu (€/h)	Rendiment (h/ha)	Import (€/ha)
<b>M1</b>	Tractor o tanqueta de 101/125 cv amb capçal triturador de martells i conductor	82,00	6,7073	550,00
<b>O4</b>	Peó amb motoserra 2,5/5 cv	26,00	13,4615	350,00
<b>O5</b>	Peó amb motodesbrossadora 2,5/5 cv	26,00	3,8462	100,00

Estassada selectiva deixant el 10% del sotabosc existent. L'eliminació de les restes vegetals mitjançant la trituració in situ es farà segons determinacions del responsable del contracte i especificacions del Plec de Prescripcions Tècniques Particulars (PPTP).

#### **ACTUACIONS SOBRE L'ESTRAT HERBACI**

<b>CODI</b>	<b>Descripció</b>	<b>Cost (€)</b>		
<b>OP3-01</b>	<b>SUBSOLAT</b>	<b>301,07</b>		
<b>FINCA RIBERA DE PARTEGÀS (pastura)</b>		Preu (€/h)	Rendiment (h/ha)	Import (€/ha)
<b>M6</b>	Tractor agrícola de 130 cv amb subsolador i conductor	71,00	4,2404	301,07

<b>CODI</b>	<b>Descripció</b>	<b>Cost (€)</b>		
<b>OP3-02</b>	<b>SEMBRA DIRECTE</b>	<b>532,56</b>		
<b>FINCA RIBERA DE PARTEGÀS (pastura)</b>		Preu (€/h)	Rendiment (h/ha)	Import (€/ha)
<b>M5</b>	Tractor agrícola, amb sembradora sembra directe i conductor	71,00	3,4393	244,19
		Preu (€/h)	Rendiment (kg/ha)	Import (€/ha)
<b>L1</b>	Llavor herba per pastura	4,50	64,0822	288,37

**ACTUACIONS D'INSTAL·LACIÓ D'INFRAESTRUCTURES**

CODI	Descripció	Cost (€)		
<b>OP4-01</b>	<b>INSTAL·LACIÓ DE REG</b>	<b>2.150,54</b>		
<b>FINCA RIBERA DE PARTEGÀS (pastura)</b>		Preu (€/h)	Rendiment (h/ha)	Import (€/ha)
<b>O1</b>	Peó especialista	23,00	42,0757	967,74
		Preu (€/ml)	Rendiment (ml/ha)	Import (€/ha)
<b>L11</b>	Material per reg gota gota	4,10	288,4868	1.182,80

CODI	Descripció	Cost (€)		
<b>OP4-02</b>	<b>INSTAL·LACIÓ DE VALLATS PER ARBRES CONTRA FAUNA I BESTIAR</b>	<b>41,48</b>		
<b>FINCA RIBERA DE PARTEGÀS (pastura i bosc)</b>		Preu (€/h)	Rendiment (h/prot.)	Import (€/prot.)
<b>O1</b>	Peó especialista	23,00	0,6957	16,00
<b>M7</b>	Barrina motoritzada	7,50	0,5333	4,00
		Preu (€/ut)	Rendiment (ut/prot.)	Import (€/prot.)
<b>L8</b>	Varilla rea 12mmx 2000mm	3,50	4,0000	14,00
<b>L9</b>	Protector rea 12mm tipo barret	0,22	4,0000	0,88
<b>L10</b>	Malla cinegètica 1,5m alçada (rollo 100m)	165,00	0,0400	6,60

Protector individual pels arbres plantats consistents en un quadrat de 1m x 1m amb varilles a les cantonades enterrades 0,5m i malla cinegètica d'1'5 m d'alçada. Cada varilla haurà de tenir un protector superior tipo barret.

CODI	Descripció	Cost (€)		
<b>OP4-03</b>	<b>INSTAL·LACIÓ DE VALLAT PERIMETRAL</b>	<b>3.124,03</b>		
<b>FINCA RIBERA DE PARTEGÀS (Maribaus)</b>		Preu (€/ut)	Rendiment (h/ha)	Import (€/ha)
<b>O1</b>	Peó especialista	23,00	67,4082	1.550,39
<b>M7</b>	Barrina motoritzada	7,50	41,3437	310,08
		Preu (€/ut)	Rendiment (ut/ha)	Import (€/ha)
<b>L2</b>	Estaques de castanyer o acàcia	4,00	104,6512	418,60
<b>L3</b>	Malla cinegètica de 2 m d'alçada (rollo 100m)	190,00	3,87597	736,43
<b>L4</b>	Grampillons	0,07	387,5969	27,13
<b>L5</b>	Lot cargols	105,00	0,7752	81,40

CODI	Descripció	Cost (€)		
<b>OP4-04</b>	<b>INSTAL·LACIÓ DE TOLVA</b>	<b>1938,00</b>		
<b>FINCA BIOSCA</b>		Preu (€/ut)	Rendiment (h/ut)	Import (€/ut)
<b>M4</b>	Camió amb grua i conductor	72,00	4,0000	288,00
<b>L12</b>	Tolva selectiva de 2,50 metres amb parc per pinsos.	1650,00	-	1650,00

Adquisició, transport i instal·lació de tolva selectiva amb parc per subministrament de pinso per vedells.

CODI	Descripció	Cost (€)		
<b>OP4-05</b>	<b>INSTAL·LACIÓ DE CLEDES</b>	<b>216,28</b>		
<b>FINCA BIOSCA</b>		Preu (€/ut)	Rendiment (h/ut)	Import (€/ut)
<b>M4</b>	Camió amb grua i conductor	72,00	0,7400	53,28

<b>L13</b>	Cleda de 3 metres per contenció de vaques.	163,00	-	163,00
------------	--	--------	---	--------

Adquisició, transport i instal·lació de cledes per gestió ramadera.

## **LOT 2: SERRA DE BELLMUNT**

### **Preus compostos**

#### **ACTUACIONS SOBRE L'ESTRAT ARBORI**

<b>CODI</b>	<b>Descripció</b>	<b>Cost (€)</b>		
<b>OP1-03</b>	<b>TALLADA SANITARIA</b>	<b>830,00</b>		
<b>FINCA LA COROMINA</b>		Preu (€/h)	Rendiment (h/ha)	Import (€/ha)
<b>O4</b>	Peó amb motoserra 2,5/5 cv	26,00	12,3077	320,00
<b>O5</b>	Peó amb motodesbrossadora 2,5/5 cv	26,00	3,0769	80,00
<b>M2</b>	Tractor forestal o skidder amb cabestrany 110 cv	54,50	7,8899	430,00

Tallada d'arbres malalts o sense futur.

#### **ACTUACIONS SOBRE L'ESTRAT ARBUSTIU**

<b>CODI</b>	<b>Descripció</b>	<b>Cost (€)</b>		
<b>OP2-01</b>	<b>ESTASSADA DE MATOLL</b>	<b>1.100,00</b>		
<b>FINQUES: LA CASANOVA I VILADEVALL</b>		Preu (€/h)	Rendiment (h/ha)	Import (€/ha)
<b>M1</b>	Tractor o tanqueta de 101/125 cv amb capçal triturador de martells i conductor	82,00	7,3780	605,00
<b>O4</b>	Peó amb motoserra 2,5/5 cv	26,00	14,8077	385,00
<b>O5</b>	Peó amb motodesbrossadora 2,5/5 cv	26,00	4,2308	110,00

Estassada selectiva deixant el 10% del sotabosc existent. L'eliminació de les restes vegetals mitjançant la trituració in situ es farà segons determinacions del responsable del contracte i especificacions del Plec de Prescripcions Tècniques Particulars (PPTP).

CODI	Descripció	Cost (€)		
<b>OP2-02</b>	<b>TRITURACIÓ DE RESTES IN SITU</b>	<b>950,00</b>		
<b>FINCA LA CASANOVA</b>		Preu (€/h)	Rendiment (h/ha)	Import (€/ha)
<b>M1</b>	Tractor o tanqueta de 101/125 cv amb capçal triturador de martells i conductor	82,00	2,8963	237,50
<b>O4</b>	Peó amb motoserra 2,5/5 cv	26,00	3,6538	95,00
<b>O5</b>	Peó amb motodesbrossadora 2,5/5 cv	26,00	23,7500	617,50

Es farà una trituració de les restes vegetals que puguin quedar dins la zona d'actuació . Aquesta operació s'efectuarà in situ i preferentment serà efectuada amb mitjans mecànics, segons determinacions del responsable del contracte i especificacions del Plec de Prescripcions Tècniques Particulars (PPTP).

CODI	Descripció	Cost (€)		
<b>OP2-03</b>	<b>ESTASSADA DE MANTENIMENT</b>	<b>950,00</b>		
<b>FINQUES: LA CASANOVA, ELS CAMPS I VILADEVALL</b>		Preu (€/h)	Rendiment (h/ha)	Import (€/ha)
<b>M1</b>	Tractor o tanqueta de 101/125 cv amb capçal triturador de martells i conductor	82,00	2,8963	237,50
<b>O4</b>	Peó amb motoserra 2,5/5 cv	26,00	3,6538	95,00
<b>O5</b>	Peó amb motodesbrossadora 2,5/5 cv	26,00	23,7500	617,50

Estassades de manteniment en finques que van ser estassades els últims anys. Es deixarà un recobriment arbustiu màxim del 10%. Aquesta operació s'efectuarà in situ i preferentment serà efectuada amb mitjans mecànics, segons determinacions del responsable del contracte i especificacions del Plec de Prescripcions Tècniques Particulars (PPTP).

<b>CODI</b>	<b>Descripció</b>	<b>Cost (€)</b>		
<b>OP2-02</b>	<b>TRITURACIÓ DE RESTES IN SITU</b>	<b>527,00</b>		
<b>FINCA LA COROMINA</b>		Preu (€/h)	Rendiment (h/ha)	Import (€/ha)
<b>M1</b>	Tractor o tanqueta de 101/125 cv amb capçal triturador de martells i conductor	82,00	3,8561	316,20
<b>O4</b>	Peó amb motoserra 2,5/5 cv	26,00	3,0404	79,05
<b>O5</b>	Peó amb motodesbrossadora 2,5/5 cv	26,00	5,0673	131,75

Es farà una trituració de les restes vegetals que puguin quedar dins la zona d'actuació . Aquesta operació s'efectuarà in situ i preferentment serà efectuada amb mitjans mecànics, segons determinacions del responsable del contracte i especificacions del Plec de Prescripcions Tècniques Particulars (PPTP).

<b>CODI</b>	<b>Descripció</b>	<b>Cost (€)</b>		
<b>OP2-02</b>	<b>TRITURACIÓ DE RESTES IN SITU</b>	<b>850,00</b>		
<b>FINCA LA COROMINA</b>		Preu (€/h)	Rendiment (h/ha)	Import (€/ha)
<b>M1</b>	Tractor o tanqueta de 101/125 cv amb capçal triturador de martells i conductor	82,00	2,5915	212,50
<b>O4</b>	Peó amb motoserra 2,5/5 cv	26,00	3,2692	85,00
<b>O5</b>	Peó amb motodesbrossadora 2,5/5 cv	26,00	21,2500	552,50

Es farà una trituració de les restes vegetals que puguin quedar dins la zona d'actuació . Aquesta operació s'efectuarà in situ i preferentment serà efectuada amb mitjans mecànics, segons determinacions del responsable del contracte i especificacions del Plec de Prescripcions Tècniques Particulars (PPTP).

<b>CODI</b>	<b>Descripció</b>	<b>Cost (€)</b>		
<b>OP2-03</b>	<b>ESTASSADA DE MANTENIMENT</b>	<b>850,00</b>		
<b>FINCA LA COROMINA</b>		Preu (€/h)	Rendiment (h/ha)	Import (€/ha)

<b>M1</b>	Tractor o tanqueta de 101/125 cv amb capçal triturador de martells i conductor	82,00	2,5915	212,50
<b>O4</b>	Peó amb motoserra 2,5/5 cv	26,00	3,2692	85,00
<b>O5</b>	Peó amb motodesbrossadora 2,5/5 cv	26,00	21,2500	552,50

Estassades de manteniment en finques que van ser estassades els últims anys. Es deixarà un recobriment arbustiu màxim del 10%. Aquesta operació s'efectuarà in situ i preferentment serà efectuada amb mitjans mecànics, segons determinacions del responsable del contracte i especificacions del Plec de Prescripcions Tècniques Particulars (PPTP).

#### ACTUACIONS SOBRE L'ESTRAT HERBACI

<b>CODI</b>	<b>Descripció</b>	<b>Cost (€)</b>		
<b>OP3-02</b>	<b>SEMBRA DIRECTA</b>	<b>458,00</b>		
<b>FINCA LA COROMINA</b>		Preu (€/h)	Rendiment (h/ha)	Import (€/ha)
<b>M5</b>	Tractor agrícola, amb sembradora sembra directa i conductor	71,00	2,9577	210,00
		Preu (€/kg)	Rendiment (kg/ha)	Import (€/ha)
<b>L1</b>	Llavor herba per pastura	4,50	55,1111	248,00

### AMIDAMENTS

<b>LOT 1: BOSCOS BAGES ANOIA, MONTNEGRE-CORREDOR, LLUÇANÈS</b>			
<b><u>ÀMBIT BOSCOS BAGES ANOIA</u></b>			
<b>FINCA BIOSCA</b>			
<b>ACTUACIONS SOBRE L'ESTRAT HERBACI</b>			
Uts	Codi	Concepte	Amidament
Uts	OP4-04	Instal·lació de tolva	1,00
Uts	OP4-05	Instal·lació de cledes	6,00
<b><u>ÀMBIT MONTNEGRE CORREDOR</u></b>			
<b>FINCA RIBERA DEL PERTEGÀS</b>			
<b>ACTUACIONS SOBRE L'ESTRAT ARBORI</b>			
Uts	Codi	Concepte	Amidament
ha	OP1-01	Plantació d'arbres	0,93
ha	OP1-02	Plantació d'enriquiment	0,75
<b>ACTUACIONS SOBRE L'ESTRAT ARBUSTIU</b>			
Uts	Codi	Concepte	Amidament
ha	OP2-02	Trituració de restes in-situ	0,86
<b>ACTUACIONS SOBRE L'ESTRAT HERBACI</b>			
Uts	Codi	Concepte	Amidament
ha	OP3-01	Subsolat	0,93
ha	OP3-02	Sembra directa	0,86
<b>ACTUACIONS D'INSTAL·LACIÓ D'INFRAESTRUCTURES</b>			
Uts	Codi	Concepte	Amidament
ha	OP4-01	Instal·lació de reg	0,93
Uts	OP4-02	Instal·lació dels ballats per arbres contra fauna i bestiar	50,00
Uts	OP4-02	Instal·lació dels ballats per arbres contra fauna i bestiar	20,00
ha	OP4-03	Instal·lació de ballat perimetral	1,29

<b><u>ÀMBIT LLUÇANÈS</u></b>			
<b>FINCA BOLS</b>			
<b>ACTUACIONS SOBRE L'ESTRAT ARBUSTIU</b>			
Uts	Codi	Concepte	Amidament
ha	OP2-03	Estassada de manteniment	4,93
<b>FINCA TERRICABRES</b>			
<b>ACTUACIONS SOBRE L'ESTRAT ARBUSTIU</b>			
<b>Codi</b>	Codi	Codi	Codi
ha	OP2-02	Trituració de restes in-situ	1,80
ha	OP2-03	Estassada de manteniment	1,18
<b>FINCA CASTELL DE LLUÇÀ</b>			
<b>ACTUACIONS SOBRE L'ESTRAT ARBUSTIU</b>			
<b>Codi</b>	Codi	Codi	Codi
ha	OP2-03	Estassada de manteniment	7,26
<b>FINCA REIXAC</b>			
<b>ACTUACIONS SOBRE L'ESTRAT ARBUSTIU</b>			
<b>Codi</b>	Codi	Codi	Codi
ha	OP2-01	Estassada de matoll	2,69
<b>FINCA SAUBET</b>			
<b>ACTUACIONS SOBRE L'ESTRAT ARBUSTIU</b>			
Uts	Uts	Uts	Uts
ha	OP2-03	Estassada de manteniment	4,48
<b>FINCA BONELLS</b>			
<b>ACTUACIONS SOBRE L'ESTRAT ARBUSTIU</b>			
Uts	Uts	Uts	Uts
ha	OP2-03	Estassada de manteniment	4,88

<b>LOT 2: SERRA DE BELLMUNT</b>			
<b><u>ÀMBIT SERRA DE BELLMUNT</u></b>			
<b>FINCA LA CASANOVA</b>			
<b>ACTUACIONS SOBRE L'ESTRAT ARBUSTIU</b>			
Uts	Codi	Concepte	Amidament
ha	OP2-01	Estassada de matoll	5,90
ha	OP2-02	Trituració de restes in-situ	5,90
ha	OP2-03	Estassada de manteniment	1,30
<b>FINCA ELS CAMPS</b>			
<b>ACTUACIONS SOBRE L'ESTRAT ARBUSTIU</b>			
Uts	Codi	Concepte	Amidament
ha	OP2-03	Estassada de manteniment	6,41
ha	OP2-02	Trituració de restes in-situ	6,41006
<b>FINCA VILADEVALL</b>			
<b>ACTUACIONS SOBRE L'ESTRAT ARBUSTIU</b>			
Uts	Codi	Concepte	Amidament
ha	OP2-01	Estassada de matoll	0,47
ha	OP2-02	Trituració de restes in-situ	3,49
ha	OP2-03	Estassada de manteniment	2,64
<b>FINCA LA COROMINA</b>			
<b>ACTUACIONS SOBRE L'ESTRAT ARBORI</b>			
Uts	Codi	Concepte	Amidament
ha	OP1-03	Tallada sanitària	2,36
<b>ACTUACIONS SOBRE L'ESTRAT ARBUSTIU</b>			
Uts	Codi	Concepte	Amidament
ha	OP2-02	Trituració de restes in-situ	15,99
ha	OP2-03	Estassada de manteniment	18,74
<b>ACTUACIONS SOBRE L'ESTRAT HERBACI</b>			
Uts	Codi	Concepte	Amidament
ha	OP3-02	Sembra directa	0,25

**CAPÍTOL NÚM. 2  
PRESSUPOST**

**LOT 1: BOSCOS BAGES ANOIA, MONTNEGRE-CORREDOR, LLUÇANÈS**

**ÀMBIT BOSCOS BAGES ANOIA**

<b>FINCA BIOSCA</b>					
<b>ACTUACIONS D'INSTAL·LACIÓ D'INFRAESTRUCTURES</b>					
Uts	Codi	Concepte	Amidament	Cost (€/ut)	COST (€)
Uts	OP4-04	Instal·lació de tolva	1,00	1.938,00	1.938,00
Uts	OP4-05	Instal·lació de cledes	6,00	216,28	1.297,68

**ÀMBIT MONTNEGRE I CORREDOR**

<b>FINCA LA RIBERA DEL PERTEGÀS</b>					
<b>ACTUACIONS SOBRE L'ESTRAT ARBORI</b>					
Uts	Codi	Concepte	Amidament	Cost (€/ut)	COST (€)
ha	OP1-01	Plantació d'arbres	0,93	1.543,008	1.434,9970
ha	OP1-02	Plantació d'enriquiment	0,75	800,00	600,0000
<b>ACTUACIONS SOBRE L'ESTRAT ARBUSTIU</b>					
ha	OP2-02	Trituració de restes in-situ	0,86	1.800,00	1.548,00000
<b>ACTUACIONS SOBRE L'ESTRAT HERBACI</b>					
ha	OP3-01	Subsolat	0,93	301,07	279,9951
ha	OP3-02	Sembra directa	0,86	532,56	458,0016
<b>ACTUACIONS D'INSTAL·LACIÓ D'INFRAESTRUCTURES</b>					
ha	OP4-01	Instal·lació de reg	0,93	2.150,54	2.000,0000



Uts	OP4-02	Instal·lació dels ballats per arbres contra fauna i bestiar	50,00	41,48	2.074,0000
Uts	OP4-02	Instal·lació dels ballats per arbres contra fauna i bestiar	20,00	41,48	829,6000
ha	OP4-03	Instal·lació de ballat perimetral	1,29	3.124,03	4.030,0000

**ÀMBIT LLUCANÈS**

<b>FINCA BOLS</b>					
<b>ACTUACIONS SOBRE L'ESTRAT ARBUSTIU</b>					
Uts	Codi	Concepte	Amidament	Cost (€/ut)	COST (€)
ha	OP2-03	Estassada de manteniment	4,93	1000,00	4.930,00

<b>FINCA TERRICABRES</b>					
<b>ACTUACIONS SOBRE L'ESTRAT ARBUSTIU</b>					
Uts	Codi	Concepte	Amidament	Cost (€/ut)	COST (€)
ha	OP2-02	Trituració de restes in-situ	1,80	850,00	1.530,00
ha	OP2-03	Estassada de manteniment	1,18	1.000,00	1.180,00

<b>FINCA CASTELL DE LLUÇÀ</b>					
<b>ACTUACIONS SOBRE L'ESTRAT ARBUSTIU</b>					
Uts	Codi	Concepte	Amidament	Cost (€/ut)	COST (€)

ha	OP2-03	Estassada manteniment	de	7,26	1.000,00	7.260,00
----	--------	--------------------------	----	------	----------	----------

<b>FINCA REIXAC</b>					
<b>ACTUACIONS SOBRE L'ESTRAT ARBUSTIU</b>					
Uts	Codi	Concepte	Amidament	Cost (€/ut)	COST (€)
ha	OP2-01	Estassada de matoll	2,69	1.000,00	2.690,00

<b>FINCA SAUBET</b>						
<b>ACTUACIONS SOBRE L'ESTRAT ARBUSTIU</b>						
Uts	Codi	Concepte	Amidament	Cost (€/ut)	COST (€)	
ha	OP2-03	Estassada manteniment	de	4,48	1.000,00	4.480,00

<b>FINCA BONELLS</b>						
<b>ACTUACIONS SOBRE L'ESTRAT ARBUSTIU</b>						
Uts	Codi	Concepte	Amidament	Cost (€/ut)	COST (€)	
ha	OP2-03	Estassada manteniment	de	4,88	1.000,00	4.880,00

<b><u>ÀMBIT BOSCOS BAGES ANOIA</u></b>					<b>COST (€)</b>
<b>FINCA BIOSCA</b>					
ACTUACIONS D'INSTAL·LACIÓ D'INFRAESTRUCTURES					3.235,68
<b><u>ÀMBIT MONTNEGRE I CORREDOR</u></b>					<b>COST (€)</b>
<b>FINCA LA RIBERA DEL PERTEGÀS</b>					
ACTUACIONS SOBRE L'ESTRAT ARBORI					2.035,9970

ACTUACIONS SOBRE L'ESTRAT ARBUSTIU	1.548,0000
ACTUACIONS SOBRE L'ESTRAT HERBACI	738,9967
ACTUACIONS D'INSTAL·LACIÓ D'INFRAESTRUCTURES	8.933,6000
<b><u>ÀMBIT LLUÇANÈS</u></b>	
<b>FINCA BOLS</b>	
ACTUACIONS SOBRE L'ESTRAT ARBUSTIU	4.930,00
<b>FINCA TERRICABRES</b>	
ACTUACIONS SOBRE L'ESTRAT ARBUSTIU	2.710,00
<b>FINCA CASTELL DE LLUÇA</b>	
ACTUACIONS SOBRE L'ESTRAT ARBUSTIU	7.260,00
<b>FINCA REIXAC</b>	
ACTUACIONS SOBRE L'ESTRAT ARBUSTIU	2.690,00
<b>FINCA SAUBET</b>	
ACTUACIONS SOBRE L'ESTRAT ARBUSTIU	4.480,00
<b>FINCA BONELLS</b>	
ACTUACIONS SOBRE L'ESTRAT ARBUSTIU	4.880,00
<b>TOTAL LOT 1:</b>	<b>43.440,27</b>

**LOT 2: SERRA DE BELLMUNT**
**ÀMBIT SERRA DE BELLMUNT**

<b>FINCA LA CASANOVA</b>					
<b>ACTUACIONS SOBRE L'ESTRAT ARBUSTIU</b>					
Uts	Codi	Concepte	Amidament	Cost (€/ut)	COST (€)
ha	OP2-01	Estassada de matoll	5,90	1100,00	6.490,00
ha	OP2-02	Trituració de restes in-situ	5,90	950,00	5.605,00
ha	OP2-03	Estassada de manteniment	1,30	950,00	1.235,00

<b>FINCA EL CAMPS</b>					
<b>ACTUACIONS SOBRE L'ESTRAT ARBUSTIU</b>					
Uts	Codi	Concepte	Amidament	Cost (€/ut)	COST (€)
ha	OP2-03	Estassada de manteniment	6,41	950,00	6.089,50
ha	OP2-02	Trituració de restes in-situ	6,41006	527,00	3.378,10

<b>FINCA VILADEVALL</b>					
<b>ACTUACIONS SOBRE L'ESTRAT ARBUSTIU</b>					
Uts	Codi	Concepte	Amidament	Cost (€/ut)	COST (€)
ha	OP2-01	Estassada de matoll	0,47	1100,00	517,00
ha	OP2-02	Trituració de restes in-situ	3,49	850,00	2.966,50
ha	OP2-03	Estassada de manteniment	2,64	950,00	2.508,00

<b>FINCA LA COROMINA</b>					
<b>ACTUACIONS SOBRE L'ESTRAT ARBORI</b>					
Uts	Codi	Concepte	Amidament	Cost (€/ut)	COST (€)
ha	OP1-03	Tallada sanitària	2,36	830,00	1.958,80
<b>ACTUACIONS SOBRE L'ESTRAT ARBUSTIU</b>					
ha	OP2-02	Trituració de restes in-situ	15,99	850,00	13.591,50
ha	OP2-03	Estassada de manteniment	18,74	850,00	15.929,00
<b>ACTUACIONS SOBRE L'ESTRAT HERBACI</b>					
ha	OP3-02	Sembra directa	0,25	458,00	114,50

<b><u>ÀMBIT SERRA DE BELLMUNT</u></b>	
<b>FINCA LA CASANOVA</b>	
ACTUACIONS SOBRE L'ESTRAT ARBUSTIU	13.330,00
<b>FINCA EL CAMPS</b>	
ACTUACIONS SOBRE L'ESTRAT ARBUSTIU	9.467,60
<b>FINCA VILADEVALL</b>	
ACTUACIONS SOBRE L'ESTRAT ARBUSTIU	5.991,50
<b>FINCA LA COROMINA</b>	
ACTUACIONS SOBRE L'ESTRAT ARBORI	1.958,80
ACTUACIONS SOBRE L'ESTRAT ARBUSTIU	29.520,50
ACTUACIONS SOBRE L'ESTRAT HERBACI	114,50
<b>TOTAL LOT 2:</b>	<b>60.382,90</b>

**CAPÍTOL NÚM. 3**  
**PRESSUPOST DEL CONTRACTE**

**PRESSUPOST DEL CONTRACTE, LOT 1 - BOSCOS BAGES ANOIA,  
MONTNEGRE-CORREDOR, LLUÇANÈS**

<b>LOT 1</b>	
<b>OPERACIONS</b>	43.440,27 €
<b>IVA 21 %</b>	9.122,46 €
<b>TOTAL CONTRACTE</b>	52.562,73 €

**PRESSUPOST DEL CONTRACTE, LOT 2 - SERRA DE BELLMUNT**

<b>LOT 2</b>	
<b>OPERACIONS</b>	60.382,90 €
<b>IVA 21 %</b>	12.680,41 €
<b>TOTAL CONTRACTE</b>	73.063,31 €

	<i>Exercici</i>	<i>Pressupost total (sense IVA)</i>	<i>Import IVA (21 %)</i>	<i>Pressupost total (IVA inclòs)</i>	<i>Pressupost total per Lot (IVA inclòs)</i>
<b>LOT 1</b>	2025	17.376,11	3.648,98	21.025,09	52.562,72
	2026	26.064,16	5.473,47	31.537,63	
<b>LOT 2</b>	2025	24.153,16	5.072,16	29.225,32	73.063,32
	2026	36.229,74	7.608,25	43.838,00	
<b>Total contracte</b>		<b>103.823,17</b>	<b>21.802,87</b>	<b>125.626,04</b>	<b>125.626,04</b>

El pressupost del present contracte, articulat en lots, ascendeix a CENT TRES MIL VUIT-CENTS VINT-I-TRES EUROS AMB DISSET CÈNTIMS (103.823,17€) mes VINT-I-UN MIL VUIT-CENTS DOS EUROS AMB VUITANTA-SET CÈNTIMS (21.802,87 €), en concepte del 21% d'IVA, que suma un import total de CENT VINT-I-CINC MIL SIS-CENTS VINT-I-SIS EUROS AMB QUATRE CÈNTIMS (125.626,04€).

## **ANNEX 2. PLÀNOLS**

### **LOT 1: BOSCOS BAGES ANOIA, MONTNEGRE-CORREDOR, LLUÇANÈS**

#### **1. ÀMBIT BOSCOS BAGES ANOIA**

**1.1. Localització de la finca (1:50.000)**

#### **2. ÀMBIT MONTNEGRE I CORREDOR**

**2.1. Localització de la finca (1:50.000)**

**2.2. Plànol de l'actuació Ribera de Pertegàs (1:5.000)**

#### **3. ÀMBIT LLUÇANÈS**

**3.1. Localització de les finques (1:75.000)**

**3.2. Plànol de l'actuació Bols (1:5.000)**

**3.3. Plànol de l'actuació Terricabres i Saubet (1:5.000)**

**3.4. Plànol de l'actuació Castell de Lluçà (1:5.000)**

**3.5. Plànol de l'actuació Reixac (1:5.000)**

**3.6. Plànol de l'actuació Bonells (1:5.000)**

### **LOT 2: SERRA DE BELLMUNT**

#### **4. ÀMBIT SERRA DE BELLMUNT**

**4.1. Localització de les finques (1:50.000)**

**4.2. Plànol de l'actuació La Casanova (1:5.000)**

**4.3. Plànol de l'actuació Els Camps (1:5.000)**

**4.4. Plànol de l'actuació Viladevall (1:5.000)**

**4.5. Plànol de l'actuació La Coromina (1:15.000)**

**4.6. Plànol de l'actuació La Coromina (1:5.000)**

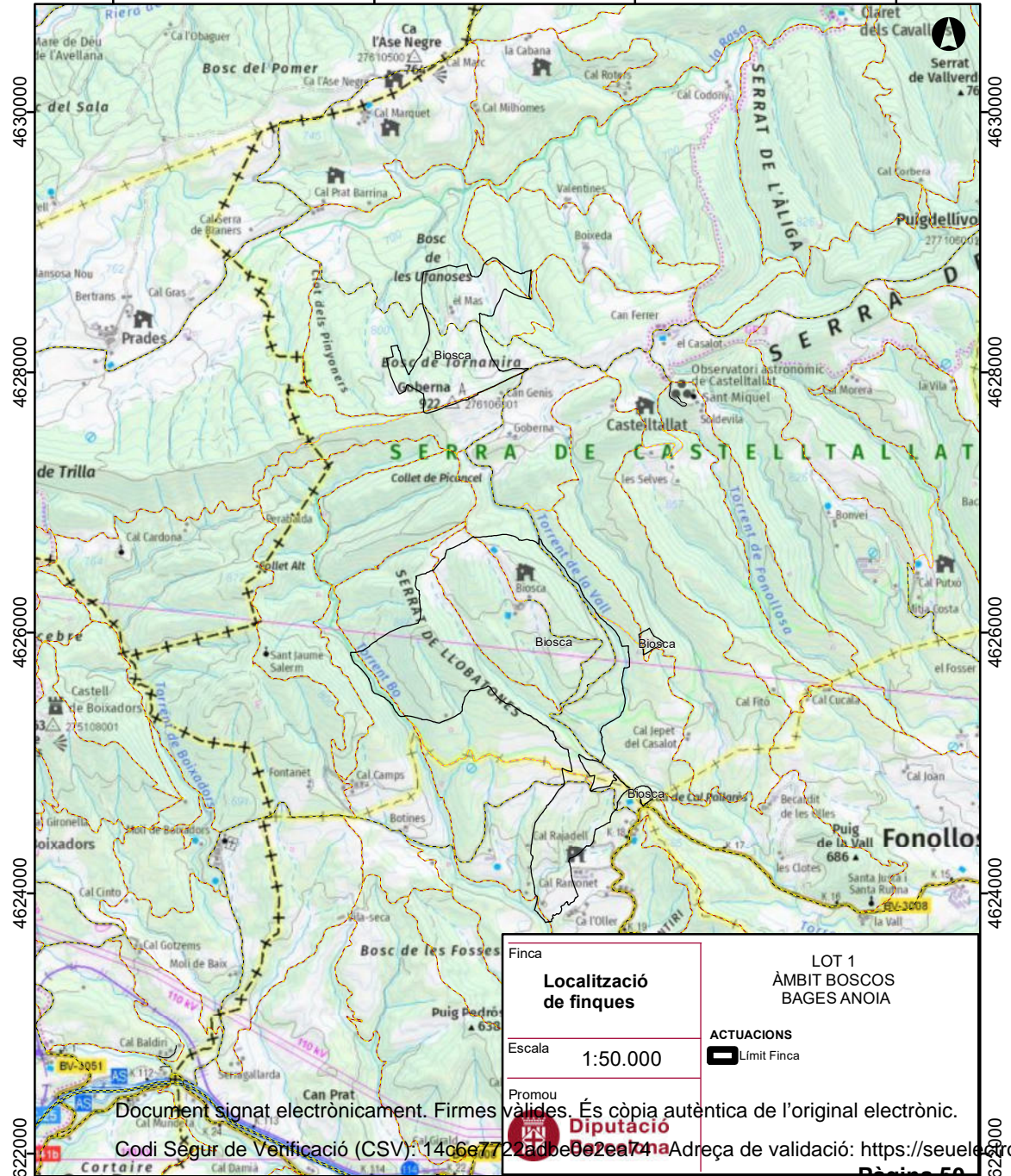

Finca  
**Localització de finques**  
 Escala 1:50.000

LOT 1  
 ÀMBIT BOSCS BAGES ANOIA  
**ACTUACIONS**  
 Limit Finca



Document signat electrònicament. Firmes vàlides. És còpia autèntica de l'original electrònic.

Codi Segur de Verificació (CSV): 140667722adbe02ea74 Adreça de validació: <https://seuelebr>

454000

456000

458000

460000

4620000

4618000

4616000

4614000

4620000

4618000

4616000

4614000

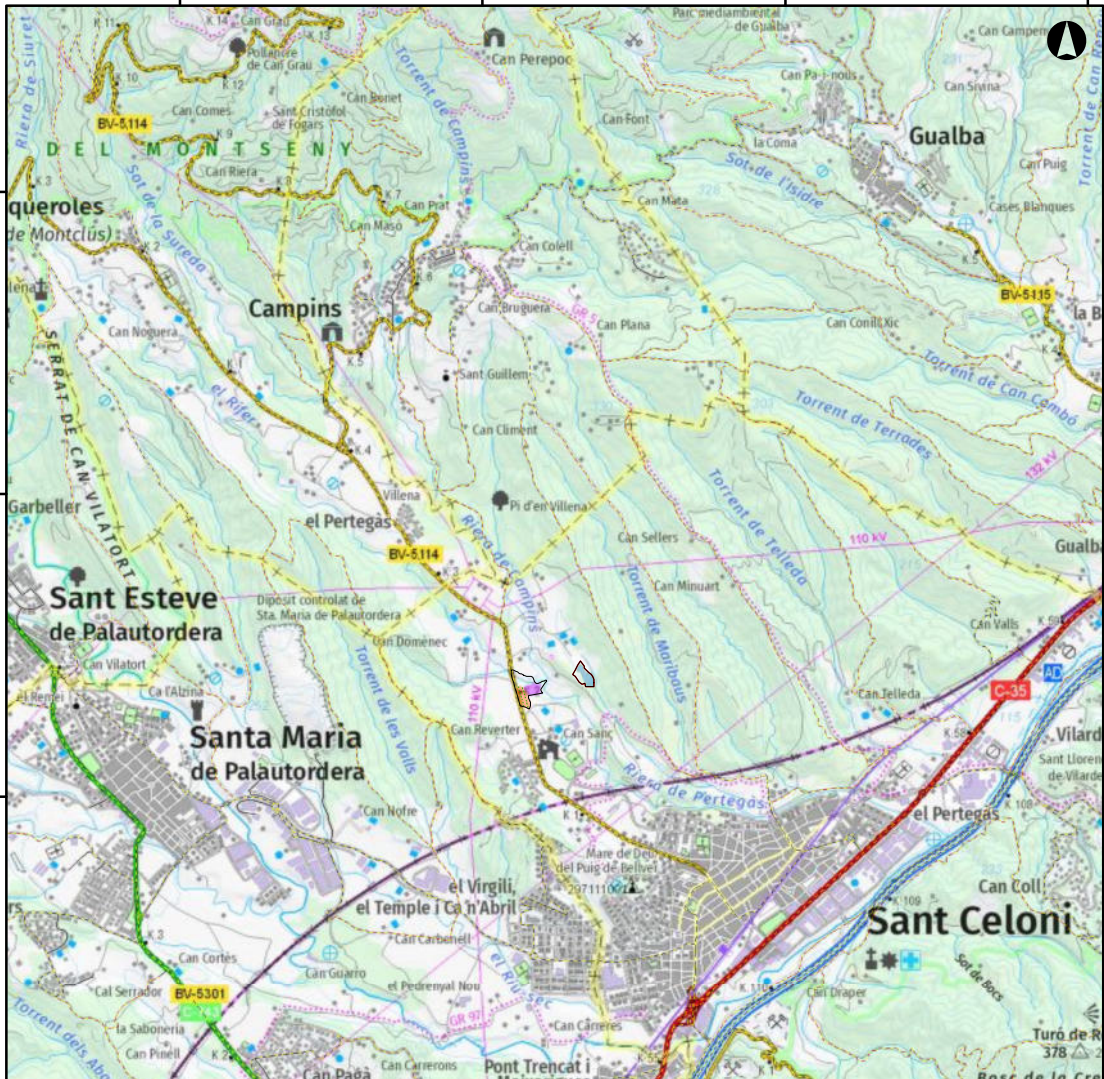

Finca	LOT 2
<b>Localització de finques</b>	<b>ÀMBIT MONTNEGRE I CORREDOR</b>
Escala	1:50.000
Promou	<b>Diputació de Barcelona</b>
<b>ACTUACIONS</b> <ul style="list-style-type: none"> <li> Límit finca</li> <li> Plantació lineal d'arbres</li> <li> Ballat perimetral</li> <li> Trituració de restes</li> <li> Plantació d'enriquitment</li> </ul>	

Document signat electrònicament. Firmes vàlides. És còpia autèntica de l'original electrònic.

Codi Segur de Verificació (CSV): 14c6e7722adbe02ea74 Adreça de validació: <https://seuelectro.catalunya.cat/verificador>

454000

456000

458000

460000

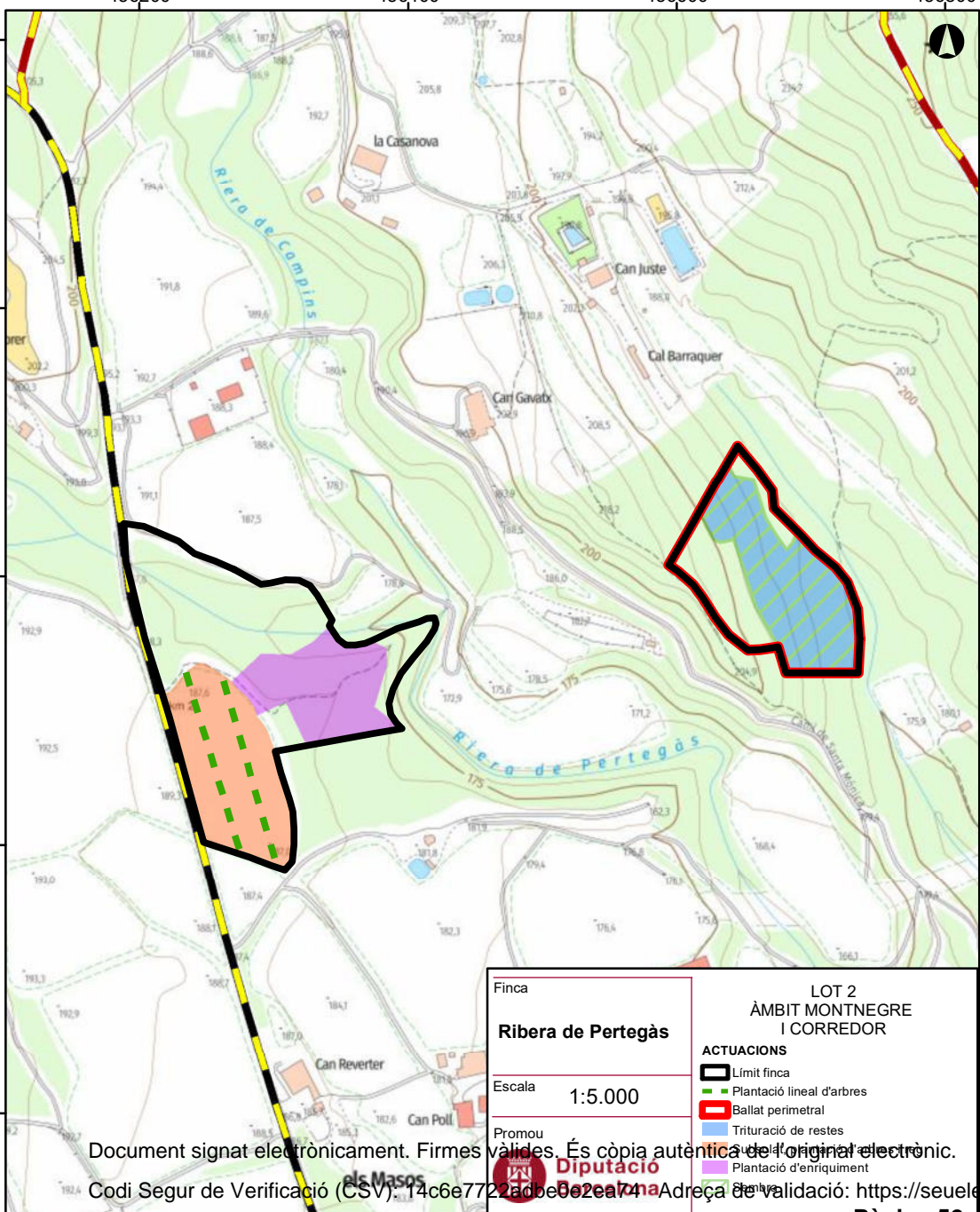

Finca	<b>LOT 2</b>
<b>Ribera de Pertegàs</b>	<b>ÀMBIT MONTNEGRE I CORREDOR</b>
Escala	<b>1:5.000</b>
Promou	<b>Diputació de Barcelona</b>
<b>ACTUACIONS</b> Límit finca Plantació lineal d'arbres Ballat perimetral Titulació de restes Substitució d'original electrònic Plantació d'enriquiment	

Document signat electrònicament. Firmes vàlides. És còpia autèntica de l'original electrònic.

Codi Segur de Verificació (CSV): 14c6e7722adbe02ea74 Adreça de validació: <https://seuelectronic.gob.cat/>

418000

420000

422000

424000

426000

4656000

4654000

4652000

4650000

4648000

4646000

4656000

4654000

4652000



4650000

4648000

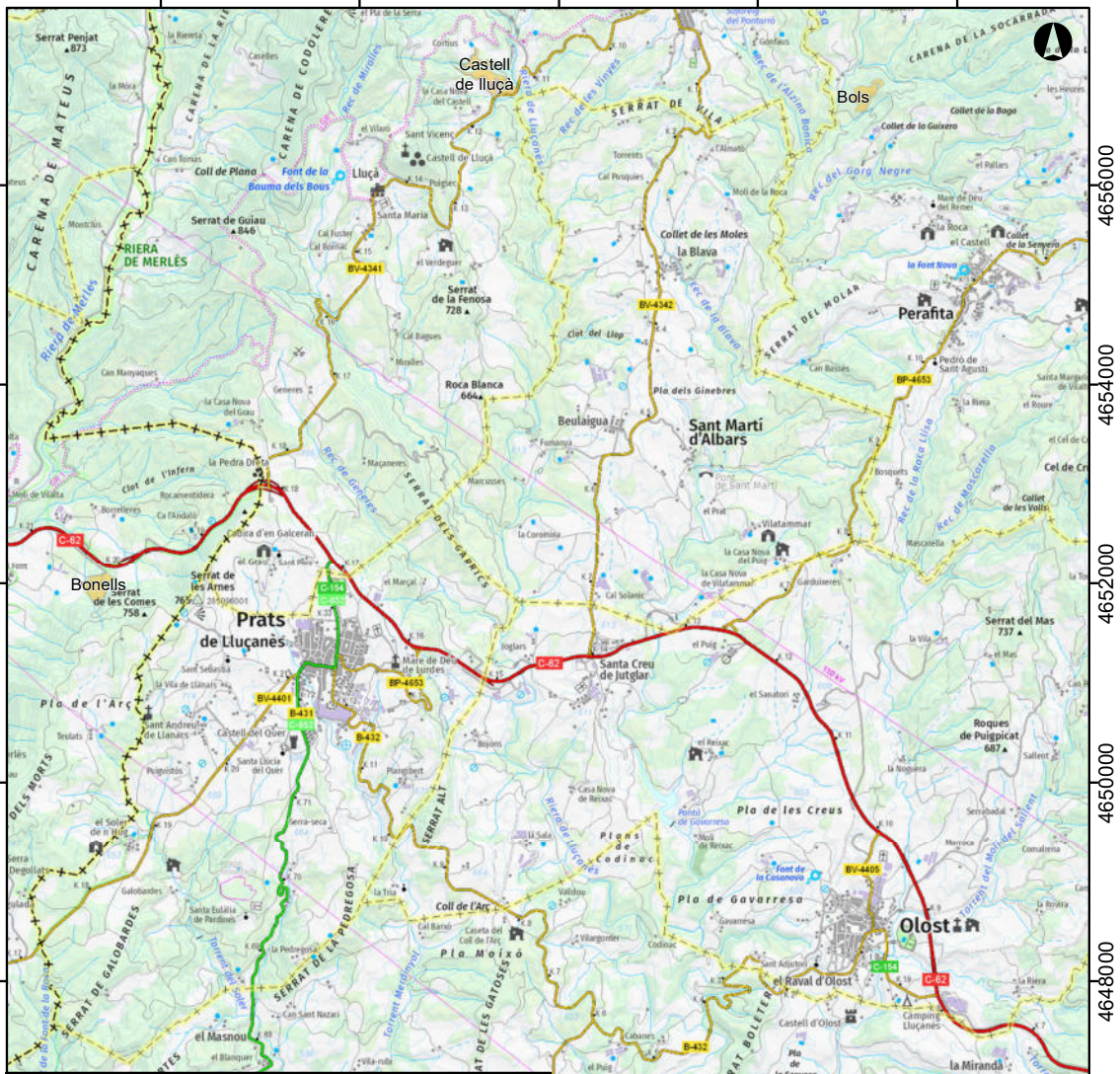
4646000



Finca	<b>Localització de finques</b>
Escala	1:75.000
Promou	<b>Diputació de Lleida</b>

<b>LOT 2 ÀMBIT LLUÇANÈS</b>	
<b>ACTUACIONS</b>	
	Estassada de manteniment
	Estassada de matollar
	Trituració de restes

Document signat electrònicament. Firmes vàlides. És còpia autèntica de l'original electrònic.

Codi Segur de Verificació (CSV): 14c6e77225adbe0e2ea74 Adreça de validació: <https://seuelectronic.gub.cat/verificador>

418000

420000

422000

424000

426000

424800

425000

425200

425400

4657200

4657000

4656800

4656600

4657200

4657000

4656800

4656600

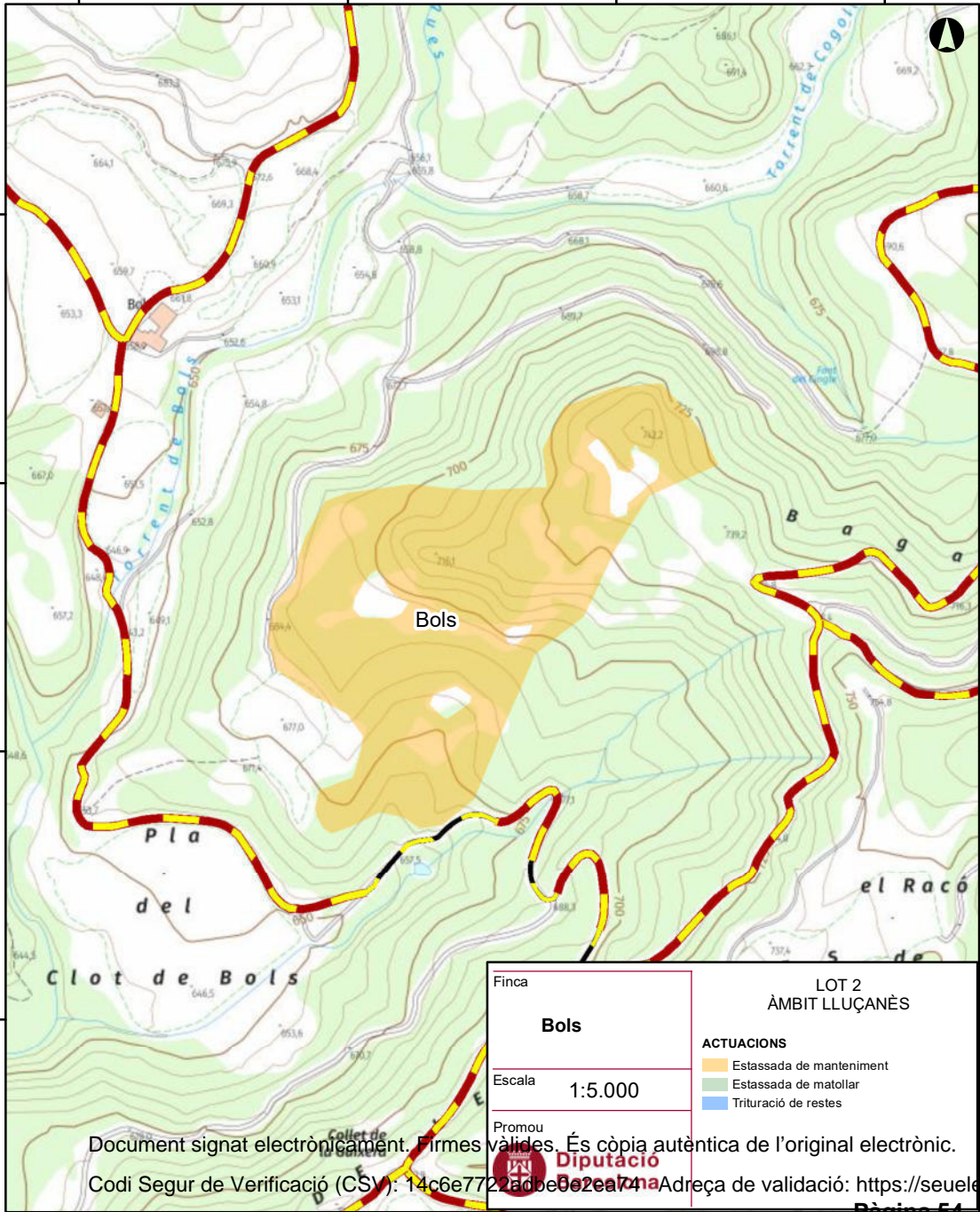

Finca	LOT 2 ÀMBIT LLUÇANÈS
<b>Bols</b>	<b>ACTUACIONS</b>
Escala	1:5.000
Promou	<ul style="list-style-type: none"> <li><span style="display: inline-block; width: 15px; height: 10px; background-color: #f4a460; border: 1px solid black; margin-right: 5px;"></span> Estassada de manteniment</li> <li><span style="display: inline-block; width: 15px; height: 10px; background-color: #90ee90; border: 1px solid black; margin-right: 5px;"></span> Estassada de matollar</li> <li><span style="display: inline-block; width: 15px; height: 10px; background-color: #add8e6; border: 1px solid black; margin-right: 5px;"></span> Trituració de restes</li> </ul>
 <b>Diputació de Barcelona</b>	

Document signat electrònicament. Firmes vàlides. És còpia autèntica de l'original electrònic.

Codi Segur de Verificació (CSV): 14c6e7722adbe02ea74 Adreça de validació: <https://seuelectro>

424800

425000

425200

425400

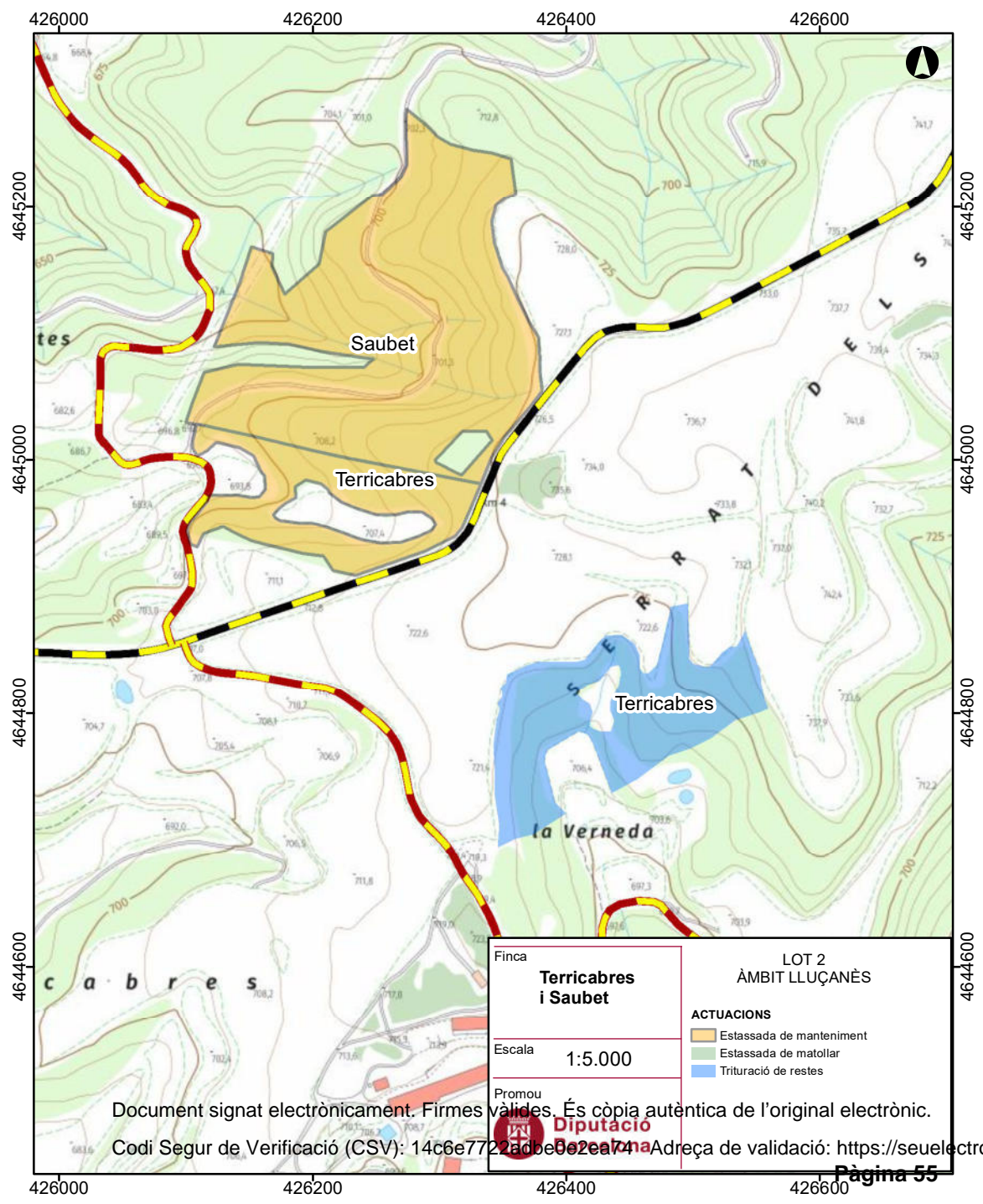

Saubet

Terricabres

Terricabres

la Verneda

Finca  
**Terricabres  
i Saubet**

LOT 2  
ÀMBIT LLUÇANÈS

Escala  
**1:5.000**

- ACTUACIONS**
- Estassada de manteniment
  - Estassada de matollar
  - Trituració de restes

Promou  
**Diputació  
de Barcelona**

Document signat electrònicament. Firmes vàlides. És còpia autèntica de l'original electrònic.

Codi Segur de Verificació (CSV): 14c6e7722adbe02ea74 Adreça de validació: <https://seuelectronic>

421000

421200

421400

421600

4657400

4657200

4657000

4656800

4657400



4657200

4657000

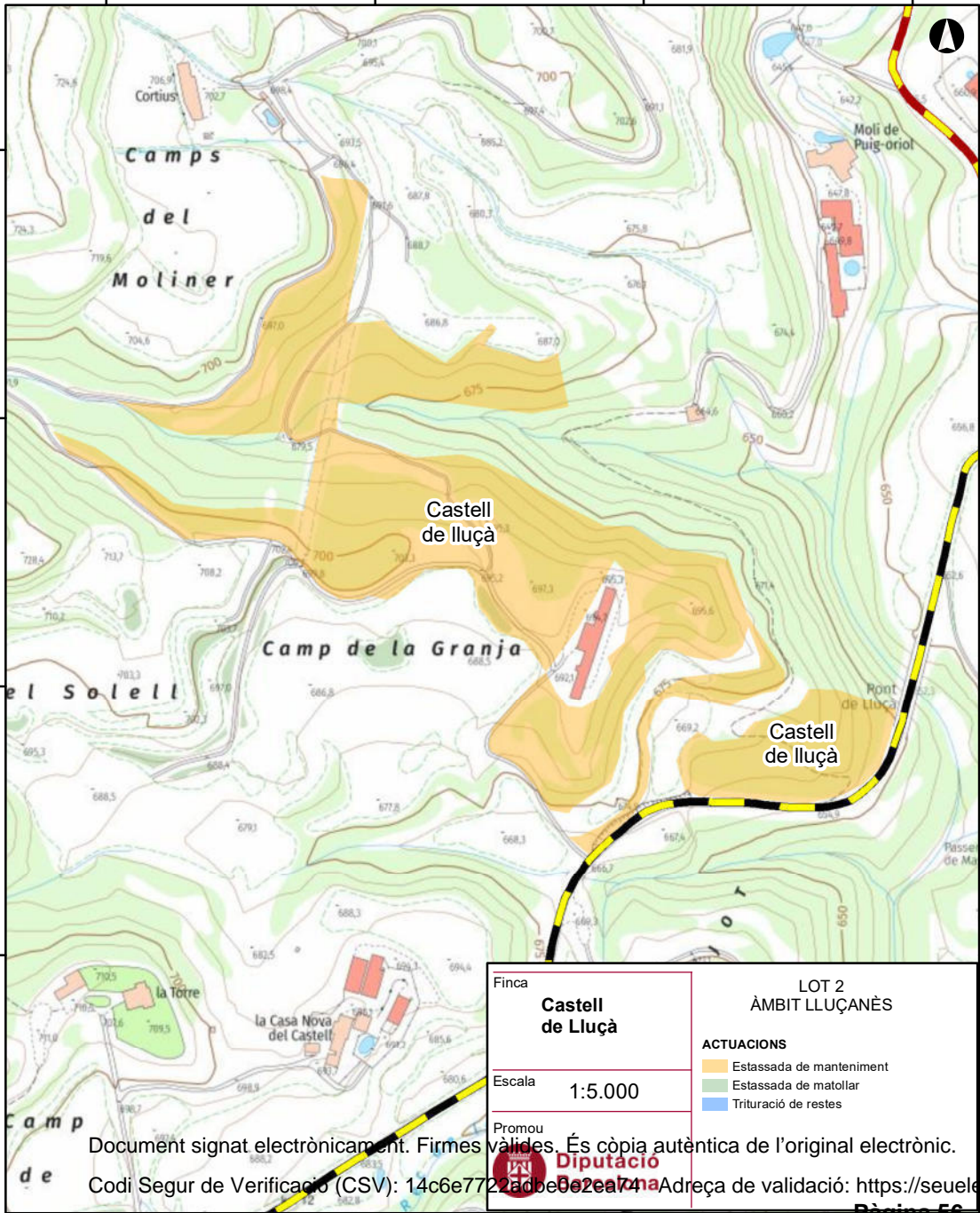
4656800



Finca	<b>Castell de lluça</b>
Escala	1:5.000
Promou	<b>Diputació de Tarragona</b>

LOT 2 ÀMBIT LLUÇANÉS	
<b>ACTUACIONS</b>	
	Estassada de manteniment
	Estassada de matollar
	Trituració de restes

Document signat electrònicament. Firmes vàlides. És còpia autèntica de l'original electrònic.

Codi Segur de Verificació (CSV): 14c6e7722adbe02ea74 Adreça de validació: <https://seuelectro>

421000

421200

421400

421600

423200

423400

423600

4649600

4649600

4649400

4649400

4649200

4649200

4649000

4649000

4648800

4648800

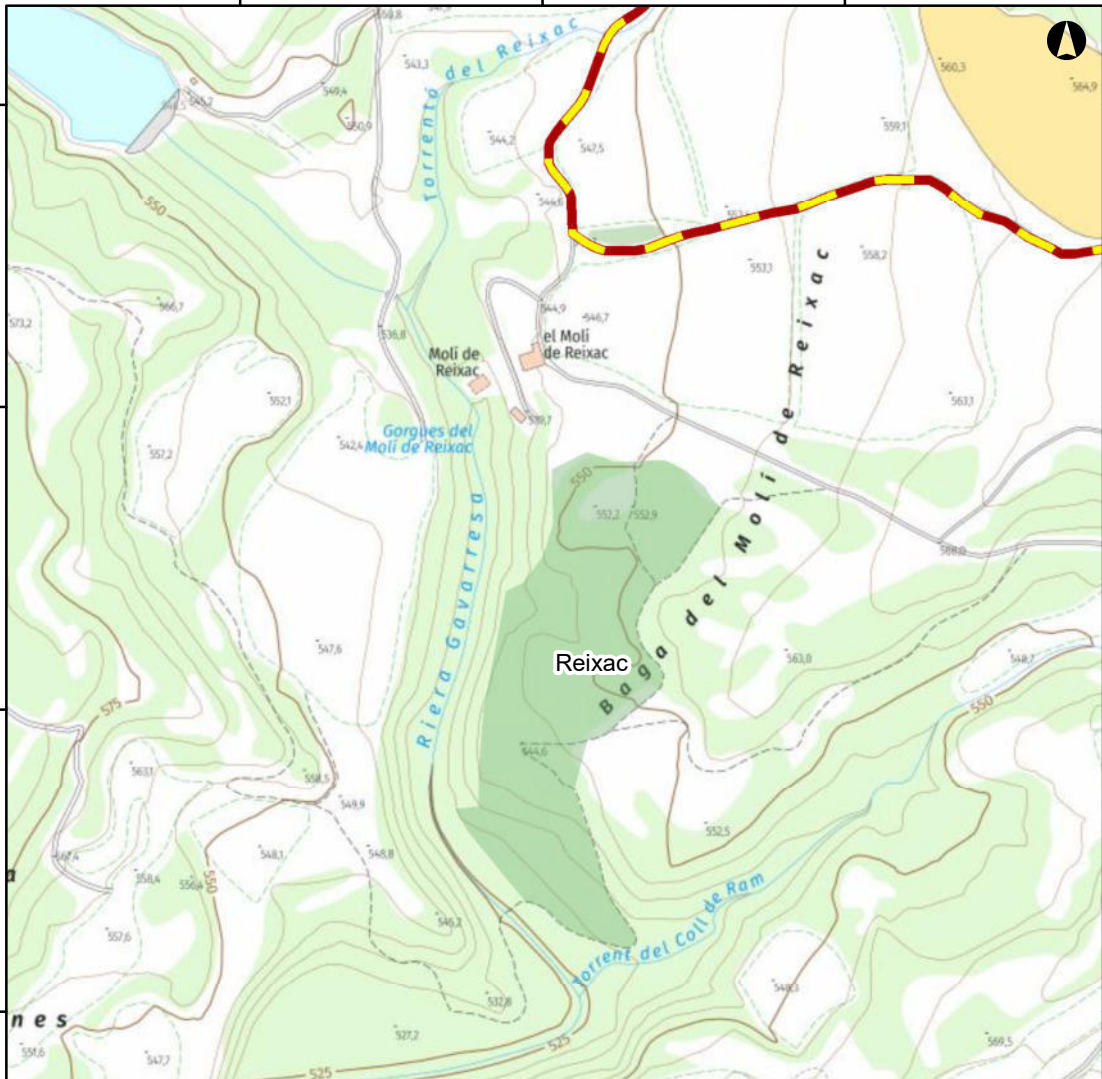

Finca	
<b>Reixac</b>	
Escala	1:5.000
Promou	

LOT 2  
ÀMBIT LLUÇANÈS

- ACTUACIONS**
- Estassada de manteniment
  - Estassada de matollar
  - Trituració de restes



Document signat electrònicament. Firmes vàlides. És còpia autèntica de l'original electrònic.

Codi Segur de Verificació (CSV): 14c6e7722adbe02ea74 Adreça de validació: <https://seuelebr>

423200

423400

423600

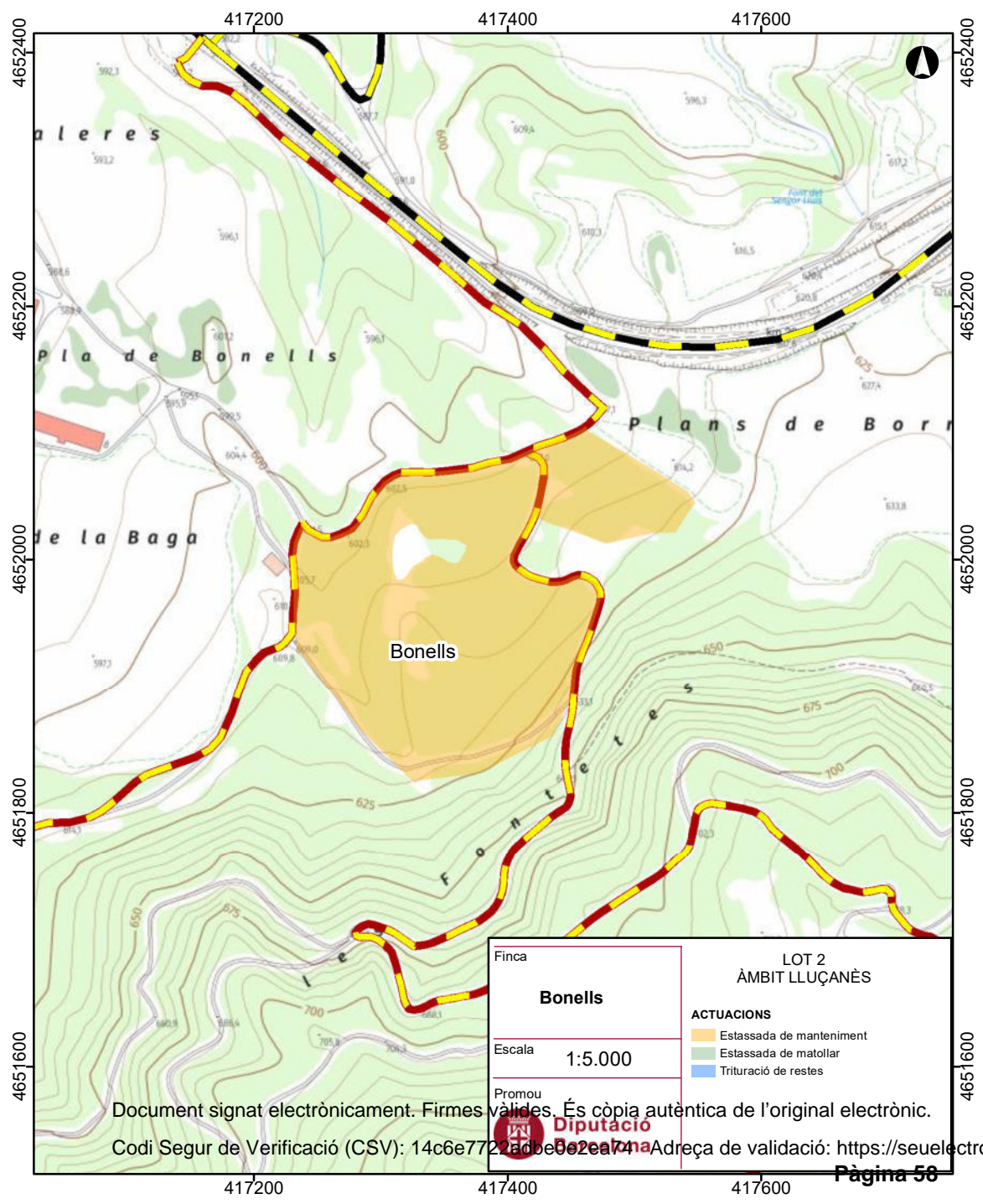

Finca	<b>Bonells</b>
Escala	1:5.000
Promou	<b>Diputació de Lleida</b>

LOT 2 ÀMBIT LLUÇANÉS	
<b>ACTUACIONS</b>	
	Estassada de manteniment
	Estassada de matollar
	Trituració de restes

Document signat electrònicament. Firmes vàlides. És còpia autèntica de l'original electrònic.

Codi Segur de Verificació (CSV): 14c6e7722adbe02ea74 Adreça de validació: <https://seuelectronic>

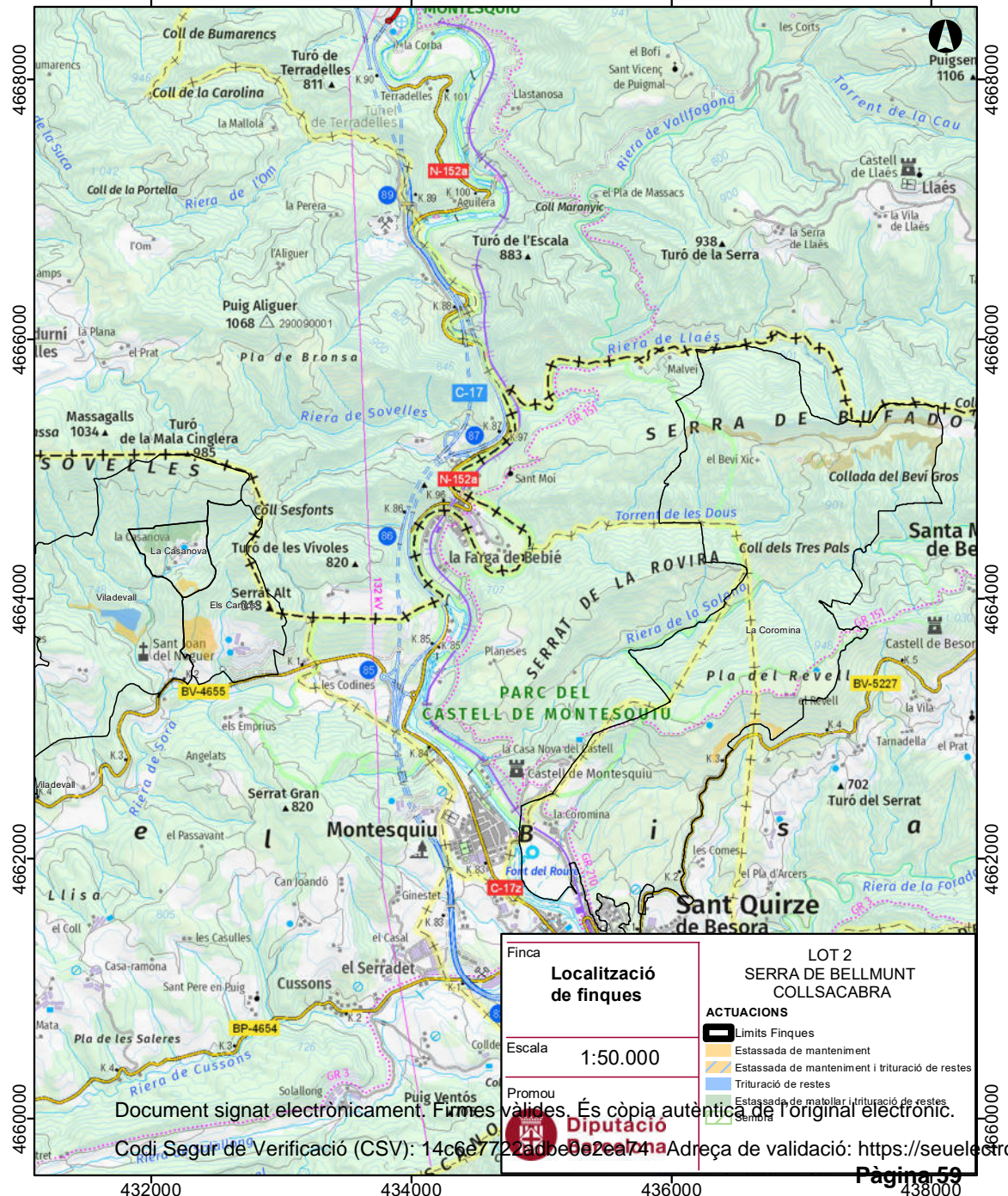





Finca  
**Localització de finques**

LOT 2  
**SERRA DE BELLMUNT  
COLLSACABRA**

Escala  
**1:50.000**

**ACTUACIONS**

-  Límits Finques
-  Estassada de manteniment
-  Estassada de manteniment i trituració de restes
-  Trituració de restes
-  Estassada de matollar i trituració de restes

Promou  
**Diputació de Barcelona**

432000

432200

432400

4664600

4664400

4664200

4664000





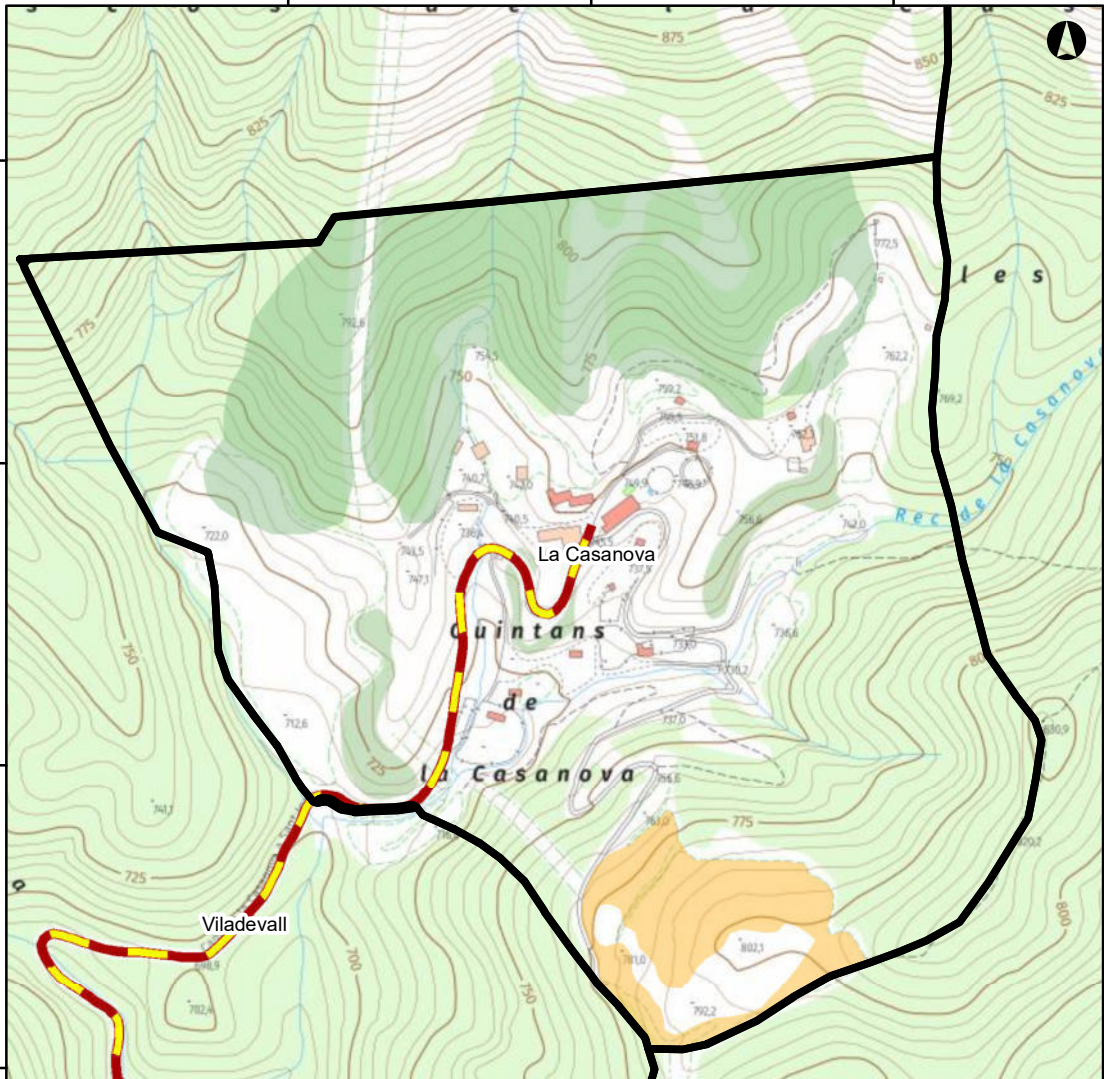

4664600

4664400

4664200

4664000



Finca	LOT 2 SERRA DE BELLMUNT COLLSACABRA
<b>La Casanova</b>	<b>ACTUACIONS</b>
Escala	1:5.000
Promou	<ul style="list-style-type: none"> <li> Límits Finques</li> <li> Estassada de manteniment</li> <li> Estassada de manteniment i trituració de restes</li> <li> Trituració de restes</li> <li> Estassada de matollar i trituració de restes</li> </ul>
	

Document signat electrònicament. Firmes vàlides. És còpia autèntica de l'original electrònic.

Codi Segur de Verificació (CSV): 14c6e7722adbe02ea74 Adreça de validació: <https://seuelectronic>

432000

432200

432400

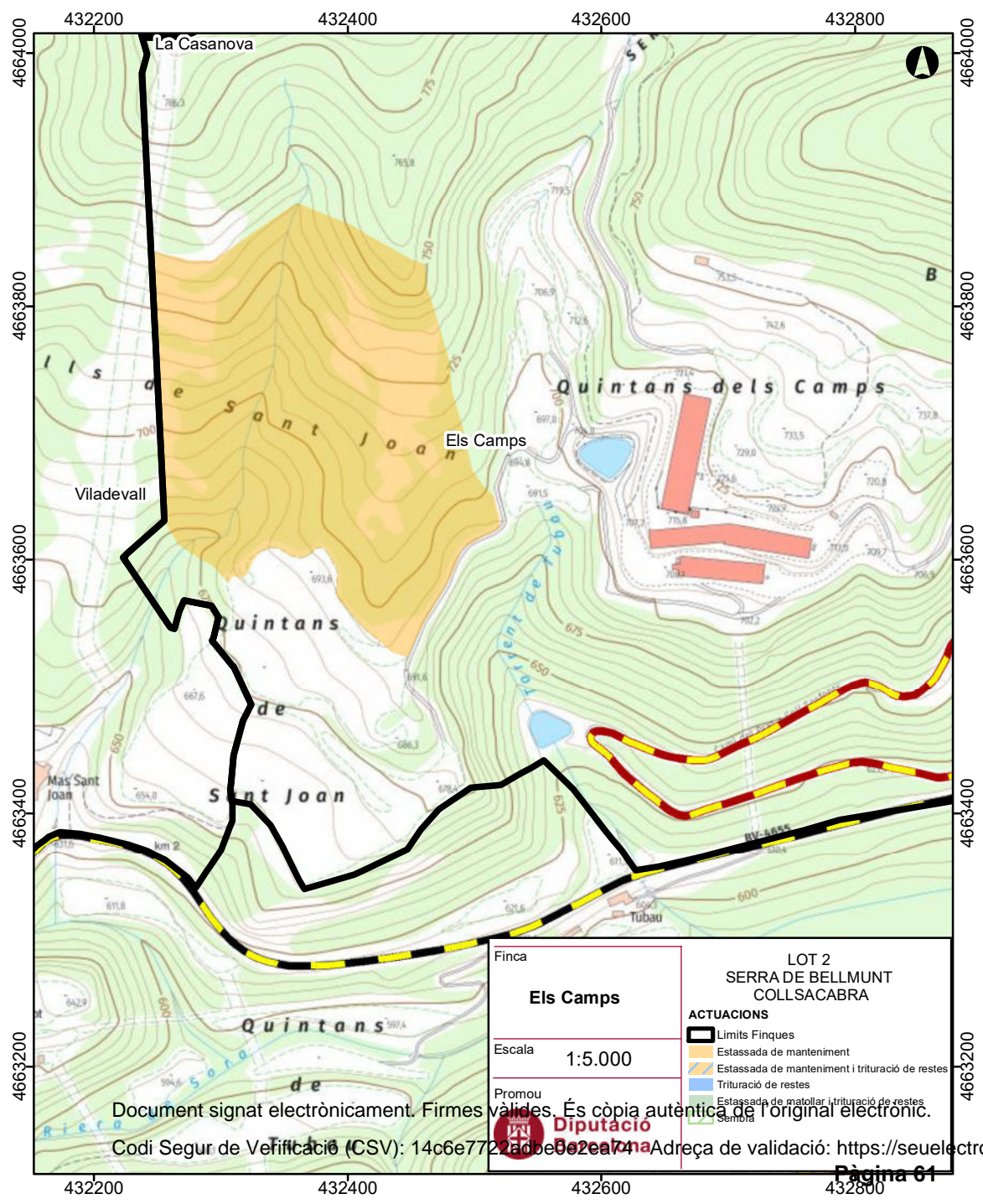

Finca	<b>Els Camps</b>
Escala	1:5.000
Promou	<b>Diputació de Barcelona</b>

LOT 2  
SERRA DE BELLMUNT  
COLLSACABRA

- ACTUACIONS**
-  Límits Finques
  -  Estassada de manteniment
  -  Estassada de manteniment i trituració de restes
  -  Trituració de restes
  -  Estassada de matollar i trituració de restes

Document signat electrònicament. Firmes vàlides. És còpia autèntica de l'original electrònic.

Codi Segur de Verificació (CSV): 14c6e7722adbe02ea74 Adreça de validació: <https://seuelectronic.>

431400

431600

431800

432000

4664000

4663800

4663600

4663400

4664000

4663800

4663600

4663400

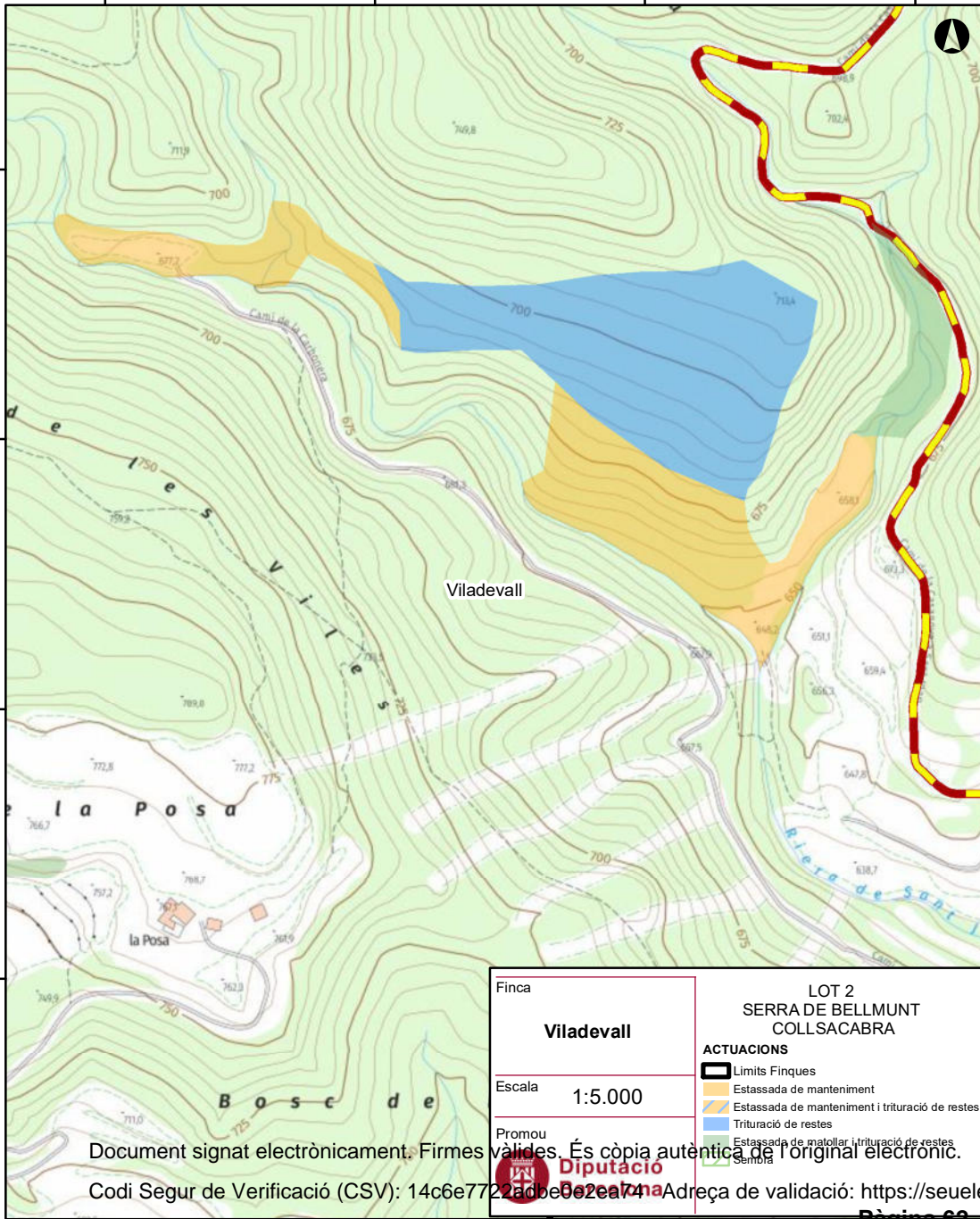

Viladevall

la Posa

Bosc de

Riera de Sant'

Finca	<b>Viladevall</b>
Escala	1:5.000
Promou	Diputació de Lleida

LOT 2  
SERRA DE BELLMUNT  
COLLSACABRA

**ACTUACIONS**

- Límits Finques
- Estassada de manteniment
- Estassada de manteniment i trituració de restes
- Trituració de restes
- Estassada de matollar i trituració de restes

Document signat electrònicament. Firmes vàlides. És còpia autèntica de l'original electrònic.

Codi Segur de Verificació (CSV): 14c6e7722adbe02ea74a Adreça de validació: <https://seuelectronic.gub.cat/>

431400

431600

431800

432000

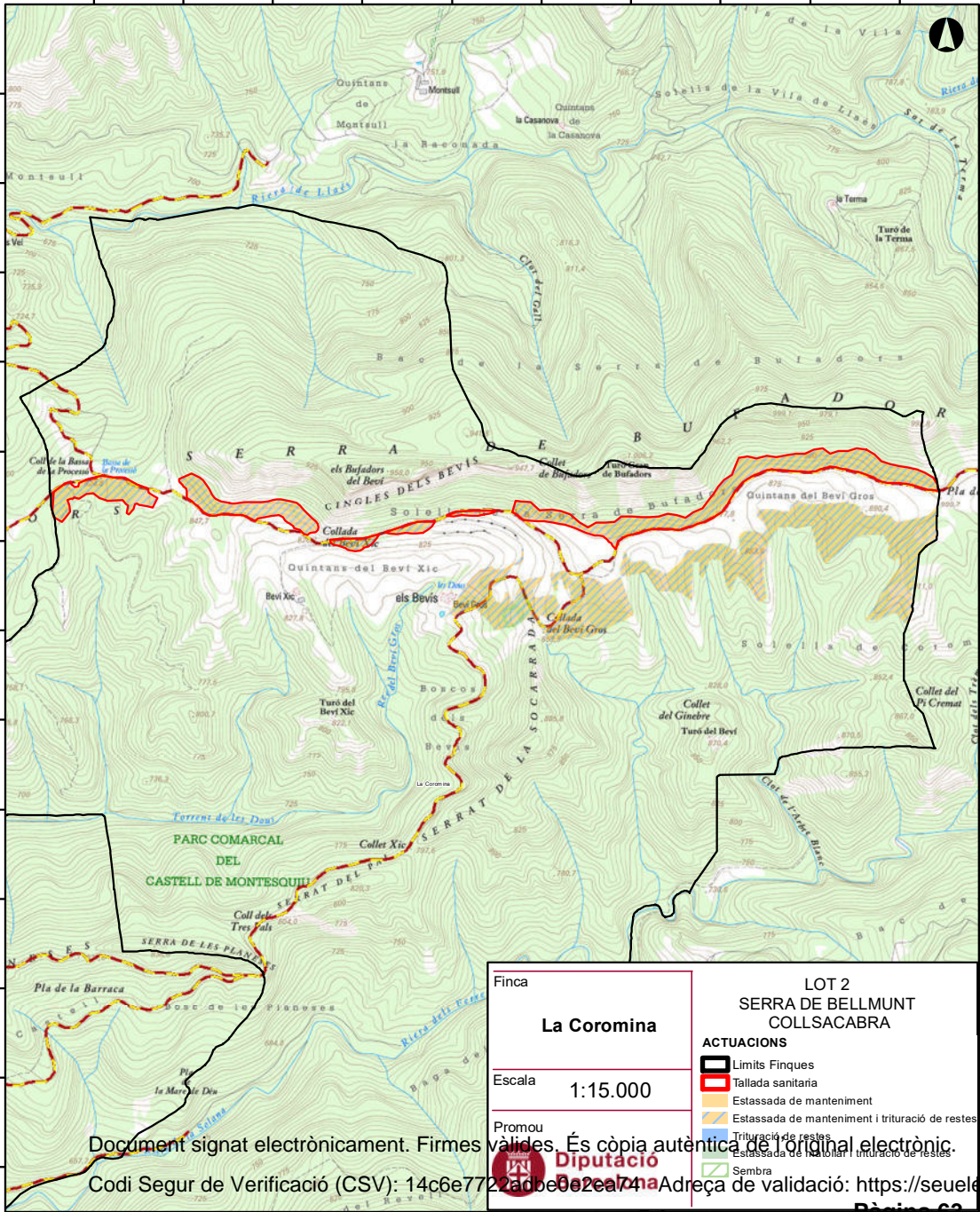

Finca	<b>La Coromina</b>	LOT 2 SERRA DE BELLMUNT COLLSACABRA
Escala	1:15.000	<b>ACTUACIONS</b>
Promou	Diputació de Lleida	<ul style="list-style-type: none"> <li> Límits Finques</li> <li> Tallada sanitària</li> <li> Estassada de manteniment</li> <li> Estassada de manteniment i trituració de restes</li> <li> Trituració de restes</li> <li> Estassada de manteniment i trituració de restes</li> <li> Sembra</li> </ul>
<p>Document signat electrònicament. Firmes vàlides. És còpia autèntica de l'original electrònic.</p> <p>Codi Segur de Verificació (CSV): 14c6e7722adbe0e2ca74 Adreça de validació: <a href="https://seuelebr">https://seuelebr</a></p>		

436400

436600

436800

4663200

4663200

4663000

4663000

4662800

4662800

4662600

4662600

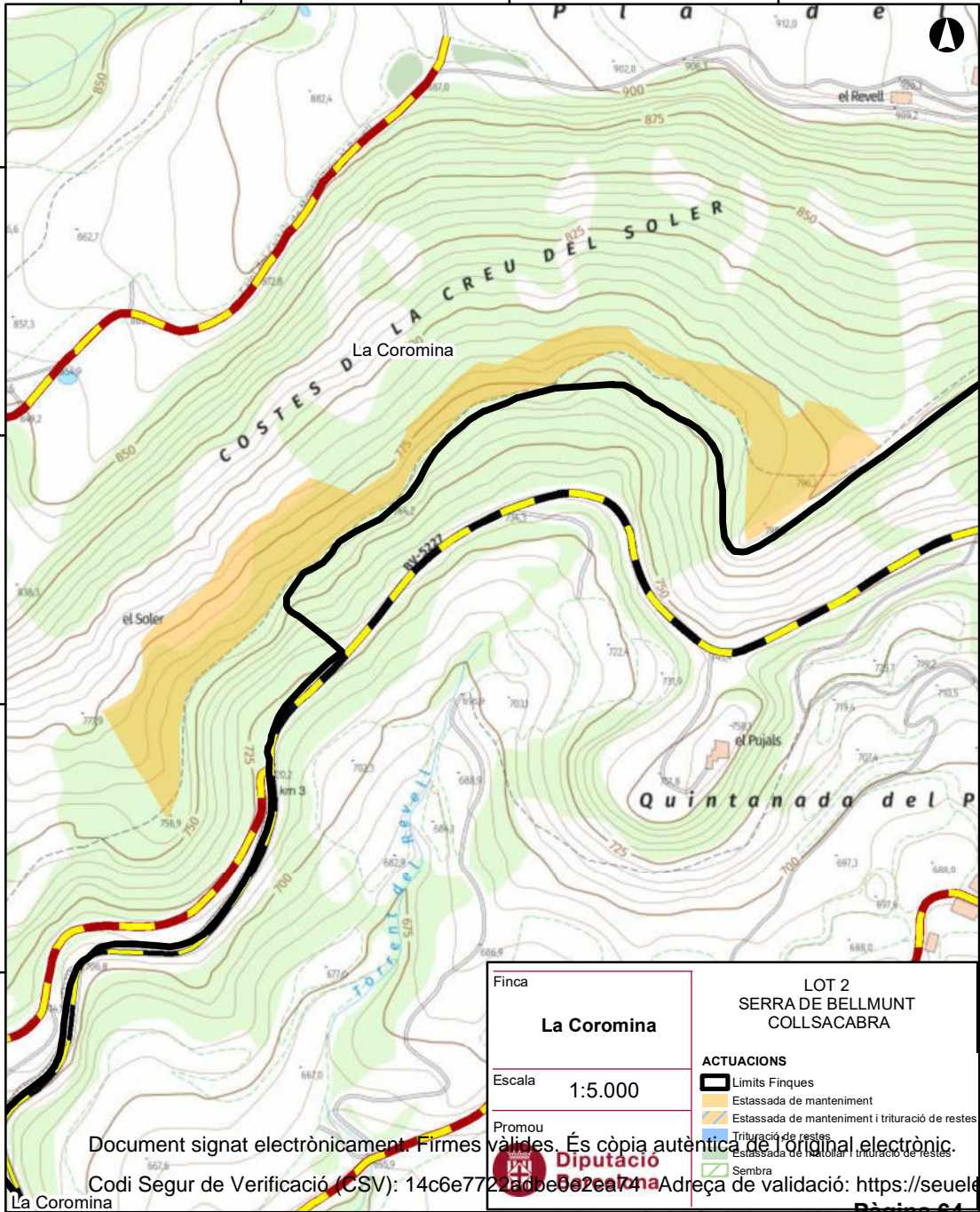

Finca	<b>La Coromina</b>
Escala	1:5.000
Promou	<b>Diputació de Lleida</b>

LOT 2 SERRA DE BELLMUNT COLLSACABRA	
<b>ACTUACIONS</b>	
	Limits Finques
	Estassada de manteniment
	Estassada de manteniment i tiritació de restes
	Tiritació de restes
	Estassada de matollar i tiritació de restes
	Sembra

Document signat electrònicament. Firmes vàlides. És còpia autèntica de l'original electrònic.

Codi Segur de Verificació (CSV): 14c6e7722adbe02e74 Adreça de validació: <https://seuelectronic.gob.cat/>

La Coromina

436400

436600

436800

## Metadades del document

<b>Núm. expedient</b>	2025/0009684
<b>Tipus documental</b>	Plec de clàusules o condicions
<b>Títol</b>	Plec de prescripcions tècniques particulars aplicable a la contractació de serveis promogut per l'Oficina Tècnica de Prevenció Municipal d'Incendis Forestals i Desenvolupament Agrari consistent en la realització de treballs forestals emmarcats dins el projecte LIFE AgroForAdapt (finançat pel programa LIFE de la Unió Europea, per a la promoció de sistemes agroforestals per a l'adaptació al canvi climàtic dels sectors agrari i forestal), dividit en 2 lots
<b>Codi classificació</b>	D0506SE01 - Serveis obert

## Signatures

<b>Signatari</b>		<b>Acte</b>	<b>Data acte</b>
Carlos García Oquillas (TCAT) (accidental)	Responsable directiu Servei Promotor	Signa	17/06/2025 15:47

## Validació Electrònica del document

<b>Codi (CSV)</b>	<b>Adreça de validació</b>	<b>QR</b>
14c6e7722adbe0e2ea74	<a href="https://seuelectronica.diba.cat">https://seuelectronica.diba.cat</a>	

