



Ajuntament  
de Rubí

**PLEC DE CLÀUSULES ADMINISTRATIVES PARTICULARS I DE PRESCRIPCIONS TÈCNIQUES QUE HAN DE REGIR LA CONTRACTACIÓ DEL GRUP MUSICAL 'VEINTIUNO', PER L'ACTUACIÓ MUSICAL EN EL FESTIVAL RRANDOM, EN EL MARC DE LA FESTA MAJOR 2025.**

**Clàusula 1.- Objecte del contracte, CPV, no divisió en lots, responsable del contracte i justificació de la necessitat.**

1.- El present plec té per objecte regular la contractació del grup musical "Veintiuno" per a l'actuació del dia 28 de juny de 2025 de al recinte Amfiteatre del Parc del Castell de Rubí.

2.- D'acord amb el Reglament (CE) 213/2008 de la Comissió, de 28 de novembre de 2007, que modifica el Reglament (CE) 2195/2002 del Parlament Europeu i del Consell, pel qual s'aprova el Vocabulari comú de contractes públics (CPV), i les Directives 2004/17/CE i 2004/18/CE del Parlament Europeu i del Consell sobre els procediments dels contractes públics, el CPV aplicable a la present contractació és:

Codi número 92312120-8 Serveis artístics de grups de cantants.

3.- Segons l'informe tècnic de justificació de la necessitat i idoneïtat de la contractació del grup musical "VEINTIUNO", que consta incorporat a l'expedient, emès pel Tècnic superior de Promoció i Dinamització Cultural, donada la naturalesa i l'objecte del contracte no és possible la divisió en lots.

4.- El responsable del contracte, d'acord amb l'article 62 de la LCSP, és el Tècnic superior de Promoció i Dinamització Cultural, el senyor Josep Quintas Alcorta.

5.- La unitat encarregada del seguiment i execució ordinària de contracte és del Serveide Promoció i Dinamització Cultural.

6.- La justificació de la necessitat es fa constar a l'informe tècnic de necessitats abans esmentat incorporat a l'expedient, i que diu el següent:

*"La Festa Major de Rubí és un dels esdeveniments més esperats de l'any, en aquest sentit, el 26, 27, 28 i 29 de juny de 2025, les entitats locals i l'Ajuntament de Rubí ofereixen una intensa programació cultural, amb activitats musicals, populars i participatives.*

*En el programa de la Festa Major 2025 destaca, per la seva importància, la programació musical integrada sota la marca del Festival Musical Rrandom. En el marc d'aquesta celebració, l'Ajuntament ofereix diverses actuacions musicals, cadascuna de les nits de la festa i en els seus recintes principals amb la voluntat que, durant aquests dies, la ciutat de Rubí es converteixi en un pol d'atracció a la comarca. La programació musical està pensada per a satisfer les necessitats de diferents públics, sensibilitats i franges d'edat. D'aquesta manera l'elecció dels concerts ha de garantir la presència de grups i músics de destacada solvència del panorama musical de Catalunya i Espanya amb la incorporació d'algun artista local. En aquest sentit hauran de convida artistes de renom, orquestres, grups de versions i*

*tributs a grans artistes. Per aquest motiu es fa necessària la contractació d'artistes rellevants en l'escena musical"*

7.- La competència municipal per a la realització del referit servei té emparament a l'article 25.2 de la Llei 7/1985, de 2 d'abril, reguladora de les bases de règim local (LRBRL), concretament a la lletra a) que conté la següent matèria:

*m) Promoció de la cultura i equipaments culturals.*

## **Clàusula 2.- Naturalesa del contracte, règim jurídic i justificació del procediment negociat sense publicitat.**

1- Aquest contracte té caràcter privat i es regirà per aquest Plec de Clàusules Administratives Particulars i de Prescripcions Tècniques. En aquest sentit, el caràcter privat d'aquest contracte ve determinat pel que s'estableix a l'Informe Complementari emès i signat pel Tècnic superior de Promoció i Dinamització Cultural, incorporat al present expedient de contractació, on s'estableix que les prestacions de producció artística i tècnica esdevenen la contractació d'una unitat funcional com a espectacle artístic únic.

2.- En quant a la preparació i adjudicació del contracte, ambdues parts queden expressament sotmeses a la següent normativa:

- Llei 9/2017, de 8 de novembre, de Contractes del Sector Públic, per la que es transposen a l'ordenament jurídic espanyol les Directives del Parlament Europeu i del Consell 2014/23/UE i 2014/24/UE, de 26 de febrer de 2014 (LCSP).
- Reial Decret 1098/2001, de 12 d'octubre, pel qual s'aprova el Reglament general de la Llei de Contractes de les Administracions Públiques (RGLCAP).
- Reial Decret 817/2009, de 8 de maig, pel qual es desenvolupa parcialment la Llei 30/2007, de 30 d'octubre, de Contractes del Sector Públic (RLCSP).
- Decret Llei 3/2016, de 31 de maig, de mesures urgents en matèria de contractació pública.
- Supletòriament s'aplicaran les normes de dret administratiu i en el seu defecte les normes de dret privat.

3.- Quant als efectes i extinció del contracte, són d'aplicació les normes de dret privat.

4.- Constitueix objecte del contracte una actuació artística singular, essent impossible promoure la concurrència, de manera que, d'acord amb el que estableix l'article 168.a).2º de la LCSP, el contracte s'adjudicarà pel procediment negociat sense publicitat amb l'únic candidat possible, el promotor no organitzador PLANNING GENERAL ESPECTACLES S.L. amb el C.I.F B-59.144.824.

Tal i com es fa constar a l'informe tècnic de necessitats i a l'Informe Complementari emès i signat pel Tècnic Superior de Promoció i Dinamització Cultural, ambdós incorporats a l'expedient, la referida societat té la disponibilitat dels serveis de l'espectacle com a conjunt de producció artística i tècnica poder-la oferir-lo en exclusiva a l'Ajuntament de Rubí i obligar-se com a contractista.

## **Clàusula 3.- Òrgan de contractació.**

L'òrgan de contractació per aquest procediment és la Junta de Govern Local de conformitat amb allò que estableix el Decret d'Alcaldia núm. 4095/2023 de 17 de juny de 2023, publicat al Butlletí Oficial de la Província de Barcelona el 22 de juny de 2023.

De conformitat amb l'article 63 de la LCSP, la informació relativa al present contracte (memòria justificativa i plecs) es publicarà al perfil del contractant de l'Ajuntament de Rubí, accessible públicament a través de la web <http://www.ajrubi.cat> i que es troba integrat a la Plataforma Electrònica de Contractació Pública de la Generalitat de Catalunya.

#### **Clàusula 4.- Pressupost base, valor estimat, preu del contracte i pagament.**

1.- De conformitat amb l'article 100 de la LCSP, el pressupost base de licitació hauria d'haver-se presentat de forma desglossada, indicant els costos directes i indirectes i altres eventuals despeses calculades per a la seva determinació.

En aquest supòsit, l'informe tècnic incorporat a l'expedient, especifica que el pressupost base de licitació correspon al catxet de l'artista, el qual fa referència a la retribució estipulada per l'actuació de l'artista musical i engloba tots els costos. Actuació artística que a efectes de valoració s'equipara amb el corresponent catxet, i que com a tal ve determinat pel propi artista en funció de diferents aspectes difícilment quantificables (demanda, popularitat, etc.) i que no necessàriament corresponen als costos propis del servei, i en conseqüència no es poden desglossar econòmicament.

Per les raons exposades, i partint de la base de què es contracta l'actuació d'un artista en concret, del que per raons òbvies és l'únic que pot portar-la a terme, s'entén suficient la configuració del PBL en atenció al seu catxet.

El pressupost base de licitació, que determina el límit màxim de despesa al qual es compromet l'Ajuntament, és de **65.400,50 €**, IVA inclòs, amb el desglossament següent: 54.050,00.-euros, pressupost net i 11.350,50. -euros en concepte d'Impost sobre el Valor Afegit al tipus del 21%.

Val a dir que el pressupost base de licitació consta desglossat a l'Informe tècnic de necessitats tal com s'indica a continuació:

*"El pressupost base de licitació, que determina el límit màxim de despesa al qual es compromet l'Ajuntament del concert del grup musical "VEINTIUNO" és de 65.400,50 € (iva inclòs) corresponent a la remuneració del grup musical, amb el desglossament següent:*

*Un import de 30.050,00 € (import sense iva) més 6.310,50 € en concepte d'Impost sobre el Valor Afegit al tipus del 21%. Aquest import és el catxet del grup musical, càtering, sopars, allotjament, càrrega i descàrrega, transport i transfers i fa referència a la retribució estipulada per l'actuació de l'artista.*

*Un import de 24.000,00 € (import sense iva) més 5.040,00 € en concepte de l'Impost sobre el Valor Afegit al tipus del 21%. Aquest import fa referència a les necessitats tècniques infraestructurals (llum i el so) de l'espectacle."*

En aquest sentit, tot i constar aquest desglossament, la prestació s'entén com a indivisible en tant, tal i com queda acreditat a l'Informe Complementari del Tècnic Superior de Promoció i Dinamització Cultural, les prestacions esdevenen una unitat funcional i per tant l'objecte del contracte és la contractació d'un espectacle artístic únic configurat per la suma de les produccions artística i tècnica.

2.- El valor estimat del contracte és de 54.050,00.-euros IVA exclòs. Atès el seu valor estimat, el present contracte privat de serveis no està subjecte a regulació harmonitzada.

3.- El preu del contracte, al que s'afegirà l'IVA al tipus vigent en el moment de la prestació del servei, serà el que resulti de la negociació a la baixa a partir de l'oferta econòmica formulada.

4.- El pagament de les factures es realitzarà via transferència bancària d'acord amb el calendari de pagaments previst per l'Ajuntament i prèvia comprovació i supervisió de les prestacions realitzades. I tot això, sense perjudici de la quantitat a satisfer que resulti en cas de demora o endarreriment de les prestacions pactades.

En tot cas, el pagament es durà a terme un cop realitzada l'actuació.

5.- D'acord amb la disposició addicional 32 de la LCSP, la Llei 25/2013, de 27 de desembre, d'Impuls de la factura electrònica i creació del registre comptable de factures en el Sector Públic i l'Ordre HAP/1650/2015, per la que es modifiquen l'Ordre HAP/492/2014, de 27 de març, per la que es regulen els requisits funcionals i tècnics del registre comptable de factures de les entitats de l'àmbit d'aplicació de la Llei 25/2013, de 27 de desembre, d'impuls de la factura electrònica i creació del registre comptable de factures en el Sector Públic, i l'Ordre HAP/1074/2014, de 24 de juny, per la que es regulen les condicions tècniques i funcionals que ha de reunir el Punt General d'Entrada de Factures Electròniques, el contractista té l'obligació de presentar la factura electrònica al **Registre Electrònic de Factures**.

L'enllaç d'accés al Registre Electrònic de Factures municipal és:

<https://efact.eacat.cat/bustia/?emisorId=115>

D'acord amb la disposició addicional 32 de la LCSP les factures hauran d'incloure:

- Òrgan administratiu amb competències en matèria de comptabilitat pública: Intervenció Municipal
- Òrgan de contractació: Junta de Govern Local
- Destinatari: Ajuntament de Rubí, NIF: P-0818300F
- Centre Gestor: OP – Servei de Promoció i Dinamització Cultural

És obligatori incloure els **codis DIR3** per a la presentació de factures electròniques. Els codis corresponents a l'Ajuntament de Rubí són els següents:

- **Oficina comptable:** L01081846 Ajuntament de Rubí - Intervenció Comptabilitat
- **Òrgan gestor:** L01081846 Ajuntament de Rubí
- **Unitat tramitadora:** L01081846 Ajuntament de Rubí –
- **Centre Gestor:** Servei de Promoció i Dinamització Cultural

Tots els paràmetres relacionats són d'obligat compliment.

Les factures han de reunir tots i cadascun dels requisits legals i reglamentaris d'aplicació.

La factura electrònica presentada pel contractista haurà d'incloure el següent concepte: Número d'operació Definitiu (NOD) que facilitarà l'Ajuntament.

L'Ajuntament de Rubí abonarà al contractista l'import de la factura dins dels terminis legals

previstos a l'article 198 de la LCSP i a la Llei 3/2004, de 29 de desembre, per la qual s'estableixen mesures de lluita contra la morositat de les operacions comercials, que es comptaran des de la data de la seva presentació. El pagament de la factura, una vegada aprovada, és farà mitjançant transferència bancària, en relació amb les dades bancàries que haurà d'aportar l'adjudicatari, aquest haurà de seguir els tràmits específics que es descriuen a través d'aquest enllaç:

<https://seu.rubi.cat/catalogoTramites/show/606>

#### **Clàusula 5.- Revisió del preu.**

En aquest contracte no es procedirà a la revisió del preu.

#### **Clàusula 6.- Existència de crèdit.**

La despesa anirà a càrrec de les aplicacions pressupostàries següents:

Concert "VEINTIUNO"	Any	Mes	Econòmic	Programa	Orgànic	Import net	%	IVA	Total
Servei de Promoció i Dinamització Cultural	2025	Maig	6U041	3380B	22609	30.050,00 €	21%	6.310,50 €	36.360,50 €

Concert "VEINTIUNO"	Any	Mes	Econòmic	Programa	Orgànic	Import net	%	IVA	Total
Servei de Relacions Ciutadanes	2025	Mai g	0U078	9241A	20500	24.000,00 €	21%	5.040,00 €	26.953,20 €

#### **Clàusula 7.- Durada del contracte i durada de l'actuació.**

El concert tindrà lloc el divendres 28 de juny de 2025, a les 22:00 hores. Pel que fa a l'execució de la contractació, aquest s'extingeix un cop finalitza l'actuació musical. La durada del concert està subjecte a la negociació i serà la que resulti de l'oferta definitiva del candidat. La durada mínima del concert serà de 90 minuts.

Atesa la naturalesa de la prestació objecte del contracte no es preveuen pròrrogues.

#### **Clàusula 8.- Garantia provisional i definitiva.**

S'exceptua la constitució de garantia provisional.

D'acord amb el que estableix l'article 107.1 segon paràgraf de la LCSP, s'exceptua la constitució de garantia definitiva, tal i com es justifica a l'informe tècnic, que consta incorporat a l'expedient, emès pel Tècnic del Servei de Promoció i Dinamització Cultural.

#### **Clàusula 9.- Aspectes econòmics i tècnics objecte de negociació.**

1.- Els aspectes econòmics objecte de negociació són:

- a) El preu.

2.- Els aspectes tècnics objecte de negociació són:

b) Durada del concert. La durada mínima serà de 90 minuts.

#### **Clàusula 10.- Prescripcions tècniques.**

L'Ajuntament de Rubí organitza el programa de Festa Major de Rubí 2025. En la programació d'aquest festival està inclosa l'actuació del grup musical "VEINTIUNO", prevista 28 de juny de 2025, a les 22:00 hores.

Aquesta contractació tindrà una durada mínima de 90 minuts.

#### **Clàusula 11.- Tramitació ordinària de l'expedient, procediment d'adjudicació i justificació del candidat únic.**

1.- L'expedient de contractació es tramita de forma ordinària i el contracte s'adjudicarà pel procediment negociat sense publicitat, amb un únic candidat, d'acord amb els articles 168.a).2º i 170.2 de la LCSP.

2.- L'únic candidat amb qui negociar és PLANNING GENERAL ESPECTACLES S.L. amb el C.I.F B-59.144.824 ja que, segons l'informe tècnic, que consta incorporat a l'expedient, en tant que promotor de l'artista i no organitzador, disposa dels serveis de l'artista en exclusiva per a la seva actuació .

#### **Clàusula 12.- Requisits de capacitat i aptitud del candidat i solvència.**

1.- El candidat estarà facultat per a contractar sempre que:

- Tingui personalitat jurídica i plena capacitat d'obrar, d'acord amb el que preveuen els articles 65 i 66 de la LCSP.
- No estigui inhabilitat per a contractar d'acord amb l'ordenament jurídic, ni incurs en algun motiu d'exclusió d'acord amb la normativa en matèria de contractació pública o en alguna de les causes de prohibició de contractar recollides a l'article 71 de la LCSP.
- Acrediti la solvència requerida en els termes establerts a la present Clàusula 12 d'aquest Plec.
- Tingui l'habilitació empresarial o professional que, si escau, sigui exigible per dur a terme la prestació que constitueixi l'objecte del contracte.

2.- Aquests requisits s'han de complir en tot moment fins a l'adjudicació i formalització del contracte.

3.- Solvència econòmica i financera del candidat:

- El criteri per l'acreditació de la solvència econòmica i financera serà el volum anual de negocis, referit al millor exercici dins dels tres últims disponibles en funció de les dates de constitució o d'inici d'activitats de l'empresari i de la presentació de les ofertes, per un import igual o superior a 81.075,00€ (que es correspon amb 1,5 vegades del valor estimat del contracte).
- El mitjà per acreditar-ho serà la presentació dels seus comptes anuals aprovats i dipositats en el Registre Mercantil, si l'empresari estigués inscrit en dit registre i, en cas contrari per les dipositades en el registre oficial en què hagi d'estar

inscrit. Els empresaris individuals no inscrits en el Registre Mercantil acreditaran el seu volum anual de negocis mitjançant els seus llibres d'inventaris i comptes anuals legalitzats pel Registre Mercantil.

- Justificació del criteri: Consta a l'informe justificatiu de la necessitat i idoneïtat del contracte.

#### 4.- Solvència professional o tècnica del candidat:

- Relació dels principals serveis de la mateixa naturalesa que el que constitueix l'objecte del present contracte realitzats en el curs dels darrers tres anys, amb indicació de l'import, la data i el destinatari, públic o privat, dels mateixos. Caldrà que l'import anual acumulat en l'any de major execució dins d'aquest període sigui igual o superior al 70 % del valor estimat del contracte, IVA exclòs, és a dir, 37.835,00 €.

Els serveis o treballs efectuats es podran acreditar, si el candidat es requereix a l'efecte, mitjançant certificats expedits o visats per l'òrgan competent, quan el destinatari sigui una entitat del sector públic; quan el destinatari sigui un subjecte privat, mitjançant una declaració d'aquest o, a falta del mencionat certificat, mitjançant una declaració del candidat acompanyada de la documentació obrantal seu poder que acrediti la realització de la prestació.

- Justificació del criteri: Consta a l'informe justificatiu de la necessitat i idoneïtat del contracte.

La documentació assenyalada en els apartats anteriors és substituïble per la presentació del certificat d'inscripció en el RELI o en el ROLECSP, juntament amb la declaració responsable de la vigència de les dades que inclou el corresponent model annex al Plec de clàusules administratives particulars.

S'admet que el candidat únic pugui acreditar la solvència necessària mitjançant la solvència i recursos d'altres entitats que no es trobin en cap supòsit de prohibició de contractar i amb independència dels vincles que tingui amb elles, sempre i quan demostrï que durant la vigència del contracte disposarà efectivament dels mitjans i solvència d'aquella entitat.

#### **Clàusula 13.- Sol·licitud d'oferta i presentació de la proposició.**

1.- La sol·licitud d'oferta es cursarà mitjançant invitació al candidat únic, a la que s'adjuntarà el present Plec de clàusules administratives i de prescripcions tècniques.

2.- La proposició, juntament amb la documentació preceptiva que s'indica a la clàusula següent, es presentarà dins el termini màxim de **10 dies naturals**, a comptar des de l'endemà de la data de comunicació de la invitació.

Les proposicions s'hauran de presentar electrònicament.

La presentació de proposicions es farà únicament a través del portal <https://community.vortal.biz/prodsts/users/login/index?skinname=aytorubi>

Les proposicions que no es presentin per mitjans electrònics, en la forma que determina aquest plec, seran excloses.

L'accés a la plataforma és gratuït.

És important que els licitadors verifiquin amb antelació suficient, abans de la signatura i enviament de les proposicions, els requisits de programari per a la presentació de proposicions a través de la plataforma VORTAL: JAVA, sistema operatiu, navegador (actualment l'explorador Google Chrome és incompatible amb JAVA), etc.

Es pot verificar i actualitzar gratuïtament la versió de JAVA accedint a la pàgina del fabricant <http://java.com/es/download/installed.jsp>.

Pel que fa al sistema operatiu i altres configuracions dels equips, la comprovació es pot fer polsant sobre l'enllaç <https://next.vortal.biz/PRODPT1BusinessLine/Common/SystemRequirementsValidator/Common/Index> o sobre l'opció "Validació del sistema" disponible en el peu de pàgina d'accés a la plataforma.

Si de cas es tenen dubtes sobre la versió de JAVA a utilitzar i/o sobre la configuració dels equips es pot contactar amb el Servei d'Atenció al Client de VORTAL a través del correu [info@vortal.es](mailto:info@vortal.es) o a través del 917 89 65 57 de dilluns a divendres de 09:00 a 18:00 h.

Per accedir a la plataforma, els licitadors que no estiguin donats d'alta hauran de registrar-se a la mateixa adreça <https://community.vortal.biz/prodsts/users/login/index?skinname=aytorubi>, polsant el botó "Login", de tal manera que:

- Hauran de polsar "Donar-se d'alta" i complimentar el registre d'usuari.
- Registrar l'empresa, o associar-se a una empresa ja existent a la plataforma.
- Finalment, si és el cas, sol·licitar un certificat d'autenticació emès per VORTAL, gratuït, per accedir a la plataforma i a la informació detallada del procediment

Es pot obtenir més informació sobre els tràmits electrònics relatius al registre en el mateix portal, contactant amb el Servei de Gestió de Clients de VORTAL al número 91789 65 57 o a través de correu electrònic: [info@vortal.es](mailto:info@vortal.es), en horari de dilluns a divendres, de 09:00 a 18:00 h.

Una vegada efectuat el registre (gratuït) a la plataforma de licitació electrònica VORTAL, s'han de seguir els passos següents:

1. Dirigir-se a la pàgina d'accés a la plataforma de l'Ajuntament de Rubí en el següent enllaç: <https://community.vortal.biz/prodsts/users/login/index?skinname=aytorubi>
2. Accedir a l'apartat "Buscar licitacions" on trobarà la informació relativa a aquest i altres expedients de l'Ajuntament. Seleccionar i copiar el número de l'expedient.
3. Accedir a la plataforma mitjançant l'usuari i la contrasenya definits en el procés de registre, i enganxar el número d'expedient en el cercador disponible per a tal fi a l'Àrea de treball. Prémer sobre la lupa per realitzar la recerca.
4. Per accedir a tota la informació del procediment, polsar a "Detall".

Després de polsar a "Estic interessat", per enviar l'oferta haurà de polsar a "Les meves ofertes", en el botó "crear oferta":

- A la pestanya "Informació general", introduir una referència de la seva oferta.
- A la pestanya "Formulari de resposta" haurà de contestar les preguntes en cadascun dels sobres, si n'hi ha, en què haurà de complimentar els preus de la



seva oferta, tenint en compte els criteris indicats a les columnes “Descripció” i “Unitats”.

- A la pestanya “Documents” haurà d’adjuntar tota la documentació requerida en el present plec, dins els sobres corresponents.
- Una vegada contestat el formulari de resposta, haurà de polsar el botó “Tancar formulari”.

Una vegada fets tots els passos anteriors, haurà de polsar el botó “Finalitzar oferta”. Posteriorment, haurà de polsar el botó “Firmar tots” i seleccionar un certificat reconegut per a la firma de documents.

Els licitadors o candidats hauran de firmar mitjançant signatura electrònica reconeguda, vàlidament emesa per un Prestador de Serveis de Certificació que garanteixi la identitat i la integritat del document, l’oferta i tots els documents associats a la mateixa, en els que sigui necessària la firma de l’apoderat, de conformitat amb el que estableix la Llei 59/2003, de 19 de desembre, i demés disposicions de contractació pública electrònica, a excepció d’aquells documents que acrediten la constitució de la garantia provisional, quan sigui procedent, que hauran de ser en tot cas originals.

La signatura electrònica reconeguda segons la Llei 6/2020, és la signatura electrònica avançada basada en un certificat reconegut (vàlidament emesa per un Prestador de Serveis de Certificació) i generada mitjançant un dispositiu segur de creació de signatura (per exemple, DNle, o altres targetes criptogràfiques que reuneixin els requisits establerts a la norma de referència).

Els certificats reconeguts acceptats per la plataforma VORTAL són:

<ul style="list-style-type: none"><li>- ACCV.</li><li>- DNI electrònic.</li><li>- IZEMPE.</li><li>- ANCERT.</li><li>- Camerfirma.</li><li>- CATCert.</li><li>- FNMT – CERES.</li><li>- FIRMA PROFESSIONAL.</li></ul>
--

**És important que els licitadors verifiquin amb antelació suficient, abans de la signatura i enviament de les proposicions, que el certificat està correctament instal·lat a l’ordinador i que es poden signar documents.**

Per verificar que es pot firmar electrònicament a la plataforma, una vegada s’ha indicat estar interessat i s’ha començat a crear la proposició, es pot fer la comprovació següent:

1. Anar a “Documents de l’oferta”.
2. A “Altres annexes” clicar a “Afegir documents”.
3. Seleccionar i afegir un arxiu/document.
4. Si els documents es firmen correctament, la informació de la firma es visualitzarà a la columna corresponent.
5. Eliminar el document si no és necessari per completar l’oferta.

A continuació, haurà de clicar a “Xifrar i enviar”, de tal manera que tota l’oferta, i la documentació associada a la mateixa, quedarà xifrada, sense que es pugui accedir al seu contingut fins que es constitueixi degudament la mesa. Seguidament, apareixerà una finestra en què s’hauran d’acceptar les recomanacions per a l’enviament de l’oferta a la

plataforma, i per acabar, haurà de polsar el botó "Presentar".

En el cas que s'interrompi el servei per causes tècniques, aquestes s'anunciaran als potencials usuaris del Registre amb l'antelació màxima possible. Si la interrupció no és programada, sempre que sigui possible, l'usuari visualitzarà en el seu accés un missatge en el que es comunicui aquesta circumstància.

Les proposicions extemporànies seran excloses, a no ser que s'acrediti que la presentació fora de termini és per raons operatives de la pròpia Plataforma.

S'entendrà complert el termini si s'inicia la transmissió dins del mateix i finalitza amb èxit.

**Una vegada presentada la proposició a través de la plataforma VORTAL, es generarà un avís de recepció electrònic que garantirà la data, l'hora i el contingut de l'oferta.**

La presentació de les proposicions presumeix l'acceptació incondicionada per les empreses licitadores o candidates del contingut de la totalitat dels plecs, sense excepció.

Cada empresa licitadora no podrà presentar més d'una proposició

#### **Clàusula 14.- Documentació de la proposició.**

La proposició es presentarà en un únic sobre, que contindrà:

a) Deuc.

b) Declaració responsable, conforme al model Annex 1 d'aquest plec, de no trobar-se comprès en cap de les prohibicions per contractar recollides a l'article 71 de la LCSP, que inclourà expressament les següents circumstàncies.

La presentació de la declaració responsable dels complimentaments de requisits de participació serà objecte d'esmena pels licitadors a requeriment dels serveis que depenen de l'òrgan de contractació, quan no s'haguessin presentat o no estiguessin adequadament complimentats, en el termini de 3 dies naturals a comptar des del següent al de la recepció del requeriment d'esmena.

Si no s'esmena dintre termini la documentació requerida, l'òrgan de contractació entendrà que el licitador ha desistit de la seva oferta.

c) Proposició econòmica i tècnica d'acord amb el model Annex 3 d'aquest Plec.

d) Declaració responsable de la plena vigència de les dades del RELI, segons Annex 2 d'aquest Plec.

e) Annex 5 signat, relatiu als principis ètics.

f) Consentiment de notificació electrònica, segons el model aportat a la documentació adjunta de la licitació.

**El candidat únic podrà incorporar al sobre únic, en virtut dels articles 150.2 i 140.3 de la LCSP, la totalitat o part de la documentació acreditativa de les circumstàncies a les que es refereix l'article 140.1 lletra a) a la c), i segons el detall que consta a la clàusula 17 d'aquest Plec. En el seu defecte, aquesta haurà de ser aportada amb**

## **caràcter previ a l' adjudicació del contracte.**

### **Clàusula 15.- Inexistència de Mesa de contractació.**

D'acord amb el que estableix l'article 326.1 de la LCSP, en aquest procediment negociat sense publicitat no es constituirà mesa de contractació.

### **Clàusula 16.- Fases del procés negociador.**

1.- Un cop finalitzat el termini per presentar la proposició, es procedirà a revisar la documentació administrativa presentada. Si s'observen defectes o omissions esmenables, es comunicarà al candidat, deixant constància d'aquesta comunicació a l'expedient, concedint-li un termini no superior a tres dies hàbils perquè faci les esmenes oportunes.

Revisada favorablement la documentació administrativa i, si escau, les esmenes realitzades, es revisarà la proposició econòmica i tècnica presentada i es convidarà al candidat a negociar els criteris establerts a la clàusula 9 d'aquest plec.

La renúncia expressa del candidat a participar en el procediment de negociació o la manca d'assistència a la sessió de negociació després d'una primera convocatòria, suposarà la retirada de la seva proposició, supòsit en què li serà exigible una penalitat del 3% del pressupost base del contracte, IVA exclòs.

2.- La negociació es desenvoluparà en una única sessió, d'acord amb les regles següents:

a) Per part de l'empresa candidata hi assistiran les persones que, prèviament, hagi designat el seu representant acreditat en el procediment, fins a un màxim total de dues persones.

Per part de l'Ajuntament de Rubí, hi assistiran el responsable del contracte designat a la clàusula 1 d'aquest plec i una persona de suport tècnic i/o administratiu del Servei de Promoció i Dinamització Cultural. El responsable del contracte que assisteixi a la sessió serà l'encarregat de dirigir-la i de fixar la seva finalització.

b) La sessió negociadora es celebrarà en la data i en la hora prevista a la invitació.

c) Les comunicacions durant el procés de negociació podran realitzar-se mitjançant correu electrònic (a l'adreça de correu electrònic facilitada pel candidat a tal efecte), deixant a l'expedient constància documental dels mateixos.

d) La negociació conclou quan el candidat presenti l'oferta econòmica i tècnica definitiva. L'oferta definitiva haurà de ser coherent amb els posicionaments mantinguts pel candidat durant la sessió de negociació celebrada, essent rebutjats aquells extrems o elements que els contradiguin. Els termes d'aquesta oferta definitiva es reflectiran a l'acord d'adjudicació i al document de formalització del contracte.

Si el candidat no presenta oferta definitiva s'entendrà que manté la proposició econòmica inicial, els termes de la qual es reflectiran a l'acord d'adjudicació i al document de formalització del contracte.

e) De la fase de negociació es deixarà constància documental a l'expedient. A aquests efectes, el responsable del contracte aixecarà acta de la mateixa.

### **Clàusula 17.- Adjudicació del contracte.**

1.- De conformitat amb l'article 150 de la LCSP l'òrgan de contractació requerirà al licitador perquè, dins el termini màxim de 10 dies hàbils comptats des de l'endemà de la recepció del requeriment, presenti la documentació següent (si no ha estat aportada amb anterioritat):

- Impost Activitats Econòmiques.
  - Si és subjecte passiu de l'Impost sobre Activitats Econòmiques i està obligat al seu pagament, ha de presentar el document d'alta de l'exercici corrent en l'epígraf corresponent a l'objecte del contracte o el darrer rebut de l'indicat epígraf completat amb una declaració responsable de no haver-se donat de baixa en la matrícula de l'impost.
  - Si es troba en algun supòsit d'exempció recollit en l'apartat 1 de l'article 82 del text refós de la Llei Reguladora de les Hisendes Locals aprovat per Reial Decret Legislatiu 2/2004, de 5 març, aportarà una declaració responsable que ha d'especificar el supòsit legal d'exempció i el document de declaració en el cens de persones obligades tributàriament.
- Certificat o document de l'Agència Estatal de l'Administració Tributària acreditatiu d'estar al corrent en el compliment de les obligacions tributàries, d'acord amb les circumstàncies assenyalades a l'article 13 del RGLCAP.
  - Certificat d'estar al corrent de deutes amb l'Agència Tributària de Catalunya.
- Certificat o document del Ministeri de Treball i Seguretat Social acreditatiu d'estar al corrent en el compliment de les obligacions de Seguretat Social, d'acord amb les circumstàncies assenyalades a l'article 14 RGLCAP.
- Documentació que acrediti disposar d'una assegurança de Responsabilitat civil d'explotació vigent, de cobertura mínima 600.000 € per activitat, i cobertura mínima per víctima de 300.000.-€ (últim rebut pagat i còpia de la pòlissa o certificat acreditatiu de la companyia d'assegurança).
  - Declaració relativa a prevenció de riscos laborals (Annex 4) d'aquest PCAP.
- Declaració relativa a principis ètics i normes de conducta (Annex 5) d'aquest PCAP.
- Documentació prevista a l'article 140 de la LCSP (justificació de la capacitat i la solvència econòmica i financera i tècnica o professional), que és la que s'indica a continuació:

A) Documents acreditatius de la **personalitat i capacitat del candidat**:

- Escritura de constitució i, si escau, de modificació inscrites al Registre Mercantil i còpia de la Targeta d'Identificació Fiscal de la societat.
- DNI o document que el substitueixi de la persona que, ostentant la representació orgànica de la societat, exerceix tal representació en aquest procediment. Si la representació en aquest procediment és voluntària, DNI o document que el substitueixi de la persona que l'exerceix i Escritura de Poder que reuneixi els requisits legals necessaris per a la seva validesa, la qual haurà d'estar inscrita al Registre Mercantil si es tracta d'un apoderament general.

B) Acreditació de la **solvència econòmica i financera** del candidat:

- El criteri per l'acreditació de la solvència econòmica i financera serà el volum anual de negocis, referit al millor exercici dins dels tres últims disponibles en funció de les dates de constitució o d'inici d'activitats de l'empresari i de la presentació de les ofertes, per un import igual o superior a 81.075,00€ (que es correspon amb 1,5 vegades del valor estimat del contracte).

El mitjà per acreditar-ho serà la presentació dels seus comptes anuals aprovats i dipositats en el Registre Mercantil, si l'empresari estigués inscrit en dit registre i, en cas contrari per les dipositades en el registre oficial en què hagi d'estar inscrit. Els empresaris individuals no inscrits en el Registre Mercantil acreditaran el seu volum anual de negocis mitjançant els seus llibres d'inventaris i comptes anuals legalitzats pel Registre Mercantil.

C) Acreditació de la **solvència professional o tècnica** del candidat:

- El criteri per a l'acreditació de la solvència professional o tècnica és ~~la relació dels principals serveis~~ de la mateixa naturalesa que el que constitueix objecte del present contracte realitzats en el curs dels darrers tres anys, amb indicació de l'import, la data i el destinatari, públic o privat dels mateixos, i el seu import anual acumulat en l'any de major execució dins d'aquest període sigui igual o superior al 70 % del valor estimat del contracte, això és, 37.835,00 €.
- Els serveis o treballs efectuats es podran acreditar, si el candidat es requereix a l'efecte, mitjançant certificats expedits o visats per l'òrgan competent, quan el destinatari sigui una entitat del sector públic; quan el destinatari sigui un subjecte privat, mitjançant una declaració d'aquest o, a falta del mencionat certificat, mitjançant una declaració del candidat acompanyada de la documentació obrant al seu poder que acrediti la realització de la prestació.

La documentació assenyalada a les lletres A) B) i C) és substituïble per la presentació del certificat d'inscripció en el RELI o en el ROLECE, juntament amb la declaració responsable de la vigència de les dades que inclou (model Annex 2 d'aquest PCAP).

La documentació es presentarà amb claredat, separant adequadament els documents que acreditin cada un dels apartats anteriorment assenyalats i per l'ordre establert en aquest PCAP.

Si l'empresa es proposa com a adjudicatària podrà esmenar la falta o incompleta presentació dels documents requerits en un termini de 3 dies naturals a comptar des del següent al de la recepció del requeriment d'esmena.

2.- De conformitat amb l'article 150.2 LCSP si no es compleix adequadament el requeriment en el termini assenyalat, s'entendrà que el licitador ha retirat la seva oferta, procedint a exigir-li l'import del 3% del pressupost base de licitació, IVA exclòs, en concepte de penalitat.

3.- L'òrgan de contractació adjudicarà el contracte dins els 3 dies hàbils següents a la recepció de la documentació. L'adjudicació serà motivada, es notificarà al candidat i, simultàniament, es publicarà al perfil del contractant.

### **Clàusula 18.- Formalització del contracte**

1.- El contracte es perfeccionarà amb la seva formalització, que s'haurà d'efectuar dins els 15 dies hàbils següents a aquell en què el candidat rebi la notificació de l'adjudicació, d'acord amb allò que disposa l'article 153.3 de la LCSP.

Simultàniament amb la signatura del contracte, l'adjudicatari haurà de signar el plec de clàusules administratives particulars i de prescripcions tècniques, que revesteixen caràcter contractual.

2.- Si no es formalitzés el contracte en el termini anteriorment esmentat per causes imputables a l'adjudicatari, l'Ajuntament de Rubí li exigirà una penalitat del 3% del pressupost base del contracte, IVA exclòs.

3.- En cas que el contracte s'elevi a escriptura pública, les despeses aniran a càrrec del contractista.

## **Clàusula 19.- Obligacions del contractista**

### **A) Obligacions essencials del contractista**

Són obligacions essencials a càrrec del contractista:

Única) El pagament de la prima de la/les pòlissa/es d'assegurança, tal i com preveu la Clàusula 22 d'aquest plec.

### **B) Altres obligacions del contractista**

El contractista està obligat a:

- a) Organitzar, coordinar i executar els aspectes tècnics i artístics que, conforme al present plec i l'oferta definitiva, siguin necessaris per a l'actuació de l'artista.
- b) Assumir totes les despeses que derivin de les obligacions de la lletra anterior, incloses les de desplaçaments.
- c) Complir i fer complir, amb caràcter previ a l'inici de l'actuació, les obligacions en matèria laboral i de Seguretat Social, especialment les relacionades amb l'afiliació, salut laboral i prevenció de riscos laborals. D'acord amb l'article 308.2 de la LCSP, el personal adscrit a l'execució no tindrà en cap cas, ni sota cap concepte, vinculació laboral o funcional amb l'Ajuntament de Rubí.
- d) Designar una persona responsable del contracte que s'encarregarà, entre d'altres funcions que li siguin encomanades per l'adjudicatari, del compliment dels termes que consten a la declaració responsable sobre prevenció de riscos laborals (Annex 4), d'impartir les instruccions necessàries per a l'execució del contracte i de fer d'enllaç amb els corresponents serveis municipals i el responsable municipal del contracte.
- e) Guardar reserva i confidencialitat respecte a les dades, antecedents, informacions o documentació que no siguin públics o notoris i dels que tingui coneixement amb ocasió del contracte. El contractista i el seu personal hauran de respectar, en tot cas, les prescripcions del Reglament (UE) 2016/679 del Parlament Europeu i del Consell, de 27 d'abril de 2016, relatiu a la protecció de les persones físiques pel que fa al tractament de dades personals i a la lliure circulació d'aquestes dades, la Llei orgànica 3/2018, de 5 de desembre, de protecció de dades personals i garantia dels drets digitals, i la legislació vigent en matèria de protecció de dades, i la legislació vigent en matèria de protecció de dades i al Reglament (UE) 2021/241 del Parlament Europeu i del Consell, de 12 de febrer de 2021, pel qual s'estableix el Mecanisme de Recuperació i Resiliència, si s'escau. Als efectes de la LOPD, el contractista tindrà la consideració d'encarregat del tractament.

Les categories de dades personals objecte de tractament poden ser les dades identificatives, acadèmiques, professionals, laborals, econòmiques, financeres i d'assegurances que faciliti l'empresari o el seu representant.

La comunicació de dades personals és un requisit legal necessari a per participar en el procediment de contractació i formalitzar el contracte. El responsable del tractament d'aquestes dades personals és l'Ajuntament de Rubí. Per a qualsevol aclariment o consulta al respecte es poden dirigir a la següent adreça:

[delegatprotecciodades@ajrubi.cat](mailto:delegatprotecciodades@ajrubi.cat)

Les dades personals s'han de comunicar d'acord amb el que estableix la legislació vigent.

Les dades personals s'han de conservar durant el temps necessari per a complir amb la finalitat per a la qual es van recollir i per determinar les possibles responsabilitats que es puguin derivar d'aquesta finalitat i del tractament de les dades, i durant els períodes establerts en la normativa d'arxiu i patrimoni documental.

La persona afectada pel tractament de dades personals pot exercir els seus drets d'informació, accés, rectificació, supressió, limitació, portabilitat, oposició i no inclusió en tractaments automatitzats, i, fins i tot, retirar el consentiment, si escau, en els termes que estableix el Reglament esmentat, davant el responsable del tractament, mitjançant el procediment corresponent.

El compliment pel contractista tant de la normativa nacional com de la normativa de la Unió Europea en matèria de protecció de dades és una condició especial d'execució del contracte i té el caràcter d'obligació contractual essencial als efectes de l'article 211.1 de la LCSP.

Quan el contracte impliqui l'accés del contractista a dades de caràcter personal del tractament de les quals sigui responsable l'entitat contractant, el contractista tindrà la consideració d'encarregat del tractament a l'efecte del compliment de la normativa en matèria de protecció de dades de caràcter personal i ha de complir les obligacions establertes en aquesta normativa.

Quan el contractista tingui la consideració d'encarregat del tractament, serà necessari que en el contracte o en un document independent s'incloguin les clàusules necessàries a fi de regular aquest accés, en els termes i amb el contingut prevists en la normativa en matèria de protecció de dades de caràcter personal, i de conformitat amb la disposició addicional 25 de la LCSP. En particular, es faran constar l'objecte, la durada, la naturalesa i la finalitat del tractament, el tipus de dades personals i categories d'interessats, i les obligacions i drets del responsable.

Així mateix, es farà constar si s'autoritza que un tercer tracti les dades personals per compte del contractista.

Quan finalitzi la prestació contractual les dades de caràcter personal i qualsevol suport o document en què constin han de ser destruïts o retornats a l'entitat contractant responsable, o a l'encarregat de tractament que aquesta hagi designat. En el cas que l'execució del contracte no impliqui el tractament de dades personals per part del contractista, aquest no està autoritzat a fer cap operació sobre dades personals o conjunt de dades personals de les quals estigui assabentat de forma accidental o accessòria, i s'ha d'abstenir de fer qualsevol tractament de dades personals no autoritzat.

En el cas que, durant l'execució del contracte, tingui accés a dades personals, el contractista i el seu personal estan obligats a guardar secret professional respecte

d'aquestes i no podran utilitzar aquesta informació per a cap finalitat diferent de la derivada de la prestació del servei.

f) Adequar l'activitat i complir els principis ètics i les regles de conducta que, conforme disposa l'article 55.2 de la Llei 19/2014, de 29 de desembre, de transparència, accés a la informació pública i bon govern, consten a l'Annex 5 d'aquest PCAP.

g) Autorització per a l'accés a la Tresoreria General de la Seguretat Social

Als efectes de verificar el compliment per part del contractista de les seves obligacions amb la Seguretat Social i prevenir eventuais responsabilitats municipals per aplicació del que disposa l'article 42 del Reial Decret Legislatiu 2/2015, de 23 d'octubre, pel qual s'aprova el text refós de la Llei de l'Estatut dels Treballadors, caldrà que s'autoritzi a l'Ajuntament de Rubí perquè, un cop formalitzat el contracte i durant tota la seva execució, pugui accedir i obtenir de la Tresoreria General de la Seguretat Social les dades i els documents necessaris.

### **Clàusula 20.- Condicions especials d'execució.**

No s'estableixen per no ser preceptiu, d'acord amb el que determina el paràgraf segon de l'article 26.2 de la LCSP.

### **Clàusula 21.- Penalitzacions.**

Les que resulten d'aquest plec ( clàusules 16 i 17)

### **Clàusula 22.- Assegurança.**

El contractista estarà obligat a subscriure una pòlissa d'assegurança de responsabilitat civil per danys a tercers que cobreixi les responsabilitats que es poden derivar del desenvolupament i/o prestació dels serveis que integren aquest contracte, amb un límit de sinistre per l'activitat no inferior a 600.000 euros, i un límit per víctima de 300.000 €. Aquesta obligació es considerarà com a obligació essencial del contracte.

Aquesta pòlissa haurà d'incloure les següents provisions:

- Haurà d'estar subscripta quan li sigui requerida amb caràcter previ a l'adjudicació i no podrà ser rescindida per cap circumstància, sense el consentiment exprés i escrit prèviament formulat per part de l'Ajuntament de Rubí.
- Els límits mínims de responsabilitat requerits hauran de romandre completament disponibles durant la vigència del contracte.
- La cobertura d'aquesta pòlissa haurà de ser efectiva en el moment de l'inici del contracte i la seva vigència haurà de comprendre la durada total del contracte.

### **Clàusula 23.- Resolució del contracte**

De conformitat amb l'article 26.2 de la LCSP els efectes i extinció d'aquest contracte privat es regiran per les normes de Dret Privat, i al respecte s'estableixen les següents causes específiques de resolució i suspensió del contracte obligatòries per les parts contractants:

Seràn aplicables al present contracte les causes de resolució contemplades a l'article 211 de



la LCSP, amb l'aplicació i els efectes establerts als articles 212 i 213 de la CSP.

Si les obligacions assumides per ambdues parts en virtut d'aquest contracte fossin impossibles d'acomplir o sofrissin un retard per causes de força major, s'entendrà que l'adjudicatari i l'Ajuntament estan lliures del compliment de les obligacions que marca el plec durant el període de temps durant el qual subsisteix la força major.

S'entendrà supòsit de força major: incendis, catàstrofes natural, actes vandàlics o de terrorisme, vaga en serveis públics, vaga de personal i en general totes aquelles causes sobrevingudes que no es pugin evitar. La part que al·legui la força major haurà de justificar-la convenientment a l'altra part.

Com a clàusula específica de resolució s'estableix l'incompliment de les normes ètiques (Annex 5 d'aquest plec).

#### **Clàusula 24.- Força major**

Si les obligacions assumides per ambdues parts en virtut d'aquest contracte fossin impossibles d'acomplir o sofrissin un retard per causes de força major, s'entendrà que l'adjudicatari i l'Ajuntament estan lliures del compliment de les obligacions que marca el plec durant el període de temps durant el qual subsistia la força major.

S'entendrà com a supòsit de força major: incendis, catàstrofes naturals, actes vandàlics o de terrorisme, vaga dels serveis públics, vaga del personal i en general totes aquelles causes sobrevingudes que no es puguin evitar.

La part que al·legui la força major haurà de justificar-la convenientment a l'altra part.

S'incoarà d'ofici o a instància de part el procediment corresponent de conformitat amb la Llei.

#### **Clàusula 25.- Cessió**

No està permesa la cessió en aquest contracte.

#### **Clàusula 26.- Subcontractació**

Es permet la subcontractació de prestacions no principals o substancials del contracte, d'acord amb l'article 215 de la LCSP.

#### **Clàusula 27.- Jurisdicció competent**

L'ordre jurisdiccional contenciós administratiu és el competent per a conèixer de les qüestions litigioses que es suscitin en relació a la preparació i adjudicació d'aquest contracte.

L'ordre jurisdiccional civil és el competent per a conèixer de les qüestions litigioses que es suscitin en relació amb els efectes i extinció d'aquest contracte.

Rubí, a la data de la signatura electrònica.

## ANNEX 1

### MODEL DE DECLARACIÓ RESPONSABLE

El/la senyor/a ....., amb NIF/NIE/document d'identificació nacional número ..... en nom i representació de la societat PLANNING GENERAL ESPECTACLES S.L. amb el C.I.F B-59.144.824, en relació al contracte privat de serveis per a l'actuació del grup musical 'VEINTIUNO' el dia 28 de juny de 2025 a les 22:00h, al recinte Amfiteatre del Parc del Castell de Rubí.

DECLARO SOTA LA MEVA RESPONSABILITAT:

- a) Que compleixo amb tots els requisits de capacitat, solvència o classificació exigits en els plecs reguladors, de conformitat amb el que es preveu a l'article 140 de la LCSP.
- b) Que PLANNING GENERAL ESPECTACLES S.L., en tant que promotor no organitzador, té la disponibilitat dels serveis del grup musical 'VEINTIUNO' a través de negoci jurídic intern, per a poder-la oferir a l'Ajuntament de Rubí i obligar-se com a contractista.
- c) Que em comprometo a acreditar documentalment davant l'òrgan de contractació, en el cas de ser requerit, tots i cadascun dels extrems requerits per la Llei i el plec, amb anterioritat a l'adjudicació, en el termini atorgat a l'efecte.
- d) Que estic facultat/ada per a contractar amb l'Ajuntament de Rubí, ja que, tenint capacitat d'obrar, no estic comprés en cap de les circumstàncies de prohibició per contractar establertes en l'article 71 de la LCSP.
- e) Que estic al corrent en el compliment de les meves obligacions tributàries i amb la Seguretat Social, de conformitat amb el que estableixen els articles 13 i 14 del RGLCAP. També estic al corrent de deutes amb l'Ajuntament de Rubí i l'Agència Tributària de Catalunya.
- f) Que la societat (assenyalar el que sigui procedent):

Ocupa a menys de 50 persones.

Ocupa a 50 o més persones i per aquest motiu:

Compleix totalment la quota de reserva de llocs de treball per a persones amb discapacitat equivalent, com a mínim, al 2% de la plantilla, d'acord amb el que disposa l'article 42.1 del Reial Decret Legislatiu 1/2013, de 29 de novembre, pel qual s'aprova el Text Refós de la Llei General de drets de les persones amb discapacitat i llur inserció social.

Compleix parcialment la quota de reserva de llocs de treball per a persones amb discapacitat equivalent, com a mínim, al 2% de la plantilla, d'acord amb el que disposa l'article 42.1 del Reial Decret Legislatiu 1/2013, de 29 de novembre, pel qual s'aprova el Text Refós de la Llei General de drets de les persones amb discapacitat i llur inserció social.

Aplica, alternativa o simultàniament, alguna de les mesures substitutòries previstes al Reial Decret 364/2005, de 8 d'abril, pel qual es regula el

compliment alternatiu amb caràcter excepcional de la quota de reserva a favor dels treballadors amb discapacitat.

g) Que la societat (assenyalar el que sigui procedent):

Ocupa a més de 50 o més treballadors i disposa d'un pla d'igualtat conforme al que estableix el Reial Decret 901/2020, de 13 d'octubre, pel que es regulen els plans d'igualtat i el seu registre, o en el seu cas disposa d'un pla d'igualtat pendent d'adaptació al mencionat RD 901/2020 en el termini previst per a la seva revisió o en defecte d'aquest amb anterioritat al 13 de gener de 2022. Aquest Pla d'Igualtat es troba inscrit al registre corresponent amb el número: .....

**(Important: Indicar número inscripció registral REGCON)**

No ocupa a més de 50 o més treballadors.

h) Que ni aquesta empresa, ni cap dels membres dels seus òrgans de govern i administració, estan compresos en les causes d'incapacitat i incompatibilitat per contractar amb les Corporacions locals.

i) Que l'empresa compleix tots els requisits i obligacions exigits per la normativa vigent per a la seva obertura, instal·lació i funcionament legal.

j) Declara sota la seva responsabilitat que: (Marqueu una de les caselles)

**No és una empresa**, en el sentit de l'article 1 de l'annex I del Reglament (UE) núm. 651/2014 de la Comissió, de 17 de juny del 2014.

(L'annex I del Reglament (UE) núm. 651/2014 de la Comissió, de 17 de juny de 2014, a l'article 1 titulat "Empresa" disposa que: "Es considerarà empresa tota entitat, independentment de la seva forma jurídica, que exerceixi una activitat econòmica. En particular, es consideraran empreses les entitats que exerceixin una activitat artesanal o altres activitats a títol individual o familiar, així com les societats de persones i les associacions que exerceixin una activitat econòmica de forma regular.")

L'empresa que represento **té categoria de PIME i es defineix microempresa**, en ocupar a menys de 10 persones i tenir un volum de negocis anual o balanç general anual que no supera els 2 milions d'euros. (article 2.3. de l'annex I del Reglament (UE) núm. 651/2014 de la Comissió, de 17 de juny del 2014).

L'empresa que represento **té categoria de PIME i es defineix petita empresa**, al ocupar menys de 50 persones i tenir un volum de negocis anual o balanç general anual que no supera els 10 milions EUR. (article 2.2. de l'annex I del Reglament (UE) núm. 651/2014 de la Comissió, de 17 de juny del 2014).

L'empresa que represento **té categoria de PIME i es defineix mitjana empresa**, al ocupar menys de 250 persones i tenir un volum de negocis anual que no excedeix de 50 milions EUR o balanç general anual que no excedeix els 43 milions EUR (article 2.1. del annex I del Reglament (UE) núm. 651/2014 de la Comissió, de 17 de juny de 2014).

L'empresa que represento **no té categoria de PIME**, en ocupar 250 persones o més i tenir un volum de negocis anual que excedeix de 50 milions EUR o balanç general anual que excedeix de 43 milions EUR.

- k) Que la informació i documents aportats són de contingut absolutament cert.
- l) Que autoritzo a l'Ajuntament de Rubí a obtenir directament dels òrgans administratius competents les dades o documents registrals i els relatius a les obligacions tributàries i amb la Seguretat Social que es requereixin per procedir, si s'escau, a l'adjudicació del contracte.
- m) Que no m'he donat de baixa de l'Impost sobre Activitats Econòmiques.
- n) Que, en relació a tota la documentació que presento per participar en aquesta contractació que contingui dades de caràcter personal de persones físiques (treballadors, personal tècnic, col·laboradors, etc.), garanteixo que he obtingut prèviament el consentiment de les persones afectades per facilitar la referida informació a l'Ajuntament de Rubí, amb la finalitat de tramitar el present procediment.
- o) Que, en cas de resultar adjudicatari, m'obligo al compliment de tot el que estableix la Llei orgànica de protecció de dades de caràcter personal, el Reglament (UE) 2016/679 del Parlament Europeu i del Consell, de 27 d'abril de 2016, relatiu a la protecció de les persones físiques pel que fa al tractament de dades personals i a la lliure circulació d'aquestes dades i pel qual es deroga la Directiva 95/46/CE, i el Reial decret 1720/2007, així com a mantenir la confidencialitat de tota aquella informació a la qual tingui accés en l'execució del contracte en els termes previstos a les seves clàusules.
- p) Que a efectes de notificacions facilito la següent adreça de correu electrònic per a totes les comunicacions que hagi de rebre per part de l'Ajuntament de Rubí:  
.....
- q) Que les persones que participaran en la fase de negociació del contracte en representació de l'empresa són les que es relacionen a continuació:
- Nom i cognoms:
  - DNI:
  - Càrrec:
  
  - Nom i cognoms:
  - DNI:
  - Càrrec

Lloc, data, signatura de l'empresa candidata

## ANNEX 2

### DECLARACIÓ RESPONSABLE SOBRE LA PLENA VIGÈNCIA DE LES DADES QUE INCLOU EL REGISTRE D'EMPRESSES LICITADORES I CLASSIFICADES DE CATALUNYA (RELIC) O EL REGISTRE OFICIAL DE LICITADORS I EMPRESSES CLASSIFICADES DEL SECTOR PÚBLIC.

....., amb DNI número.....en nom i representació de la societat ....., amb CIF. ...., en relació al contracte privat de serveis per a l'actuació del grup musical 'VEINTIUNO' el dia 28 de juny de 2025 a les 22:00h, al recinte Amfiteatre del Parc del Castell de Rubí.

DECLARO SOTA LA MEVA RESPONSABILITAT:

Que les dades que consten en el Registre d'empreses licitadores i classificades de Catalunya o en el Registre Oficial de Licitadors i Empreses Classificades del sector públic són plenament vigents (*en el supòsit que no sigui així, indicar quines dades són vigents i quines no ho són, aportant els documents acreditatius de les dades no vigents*).

Lloc, data, signatura de l'empresa candidata

### ANNEX 3

#### PROPOSICIÓ ECONÒMICA

....., amb DNI número.....en nom i representació de la societat ....., amb CIF ....., presenta proposició econòmica i tècnica per al contracte privat de serveis per a l'actuació del grup musical "VEINTIUNO" el dia 28 de juny de 2025 a les 22:00h, al recinte Amfiteatre del Parc del Castell de Rubí.

Que partint del següent pressupost base del contracte:

PRESSUPOST BASE DEL CONTRACTE			
	IMPORT	IVA 21%	TOTAL
SERVEI ARTÍSTIC	54.050,00 €	11.350,50€	65.400,50€

Formula la següent oferta econòmica:

OFERTA ECONÒMICA			
	IMPORT	IVA 21%	TOTAL
SERVEI ARTÍSTIC	.....,.... €	.....,.... €	.....,.... €

NOTA:

- *Si l'oferta supera el pressupost base del contracte serà rebutjada.*

#### PROPOSICIÓ TÈCNICA

Termes de la proposició tècnica:

- a) La durada de l'actuació de l'artista serà de.....minuts.

NOTA:

- *La durada mínima establerta a la clàusula 7 del plec de clàusules administratives particulars i de prescripcions tècniques és de 90 minuts.*

Lloc, data, signatura de l'empresa candidata

## **ANNEX 4**

### **MODEL TIPUS NORMALITZAT DE LA DECLARACIÓ RELATIVA AL COMPLIMENT DE LES NORMES DE PREVENCIÓ DE RISCOS LABORALS**

El senyor/a ....., amb DNI. núm. .... en nom propi/en representació de la Societat....., amb CIF núm. .... domiciliada a .....

Declaro sota la meva responsabilitat que el licitador, en relació als seus treballadors, compleix estrictament amb les mesures de prevenció de riscos laborals establertes per la normativa vigent, incloses les obligacions en matèria de formació i vigilància de la salut.

Em comprometo a aportar la documentació necessària i suficient que ho justifiqui. I,

perquè així consti, signo aquesta declaració.

(Data i signatura)

## **ANNEX 5**

### **PRINCIPIS ÈTICS I REGLES DE CONDUCTA ALS QUALS ELS LICITADORS I ELS CONTRACTISTES HAN D'ADEQUAR LA SEVA ACTIVITAT EN LES SEVES RELACIONS EN L'ÀMBIT DE LA CONTRACTACIÓ PÚBLICA AMB EL SECTOR PÚBLIC DE CATALUNYA.**

D'acord amb l'article 55.2 de la Llei 19/2014, del 29 de desembre, de transparència, accés a la informació pública i bon govern, les administracions i els organismes compresos en l'àmbit d'aplicació d'aquesta llei han d'incloure, en els plecs de clàusules contractuals i en les bases de convocatòria de subvencions o ajuts, els principis ètics i les regles de conducta als quals han d'adequar l'activitat els contractistes i les persones beneficiàries, i han de determinar els efectes d'un eventual incompliment d'aquests principis.

En compliment d'aquesta previsió legal, es fan públics els principis ètics i les regles de conducta als quals els licitadors i els contractistes han d'adequar la seva activitat en les seves relacions contractuals en l'àmbit de la contractació pública del sector públic de Catalunya.

Aquests principis i regles de conducta han d'ésser inclosos en tots els plecs de clàusules o documents reguladors de la contractació. Així mateix, i de conformitat amb l'article 3.5 de la Llei 19/2014, els contractes del sector públic han d'incloure les obligacions dels adjudicataris de facilitar informació establertes per aquesta llei, sens perjudici del compliment de les obligacions de transparència.

1.- Els licitadors i els contractistes han d'adoptar una conducta èticament exemplar, abstenir-se de realitzar, fomentar, proposar o promoure qualsevol mena de pràctica corrupta i posar en coneixement dels òrgans competents qualsevol manifestació d'aquestes pràctiques que, al seu parer, sigui present o pugui afectar el procediment o la relació contractual. Particularment s'abstindran de realitzar qualsevol acció que pugui vulnerar els principis d'igualtat d'oportunitats i de lliure concurrència.

2.- Amb caràcter general, els licitadors i els contractistes, en l'exercici de la seva activitat, assumeixen les obligacions següents:

- a) Observar els principis, les normes i els cànons ètics propis de les activitats, els oficis i/o les professions corresponents a les prestacions objectes dels contractes.
- b) No realitzar accions que posin en risc l'interès públic en l'àmbit del contracte o de les prestacions a licitar.
- c) Denunciar les situacions irregulars que es puguin presentar en els processos de contractació pública o durant l'execució dels contractes.

3.- En particular, els licitadors i els contractistes assumeixen les obligacions següents:

- a) Comunicar immediatament a l'òrgan de contractació les possibles situacions de conflicte d'interessos. Constitueixen en tot cas situacions de conflicte d'interessos les contingudes a l'article 24 de la Directiva 2014/24/UE.
- b) No sol·licitar, directament o indirectament, que un càrrec o empleat públic influeixi en l'adjudicació del contracte.
- c) No oferir ni facilitar a càrrecs o empleats públics avantatges per a ells mateixos o per a terceres persones amb la voluntat d'incidir en un procediment contractual.



- d) Respectar els principis de lliure mercat i de concurrència competitiva i abstenir-se de realitzar conductes que tinguin per objecte o puguin produir l'efecte d'impedir, restringir o falsejar la competència, com per exemple els comportaments col·lusoris o de competència fraudulenta (ofertes de resguard, eliminació d'ofertes, assignació de mercats, rotació d'ofertes, etc.).
- e) No utilitzar informació confidencial, coneguda mitjançant el contracte i/o durant la licitació, per obtenir, directament o indirectament, un avantatge o benefici.
- f) Col·laborar amb l'òrgan de contractació en les actuacions que aquest realitzi per al seguiment i/o l'avaluació del compliment del contracte, particularment facilitant la informació que li sigui sol·licitada per a aquestes finalitats.
- g) Complir les obligacions de facilitar informació que la legislació de transparència i els contractes del sector públic imposen als adjudicataris en relació amb l'Administració o administracions de referència, sens perjudici del compliment de les obligacions de transparència que els pertoquin de forma directa per previsió legal.
- h) Denunciar els actes dels quals tingui coneixement i que puguin comportar una infracció de les obligacions contingudes en aquesta clàusula.

L'incompliment de les obligacions contingudes a l'apartat anterior per part dels licitadors o contractistes s'ha de preveure com a causa, d'acord amb la legislació de contractació pública, de resolució del contracte, sens perjudici d'aquelles altres possibles conseqüències previstes a la legislació vigent.

(Data i signatura)

**ANNEX 6**

**CONSENTIMENT NOTIFICACIÓ ELECTRÒNICA**

*(Annex adjunt als documents de la licitació)*

## ANNEX7: PRESCRIPCIONS TÈCNiques

**1.- Descripció dels elements que comprenen l'objecte del contracte** El candidat únic haurà de subministrar, muntar i desmuntar els següents elements:

### 1.1. Equips de llum i so:

L'adjudicatari haurà de subministrar, instal·lar i retirar, els equips de llum i so necessaris per a la realització de l'espectacle el següent material tècnic que tot seguit es detallen:

#### So:

##### Sistema de PA:

- Sistema de Line array de calidad reconocida, capaz de reproducir 30Hz a 16KHz con una presión promedio medida en 1 minuto de 105dBA en el control.
- Configuración de sub graves preferiblemente en modo cardioide, con una relación de 6dB respecto a los tops.
- Frontfills preferiblemente de la misma marca que el modelo de PA principal, situados a una altura 1,70 y 1,90 metros de altura (siempre que la altura del escenario lo permita) repartidos en todo el ancho del escenario.
- Preferiblemente el uso de downfills debajo de las PA's principales, y todos los sub-sistemas que sean necesarios para la correcta distribución de sonido por toda el área de audiencia (utfills, delays, etc...) con todos los sistemas ajustados en tiempo.
- El sistema será entregado por matrices, analógico o AESA, desde la mesa de FOH, y siempre se conectará directo al Line driver, sin pasar por mesas locales.

##### Control de PA:

- Centrado entre PA's en la medida de lo posible, tachado y vallado. Viajamos con nuestra propia mesa, Waves LV1, se instalará una tarima o similar para el montaje, de unos 70 cm de altura aprox y un espacio de 2m para la instalación.
- Será necesaria una toma de tensión chuco de 16A, 2 RJ45 SFTP CAT6 para la conexión de la mesa con el Stage y 2 líneas analógicas para SMPTE.

##### Monitores:

- Viajamos con sistema de monitores Behringer X32 Rack. Compartimos señales a través de soundgrid.
- 6 sistemas IEM PSM1000/PSM900 o G\$ configurados en estéreo conectados directamente a las salidas de nuestra mesa de monitores. Uno de ellos con 2 pines. Con combinador y antena externa y el cableado de antena en buenas condiciones. 2 envíos por XLR para el monitor de batería-

##### Escenario y microfonia:

- 2 tarimas, de 3m x 2m a 40cm de altura con ruedas para teclado y batería.
- 2 microfones inalámbricos SHURE ULXD o AXXIENT y las DI. Microfonía de cable. 2 pines de micro grandes con jirafa y 1 pequeño para bombo.
- Cableado de escenario (XLR, sub-cajetines, etc..) conectado a nuestro patch, o bien directo, o bien a través de un patch para invitados del patch local.
- Las secuencias y el micro de shout van montadas en la tarima de la batería SL.
- Se dejará 1 hora para el montaje y puesta en marcha (parte trasera del escenario) y 45 minutos de prueba y chequeo

Input List:

## INPUT LIST Veintiuno

Ch	Instrument	Mic	Stand	Posicion
1	BD IN	BETA 91	X	DRUM RISER SL
2	BD OUT	DM6	BABY	DRUM RISER SL
3	BD TRIGGER	DI BSS		DRUM RISER SL
4	SD TOP	DM20	CLAMP	DRUM RISER SL
5	SD BOTTOM	DM20	CLAMP	DRUM RISER SL
6	SD TRIGGER	DI BSS		DRUM RISER SL
7	HH	SR25	CLAMP	DRUM RISER SL
8	T1	DM20	CLAMP	DRUM RISER SL
9	T2	DM20	CLAMP	DRUM RISER SL
10	OH L	SR25	CLAMP	DRUM RISER SL
11	OH R	SR25	CLAMP	DRUM RISER SL
12	SPD L	DI BSS	CLAMP	DRUM RISER SL
13	SPD R	DI BSS	PEDIR	DRUM RISER SL
14	BASS	DI BSS	PEDIR	FRONT SL
15	GTR RAFF L	XLR	X	FRONT SR
16	GTR RAFF R	XLR	X	FRONT SR
17	GTR DIEGO L	XLR	X	FRONT C
18	GTR DIEGO R	XLR	X	FRONT C
19	SAXO	UHF	X	MON WORLD
20	KEY L	DI BSS	PEDIR	KEY RISER SR
21	KEY R	DI BSS	PEDIR	KEY RISER SR
22	BV L RAFF	V7	TALL	FRONT SR
23	BV R YAGO	V7	TALL	FRONT SL
24	LEAD	UHF ULXD/AXXIENT	TALL x 2	UHF
25	HARMONIA L	DI	PROPIA	DRUM RISER SL
26	HARMONIA R	DI	PROPIA	DRUM RISER SL
27	BV L	DI	PROPIA	DRUM RISER SL
28	BV R	DI	PROPIA	DRUM RISER SL
29	CLICK (DIRECT MON)	DI	PROPIA	DRUM RISER SL
30	SHOUTH (DIRECT MON)	V7 swich	TALL	DRUM RISER SL
31	SPARE	ULQD/AXXIENT		
32	SMPTE	DI	PROPIA	DRUM RISER SL

# STAGE PLOT VEINTIUNO 2025 V1

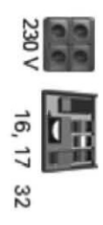
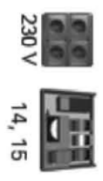
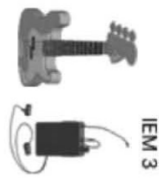
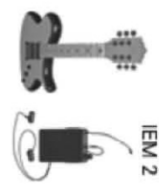
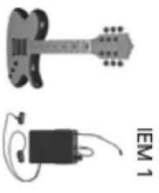
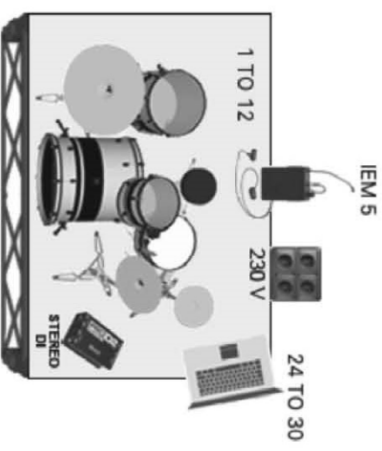
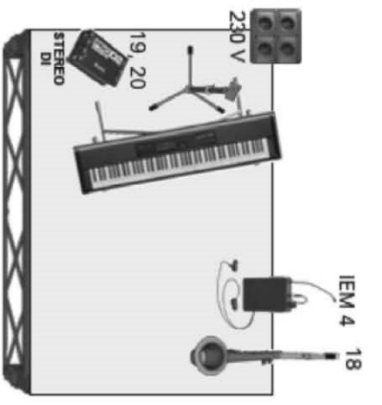

## Il·luminació:

- No més de 42 universos. Toda la señal DMX irá a un nodo Art-net correctamente configurado y chequeado prèvia llegada del sataff.
- VEINTIUNI cuenta con una escenografia que consta de 2 a 4 estructuras autoportantes de 2138 x 2168 cm, con 8 Stairville 240/8 en cada una de ellas (32 en total). 4 puntos de corriente para cada una de estas estructuras colocadas en la contra del escenario cuyo consumo total no supera los 1000w en global. Dos puntos de corriente a la derecha e izquierda de la boca del escenario para posiciones los aparatos.
- VEINTIUNO utilizarà su nodo DMX para el conexionado de sus aparatos. Se suministraà conexionado RJ45 – CAT 5 / CAT 6 de stage a FOH para el control de iluminación.
- Los siguientes aparatos y/o similares, planteados igual o de forma similar a la especificada en el plano adjunto:
  - SPOTS x 12: Mac Quantum Profile, Robe pointe (o similar), Robe Megapointe, sharpy Plus, Mythos...
  - WASH x 12: ALEDA K10 / K20, Mac Aura, Rouge RX3, Robe Wash 300, Quantum Wash...
  - BEAM x 12: Pointe, Sharpy, MH3; Beam...
  - BLINDS x 4: Molefays, blindar 5x5... etc.
  - FRONT x 8: Robe BMFL, Rogue RX3, Aleda K10, Robe Wash 300...
  - STROBES x 5: Q7, ELAN 1000 RGB, Pro Light Pixel Strobe 300 RGB...
  - FOG: Tour Haze II, HAZE 500 FT PRO, X1 FT Pro
  - DESK: Chamsys MQ80 o superior.

## Plano de suport de llums:

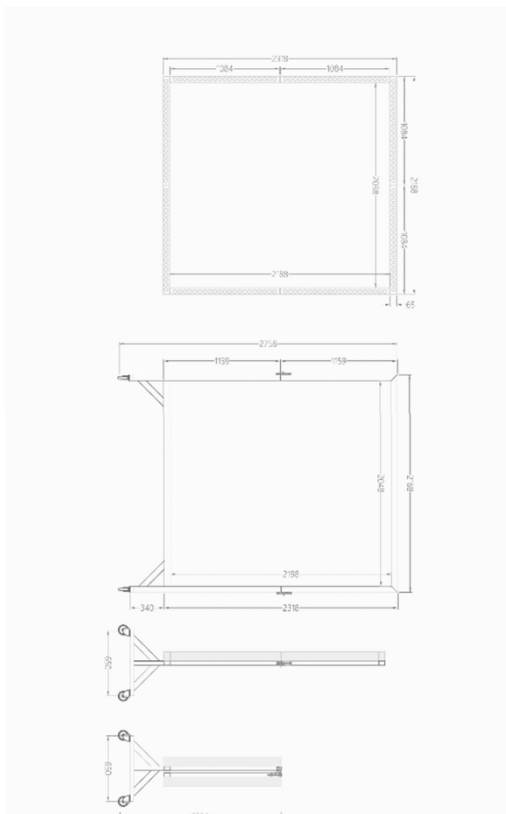

### **Visuals i pantalles:**

- Pantalla led con una proporción de 16:9.
- Conexión HDMI desde el puesto de la batería. Cable de señal con holgura para la conexión.
- Conexión que pase por un escalador o sistema pertinente para ajustar el contenido a las dimensiones de la pantalla.
- Dispositivo con reinicio del sistema de vídeo cada vez que se enciende.

### **Càrrega, descàrrega de suport a VEINTIUNO:**

- Al menos 2 auxiliats de carga y descarga, para labores de descarga, transporte, montaje, desmontaje y carga final del material del grupo VEINTIUNO.

### **1.3. Mitjans personals**

El preu del contracte inclou tot el personal necessari per a la realització dels serveis contractats; és a dir, la producció tècnica de l'espectacle, el subministrament mitjançant arrendament dels equips de llum i so que es relacionen a aquest informe, el transport dels equips de llum i so, incloent el transport d'aquests per a la seva instal·lació/muntatge com el transport de retorn o retirada un cop es procedeixi a la seva desinstal·lació /desmuntatge, la instal·lació/muntatge dels equips de llum i so subministrats, la desinstal·lació / desmuntatge dels equips de llum i so subministrats així com la sonorització i il·luminació per realització de l'espectacle.

Els conceptes referents a aquest personal, tant de dietes com de desplaçaments, i per tant hauran de ser assumits per part del candidat únic.

### **1.4. Certificats, legalitzacions i riscos laborals**

El candidat únic haurà d'assumir les següents certificacions i legalitzacions:

- Legalització de la instal·lació elèctrica.
- Certificació de solidesa de les estructures, un cop instal·lades.
- Pla de seguretat i salut i coordinació de prevenció de riscos laborals.

### **CONSIDERACIONS GENERALS:**

- El preu del contracte inclou la planificació, les reunions de coordinació, els treballs bàsics i l'assistència tècnica prevista per a tot el període de prestació del servei.

### **2.- Elements a instal·lar/muntar**

2.1.Qualsevol dels elements que s'especifiquen en el punt 2.1 d'aquest informe tècnic gaudirà de les condicions i garanties de seguretat, estabilitat, funcionament i higiene d'acord amb la normativa vigent.

2.2Si es genera qualsevol deficiència de quantitat, qualitat i/o funcionament d'elements a servir segons aquest informe, el candidat únic estarà obligat a servir-lo mitjançant tercers si fos necessari, amb l'anticipació suficient a l'inici de l'acte, essent a compte i càrrec del candidat únic les despeses generades o que es puguin generar, i tot això amb independència de la possibilitat d'imposició de les penalitats previstes al plec de clàusules administratives particulars.

2.3El candidat únic garantirà el perfecte estat dels elements a servir.

### **3-Muntatge dels elements**

3.1El muntatge dels equips descrits en el punt 2 del present informe s'hauran de fer en **condicions òptimes de seguretat i funcionament** per a la correcta celebració d'aquest espectacle.

3.2En relació als muntatges, la disposició o distribució de l'espai amb diferents elements es farà de comú acord amb la persona delegada per l'Ajuntament. Prevaldrà,

en tot moment, les instruccions del departament de Protecció civil per a la seguretat dels assistents.

3.3. Queda prohibit fer servir el mobiliari urbà pel muntatge de qualsevol element o per a la creació d'estructures. Les excepcions seran atorgades per l' Ajuntament, prèvia petició del candidat únic.

3.4. Qualsevol muntatge haurà d'haver finalitzat amb la suficient antelació a l'inici de l'espectacle.

3.5. L'Ajuntament facilitarà a l'empresa adjudicatària el subministrament elèctric amb la potència necessària per a la realització del concert de l'artista VEINTIUNO a través de grups electrògens i/o punts de connexió d'escomesa temporal.

3.6. Quan s'utilitzi la via pública o altres espais municipals, el candidat únic haurà de respectar les normes i/o les ordenances establertes, així com les instruccions donades pel responsable municipal. En especial, aquelles que facin referència a l'ordenació del trànsit i seguretat a la via pública.

#### **4. Supervisió de les instal·lacions**

Sense perjudici de les facultats inspectores de l' Ajuntament de Rubí, correspondrà al candidat únic la supervisió i responsabilitat de les condicions de seguretat del material instal·lat, així com la garantia dels elements a subministrar.

#### **5.-Desmuntatge i retirada dels elements i instal·lacions**

5.1. El desmuntatge i la retirada d'estructures, equips, instal·lacions i/o elements, s'haurà de fer de manera que es retorni l'espai afectat a l'estat inicial anterior a la celebració.

5.2. Els elements subministrats es retiraran immediatament després de la finalització de l'acte, i en tot cas en un màxim de 48 hores consecutives a partir de la finalització de l'activitat artística.

5.3. La neteja dels espais correspondrà a l' Ajuntament de Rubí.

#### **6.- Mitjans personals i materials**

6.1. Per a la realització adequada del treball, el candidat únic haurà de disposar dels mitjans humans, tècnics i materials suficients per a la realització dels treballs en temps i forma. El candidat únic haurà de disposar també dels següents mitjans:

Responsable/Coordinador d'organització i del muntatge i desmuntatge, que serà l'interlocutor amb l'Ajuntament.

Es disposaran del nombre suficient de muntadors per assegurar la màxima puntualitat, rapidesa i eficiència, tant pel que fa al transports dels elements i equips, com per a la càrrega i descàrrega, muntatge i desmuntatge.

Totes les persones que intervinguin en la realització dels treballs han d'estar capacitades per a desenvolupar la respectives tasques, i actuaran sota el comandament del candidat únic.

6.2. En tot cas, el Responsable d'organització i del muntatge/desmuntatge haurà d'estar a disposició de l'Ajuntament des de l'inici del muntatge i fins la seva finalització, i fins que es completi el desmuntatge. Aquesta persona respondrà i solucionarà les contingències que es puguin produir .

6.3. En cas d'accidents o perjudicis de qualsevol tipus que pateixin els treballadors a causa de l'exercici de les seves tasques, l'adjudicatari resta obligat al compliment d'allò que disposin les normes vigents en la matèria, sota la seva responsabilitat i exonerant expressament a l'Ajuntament de Rubí de qualsevol tipus de responsabilitat .

6.4. Donades les característiques de les activitats objecte del contracte, el contractista fixarà la jornada laboral i els torns de treball del seu equip per tal d'assolir els objectius fixats per l'Ajuntament en temps i forma, i sense que doni lloc a l'augment del preu establert al contracte.

6.5. El personal haurà d'anar degudament identificat.



El candidat únic s'haurà d'obligar a complir les normes vigents durant l'execució dels contractes en matèria fiscal, laboral, de seguretat social i de seguretat i higiene al treball. L'Ajuntament queda exonerat de responsabilitat per aquests incompliments.

De conformitat amb l'article 91.4 de la Llei 33/2003 del Patrimoni de les Administracions Públiques, no serà necessari obtenir l'autorització o concessió de l'ocupació del bé de domini públic, recinte de l'Amfiteatre del Castell, en tan que l'empresa queda habilitada a tal efecte.

Cap de Promoció de la Cultura

TAG de Contractació

El secretari general