



PLEC DE CLÀUSULES TÈCNiques PARTICULARS QUE HAN DE REGIR LA CONTRACTACIÓ DELS TREBALLS PEL SUBMINISTRAMENT, INSTAL·LACIÓ I PLANTACIÓ DE JARDINERES, PER A INCREMENTAR EL VERD ALS CARRERS DEL CENTRE DE GRANOLLERS

ÍNDEx

CAPÍTOL I : CONSIDERACIONS GENERALS.....	2
1. Objecte del plec.....	2
2. Àmbit d'actuació.....	2
3. Abast de la contracta.....	2
4. Durada de la contracta.....	2
5. Preus unitaris.....	2
6. Normativa d'aplicació.....	3
1. Treballs d'instal·lació i fixació de jardineres.....	3
2. Plantació de jardineres i treballs de consolidació.....	4
CAPÍTOL III: SEGUIMENT DELS TREBALLS.....	5
1. Seguiment i control dels treballs.....	5
2. Certificació dels treballs.....	5
CAPÍTOL IV: PERSONAL, MATERIALS I EQUIP TÈCNIC.....	5
1. Personal.....	5
2. Vehícles i maquinària.....	6
CAPÍTOL V: RESPONSABILITATS DEL CONTRACTISTA.....	6
ANNEX I: Previsió costos d'actuació. Partides i preus unitaris.....	7
Subministrament i instal·lació de jardineres i treballs de plantació i consolidació.....	7
ANNEX II: Plànols.....	9



PLEC DE CLÀUSULES TÈCNiques PARTICULARS QUE HAN DE REGIR LA CONTRACTACIÓ DELS TREBALLS PEL SUBMINISTRAMENT, INSTAL·LACIÓ I PLANTACIÓ DE JARDINERES, PER A INCREMENTAR EL VERD ALS CARRERS DEL CENTRE DE GRANOLLERS

CAPÍTOL I : CONSIDERACIONS GENERALS

1. Objecte del plec

L'objecte d'aquest plec és definir les condicions tècniques particulars a què s'han d'ajustar els treballs més verd als carrers i places del barri del centre de la ciutat de Granollers. En aquest cas es tracta de la implantació de jardineres a alguns carrers i places de l'illa de vianants. La proposta dona resposta s'emmarca dins els Projectes Participatius 2022.

2. Àmbit d'actuació

L'àmbit d'actuació comprèn les places de l'Església, plaça d'en Lluís Perpinyà i plaça de Josep Maluquer i Salvador i al carrer d'Anselm Clavé .

3. Abast de la contracta

La contracta inclou els treballs següents:

- El subministrament de 5 jardineres, muntatge i plantació de 23 jardineres als fanals i subministrament de 15 jardineres al terra i treballs de plantació i consolidació de la vegetació estructural.

S'inclou dins del preu a percebre, la mà d'obra necessària per a la realització de les diferents feines que es detallen, els materials i tots els productes necessaris per executar-los així com els mitjans tècnics i mecànics adients.

4. Durada de la contracta

Fins a 12 mesos, des del dia de la formalització del contracte (la instal·lació es podrà realitzar en diferents períodes durant la durada de la contracta).

5. Preus unitaris

El preu màxim del contracte ve determinat per l'aplicació de les partides i de la tipologia d'execució i els preus unitaris i de les unitats d'aquestes (Annex I) durant el període determinat en el contracte.



A efectes d'emetre les certificacions dels treballs executats, als preus unitaris caldrà aplicar el percentatge de baixa global que el contractista hagi ofert en el procediment de licitació.

6. Normativa d'aplicació

A més d'allò que s'exposa en el plec, i d'acord amb la legislació vigent que afecta a les corporacions locals, seran també d'aplicació, les normatives específiques següents :

- «NORMES TECNOLÒGIQUES DE JARDINERIA I PAISATGISME» (NTJ) del Col·legi Oficial d'Enginyers Tècnics Agrícoles i Perits Agrícoles de Catalunya, (1993-1998 i posteriors).
- **Llei 436/2002** de sanitat vegetal.
- Llei 42/2007 del Patrimoni Natural i de la Biodiversitat

L'adjudicatari està obligat, sota la seva absoluta responsabilitat, al compliment del que s'ha establert quant a seguretat del treball i legislació laboral.

CAPÍTOL II: DESCRIPCIÓ DE LES FEINES DE INSTAL·LACIÓ DE 23 JARDINERES DOBLES A FANALS, 15 JARDINERES AL TERRA I TREBALLS DE PLANTACIÓ I CONSOLIDACIÓ.

1. Treballs d'instal·lació i fixació de jardineres

Carrer Anselm Clavé

Fixació a 3 m d'alçada amb collarí doble per a jardineres tipus Jiflor 800 o equivalent per a columna quadrada de 24 jardineres dobles de 800 mm amb base de cultiu (14 unitats que lliurarà l'Ajuntament) pel tram que va del carrer Nou fins a la plaça de Lluís Perpinyà. En cap cas es perforarà o mecanitzarà els fanals. Totes les fixacions metàl·liques es protegiran amb elements de plàstic per tal no malmetin el galvanitzat dels bàculs.

Plaça de l'Església

Fixació a 3 m d'alçada amb collarí doble per a jardineres tipus Jiflor 800 o equivalent per a bàcul rodó de 116 a 135 mm de 5 jardineres dobles de 800 mm amb base de cultiu (5 unitats que lliurarà l'Ajuntament). En cap cas es perforarà o mecanitzarà els fanals. Totes les fixacions metàl·liques es protegiran amb elements de plàstic per tal no malmetin el galvanitzat dels bàculs.

JIFLOR 800

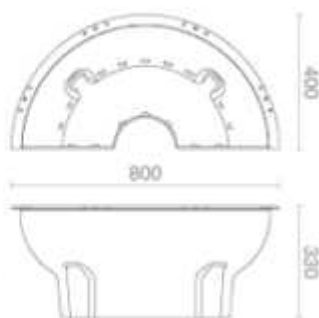



2. Plantació de jardineres i treballs de consolidació

Subministrament i col·locació de substrat específic amb polímers i retenidors d'aigua i subministrament i plantació de plantes vivaces i de flor en 48 cubetes o bases intercanviables tipus Jiflor 800 o equivalent. Treballs i regs de consolidació de totes les 48 cubetes.

Les 15 jardineres restants situades al terra seran de diferents mides i colors segons està definit en l'annex II: Previsió costos d'actuació. Partides i preus unitaris corresponent a les jardineres àmbit centre.



Es procedirà al subministrament de les jardineres, situació subministrament de substrat i planta arbustiva i vivaç (a definir per la DF), regs i 3-4 restitucions de planta.

En els treballs de consolidació de la planta arbustiva d'aquestes 15 jardineres també s'inclouen els treballs corresponents a les 37 jardineres existents als balcons dels edificis municipals de Can Puntes, Can Pedrals i oficina de Turisme.

Per tal de fer viable la plantació, caldrà una campanya de reg de consolidació sostinguda durant els mesos de màxima activitat vegetativa. La contracta preveu 90 regs durant tota aquesta campanya, que dependran de les condicions climatològiques,



i més concretament, de la pluviometria. Durant els mesos crítics d'estiu (juny-juliol-agost), caldrà preveure mínim 28 regs.

CAPÍTOL III: SEGUIMENT DELS TREBALLS

1. Seguiment i control dels treballs

Durant el període de les obres i treballs de consolidació, setmanalment es fixarà un dia de seguiment i control dels treballs en què hi ha d'acudir el responsable designat per l'adjudicatari i el tècnic designat per l'Ajuntament. En aquest dia es realitzarà una previsió de treballs a fer, planificant les estratègies de treball.

Durant les visites tècniques es supervisen les feines que s'hagin dut a terme i es comproven les unitats, mides, qualitat, etc. i que s'estiguin complint les previsions marcades.

2. Certificació dels treballs

La facturació dels treballs objecte de la contracta es realitzaran sobre feina feta i amb els preus unitaris oferts i descrits en aquest plec per cada un dels quadres dels apartats de l'**Annex I**.

CAPÍTOL IV: PERSONAL, MATERIALS I EQUIP TÈCNIC

1. Personal

El contractista ha d'aportar el personal facultatiu, tècnic i auxiliar necessari per desenvolupar els treballs a què fa referència aquest plec.

El contractista ha de disposar del personal necessari per satisfer totes les exigències de la contracta i complir amb els seus empleats la legislació i els convenis vigents que els afectin.

El personal adscrit a la contracta ha d'anar en tot moment correctament uniformat i portar l'emblema o distintiu de l'empresa adjudicatària, així com els EPIs corresponents a les feines a desenvolupar.

L'adjudicatari està obligat, respecte al seu personal, al més exacte compliment de totes les lleis i disposicions vigents en matèria social, laboral i de seguretat en el treball, i ha de tenir, per tant, tot el personal degudament legalitzat d'acord amb aquestes normatives.

L'adjudicatari s'ha de responsabilitzar de la urbanitat dels seus empleats i ha d'intervenir davant de qualsevol problema que puguin ocasionar.



Sempre que sigui requerit l'adjudicatari, ha de facilitar tota la informació sobre el personal que realitzi els treballs i haurà d'identificar els responsables de cadascun dels treballs.

1.

2. Vehicles i maquinària

El contractista ha d'aportar els vehicles, la maquinària, les eines i els estris necessaris per poder realitzar adequadament tots els treballs previstos en aquest plec, segons els bons costums de la professió i tenint en compte que els treballs esmentats es realitzen a la via pública.

Els vehicles que s'utilitzin per a l'execució de les feines descrites en aquest plec han de complir les condicions necessàries per a l'ús al qual són destinats, amb referència a la seva seguretat i condicions sanitàries. Els vehicles autoritzats han d'estar degudament identificats amb el rètol de l'empresa adjudicatària; així com els llums giratoris d'emergència corresponents. La Policia Local no pot deixar treballar a la via pública cap vehicle que no aconsegueixi les condicions exigides.

CAPÍTOL V: RESPONSABILITATS DEL CONTRACTISTA

L'adjudicatari és responsable de l'exacte compliment de la totalitat dels treballs contractats, descrits en aquest plec.

L'adjudicatari té l'obligació de detectar tots els desperfectes o avaries que s'originin en la realització de les feines objecte del contracte, donar coneixement als Serveis Tècnics Municipals i reparació si així ho requereix.

L'incompliment de qualsevol de les condicions d'aquest plec serà considerat com a infracció, segons el que marca la llei de contractes de l'administració pública, podent l'Ajuntament imposar a l'adjudicatari descomptes econòmics de les certificacions que corresponguin en cada cas, inclosa la retenció sobre la garantia dipositada o la resolució del contracte, conforme el procediment legalment establert i, en tot cas, prèvia audiència de l'interessat.

L'adjudicatari serà també responsable dels danys i perjudicis que es produeixin, sia sobre els elements vegetals o sobre els altres elements d'infraestructura i equipaments, per culpa, negligència o incompliment de les obligacions contingudes en el aquest plec; llevat d'aquelles de força major i acceptades com a tal per l'Ajuntament. La responsabilitat obliga a l'adjudicatari a satisfer la quantia corresponent a l'import que resulti de la valoració dels danys i perjudicis produïts, la qual és fixada per l'Ajuntament, i/o a restablir immediatament la situació de normalitat prèvia, i assumir completament les despeses.

L'empresa contractada es responsabilitza de tots els danys ocasionats als seus propis treballadors i/o a tercers, segons la legislació vigent.



En el cas dels treballs realitzats per encàrrec dels Serveis Tècnics Municipals, quan es realitzin de forma manifestament defectuosa total o parcialment, implicarà l'aixecament immediat i la nova execució de la dita part defectuosa amb càrrec a l'adjudicatari.

ANNEX I: Previsió costos d'actuació. Partides i preus unitaris **Subministrament i instal·lació de jardineres i treballs de plantació i consolidació**

Jardineres A. Clavé i Pl. Església	Unitats	Preu/U	Import
Instal·lació de jardineres Jiflor 800 per ser penjades penjades als fanals del centre (19 u subministrades per l'Ajuntament pel C. A. Clavé i 4 a la Pl. Església), amb adaptadors pel tipus de fanal de bàcul quadrat i rodó. Subministrament de substrat específic, plantes vivaces i de flor, plantació i 90 regs i treballs de consolidació.	23	506,63 €	11.652,49 €
Subministrament de collaret doble per a columna quadrada o equivalent amb adaptadors i ferramenta per fanal de bàcul quadrat.	23	225,00 €	5.175,00 €
Subministrament de jardineres tipus Jiflor 800 gris antracita amb base intercambiable Jiflor 800 Collaret doble per a columna quadrada o equivalent amb adaptadors i ferramenta per fanal de bàcul quadrat.	5	574,88 €	2.874,40 €
Imprevistos	1	985,10 €	985,10 €
	Total treballs PEM		20.686,99 €
	SS		413,74 €
	DG + BI		3.930,53 €
	Subtotal		25.031,25 €
	IVA 21%		5.256,56 €
			30.287,81 €



JARDINERIA			
Jardineres àmbit centre	Unitats	Preu/U	Import
Entrada Museu Subministrament de jardineres de polietilè de D interior 71 cm x 73 cm (alçada) i 220 litres tipus Lira Elite o equivalent de color bronze. Subministrament de substrat i subministrament i plantació de planta arbustiva i vivaç variada. Regs de consolidació i reposició de baixes.	2	750,00 €	1.500,00 €
C. Anselm Clavé Subministrament de jardineres de polietilè de D interior 71 cm x 73 cm (alçada) i 220 litres tipus Lira Elite o equivalent de color bronze. Subministrament de substrat i subministrament i plantació de planta arbustiva i vivaç variada. Regs de consolidació i reposició de baixes.	9	750,00 €	6.750,00 €
Pl. Maluquer Subministrament de jardineres de polietilè de D interior 62 cm x 64 cm (alçada) i 148 litres tipus Lira Elite o equivalent de color bronze. Subministrament de substrat i subministrament i plantació de planta arbustiva i vivaç variada. Regs de consolidació i reposició de baixes.	1	675,00 €	675,00 €
Subministrament de jardineres de polietilè de D interior 71 cm x 73 cm (alçada) i 220 litres tipus Lira Elite o equivalent de color antracita. Subministrament de substrat i subministrament i plantació de planta arbustiva i vivaç variada. Regs de consolidació i reposició de planta.	2	750,00 €	1.500,00 €
Pl. Perpinya Subministrament de jardineres de polietilè de D interior 62 cm x 64 cm (alçada) i 148 litres tipus Lira Elite o equivalent de color bronze. Subministrament de substrat i subministrament i plantació de planta arbustiva i vivaç variada. Regs de consolidació i reposició de baixes.	1	675,00 €	675,00 €
Subministrament de jardineres de polietilè de D interior 71 cm x 73 cm (alçada) i 220 litres tipus Lira Elite o equivalent de color bronze. Subministrament de substrat i subministrament i plantació de planta arbustiva i vivaç variada. Regs de consolidació i reposició de baixes.	2	750,00 €	1.500,00 €
Treballs consolidació jardineres dels balcons edificis municipals	37	55,00 €	2.035,00 €
Imprevistos	1	778,00 €	778,00 €
		Treballs plantació PEM	15.413,00 €
		SS	308,26 €
		DG + BI	2.928,47 €
		Subtotal	18.649,73 €
		IVA 21%	3.916,44 €
		TOTAL SUBMINISTRAMENT I PLANTACIÓ JARDINERES AL CENTRE	22.566,17 €



ANNEX II: Plànols

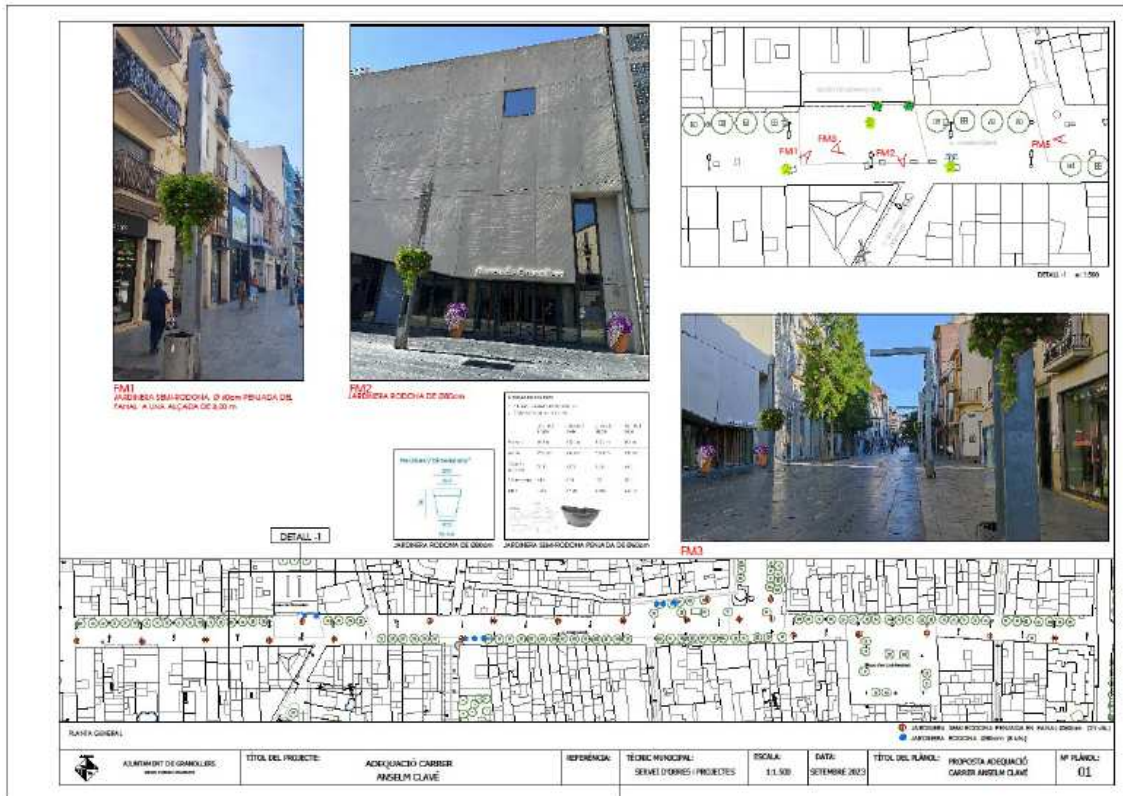



C. Sant Jaume, 16-26. 5è. despatx 501
Tel. 93 860 32 06
08401 Granollers
mediambientespaisverds@granollers.cat

NIF P-0809500-B

