

ANNEX: 3

Plec tècnic d'arquitectura, interiorisme i volumetria.

L'estand de FITUR '25 per a Turisme Barcelona parteix del concepte de marcar una clara diferència entre l'interior i l'exterior. Amb arquitectura s'emfatitza la diferència entre quedar-nos només amb la capa més superficial, o prendre'ns el temps de descobrir altres realitats més profundes, menys reconegudes, però molt més interessants. És per això que des de l'exterior s'intueix el color i la vida de l'interior per crear un efecte crida, i a l'interior de l'estand hi predomina el color i les pantalles.

Exteriorment veiem una façana minimalista amb un ritme d'obertures de 1.25m d'ample que ens remet a les façanes que tenim dins de l'imaginari col·lectiu de Barcelona. La façana és doble per crear un gran mur gruixut que fa de filtre entre l'estand i els carrers del FITUR, i el sistema de pòrtics és en "zig-zag" per controlar la permeabilitat de l'estand i per crear un efecte gelosia. Les visuals que tenim de l'exterior a l'interior són en esbiaixa per emfatitzar la vista i l'accés des de la cantonada.

La materialitat de l'estand es basa en envans de guix laminat de diferents colors que distingeixen el programa i ajuden a definir l'espai: un gran espai polivalent de color blau protegit del'exterior per un espai de transició de color groc i servit per un magatzem, una sala de reunions i una zona d'office-mostrador de color vermell. El paviment dels diferents espais és de moqueta i del mateix color que els envans.

El gran espai central de color blau és un espai polivalent que permet tots els usos de l'estand segons com es disposi el mobiliari: la distribució tipus polític que consta de unes cadires i unes taules altes i el públic davant assegut amb tamborets, la distribució per a les actuacions on el sistema d'àudio està recollit al perímetre i al centre hi ha la catifa i al voltant els tamborets, la distribució per a l'activitat dirigida al públic professional on el sistema d'àudio està recollit al perímetre i al centre hi ha taules i cadires, la distribució tipus instal·lació que consta d'un tamboret i un àudio mòbil que es disposen per tot l'espai per crear un efecte de bosc, etc.

1. Tancaments i divisòries

1.1 ENVÀ TIPUS A: ENVÀ DE GUIX LAMINAT DE 149MM

153,53M²

Envà de doble cara W112.es "KNAUF" (15+15+89+15+15)/40 (89) LM - (4 Standard (A)), de 149 mm de gruix total, amb nivell de qualitat de l'acabat Q3, format per una estructura simple de perfils de xapa d'acer galvanitzat de 89 mm d'amplada, a base de muntants (elements verticals) separats 400 mm entre si, amb disposició normal "N" i canals (elements horitzontals), a la qual es cargolen quatre plaques en total (dues plaques tipus Standard (A) a cada cara, de 15 mm de gruix cada placa); aïllament acústic mitjançant panell semirígid de llana mineral, gruix 80 mm, segons UNE-EN 13162, a l'ànima. Inclou banda acústica de dilatació autoadhesiva "KNAUF"; cargols per a la fixació de les plaques; cinta de paper amb reforç metàl·lic "KNAUF" i pasta de juntes Jointfiller 24H "KNAUF", pasta de juntes Jointfiller 24H "KNAUF", pasta de juntes Unik Fill & Finish "KNAUF", cinta microperforada de paper "KNAUF".

NOTA: Inclou la formació de dintells i brancals per a 32 passos de porta de 1250x2200mm segons plànols d'arquitectura. Criteri d'amidament teòric sobre plànol.

1.2 ENVÀ TIPUS B: ENVÀ DE GUIX LAMINAT DE 149MM

65,55M²

Envà d'una cara W112.es "KNAUF" (15+15+89+15+15)/40 (89) LM - (4 Standard (A)), de 149 mm de gruix total, amb nivell de qualitat de l'acabat Q3, format per una estructura simple de perfils de xapa d'acer galvanitzat de 89 mm d'amplada, a base de muntants (elements verticals) separats 400 mm entre si, amb disposició normal "N" i canals (elements horitzontals), a la qual es cargolen quatre plaques en total (dues plaques tipus Standard (A) a cada cara, de 15 mm de gruix cada placa); aïllament acústic mitjançant panell semirígid de llana mineral, gruix 80 mm, segons UNE-EN 13162, a l'ànima. Inclou banda acústica de dilatació autoadhesiva "KNAUF"; cargols per a la fixació de les plaques; cinta de paper amb reforç metàl·lic "KNAUF" i pasta de juntes Jointfiller 24H "KNAUF", pasta de juntes Jointfiller 24H "KNAUF", pasta de juntes Unik Fill & Finish "KNAUF", cinta microperforada de paper "KNAUF".

NOTA: Inclou la formació de 6 cavitats de 50mm de profunditat de 1250x2200mm per a la col·locació de 6 pantalles i el reforç estructural necessari dins de l'envà. Criteri d'amidament teòric sobre plànol.

2. Acabats interiors

2.1 Paviments

2.1.1 MOQUETA GROGA

41,96M²

Paviment de moqueta de pel curt de fibra sintètica 100% poliamida, tipus bucle, fabricada amb el procés tufting, subministrada en rotlles de 1x20 m. Col·locació a l'obra amb adhesiu de contacte sobre capa fina d'anivellament. Color groc RAL 1018.

2.1.2 MOQUETA BLAVA

114,84M²

Paviment de moqueta de pel curt de fibra sintètica 100% poliamida, tipus bucle, fabricada amb el procés tufting, subministrada en rotlles de 1x20 m. Col·locació a l'obra amb adhesiu de contacte sobre capa fina d'anivellament. Color blau RAL 5002.

2.1.3 MOQUETA VERMELLA

34,92M²

Paviment de moqueta de pel curt de fibra sintètica 100% poliamida, tipus bucle, fabricada amb el procés tufting, subministrada en rotlles de 1x20 m. Col·locació a l'obra amb adhesiu de contacte sobre capa fina d'anivellament. Color vermell RAL 3000.

2.1.4 PASSOS DE PORTA

32U

Formació de pas de porta a partir de peces de superfície sòlida tipus KRION de Solid Surface de 3mm de gruix. Col·locació a l'obra amb adhesiu de contacte sobre capa fina d'anivellament. Color blanc RAL 9003.

Dimensions: 1250x150x3mm

2.2 Parets

2.2.1 PINTURA GROGA SOBRE PYL

144,63M²

Pintura plàstica sobre guix. Acabat mate. Color groc RAL 1018. Aplicació de tres mans.

NOTA: Inclou la protecció dels elements de l'entorn que es puguin veure afectats durant els treballs i la resolució de punts singulars.

2.2.2 PINTURA BLAVA SOBRE PYL

103,00M²

Pintura plàstica sobre guix. Acabat mate. Color blau RAL 5002. Aplicació de tres mans.

NOTA: Inclou la protecció dels elements de l'entorn que es puguin veure afectats durant els treballs i la resolució de punts singulars.

2.2.3 PINTURA VERMELLA SOBRE PYL

47,34M²

Pintura plàstica sobre guix. Acabat mate. Color vermell RAL 3000. Aplicació de tres mans.

NOTA: Inclou la protecció dels elements de l'entorn que es puguin veure afectats durant els treballs i la resolució de punts singulars.

2.2.4 PINTURA BLANCA SOBRE PYL

119,60M²

Pintura plàstica sobre guix. Acabat mate. Color blanc RAL 9003. Aplicació de tres mans.

NOTA: Inclou la protecció dels elements de l'entorn que es puguin veure afectats durant els treballs i la resolució de punts singulars.

3. Fusteria interior

3.1 PORTA CORREDERA 110CM

2U

Porta corredera tipus Eclisse model Syntesis Line sense tapetes per a envà de guix laminat de 150mm composta de:

- mirall a la cara exterior.
- fulla a base de DM lacat color vermell RAL 3000.
- marc sense tapeta amb placa de pladur per davant del marc.

Ferratges: Gola porta corredera circular 50 mm acabat acer inoxidable raspallat per la cara del mirall i acer lacat color vermell RAL 3000 per la cara del DM.

Dimensions: 110x220 cm

NOTA: Inclou l'estructura metàl·lica interior de la porta corredera tipus Eclisse model Syntesis Line sense tapetes

3.2 ARMARI

1U

Armari a partir d'envà doble de 100mm de gruix de guix laminat de 4850x2850x700mm compostat de:

- Dos books de 60x2850x600mm de DM lacat color vermell RAL 3000: un amb repissa per a cafetera, i l'altre, amb espai per a nevera.
- 2 portes practicables amb accionament tipus "toca-toca" de 2850x600x18mm de DM lacat color vermell RAL 3000.
- Espai obert de 2000x2850x600mm amb barra per penjar roba.
- Espai obert de 800x2850x600mm amb taula i prestatge per a regidor tècnic.
- 3 cavitats de 150x600mm per emmagatzemar les cortines.

NOTA: Dimensions i mides segons els plànols d'arquitectura. No inclou electrodomèstics.

3. Tapisseria

3.1 CORTINA VERMELLA

3U

Cortina amb riell d'una via manual amb confecció d'onda perfecta i amb teixit acústic de felpa de REYMAKERS o KVADRAT. Color vermell RAL 3000.

Dimensions: 5450x2850mm

NOTA: Inclou els riells de color vermell RAL 3000.

3.2 CORTINA VERMELLA

2U

Cortina amb riell d'una via manual amb confecció d'onda perfecta i amb teixit acústic de felpa de REMAKERS o KVADRAT. Color vermell RAL 3000.

Dimensions: 2350x2850mm

NOTA: Inclou els riells de color vermell RAL 3000.

4. Mobiliari

4.1 TAULA

4U

Taula quadrada de 75x75cm i 75cm d'alçada amb sobre de xapa d'acer de 3mm d'espessor lacat a foc color vermell RAL 3000 i estructura de perfil tubular quadrat de 20x20mm d'acer inoxidable raspallat.

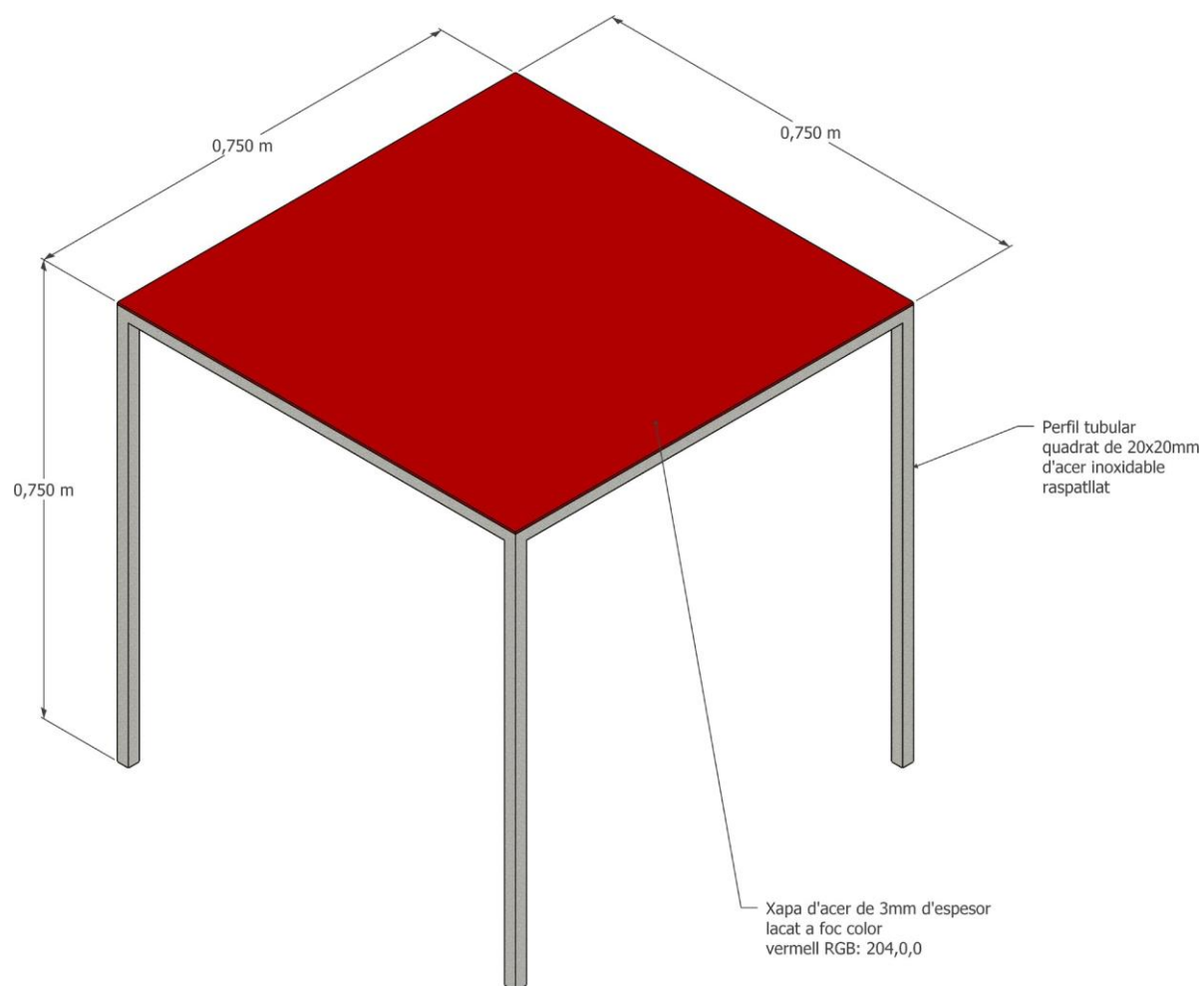

Cadira de 40x40x80cm amb sobre de xapa d'acer de 3mm d'espessor lacat a foc color vermell RAL 3000 i estructura de perfil tubular quadrat de 20x20mm d'acer inoxidable raspallat.

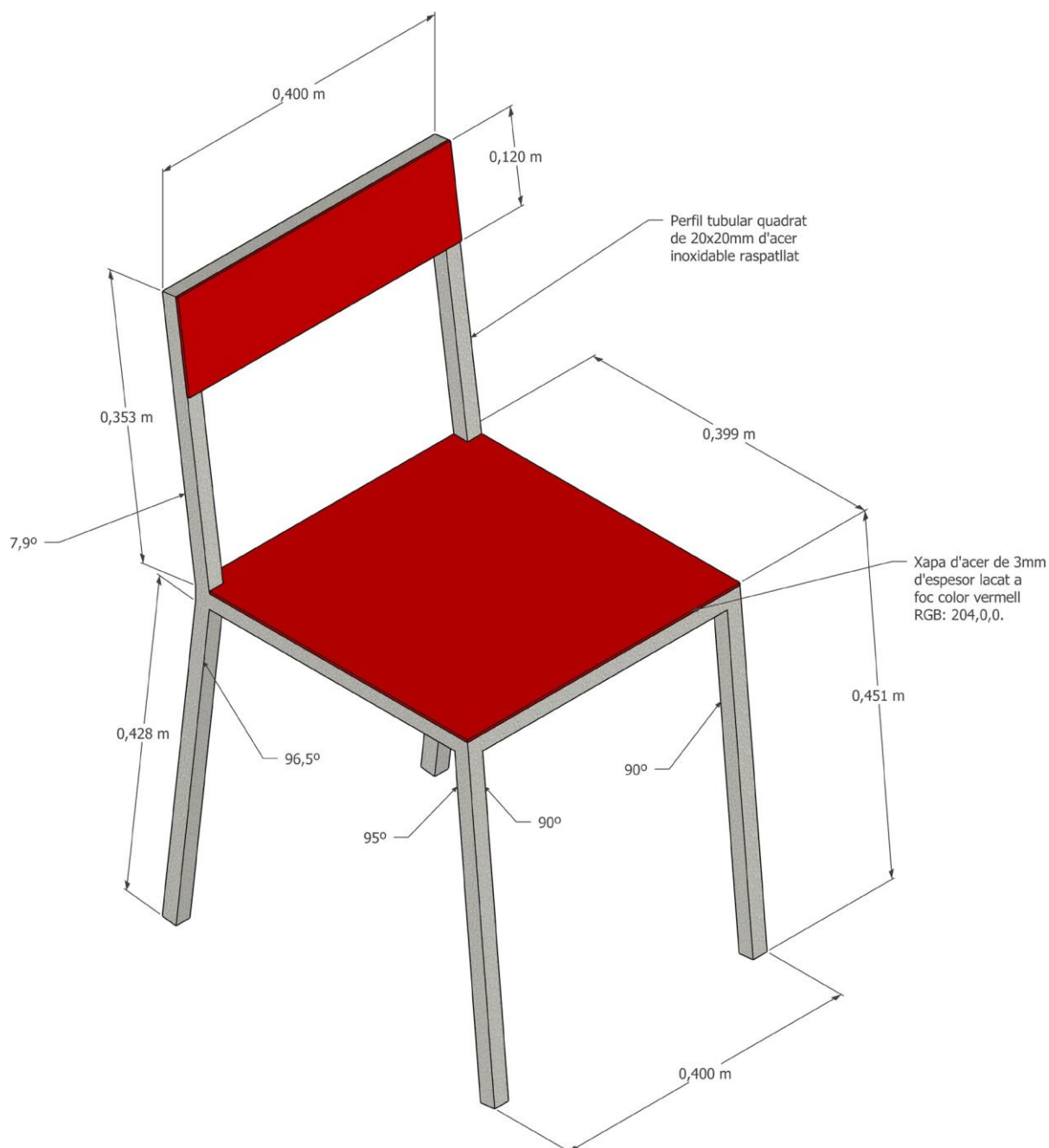

4.1 TAULA ALTA

Taula tipus bistro rodona de 70cm de diàmetre i 110cm d'alçada amb potes de perfil tubular circular de 20mm de diàmetre d'acer inoxidable raspallat i sobre d'acer de 3mm d'espessor lacat al foc de color vermell RAL 3000.

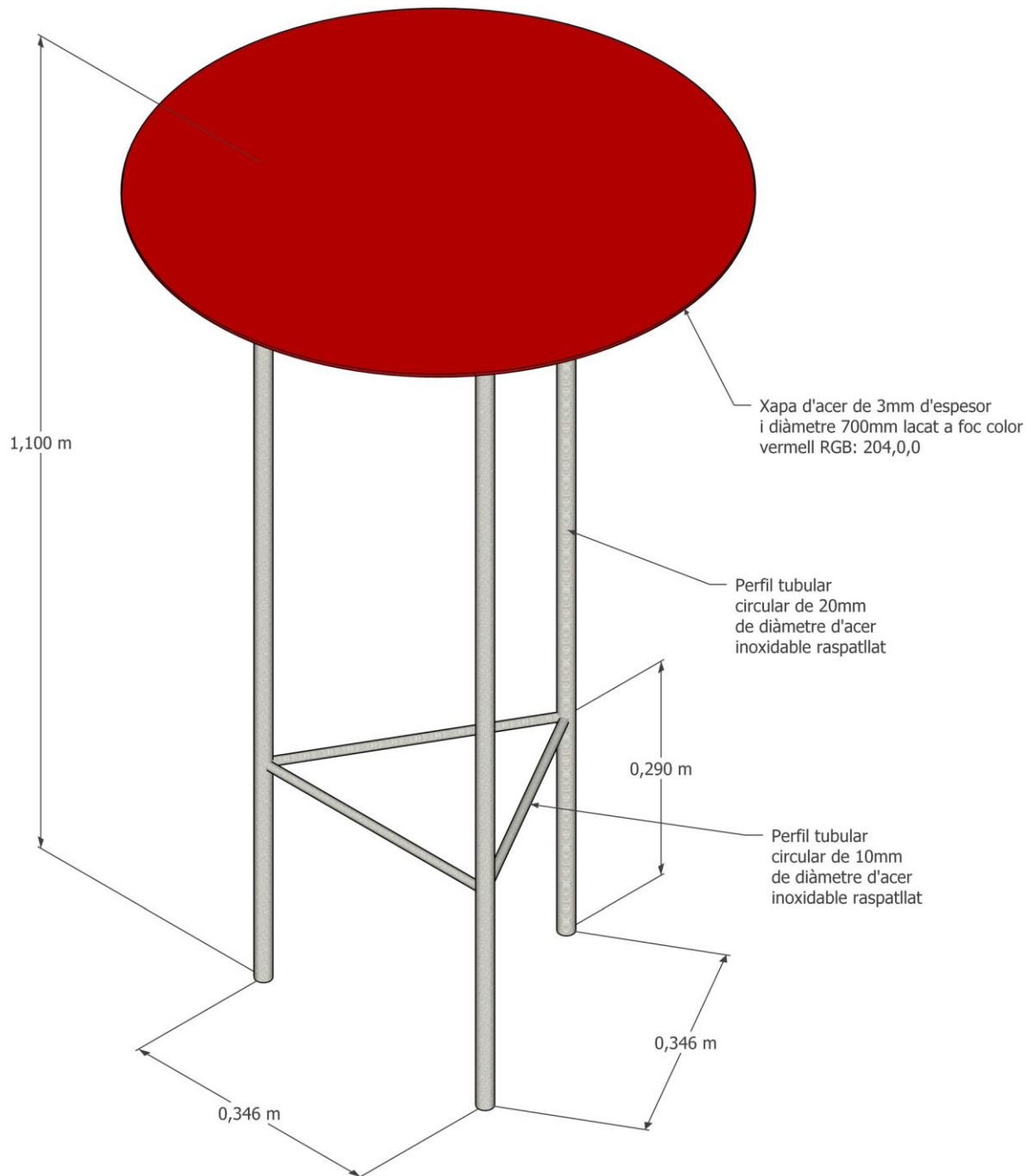

4.4 CADIRA ALTA

4U

Cadira alta de 40x40x125cm amb sobre de xapa d'acer de 3mm d'espessor lacat a foc color vermell RAL 3000 i estructura de perfil tubular quadrat de 20x20mm d'acer inoxidable raspallat.

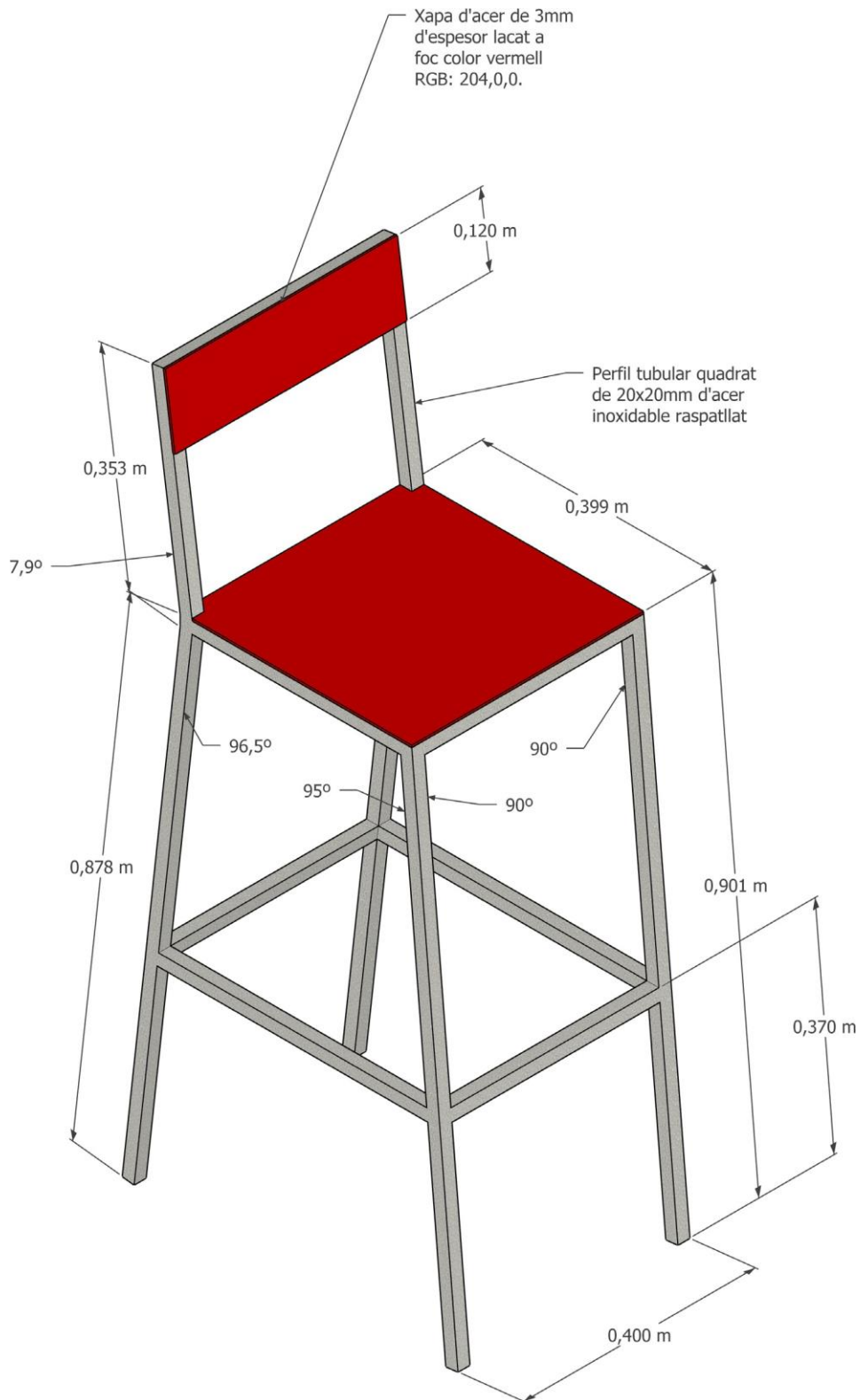

Puf cúbic de 40x40x40cm d'estructura de fusta i entapissat amb moqueta blava RAL 5002.

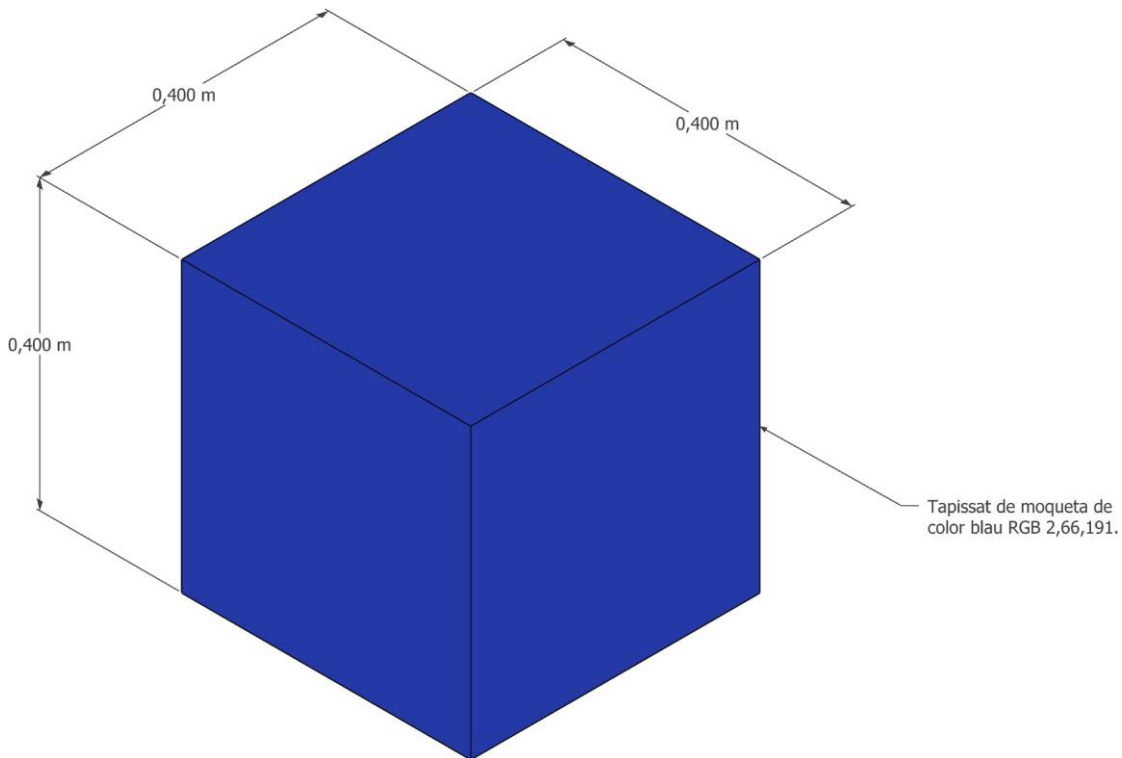

4.6 DISPOSITIUS D'ÀUDIO

Es requereix el disseny i el desenvolupament d'uns dispositius d'àudio que seran utilitzats en la instal·lació. Aquests dispositius formaran part d'una experiència immersiva on els visitants, asseguts a diferents punts de la sala, podran escoltar un relat narrat per diverses veus. Veure imatge de referència*

Alçada: 1,20 metres.

El dispositiu ha de ser prou compacte i estable per no interferir amb la circulació ni la visibilitat de l'espai expositiu. La base ha de ser discreta però robusta, per assegurar que el dispositiu no caigui o es mogui accidentalment. Els dispositius han de ser fàcils de transportar i recol·locar per a les diferents configuracions de l'espai.

Estètica:

- Senzill i elegant. El disseny s'ha d'integrar de manera harmoniosa a l'entorn expositiu, amb un acabat net i minimalista.
- Els materials proposats són l'acer lacat mate de color negre per no distreure l'atenció de la narrativa i l'exposició.
- El dispositiu d'àudio ha de ser orientable per facilitar l'escolta per a persones assegudes a diferents alçades.

Alimentació:

- Els dispositius han de ser completament autònoms mitjançant bateries recarregables per evitar els cables vistos que puguin generar desordre a la sala.
- La bateria ha d'oferir almenys 8 hores de funcionament continu per cobrir jornades completes d'exhibició sense necessitat de recàrrega constant.
- Indicador de nivell de bateria visible però de forma discreta al dispositiu per facilitar la supervisió tècnica sense modificar l'estètica minimalista.
- Indicació de funcionament amb un LED mínim (ON-OFF).

Qualitat de so:

- So direccional. Els altaveus han d'estar dissenyats per dirigir el so cap a les persones assegudes, minimitzant la fuga de so cap a altres àrees de la sala per evitar interferències sonores.
- Àudio d'alta qualitat. Cal garantir una reproducció clara de les veus, amb bona fidelitat tant en greus com en aguts.
- Control de volum. Possibilitat d'ajustar el volum de forma discreta des del dispositiu o a través de control remot.

Connectivitat:

- Transmissió sense fils. Si els àudios són gestionats des d'una font externa, seria ideal que els dispositius comptin amb connectivitat sense fils (Bluetooth, Wi-Fi) per a la transmissió de les pistes d'àudio.
- Memòria interna o port extern. Si els àudios es reproduïen de forma independent a cada dispositiu, han de tenir memòria interna suficient per emmagatzemar els fitxers d'àudio, o comptar amb un port que permeti la reproducció directa.

Imatge de referència:

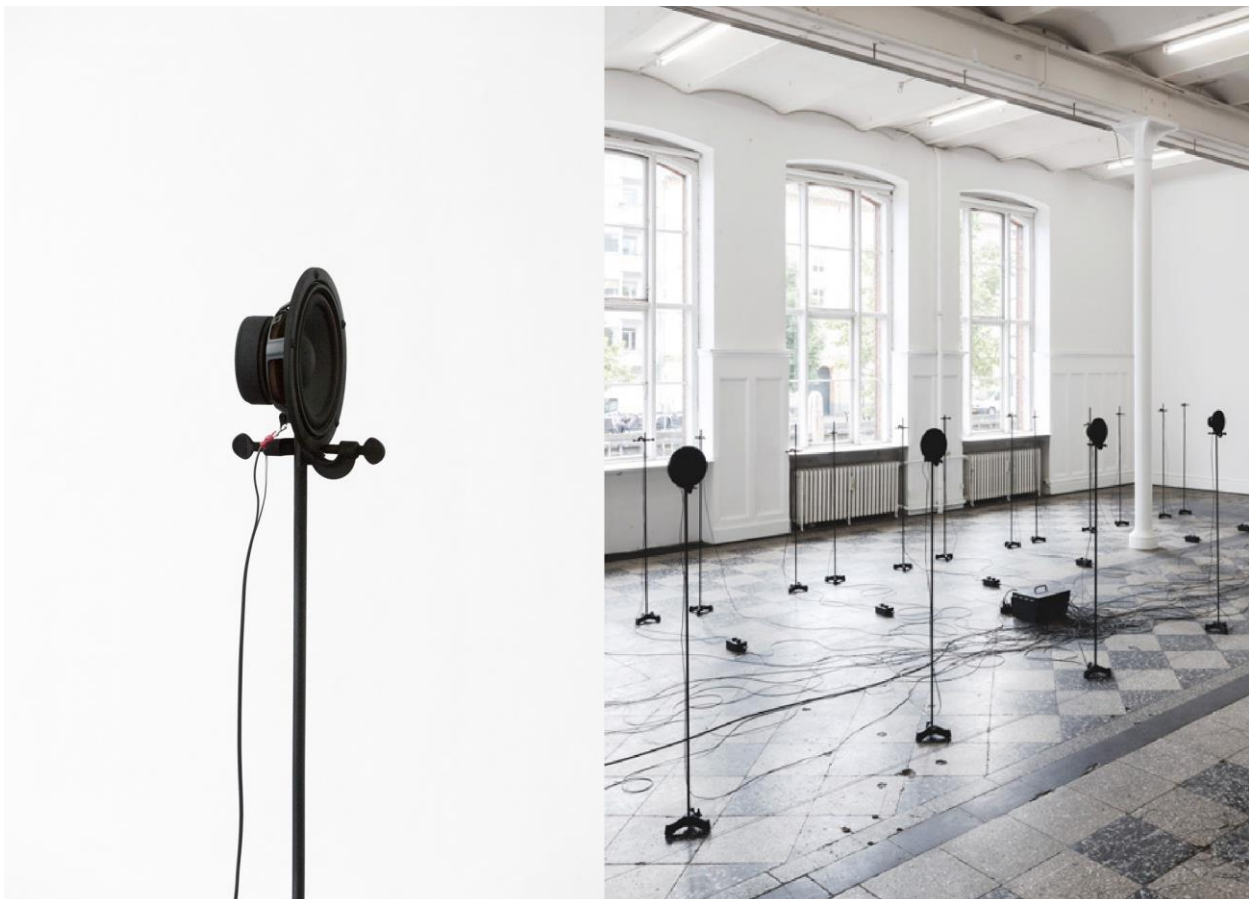

4.7 DISPLAY FOLLETONS

1U

Display de metacrilat transparent de 1mm d'espessor per a 32 fulletons format per 4 files i 8 columnes de 21x10cm per a col·locació de fulletons. Dimensió total: 80x84cm.

4.8 ELECTRODOMÈSTICS

1U

Nevera i cafetera per a la zona d'office.

4.9 CATIFA ACTUACIONS

1U

Catifa circular per a actuacions de 4m de diàmetre de moqueta color groc RAL 1018.

4.10 MAGATZEM

1U

Espai teòric per a emmagatzematge de 2x3x2,2m. TOTAL= 13,2m3.

