



CONTRACTE PRIVAT DEL SUBMINISTRAMENT, INSTAL·LACIÓ, POSADA EN FUNCIONAMENT I MANTENIMENT DE SISTEMA DE SENYALITZACIÓ DE PLACES VACANTS PER ALS APARCAMENTS DEL CARRER EMILI GRAHIT I DE LA PLAÇA MIQUEL DE PALOL GESTIONATS PER TMG, EXP. NÚM. 332024.

Girona, a data de l'última signatura amb certificat digital

REUNITS

D'una part, el Sr. **LLUC SALELLAS I VILAR**, amb DNI núm. [REDACTED] actuant en nom i representació de l'entitat TRANSPORTS MUNICIPALS DEL GIRONÈS, S.A.U., en endavant TMG, SAU amb CIF A17207333, i domicili social a Plaça del Vi, núm. 1 de 17004 Girona, en qualitat de President de l'entitat i facultat expressament pel present atorgament per part del Consell d'Administració de l'entitat en sessió celebrada en data 18 de juliol de 2024.

I de l'altra, el senyor **DANIEL CAMPILLOS GARCIA**, amb DNI [REDACTED] actuant en nom i representació de la societat EQUINSA PARKING, SL SOCIEDAD UNIPERSONAL (en endavant, el contractista) amb CIF B85786333, i domicili social al carrer Primavera, núm. 16, de Torrejón de Ardoz (28850 – Madrid), en la seva condició d'apoderat de la societat mercantil referida i degudament facultat per aquest acte en virtut de l'escriptura de poders atorgada per la mercantil davant del Notari Sr. Ignacio Solis Villa amb residència a la ciutat de Madrid, de data 16 de novembre de 2009 núm. 765 en ordre del seu protocol.

INTERVENEN

Ambdues parts en l'exercici de les seves funcions legalment atribuïdes es reconeixen recíprocament la capacitat legal necessària per a l'atorgament d'aquest document i manifesten la seva voluntat de formalitzar el contracte privat de subministrament, instal·lació, posada en funcionament i manteniment de sistema de senyalització de places vacants per als aparcaments del carrer Emili Grahit i de la Plaça Miquel de Palol gestionats per Transports Municipals del Gironès, SAU.

MANIFESTEN

I.- Antecedents administratius

I.1.- Per acord del Consell d'Administració de TMG, de data 18 de juliol de 2024, es va iniciar i aprovar l'expedient de contractació núm. 332024, el plec de prescripcions tècniques i el plec de clàusules administratives particulars que regeix la contractació del subministrament, instal·lació, posada en funcionament i manteniment de sistema de senyalització de places vacants per als aparcaments del carrer Emili Grahit i de la Plaça Miquel de Palol gestionats per



Transports Municipals del Gironès, SAU, d'acord amb la Llei 9/2017, de 8 de novembre, de Contractes del Sector Públic, per la qual es traslladen a l'ordenament jurídic espanyol les Directives del Parlament Europeu i del Consell 2014/23/UE i 2014/24/UE, de 26 de febrer de 2014, en endavant LCSP.

Es va seguir per a l'adjudicació del contracte el procediment obert simplificat en virtut de l'article 159 de la LCSP, i la tramitació de l'expedient va ser l'ordinària, de conformitat amb la clàusula setena del plec de clàusules administratives particulars que regeix aquesta contractació.

Les condicions i clàusules contractuals foren publicades al perfil del contractant, conformades per:

- El plec de clàusules administratives particulars (PCAP), les quals s'acompanyen com a **Annex núm. 1.**
- El plec de prescripcions tècniques (PPT), les quals s'acompanyen com a **Annex núm. 2.**

EQUINSA PARKING, SL SOCIEDAD UNIPERSONAL, presta la seva conformitat incondicionada al Plec de clàusules administratives particulars i al Plec de prescripcions tècniques que regeixen aquest contracte.

l es sotmet, a més, a la LCSP; al Decret Llei 3/2016, de 31 de maig, de mesures urgents en matèria de contractació pública (DL 3/2016); al Reial Decret 817/2009, de 8 de maig, per el que es desenvolupa parcialment la Llei 30/2007, de 30 d'octubre, de Contractes del Sector Públic (RD 817/2009); i al Reglament General de la Llei de Contractes de les Administracions Públiques, aprovat pel Reial Decret 1098/2001, de 12 d'octubre (RGLCAP).

En tot cas, les normes legals i reglamentàries citades seran d'aplicació en tot allò que no s'oposi a la LCSP.

Adicionalment, també es regeix per les normes aplicables als contractes del sector públic en l'àmbit de Catalunya i per la seva normativa sectorial que resulti d'aplicació.

Supletòriament, s'aplicaran la resta de normes de dret administratiu, i, en el seu defecte, les de dret privat.

I.2.- En data 8 d'agost de 2024, la Mesa de contractació va realitzar l'obertura del Sobre Únic de contractació, i revisada la documentació administrativa així com les declaracions responsables, les mateixes s'ajustaven a les previsions de la clàusula onzena del PCAP.

Seguidament, la Mesa va dur a terme la comprovació i l'anàlisi de les ofertes econòmiques presentades mitjançant fórmules o de manera automàtica, les quals transcriu a l'acta de referència.

Finalment, la Mesa de contractació va acordar remetre la memòria tècnica als serveis tècnics de l'entitat als efectes que informessin sobre l'adequació de la solució aportada als requisits i especificacions contingudes al plec de prescripcions tècniques que regeixen el contracte.

En data 13 d'agost de 2024, es reuneix la Mesa de contractació per a prendre coneixement de l'informe emès pels serveis tècnics de TMG, SAU sobre la memòria presentada per l'entitat mercantil EQUINSA PARKING, S.L.U. (B85786333) atès que ha presentat la oferta econòmica més avantatjosa.



Les conclusions de l'informe són les previstes íntegrament a l'acta de la sessió corresponent, la qual ha estat notificada individualment a les empreses licitadores i es troba accessible al perfil del contractant de Transports Municipals del Gironès, SAU.

En data 27 d'agost de 2024 es va cursar el requeriment previ a l'adjudicació per mitjà de requeriment electrònic des de la Plataforma de contractació de TMG atorgant el termini de 7 dies hàbils pel seu compliment, essent el darrer dia del termini el 5 de setembre de 2024.

En data 30 d'agost de 2024, la mercantil EQUINSA PARKING, SL SOCIEDAD UNIPERSONAL per mitjà de la corresponent comunicació electrònica (R.E. E/000287-2024), va donar compliment a tota la documentació requerida i dins el termini establert a tal efecte.

I.3.- La resolució de la Presidència de TMG de data 30 d'agost de 2024, va resoldre adjudicar el contracte referit a favor de la mercantil EQUINSA PARKING, SL SOCIEDAD UNIPERSONAL amb CIF B85786333 per un import màxim de seixanta-cinc mil cent catorze euros (65.114,00 €), IVA exclòs (78.787,94 €, IVA inclòs), per un termini de noranta (90) dies a comptar a partir del dia següent al de la formalització del contracte i d'acord amb les especificacions en matèria d'execució contingudes a la clàusula 5 del plec de prescripcions tècniques (PPT) que regeix la contractació.

L'oferta es subjecta als imports expressats per l'adjudicatària en ocasió de la presentació de la seva oferta econòmica que s'acompanya a la present com a **Annex núm. 3.**

La resolució d'adjudicació s'acompanya íntegrament al present contracte com a **Annex núm. 4.**

El contractista ha constituït garantia definitiva mitjançant aval bancari emès per l'entitat de crèdit BANCA MARCH, S.A., proveïda amb NIF. A07004021 de data 29 d'agost de 2024 per a respondre del compliment del contracte.

L'aval bancari consta inscrit en la mateixa data al Registre Especial d'Avalls amb el núm. 9739400.

S'acompanya justificant del resguard de la garantia definitiva, corresponent a còpia autèntica electrònica de l'aval bancari referit per un import de tres mil dos-cents cinquanta-cinc euros amb setanta cèntims (3.255,70.-€), corresponent al 5 per 100 del preu ofert, IVA exclòs., com a **Annex núm. 5.**

A tenor dels antecedents administratius i de conformitat amb l'article 153 i concordants de la LCSP i l'article 71 del Reial decret 1098/2001, de 12 d'octubre, pel qual s'aprova el Reglament general de la Llei de Contractes de les Administracions Públiques, els signants manifesten la seva voluntat de formalitzar aquest contracte que es regirà d'acord amb les següents:

CLÀUSULES

Primera.- Objecte del contracte

L'objecte del contracte és la contractació per part de TMG, del subministrament, instal·lació, posada en funcionament i manteniment de sistema de senyalització de places vacants per als aparcaments del carrer Emili Grahit i de la Plaça Miquel de Palol gestionats per Transports



Municipals del Gironès, SAU, d'acord amb la legislació aplicable i segons les clàusules del plec de prescripcions tècniques (PPT) que regeix en aquesta contractació.

L'entitat mercantil EQUINSA PARKING, SL SOCIEDAD UNIPERSONAL., es compromet a l'execució del contracte amb submissió expressa a les previsions contingudes al plec de clàusules administratives particulars i al plec de prescripcions tècniques que regeixen el contracte.

Segona.- Naturalesa del contracte

Aquest contracte té caràcter privat de conformitat amb allò establert a l'article 26.1.b) de la LCSP atès que qui el subscriu té la condició de poder adjudicador no administració pública i es tipifica com a contracte de subministrament d'acord amb l'article 16 de la LCSP.

Aquest contracte no suposarà, en cap cas ni circumstància, relació laboral entre TMG i l'empresa adjudicatària o el personal d'aquesta.

La classificació del contracte segons la nomenclatura CPV de la Comissió Europea té els següents codis:

34926000-4 – Equip de control d'aparcaments.

34996300-8 – Equip de control, seguretat o senyalització de zones d'estacionament..

Tercera.- Preu del contracte.

El preu d'aquest contracte es fixa per un import màxim de seixanta-cinc mil cent catorze euros (65.114,00 €), IVA exclòs.

Les despeses vinculades a l'execució del contracte aniran a càrrec del contractista.

Quarta.- Forma de pagament

Els abonaments a l'empresa contractista es duren a terme de conformitat amb el procediment i especificacions contingudes a la clàusula vint-i-sisena del PCAP.

El contractista haurà d'emetre factura en base a les prestacions realitzades.

El pagament es farà prèvia presentació de les factures corresponents, revisades i conformades pel responsable del contracte.

Tota factura emesa per l'adjudicatari haurà de portar el número d'expedient (332024).

El destinatari que ha de constar a la factura s'ha d'identificar com segueix:

Transports Municipals del Gironès, S.A.U.

A17207333

Plaça del Vi, núm. 1

17004 Girona

Cinquena.- Termini.

El termini d'execució del contracte és de noranta (90) dies a comptar a partir del dia següent al de la formalització del present contracte i d'acord amb les especificacions en matèria d'execució contingudes a la clàusula 5 del plec de prescripcions tècniques (PPT) que regeix la contractació.

Sisena.- Causes de resolució del contracte

Són causes de resolució del contracte les següents:

- La mort o incapacitat sobrevinguda del contractista individual o l'extinció de la personalitat jurídica de la societat contractista, sense perjudici del que preveu l'article 98 LCSP relatiu a la successió del contractista.
- La declaració de concurs o la declaració d'insolvència en qualsevol altre procediment.
- El mutu acord entre l'òrgan de contractació i el contractista.
- La demora en el compliment dels terminis per part del contractista.
- La demora en el pagament per part de l'òrgan de contractació per un termini superior a sis mesos.
- L'incompliment de l'obligació principal del contracte, així com l'incompliment de les obligacions essencials qualificades com a tals en aquest plec.
- L'impossibilitat d'executar la prestació en els termes inicialment pactats, quan no sigui possible modificar el contracte d'acord amb els articles 204 i 205 de la LCSP; o quan, donant-se les circumstàncies establertes en l'article 205 de la LCSP, les modificacions impliquin, aïllada o conjuntament, alteracions del preu del mateix, en quantia superior, en més o menys, al 20% del preu inicial del contracte, amb exclusió de l'IVA.
- El desistiment abans d'iniciar la prestació del servei o la suspensió per una causa imputable a l'òrgan de contractació de la iniciació del contracte per un termini superior a quatre mesos a partir de la data assenyalada en el mateix contracte per al seu començament.
- El desistiment una vegada iniciada la prestació del servei per un termini superior a vuit mesos acordada per l'òrgan de contractació.
- L'impagament, durant l'execució del contracte, dels salaris per part del contractista als treballadors que estiguessin participant en la mateixa, o l'incompliment de les condicions establertes en els Convenis col·lectius en vigor per a aquests treballadors durant l'execució del contracte.

L'aplicació i els efectes d'aquestes causes de resolució són les que s'estableixin en els articles 212, 213 i 307 de la LCSP.

En tots els casos, la resolució del contracte es durà a terme seguint el procediment establert en l'article 191 de la LCSP i en l'article 109 del RGLCAP

Setena.- Protecció de dades i deure de confidencialitat

1.- En el cas que per a l'assumpció del contracte o en el seu desenvolupament, el contractista hagués de tenir accés a dades de caràcter personal per a una execució i gestió correcte de

l'objecte contractat, el contractista se sotmet expressament al compliment del que s'estableix en els articles següents sobre seguretat de dades, secret professional, eliminació i propietat de les dades i remissió al marc legal vigent, i en tot cas haurà de respectar en la seva integritat la Llei orgànica 3/2018, de 5 de desembre, de Protecció de Dades Personals i garantia dels drets digitals, i la normativa de desenvolupament, de conformitat amb el que estableix la disposició addicional vint-i-cinquena de la LCSP, així com les previsions del Reglament (UE) 2016/679, del Parlament Europeu i del Consell, de 27 d'abril de 2016, relatiu a la protecció de les persones físiques pel que fa al tractament de dades personals i a la lliure circulació d'aquestes dades i pel qual es deroga la Directiva 95/46/CE.

2.- La documentació i la informació que es desprengui o a la qual es tingui accés amb ocasió de l'execució de les prestacions objecte d'aquest contracte i que correspon a TMG responsable del fitxer de dades personals, té caràcter confidencial i no podrà ésser objecte de reproducció total o parcial per cap mitjà o suport. Per tant, no se'n podrà fer ni tractament ni edició informàtica, ni transmissió a tercers fora de l'estricta àmbit de l'execució directa del contracte.

2.1.- Seguretat de les dades:

El contractista es compromet a adoptar les mesures necessàries de tipus tècnic i organitzatiu que garanteixin la seguretat de les dades de caràcter personal i evitin la seva alteració, pèrdua, tractament, divulgació, duplicació o accés no autoritzat, tenint en compte l'estat de la tecnologia, les dades emmagatzemades i els riscos a què estan exposades, tant si provenen de l'acció humana o de mitjà físic o natural.

2.2.- Deure de secret professional:

El contractista es compromet a adoptar les mesures necessàries de tipus tècnic i organitzatiu que garanteixin la seguretat de les dades de caràcter personal i evitin la seva alteració, pèrdua, tractament, divulgació, duplicació o accés no autoritzat, tenint en compte l'estat de la tecnologia, les dades emmagatzemades i els riscos a què estan exposades, tant si provenen de l'acció humana o de mitjà físic o natural.

2.3.- Propietat de les dades:

El contractista reconeix expressament que les dades de caràcter personal a les que es refereix el present contracte, són d'exclusiva propietat de TMG, per la qual cosa no podrà aplicar-les o utilitzar-les amb una finalitat diferent a la del servei contractat, ni cedir-les a tercers, ni tan sols per a l'execució del present contracte, en règim de subcontractació, fora dels termes pactats en l'encàrrec.

2.4.- Eliminació de les dades:

El contractista s'obliga a trametre a TMG, un cop finalitzat l'encàrrec, i en un termini no superior a vuit dies, un document de reconeixement explícit de l'eliminació de les dades cedides en qualsevol format i suport.

2.5.- Deure de confidencialitat:

El contractista haurà de respectar el caràcter confidencial d'aquella informació a la qual tingui accés a causa de l'execució del contracte i que així hagi estat qualificada en els plecs o en el

contracte, o que per la seva pròpia naturalesa hagi de tractar-se com a tal. Aquest deure es mantindrà durant el termini 5 anys des del coneixement d'aquesta informació.

Vuitena.- Obligació de la empresa contractista

D'acord amb l'article 35.1.n de la LCSP, l'empresa contractista està obligada a complir, durant tot el període d'execució del contracte, les normes i condicions que fixi el conveni col·lectiu al qual estigui sotmès.

A més, les establertes en el Plec de clàusules administratives particulars que regeix aquesta contractació així com les condicions especials d'execució que refereix la clàusula vint-i-vuitena del PCAP i que es desenvolupen a l'apartat 21 de l'Annex I.

Novena.- Jurisdicció competent i Fur

La jurisdicció competent per conèixer de les controvèrsies vinculades al present Contracte serà la civil d'acord amb allò que es preveu en l'article 27.2 de la LCSP, llevat de les qüestions relacionades amb les modificacions contractuals, quin coneixement correspondrà a la jurisdicció contenciosa-administrativa quan la impugnació de dites modificacions es fonamenti en l'incompliment d'allò establert als articles 204 i 205 de la LCSP per entendre que dites modificacions haurien d'haver comportat una nova adjudicació.

Les parts se sotmeten expressament a la jurisdicció i competència dels jutjats i tribunals de la ciutat de Girona, amb renúncia expressa a qualsevol altre fur que els pugui correspondre.

I, en prova de conformitat, signen el present document i els seus annexes, a un sol efecte, a la ciutat de Girona i a la data de la darrera de les signatures electròniques.

2024.09.20
11:23:37
+02'00'

 Lluç Salellas i Vilar
ALCALDE DE GIRONA

Francesc de las Heras Bota - DNI
Francesc de las Heras Bota - DNI (TCAT)
2024.09.19
09:42:37 +02'00'

Francesc de las Heras Bota - DNI
(TCAT)

Per Transports Municipals del Gironès,
SAU
Sr. Lluç Salellas i Vilar

Revisió Tècnica,
Sr. Francesc de las Heras Bota
Gerent de TMG

DANIEL CAMPILLOS (R: B85786333)
Firmado digitalmente por DANIEL CAMPILLOS (R: B85786333)
Fecha: 2024.09.18 16:34:51 +02'00'

Per EQUINSA PARKING, SL SOCIEDAD UNIPERSONA
Sr. Daniel Campillos Garcia

Exp. 332024

PLEC DE CLÀUSULES ADMINISTRATIVES PARTICULARS QUE REGIRAN EL CONTRACTE DE SUBMINISTRAMENT, INSTAL·LACIÓ, POSADA EN FUNCIONAMENT I MANTENIMENT DE SISTEMA DE SENYALITZACIÓ DE PLACES VACANTS PELS APARCAMENTS DEL CARRER EMILI GRAHIT I DE LA PLAÇA MIQUEL DE PALOL GESTIONATS PER TRANSPORTS MUNICIPALS DEL GIRONÈS, S.A.U. MITJANÇANT PROCEDIMENT OBERT SIMPLIFICAT (EXP. NÚM. 332024)

ÍNDEX

CLÀUSULA 1. RÈGIM JURÍDIC.	3
CLÀUSULA 2. ÒRGAN DE CONTRACTACIÓ.....	3
CLÀUSULA 3. RESPONSABLE DEL CONTRACTE I UNITAT ENCARREGADA DEL SEGUIMENT DEL CONTRACTE	4
CLÀUSULA 4. OBJECTE I NECESSITAT DEL CONTRACTE.....	4
CLÀUSULA 5. VALOR ESTIMAT.	5
CLÀUSULA 6. PRESSUPOST BASE DE LICITACIÓ I PREU DEL CONTRACTE.	5
CLÀUSULA 7. EXISTÈNCIA DE CRÈDIT	5
CLÀUSULA 8. REVISIÓ DE PREUS	6
CLÀUSULA 9. TERMINI I LLOC D'EXECUCIÓ. LLOC D'ENTREGA DELS BÉNS.	6
CLÀUSULA 10. PRÒRROGA DEL CONTRACTE.	6
CLÀUSULA 11. MITJANS DE COMUNICACIÓ ELECTRÒNICS	7
CLÀUSULA 12. APTITUD PER CONTRACTAR.....	8
CLÀUSULA 13. SOLVÈNCIA DE LES EMPRESES LICITADORES.	9
CLÀUSULA 14. INTEGRACIÓ DE LA SOLVÈNCIA AMB MITJANS EXTERNS.	9
CLÀUSULA 15. CONCRECIÓ DE LES CONDICIONS DE SOLVÈNCIA.....	10
CLÀUSULA 16. TRAMITACIÓ DE L'EXPEDIENT I PROCEDIMENT D'ADJUDICACIÓ.....	11
CLÀUSULA 17. PUBLICITAT.	11
CLÀUSULA 18. CRITERIS D'ADJUDICACIÓ.	11
CLÀUSULA 19. GARANTIA PROVISIONAL.....	12
CLÀUSULA 20. GARANTIA DEFINITIVA.....	12
CLÀUSULA 21. DEVOLUCIÓ I CANCEL·LACIÓ DE LA GARANTIA DEFINITIVA.....	13
II. DISPOSICIONS RELATIVES A LA LICITACIÓ, L'ADJUDICACIÓ I LA FORMALITZACIÓ DEL CONTRACTE	13
CLÀUSULA 22. PRESENTACIÓ DE PROPOSICIONS.....	13
CLÀUSULA 23. FORMA I CONTINGUT DE LES PROPOSICIONS.	14
CLÀUSULA 24. MESA DE CONTRACTACIÓ, QUALIFICACIÓ DE LA DOCUMENTACIÓ PRESENTADA, VALORACIÓ, OBERTURA DE PROPOSICIONS, CLASSIFICACIÓ DE LES OFERTES I REQUERIMENT PREVI A L'ADJUDICACIÓ.....	19
CLÀUSULA 25. EFECTES DE LA PROPOSTA D'ADJUDICACIÓ. DECISIÓ DE NO ADJUDICAR O CELEBRAR EL CONTRACTE I DESISTIMENT DEL PROCEDIMENT DE ADJUDICACIÓ PER TMG.....	22
CLÀUSULA 26. ADJUDICACIÓ DEL CONTRACTE.	23
CLÀUSULA 27. PERFECCIÓ I FORMALITZACIÓ DEL CONTRACTE.....	24
III. DISPOSICIONS RELATIVES A L'EXECUCIÓ DEL CONTRACTE	24
CLÀUSULA 28. CONDICIONS ESPECIAL D'EXECUCIÓ.	24
CLÀUSULA 29. PAGAMENT DEL PREU	25



CLÀUSULA 30. OBLIGACIONS, DESPESES I IMPOSTOS EXIGIBLES AL CONTRACTISTA.	26
CLÀUSULA 31. OBLIGACIONS LABORALS, SOCIALS I DE TRANSPARÈNCIA.....	26
CLÀUSULA 32. ALTRES OBLIGACIONS DEL CONTRACTISTA.	27
CLÀUSULA 33. DEURE DE CONFIDENCIALITAT.....	27
CLÀUSULA 34. PROTECCIÓ DE DADES DE CARÀCTER PERSONAL.....	27
CLÀUSULA 35. ASSEGURANCES.	28
CLÀUSULA 36. RESPONSABILITAT DEL CONTRACTISTA PER DANYS I PERJUDICIS.....	29
CLÀUSULA 37. CESSIÓ DEL CONTRACTE.	29
CLÀUSULA 38. SUBCONTRACTACIÓ.....	29
CLÀUSULA 39. RISC I VENTURA.....	31
CLÀUSULA 40. LLIURAMENT DE BÉNS.....	31
CLÀUSULA 41. EXECUCIÓ DEFECTUOSA I DEMORA.....	32
CLÀUSULA 42. IMPOSICIÓ DE PENALITATS.....	32
CLÀUSULA 43. MODIFICACIÓ DEL CONTRACTE.....	33
CLÀUSULA 44. SUSPENSÍO DEL CONTRACTE.....	34
IV. DISPOSICIONS RELATIVES A L'EXTINCIÓ DEL CONTRACTE	35
CLÀUSULA 45. RESOLUCIÓ DEL CONTRACTE.	35
CLÀUSULA 46. FINALITZACIÓ DEL CONTRACTE.	35
CLÀUSULA 47. RECEPCIÓ DE L'OBJECTE DEL CONTRACTE.	35
CLÀUSULA 48. LIQUIDACIÓ DEL CONTRACTE.....	36
CLÀUSULA 49. TERMINI DE GARANTIA.	36
CLÀUSULA 50. VICIS O DEFECTES DURANT EL TERMINI DE GARANTIA.....	36
CLÀUSULA 51. PRERROGATIVES I FACULTATS DE TMG.....	37
V. RECURSOS, SUPÒSITS ESPECIALS DE NUL·LITAT CONTRACTUAL I JURISDICCÍO	
COMPETENT.....	37
CLÀUSULA 52. RECURSOS.	37
CLÀUSULA 53. MESURES CAUTELARS	38
CLÀUSULA 54. RÈGIM D'INVALIDESA.	39
CLÀUSULA 55. JURISDICCÍO COMPETENT.....	39
ANNEX I. CARACTERÍSTIQUES DEL CONTRACTE	40
ANNEX II. MODEL DE DECLARACIÓ RESPONSABLE.....	56
ANNEX III. MODEL D'OFERTA ECONÒMICA I CRITERIS VALORABLES EN XIFRES O	
PERCENTATGES	56



I. DISPOSICIONS GENERALS

Clàusula 1. Règim jurídic.

El present contracte es tipifica com a contracte privat amb prestació principal de subministrament i es subjecta a les regulacions de la llei 9/2017, de 8 de novembre, de Contractes del Sector Públic (LCSP), per la que es transposen a l'ordenament jurídic espanyol les Directives del Parlament Europeu i del Consell 2014/23/UE i 2014//UE, de 26 de febrer de 2014 i la normativa de desenvolupament.

Les parts queden sotmeses expressament a l'establert en aquest plec i en el corresponent plec de prescripcions tècniques.

Tots dos plecs tenen caràcter contractual, per la qual cosa hauran de ser signats, en prova de conformitat per l'adjudicatari, en el mateix acte de formalització del contracte.

Les qüestions no previstes en aquest plec, el plec de prescripcions tècniques i la documentació complementària, es regulen per la LCSP; pel Decret Llei 3/2016, de 31 de maig, de mesures urgents en matèria de contractació pública (DL 3/2016); pel Reial Decret 817/2009, de 8 de maig, per el que es desenvolupa parcialment la Llei 30/2007, de 30 d'octubre, de Contractes del Sector Públic (RD 817/2009); i per el Reglament General de la Llei de Contractes de les Administracions Públiques, aprovat pel Reial Decret 1098/2001, de 12 d'octubre (RGLCAP).

En tot cas, les normes legals i reglamentàries citades seran d'aplicació en tot allò que no s'oposi a la LCSP.

Addicionalment, també es regeix per les normes aplicables als contractes del sector públic en l'àmbit de Catalunya i per la seva normativa sectorial que resulti d'aplicació.

Supletòriament, s'aplicaran la resta de normes de dret administratiu, i, en el seu defecte, les de dret privat.

Clàusula 2. Òrgan de contractació.

De conformitat amb els estatuts de Transports Municipals del Gironès, S.A.U., d'ara en endavant TMG, correspon al Consell d'Administració la competència com a òrgan de contractació respecte els contractes no menors celebrats per TMG.

Sens perjudici de l'anterior, l'òrgan de contractació pot delegar o desconcentrar les seves competències i facultats en aquesta matèria, amb compliment de les normes i formalitats aplicables a la delegació o desconcentració de competències.

Per al present contracte l'òrgan de contractació és el que figura a **l'apartat 2 de l'Annex I** del present plec.



Clàusula 3. Responsable del contracte i unitat encarregada del seguiment del contracte

Al responsable del contracte li correspon, d'acord amb el que disposa l'article 62.1 de la LCSP, supervisar la seva execució, adoptar les decisions i dictar les instruccions necessàries amb la finalitat d'assegurar la correcta realització de la prestació pactada, dins de l'àmbit de facultats que l'òrgan de contractació li atribueixi.

A més, són funcions del responsable del contracte:

- a) Interpretar el Plec de Prescripcions Tècniques i altres condicions tècniques establertes en el contracte o en disposicions oficials.
- b) Exigir l'existència dels mitjans i organització necessaris per al lliurement dels subministraments.
- c) Donar les ordres oportunes per aconseguir els objectius del contracte.
- d) Proposar les modificacions que convingui introduir per a la correcta execució del contracte.
- e) Expedir, si escau, els certificats parcials corresponents a les prestacions realitzades segons els terminis d'execució i abonament que s'hagin acordat.
- f) Tramitar quantes incidències sorgeixin durant el desenvolupament del contracte.
- g) Convocar totes les reunions que estimi pertinents per al bon desenvolupament del contracte i la seva supervisió, a la qual està obligada a assistir la representació de l'empresa adjudicatària, assistida d'aquells facultatius, tècnics, lletrats o especialistes de la mateixa que tinguin alguna intervenció en l'execució del mateix.

TMG té la facultat d'inspeccionar i de ser informada del procés de fabricació o elaboració del producte que hagi de ser lliurat com a conseqüència del contracte, podent ordenar o realitzar per si mateixa anàlisis, assajos i proves dels materials que es vagin a emprar, establir sistemes de control de qualitat i dictar totes les disposicions que consideri oportunes per a l'estricta compliment del convingut.

La designació del responsable del contracte, així com la relació de funcions que ha d'executar es troben a **l'apartat 3 de l'Annex I del present plec.**

De conformitat amb l'article 62 LCSP, la unitat encarregada del seguiment i execució ordinària d'aquest contracte serà la que s'indica en **l'apartat 3 de l'Annex I del present plec.**

Clàusula 4. Objecte i necessitat del contracte



L'objecte del contracte a què es refereix el present plec és l'execució del subministrament descrit en **l'apartat 1 de l'Annex I** del mateix i definit en el plec de prescripcions tècniques particulars. En el mateix apartat es fa referència igualment a les necessitats administratives a satisfer mitjançant el contracte.

De conformitat amb l'article 99.3 de la LCSP, sempre que la naturalesa o l'objecte del contracte ho permeti, s'haurà de preveure la realització independent de cadascuna de les seves parts mitjançant la divisió en lots, podent reservar-se lots, de conformitat amb la disposició addicional quarta de la LCSP. No obstant això, l'òrgan de contractació podrà no dividir en lots l'objecte del contracte quan existeixin motius vàlids que hauran de justificar-se degudament a l'expedient.

En el present contracte, la informació relativa a la divisió en LOTS, si és el cas, s'indica a **l'apartat 1 de l'Annex I del present plec**.

L'expressió de la codificació corresponent a la nomenclatura del Vocabulari Comú de Contractes (CPV) és la que consta a **l'apartat 1 de l'Annex I del present plec**.

Clàusula 5. Valor estimat.

El valor estimat del contracte i el mètode aplicat per al seu càlcul, de conformitat amb el que disposa l'article 101 de la LCSP, s'indiquen en **l'apartat 4 de l'Annex I del present plec**.

Clàusula 6. Pressupost base de licitació i preu del contracte.

Els contractes tindran sempre un preu cert, que s'ha d'expressar en euros.

El pressupost base de licitació del contracte ascendeix a la quantitat expressada en **l'apartat 5 de l'Annex I del present plec**. El seu desglossament i la distribució per anualitats previstes s'estableixen a **l'apartat 5 de l'Annex I del present plec**. Ha estat elaborat de conformitat amb el que disposen els articles 100 i 301 LCSP. El seu càlcul inclou els tributs de qualsevol índole.

En tot cas, s'indicarà com a partida independent l'import de l'Impost sobre el valor afegit (IVA).

El preu expressat a **l'apartat 5 de l'Annex I del present plec** s'entén com a límit màxim de despesa que en virtut del contracte pot comprometre TMG, amb IVA inclòs, import total que en tot cas es desglossarà en el pressupost net i l'IVA corresponent a aplicar.

El sistema de determinació del preu ve determinat a **l'apartat 5 de l'Annex I del present plec** d'aquest plec.

Clàusula 7. Existència de crèdit

L'execució del subministrament es finançarà amb càrrec a les partides que s'indiquen a **l'apartat 5 de l'Annex I del present Plec**

Clàusula 8. Revisió de preus

En la revisió de preus s'estarà a l'especificat en **l'apartat 6 de l'Annex I del present plec**, tot això de conformitat amb l'article 103 de la LCSP i 104 a 106 del RGLCAP.

En els contractes celebrats amb preus provisionals no serà possible la revisió de preus de conformitat amb el que disposa l'article 102.7 *in fine* LCSP.

Clàusula 9. Termini i lloc d'execució. Lloc d'entrega dels béns.

El termini o terminis de vigència del contracte a què es refereix aquest plec seran els que figuren en **l'apartat 8 de l'Annex I del present plec**.

En tot cas, en relació amb el termini de durada dels contractes i de l'execució de la prestació, es tindrà en compte el disposat a l'article 29 LCSP.

En el cas de contractes de subministraments denominats de tracte successiu, aquells en els que l'empresari s'obliga a lliurar una pluralitat de béns de forma successiva i per un preu unitari també s'establirà un termini de durada màxim.

El lloc de lliurament dels béns és el que s'indica a **l'apartat 8 de l'Annex I d'aquest plec**.

Clàusula 10. Pròrroga del contracte.

Sense perjudici del que disposa la clàusula anterior, el contracte només es podrà prorrogar de conformitat amb el que disposa l'article 29 LCSP.

La pròrroga s'acordarà per l'òrgan de contractació i serà obligatòria per l'empresari, sempre que el seu preavís es produeixi almenys amb dos mesos d'antelació a la finalització del termini de durada del contracte. Queden exceptuats de l'obligació de preavís els contractes la durada dels quals fos inferior a dos mesos, tot això de conformitat amb el que disposa l'apartat 2 de l'article 29 LCSP.

En cap cas podrà produir-se la pròrroga pel consentiment tàcit de les parts.

La pròrroga del contracte establerta en l'apartat 2 de l'article 29 LCSP no serà obligatòria per al contractista en els casos en què en el contracte es doni la causa de resolució establerta a l'article 198.6 LCSP, per haver-se demorat TMG en l'abonament del preu més de sis mesos.

La garantia definitiva constituïda inicialment es podrà aplicar al període de pròrroga sense que sigui necessari reajustar la seva quantia, llevat que juntament amb la pròrroga s'acordi la modificació del contracte.



La possibilitat o no de pròrroga del present contracte està prevista en **l'apartat 8 de l'Annex I del present plec.**

No obstant això, en aquells contractes de subministrament de prestacions successives, de conformitat amb l'article 29.4 LCSP, quan al venciment d'un contracte no s'hagués formalitzat el nou contracte que garanteixi la continuïtat de la prestació a realitzar pel contractista, com a conseqüència d'incidències resultants d'esdeveniments imprevisibles per a l'òrgan de contractació, produïdes en el procediment d'adjudicació i hi hagi raons d'interès públic per no interrompre la prestació, es podrà prorrogar el contracte originari fins que comenci l'execució del nou contracte i en tot cas per un període màxim de nou mesos, sense modificar les restants condicions del contracte, sempre que l'anunci de licitació del nou contracte s'hagi publicat amb una antelació mínima de tres mesos, respecte de la data de finalització del contracte originari.

En aquest cas, en atenció a la naturalesa imprevisible d'aquesta pròrroga, l'aplicació de la qual no deriva de la voluntat de l'òrgan de contractació, aquesta no es prendrà en consideració a l'efecte de fixar el valor estimat, ni serà d'aplicació la obligació de preavis anteriorment referida.

Les pròrrogues s'hauran d'aprovar amb caràcter previ a la finalització del contracte.

Clàusula 11. Mitjans de comunicació electrònics

D'acord amb la Disposició addicional quinzena de la LCSP, la tramitació d'aquesta licitació comporta la pràctica de les notificacions i comunicacions que en derivin per mitjans exclusivament electrònics.

No obstant això, es podrà utilitzar la comunicació oral per a comunicacions diferents de les relatives als elements essencials, això és, els plecs i les ofertes, deixant-ne el contingut de la comunicació oral documentat degudament, per exemple, mitjançant arxius o resums escrits o sonors dels principals elements de la comunicació.

Les comunicacions i les notificacions que es facin durant el procediment de contractació i durant la vigència del contracte s'efectuaran per mitjans electrònics a través del sistema de notificació e-NOTUM, d'acord amb la LCSP i la Llei 39/2015, d'1 d'octubre, del procediment administratiu comú de les administracions públiques. A aquests efectes, s'enviaran els avisos de la posada a disposició de les notificacions i les comunicacions a les adreces de correu electrònic i als telèfons mòbils que les empreses hagin facilitat a aquest efecte en el DEUC, d'acord amb el que s'indica en la **clàusula 23 d'aquest plec**. Un cop rebuts el/s correu/s electrònic/s i, en el cas que s'hagin facilitat també telèfons mòbils, els SMS, indicant que la notificació corresponent s'ha posat a disposició en l'e-NOTUM, haurà/n d'accedir-hi la/les persones designada/es, mitjançant l'enllaç que s'enviarà a aquest efecte. En l'espai virtual on hi ha dipositada la notificació, es permet accedir a dita notificació amb certificat digital o amb contrasenya.



Els terminis a comptar des de la notificació es computaran des de la data d'enviament de l'avís de notificació, si l'acte objecte de notificació s'ha publicat el mateix dia en el perfil de contractant de TMG. En cas contrari, els terminis es computaran des de la recepció de la notificació per part de l'empresa a qui s'adreça. No obstant això, els terminis de les notificacions practicades amb motiu del procediment de recurs especial pel Tribunal Català de Contractes computen en tot cas des de la data d'enviament de l'avís de notificació.

Així mateix, determinades comunicacions que s'hagin de fer amb ocasió o com a conseqüència del procediment de licitació i d'adjudicació del present contracte es realitzaran mitjançant el tauler d'anuncis associat a l'espai virtual de licitació d'aquesta licitació de la Plataforma de Serveis de Contractació Pública. En aquest tauler d'anuncis electrònic, que deixa constància fefaent de l'autenticitat, la integritat i la data i hora de publicació de la informació publicada, també es publicarà informació relativa tant a la licitació, com al contracte.

Clàusula 12. Aptitud per contractar.

Estan facultades per participar en aquesta licitació i en el seu cas ser adjudicatàries del contracte, les persones naturals o jurídiques, espanyoles o estrangeres, que tinguin plena capacitat d'obrar, que no incorrin en cap prohibició de contractar de l'article 71 de la LCSP i que acreditin la seva solvència econòmica, financera i tècnica o professional per a desenvolupar l'objecte del contracte.

En el cas que constitueixi un requisit de capacitat necessari per a participar a la licitació el fet de que les empreses licitadores siguin Centres Especials de Treball o Empreses d'Inserció, d'aquesta manera s'indica a **l'apartat 1 de l'Annex I del present plec**.

També podran participar en aquesta licitació d'acord amb l'article 69 de la LCSP les unions d'empresaris que es constitueixin temporalment a l'efecte, sense que sigui necessària la formalització de les mateixes en escriptura pública fins que s'hagi efectuat l'adjudicació del contracte al seu favor.

Els empresaris que concorrin agrupats en unions temporals quedaran obligats solidàriament i hauran de nomenar un representant o apoderat únic de la unió amb poders suficients per exercitar els drets i complir les obligacions que del contracte se'n derivin fins l'extinció del mateix, sens perjudici de l'existència de poders mancomunats que puguin atorgar per cobraments i pagaments de quanties significatives.

A efectes de la licitació, els empresaris que desitgin concórrer integrats en una unió temporal hauran d'indicar els noms i circumstàncies dels que la constitueixin i la participació de cadascun d'ells, així com que assumeixen el compromís de constituir-se formalment en unió temporal en cas de resultar adjudicatàries del contracte.



La durada de les unions temporals d'empresaris serà coincident, almenys, amb la del contracte fins a la seva extinció.

Les persones jurídiques només podran ser adjudicatàries de contractes les prestacions dels quals estiguin compreses dins de les seves finalitats, objecte o àmbit d'activitat, segons resulti dels seus estatuts o de les seves regles fundacionals.

Així mateix, els licitadors han de tenir l'habilitació empresarial o professional que, si escau, sigui exigible per a dur a terme la prestació que constitueixi l'objecte del contracte, d'acord amb l'establert a l'**apartat 12 de l'Annex I d'aquest plec**.

Les circumstàncies relatives a la capacitat, solvència i absència de prohibicions de contractar han de concórrer en la data de presentació d'ofertes i subsistir en el moment de perfecció del contracte.

En relació a les empreses comunitàries o d'Estats signataris de l'Acord sobre l'Espai Econòmic Europeu i empreses no comunitàries serà d'aplicació el que disposen els articles 67 i 68 LCSP.

Clàusula 13. Solvència de les empreses licitadores.

De conformitat amb l'article 74 LCSP, per a celebrar contractes amb el sector públic els empresaris han d'acreditar estar en possessió de les condicions mínimes de solvència econòmica i financera i professional o tècnica que es determini l'òrgan de contractació.

De conformitat amb el contracte l'article 87 de la LCSP, l'acreditació de la solvència econòmica i financera de l'empresari s'haurà d'acreditar.

A l'**apartat 10 de l'Annex I** s'han establert els criteris i requisits mínims de solvència econòmica i financera i de solvència tècnica o professional tant en els termes que preveuen els articles 87 i 89 de la Llei com en termes de grup o subgrup de classificació i de categoria mínima exigible, sempre que l'objecte del contracte estigui inclòs en l'àmbit de classificació d'algun dels grups o subgrups de classificació vigents, atenent per a això al codi CPV del contracte.

Així mateix, l'article 92 LCSP disposa que reglamentàriament es pot eximir l'exigència d'acreditació de la solvència econòmica i financera o de la solvència tècnica o professional per als contractes que no superin un determinat llindar.

En l'**apartat 10 de l'Annex I** del present plec s'indica l'exigència dels requisits d'acreditació de la solvència, de conformitat amb el que preveu l'article 11 del RGLCAP, modificat pel Reial Decret 773/2015, de 28 d'agost.

Clàusula 14. Integració de la solvència amb mitjans externs.



Per acreditar la solvència econòmica i financera i tècnica o professional necessària per subscriure un contracte determinat, les empreses licitadores podran basar-se en la solvència i mitjans d'altres entitats, amb independència de la naturalesa jurídica dels vincles que tinguin amb elles, sempre que aquestes entitats no estiguin incurses en prohibició de contractar i que les empreses licitadores demostrin que durant tota la durada de l'execució del contracte disposaran efectivament dels recursos necessaris mitjançant la presentació a tal efecte del compromís per escrit de les entitats esmentades.

En les mateixes condicions, els empresaris que concorrin agrupats en les unions temporals a què es refereix l'article 69 LCSP, podran recórrer a les capacitats dels participants en la unió o d'altres entitats alienes.

Per tant, els licitadors podran acreditar els requisits específics de solvència econòmica, financera i tècnica o professional recollits en **l'apartat 10 de l'Annex I del present plec** basant-se en la solvència i mitjans d'altres entitats.

De conformitat amb l'article 75.1 LCSP, pel que fa als criteris relatius a l'experiència professional pertinent, les empreses únicament podran recórrer a les capacitats d'altres entitats si aquestes han de prestar els serveis relatius a treballs de col·locació o instal·lació en el context d'un contracte de subministraments, per als quals són necessàries aquestes capacitats.

En el cas de serveis o treballs de col·locació o instal·lació en el context d'un contracte de subministrament, d'acord amb el que disposa l'article 75.4 LCSP, els poders adjudicadors poden exigir que determinades parts o treballs, en atenció a la seva especial naturalesa, siguin executades directament pel propi licitador o, en el cas d'una oferta presentada per una unió d'empresaris, per un participant en la mateixa, sempre que així s'hagi previst en el plec. Aquesta possibilitat es troba regulada en **l'apartat 25 de l'Annex I**.

Clàusula 15. Concreció de les condicions de solvència.

En els contractes de subministrament que incloguin serveis o treballs de col·locació i instal·lació, es pot exigir a les persones jurídiques que especifiquin els noms i la qualificació professional del personal responsable d'executar la prestació, de conformitat amb l'article 76.1 LCSP.

Així mateix, en virtut l'article 76.2 LCSP, els òrgans de contractació podran exigir als licitadors que, a més d'acreditar la seva solvència, es comprometin a dedicar o adscriure a l'execució del contracte els mitjans personals o materials suficients per a això. Aquests compromisos tenen el caràcter d'obligacions contractuals essencials als efectes que preveu l'article 211, i en cas que s'incompleixin per l'adjudicatari, es podran establir penalitats, d'acord amb el que assenyala l'article 192.2 LCSP.



L'exigència, si s'escau, dels noms i la qualificació del personal responsable d'executar el contracte, així com del compromís d'adscripció a l'execució del contracte de mitjans personals i / o materials, s'estableix en **l'apartat 11 de l'Annex I del present plec**.

Clàusula 16. Tramitació de l'expedient i procediment d'adjudicació.

De conformitat amb el que disposa l'article 131 LCSP, el contracte s'adjudicarà per procediment obert i d'acord amb el que disposa **l'apartat 9 de l'Annex I del present plec** i d'acord amb els termes i requisits establerts en l'esmentat text legal, de conformitat amb el que disposen els articles 145 i 146 LCSP.

Pel que fa a la forma de tramitació de l'expedient s'estarà a l'establert a **l'apartat 9 de l'Annex I del present plec**.

Clàusula 17. Publicitat.

La present licitació es publicarà en el Perfil del Contractant de TMG, que es troba allotjat en la Plataforma de Serveis de Contractació Pública de la Generalitat de Catalunya:

https://contractaciopublica.gencat.cat/ecofin_pscp/AppJava/cap.pscp?reqCode=viewDetail&keyword=Transports+Municipals+del+Giron%C3%A8s&idCap=24472206&ambit

Tota la documentació necessària per a la presentació de l'oferta, els plecs de clàusules administratives particulars, els plecs de prescripcions tècniques particulars i documentació complementària, estarà disponible per mitjans electrònics des del dia de la publicació de l'anunci en el citat perfil del contractant.

Els interessats en el procediment de licitació podran sol·licitar informació addicional sobre els plecs i demés documentació complementària, la qual es facilitarà almenys sis dies abans de què finalitzi el termini fixat per a la presentació d'ofertes, sempre que l'hagin demanat almenys dotze dies abans del transcurs del termini de presentació de les proposicions.

Clàusula 18. Criteris d'adjudicació.

Els criteris que han de servir de base per a l'adjudicació d'aquest contracte, són els assenyalats en els **apartats 9 i 18 de l'Annex I del present plec**, amb la ponderació atribuïda a cada un d'ells o quan, per raons objectives degudament justificades, no sigui possible ponderar els criteris escollits, aquests s'enumeraran per ordre decreixent d'importància.

Entre els criteris objectius d'adjudicació, **en l'apartat 19 de l'Annex I del present plec** s'assenyalen els paràmetres objectius que han de permetre identificar els casos en què una oferta es consideri anormal, de conformitat amb el que disposa l'article 149.2 LCSP.

Clàusula 19. Garantia provisional.

En el cas que l'òrgan de contractació hagi acordat l'exigència de garantia provisional als licitadors, aquests l'han de constituir per l'import assenyalat **en l'apartat 13 de l'Annex I del present plec.**

Clàusula 20. Garantia definitiva.

El licitador que presenti la millor oferta de conformitat amb el que disposa l'article 145 de la LCSP, ha de constituir a disposició de l'òrgan de contractació una garantia definitiva. La seva quantia serà igual al 5 per 100 de l'import del preu final ofert pel licitador, exclòs l'impost sobre el valor afegit, o, en el seu cas, de pressupost base de licitació, segons el previst **en l'apartat 14 de l'Annex I al present plec.**

La constitució d'aquesta garantia haurà de ser acreditada en el termini de deu dies hàbils a comptar des del següent a aquell en què hagués rebut el requeriment de l'article 150.2 LCSP.

En tot cas, la garantia definitiva respondrà dels conceptes a què es refereix l'article 110 LCSP. Dins d'aquests conceptes s'inclou l'incompliment per part del contractista de l'obligació d'indemnitzar els danys i perjudicis ocasionats a tercers com a conseqüència de la incorrecta execució de les prestacions objecte del contracte, prevista en l'article 196 LCSP.

La garantia definitiva es constituirà de conformitat amb el preceptuat al Capítol I del títol IV del llibre I de la LCSP i en qualsevol de les formes que s'estableixen en l'article 108.1 LCSP, ajustant-se, d'acord amb la forma escollida als models que s'estableixen als **Annexos IV i V del present plec.**

En el cas que el contractista sigui una unió temporal d'empreses (UTE), la garantia definitiva es podrà constituir per una o diverses de les empreses participants, sempre que s'assoleixi en conjunt la quantia total requerida i que l'aval/s o assegurança/es de caució garanteixi/h solidàriament tots els integrants de la unió temporal.

En el cas que la UTE ja estigués constituïda en el moment constituir la garantia, aquesta es podrà efectuar per part de la pròpia unió temporal.

En aquells supòsits en què es constitueixi garantia provisional l'adjudicatari potestativament podrà aplicar l'import de la garantia provisional a la definitiva, o procedir a la nova constitució d'aquesta última.

Serà d'aplicació el que disposa l'article 109 de la LCSP, per reposició i reajustament de garanties. Quan com a conseqüència de la modificació del contracte, en variï el preu del mateix, es reajustarà la garantia en el termini de 15 dies naturals, comptats des de la data en què es notifiqui a l'empresari l'acord de modificació, als efectes de que guardi la deguda proporció amb el preu del contracte resultant de la modificació, incorent, en cas contrari, en causa de resolució



contractual. En el mateix termini comptat des de la data en què es facin efectives les penalitats o indemnitzacions l'adjudicatari haurà de reposar o ampliar la garantia en la quantia que correspongui, incorrent, en cas contrari, en causa de resolució. A aquests efectes, no es consideraran les variacions de preu que es produeixin com a conseqüència d'una revisió de preus.

La garantia complementària s'establirà de conformitat amb el que preveu l'article 107.2 LCSP, i s'estarà, en el seu cas, al que disposa **l'apartat 15 de l'Annex I** al present plec.

Clàusula 21. Devolució i cancel·lació de la garantia definitiva.

Aprovada la liquidació del contracte, si no resultessin responsabilitats que hagin d'exercitar sobre la garantia definitiva i transcorregut el termini de garantia determinat en **l'apartat 32 de l'Annex I del present plec**, es dictarà acord de devolució d'aquella.

Transcorregut un any des de la data d'acabament del contracte i vençut el termini de garantia, o sis mesos en el cas que l'import del contracte sigui inferior a 100.000 euros, o quan les empreses licitadores reuneixin els requisits de petita o mitjana empresa, definida segons el que estableix el Reglament CE núm. 800/2008, de la Comissió de 6 d'agost de 2008, pel qual es declaren determinades categories d'ajuda compatibles amb el mercat comú en aplicació dels articles 107 i 108 del Tractat de Funcionament de la Unió Europea i no estiguin controlades directament o indirectament per una altra empresa que no compleixi tals requisits, sense que la recepció formal i la liquidació haguessin tingut lloc per causes no imputables al contractista, es procedirà a la devolució o cancel·lació de la garantia, un cop depurades les responsabilitats a què es refereix l'article 110 LCSP i sense perjudici del que disposa l'article 65.3 del RGLCAP.

II. DISPOSICIONS RELATIVES A LA LICITACIÓ, L'ADJUDICACIÓ I LA FORMALITZACIÓ DEL CONTRACTE

Clàusula 22. Presentació de proposicions.

Les proposicions es presentaran en la forma, termini i lloc indicats en l'anunci de licitació, essent aplicable el que estableix l'article 80 del RGLCAP, sense que s'admetin aquelles proposicions que no es presentin en la forma, terminis i lloc indicat.

Cada empresa licitadora no podrà presentar més d'una proposició, sens perjudici del previst a l'article 142 LCSP sobre l'admissibilitat de variants i a l'article 143 LCSP sobre la presentació de nous preus o valors en el cas de subhasta electrònica. Tampoc podrà subscriure cap proposició en unió temporal amb altres empresaris si ho ha fet individualment o figurar en més d'una unió temporal. La infracció d'aquestes normes donarà lloc a la no-admissió de cap de les proposicions que hagi subscrit.



Les proposicions són secretes i la seva presentació suposa l'acceptació incondicionada per part de l'empresa licitadora del contingut de la totalitat de les clàusules o condicions previstes en els plecs que regeixen el contracte, sense cap excepció o reserva, així com l'autorització a la mesa i a l'òrgan de contractació per a consultar les dades recollides al RELI de la Generalitat de Catalunya o al ROLECE, o a les llistes oficials d'operadors econòmics d'un Estat membre de la Unió Europea.

Pel que fa a les variants, s'estarà al que disposa **l'apartat 20 de l'Annex I** al present plec.

Clàusula 23. Forma i contingut de les proposicions.

Les proposicions constaran d'un sobre únic (**apartat 17 de l'Annex I**) i seguiran les instruccions previstes en aquesta clàusula.

Les proposicions que no es presentin pels mitjans electrònics, en la forma que determina en aquest plec, seran excloses.

L'òrgan o la mesa de contractació podrà demanar als licitadors que presentin la totalitat o una part dels documents justificatius, quan considerin que existeixen dubtes raonables sobre la vigència o fiabilitat de la declaració, quan resulti necessari pel bon desenvolupament del procediment i, en tot cas, abans d'adjudicar el contracte.

D'acord amb l'article 23 del RGLCAP, les empreses estrangeres han de presentar la documentació traduïda de forma oficial al català i/o al castellà.

Les adreces electròniques que les empreses licitadores indiquin en el formulari d'inscripció de l'eina de Sobre Digital, que seran les emprades per enviar correus electrònics relacionats amb l'ús de l'eina de Sobre Digital, han de ser les mateixes que les que designin en la seva declaració responsable per a rebre els avisos de notificacions i comunicacions mitjançant l'e-NOTUM.

Les empreses licitadores han de conservar el correu electrònic d'activació de l'oferta, atès que l'enllaç que es conté en el missatge d'activació és l'accés exclusiu de què disposaran per presentar les seves ofertes a través de l'eina de Sobre Digital.

La comunicació per correu electrònic on s'ha remès l'oferta, serà vàlida si consten la transmissió i la recepció de les dades i del contingut íntegre de les comunicacions, i si s'identifiquen de manera fefaent les persones remitents i les persones destinatàries.

Una vegada complimentada tota la documentació de l'oferta i adjuntats els documents que la conformen, es farà la presentació pròpiament dita de l'oferta. A partir del moment en què l'oferta s'hagi presentat, ja no es podrà modificar la documentació tramesa.

En cas de fallida tècnica que impossibiliti l'ús de l'eina de Sobre Digital el darrer dia de



presentació de les proposicions, l'òrgan de contractació ampliarà el termini de presentació de les mateixes el temps que es consideri imprescindible, modificant el termini de presentació d'ofertes; publicant a la Plataforma de Serveis de Contractació Pública l'esmena corresponent; i, addicionalment, comunicant el canvi de data a totes les empreses que haguessin activat oferta.

D'acord amb el que disposa l'apartat 1.h de la Disposició addicional setzena de la LCSP, l'enviament de les ofertes mitjançant l'eina de sobre Digital es podrà fer en dues fases, transmetent primer l'empremta electrònica de la documentació de l'oferta, dins del termini de presentació d'ofertes, amb la recepció de la qual es considerarà efectuada la seva presentació a tots els efectes, i després fent l'enviament de la documentació de l'oferta pròpiament dita, en un termini màxim de 24 hores. En cas de no efectuar-se aquesta segona remissió en el termini de 24 hores, es considerarà que l'oferta ha estat retirada.

Si es fa ús d'aquesta possibilitat, cal tenir en compte que la documentació tramesa en aquesta segona fase ha de coincidir totalment amb aquella respecte de la que s'ha enviat l'empremta digital prèviament, de manera que no es pot produir cap modificació dels fitxers electrònics que configuren la documentació de l'oferta. En aquest sentit, cal assenyalar la importància de no manipular aquests arxius (ni, per exemple, fer-ne còpies, encara que siguin de contingut idèntic) per tal de no variar-ne l'empremta electrònica, que és la que es comprovarà per assegurar la coincidència de documents en les ofertes trameses en dues fases.

Les ofertes presentades han d'estar lliures de virus informàtics i de qualsevol tipus de programa o codi nociu, ja que en cap cas es poden obrir els documents afectats per un virus amb les eines corporatives de la Generalitat de Catalunya. Així, és obligació de les empreses contractistes passar els documents per un antivirus.

En cas que algun document presentat per les empreses licitadores estigui malmès, en blanc o sigui il·legible o estigui afectat per algun virus informàtic, la Mesa de contractació valorarà, en funció de quina sigui la documentació afectada, les conseqüències jurídiques respecte de la participació d'aquesta empresa en el procediment, que s'hagin de derivar de la impossibilitat d'accedir al contingut d'algun dels documents de l'oferta. En cas de tractar-se de documents imprescindibles per conèixer o valorar l'oferta, la mesa podrà acordar l'exclusió de l'empresa.

Les especificacions tècniques necessàries per a la presentació electrònica d'ofertes es troben disponibles a l'apartat de "Licitació electrònica" de la Plataforma de Serveis de Contractació Pública, a l'adreça web següent:

https://contractaciopublica.gencat.cat/ecofin_sobre/AppJava/views/ajuda/empreses/eines.xhtml

D'altra banda, el format de documents electrònics admissibles en aquesta licitació és el **format PDF**. En cas de ser necessària la compressió de documents, ja sigui degut al seu pes com per



la necessitat d'aportar diferents documents en un sol fitxer, el format de presentació obligatori serà el **format .rar o .zip**, en tant que formats d'ampli ús, fàcil accés i no discriminatori, que garanteixen la lliure i plena accessibilitat per l'òrgan de contractació, els òrgans de fiscalització i control, els òrgans jurisdiccionals i els interessats.

Les persones interessades en el procediment de licitació podran sol·licitar a l'òrgan de contractació informació addicional sobre els plecs i demés documentació complementària, el qual la facilitarà almenys 4 dies hàbils abans de què finalitzi el termini fixat per a la presentació d'ofertes, sempre que l'hagin demanat almenys 8 dies hàbils abans del transcurs del termini de presentació de les proposicions. Si l'òrgan de contractació determina que el termini de presentació de proposicions serà de 5 dies hàbils, els terminis per sol·licitar informació addicional es reduiran a 4 dies hàbils i 2 dies hàbils respectivament.

Les persones interessades en el procediment de licitació també poden dirigir-se a l'òrgan de contractació per sol·licitar aclariments del que estableixen els plecs o la resta de documentació, a través de l'apartat de preguntes i respostes del tauler d'avisos de l'espai virtual de la licitació. Aquestes preguntes i respostes seran públiques i accessibles a través del tauler esmentat, residenciat en el perfil de contractant de l'òrgan:

https://contractaciopublica.gencat.cat/ecofin_pscp/AppJava/cap.pscp?reqCode=viewDetail&keyWord=Transports+Municipals+del+Giron%C3%A8s&idCap=24472206&ambit

Les proposicions són secretes i la seva presentació suposa l'acceptació incondicionada per part de l'empresa licitadora del contingut del present plec, així com del plec de prescripcions tècniques, així com l'autorització a la mesa i a l'òrgan de contractació per consultar les dades que recullen el Registre Electrònic d'Empreses Licitadores de la Generalitat de Catalunya o el Registre oficial de licitadors i empreses classificades del sector públic, o les llistes oficials d'operadors econòmics d'un Estat membre de la Unió Europea.

Cada empresa licitadora no pot presentar més d'una proposició. Tampoc pot subscriure cap proposta en UTE amb d'altres si ho ha fet individualment o figurar en més d'una unió temporal. La infracció d'aquestes normes dona lloc a la no-admissió de cap de les propostes que hagi subscrit.

No s'acceptaran les proposicions que continguin omissions, errors o ratllades que impedeixin conèixer clarament allò que TMG estimi fonamental per a considerar l'oferta i valorar-la. Si alguna proposició no guardés concordança amb la documentació examinada i admesa, excedís del pressupost base de licitació, variés substancialment el model establert, comportés error manifest en l'import de la proposició, o existís reconeixement per part del licitador que pateix d'error o inconsistència que la facin inviable, serà rebutjada per la Mesa de contractació mitjançant una



resolució motivada, sense que sigui causa suficient per al rebuig el canvi o omissió d'algunes paraules del model si això no altera el seu sentit.

A través de l'eina de Sobre Digital les empreses hauran de signar el document "resum" de les seves ofertes, amb signatura electrònica avançada basada en un certificat qualificat o reconegut, amb la signatura del qual s'entén signada la totalitat de l'oferta, atès que aquest document conté les empremtes electròniques de tots els documents que la componen.

Les proposicions s'han de signar pels representants legals de les empreses licitadores i, en cas de tractar-se d'empreses que concorrin amb el compromís de constituir-se en UTE si resulten adjudicatàries, s'han de signar pels representants de totes les empreses que la componen. La persona o les persones que signin l'oferta ha o han de ser la persona o les persones signants del DEUC.

Les empreses licitadores podran assenyalar, de cada document respecte del qual s'hagi assenyalat en l'eina de Sobre Digital que poden declarar que conté informació confidencial, si conté informació d'aquest tipus.

Els documents i les dades presentades per les empreses licitadores en el sobre B i, si s'escau, en el sobre C, es poden considerar de caràcter confidencial si inclouen secrets industrials, tècnics o comercials i/o drets de propietat intel·lectual i la seva difusió a terceres persones pugui ser contrària als seus interessos comercials legítims, perjudicar la competència lleial entre les empreses del sector; o bé quan el seu tractament pugui ser contrari a les previsions de la normativa en matèria de protecció de dades de caràcter personal. Així mateix, el caràcter confidencial afecta a qualsevol altres informacions amb un contingut que es pugui utilitzar per falsejar la competència, ja sigui en aquest procediment de licitació o en altres de posteriors. No tenen en cap cas caràcter confidencial l'oferta econòmica de l'empresa, ni les dades incloses en el DEUC.

La declaració de confidencialitat de les empreses ha de ser necessària i proporcional a la finalitat o interès que es vol protegir i ha de determinar de forma expressa i justificada els documents i/o les dades facilitades que considerin confidencials. No s'admeten declaracions genèriques o no justificades del caràcter confidencial.

En tot cas, correspon a l'òrgan de contractació valorar si la qualificació de confidencial de determinada documentació és adequada i, en conseqüència, decidir sobre la possibilitat d'accés o de vista de dita documentació, prèvia audiència de l'empresa o les empreses licitadores afectades.

Les empreses licitadores podran presentar una còpia de seguretat, en suport físic electrònic, dels documents de les seves ofertes que han presentat mitjançant l'eina de Sobre Digital. Aquesta



còpia s'haurà de lliurar a sol·licitud de l'òrgan de contractació i/o de la mesa de contractació, en cas que es requereixi, i haurà de contenir una còpia de l'oferta amb exactament els mateixos documents –amb les mateixes empremtes digitals– que els aportats en l'oferta mitjançant l'eina de Sobre Digital.

MODALITAT DE PRESENTACIÓ D'OFERTES

SOBRE ÚNIC: "DOCUMENTACIÓ ACREDITATIVA DEL COMPLIMENT DELS REQUISITS PREVIS I CRITERIS VALORABLES EN XIFRES O PERCENTATGES"

Dins el sobre únic de "Documentació acreditativa del compliment de requisits previs i criteris valorables en xifres o percentatges", els licitadors hauran d'incloure:

1.- Declaració responsable de conformitat amb el model que disposa l'article 159.4.c) LCSP, el model incorporat a l'Annex II d'aquest plec, que haurà d'estar signat electrònicament, on el licitador declararà el següent:

- Que la societat està inscrita en el RELI o en el Registre Oficial de Licitadors i empreses classificades del Sector Públic.
- Que no està incursa en prohibició de contractar;
- Que el representant que signa la proposició disposa dels poders de representació necessaris per a subscriure a nom de la mercantil licitadora la corresponent oferta en el marc del procés de licitació.
- Que el licitador disposa de totes les autoritzacions i llicències necessàries, si escau, per a l'exercici de la seva activitat.
- Que compleix amb els requisits de solvència econòmica, financera i tècnica prevista als plecs reguladors o classificació empresarial, si s'escau.
- Que accepta sotmetre's a la jurisdicció dels jutjats i tribunals espanyols de qualsevol ordre, per a totes les incidències que de manera directa o indirecta puguin sorgir del contracte, amb renúncia, si s'escau, al fur jurisdiccional estranger que pugui correspondre al licitador.

2.- Altre documentació

En cas que es requereixi, s'inclourà la justificació del pagament de les assegurances requerides en l'**apartat 16 de l'Annex I**.

3.- Proposició econòmica



S'inclourà la proposició econòmica que es presentarà redactada d'acord amb el model fixat en **l'Annex III d'aquest plec**, no acceptant-se aquelles que continguin omissions, errors o ratllades que impedeixin conèixer clarament el que TMG estimi fonamental per a considerar l'oferta.

Si alguna proposició no guardés concordança amb la documentació examinada i admesa, excedís del pressupost base de licitació, variés substancialment el model establert, comportés error manifest en l'import de la proposició, o existís reconeixement per part del licitador que pateixi d'error o inconsistència que la facin inviable, serà rebutjada per la Mesa de contractació mitjançant una resolució motivada, sense que sigui causa suficient per al rebuig el canvi o omissió d'algunes paraules del model si això no altera el seu sentit.

En la proposició s'ha d'indicar com a partida independent l'import de l'Impost sobre el valor afegit.

Així mateix, quan per a la selecció del contractista s'atengui a una pluralitat de criteris, s'inclourà en aquest sobre la documentació relativa a aquells criteris avaluable de manera automàtica mitjançant xifres o percentatges per aplicació de les fórmules establertes en els plecs.

En relació amb la documentació tècnica a presentar en relació amb els criteris d'adjudicació s'estarà al que disposa **l'apartat 21 de l'Annex I del present plec**.

Clàusula 24. Mesa de contractació, qualificació de la documentació presentada, valoració, obertura de proposicions, classificació de les ofertes i requeriment previ a l'adjudicació.

La Mesa de contractació està nomenada amb caràcter permanent i integrada pels membres següents:

President/a de la Mesa: Regidor/a de Mobilitat de l'Ajuntament de Girona.

Vocal 1: El secretari/ària general de l'Ajuntament de Girona, o en el seu cas el vicesecretari/ària o altre/a lletrat/da de serveis jurídics.

Vocal 2: L'interventor/a de l'Ajuntament de Girona, o en el seu cas la viceinterventor/a o qui tingui atribuïdes les funcions de control econòmic-pressupostari.

Vocal 3: El Cap de secció Transport Públic i Projectes Mobilitat Sostenible, o en el seu cas un/a tècnic/a de l'Àrea de Mobilitat de l'Ajuntament de Girona.

Vocal 4: El/la gerent de TMG, o en el seu cas un/a Cap de Servei de TMG.

Secretari/ària de la Mesa: L'assessor/a Jurídic/a de TMG, o en seu cas altre/a assessor/a Jurídic/a de l'Ajuntament de Girona.

La referida Mesa de Contractació dins del termini de 5 dies naturals següents a la finalització del termini per presentar ofertes, procedirà a l'obertura del **SOBRE ÚNIC**.



Finalitzat l'acte, en la mateixa sessió, l'òrgan de contractació o la unitat tècnica d'ajuda a l'òrgan de contractació, procedirà a qualificar la documentació presentada pels licitadors i, si observa defectes esmenables en la documentació continguda en el **SOBRE ÚNIC**, l'òrgan de contractació o la unitat tècnica d'ajuda concedirà un termini de tres dies per tal que ho corregeixi.

Una vegada esmenats, si s'escau, els defectes en la documentació continguda en el **SOBRE ÚNIC**, la Mesa de Contractació determinarà les empreses admeses a la licitació i les excloses, així com, en el seu cas, les causes de l'exclusió.

Sense perjudici de la comunicació a les persones interessades, es faran públiques aquestes circumstàncies mitjançant el seu perfil de contractant.

Les sol·licituds d'esmenes es duran a terme a través de la funcionalitat que a aquest efecte té l'eina de Sobre Digital, mitjançant la qual s'adreçarà un correu electrònic a l'adreça o les adreces assenyalades per les empreses licitadores en el formulari d'inscripció, amb l'enllaç per a què accedeixin a l'espai de l'eina en què han d'aportar la documentació corresponent.

Aquestes peticions d'esmena o aclariment es comunicaran a l'empresa mitjançant comunicació electrònica a través de l'e-NOTUM, integrat amb la Plataforma de Serveis de Contractació Pública, d'acord amb la clàusula 11 d'aquest plec.

La Mesa de contractació procedirà a avaluar i classificar les ofertes admeses d'acord amb els criteris d'adjudicació assenyalats en **l'apartat 18 de l'annex I** d'aquest plec i proposarà l'adjudicació a l'òrgan de contractació.

La proposta d'adjudicació a l'òrgan de contractació no crea cap dret a favor de l'empresa licitadora proposada com a adjudicatària, ja que l'òrgan de contractació podrà apartar-se'n sempre que motivi la seva decisió.

Un cop acceptada la proposta de la mesa per l'òrgan de contractació, els serveis corresponents requeriran a l'empresa licitadora que hagi presentat la millor oferta, així com totes les empreses integrants de la UTE que hagi estat proposada com a adjudicatària, perquè dins del termini de deu dies hàbils a comptar des del següent a aquell en què hagués rebut el requeriment, presenti la documentació justificativa a què es fa esment a continuació.

Aquest requeriment s'efectuarà mitjançant notificació electrònica a través de l'e-NOTUM, integrat amb la Plataforma de Serveis de Contractació Pública, d'acord amb la clàusula onzena d'aquest plec.

L'aportació de documentació es durà a terme a través de la funcionalitat que a aquest efecte té l'eina de Sobre Digital, mitjançant la qual s'enviarà un correu electrònic a l'adreça o les adreces



assenyalades per les empreses licitadores en el formulari d'inscripció, amb l'enllaç per a què accedeixin a l'espai de l'eina en què han d'aportar la documentació corresponent.

Règim documental de les Empreses inscrites en el Registre d'empreses licitadores i classificades de Catalunya (RELIC) o en el Registre Oficial de Licitadors i Empreses Classificades de l'Estat (ROLECE) o que figurin en una base de dades nacional d'un Estat membre de la Unió Europea

L'empresa que hagi presentat la millor oferta ha d'aportar la documentació següent, només si no figura inscrita en aquests registres, o no consta vigent o actualitzada, d'acord amb el previst en la **clàusula 11 d'aquest plec**:

- Si s'escau, certificats acreditatius del compliment de les normes de garantia de la qualitat i de gestió mediambiental.
- Documents acreditatius de l'efectiva disposició de mitjans que s'hagi compromès a dedicar o adscriure a l'execució del contracte d'acord amb l'article 76.2 de la LCSP.
- Document acreditatiu de la constitució de la garantia definitiva, d'acord amb el que s'estableix a la **clàusula 20 del present plec**.
- Si és el cas, la subscripció de les pòlisses que s'indiquen en **l'apartat 16 de l'Annex I del present plec**.
- Relació del personal que es destinarà a l'execució del contracte i acreditació de la seva afiliació i alta a la Seguretat Social, mitjançant la presentació dels TC2 corresponents. Alternativament, i si s'escau, aquesta acreditació es podrà efectuar mitjançant declaració responsable per part de l'empresa on es declari no tenir encara contractades les persones treballadores que s'ocuparan en l'execució del contracte i que acreditarà l'afiliació i alta de totes elles quan les hagi contractat i sempre amb caràcter previ a l'inici de l'activitat contractada.
- Qualsevol altra documentació que, específicament i per la naturalesa del contracte, es determini en **l'apartat 34 de l'Annex I**, i no figuri inscrita en el Registre de Licitadors pertinent.
- Qualsevol altra documentació que consti a l'apartat A1 anterior i no consti inscrita en el registre de licitadors pertinent.

Un cop presentada la documentació requerida, l'òrgan de contractació ha d'acordar l'adjudicació del contracte a l'empresa o les empreses proposades com a adjudicatàries, dins del termini de 5 dies naturals següents a la recepció de dita documentació. La licitació no es pot declarar deserta



si hi ha alguna proposició que sigui admissible d'acord amb els criteris que figuren en aquest plec. La declaració, en el seu cas, que aquest procediment ha quedat desert es publicarà en el perfil de contractant.

No obstant, si s'observés que en la documentació presentada hi ha defectes o errors de caràcter esmenable, s'ha de comunicar a les empreses afectades perquè els corregeixin o esmenin en el termini màxim de 3 dies hàbils.

Les sol·licituds d'esmenes es duran a terme a través de la funcionalitat que a aquest efecte té l'eina de Sobre Digital, mitjançant la qual s'adreçarà un correu electrònic a l'adreça o les adreces assenyalades per l'empresa o empreses licitadores en el formulari d'inscripció, amb l'enllaç per a què accedeixin a l'espai de l'eina en què han d'aportar la documentació corresponent.

Aquestes peticions d'esmena es comunicaran a l'empresa mitjançant comunicació electrònica a través de l'e-NOTUM, integrat amb la Plataforma de Serveis de Contractació Pública, d'acord amb la clàusula onzena d'aquest plec.

En el cas que no es complementi adequadament el requeriment de documentació en el termini assenyalat, o bé en el termini per esmenar que es doni, s'entendrà que l'empresa licitadora ha retirat la seva oferta, procedint a exigir-li l'import del 3% del pressupost base de licitació, IVA exclòs, en concepte de penalitat, que es farà efectiu en primer lloc contra a garantia provisional, si s'hagués constituït, i es procedirà a efectuar proposta d'adjudicació a favor del següent candidat en puntuació, atorgant-li el termini de 10 dies hàbils per a presentar la documentació que li sigui requerida.

Sens perjudici de la penalitat referida, la retirada de l'oferta, a més, pot donar lloc a declarar a l'empresa en prohibició de contractar per la causa prevista en l'article 71.2.a de la LCSP.

Així mateix, l'eventual falsedat en allò declarat per les empreses licitadores en les diferents declaracions pot donar lloc a la causa de prohibició de contractar amb el sector públic prevista en l'article 71.1.e de la LCSP.

Clàusula 25. Efectes de la proposta d'adjudicació. Decisió de no adjudicar o celebrar el contracte i desistiment del procediment de adjudicació per TMG.

La proposta d'adjudicació del contracte no crea drets a favor del licitador proposat, que no els adquirirà, davant TMG, mentre no s'hagi formalitzat el contracte.

De conformitat amb el que disposa l'article 152 LCSP la decisió de no adjudicar o celebrar el contracte o el desistiment del procediment es poden acordar per l'òrgan de contractació abans de la formalització, amb la corresponent notificació a les empreses licitadores.



Només es pot adoptar la decisió de no adjudicar o subscriure el contracte per raons d'interès públic degudament justificades en l'expedient. El desistiment del procediment haurà d'estar fonamentat en una infracció no esmenable de les normes de preparació del contracte o de les reguladores del procediment d'adjudicació, s'ha de justificar en l'expedient la concurrència de la causa.

La decisió de no adjudicar o subscriure el contracte i el desistiment del procediment d'adjudicació es publicarà en el perfil del contractant.

Clàusula 26. Adjudicació del contracte.

L'adjudicació del contracte correspon a l'òrgan de contractació que assenyala **l'apartat 2 de l'Annex I del present plec.**

L'òrgan de contractació adjudicarà el contracte al licitador que hagi presentat la millor oferta, de conformitat amb el que disposa l'article 145 LCSP. Quan l'únic criteri a considerar sigui el preu, s'entendrà que la millor oferta és la que incorpora el preu més baix, sens perjudici de l'aplicació de criteris per a la determinació d'ofertes anormalment baixes. L'adjudicació utilitzant una pluralitat de criteris es farà sobre la base de la millor relació qualitat-preu.

L'adjudicació s'acordarà en resolució motivada en el termini màxim de dos mesos, a comptar de l'obertura de les proposicions, quan per a l'adjudicació del contracte hagin de tenir-se en compte una pluralitat de criteris, o utilitzant-se un únic criteri sigui aquest el del menor cost del cicle de vida i en el termini màxim de quinze dies, a comptar des del següent al d'obertura de les proposicions, quan l'únic criteri per seleccionar l'adjudicatari del contracte sigui el del preu. Aquests terminis s'ampliaran en quinze dies hàbils quan sigui necessari seguir els tràmits a què es refereix l'apartat 4 de l'article 149 LCSP per a les ofertes anormalment baixes.

La resolució d'adjudicació es notificarà als licitadors mitjançant notificació electrònica a través de l'eina del Sobre Digital, d'acord amb la clàusula 11 d'aquest plec i es publicarà en el perfil de contractant dins del termini de 15 dies naturals, indicant el termini en què s'haurà de procedir a la formalització del contracte.

La notificació es realitzarà per mitjans electrònics de conformitat amb el que estableix la disposició addicional quinzena de la LCSP.

A aquest efecte, s'enviarà un avís de la posada a disposició de la notificació a l'adreça de correu electrònic que les empreses licitadores hagin designat en presentar les seves proposicions (i al telèfon mòbil si s'ha informat). Així mateix, el correu electrònic contindrà l'enllaç per accedir-hi.



L'òrgan de contractació podrà declarar deserta la licitació, si s'escau, a proposta de la mesa de contractació, quan no existeixi cap oferta o proposició que sigui admissible d'acord amb els criteris que figuren en el plec, publicant-se aquesta decisió en el perfil del contractant.

Clàusula 27. Perfecció i formalització del contracte.

El contracte es perfeccionarà amb la seva formalització.

El contracte haurà de formalitzar-se en document administratiu que s'ajustarà amb exactitud a les condicions de la licitació i a més podrà formalitzar-se en escriptura pública si així ho sol·licita el contractista, essent al seu càrrec les despeses derivades del seu atorgament.

Si el contracte és susceptible de recurs especial en matèria de contractació, la formalització no podrà efectuar-se abans que transcorrin els quinze dies hàbils des que es remeti la notificació de l'adjudicació als licitadors o des que es dicti resolució amb l'aixecament de la suspensió de l'acte d'adjudicació.

Transcorregut aquest termini, es requerirà a l'adjudicatari perquè formalitzi el contracte en un termini no superior a cinc dies, comptats des del següent a aquell en què hagués rebut el requeriment.

En la resta de contractes, la formalització del contracte s'ha d'efectuar no més tard dels quinze dies hàbils següents a aquell en què es rebí la notificació de l'adjudicació als licitadors en la forma que preveu l'article 151 LCSP.

De conformitat amb el que estableix l'article 153.4 LCSP, quan per causes imputables a l'adjudicatari no s'hagués formalitzat el contracte dins el termini indicat, se li exigirà l'import del 3% del pressupost base de licitació, IVA exclòs, en concepte de penalitat, que es farà efectiu en primer lloc contra la garantia definitiva, si s'hagués constituït, sense perjudici del que estableix la lletra b) de l'apartat 2 de l'article 71 LCSP.

D'acord amb l'article l'art. 159.6.g) de la LCSP en els contractes d'obres de valor estimat inferior a 80.000 euros i en els contractes de subministres o serveis amb el valor estimat dels quals sigui igual o inferior a 60.000 euros, la formalització del contracte podrà efectuar-se mitjançant la firma d'acceptació pel contractista de la resolució de l'adjudicació.

III. DISPOSICIONS RELATIVES A L'EXECUCIÓ DEL CONTRACTE

Clàusula 28. Condicions especial d'execució.

Els òrgans de contractació poden establir condicions especials en relació amb l'execució del contracte, sempre que estiguin vinculades al seu objecte, en el sentit de l'article 145 LCSP, no siguin directament o indirectament discriminatòries i siguin compatibles amb el dret comunitari.



Les condicions especials d'execució per a aquest contracte s'indiquen en **l'apartat 24 de l'Annex I al present plec.**

Per al cas d'incompliment d'aquestes condicions especials d'execució s'han d'establir penalitats en **l'apartat 30 de l'Annex I** al present plec o atribuir-los a aquestes condicions el caràcter d'obligacions contractuals essencials als efectes assenyalats en la lletra f) de l'article 211 LCSP.

Totes les condicions especials d'execució que formin part del contracte seran exigides igualment a tots els subcontractistes que participin en l'execució del mateix.

Clàusula 29. Pagament del preu

El contractista té dret a l'abonament del preu dels béns efectivament entregats i formalment rebuts i amb subjecció al contracte atorgat, a les seves modificacions aprovades i a les instruccions donades per TMG, sent la forma de pagament i la seva periodicitat les especificades en **l'apartat 7 de l'Annex I al present plec.**

Caldrà que a la factura consti la descripció detallada del servei, obra o subministrament, així com el departament o centre al qual s'ha realitzat el servei o obra, o lliurat el material, i en el seu cas els números d'albarà.

A aquests efectes, de conformitat amb l'apartat dos de la disposició addicional trenta dos de la LCSP, el contractista haurà de fer constar a cada factura presentada, la identificació tant de l'òrgan administratiu amb competències en matèria de comptabilitat pública, com de l'òrgan de contractació i del destinatari, segons el que disposa **l'apartat 2 de l'Annex I del present plec.**

TMG tindrà l'obligació d'abonar el preu dins dels trenta dies següents a la data d'aprovació de les factures i si es demora, haurà d'abonar al contractista, a partir del compliment de dit termini de trenta dies els interessos de demora i la indemnització pels costos de cobrament en els termes que preveu la Llei 3/2004, de 29 de desembre, per la qual s'estableixen mesures de lluita contra la morositat en les operacions comercials.

En tot cas, si el contractista incomplís el termini de trenta dies per a presentar la factura davant el registre administratiu corresponent en els termes establerts a la normativa vigent sobre factura electrònica, la meritació d'interessos no s'iniciarà fins que hagin transcorregut trenta dies des de la data de la correcta presentació de la factura, sense que TMG hagi aprovat la conformitat, si escau, i efectuat el corresponent abonament.

El contractista tindrà també dret a percebre abonaments a compte per l'import de les operacions preparatòries de l'execució del contracte i que estiguin compreses en l'objecte del mateix, assegurant-se els pagaments mitjançant la prestació de garantia, d'acord amb l'article 198 LCSP.



Per aquest contracte, els abonaments a compte per operacions preparatòries s'indiquen a **l'apartat 7 de l'Annex I d'aquest plec**.

Clàusula 30. Obligacions, despeses i impostos exigibles al contractista.

El contracte s'executarà amb subjecció a les seves clàusules i d'acord amb les instruccions que per a la seva interpretació donés al contractista TMG.

Són de compte del contractista les despeses i impostos, els de formalització del contracte en el supòsit d'elevació a escriptura pública, així com de quantes llicències, autoritzacions i permisos procedeixin amb vista a executar i lliurar correctament els béns objecte del contracte.

Així mateix, està obligat a satisfer totes les despeses que l'empresa hagi de realitzar per al compliment del contracte, com són les generals, financeres, d'assegurances, transports i desplaçaments, materials, instal·lacions, honoraris del personal al seu càrrec, de comprovació i assaig, taxes i tota classe de tributs, l'IVA i qualsevol altres que puguin derivar-se de l'execució del contracte durant la vigència del mateix.

Expressament es fa constar que les despeses de lliurament i de transport dels béns objecte del subministrament al lloc assenyalat **en l'apartat 8 de l'Annex I d'aquest plec** seran de compte del contractista.

Tant en les ofertes que formulin els licitadors com en les propostes d'adjudicació, s'entendran compresos, a tots els efectes, els tributs de qualsevol índole que gravin els diversos conceptes.

No obstant això, en tot cas, en l'oferta econòmica, s'indicarà com a partida independent l'import de l'Impost sobre el Valor Afegit (IVA).

Clàusula 31. Obligacions laborals, socials i de transparència.

El contractista està obligat al compliment de la normativa vigent en matèria laboral i de seguretat social. Així mateix, està obligat al compliment del Reial Decret Legislatiu 1/2013, de 29 de novembre, pel qual s'aprova el text refós de la Llei general de drets de les persones amb discapacitat i de la seva inclusió social, de la Llei Orgànica 3/2007, de 22 de març, per a la igualtat efectiva de dones i homes, de la Llei 31/1995, de 8 de novembre, sobre Prevenció de Riscos Laborals, i del Reglament dels serveis de prevenció, aprovat per Reial Decret 39/1997, de 17 de gener, així com de les normes que es promulguin durant l'execució del contracte.

L'empresa contractista està obligada a complir durant tot el període d'execució del contracte les normes i condicions fixades en el conveni col·lectiu d'aplicació, si bé en tot cas, l'adjudicatari estarà obligat a complir les condicions salarials dels treballadors conforme al Conveni Col·lectiu sectorial d'aplicació.



Així mateix, de conformitat amb el que estableix la Llei 19/2014, de 29 de desembre, de transparència, accés a la informació pública i bon govern, l'adjudicatari del contracte està obligat a facilitar a TMG la informació establerta a l'esmentada llei i qualsevol d'altra que li sigui requerida d'acord amb la normativa vigent.

Clàusula 32. Altres obligacions del contractista.

A part de les obligacions recollides en altres clàusules d'aquest plec, el contractista estarà obligat al compliment de les obligacions relacionades a **l'apartat 35 de l'Annex I**.

Clàusula 33. Deure de confidencialitat.

En relació amb la confidencialitat és aplicable el que disposa l'article 133 LCSP.

Sens perjudici del que estableix la legislació en matèria d'accés a la informació pública i de les disposicions de la LCSP relatives a la publicitat de l'adjudicació i a la informació que ha de donar-se als candidats i als licitadors, aquests podran designar com a confidencial la informació referida a secrets tècnics o comercials aportada conjuntament amb les ofertes, així com aspectes confidencials d'aquestes. Els òrgans de contractació no podran difondre aquesta informació sense el seu consentiment.

No tenen en cap cas caràcter confidencial l'oferta econòmica de l'empresa, ni les dades incloses en el DEUC o declaració anàloga.

En el cas de manca d'indicació, s'entendrà que la documentació facilitada no té caràcter confidencial.

De la mateixa manera, el contractista haurà de respectar el caràcter confidencial d'aquella informació a la qual tingui accés a causa de l'execució del contracte i que així hagi estat qualificada en els plecs o en el contracte, o que per la seva pròpia naturalesa hagi de tractar-se com a tal. Aquest deure es mantindrà durant el termini previst a **l'apartat 33 de l'annex I d'aquest plec** des del coneixement d'aquesta informació, a excepció que els plecs o el contracte estableixin un termini més gran.

Clàusula 34. Protecció de dades de caràcter personal.

En el cas que per a l'assumpció del contracte o en el seu desenvolupament, el contractista hagués de tenir accés a dades de caràcter personal per a una execució i gestió correcte del concepte contractat, el contractista se sotmet expressament al compliment del que s'estableix en els articles següents sobre seguretat de dades, secret professional, eliminació i propietat de les dades i remissió al marc legal vigent, i en tot cas haurà de respectar en la seva integritat la Llei Orgànica 15/1999, de 13 de desembre, de Protecció de dades de caràcter personal, i la normativa de desenvolupament, de conformitat amb el que estableix la disposició addicional vint-i-cinquena



de la LCSP. I a partir del dia 25 de maig de 2018, al que estableix el Reglament (UE) 2016/679, del Parlament Europeu i del Consell, de 27 d'abril de 2016, relatiu a la protecció de les persones físiques pel que fa al tractament de dades personals i a la lliure circulació d'aquestes dades i pel qual es deroga la Directiva 95/46/CE.

La documentació i la informació que es desprengui o a la qual es tingui accés amb ocasió de l'execució de les prestacions objecte d'aquest contracte i que correspon a TMG responsable del fitxer de dades personals, té caràcter confidencial i no podrà ésser objecte de reproducció total o parcial per cap mitjà o suport. Per tant, no se'n podrà fer ni tractament ni edició informàtica, ni transmissió a tercers fora de l'estricta àmbit de l'execució directa del contracte.

Seguretat de les dades:

El contractista es compromet a adoptar les mesures necessàries de tipus tècnic i organitzatiu que garanteixin la seguretat de les dades de caràcter personal i evitin la seva alteració, pèrdua, tractament, divulgació, duplicació o accés no autoritzat, tenint en compte l'estat de la tecnologia, les dades emmagatzemades i els riscos a què estan exposades, tant si provenen de l'acció humana o de mitjà físic o natural.

Deure de secret professional:

El contractista es compromet a adoptar les mesures necessàries de tipus tècnic i organitzatiu que garanteixin la seguretat de les dades de caràcter personal i evitin la seva alteració, pèrdua, tractament, divulgació, duplicació o accés no autoritzat, tenint en compte l'estat de la tecnologia, les dades emmagatzemades i els riscos a què estan exposades, tant si provenen de l'acció humana o de mitjà físic o natural.

Propietat de les dades:

El contractista reconeix expressament que les dades de caràcter personal a les què es refereix el present document, són d'exclusiva propietat de TMG, per la qual cosa no podrà aplicar-les o utilitzar-les amb una finalitat diferent a la del servei contractat, ni cedir-les a tercers, ni tan sols per a l'execució del present contracte, en règim de subcontractació, fora dels termes pactats en l'encàrrec.

Eliminació de les dades:

El contractista s'obliga a trametre a TMG, un cop finalitzat l'encàrrec, i en un termini no superior a vuit dies, un document de reconeixement explícit de l'eliminació de les dades cedides en qualsevol format i suport.

Clàusula 35. Assegurances.



El contractista, estarà obligat a subscriure, al seu càrrec, les pòlisses d'assegurances que s'indiquen a **l'apartat 16 de l'Annex I** al present plec, pels conceptes, quanties, cobertures, durada i condicions que s'estableixen en el mateix.

Clàusula 36. Responsabilitat del contractista per danys i perjudicis.

El règim d'indemnització de danys i perjudicis és el que estableix l'article 196 LCSP, conforme al qual el contractista, serà responsable de tots els danys i perjudicis directes i indirectes que es causin a tercers, com a conseqüència de les operacions que requereixi l'execució del contracte. Si els danys i perjudicis ocasionats fossin conseqüència immediata i directa d'una ordre donada per TMG, aquesta serà responsable dins dels límits assenyalats en les lleis.

També serà el contractista el responsable dels danys que es causin a tercers com a conseqüència dels vicis del projecte en el contracte de subministrament de fabricació.

En cas d'incompliment per part del contractista de l'obligació d'indemnitzar els danys i perjudicis ocasionats a tercers com a conseqüència de la incorrecta execució de les prestacions objecte del contracte, TMG procedirà a la imposició de les penalitats que es determinin en **l'apartat 30 de l'Annex I** al present plec.

Clàusula 37. Cessió del contracte.

Els drets i obligacions relatius a aquest contracte podran ser cedits per l'adjudicatari a un tercer sempre que les qualitats tècniques o personals del cedent no hagin estat raó determinant de l'adjudicació del contracte, es compleixin els supòsits i els requisits que estableix l'article 214.2 LCSP, i de la cessió no resulti una restricció efectiva de la competència en el mercat. Sense perjudici del que estableix l'apartat 2, lletra b) de l'article 214 LCSP, no es podrà autoritzar la cessió a un tercer quan aquesta suposi una alteració substancial de les característiques del contractista si aquestes constitueixen un element essencial del contracte.

En relació amb la possibilitat de cessió del contracte caldrà estar al que estableix en **l'apartat 27 de l'Annex I** al plec.

Clàusula 38. Subcontractació.

El contractista, segons el que preveu **l'apartat 26 de l'Annex I d'aquest plec**, podrà concertar amb tercers la realització parcial del mateix, llevat que d'acord amb el que estableixen la lletra e) de l'apartat 2 de l'article 215 LCSP, la prestació o part de la mateixa hagi de ser executada directament pel contractista i sempre que es compleixin els requisits que s'hi estableixen.

La infracció d'aquestes condicions, així com la falta d'acreditació de l'aptitud del subcontractista o de les circumstàncies determinants de la situació d'emergència o de les que fan urgent la



subcontractació, tindrà, entre altres que preveu la LCSP, i en funció de la repercussió en l'execució del contracte, alguna de les següents conseqüències:

- a) La imposició al contractista d'una penalitat segons el que estableix **l'apartat 30 de l'Annex I** al present plec.
- b) La resolució del contracte, sempre que es compleixin els requisits establerts en el segon paràgraf de la lletra f) de l'apartat 1 de l'article 211 LCSP.

Així mateix, i pel que fa als pagaments a subcontractistes i subministradors, quedarà obligat al compliment dels requisits i obligacions establerts en els articles 216 i 217 LCSP.

En tot cas, els subcontractistes quedaran obligats només davant el contractista principal que assumirà, per tant, la total responsabilitat de l'execució del contracte davant TMG, de conformitat estrictament amb els plecs de clàusules administratives particulars, i als termes del contracte, inclòs el compliment de les obligacions en matèria mediambiental, social o laboral a què es refereix l'article 201 LCSP.

Els subcontractistes no tenen acció directa davant TMG per les obligacions concretes amb ells pel contractista com a conseqüència de l'execució del contracte principal i dels subcontractes.

El contractista haurà de comunicar per escrit, després de l'adjudicació del contracte i, com a molt tard, quan s'iniciï l'execució d'aquest, a l'òrgan de contractació la seva intenció de celebrar subcontractes, assenyalant la part de la prestació que es pretén subcontractar i la identitat, dades de contacte i representant o representants legals del subcontractista, i justificant suficientment l'aptitud d'aquest per executar-la per referència als elements tècnics i humans de què disposa i la seva experiència.

Així mateix, juntament amb l'escrit mitjançant el qual es doni coneixement a TMG del subcontracte a celebrar, el contractista haurà d'acreditar que el subcontractista no es troba incurs en prohibició de contractar d'acord amb l'article 71 LCSP. Aquesta acreditació podrà fer-se efectiva mitjançant declaració responsable del subcontractista.

El contractista principal haurà de notificar per escrit a l'òrgan de contractació qualsevol modificació que pateixi aquesta informació durant l'execució del contracte principal, i tota la informació necessària sobre els nous subcontractistes.

El contractista ha d'informar als representants dels treballadors de la subcontractació, d'acord amb la legislació laboral.

De conformitat amb l'article 217.1 LCSP, el contractista haurà de remetre a l'òrgan de contractació, quan aquest ho sol·liciti, la relació detallada d'aquells subcontractistes o subministradors que participin en el contracte quan es perfeccioni la seva participació, juntament



amb aquelles condicions de subcontractació o subministrament de cada un d'ells que guardin una relació directa amb el termini de pagament. Així mateix, hauran d'aportar a sol·licitud de TMG justificant del compliment dels pagaments a aquells un cop acabada la prestació, dins dels terminis de pagament legalment establerts a l'article 216 de la LCSP i en la Llei 3/2004 de 29 de desembre, per la qual s'estableixen mesures de lluita contra la morositat en les operacions comercials, en el que li sigui d'aplicació. Aquestes obligacions tindran la consideració de condicions essencials d'execució del contracte i el seu incompliment, a més de les conseqüències previstes pel ordenament jurídic, permetrà la imposició de les penalitats que, si escau, es prevegi en **l'apartat 30 de l'Annex I** al present plec.

Les actuacions de comprovació i d'imposició de penalitats per incompliment que preveu l'apartat 1 de l'article 217.2 LCSP, seran obligatòries en els contractes de serveis el valor estimat dels quals superi els 5 milions d'euros, i en els quals l'import de la subcontractació sigui igual o superior al 30% del preu del contracte, en relació als pagaments a subcontractistes que hagin assumit contractualment amb el contractista principal el compromís de realitzar determinades parts.

Els pagaments efectuats a favor de subcontractista s'entendran realitzats per compte del contractista principal, mantenint en relació amb TMG la mateixa naturalesa d'abonaments a bon compte que la de les certificacions d'obra.

En cap cas serà imputable a TMG el retard en el pagament derivat de la manca de conformitat del contractista principal a la factura presentada pel subcontractista.

Clàusula 39. Risc i ventura.

L'execució del contracte es realitzarà a risc i ventura del contractista, segons el que disposa l'article 197 LCSP i sens perjudici del que disposa l'article 239 de la LCSP.

Clàusula 40. Lliurament de béns.

El contractista estarà obligat a lliurar els béns objecte del subministrament, en el temps i lloc fixat en el contracte i de conformitat amb les prescripcions tècniques i clàusules administratives que regeixen el contracte. El termini de lliurament dels béns figura en **l'apartat 8 de l'Annex I d'aquest plec**.

Qualsevol que sigui el tipus de subministrament, l'adjudicatari no tindrà dret a indemnització per causa de pèrdues, avaries o perjudicis ocasionats en els béns abans del seu lliurament a TMG, llevat que aquesta hagués incorregut en mora en rebre'ls.

Quan l'acte formal de la recepció dels béns sigui posterior al seu lliurament, TMG serà responsable de la custòdia dels mateixos durant el temps que hi hagi entre una i altra.



Clàusula 41. Execució defectuosa i demora.

El contractista està obligat a complir el contracte dins el termini fixat per a la realització del mateix, així com els terminis parcials assenyalats per a la seva execució successiva.

Si els subministraments patissin un retard en el seu lliurament, i sempre que el mateix no sigui imputable al contractista i aquest ofereix complir els seus compromisos si se li amplia el termini inicial d'execució, l'òrgan de contractació li concedirà, donant-li un termini que serà, si més no, igual al temps perdut, llevat que el contractista demanés un altre menor, d'acord amb el que estableix l'article 195.2 de la LCSP, regulant-se els requisits i tràmits d'acord amb l'article 100 del RGLCAP. El responsable del contracte emetrà un informe on es determini si el retard va ser produït per motius imputables al contractista.

En aquells supòsits en què els contractes de subministraments no siguin prestacions successives, de conformitat amb el que disposa l'article 29.3 LCSP quan es produeixi demora en l'execució de la prestació per part de l'empresari, l'òrgan de contractació podrà concedir una ampliació del termini de execució, sense perjudici de les penalitats que, si s'escau procedeixin, resultant aplicable el que preveuen els articles 192 i següents de la LCSP.

Quan el contractista, per causes imputables al mateix, hagués incorregut en demora respecte al compliment del termini total o parcial, per al que s'estarà a **l'apartat 8 de l'Annex I del present plec**, l'Administració podrà optar, ateses les circumstàncies del cas, per la resolució del contracte o per la imposició de penalitats que figuren en **l'apartat 30 de l'Annex I al present plec**.

Cada vegada que les penalitats per demora assoleixin un múltiple del 5 per 100 del preu del contracte, IVA exclòs l'òrgan de contractació estarà facultat per procedir a la resolució del mateix o acordar la continuïtat de l'execució amb imposició de noves penalitats. En aquest últim supòsit, l'òrgan de contractació concedirà l'ampliació del termini que estimi necessària per a la finalització del contracte.

Així mateix, TMG tindrà les mateixes prerrogatives quan la demora en el compliment dels terminis parcials faci presumir raonablement la impossibilitat del compliment del termini total.

TMG, en cas d'incompliment dels terminis parcials definits en el contracte per part del contractista, podrà optar per la resolució del contracte o per les penalitats que es determinen en **l'apartat 30 de l'Annex I al present plec**.

En els supòsits d'incompliment parcial o compliment defectuós o de demora en l'execució en què no estigui prevista penalitat o en què estant-ho la mateixa no cobris els danys causats a TMG, s'exigirà al contractista la indemnització per danys i perjudicis.

Clàusula 42. Imposició de penalitats.

A part de les penalitats per demora, regulades a la clàusula 42, la tipificació de les infraccions per compliment defectuós de la prestació o incompliment de compromisos o de les condicions especials d'execució, si és el cas, que puguin donar lloc a la imposició de sancions així com les seves sancions, són les enumerades a **l'apartat 30 de l'annex I del plec**.

Les penalitats es faran efectives descomptant el seu import sobre el de la factura corresponent al mes següent al de la notificació de la imposició de la penalitat, sempre que això fos possible, en els contractes de subministrament de caràcter successiu. Per procedir a la imposició de les penalitats indicades anteriorment s'aplicarà el sistema d'inspecció i control regulat en els plecs, i serà necessària que els incompliments que puguin donar lloc a les mateixes quedin certificats pel responsable del contracte.

D'aquesta certificació o document justificatiu, se'n donarà trasllat a l'òrgan de contractació per tal de que iniciï els tràmits per imposar les penalitats, traslladant la proposta al contractista perquè realitzi les al·legacions oportunes en el termini de 10 dies hàbils. Transcorregut aquest termini l'òrgan de contractació resoldrà sobre la imposició de la penalitat de conformitat amb l'article 192 de la LCSP.

Clàusula 43. Modificació del contracte.

Els contractes només podran ser modificats per raons d'interès públic en els casos i en la forma prevists en la Subsecció 4a de la secció 3a del capítol I del títol I del llibre segon de la LCSP, i d'acord amb el procediment regulat en l'article 191 LCSP, amb les particularitats que preveu l'article 207 LCSP.

Els contractes celebrats pels òrgans de contractació només podran modificar-se durant la seva vigència quan es doni algun dels supòsits que estableix l'apartat 2 de l'article 203 LCSP.

Serà procedent la modificació del contracte en els termes previstos en el plec de clàusules administratives particulars, quan així s'hagi establert **en l'apartat 28 de l'Annex I** d'aquest plec, en la forma i amb el contingut que assenyala l'article 204 de la LCSP.

D'acord amb l'article 204 de la LCSP, s'haurà de tramitar la corresponent modificació del contracte si les necessitats reals i d'interès públic fossin superiors a les estimades inicialment, concretament en el cas que sorgeixin noves necessitats durant la vigència del contracte i siguin motivades per l'increment d'unitats previstes degut a la incorporació de nou personal, sense poder-se superar el límit del 20% del preu inicial del contracte.

La referida modificació no podrà suposar l'establiment de nous preus unitaris no previstos en el contracte i en cap cas podrà alterar la naturalesa global del contracte inicial, de conformitat als termes de l'article 204 de la LCSP.



Aquestes modificacions seran obligatòries pel contractista, i seran aprovades per l'òrgan de contractació.

El procediment a seguir per la seva aprovació serà el següent:

- Elaboració per part del responsable del contracte d'un informe en el que s'acrediti l'ampliació, especificant i justificant-ne les causes i el pressupost afectat.
- Incorporació del corresponent document comptable.
- Aprovació per l'òrgan de contractació.
- Notificació a l'empresa adjudicatària.
- Publicació al perfil del contractant.

El percentatge màxim del preu inicial del contracte al que puguin afectar les esmentades modificacions és el que estableix **l'apartat 28 de l'Annex I** del plec.

Les modificacions acordades per l'òrgan de contractació seran obligatòries per als contractistes en els termes que estableix l'article 206 de la LCSP, havent de formalitzar conforme al que disposa l'article 153 de la LCSP i publicar d'acord amb el que estableixen els articles 207 i 63 de l'esmentada llei.

Pel que fa al seu règim s'estarà al que disposa la subsecció 4a de la secció 3a del capítol I del títol I del llibre segon de la LCSP, i els articles 191 i 203 de la LCSP, així com al disposat reglamentàriament.

De conformitat amb els articles 301 i 309 LCSP, en el contracte de subministraments i en els de serveis que es realitzi mitjançant preus unitaris o unitats d'execució, es podrà incrementar el nombre d'unitats a executar fins al percentatge del 10 per cent del preu del contracte, a què es refereix l'article 205.2.c) 3r, sense que calgui tramitar el corresponent expedient de modificació, sempre que així s'hagi establert en el plec de clàusules administratives particulars i s'hagi acreditat el corresponent finançament en l'expedient originari del contracte.

En el present contracte, la possibilitat d'incrementar el nombre d'unitats executades fins al 10 per cent del preu del contracte, s'estableix en **l'apartat 5 i l'apartat 28 de l'Annex I del plec**.

Clàusula 44. Suspensió del contracte.

TMG, per raons d'interès públic, podrà acordar la suspensió de l'execució del contracte. Igualment, procedirà la suspensió del contracte si es donés la circumstància assenyalada en l'article 198.5 LCSP. A efectes de la suspensió del contracte s'estarà al que disposa l'article 208 LCSP, així com en els preceptes concordants del RGLCAP.



De conformitat amb l'article 208 LCSP, si TMG acordés la suspensió del contracte o aquella té lloc per l'aplicació del que disposa l'article 198.5 LCSP, TMG abonarà al contractista els danys i perjudicis efectivament soferts per aquest amb subjecció a les regles establertes en **l'apartat 29 de l'Annex I del plec**.

IV. DISPOSICIONS RELATIVES A L'EXTINCIÓ DEL CONTRACTE

Clàusula 45. Resolució del contracte.

Són causes de resolució del contracte les recollides en els articles 211 i 306 LCSP, així com les que preveu **l'apartat 31 de l'Annex I del plec**.

De conformitat amb l'article 211.2 LCSP, en els casos en què concorrin diverses causes de resolució del contracte amb diferents efectes pel que fa a les conseqüències econòmiques de l'extinció, haurà d'atendre a la qual hagi aparegut amb prioritat en el temps.

La resolució del contracte s'acordarà per l'òrgan de contractació de conformitat amb el que disposa l'article 212.1 LCSP mitjançant procediment tramitat en la forma reglamentàriament establerta.

Quan el contracte es resolgui per incompliment culpable del contractista li serà confiscada la garantia i haurà, a més, d'indemnitzar a TMG els danys i perjudicis ocasionats en el que excedeixi l'import de la garantia confiscada. La determinació dels danys i perjudicis que hagi d'indemnitzar el contractista es durà a terme per l'òrgan de contractació en decisió motivada prèvia audiència del mateix, atenent, entre altres factors, al retard que impliqui per a la inversió projectada i a les majors despeses que ocasioni a TMG.

Per a l'aplicació de les causes de resolució s'estarà al que disposa l'article 212 de la LCSP i per als seus efectes al que disposen els articles 213 i 307 LCSP, així com és el cas, al que disposa el desplegament reglamentari.

Clàusula 46. Finalització del contracte.

El contracte s'entendrà complert pel contractista quan, transcorregut el termini de vigència total del contracte, aquell hagi realitzat d'acord amb els termes del mateix i a satisfacció de TMG la totalitat del seu objecte.

Clàusula 47. Recepció de l'objecte del contracte.

Dins 30 dies següents al lliurament o realització de l'objecte del contracte es procedirà, mitjançant acte formal, a la recepció dels béns objecte del subministrament.



Si els béns es troben en bon estat i d'acord a les prescripcions tècniques, el personal designat per TMG els donarà per rebuts, aixecant-se la corresponent acta, que haurà de ser signada pels concurrents a la recepció, començant llavors el termini de garantia. L'albarà d'entrega s'adjuntarà a la factura.

Si els béns no es troben en estat de ser rebuts es farà constar així en l'acta de recepció i es donaran les instruccions precises al contractista perquè s'esmeni els defectes observats o procedeixi a un nou subministrament de conformitat amb el pactat.

Clàusula 48. Liquidació del contracte.

Dins el termini de trenta dies a comptar de la data de l'acta de recepció o conformitat, s'ha d'acordar si s'escau i quan la naturalesa del contracte ho exigeixi, i notificar al contractista la liquidació corresponent del contracte, i li ha d'abonar, si escau, el saldo resultant. No obstant això, si es rep la factura amb posterioritat a la data en què té lloc aquesta recepció, aquest termini de trenta dies es comptarà des de la seva correcta presentació pel contractista en el registre corresponent en els termes que estableix la normativa vigent en matèria de factura.

Si es produeix demora en el pagament del saldo de liquidació, el contractista tindrà dret a percebre els interessos de demora i la indemnització pels costos de cobrament en els termes que preveu la Llei 3/2004, de 29 de desembre, per la qual es s'estableixen mesures de lluita contra la morositat en les operacions comercials.

Clàusula 49. Termini de garantia.

El termini de garantia començarà a comptar des de la data de la recepció o conformitat i serà l'indicat en **l'apartat 32 de l'Annex I** al present plec.

Durant el termini la garantia definitiva respondrà dels conceptes assenyalats en l'article 110 LCSP, que siguin aplicables.

En el cas que hi hagués recepcions parcials, el termini de garantia dels béns lliurats i rebuts de conformitat per TMG comença a comptar des de les dates de les respectives recepcions parcials.

Clàusula 50. Vicis o defectes durant el termini de garantia.

Si durant el termini de garantia s'acredités l'existència de vicis o defectes en els béns subministrats, TMG té dret a reclamar del contractista la reposició dels que resultin inadequats o la reparació dels mateixos si fos suficient. Durant aquest termini de garantia el contractista té dret a conèixer i ser escoltat sobre l'aplicació dels béns subministrats.

En el supòsit que l'òrgan de contractació estimés, durant el termini de garantia, que els béns subministrats no són aptes per al fi pretès, com a conseqüència dels vicis o defectes observats



en ells i imputables al contractista i existeixi la presumpció que la reposició o reparació d'aquests béns no seran suficients per aconseguir aquell fi, podrà, abans d'expirar el termini, rebutjar els béns deixant-los de compte del contractista i quedant TMG exempta de l'obligació del pagament o, tenint dret, si escau, a la recuperació del preu satisfet.

Acabat el termini de garantia sense que l'administració hagi formalitzat cap de les objeccions o la denúncia a què es refereixen els apartats 1 i 3 de l'article 305 LCSP, el contractista quedarà exempt de responsabilitat per raó dels béns subministrats.

Clàusula 51. Prerogatives i facultats de TMG.

Dins dels límits i amb subjecció als requisits i efectes assenyalats en la LCSP, l'òrgan de contractació ostenta la prerrogativa d'interpretar els contractes administratius, resoldre els dubtes que ofereix el seu compliment, modificar-los per raons d'interès públic, declarar la responsabilitat imputable al contractista arran de l'execució del contracte, suspendre l'execució del mateix, acordar la seva resolució i determinar els efectes d'aquesta.

Igualment, l'òrgan de contractació ostenta les facultats d'inspecció de les activitats desenvolupades pels contractistes durant l'execució del contracte, en els termes i amb els límits establerts a la LCSP per a cada tipus de contracte.

En cap cas aquestes facultats d'inspecció podran implicar un dret general de l'òrgan de contractació a inspeccionar les instal·lacions, oficines i altres emplaçaments en què el contractista desenvolupi les seves activitats, llevat que tals emplaçaments i les seves condicions tècniques siguin determinants per al desenvolupament de les prestacions objecte del contracte, extrems que hauran de quedar justificats de forma expressa i detallada en l'expedient administratiu.

Els procediments per a l'adopció d'acords relatius a les prerogatives establertes anteriorment, s'han d'instruir d'acord amb el que disposa l'article 191 LCSP.

Els acords que adopti l'òrgan de contractació posaran fi a la via administrativa i seran immediatament executius.

V. RECURSOS, SUPÒSITS ESPECIALS DE NUL·LITAT CONTRACTUAL I JURISDICCió COMPETENT

Clàusula 52. Recursos.

Els anuncis de la licitació, els plecs i els documents contractuals que estableixin les condicions que han de regir la contractació; els actes de tràmit que decideixin directament o indirectament sobre l'adjudicació, determinin la impossibilitat de continuar el procediment o produeixin indefensió o perjudici irreparable a drets o interessos legítims i els acords d'adjudicació d'aquest



contracte, són susceptibles de recurs d'alçada davant del Ple de l'Ajuntament de Girona, en el termini d'un mes comptat a partir del dia següent al de la recepció de la notificació.

Contra la desestimació tàcita del recurs d'alçada, que s'entendrà produïda un cop transcorregut un mes comptat des del dia següent al de la seva interposició sense que s'hagi notificat resolució expressa, es pot interposar recurs contenciós administratiu davant el Jutjat Contenciós Administratiu de Girona, en el termini de sis mesos comptats des del següent al que s'hagi produït la desestimació tàcita.

També es pot interposar qualsevol altre recurs que es consideri convenient.

Ara bé, si ens trobem davant d'un contracte de subministrament i serveis de valor estimat (VEC) superior als 100.000 euros, s'interposarà recurs especial de contractació en relació als següents actes i decisions:

- Els anuncis de licitació, els plecs i els documents contractuals que estableixin les condicions que han de regir la contractació
- Els actes de tràmit adoptats en el procediment d'adjudicació, sempre que aquests decideixin directa o indirectament sobre l'adjudicació, determini la impossibilitat de continuar el procediment o produeixin indefensió o perjudici irreparable a drets o interessos legítims. En tot cas es considerarà que concorren les circumstàncies anteriors en els actes de la mesa o de l'òrgan de contractació pels que s'acorda l'admissió o inadmissió de candidats o licitadors, o l'admissió o exclusió d'ofertes, incloses les ofertes que siguin excloses pe resultar anormalment baixes.
- Els acords d'adjudicació.
- Les modificacions contractuals fonamentades en l'incompliment de l'establert als articles 204 i 205 de la Llei 9/2017.

L'òrgan per la resolució del recurs especial de contractació serà el Tribunal Català de Contractes del Sector Públic i el termini per interposar el recurs és de 15 dies hàbils en els termes que preveu l'article 50 de la LCSP.

No obstant això, quan la controvèrsia es produeixi en relació als efectes jurídics i extinció del contracte, serà competent l'ordre jurisdiccional civil i podrà interposar-se demanda d'acord amb la Llei d'Enjudiciament Civil.

Clàusula 53. Mesures cautelars

Abans d'interposar el recurs especial en matèria de contractació les persones legitimades per interposar-lo podran sol·licitar davant l'òrgan competent per a la seva resolució



l'adopció de mesures cautelars, de conformitat amb el que estableix l'article 49 de la LCSP i el Reial decret 814/2015, d'11 de setembre.

Clàusula 54. Règim d'invalidesa.

Aquest contracte està sotmès al règim d'invalidesa previst en els articles 38 a 43 de la LCSP.

Clàusula 55. Jurisdicció competent.

L'ordre jurisdiccional contenciós administratiu és el competent per a la resolució de les qüestions litigioses que es plantegin en relació amb la preparació, l'adjudicació i les modificacions previstes en la clàusula trenta-dosena i els articles 204 i 205 de la LCSP, d'acord amb l'apartat 1r de l'article 27 d'aquesta llei.

L'ordre jurisdiccional civil serà el competent per resoldre les controvèrsies que se suscitin entre les parts en relació amb els efectes i extinció d'aquest contracte, amb excepció de les modificacions contractuals se suscitin en el marc de les lletres b) i c) de l'apartat primer de l'article 27 de la LCSP.

Les parts accepten la submissió expressa als Tribunals de la Província de Girona, sens perjudici de que, si es el cas, procedeixi la interposició del recurs especial en matèria de contractació regulat per l'article 44 de la LCSP.

ANNEX I. CARACTERÍSTIQUES DEL CONTRACTE.

ANNEX II. MODEL DE DECLARACIÓ RESPONSABLE.

ANNEX III. MODEL D'OFERTA ECONÒMICA I CRITERIS VALORABLES EN XIFRES O PERCENTATGES.

Girona, a data de la signatura electrònica

77912463D
FRANCESC DE LAS
HERAS BOTA (R:
A17207333)
A17207333)

Firmado digitalmente por
77912463D FRANCESC DE
LAS HERAS BOTA (R:
A17207333)
Fecha: 2024.07.10 17:34:38
+02'00'

Francesc de las Heras Bota
El gerent de TMG



ANNEX I. CARACTERÍSTIQUES DEL CONTRACTE

CONTRACTE DE SUBMINISTRAMENT, INSTAL·LACIÓ, POSADA EN FUNCIONAMENT I MANTENIMENT DE SISTEMA DE SENYALITZACIÓ DE PLACES VACANTS PELS APARCAMENTS DEL CARRER EMILI GRAHIT I DE LA PLAÇA MIQUEL DE PALOL GESTIONATS PER TRANSPORTS MUNICIPALS DEL GIRONÈS, S.A.U. MITJANÇANT PROCEDIMENT OBERT SIMPLIFICAT (EXP. NÚM. 332024)

1. Definició de l'objecte i necessitat del contracte (clàusula 4).

- Definició del contracte:

El contracte té per objecte el subministrament, instal·lació, posada en funcionament i manteniment del sistema de senyalització de places vacants dels aparcaments del carrer Emili Grahit i de la plaça Miquel de Palol.

Així doncs, l'objecte del contracte respon a les necessitats exposades que s'han de satisfer, d'acord amb l'article 25.2 g) de la Llei 7/1985, de 2 d'abril, reguladora de les bases de règim local (LRBRL) i donat els ens locals tenen reconeguda autonomia per a l'organització dels serveis de llur competència, com es el servei públic d'aparcaments a la ciutat de Girona, autonomia organitzativa que es concreta en l'article 85 de la LRBRL, en el qual s'estableixen les formes de gestió dels serveis públics.

TMG no disposa dels mitjans personals ni materials per a realitzar la prestació objecte del contracte amb els seus propis mitjans.

El subministrament s'executarà amb les característiques especificades en el Plec de Prescripcions Tècniques que regeix aquesta contractació.

Per a la delimitació de l'objecte del contracte, d'acord amb el Vocabulari Comú de Contractes (CPV), aprovat per Reglament (CE) núm. 2195/2002 del Parlament Europeu i del Consell de 5 de novembre de 2002, modificat pel Reglament 213/2008, queden consignades les referències següents:

- CODI CPV.

Codis CPV	34926000-4 – Equip de control d'aparcaments. 34996300-8 – Equip de control, seguretat o senyalització de zones d'estacionament.
-----------	--

- Divisió en lots: No



En aquesta contractació no procedeix a la divisió en lots atès que per les característiques i volum del contracte és convenient que una única empresa s'encarregui de prestar aquest servei, per tal de garantir la correcta execució tècnica, d'acord amb el que estableix l'article 99.3.b) de la LCSP.

- Contracte reservat de conformitat amb la D.A. 4a LCSP: NO
- Ampliació a un número major d'unitats per la baixa d'adjudicació : NO
- Necessitats a satisfer mitjançant el contracte:

L'informe d'inici elaborat per la Gerència de TMG, SAU incorpora els antecedents principals que justifiquen la celebració del contracte així com les necessitats a satisfer.

Procedeix la subrogació de personal: NO

2. Òrgans administratius (clàusules 2, 26 i 29)

a) Poder Adjudicador:

Denominació: Transports Municipals del Gironès, S.A.U.

Direcció postal: Plaça del Vi 1. 17004, Girona

b) Òrgan de contractació: Consell d'Administració

c) Unitat tramitadora: Gerència

d) Oficina comptable: Gerència

e) Òrgan destinatari de l'objecte del contracte:

a. Denominació: Transports Municipals del Gironès, S.A.U.

b. Direcció postal: C/ Vilablareix, núm. 66 – Polígon Torre Mirona de 17190 Salt.

3. Responsable del contracte, unitat encarregada del seguiment i execució del contracte (clàusula 3)

- Unitat encarregada del seguiment i execució ordinària del contracte: Gerència
- Responsable del contracte:

Es designa com a responsable del contracte, als efectes de l'article 62 de la LCSP, el gerent de TMG, Francesc de las Heras Bota, al qual correspon supervisar-ne l'execució i adoptar les decisions i dictar les instruccions necessàries amb la finalitat d'assegurar la realització correcta de la prestació pactada. Li correspon la comprovació, coordinació i vigilància de la correcta



prestació, exercirà les potestats de direcció i inspecció mitjançant les verificacions corresponents, i en tot cas ha de:

- Facilitar la gestió del contractista i amb aquesta finalitat podrà inspeccionar la documentació relacionada amb l'objecte del contracte i dictar ordres per mantenir o restablir el nivell de les prestacions de l'oferta, i en particular i pel que fa al present contracte vetllar per a la bona execució del subministrament i la seva total prestació.
- Emetre informe en el qual es determini si el retard en el lliurament dels subministraments o la qualitat del subministrament és imputable o no al contractista.
- Promoure i convocar les reunions que siguin necessàries per solucionar qualsevol controvèrsia que puguin sorgir durant l'execució del contracte.
- Resoldre les incidències que puguin sorgir durant l'execució del contracte seguint els procediments establerts en la legislació.
- Certificar en l'expedient els incompliments susceptibles de comportar la imposició de les penalitats establertes en el règim sancionador i proposar, si procedeix, la imposició de penalitats assenyalant la graduació corresponent, si s'escau.
- Acordar en el seu cas les mesures precises per aconseguir o restablir el bon ordre en l'execució del pactat o bé quan el contractista dugui a terme actes u omissions que comprometin la bona marxa del subministrament.
- Informar en els expedients de reclamació dels danys i perjudicis.
- Dirigir instruccions al contractista sempre que no suposin una modificació del contracte o s'oposin a les disposicions en vigor i a les derivades del plec i demés documents contractuals.
- Informar en els expedients de devolució o cancel·lació de les garanties.
- Conformar les factures presentades pel contractista de conformitat amb les Bases d'Execució del pressupost vigent i el plec, sempre que els serveis facturats s'hagin prestat, s'ajustin al preu de l'oferta i al subministrament realment contractat, i en cas contrari comunicar al contractista la disconformitat i exigir-ne la rectificació, prèvia audiència del contractista. I, en darrer terme, refusar la factura.
- Qualsevol altra funció que li sigui atribuïda de manera expressa per l'òrgan de contractació i que tingui com a finalitat garantir el compliment de les prestacions objecte del contracte.

4. Valor Estimat del contracte (Clàusula 5)

Valor estimat del contracte (V.E.C.): vuitanta-cinc mil sis-cents vuitanta-cinc euros amb noranta-cinc cèntims (85.685,95 €). El preu no inclou el 21% d'IVA.

- Mètode de càlcul aplicat per calcular el valor estimat:

D'acord amb l'article 101.7 de la LCSP el valor estimat del contracte serà calculat segons els preus habituals del mercat que engloben els costos directes, indirectes i el benefici del contractista per a l'execució del contracte.

L'expressat preu es considera preu cert contractual, i inclou totes les despeses directes i indirectes que el contractista hagi de realitzar. Aquest preu inclou totes les despeses necessàries per al compliment de les prestacions així com són els beneficis, assegurances, transport, taxes, preus públics i tots els impostos que pugui pertocar-li com a conseqüència de la contractació. En cap cas es pot facturar pel concepte de transport o desplaçament.

Les despeses directes son aquelles que s'associen amb el producte d'una forma molt clara, sense necessitat de cap tipus de repartiment. Matèries primeres, mà d'obra directa, valor assegurat etc.

Les despeses indirectes són aquelles que no poden ser aplicades directament a un producte, ni a un centre de cost. Costos Indirectes de Producció (CIP): mà d'obra indirecta, costos d'aprovisionament o producció. Costos Indirectes Generals (CIG): els no necessaris per fabricar, com ara comercials, d'administració i finances (Despeses generals).

	V.E. Prestació	V.E. Eventuals pròrrogues	VALOR ESTIMAT CONTRACTE (V.E.C.)
Subministrament, instal·lació, posada en funcionament i manteniment de sistema de senyalització de places vacants per als aparcaments del carrer Emili Grahit i de la plaça Miquel de Palol	85.685,95.-€	-----	85.685,95.-€

Contracte sotmès a regulació harmonitzada: NO

5. Pressupost base de licitació i crèdit en què s'empara. (Clàusula 6, 7 i 43)

- Pressupost base de licitació (IVA inclòs): cent tres mil sis-cents vuitanta euros (103.680,00 €). Aquest preu inclou l'IVA. Aquest preu inclou la totalitat de la prestació de conformitat amb les especificacions d'aquest plec així com les prescripcions tècniques.

El pressupost es desglossa amb un pressupost net per import de vuitanta-cinc mil sis-cents vuitanta-cinc euros amb noranta-cinc cèntims (85.685,95.-€) i una partida independent de disset mil nou-cents noranta-quatre euros amb cinc cèntims (17.994,05.-€) en concepte d'iva calculat al 21%.

- Sistema de determinació del preu: Oferta a tant alçat com resultat de l'estudi econòmic resultant d'aplicar el plec de prescripcions tècniques.
- Estudi econòmic del servei:

Per a la fixació del pressupost base de licitació s'han tingut en compte els preus de mercat i l'estudi econòmic de les activitats a contractar.

Estudi econòmic de costos	Aparcament Emili Grahit	Aparcament Miquel de Palol
Dispositius de detecció i senyalització - Emili Grahit 333 ud. - Miquel de Palol 224 ud.	13.320,00 €	8.960,00 €
Rètols Emili Grahit - 1 ud. amb 3 dígits més indicació fletxa o aspa - 2 ud. tòtem amb 3 línies leds Miquel de Palol - 3 ud. amb 3 dígits més indicació de fletxa o aspa	1.350,00 €	900,00 €
Sistema d'alimentació i control electrònic comunicacions - Emili Grahit 3 ud. - Miquel de Palol 2 ud.	1.950,00.-€	1.300,00.-€
Llicència per software de control amb digitalització i personalització plànols	1.700,00.-€	1.700,00.-€
Cablejat, canalització, muntatge, engegada i lliurament de 30 sensors de recanvi.	21.970,00.-€	14.755,00.-€
Formació, manteniment	2.050,00.-€	2.050,00.-€
TOTAL	42.340,00 €	29.665,00 €

D'aquest estudi econòmic en resulta el pressupost d'execució material i el pressupost base d'execució:

Pressupost d'execució material	Aparcament Emili Grahit	Aparcament Miquel de palol	TOTAL PRESSUPOST EXECUCIÓ
Subministrament, instal·lació, posada en funcionament i manteniment de sistema de senyalització de places vacants per als aparcaments del carrer Emili Grahit i de la plaça Miquel de Palol	42.340,00 €	29.665,00 €	72.005,00 €

Pressupost d'execució per contracte	Percentatge	Import (IVA exclòs)	Import (IVA exclòs)	Import (IVA exclòs)
Despeses generals (càlcul)	13%	5.504,20.-€	3.856,45.-€	9.360,65.-€
Benefici industrial (càlcul)	6%	2.540,40.-€	1.779,90.-€	4.320,30.-€
TOTAL		50.384,60.-€	35.301,35.-€	85.685,95

	IMPORT NET	IVA (calculat al 21%)	TOTAL
Subministrament, instal·lació, posada en funcionament i manteniment de sistema de senyalització de places vacants per als aparcaments del carrer Emili Grahit i de la plaça Miquel de Palol	85.685,95 €	17.994,05 €	103.680,00 €

- Partida econòmica comptable:

Exercici	PARTIDA	PRESSUPOST NET	% IVA	IMPORT IVA	IMPORT TOTAL
2024	8- Amortitzacions d'immobilitzat i finançament amb fons provinents de subvenció al capital 2024 adequacions aparcaments gestionats per TMG	85.685,95.-€	21	17.994,05.-€	103.680,00.-€

- Previsió de la possibilitat d'incrementar el número d'unitats a subministrar sobre les previstes en el contracte en els termes de l'article 301.2 apartat segon de la LCSP (màxim 10%): NO

6. Revisió de preus (clàusula 8)

- Procedeix: NO.

7. Règim de pagaments (clàusula 29)



- El contractista haurà d'emetre factura en base als béns subministrats i les activitats realitzades.

El pagament es farà prèvia presentació de les factures corresponents, un cop subministrats els béns, i un cop aquestes estiguin revisades i conformades pel responsable del contracte, de conformitat amb el material lliurat correctament i en bon estat.

El pagament es realitzarà dins els 30 dies següents de la recepció i validació de les factures. Les factures, les quals han de portar l'import de l'IVA desglossat, han de detallar clarament els béns subministrats i la data de subministrament i recepció dels mateixos, així com fer referència al número de l'expedient de contractació (332024).

- Abonaments a compte per operacions preparatòries: NO.

8. Termini i lloc d'entrega del subministrament i facultats de TMG (clàusules 9, 21, 30, 40 i 41)

- Termini d'execució: **NORANTA (90) DIES**. D'acord amb la clàusula 5 del PPT, les tasques in situ s'hauran d'efectuar en el termini de trenta (30) dies naturals a comptar a partir de la data de lliurament del material.

La prestació contractual donarà inici el dia següent al de la formalització del contracte per part de l'empresa adjudicatària.

- Pròrrogues: El termini d'execució no preveu pròrrogues.
- Terminis parcials: No.
- Lloc de la prestació: Les característiques de la prestació així com les ubicacions de la mateixa es troben detallades a la clàusula 5 del PPT (Treballs a realitzar)
- Modalitat d'exercir la vigilància i comprovació per part de TMG: segons el plec de prescripcions tècniques.

9. Tramitació de l'expedient, procediment i criteris d'adjudicació (clàusula 16 i 18)

- Tramitació anticipada: NO
- Tramitació: Ordinària (art. 116 i següents de la LCSP)
- Procediment: Obert simplificat (art. 159.1 de la LCSP)
- Termini de presentació de proposicions: 15 dies (art. 159.3 de la LCSP)
- Presentació d'ofertes mitjançant eina de Sobre digital: Sí



En cas de fallida tècnica que impossibiliti l'ús de l'eina de Sobre digital el darrer dia de presentació de les proposicions, l'òrgan de contractació ampliarà en 5 dies el termini de presentació de les mateixes; publicant a la Plataforma de Serveis de Contractació Pública l'esmena corresponent; i, addicionalment, comunicant el canvi de data a totes les empreses que haguessin activat l'oferta.

- Criteris d'adjudicació: dos criteris d'adjudicació objectius quantificables mitjançant l'aplicació de fórmules.

10. Solvència econòmica, financera i tècnica (clàusules 13, 14 i 24).

a) Acreditació de la solvència econòmica i financera

De conformitat amb l'article 87 de la LCSP, l'acreditació de la solvència econòmica i financera de l'empresari s'haurà d'acreditar per, com a mínim, un dels mitjans següents:

a) Volum anual de negocis del licitador que referit a l'any de major volum de negocis dels tres últims conclusos haurà de ser coincident o superior al valor estimat del contracte.

Import mínim: 85.685,95.-€

Acreditació documental:

Si l'empresari està inscrit en el registre Mercantil ho acreditarà per mitjà dels seus comptes anuals aprovats i dipositats en aquest Registre .D'acord amb l'article 87.2 caldrà la presentació dels comptes anuals dels exercicis 2022, 2021 i 2020.

En cas contrari per les dipositades en el registre oficial en què hagi d'estar inscrit .

b) Mitjans i acreditació de la solvència tècnica.

De conformitat amb l'article 89.1.a) de la LCSP, la solvència tècnica mínima de l'empresari per poder executar el contracte es determina a través del **mitjà i sistemes d'acreditació següents**:

- Una relació dels principals subministraments efectuats de la mateixa o similar naturalesa que els que constitueixen l'objecte del contracte en el curs de, com a màxim, els últims tres anys com a màxim.

Les entitats licitadores donaran compliment al requisit de solvència tècnica quan acreditin d'acord amb els mitjans descrits que la seva solvència tècnica és igual o superior al 70% del valor estimat del contracte.

Import mínim: 59.980,16.-€

La relació de subministraments haurà de referir necessàriament l'import, la data i el destinatari (públic o privat). Addicionalment, la relació de subministraments haurà de comptar una declaració de l'empresari acompanyada dels documents que tinguin al seu poder que acreditin la realització de la prestació, o bé els corresponents certificats expedits per l'òrgan competent (quan el destinatari del servei sigui una entitat del sector públic) o certificat de l'empresa emès per personal amb capacitat de certificació (quan el destinatari sigui privat).

* Atès que la inscripció en un registre oficial d'empreses licitadores és obligatòria per participar en aquesta licitació, el licitador que hagi obtingut la major puntuació no haurà d'acreditar la solvència econòmica i financera i tècnica o professional, excepte que la informació obrant en el registre no consti vigent o actualitzada.

c) Classificació: D'acord amb les previsions de l'article 77 de la LCSP, pels contractes de subministrament no és exigible la classificació de l'empresari.

11. Concreció de les condicions de solvència (clàusula 15 i 23)

- Compromís d'adscripció a l'execució del contracte de mitjans PERSONALS i/o MATERIALS: No procedeix.
- Els licitadors hauran d'incloure els noms i qualificació professional del personal responsable d'executar la prestació objecte del contracte: No procedeix.

12. Habilitació empresarial (clàusules 12, 24)

- Procedeix: NO

13. Garantia Provisional (clàusula 19 i 23)

- Procedeix: NO

14. Garantia definitiva (clàusula 20)

- Procedeix: Sí.
- 5 per 100 del preu final ofert, exclòs l'IVA.
- Constitució mitjançant retenció en el preu: No.

15. Garantia complementària (article 107.2 LCSP) (Clàusula 20)

- Procedeix: Sí.

D'acord amb l'article 107.2 de la LCSP *in fine* en els casos que l'oferta del licitador proposat per a l'adjudicació hagi resultat inicialment incursa en presumpció d'anormalitat, s'incrementarà la



garantia definitiva de l'apartat anterior, en un 5 per 100 addicional, resultant una garantia total consistent en el 10 per 100 del preu final ofert, IVA exclòs.

16. Pòlisses d'assegurances (clàusules 23, 24 i 35)

- Procedeix: Sí.

Subscriure i tenir vigent en tot moment la corresponent assegurança de responsabilitat civil que cobreixi els possibles danys i perjudicis que es causen com a conseqüència de les operacions que requereixi l'execució del contracte, de conformitat amb l'article 196 de la LCSP. La pòlissa a subscriure serà com a mínim de 600.000 €.

- Moment de lliurament de les pòlisses: Prèvia a l'adjudicació del contracte.

17. Forma i contingut de les proposicions (clàusula 23)

Segons l'article 159.4.d) de la LCSP, l'oferta s'entregarà en un únic sobre.

Així doncs, les empreses licitadores han de presentar la documentació que conformi les seves ofertes en 1 sobre únic, en el termini màxim de 15 dies a comptar des de l'endemà de la publicació de l'anunci de licitació al perfil de contractant.

CONTINGUT DEL SOBRE (declaració responsable i oferta econòmica)

a) Declaració responsable

Les empreses licitadores han de presentar la declaració responsable, la qual s'adjunta com a **annex II** a aquest plec i com a plantilla inclosa en l'eina del sobre Digital, que la societat està inscrita en el RELI o en el Registre Oficial de Licitadors i empreses classificades del Sector Públic, que és un Centre Especial de Treball, que la societat no està incursa en prohibició de contractar i que la societat accepta sotmetre's a la jurisdicció dels jutjats i tribunals espanyols de qualsevol ordre, per a totes les incidències que de manera directa o indirecta puguin sorgir del contracte, amb renúncia, si s'escau, al fur jurisdiccional estranger que pugui correspondre al licitador.

b) Oferta econòmica

Les empreses licitadores han de presentar **l'annex III**, en format **.pdf**, en l'eina del sobre Digital, i que inclourà tots els criteris d'adjudicació quantificables de forma automàtica.

No s'acceptaran les proposicions econòmiques que tinguin omissions, errades o esmenes que no permetin conèixer clarament allò que es considera fonamental per valorar-les.

Conjuntament amb la oferta econòmica caldrà incloure una memòria que inclogui una descripció tècnica dels elements oferts pel licitadors.

La referida memòria no esdevé un criteri d'adjudicació puntuable. No obstant, resulta imprescindible als efectes de conèixer els elements que conformen el subministrament objecte del contracte i tot d'acord amb el previst al PPT.

18. Criteris d'adjudicació (clàusula 18, 24)

L'adjudicació es farà a la proposició més avantatjosa que serà aquella que obtingui la major puntuació d'entre totes aquelles proposicions admeses a licitació un cop aplicats els criteris d'adjudicació que a continuació es detallen:

A) **Preu.** Fins a un màxim de **90 punts**.

Es calcularà la **baixa de cada oferta respecte del pressupost de licitació** (IVA no inclòs), i s'atorgarà la màxima puntuació a la que representi la major baixa econòmica. La resta de proposicions rebran una puntuació proporcional a la baixa respecte la que representi la major baixa econòmica. La fórmula per obtenir la puntuació serà la següent:

$$PX_{Menor} = P = 90$$

$$PX_i = (X_{Menor} \cdot 90) / X_i$$

On:

PX_{Menor} = 90 punts

X_{Menor} = oferta més baixa de totes les empreses que s'han presentat.

X_i = oferta que presenta l'empresa que s'analitza.

B) **Ampliació del termini de garantia.** Fins a un màxim de **10 punts**.

Atès que la clàusula 14 del PPT preveu la valoració d'increments en el termini de garantia, es configura com a criteri d'adjudicació la millora d'aquest paràmetre. D'acord amb la clàusula referida el termini de garantia del subministrament és de cinc (5) anys.

Es puntuarà l'ampliació del termini de garantia en 36 mesos. Els licitadors que ofereixin la referida ampliació obtindran 10 punts, els que no ofereixin l'ampliació no puntuaran per aquest criteri.

Per la presentació de la proposta econòmica caldrà que els empreses licitadores complementin l'**annex III** d'aquest plec i l'adjuntin al **SOBRE ÚNIC** de l'eina del Sobre Digital.

19. Ofertes anormalment baixes (clàusula 18 i 24)

- Procedeix: SI.



Resulten d'aplicació els paràmetres objectius previstos en l'article 85 del RGLCAP.

El termini que s'atorga al licitador perquè justifiqui la seva oferta és de 5 dies hàbils des de l'enviament de la comunicació.

L'oferta serà exclosa si en el tràmit d'audiència de l'empresa licitadora que ha presentat una oferta qualificada d'anormalment baixa s'evidencia que els preus unitaris dels salaris de les persones que executaran el contracte considerats en l'oferta són inferiors al que estableix el conveni d'aplicació

20. Admissibilitat de variants (clàusula 22)

- Procedeix: NO

21. Documentació a presentar en relació amb els criteris avaluables mitjançant xifres o percentatges (clàusula 23).

- Model de proposició inclosa en l'Annex III d'aquest plec.

22. Documentació tècnica a presentar en relació amb els criteris d'adjudicació no avaluables mitjançant xifres o percentatges (clàusula 23).

- Procedeix: NO

23. Comitè d'experts (clàusula 24)

- Procedeix: NO

24. Condicions especials d'execució (clàusula 28)

D'acord amb el que estableix l'article 202 de la LCSP, relatiu a les condicions especials d'execució del contracte de caràcter social, ètic, mediambiental o d'un altre ordre, i en referència a tots els Lots que conformen aquest contracte, hauran de complir la següent característica:

- De caràcter Mediambiental: Fer una correcta gestió ambiental en l'execució de la seva prestació, prenent les mesures necessàries per minimitzar els impactes que aquest pugui ocasionar, com ara el reciclatge de tot el material elèctric, les bateries i l'ús de paper reciclat.

El responsable del contracte podrà requerir a l'empresa contractista que declari formalment que ha complert l'obligació.

25. Execució del contracte (clàusula 14)



Possibilitat d'executar determinades parts o treballs, en atenció al seva especial naturalesa, directament pel propi licitador o, per un participant a la UTE: No. L'empresa adjudicatària ha de realitzar tots els treballs objectes del contracte mitjançant personal propi.

26. Subcontractació (clàusula 38)

Subcontractació: Si. En els supòsits i segons les condicions establertes a l'article 215 de la LCSP.

Percentatge de subcontractació a favor de Centres Especials d'Ocupació: No es preveu. .

- Percentatge de subcontractació a favor de Centres Especials d'Ocupació: NO
- Percentatge de subcontractació a favor d'Empreses d'Inserció: NO
- Pagament directe als subcontractistes: NO
- Els licitadors hauran d'indicar en l'oferta la part del contracte a subcontractar i el nom o el perfil empresarial dels subcontractistes: No procedeix.

27. Cessió del contracte (clàusula 37)

- Els drets i obligacions dimanant del contracte podran ser cedits per el contractista a un tercer: NO (de conformitat amb el que disposa el segon paràgraf de l'article 214.1 LCSP).

28. Modificacions previstes en el plec de clàusules administratives particulars (clàusula 43)

- Modificacions previstes en el plec de clàusules administratives: NO.

Percentatge afectat: No procedeix.

- Modificacions no previstes: només es podran acordar en els casos i amb els límits previstos a l'article 205 i 206 de la LCSP.
- Increment d'unitats fins a un 10% (art. 301.2 LCSP): No.

29. Suspensió (clàusula 44)

Abonament al contractista dels danys i perjudicis per suspensió del contracte: de conformitat amb el que disposa l'article 208 LCSP.

30. Penalitats (clàusules 28, 36, 38, 41 i 42)

L'adjudicatari està obligat a complir el contracte amb el contingut, forma i condicions que s'assenyalen en el plec de clàusules administratives particulars i al plec de prescripcions



tècniques i amb les que hagi proposat l'empresa adjudicatària en la seva oferta, sempre que hagin estat acceptades per TMG.

En cas d'incompliment serà d'aplicació el contingut dels articles 192 a 196 de la LCSP.

En els supòsits de demora en l'execució del contracte per part del contractista, serà d'aplicació el règim de penalitats previstes a l'article 193 de la LCSP. La constitució en mora del contractista no necessitarà intimació prèvia per part de TMG.

A més s'imposaran penalitats al contractista quan incorri en alguna de les causes previstes a continuació, article 192 de la LCSP:

a) Per incompliment parcial o compliment defectuós:

a.1) Per incompliment parcial:

Quan per causes imputables al contractista hagi incomplert parcialment l'execució de les prestacions definides en el contracte.

Com a regla general, la quantia de la penalitat serà de fins al 3% del preu del contracte, excepte que, motivadament, l'òrgan de contractació estimi que l'incompliment és greu o molt greu, en quin cas, podran arribar fins a un 6% o fins al màxim legal del 10%, respectivament.

En tot cas, la imposició de les penalitats no eximirà al contractista de l'obligació que legalment l'incumbeix en quant a l'esmena de l'incompliment parcial.

a.2) Per compliment defectuós:

Si en el moment de la recepció, la prestació no es troba en estat de ser rebuda per causes imputables al contractista.

Com a regla general, la seva quantia serà de fins al 3% del preu de contracte, excepte que, motivadament, l'òrgan de contractació estimi que l'incompliment és greu o molt greu, en quin cas, podran arribar fins a un 6% o fins al màxim legal del 10%, respectivament. La reiteració en l'incompliment podrà ser tingut en compte per a valorar la gravetat.

En tot cas, la imposició de les penalitats no eximirà al contractista de l'obligació que legalment l'incumbeix en quant a l'esmena dels defectes.

b) Per incompliment de la condició especial d'execució:

Si l'adjudicatari incomplís la condició especial d'execució, TMG procediria a la imposició de penalitats considerant-se un incompliment molt greu, el qual serà penalitzable amb el màxim legal del 10% del preu del contracte.

El compliment per l'adjudicatari de les condicions especials d'execució podrà ser verificat pel responsable del contracte en qualsevol moment durant l'execució del contracte, i en tot cas, es comprovarà al moment de la recepció del contracte.

c) Per incompliment dels criteris d'adjudicació:

Si durant l'execució del contracte o en el moment de la seva recepció, s'aprecia que, per causes imputables al contractista, s'ha incomplert algun o alguns dels compromisos assumits en la seva oferta.

Com a regla general, la seva quantia serà de fins a un 3% del preu del contracte, excepte que, motivadament, l'òrgan de contractació estimi que l'incompliment és greu o molt greu, en quin cas, podran arribar a un 5% o fins al màxim legal del 10%, respectivament. La reiteració en l'incompliment podrà tenir-se en compte per a valorar la gravetat.

d) Per subcontractació:

En els termes de l'article 215.3 de la LCSP. Per incompliment de les condicions regulades a l'article 215.2 de la LCSP, així com la resta d'aspectes que determina el mateix apartat pel què fa a la subcontractació o per l'incompliment dels pagaments als subcontractistes o subministradors, s'aplicarà una penalitat d'un 20% de l'import del subcontracte, en relació amb el qual han estat incomplertes les condicions de l'article 215.2 o la resta d'aspectes que determina el mateix apartat o bé no s'hagi satisfet en el termini assenyalat a l'article 216 de la LCSP el pagament al subcontractista o subministrador.

Per la imposició de la multa corresponent, l'òrgan de contractació tindrà en consideració els següents criteris de graduació:

- a) La gravetat de la infracció comesa,
- b) La importància econòmica,
- c) L'existència d'intencionalitat,
- d) La naturalesa i grau dels perjudicis ocasionats,
- e) La reincidència, per incórrer, en el termini d'un anys, en més d'un incompliment de la mateixa naturalesa,
- f) El nombre d'avisos previs realitzats pel responsable del contracte,
- g) El benefici obtingut pel contractista.



31. Causes de resolució del contracte (clàusula 45)

Les previstes amb caràcter general a l'article 211 de la LCSP, i les previstes a l'article 313 de la LCSP pel què fa als serveis.

També seran causes de resolució les previstes com a tals en aquest plec, en l'apartat penaltats, així com l'incompliment de les clàusules i obligacions essencials del contracte incloent les condicions especials d'execució quan aquest incompliment hagi estat qualificat d'infracció greu i concorregui dol, culpa o negligència de l'empresa i, si es tracta de clàusules essencials, sempre que hagi donat lloc a la imposició de penaltats o a la indemnització de danys i perjudicis.

32. Termini de garantia (clàusula 21 i 49)

La garantia contractual dels subministraments s'estableix en el termini de cinc (5) anys, ampliable per criteris d'adjudicació..

33. Deure de confidencialitat (clàusula 33)

Durada: 5 anys des del coneixement de la informació.

34. Altra documentació a presentar amb caràcter previ a l'adjudicació (clàusula 24)

Procedeix: No.

35. Altres obligacions del contractista (clàusula 32)

Nomenar i garantir un coordinador, que serà la persona de contacte i que actuarà com a interlocutora entre TMG i l'adjudicatari.

- Les descrites en el plec de prescripcions tècniques i en aquest plec de clàusules administratives.

36. Perfil del contractant (clàusules 17 i 24)

L'adreça d'accés al perfil del contractant de TMG és:

https://contractaciopublica.gencat.cat/ecofin_pscp/AppJava/cap.pscp?reqCode=viewDetail&keyword=Transports+Municipals+del+Giron%C3%A8s&idCap=24472206&àmbit

37. Observacions

Procedeix: NO



ANNEX II. MODEL DE DECLARACIÓ RESPONSABLE

Qui sota signa el/la senyor/a, amb DNI/NIE n.º....., en nom propi / en qualitat de representant legal de la persona física/jurídica, amb NIF n.º....., amb la següent adreça de correu electrònic i als efectes de licitar en la **CONTRACTACIÓ DEL SUBMINISTRAMENT, INSTAL·LACIÓ, POSADA EN FUNCIONAMENT I MANTENIMENT DE SISTEMA DE SENYALITZACIÓ DE PLACES VACANTS PELS APARCAMENTS DEL CARRER EMILI GRAHIT I DE LA PLAÇA MIQUEL DE PALOL GESTIONATS PER TRANSPORTS MUNICIPALS DEL GIRONÈS, S.A.U. AMB NÚMERO D'EXPEDIENT 332024**, publicada en el Perfil del Contractant de TMG.

DECLARA SOTA LA SEVA RESPONSABILITAT:

- Que disposo dels poders de representació necessaris per a subscriure a nom de la mercantil licitadora la corresponent oferta en el marc del procés de licitació.
- Que la mercantil que represento disposa de totes les autoritzacions i llicències necessàries, si escau, per a l'exercici de la seva activitat.
 - Que la mercantil que represento està inscrita al Registre d'Empreses Licitadores i Classificades de Catalunya (RELIC) i tota la documentació que hi figura manté la seva vigència i no ha estat modificada.
 - Que la mercantil que represento està inscrita al Registre Oficial de Licitadors i Empreses Classificades de l'Estat (ROLECE) i tota la documentació que hi figura manté la seva vigència i no ha estat modificada.
- Que no incorre amb cap de les prohibicions per contractar recollides a l'article 71 LCSP.
- Que dona compliment a les obligacions legals en matèria de prevenció de riscos laborals i en matèria d'igualtat efectiva de dones i homes i que dona compliment a l'art. 42 del Reial Decret Legislatiu 1/2013, de 29 de novembre, pel qual s'aprova el text refós de la llei general de drets de les persones amb discapacitat i de la seva inclusió social, relatiu a la quota de reserva de llocs de treball per a persones amb discapacitat, o per les característiques de l'empresa, no està obligada a disposar d'aquesta quota de reserva.

Possibles relacions amb paradisos fiscals:

Que l'entitat que representa, o les seves empreses filials o les empreses interposades:



No realitza/en operacions financeres en paradisos fiscals considerades delictives segons la llista de països elaborada per les Institucions Europees o avalada per aquestes o, en el seu defecte, per l'Estat espanyol, o fora d'ells i que siguin considerades delictives, en els termes legalment establerts com ara delictes de blanqueig de capitals, frau fiscal o contra la Hisenda Pública.

Té/tenen relacions legals amb paradisos fiscals (se'n donarà publicitat en el perfil de contractant) i presenta la següent documentació descriptiva dels moviments financers i tota la informació relativa a aquestes actuacions:

- **Per a empreses estrangeres i quan el contracte s'executi en territori espanyol:** Que accepta sotmetre's a la jurisdicció dels jutjats i tribunals espanyols de qualsevol ordre, per a totes les incidències que de manera directa o indirecta puguin sorgir del contracte, amb renúncia, si s'escau, al fur jurisdiccional estranger que pugui correspondre al licitador.

DESIGNA I ACCEPTA:

Que s'utilitzi, per a totes les notificacions i comunicacions electròniques la següent adreça de correu electrònic (@):

En prova de conformitat es signa la present declaració responsable.

Indicar nom, data i segell de l'empresa/entitat licitadora o signatura electrònica

**Aquesta declaració es fa en virtut de l'establert a l'article 69 de la Llei 39/2015, d'1 d'octubre, del procediment administratiu comú de les administracions públiques, i essent coneixedors del mateix.*

ANNEX III. MODEL D'OFERTA ECONÒMICA I CRITERIS VALORABLES EN XIFRES O PERCENTATGES

En/na, amb DNI número en nom (propi) o (de l'empresa que representa), amb NIF i domicili a carrer número assabentat de l'anunci publicat en el perfil de contractant de Transports Municipals del Gironès, S.A.U. el dia de de..... i de les condicions, requisits que s'exigeixen per a l'adjudicació del **CONTRACTE PRIVAT DE SUBMINISTRAMENT, INSTAL·LACIÓ, POSADA EN FUNCIONAMENT I MANTENIMENT DE SISTEMA DE SENYALITZACIÓ DE PLACES VACANTS PELS APARCAMENTS DEL CARRER EMILI GRAHIT I DE LA PLAÇA MIQUEL DE PALOL GESTIONATS PER TRANSPORTS MUNICIPALS DEL GIRONÈS, S.A.U. AMB NÚMERO D'EXPEDIENT 332024.** i de les condicions i requisits que s'exigeixen per a l'adjudicació de dit Contracte, es compromet a executar-lo amb estricta subjecció als requisits i condicions esmentats, d'acord amb el preu global i les condicions tècniques següents:

A) **Preu.** Fins a un màxim de **90 punts**.

OFERTA ECONÒMICA	IMPORT MÀXIM (IVA exclòs)	IMPORT OFERT (IVA exclòs)
<p>El preu corresponent inclou el subministrament, instal·lació, posada en funcionament i manteniment de sistema de senyalització de places vacants per als aparcaments del carrer Emili Grahit i de la plaça Miquel de Palol</p> <p>La oferta econòmica inclou el conjunt de prestacions que conformen el pressupost d'execució per contracte de conformitat amb el desglossament previst a l'apartat 5 de l'Annex I corresponent al pressupost base de licitació i el seu desglossament</p>	85.685,95 €	

B) **Ampliació del termini de garantia:** **10 punts**.

Ampliació del termini de garantia	Marcar amb una "X" si s'ofereix l'ampliació de garantia
Ampliació de 36 mesos addicionals al termini de garantia previst a la clàusula 14 del PPT	

Tot això d'acord amb l'establert en els plecs de prescripcions tècniques i clàusules administratives particulars que serveixen de base a la convocatòria, el contingut del qual declara conèixer i accepta plenament.



C) ENTREGAR UNA MEMÒRIA TÈCNICA DE LA SOLUCIÓ OFERTADA PEL LICITADOR, QUE INCLOURÀ MARCA, MODEL, INFORMACIÓ GENERAL DE LA SOLUCIÓ, DEL SISTEMA, DEL HARDWARE I DEL SOFTWARE.

La memòria s'haurà de presentar com un element més de la oferta econòmica. La referida memòria no esdevé un criteri d'adjudicació puntuable. No obstant, resulta imprescindible als efectes de conèixer els elements que conformen el subministrament objecte del contracte i tot d'acord amb el previst al PPT.

Data i signatura electrònica del licitador.

Expedient núm. 332024

PLEC DE PRESCRIPCIONS TÈCNiques QUE REGIRAN EL CONTRACTE PEL SUBMINISTRAMENT, INSTAL·LACIÓ, POSADA EN FUNCIONAMENT I MANTENIMENT DE SISTEMA DE SENYALITZACIÓ DE PLACES VACANTS PER ALS APARCAMENTS DEL CARRER EMILI GRAHIT I DE LA PLAÇA MIQUEL DE PALOL GESTIONATS PER TMG, A ADJUDICAR PER PROCEDIMENT OBERT SIMPLIFICAT (Exp. 332024).

1. EMPRESA CONTRACTANT

Transports Municipals del Gironès S.A.U. amb NIF A17207333.

2. CONTEXT DE LA CONTRACTACIÓ

El servei de transport públic urbà és obligatori per als municipis de més de 50.000 habitants i l'Ajuntament de Girona el realitza a través de la societat municipal Transports Municipals del Gironès S.A.U (d'ara endavant TMG). TMG ofereix el servei de transport públic en autobús i Girocleta a la ciutat de Girona, i el servei d'aparcament de vehicles a través de la gestió directa de tres aparcaments situats al mateix terme municipal.

El sistema de gestió dels aparcaments de TMG és de pupil·latge o d'abonament a la plaça Pallol i de rotació, pupil·latge o abonament pels aparcaments del carrer Emili Grahit i de la plaça Miquel de Palol.

TMG, com a operador del servei d'aparcament públic de Girona, ha de vetllar pel compliment del Reglament del Servei Públic d'Aparcament de Girona publicat al BOP en data 17/08/2022. En l'apartat número 9 del Reglament i en referència a la senyalització a l'interior de l'aparcament s'estableix: *“En els aparcaments amb modalitat de rotació, indicació de l'ocupació de les places amb un sistema d'il·luminació verd/vermell al damunt de la plaça”*.

En l'actualitat els aparcaments del carrer Emili Grahit i de la plaça Miquel de Palol no disposen de sistema d'indicació de l'ocupació de places vacants, per tant TMG ha de dotar aquests aparcaments d'aquest sistema, també conegut com a sistema de guiatge.

L'objecte de la present licitació és el subministrament, instal·lació, posada en funcionament i manteniment de sistema de senyalització de places vacants per als aparcaments del Carrer Emili Grahit i de la plaça Miquel de Palol.

3. OBJECTE DEL CONTRACTE

El present plec tècnic té per objecte establir les prescripcions tècniques particulars que regiran el subministrament, instal·lació, posada en funcionament i manteniment de sistema de senyalització de places vacants per als aparcaments del carrer Emili Grahit i de la plaça Miquel de Palol.

Les actuacions que es portaran a terme de forma genèrica seran:

- Subministrament, instal·lació i posada en funcionament de dispositius per a senyalització individual de l'estat a cada plaça d'aparcament.
- Subministrament, instal·lació i posada en funcionament de rètols indicatius i informatius.
- Subministrament, instal·lació i posada en funcionament del sistema informàtic per a la gestió i control del sistema.

4. RELACIÓ I CARACTERÍSTIQUES DELS ELEMENTS A SUBMINISTRAR, INSTAL·LAR I POSAR EN FUNCIONAMENT

D'acord amb el nombre i la distribució de places existent a cada aparcament els elements a subministrar, per a cada aparcament es concreten en:

Relació elements a subministrar	Aparcament Emili Grahit	Aparcament Miquel de Palol
Dispositius de senyalització individual a cada plaça		
Il·luminació vermell-verd	327	218
Il·luminació blau-vermell per a places de persones amb mobilitat reduïda	6	6
Rètols indicatius i rètols informatius		
Rètol Indicatiu 3 dígits més icona de fletxa o aspa	1	3
Rètol Informatiu amb tres línies	2	0
Sistema d'alimentació i control electrònic comunicacions	3	2
Software de control allotjat a ordinador actual incloent-hi digitalització plànols aparcaments	1	1



Els elements a subministrar seran **nous, actuals, de fiabilitat contrastada i de la màxima qualitat**. El licitador es compromet a disposar de peces de recanvi durant tota la vida útil dels dispositius subministrats, amb un mínim de 10 anys.

4.1 DISPOSITIU DE DETECCIÓ I INDICACIÓ ESTAT DE LA PLAÇA

TMG opta per un sistema amb 1 únic dispositiu per plaça d'aparcament, dispositiu que permetrà tant la detecció com la indicació de l'estat de la plaça d'aparcament, en motiu i amb l'objectiu de minimització de cost, reducció d'incidències i minimització de manteniment. Les característiques mínimes de cada dispositiu únic seran:

- Disposarà d'emissor i receptor d'ultrasons per a la detecció de l'estat d'ocupació de la plaça.
- Disposarà d'indicador amb leds per a indicació de l'estat de la plaça d'acord amb el següent criteri: verd / plaça lliure, blau/plaça lliure per a vehicles de persones amb mobilitat reduïda, vermell / plaça ocupada.
- Disposarà de capacitat d'enviament de dades d'ocupació en temps real a la unitat de control.
- Ha de disposar de carcassa anti vandàlica.
- Llum led visible a 360°.
- La freqüència de treball de l'ultrasò haurà de ser innòcua per a persones i animals.
- El programari allotjat al dispositiu permetrà les funcionalitats i mètodes de control i actualització previstos en el sistema informàtic del control (apartat 4.5).

4.2 RÈTOL INDICATIU

Els rètols indicatius, és a dir els que orienten a l'usuari cap a les places lliures més properes, s'ubicaran als encreuaments que TMG determina d'acord amb l'**Annex 1**. Aquests rètols estan compostos per panells led amb 3 xifres i una icona (la icona serà una fletxa o bé una aspa, en funció de l'estat d'ocupació de l'àrea). Addicionalment i en funció de la ubicació prevista podran incloure un rètol fix per a indicació de la planta d'acord amb **esquema A**. Compliran les següents característiques tècniques mínimes:

- Les mides dels panells led seran de mínim 30 cm d'amplada i mínim 13 cm. d'alçada. La mida d'amplada de la pantalla led no inclou el text fix (exemple: Planta -1), per tant l'amplada dels rètols amb text fix s'incrementarà proporcionalment en funció del text a incloure.
- Els díigits led seran de mínim 11 cm d'alçada.
- Permetran fins a tres díigits led.
- Les icones led disponibles seran mínim una aspa i una fletxa. Per a l'aspa color led vermell i per a la fletxa color led verd.
- La posició de la icona en el rètol variarà segons la ubicació prevista per a cada rètol, d'acord amb **esquema A**.
- Disposaran de LEDS d'alta lluminositat de 5mm.
- Permetrà l'ajust de la intensitat lluminosa de forma automàtica.

- Permetran subjecció del rètol al sostre o bé a la paret.
- Es controlaran automàticament des del software de control del sistema de senyalització de places.
- Carcassa d'alumini lacat negre o xapa d'acer tractada.
- Ha de permetre treball en rang de temperatures compreses entre -10 °C i +40 °C.

Esquema A (rètols indicatius):

Llistat de rètols indicatius aparcament Emili Grahit	Quantitat total	Esquema
<p>Indicació disponibles planta -3</p> <p>Ubicació:</p> <p>1 unitat (ud) Planta -2</p>	1	

Llistat de rètols indicatius aparcament Miquel de Palol	Quantitat total	Esquema
<p>Indicació disponibles zona sud</p> <p>Ubicació entrada carrer Prudenci Bertrana-oest</p>	1	
<p>Indicació disponibles zona sud</p> <p>Ubicació entrada per carrer Miquel de Palol-Riu Güell</p>	1	

<p>Indicació disponibles zona nord</p> <p>Ubicació entrada per carrer Miquel de Palol-Riu Güell</p>	<p>1</p>	
---	----------	--

4.3 RÈTOLS INFORMATIUS

S'ubicaran dos rètols informatius a l'aparcament del carrer Emili Grahit, el primer a la planta -1 per l'entrada est i el segon a la planta -1 a l'encreuament amb la baixada cap a la planta -2 d'acord amb l'**Annex 1**. Permetran a les persones usuàries disposar d'informació de l'ocupació a les tres plantes. Els rètols estaran compostats per tres files de panells led i retolació fixa. En referència als panells led contindran per a cadascuna de les files una icona led (permetrà mínim fletxa i aspa) més tres dígits led a la part dreta. En referència a la retolació fixa, serà a la part esquerra de cada fila per a indicació del número de planta. L'encapçalament disposarà d'un rètol fix amb el text "PLACES LLIURES" (veure esquema B). Complirà les següents característiques tècniques mínimes:

- La mida total del rètol serà mínim de 50 cm. d'amplada i 85 cm. d'alçada.
- Les mides dels panells led de cada fila del rètol seran de mínim 30 cm. d'amplada i mínim 13 cm. d'alçada.
- Els dígits led de cada fila seran de mínim 11 cm. d'alçada.
- Les icones led de cada fila seran mínim una aspa i una fletxa. Per a l'aspa color led vermell i per a la fletxa color led verd.
- Disposaran de LEDS d'alta lluminositat de 5mm.
- Permetrà la subjecció del rètol a la paret.
- Es controlaran automàticament des del software de control del sistema de senyalització de places.
- Mesurarà la llum ambient per ajustar la brillantor i el consum dels led que el conformen.
- Carcassa d'alumini lacat negre o xapa d'acer tractada.
- Ha de permetre treball en rang de temperatures compreses entre -10 °C i +40 °C.

Esquema B (rètols informatius):

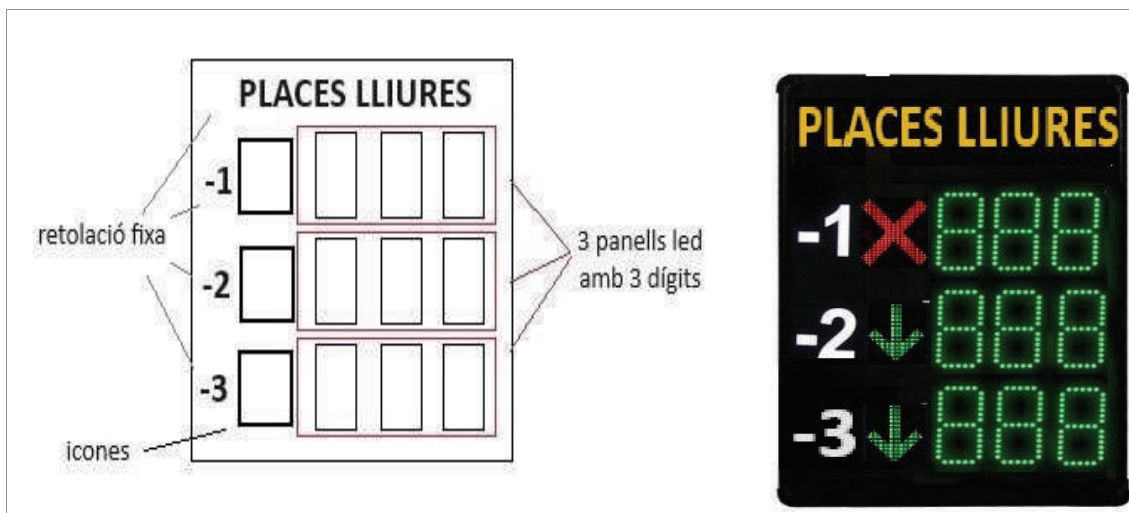

4.4 SISTEMA D'ALIMENTACIÓ I CONTROL COMUNICACIONS

El sistema d'alimentació i el de control de comunicacions, s'allotjaran en armaris ventilats, a subministrar i instal·lar per l'adjudicatari. Aquests permetran tant la fixació al sostre com a la paret segons convingui.

- **Característiques tècniques del sistema d'alimentació**
 - Disposarà de la font o fonts d'alimentació necessàries per als dispositius de detecció i indicació de l'estat de la plaça i dels rètols del sistema.
- **Característiques tècniques del sistema de control de comunicacions**
 - Disposarà de placa electrònica de control de comunicacions dimensionada per a la gestió de les comunicacions entre el conjunt de dispositius de detecció i indicació, els rètols del sistema i el sistema informàtic de control.
 - Permetrà la comunicació bidireccional de cada element amb el sistema informàtic de control, per a poder portar a terme les accions permeses per programació.
 - Ha de permetre l'operativitat individual entre cada node o dispositiu de detecció i indicació i el sistema informàtic de control.
 - En cas que sigui necessari haurà de permetre la recàrrega de software als dispositius de detecció i indicació.

4.5 SISTEMA INFORMÀTIC DE CONTROL

El sistema informàtic de control s'allotjarà als ordinadors existents a cada aparcament.

- El sistema permetrà que l'operador de cada aparcament disposi com a mínim de la informació en temps real de l'estat de cada plaça de forma individual, i el temps d'ocupació.
- Permetrà disposar d'informació per grups de places d'acord amb la tipologia que s'hagi pogut configurar, per exemple: places per a persones amb mobilitat reduïda, places de recàrrega de vehicles elèctrics.
- Permetrà el bloqueig de places.
- El gestor podrà determinar l'límits de temps màxim d'estada a les places que determini.
- Per a major eficàcia del sistema, el còmput de places disponibles que mostraran els rètols seran per defecte: les places disponibles per rotació o abonament sense reserva de plaça en cada moment. Aquest còmput no inclourà les places per a vehicles de persones amb mobilitat reduïda, ni les places de recàrrega de vehicles elèctrics ni les places bloquejades a decisió de l'operador. Per tant, el sistema permetrà que l'operador pugui decidir i modificar en temps real el nombre de places disponibles ofert. El sistema calcula les places i l'operador te la facilitat de modificar-ho.
- El gestor disposarà de tota la informació de l'estat de les places i dels rètols mostrada sobre un plànol personalitzat i digitalitzat de l'aparcament.
- Disposarà d'eines informàtiques per a verificar el funcionament dels dispositius de detecció i indicació i permetrà la consulta dels paràmetres de configuració d'aquests dispositius.
- Permetrà forçar estats i colors als dispositius de detecció i indicació.
- Haurà de permetre la gestió del sistema d'indicació separatament del sistema de detecció de cada dispositiu. És a dir ha de permetre l'apagada del sistema d'indicació (punts led) però no el de detecció (sonda ultrasònica) a conveniència del gestor del sistema (per exemple en cas de plantes no ocupades, per a detecció de moviment de vehicles no autoritzats).
- En cas que sigui necessari haurà de permetre la recàrrega de software als dispositius de detecció i indicació.
- Haurà de permetre la gestió i control manual dels rètols.
- Permetrà disposar d'informes sobre el desenvolupament del servei, tant de forma individual com dels grups de places.
- Permetrà el registre informàtic de l'estat general d'ocupació de l'aparcament, per a la seva posterior anàlisi estadística.

5. TREBALLS A REALITZAR

L'adjudicatari portarà a terme l'execució de les següents activitats:

- Subministrament i instal·lació, dels dispositius detallats en el present plec de prescripcions: **dispositiu únic de detecció i senyalització** per a cada plaça

- d'aparcament (tot en 1 únic dispositiu), els rètols indicatius i els rètols informatius.
- En referència a la ubicació dels dispositius de detecció i senyalització, aquesta serà al sostre, davant de cada plaça d'aparcament, degudament arrengrats amb les vies de circulació, per a major visibilitat dels conductors.
- La ubicació dels rètols serà a la paret o bé al sostre i a les interseccions establertes per TMG d'acord a l'**Annex 1**.
- Subministrar i cablejar tot el material necessari tant per a l'alimentació com per a les comunicacions de tots els elements del sistema: dispositius de detecció i senyalització i tots els rètols, amb el sistema informàtic de control.
- El cablejat de comunicacions que subministrarà i instal·larà l'adjudicatària serà mínim CAT6 i de 1 GB o el que eventualment pogués ser necessari per a la perfecta comunicació i alimentació de tots elements, siguin rètols o bé dispositius de detecció i senyalització.
- Digitalització dels plànols dels aparcaments per a incorporar-los al sistema informàtic de control per a la seva personalització.
- Posada en funcionament de tot el sistema de senyalització de places vacants i el seu sistema informàtic de control.
- Actualització de la documentació vigent de TMG, per adaptar-la als canvis que s'hagin produït a causa de l'execució del present contracte.
- Elaboració i lliurament de tota la documentació referent al present contracte, en les condicions que s'estableixen.
- Formació al personal.
- Realització del manteniment correctiu i preventiu d'acord amb el que s'estableix a l'apartat corresponent de les presents prescripcions tècniques.

Pel càlcul de la proposició econòmica, s'haurà de tenir en compte que qualsevol material o treball necessari per la correcta execució del contracte, o per assegurar el perfecte funcionament del sistema, es considerarà inclòs al preu del contracte i no podrà ésser objecte de sobrepreu.

L'horari dels treballs serà de mutu acord amb TMG. La data d'inici dels treballs es fixarà amb una previsió de 3 dies en coordinació amb TMG. En relació a les tasques a realitzar:

- Es buscarà la mínima afectació del servei de TMG vers les persones usuàries.
- La planificació d'execució de tasques es realitzarà de comú acord amb TMG, buscant la mínima afectació possible del servei, realitzant treballs incloent dies de caps de setmana i festius.

L'adjudicatari realitzarà els treballs en un **termini màxim de fins a 90 dies des de la data de formalització del contracte. Les tasques in-situ a cada aparcament no poden excedir de 30 dies naturals des de la data de lliurament del material.** A la finalització del termini, el sistema de senyalització de places vacants per als aparcaments del carrer Emili Grahit i de la plaça Miquel de Palol estaran en ple funcionament i a disposició de TMG, "claus en mà".



6. OBLIGACIONS GENERALS DE L'ADJUDICATARI

L'adjudicatari haurà d'executar el contracte i complir les condicions del present plec sota la supervisió de TMG.

L'adjudicatari s'obliga a complir totes les instruccions i exigències de TMG, de forma molt especial es recalca que l'adjudicatari haurà d'estar en ple contacte amb TMG i disposarà dels mitjans necessaris per no interrompre ni interferir en l'operativa habitual dels aparcaments de TMG.

La interpretació tècnica de les activitats encomanades correspon a TMG. Tota activitat que a judici de la mateixa fos defectuosa serà tornada a executar en les condicions escaients per compte de l'adjudicatari.

Si sorgís alguna diferència en la interpretació del present Plec, l'adjudicatari haurà de sotmetre's a les decisions de TMG.

L'adjudicatari resta obligat per TMG a fer en general tot allò que calgui per la bona realització de les activitats encomanades, encara que no es trobi taxativament expressat al Plec de Condicions, i sempre que, sense separar-se del seu esperit i recta interpretació, sigui ordenat per TMG.

L'omissió en les operacions que siguin manifestament indispensables per portar a terme l'esperit o intenció exposat en aquest Plec, per garantir l'abast i el grau de qualitat dels treballs en les instal·lacions, no eximeixen a l'adjudicatari de l'obligació d'executar-les com si haguessin estat completament especificats i al preu contractat.

En finalitzar les feines totals o parcials l'adjudicatari deixarà l'espai lliure d'escombraries, ferramentes o altres destorbs i procedirà a la neteja total del conjunt, portant els residus originats per la seva selecció i gestió de forma adequada.

Tots els danys a la propietat o a tercers ocasionats per una mala realització de la seva comesa, seran de la seva exclusiva responsabilitat i immediatament comunicades i reparades per l'adjudicatari.

L'adjudicatari preveurà tots els mitjans tècnics generals i particulars necessaris per a realitzar la seva comesa, d'acord amb les instal·lacions en què s'ha de portar a terme el present contracte.

7. MESURES D'ORDRE I SEGURETAT

El contractista resta obligat a adoptar les mesures d'ordre i seguretat necessàries per a la bona i segura marxa dels treballs, així mateix disposarà del recurs preventiu en



aquelles tasques per les quals sigui necessari. Realitzarà la coordinació d'activitats empresarials en matèria de Seguretat i Salut amb TMG.

En tot cas, l'adjudicatari serà únicament i exclusiva el responsable, durant l'execució del contracte, de tots els accidents o perjudicis que pugui sofrir el seu personal o causar-los a d'altres persones o entitats. En conseqüència, el contractista, assumirà totes les responsabilitats annexes a l'acompliment de les Lleis i disposicions vigents sobre seguretat i salut en el treball.

8. VISITA A LES INSTAL·LACIONS

TMG, facilitarà visites a les instal·lacions en les següents condicions:

Els interessats podran sol·licitar visitar les instal·lacions de TMG a través de l'adreça de correu electrònic contractacio@tmgsau.cat. Un cop publicat el present Plec, TMG es reserva l'opció d'indicar dia i hora per visita conjunta de tots els interessats a les instal·lacions de TMG, publicant-ho a la Plataforma de Serveis de Contractació Pública. Presentada oferta s'entén coneixen l'estat actual de les instal·lacions i dels treballs a realitzar.

Les visites les organitzarà TMG en funció de la disponibilitat d'agenda i demanda.

9. NORMATIVA.

Serà d'obligat compliment per l'empresa adjudicatària i el seu personal adscrit a aquest servei, el compliment de la normativa legal vigent, o que entri en vigor durant la durada del contracte, en el referent al desenvolupament de la seva activitat i revisions, així com en el referent en matèria de seguretat i salut, ambiental i de protecció de dades.

10. PERSONAL A REALITZAR ELS TREBALLS

L'adjudicatari designarà un encarregat per les tasques encomanades i pel personal que les haurà de portar a terme. Aquest encarregat serà l'interlocutor amb el responsable de seguiment del projecte de TMG.

El personal assignat per l'adjudicatari a aquest servei, tindrà els coneixements amb titulació, permisos i formació suficients per desenvolupar els treballs encomanats.



11. RECEPCIÓ PER PART DE TMG

TMG realitzarà la recepció dels sistemes de senyalització de places vacants dels aparcaments del carrer Emili Grahit i de la plaça Miquel de Palol quan s'hagin comprovat totes les funcionalitats i operativitat del sistema, d'acord amb el manual d'operació del sistema que l'adjudicatari lliurarà com a documentació del projecte.

12. FORMACIÓ

L'adjudicatari haurà d'impartir, al seu càrrec, les accions formatives necessàries destinades tant a la correcta utilització dels sistemes de senyalització de places vacants implementats, així com la gestió i administració dels mateixos per part del personal de TMG.

L'adjudicatari haurà de proporcionar el material didàctic que sigui necessari per a impartir les accions de formació pertinents, així com els manuals corresponents que permetin al personal de TMG conèixer en profunditat tots els elements i aplicacions del sistema implementat.

13. DOCUMENTACIÓ

TMG facilitarà a l'adjudicatari els plànols actuals, i l'esquema de la instal·lació elèctrica. L'adjudicatari haurà d'actualitzar-la amb els potencials canvis originats per l'execució d'aquest contracte i retornar-la a TMG en el mateix format que li haurà estat lliurada.

A més, l'adjudicatari haurà d'entregar a TMG la documentació relativa al sistema de senyalització de places vacants implantats per a cada aparcament de forma individual pel contracte executat. Aquesta documentació serà en català o castellà, serà en còpia paper i degudament enquadernada, en el número d'unitats que TMG determini per cada document. També la lliurarà en format digital, per facilitar reproducció o posterior tractament per part de TMG.

La documentació a lliurar respecte el contracte executat es concreta en:

- Inventari de tots els dispositius, incloent-hi model, número de sèrie, plànol d'ubicació dels dispositius, esquema del muntatge i esquema elèctric de cada element.
- Manual d'ús i d'operació del sistema de senyalització de places vacants.
- Manual de configuració, ús i operativitat del software de control.
- Documentació lliurada al personal de TMG en el decurs de la formació.

- Manual de manteniment preventiu dels dispositius subministrats. Incloent tasques preventives a realitzar, freqüència en què s'han de realitzar i estimació de temps per realitzar-les, tant les que ha de fer l'operador del sistema de forma ordinària com les que haurà de realitzar d'adjudicatari en les visites de manteniment. El manteniment preventiu serà l'establert pel fabricant establint-se un mínim d'una visita a l'any.
- Instruccions pel manteniment correctiu.

14. GARANTIA DELS TREBALLS I RECANVIS

1. El termini: El termini mínim de garantia dels elements i el sistema de control serà com a mínim de 5 anys, o l'establert pel fabricant si aquest fos superior. Es valoraran ampliacions del període mínim de garantia. Durant aquest període (incloent les seves ampliacions ofertes) l'empresa adjudicatària serà responsable de les operacions de manteniment correctiu en cas d'avaría i també del manteniment preventiu.

2. Peces de recanvi: L'adjudicatari haurà d'incloure en el preu de la licitació 30 unitats de dispositius de detecció i senyalització. Els dispositius seran lliurats a TMG com a recanvis una vegada finalitzada la instal·lació, sense que puguin ser utilitzats dintre el període de garantia.

3. Estoc de peces de garantia: Quan per l'aparició amb caràcter sistemàtic d'una avaría determinada derivada de fallada de disseny, fabricació o muntatge, es precisés de la intervenció de la firma fabricant per a reformar totes o part del sistema ja lliurat, es suspendrà el període de garantia de les unitats immobilitzades no prosseguint-ho fins que hagi finalitzat per complet i a satisfacció d'ambdues parts.

El licitador es compromet a disposar de peces de recanvi durant tota la vida útil dels dispositius subministrats, amb un mínim de 10 anys.

4. Manteniment preventiu establert pel fabricant: Durant el període de garantia es considerarà inclòs en el preu ofert pel licitador. El manteniment preventiu serà l'establert pel fabricant establint-se un mínim d'una visita a l'any.

5. Assistència tècnica: l'adjudicatària, ha de garantir un servei d'assistència tècnica oficial del fabricant, les 24 hores x 365 dies/any a menys de 120 kilòmetres de l'aparcament del Carrer Emili Grahit de la ciutat de Girona.

El servei d'assistència tècnica de l'adjudicatari ha d'estar disponible per a informar i assessorar als gestors d'aparcaments de TMG en relació al sistema de detecció de places vacants o del seu sistema de control o sobre el funcionament dels dispositius que el conformen (hotline).



15. SISTEMA DE VIGILÀNCIA, INSPECCIÓ I CONTROL

Tots els treballs referits en el present Plec seran supervisats directament pel responsable del projecte de TMG. L'adjudicatari s'obliga a facilitar en tot moment tot el que li sigui requerit pel control i vigilància de les tasques encomanades.

Girona, a data de la signatura electrònica

77912463D Firmado digitalmente
por 77912463D
FRANCESC DE LAS HERAS
LAS HERAS BOTAS (R:
A17207333)
BOTA (R:
A17207333) Fecha: 2024.07.10
17:23:12 +02'00'

Francesc de las Heras Bota
Gerent de TMG



Annex 2

ANNEX 1

ANNEX 1: PREVISIÓ UBICACIONS RÈTOLS

77912463D Firmado digitalmente
FRANCESC DE LAS HERAS BOTTA (R: A17207333)
LAS HERAS BOTTA (R: A17207333)
A17207333) Fecha: 2024.07.10
17:39:32 +02'00'



Índex

Plànol planta -1 aparcament carrer Emili Grahit.....	15
Plànol planta -2 i -3 aparcament carrer Emili Grahit.....	16
Plànol aparcament plaça Miquel de Palol.....	17
Fotografies aparcament Emili Grahit.....	18
Fotografies aparcament Miquel de Palol.....	20

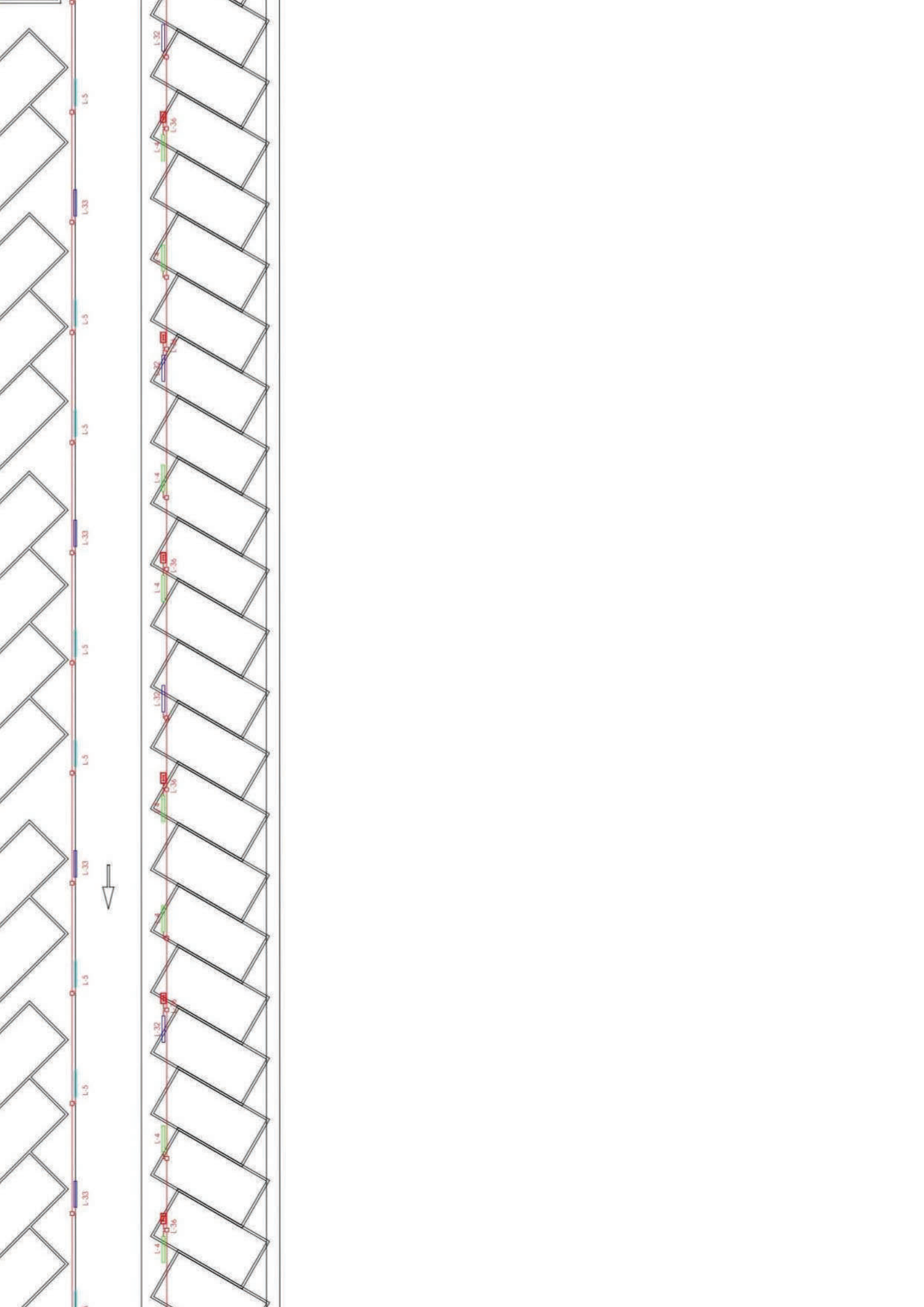

PLANTA -3 EMILI GRAHIT:
NO es preveu cap rètol
indicatiu

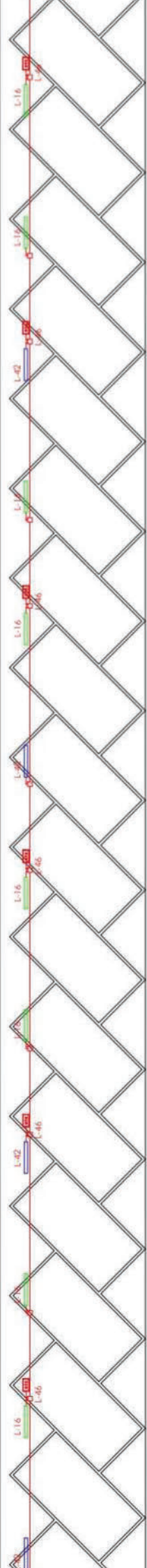
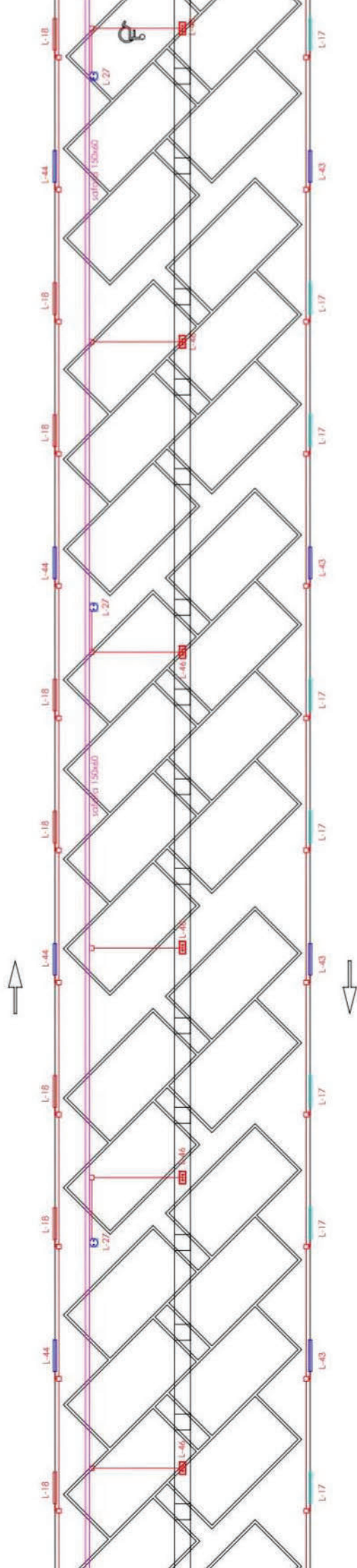
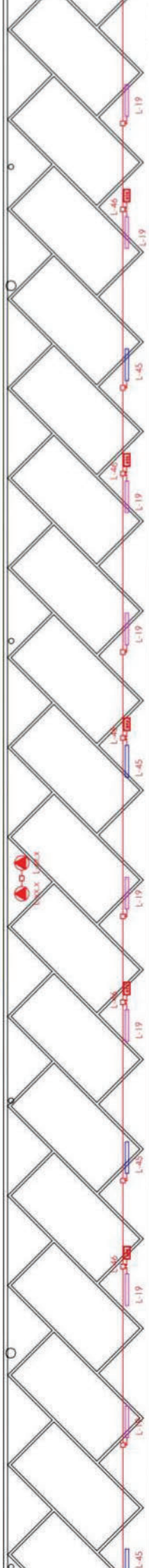

Superficie útil total de l'a

INDICATIU

Informació disponibles zona sud

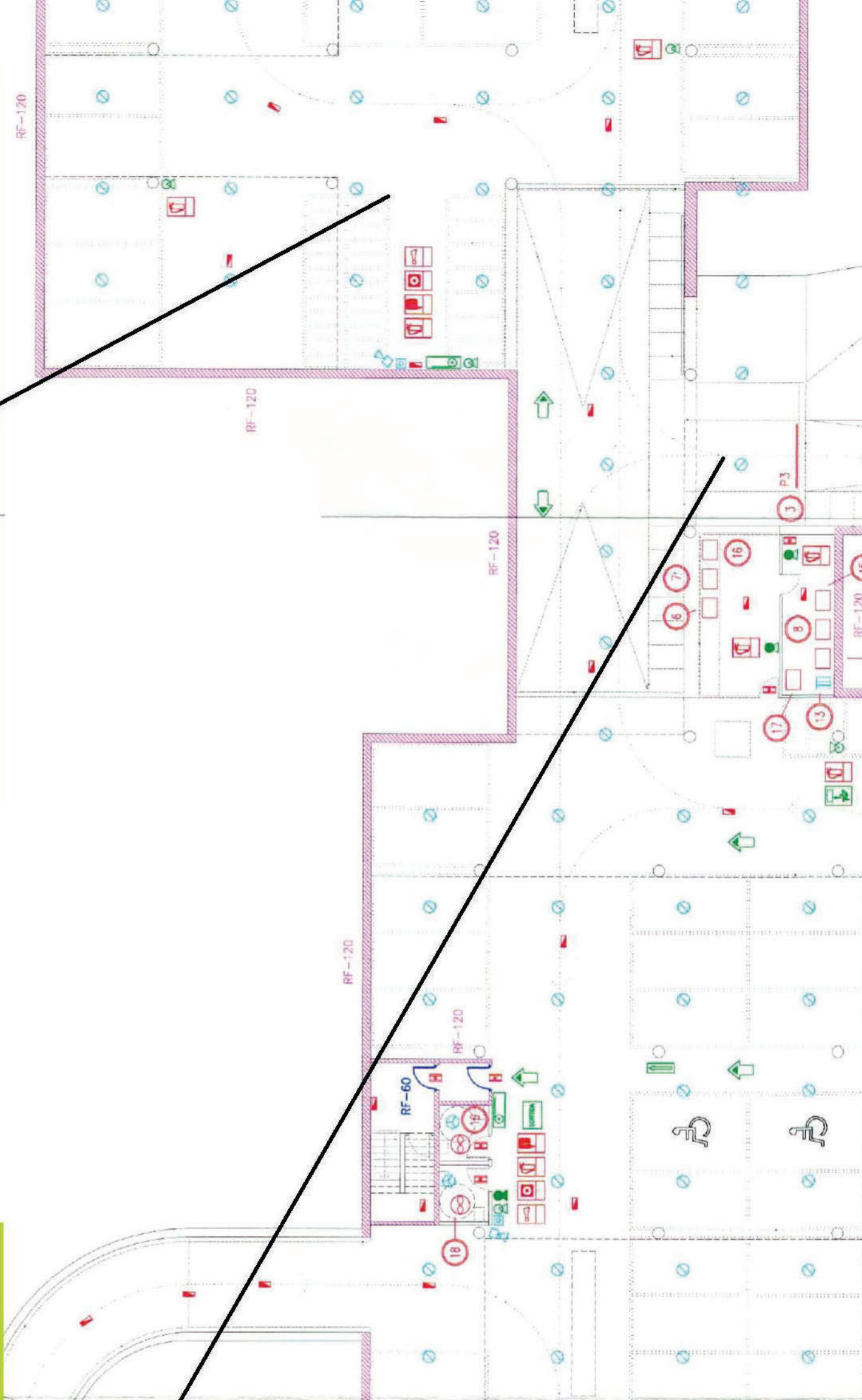

4. FOTOGRAFIES APARCAMENT CARRER EMILI GRAHIT



Imatge 4: Previsió ubicació rètol informatiu entrada est aparcament carrer **Emili Grahit**



Imatge 5: Previsió ubicació rètol informatiu cruïlla baixada a planta -2 aparcament carrer **Emili Grahit**



Imatge 6: Previsió ubicació rètol indicatiu cruïlla baixada a planta -3 aparcament carrer **Emili Grahit**

5. FOTOGRAFIES APARCAMENT PLAÇA MIQUEL DE PALOL



Ubicació prevista rètol
indicatiu entrada oest

Imatge 7: Previsió ubicació rètol indicatiu entrada oest aparcament plaça Miquel de Palol



Ubicació prevista rètols
indicatius entrada est

Imatge 8: Previsió ubicació rètols indicatius entrada est aparcament plaça Miquel de Palol



**“SUBMINISTRAMENT, INSTAL·LACIÓ, POSADA EN FUNCIONAMENT I
MANTENIMENT DE SISTEMA DE SENYALITZACIÓ DE PLACES VACANTS PELS
APARCAMENTS DEL CARRER EMILI GRAHIT I DE LA PLAÇA MIQUEL DE PALOL
GESTIONATS PER TMG SAU”
Expediente: 332024.**

SOBRE UNIC

DOCUMENTACIÓN: ANNEX III

Denominación social: EQUINSA PARKING, S.L.U.

C.I.F.: B85786333

Domicilio social: CALLE PRIMAVERA 16,
28850 TORREJÓN DE ARDOZ, MADRID

E-mail de comunicación: daniel@equinsa.es

Teléfono de contacto: [REDACTED]

Nombre representante: DANIEL CAMPILLOS GARCÍA

Firma del representate de la persona jurídica o de la persona natural licitadora:

[REDACTED] digitalmente por
DANIEL DANIEL
CAMPILLOS (R: B85786333)
CAMPILLOS (R: B85786333) Fecha: 2024.08.02 12:53:30
B85786333) +0200



ANNEX III. OFERTA ECONÒMICA I CRITERIS VALORABLES EN XIFRES O PERCENTATGES

Daniel Campillos García, amb DNI número [REDACTED] en nom de l'empresa que representa Equinsa Parking, S.L.U., amb NIF B85786333, i domicili a Torrejón de Ardoz carrer Primavera número 16 assabentat de l'anunci publicat en el perfil de contractant de Transports Municipals del Gironès, S.A.U. el dia 22 de 07 de 2024 i de les condicions, requisits que s'exigeixen per a l'adjudicació del **CONTRACTE PRIVAT DE SUBMINISTRAMENT, INSTAL·LACIÓ, POSADA EN FUNCIONAMENT I MANTENIMENT DE SISTEMA DE SENYALITZACIÓ DE PLACES VACANTS PELS APARCAMENTS DEL CARRER EMILI GRAHIT I DE LA PLAÇA MIQUEL DE PALOL GESTIONATS PER TRANSPORTS MUNICIPALS DEL GIRONÈS, S.A.U. AMB NÚMERO D'EXPEDIENT 332024.** i de les condicions i requisits que s'exigeixen per a l'adjudicació de dit Contracte, es compromet a executar-lo amb estricta subjecció als requisits i condicions esmentats, d'acord amb el preu global i les condicions tècniques següents:

A) Preu. Fins a un màxim de **90 punts**.

OFERTA ECONÒMICA	IMPORT MÀXIM (IVA exclòs)	IMPORT OFERT (IVA exclòs)
<p>El preu corresponent inclou el subministrament, instal·lació, posada en funcionament i manteniment de sistema de senyalització de places vacants per als aparcaments del carrer Emili Grahit i de la plaça Miquel de Palol</p> <p>La oferta econòmica inclou el conjunt de prestacions que conformen el pressupost d'execució per contracte de conformitat amb el desglossament previst a l'apartat 5 de l'Annex I corresponent al pressupost base de licitació i el seu desglossament</p>	85.685,95 €	65.114,00€ (sesenta y cinco mil ciento catorce euros)

B) Ampliació del termini de garantia: **10 punts**.

Ampliació del termini de garantia	Marcar amb una "X" si s'ofereix l'ampliació de garantia
Ampliació de 36 mesos addicionals al termini de garantia previst a la clàusula 14 del PPT	X

Tot això d'acord amb l'establert en els plecs de prescripcions tècniques i clàusules administratives particulars que serveixen de base a la convocatòria, el contingut del qual declara conèixer i accepta plenament





C) ENTREGAR UNA MEMÒRIA TÈCNICA DE LA SOLUCIÓ OFERTADA PEL LICITADOR, QUE INCLOURÀ MARCA, MODEL, INFORMACIÓ GENERAL DE LA SOLUCIÓ, DEL SISTEMA, DEL HARDWARE I DEL SOFTWARE.

La memòria s'haurà de presentar com un element més de la oferta econòmica. La referida memòria no esdevé un criteri d'adjudicació puntuable. No obstant, resulta imprescindible als efectes de conèixer els elements que conformen el subministrament objecte del contracte i tot d'acord amb el previst al PPT.

Data i signatura electrònica del licitador.

Firmado digitalmente por
DANIEL
CAMPILLOS (R: B85786333)
Fecha: 2024.08.02 12:53:12
+02'00'



**“SUBMINISTRAMENT, INSTAL·LACIÓ, POSADA EN FUNCIONAMENT I MANTENIMENT DE SISTEMA DE SENYALITZACIÓ DE PLACES VACANTS PELS APARCAMENTS DEL CARRER EMILI GRAHIT I DE LA PLAÇA MIQUEL DE PALOL GESTIONATS PER TMG SAU”
Expediente: 332024.**

SOBRE UNIC

DOCUMENTACIÓ: MEMÒRIA TÈCNICA

Denominación social: EQUINSA PARKING, S.L.U.
C.I.F.: B85786333
Domicilio social: CALLE PRIMAVERA 16,
28850 TORREJÓN DE ARDOZ, MADRID

E-mail de comunicació: daniel@equinsa.es
Teléfono de contacto: [REDACTED]
Nombre representante: DANIEL CAMPILLOS GARCÍA

Firma del representate de la persona jurídica o de la persona natural licitadora:

[REDACTED] DANIEL
CAMPILLOS (R:
B85786333)

Firmado digitalmente por
DANIEL
(R: B85786333)
Fecha: 2024.08.02 12:57:10
+02'00'



MEMÒRIA TÈCNICA DE LA SOLUCIÓ OFERTADA PEL LICITADOR, QUE INCLOURÀ MARCA, MODEL, INFORMACIÓ GENERAL DE LA SOLUCIÓ, DEL SISTEMA, DEL HARDWARE I DEL SOFTWARE.

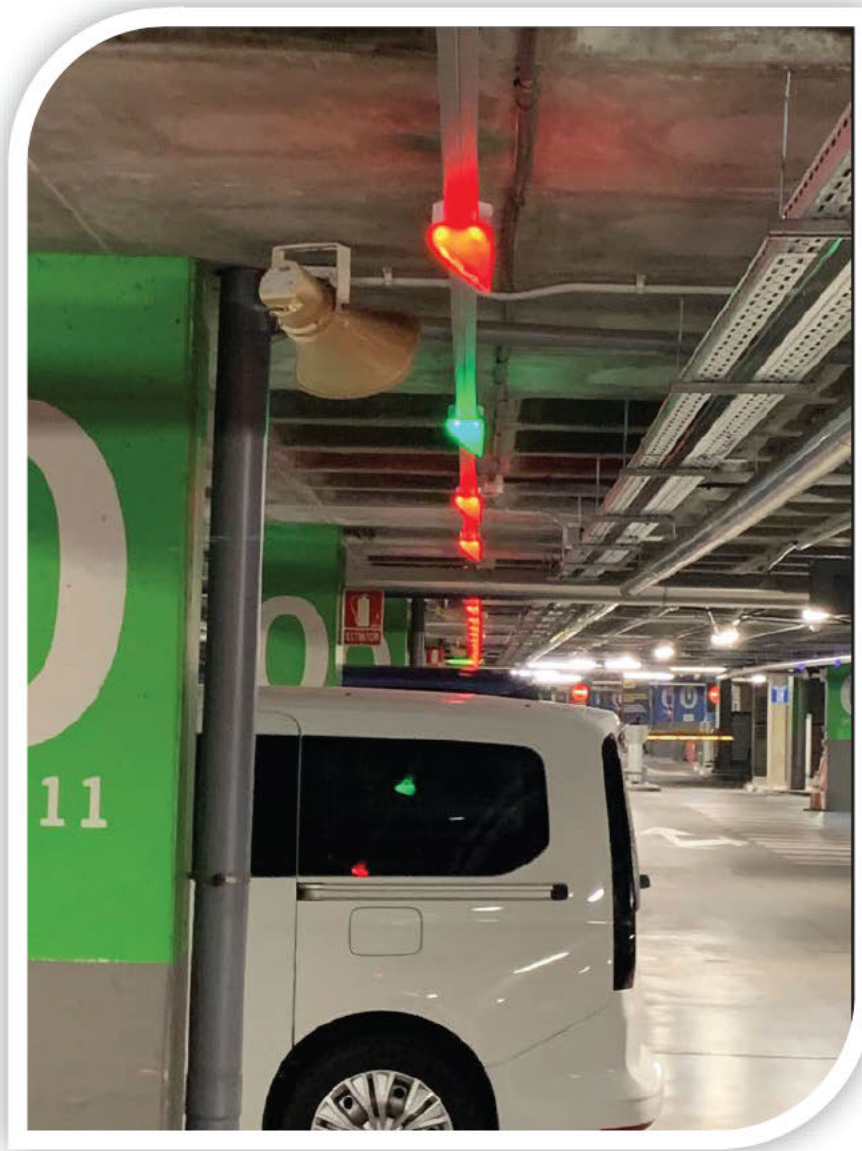



INTRODUCCIÓN EQUINSA PARKING & TMG

Equinsa Parking cumple ampliamente con los aspectos requeridos en esta licitación y aparte de ello, pone a disposición de TMG toda la evolución requerida de su sistema que presentaremos en el presente documento.

Gestionamos **aparcamientos para las Sociedades Municipales de mayor relevancia a nivel Estatal** (AUSSA, EPASSA, EMASSA, AUMSA...) **y a nivel Europeo** como es EMEL en Lisboa, con más de 40 aparcamientos dotados de la infraestructura de EQUINSA PARKING.

Queremos comprometernos con TMG, queremos ofrecer nuestro carácter tecnológico pues nos identificamos con los valores que tienen y consideramos que unidos, conseguiremos que un espacio de aparcamiento, tenga polivalencia funcional, tenga una gestión especializada, disponga de una herramienta de control y reporting de última generación y atienda a las necesidades de nuestro cliente.

Equinsa Parking actualmente es la empresa que lidera el mercado de fabricación y gestión de sistemas de acceso en nuestro territorio. Gestionamos más de **2500 aparcamientos** y obviamente toda la experiencia la volcamos en nuestros proyectos, más cuando tienen un marcado carácter tecnológico, como el que nos ocupa.

Consideramos que EQUINSA PARKING en caso de ganar la presente licitación, puede ser una compañía diferencial que aporte a **TMG** conocimiento, calidad, equipo humano e ilusión para hacer aún más grande todos sus proyectos presentes y futuros.

Atendemos ahora a una década crucial en la digitalización del sector del aparcamiento, los nuevos años 20' van a ser los años en los cuales el sector del aparcamiento va a experimentar una gran revolución en el concepto, el cual durante prácticamente 50 años no ha variado y solamente unas pocas empresas pueden hacer esta transición con garantías, entre ellas EQUINSA PARKING, una empresa Estatal, referente y como líder de mercado.

Con el sistema SONAR GUIA, Equinsa Parking ha desarrollado un equipo detector con doble tecnología de detección del estado de plaza. Esta doble comprobación minimiza al máximo el error de la lectura.

Con una gran potencia luminosa, hace que sea visible desde todos los puntos existentes en el aparcamiento.

Su novedoso diseño facilita al máximo tanto la instalación como el mantenimiento del mismo, ya que se trata de un sistema completamente automatizado que no requiere de ningún mantenimiento especial o personal formado.

Equinsa Parking ha instalado recientemente más de 15.000 sondas de guiado en el Aeropuerto de Madrid- Barajas, Centro Comercial La Roca en Barcelona, Ikea Almería,





Ikea Valladolid, Ikea Alcorcón, Clínica de Navarra, Centro Comercial Canalejas, Aeropuerto de Otopeni (Rumanía) etc.



Sonda de Detección

Equinsa Parking ha desarrollado un equipo detector con **doble tecnología de detección del estado de plaza**. Esta doble comprobación minimiza al máximo el error de la lectura.

Con una gran potencia luminosa, hace que sea visible desde todos los puntos existentes en el aparcamiento.

Su novedoso diseño facilita al máximo tanto la instalación como el mantenimiento del mismo, ya que se trata de un sistema completamente automatizado que no requiere de ningún mantenimiento especial o personal formado.



GUIADO SMART, la forma inteligente de llegar a la plaza libre y de agilizar los tránsitos dentro del aparcamiento.

Nuestro Sistema Modular se encarga de ayudar a los conductores de vehículos a encontrar las plazas de aparcamiento libres en el menor tiempo posible. Aumentando el nivel de satisfacción del cliente incrementando la rentabilidad del aparcamiento. Todo esto es BENEFICIO para el gestor en imagen y rentabilidad.

Los carteles señalizadores LED o TFT, informan al usuario de la disponibilidad de plazas libres en los diferentes viales de circulación y les guían hasta ellas, indicando el número de plazas disponibles, así como su ubicación dentro del aparcamiento, mediante un completo sistema de sinópticos con textos, flechas, apas y imágenes.





DESCRIPCIÓN BÁSICA DEL SISTEMA

El Sistema SONAR GUIA (Gestión de Usuarios en Interior de Aparcamiento) es un sistema modular que puede integrarse con otros sistemas de aparcamiento y que tiene como función la comprobación del estado **libre/ libre /ocupado**, de las plazas en el aparcamiento. Basado en el uso de sondas de ultrasonidos, permite la señalización del estado de cada plaza, el guiado de vehículos en el interior del aparcamiento mediante carteles de información al usuario y el registro informático del estado general de ocupación del aparcamiento.

Los dispositivos GUIA se encuentran suspendidos del techo del aparcamiento frente a cada plaza y alineados a lo largo de las vías de circulación, lo que mejora considerablemente la visualización por el usuario de las plazas disponibles, incluso a larga distancia.

Los carteles señalizadores en las intersecciones o pasillos informan al usuario de la disponibilidad de plazas libres en los diferentes viales de circulación y les guían hasta ellas, indicando el número de plazas disponibles así como su ubicación dentro del aparcamiento, mediante un completo sistema de sinópticos con textos, flechas, aspas, imágenes y videos. Esto permite el control de la ocupación del aparcamiento y monitoriza en tiempo real el estado del sistema. Supone un ahorro energético, por el control automático de espacios por niveles y sectores, y la energía solo es usada en las plazas que están ocupadas.

Este novedoso concepto de Guiado de Aparcamiento, mejora la calidad de servicio ofrecido al usuario permitiendo aparcar en menor tiempo, por lo que aumenta el nivel de satisfacción del cliente incrementando también la rentabilidad del aparcamiento al optimizar la rotación de las plazas disponibles por la mejora de la fluidez del tránsito de vehículos. Todo esto es BENEFICIO para el gestor en imagen y rentabilidad.

Nuestro departamento de I+D ha diseñado un novedoso sistema que facilita al máximo tanto la instalación como el mantenimiento del mismo, ya que se trata de un sistema completamente automatizado que no requiere de ningún mantenimiento especial o personal formado. Además, supone un compromiso con el medio ambiente ya que, al reducirse el tiempo de circulación de los vehículos dentro del aparcamiento, se reducen también los niveles de emisión de ruido y de gases contaminantes.

El Sistema SONAR GUIA de Equinsa ofrece al gestor del aparcamiento una valiosísima herramienta que le permite obtener estadísticas de nivel de ocupación, listados de plazas con tiempos de aparcamiento superior al umbral de horas determinadas por el gestor, listados automáticos de vehículos estacionados a partir de un determinado tramo horario (por la noche, por ejemplo), determinado por el gestor, lo cual facilita la toma de datos por el servicio de seguridad del aparcamiento. Así mismo, puede bloquear desde el PC de gestión las plazas marcando como ocupado o libre permitiendo dirigir a los vehículos por medio de los carteles a las zonas que el cliente considere oportunas.



Esto aumenta el ahorro energético de las zonas no ocupadas, cuando la demanda de plazas así lo aconseje.

La utilización del sistema SONAR GUIA de Equinsa Parking, dentro de un complejo de instalaciones como los aparcamientos de TMG en Girona, ante cualquier evento programado en el recinto (temporada de rebajas), permite evaluar el impacto de asistencia al mismo, gracias a los datos recogidos en el sistema que permiten conocer si los eventos o la publicidad empleada por el centro comercial, para atraer a clientes, cumplen con las expectativas creadas por la dirección del mismo.



Foto: Aeropuerto de Barajas. Más de 15.000 sondas instaladas.



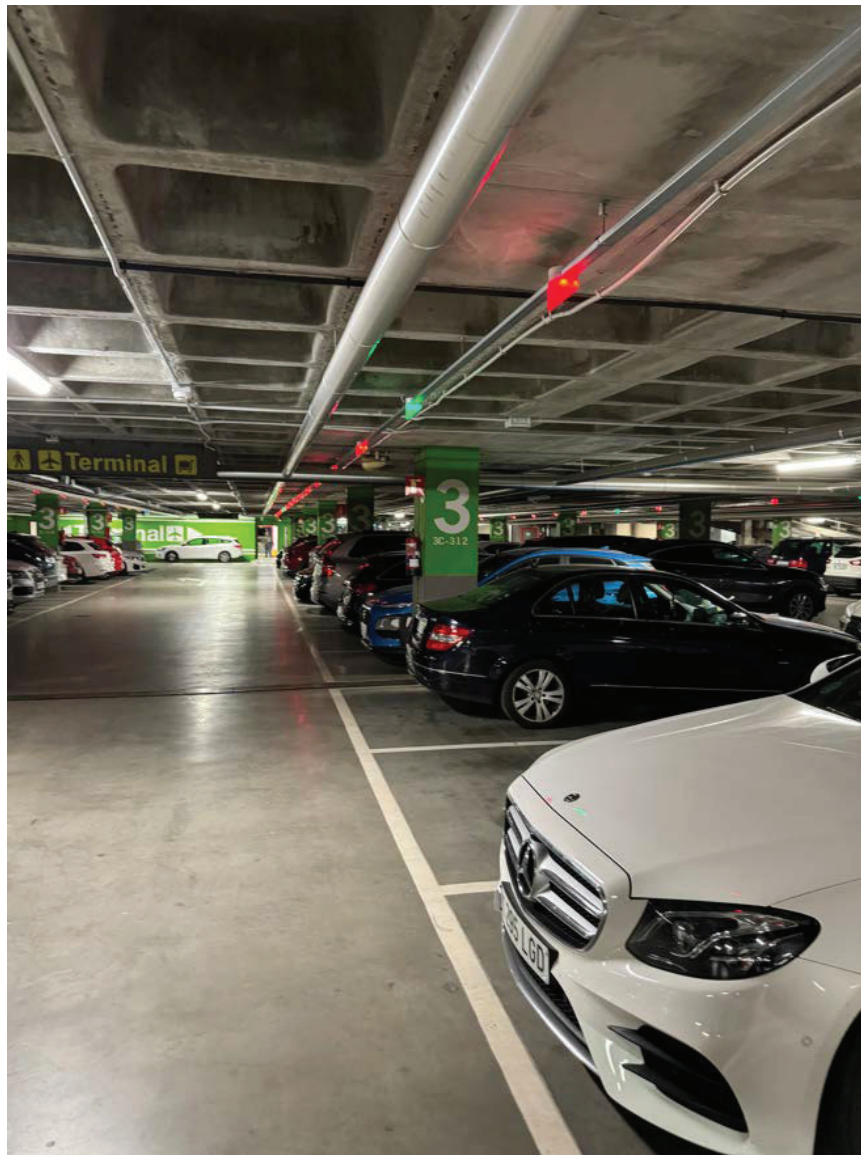

ELEMENTOS QUE COMPONEN EL SISTEMA GUÍA.

Paneles Informativos.



Sirven para orientar al usuario hacia las plazas libres más cercanas, están compuestos habitualmente por una flecha/aspas y los dígitos correspondientes a las plazas de aparcamientos libres en esa zona. Se trata de un sistema modulado de carteles según necesidad del cliente, por lo que Equinsa suministrará los modelos de letreros informativos indicados en el pliego técnico cumpliendo así con las características técnicas indicadas en éste, ya que al ser un sistema modular, se puede configurar tal y como TMG ha determinado.

Estos carteles se pueden ubicar en las entradas del aparcamiento indicando el total de plazas libres en el mismo, para indicar las plazas en cada planta, o estar ubicados en intersecciones de vías o en cada pasillo, todo esto según diseño del aparcamiento y las necesidades de TMG indicadas en el correspondiente pliego técnico.

Los paneles informativos se comunican con el PC mediante un Bus de comunicaciones RS485.

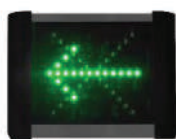

Pictograma indicación dirección.



Pictograma indicador.

Es posible la creación de nuevos pictogramas, si fuese necesario.

Los paneles están diseñados para poder llevar el pictograma en el lado derecho o en el izquierdo, es un sistema modulado a petición de TMG.





Las imágenes de los carteles son representativas, por lo Equinsa Parking al tener un sistema modulable de cartelería, podrá cumplir con todas las características técnicas y físicas que TMG ha indicado en el pliego técnico

Sonda de Detección.

Es el equipo electrónico responsable de la detección del estado de ocupación de la plaza del aparcamiento. Consiste en dos sensores emisor y receptor de ultrasonidos trabajando a una frecuencia de 40 Khz. (inocua para persona, y animales). Su sistema de funcionamiento es igual al de un sonar, se emite un ultrasonido y se mide el tiempo que tarda en regresar al punto de emisión. En función de estos milisegundos que tarda en volver se decide si existe un vehículo debajo o el sonido fue reflejado por el suelo del aparcamiento. Dependiendo de las condiciones específicas del aparcamiento, se configuran sus parámetros para una óptima detección. Del mismo modo, los técnicos de Equinsa realizarán una exhaustiva comprobación del sistema antes de la entrega final del mismo.

Cada sonda tiene asignado un número interno, que en el software de gestión estará identificando a cada plaza, así mismo cada sonda posee un microcontrolador interno que será el responsable de recibir todos los comandos implementados en la misma, estos comandos son:

- Encender/Apagar LEDs de sonda.
- Bloquear/Desbloquear sonda a estado libre/ocupado.
- Consulta de los parámetros de configuración de cada sonda.
- Opción de salida digital auxiliar. Posibilidad de controlar la iluminación general de la instalación.
- Configuración a parámetros iniciales de fábrica.
- Re-inicialización de sonda.
- Activación de límite de tiempo.
- Lectura de estado de ocupación.
- Cambio de número de ocupación.
- Test de sonda.
- Cambio de umbrales de medida.
- Reiteraciones de medida para comprobar estado de ocupación
- Tipo de sonda (estándar o minusválido)





Foto Aeropuerto de Otopeni (Rumanía).



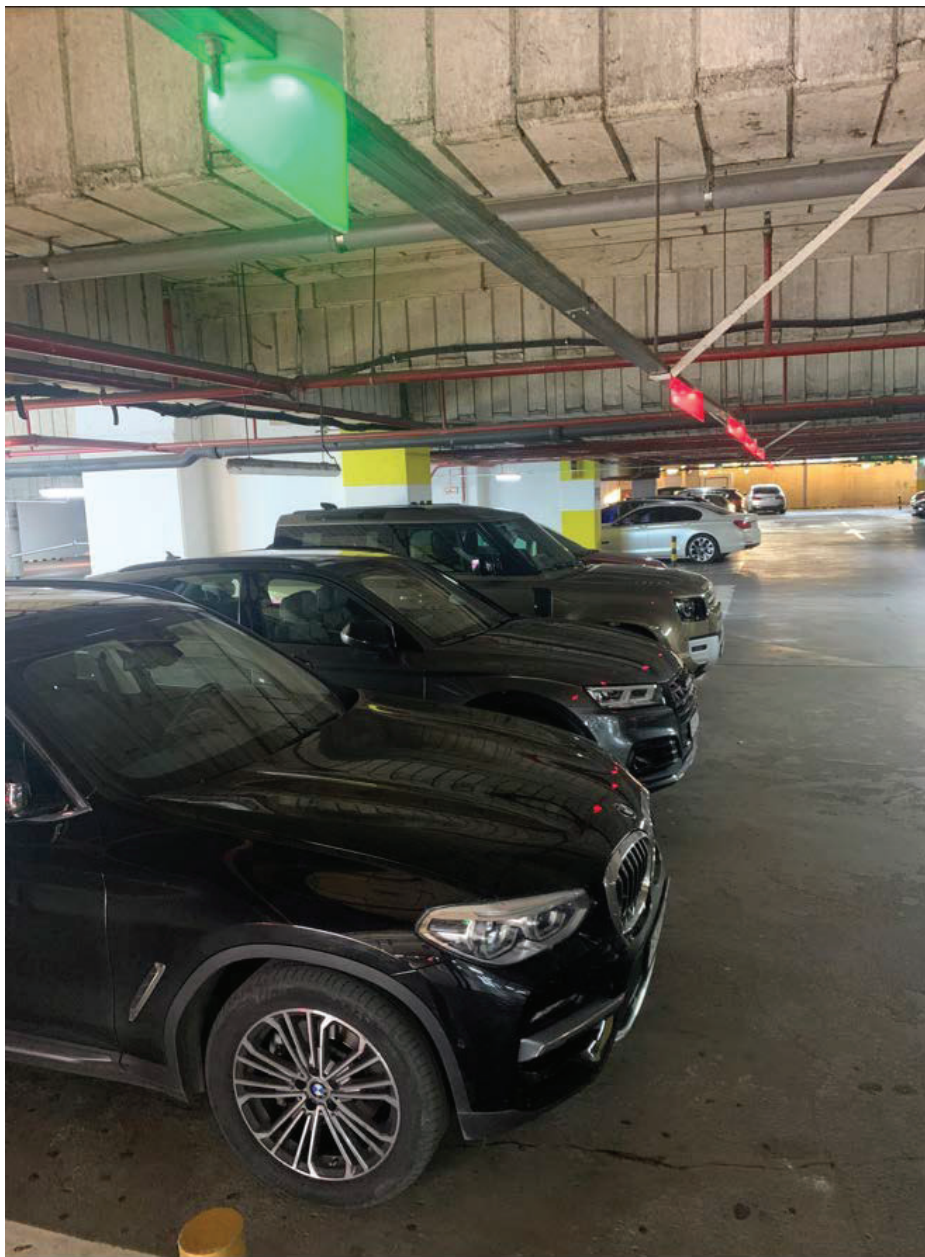

Software de Gestión.

Software personalizado para cada aparcamiento, diseñado a partir del plano de construcción de los aparcamientos de TMG. Muestra en diversas pantallas el plano del aparcamiento, informando del estado de cada plaza, el tiempo de ocupación de la misma, la indicación online de las plazas libres mostradas por cada panel informativo, etc.



Un programa sumamente intuitivo permite visualizar todos los parámetros controlados, paneles, sondas, estadísticas, etc.

El plano del parking se puede visualizar en pantalla o bien completo o en zoom por zonas:

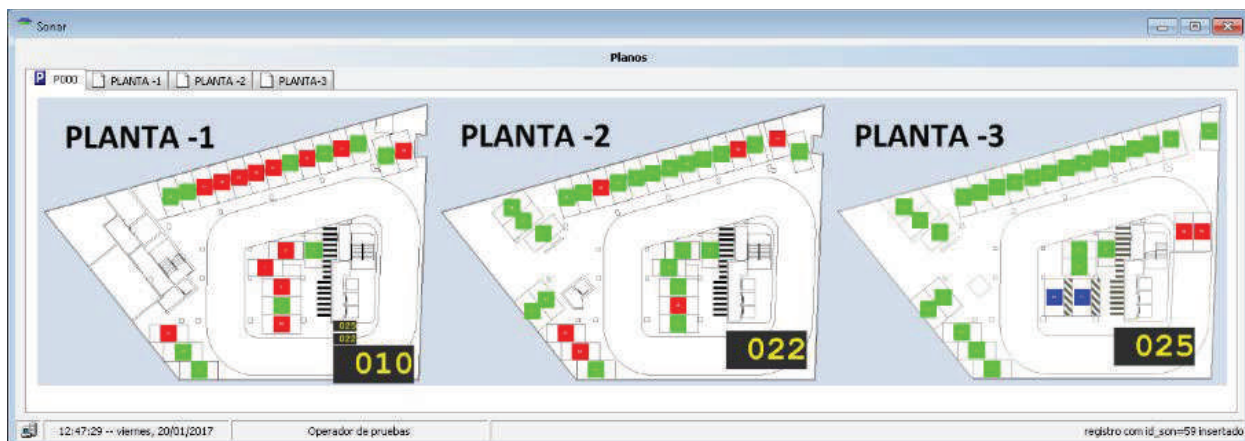



En cada plaza se puede visualizar el tiempo de ocupación con solo posicionar el ratón sobre de ella, así mismo se dispone de un histórico de cada plaza.

También se pueden obtener las siguientes estadísticas:

- Ocupación media mensual entre fechas.
- Preferencia de uso de plazas en el aparcamiento.
- Disponer de información para grupo de plazas según su tipología (minusválidos, recarga, etc...)
- Evolución de la ocupación.
- Bloqueo de plazas
- Permite modificar el computo de plazas disponibles que marca los carteles indicativos según la tipología de la plaza disponible, rotación, reservas, movilidad reducida, recarga, etc.
- Podrá determinar el tiempo máximo de estancia.
- Dispone de sistema de verificación de estado del dispositivo.
- Permite la gestión y control manual de los carteles.
- Todo tipo de informes, por tipo de plaza, tiempo, etc...
- Permite registrar el estado del aparcamiento en tiempo real para su posterior análisis estadístico.
- Tiempos totales de ocupación por plaza.



● Evolución de la ocupación y desocupación del aparcamiento por horas. Etc.

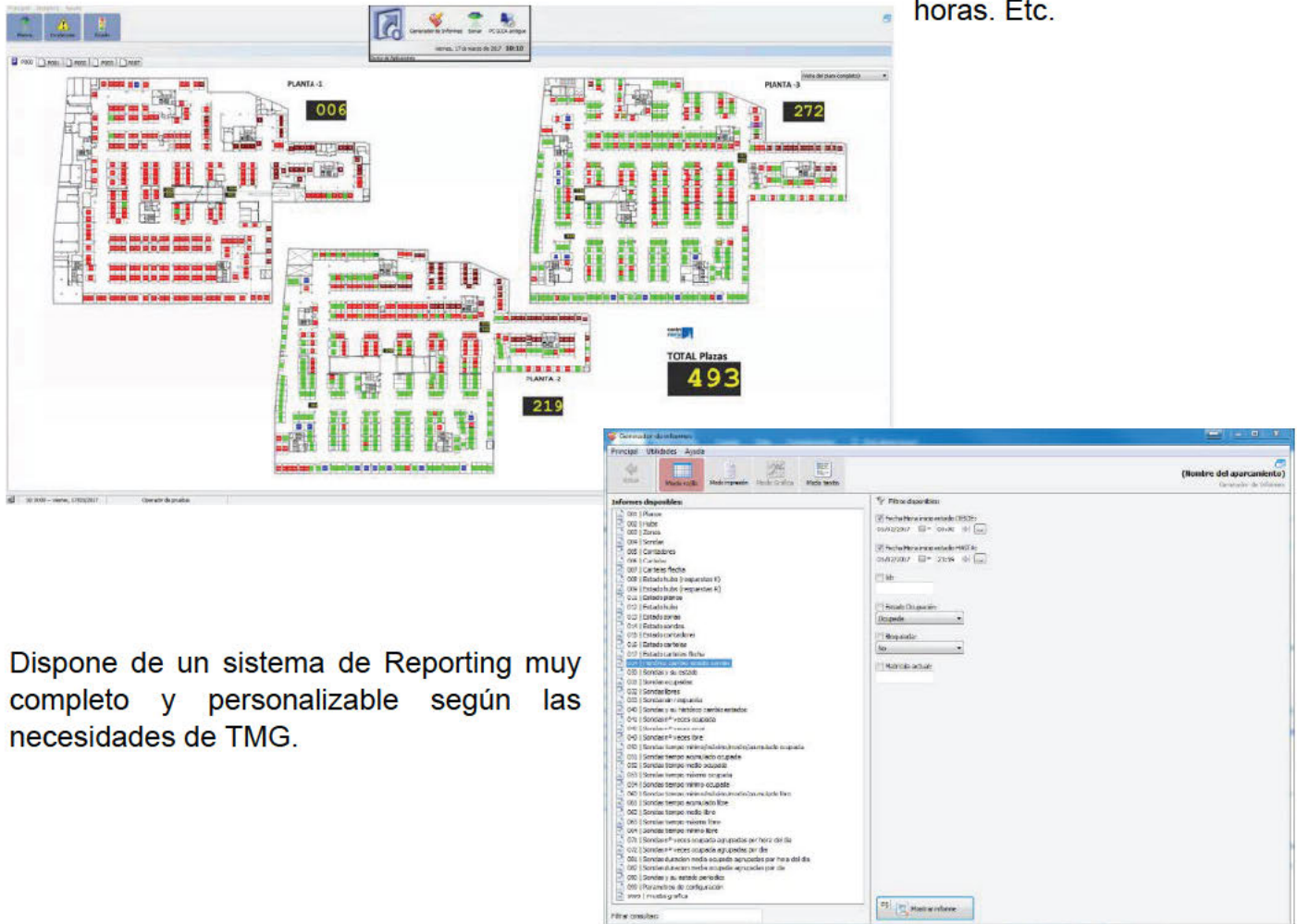

Dispone de un sistema de Reporting muy completo y personalizable según las necesidades de TMG.

Además de lo anteriormente mencionado, se incluyen herramientas para verificar el correcto funcionamiento de las sondas y de los paneles.

Las anteriores características del software son generales y representan los sistemas y servicios que Equinsa Parking ofrece en el mercado y sector de la movilidad y el aparcamiento.

Deben entenderse las mismas y sus contenidos perfectamente correspondientes a lo estipulado en los pliegos de condiciones, dado que (en su caso) si alguna característica que aparece en ellas, pudiera contravenir lo indicado en los pliegos, siempre prevalecerán estos y Equinsa Parking entregará en caso de ser adjudicataria, el producto final, conforme a lo indicado en estos.





SOLUCIONES ADAPTADAS A CUALQUIER TIPO DE APARCAMIENTO

El sistema de guiado SONAR es una valiosísima herramienta de gestión que le permite obtener todo tipo de estadísticas y múltiples listados que le permitirán conocer los hábitos y costumbres de sus clientes, además de obtener de forma gráfica información sobre el estado real de ocupación del aparcamiento.



SOFTWARE PERSONALIZADO

Para cada aparcamiento, diseñado a partir del plano de construcción del mismo. Muestra en diversas pantallas el plano del aparcamiento, informando del estado de cada plaza, el tiempo de ocupación de la misma, la indicación Online de las plazas libres mostradas por cada panel informativo, de una manera sencilla y muy visual.

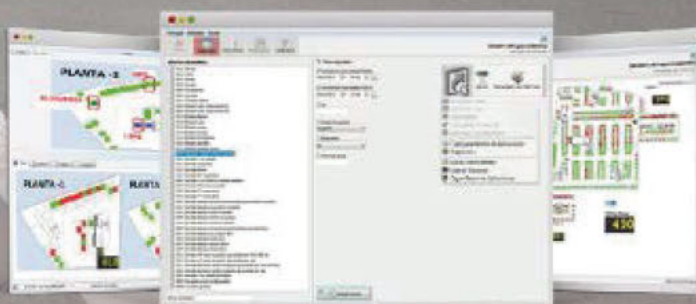

UN PROGRAMA SUMAMENTE INTUITIVO PERMITE VISUALIZAR TODOS LOS PARÁMETROS CONTROLADOS, PANELES, SONDAS, ESTADÍSTICAS, ETC.





FICHA TÉCNICA DE LOS EQUIPOS.

Las siguientes fichas técnicas representan los productos, sistemas y servicios que Equinsa Parking ofrece en el mercado y sector de la movilidad y el aparcamiento.

Deben entenderse las mismas y sus contenidos perfectamente correspondientes a lo estipulado en los pliegos de condiciones, dado que (en su caso) si alguna característica que aparece en ellas, pudiera contravenir lo indicado en los pliegos, siempre prevalecerán estos y Equinsa Parking entregará en caso de ser adjudicataria, el producto final, conforme a lo indicado en estos.



SONDA DE DETECCIÓN DE ESTADO DE PLAZA

Composició:

- Doble Emisor / Receptor de ultrasonidos, en un solo dispositivo, conectado con un solo cable tipo UTP, para alimentación y datos. Supone un substancial ahorro en costes de instalación.
- Instalación directa en vial de tránsito, en la cabecera de la plaza de parking. Permite una visión más intuitiva, por el conductor, de la plaza disponible.
- LEDs indicadores de estado (**libre/ libre/libre/ocupado**).
- Electrónica basada en microprocesador de última generación.
- Comunicaciones por Bus RS-485, con el resto del sistema.
- Gestión filtrada de la detección, evita errores por reflexión.
- Posibilidad de forzar desde el programa los estados y colores de las sondas.
- Envío de datos de ocupación, en tiempo real, a la Unidad de Control.
- Calibración en remoto.
- Posibilidad de apagar los detectores durante las horas de cierre (ahorro de energía), manteniendo activos los sensores para vigilancia remota del estacionamiento.
- Opción de salida digital auxiliar para control de otras instalaciones, por ejemplo la iluminación general del parking.

Características técnicas:

- Carcasa del detector en ABS anti-vandálico, con acabado translúcido “Blanco Opal”.
- Incorpora 10 LED de ultra-alta luminosidad en colores, Rojo y verde o azul. Naranja para plazas especiales.
- Difusión homogénea de la luz, coloreada en “textura opal” y visible en 360°.
- Cada dispositivo da una intensidad luminosa de 8.000 mcd.
- Consumo de potencia, por detector, 1.5W.
- Gálbo de instalación, hasta 4 m.
- Tensión Nominal 48 Vcc, con regulador de tensión. Asegura el funcionamiento entre 36 y 72 Vcc.
- Luminosidad uniforme e idéntica en todos los sensores. Invariable a los cambios de tensión.
- Conexión entre los detectores por RJ45 (Ausencia de clemas y conexiones por tornillos).





PANEL INDICATIVO DE LED

Composición:

- Panel indicativo de orientación al usuario.
- Combina Dígitos y Símbolo (Aspa o flecha).
- Muestra texto y pictogramas para fácil lectura.
- LED de alta luminosidad.
- Sujeción a techo o pared según necesidades.
- Construcción modular según necesidades.



Las imágenes de los carteles son representativas, por lo Equinsa Parking al tener un sistema modulable de cartelería, cumple con todas las características técnicas y físicas que TMG ha indicado en el pliego técnico.



ARMARIO CON FUENTE DE ALIMENTACIÓN + ELECTRÓNICA DE CONTROL

Composición:

- F.A. conmutada de 72 Voltios para alimentación de las sondas y paneles indicativos.
- Montado en armario estándar ventilado, previsto para fijación en techo o pared, según necesidades.
- Incluye una placa Electrónica de control basada en microprocesador de última generación para el control del cartel, bus de sondas y comunicación con el sistema de gestión.

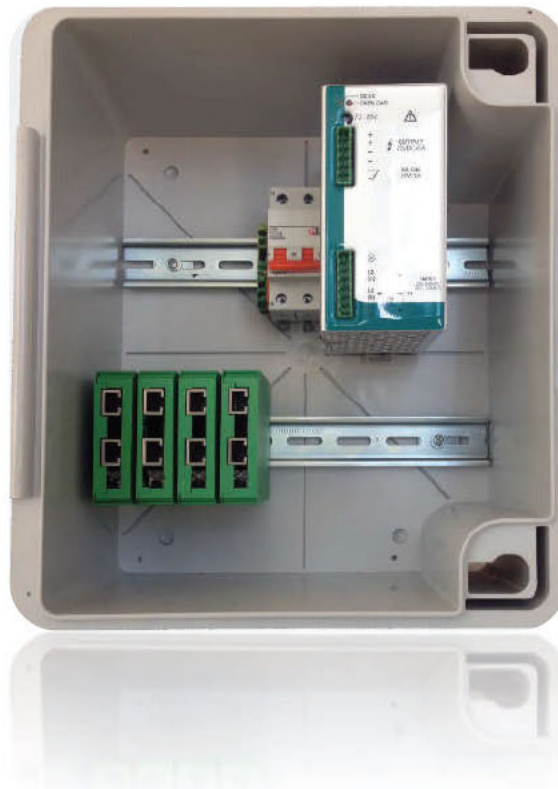



UNIDAD DE GESTIÓN

Composición:

- Software de Gestión y visualización GUIA.
- Información sobre todas las plazas del aparcamiento en tiempo real.
- Gestión y Control de los carteles.
- Gestión y Control de la publicidad emitida en los paneles TFT.
- Emisión de todo tipo de informes y listados.





TOTEMS INFORMATIVOS

Composició:

- Carteles 'Totem' para información en vías de acceso.
- Indicadores del estado de ocupación por planta.
- Los elementos informativos se realizan a medida, en función del número de líneas convenientes para dar adecuadamente la información necesaria.
- El diseño estético y la personalización de colores, serigrafías, etc., se realiza atendiendo a los requisitos de cada cliente.
- Los Tótem están contruidos en chapa de acero tratada y otros materiales definidos para resistir condiciones climáticas en intemperie y van dotados de sistemas de medición de luz ambiente, para ajustar el brillo y consumo de los Display LED.
- Fijación al suelo, pared, etc., según necesidad.
- Indicador de 'Libre/Completo'. **Opción.**
- Información en monocromo o bicolor, según opción.



Las imágenes de los carteles son representativas, por lo Equinsa Parking al tener un sistema modulable de cartelería, podrá cumplir con todas las características técnicas y físicas que TMG ha indicado en el pliego técnico.



INSTALACIÓN, CABLEADO, MONTAJE Y PUESTA EN MARCHA.

TENDIDO DE LINEAS

Composición:

- Cableado de alimentación de 3x2, 5 mm, según necesidades.
- Cable de datos y señalización UTP catg-6.
- Cable para carteles y luminosos, según necesidades.
- Tubo PVC, según necesidades.
- Perfilera, según necesidades.



MONTAJE Y PUESTA EN MARCHA

Incluyendo:

- Montaje, puesta en marcha, pruebas y puesta a punto del equipo.
- Curso de formación al personal del centro.





Foto. Detalle anclaje sonda a techo aparcamiento

DESCRIPCIÓN DEL SISTEMA DE ALIMENTACIÓN Y COMUNICACIONES.

Para la conexión de los distintos elementos (Sondas, carteles, PC...) se utilizará cables tipo red local estándar recto realizados con cable UTP categoría 5 ó 6 terminados en dos conectores RJ45 macho.

El cableado del bus de sondas y carteles se hace sobre un conjunto de perfiles metálicos tipo TC-47 (47x17 mm) suspendidos del techo mediante varillas roscadas M6 cuya finalidad es soportar los detectores de plaza libre/ocupada en su posición, los carteles indicadores de plazas libres y alojar el cableado entre los distintos elementos del sistema.

El cableado completo del parking consta de los siguientes elementos:

- Alimentación
- Bus de comunicaciones con el PC SONAR RS-485
- Bus de sondas
- Conexión cartel Cuma

Alimentación de 220V





Desde el punto de suministro más próximo (Cuadro de alimentación) se llevará hasta los armarios nodales un conducto independiente con una o varias mangueras libres de halógenos según normativa de baja tensión. Por la citada manguera se suministrará fase, neutro y tierra.

Para el cálculo de la sección necesaria se tendrá en cuenta que el consumo máximo de cada armario es de unos 600 vatios a 230V.

En cada armario se sacará un cable de tierra que irá conectado al punto más próximo de la bandeja metálica. En caso de que la bandeja esté separada en varios tramos se llevará a todos ellos la conexión a tierra.

Bus de comunicaciones PC SONAR

Por este bus van las comunicaciones entre el PC y todos los controladores de bus MCB.

El cableado será punto a punto desde el primer elemento al último. El PC puede estar en el inicio del bus o en un punto intermedio. El cable de comunicaciones se conecta al PC por intermedio de un convertidor tipo Moxa RS-485 con dos puertos (existe la posibilidad de más de dos puertos) y un adaptador DB9 a RJ45.

Para la unión de todos los elementos del bus (MCB's MC's TFT y PC) se utilizan cables tipo red local recto (UTP categoría 6 terminados en conectores RJ45 macho).

Bus de sondas (RS485+72V cc)

En el bus de sondas de una MCB se conectarán tanto sondas como carteles estándar.

> Conexión de sondas.

El bus de sondas lleva las comunicaciones entre la MCB y sus sondas y carteles, la alimentación de 72 voltios de las mismas.

Se cablea siempre con latiguillos de cable categoría 6 terminados en conectores RJ-45 macho. La conexión es la estándar tipo Ethernet directa.

El primer cable del bus parte de la MCB del armario nodal y termina en la sonda más cercana. A partir de ahí cada cable unirá una sonda con la siguiente.

Si el ramal del bus es extremadamente largo (Más de 42 sondas seguidas) podrá ser necesario reinyectar alimentación con un cable adicional tal y como indicada el documento

> Conexión cartel estándar de leds (RS485+72V DC)

El cartel estándar (Independientemente de su número de dígitos si lleva o no flecha indicadora de dirección) posee para su conexión un conector RJ45 hembra de entrada y otro de salida.



En el mismo bus de sondas de una MCB y, con el mismo tipo de cable, se intercala en cualquier punto el o los carteles indicadores de plazas libres. Incluye la alimentación (72 voltios DC) y la comunicación RS-485 con la MCB.

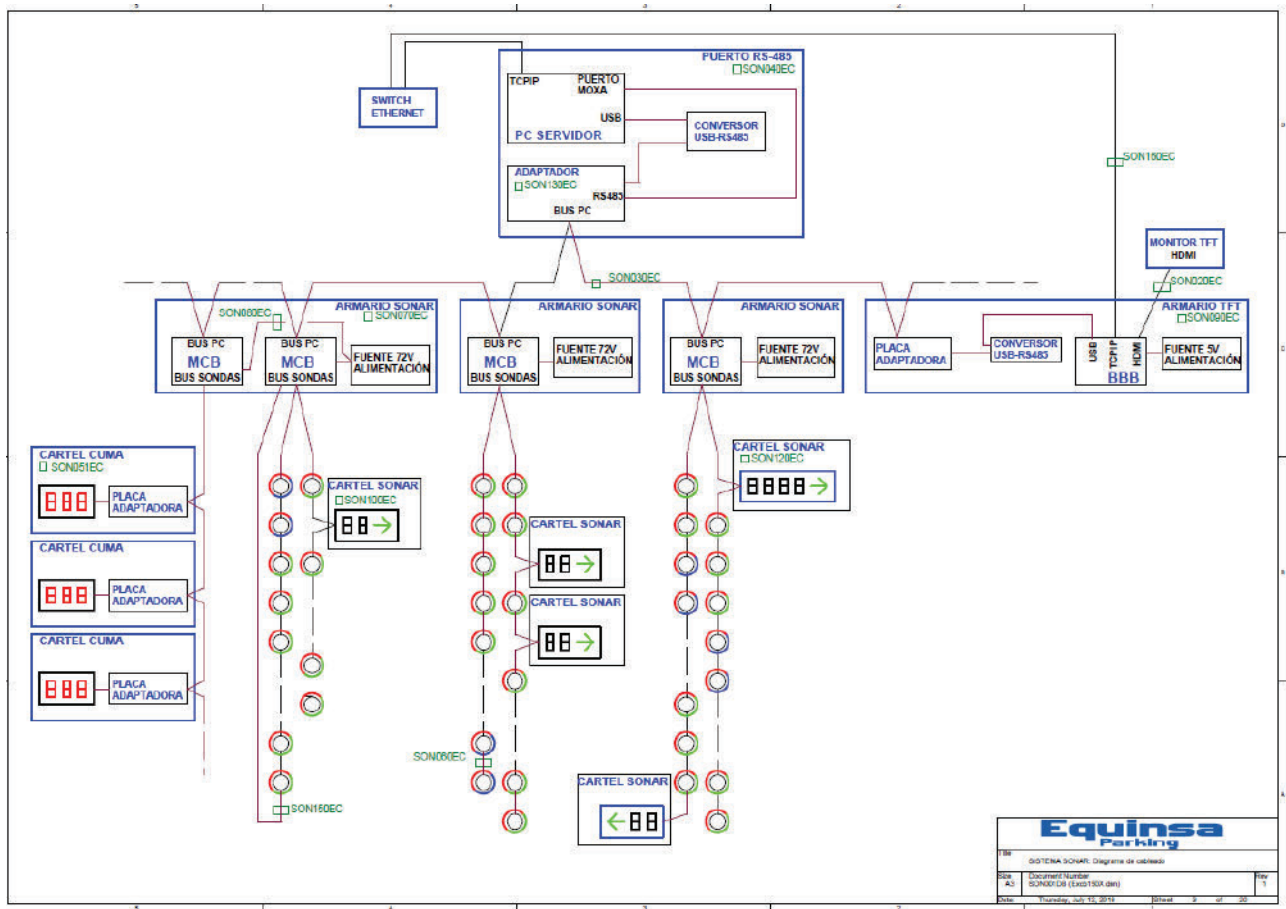

Esquema de cableado General

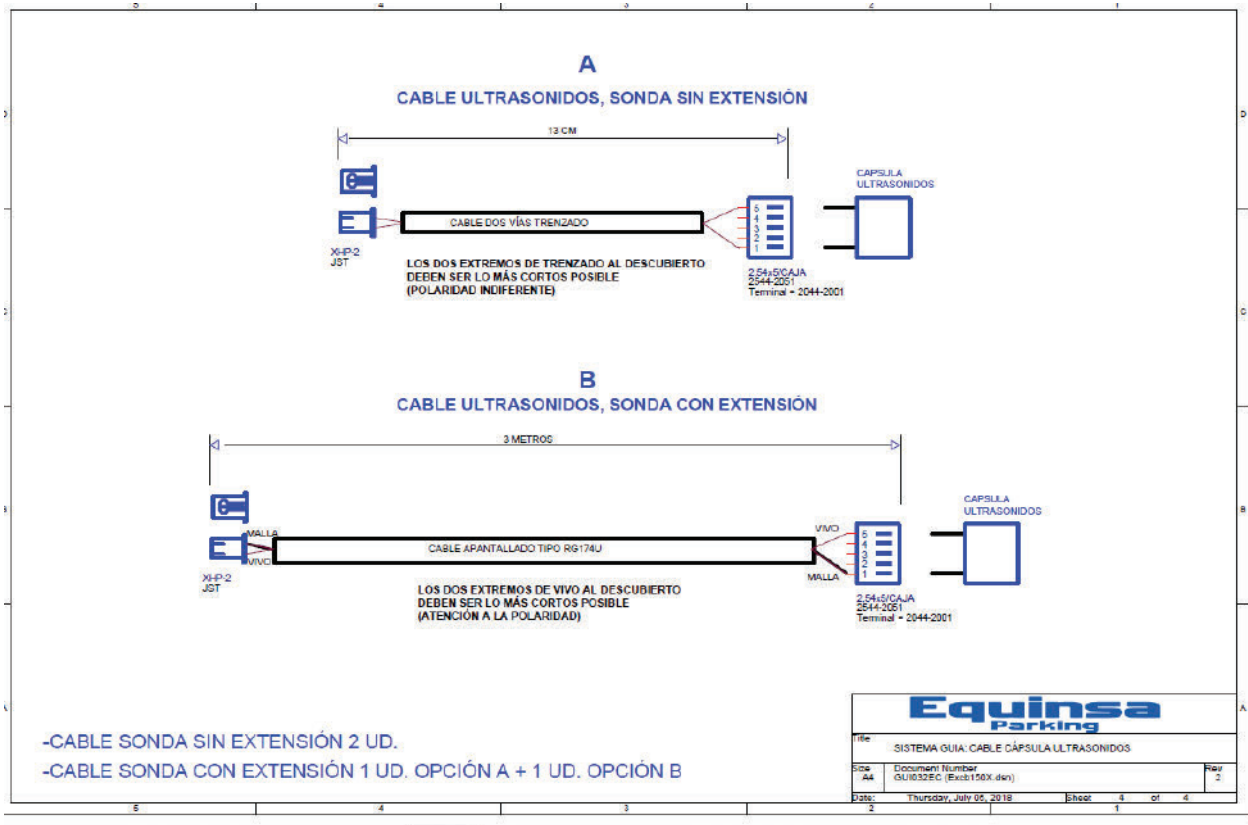

Cableado interno de sonda

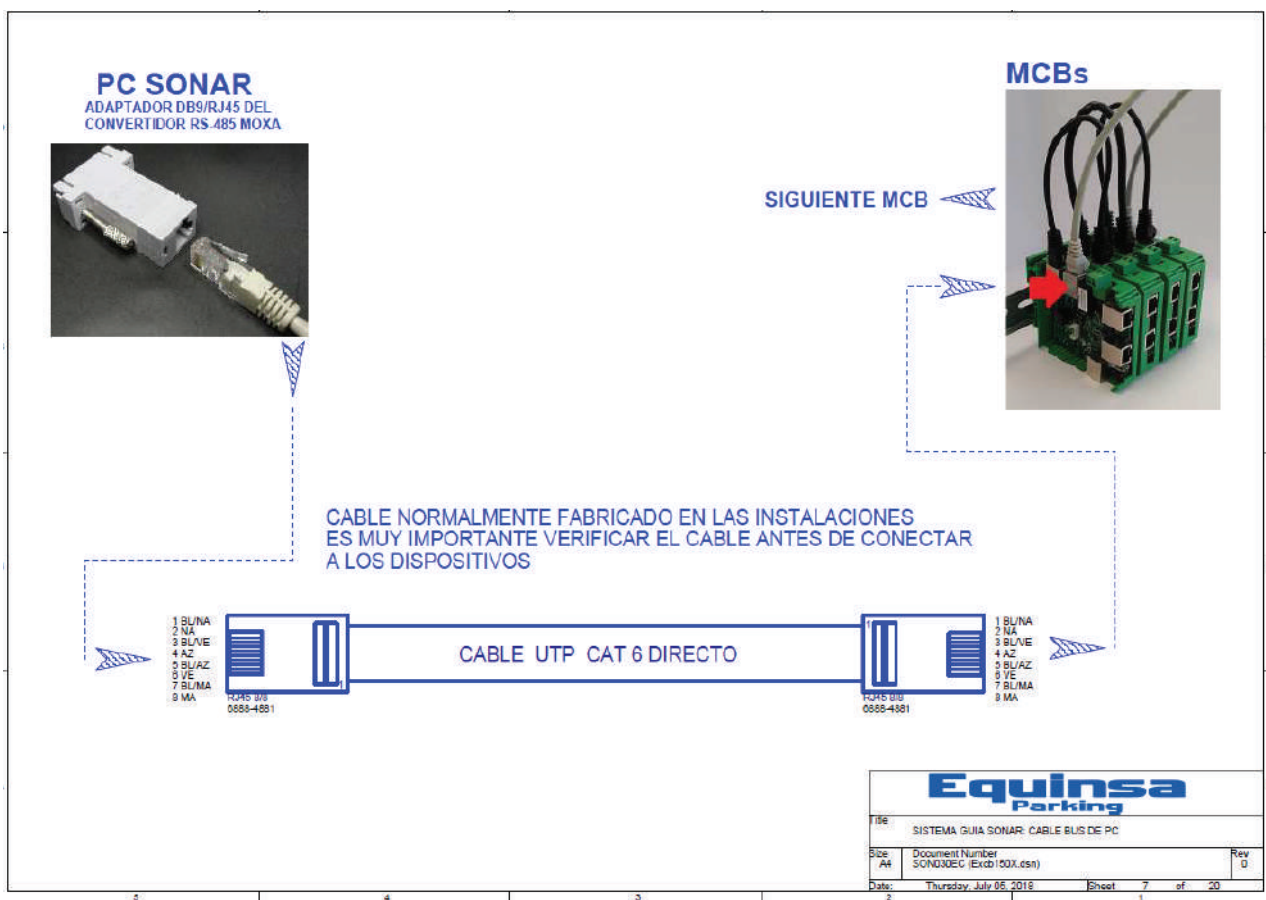

Salida de comunicaciones PC



ÒRGAN DE CONTRACTACIÓ

Resolució d'adjudicació del contracte de subministrament, instal·lació, posada en funcionament i manteniment del sistema de senyalització de places vacants pels aparcaments del carrer Emili Grahit i de la Plaça Miquel de Palol gestionats per Transports Municipals del Gironès, S.A.U., amb número d'expedient 332024, mitjançant procediment obert simplificat.

Atès que d'acord amb la Llei 9/2017, de 8 de novembre, de Contractes del Sector Públic, la competència per a l'adjudicació dels expedients de contractació és de l'òrgan de contractació.

Atès que d'acord amb l'article 18 dels estatuts de TMG, la competència per aprovar i adjudicar els expedients de contractació no menor correspon al Consell d'Administració, actuant com a Òrgan de contractació.

Atès que en data 10 de juliol de 2024, el gerent de Transports Municipals del Gironès, S.A.U. (en endavant, TMG) ha redactat l'informe d'inici d'expedient de contractació del subministrament, instal·lació, posada en funcionament i manteniment del sistema de senyalització de places vacants pels aparcaments del carrer Emili Grahit i de la Plaça Miquel de Palol gestionats per TMG, l'informe de partida pressupostària i reserva de crèdit, el plec de clàusules administratives particulars i el plec de prescripcions tècniques.

Atès que en data 18 de juliol de 2024, el Consell d'Administració va iniciar i aprovar l'expedient 332024 per la contractació del subministrament, instal·lació, posada en funcionament i manteniment del sistema de senyalització de places vacants pels aparcaments del carrer Emili Grahit i de la Plaça Miquel de Palol gestionats per TMG i va delegar a favor de la Presidència de TMG, qualsevol acte de tràmit i definitiu que s'hagi d'efectuar per l'Òrgan de contractació en el marc de la licitació, inclosos la contestació d'eventuals recursos especials en matèria de contractació que es puguin interposar, o la pròpia adjudicació del contracte.

Atès que en data 22 de juliol de 2024 es va fer pública la licitació del servei de subministrament, instal·lació, posada en funcionament i manteniment del sistema de senyalització de places vacants pels aparcaments del carrer Emili Grahit i de la Plaça Miquel de Palol gestionats per Transports Municipals del Gironès, S.A.U i que el termini de presentació d'ofertes va finalitzar el 6 d'agost de 2024.

Finalitzat el termini, les proposicions presentades en temps i forma mitjançant l'eina de Sobre Digital són les que es relacionen a continuació:

Núm. ordre	Denominació social	NIF	Data de registre	Hora de registre	Registre d'entrada
1	CAME PARKARE GROUP, SLU	B97894273	02/08/2024	09:19:23	E/000251-2024
2	EQUINSA PARKING, S.L.U.	B85786333	02/08/2024	13:20:14	E/000252-2024
3	HUB TO LATAM S.L.	B55681902	06/08/2024	16:31:13	E/000258-2024

En data 8 d'agost de 2024, la Mesa de contractació, va procedir a l'obertura del sobre únic i va emetre informe, en el qual qualifica la documentació administrativa presentada per les empreses

licitadores i valora la documentació aportada. Atès que la documentació econòmica que preveu la oferta incorpora una memòria tècnica del producte ofert, la Mesa acorda per unanimitat remetre la memòria tècnica presentada per l'entitat mercantil EQUINSA PARKING, S.L.U. (B85786333) als serveis tècnics de TMG, per a la seva valoració i als efectes d'informar sobre l'adequació al plec de prescripcions tècniques (PPT) que regeixen la contractació.

En data 13 d'agost de 2024, es reuneix la Mesa de contractació per a prendre coneixement de l'informe emès pels serveis tècnics de TMG, SAU sobre la memòria presentada per l'entitat mercantil EQUINSA PARKING, S.L.U. (B85786333) atès que ha presentat la oferta econòmica més avantatjosa.

Les conclusions de l'informe són les previstes íntegrament a l'acta de la sessió corresponent, la qual ha estat notificada individualment a les empreses licitadores i es troba accessible al perfil del contractant de Transports Municipals del Gironès, SAU.

La Mesa de contractació efectua proposta de classificació de les ofertes presentades d'acord amb el quadre següent:

Núm. ordre	Empresa licitadora i NIF	Oferta econòmica	Puntuació Oferta econòmica	Ampliació garantia definitiva	Puntuació ampliació garantia	PUNTUACIÓ TOTAL
1	EQUINSA PARKING, S.L.U. (B85786333)	65.114,00.- €	90 punts	SÍ	10 punts	100 punts
2	HUB TO LATAM S.L. (B55681902)	66.868,93.- €	87,63 punts	SÍ	10 punts	97,63 punts
3	CAME PARKARE GROUP, SLU (B97894273)	81.498,00.- €	71,90 punts	SÍ	10 punts	81,90 punts

Vista la puntuació atorgada, la Mesa de contractació va proposar a l'òrgan de contractació l'adjudicació del contracte de subministrament, instal·lació, posada en funcionament i manteniment del sistema de senyalització de places vacants pels aparcaments del carrer Emili Grahit i de la Plaça Miquel de Palol gestionats per TMG, amb número d'expedient 332024, a l'entitat mercantil EQUINSA PARKING, S.L.U., atès que resulta la oferta econòmica més avantatjosa per a l'òrgan de contractació, no incorre en presumpció d'anormalitat o desproporció, de conformitat amb el que disposa l'article 85.1 del RD 1098/2001, de 12 d'octubre i, s'ajusta a les disposicions del plec de clàusules administratives i tècniques reguladores d'aquesta contractació.

Vist que en data 27 d'agost de 2024, els serveis tècnics de la Mesa de contractació en exercici dels acords presos efectuaren requeriment previ a l'adjudicació del contracte d'acord amb les previsions contingudes a l'art. 150.2 de la LCSP.

Vist que en data 30 d'agost de 2024 (R.E. E/000287-2024) l'empresa proposada per a l'adjudicació va evacuar en temps i forma el requeriment referit, correspon efectuar adjudicació al seu favor atès que la documentació presentada resulta conforme al requeriment practicat.

Per tots els elements exposats, i en exercici de les facultats en matèria d'adjudicació del contracte conferides pel Consell d'Administració de TMG, SAU en data 18 de juliol de 2024,

RESOLC,

Primer.- Validar les actuacions realitzades per la Mesa de contractació en les sessions celebrades en data 8 i 13 d'agost de 2024 en els termes que es recullen a les actes de les referides sessions, les quals han estat notificades electrònicament a les empreses licitadores i es troben accessibles públicament al perfil del contractant de Transports Municipals del Gironès, SAU.

Segon.- Elevar a definitiva la proposta de classificació proposada per la Mesa de Contractació que preveu la puntuació atorgada d'acord amb els criteris d'adjudicació del contracte previstos al plec de clàusules administratives particulars (PCAP) que regeixen la contractació.

Tercer.- Adjudicar la contractació del subministrament, instal·lació, posada en funcionament i manteniment del sistema de senyalització de places vacants pels aparcaments del carrer Emili Grahit i de la Plaça Miquel de Palol gestionats per TMG, amb número d'expedient 3320224, a l'entitat mercantil EQUINSA PARKING, S.L.U, amb CIF B85786333, per un valor màxim de seixanta-cinc mil cent catorze euros (65.114,00 €), IVA exclòs (78.787,94 € IVA inclòs), per un termini d'execució de noranta (90) dies a comptar a partir del dia següent al de la formalització del contracte i d'acord amb les especificacions en matèria d'execució contingudes a la clàusula 5 del plec de prescripcions tècniques (PPT) que regeix la contractació.

Quart. Notificar l'acord d'adjudicació a les empreses licitadores i publicar-ho en el perfil de contractant juntament amb la documentació relativa a la seva valoració.

Cinquè. La formalització del contracte s'efectuarà en document privat en el termini màxim de 15 dies hàbils a comptar a partir del dia següent al de la notificació de la present resolució d'adjudicació del contracte, d'acord amb les previsions de l'art. 153.3 de la LCSP.

Sisè. Publicar la formalització del contracte al perfil del contractant de TMG, d'acord amb l'article 154.1 de la LCSP.

Setè. Comunicar les dades relatives a l'adjudicació del contracte al Registre Públic de Contractes de la Generalitat de Catalunya.

Girona, a data de l'última signatura electrònica.

 Lluç Salellas i Vilar
ALCALDE DE GIRONA
2024.08.30
13:04:31
+02'00'

Lluç Salellas Vilar
El President de TMG,
actuant com a òrgan de contractació

 Firmado digitalmente por
FRANCESC DE LAS HERAS BOTA (R:
A17207333)
Fecha: 2024.08.30
10:48:32 +02'00'

Francesc de las Heras Bota
Revisió tècnica

La Entidad de crédito **BANCA MARCH, S.A.**, con NIF. A-07.004.021 y con domicilio a efecto de notificaciones y requerimientos en Avinguda Alexandre Rosselló, núm. 8, 07002 Palma de Mallorca y en su nombre y representación Doña. Ana Calderón Pérez de D. Fadrique con NIF [REDACTED] y Doña. Tatiana Lorenzo Juanes con NIF [REDACTED] con poderes suficientes para obligarle en este acto, según resulta de la verificación de la representación de la parte inferior de este documento,

AVALA

a: **EQUINSA PARKING, S.L.U.** con NIF B85786333 y domicilio social en c/ Primavera, nº 16, de Torrejón de Ardoz, CP 28850, Madrid en virtud de lo dispuesto por el artículo 107 y siguientes de la Ley 9/2017, de 8 de noviembre, de Contratos del Sector Público, por la que se transponen al ordenamiento jurídico español las Directivas del Parlamento Europeo y del Consejo 2014/23/UE y 2014/24/UE, de 26 de febrero de 2014, relativo a Garantía Definitiva, para responder de las obligaciones siguientes: SUBMINISTRAMENT, INSTAL·LACIÓ, POSADA EN FUNCIONAMENT I MANTENIMENT DE SISTEMA DE SENYALITZACIÓ DE PLACES VACANTS PELS APARCAMENTS DEL CARRER EMILI GRAHIT I DE LA PLAÇA MIQUEL DE PALOL. **EXPEDIENTE: 332024** ante **TRANSPORTS MUNICIPALS DEL GIRONÈS, S.A.U.**, con NIF A17207333, por un importe de **TRES MIL DOSCIENTOS CINCUENTA Y CINCO EUROS CON SETENTA CENTIMOS (3.255,70€)**

Este aval se otorga solidariamente respecto al obligado principal, con renuncia expresa al beneficio de excusión y división y con compromiso de pago al primer requerimiento por parte de TRANSPORTS MUNICIPALS DEL GIRONÈS, S.A.U, con sujeción a los términos previstos en la legislación de contratos de las Administraciones Públicas y en sus normas de desarrollo.

La entidad avalista declara bajo su responsabilidad, que cumple los requisitos previstos en el Art. 56.2 del Reglamento General de la Ley de Contratos de las Administraciones Públicas.

El presente aval estará en vigor hasta que TRANSPORTS MUNICIPALS DEL GIRONÈS, S.A.U autorice su cancelación o devolución de acuerdo con lo establecido en las normas en virtud de las cuales se deposita la garantía y será efectivo a simple requerimiento del mismo.

El presente aval ha sido inscrito en esta misma fecha en el registro Especial de Avales con el nº 9739400.

En Madrid, a 29 de agosto de 2024.

Firmado por ***6555** ANA **BANCA MARCH, S.A.**
MARIA CALDERON (R: ****0402*) **P.P.**
el día 29/08/2024 con un
certificado emitido por AC
Representación

Firmado por ***2838**
TATIANA LORENZO (R:
****0402*) el día
29/08/2024 con un
certificado emitido por
AC Representación

Fdo: Ana Calderón Pérez de D.Fadrique
NIF: [REDACTED]

Fdo: Tatiana Lorenzo Juanes
NIF: [REDACTED]

BASTANTEO DE PODERES POR LA ASESORÍA JURÍDICA DE LA C.G.D. O ABOGACIA DEL ESTADO

Provincia: Madrid

Fecha: 25/05/2011

Número o código: 42/93F
