

4. Normes d'aplicació al sistema d'indumentària

4.1 Indumentària Vigilància

L'aplicació de la identitat visual corporativa al sistema de la indumentària del personal de Mercabarna actua com a referent dels diferents departaments. En tots els casos en què la marca s'apliqui sobre una base de color, es farà ús de la variant de marca sobre suport circular (vegeu punt 2.1.13).

La base de la indumentària del personal adscrit a Vigilància és la utilització del color negre, combinat amb el groc fluorescent.

El patronatge i la confecció de la indumentària dependrà de les possibilitats dels proveïdors.



1

Aplicació alternativa
Es pot aplicar la versió monocromàtica de la marca en positiu i color negre per tal d'abaratir costos de producció.



2

Llistat indumentària

- 1 Polo màniga curta
- 2 Polo màniga llarga
- 3 Armilla
- 4 Gorres
- 5 Mitjons
- 6 Jaqueta
- 7 Anorac



3

4

5



6

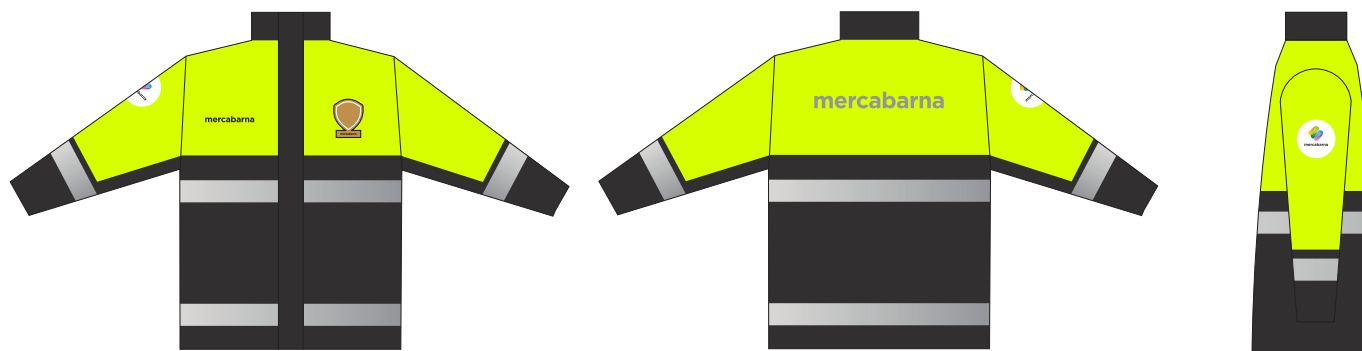

7

4.2

Indumentària

Manteniment i Obres

La base de la indumentària del personal adscrit a Manteniment i Obres és la utilització del color blau, combinat amb el groc fluorescent.

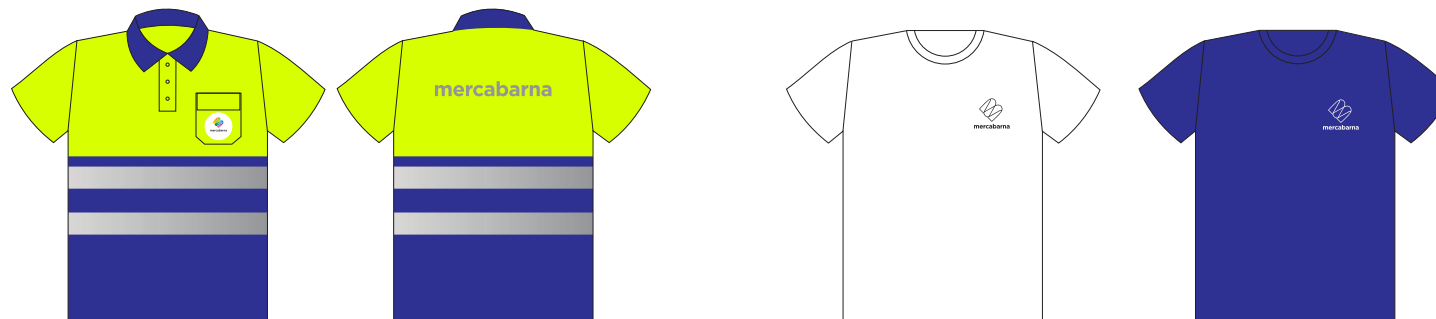

1

2

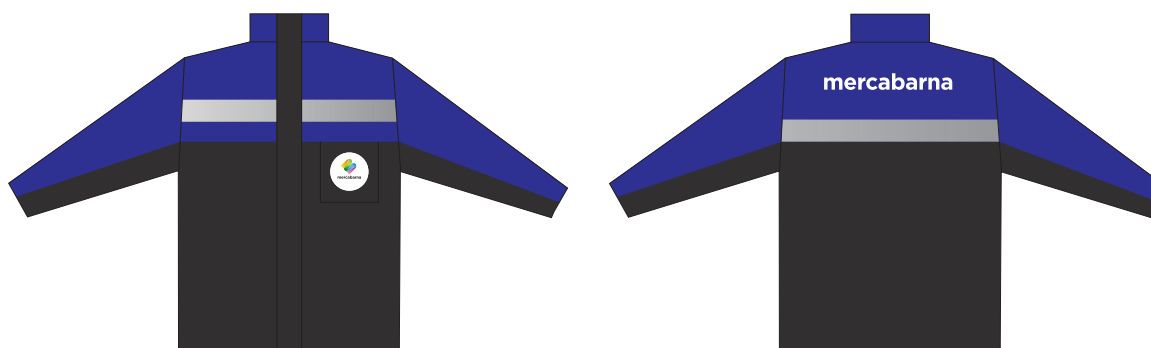

3

Llistat d'indumentària

- 1 Polo màniga curta
- 2 Samarreta blanca/ color
- 3 Anorac
- 4 Armilla
- 5 Gorres
- 6 Granota
- 7 Camisa màniga llarga
- 8 Dessuadora polar



4

5

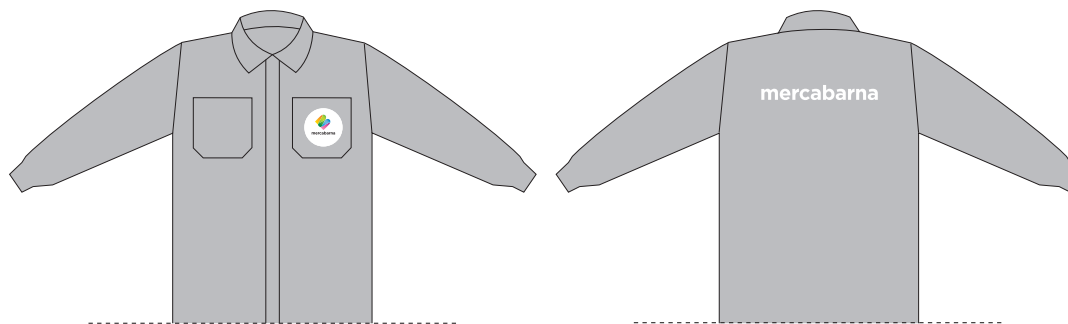

6

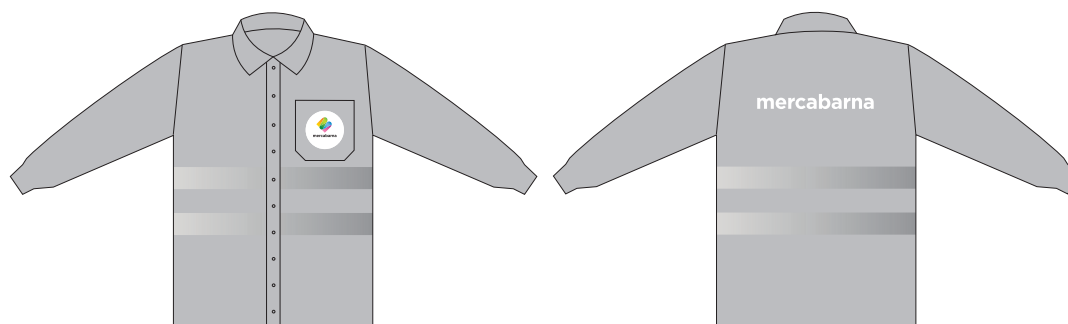

7

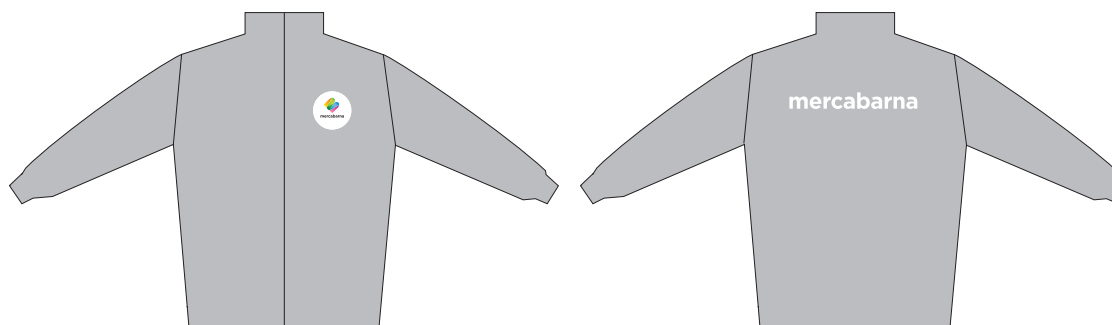

8

4.3

Indumentària

Medi Ambient i Neteja

La base de la indumentària del personal adscrit a Medi Ambient i Neteja és la utilització del color verd, combinat amb el groc fluorescent.



1

Aplicació alternativa

En casos en què la indumentària estigui destinada a una empresa subcontractada, es destinarà l'àrea del pit dret per a col·locar el logotip de l'empresa corresponent.

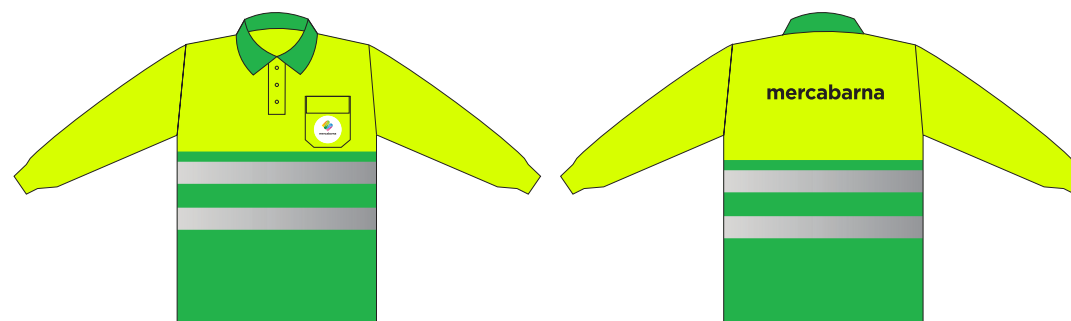

2

Llistat d'indumentària

- 1 Polo màniga curta
- 2 Polo màniga llarga
- 3 Armilla
- 4 Gorres
- 5 Polo llis màniga curta blanc/color
- 6 Camisa màniga curta
- 7 Anorac
- 8 Dessuadora polar



3

4



5

6

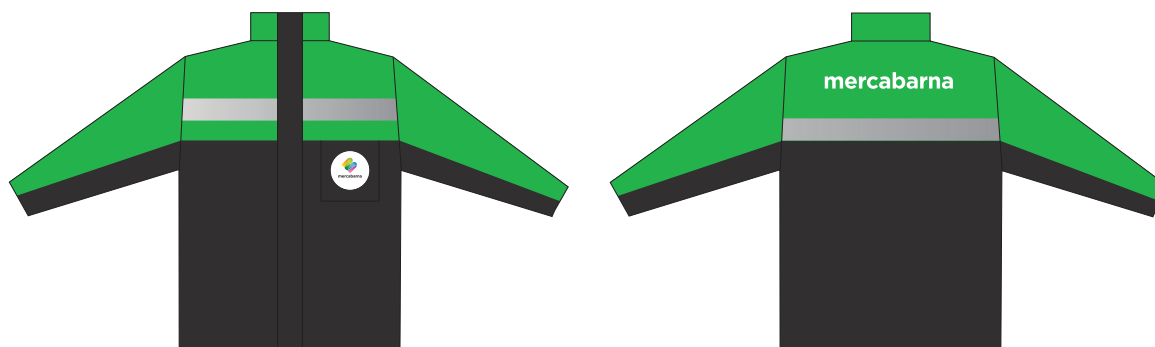

7

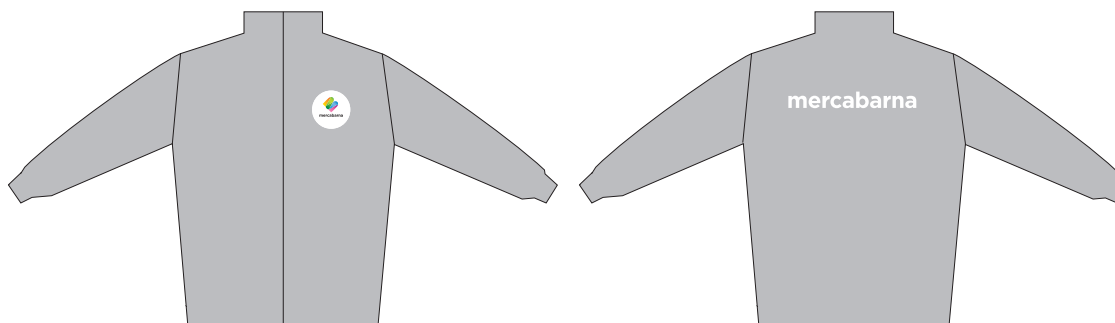

8

4.4

Indumentària

Escorxador

La base de la indumentària del personal adscrit a l'Escorxador és la utilització del color blanc.

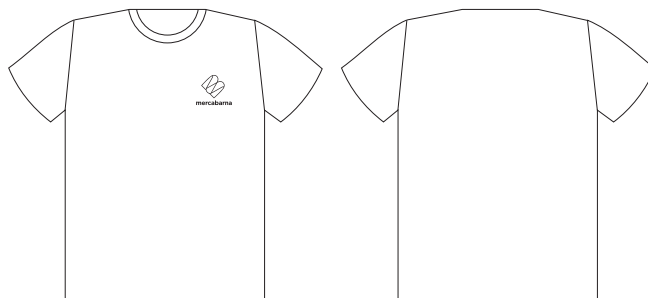

1



2

3

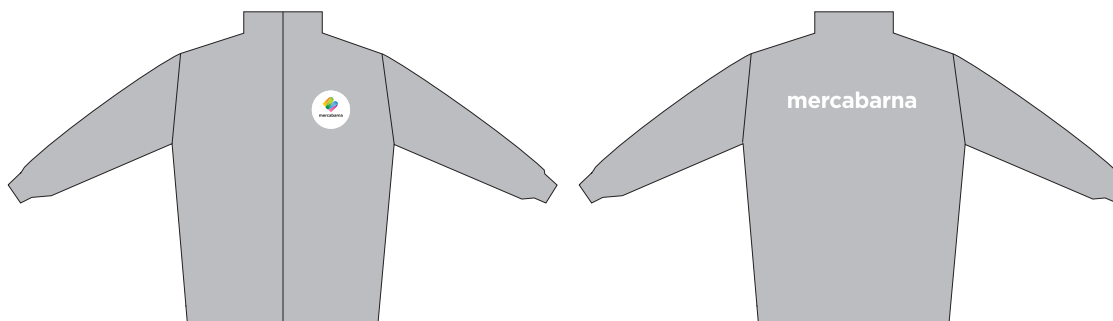

4

Llistat d'indumentària

- 1 Samarreta màniga curta
- 2 Bata
- 3 Gorra
- 4 Dessuadora polar

4.5

Indumentària

Servei de formació

La base de la indumentària del personal adscrit al Servei de Formació és la utilització del color blanc.

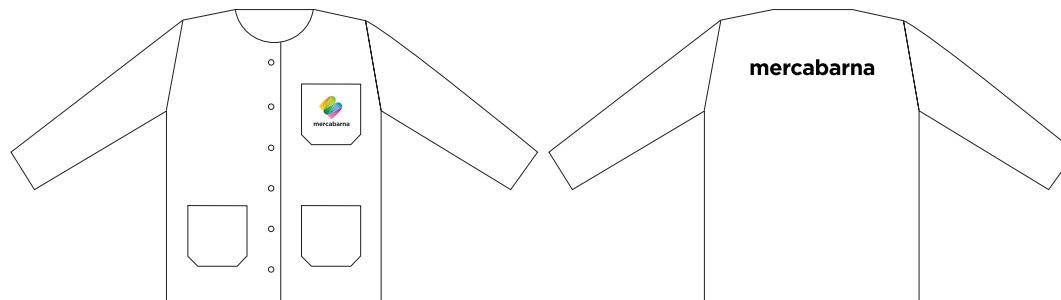

1

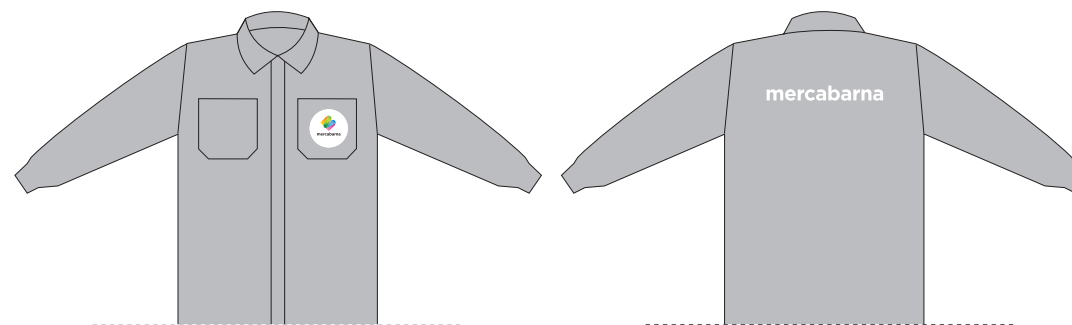

2



Llistat d'indumentària

- 1 Jaqueta
- 2 Camisa màniga llarga
- 3 Gorra
- 4 Davantal blanc/negre



3

4

5. Normes d'aplicació al sistema de vehicles

5.1

Normativa general

Tots els vehicles han d'incorporar la marca i la franja reflectora a la seva senyalització. La marca s'aplicarà sobre les quatre cares del vehicle, si la seva estructura ho permet. S'utilitzarà sempre la marca en color sobre vehicles blancs, i la marca monocromàtica en positiu sobre les llunes. Les franges reflectores s'aplicaran sobre la part frontal, el lateral dret i esquerre i la part posterior, sempre que l'estructura del vehicle ho permeti. La franja de línies discontinües tindrà diferents inclinacions segons la part del vehicle on s'apliqui, i serà del color corresponent al seu departament, tal com s'indica a la pàgina següent.

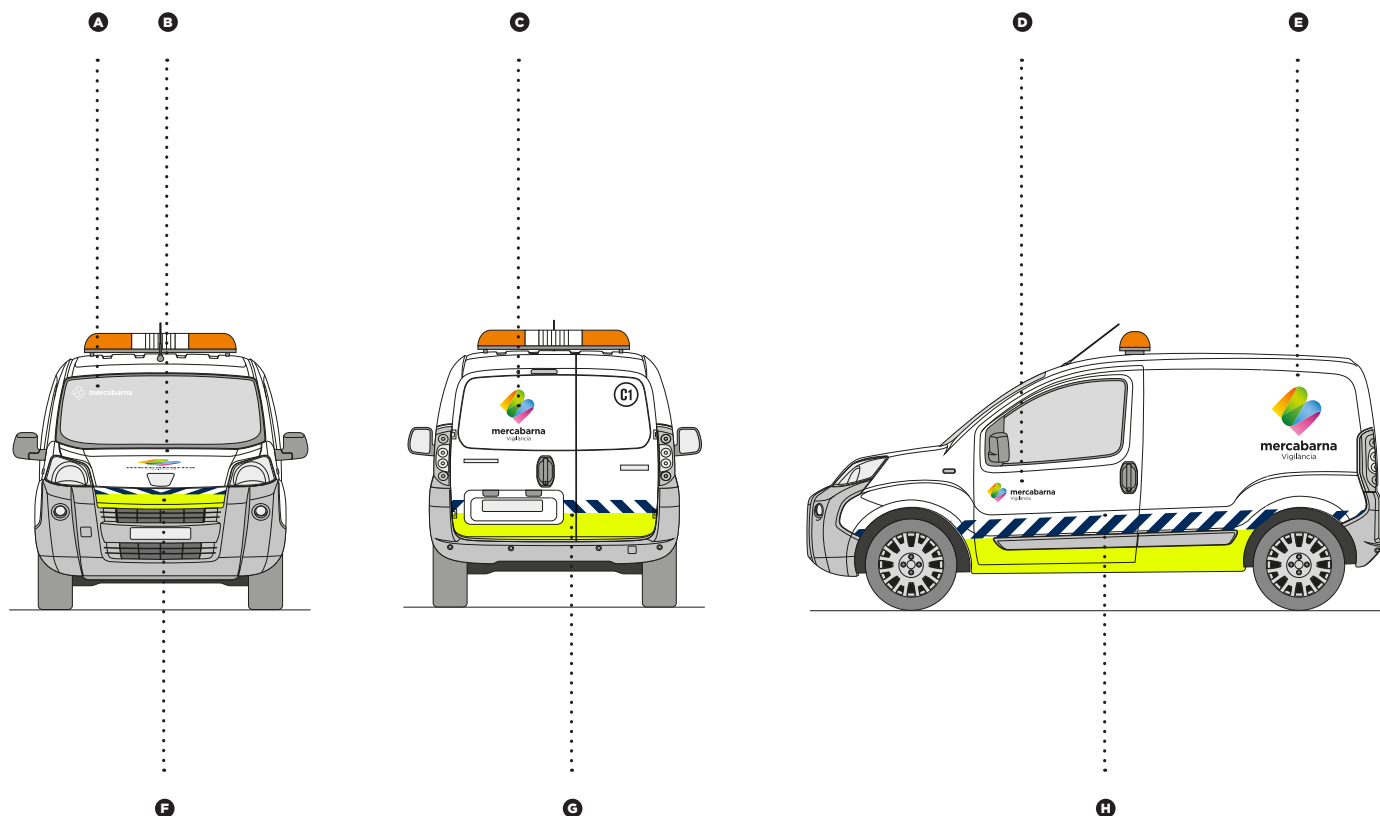

Àrees de senyalització sobre el vehicle (sempre que l'estructura del vehicle ho permeti):

LOGOTIP

- A** Lluna frontal
- B** Capó frontal
- C** Porta dorsal
- D** Lateral porta dreta i esquerra
- E** Lateral dret i esquerre

FRANGES REFLECTORES

- F** Frontal
- G** Dorsal
- H** Lateral dret i esquerre

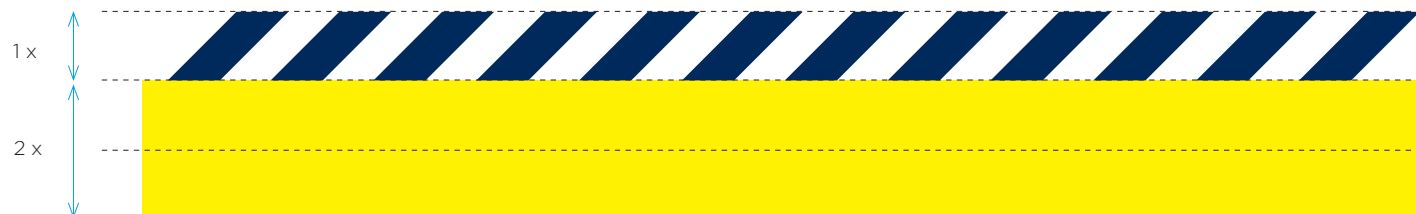



VIGILÀNCIA



MANTENIMENT I OBRES



MEDI AMBIENT I NETEJA



Franjes reflectores:

VIGILÀNCIA

- A** Franja lateral esquerra
- B** Franja lateral dreta
- C** Franja dorsal
- D** Franja frontal

MANTENIMENT I OBRES

- E** Franja lateral esquerra
- F** Franja lateral dreta
- G** Franja dorsal
- H** Franja frontal

MEDI AMBIENT I NETEJA

- I** Franja lateral esquerra
- J** Franja lateral dreta
- K** Franja dorsal
- L** Franja frontal

5.2

Vehicles Vigilància

Furgoneta Vigilància

S'aplica la normativa general detallada al punt 5.1.

Escala 1:50

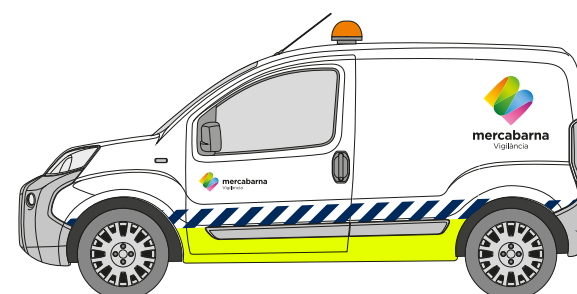
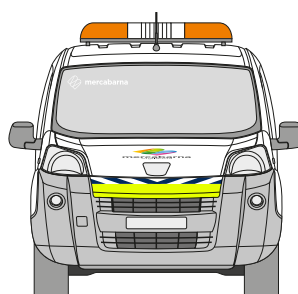
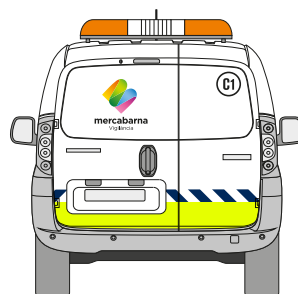
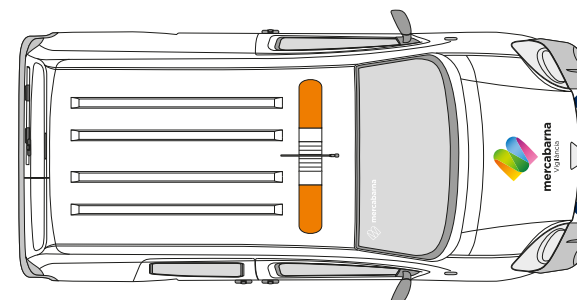

Cotxe Vigilància

S'aplica la normativa general detallada al punt 5.1.

Escala 1:50

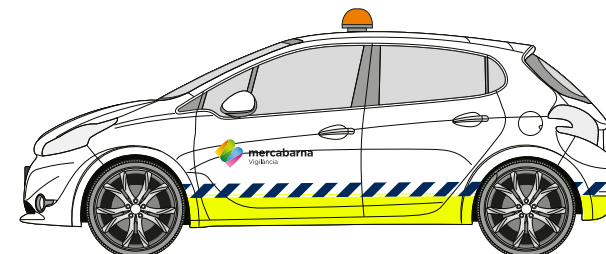
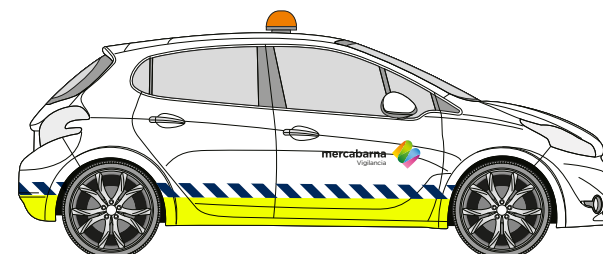
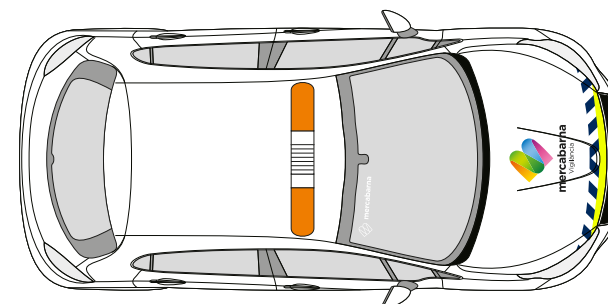

5.3

Vehicles

Manteniment i Obres

Furgoneta

Manteniment i Obres

S'aplica la normativa general detallada al punt 5.1.

Escala 1:50

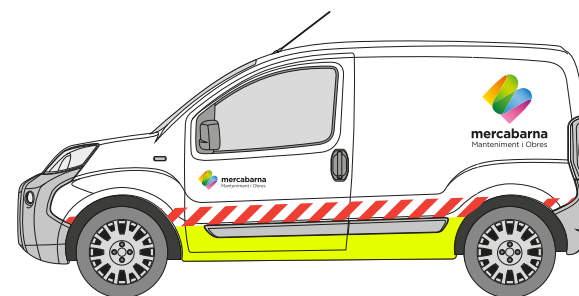
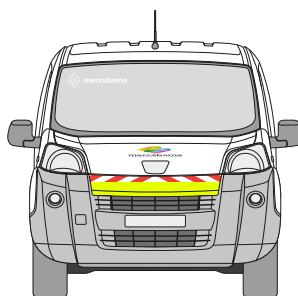
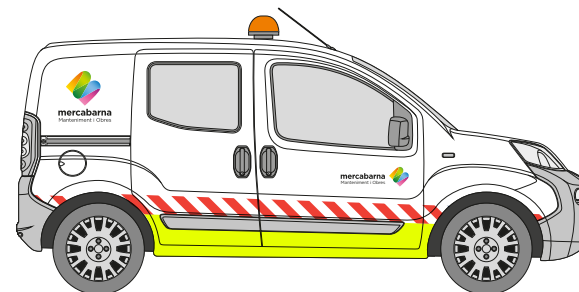
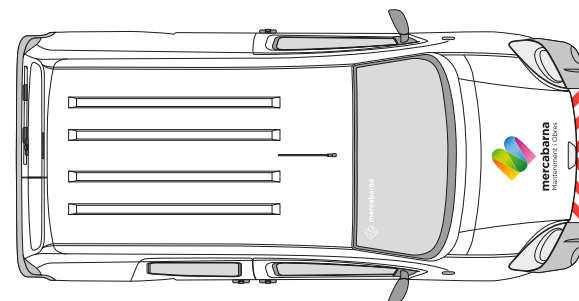

5.4

Vehicles Administració

Cotxe Administració

S'aplica la normativa general detallada al punt 5.1, tret que els vehicles d'Administració no disposin de franges reflectores.

Escala 1:50

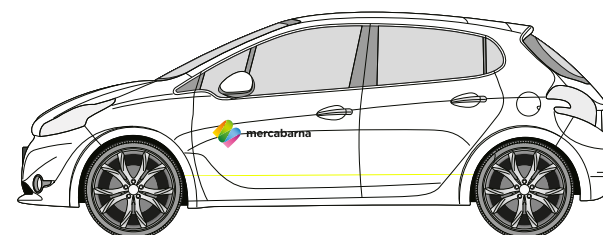
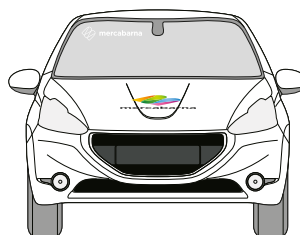
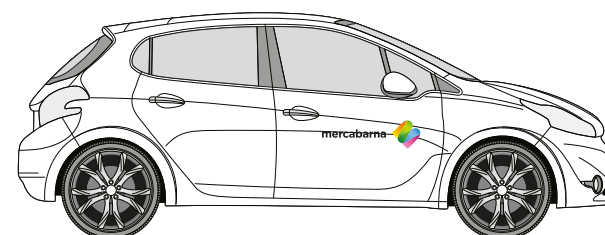
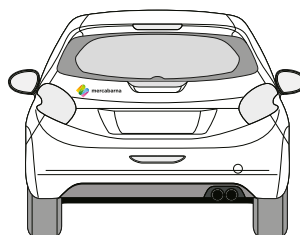
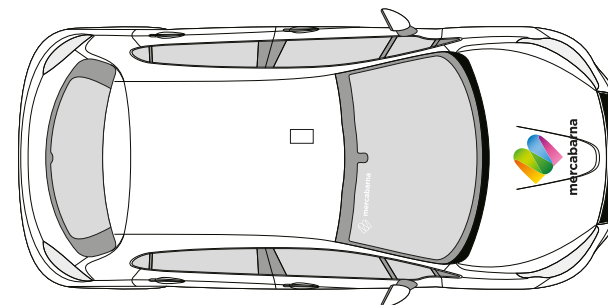

5.5

Vehicles

Medi ambient i Neteja

Escombradora regadora

Ravo Dual

S'aplica la normativa general detallada al punt 5.1.

Escala 1:50

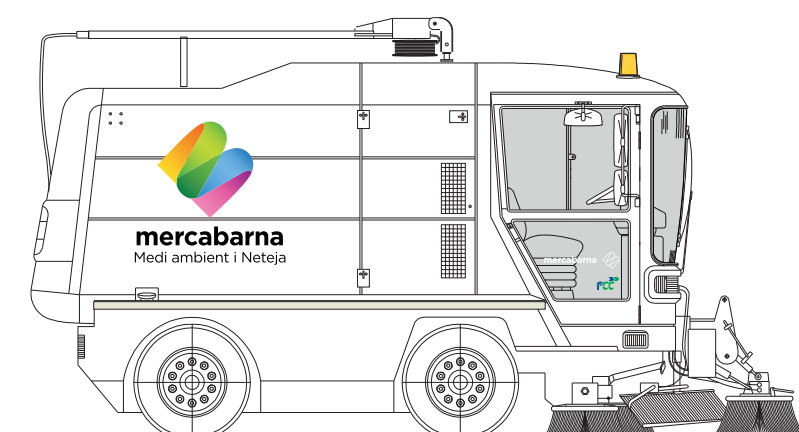
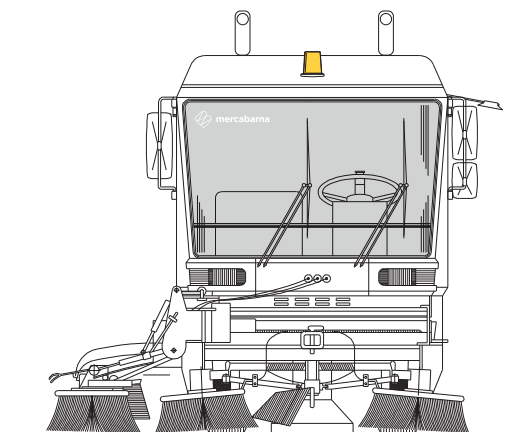
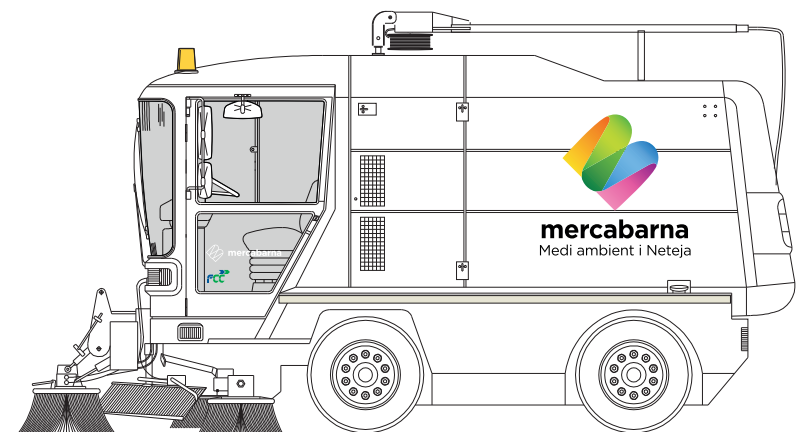
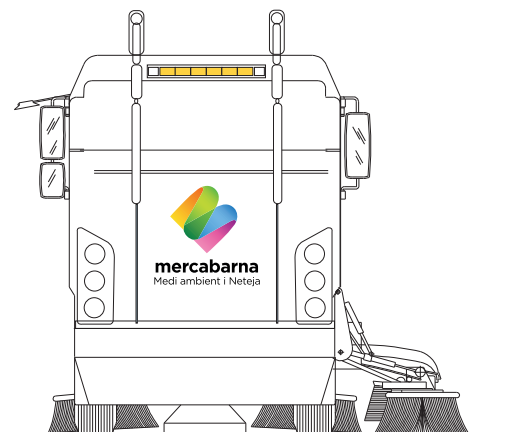

**Cisterna de reg i neteja
de 14 m³ de capacitat /
Iveco Stralis ad 60 S27**

S'aplica la normativa
general detallada
al punt 5.1.

Escala 1:50

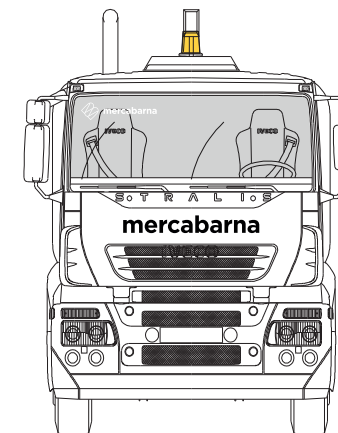
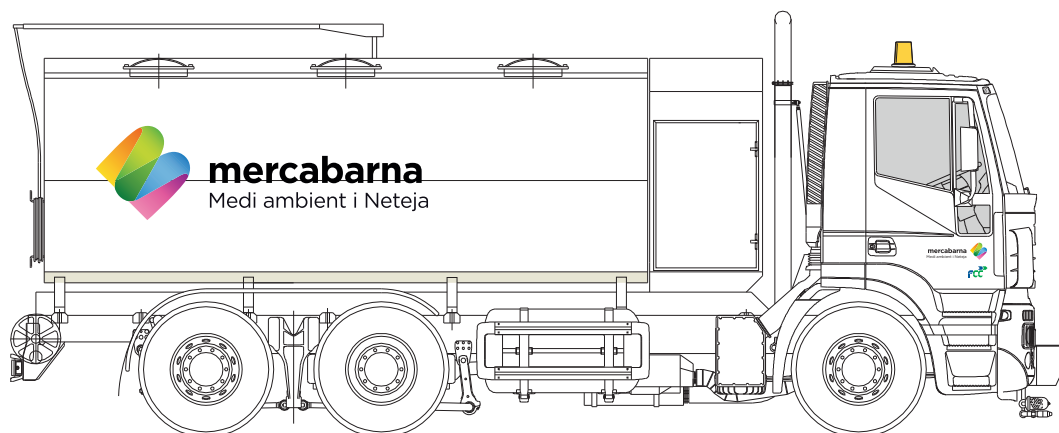
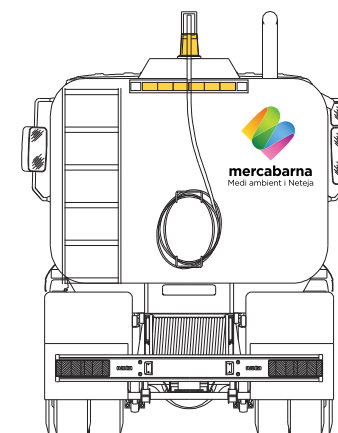
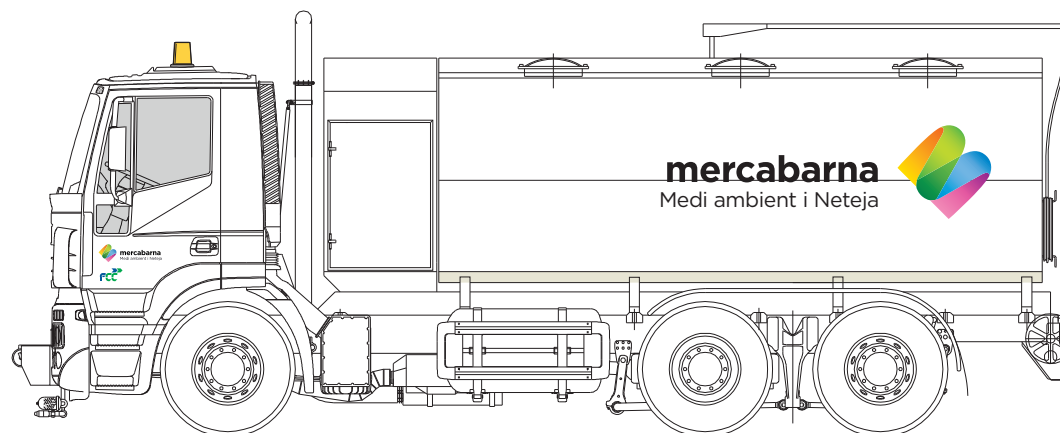

Model pala carregadora**Bobcat t2250 /****Model carretó elevador****Toyota FD20**

S'aplica la normativa
general detallada
al punt 5.1.

Escala 1:50

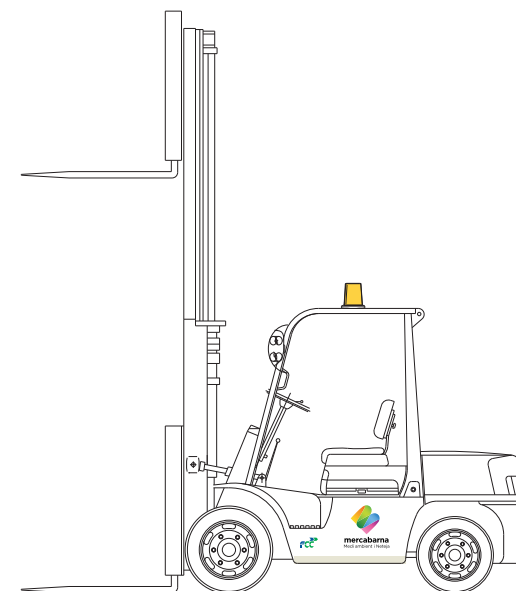
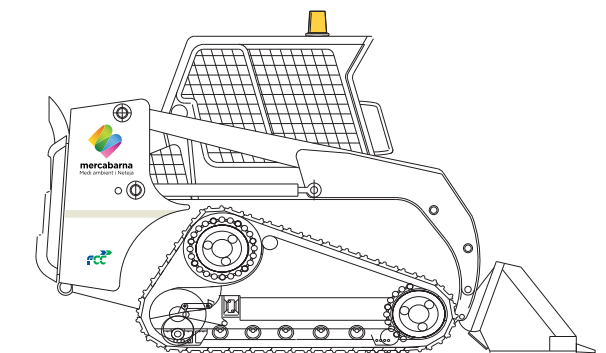

Model Fiat Dobló Bifuel

S'aplica la normativa general detallada al punt 5.1.

Escala 1:50

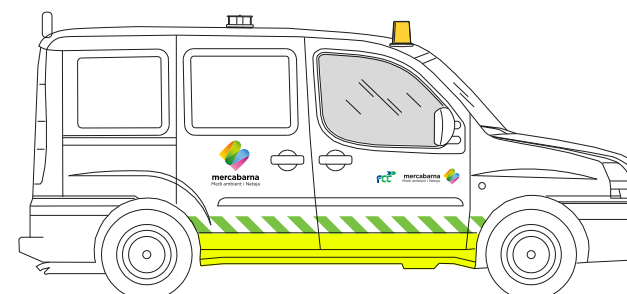
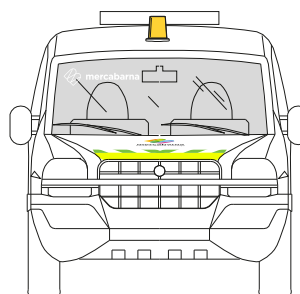
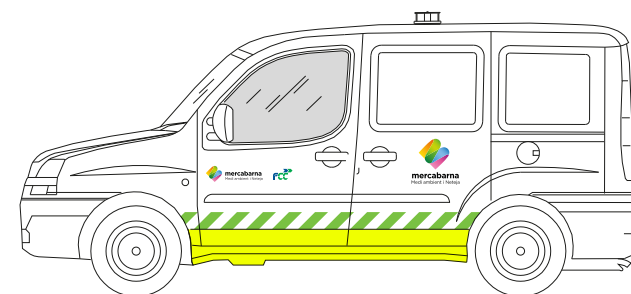

**Contenedor Ros Roca
3200I REBUIG /
Contenedor Ros Roca
2200I ORGÀNICA**

En el cas dels contenidors amb acabat en color gris s'aplicarà la marca - versió 1 sobre cercle blanc (vegeu el punt 2.1.13).

Escala 1:20

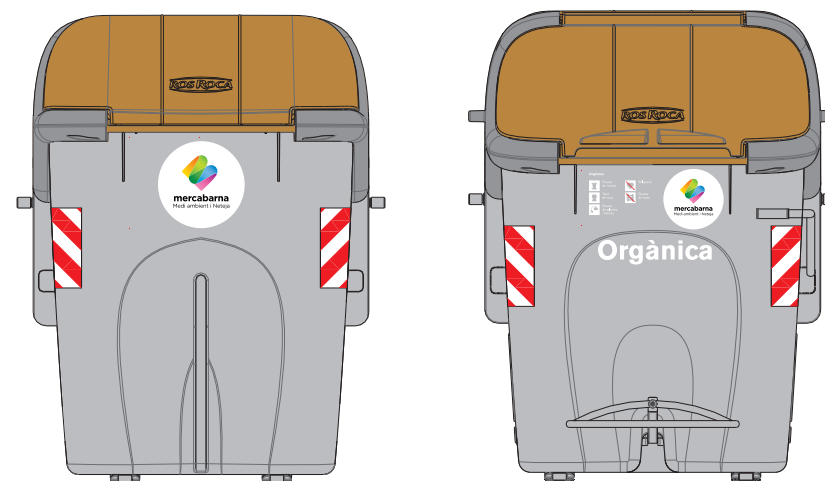
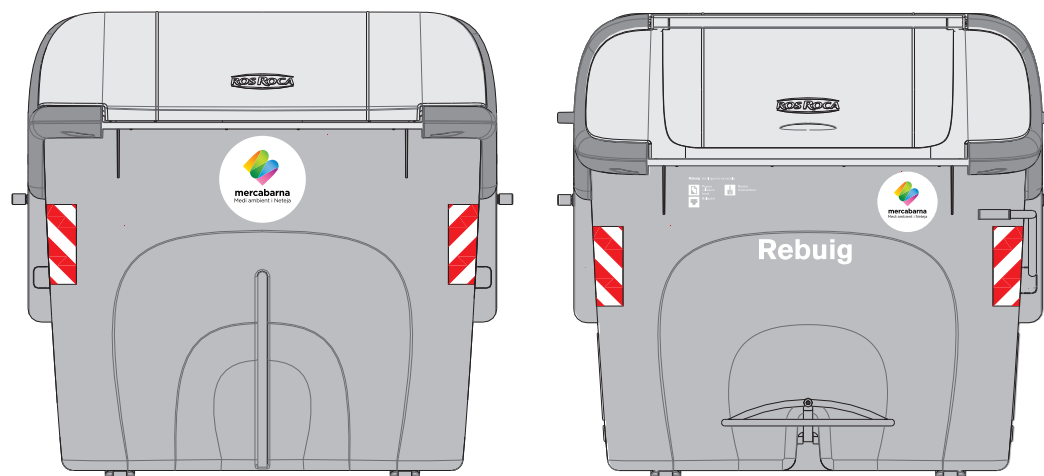

6. Normes d'aplicació al sistema de publicacions i publicitat

Aquest capítol defineix les directrius en l'aplicació del logotip sobre les diferents publicacions (internes, mensuals i anuals), així com les peces publicitàries.

La intenció és crear un sistema de publicacions obert i variat en el seu conjunt, per això es respectarà l'estil i les característiques de cada peça, que s'elaboraran segons les necessitats comunicatives de cada cas.

Certs trets comuns permetran observar el sistema com una sèrie de peces coherents entre si, com ara la col·locació del logotip sempre sobre una superfície visualment neta, i la seva utilització en les imatges de recursos fotogràfics que transmetin els valors de Mercabarna, especificats al punt 2.4, amb la intenció de crear peces immediatament recognoscibles i associades a la marca Mercabarna.

6.1

Publicacions

6.1.1

Publicacions internes

A la portada, la marca anirà sempre col·locada a la part superior esquerra, i aplicada sobre fons blanc. S'estableixen dos nivells, diferenciats en el pes visual de la textura gràfica de degradats cromàtics (vegeu l'apartat 2.3), segons si es tracta de publicacions de caire més tècnic o d'altres amb continguts més publicitaris o visuals.

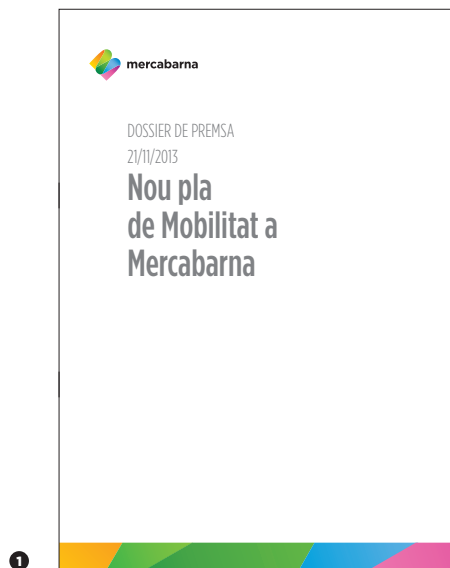

NIVELL 1

Per a publicacions amb continguts de caire més tècnic, on es prioritza el valor de les dades per damunt dels continguts visuals. A la composició predomina el blanc de fons, amb un toc de color a la franja inferior.

Escala 25%

Llistat d'exemples

NIVELL 1

- 1 Publicació general
- 2 Publicació de mercat

NIVELL 2

- 3 Publicació general
- 4 Publicació de mercat

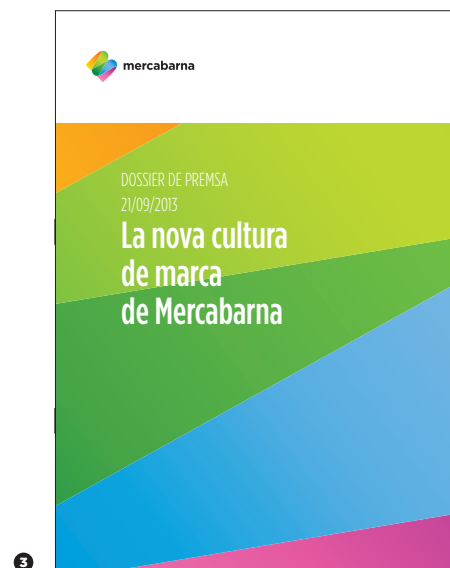

NIVELL 2

Per a publicacions amb més continguts de caire publicitari o visual, la textura de degradats corporatius pren més protagonisme.

Escala 25%

6.1.2

Publicacions mensuals

Per a publicacions mensuals (com per exemple *L'Informatiu de Mercabarna*), s'estableix la següent composició gràfica per a la capçalera i la navegació de les pàgines interiors.

Escala 25%

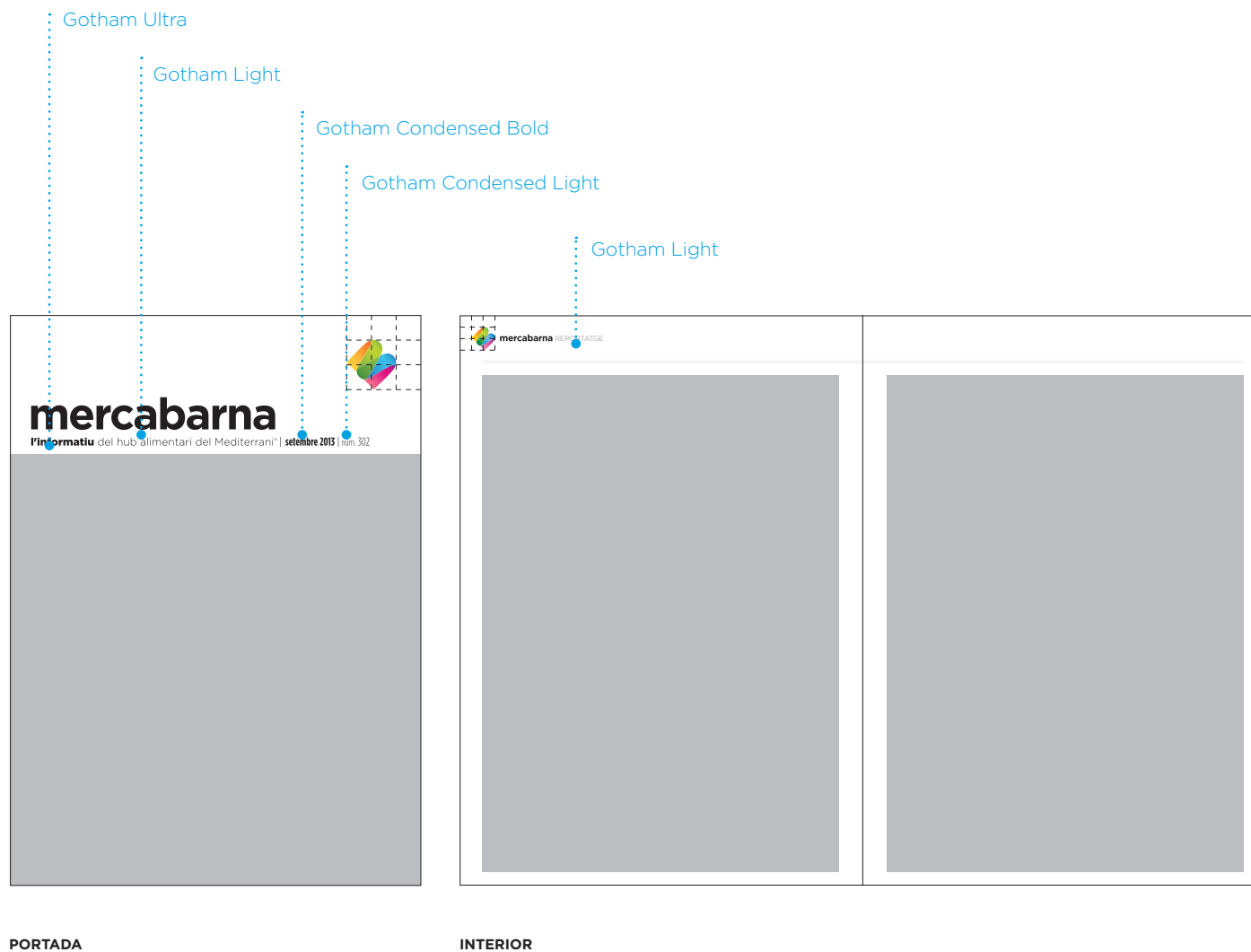

PORTADA

INTERIOR

6.1.3

Publicacions anuals

La principal publicació anual és la Memòria econòmica.

La normativa es limita a la presència de la marca a la coberta, tal com es veu en els següents exemples, deixant marge suficient per a la creativitat de la campanya corresponent.

Escala 25%

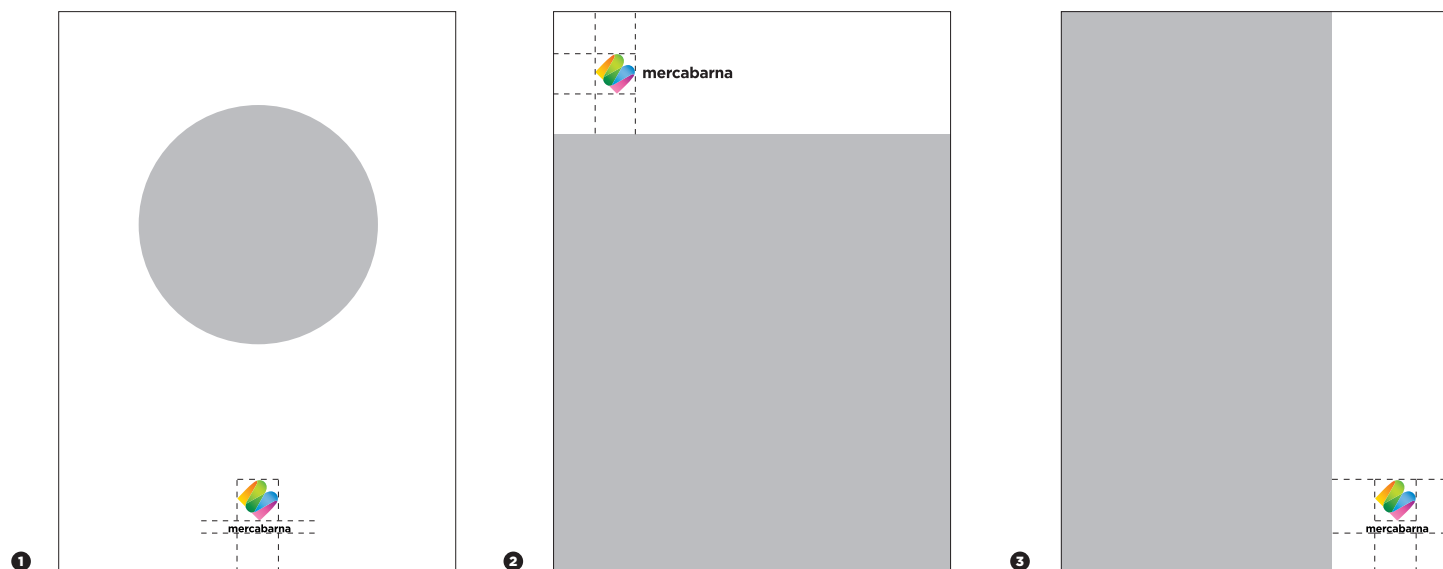

Llistat d'exemples

- ❶ Marca en composicions centrades
- ❷ Marca a banda superior esquerra
- ❸ Marca a banda vertical
- ❹ ❺ Marca en composicions a sang sobre fons fotogràfic o de més de 40% d'intensitat de color

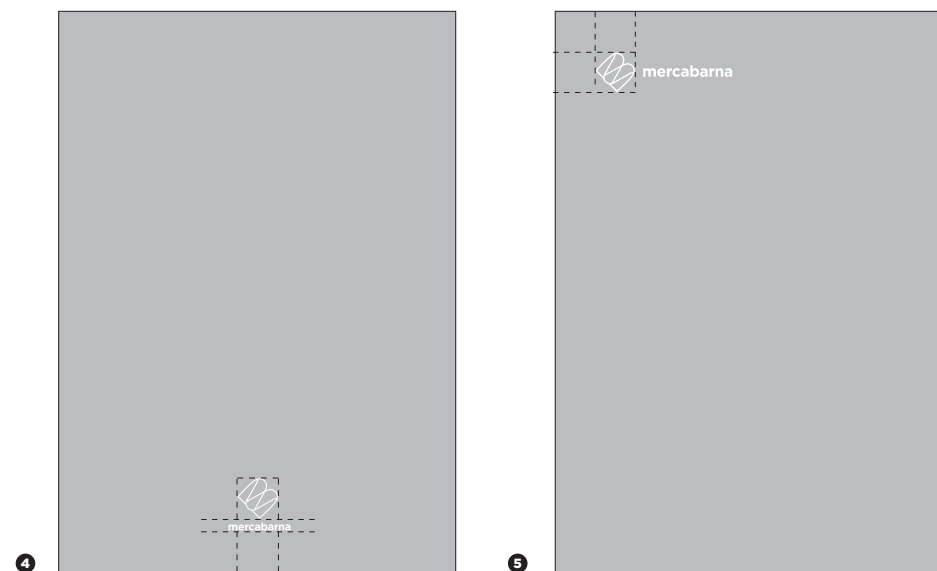

Àrea color gris
Espai reservat per a la imatge de campanya corresponent

6.2 Publicitat

La normativa es limita a la presència de la marca en els anuncis publicitaris, tal com es veu en els següents exemples d'anuncis en format A4 i A5, deixant marge suficient per a la creativitat de la campanya corresponent.

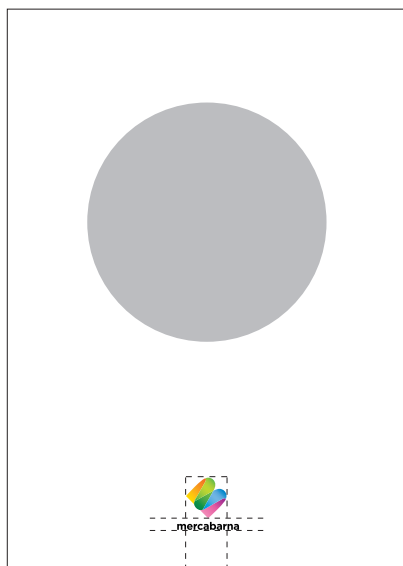

1

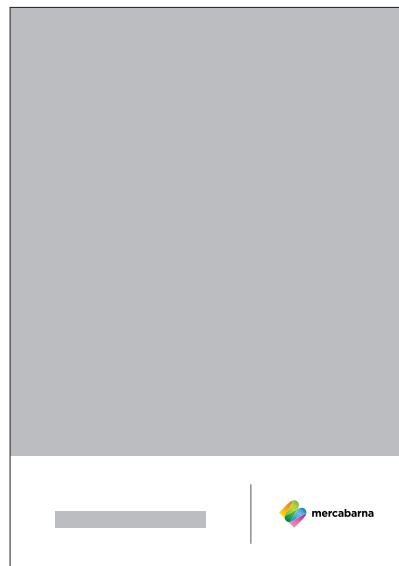

2

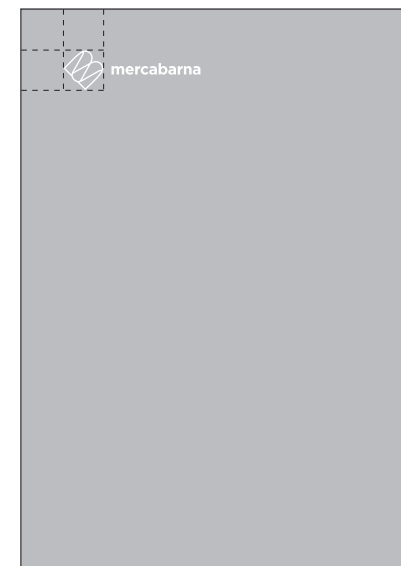

3

Anuncis impresos A4
Escala 25%

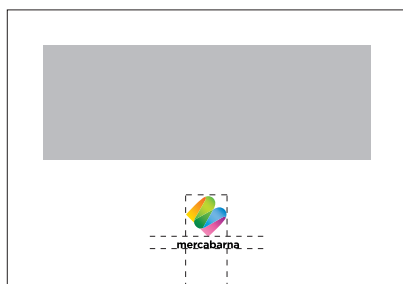

4

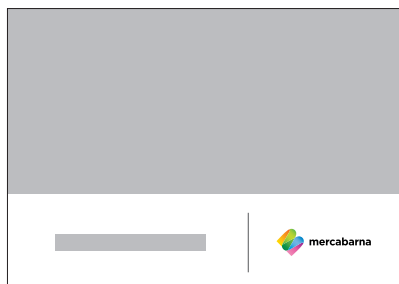

5

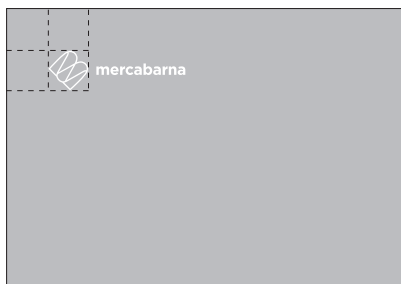

6

Anuncis impresos A5
Escala 25%

1 4
Marca sobre fons blanc

2 5
Marca sobre fons blanc, junt a claim o titular de campanya

En aquests casos s'inclou un filet per separar els continguts de text de la marca

3 6
Marca sobre fons de color o imatge



Àrea color gris

Espai reservat per a la imatge de campanya corresponent

7. Normes d'aplicació al sistema de senyalització i retolació

7.1

Retolació d'accesos

7.1.1

Marca volumètrica

Es planteja la utilització de la marca volumètrica per aplicar en casos de senyalització i retolació. Els laterals de la peça s'elaboraran segons les característiques tècniques de cada cas, prioritant l'ús del blanc.



1



2

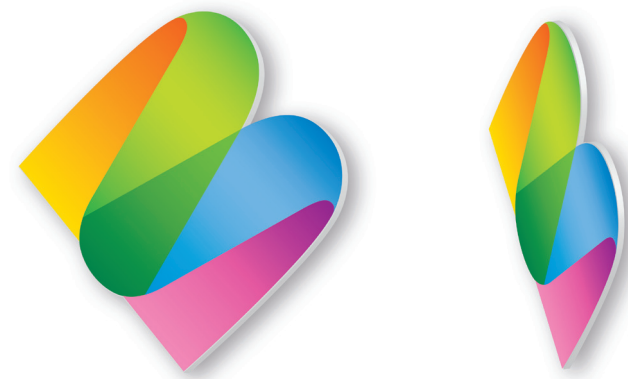

Llistat d'elements

- 1 Marca volumètrica per a ser retroiluminada
- 2 Marca plana per a ser col·locada amb separació respecte a la base, creant un efecte d'ombra

7.1.2

Peatge

En alguns casos concrets on l'aspecte corporatiu sigui un factor determinant, com el cas del peatge, la marca es podrà aplicar amb volum (vegeu el punt 7.1.1).

Caldrà fer un estudi en profunditat per establir les mides adaptades a l'espai. Les especificacions tècniques finals d'aquest element corporatiu seran instruïdes pel proveïdor, que garantirà la qualitat i el comportament dels materials, la instal·lació, el manteniment i la reposició.



7.1.3

Monòlit

Per tal que la marca estigui present als diferents accesos a Mercabarna, s'implanten monòlits verticals, on s'aplica la marca en versió vertical.

Caldrà fer un estudi en profunditat per establir les mides adaptades a l'espai. Les especificacions tècniques finals d'aquest element corporatiu seran instruïdes pel proveïdor, que garantirà la qualitat i el comportament dels materials, la instal·lació, el manteniment i la reposició.

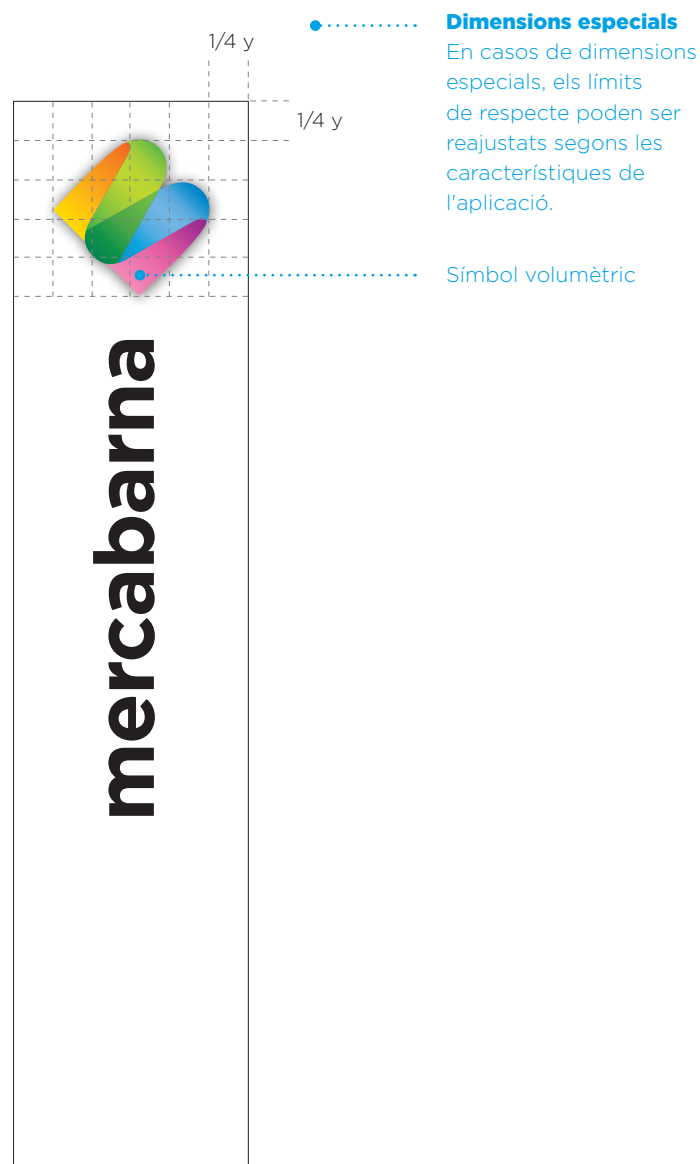

Llistat d'elements

- 1 Monòlit

7.1.4

Tanca

A les tanques del recinte s'aplicarà el símbol en la seva versió color o bé monocromàtica.

Caldrà fer un estudi en profunditat per establir les mides adaptades a l'espai. Les especificacions tècniques finals d'aquest element corporatiu seran instruïdes pel proveïdor, que garantirà la qualitat i el comportament dels materials, la instal·lació, el manteniment i la reposició.

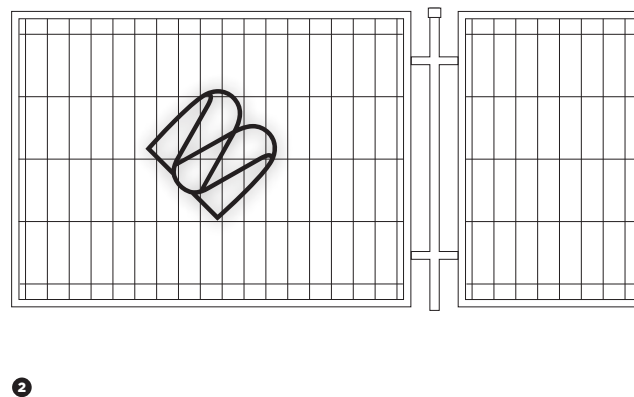
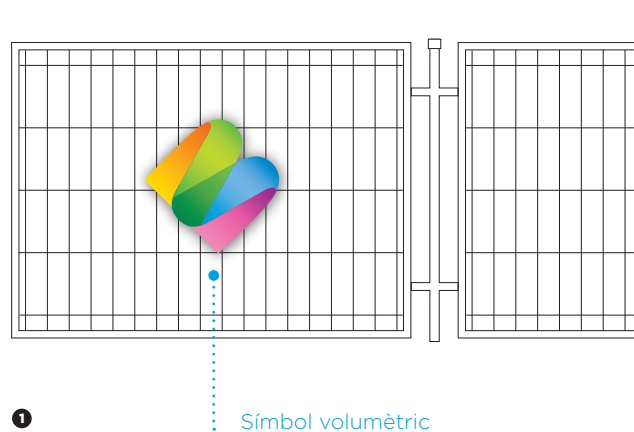

Llistat d'elements

- 1 Tanca símbol color
- 2 Tanca símbol monocromàtic positiu

7.2

Senyalització i retolació de carrers

7.2.1

Senyalització de carrers

Totes les senyalitzacions de carrers incorporaran la marca de Mercabarna, en alguna de les seves versions principals (1 i 2).

Caldrà fer un estudi en profunditat per establir les mides adaptades a l'espai. Les especificacions tècniques finals d'aquest element corporatiu seran instruïdes pel proveïdor, que garantirà la qualitat i el comportament dels materials, la instal·lació, el manteniment i la reposició.

Llistat d'elements

- 1 Directori carrers
- 2 Rètol carrer marca 1
- 3 Rètol carrer marca 2



7.2.2

Banderola i cinta

Espai reservat per a la imatge de campanya corresponent



1

Llistat d'elements

1 Banderola

La normativa es limita a la presència de la marca en aquest element. La pala dreta de la banderola és l'espai reservat per a la marca, mentre que la pala esquerra està destinada a la creativitat publicitària.

2 Cinta

La cinta per senyalitzar espais es realitzarà amb la marca monocromàtica - versió 1 en positiu.

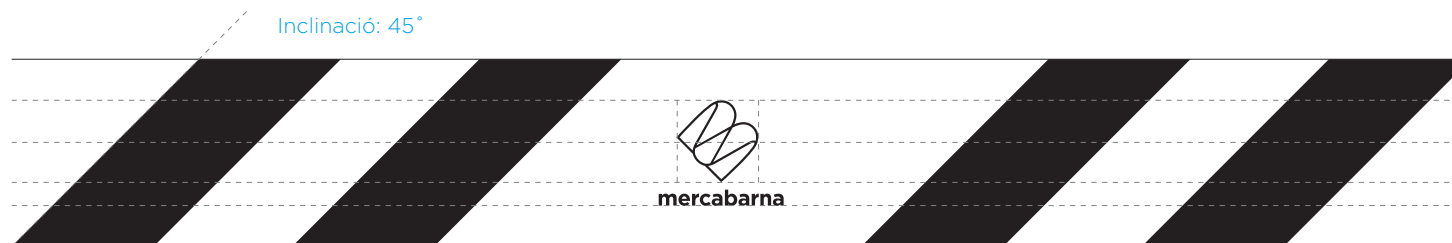

2

7.3

Retolació d'edifici

7.3.1

Façana

En alguns casos concrets on l'aspecte corporatiu sigui un factor determinant, com el cas de l'edifici, la marca es podrà aplicar amb volum (vegeu el punt 7.1.1). La marca té presència al frontal i al lateral de l'edifici.

Caldrà fer un estudi en profunditat per establir les mides adaptades a l'espai. Les especificacions tècniques finals d'aquest element corporatiu seran instruïdes pel proveïdor, que garantirà la qualitat i el comportament dels materials, la instal·lació, el manteniment i la reposició.

Marca volumètrica

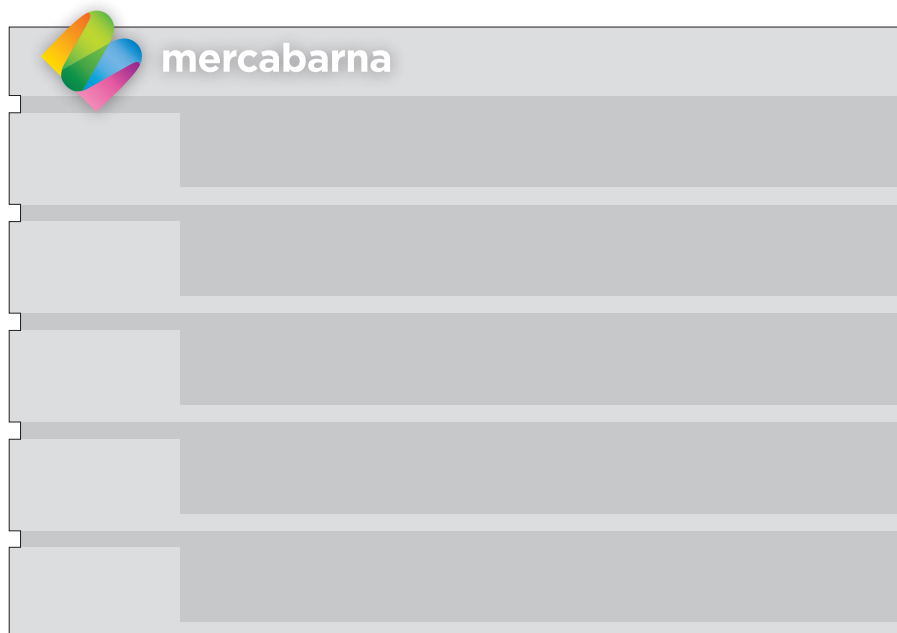

Símbol volumètric



7.3.2

Portes d'accés

A les portes d'accés s'aplicarà el símbol en la seva versió monocromàtica en color blanc, sobre cada mòdul de vidre.

Caldrà fer un estudi en profunditat per establir les mides adaptades a l'espai. Les especificacions tècniques finals d'aquest element corporatiu seran instruïdes pel proveïdor, que garantirà la qualitat i el comportament dels materials, la instal·lació, el manteniment i la reposició.

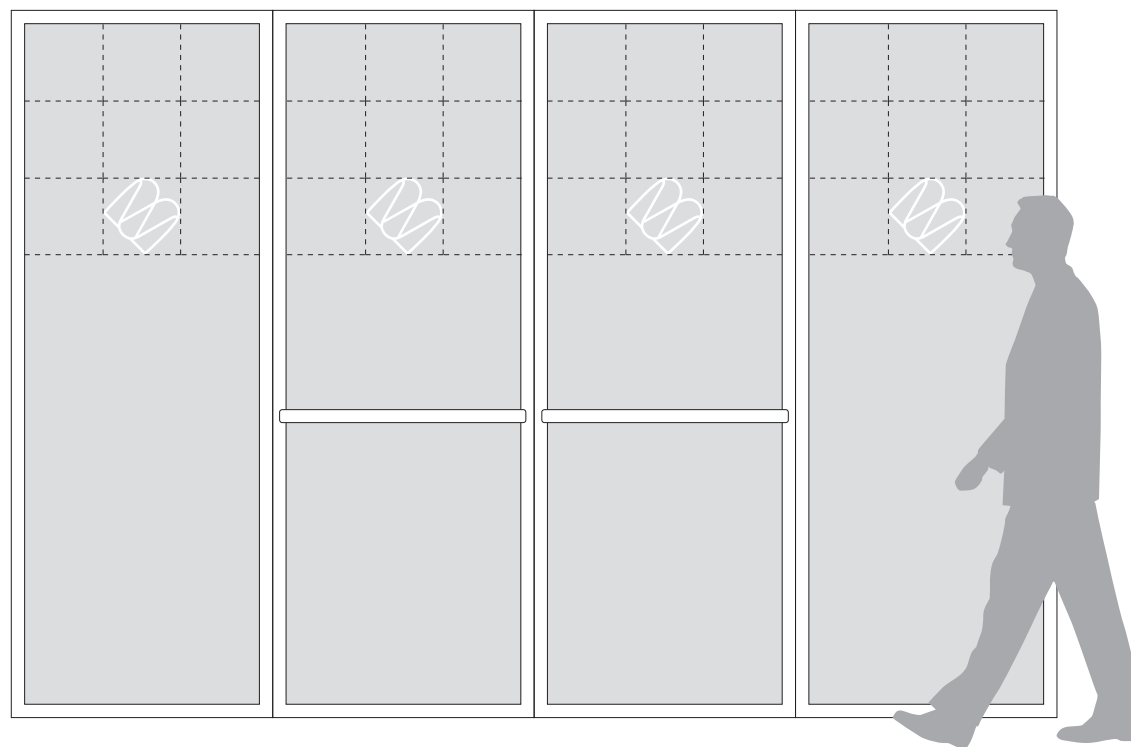

7.4

Senyalització d'edifici

7.4.1

Senyalització interior sectors

Totes les senyalitzacions interiors incorporen la marca de Mercabarna.

En tots els casos, es recomana la utilització de la caixa baixa per als textos que senyalitzin els espais.

Caldrà fer un estudi en profunditat per establir les mides adaptades a l'espai. Les especificacions tècniques finals d'aquest element corporatiu seran instruïdes pel proveïdor, que garantirà la qualitat i el comportament dels materials, la instal·lació, el manteniment i la reposició.

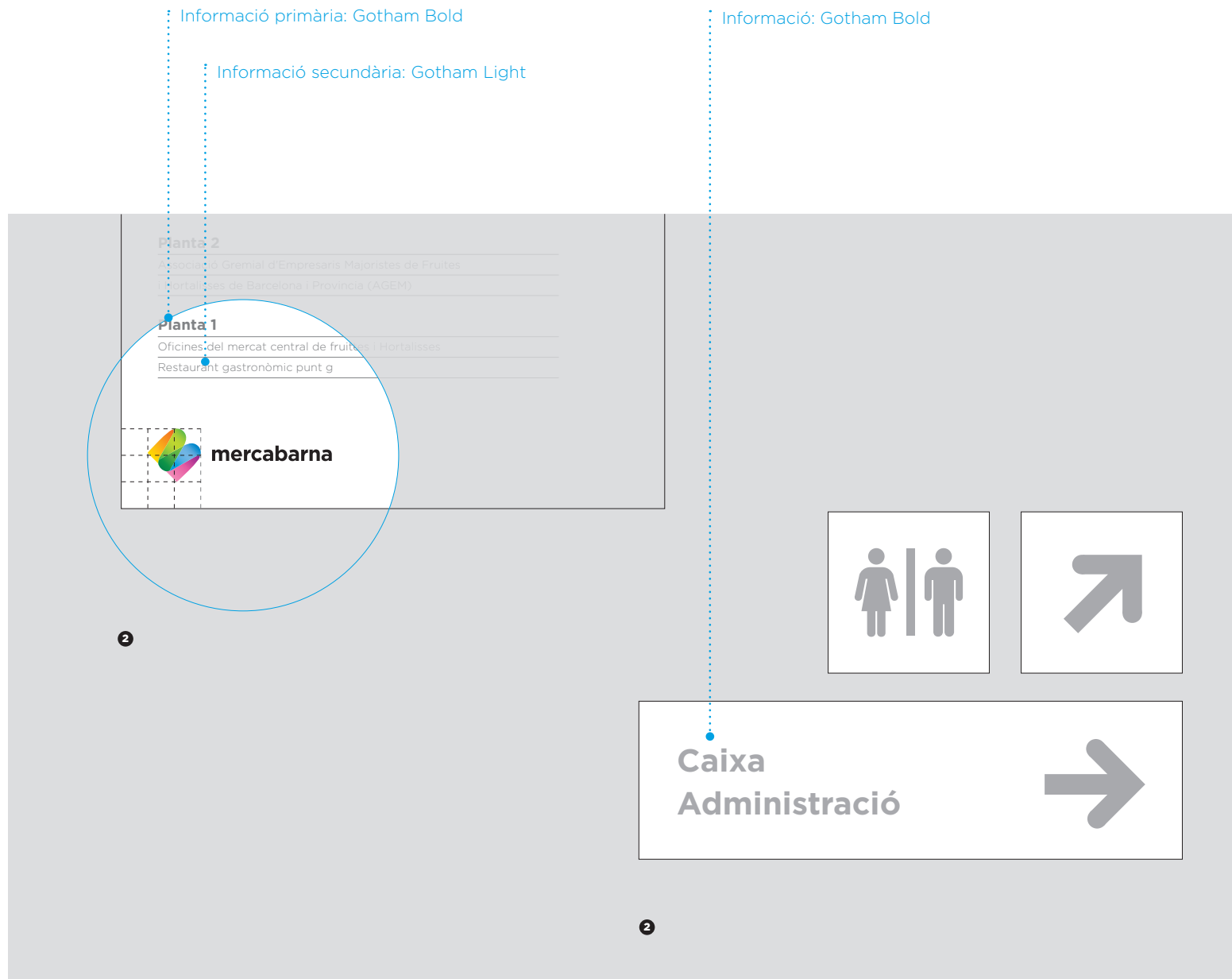

Llistat d'elements

- ❶ Directori edifici
- ❷ Rotulació edifici

7.4.2

Sistema pictogràfic

Per tal de complementar el sistema de senyalització, es desenvoluparia un sistema pictogràfic en harmonia amb la nova imatge corporativa.

Un llenguatge formal amable i amb llegibilitat òptima, coherent amb la nova imatge de la marca. El sistema servirà per senyalitzar les diferents zones i espais de Mercabarna.



El sistema pictogràfic recupera els trets formals del símbol, combinant acabats arrodonits amb angles rectes.

7.5

Ambientació d'espais

7.5.1

Roll up

En actuacions efímeres on hagi d'estar present la marca, es pot fer ús d'estructures tipus roll up amb diferents possibilitats d'aplicació de la identitat visual.

Caldrà fer un estudi en profunditat per establir les mides adaptades a l'espai. Les especificacions tècniques finals d'aquest element corporatiu seran instruïdes pel proveïdor, que garantirà la qualitat i el comportament dels materials, la instal·lació, el manteniment i la reposició.

OPCIÓ 1

Indiana creada amb la marca - versió 1, creant un efecte mosaic.



OPCIÓ 2

Ús de la marca - versió 1 amb descriptiu. La marca es veu recolzada en una imatge de campanya.

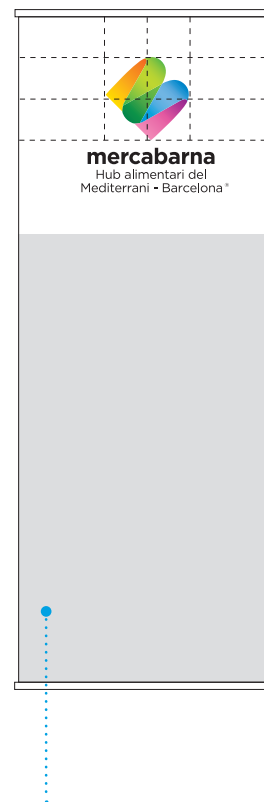

Espai reservat per a imatge de campanya

OPCIÓ 3

Ús de la marca en versió vertical, amb bona visualització a llarga distància. La marca es veu recolzada en un claim publicitari.



Espai reservat per a text publicitari

OPCIÓ 4

Ús de la marca en versió vertical. S'apliquen els degradats cromàtics associats als diferents sectors d'activitat (vegeu el punt 2.3).



7.5.2

Photocall

En actuacions efímeres on hagi d'estar present la marca, es pot fer ús d'una estructura que actui com a teló de fons de diferents actes, a mode de *photocall*. Es proposen diferents opcions alternatives d'aplicació de la identitat visual.

Caldrà fer un estudi en profunditat de les mides adaptades a la peça. Les especificacions tècniques finals d'aquest element seran instruïdes pel proveïdor, que garantirà la qualitat i el comportament dels materials d'origen, la instal·lació, el manteniment i la reposició.

OPCIÓ 1

Indiana creada amb la marca - versió 1, creant un efecte mosaic.

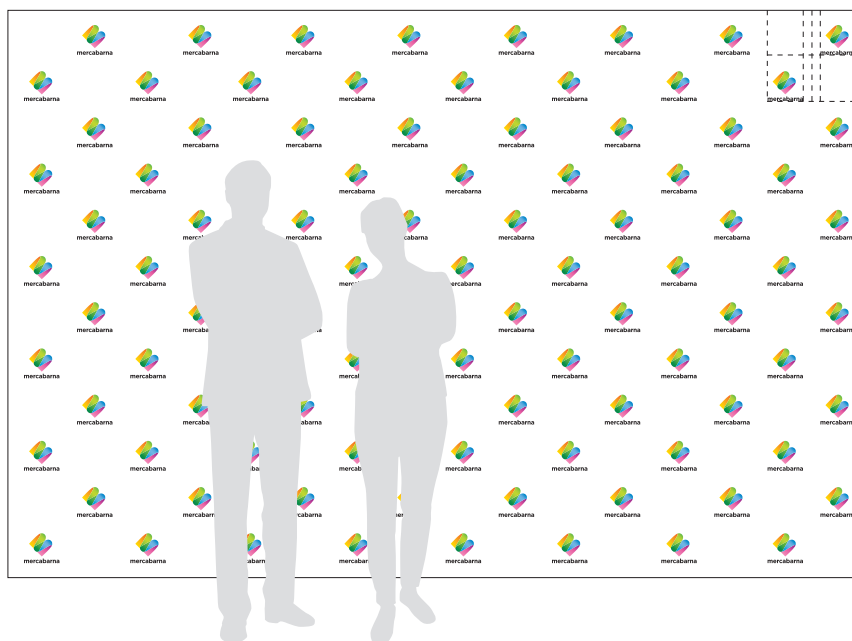

OPCIÓ 2

Sobre fons blanc, s'aplica la marca - versió 2.

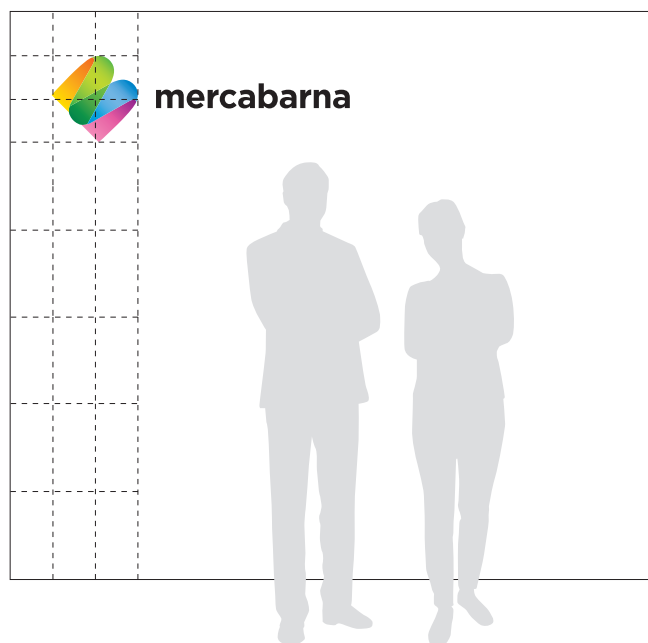

OPCIÓ 3

Sobre el degradat cromàtic corporatiu, s'aplica la marca - versió 2 en negatiu (vegeu el punt 2.3).



7.5.3

Estands externs

Per a fires i salons monogràfics, es proposen dos conceptes d'aplicació de la identitat visual corporativa, cadascun amb un nivell diferent de complexitat. S'intenta sempre aplicar la marca sobre una superfície neta, aïllada de les imatges de campanya.

Aquest plantejament s'aplicarà a l'hora de dissenyar l'estand definitiu, després d'estudiar les necessitats de l'espai i l'acte corresponent.

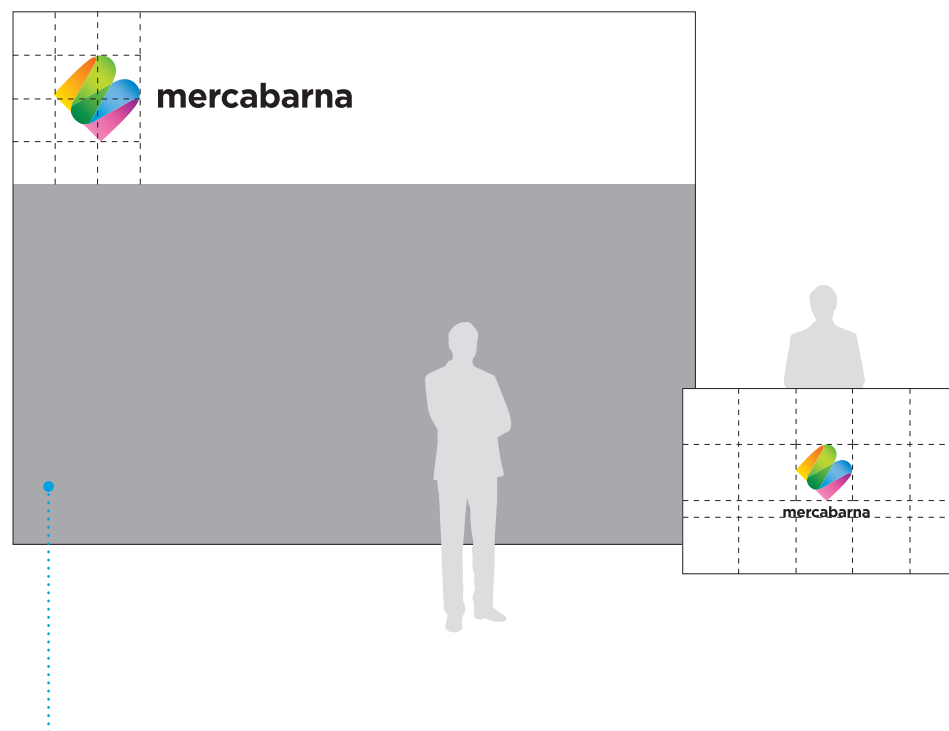

Espai reservat per a la imatge de campanya corresponent

NIVELL 1

Per a estands de mides reduïdes. La marca s'aplicarà a la franja superior, deixant la inferior per a la imatge de campanya, i també al mostrador.

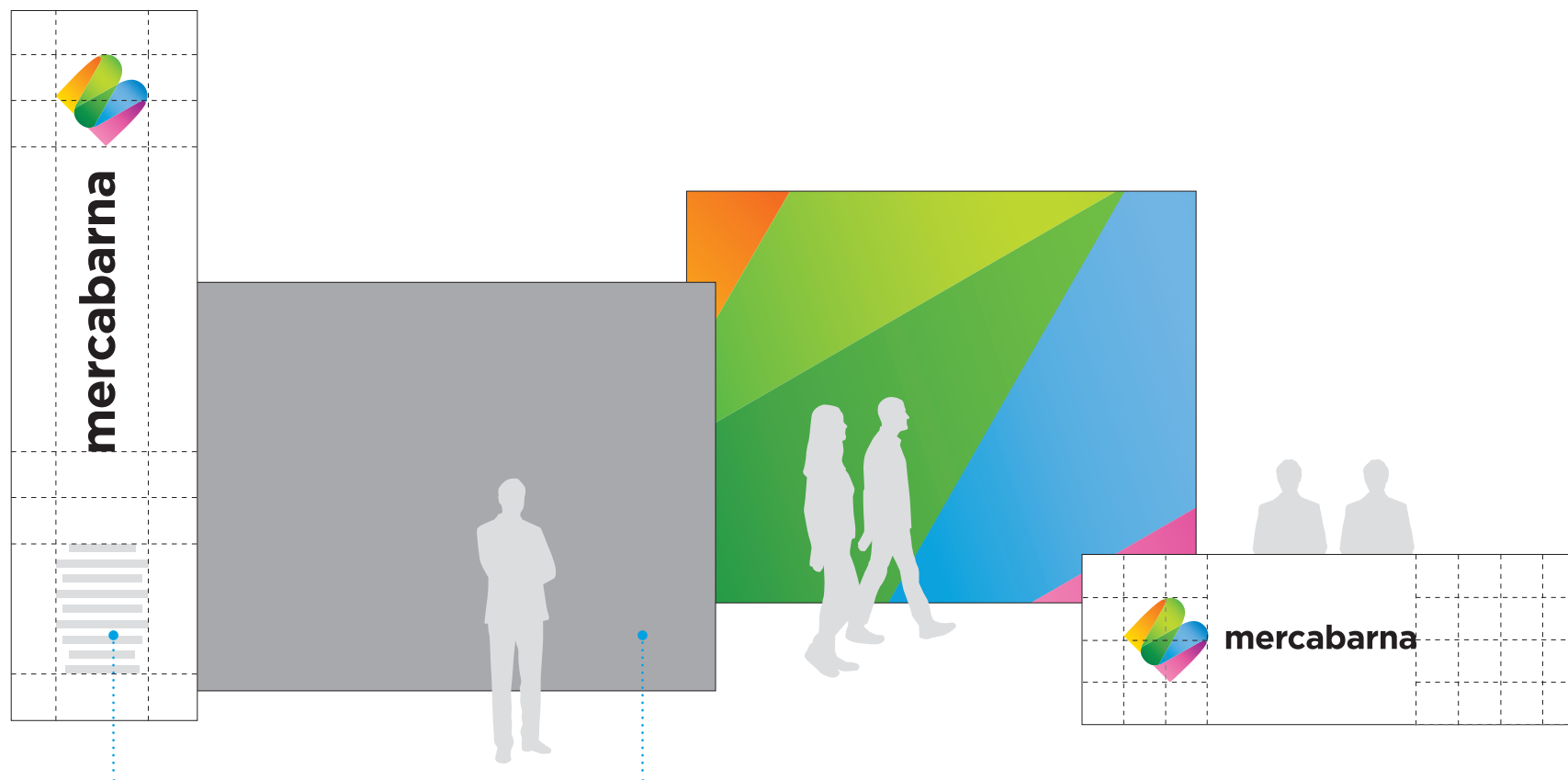

NIVELL 2

Per a estands de major complexitat. La marca s'aplica al monòlit vertical per a una millor visibilitat a llargues distàncies, i també al mostrador. Els plafons poden combinar imatges de campanya i degradats cromàtics corporatius.

Espai reservat per a text publicitari

Espai reservat per a imatge de campanya

8. Normes d'aplicació en mitjans digitals

8.1

Aplicació de la marca en mitjans digitals

En els mitjans digitals la marca CMYK es convertirà a valors RGB. La conversió s'ha realitzat aplicant els valors cromàtics RGB definits al punt 2.2.



CMYK



RGB

8.1.1

Mides mínimes i col·locació

Cal respectar les dimensions mínimes en l'aplicació digital de la marca, així com els marges de respecte indicats aquí.

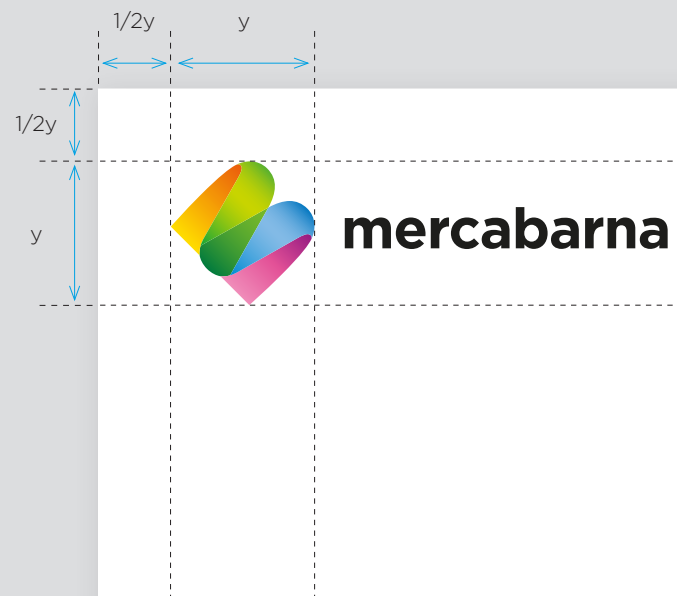

8.2

Website i newsletter

Per al disseny del website i la newsletter, la normativa es limita a la presència de la marca a la capçalera, deixant marge suficient per a la correcta visualització de la resta d'elements.

Escala 30%

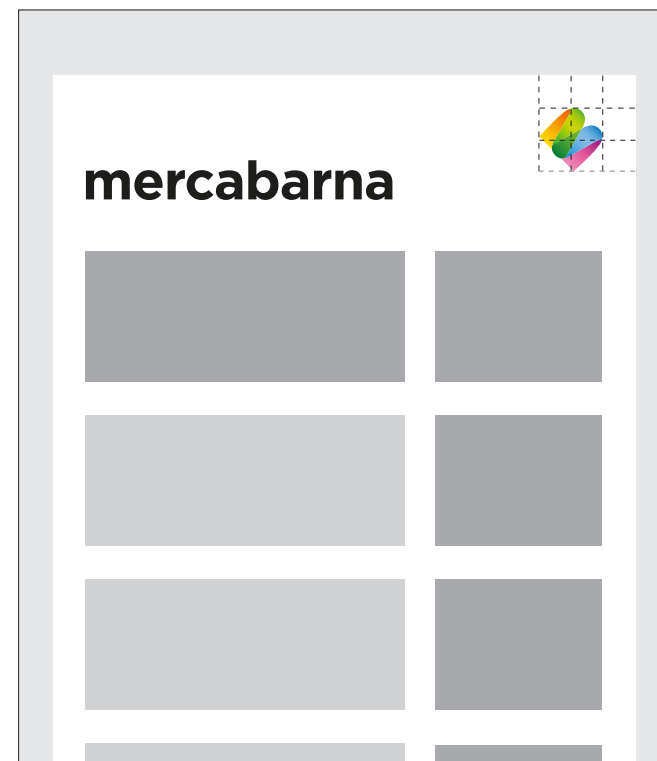
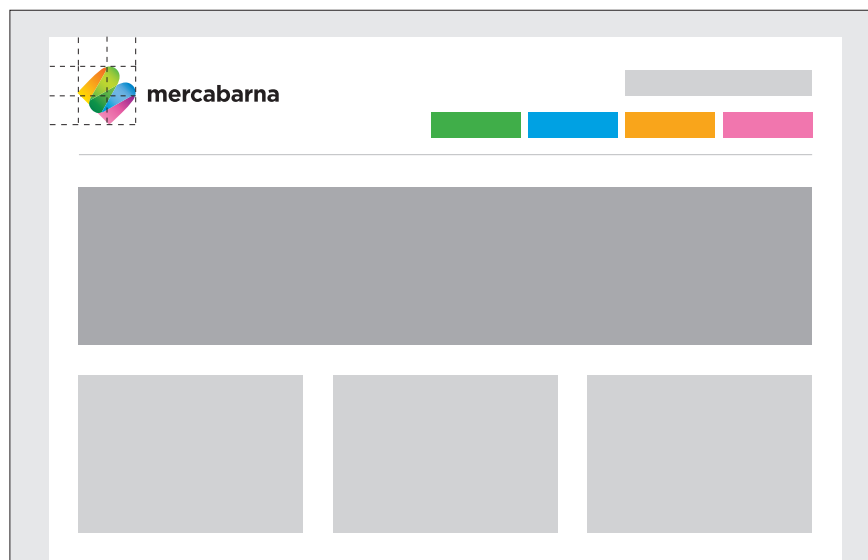

Llistat d'elements

1 Website

S'aplica la marca - versió 2.
En casos d'alçada reduïda s'aplicarà la marca - versió 3.

2 Newsletter

S'aplica el símbol aïllat a l'extrem superior dret.

1

2

8.3

Dispositius mòbils i tauletes gràfiques

Per a la visualització dels continguts digitals en dispositius mòbils i tauletes gràfiques, la normativa es limita a la presència de la marca a la capçalera, deixant marge suficient per a la correcta visualització de la resta d'elements.

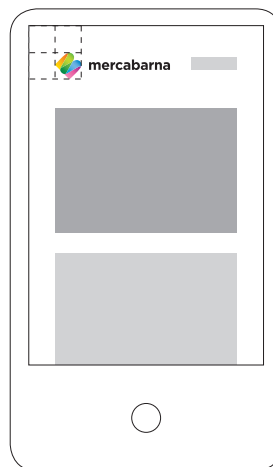

1

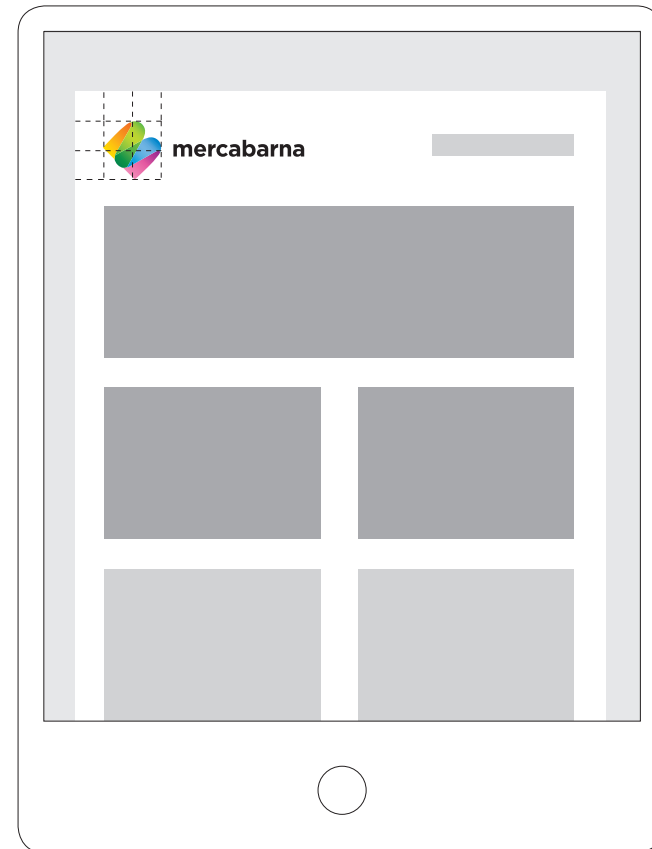

2

Llistat d'elements

- 1 Dispositiu mòbil
- 2 Tauleta gràfica

8.4 Banners

La normativa es limita a la presència de la marca en els banners, tal com es veu en els següents exemples, deixant marge suficient per a la creativitat de la campanya corresponent.

Escala 50%

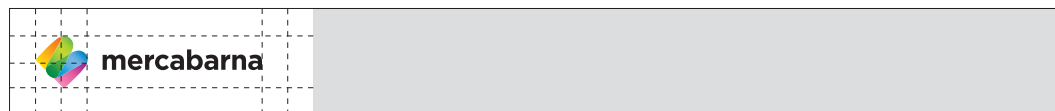

❶

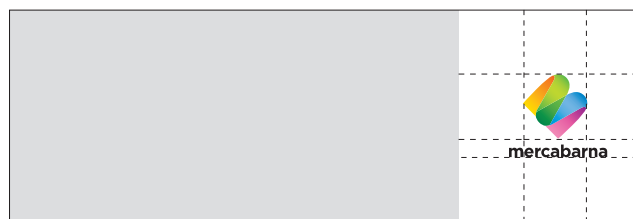

❷



Exemples d'aplicació de la marca als banners:

- ❶ Aplicació de la marca - versió 3 en espais de proporcions horitzontals amb alçades reduïdes.
- ❷ Aplicació de la marca - versió 1 en espais de proporcions quadrades.

8.5

Presentació multimèdia

La normativa es limita a la presència de la marca, tal com es veu en el següent exemple, on la marca és present a totes les pàgines de la presentació. Pel que fa als continguts, s'utilitzarà la tipografia corporativa Gotham de forma prioritària.

Escala 50%

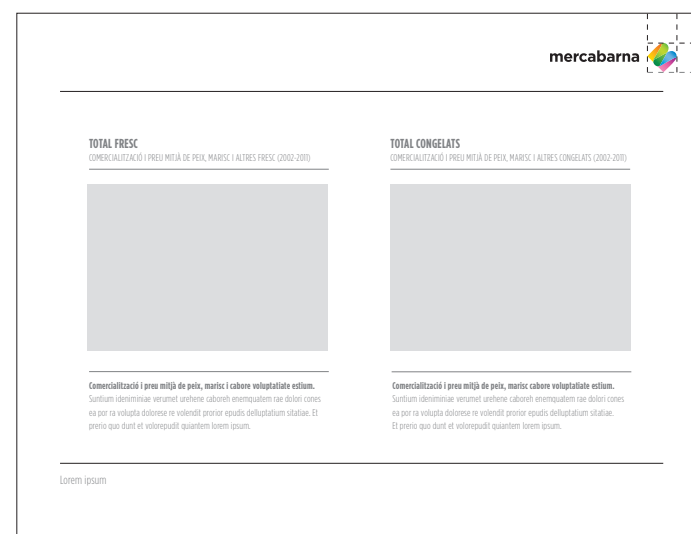

8.6

Signatura en mitjans digitals

La signatura corporativa en mitjans digitals seguirà els criteris indicats en aquest punt, tant pel que fa a la jerarquia en les dades de contacte com a la utilització de la marca - versió 1.

Escala 100%

Tipografia prioritària

S'utilitzarà la tipografia de sistema Calibri.

❶
Calibri Regular
F: 11 pt / l: 13 pt
RGB: 0 / 0 / 0

❷
Calibri Bold
F: 11 pt / l: 13 pt
RGB: 0 / 0 / 0

❸
Calibri Regular
F: 11 pt / l: 13 pt
RGB: 178 / 178 / 178

Espai de respecte
Cal respectar sempre 3 espais d'interlineat entre el final del text i la firma.

Espai de respecte
Cal respectar sempre 1 espai d'interlineat.

Espai de respecte
Cal respectar sempre 1 espai d'interlineat.

❶ Lorem ipsum n culpa volorectorro escia volorepta andis ad quaecae vendelis dem idipsae. Aximus dit fugiatecum sa duci quidellam aspedita se quam fugiani entiuria sequibusdaem omnientis expero comnitam nis magnatatur arumquat laute, ommolecus pro iur non ipsum n culpa volorectorro escia isquat aspedita se quam consequ isquat aspedita se quam fugiani entiuria lorem ipsum esem adspedita.

Salutacions

❷ **Jordi González Teba**
❶ Departament de Comunicació
T 93 556 35 11
jgonzalez@mercabarna.cat

❸ Major de Mercabarna 76
Centre directiu - 5a planta
08040 Barcelona
www.mercabarna.es





mercabarna

www.mercabarna.es