

DEPARTAMENT DE CULTURA

**PLEC DE PRESCRIPCIONS TÈCNIQUES PER A LA  
CONTRACTACIÓ DELS SERVEIS I SUBMINISTRAMENTS  
DESTINATS A L'ORGANITZACIÓ TÈCNICA, PRODUCCIÓ I  
LOGÍSTICA DE LA FESTA MAJOR D'IGUALADA 2024**

## 1. OBJECTE DEL CONTRACTE

L'objecte d'aquest contracte és la prestació de subministraments i serveis relatius a l'organització tècnica, producció i logística de la Festa Major d'Igualada 2024 que es celebrarà del dilluns 19 al dilluns 26 d'agost.

Es preveu que part de les tasques comencin el divendres 16 d'agost i finalitzin el dijous 29 d'agost.

L'objecte comprèn les prestacions següents que configuren els lots que s'indiquen:

LOT	CPV
Lot 1: Servei de sonorització, il·luminació, muntatge i desmuntatge dels espais d'actuació; de les tarimes de sobre l'escenari –per a ús dels músics-; de producció i coordinació –recepció de grups, coordinació dels assajos i gestió i subministrament del càtering; elements de protecció i tanques antiavalots; coordinació amb el servei de seguretat i recompte de públic	79952000-2
Lot 2: Subministrament i instal·lació de diversos elements d'infraestructura	39154000-6
Lot 3: Subministrament d'elevadors per al muntatge i desmuntatge de diferents espais escènics, places i carrers	42416300-8
Lot 4: Subministrament de mòduls sanitaris portàtils	44411000-4
Lot 5: Servei de neteges d'infraestructures i equipaments	90910000-9
Lot 6: Servei de cobertura fotogràfica	79961000-8
Lot 7: Servei de seguretat i control d'accés	79710000-4
Lot 8: Servei d'impressió del material gràfic	79810000-5
Lot 9: Servei de repartiment del material gràfic	79823000-9
Lot 10: Aprovisionament de begudes	55400000-4

### **Els licitadors només podran presentar oferta per un sol lot.**

El disseny i planificació de la Festa Major d'Igualada es porta a terme per l'Ajuntament d'Igualada, mitjançant el seu departament de Cultura. Per les prestacions objecte del contracte, l'Ajuntament d'Igualada no disposa de recursos humans i materials suficients per cobrir aquestes especialitats i com a conseqüència s'ha de contractar externament.

El contracte té caràcter administratiu i es tipifica com a contracte mixt atès que conté prestacions corresponents al contracte de servei i al de subministrament.

La prestació que té més importància des del punt de vista econòmic és la de serveis, és per això que s'aplicaran les normes previstes pel contracte de serveis d'acord al que s'estableix en els articles 18 i 25.1 de la Llei 9/2017, de 8 de novembre, de contractes del sector públic, en endavant LCP.

## 2. SOLVÈNCIA DE LES EMPRESES LICITADORES

Les empreses que es presenten en relació als diferents lots han d'acreditar que compleixen els requisits mínims de solvència que es detallen tot seguit.

### **Solvència econòmica i financera**

S'haurà d'acreditar per algun dels mitjans següents:

a) **El volum anual de negocis del licitador**, que referit a l'any de major volum de negoci en l'àmbit al qual es refereix el contracte, en els últims tres anys disponibles en funció de les dates de constitució o d'inici de les activitats de l'empresari, haurà de ser, almenys, una vegada el valor estimat del contracte o el valor anual mig si aquest és inferior.

El volum anual de negocis del licitador s'haurà d'acreditar mitjançant les seves comptes anuals aprovades i dipositades en el Registre Mercantil o en el Registre Oficial en què hagi d'estar inscrit. Els empresaris individuals no inscrits en el Registre Mercantil acreditaran el seu volum anual de negocis mitjançant els seus llibres d'inventaris i comptes anuals legalitzats pel Registre Mercantil o bé presentant els tres últims anys de l'IRPF acompanyant els Resums Anuals d'IVA (model 390) i el registre de les factures emeses corresponents a cadascun d'aquest anys (art.87.1.a) i 3.a) LCSP).

b) Justificant de **l'existència d'una assegurança de responsabilitat civil igual o superior a 300.000€ per sinistre i any per al lot 1; i de 100.000€ per sinistre i any per a la resta de lots**, a més d'aportar el compromís de la seva renovació o pròrroga que garanteixi el manteniment de la seva cobertura durant tota l'execució del contracte. Aquest requisit s'entendrà acomplert pel licitador quan inclogui en la seva oferta un compromís vinculant de subscripció, en cas de resultar adjudicatari, de l'assegurança exigida, compromís que haurà de ser complert dins del termini de deu dies hàbils referit en l'article 150.2 de la LCSP. L'acreditació serà a través d'un certificat expedit per l'assegurador, on constin els imports i riscos assegurats i la data de venciment de l'assegurança i, a través del document de compromís vinculant de subscripció, pròrroga o renovació de l'assegurança, en els cassos en què procedeixi. (article 87.1.b) i 3.b) LCSP).

### **Solvència tècnica professional per lots**

S'haurà d'acreditar de la manera següent:

L'**experiència** en la realització de treballs del mateix tipus o naturalesa que l'objecte del contracte, segons l'objecte de cada lot (art.90.1.a) LCSP).

L'experiència s'haurà d'acreditar mitjançant la relació dels treballs efectuats pel licitador dins els últims tres anys, del mateix tipus o naturalesa que l'objecte del contracte, segons l'objecte de cada lot.

S'haurà d'avaluar amb la presentació de certificats de bona execució, en relació als serveis més importants, quan el destinatari sigui una entitat del sector públic; quan el destinatari sigui un subjecte privat, mitjançant certificat expedit per aquest i a falta de certificat d'aquest, mitjançant una declaració del licitador, acompanyada de document original signat electrònicament o còpia autèntica del document emes o còpia escanejada signada per licitador que acrediti de manera fefaent les dades indicades en la relació responsable.

Tant en la relació com en els certificats a presentar, cal indicar objecte, import, dates, lloc d'execució i destinatari públic o privat.

El requisit mínim serà haver executat com a mínim, en els últims tres anys, dos serveis/subministraments d'igual o similars característiques al de l'objecte del lot per import de cadascun dels serveis/subministraments.

### **3. CARACTERÍSTIQUES TÈCNIQUES I RECURSOS**

**Lot 1: Servei de sonorització, il·luminació, muntatge i desmuntatge dels espais d'actuació; de les tarimes de sobre l'escenari –per a ús dels músics-; de producció i coordinació –recepció de grups, coordinació dels assajos i gestió i subministrament del càtering; elements de protecció i tanques antiavalots; coordinació amb el servei de seguretat i recompte de públic**

Les necessitats mínimes a nivell tècnic tant de so com d'il·luminació i d'infraestructura i logística que l'empresa haurà de cobrir seran les següents:

- a) La producció i la coordinació a nivell tècnic dels espais d'actuació de la Festa Major, durant els horaris de muntatges i desmuntatges, càrregues i descàrregues i assistència tècnica als grups.
- b) Supervisar que cada espai d'actuació reuneixi les condicions tècniques necessàries per realitzar cada actuació.

- c) La recepció dels grups les companyies en els espais d'actuació, l'acondiament dels vestuaris i ubicació dels actors/músics en els espais que sigui necessari.
- d) Assegurar-se que els espais d'actuació compleixin el màxim possible la normativa de la Llei de Policia d'Espectacles.
- e) Garantir el correcte funcionament de tots els espais d'actuació de la Festa Major.
- f) La instal·lació de llum i so i del muntatge i desmuntatge i producció dels espais assenyalats a l'**ANNEX 1**, segons les prescripcions tècniques de cada companyia que actuï.
- g) La contractació del personal tècnic i de producció necessari per al compliment de tots els punts.

	<b>Import IVA exclòs</b>	<b>Import IVA inclòs</b>
Lot 1: Servei de sonorització, il·luminació, muntatge i desmuntatge dels espais d'actuació; de les tarimes de sobre l'escenari – per a ús dels músics-; de producció i coordinació –recepció de grups, coordinació dels assajos i gestió i subministrament del càterring; elements de protecció i tanques antiavalots; coordinació amb el servei de seguretat i recompte de públic	101.352 €	122.635,92 €

## **Lot 2: Subministrament i instal·lació de diversos elements d'infraestructura**

L'objecte de la contractació té per finalitat el subministrament de tarimes per a les activitats escèniques de la Festa Major d'Igualada. Es tracta de la relació següent:

- 1 tarima al Parc Central: tarima sumescal o similar
- 1 tarima a la plaça de Cal Font: tarima sumescal o similar

Concepte	Detall	Dates	Total dies	Cost
Tarima al Parc Central	12x10x1,5m adaptable a 1,2m	Del dimarts 20 al dilluns 26 d'agost	6	4700 €
Tarima a la plaça de Cal Font	12x10x1,5m adaptable a 1,2m	Del dijous 22 al dilluns 26 d'agost	4	4000 €

<b>PREU SENSE IVA</b>	<b>8.700 €</b>
-----------------------	----------------

Caldrà que els accessos puguin ser per la part posterior central com per la part lateral dret -vista des de la part frontal de l'escenari-. També caldrà que el muntatge de les tarimes pugui preveure's el muntatge un dia abans, d'acord amb les necessitats de l'empresa guanyadora del Lot 1.

Caldrà que l'adjudicatari proveeixi amb l'oferta la garantia de substituir els elements d'infraestructura necessaris si en el transcurs del lloguer no permeten assolir la finalitat per la qual han estat arrendats.

### **Lot 3: Subministrament d'elevadors per al muntatge i desmuntatge de diferents espais escènics, places i carrers**

L'objecte de la contractació té per finalitat el subministrament d'elevadors per a la producció i guarniment de diferents espais escènics, places i carrers en el marc de la Festa Major d'Igualada. La previsió del cost per a l'arrendament d'un elevador s'estima en **700 €** i ha de complir les característiques següents:

Concepte	Dates	Total de dies
<b>1 grua amb braç articulat de fins a 12m</b>	<b>Del 16 al 29 d'agost, ambdós inclosos</b>	<b>13</b>
<b>PREU SENSE IVA</b>	<b>800 €</b>	

L'adjudicatari haurà de facturar el lloguer per dies i no per hores. Es contempla un lloguer mínim de 3 grues.

Caldrà que l'adjudicatari proveeixi amb l'oferta la garantia de substituir els elevadors llogats necessaris, si en el transcurs del lloguer no permeten assolir la finalitat per la qual han estat arrendats.

### **Lot 4: Subministrament de mòduls sanitaris portàtils**

L'objecte de la contractació té per finalitat el subministrament de mòduls sanitaris portàtils de suport a les activitats de la Festa Major d'Igualada. Les necessitats a les quals respon aquest servei es troben resumides en el quadre següent, si bé a l'**ANNEX 2** es pot veure el detall del servei demandat i les ubicacions a on es requerirà cada unitat:

Concepte	Unitats	Total de serveis de neteja	Total de dies de lloguer per a cada model
Cabina normal amb renta-mans	16	46 neteges	62 dies
Cabina adaptada amb renta-mans	6	14 neteges	20 dies
Uripí vot 4pax	3	8 neteges	11 dies
<b>PREU SENSE IVA</b>		<b>6.500 €</b>	

La distribució a lloc de tots els mòduls sanitaris podrà fer-se a partir d'un mínim de 2 entregues: una d'elles el dilluns 19 d'agost al matí i la segona el dijous 22 d'agost al matí.

Caldrà que l'adjudicatari proveeixi amb l'oferta la garantia de substituir els mòduls sanitaris llogats si en el transcurs del lloguer no permeten assolir la finalitat per la qual han estat arrendats.

### **Lot 5: Servei de neteges d'infraestructures i equipaments**

L'objecte de la contractació té per finalitat l'adequació d'espais i sanitaris abans i després de les activitats, per al bon manteniment de les instal·lacions –ja siguin pròpies com licitades o cedides– i l'adequació d'aquestes als usos posteriors. La previsió mínima del servei de neteja en el marc de la Festa Major serà el següent:

Concepte	Dates								
	DII 19	Dt 20	Dc 21	Dj 22	Dv 23	Ds 24	Dg 25	DII 26	Dt 27
Neteja pati del Museu de la Pell	1	1	1	1	1				
Neteja claustre Escola Pia				1				1	
Neteja sanitaris firaires				1	1	1	1	1	1
<b>TOTAL NETEGES</b>	<b>1</b>	<b>1</b>	<b>1</b>	<b>3</b>	<b>2</b>	<b>1</b>	<b>1</b>	<b>2</b>	<b>1</b>

<b>Preu mínim estimat sense IVA</b>	<b>1.300 €</b>
-------------------------------------	----------------

Preu / hora per tècnic sense IVA	<b>20 €</b>
----------------------------------	-------------

En tant que no es coneix el gruix de neteges que es puguin demanar més enllà de la previsió mínima del servei, es valorarà el cost de preu / hora / tècnic que ofereixi l'adjudicatari sobre el preu de sortida, el qual és de **20 euros/hora per tècnic de neteja**. Aquest preu és sense IVA.

Caldrà que l'adjudicatari proveeixi amb l'oferta la garantia de mantenir els serveis de neteja durant els dies establerts en el marc de la Festa Major d'Igualada.

### **Lot 6: Servei de cobertura fotogràfica**

L'objecte de la contractació té per finalitat un reportatge fotogràfic que cobreixi tots els actes de la Festa Major d'Igualada. El reportatge caldrà que compleixi les especificacions que es detallen:

Dia	Total d'actes per dia	Total de fotografies per dia (a 25 fotografies per acte)
<b>Dilluns 19 d'agost</b>	<b>10</b>	<b>250</b>
<b>Dimarts 20 d'agost</b>	<b>12</b>	<b>300</b>
<b>Dimecres 21 d'agost</b>	<b>8</b>	<b>200</b>
<b>Dijous 22 d'agost</b>	<b>12</b>	<b>300</b>
<b>Divendres 23 d'agost</b>	<b>18</b>	<b>450</b>
<b>Dissabte 24 d'agost</b>	<b>14</b>	<b>350</b>
<b>Diumenge 25 d'agost</b>	<b>25</b>	<b>625</b>
<b>Dilluns 26 d'agost</b>	<b>8</b>	<b>200</b>
<b>TOTALS</b>	<b>107</b>	<b>2.675</b>
<b>PREU SENSE IVA</b>	<b>1.500 €</b>	

En el cas de solapament d'activitats a cobrir es prioritzarà les activitats organitzades per l'Ajuntament -o bé, es consultarà a l'organització quina activitat caldrà cobrir-. Les imatges s'entregaran l'endemà del dia en curs per a cada jornada de la Festa Major, a primera hora del matí -abans de les 12h-. Es demanaran un **mínim d'entre 15 i 25 fotografies per acte**.



Totes les fotografies narraran de forma gràfica l'esdeveniment i l'ambient a l'entorn de l'acte -relat o relat fotoperiòdic-, amb els protagonistes de l'activitat com a motiu principal, tindran qualitat estètica i tecnològica publicable i s'entregaran en 2 versions: alta i baixa resolució.

Al final de l'exercici s'entregarà un *pendrive* amb les imatges arxivades en carpetes -per dies i activitat coberta-. Al nom de l'arxiu hi constarà la data en què s'ha creat la imatge. No s'acceptarà un altre suport d'emmagatzematge. Aquesta entrega caldrà que s'efectuï abans del 29 d'agost.

Caldrà que l'adjudicatari proveeixi amb l'oferta la garantia de mantenir els serveis de fotografia durant els dies establerts en el marc de la Festa Major d'Igualada.

## **Lot 7: Servei de seguretat i control d'accés**

L'objecte de la contractació té per finalitat oferir els serveis de control d'accés, seguretat i vigilància d'equips de so i mobiliari arrendat, adients per al bon transcurs de les activitats d'oci en el marc de la Festa Major d'Igualada. Les necessitats **mínimes** a les quals respon aquest servei es troben resumides en el quadre següent:

Concepte	Total d'hores i personal per tasca	Total d'hores per a tot el personal
Control d'accés	88 h	335 h
Seguretat	146 h	
Vigilància equips i mobiliari	101 h	

Preu mínim estimat sense IVA	8.710 €
Preu / hora per persona sense IVA	26 €

En tant que no es coneix si serà requerit algun altre servei de control d'accés, seguretat i vigilància d'equips de so i mobiliari, es valorarà el cost de preu / hora que ofereixi l'adjudicatari sobre el preu de sortida, el qual és de **26 euros/hora per persona contractada**. Aquest preu és sense IVA.

Caldrà que l'adjudicatari proveeixi amb l'oferta la garantia de mantenir els serveis de control d'accés, vigilància i seguretat durant els dies establerts en el marc de la Festa Major d'Igualada.

## **Lot 8: Servei d'impressió del material gràfic**

L'objecte de la contractació té per finalitat la producció del material gràfic en paper de les impressions de cartells, fulletons i estampes de la Festa Major d'Igualada:

- Fulletons d'avís dels Correfocs de mida A4, impresos sobre paper de 100 grams, setinat, a color, a 2 cares i en impressió digital.
- Estampa del Sant de mida A4, impresa sobre paper de 300 grams, estucat mat, a color, a 1 sola cara, amb possibilitat d'acabat amb textura i en impressió digital.

Concepte	Unitats	Cost
Fulletons d'avís de Correfocs	5000	750 €
Estampa del Sant	1500	450 €
<b>PREU SENSE IVA</b>		<b>1.400 €</b>

Caldrà que l'entrega dels fulletons s'hagi fet efectiva com a molt tard el dimecres 7 d'agost. Alhora, caldrà que l'entrega de l'Estampa del Sant s'hagi fet efectiva com a molt tard el dimecres 14 d'agost.

Caldrà que l'adjudicatari proveeixi amb l'oferta la garantia d'oferir els serveis de d'impressió i entrega del material durant els dies establerts, previs a la Festa Major d'Igualada.

## **Lot 9: Servei de repartiment del material gràfic**

L'objecte de la contractació té per finalitat la distribució del material gràfic de la Festa Major d'Igualada. Tot el material es repartirà de forma íntegra dins del municipi d'Igualada. En quant als cartells es repartiran en diferents punts dins del terme municipal: comerços i espais habilitats, de conformitat amb l'Ordenança reguladora de la instal·lació de tendals, rètols i publicitat estàtica que regula els punts on no està habilitat col·locar cartells.

La bustiada es repartirà seguint els itineraris i punts de foc dels actes amb foc del programa d'actes de la Festa Major d'Igualada. Caldrà que la bustiada en immobles domiciliaris es faci en bústies nominals. Alhora, caldrà que el fullot

d'avís de correfocs arribi a tots els establiments i comerços que es trobin en els itineraris. El fulletó també es repartirà en comerços al llarg dels itineraris i els establiments propers.

Concepte	Detall	Unitats	Cost
Repartiment de cartells	Dins del terme municipal, seguint l'ordenança municipal	500	375 €
Bustiada i repartiment de fulletons d'avís de Correfocs	Dins del terme municipal, seguint els itineraris i punts de foc dels actes amb foc	5000	925 €
PREU SENSE IVA			1.300 €

Caldrà que el repartiment de cartells, fulletons i la bustiada es faci entre el dilluns 5 i el dimecres 14 d'agost.

Caldrà que l'adjudicatari proveeixi amb l'oferta la garantia d'oferir els serveis de repartiment del material durant els dies previs establerts en el marc de la Festa Major d'Igualada.

## **Lot 10: Aprovisionament de begudes**

L'objecte de la contractació té per finalitat el subministrament d'aigües i cava per a diferents actes en el marc de la Festa Major d'Igualada.

Concepte	Detall	Unitats	Cost
Aigua	Ampolla de 50cl.	225 caixes de 24 u.	1.500 €
Cava	Ampolla de 75cl.	12 caixes de 6 u.	300 €
PREU SENSE IVA			1.800 €

Caldrà que l'entrega d'aigües i cava es faci entre el dilluns 12 i el dimecres 15 d'agost. Les caixes d'aigües s'hauran d'entregar al Mercat de la Masuca, mentre que les caixes de cava s'hauran d'entregar al primer pis de l'Ajuntament d'Igualada.

## **4. CRITERIS D'ADJUDICACIÓ**

Els criteris de valoració de les ofertes presentades per cadascun dels lots seran els següents:

<b>LOT 1, 2, 3, 4, 5, 6, 7, 8, 9 i 10</b>	Millora en el preu de la licitació	Fins a 20 punts
<b>LOT 1</b>	Millora en la qualitat del servei	Fins a 10 punts

**Millora en el preu de la licitació. Màxim de 20 punts. LOT 1, 2, 3, 4, 5, 6, 7, 8, 9 i 10. Fins a 20 punts**

L'oferta econòmica, que és obligatòria, s'ha de presentar segons el model que s'estableix en aquest plec per a cada lot.

L'oferta econòmica s'avaluarà quantitativament en funció del seu percentatge de baixa respecte al pressupost de licitació. A l'oferta econòmica més baixa, que no incorri en valors anormals o desproporcionats, se li atorgarà la màxima puntuació.

La puntuació de cada oferta (P) s'obindrà segons l'expressió següent:

$$P = m \cdot b + k \quad \text{essent :}$$

b = % de baixa corresponent a l'oferta que es vol puntuar.

K = puntuació màxima assignada a l'oferta econòmica dividida per 1,15.

$$m = \frac{(\text{Puntuació màxima de l'oferta econòmica} - k)}{\% \text{ corresponent a la baixa màxima ofertada} \quad (*)}$$

(\*) oferta més barata

**Millora en la qualitat del servei. LOT 1 . Fins a 10 punts**

Els licitadors poden presentar facultativament la proposta de Millora en la qualitat del servei que contempli tots i cada un dels aspectes per a la seva ponderació, així com la documentació necessària per acreditar-los.

**1. Per accions destinades a la reducció del nivell d'emissió de gasos d'efecte hivernacle consistents en l'ús de vehicles de tipus furgoneta per a l'execució d'aquest contracte amb distintiu zero d'emissions (Fins a 4 punts)**

Documentació acreditativa: L'empresa licitadora aportarà la documentació que acrediti que disposa d'un vehicle d'aquestes característiques (fitxa tècnica del vehicle que acrediti el distintiu zero d'emissions), si és en propietat, presentar

document que ho acrediti i una declaració responsable conforme l'utilitzarà durant els dies de la Festa Major d'Igualada 2024.

Vehicle en propietat: 4 punts

Vehicle no en propietat: 2 punts

## **2. Per la integració de persones amb discapacitat (Fins a 4 punts)**

Es tindrà en compte que l'empresa posi a disposició de l'objecte del contracte, a persones discapacitades que tingui a la seva plantilla de treballadors, al marge de l'obligatorietat a la qual estan sotmeses conforme a l'article 42 de la Llei general de drets de les persones amb discapacitat i de la seva inclusió social.

Documentació acreditativa: L'empresa licitadora aportarà la documentació referent a les persones amb discapacitat que, al marge del que estableix la llei per obligatorietat, estiguin contractades per l'empresa, s'haurà d'aportar documentació acreditativa sobre el nombre total de treballadors de la plantilla i una declaració responsable de l'empresa conforme aquestes persones treballaran en l'objecte del contracte.

La puntuació s'assignarà de la manera següent:

- 1 persona contractada de més (2 punts)
- 2 i més persones contractades de més (4 punts)

## **3. Que l'empresa licitadora gestioni els seus residus de forma responsable i respectuosa amb el medi ambient (2 punts)**

Documentació acreditativa: L'empresa licitadora acreditarà aquest extrem aportant la certificació i/o contracte amb empreses externes acreditades per l'Agència de residus de Catalunya, de prestació de serveis de reciclatge, neteja i/o higienització responsable o que l'empresa estigui acreditada amb la certificació ISO 14001 de sistemes de gestió ambiental o equivalent.

## **5. INICI I DURADA DEL CONTRACTE**

L'inici de les prestacions serà a la signatura del contracte i la finalització el dia 27 d'agost, fins que es finalitzin els desmuntatges i neteja de tots els espais d'actuació.

## **6. PREU DEL CONTRACTE**

El pressupost base de licitació del present contracte és el següent:

LOT	Import IVA exclòs	Import IVA inclòs
Lot 1: Servei de sonorització, il·luminació, muntatge i desmuntatge dels espais d'actuació; de les tarimes de sobre l'escenari – per a ús dels músics-; de producció i coordinació –recepció de grups, coordinació dels assajos i gestió i subministrament del càtering; elements de protecció i tanques antiavalots; coordinació amb el servei de seguretat i recompte de públic	101.352 €	122.635,92 €
Lot 2: Subministrament i instal·lació de diversos elements d'infraestructura	8.700 €	10.527 €
Lot 3: Subministrament d'elevadors per al muntatge i desmuntatge de diferents espais escènics, places i carrers	800 €	968 €
Lot 4: Subministrament de mòduls sanitaris portàtils	6.500 €	7.865 €
Lot 5: Servei de neteges d'infraestructures i equipaments	20 €	24,20 €
Lot 6: Servei de cobertura fotogràfica	1.500 €	1.815 €
Lot 7: Servei de seguretat i control d'accés	26 €	31,46 €
Lot 8: Servei d'impressió del material gràfic	1.400 €	1.694 €
Lot 9: Servei de repartiment del material gràfic	1.300 €	1.573 €
Lot 10: Aprovisionament de begudes	1.800 €	2.178 €

No podran acceptar-se proposicions econòmiques que superin aquests imports.

La partida on s'imputarà aquesta despesa és la 20001-33831-22799 del pressupost general de la Corporació.

El pagament es farà, prèvia presentació de la factura corresponent per cada lot.

LOT	CODI DIR
<b>LOT 1, 3, 4, 5, 6, 7, 8, 9 i 10</b>	Òrgan gestor: L01081022 Oficina comptable: L01081022 Unitat Tramitadora: GE0012316
<b>LOT 2</b>	Òrgan Gestor: L01081022 Oficina comptable: L01081022 Unitat Tramitadora: GE0012330

## 7. MODIFICACIÓ DEL CONTRACTE

Per tal de garantir el correcte desenvolupament de la FESTA MAJOR 2024 es preveu la possibilitat d'incrementar els serveis i subministraments previstos en aquest plec. L'import màxim destinat a fer front a aquesta modificació serà el corresponent al 20% del preu del contracte.

Sempre de conformitat amb el que es preveu en els articles 203 a 207 de la LCSP. El Departament de Cultura informarà, si es dona el cas d'aquesta necessitat.

La modificació del contracte no prevista en aquesta clàusula només podrà efectuar-se quan es compleixin els requisits i concorrin els supòsits previstos en l'article 205 de la LCSP, de conformitat amb el procediment regulat en l'article 191 de la LCSP i amb les particularitats previstes en l'article 207 de la LCSP.

Pel que fa al lloguer de les taules i cadires, la relació del qual està a l'ANNEX 1 del Lot 1, s'estableix que l'Ajuntament pagarà a l'empresa adjudicatària el preu de 30 € per cada cadira perduda i 50 € per cada taula.

## 8. RÈGIM SANCIONADOR

1.- Les infraccions que cometi el contractista en l'execució del contracte, es classifiquen en molt greus, greus i lleus.

### A.- Es classificaran o es consideraran infraccions molt greus:

1.- La demora en l'inici de la prestació de serveis superior a un dia, sobre la data prevista en l'acta d'inici del servei, llevat que concorri causa de força major.

2.- Paralitzacions o interrupcions de la prestació dels serveis per més de 24 hores, a no ser que hi concorri causa de força major.

3.- La prestació manifestament defectuosa o irregular dels serveis, amb l'incompliment de les condicions establertes.

4.- Cessió, subcontractació o traspàs total o parcial dels serveis, sense autorització expressa de l'òrgan competent de l'Ajuntament.

- 5.- La desobediència reiterada per més de dues vegades pel que fa a la mateixa qüestió, de les ordres de l'Ajuntament en relació amb la prestació del servei, quan les conseqüències de la desobediència siguin molt greus.
- 6.- La cessació en la prestació del servei pel contractista, sense la concurrència de les circumstàncies legals que la facin legítima.
- 7.- L'incompliment de les obligacions laborals i de seguretat social i en matèria de riscos laborals, en relació al personal adscrit als serveis.
- 8.- La no utilització dels recursos tècnics i humans ofertats.
- 9.- Manca de subscripció o de vigència de les pòlisses d'assegurança que el contractista té l'obligació de concertar, després que l'Ajuntament hagi requerit expressament la subsanació de la deficiència.
- 10.- L'ocultació o falsejament exprés de la informació.

## B- Tindran la consideració d'infraccions greus:

- 1.- La inobservança de les prescripcions sanitàries o l'incompliment de les ordres de l'Ajuntament per tal d'evitar situacions insalubres, perilloses o molestes al públic.
- 2.- L'incompliment d'acords o decisions municipals sobre variacions de detall dels serveis que no impliquin despeses per al contractista.
- 3.- Les irregularitats inadmissibles en la prestació dels serveis, d'acord amb les condicions fixades en el present plec.
- 4.- Defectes greus en la conservació i manteniment dels elements de la instal·lació.
- 5.- La reiteració en la comissió de faltes lleus.
- 6.- La desobediència reiterada per més de dues vegades pel que fa a la mateixa qüestió, de les ordres de l'Ajuntament en relació amb la prestació del servei, quan les conseqüències de la desobediència siguin greus o lleus.

## C- Tindran la consideració d'infraccions lleus:

Totes les altres no previstes anteriorment i que infringeixin d'alguna manera les condicions establertes en aquest plec de condicions i sempre en perjudici lleu dels serveis.



2.- Les sancions que podrà imposar l'Ajuntament al contractista seran les següents:

- Per la comissió d'infraccions molt greus en el lot 1, multes de 900 € a 1.300 €.
- Per la comissió d'infraccions molt greus en la resta de lots, multes de fins a 25 €.

La comissió de dues infraccions molt greus podrà ser sancionada amb la rescissió del contracte, incautació de la fiança i indemnització de danys i perjudicis.

- Les infraccions greus en el lot 1, amb multes de 300 € a 900 €.
- Les infraccions greus en la resta de lots, amb multes de fins a 15 €.

La comissió de cinc infraccions greus podrà ser sancionada amb la rescissió del contracte, incautació de la fiança i indemnització de danys i perjudicis.

- Les faltes lleus en el lot 1, podran ser sancionades amb multes de fins a 300 €. I la indemnització de danys i perjudicis.
- Les faltes lleus en la resta de lots, podran ser sancionades amb la corresponent amonestació. I la indemnització de danys i perjudicis.

3.- La imposició de sancions requerirà la incoació de l'oportú expedient.

En l'esmentat expedient es donarà audiència al contractista, es practicarà la informació i prova necessària a la justificació dels fets i s'observaran les garanties jurídicoadministratives prescrites en la normativa reguladora.

La resolució de l'expedient incumbeix a l'alcalde.

4.- L'import de les sancions econòmiques podrà ser descomptat del preu, a percebre pel contractista o bé podrà carregar-se sobre la fiança constituïda. En aquest darrer cas, el contractista haurà de reposar l'import de la fiança en la seva totalitat, a requeriment de l'Ajuntament i en el termini que aquest assenyali.

## **9. TRANSPARÈNCIA I ACCÈS A L'INFORMACIÓ PÚBLICA**

De conformitat amb l'article 4 de la Llei 19/2013, de 9 de desembre, de transparència, accés a la informació pública i bon govern i article 3.2 de la Llei 19/2014, de 29 de desembre, de transparència i accés a la informació pública i bon govern, l'Ajuntament podrà publicar o posar a disposició de qui la sol·liciti, tota la informació relativa a la present licitació, amb la única excepció de la informació tècnica aportada per les empreses licitadores que quedi coberta pel secret comercial.

L'Ajuntament d'Igualada podrà sol·licitar a l'empresa adjudicatària qualsevol informació relativa a l'objecte del contracte i les circumstàncies de la seva execució quan sigui d'interès pels ciutadans, havent l'empresa facilitar-la en un format apropiat i en el termini màxim de deu dies, tret que del seu volum o complexitat es justifiqués la seva ampliació.

Si l'empresa considera que és aplicable alguna de les limitacions a la publicitat prevista en la normativa sobre la transparència i lliure accés a la informació i/o protecció de dades, podrà al·legar-ho davant l'òrgan competent en matèria de publicitat de la informació. Aquesta obligació subsistirà durant els dos anys posteriors a la finalització de les obligacions principals del contracte.

L'empresa adjudicatària haurà de proporcionar, al llarg de tot el període d'execució del contracte, la informació relativa a la prestació de serveis públics o a l'execució de potestats administratives delegades que l'Ajuntament consideri que ha de ser publicada d'acord amb el que disposa la normativa sobre transparència i lliure accés a la informació. La publicació a Internet serà realitzada per l'Ajuntament a través del portal de transparència.

Els formats a utilitzar per la publicació i/o comunicació de les dades serà en paper i format PDF (suports físics digitals: CD, DVD, memòria USB), havent-se de coordinar l'adjudicatari amb el servei responsable del Portal de transparència per a determinar i concretar l'estructura de les dades i la implementació i engegada dels mecanismes tècnics que resultin precisos.

L'incompliment de la normativa sobre transparència és sancionat de conformitat amb l'esmentada normativa.

## ANNEX 1

El contractista es farà càrrec del sonorització, il·luminació, muntatge i desmuntatge dels espais d'actuació; de les tarimes de sobre l'escenari –per a ús dels músics-; de producció i coordinació –recepció de grups, coordinació dels assajos i gestió i subministrament del càtering; elements de protecció i tanques antiavalots; coordinació amb el servei de seguretat i recompte de públic; tots ells elements necessaris per a la Festa Major d'Igualada 2024, que tindrà lloc del 19 al 26 d'agost de 2024, conforme al detall que segueix:

### **RECURSOS TÈCNICS I DE PRODUCCIÓ NECESSARIS**

Els canvis (contra-riders) cal pactar-los amb els diversos grups  
Totes les estructures han de tenir certificat de solidesa.

**DILLUNS 19 D'AGOST**

**20 h LECTURA DEL PREGÓ i CONCERT DELS MÚSICS DEL PARC A LES 21 H APROX.**

**A la plaça de l'Ajuntament**

### **Equip de so:**

- Sistema estèreo capaç de cobrir 110dB spl sense distorsió a tot l'espai destinat al Públic i amb un rang de freqüència entre 20Hz i 20kHz (Meyer, L'Acoustics , d&b,)
- 4 altaveus per a monitors (Nexo, L'Acoustics o similar)
- Amplificació pels monitors
- Taula digital (Yamaha, Roland o similar)
- Microfonia demanada pel grup
- Cablejat necessari

### **Equip de llums:**

- 8 pc 1kw 80
- 4 focus mòbils Spot (Robe, Martin o similar)
- 4 focus mòbils led Wash (Robe, Martin o similar)
- 8 Par Led RGBW o batery led (decoració espai)
- 1 taula de llums programable (Avolite, Etc o similar)
- 1 dímer de 12 canals
- Cablejat necessari
- Estructura de truss per pont de contra 10 metres
- 4 Torres tipus genies per il·luminació
- Tancat pel control tècnic

## **Personal tècnic:**

- 1 tècnics de p.a
- 1 tècnic microfonia
- 1 tècnic de llums
- 1 auxiliar de llums

## **Producció:**

Càterings d'hospitalitat

contra-rider

horaris de muntatge

proves de so i regidoria d'escenari

Es canviaran dins l'Ajuntament

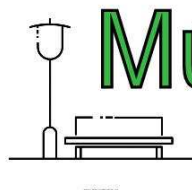

# Músics del Parc

## RIDER MÚSICS DEL PARC

<u>Canal Instrument</u>	<u>Micro/D.I.</u>	<u>Insert</u>
1. Violi	DI Activa	Comp.
2. Baix	DI Activa	Comp.
3. Guitarra 1	DI Activa	Comp.
4. Guitarra 2	DI Activa	Comp.
5. Acordió	DI Activa	Comp.
6. Veu 1	Micro veu	Comp.
7. Veu 2	Micro veu	Comp.
8. Veu 3	Micro veu	Comp.
9. Veu 4	Micro veu	Comp.
10. Veu 5	Micro veu	Comp.

- La col.locació a l'escenari serà:

<b>music 1</b>	<b>music 2</b>	<b>music 3</b>	<b>music 4</b>	<b>music 5</b>
violi	baix	guitarra 1	guitarra 2	acordió
veu 1	veu 2	veu 3	veu 4	veu 5
monitor 1	monitor 2	monitor 3	monitor 4	monitor 5

**PUBLIC**

- Les mides de la tarima han de ser de 4m x 6m (aprox.)
- A davant de cada music necessariem un monitor.

Per a qualsevol incidència trucar a Jordi Giralt (687 06 47 48)

**DIMARTS 20 D'AGOST**

**18,30 h ARRIBADA DE LA IMATGERIA  
I VERSOTS DEL BALL DE DIABLES D'IGUALADA  
A la plaça de l'Ajuntament**

**Equip de so:**

Sistema estèreo capaç de cobrir 100dB spl sense distorsió a tot l'espai destinat al públic

i amb un rang de freqüència entre 20Hz i 20kHz (Meyer, L'Acoustics , d&b,)

2 altaveus per a monitors (Nexo, L'Acoustic o similar)

Amplificació pels monitors

1 taula de so de 8 canals ( Soundcraft, Midas o similar)

1 reproductor de CD/MP3/USB

1 ordinador portàtil per a músiques

2 micròfons inhal·làmbrics (Shure, Sennheiser o similar)

1 micròfon de mà Shure Sm58

3 peus de micròfon

Cablejat necessari tant de corrent com de so.

**Personal tècnic**

1 tècnic de so

1 auxiliar tècnic

Tancat perímetre control tècnic

Muntatge i transport

Ha d'estar muntat 1 hora abans de l'inici de l'acte i desmuntar-lo un cop finalitzat.

**DIMECRES 21 D'AGOST**

**21,30 h CONCERT DE LA COBLA MARINADA  
Claustre de l'Escola Pia**

**Equip de so:**

2 altaveus de 1000w per a la PA (Nexo, L'Acoustics o similar)

2 peus d'altaveus

Amplificació pels altaveus de la PA

1 taula de so de 6 canals

1 reproductor de CD/MP3/USB

2 micròfons de mà Shure SM 58

2 peus de micròfon

Cablejat necessari

Equip de llums:

Equip de llums:

8 Par les per il·luminació escenari

8 Par Led RGBW o battery led (decoració espai)

1 taula de llum programable (Etc, LT o similar)

2 torres de llums

Cablejat necessari

**Personal tècnic:**

1 tècnic de so

1 tècnic de llums

Tancat perímetre control tècnic

Muntatge i transport

Recepció cadires

Ha d'estar muntat 30 minuts de l'arribada del grup i desmuntar-lo un cop finalitzat.

**DIJOUS 22 D'AGOST**

**De les 22h a les 2 h STREET SESSIONS  
Al parc Central**

Mateixa fitxa tècnica, muntatge, personal i equips muntats per als concerts de tot el cap de setmana.

Coordinació i suport de producció a l'entitat/empresa que organitza l'activitat.

Generadors

Coordinació amb l'empresa de seguretat.

Coordinació amb l'empresa adjudicatària de la barra de bar

Coordinació amb l'empresa que posi els wc químics per tots els dies

Coordinació amb el muntatge dels punts liles i de Salut i Creu Roja

Coordinació amb l'empresa de muntatge de les tarimes



**DIVENDRES 23 D'AGOST**

**20 h BALLS PARLATS DEL BALL DE SANT MIQUEL + INICI  
PASSACALLE  
a peu pla sense escenari  
A la plaça de l'Ajuntament**

**Equip de so:**

Sistema estèreo capaç de cobrir 100dB spl sense distorsió a tot l'espai destinat al públic

i amb un rang de freqüència entre 20Hz i 20kHz (Meyer, L'Acoustics , d&b,)

2 altaveus per a monitors (Nexo, L'Acoustic o similar)

Amplificació pels monitors

1 taula de so de 8 canals ( Soundcraft, Midas o similar)

1 reproductor de CD/MP3/USB

1 ordinador portàtil per a músiques

2 micròfons inhal·làmbrics (Shure, Sennheiser o similar)

1 micròfon de mà Shure Sm58

3 peus de micròfon

Cablejat necessari tant de corrent com de so.

**Personal tècnic**

1 tècnic de so

1 auxiliar tècnic

Tancat perímetre control tècnic

Muntatge i transport

Ha d'estar muntat 1 hora abans de l'inici de l'acte i desmuntar-lo un cop finalitzat.

## **22h FESTIVAL ROCK CITY. De les 21 ha a les 4 h.**

DIVERSOS CONCERTS. Adjuntem la fitxa tècnica del grup principal Àngelus Apàtrida.

Acabarà amb una sessió de DJ

### **Al parc central**

#### **Equip de so:**

- Sistema estèreo capaç de cobrir 110dB spl sense distorsió a tot l'espai destinat al públic i amb un rang de freqüència entre 20Hz i 20kHz (Meyer, L'Acoustics , d&b,)
- 8 altaveus per a monitors (Nexo, L'Acoustics o similar)
- 1 drumfil 15'+18'
- Amplificació pels monitors
- Sistema sidefill (2x sub 18 + 15') (Nexo, L'Acoustics o similar)
- 1 in-ear Shure PSM 1000 o similar
- Taula digital per P.A (Yamaha cl5, Digico SD10/12, mides pro2)
- Taula de monitoratge (Yamaha cl5, Digico SD10/12, mides pro2)
- Microfonia demanada pel grup (s'adjunta llistat)
- Cablejat necessari

#### **Equip de llums:**

- 12 Par Leds RGBW
- 8 cegadores de 2 lampades
- 8 focus mòbils Wash (mac aura/robe 600 o similar)
- 8 focus mòbils (robe pointe)
- 4 elan strobo
- 1 cano de seguiment 1200w
- 2 màquina de fum hazer
- 1 taula de llums programable
- 1 infra de corrent necessària
- Cablejat necessari
- Estructura gran suport 12x12x8m
- Tancat control tècnic

#### **Personal tècnic:**

- 1 tècnics de p.a
- 1 tècnic de monitors
- 1 tècnic microfonia
- 1 tècnic de llums

- 1 canoner
- 2 auxiliars tècnic
- Personal pel muntatge i desmuntatge
- Muntatge i transport

## **Logística:**

- 1 mòdul camerino de 6 x 2'5 metres
- Camerinos (2 botellers de 2 portes, 1 burra amb penja-robes, taules, cadires, miralls)
- Neteja camerinos i backstage
- Papereres
- Extintors
- Tanques altes per perimetrar l'escenari (escenari i backstage)
- Tanques antiavalots (15 metres)
- Tanques
- 1 teló de fons de 14x8 metres
- 3 set de tarimes de 2x2 per back-line
- 1 carpa 3x3 per control

## **Producció:**

- contra-rider
- horaris de muntatge
- proves de so
- convocatòries
- regidoria d'escenari
- recepció dels elements externs a l'empresa (escenari, generadors, lavabos..)
- acreditacions d'accés
- Muntatge i transport Logística

Ha d'estar muntat 1 hora abans de l'arribada del grup i desmuntar-lo al finalitzar el concert.



#### CONTACTOS:

• Técnico F.O.H.	<b>Juanan López</b> +34 661 515 210	<a href="mailto:baboonrecords.ab@gmail.com">baboonrecords.ab@gmail.com</a>
• Técnico Luces	<b>Jorge Elbal</b> +34 659 275 712	<a href="mailto:jorgemanuelbalgomez@gmail.com">jorgemanuelbalgomez@gmail.com</a>
• Producción General	<b>Guillermo Izquierdo</b> +34 666 287 583	<a href="mailto:guille@angelusapatrida.com">guille@angelusapatrida.com</a>

#### MÚSICOS:

• Guillermo Izquierdo	<b>Guitarra / Voz</b>
• David G. Álvarez	<b>Guitarra / Coros</b>
• José J. Izquierdo	<b>Bajo / Coros</b>
• Víctor Valera	<b>Batería</b>

#### ÍNDICE:

- Página 1: Contactos, Índice y Comentarios.
- Página 2: Requerimientos Técnicos, Sonido y Posición de FOH.
- Página 3: Luces y Efectos.
- Página 4: Tarima, Técnico de Backline, Backdrop, Requisitos y Mezclas en Monitores.
- Página 5: Lista de Canales.
- Página 6: Plano de Escenario y Notas Adicionales.

Este documento muestra las preferencias requeridas para el funcionamiento del show de manera óptima. Por favor, cualquier duda o sugerencia contactad con la persona pertinente en los contactos provistos más arriba.

Al tratarse de un rider standard para cualquier tipo de actuación (salas pequeñas, medias y grandes, festivales en interior y exterior) agradecemos que cualquier cosa sea comentada con antelación para evitar cualquier problema el día del show. Estamos encantados de hablar, aclarar y ayudar a resolver cualquier situación que de este rider pueda surgir.

## REQUERIMIENTOS TÉCNICOS:

Los equipos de Sonido y Luces deben estar operativos y listos para usar durante el montaje de backline, la prueba de sonido, y siempre tres horas antes de la apertura de puertas.

### La producción local se hará cargo de:

- **Ingeniero de sonido** con pleno conocimiento de PA y FOH **para asistir** siempre y en todo momento al técnico de la banda, y técnico de escenario/microfonista con capacidad resolutive y pleno conocimiento del sistema y patching.
- **Ingeniero de monitores** con experiencia que sea capaz de entender las necesidades de los músicos. Si el sistema no tuviera una mesa propia de monitores se pide al menos un sistema digital remoto para poder trabajar desde el escenario vía iPad o similar.
- **Ingeniero de luces** con experiencia y pleno conocimiento del sistema de luces.
- **3 competentes, sobrios y fuertes ayudantes de carga** disponibles durante la carga y descarga.

**Música de ambiente antes y después del show:** Cuando AA sea la banda principal, toda música a reproducir antes y después del show deberá ser aprobada por el Tour Manager.

**Acerca de compartir equipamiento:** Cualquier intención de compartir micrófonos, stands, canales, efectos, ecualizadores o backline debe ser previamente aprobado por el Management.

**Agradecemos que todo el equipo técnico tenga experiencia, buenos modales y ganas de trabajar.**

## SONIDO:

El show requiere un equipo de 4 vías ajustado para ser capaz de generar 110 dbA para toda la audiencia sin compresión o saturación y que pueda ofrecer un rango 20Hz-20KHz.

### IMPORTANTE: ¡Cualquier limitación de sonido o DBs debe ser comunicado previamente!

Los equipo de F.O.H. y Monitores (así como el outboard) deben ser aprobados siempre por el Management, deberán cubrir todas las necesidades técnicas del listado de canales (adjunto), y en el caso de ser analógicos, tener cantidad suficiente para no compartir con otras bandas y necesitar hacer recall.

**Nuestro técnico de F.O.H. trae su propia mesa de sonido (ALLEN & HEATH DLIVE C1500) además del stagebox que se colocará en el escenario. Es muy importante tener disponible un cable CAT5 desde el control de F.O.H. a nuestro stagebox.**

En caso que indiquemos que necesitamos que la producción local nos suministre una, nuestras mesas preferidas son:

Digitales: ALLEN & HEATH DLIVE c1500 / YAMAHA CL5 / SOUNDSCRAFT vi6 / M32 / Midas Pro / DIGICO SD. Analógicas: MIDAS HERITAGE 3000, XL4 / SOUNDSCRAFT MH4.

Se proporcionarán los micrófonos solicitados en el listado de canales o alternativas de igual calidad o superior (nunca inferior) que deben ser aprobados por el Management. Los stands deben estar en buenas condiciones y se ruega que no sean cromados. Todos los stands tanto para voces como para instrumentos deben ser de jirafa (boom stands).

## POSICIÓN DE FOH:

La posición de FOH será centrada, sobre 2/3 de la distancia del escenario hasta el final de la sala, pero bajo ningún concepto **debajo de un balcón, o en un balcón o en la pared final de la sala**. La consola de FOH debe estar situada en el suelo, al mismo nivel que la audiencia.

## LUCES Y EFECTOS VISUALES:

Dependiendo del tipo de sala o festival, necesitamos estos **requerimientos mínimos** técnicos proporcionados por la producción local:

### · TRUSS TRASERO

6 x Spots (no se admiten beam tipo sharpy como único aparato, sí como complemento a los spots)  
6 x Wash con zoom

### · TRUSS MEDIO ( EN CASO DE HABERLO )

6 x Spots ( no se admiten beam tipo sharpy como único aparato, sí como complemento a los spots)  
6 x Wash rgbw con zoom

### · TRUSS FRONTAL

8 x Wash rgbw con zoom  
4 x Cegadoras 4 lamparas

### · FX

2 x Maquinas de niebla con turbina  
4 x Atomic 3000 preferiblemente en el suelo parte trasera, de no ser posible serán bien recibidos ubicados en truss de contra.

**Será necesario proporcionar con suficiente antelación plano de luces patch así como librerías para MA2 en caso de que las marcas de los aparatos no sean populares.**

**Además, si nosotros comunicamos que llevaremos material extra, estas son las necesidades para su setup:**

1 x toma de corriente Cetac 32a en el centro, detrás de la batería.  
2 x líneas de dmx libres en el centro, detrás de la batería.

## TARIMA DE BATERÍA:

Una tarima de batería es requerida de 3x2 metros, 60 cm de altura, y sobre ruedas si hubiera cambios de backline. Otras medidas por debajo de estas son estrictamente rechazadas si no es aprobado previamente por el Management. La tarima debe estar perfectamente unida, horizontal, estable y colocada ligeramente a la izquierda del escenario (nunca en el centro exacto) para así poder tener espacio para los amplificadores de bajo y guitarra.

## TELÓN (BACKDROP) DE ESCENARIO:

Dependiendo del escenario, llevamos backdrop a prueba de incendio de 12x9 m, 8x6 m, 6x4 m o 4x2 m. Todo el perímetro agujereado para su fácil colocación, cada 50 cm con anillos de metal.

La producción local proporcionará personal sobrio y capaz para la colocación y posterior retirada del telón. Cuerdas, bridas o escalera serán proporcionadas por la producción local.

## BANCO DE TRABAJO TÉCNICO DE BACKLINE:

La producción local proporcionará 2 flight cases vacíos de pantallas 4x12 o en su defecto 1 mesa de las mismas medidas (aproximadamente 95 cm de alto, 85 cm de ancho y 80 cm de fondo) para la instalación del banco de trabajo del técnico de backline.

## REQUISITOS Y MEZCLAS EN MONITORES. SISTEMAS IEM:

Los monitores deben ser de 2 ó 3 vías, deben tener un eq gráfico de al menos 15 bandas por envío y poder generar 105 dbA en las posiciones de los músicos. (ver escenario). El drumfill debe incluir sub. **Muy importante: ¡Sin puertas en monitores! Phantom desde monitores.**

La mezcla de monitores las hace nuestro técnico de FOH desde su mesa. En caso que no pueda realizarse, estos serían los envíos:

- **MIX1: BAJO / COROS:** Toda la batería (alto), bajo (alto), ambas guitarras (bajo), su voz (alto), voz principal (bajo).
- **MIX 2: GUITARRA / VOZ PRINCIPAL:** Toda la batería (alto), su guitarra (alto), su voz (medio).
- **MIX 3: GUITARRA / COROS:** Toda la batería (alto), su voz (alto), voz principal (bajo).
- **MIX 4: BATERÍA:** Toda la batería (alto), guitarra central (medio), guitarra izquierda (medio), bajo (medio), voz principal (alto).
- **MONITORES IEM:** A los monitores de suelo hay que añadir (no sustituyen a los monitores convencionales) 3 envíos stereo para in ear que viajan con la banda. Se trata de dos transmisores inalámbricos en rango 606-630Mhz para bajista y cantante, y una mesa de mezclas en la posición del batería. Será necesario incluir 3 envíos estéreo en la mesa de monitores, así como el cableado necesario para el correcto funcionamiento de los sistemas.

**LISTA DE CANALES:**

CH / INSTRUMENT	MIC	FROM	STAND	POSICIÓN	
1	KICK IN	SHURE B91	Angelus Apatrida	NO	Drum Riser
2	KICK OUT	AUDIX D6	Angelus Apatrida	NO	Drum Riser
3	SNARE TOP	AUDIX I5	Angelus Apatrida	MED	Drum Riser
4	SNARE BOT	AUDIX I5	Angelus Apatrida	MED	Drum Riser
5	TOM 1 RACK	AUDIX D1	Angelus Apatrida	NO	Drum Riser
6	TOM 2 RACK	AUDIX D2	Angelus Apatrida	NO	Drum Riser
7	TOM 3 RACK	AUDIX D2	Angelus Apatrida	NO	Drum Riser
8	TOM 4 FLOOR	AUDIX D2	Angelus Apatrida	NO	Drum Riser
9	TOM 5 FLOOR	AUDIX D2	Angelus Apatrida	NO	Drum Riser
10	TOM 6 FLOOR	AUDIX D2	Angelus Apatrida	NO	Drum Riser
11	HH L	RODE NT5	Angelus Apatrida	NO	Drum Riser
12	HH R	RODE NT5	Angelus Apatrida	NO	Drum Riser
13	RIDE	AT4041	Angelus Apatrida	NO	Drum Riser
14	OH L	AT4033	Angelus Apatrida	LONG	Drum Riser
15	OH C	AT4041	Angelus Apatrida	NO	Drum Riser
16	OH R	AT4033	Angelus Apatrida	LONG	Drum Riser
17	BASS AMP	XLR DIRECTO	Angelus Apatrida	NO	Stage Left
18	BASS LINE	XLR DIRECTO	Angelus Apatrida	NO	Stage Left
19	GTR L MIC	SENN E906	Angelus Apatrida	NO	Stage Left/Center
20	GTR L LINE	AT300	Angelus Apatrida	NO	Stage Left/Center
21	GTR R MIC	SENN E906	Angelus Apatrida	NO	Stage Right
22	GTR R LINE	AT300	Angelus Apatrida	NO	Stage Right
23	PB INTRO FX L	ACTIVE DI	Angelus Apatrida	NO	Drum Riser
24	PB INTRO FX R	ACTIVE DI	Angelus Apatrida	NO	Drum Riser
25	PB SAMPLER L	ACTIVE DI	Angelus Apatrida	NO	Drum Riser
26	PB SAMPLER R	ACTIVE DI	Angelus Apatrida	NO	Drum Riser
27	VOX L	SHURE SM58	Angelus Apatrida	BOOM	Downstage Left
28	VOX C LEAD	SHURE SM58	Angelus Apatrida	BOOM	Downstage C
29	VOX R	SHURE SM58	Angelus Apatrida	BOOM	Downstage Right
30	SPARE	SHURE SM58	Local Crew	NO	Downstage C
31	AMBIENT L	SENN MKH 416	Local Crew	NO	Downstage Left
32	AMBIENT R	SENN MKH 416	Local Crew	NO	Downstage Right

**Importante:** izquierda y derecha se considera según visto desde FOH. Talkback imprescindible. En mesas digitales se guardarán dos escenas con diferente nombre. En mesas analógicas no se hará ninguna modificación sin el consentimiento previo del técnico de la banda. 3 enchufes en FOH. Todo en la lista MIC son nuestras preferencias de micrófonos.



**PLANO DE ESCENARIO:**

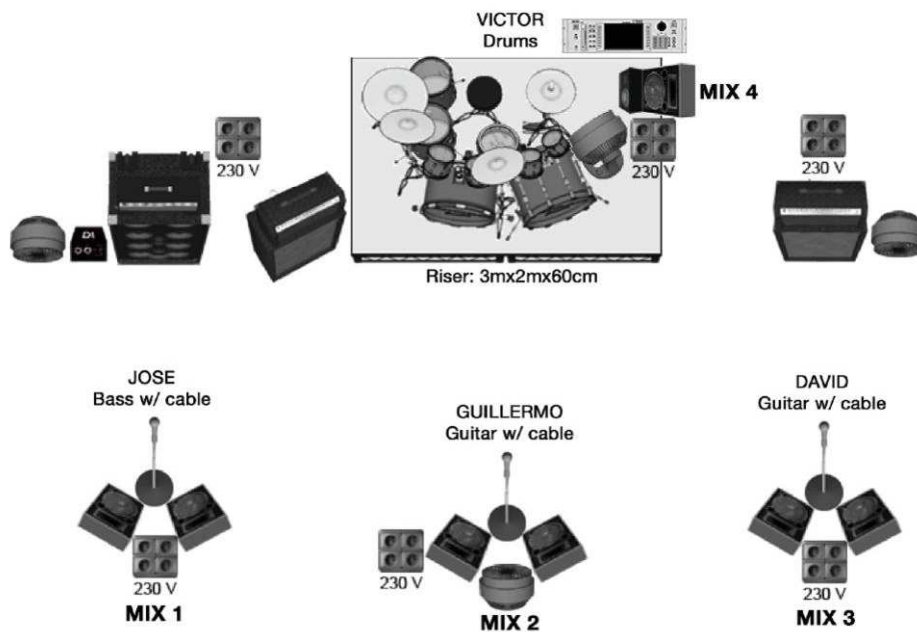

**NOTAS ADICIONALES:**

- Habrá suficiente espacio en la tarima de batería para montar los samplers apropiadamente.
- Habrá suficiente espacio en el lateral del escenario, preferiblemente al lado de la pantalla de bajo, para la instalación del banco de trabajo del técnico de backline.
- El amplificador de guitarra central estará siempre apuntando a la posición de Guillermo.
- La tarima de batería estará ligeramente colocada a la izquierda del escenario para así poder tener suficiente espacio para los amplificadores de bajo y guitarra, nunca en el centro exacto.
- Apreciamos que el escenario esté limpio y seco (especialmente si han habido bandas tocando previamente), y cableado ordenadamente.
- El frente del escenario estará también limpio y bien cableado para facilitar la colocación de monitores y la colocación y uso de los pedales de los músicos.

**23 h CONCERT TRIBUT A RAFFAELLA**

**23,30 h DJ DIANA BZN**

**A la plaça de Cal Font**

**Equip de so:**

- Sistema estèreo capaç de cobrir 110dB spl sense distorsió a tot l'espai destinat al públic i amb un rang de freqüència entre 20Hz i 20kHz (Meyer, L'Acoustics , d&b,)
- 8 altaveus per a monitors (Nexo, L'Acoustics o similar)
- Amplificació pels monitors
- 3 in-ear Shure PSM 1000 o similar
- Taula digital per P.A (Yamaha cl5, Digico SD10/12, mides pro2)
- Taula de monitoratge (Yamaha cl5, Digico SD10/12, mides pro2)
- Microfonia demanada pel grup (s'adjunta llistat)
- Cablejat necessari

**Equip de llums:**

- 12 Par Leds RGBW
- 8 cegadores de 2 lampades
- 8 focus mòbils Wash (mac aura/robe 600 o similar)
- 8 focus mòbils (robe pointe)
- 4 elan strobo
- 2 màquina de fum hazer
- 1 taula de llums programable
- 1 infra de corrent necessària
- Cablejat necessari
- Estructura de truss per a pont de contra 12 metres
- Estructura de truss per a pont frontal 12 metres
- Tancat control tècnic

**Personal tècnic:**

- 1 tècnics de p.a
- 1 tècnic de monitors
- 1 tècnic microfonia
- 1 tècnic de llums
- 2 auxiliars tècnic
- Personal pel muntatge i desmuntatge
- Muntatge i transport

## **Logística:**

- 1 mòdul camerino de 6 x 2'5 metres
- Camerinos (2 botellers de 2 portes, 1 burra amb penja-robes, taules, cadires, miralls)
- Neteja camerinos i backstage
- Càtering d'hospitalitat
- Gestió i subministrament de sopars segons fitxa tècnica si es dona el cas
- Papereres
- Extintors
- Tanques altes per perimetrar l'escenari (escenari i backstage)
- Tanques antiavalots (15 metres)
- 1 teló de fons de 12x6 metres
- 3 set de tarimes de 2x2 per back-line
- 1 carpa 3x3 per control

## **Producció:**

- contra-rider
- horaris de muntatge
- proves de so
- convocatòries
- regidoria d'escenari
- recepció dels elements externs a l'empresa (escenari, generadors, lavabos..)
- acreditacions d'accés
- Muntatge i transport Logística



## RIDER Hola Raffaella

Lista de canales

	INSTRUMENTO	MICROFONIA	OBSERVACIONES
01	Kick	BETA o AKG112	Compresor
02	Snare Top	SM57 o E604	Compresor
03	Hihat	AKG C451	
04	Tom 1	E604	Puerta ruido
05	Góliat 1	E604 o MD421	Puerta Ruido
06	OverH Left	SM81 o NT5	
07	OverH Right	SM81 o NT5	
08	Bajo	Line OUT	Cabezal con salida línea
09	Guitarra 1	SM57 o E906	Amplificador
10	Teclado L	DI Stereo	
11	Teclado R	DI Stereo	
12	Secuencia L	DI Mono	Metrónomo
13	Secuencia R	DI Mono	Secuencia
14	Coro teclado	SM58	RVB /COMP
15	Voz Principal	SHURE GLXD24/SM58	RVB / DLY /COMP
16	Voz Spare	SM58	RVB / DLY /COMP



## MISCELÁNIA

2 taburetes altos tipo bar

Camerino al lado del escenario para que los artistas puedan realizar cambios inmediatos.

Pantalla para proyección del logo del grupo.

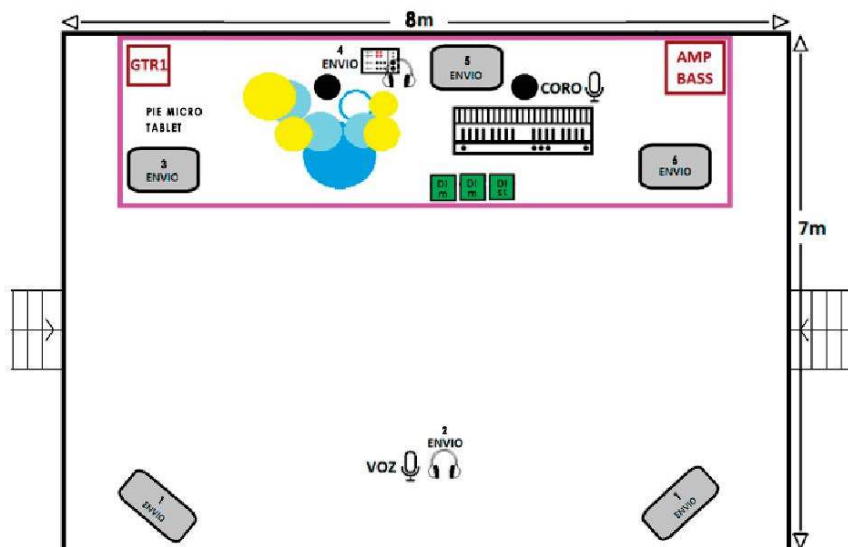

Hola Raffaella



## Lista de monitores

Canal	Músico	Envíos
01	CANTANTE PRINCIPAL	Envío 1
02	CANTANTE PRINCIPAL	Envío 1
03	CANTANTE PRINCIPAL	Envío 2- In-Ear
04	GUITARRISTA	Envío 3
05	BATERÍA	Envío 4- Mixer con Auriculares
06	TECLISTA	Envío 5
07	BAJISTA	Envío 6

## ESCENARIO

Escenario recomendado de 8x7m (anchoxprofundidad) con **dos escaleras laterales** (ver imagen página siguiente) **7 tarimas juntas de 2x1m** en la parte trasera del escenario con faldón.

## DISTRIBUCIÓN DE LOS MÚSICOS

Los 4 músicos se sitúan sobre la tarima del fondo del escenario según disposición en la imagen página siguiente.

La cantante requiere un micro inalámbrico para poder bailar junto a los bailarines por todo el escenario y realizar el show con comodidad.

Guitarra necesita pie de micro para soporte de tablet.

## PA

Sistema de PA adaptado a la capacidad del local o al espacio del concierto.

Mesa de mezclas mínimo de 20 canales, con capacidad para 6 líneas de auxiliar y efectos FX.

## MONITORES

5 monitores con cuña estilo TURBOSOUND TQ315 o similar.

Se requieren 6 envíos totales de monitor.

El batería lleva un mini-mixer para recibir su señal de envío. Usa auriculares alámbricos.

La cantante lleva un dispositivo inalámbrico in-ear de su propiedad para recibir su señal de envío.

## RIDER DJ DIANA BZN:

A més de fer ús del muntatge anterior i també dels requisits de producció i hospitalitat

Pel que respecte a la fitxa tècnica:

- Necessitaria un parell de cables XLR o RCA per connectar la controladora a la taula de so que tingueu.
- Una taula d'una mida aproximada d'un metre i mig per poder col·locar-ho tot.
- Un altaveu per amb cable Jack per poder connectar-lo a la taula.

La controladora que porta la dj és una Pioneer FLX10, per si cal buscar les sortides d'audio visualment.

**DISSABTE 24 D'AGOST**

## **18.30 h ARRIBADA DE LA CERCAVILA TRADICIONAL**

**A la plaça de l'Ajuntament**

### **Equip de so:**

- Sistema estèreo capaç de cobrir 110dB spl sense distorsió a tot l'espai destinat al públic i amb un rang de freqüència entre 20Hz i 20kHz (Meyer, L'Acoustics , d&b,)
- 2 altaveus per a monitors (Nexo, L'Acoustic o similar)
- Amplificació pels monitors
- 1 taula de so de 8 canals ( Soundcraft, Midas o similar)
- 1 reproductor de CD/MP3/USB
- 1 ordinador portàtil per a músiques
- 2 micròfons inhal·làmbrics (Shure, Sennheiser o similar)
- 1 micròfon de mà Shure Sm58
- 3 peus de micròfon
- Cablejat necessari tant de corrent com de so.

### **Personal tècnic**

1 tècnic de so

1 auxiliar tècnic

Tancat perímetre control tècnic

Muntatge i transport

Ha d'estar muntat 1 hora abans de l'inici de l'acte i desmuntar-lo un cop finalitzat.

## **De les 20 a les 22 h SWING amb un DJ**

### **A la plaça de Cal Font**

Utilitzaran els equips muntats per al grup Dalí que actua a la nit.

Per punxar es farà servir un ordinador o tauleta o similar, que portarà el dj.

Per connectar-se a taula de so o directament a altaveu via wifi o per cable (opció jack i mini-jack, cal que tingueu el cable).

No està previst que sigui una llista automàtica.

El dj està a l'escenari (no al mig de la plaça on normalment poseu el tècnic de so).

Es necessita una taula per posar l'ordinador

**23 h CONCERT DE JULIETA**

**01 h CONCERT DE GINESTÀ**

**Al Parc Central**

**Equip de so:**

- Sistema estèreo capaç de cobrir 110dB spl sense distorsió a tot l'espai destinat al públic i amb un rang de freqüència entre 40Hz i 20kHz (Meyer, L'Acoustics , d&b,)
- sistema sidefill 3 vies
- 6 monitors d'escenari de 15' + amplificació
- 3 sistemes in-ear
- Taula digital per P.A Yamaha cl5
- Taula de monitoratge Yamaha cl5
- Taula Discjòquei
- 4 CD Pioneer CDJ 2000 NXS2
- Microfonia segons rider
- Cablejat necessari

**Equip de llums:**

- 8 mac quantum wash
- 8 led wash
- 12 quantum mac viper profil-le
- 6 Elan Strobe 1000RGBW 2 Par Led RGBW
- 2 Par Led RGBW
- 12 Blinder 4 lites
- 2 Haze machine
- taula de llum programable, grand ma2 o similar
- Estructura gran suport 12x12x8m
- 4 totems de 2 metres

- 2 politges + 2 cordes negres de 20m

## **Personal tècnic:**

- 2 tècnic de so
- 2 tècnic de llums
- 2 auxiliars tècnic
- 1 persona de producció
- 4 persones per carrega i descarrega de back-line
- Tanques pel control tècnic
- Personal pel muntatge i desmuntatge i transport

## **Generadors:**

- Generador de 100 kvas
- Generador de 100 kvas (standby)
- Quadre de corrent (1x cetac 125A / 2 x 64A / 2x 32A)

## **Logística:**

- 2 Tarimes de 2x2 metres a 0'40 metres d'alçada
- 1 mòdul camerino de 6 x 2'5 metres amb aire acondicionat 2 taules
- Cadires, 1 nevera
- 1 mirall de cos sencer
- Papereres
- Extintors
- 120 metres de tanques altes per perimetral l'escenari (escenari i backstage) Tanques antiavalots (12 metres)
- Neteja del Backstage i camerinos
- 1 teló de fons (14x8m)

## **Producció:**

- Càterings d'hospitalitat
- Gestió i subministrament de sopars segons fitxa tècnica
- Contra-rider
- horaris de muntatge proves de so convocatòries regidoria d'escenari
- Coordinació amb l'empresa de seguretat.



## **RIDER JULIETA:**

És important que es compleixin tots i cada un dels punts d'aquest rider per al correcte desenvolupament de l'actuació.

Qualsevol canvi o variació sobre aquest rider haurà de ser prèviament acordat amb el management de l'artista.

L'artista es reserva el dret a rebutjar qualsevol material en mal estat o que no compleixi les exigències d'ús.

Ens reservem el dret a fer variacions o canvis tècnics des de la firma del contracte fins a la data de l'actuació, els quals s'avisaran amb temps suficient a l'empresa promotora.

### **CONTRACTACIÓ / MANAGEMENT**

Jose Manuel de Ceballos  
josemanuel@musicbus.es  
+34 647 84 92 76

Jan Peris Vallejo  
jan@musicbus.es  
+34 667 577 524

### **PRODUCCIÓ**

Joan Puerto  
joan@musicbus.es  
(+34) 618 759 164

### **PRODUCTOR | TÈCNIC DE SO**

#### **Lluís Hug**

basecords@gmail.com  
(+34) 609 37 94 33

### **TÈCNIC DE LLUMS**

Aaron de la Fuente Liébana  
delafuente.aaron@gmail.com  
(+34) 667 22 30 90

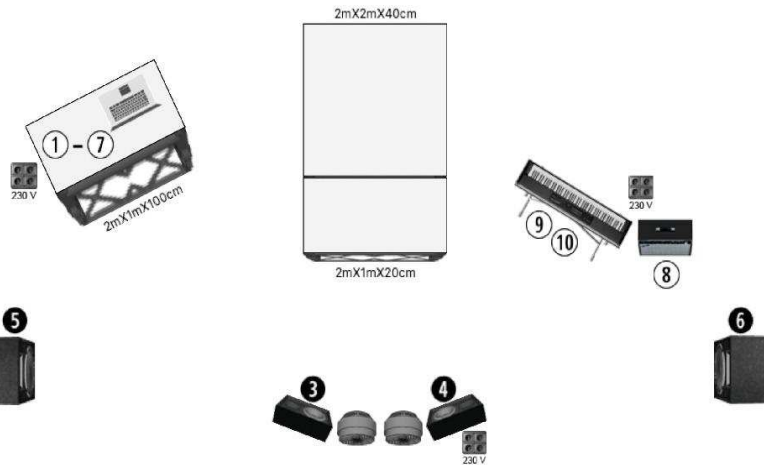

## SO FOH:

- Control de FOH:

Ubicació imprescindible: la taula de so haurà d'estar col·locada formant un triangle equilàter amb L i R, i centrat respecte la PA.

Taula: mínim Yamaha CL5 (en cas que sigui d'un altre model s'haurà de comunicar al tècnic amb antelació).

No es compartiran preus entre els controls de FOH i monitors.

- Sistema de so

L'equip haurà de tenir una resposta dels 20 Hz fins als 20 kHz sense distorsió, amb cobertura uniforme a tot l'espai destinat al públic, amb capacitat de poder proporcionar la màxima pressió sonora permesa +12 dB.

## ESCENARI:

- Monitoratge:

Número enviament	Nom	Informació
1	JULIETA	IEM Propi
2	TONI	Sistema IEM (mínim Sennheiser G4 / Shure PSM1000)
3	monitor 1	15" preferiblement d&b, L'Acoustics o TW
4	monitor 2	15" preferiblement d&b, L'Acoustics o TW
5	SIDEFILL L	Cobertura suficient de tot l'escenari
6	SIDEFILL R	Cobertura suficient de tot l'escenari

- Canals d'entrada:

CH	INSTRUMENT	MIC/DI	SUPORT	INFO
1	BASE L	RADIAL JDI STEREO / BSS AR133(x2)		OUT1
2	BASE R			OUT2
3	FX L	RADIAL JDI STEREO / BSS AR133(x2)		OUT3
4	FX R			OUT4
5	VEU 1 JULIETA	WLS SHURE AXIENT/SENNHEISER EW500 + BSS AR 133	GIRAFÀ	OUT5
6	VEU 2	WLS SHURE AXIENT/SENNHEISER EW500 + BSS AR133		OUT6
7	CLICK	BSS AR133		OUT 7
8	GTR	SHURE SM57	PETIT	
9	KEYS L	RADIAL JDI STEREO / BSS AR133(x2)		
10	KEYS R			
11	PÚBLIC L	SENNHEISER MKH 416	PETIT	MON
12	PÚBLIC R	SENNHEISER MKH 416	PETIT	MON
13	TALKBACK	MICRO AMB INTERRUPTOR		FOH

Les veus dels canals 5 i 6 desde l'ordinador de la tarima central

#### NECESSITEM QUE S'ENS PROPORCIONI EL SEGÜENT MATERIAL:

- Pantalla LED 8x4
- Escenari 9mx6m (Espai Útil)

#### Tarimes:

Tarima 1: 1m, 2m, 1m (Taula per DJ)

Tarima 2: 2mx2mx0,40m

Tarima 3: 2mx1mx0,20m

#### BACKLINE:

L'organització haurà d'aportar:

- Amplificador Fender Hot Rod Deluxe o Similar
- Soport Teclat
- Banqueta Teclat
- Tota la micrfonia i monitoratge adjunt al llista de canals

**En cap moment hi pot haver backline d'una altra actuació a sobre l'escenari durant l'actuació de Julieta**

## **TIMINGS**

- El concert té una duració de 75 minuts (aprox.) qualsevol variació d'aquest temps serà notificada al promotor amb la màxima antelació possible.
- Es necessitarà mínim 1 hora de soundcheck.
- Es necessitaran 30 min. previs per el montatge del backline, tant per la prova com el concert.

## **IL·LUMINACIÓ**

- 8 MARTIN MAC QUANTUM PROFILE (PONT)
- 8 MARTIN MAC QUANTUM WASH (PONT)
- 4 CEGADORES (PONT)
- 4 SGM Q-7 (PONT)
- 4 SGM Q-7 (TERRA)
- 4 ROBE ROBIN LED WASH 600 (CARRERS)
- 8 ROBE ROBIN LED WASH 800 (FRONTAL)
- 2 MÀQUINES DE FUM HAZER amb turbina
- +1 Univers DMX extra

-Portem la nostra taula de llums (AVOLITES TITAN MOBILE) d'ús exclusiu de la banda.

-D'altra banda l'empresa/promotor proporcionarà una AVOLITES TITAN actualitzada a l'última versió (v.16) per ser utilitzada com a Back Up.

-El control de llums ha d'estar ubicat juntament amb el de so, i ha d'estar centrat respecte l'escenari i amb bona visibilitat de l'escenari, protegit de la llum del sol, de la possible pluja, sorra o qualsevol altre element que pugui malmetre l'equip o pugui dificultar tant les proves de so/llums, com el concert en si.

-Es necessita 1 UNIVERS DMX EXTRA per aparells propis controlats per DMX.

-Línies de corrent necessàries a escenari pels terres i a control tècnic.

-Tot el material ha d'estar revisat, en correctes condicions i llest per funcionar abans de l'arribada de l'equip JULIETA.

-Serà imprescindible fer-nos arribar plànol + patch definitiu de il·luminació com a mínim una setmana abans del concert.

-Quan no sigui possible el material desitjat, el material proporcionat ha de ser de qualitat i funcions similars o superiors als proposats. I sempre avisar de qualsevol canvi/consulta amb un mínim d'una setmana d'antelació al concert.

Adjuntem un PDF amb l'stageplot i la distribució dels fixtures a continuació:

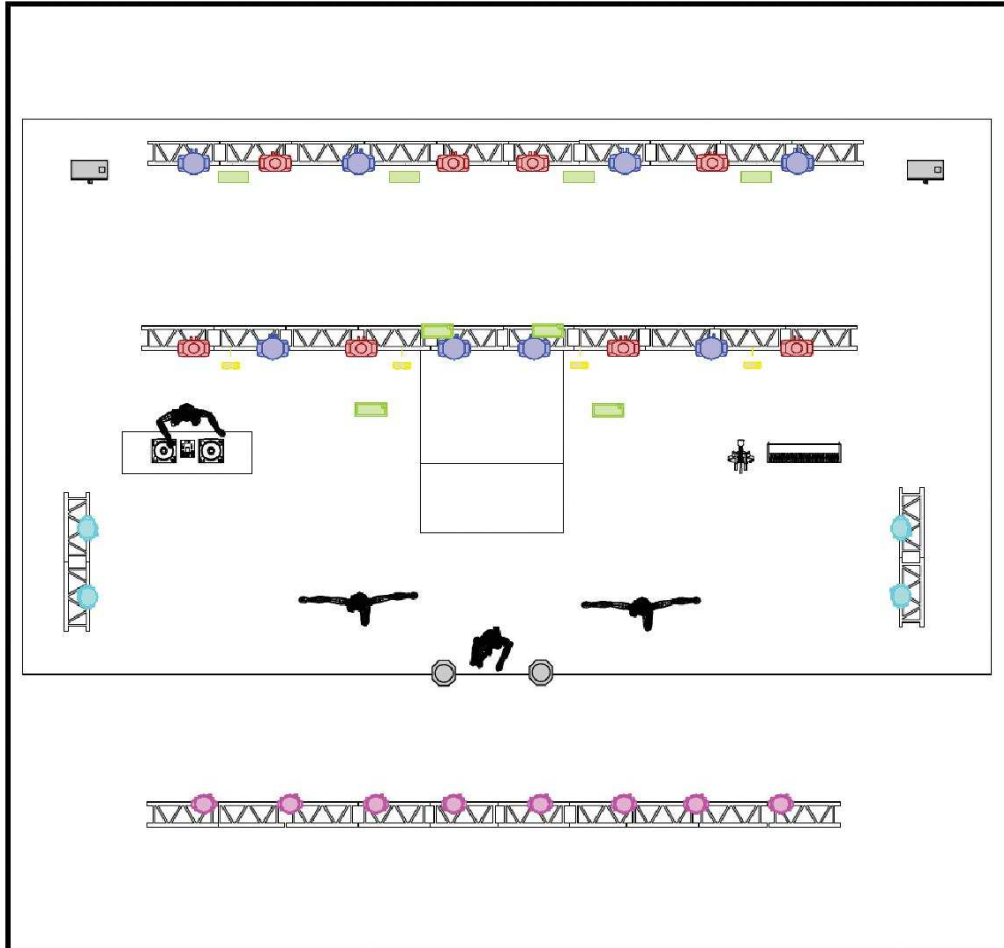

Symbol	Name	Count	Notes	Mode	# Channels
	MAC Quantum Basic	8		Basic	17
	MAC Quantum Profile	8		16-Bit	19
	Molefay Four Light	4			2
	Atomic 3000	4		4	4
	Robin LEDWash 800	8	FRONTAL	3	16
	Robin LEDWash 600	4	CARRERS	3	15
	Q-7	4	TERRA	6	6
	Tour Hazer 2	2			2

*Alguna Nit Tour*

JULIETA ALGUNA NIT TOUR 2023

Show Credits  
 Lighting Designer: Aaron de la Fuente  
 (+34) 657223030  
 dela Fuente.aaron@gmail.com  
 Show Credits

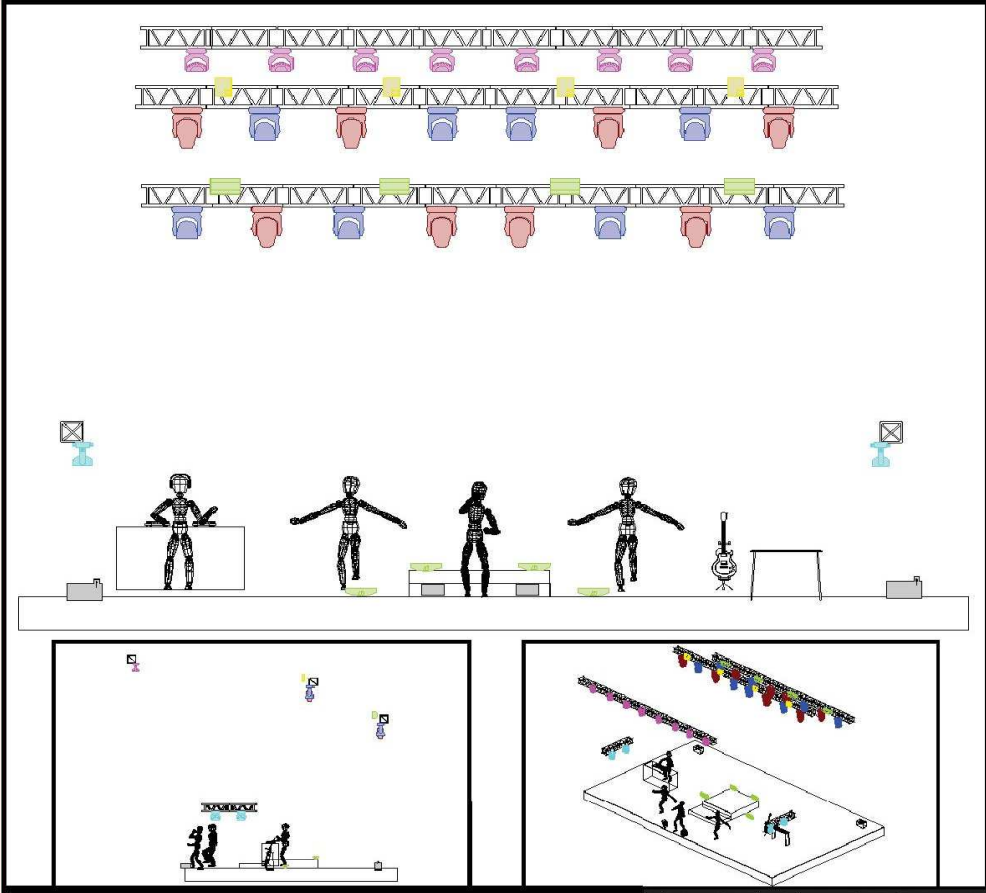

Symbol	Name	Coun	Notes	Mode	#
	MAC Quantum	t 8		Basic	Channels
	Basic MAC	8		16-	17
	Quantum Profile	4		Bit	19
	Molefay Four Light	4		4	2
	Atomic 3000	8	FRONTA	3	4
	Robin LEDWash 800	4	L	3	16
	Robin LEDWash 600	4	CARRER	6	15
	Q-7	2	S TERRA	6	
Tour Hazer 2					2

*Alguna Nit Tour*

JULIETA ALGUNA NIT TOUR 2023

Lighting Designer: Aaron de la Fuente  
 (+34) 557223090  
 delafuente.aaron@gmail.com

## **CAMERINO I SEGURETAT**

El grup necessita un camerino apartat del públic, ampli i net amb capacitat per a 12 persones i d'ús exclusiu, aquest estarà dotat de pany i les claus es lliuraran al road manager, que s'encarregarà de retornar-les en abandonar la sala o recinte. Només podran accedir a aquest camerino les persones que el road manager i/o l'equip de producció autoritzi.

El grup necessita un camerino apartat del públic, ampli i net amb capacitat per a 12 persones i d'ús exclusiu, aquest estarà dotat de pany i les claus es lliuraran al road manager, que s'encarregarà de retornar-les en abandonar la sala o recinte. Només podran accedir a aquest camerino les persones que el road manager i/o l'equip de producció autoritzi.

Estarà a la disposició del grup des de l'arribada a les proves de so fins a almenys una hora després de l'actuació. S'assignarà una persona de seguretat en l'accés a backstage i camerinos amb la finalitat que les pertinences del grup estiguin fora de perill en tot moment.

Els camerinos hauran d'estar adequadament aclimatats i contenir el següent:

- 12 cadires
- 1 taula àmplia
- Lavabo net apartat del públic (amb sabó, tovallola i paper higiènic)
- 1 nevera que garanteixi que la beguda només estarà a l'abast del grup

## **HOSPITALITAT**

- 2 caixes d'ampolles d'aigua mineral (24ud.) (una al backstage i l'altra a l'escenari)
- 1 caixa de cervesa
- 1 caixa de refrescos variats (Coca-Cola, Fanta, Sprite, Red Bull, etc.)
- sucus variats (préssec, pinya, taronja, etc.)
- Assortiment d'snacks dolços i salats (fruits secs, patates, xocolatines, laminadures...)
- Cubitera, gel, pinçes, llimones a rodalles, gots i tovallons

Totes les begudes estaran fredes i amb el precinte original, i només a l'abast del grup i acreditats.

El càtering haurà d'estar preparat al camerino a l'arribada dels artistes al recinte.

Això també inclourà un àpat calent i nutritiu per a 12 persones, amb opcions de primers, segons i postres en un restaurant pactat o un buy out de 20€ per persona.



RIDER GINESTÀ 2024 v.1

# VIDAMEVA GINESTÀ

**ROAD MANAGER**

Jose - 656 385 772  
concerts@unpictured.es

**COMPONENTS:**

Veü principal 1: Júlia  
Veü principal 2 i guitarra: Pau  
Veü secundària i guitarra: Andrea  
Bateria i samplers: Cesc  
Teclats: Sala

**TÈCNICS:**

So - Xavi  
Llums - Monchi

RIDER GINESTÀ 2024 v.1

## **RESUM NECESSITATS TÈCNIQUES**

---

**És necessari fer arribar el contrarider i plànol i patch de llums amb una antelació mínima de 15 dies hàbils.**

---

**\* FACILITAR ACCÈS FINS L'ESCENARI D'UNA FURGONETA MERCEDES SPRINTER TAMANY L2H2**

**\* 2 AUXILIARS DE CÀRREGA PEL MUNTATGE I DESMUNTATGE**

---

**\* TAULA DE LLUMS AVOLITES QUARTZ o superior (si no pot ser també podem fer amb una Avolites Titan Mobile)**

**\* Pont frontal amb llums càlides. Pont de darrera amb mínim 6 par led rgbwa, 6 mòbils spot i 2 cegadores de 4 làmpades**

**\* 2 x CAT6 DES D'ESCENARI FINS CONTROL**

**\* 1 x DMX DE 3 PUNTES EXCLUSIU DES DEL CONTROL A L'ESCENARI**

**\* 4 TARIMES 2x1 A 40 cm + 2 TARIMES 2x1 A 60 cm (si s'han de fer canvis d'escenari cal que siguin amb rodes i frens)**

---

**\* 2 x CAIXETÍ SUB-BOX DE QUALITAT de 12 canals (necessitem 20 canals a la tarima de la bateria)**

**\* 5 x DI BS 133 + 4 DI de spare per si falla alguna de les pròpies**

**\* 4 x SISTEMES IN-EAR SENNHEISER G3 O G4 RANG G**

**\* 3 x MICROFONS INHALÀMBRICS SHURE + CAPSULA SM58**

**\* 4 x PEUS LLARGS DE JIRAFÀ + 3 x PEUS CURTS (marca K&M)**

**\* 2 MÀQUINES DE FUM HAZER (A SER POSSIBLE TAMBÉ 2 VENTILADORS)**

**\* 1 x MONITOR o IN-EAR EXTRA PELS DIES QUE HI HA CONVIDAT**

RIDER GINESTÀ 2024 v.1

## **REQUERIMENTS TÈCNICS GINESTÀ**

La banda necessita **60 minuts pel muntatge del backline i 60 minuts per realitzar les proves de so sense públic.**

L'escenari ha de tenir un **espai útil de mínim 10m d'ample per 8m de profunditat** i fer mínim 1m d'alt. Consulta abans de fer la contractació en cas d'escenaris més petits. **Necessitem un espai lliure de cablejat al centre de l'escenari de 8x6m i 6 tarimes 1x2m**, quatre d'elles a alçada 40 cm (2 a l'esquerra i 2 a la dreta) i les altres 2 a 60cm (centre). Totes han de tenir rodes i frens si cal moure-les entre prova de so i concert. No calen faldons ja que portem els nostres propis.

**Ginestà porta el seu propi material de llums a sobre l'escenari. En cas d'actuar amb altres artistes el mateix dia, caldrà un espai de 3mx2m sobre l'escenari (tarimes apart) on poder deixar tot el backline i il·luminació pròpia muntats, i espai suficient per poder fer el muntatge previ de la il·luminació directament sobre l'escenari.**

La instal·lació elèctrica serà instal·lada i supervisada per una persona especialitzada, comprovant que **totes les preses de corrent tenen 230V i la seva respectiva presa de terra**. Si el nostre personal tècnic així ho requereix, caldrà un electricista que faci les corresponents mesures de comprovació. **L'escenari i altres estructures metal·liques (torres elevadores, truss) també han de tenir presa de terra**, de lo contrari en cas de pluja i per la seguretat dels músics podem decidir no continuar amb la prova de so o concert, quedant aquest anulat per causes imputables a la organització.

Necessitem per part de la empresa de so del concert: 1 tècnic de llums, 1 tècnic d'escenari i 1 tècnic de P.A. per donar suport al nostre equip tècnic. Estaran connectats per intercom o walkies.

Els equips de so quedaran sempre vigilats quan l'equip i músics de Ginestà o el personal de la empresa marxi a descansar/sopar, etc. Al control caldrà una carpa durant les proves de so, que es retirarà durant l'actuació. El control i l'escenari ha de tenir un tancament de seguretat perimetral i vigilants.

Habitualment el nostre tècnic de so porta la seva taula (Behringer X32 + stage Midas DL a l'escenari) i microfonia. Caldrà però tenir un taula de so i microfonia de backup, tant per si fallés lo nostre com per si venim amb el tècnic suplent i no portem les nostres. En aquest cas preferiblement caldrà tenir una Behringer X32 o Midas M32. Consultar amb management en cas de ser un altre model, i en tal cas caldràn 30 minuts extra de proves de so.

Si no se'ns informa per escrit els dies previs al concert, el **backline del grup no es mourà entre prova de so i actuació**. Si el backline i llums no es mouen, es podrà fer el canvi de grup en 15'. Si s'ha de moure necessitarem 30'.

Caldran **2 caixetins sub-box també de qualitat, de 12 ch cadascun**, ubicats a la tarima de la bateria. Els canals estaran tots en bon estat i ben marcats.

Caldrà tenir prous peus de micro en bon estat (marca k&m), cablejats de qualitat

## RIDER GINESTÀ 2024 v.1

(només negres, mai de colors) i tots els XLR han de tenir conector Neutrik. Els peus de micro d'amplis i bateria seran d'ús exclusiu del grup. **Calen 4 llargs de jirafa i 3 curts.**

---

De la nostra taula entreguem 4 sortides a PA: L, R, Sub i Frontfill. Sempre sortirem directes a PA des del nostre rack d'escenari, mai passant per la taula de la sala o festival.

Sempre treballarem amb equips volats (mai estacats). No acceptarem caixes semiprofessionals de plàstic.

Cal que l'equip de so garanteixi una cobertura adequada a l'espai: amb una quantitat de subgreus ben dimensionada (mínim 1 a 1 amb els tops), amb un sistema frontfield i amb reforços de delay en el cas que l'espai sigui allargat.

El nostre tècnic de so podrà decidir si cal moure o recolocar qualsevol part de l'equip, per millorar la cobertura i pressió a la zona de l'audiència.

---

A l'hora de començar el muntatge del grup l'equip de so haurà d'estar ja provat i entregar al tècnic de la banda en perfecte funcionament.

En cas de haver un limitador de so s'ens ha de comunicar previament e informar-nos de com voldrà connectar a la nostra taula.

El control ha d'estar centrat respecte l'escenari. Un cop fetes les proves de so el control no es mourà del lloc des d'on s'hagin efectuat les proves. La PA, i línies de monitors i microfonia han d'estar revisades i a punt de començar proves. No podem acceptar passar la taula de so a un costat de l'escenari, ja que junt amb la taula van mes aparells que el tècnic no pot controlar remotament.

Cal disposar de prou **lones impermeables per cobrir el backline en cas de pluja.**

En el moment de l'inici del concert caldrà tenir totes les llums de sala apagades. Per concerts exteriors agraiem poder tenir també control sobre fanals o llums que contaminin l'escenari.

Agraïm que l'escenari on toquem no es vegi contaminat pel so d'altres concerts, DJ's, fires d'atraccions, focs artificials, etc.

RIDER GINESTÀ 2024 v.1

## LLISTAT DE CANALS GINESTÀ

CANAL		MICRO	
1	Kick In	propi	Sense peu
2	Kick Out	propi	
3	Snare Up	propi	
4	Snare Dw	propi	
5	HH	propi	
6	Tom	propi	
7	Goliath	propi	
8	Overhead L	propi	
9	Overhead R	propi	
10	Kick Trigg	DI propia	
11	Snare Trigg	DI propia	
12	Guitarra L mic 1	<b>Shure SM 57</b>	<b>Peu curt</b>
13	Guitarra L mic 2	propi	<b>Peu curt</b>
14	Guitarra C	<b>DI BSS</b>	
15	Guitarra Acústica	<b>DI BSS</b>	
16	Piano L	<b>DI BSS</b>	
17	Piano R	<b>DI BSS</b>	
18	Sinte mono	<b>DI BSS</b>	
19	Veü 1 - JULIA	<b>Inalàmbric SM 58</b>	<b>Peu llarg</b>
20	Veü 2 - PAU	<b>Inalàmbric SM 58</b>	<b>Peu llarg</b>
21	Coro - Andrea	<b>Shure SM 58</b>	<b>Peu llarg</b>
22	Seqüència Drums L	DI Propia	manguera XLR propia
23	Seqüència Drums R	DI Propia	
24	Seqüència Bass L	DI Propia	
25	Seqüència Bass R	DI Propia	
26	Seqüència Harmo L	DI Propia	
27	Seqüència Harmo R	DI Propia	
28	Seqüència Coros L	DI Propia	
29	Seqüència Coros R	DI Propia	
30	Click	DI Propia	
31	Spare Veü/col·laboració	<b>Inalàmbric SM 58</b>	<b>Peu llarg</b>
32	Públic	propi	<b>Peu curt</b>

RIDER GINESTÀ 2024 v.1

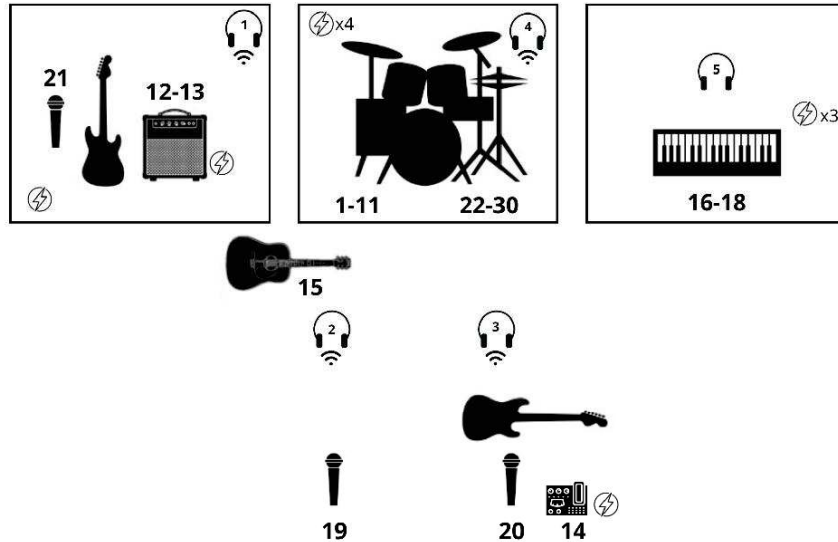

COMPONENT	MONITORATGE	ENVIAMENT
GUITARRA (ANDREA)	EMISSOR IN-EAR	SEND 1
VEU 1 (JÚLIA)	EMISSOR IN-EAR	SEND 2
VEU 2 + GUITARRA (PAU)	EMISSOR IN-EAR	SEND 3
BATERIA (CESC)	EMISSOR IN-EAR	SEND 4
TECLAT (SALA)	CABLE XLR	SEND 5
CONVIDAT	MONITOR 12" O EMISSOR IN-EAR	SEND 6

RIDER GINESTÀ 2024 v.1

## **LLUMS GINESTÀ**

Ginestà porta llums propies a terra. Caldrà un tècnic de llums qualificat i amb coneixements elèctrics i de la instal·lació per part de l'organització.

Pel control de llums necessitem una taula **Avolites Quartz** o superior. Si no en teniu disponibles ens podem adaptar i fer-ho amb una Avolites Titan Mobile tot i no ser la opció ideal.

Necessitem **1 tirada única i exclusiva de DMX 3 puntes, des del control a l'escenari**, que anirà al nostre splitter, d'on treurem una sortida a les nostres llums de terra.

**Pont frontal amb llums càlides amb pales per retallar, tipo retalls o fresnels.**  
També ens serveixen 4/6 caps mòbils spot o wash amb zoom, per evitar pujar a enfocar. Evitar caps mòbils tipus wash sense zoom, per no tacar tot l'escenari.

Al **pont de darrera** necessitem tenir mínim **6 par led rgbwa, 6 mòbils spot o híbrid i 2 cegadores de 4 làmpades.**

**El fons d'escenari ha de ser un teló negre.**

**2 Màquines de fum hazer**, una a cada banda, i 2 ventiladors per dirigir el fum (avisar si no teniu ventiladors disponibles). No volem màquines de fum sorolloses.

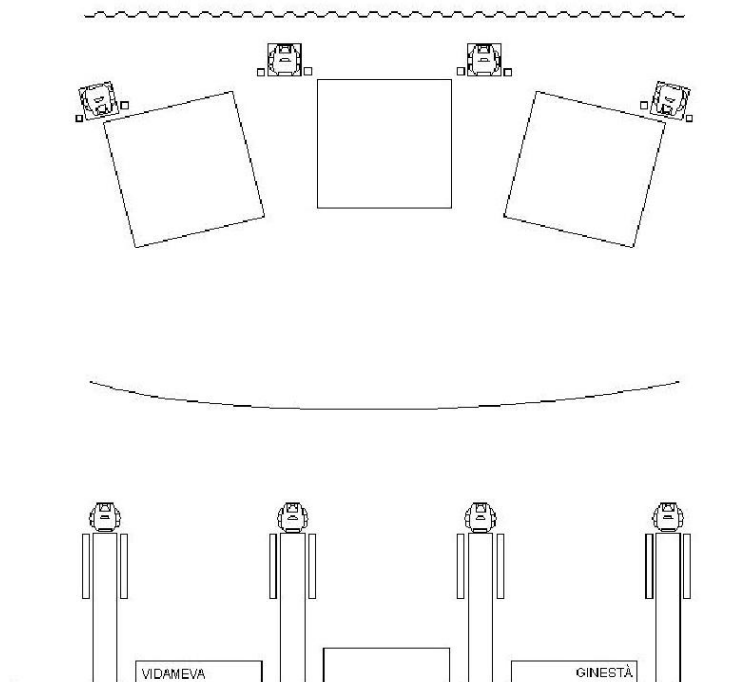

RIDER GINESTÀ 2024 v.1

## **HOSPITALITAT GINESTÀ**

Hi ha d'haver una persona de producció des de l'arribada del grup fins que marxin després del concert, per qualsevol cosa que el grup pugui necessitar.

### **APARCAMENT**

Cal tenir un espai reservat per poder aparcar 2 furgonetes i 1 cotxe , el més proper possible a l'escenari i sense cost per l'artista.

Per la descàrrega al arribar i la càrrega després del concert, una de les furgonetes han de poder accedir fins a l'escenari sense que hi hagi cadires o altres objectes que ho impedeixin.

### **CAMERINO**

El grup disposarà d'un lloc per poder-se canviar tranquil·lament i possibilitat de tancar-lo amb clau. Haurà de tenir un bany d'us exclusiu (amb paper de WC) sempre disponible.

- Regleta de corrent amb 6 endolls.
- Mirall de cos sencer i penja-robes amb al menys 4 penjadors.
- 7 tovallolles
- 10 cadires

### **CATERING**

- Dinars o sopars (segons horari del concert) saludables per tots els membres de l'equip (10 persones). Si la prova de so és abans de dinar caldrà cobrir els 2 apats. Si no es pot proporcionar sopar calent llavors demanem 20€ x persona de buy out.

- Aigües en abundància, fredes i del temps
- 24 cerveses locals
- 6 coca cola normal + 6 coca cola zero + Aquarius/Nestea
- Pa del dia amb tomàquet
- Safata d'embotits ibèrics i formatges variats
- Truita de patates
- Fruits secs
- Macedònia, fruita de temporada
- Cafetera + café + llet sense lactosa
- Ampolla de rom i ampolla de ginebra + tòniques (consultar si cal segons horari concert)

### **SEGURETAT**

L'organització és responsable de la seguretat, tant del recinte del públic com dels camerinos. Haurà de garantir que el públic no té accés al backstage i serà responsable en cas de robatori d'instruments i també dels objectes personals que es deixin al camerino.

### **MERCHANDISING**

Es facilitarà una taula amb llum per poder vendre discos i samarretes al acabar el concert. Portem una carpa de 2x2m.

### **CONVIDATS**

El grup tindrà a la seva disposició un mínim de 10 invitacions sense cost.



## 00 h CONCERT TRIBUT A MECANO "DALÍ"

01,30 h DJ's BAAT i LYMO

**A la plaça de Cal Font**

**Equip de so:**

- Sistema estèreo capaç de cobrir 110dB spl sense distorsió a tot l'espai destinat al públic i amb un rang de freqüència entre 20Hz i 20kHz (Meyer, L'Acoustics , d&b,)
- 8 altaveus per a monitors (Nexo, L'Acoustics o similar)
- Amplificació pels monitors
- 3 in-ear Shure PSM 1000 o similar
- Taula digital per P.A (Yamaha cl5, Digico SD10/12, mides pro2)
- Taula de monitoratge (Yamaha cl5, Digico SD10/12, mides pro2)
- Microfonia demanada pel grup (s'adjunta llistat)
- Cablejat necessari

**Equip de llums:**

- 12 Par Leds RGBW
- 8 cegadores de 2 lampades
- 8 focus mòbils Wash (mac aura/robe 600 o similar)
- 8 focus mòbils (robe pointe)
- 4 elan strobo
- 2 màquina de fum hazer
- 1 taula de llums programable
- 1 infra de corrent necessària
- Cablejat necessari
- Estructura de truss per a pont de contra 12 metres
- Estructura de truss per a pont frontal 12 metres
- Tancat control tècnic

**Personal tècnic:**

- 1 tècnics de p.a
- 1 tècnic de monitors
- 1 tècnic microfonia
- 1 tècnic de llums
- 2 auxiliars tècnic
- Personal pel muntatge i desmuntatge
- Muntatge i transport

**Logística:**

- 1 mòdul camerino de 6 x 2'5 metres
- Camerinos (2 botellers de 2 portes, 1 burra amb penja-robes, taules, cadires, miralls)
- Neteja camerinos i backstage
- Càtering d'hospitalitat
- Gestió i subministrament de sopars segons fitxa tècnica si es dona el cas
- Papereres
- Extintors
- Tanques altes per perimetrar l'escenari (escenari i backstage)
- Tanques antiavalots (15 metres)
- 1 teló de fons de 12x6 metres
- 3 set de tarimes de 2x2 per back-line
- 1 carpa 3x3 per control

## **Producció:**

- contra-rider
- horaris de muntatge
- proves de so
- convocatòries
- regidoria d'escenari
- recepció dels elements externs a l'empresa (escenari, generadors, lavabos..)
- acreditacions d'accés
- Muntatge i transport Logística

Actualizado a 7 de Agosto de 2023

## DALÍ Tributo a Mecano RIDER



### CONTACTOS

<b>Stella</b>	<i>Cantante / Mánager</i>	662695997
<b>Adrián</b>	<i>Técnico de Sonido</i>	607395443 / <a href="mailto:adrian@lastingnoise.com">adrian@lastingnoise.com</a>
<b>Miguel</b>	<i>Técnico de luces</i>	603877725 / <a href="mailto:miguel.eslava.reyes@gmail.com">miguel.eslava.reyes@gmail.com</a>

### PERSONAL

Para el correcto desarrollo del evento, es importante que la empresa que lleve el equipo cuente como mínimo con un **técnico de luces**, un **asistente de PA** y un **técnico de escenario**, todos ellos debidamente cualificados como para desempeñar las tareas, y con experiencia como para solucionar los problemas normales que pueden suceder en cualquier concierto.

### P.A

Se requiere un sistema activo de 3 vías más subgrave, preferiblemente sistemas tipo line array, a poder ser siempre volado. El sistema debe estar convenientemente ajustado para ser capaz de reproducir un rango de 30hz – 18kHz en toda la audiencia.

Altamente deseable **subgraves de mínimo 18"**, ya que hay mucho contenido de subgrave en las secuencias y con menos, termina habiendo notas claramente descompensadas.

El sistema debe estar libre de distorsión y con una presión sonora homogénea de 110 dba, **incluyendo un Frontfill** con una dispersión adecuada para cortas distancias, ajustado y alineado con el sistema principal

Marcas sugeridas: L'ACOUSTICS / ADAMSON / D&B / MEYER SOUND

Necesitamos un micro inalámbrico con cápsula Shure Beta 58 o Sennheiser e945

### ILUMINACIÓN

- Necesitamos una **pantalla de led** proporcionada con el tamaño del escenario, con relación de aspecto 16:9 y de al menos 3m de ancho y un **cable HDMI** con longitud suficiente como para llegar a la **tarima del teclista** (*ver plano*), donde estará el ordenador que dispara las visuales
- Necesitamos una línea de XLR para pasar TimeCode directamente desde el set del teclista hasta la mesa de luces
- Revisar plano de luces en las hojas finales

Hoja 1 de 8

Actualizado a 7 de Agosto de 2023



## TARIMAS

Se necesitan **2 tarimas de 2x2** a un metro de la boca del escenario, una a un lado para guitarrista y otra al otro para teclista. Ambas dos tarimas a **40cm de altura**

El batería necesita **una tarima de 3x2** en la parte de atrás a **80cm** y **CON ESCALERAS** para poder subir y bajar con seguridad en distintos momentos del show.

Es importante que las tarimas estén **correctamente ancladas y niveladas entre sí**, preferiblemente evitando bridas, cinta americana, etc...

## FOH

El control debe estar colocado en el suelo, centrado con respecto al escenario y **cubierto del sol y la lluvia**.

Se requiere una consola **Midas M32**, con **ROUTER WiFi** para **control remoto vía Tablet** y un **conector minijack** para poder poner música.

A pesar de que la banda va con técnico de sonido, es importante que el asistente de PA sepa manejar con soltura la mesa en cuestión.

## MONITORES

- 4 envíos STEREO (8 canales en total)
- 2 monitores L´ACOUSTIC 112P / NEXO PS15 / MEYER UM-1P (de reserva)
- 4 sistemas IEM inalámbrico Shure PSM1000 o Sennheiser EW300 G4 **IGUALES**. Misma marca y modelo. 3 músicos (Cantante, teclista y guitarrista) y **CUE de técnico, conectado a la salida de monitor de la mesa**). Es muy importante que se revisen las petacas y **se haga un correcto escaneo y coordinación de la RF**, con el fin de evitar pérdidas de tiempo y problemas durante el show.
- **IMPORTANTE: Pilas para los sistemas inalámbricos (IEM y micrófono) como para aguantar la prueba y el show**

## PRUEBA DE SONIDO

La prueba arrancará **MÍNIMO 4 horas antes de SHOW** con el fin de tener margen para solucionar cualquier problema que pueda surgir, y que la banda tenga tiempo después de la prueba para cambiarse, comer algo y prepararse para el show sin agobios

Hoja 2 de 8

Actualizado a 7 de Agosto de 2023



Es importante que a la llegada de la banda el equipo esté montado, chequeado, la PA debidamente ajustada y todo listo para empezar a montar backline

## CATERING

**(7 PAX, 2 de ellos VEGETARIANOS, ni carne ni pescado, valen cosas con queso o huevos)**

**A la llegada de la banda al recinto:** Bocadillos, fruta, chocolatinas y snacks variados para 6 personas, así como agua, cerveza y refrescos, a la llegada de la banda al recinto.

**Al finalizar el concierto,** 4 pizzas familiares o raciones. **IMPORTANTE 2 Vegetarianos**

No se busca nada complicado ni gourmet. Sencillamente pasaremos bastantes horas aislados del mundo exterior, y cuando se tiene tiempo o ganas de comer algo, con frecuencia no hay nada cerca y/o abierto

Es necesario que haya un servicio a menos de 50 metros del escenario. Si el camerino está retirado del escenario, por favor, poner un baño químico

Actualizado a 7 de Agosto de 2023

## Dalí Channel List

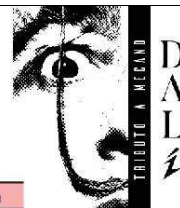

Link	Ch N	Nombre	Mic	Comentario	DCA
	1	Bombo	Beta91		1 Bateria
	2	Bombo TRIG	DI	Módulo BAT L	1 Bateria
	3	Caja UP	Sm57		1 Bateria
	4	Caja TRIG	DI	Módulo BAT R	1 Bateria
	5	Tom 1	e904		1 Bateria
	6	Tom 2	e904		1 Bateria
	7	OH L	KM 184	Pie bajo, debajo platos	1 Bateria
	8	OH R	KM 184	Pie bajo, debajo platos	1 Bateria
	9	Cajón	Beta91		1 Bateria
	10	Bajo	XLR	Tarjeta Sonido	2 Bajo
LINK	11	Voces L	XLR	Tarjeta Sonido	
LINK	12	Voces R	XLR	Tarjeta Sonido	
LINK	13	Percus L	XLR	Tarjeta Sonido	
LINK	14	Percus R	XLR	Tarjeta Sonido	
LINK	15	Sintes L	XLR	Tarjeta Sonido	
LINK	16	Sintes R	XLR	Tarjeta Sonido	
	17	Avisos	XLR	Tarjeta Sonido	
	18	Click	XLR	Tarjeta Sonido	
LINK	19	Key 1 L	DI		
LINK	20	Key 1 R	DI		3 David
LINK	21	Key 2 L	DI		3 David
LINK	22	Key 2 R	DI		3 David
	23	Española 2	DI		3 David
	24	Coro David	Micro Inalámbrico	Pie Alto Jirafa	3 David
	25	Voz Stella	Micro propio	Pie Alto RECTO	5 Stella
	26	Órdenes	Sm58	Pie Alto	
LINK	27	Sinte L	DI		4 Raul
LINK	28	Sinte R	DI		4 Raul
LINK	29	Electrica L	XLR	Pedalera	4 Raul
LINK	30	Electrica R	XLR	Pedalera	4 Raul
LINK	31	Española L	DI	Pedalera	4 Raul
LINK	32	Española R	DI	Pedalera	4 Raul

Click sale en paralelo desde tarjeta de sonido hasta IEM batería por otra salida

Sends	Nombre	Mon
1	Stella L	IEM
2	Stella R	IEM
3	David L	IEM
4	David R	IEM
5	Raul L	IEM
6	Raul R	IEM
7	Miguel L	IEM Cable
8	Miguel R	IEM Cable
9	Cue Adri L	IEM
19	Cue Adri R	IEM

Cantante

Teclista

Guitarrista

Batería

Técnico

### Ruteo PA

13	Sub
14	Frontfill
15	Array L
16	Array R

Por favor, confirmar el equipo del que dispondremos en el evento por medio de un **CONTRARIDER POR ESCRITO**, salvo que exactamente igual, en cuyo caso, rogamos **CONFIRMACIÓN**, y siempre vía **MAIL** o **What's App**, preferiblemente evitar por teléfono: [adrian@lastingnoise.com](mailto:adrian@lastingnoise.com) - 607395443

Hoja 4 de 8



Actualizado a 7 de Agosto de 2023

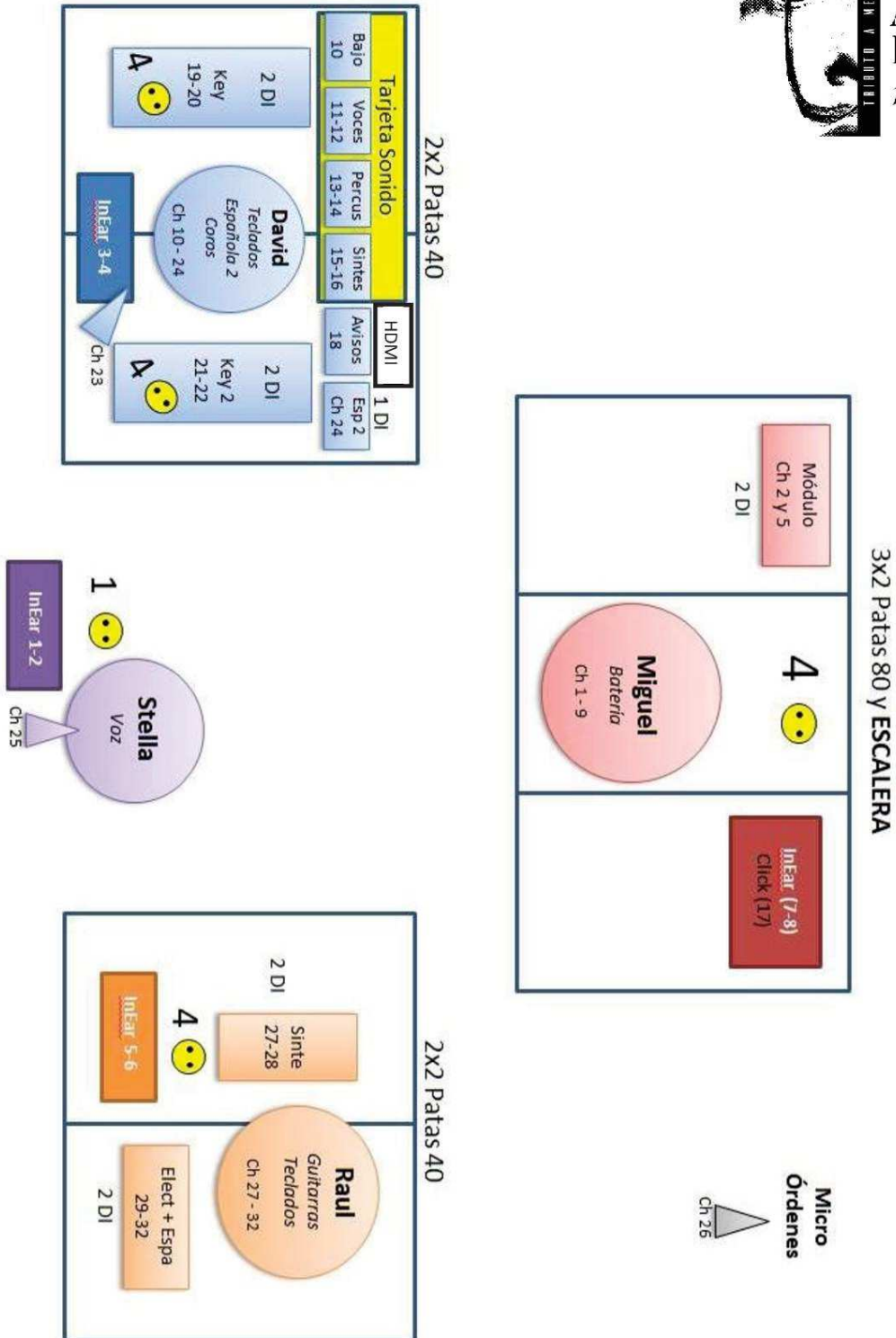

Hoja 5 de 8

Actualizado a 7 de Agosto de 2023

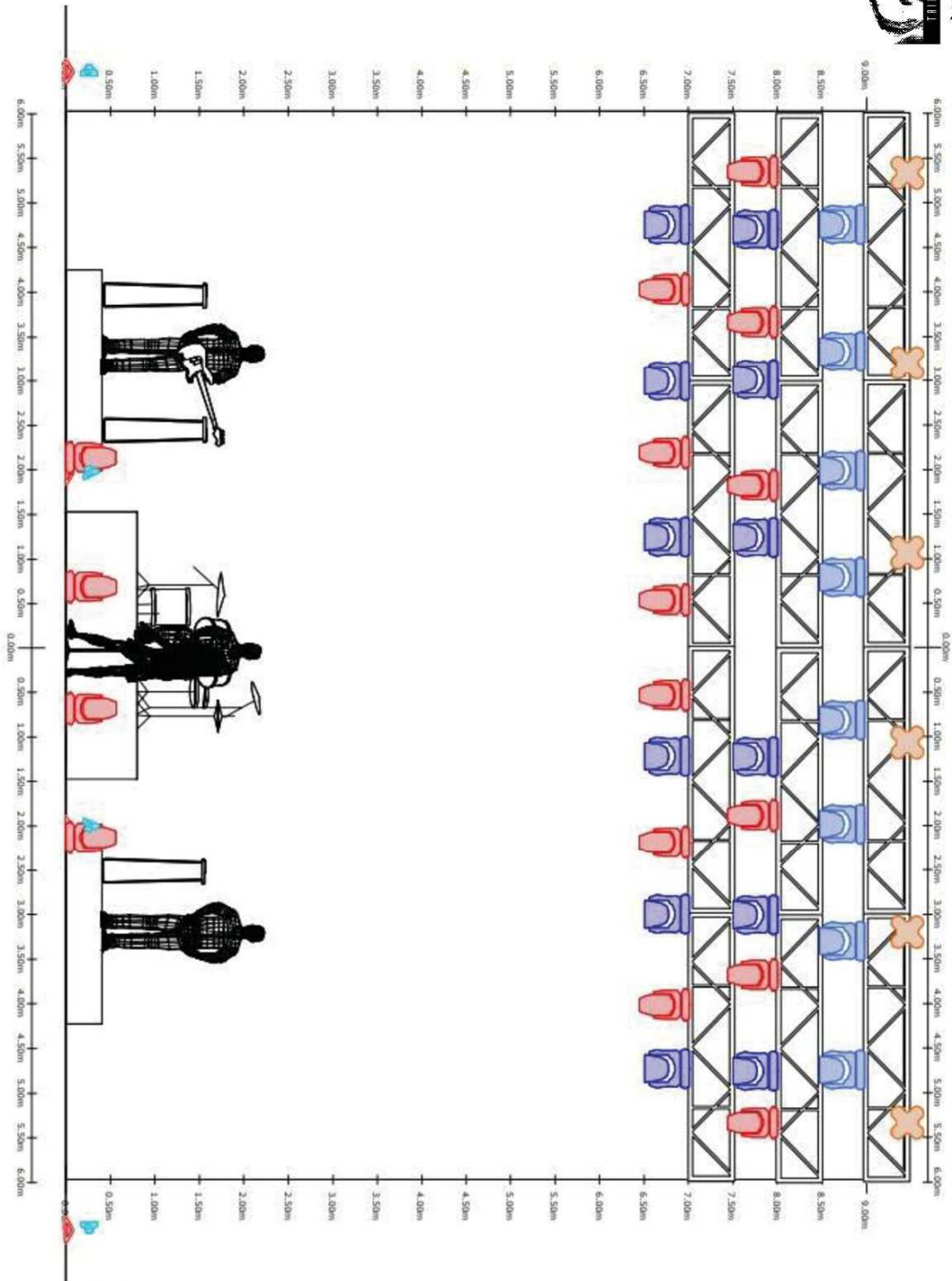

Hoja 6 de 8





Actualizado a 7 de Agosto de 2023

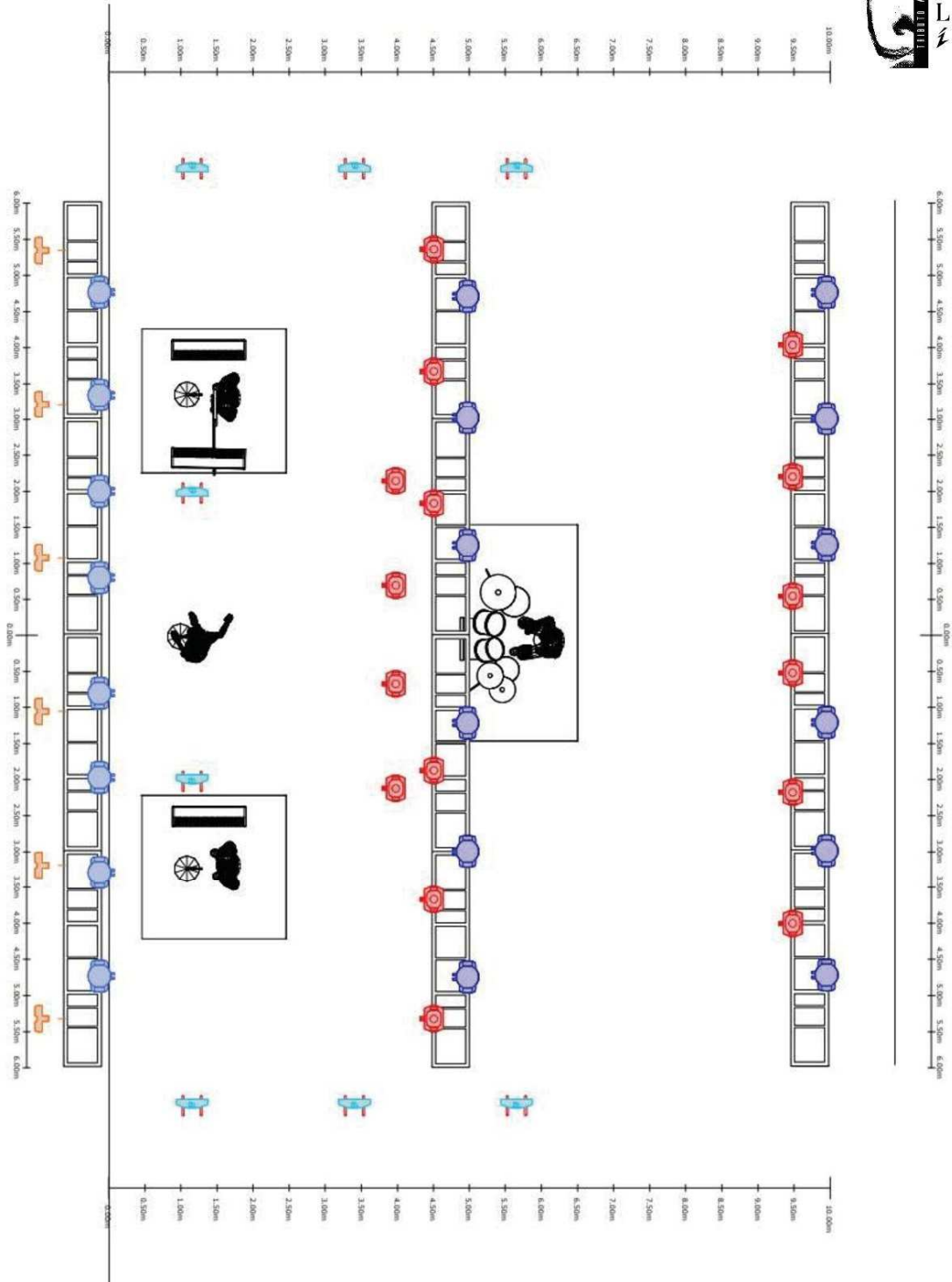





Hoja 7 de 8

Actualizado a 7 de Agosto de 2023



**AIDALI TOUR 2023**

Symbol	Name	Count	Notes
	Robin Pointe	16	
	MAC Quantum Basic	20	
	Q-7	8	
 	Blinder	6	

Hoja 8 de 8

A més de disposar del muntatge anterior i de la mateixa fitxa de producció i hospitalitat, **els DJS BAAT I LYMO tenen el rider següent:**

## CDJ-3000 × 2 | DJM-900NXS2 | RMX-1000

### INFORMACIÓN DEL EQUIPO DE DJ

- 2 reproductores múltiples para DJ profesionales Pioneer DJ CDJ-3000.
- 1 x Mezclador DJ profesional Pioneer DJ DJM-900NXS2 de 4 canales.
- 1 estación de remezcla Pioneer DJ RMX-1000.
- Todos los equipos anteriores conectados a través de un switch de red de 8 puertos/1 gigabit con cables Cat5e/Cat6.
- El mezclador de 4 canales DJM-900NXS2 debe actualizarse al último firmware. Enlace para actualizar.
- Todos los reproductores múltiples para DJ profesionales CDJ-3000 deben estar actualizados al firmware más reciente. Enlace para actualizar.
- Todos los CDJ-3000 para conectar DIGITAL Y ANALÓGICO al mezclador DJM-900NXS2.

### ESQUEMA DE DISEÑO DEL EQUIPO DE DJ

#### TOP VIEW



#### BACK VIEW

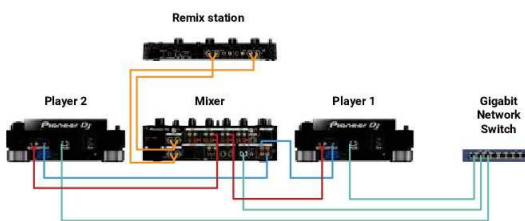

— Analog (RCA)    
 — Digital (coaxial)    
 — Cat5e / Cat6 (RJ45)    
 — 1/4-inch jack

## DIUMENGE 25 D'AGOST

### **20h i 00h CONCERT I BALL DE L'ORQUESTRA MARAVELLA**

#### **A la plaça de l'Ajuntament**

##### **Producció:**

- Muntatge d'un tendal camerino tancat darrere l'escenari de la plaça amb 1 burra amb penja-robes, taules, cadires, miralls) El primer canvi de vestuari i maquillatge el poden fer dins l'Ajuntament.
- Càtering d'hospitalitat
- Gestió sopars que van a càrrec de l'Ajuntament
- Papereres
- Extintors
- Producció:
- horaris de muntatge
- proves de so
- convocatòries
- regidoria d'escenari
- recepció dels elements externs a l'empresa
- Porten tot el muntatge d'equips de so i llum del ball i concert

### **20 h ACTUACIONS DE LLUÏMENT I BALLS PARLATS**

#### **A la rambla de Sant Isidre/ Sant Magí**

##### **Equip de so:**

- 2 altaveus de 1000w per a PA (nexo, L'Acoustic o similar)
- 2 altaveus per monitors
- Amplificació
- 2 suports d'altaveu
- 1 taula de so de 6 canals (Soundcraft, Midas o similar)
- 1 micròfon inhal-làmbric (Shure, Sennheiser o similar)
- 1 micròfon Shure SM-58
- 2 peus de micròfon
- Personal tècnic:
- 1 tècnic de so
- 1 auxiliar tècnic
- Muntatge i transport

Ha d'estar muntat 1 hora abans de l'inici de l'acte i desmuntar-lo al finalitzar els balls.

### **23 h LES VACANCES DE MADAME ROULOTTE de la Cia LA BLEDA**

#### **A la rambla del General Vives**

El grup ja porta equip de so.

- 10 PC repartits
- 2 torres d'elevació
- 2 T per focos
- 1 dimer de 12 canals
- 1 taula de regulació

Personal

- 1 tècnic de llums
- 1 auxiliars de llums
- Muntatge, desmuntatge i transport

Producció:

Contactar amb l'entitat la Xarxa d'Igualada que fa d'enllaç amb el grup per al tema d'arribades, proves, etc

## **00 h CONCERT DEL GRUP CLANDESTINS Claustre de l'Escola Pia**

Equip de so:

Veure rider del grup afegint 1 PA de 1000w

2 peus per a la PA

Equip de llums:

8 Par n<sup>o</sup>5

8 Par Led RGBW o batery led

1 taula de llum programable (Etc, LT o similar)

1 dimmer de 12 canals

2 torres de llums

Cablejat necessari

Personal tècnic:

1 tècnic de so

1 tècnic de llums

Muntatge i transport

Producció:

contra-rider

horaris de muntatge

proves de so

convocatòries

regidoria d'escenari

Muntatge i transport Logística

Refrescos i aigües per als músics

## RIDER CLANDESTINS

S – SANTI MÉNDEZ

SM58 (VEU)

LÍNIA (GUIT)

LÍNIA (BOUZUKEE)

MONITOR

---

C – CARLA MATEO

SM58 (VEU)

SM58 (PANDERO)

MIC. CAJON FLAMENC

MONITOR

---

A – ÀNGEL LAGUNA

SM58 (VEU)

SM58 (FLAUTES)

SM57 (PANDEROS)

MONITOR

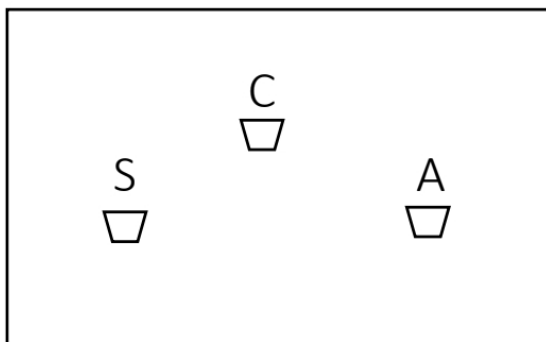

 Monitor

**00 h CONCERT DE VERSIONS AMB EL GRUP FLORIDA**

**De 2,30 a 3,30 h DJ BAAT**

**A la plaça de Cal Font**

**Equip de so:**

- Sistema estèreo capaç de cobrir 110dB spl sense distorsió a tot l'espai destinat al públic i amb un rang de freqüència entre 20Hz i 20kHz (Meyer, L'Acoustics , d&b,)
- 8 altaveus per a monitors (Nexo, L'Acoustics o similar)
- Amplificació pels monitors
- 3 in-ear Shure PSM 1000 o similar
- Taula digital per P.A (Yamaha cl5, Digico SD10/12, mides pro2)
- Taula de monitoratge (Yamaha cl5, Digico SD10/12, mides pro2)
- Microfonia demanada pel grup (s'adjunta llistat)
- Cablejat necessari

**Equip de llums:**

- 12 Par Leds RGBW
- 8 cegadores de 2 lampades
- 8 focus mòbils Wash (mac aura/robe 600 o similar)
- 8 focus mòbils (robe pointe)
- 4 elan strobo
- 2 màquina de fum hazer
- 1 taula de llums programable
- 1 infra de corrent necessària
- Cablejat necessari
- Estructura de truss per a pont de contra 12 metres
- Estructura de truss per a pont frontal 12 metres
- Tancat control tècnic

**Personal tècnic:**

- 1 tècnics de p.a
- 1 tècnic de monitors
- 1 tècnic microfonia
- 1 tècnic de llums
- 2 auxiliars tècnic
- Personal pel muntatge i desmuntatge
- Muntatge i transport



## **Logística:**

- 1 mòdul camerino de 6 x 2'5 metres
- Camerinos (2 botellers de 2 portes, 1 burra amb penja-robes, taules, cadires, miralls)
- Neteja camerinos i backstage
- Càtering d'hospitalitat
- Gestió i subministrament de sopars segons fitxa tècnica si es dona el cas
- Papereres
- Extintors
- Tanques altes per perimetrar l'escenari (escenari i backstage)
- Tanques antiavalots (15 metres)
- 1 teló de fons de 12x6 metres
- 3 set de tarimes de 2x2 per back-line
- 1 carpa 3x3 per control

## **Producció:**

- contra-rider
- horaris de muntatge
- proves de so
- convocatòries
- regidoria d'escenari
- recepció dels elements externs a l'empresa (escenari, generadors, lavabos..)
- acreditacions d'accés
- Muntatge i transport Logística

## FLORIDA

### PANCARTA I LLUMS LED

Rider tècnic  
2024

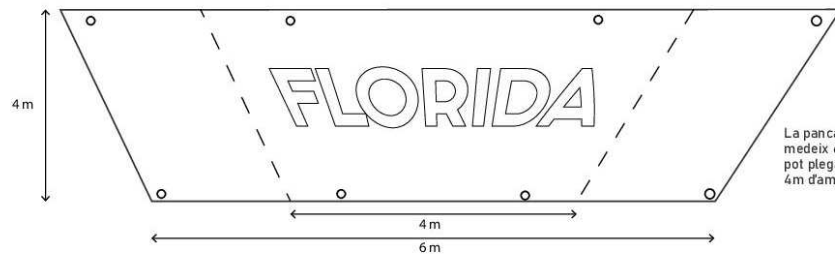

La pancarta és microperforada i medeix 6m d'ample x 4m d'alt. Es pot plegar de manera que quedin 4m d'ample.

#### La banda aporta:

- 1 x controlador LED + font d'alimentació 
- 4 x suports amb 2 tires LED cadascún, cables d'alimentació i cablejat llums.

#### La banda necessita:

- 1 x punt de llum pel controlador LED.
- Espai suficient entre pont de llums i bateria per ubicar els 4 suports.

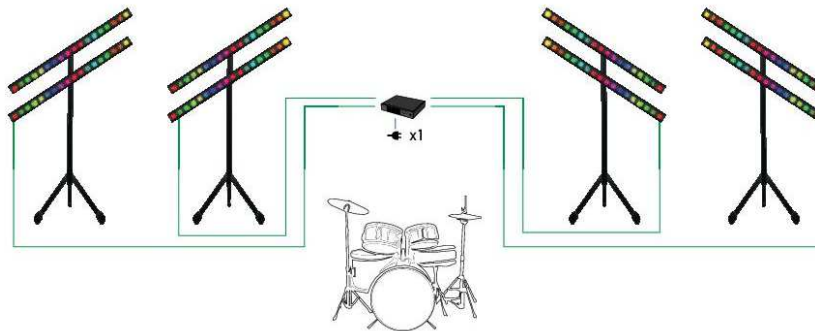

Pg. 3

FLORIDA

PANCARTA I LLUMS LED

Rider tècnic  
2024

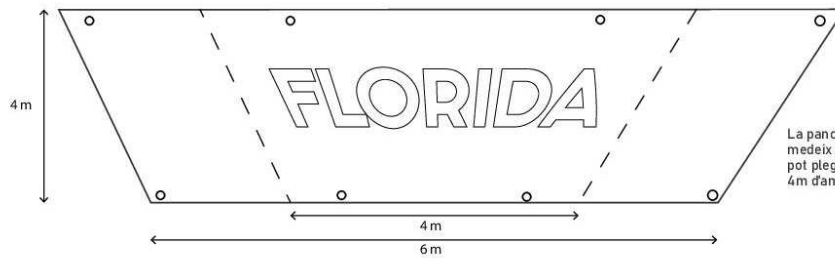

La pancarta és microperforada i  
medeix 6m d'ample x 4m d'alt. Es  
pot plegar de manera que quedin  
4m d'ample.

**La banda aporta:**

- 1 x controlador LED + font d'alimentació 
- 4 x suports amb 2 tires LED cadascún,  
cables d'alimentació i cablejat llums.

**La banda necessita:**

- 1 x punt de llum pel controlador LED.
- Espai suficient entre pont de llums i bateria  
per ubicar els 4 suports.

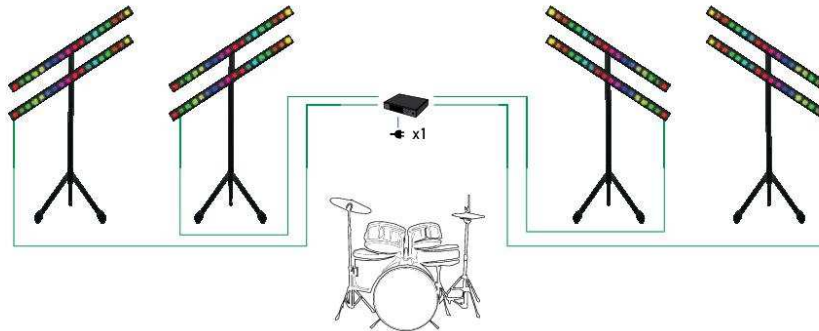

Pg. 3

## FLORIDA

Rider tècnic  
2024

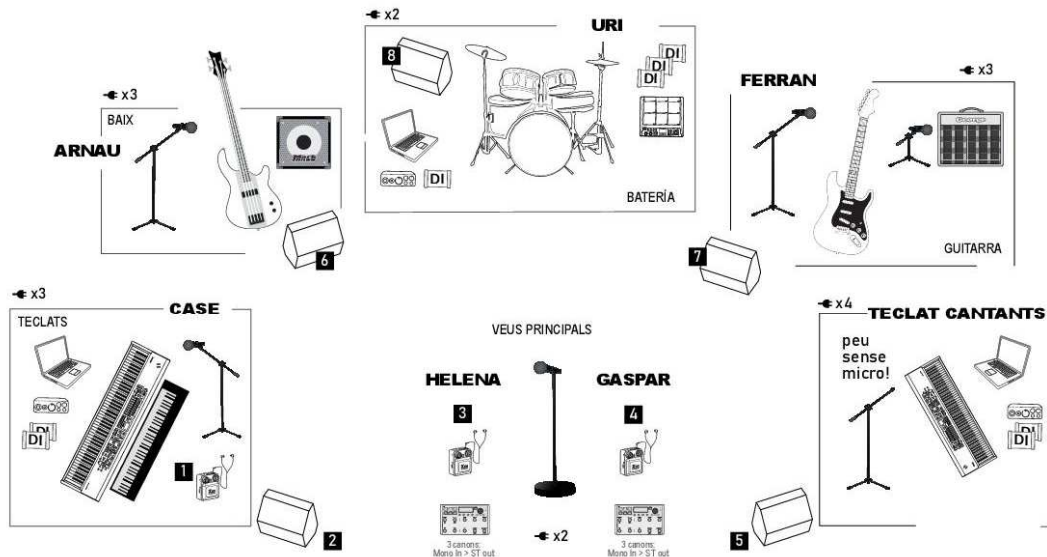

### MAPA D'ESCENARI



#### Monitoratge

- |   |                  |   |                     |
|---|------------------|---|---------------------|
| 1 | IN-EARS TECLISTA | 5 | GUITARRA (D'AVANT)  |
| 2 | BAIX (D'AVANT)   | 6 | BAIX (D'ARRERA)     |
| 3 | IN-EARS HELENA   | 7 | GUITARRA (D'ARRERA) |
| 4 | IN-EARS GASPAR   | 8 | BATERIA             |

#### Requeriments

- 2 x 200x100 cm plataformes tipus nivo-flex d'altura ajustable (bateria).
- 8 x caixes DI distribuïdes segons mapa escenari. 
- 17 x punts de llum distribuïts segons mapa escenari. 
- 4 peus de micròfon per veu tipus girafa. Només 3 amb pinça per SM58.

- Cada veu principal utilitza 1 pedalera de veu. Ruteig = Emissor micro > mono IN pedalera > stereo OUT pedalera > taula (3 XLR per pedalera).
- 2 accessos laterals per a facilitar els músics pujar i baixar durant l'actuació.

Pg. 2

## FLORIDA

Rider tècnic  
2024

### P.A.

Sistema PA marca Nexo / LA adequat per cobrir l'espai necessari i que abarqui un rang de freqüència de 25Hz a 20Khz.

### FOH

Taula de so digital marca MIDAS / Yamaha / DIGICO amb capacitat de fins a 32 canals.

### MONITORATGE

- 5 monitors tipus wedge marca Nexo / LA / D&B / Adamson ubicats segons rider de la mateixa marca i model de 12" o 15".
- El teclista porta el seu sistema in-ear complet LD system. Cal 1 endoll per l'emissor.
- Els dos cantants, porten cadascún el seu sistema in-ear XVIVE U4. Els seus emissors s'hauran d'ubicar al capdavant de l'escenari per a millorar la connectivitat. Caldrà fer-los arribar amb cable XLR. No necessiten endoll, funcionen amb bateria.

### MICROFONÍA

Consultar llista de canals. S'accepten models alternatius de la mateixa categoria o superior.

- La cantant (Helena) porta el seu propi sistema de veu inalàmbric Sennheiser ew500 G3.
- El cantant (Gaspar) porta el seu propi sistema de veu inalàmbric Shure amb receptor SLX-D i micròfon BETA 87A.
- Els dos cantants comparteixen peu de micro amb base rodona propi de la banda. No cal pinça.
- El teclista (Case), baixista (Arnau) i guitarrista (Ferran) necessitaran cadascún un Shure SM58 amb peu de girafa, segons mapa d'escenari.
- No cal posar micròfon al peu de girafa del teclat dels cantants ja que utilitzen els seus inalàmbrics. No cal posar pinça.

### ESCENARI

- Mida: 10 x 8. Si l'espai no permet aquestes dimensions, consultar amb el responsable tècnic del grup amb antel·lació.
- L'escenari disposarà d'accés lateral.
- Cal un segon nivell elevat segons requeriments al document mapa d'escenari, per al bateria.
- L'escenari comptarà amb un teló negre per tapar el fons i per davant s'hi instal·larà la pancarta del grup.
- **IMPORTANT:** La pancarta de FLORIDA medeix 6 x 4 metres. Es pot reduir a 4m d'ample en cas que sigui necessari.

### MUNTATGE I PROVES DE SO (120 minuts)

L'escenari i l'equip de so hauran d'estar llestos en el moment de l'arribada dels músics. El grup necessita 2 hores distribuïdes de la següent manera (temps aproximats):

- 30 minuts - Arribada i load in.
- 40 minuts - Muntatge backline i llums LED pròpies.
- 30 minuts - Soundcheck i monitoratge
- 20 minuts - Proves de so

Qualsevol canvi que l'organització vulgui dur a terme i que entri en conflicte amb el present rider s'haurà d'acordar prèviament amb l'Artista/management amb una antelació de, com a mínim, 2 setmanes prèvies a l'actuació.

7sis Produccions (Sergi Matas) +34 647 95 10 58

Pg. 1

### LLISTAT DE CANALS

CANAL	INSTRUMENT	MIC / LINE	MIC SUPORT	INSERT ROOM	INSERT MON	SEND MONI
1	BD IN	Beta 91	MINI-BOOM	COMP / GATE	COMP / GATE	
2	SN TOP	SM57- Beta 98	CLAMP			
3	SN BT	SM57				
4	TOM	B98D/S	CLAMP	GATE	GATE	
5	GOLIATH	B98D/S	CLAMP	GATE	GATE	
6	HH	SM81-Km184-C1000	CLAMP			
7	OH L	SM81-Km184-C414	BOOM			
8	OH R	SM81-Km184-C414	BOOM			
9	DRUM PAD L	DI				
10	DRUM PAD R	DI				
11	TRIGGER KICK	DI				
12	BASES (URI)	DI				
13	BASS	XLR DIRECTE		COMP	COMP	
14	MAMP GT	E609-Md421-SM57	BOOM			
15	KEYS 1 L (YAMAHA L)	XLR DIRECT. NO DI				
16	KEYS 1 R (YAMAHA R)	XLR DIRECT. NO DI				
17	KEYS 2 L (MIDI ALESIS L)	DI				
18	KEYS 2 R (MIDI ALESIS R)	DI				
19	KEYS 3 L (MIDI NOVATION L)	DI				
20	KEYS 3 R (MIDI NOVATION R)	DI				
21	VEU HELEN L	PROPI (L OUT PEDALERA)				
22	VEU HELEN R	PROPI (R OUT PEDALERA)				
23	VEU GAS L	PROPI (L OUT PEDALERA)				
24	VEU GAS R	PROPI (R OUT PEDALERA)				
25	VEU ARNAU	SM58	BOOM			
26	VEU CASE	SM58	BOOM			
27	VEU FERRAN	SM58	BOOM			

## INSTRUMENTS I EQUIP QUE APORTA FLORIDA

### EQUIP DE VEUS I IN-EARS

- 1 x micròfon inalàmbric Sennheiser EW500 + 1 receptor (veu Helena)
- 1 x micròfon inalàmbric Shure BETA87A + 1 receptor SLX-D (veu Gaspar)
- 2 x sistemes de monitorització in-ear inalàmbrics XVIVE U4 (2 cantants)
- 1 x sisema de monitorització in-ear LD systems (teclista)
- 2 x Pedals d'efectes vocals TC HELICON Voicelive 3 (2 cantants)
- 1 x suport micròfon cantants base rodona + pinça (1 pels dos cantants)

### BATERIA

- 1 x Drum Pad Roland SPD-SX
- 1 x Trigger pel bombo
- 1 x Tarja de so Behringer UMC22 (per les bases)
- 1 x Ordinador Portàtil
- 1 x Bombo 22"
- 1 x Caixa 14"
- 1 x Tom 12"
- 1 x Goliat 16"
- 1 x Hihats
- 3 x Plats
- 1 x Seient

### GUIARRA

- 1 x Fender Stratocaster or Suhr
- 1 x Amplificador George
- 1 x Set de pedals d'efectes

### BAIX

- 1 x Electric Bass Fender Precision
- 1 x Amplificador MarkBass Mini
- 1 x Set de pedals d'efectes

### TECLATS PRINCIPALS

- 1 x Teclat Yamaha YC73 amb sortida estèreo XLR
- 1 x Teclat MIDI Alesis VX49
- 1 x portàtil amb Tarja de so Audient id14 MKII estèreo

### TECLAT CANTANTS

- 1 x Teclat MIDI Novation SLX 49
- 1 x portàtil amb Tarja de so Audient id14 MKII estèreo

## Requeriments de l'Artista a l'arribada

- Espai d'aparcament per a tots els membres del grup i el seu staff o, en el seu defecte, cobrir les despeses necessàries d'aparcament de pagament.
- Facilitar l'accés i descàrrega del material des dels vehicles fins a la zona de l'actuació. En cas que sigui necessari, proveir els artistes amb eines de transport adequades per a tal fi.
- 12 ampolles de plàstic petites a temperatura ambient (no fredes) a l'escenari per als membres de la banda durant les proves. Consultar rider d'hospitalitat per a instruccions específiques.

Qualsevol canvi que l'organització vulgui dur a terme i que entri en conflicte amb el present rider s'haurà d'acordar prèviament amb l'Artista/management amb una antelació de, com a mínim, 2 setmanes prèvies a l'actuació.

7sis Produccions (Sergi Matas) +34 647 95 10 58

## **De les 00 h a les 4 h VA PARIR TOUR DE RÀDIO FLAIXBAC Al parc central**

### **Equip de so:**

- Sistema estèreo capaç de cobrir 110dB spl sense distorsió a tot l'espai destinat al públic i amb un rang de freqüència entre 40Hz i 20kHz (Meyer, L'Acoustics , d&b,)
- sistema sidefill 3 vies
- 6 monitors d'escenari de 15' + amplificació
- 3 sistemes in-ear
- Taula digital per P.A Yamaha cl5
- Taula de monitoratge Yamaha cl5
- Taula Discjòquei
- 4 CD Pioneer CDJ 2000 NXS2
- Microfonia segons rider
- Cablejat necessari

### **Equip de llums:**

- 8 mac quantum wash
- 8 led wash
- 12 quantum mac viper profil·le
- 6 Elan Strobe 1000RGBW 2 Par Led RGBW
- 2 Par Led RGBW
- 12 Blinder 4 lites
- 2 Haze machine
- taula de llum programable, grand ma2 o similar
- Estructura gran suport 12x12x8m
- 4 totems de 2 metres
- 2 politges + 2 cordes negres de 20m

### **Personal tècnic:**

- 2 tècnic de so
- 2 tècnic de llums
- 2 auxiliars tècnic
- 1 persona de producció
- 4 persones per carrega i descarrega de back-line
- Tanques pel control tècnic
- Personal pel muntatge i desmuntatge i transport

### **Generadors:**



- Generador de 100 kvas
- Generador de 100 kvas (standby)
- Quadre de corrent (1x cetac 125A / 2 x 64A / 2x 32A)

## **Logística:**

- 2 Tarimes de 2x2 metres a 0'40 metres d'alçada
- 1 mòdul camerino de 6 x 2'5 metres amb aire acondicionat 2 taules
- Cadires, 1 nevera
- 1 mirall de cos sencer
- Papereres
- Extintors
- 120 metres de tanques altes per perimetral l'escenari (escenari i backstage) Tanques antiavalots (12 metres)
- Neteja del Backstage i camerinos
- 1 teló de fons (14x8m)

## **Producció:**

- Càterings d'hospitalitat
- Gestió i subministrament de sopars si es dona el cas segons fitxa tècnica
- Contra-rider
- horaris de muntatge proves de so convocatòries regidoria d'escenari
- Coordinació amb l'empresa de seguretat.
- Coordinació amb l'empresa adjudicatària de la barra de bar

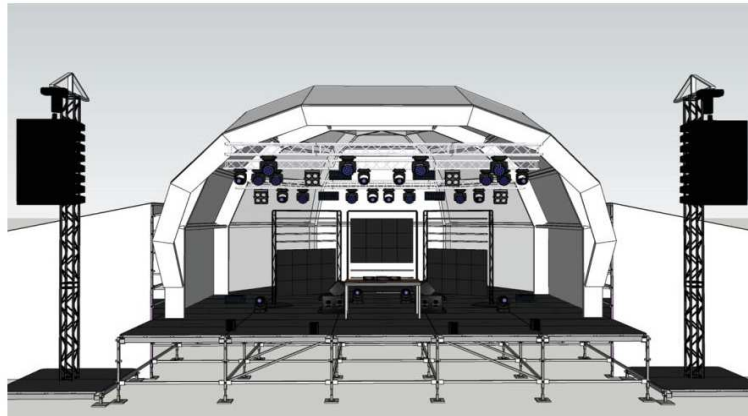

- **CONTINGUT TÈCNIC: (INCLÒS) EQUIPAMENT EN GIRA**

**SO**

- 1 Sistema de monitors
- 1 Set de DJ Pioneer

**IL-LUMINACIÓ**

- 1 Control llums MA2
- 24 Pixel Led Strip
- 4 Strobe led RGB
- 2 Làsers 12 W

**VÍDEO**

- 1 Control vídeo + resolume
- 1 Pantalla LED 4.8P (segons disseny)

**FX**

- 4 Màquines Sparkles
- 4 Disparadors confeti elèctrics

**TRANSPORT I PERSONAL**

- 1 Transport dins de Catalunya
- 1 Tècnic de vídeo
- 1 Tècnic d'il·luminació
- 1 Tècnic auxiliar

- **CONTINGUT TÈCNIC: (NO INCLÒS) PER PART DE L'AJUNTAMENT:**

**SO**

- 1 Sistema de so Line Array
  - De primera marca (L-Acoustics, Adamson, Martin Audio, D&B...)
  - Estarà ajustat i cobertura equilibrada en tota àrea de públic 105 dBs
- 1 Taula de so digital
- 1 Subbox 8in 4out des de cabina fins al caixetí d'escenari
- 2 Sistemes microfonia sense fils amb càpsula Shure Sm58 (mínim QLXD)
- 1 Sistema microfonia sense fils de diadema

**IL-LUMINACIÓ**

- 8 Robe Pointe o similar/superior
- 14 Chauvet Rogue R2X o similar/superior
- 4 Encegadoros LED 2x2 100 W
- 4 Elan Strobe 1.000 RGBW o similar
- 2 Màquines Haze

**ESTRUCTURA**

- 2 Pont truss
- 4 Vies (cota pont MID -4,00 m / cota pont BACK -6,00 m)

**PERSONAL**

- 1 Tècnic de so
- 1 Tècnic d'il·luminació

**DILLUNS 26 D'AGOST**

**18,30 h CERCAVILA MENUADA**

**A la plaça de l'Ajuntament**

**Equip de so:**

- Sistema estèreo capaç de cobrir 110dB spl sense distorsió a tot l'espai destinat al públic i amb un rang de freqüència entre 20Hz i 20kHz (Meyer, L'Acoustics , d&b,)
- 2 altaveus per a monitors (Nexo, L'Acoustic o similar)
- Amplificació pels monitors
- 1 taula de so de 8 canals ( Soundcraft, Midas o similar)
- 1 reproductor de CD/MP3/USB
- 1 ordinador portàtil per a músiques
- 2 micròfons inhal·làmbrics (Shure, Sennheiser o similar)
- 1 micròfon de mà Shure Sm58
- 3 peus de micròfon
- Cablejat necessari tant de corrent com de so.

**Personal tècnic:**

- 1 tècnic de so
- 1 auxili·liar tècnic
  
- Tancat perímetre control tècnic
- Muntatge i transport

Ha d'estar muntat 1 hora abans de l'inici de l'acte i desmuntar-lo un cop finalitzat.

## **19h HAVANERES AMB EL GRUP SON DE LA HAVANA**

### **Al parc de l'Estació Vella**

#### **Equip de so:**

- Sistema estèreo capaç de cobrir 110dB spl sense distorsió a tot l'espai destinat al públic i amb un rang de freqüència entre 20Hz i 20kHz (Meyer, L'Acoustics , d&b,)
- Front-fills
- 5 altaveus per a monitors (Nexo, L'Acoustics o similar)
- Amplificació pels monitors
- Taula digital de 12 canals (Yamaha, Roland o similar)
- Microfonia demanada pel grup (s'adjunta llistat)
- Cablejat necessari
- Estructura de truss per a pont de contra 7x6m

#### **Personal tècnic:**

- 2 tècnic de so
- Personal pel muntatge i desmuntatge
- Muntatge i transport

#### **Logística:**

- Tanques pel control tècnic
- Tendal tancat per a camerino al costat de l'escenari si ho demana el grup
- Extintors
- 1 teló de fons 8x6m

#### **Producció:**

- Aigües per als músics
- contra-rider
- horaris de muntatge
- proves de so
- convocatòries
- regidoria d'escenari
- coordinació distribució rom cremat al públic assistent. El rom cremat el farà una associació de veïns.

L'ORGANITZACIÓ posarà a disposició de l'equip tècnic dels artistes dues preses de corrent independents, amb diferencial i presa de terra, de 380 volts i d'una potència mínima de 3.000 wats per a llum i 2.000- wats per al so. Aquestes preses de corrent hauran de ser a peu d'escenari. L'ORGANITZACIÓ es responsabilitza que el so i la llum seran connectats a la potència que calgui i proporcionarà a l'equip tècnic dels artistes una persona responsable que ho garanteixi, la qual haurà de ser-hi present a l'arribada de l'equip tècnic.

L'ORGANITZACIÓ posarà a disposició dels artistes - vestidors, independents entre sí i del públic, propers a l'escenari i que hi tinguin accés directe, en els quals hi ha d'haver obligatòriament llum artificial, serveis, mirall, aigua corrent i el mobiliari usural, tot deguament condicionat.

## **20 h BALLADA DE SARDANES DE LA COBLA CIUTAT DE TERRASSA**

**Al carrer nou de cal Font**

### **Equip de so:**

Equipament basic per fer presentació del concert si es dona el cas.

### **Equip de llums:**

- 12Par Led RGBW
- 1 taula de llum programable (Etc, LT o similar)
- 2 torres de llums
- Cablejat necessari
- 

### **Personal tècnic:**

- 1 tècnic de llums

### **Logística;**

- Tancat perímetre control tècnic
- Muntatge i transport
- Muntar carpa tancada per camerino si ho demanen.
- Recepció cadires
- Aigües per als músics

Ha d'estar muntat 30 minuts de l'arribada del grup i desmuntar-lo un cop finalitzat.

### **23h PIROMUSICAL**

**Els equips es munten dins el camp de futbol de les Comes (mateix lloc que l'any 2023)**

#### **Equip de so:**

- Sistema estèreo capaç de cobrir 110dB spl sense distorsió a tot l'espai destinat al públic i amb un rang de freqüència entre 20Hz i 20kHz (Meyer, L'Acoustics , d&b,)
- Taula digital de 12 canals (Yamaha, Roland o similar)
- Estructures per volat del sistemes
- 1 pc per reproduir musiques
- 1 sistema de microfonia sense fil de ma

#### **Personal tècnic:**

- 2 tècnic de so
- Personal pel muntatge i desmuntatge

#### **Suport elèctric**

- 1 generador de corrent de 60Kwa
- Quadres de corrent amb connectors Cetac 32A, Cetacs 16A i XUCOS
- Cablejat necessari
- Muntatge i transport

#### **Logística:**

- Tanques per delimitar la zona pirotècnica
- Tanques pel control tècnic
- Tanques pel grup electrogen
- Senyalització pel grup electrogen
- Producció:
- horaris de muntatge
- regidoria d'actuació
- Ha d'estar muntat 2h abans de l'inici i desmuntar-lo al finalitzar.

### **IMPREVISTOS**

S'hauria de tenir un equip de so i llums del dilluns 21 d'agost al dilluns 28 d'agost

preparat per si surt algun imprevist, poder-lo resoldre.

**Equip de so:**

- 4 altaveus de 1000w tipus nexo / l.acoustics
- 4 suports d'altaveus
- Amplificació pels altaveus
- 2 taula de so digital 24 ch
- 4 sistemes de micròfon inhal·làmbric (Shure, Sennheiser o similar)
- Cablejat necessari

**Equip de llums:**

- 12 Par Leds RGBW
- 1 taula de llums programable (Avolite, Etc o similar)
- 2 torres d'elevació
- Cablejat necessari

**EQUIP DE SO I LLUM DISPONIBLE PER A ALGUN IMPREVIST DINS LA PROGRAMACIÓ:**

**Equip de so:**

- Sistema estèreo capaç de cobrir 110dB spl sense distorsió a tot l'espai destinat al públic i amb un rang de freqüència entre 20Hz i 20kHz (Meyer, L'Acoustics , d&b,)
- 8 altaveus per a monitors (Nexo, L'Acoustics o similar)
- Amplificació pels monitors
- 3 in-ear Shure PSM 1000 o similar
- Taula digital per P.A (Yamaha cl5, Digico SD10/12, mides pro2)
- Taula de monitoratge (Yamaha cl5, Digico SD10/12, mides pro2)
- Microfonia demanada pel grup (s'adjunta llistat)
- Cablejat necessari

**Equip de llums:**

- 12 Par Leds RGBW
- 8 cegadores de 2 lampades
- 8 focus mòbils Wash (mac aura/robe 600 o similar)

- 8 focus mòbils (robe pointe)
- 4 elan strobo
- 2 màquina de fum hazer
- 1 taula de llums programable
- 1 infra de corrent necessària
- Cablejat necessari
- Estructura de truss per a pont de contra 12 metres
- Estructura de truss per a pont frontal 12 metres
- Tancat control tècnic

### **Personal tècnic:**

- 1 tècnics de p.a
- 1 tècnic de monitors
- 1 tècnic microfonia
- 1 tècnic de llums
- 2 auxiliars tècnic
- Personal pel muntatge i desmuntatge
- Muntatge i transport

### **Logística:**

- Papereres
- Extintors
- Tanques altes per perimetrar l'escenari (escenari i backstage)
- Tanques antiavalots (15 metres)
- 1 teló de fons de 12x6 metres
- 3 set de tarimes de 2x2 per back-line
- 1 carpa 3x3 per control

### **Producció:**

- contra-rider
- horaris de muntatge
- proves de so
- convocatòries
- regidoria d'escenari
- Muntatge i transport Logística



**MATERIAL DIVERS** Diumenge 26 d'agost

Dues tarimes de 3 x 2 m amb rodes de 50 cm d'alçada per a les tarimes del RRREC

20 tanques antiavalots

A la plaça de la Creu

**MATERIAL DIVERS** Del dilluns 19 al dilluns 26 d'agost

- 6Walkie-talkies amb carregadors
- 2 ales per a monitors de 3x3m, un per a l'escenari de Cal Font i un altre per a l'escenari del Parc Central.

**LLOGUER I TRANSPORT DE CADIRES**

**DILLUNS, 19 D'AGOST**

Del dilluns 19 al dilluns 26: 30 cadires plegables als baixos de l'Ajuntament.  
Del diumenge 19 al diumenge 25: 700 cadires i 55 taules plegables per a la Collanada al Museu. Podria ser que el divendres 23 s'hagin de traslladar a la Pius XII. Recollir dilluns 26.

**DIMECRES, 21 D'AGOST**

21,30 h CONCERT DE LA COBLA MARINADA

Al claustre de l'Escola Pia

400 cadires plegables. Deixar-les per al concert del diumenge del grup Clandestins

**DIVENDRES, 22 D'AGOST**

23 h CONCERT TRIBUT A RAFFAELLA

A la plaça de Cal Font

1000 cadires plegables. Recollir després del concert.

**DIUMENGE, 25 D'AGOST**

18h BALLADA DE SARDANES a càrrec de la cobla MARAVELLA

Al carrer nou de cal Font

50 cadires plegables. Recollir després de la ballada.

20 h Concert de FESTA MAJOR amb l'ORQUESTRA MARAVELLA

A la plaça de l'Ajuntament

1700 cadires plegables. Recollir una part en acabar. No deixar a la plaça les que es recullin.

23 h ESPAI XARXA: Cia La bleda. Les vacances de Madame Roulotte

A la rambla del General Vives

300 cadires. Recollir en acabar.

00 h CONCERT DE FOLK AMB CLANDESTINS

Al claustre de l'Escola Pia

400 cadires (ja hi seran des del dimecres). En acabar el concert recollir-les.

00 h BALL ORQUESTRA MARAVELLA

A la plaça de l'Ajuntament

800 cadires aprox. (recollir la resta)

A les 3 de la matinada s'han de recollir totes

## **DILLUNS, 26 D'AGOST**

19 h CANTADA D'HAVANERES amb el grup SON DE LA HAVANA

A l'amfiteatre del parc de l'Estació Vella

1500 cadires plegables. Recollir en acabar.

20 h BALLADA DE SARDANES amb la COBLA CIUTAT DE TERRASSA

Al carrer nou de Cal Font

100 cadires plegables. Recollir en acabar

## **DEL 19 AL 26 D'AGOST**

500 cadires i 30 taules per imprevistos

El lloguer de les cadires inclou el transport d'entrega i recollida a les diferents zones on s'han de descarregar. El transportista que les traslladi haurà de coordinar-se amb l'equip de persones que tenen cura de fer les descàrregues i muntatges a les diferents places i equipaments.

## ANNEX 2

LAVABOS FESTA MAJOR 2024		Dilluns 19	Dimarts 20	Dimecres 21	Dijous 22	Divendres 23	Dissabte 24	Diumenge 25	Dilluns 26	Dimarts 27	DIES
Zona pati del Museu de la Pell			1 cabina normal	Neteja	Neteja	Recollir					1 x 3 dies
			1 uripivot 4pax	Neteja	Neteja	Recollir					1 x 3 dies
Zona centre	c del Born	2 cabines normals	Neteja	Neteja	Neteja	Neteja	Neteja	Neteja	Neteja	Recollir	2 x 8 dies
		1 cabina adaptada	Neteja	Neteja	Neteja	Neteja	Neteja	Neteja	Neteja	Recollir	1 x 8 dies
	pl Cal Font					3 cabines normals (1 darrere escenari)	Neteja	Neteja	Recollir		3 x 3 dies
						1 cabina adaptada	Neteja	Neteja	Recollir		1 x 3 dies
	r Gral Vives							1 cabina adaptada	Recollir		1 x 1 dies
	c Sta Maria					3 cabines normals (1 darrere escenari)	Neteja	Neteja	Recollir		3 x 3 dies
					1 cabina adaptada	Neteja	Neteja	Recollir		1 x 3 dies	
	pl de la Creu							1 cabina normal	Recollir		1 x 1 dia
								1 cabina adaptada	Recollir		1 x 1 dia
Zona Parc Central					6 cabines normals (1 darrere escenari)	Neteja	Neteja	Neteja	Recollir		6 x 4 dies
					1 cabina adaptada	Neteja	Neteja	Neteja	Recollir		1 x 4 dies
					2 uripivot 4pax	Neteja	Neteja	Neteja	Recollir		2 x 4 dies