

PLEC DE PRESCRIPCIONS TÈCNIQUES PARTICULARS

PROJECTE	SERVEI DE TRANSPORT DE MATERIALS I AJUTS PER A OBRES DE CONSTRUCCIÓ, MUNTATGE O REPARACIÓ D'INSTAL·LACIONS DE LES INSTAL·LACIONS UBICADES A TERRASSA I ABRERA DE TERRASSA CICLE DE L'AIGUA, EPEL
EXPEDIENT	POSS240068
PROCEDIMENT	OBERT SIMPLIFICAT ABREUJAT
TRAMITACIÓ	ORDINÀRIA

ÍNDEX

1	OBJECTE I ABAST	3
1.1	Objecte del contracte	3
1.2	Abast del contracte	3
1.3	Tasques a desenvolupar:.....	3
1.4	Normativa relacionada:	4
1.5	Obligacions dels transportistes de residus	4
1.6	Obligacions del transportista que opti a la licitació.	4
1.7	Informació Tècnica.....	5
1.8	Interlocutor per part de TAIGUA	5
2	Descripció dels serveis.....	5
2.1	Condicions generals.....	5
2.1.1	Serveis inclosos	5
2.2	Operativa del servei	5
2.3	Preus	6
2.4	Acreditació.....	6
2.5	Confidencialitat.....	6
2.6	Serveis inclosos a la partida principal.....	6
3	HORARIS	7
4	MITJANS HUMANS.....	7
4.1	Personal	7
4.2	Subcontractació	8
5	MITJANS MATERIALS.....	8
5.1	Maquinària, vehicles, equips i eines	8
5.2	Productes, consumibles i petit material	9
6	FACTURACIÓ	9
6.1	Prevenió de riscos laborals	9
6.2	Control del contracte	10
7	GESTIÓ AMBIENTAL.....	10
7.1	Recursos	10
7.2	Productes	11
7.3	Residus	11
7.4	Vessaments	11
7.5	Parc Mòbil	11
7.6	Soroll	11
8	PENALITZACIONS.....	11
9	OBLIGACIONS.....	12
9.1.1	Normativa relacionada:.....	12
9.1.2	Obligacions dels transportistes de residus	12
10	ANNEXES AL PLEC.....	13

1 OBJECTE I ABAST

1.1 OBJECTE DEL CONTRACTE

El present plec es refereix al servei de transport de materials i ajuts per a obres de construcció, muntatge o reparació d'instal·lacions en els edificis que Terrassa cicle de l'aigua, EPEL (d'ara en endavant, TAIGUA) té ubicades a les seves dependències de Terrassa i Abrera.

L'objecte d'aquest plec és definir la prestació del Servei de transport de materials i ajuts per a obres de construcció, muntatge o reparació en les instal·lacions.

1.2 ABAST DEL CONTRACTE

És objecte d'aquest plec definir els treballs que l'adjudicatari haurà de realitzar amb la màxima puntualitat, dedicació i professionalitat, i els requisits i condicionants per a la seva execució. Es detallen a continuació, a títol enunciatiu, els objectius bàsics per al desenvolupament de les tasques descrites en aquest plec tècnic:

1.3 TASQUES A DESENVOLUPAR:

- Transport de residus perillosos a gestor de residus.
- Transport de residus no perillosos a gestor de residus.
- Manipular substàncies de tractament d'aigua i de materials en contacte amb l'aigua.

Per a realitzar aquestes tasques, el transportista ha d'estar inscrit en el Registre general de persones gestores de residus de Catalunya (Secció transportistes) de l'Agència Catalana de Residus en els següents grups de residus:

1. Residus sòlids fàcilment inflamables.
2. Altres residus sòlids no inclosos en altres grups
3. Residus sòlids i pastosos fermentables i llots de depuradora
4. Residus sòlids, granulats o terrosos (sorres, terres, escòries...)
5. Pols fines (cendres volants) 6 Residus líquids i pastosos inflamables (dissolvents, hidrocarburs...)
6. Residus líquids i pastosos inflamables (dissolvents, hidrocarburs...)
7. Àcids, bases i altres residus corrosius
8. Residus líquids no corrosius i no inflamables
9. Residus de sals minerals, biocides, catalitzadors...
10. Olis minerals
14. Bidons que han contingut matèries tòxiques
17. Residus especials en petites quantitats (restes de laboratoris, farmàcies...)
18. Amiant en pols.
21. Piles i bateries de tot tipus
23. Fluorescents i làmpades de vapor de mercuri
25. Residus citotòxics
26. Transports especials (gasos comprimits, explosius...)

1.4 **NORMATIVA RELACIONADA:**

La normativa que regula els diferents tràmits i obligacions relacionades amb els transportistes de residus és la següent:

- Directiva 2008/98/CE, del Parlament Europeu i del Consell, de 19 de novembre de 2008, sobre els residus i per la qual es deroguen determinades Directives
- Llei 7/2022, de 8 d'abril, de residus i sòls contaminats per una economia circular. (BOE núm. 85 publicat el 09/04/2022)
- Decret Legislatiu 1/2009, de 21 de juliol, pel qual s'aprova el Text refós de la Llei reguladora dels residus. (DOGC núm. 5430 publicat el 28/07/2009)
- Decret 197/2016, de 23 de febrer, sobre la comunicació prèvia en matèria de residus i sobre els registres generals de persones productores i gestores de residus de Catalunya.
- Reial Decret 396/2006, de 31 de març, pel que s'estableixen las disposicions mínimes de seguretat i salut aplicables als treballs amb risc d'exposició a l'amiant.
- Reial decret 3/2023, de 10 de gener, pel qual s'estableixen els criteris tecnosanitaris de la qualitat de l'aigua de consum, el seu control i subministrament.
- Reial Decret 902/2018, que modifica el Reial decret 140/2003, pel qual s'estableixen els criteris sanitaris de la qualitat de l'aigua de consum humà
- Reial Decret 314/2016, que modifica el Reial decret 140/2003, pel qual s'estableixen els criteris sanitaris de la qualitat de l'aigua de consum humà

1.5 **OBLIGACIONS DELS TRANSPORTISTES DE RESIDUS**

- Estar inscrits al Registre general de persones gestores de residus de Catalunya (Secció transportistes) en endavant Registre de Transportistes.
- Portar els residus a la planta del gestor que hagi indicat el productor o posseïdor dels residus.
- En cas que el gestor no accepti el residu per qualsevol motiu, retornar el residu al seu origen.
- És recomanable portar a cada vehicle el document acreditatiu de la inscripció al Registre de Transportistes.
- Portar dins el vehicle la documentació de transport de residus necessària (Full de seguiment , Full de seguiment itinerant, Document d'Identificació o altra documentació identificativa).
- Si es realitza una recollida itinerant de residus, formalitzar correctament el Full de seguiment itinerant.
- Complir qualsevol altre requisit o obligació necessària per al transport de mercaderies (targeta de transport, ADR...).

1.6 **OBLIGACIONS DEL TRANSPORTISTA QUE OPTI A LA LICITACIÓ.**

- Estar inscrit al registre de empreses amb risc per amiant (RERA) per transportar el residu d'amiant.
- Disposar d'un curs o coneixements per manipular substàncies de tractament d'aigua i de materials en contacte amb l'aigua.

En totes les normes esmentades anteriorment que amb posterioritat a la seva publicació i entrada en vigor hagin sofert modificacions, correcció d'errors o actualitzacions per disposicions més recents, es quedarà al que disposen aquestes últimes.

- Executar les tasques descrites en aquest plec i les que es puguin incorporar per mitja de les propostes de millora o altres requeriments específics.
- Lleis, decrets, ordres i normatives sobre seguretat i salut en el treball.
- Complir la normativa vigent de prevenció de riscos laborals i qualsevol altra que sigui d'aplicació.
- Treballar d'acord amb la política mediambiental de TAIGUA.

TAIGUA podrà incorporar noves instal·lacions a mantenir i serveis a prestar inicialment no previstos en el present plec tècnic.

1.7 INFORMACIÓ TÈCNICA

A l'inici de la prestació del servei, TAIGUA facilitarà a l'adjudicatari tota la informació requerida en quant a les instal·lacions.

1.8 INTERLOCUTOR PER PART DE TAIGUA

TAIGUA es relacionarà amb l'adjudicatari mitjançant el seu Gestor del Contracte i a través del servei de transport i regulació de TAIGUA, que canalitzarà totes les instruccions, rebrà i aprovarà els informes, i en general, serà l'interlocutor amb l'adjudicatari.

En les tasques que siguin exclusives d'Abrera, l'interlocutor serà el cap del servei de producció de TAIGUA.

2 DESCRIPCIÓ DELS SERVEIS

2.1 CONDICIONS GENERALS

L'adjudicatari realitzarà el serveis necessaris que els tècnics competents de TAIGUA creguin oportuns pel correcte funcionament del servei. Els treballs seran actuacions necessàries descrites en el **punt 1.2** del present plec tècnic.

L'adjudicatari reportarà directament als serveis tècnics de TAIGUA segons els paràmetres i condicions establertes en aquest plec.

L'adjudicatari serà el responsable del treballs a executar un cop demandats per TAIGUA.

2.1.1 SERVEIS INCLOSOS

- Moure contenidors de clor gas entre la central elevadora d'Abrera i l'estació de tractament d'aigua potable d'Abrera (ADR).
- Moure contenidors de policlorur d'alumini entre la central elevadora d'Abrera i l'estació de tractament d'aigua potable d'Abrera (ADR).
- Retirar residus perillosos (ADR).
- Muntar i desmuntar bombes submergibles en pous i riu (Cabrestant).
- Portar a reparar i recollir bombes, motors, compressors i altres elements específics.
- Muntar vàlvules i canonades.
- Moure saques de carbó en gra.
- Moure materials i residus pesants dins el centre de treball i transportar-los al llocs adequats si s'escau.
- Descarregar mercaderies pesants.
- Descarregar tràilers quan es demana un camió sencer de tubs i algun ajut a muntatge.
- Buscar les comandes de hipoclorit sòdic i repartir-ho quan cal per diferents punts (ADR).
- Traslladar i ordenar els tubs quan es descarreguen del tràilers a Can Boada.
- Transport de residus perillosos a gestor de residus.
- Transport de residus no perillosos a gestor de residus.
- Manipulació de substàncies de tractament d'aigua i de materials en contacte amb l'aigua.
- Altres feines ocasionals que precisa l'ajut d'un camió grua.

2.2 OPERATIVA DEL SERVEI

Sempre que el personal de l'empresa adjudicatària es personi en una dependència de TAIGUA haurà d'acreditar-se.

Mensualment, l'adjudicatari entregarà a TAIGUA el detall de totes les ordres de treball executades, signades pels responsables del contracte en funció de la realització dels treballs, Terrassa o Abrera.

Totes les ordres de treball han de contenir, com a mínim, aquesta informació:

- Identificació de l'operari i la instal·lació.
- Data i hora de l'actuació Número d'OT.
- Identificació del lloc sobre el que s'ha actuat Descripció de les tasques executades.
- Observacions
- Signatura de l'operari.

Un cop acabades les tasques, el personal de l'adjudicatari farà segellar l'albarà, ja sigui pel personal de la instal·lació o pel responsables del contracte. En aquest albarà hi constaran totes les dades identificatives i la descripció de la feina, així com el número de l'ordre de treball (en endavant, OT) de manteniment de TAIGUA.

Així mateix, es recorda l'obligatorietat de la signatura d'aquests albarans pel personal del servei de transport i regulació i/o personal del centre de treball d'Abrera.

Quan els treballs executats per l'adjudicatari no tinguin la qualitat suficient, no s'ajustin a les condicions acordades o a les que estableix aquest plec, TAIGUA els podrà rebutjar. En aquest cas, l'adjudicatari els haurà de tornar a executar, sense tenir dret a rebre cap compensació per aquesta causa.

2.3 PREUS

Dins l'oferta es presentarà una proposta de preus horaris de servei, ordenada per categories i seguint el format del Annex 1 del PCAP. Aquests preus ja portaran repercutits la part proporcional de dietes, desplaçaments, despeses generals d'empresa, benefici industrial, equips auxiliars, petit material i consumibles, etc. i, per tant, no es facturaran a banda.

En cas que alguna de les operacions a realitzar no coincideixi amb les del quadre de preus, s'aplicarà un preu redactat per analogia o similitud amb els existents. Per a la confecció d'aquests preus s'hauran d'aplicar els preus de mà d'obra que figurin en l'oferta de l'adjudicatari.

Aquests preus seran d'aplicació als treballs de manteniment correctiu, a les millores i, en general, a les partides alçades d'aquest contracte.

2.4 ACREDITACIÓ

Sempre que el personal de l'adjudicatari es personi en una dependència de TAIGUA, haurà d'acreditar-se correctament davant del personal destinat al control de l'accés a la dependència, si hi fos, o, en cas contrari, es comunicarà amb el responsable del servei de transport i regulació.

En el cas de necessitar acreditacions d'entrada, l'empresa adjudicatària haurà d'enviar, abans de realitzar una intervenció programada, un llistat amb els operaris que acudiran a fer-la, per tal que TAIGUA pugui gestionar els permisos d'accés amb l'empresa de seguretat. Quan es tracti d'una intervenció d'urgència, caldrà que, en arribar, els operaris s'identifiquin al personal de seguretat de la instal·lació d'acord amb les instruccions d'identificació de TAIGUA.

2.5 CONFIDENCIALITAT

Tota la informació lliurada per TAIGUA a l'adjudicatari és confidencial i no pot ser utilitzada per altres finalitats que no siguin la bona execució dels serveis descrits en aquest plec. Tampoc pot ser lliurada o tramesa a tercers.

Tot treballador que presta el servei està sotmès a la més rigorosa clàusula de confidencialitat. En particular, quedarà totalment prohibit l'ús i difusió d'imatges.

2.6 SERVEIS INCLOSOS A LA PARTIDA PRINCIPAL

La partida principal inclou la disponibilitat del servei a prestar, descrita en l'annex 1 del PCAP.

Queden fora d'aquesta partida principal i, per tant, seran a càrrec de les partides variables corresponents, els serveis prestat amb detall dels preus de l'annex 1 del PCAP.

La resta de serveis i costos derivats dels serveis contractats com materials, mà d'obra, desplaçament i dietes i maquinària i equips auxiliars necessaris per a la seva execució o qualsevol necessitat que pugui originar un càrrec, queden incloses en aquesta partida.

Atesa la naturalesa del servei, l'adjudicatari es compromet a resoldre les avaries o incidències amb la màxima celeritat possible.

3 HORARIS

L'horari de prestació de servei serà de 7:00 a 20:00h, de dilluns a divendres. L'horari de prestació de servei per les actuacions per resoldre incidències de tipus normal, lleu, crítiques i urgents serà de 7:00 a 20:00h, de dilluns a divendres.

L'adjudicatari es compromet a realitzar les tasques en 24 hores un cop hagi rebut l'avís en horari de dilluns a divendres o 72 Hores en caps de setmana festius.

Aquests terminis poden allargar-se sempre que els responsables dels serveis d'infraestructures i operacions així ho expressin i acordin un temps diferent.

4 MITJANS HUMANS

4.1 PERSONAL

Tot el personal que es designi al contracte disposarà de les acreditacions professionals i habilitacions reglamentàries relatives als treballs que hagin d'executar.

Per les tasques necessàries pel transport de materials i/o substàncies de transport de mercaderies perilloses, el personal de la empresa adjudicatària que realitzi aquest servei, haurà de disposar de la acreditació en regla per poder disposar aquest servei específic (ADR).

L'ADR, fa referència a "Acord Europeu sobre Transport Internacional de Mercaderies Perilloses per Carretera".

L'origen de les sigles ADR es troba en la seva denominació en anglès : European Agreement concerning the International Carriage of Dangerous Goods by Road o en francès: Accord Européen Relatif au Transport des Marchandises Dangereuses par Route.

L'ADR té l'objectiu de **facilitar el transport** de mercaderies perilloses i, sobretot, **garantir les condicions de màxima seguretat** per a aquest tipus de substàncies.

L'ADR per al transport de mercaderies perilloses per carretera, entre altres coses:

- Enumera una **llista de totes les mercaderies perilloses** que es poden transportar per carretera.
- Indica el tipus d'**envasos i embalatges** que s'han d'utilitzar per a aquest tipus de substàncies.
- Detalla l'**etiquetatge i la senyalització requerit per a les càrregues de mercaderies perilloses** i els vehicles.
- Defineix la **documentació imprescindible** per poder realitzar el transport.
- Dona instruccions sobre **com realitzar la càrrega, estiba i descàrrega** de mercaderies perilloses.
- Especifica la **formació exigida a les persones implicades** en el transport.

L'adjudicatari es compromet a substituir qualsevol dels membres de l'equip si per alguna causa TAIGUA no estigués conforme amb el servei prestat o per qualsevol altre tipus de motiu. Si això impliqués algun cost econòmic, aquest seria assumit íntegrament per l'adjudicatari.

Tots els desplaçaments a les instal·lacions objecte d'aquest plec del personal de l'adjudicatari, anirà a càrrec d'aquest.

El personal adscrit al servei està format i permanentment actualitzat per dur a terme les tasques que li siguin conferides segons l'ofici corresponent per cada disciplina amb coneixement suficient de la instal·lació objecte dels treballs a realitzar, i l'adjudicatari haurà de fer entrega a TAIGUA d'una actualització de les dades que acrediti aquesta formació.

4.2 SUBCONTRACTACIÓ

El personal assignat per l'adjudicatari a la prestació del servei serà, per regla general, personal propi. En aquest sentit, l'adjudicatari presentarà a TAIGUA un llistat de tot el personal designat per atendre el contracte.

Si fos necessari realitzar algun tipus de subcontractació específica per a la realització del servei, l'Adjudicatari haurà de comunicar-ho a TAIGUA per a la seva aprovació i prèviament a la planificació dels treballs.

5 MITJANS MATERIALS

5.1 MAQUINÀRIA, VEHICLES, EQUIPS I EINES

L'adjudicatari dotarà al seu personal dels jocs d'eines, útils i aparells de mesura necessaris per permetre una correcta execució de les prestacions del contracte.

L'adjudicatari ha de disposar de tots els aparells, mitjans auxiliars, vehicles i maquinària necessaris per a dur a terme el seu treball. L'adjudicatari haurà de garantir el seu bon estat de manteniment i el respecte pel medi ambient, especialment pel que fa al baix consum de carburant i, quan sigui possible, seran elèctrics o amb combustibles alternatius (gas, biocombustible,).

L'adjudicatari haurà d'incorporar, com a mínim, els següents vehicles de transport pel contracte:

- Camió ploma.

Característiques mínimes del camió:

Camió de 2 eixos de 18 tones amb bolquet de 20 tones, amb la disposició de grua en:

- Darrera de cabina, per poder facilitar el transport de àrids.

Si l'adjudicatari disposa de més vehicles per donar servei a TAIGUA pel transport d'àrids, llavors també s'admetrà la posició de la grua a final de la caixa.

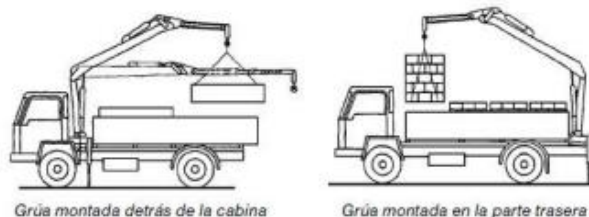

- Característiques mínimes de la grua.
 - Disposar de cabrestant.
 - Longitud de la ploma de 14 metres lineals amb una capacitat de càrrega en aquest punt de 600 kg com a mínim.

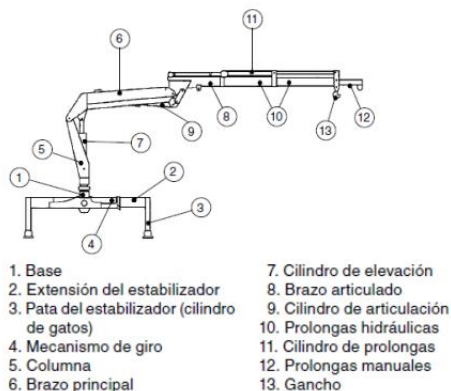

Totes les despeses vinculades a aquests vehicles (manteniment, assegurances, carburant, transports, etc.) aniran a càrrec de l'adjudicatari.

La descripció es a títol informatiu i no limitatiu.

TAIGUA podrà revisar en qualsevol moment que tota la maquinària, vehicles i equips estan disponibles a la instal·lació i demanar a l'adjudicatari l'aportació de qualsevol equip que consideri necessari per a realitzar les tasques descrites a aquest plec.

TAIGUA podrà sol·licitar que se substitueixi algun vehicle, maquinària, equip o eina si considera que no és l'adequat o no està en les condicions òptimes per a ser utilitzat en les tasques descrites en aquest plec.

Els vehicles de transport adscrits a l'execució del contracte han de comptar amb la pòlissa d'assegurança de responsabilitat civil obligatòria en els termes del Reial Decret Legislatiu 8/2004, de 29 d'octubre, pel que s'aprova el text refós de la Llei sobre responsabilitat civil i assegurança en la circulació de vehicles a motor. L'adjudicatari haurà de facilitar la documentació acreditativa d'aquestes pòlisses a petició del responsable del contracte.

5.2 PRODUCTES, CONSUMIBLES I PETIT MATERIAL

Aniran a càrrec de l'adjudicatari tots els productes, consumibles i petit material necessari per a fer les tasques segons les condicions que estableix aquest plec.

L'adjudicatari ha de disposar de procediments que assegurin la qualitat dels productes i materials subministrats pels seus proveïdors. Aquest es el cas de las Fitxes d'homologació de proveïdors, procediment organitzatiu de compres i procediment organitzatiu de subministres per clients.

L'adjudicatari exigirà a tots els seus proveïdors, la certificació CE dels productes adquirits. Cas d'una no conformitat amb els productes adquirits, aquests no podran ser facturats a TAIGUA.

TAIGUA podrà sol·licitar que se substitueixi algun producte, consumible o petit material si considera que no és l'adequat o no està en les condicions òptimes per a ser utilitzat en les tasques descrites en aquest plec.

6 FACTURACIÓ

Tota factura emesa per l'adjudicatari haurà de portar el corresponent número de comanda.

El procediment a seguir serà el següent: l'adjudicatari enviarà a TAIGUA un pressupost o albarà valorat amb el detall a facturar i TAIGUA, un cop acceptat, enviarà una comanda amb el número corresponent a l'acceptació d'aquest pressupost; l'adjudicatari emetrà la factura on constarà, obligatòriament, aquest número de comanda i la descripció del concepte facturat.

El preus aplicats en els pressupostos que realitzi el contractista seran sempre els oferts per aquest en la licitació. Aquests preus ja portaran repercutits la part proporcional de dietes, desplaçaments, despeses generals d'empresa, benefici industrial, equips auxiliars, etc. i per tant aquests conceptes no es facturaran a banda.

6.1 PREVENCIÓ DE RISCOS LABORALS

El Contractista queda obligat al compliment de la normativa sobre la prevenció de riscos laborals vigent. L'adjudicatari haurà de lliurar al Servei de Prevenció de TAIGUA la següent documentació:

Avaluació de riscos relacionats amb l'activitat/s previstes a realitzar a les instal·lacions de TAIGUA.

- Mesures de prevenció i protecció que afectin al personal de TAIGUA davant els riscos detectats a la avaluació de riscos.
- TC1 i TC2 dels operaris de la seva empresa que accediran a les instal·lacions. Aquesta relació de treballadors s'haurà d'actualitzar permanentment.
- Justificants de la informació i formació en prevenció de riscos laborals realitzada per aquests treballadors.
- Informes d'aptitud dels treballadors que accediran a les instal·lacions de TAIGUA en relació a les tasques que hi duren a terme.

S'hauran d'establir reunions periòdiques entre el servei de prevenció de TAIGUA i el servei de prevenció de l'adjudicatari per tal de controlar el seguiment de les mesures correctores proposades, així com coordinar la comunicació de qualsevol variació de les condicions de treball de ambdues parts.

En el termini d'un mes des de la notificació de l'adjudicació, TAIGUA i el contractista establiran els mecanismes de coordinació necessaris quant a la protecció i prevenció de riscos laborals i a la informació sobre aquests als respectius treballadors. A aquests efectes, l'adjudicatari haurà de presentar, en el termini fixat, l'avaluació de riscos propis, en la qual es determinin també els riscos que poden afectar als treballadors de TAIGUA.

6.2 CONTROL DEL CONTRACTE

TAIGUA podrà establir les mesures de control que consideri oportunes per tal d'assegurar el correcte compliment del contracte i el nivell tècnic dels serveis efectuats.

En aquest sentit, els tècnics de TAIGUA podran assistir, juntament amb el responsable del contracte, a les tasques que realitzi l'adjudicatari. Aquestes visites de seguiment podran ser utilitzades per TAIGUA per realitzar controls al personal de l'adjudicatari i verificar el nivell de formació, coneixements i desenvolupament.

TAIGUA podrà sol·licitar, en qualsevol moment i sense previ avís, la documentació acreditativa del control d'assistència del personal adscrit al contracte. Si ho considera necessari per al control del correcte compliment del contracte, TAIGUA podrà implantar sistemes de control horari per al personal de l'empresa adjudicatària o sol·licitar a l'empresa adjudicatària informació sobre els horaris realitzats pels treballadors.

7 GESTIÓ AMBIENTAL

L'adjudicatari resta obligat a treballar d'acord amb la política ambiental de TAIGUA, fent un ús racional dels recursos naturals i gestionant, correctament, els residus.

Per tal d'acomplir aquesta Política Ambiental, l'adjudicatari vetllarà pel compliment dels següents punts:

7.1 RECURSOS

Disposarà de sistemes d'estalvi de recursos (aigua, energia, etc.), de minimització de residus, de recuperació energètica i/o d'altres que puguin reduir el impacte ambiental associat a les activitats.

Farà un ús racional i estalviador dels recursos naturals (aigua, energia, etc.) i utilitzar sistemes, maquinària o aparells eficients. La maquinària i aparells estaran en bon estat i es faran els manteniments pertinents de forma periòdica. Per tal de fomentar aquest estalvi de recursos naturals i el respecte al medi ambient l'adjudicatari ha de garantir expressament:

- Apagar l'enllumenat de despatxos, dependències, passadissos, etc. dels espais sota la seva gestió, a excepció que des de TAIGUA s'especifiqui el contrari.
- Fer un consum responsable de l'ús de l'aigua, evitant deixar aixetes obertes de les boques de rec, rentamans, dutxes, etc. i realitzant les justes descàrregues dels inodors.

- Informar als responsables de qualsevol anomalia de funcionament i/o tècniques que es detectin en relació als punts anteriors, amb la finalitat que TAIGUA procedeixi a la seva correcció, si s'escau.

7.2 PRODUCTES

Sempre que sigui possible, farà ús de productes de baix impacte ambiental, buscant alternatives més sostenibles als productes habituals (per exemple, productes fitosanitaris sense fosfats, biodegradables, ecològics, etc.).

Realitzarà l'emmagatzematge (tant de productes com de residus) en bones condicions, tenint en compte la normativa aplicable, i manipulant-los de forma segura per tal d'evitar vessaments, fuites o altres incidents que poden comportar una contaminació i risc per les persones. Cal disposar sempre del material absorbent necessari per si es produeix aquests tipus d'incident.

7.3 RESIDUS

L'adjudicatari es compromet a gestionar els residus que generi en les instal·lacions de TAIGUA, la gestió dels quals no s'hagi assumit expressament per TAIGUA, i de fer-ho d'acord a la legislació ambiental vigent, de la qual acreditarà que n'és coneixedor.

Els residus, sòlids o líquids, s'hauran de separar per fraccions i gestionar, correctament, mitjançant un gestor autoritzat per la Generalitat de Catalunya. Caldrà comunicar a TAIGUA els gestors escollits i aportar la documentació relativa a la gestió de residus: fulls de seguiment de residus, albarans de recollida i certificats de gestió de residus, i fitxa d'acceptació (en cas que sigui necessari), així com altra informació que TAIGUA pugui demanar per tenir constància d'aquesta gestió. Serà responsabilitat seva la recollida i transport dels residus fins a la instal·lació de reciclatge que correspongui, informant mensualment a TAIGUA del volum de residus generats pels diferents tipus.

El residu verd, producte de la poda, sega, neteja i desherbatge que surti de les dependències de TAIGUA, procurarà portar-lo a fer compost en plantes específiques o en instal·lacions pròpies.

7.4 VESSAMENTS

En cap cas està permès realitzar abocaments, líquids o sòlids, als lavabos, a la xarxa de clavegueram ni directament al carrer o zona enjardinada.

7.5 PARC MÒBIL

Els vehicles, maquinària i equips que s'utilitzin en les instal·lacions de TAIGUA, es trobaran en bon estat de manteniment, garantint així el seu correcte funcionament i respecte al medi ambient, especialment pel que fa el baix consum de carburant, nivells baixos d'emissions a l'atmosfera, equips de refrigeració amb el mínim efecte sobre la capa d'ozó i l'escalfament global, incorporació de components reciclats i consum de combustibles alternatius (biocombustibles, gas, etc.).

7.6 SOROLL

L'adjudicatari està obligat a l'aplicació de mesures de prevenció i correcció de la contaminació acústica.

8 PENALITZACIONS

El supòsit que la suma total de les penalitzacions en que hagi incorregut l'adjudicatari per tots els conceptes expressats en els següents apartats superi el 20% de l'import anual del contracte, motivarà a TAIGUA per executar la seva rescissió.

9 OBLIGACIONS

Per a realitzar aquestes tasques el transportista ha d'estar inscrit en el registre general de persones gestores de residus de Catalunya (secció transportistes) de l'Agència Catalana de Residus en els següents grups de residus :

1. Residus sòlids fàcilment inflamables.
2. Altres residus sòlids no inclosos en altres grups
3. Residus sòlids i pastosos fermentables i llots de depuradora
4. Residus sòlids, granulats o terrosos (sorres, terres, escòries...)
5. Pols fines (cendres volants)
6. Residus líquids i pastosos inflamables (dissolvents, hidrocarburs...)
7. Àcids, bases i altres residus corrosius
8. Residus líquids no corrosius i no inflamables
9. Residus de sals minerals, biocides, catalitzadors...
10. Olis minerals
11. Bidons que han contingut matèries tòxiques
12. Residus especials en petites quantitats (restes de laboratoris, farmàcies...)
13. Amiant en pols.
14. Piles i bateries de tot tipus
15. Fluorescents i làmpades de vapor de mercuri
16. Residus citotòxics
17. Transports especials (gasos comprimits, explosius...)

9.1.1 NORMATIVA RELACIONADA:

La normativa que regula els diferents tràmits i obligacions relacionades amb els transportistes de residus és la següent:

- Directiva 2008/98/CE, del Parlament Europeu i del Consell, de 19 de novembre de 2008, sobre els residus i per la qual es deroguen determinades Directives
- Llei 7/2022, de 8 d'abril, de residus i sòls contaminats per una economia circular. (BOE núm. 85 publicat el 09/04/2022)
- Decret Legislatiu 1/2009, de 21 de juliol, pel qual s'aprova el Text refós de la Llei reguladora dels residus. (DOGC núm. 5430 publicat el 28/07/2009)
- Decret 197/2016, de 23 de febrer, sobre la comunicació prèvia en matèria de residus i sobre els registres generals de persones productores i gestores de residus de Catalunya.
- Reial Decret 396/2006, de 31 de març, pel que s'estableixen las disposicions mínimes de seguretat i salut aplicables als treballs amb risc d'exposició a l'amiant.
- Reial Decret 3/2023, de 10 de gener, pel qual s'estableixen els criteris técnico-sanitaris de la qualitat de l'aigua de consum, el seu control i subministrament.
- Reial Decret 902/2018, que modifica el Reial decret 140/2003, pel qual s'estableixen els criteris sanitaris de la qualitat de l'aigua de consum humà
- Reial Decret 314/2016, que modifica el Reial decret 140/2003, pel qual s'estableixen els criteris sanitaris de la qualitat de l'aigua de consum humà

9.1.2 OBLIGACIONS DELS TRANSPORTISTES DE RESIDUS

- Portar els residus a la planta del gestor que hagi indicat el productor o posseïdor dels residus.
- En cas que el gestor no accepti el residu per qualsevol motiu, retornar el residu al seu origen.
- És recomanable portar a cada vehicle el document acreditatiu de la inscripció al Registre de Transportistes.
- Portar dins el vehicle la documentació de transport de residus necessària (Full de seguiment , Full de seguiment itinerant, Document d'Identificació o altra documentació identificativa).
- Si es realitza una recollida itinerant de residus, formalitzar correctament el Full de seguiment itinerant.
- Complir qualsevol altre requisit o obligació necessària per al transport de mercaderies (targeta de transport, ADR...).

10 ANNEXES AL PLEC

El present Plec consta dels annexes que es relacionen a continuació:

- Annex 1 – Treballs principals inclosos en el contracte

ANNEX 1. Treballs principals inclosos al contracte

- Moure contenidors de clor gas entre la central elevadora d'Abdera i l'estació de tractament d'aigua potable d'Abdera (ADR).
- Moure contenidors de policlorur d'alumini entre la central elevadora d'Abdera i l'estació de tractament d'aigua potable d'Abdera (ADR).
- Retirar residus perillosos (ADR).
- Muntar i desmuntar bombes submergibles en pous i riu (Cabrestant).
- Portar a reparar i recollir bombes, motors, compressors i altres elements específics.
- Muntar vàlvules i canonades.
- Moure saques de carbó en gra.
- Moure materials i residus pesants dins el centre de treball i transportar-los al llocs adequats si s'escau.
- Descarregar mercaderies pesants.
- Descarregar tràilers quan es demana un camió sencer de tubs i algun ajut a muntatge.
- Buscar les comandes de hipoclorit sòdic i repartir-ho quan cal per diferents punts (ADR).
- Traslladar i ordenar els tubs quan es descarreguen del tràilers a Can Boada.
- Transport de residus perillosos a gestor de residus.
- Transport de residus no perillosos a gestor de residus.
- Manipulació de substàncies de tractament d'aigua i de materials en contacte amb l'aigua.
- Altres feines ocasionals que precisa l'ajut d'un camió grua.

Per a realitzar aquestes tasques el transportista ha d'estar inscrit en el registre general de persones gestores de residus de Catalunya (secció transportistes) de l'Agència Catalana de Residus en els següents grups de residus :

1. Residus sòlids fàcilment inflamables.
2. Altres residus sòlids no inclosos en altres grups
3. Residus sòlids i pastosos fermentables i llots de depuradora
4. Residus sòlids, granulats o terrosos (sorres, terres, escòries...)
5. Pols fines (cendres volants) 6 Residus líquids i pastosos inflamables (dissolvents, hidrocarburs...)
6. Residus líquids i pastosos inflamables (dissolvents, hidrocarburs...)
7. Àcids, bases i altres residus corrosius
8. Residus líquids no corrosius i no inflamables
9. Residus de sals minerals, biocides, catalitzadors...
10. Olis minerals
14. Bidons que han contingut matèries tòxiques
17. Residus especials en petites quantitats (restes de laboratoris, farmàcies...)
18. Amiant en pols.
21. Piles i bateries de tot tipus
23. Fluorescents i làmpades de vapor de mercuri
25. Residus citotòxics
26. Transports especials (gasos comprimits, explosius...)