



CONSELL COMARCAL DE LA CERDANYA

MEMÒRIA VALORADA:

REFORÇ DEL FERM DEL CAMÍ DE LA CARRERADA D'OLOPTE MITJANÇANT UNA CAPA DE TOT-Ú ARTIFICIAL

PROMOTOR:

**CONSELL COMARCAL DE
LA CERDANYA**

AUTOR:

XAVIER LLOMBART I PUBILL
Enginyer Agrònom
Col·legiat núm. 1.268

DATA
FEBRER 2024

REFERÈNCIA
MV-2407



ÍNDEX

MEMÒRIA

ANNEX 1: REPORTATGE FOTOGÀFIC
ANNEX 2: MILLORA DE QUALITAT

PLÀNOLS

PLÀNOL NÚM. 1: SITUACIÓ
PLÀNOL NÚM. 2: EMPLAÇAMENT
PLÀNOL NÚM. 3: PLANTA GENERAL
PLÀNOL NÚM. 4: PLANTA DETALL
PLÀNOL NÚM. 5: SECCIÓ TIPUS

PRESSUPOST

AMIDAMENTS
PRESSUPOST
RESUM DEL PRESSUPOST
PRESSUPOST D'EXECUCIÓ PER CONTRACTE

MEMÒRIA VALORADA:**REFORÇ DEL FERM DEL CAMÍ DE LA CARRERADA D'OLOPTE
MITJANÇANT UNA CAPA DE TOT-Ú ARTIFICIAL****CERDANYA.****1. ANTECEDENTS**

El Consell Comarcal de la Cerdanya està realitzant des de l'any 1990 el Pla d'actuació a la xarxa veïnal de la Cerdanya. Aquest pla consisteix en la millora, arranament, i en la majoria de casos, la pavimentació de camins que donen accés als nuclis de la comarca.

Molts d'aquests camins han estat pavimentats a causa de l'elevat trànsit que tenen per tal de perllongar la seva durabilitat. Com que molts d'aquests camins ja fa molts anys que estan pavimentats, i a més, han sofert un deteriorament i desgast considerable, el seu estat actual no és el desitjable ni l'òptim per a l'accés a diversos nuclis.

Com que l'estat dels camins, un cop s'han començat a malmetre, el seu deteriorament és molt més ràpid i accentuat, i tenint en compte que aquest deteriorament s'accentua a l'hivern amb la climatologia adversa de la zona (neu, fred, gel i potassa), el Consell Comarcal de la Cerdanya ha decidit realitzar un pla d'actuació per a la conservació i manteniment de diversos camins de la comarca.

A fi de condicionar alguns trams molt malmesos de l'actual xarxa de camins de la comarca, es redacta aquesta memòria que descriu les obres a realitzar.

2. OBRA DE REDACCIÓ DEL PROJECTE I OBJECTIUS

L'ordre de redacció de la present memòria ha estat donada per la Presidència del Consell Comarcal de la Cerdanya.

La present memòria valorada es redacta amb la finalitat de descriure i valorar les obres necessàries per a millorar el ferm del camí de la Carrerada d'Olopte, camí que dona accés a dues cases i el qual es troba en molt mal estat.

3. OBJECTE DE LA MEMÒRIA I SITUACIÓ

La xarxa viària de la comarca representa el suport físic dels desplaçaments de persones i mercaderies d'un punt a d'altres de la comarca i de tots els punts de la comarca cap a l'exterior. El temps d'accés entre els diferents nuclis habitats de la comarca (i molt especialment entre el nuclis menors i la capital de comarca i els centres de serveis i equipaments dins i fora de la comarca), el temps esmerçat diàriament per accedir al lloc de treball per a aquella que el tenen allunyat del lloc de residència, el

funcionament dels transports públics per carretera, fins i tot el preu de les mercaderies en aquells casos que el cost del transport és determinant, són alguns dels aspectes en què el traçat, les característiques i l'estat de la xarxa viària tenen repercussions notables.

La present memòria valorada té com a objectiu principal l'arranjament i millora del camí d'accés a dues cases situades al Pla del Forn, les quals tenen el seu accés a la carretera N-260 pel camí de la Carrerada d'Olopte, dintre el terme municipal d'Isòvol.

4. ESTAT ACTUAL

Aquest camí es troba en terres però té el seu traçat ben consolidat i amb una bona sub-base, però degut a què transcorren per zones de prats de dall i pastures de regadiu, suposa que la presència d'aigua en aquest camí és quasi constant. Degut a això, el camí es deteriora i erosiona molt ràpidament.

Com ja s'ha mencionat, el camí objecte d'aquesta memòria presenta, bàsicament, el següent dèficit estructural:

- Ferm en mal estat i deteriorat
- Excés d'aigua al camí

5. DESCRIPCIÓ DE LES OBRES

5.1.- REGULARITZACIÓ I ANIVELLACIÓ DE CAMINS EN TERRA

El camí que s'ha d'arranjar mitjançant una capa de tot-ú artificial és els camí següent:

- Camí de la Carrerada d'Olopte

En el camí objecte d'aquesta memòria, en primer lloc, es procedirà a l'aclarida i esbrossada de tota la zona compresa dins dels límits d'ocupació, fins i tot la tala d'arbres i l'extracció de soques si és necessari a ambdós costats del camí. Seguidament es procedirà a l'eliminació de tots els materials inservibles dins dels límits d'ocupació. Mitjançant una motoanivelladora i una retroexcavadora petita es netejaran tots els laterals del camí per tal de retirar tota la terra vegetal que hi ha actualment a ambdós costats del camí i així que el camí torni a tenir l'amplada inicial. Si en algun tram del camí és necessari, es realitzarà aquesta neteja amb mitjans manuals.

Tot seguit es realitzarà mitjançant una motoanivelladora un repàs i anivellació de tot el camí per tal d'uniformitzar i preparar la sub-base del camí abans de l'estesa del tot-ú. En cas de ser necessari s'aportarà material seleccionat per tal que l'anivellació del camí sigui l'adequada per a la consolidació de la sub-base. Tot seguit s'humitejarà i es compactarà el material fins assolir el 95% del PM.

Posteriorment, s'aportarà una capa de 15 cm de gruix de tot-ú artificial a un total de 1.452,5 m², la qual es col·locarà amb motoanivelladora i després s'humitejarà i es compactarà el material fins assolir el 98% del PM.

Tan la preparació del camí com l'aplicació d'aquesta capa de tot-ú es realitzarà de tal manera que s'aconsegueixi que el camí tingui una pendent d'un 3% cap al rec.

5.1.- DRENATGE LONGITUDINAL

Al llarg de gairebé tot el camí, concretament al marge Est, hi transcorre un rec. El primer que es realitzarà serà la retirada de tot el material vegetal del marge que hi ha entre el camí i el rec. Posteriorment, amb una retroexcavadora s'anirà netejant el rec i en els trams on el rec és molt superficial s'enfondirà fins als 40 cm, per tal d'aconseguir que l'aigua no surti al camí.

Al llarg del rec hi ha tres passallisos d'entrada a prats que s'han de substituir. Concretament són els que es troben situats als punts quilomètrics següents:

PK 0+094
PK 0+252
PK 0+360

Així doncs, primer lloc es realitzarà la retirada del pas existent, tot seguit es realitzarà la caixa per a la seva col·locació i finalment es col·locarà al fons de la rasa i sobre un llit de grava un tub de polietilè HDPE, amb paret interna llisa i externa corrugada, de diàmetre nominal exterior 400 mm, amb una rigidesa anular SN 8 kN/m². A continuació, s'aplicarà una capa de 12 cm de gruix de recobriment per sobre de la generatriu superior de HM-20/P/20/I, la qual tindrà una amplada mínima de 150 cm.

En el PK 0+196 serà necessària formigonar amb formigó per armar HA - 30 / F / 10 / XC4 un passallís d'entrada a un prat mitjançant una capa de 15 cm de gruix i 180 cm d'amplada.

6. AFECCIONS

6.1.- Ocupacions

No es contempla realitzar cap mena d'expropiació en l'arranjament de cap camí.

6.2.- Serveis afectats

No es contempla l'afecció de serveis existents en l'arranjament de cap camí.

7. TERMINI D'EXECUCIÓ

El termini previst per a l'execució de les obres projectades a totes les seves fases s'estableix en un total de DOS (2) mesos, a comptar des de la signatura de l'acta de comprovació del replanteig.

8. PRESSUPOST

Els preus de les unitats d'obra d'aquesta Memòria Valorada s'han estudiat en detall i s'han confeccionat a partir dels salaris vigents segons l'últim Conveni de la Construcció, dels costos de materials i maquinària actuals, i dels rendiments normals per a cada unitat d'obra.

Aplicant els Amidaments i el Quadre de Preus s'obté un Pressupost d'Execució Material que puja la quantitat de DEU MIL TRES-CENTS NORANTA-UN EUROS AMB QUARANTA-QUATRE CÈNTIMS (10.391,44 €).

Aquesta quantitat, incrementada amb el 19% corresponent a Despeses Generals i Benefici Industrial i aplicant a la suma parcial obtinguda el 21 % de l'Impost sobre el Valor Afegit (I.V.A.), fa un Pressupost d'Execució per Contracte que puja la quantitat de CATORZE MIL NOU-CENTS SEIXANTA-DOS EUROS AMB SEIXANTA-QUATRE CÈNTIMS (14.962,64 €).

9. DOCUMENTS QUE INTEGREN EL PROJECTE

El present Projecte es compon dels documents que es relacionen a continuació:

- Document 1. MEMÒRIA

- Document 2. PLÀNOLS

Plànol núm.	Nom
1	Situació
2	Emplaçament
3	Planta General
4	Planta Detall
5	Secció tipus

- Document 3. PRESSUPOST

- Amidaments
- Pressupost parcial
- Resum del pressupost
- Pressupost d'execució per contracte.

10. CONCLUSIONS

Aquesta memòria, junt amb la resta de documents anteriorment citats, defineixen completament les obres a executar del projecte i justifiquen la solució adoptada.

Aquests documents que integren el projecte són sotmesos, ara, a la consideració de l'autoritat competent per a la seva aprovació.

L'autor del projecte

Xavier Llombart i Pubill
Enginyer Agrònom.
Col·legiat núm. 1.268

Puigcerdà, febrer 2024

MEMÒRIA

ANNEX 1: REPORTATGE FOTOGRÀFIC

ANNEX 1: REPORTATGE FOTOGRÀFIC

Les fotografies s'han realitzat durant el mes de febrer de 2024









ANNEX 2: MILLORA DE QUALITAT

ANNEX 2: MILLORES DE QUALITAT

Les millores que es proposen a continuació no són obligatòries pel contractista, són de caràcter voluntari i es valoraran a la licitació del contracte. Les actuacions són millores per augmentar la qualitat de l'obra i no modifiquen el projecte inicial, només el complementen.

Les millores que es proposen a realitzar són les següents:

- a- **Millora 1:** Subministrament i col·locació d'un marc metàl·lic i una reixa quadrada de fosa dúctil, per a pericó de serveis, recolzada, pas lliure de 1000x1000 mm i classe D400 segons norma UNE-EN 124. Inclou repicat, adequació d'arqueta, la col·locació del marc i la fixació amb morter

El cost d'aquesta actuació incloent el 19% de despeses generals i benefici industrial és de: **456,67 €** (IVA Exclòs).

- b- **Millora 2:** Formació de dos guals transitables, de 3,50 m d'amplada, 4 m de llargada i 0,15 m de fondària, amb un revestiment mínim de 15 cm de formigó de HM-30/B/20/H+E de resistència característica a compressió. Prèviament es realitzarà la preparació i compactació de la base del terreny.

El cost d'aquesta actuació incloent el 19% de despeses generals i benefici industrial és de: **755,00 €** (IVA Exclòs).

- c- **Millora 3:** Subministrament i col·locació de tub de polietilè HDPE, amb paret interna llisa i externa corrugada, de diàmetre nominal exterior 400 mm, col·locat al fons de la rasa, fins a un màxim de 30 m.

El cost d'aquesta actuació incloent el 19% de despeses generals i benefici industrial és de: **840,00 €** (IVA Exclòs).

PLÀNOLS

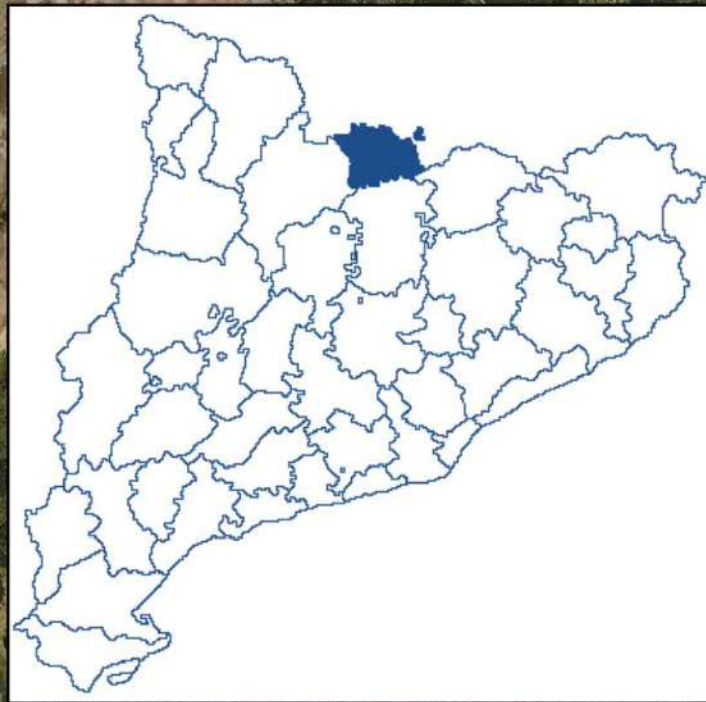

ZONA D'ACTUACIÓ

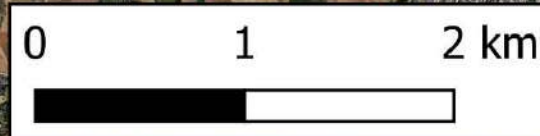

CONSELL COMARCAL DE LA Cerdanya

AUTOR:

XAVIER LLOMBART I PUBILL
enginyer agrònom

TÍTOL DEL PROJECTE:

REFORÇ DEL FERM DEL CAMÍ DE LA CARRERADA D'OLPTE MITJANÇANT UNA CAPA DE TOT-J ARTIFICIAL

ESCALES

A3:1/50.000

NOM DEL PLÀNOL:

SITUACIÓ - ORTOIMATGE

DATA:

FEBRER 2024

NOM FITXER:

1.DWG

PLÀNOL NÚM:

1

FULL 1 DE 1

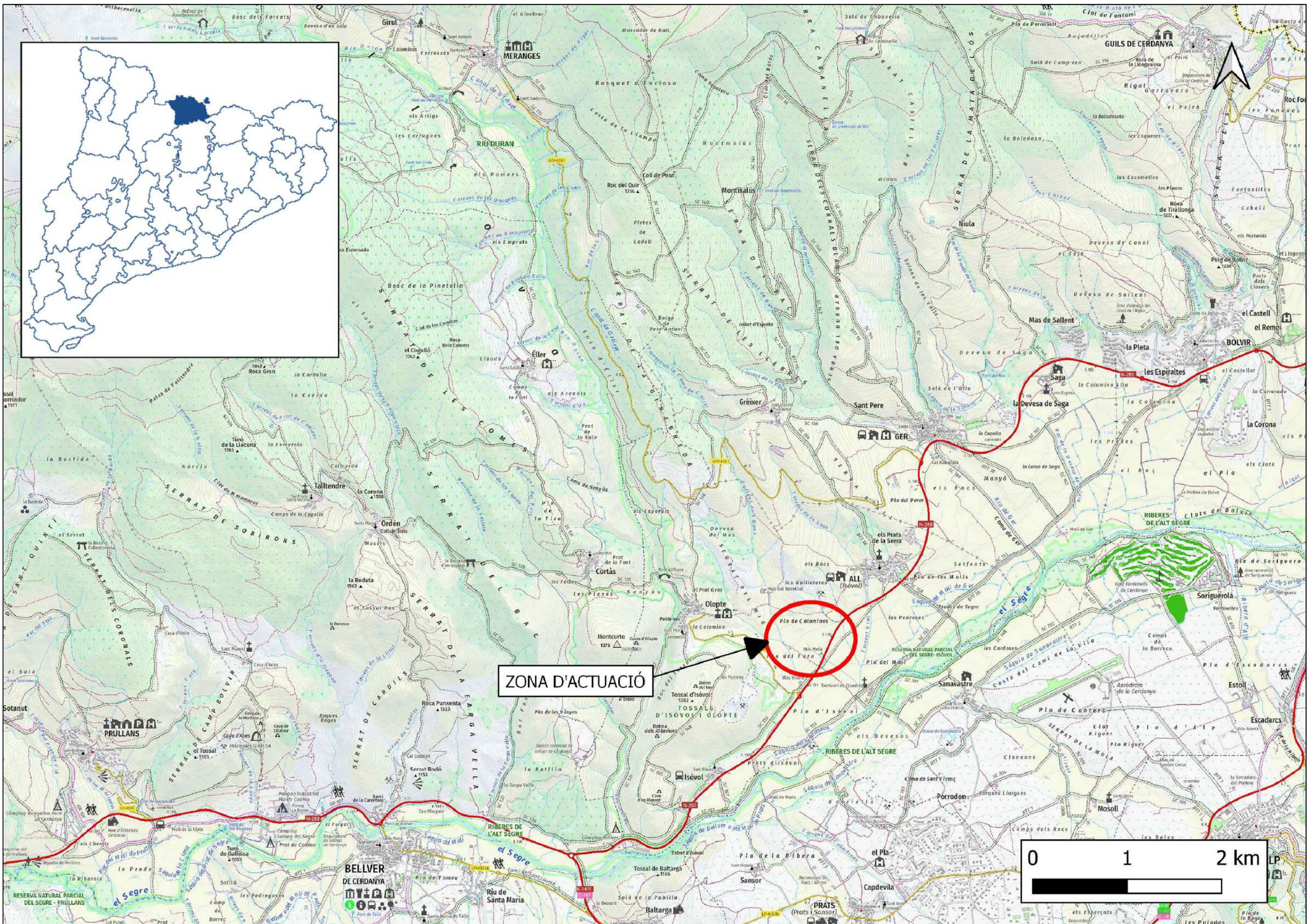
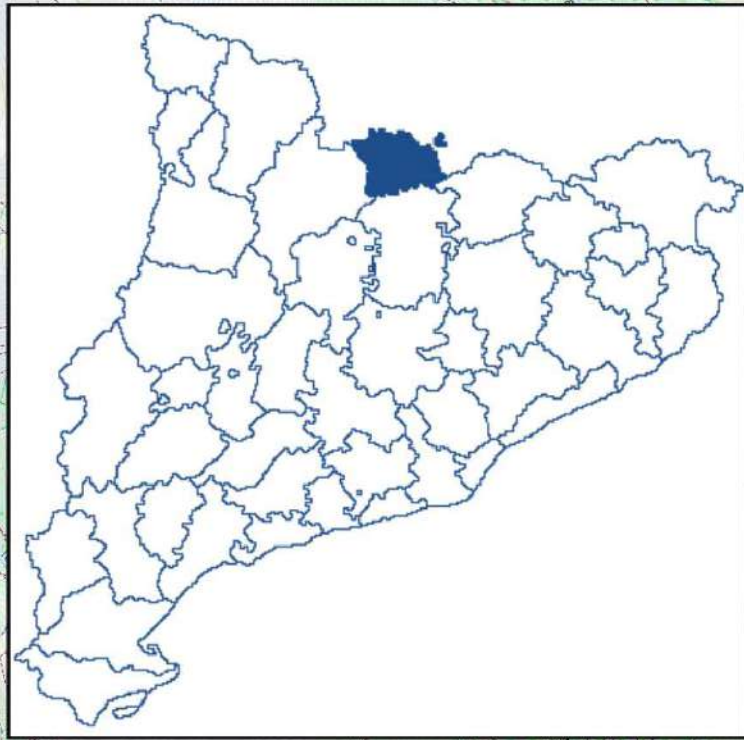

ZONA D'ACTUACIÓ



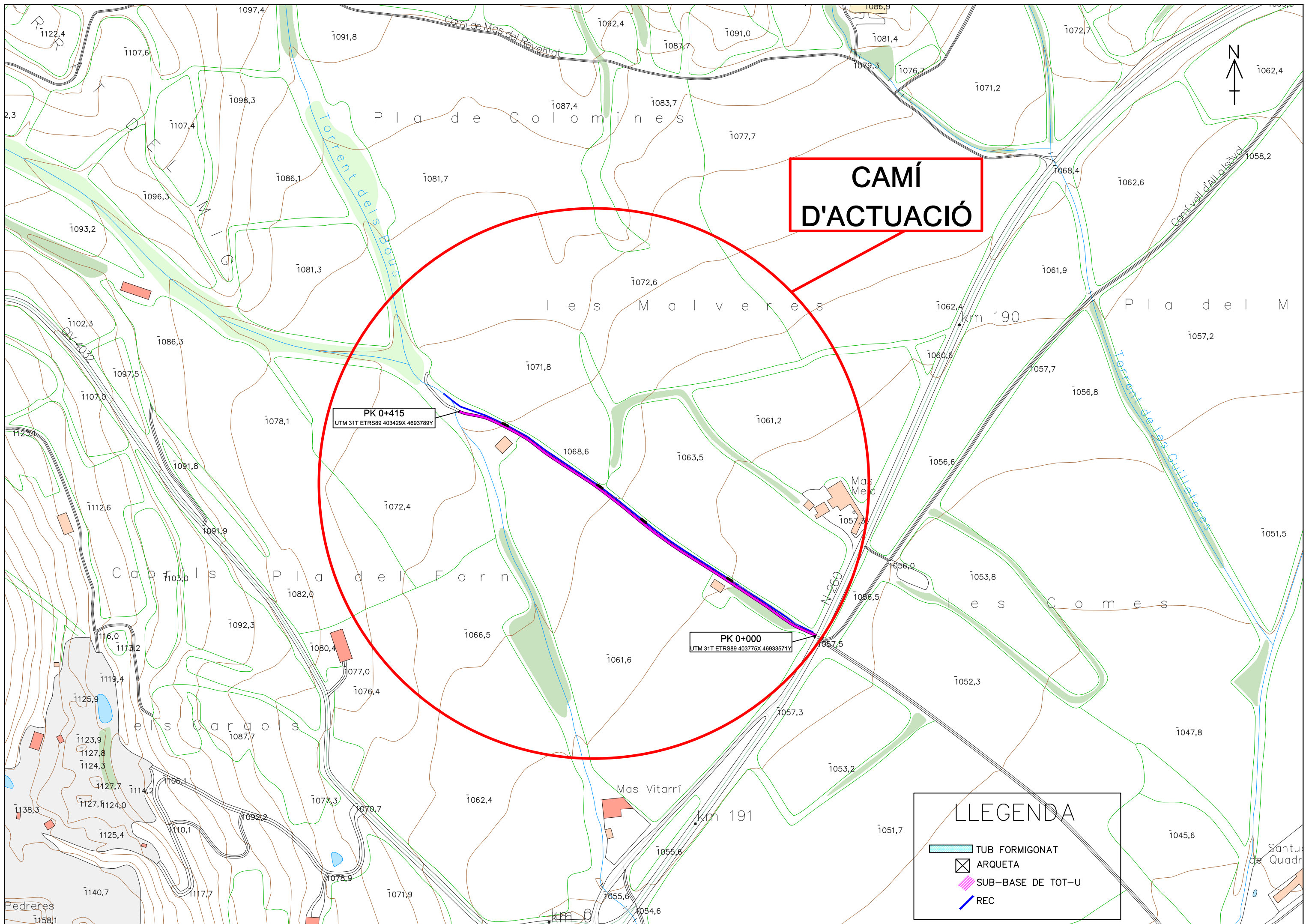



**CAMÍ
D'ACTUACIÓ**

PK 0+415
UTM 31T ETRS89 403429X 4693789Y

PK 0+000
UTM 31T ETRS89 403775X 46933571Y

LLEGENDA



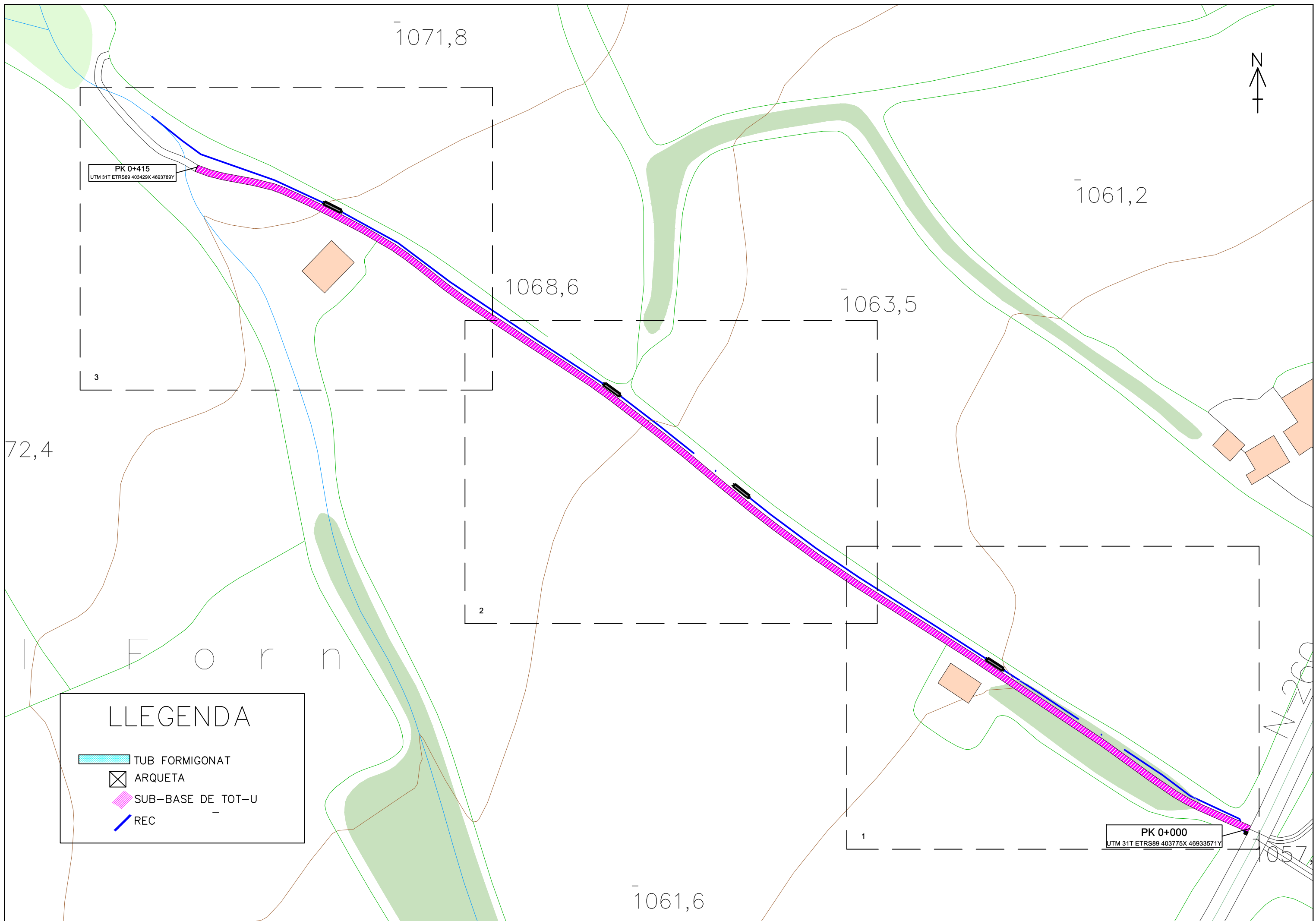

-  TUB FORMIGONAT
-  ARQUETA
-  SUB-BASE DE TOT-U
-  REC



PK 0+415
UTM 31T ETRS89 403429X 4693789Y

PK 0+000
UTM 31T ETRS89 403775X 46933571Y

LLEGENDA

-  TUB FORMIGONAT
-  ARQUETA
-  SUB-BASE DE TOT-U
-  REC

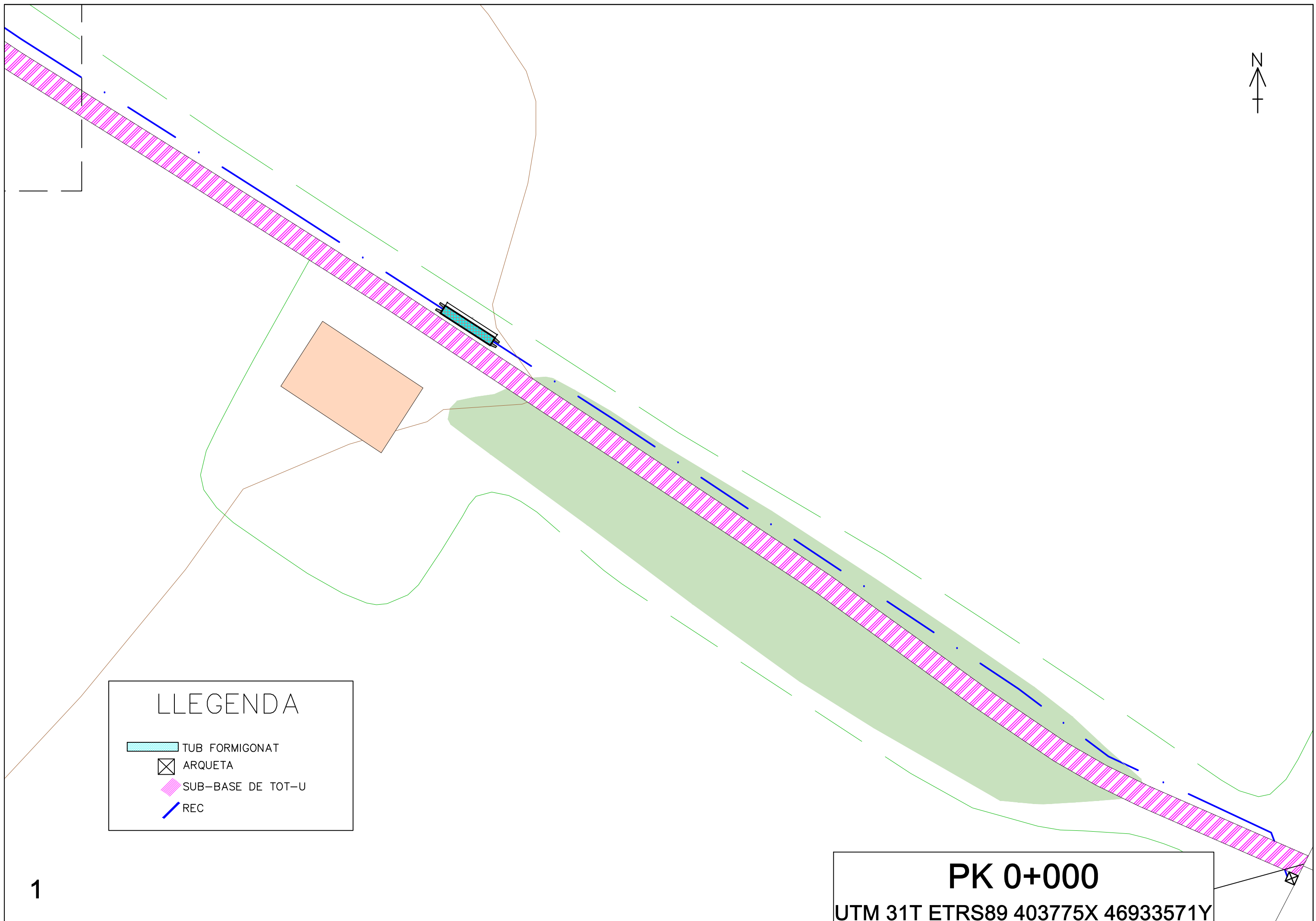

LLEGENDA



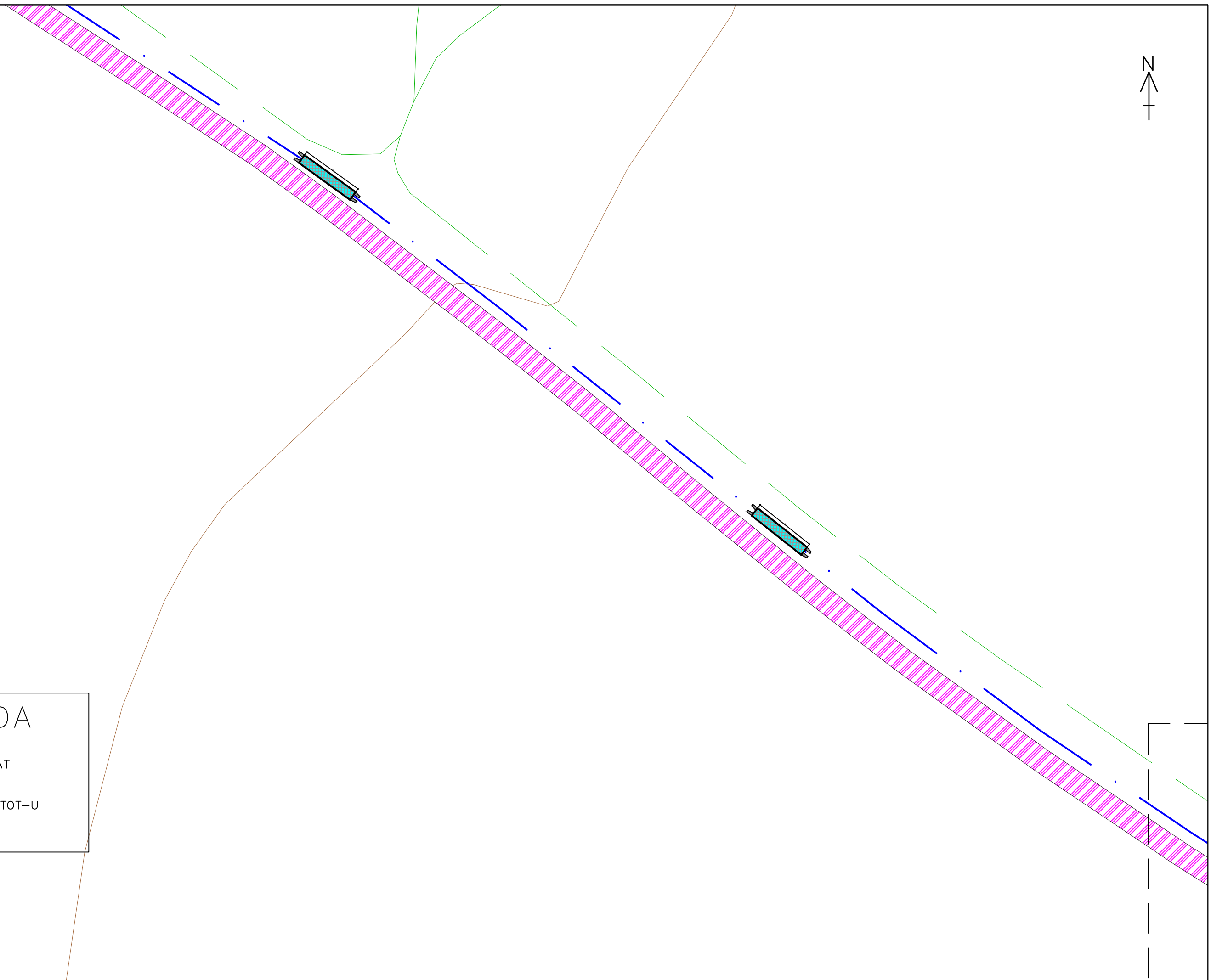

- TUB FORMIGONAT
- ARQUETA
- SUB-BASE DE TOT-U
- REC

PK 0+000
UTM 31T ETRS89 403775X 46933571Y

1



LLEGENDA

-  TUB FORMIGONAT
-  ARQUETA
-  SUB-BASE DE TOT-U
-  REC

2



CONSELL COMARCAL DE LA Cerdanya

AUTOR:

XAVIER LLOMBART I PUBILL
enginyer agrònom

TÍTOL DEL PROJECTE:

REFORÇ DEL FERM DEL CAMÍ DE LA CARRERADA D'OLOPTE MITJANÇANT UNA CAPA DE TOT-U ARTIFICIAL

ESCALES

A3:1/1.000

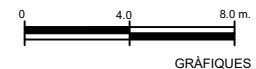

NOM DEL PLÀNOL:

PLANTA DETALL

DATA:

FEBRER 2024

NOM FITXER:

1.DWG

PLÀNOL NÚM:





5

FULL 2 DE 3



PK 0+415
 UTM 31T ETRS89 403429X 4693789Y

LLEGENDA

-  TUB FORMIGONAT
-  ARQUETA
-  SUB-BASE DE TOT-U
-  REC

3

SECCIÓ TIPUS

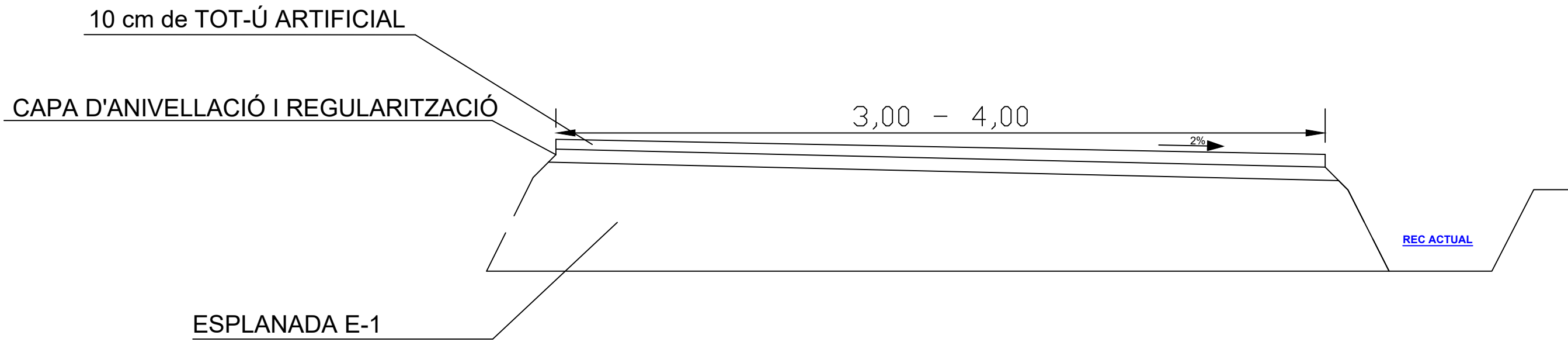

PRESSUPOST

AMIDAMENTS

AMIDAMENTS

Obra 01 PR-2406 CARRERADA D'OLOPTE
 Capítol 01 NETAJA CAMÍ

NUM.	CODI	UA	DESCRIPCIÓ
1	G22D1015	PA	Neteja, esbrossada i retirada de la terra vegetal i material inservible dels dos marges i vores del camí, amb mitjans mecànics i manuals, càrrega mecànica sobre camió i transport a abocador. Inclou neteja de les cunetes existents i retirada d'esllevissades

Num.	Text	Tipus	[C]	[D]	[E]	[F]	TOTAL	Fórmula
1			1,000				1,000	C#*D#*E#*F#

TOTAL AMIDAMENT 1,000

2	G22D10A2	PA	Neteja, esbrossada i retirada de la terra vegetal i neteja completa del rec amb mitjans mecànics i manuals, càrrega mecànica sobre camió i transport a abocador. Inclou formació i rebaix del rec en cas que la DF de l'obra ho consideri necessari.
---	----------	----	--

Num.	Text	Tipus	[C]	[D]	[E]	[F]	TOTAL	Fórmula
1	PK 0+000 a PK 0+396		1,000				1,000	C#*D#*E#*F#

TOTAL AMIDAMENT 1,000

Obra 01 PR-2406 CARRERADA D'OLOPTE
 Capítol 02 FERMS I PAVIMENTS

NUM.	CODI	UA	DESCRIPCIÓ
1	G921202J	m3	Subbase de tot-u artificial, col.locada amb motoanivelladora i piconatge del material al 98 % del PM

Num.	Text	Tipus	[C]	[D]	[E]	[F]	TOTAL	Fórmula
1	DE PK 0+000 A PK 0+415		415,000	3,500	0,150		217,875	C#*D#*E#*F#

TOTAL AMIDAMENT 217,875

2	G2243011	m2	Repàs, anivellació, piconatge i compactació d'esplanada, amb mitjans mecànics i compactació del 95 % PM. S'inclou aportació de material seleccionat per a nivellació de camí
---	----------	----	--

Num.	Text	Tipus	[C]	[D]	[E]	[F]	TOTAL	Fórmula
1	DE PK 0+000 A PK 0+415		415,000	3,500			1.452,500	C#*D#*E#*F#

TOTAL AMIDAMENT 1.452,500

Obra 01 PR-2406 CARRERADA D'OLOPTE
 Capítol 03 OBRES DE DRENATGE

NUM.	CODI	UA	DESCRIPCIÓ
1	G2225123	m3	Excavació de rasa de fins a 1 m d'amplària i fins a 2 m de fondària, en terreny compacte, amb retroexcavadora i càrrega mecànica del material excavat. Inclou retirada de tub existent, transport a l'abocador i taxa del canon.

Num.	Text	Tipus	[C]	[D]	[E]	[F]	TOTAL	Fórmula
1	pk 0+094		6,000	0,600	0,400		1,440	C#*D#*E#*F#
2	pk 0+252		6,000	0,600	0,400		1,440	C#*D#*E#*F#
3	pk 0+360		6,000	0,600	0,400		1,440	C#*D#*E#*F#

TOTAL AMIDAMENT 4,320

AMIDAMENTS

2	GD7JL186	m	Claveguera amb tub de paret estructurada, amb paret interna llisa i externa corrugada, de polietilè HDPE, tipus B, àrea aplicació U, de diàmetre nominal exterior 400 mm, de rigidesa anular SN 8 kN/m ² , segons la norma UNE-EN 13476-3, unió de maniguets, amb grau de dificultat mitja i col·locat al fons de la rasa. S'inclou una capa de 12 cm de gruix de recobriment per sobre de la generatriu superior de HM-20/P/20/I, i una amplada mínima de 150 cm.				
---	----------	---	---	--	--	--	--

Num.	Text	Tipus	[C]	[D]	[E]	[F]	TOTAL	Fórmula
1	pk 0+094		6,000				6,000	C#*D#*E#*F#
2	pk 0+252		6,000				6,000	C#*D#*E#*F#
3	pk 0+360		6,000				6,000	C#*D#*E#*F#

TOTAL AMIDAMENT 18,000

3	P45G0-IGMY	m3	Formigonament de tub de reg mitjançant formigó per armar HA - 30 / F / 10 / XC4 + XS1 + XA1 amb una quantitat de ciment de 325 kg/m ³ i relació aigua ciment =< 0.5 i abocat manualment.				
---	------------	----	---	--	--	--	--

Num.	Text	Tipus	[C]	[D]	[E]	[F]	TOTAL	Fórmula
1	PK 0+196		5,000	1,800	0,150		1,350	C#*D#*E#*F#

TOTAL AMIDAMENT 1,350

Obra	01	PR-2406 CARRERADA D'OLOPTE
Capítol	04	PASTIDA ALÇADA A JUSTIFICAR

NUM.	CODI	UA	DESCRIPCIÓ
1	PPA000SS	pa	Partida alçada d'abonament íntegre per la Seguretat i Salut a l'obra (1 % pressupost execució material)

Num.	Text	Tipus	[C]	[D]	[E]	[F]	TOTAL	Fórmula
1			1,000				1,000	C#*D#*E#*F#

TOTAL AMIDAMENT 1,000

2	PPA00002	pa	Partida alçada, a justificar, per a obres complementàries i imprevistos, segons les directrius de la D.O.				
---	----------	----	---	--	--	--	--

Num.	Text	Tipus	[C]	[D]	[E]	[F]	TOTAL	Fórmula
1			1,000				1,000	C#*D#*E#*F#

TOTAL AMIDAMENT 1,000

PRESSUPOST PARCIAL

PRESSUPOST

Pàg.: 1

Obra 01 PR-2406 CARRERADA D'OLOPTE
 Capítol 01 NETAJA CAMÍ

NUM. CODI	UA	DESCRIPCIÓ	PREU	AMIDAMENT	IMPORT
1 G22D1015	PA	Neteja, esbrossada i retirada de la terra vegetal i material inservible dels dos marges i vores del camí, amb mitjans mecànics i manuals, càrrega mecànica sobre camió i transport a abocador. Inclou neteja de les cunetes existents i retirada d'eslleivissades (P - 3)	586,98	1,000	586,98
2 G22D10A2	PA	Neteja, esbrossada i retirada de la terra vegetal i neteja completa del rec amb mitjans mecànics i manuals, càrrega mecànica sobre camió i transport a abocador. Inclou formació i rebaix del rec en cas que la DF de l'obra ho consideri necessari. (P - 4)	765,63	1,000	765,63
TOTAL	Capítol	01.01			1.352,61

Obra 01 PR-2406 CARRERADA D'OLOPTE
 Capítol 02 FERMS I PAVIMENTS

NUM. CODI	UA	DESCRIPCIÓ	PREU	AMIDAMENT	IMPORT
1 G921202J	m3	Subbase de tot-u artificial, col.locada amb motoanivelladora i piconatge del material al 98 % del PM (P - 5)	25,35	217,875	5.523,13
2 G2243011	m2	Repàs, anivellació, piconatge i compactació d'esplanada, amb mitjans mecànics i compactació del 95 % PM. S'inclou aportació de material seleccionat per a nivellació de camí (P - 2)	0,84	1.452,500	1.220,10
TOTAL	Capítol	01.02			6.743,23

Obra 01 PR-2406 CARRERADA D'OLOPTE
 Capítol 03 OBRES DE DRENATGE

NUM. CODI	UA	DESCRIPCIÓ	PREU	AMIDAMENT	IMPORT
1 G2225123	m3	Excavació de rasa de fins a 1 m d'amplària i fins a 2 m de fondària, en terreny compacte, amb retroexcavadora i càrrega mecànica del material excavat. Inclou retirada de tub existent, transport a l'abocador i taxa del canon. (P - 1)	8,30	4,320	35,86
2 GD7JL186	m	Claveguera amb tub de paret estructurada, amb paret interna llisa i externa corrugada, de polietilè HDPE, tipus B, àrea aplicació U, de diàmetre nominal exterior 400 mm, de rigidesa anular SN 8 kN/m ² , segons la norma UNE-EN 13476-3, unió de maniguets, amb grau de dificultat mitja i col·locat al fons de la rasa. S'inclou una capa de 12 cm de gruix de recobrment per sobre de la generatriu superior de HM-20/P/20/l, i una amplada mínima de 150 cm. (P - 6)	57,60	18,000	1.036,80
3 P45G0-IGMY	m3	Formigonament de tub de reg mitjançant formigó per armar HA - 30 / F / 10 / XC4 + XS1 + XA1 amb una quantitat de ciment de 325 kg/m ³ i relació aigua ciment =< 0.5 i abocat manualment. (P - 7)	165,14	1,350	222,94
TOTAL	Capítol	01.03			1.295,60

Obra 01 PR-2406 CARRERADA D'OLOPTE
 Capítol 04 PASTIDA ALÇADA A JUSTIFICAR

NUM. CODI	UA	DESCRIPCIÓ	PREU	AMIDAMENT	IMPORT
1 PPA000SS	pa	Partida alçada d'abonament íntegre per la Seguretat i Salut a l'obra (1 % pressupost execució material) (P - 9)	500,00	1,000	500,00

EUR

PRESSUPOST

Pàg.: 2

2	PPA00002	pa	Partida alçada, a justificar, per a obres complementàries i imprevistos, segons les directrius de la D.O. (P - 8)	500,00	1,000	500,00
TOTAL	Capítol		01.04			1.000,00

RESUM DEL PRESSUPOST

RESUM DE PRESSUPOST

Pag.: 1

NIVELL 2 : Capítol				Import
Capítol	01.01	NETAJA CAMÍ		1.352,61
Capítol	01.02	FERMS I PAVIMENTS		6.743,23
Capítol	01.03	OBRES DE DRENATGE		1.295,60
Capítol	01.04	PASTIDA ALÇADA A JUSTIFICAR		1.000,00
Obra	01	PR-2406 CARRERADA D'OLOPTE		10.391,44
				10.391,44
NIVELL 1 : Obra				Import
Obra	01	PR-2406 CARRERADA D'OLOPTE		10.391,44
				10.391,44

PRESSUPOST D'EXECUCIÓ PER CONTRACTE

PRESSUPOST D'EXECUCIÓ PER CONTRACTE

Pàg. 1

PRESSUPOST D'EXECUCIÓ MATERIAL.....	10.391,44
6 % Benefici Industrial SOBRE 10.391,44.....	623,49
13 % Despeses generals SOBRE 10.391,44.....	1.350,89
Subtotal	12.365,82
21 % IVA SOBRE 12.365,82.....	2.596,82
TOTAL PRESSUPOST PER CONTRACTE	€ 14.962,64

Aquest pressupost d'execució per contracte puja a

(CATORZE MIL NOU-CENTS SEIXANTA-DOS EUROS AMB SEIXANTA-QUATRE CÈNTIMS)

Puigcerdà, febrer de 2024

Xavier Llombart i Pubill
Enginyer Agrònom, col·legiat 1.268
SSTT Consell Comarcal de la Cerdanya