



CONSELL COMARCAL DE LA CERDANYA

PROJECTE EXECUTIU:

ARRANJAMENT DEL CAMÍ D'ACCÉS A COMA ORIOLA MITJANÇANT UNA CAPA DE MESCLA BITUMINOSA EN CALENT

TRAM: TM ALP

PROMOTOR:

**CONSELL COMARCAL DE
LA CERDANYA**

AUTOR:

XAVIER LLOMBART I PUBILL
Enginyer Agrònom
Col·legiat núm. 1.268

DATA
GENER 2024

REFERÈNCIA
PR-2401



ÍNDIX

MEMÒRIA

ANNEXES

- ANNEX 1: CARACTERÍSTIQUES PRINCIPALS
- ANNEX 2: REPORTATGE FOTOGRÀFIC
- ANNEX 3: CONTROL DE QUALITAT
- ANNEX 4: PRESSUPOST PER A CONEIXEMENT DE L'ADMINISTRACIÓ
- ANNEX 5: JUSTIFICACIÓ DE PREUS
- ANNEX 6: ESTUDI DE SEGURETAT I SALUT
- ANNEX 7: MILLORES QUALITAT

PLÀNOLS

- PLÀNOL NÚM. 1: SITUACIÓ GENERAL 1
- PLÀNOL NÚM. 2: SITUACIÓ GENERAL 2
- PLÀNOL NÚM. 3: TRAMS D'ACTUACIÓ
- PLÀNOL NÚM. 4: SECCIÓ TIPUS

PLEC DE CONDICIONS

- PLEC DE CONDICIONS TÈCNIQUES PARTICULARS
 - INTRODUCCIÓ I DISPOSICIONS GENERALS
 - DISPOSICIONS RELATIVES ALS MATERIALS I ELEMENTS COMPOSTOS
 - DISPOSICIONS RELATIVES A LES PARTIDES D'OBRA CIVIL

PRESSUPOST

- AMIDAMENTS
- PRESSUPOST
- RESUM DEL PRESSUPOST
- PRESSUPOST D'EXECUCIÓ PER CONTRACTE

DOCUMENT NUM 1: MEMÒRIA

PROJECTE D'EXECUCIÓ:
ARRANJAMANET DEL CAMÍ D'ACCÉS A COMA ORIOLA
MITJANÇANT UNA CAPA DE MESCLA BITUMINOSA EN CALENT
TRAM: TM ALP

MEMÒRIA

1. INTRODUCCIÓ I ANTECEDENTS

El Consell Comarcal de la Cerdanya està realitzant des de l'any 1990 el Pla d'actuació a la xarxa veïnal de la Cerdanya. Aquest pla consisteix en la millora, arranjamant, i en la majoria de casos, la pavimentació de camins que donen accés als nuclis de la comarca.

Molts d'aquests camins han estat pavimentats a causa de l'elevat trànsit que tenen per tal de perllongar la seva durabilitat. Com que molts d'aquests camins ja fa molts anys que estan pavimentats, i a més, han sofert un deteriorament i desgast considerable, el seu estat actual no és el desitjable ni l'òptim per a l'accés a diversos nuclis.

Com que l'estat dels camins, un cop s'han començat a malmetre, el seu deteriorament és molt més ràpid i accentuat, i tenint en compte que aquest deteriorament s'accentua a l'hivern amb la climatologia adversa de la zona (neu, fred, gel i potassa), el Consell Comarcal de la Cerdanya ha decidit realitzar un pla d'actuació per a la conservació i manteniment de diversos camins de la comarca.

A fi de condicionar alguns trams molt malmesos de l'actual xarxa de camins de la comarca, es redacta aquest projecte que descriu les obres a realitzar.

2. ORDRE DE REDACCIÓ DEL PROJECTE I OBJECTIUS

L'ordre de redacció del present projecte ha estat donada per la Presidència del Consell Comarcal de la Cerdanya.

El projecte d'execució es redacta amb la finalitat de descriure i valorar les obres necessàries per a pavimentar i millorar el camí d'accés a Coma Oriola, que és el camí que uneix Masella amb Coma Oriola, domini esquiable de l'estació d'esquí de Masella. El camí té una longitud aproximada de 4.600 m i passa per tres municipis: Alp, Das i Urús.

El tram de camí que es pretén arranjar es troba situat al terme municipal d'Alp, el qual té una longitud total de 2.310m.

3. OBJECTE DEL PROJECTE EXECUTIU I SITUACIÓ

La xarxa viària de la comarca representa el suport físic dels desplaçaments de persones i mercaderies d'un punt a d'altres de la comarca i de tots els punts de la comarca cap a l'exterior. El temps d'accés entre els diferents nuclis habitats de la comarca (i molt especialment entre el nuclis menors i la capital de comarca i els centres de serveis i equipaments dins i fora de la comarca), el temps esmerçat diàriament per accedir al lloc de treball per a aquells que el tenen allunyat del lloc de residència, el funcionament dels transports públics per carretera, fins i tot el preu de les mercaderies en aquells casos que el cost del transport és determinant, són alguns dels aspectes en què el traçat, les característiques i l'estat de la xarxa viària tenen repercussions notables.

El present projecte executiu té com a objectiu principal arranjar i pavimentar el camí d'accés a Coma Oriola, concretament, el tram del camí situat al terme municipal d'Alp.

4. ESTAT ACTUAL

El camí objecte del projecte presenta principalment els següents dèficits:

- Ferm en mal estat i deteriorat
- Manca de drenatge longitudinal
- Manca de drenatge transversal
- Manca barrera de seguretat

5. JUSTIFICACIÓ DE L'ACTUACIÓ

El tram proposat a arranjar és un tram d'uns 2.300 m, el qual beneficiarà els veïns dels pobles d'Alp, de Das i d'Urús i tots els visitants de Coma Oriola, tan a l'estiu com a l'hivern, per esquiar a les pistes de Masella.

6. DESCRIPCIÓ DE LES OBRES

6.2.- REFORÇ DEL FERM MITJANÇANT UNA CAPA D'AGLOMERAT EN CALENT

El camí d'accés a Coma Oriola té una longitud total de 4.600 m i el ferm del camí està format mitjançant una capa de mescla bituminosa en calent. Únicament 2.310 m pertanyen al terme municipal d'Alp, i és el tram que es vol arranjar. En aquest tram hi ha alguna tramada que s'ha pavimentat recentment i que no cal pavimentar de nou.

Per tal d'arranjar-lo es preveu que s'hi aplicarà una capa continua de mescla bituminosa continua en calent al llarg de tot el camí.

En primer lloc i abans d'iniciar els treballs d'aglomerat serà necessari realitzar un fressat de tot el perímetre d'entrega al paviment existent de com a mínim 100 cm d'ample i 5 cm de fondària.

Posteriorment es realitzarà un escombrat i neteja de la zona afectada i de les vores del camí. Després s'aplicarà un reg d'imprimació amb emulsió bituminosa catiònica tipus C60B3/B4 ADH (ECR-1) d'1,5 kg/m² de dotació mínima. A sobre d'aquesta capa d'emulsió s'aplicarà una capa de 5 cm de gruix de mescla bituminosa contínua en calent tipus AC 16 surf B 50/70, amb betum asfàltic de penetració, de granulometria densa per a capa de trànsit i granulat calcari, estesa i compactada al 98 % del PM.

7. AFECCIONS

7.1.- Ocupacions

No es contempla realitzar cap mena d'expropiació.

7.2.- Serveis afectats

No es preveu afectar a cap servitud prepara al camí.

8. TERMINI D'EXECUCIÓ

El termini previst per a l'execució de les obres projectades a totes les seves fases s'estableix en un total de DOS (2) mesos, a comptar des de la signatura de l'acta de comprovació del replanteig del Projecte.

9. CONDICIONS ADMINISTRATIVES

9.1.PLEC DE CLÀUSULES ADMINISTRATIVES PARTICULARS

S'aplicarà al Contracte d'execució de les obres d'aquest Projecte, el Plec de Clàusules Administratives Particulars, que regirà el Concurs tramitat per adjudicar, mitjançant Procediment Obert, l'obra **“ARRANJAMANET DEL CAMÍ DE COMA ORIOLA MITJANÇANT UNA CAPA DE MESCLA BITUMINOSA EN CALENT TRAM: TM ALP”**. D'aquest Plec, esmentem especialment els següents punts:

9.1.1. Compliment de les disposicions legals

En compliment de l'article 127 del Reial Decret 1098/2001 de 12 d'octubre, pel que s'aprova el Reglament general de llei de contractes de les administracions públiques, i de l'article 123 del RDL 3/2011, de 14 de novembre, Text refós de la LCSP, es manifesta que el projecte comprèn una obra completa en el sentit exigint en l'article 125 del RD 10982001, de 12 d'octubre, que conté tots i cadascun dels elements que li són precisos per a la utilització de l'obra i és susceptible d'esser lliurada a l'ús públic.

Així mateix, es fa constar que l'obra compleix els requisits exigits per la Llei 3/2007 de 4 de juliol de l'obra pública a Catalunya.

9.1.2. Classificació de les obres

Segons l'article 123 del text refós de la Llei de "Contratos de las Administraciones Públicas" i donat l'objectiu del Projecte (Apartat 3 de la Memòria), les obres es classifiquen al grup **a**), primer establiment, reforma o gran reparació.

9.1.3. Classificació del Contractista

La classificació empresarial és un requisit de capacitat i solvència que han d'acreditar les empreses en els procediments d'adjudicació de determinats contractes administratius, d'acord amb l'article 77 de la Llei 9/2017, de 8 de novembre, de contractes del sector públic, per la qual es transposen a l'ordenament jurídic espanyol les directives del Parlament Europeu i del Consell 2014/23/UE i 2014/24/UE, de 26 de febrer de 2014 (d'ara endavant, LCSP).

En concret, la classificació empresarial només és exigible en els contractes d'obres amb un valor estimat igual o superior a 500.000 euros.

En els contractes d'obres amb un valor estimat inferior a 500.000 euros i en els contractes de serveis no és exigible la classificació empresarial. No obstant això, l'empresari pot acreditar la seva solvència indistintament mitjançant la classificació o bé acreditant el compliment dels requisits específics de solvència exigits a la licitació, de conformitat amb l'article 90 de la LCSP.

No requereixen classificació empresarial, per tant, els contractes de concessió d'obres públiques, concessió de serveis, i subministrament. En aquests contractes, però, sigui quin sigui el seu pressupost de licitació, es requereix necessàriament l'acreditació de la solvència econòmica i tècnica dels licitadors d'acord amb un, diversos o tots els mitjans previstos en els articles 87, 89 i 90 de la LCSP.

9.1.4. Presentació de proposicions pels Contractistes

El lloc i termini de presentació, les formalitats i el model de proposició seran els que determini el Plec de Clàusules Administratives Particulars.

9.1.5. Termini d'execució

El termini previst per a l'execució de les obres projectades a totes les seves fases s'estableix en un total de TRES (3) mesos, a comptar des de la signatura de l'acta de comprovació del replanteig del Projecte.

9.1.6. Termini de garantia

El termini de garantia que es considera és d'un (1) any a partir de la recepció provisional de les obres, mínim que estableix el Plec de Clàusules Administratives Generals del Consell Comarcal de la Cerdanya, i és el període de temps que es considera suficient per a observar el comportament de les obres a qualsevol condició de servei.

9.1.7. Revisió de preus

Atesa la durada del contracte, no és aplicable al mateix la revisió de preus, d'acord amb l'article 89 del RDL 3/2011- Text consolidat – de 14 de novembre, text refós de la LCSP.

9.1.8. Compliment del Decret 241/1994 complementari de la NBE-CPI/91

Al tractar-se el projecte d'unes obres de millora d'accés a poblacions ja existent, no entra dins l'àmbit d'aplicació d'aquesta normativa.

10. SEGURETAT I SALUT

En aplicació del art. 4 del Reial Decret 1627/1997, de 24 de octubre, pel que s'implanta l'obligatorietat de la inclusió de Estudi de Seguretat i Salut o en el seu defecte, de un Estudi Bàsic de Seguretat i Salut a les obres de construcció, en funció dels supòsits:

- a) Pressupost de Execució per Contracta inclòs al projecte sigui igual o superior a 450.759.-€.
- b) Duració estimada sigui superior a 30 dies laborables, utilitzant simultàniament més de 20 treballadors al mateix temps en algun moment.
- c) Volum de mà d'obra estimada, entenent-se per tal la suma dels dies de feina del total dels treballadors a l'obra, sigui superior a 500.
- d) Les obres de túnels, galeries, conduccions subterrànies i presses.

I en base a les premisses d'aquest projecte:

- a) Pressupost de Execució per Contracte 97.824,00€
- b) Duració màxima prevista de 60 dies laborables
- c) Punta de 8 treballadors.
- d) No es pot enquadrar en aquesta tipologia d'obra.

Emparats amb els supòsits referits anteriorment, sense superar cap dels seus límits o tipus d'obra, dona lloc a la redacció d'un Estudi Bàsic de Seguretat i Salut , inclòs a l'annex núm. 6.

L'estudi Bàsic de Seguretat i Salut estableix durant l'execució de les obres les previsions respecte la prevenció de riscos d'accidents i malalties professionals, així com les instal·lacions preceptives d'higiene i benestar dels treballadors.

S'han avaluat els principals riscos que es deriven de la construcció de les obres projectades. Per a la prevenció d'aquests riscos s'han previst un conjunt de proteccions, de tipus individual i col·lectiu. Tot el personal rebrà, abans d'ingressar en l'obra, una exposició dels mètodes de treball i els riscos que puguin comportar, conjuntament amb

les mesures de seguretat a emprar. Es disposarà en l'obra d'una farmaciola amb el material necessari i especificat en l'Ordenança General de Seguretat i Salut en el Treball. S'informarà de l'emplaçament dels diversos centres mèdics on s'han de traslladar els accidents. En l'obra es disposarà una llista d'aquests centres, i d'altres serveis auxiliars (ambulàncies, taxis, etc.). Tot el personal, abans d'entrar a treballar a l'obra, passarà un reconeixement mèdic.

En l'annex de Seguretat i Salut es recull tota aquesta informació així com la seva valoració econòmica que s'ha inclòs dins del pressupost de l'obra.

11. PLA D'OBRA I TERMINI

D'acord amb el que disposa l'article 69 del Reglament de Contractes de l'Estat, s'inclou en l'annex corresponent el Pla d'Obra, on es veuen reflectits els terminis parcials per a la realització de les principals unitats d'obra.

Es fixa un termini de DOS (2) mesos per a l'execució dels treballs projectats.

12. JUSTIFICACIÓ DE PREUS

Els preus que s'aplicaran a les diferents unitats d'obra es justifiquen a l'Annex 4. Justificació de preus.

Per a la seva determinació s'han tingut en compte els costos actuals de mà d'obra, maquinària i materials, així com els rendiments d'obres de similars característiques, tenint com a referència el banc de preus de BEDEC de 2022, realitzat amb els costos de mà d'obra, maquinària i materials de mercat.

13. PERÍODE DE GARANTIA

El termini de garantia, si no contradiu el Plec de Prescripcions Administratives i Econòmiques que regeixin la licitació de les obres, serà d'UN ANY a comptar de la data de la signatura de l'Acta de Recepció de les obres. Transcorregut aquest termini es revisarà l'estat i característiques de les obres executades i, si s'escau, es procedirà a la devolució de la fiança.

14. REVISIÓ DE PREUS

Atesa la durada del contracte, no és aplicable al mateix la revisió de preus, d'acord amb l'article 89 del RDL 3/2011- Text consolidat – de 14 de novembre, text refós de la LCSP.

15. INFORME FAVORABLE DELS ORGANS ADMINISTRATIUS O ENTITATS PÚBLIQUES COMPETENTS

Al tractar-se d'una actuació d'arranjament del camí, i per tant, no hi ha ni moviment de terres, ni tala d'arbres, ni es generen residus i tampoc es produeix cap actuació en la llera de cap riu ni torrent, no és necessari disposar de l'informe favorable de cap òrgan competent.

16. PRESSUPOST

Els preus de les unitats d'obra d'aquesta Memòria Valorada s'han estudiat en detall i s'han confeccionat a partir dels salaris vigents segons l'últim Conveni de la Construcció, dels costos de materials i maquinària actuals, i dels rendiments normals per a cada unitat d'obra.

Aplicant els Amidaments i el Quadre de Preus s'obté un Pressupost d'Execució Material que puja la quantitat de **SEIXANTA-SET MIL NOU-CENTS TRENTA-VUIT EUROS AMB CINC CÈNTIMS (67.938,05 €)**.

Aquesta quantitat, incrementada amb el 19% corresponent a Despeses Generals (13%), Benefici Industrial (6%) i aplicant a la suma parcial obtinguda el 21 % de l'Impost sobre el Valor Afegit (IVA), fa un Pressupost d'Execució per Contracte que puja la quantitat de **NORANTA-SET MIL VUIT-CENTS VINT-I-QUATRE EUROS (97.824,00€)**.

17. DOCUMENTS QUE INTEGREN EL PROJECTE

El present Projecte es compon dels documents que es relacionen a continuació:

- Document 1. MEMÒRIA I ANNEXOS

- Memòria
- Annexos:
 - Annex 1. Principals característiques del projecte
 - Annex 2. Reportatge fotogràfic
 - Annex 3. Control de qualitat.
 - Annex 4. Justificació de preus.
 - Annex 5. Pressupost per a coneixement de l'administració.
 - Annex 6. Estudi bàsic de seguretat i salut.
 - Annex 7. Annex 7: Millores de qualitat.

- Document 2. PLÀNOLS

Plànol núm.	Nom
1	Situació general 1
2	Situació general 2
3	Trams d'actuació
4	Secció tipus

- Document 3. PLEC DE CONDICIONS

- Plec de clàusules generals
- Plec de condicions tècniques particulars
 - Disposicions generals
 - Materials bàsics i elements compostos
 - Partides d'obra civil

- Document 4. PRESSUPOST

- Amidaments
- Quadre de preus 1
- Quadre de preus 2
- Pressupost parcial
- Resum del pressupost
- Pressupost d'execució per contracte.

18. OBRA COMPLETA

El present projecte comprèn una obra completa, als efectes que disposa *la Ley 53/1999, de 28 de desembre, de Contratos de la Administraciones Públicas* (i text refós en el RDL 2/2000, de 16 de juny, pel que s'aprova el seu text refós) i l'article 125 del Real Decreto 1098/2001, de 12 d'octubre, pel que s'aprova el Reglamento general de la *Ley de Contratos de las Administraciones Públicas*.

Les obres descrites en el present projecte han de considerar-se de primer establiment, segons el que disposa l'article 123 del text refós la *Ley de Contratos de la Administraciones Públicas*

19. CONCLUSIONS

Aquesta memòria, junt amb la resta de documents anteriorment citats, defineixen completament les obres a executar del projecte i justifiquen la solució adoptada.

Aquests documents que integren el projecte són sotmesos, ara, a la consideració de l'autoritat competent per a la seva aprovació.

L'autor del projecte,

Puigcerdà, gener de 2024

ANNEXES

ANNEX NUM 1: CARACTERÍSTIQUES PRINCIPALS

PRINCIPALS CARACTERÍSTIQUES DEL PROJECTE

El camí rural objecte del present projecte tindrà les característiques geomètriques bàsiques següents:

Longitud del camí:

- Camí de Coma Oriola

4.600 m

Tram d'actuació 2.310 m

Les principals característiques de les obres definides al projecte són les següents:

CAMÍ DELS PUJOLS:

TREBALLS PREVIS

Partida alçada per la neteja i retirada del material inservible 1 u

FERMS I PAVIMENTS

Reg d'imprimació amb emulsió bituminosa catiònica, amb dotació 1 kg/m² 5.827,42 m²

Paviment de mescla bituminosa contínua en calent tipus AC 16 surf BC35/50D 686,13 t

PARTIDA A JUSTIFICAR

Partida alçada d'abonament íntegre per la Seguretat i Salut 1 u

Partida alçada d'abonament íntegre per a obres complementàries 1 u

ANNEX NUM 2: REPORTATGE FOTOGRÀFIC

CAMÍ D'ACCÉS A COMA ORIOLA

TM: ALP











ANNEX NUM 3: CONTROL DE QUALITAT

PLA DE CONTROL I D'ASSAIGS DELS MATERIALS

Obra: **ARRANJAMANET DEL CAMÍ D'ACCÉS A COMA ORIOLA MITJANÇANT UNA CAPA DE MESCLA BITUMINOSA EN CALENT. TRAM: TM ALP**

Direcció d'Obra: **SSTT CCC**

El control de qualitat dels materials i de la seva posada en obra, es duran a terme quan els serveis tècnics del Consell Comarcal de la Cerdanya ho estimin convenient.

ASSAIGS I CONTROLS: PAVIMENT BITUMINÓS AC 16 SURF BC 35/50 D

- CAMÍ DE COMA ORIOLA	686,13 t		
		TOTAL	686,13 t

Les matèries objecte de control seran les següents:

- Control de la superfície d'assentament.
- Control de l'extensió.
- Control de la compactació.

CONTROL DE LA SUPERFÍCIE D'ASSENTAMENT:

Les operacions objecte de control seran visuals i d'execució, comprovant-se:

- L'observació del pas d'un camió carregat.
- Eliminació de totes les partícules soltes de la superfície.

CONTROL DE L'EXTENSIÓ:

Es comprovarà:

- La temperatura ambient.
- La temperatura de la mescla en la descàrrega.
- Les característiques de la capa: gruix i amplades.

CONTROL DE LA COMPACTACIÓ:

Es vigilarà:

- El procés de la compactació.

QUALITAT:

Es realitzaran els següents assaigs de la mescla:

- **1** Assaig Marshall complert.
- **1** Contingut de lligam.
- **1** Granulometria dels àrids.
- **2** Densitats de la capa compactada.

- 2 Testimonis.

El control de qualitat dels materials i de la seva posada en obra, es duran a terme quan la Direcció Facultativa ho estimin convenient.

**ANNEX NUM 4: PRESSUPOST PER A CONEIXEMENT DE
L'ADMINISTRACIÓ**

PRESSUPOST PER A CONEIXEMENT DE L'ADMINISTRACIÓ

Aplicant els preus unitaris que figuren en el Quadre de Preus i els amidaments del Projecte, i tenint en compte les Partides Alçades, s'obté el següent Pressupost d'Execució Material:

PRESSUPOST D'EXECUCIÓ MATERIAL: 67.938,05 €

Afegint al Pressupost anterior els percentatges corresponents a Despeses Generals (13%), Benefici Industrial (6%) i IVA (21%), s'obté el següent Pressupost d'Execució per Contracta:

PRESSUPOST D'EXECUCIÓ PER CONTRACTA: 97.824,00 €

ANNEX NUM 5: JUSTIFICACIÓ DE PREUS

JUSTIFICACIÓ DE PREUS

MA D'OBRA

CODI	UA	DESCRIPCIÓ	PREU
A0121000	h	Oficial 1a	23,85000 €
A012N000	h	Oficial 1a d'obra pública	23,85000 €
A0140000	h	Manobre	19,91000 €
A0150000	h	Manobre especialitzat	14,57000 €
A0D-0007	h	Manobre	22,03000 €
A0E-000A	h	Manobre especialista	23,47000 €
A0F-000S	h	Oficial 1a d'obra pública	26,53000 €

JUSTIFICACIÓ DE PREUS

MAQUINÀRIA

CODI	UA	DESCRIPCIÓ	PREU	
C1105A00	h	Retroexcavadora amb martell trencador	64,48000	€
C110D000	h	Carro de perforació HC-350	119,72000	€
C1311120	h	Pala carregadora sobre pneumàtics, de mida mitjana	39,07000	€
C13113B0	h	Pala carregadora sobre cadenes d'11 a 17 t	89,49000	€
C13124A0	h	Pala excavadora giratoria sobre cadenes de 12 a 20 t	85,58000	€
C1313330	h	Retroexcavadora sobre pneumàtics de 8 a 10 t	50,90000	€
C131-005G	h	Corró vibratori autopropulsat, de 12 a 14 t	73,88000	€
C1331100	h	Motoanivelladora petita	59,15000	€
C13350C0	h	Corró vibratori autopropulsat, de 12 a 14 t	67,39000	€
C13350E0	h	Corró vibratori autopropulsat, de 14 a 16 t	75,85000	€
C133U002	h	Motoanivelladora de 150 hp	47,70000	€
C1501800	h	Camió per a transport de 12 t	38,77000	€
C1502E00	h	Camió cisterna de 8 m3	42,91000	€
C1709B00	h	Estenedora per a paviments de mescla bituminosa	53,72000	€
C1709G00	h	Estenedora de granulat	39,42000	€
C170D0A0	h	Corró vibratori per a formigons i betums autopropulsat pneumàtic	61,61000	€
C170-0036	h	Camió cisterna per a reg asfàltic	28,39000	€
C173-005K	h	Corró vibratori per a formigons i betums autopropulsat pneumàtic	66,00000	€
C174-00GD	h	Escombradora autopropulsada	42,46000	€
C175-00G4	h	Estenedora per a paviments de mescla bituminosa	54,96000	€

JUSTIFICACIÓ DE PREUS

MATERIALS

CODI	UA	DESCRIPCIÓ	PREU	
B0111000	m3	Aigua	1,63000	€
B0211000	kg	Explosiu tipus goma-2 EC amb part proporcional de metxa i detonant	5,04000	€
B0372000	m3	Tot-u artificial	15,83000	€
B057-06IQ	kg	Emulsió bituminosa catiònica amb un 60% de betum asfàltic, per a reg d'adherència tipus C60B3/B2 ADH, segons UNE-EN 13808	0,24000	€
B064300C	m3	Formigó HM-30/P/20/I+E de consistència plàstica, grandària màxima del granulat 20 mm, amb >= 300 kg/m3 de ciment, apte per a classe d'exposició I	125,47000	€
B0A14200	kg	Filferro recuit de diàmetre 1.3 mm	1,22000	€
B0A31000	kg	Clau acer	1,36000	€
B0D21030	m	Tauló de fusta de pi per a 10 usos	0,35000	€
B0DZA000	l	Desencofrant	2,75000	€
B9H112C2	t	Mescla bituminosa contínua en calent tipus AC 16 surf BC 35/50 D, amb betum millorat amb cautxú, de granulometria densa per a capa de trànsit i granulat calcari	75,73000	€
B9H1-0HTD	t	Mescla bituminosa contínua en calent tipus AC 16 surf PMB 25/55-65(BM-2) D, amb betum modificat, de granulometria densa per a capa de trànsit i granulat granític	77,39000	€

JUSTIFICACIÓ DE PREUS

PARTIDES D'OBRA

NÚM	CODI	UA	DESCRIPCIÓ					PREU
G2212101		m3	Excavació en zona de desmunt, de terreny compacte, amb mitjans mecànics i càrrega sobre camió	Rend.: 0,297				8,46 €
				Unitats	Preu	Parcial	Import	
Ma d'obra								
	A0140000	h	Manobre	0,010 /R x	19,91000 =	0,67037		
				Subtotal:		0,67037	0,67037	
Maquinària								
	C13124A0	h	Pala excavadora giratòria sobre cadenes de 12 a 20 t	0,027 /R x	85,58000 =	7,78000		
				Subtotal:		7,78000	7,78000	
			DESPESES AUXILIARS		1,50 %		0,01006	
			COST DIRECTE				8,46043	
			DESPESES INDIRECTES		0,00 %		0,00000	
			COST EXECUCIÓ MATERIAL				8,46043	
G2215301		m3	Excavació en zona de desmunt, de roca, mitjançant retroexcavadora gran i/o voladura en cas de ser necessari. S'inclou càrrega del material sobre camió	Rend.: 0,159				36,34 €
				Unitats	Preu	Parcial	Import	
Ma d'obra								
	A0140000	h	Manobre	0,010 /R x	19,91000 =	1,25220		
	A0121000	h	Oficial 1a	0,020 /R x	23,85000 =	3,00000		
				Subtotal:		4,25220	4,25220	
Maquinària								
	C110D000	h	Carro de perforació HC-350	0,020 /R x	119,72000 =	15,05912		
	C13113B0	h	Pala carregadora sobre cadenes d'11 a 17 t	0,027 /R x	89,49000 =	15,19642		
				Subtotal:		30,25554	30,25554	
Materials								
	B0211000	kg	Explosiu tipus goma-2 EC amb part proporcional de metxa i detonant	0,350 x	5,04000 =	1,76400		
				Subtotal:		1,76400	1,76400	
			DESPESES AUXILIARS		1,50 %		0,06378	
			COST DIRECTE				36,33552	
			DESPESES INDIRECTES		0,00 %		0,00000	
			COST EXECUCIÓ MATERIAL				36,33552	
G2221P11		m	Neteja, reperfilat i formació de cuneta en tot tipus de terreny, de 100 cm d'amplada mitjana i 30 cm de fondària, com a mínim, en V, i càrrega sobre camió del material resultant, i transport a abocador.S'inclou aportació de material seleccionat en cas de ser necessari.	Rend.: 0,491				2,96 €
				Unitats	Preu	Parcial	Import	

JUSTIFICACIÓ DE PREUS

PARTIDES D'OBRA

NÚM	CODI	UA	DESCRIPCIÓ						PREU	
Ma d'obra										
	A0140000	h	Manobre	0,010	/R x	19,91000	=	0,40550		
								Subtotal:	0,40550	0,40550
Maquinària										
	C1311120	h	Pala carregadora sobre pneumàtics, de mida mitjana	0,010	/R x	39,07000	=	0,79572		
	C1501800	h	Camió per a transport de 12 t	0,010	/R x	38,77000	=	0,78961		
	C133U002	h	Motoanivelladora de 150 hp	0,010	/R x	47,70000	=	0,97149		
								Subtotal:	2,55682	2,55682
								COST DIRECTE		2,96232
								DESPESES INDIRECTES	0,00 %	0,00000
								COST EXECUCIÓ MATERIAL		2,96232
<hr/>										
G241B069	m3		Transport de roca per a reutilitzar en obra, amb camió de 12 t i temps d'espera per a la càrrega amb mitjans mecànics, amb un recorregut de menys de 15 km.	Rend.: 1,103				5,87	€	
				Unitats		Preu		Parcial	Import	
Maquinària										
	C1501800	h	Camió per a transport de 12 t	0,167	/R x	38,77000	=	5,86998		
								Subtotal:	5,86998	5,86998
								COST DIRECTE		5,86998
								DESPESES INDIRECTES	0,00 %	0,00000
								COST EXECUCIÓ MATERIAL		5,86998
<hr/>										
G921201J	m3		Subbase de tot-u artificial, col·locada amb estenedora i piconatge del material al 98% del PM	Rend.: 0,297				29,59	€	
				Unitats		Preu		Parcial	Import	
Ma d'obra										
	A0140000	h	Manobre	0,040	/R x	19,91000	=	2,68148		
								Subtotal:	2,68148	2,68148
Maquinària										
	C1709G00	h	Estenedora de granulat	0,015	/R x	39,42000	=	1,99091		
	C1502E00	h	Camió cisterna de 8 m3	0,005	/R x	42,91000	=	0,72239		
	C13350E0	h	Corró vibratori autopropulsat, de 14 a 16 t	0,023	/R x	75,85000	=	5,87391		
								Subtotal:	8,58721	8,58721
Materials										
	B0111000	m3	Aigua	0,050	x	1,63000	=	0,08150		
	B0372000	m3	Tot-u artificial	1,150	x	15,83000	=	18,20450		
								Subtotal:	18,28600	18,28600

JUSTIFICACIÓ DE PREUS

PARTIDES D'OBRA

NÚM	CODI	UA	DESCRIPCIÓ					PREU
				DESPESES AUXILIARS	1,50	%		0,04022
				COST DIRECTE				29,59491
				DESPESES INDIRECTES	0,00	%		0,00000
				COST EXECUCIÓ MATERIAL				29,59491
P-1	G9H112C2	t	Paviment de mescla bituminosa contínua en calent tipus AC 16 surf BC 35/50 D, amb betum millorat amb cautxú, de granulometria densa per a capa de trànsit i granulat calcari, estesa i compactada. Inclou fressat d'unió a paviment existent.	Rend.: 1,759				90,22 €
				Unitats		Preu	Parcial	Import
	Ma d'obra							
	A012N000	h	Oficial 1a d'obra pública	0,316	/R x	23,85000 =	4,28459	
	A0140000	h	Manobre	0,372	/R x	19,91000 =	4,21064	
				Subtotal:			8,49523	8,49523
	Maquinària							
	C1709B00	h	Estenedora per a paviments de mescla bituminosa	0,048	/R x	53,72000 =	1,46592	
	C13350C0	h	Corró vibratori autopropulsat, de 12 a 14 t	0,060	/R x	67,39000 =	2,29869	
	C170D0A0	h	Corró vibratori per a formigons i betums autopropulsat pneumàtic	0,060	/R x	61,61000 =	2,10153	
				Subtotal:			5,86614	5,86614
	Materials							
	B9H112C2	t	Mescla bituminosa contínua en calent tipus AC 16 surf BC 35/50 D, amb betum millorat amb cautxú, de granulometria densa per a capa de trànsit i granulat calcari	1,000	x	75,73000 =	75,73000	
				Subtotal:			75,73000	75,73000
				DESPESES AUXILIARS	1,50	%		0,12743
				COST DIRECTE				90,21880
				DESPESES INDIRECTES	0,00	%		0,00000
				COST EXECUCIÓ MATERIAL				90,21880
GD571110	m		Cuneta triangular de 100 cm d'amplària i 0,15 m de fondària, amb un revestiment mínim de 12 cm de formigó HM-30/P/20/H+E de resistència característica a compressió, executada amb motoanivelladora i regle vibratori. S'inclou l'excavació de terreny no classificat, regularització amb tot-ú artificial si cal, refinat, càrrega i transport a l'abocador dels materials resultants.	Rend.: 1,000				46,49 €
				Unitats		Preu	Parcial	Import
	Ma d'obra							
	A0150000	h	Manobre especialitzat	0,235	/R x	14,57000 =	3,42395	
	A0140000	h	Manobre	0,200	/R x	19,91000 =	3,98200	
	A0121000	h	Oficial 1a	0,270	/R x	23,85000 =	6,43950	

JUSTIFICACIÓ DE PREUS

PARTIDES D'OBRA

NÚM	CODI	UA	DESCRIPCIÓ					PREU	
							Subtotal:	13,84545	13,84545
Maquinària									
	C1105A00	h	Retroexcavadora amb martell trencador	0,0065	/R x	64,48000	=	0,41912	
	C1313330	h	Retroexcavadora sobre pneumàtics de 8 a 10 t	0,0211	/R x	50,90000	=	1,07399	
	C1331100	h	Motoanivelladora petita	0,050	/R x	59,15000	=	2,95750	
							Subtotal:	4,45061	4,45061
Materials									
	B064300C	m3	Formigó HM-30/P/20/I+E de consistència plàstica, grandària màxima del granulat 20 mm, amb >= 300 kg/m3 de ciment, apte per a classe d'exposició I	0,220	x	125,47000	=	27,60340	
	B0D21030	m	Tauló de fusta de pi per a 10 usos	0,667	x	0,35000	=	0,23345	
	B0A14200	kg	Filferro recuit de diàmetre 1.3 mm	0,022	x	1,22000	=	0,02684	
	B0A31000	kg	Clau acer	0,050	x	1,36000	=	0,06800	
	B0DZA000	l	Desencofrant	0,020	x	2,75000	=	0,05500	
							Subtotal:	27,98669	27,98669
							DESPESES AUXILIARS	1,50 %	0,20768
							COST DIRECTE		46,49043
							DESPESES INDIRECTES	0,00 %	0,00000
							COST EXECUCIÓ MATERIAL		46,49043
GPA00003	PA		Partida alçada a justificar, per a realitzar dos aixecament topogràfics de la zona d'excavació, un abans de l'inici de les obres i l'altre al finalitzar els treballs d'excavació.	Rend.: 1,000				1.500,00	€
							COST DIRECTE		1.500,00000
							DESPESES INDIRECTES	0,00 %	0,00000
							COST EXECUCIÓ MATERIAL		1.500,0000
P-2	GPA00004	PA	Partida alçada a justificar, per a la retirada de material inservible (pedres, restes vegetals...) a ambdós costats del camí, realitzada amb materials mecànics i manuals. Inclou retirada, transport a gestor autoritzat i taxa de gestió.	Rend.: 1,000				757,79	€
							COST DIRECTE		757,79000
							DESPESES INDIRECTES	0,00 %	0,00000
							COST EXECUCIÓ MATERIAL		757,7900
P9H5-E842	t		Paviment de mescla bituminosa contínua en calent tipus AC 16 surf PMB 25/55-65(BM-2) D, amb betum modificat, de granulometria densa per a capa de trànsit i granulat granític, estesa i compactada	Rend.: 1,000				81,27	€
Ma d'obra									
	A0F-000S	h	Oficial 1a d'obra pública	0,016	/R x	26,53000	=	0,42448	
	A0D-0007	h	Manobre	0,072	/R x	22,03000	=	1,58616	
							Subtotal:	2,01064	2,01064

JUSTIFICACIÓ DE PREUS

PARTIDES D'OBRA

NÚM	CODI	UA	DESCRIPCIÓ					PREU		
Maquinària										
	C131-005G	h	Corró vibratori autopropulsat, de 12 a 14 t	0,010	/R x	73,88000	=	0,73880		
	C173-005K	h	Corró vibratori per a formigons i betums autopropulsat pneumàtic	0,010	/R x	66,00000	=	0,66000		
	C175-00G4	h	Estenedora per a paviments de mescla bituminosa	0,008	/R x	54,96000	=	0,43968		
								Subtotal:	1,83848	1,83848
Materials										
	B9H1-0HTD	t	Mescla bituminosa contínua en calent tipus AC 16 surf PMB 25/55-65(BM-2) D, amb betum modificat, de granulometria densa per a capa de trànsit i granulat granític	1,000	x	77,39000	=	77,39000		
								Subtotal:	77,39000	77,39000
								DESPESES AUXILIARS	1,50 %	0,03016
								COST DIRECTE		81,26928
								DESPESES INDIRECTES	0,00 %	0,00000
								COST EXECUCIÓ MATERIAL		81,26928
P-3	P9L1-E97Y	m2	Reg d'imprimació amb emulsió bituminosa catiònica tipus C60B3/B2 ADH, amb dotació 1 kg/m2	Rend.: 1,000				0,42	€	
				Unitats		Preu		Parcial	Import	
Ma d'obra										
	A0E-000A	h	Manobre especialista	0,003	/R x	23,47000	=	0,07041		
								Subtotal:	0,07041	0,07041
Maquinària										
	C174-00GD	h	Escombradora autopropulsada	0,0005	/R x	42,46000	=	0,02123		
	C170-0036	h	Camió cisterna per a reg asfàltic	0,003	/R x	28,39000	=	0,08517		
								Subtotal:	0,10640	0,10640
Materials										
	B057-06IQ	kg	Emulsió bituminosa catiònica amb un 60% de betum asfàltic, per a reg d'adherència tipus C60B3/B2 ADH, segons UNE-EN 13808	1,000	x	0,24000	=	0,24000		
								Subtotal:	0,24000	0,24000
								DESPESES AUXILIARS	1,50 %	0,00106
								COST DIRECTE		0,41787
								DESPESES INDIRECTES	0,00 %	0,00000
								COST EXECUCIÓ MATERIAL		0,41787
PPA00001	pa		Partida alçada a justificar, per a formació de sobreample a la Borda Tonico consistent en la col·locació de 3 m de tub de PEAD de 800 de diàmetre, recobert amb formigó i reomplert amb material seleccionat provinent de l'obra. S'ha de col·locar una solera de formigó de 10 cm de gruix i un metre de llargada de formigó HA-25 i aletes laterals d'un metre d'alt i un metre de llarg construïdes in situ. S'inclou part proporcional de neteja i acondicionament previ i qualsevol altre treball no definit i que se'n pugui	Rend.: 1,000				1.250,00	€	

JUSTIFICACIÓ DE PREUS

PARTIDES D'OBRA

NÚM	CODI	UA	DESCRIPCIÓ		PREU
			derivar.		
				COST DIRECTE	1.250,00000
				DESPESES INDIRECTES	0,00 % 0,00000
				COST EXECUCIÓ MATERIAL	1.250,0000
P-4	PPA00002	PA	Partida alçada, a justificar, per a obres complementàries i imprevistos, segons les directrius de la D.O.	Rend.: 1,000	1.230,00 €
				COST DIRECTE	1.230,00000
				DESPESES INDIRECTES	0,00 % 0,00000
				COST EXECUCIÓ MATERIAL	1.230,0000
	PPA00005	PA	Partida alçada a justificar, per a la formació d'un mur d'escullera formigonada de 4 m de llarg 1 m d'amplada i 1 m d'alçada, formada per blocs de pedra d'entre de 400 i 800 kg, amb un 20 % de formigó, i acabada amb una capa de 15 cm de formigó HM-30/P/20/H+E de resistència característica a compressió. S'inclou la formació de la caixa de formigó i el transport de terres a abocador autoritzat.	Rend.: 1,000	620,00 €
				COST DIRECTE	620,00000
				DESPESES INDIRECTES	0,00 % 0,00000
				COST EXECUCIÓ MATERIAL	620,0000
P-5	PPA000SS	PA	Partida alçada d'abonament íntegre per la Seguretat i Salut a l'obra (1 % pressupost execució material)	Rend.: 1,000	1.600,00 €
				COST DIRECTE	1.600,00000
				DESPESES INDIRECTES	0,00 % 0,00000
				COST EXECUCIÓ MATERIAL	1.600,0000

ANNEX NUM 6: ESTUDI DE SEGURETAT I SALUT

ESTUDI BÀSIC DE SEGURETAT I SALUT

INDEX

1. MEMÒRIA

1.1. OBJECTE I JUSTIFICACIÓ DE L'ESTUDI BÀSIC DE SEGURETAT I SALUT

1.2. TÈCNIC AUTOR

1.3. CARACTERÍSTIQUES DE L'OBRA

- 1.3.1. Situació i descripció de l'obra
- 1.3.2. Serveis afectats i accessos
- 1.3.3. Unitats constructives que componen l'obra
- 1.3.4. Tipologia i característiques dels materials
- 1.3.5. Procés constructiu i ordre d'execució de les obres

1.4. IDENTIFICACIÓ DELS RISCOS

- 1.4.1. Riscos professionals
- 1.4.2. Riscos de danys a tercers
- 1.4.3. Riscos catastròfics

1.5. MESURES DE PREVENCIÓ DEL RISC

- 1.5.1. Proteccions individuals
- 1.5.2. Proteccions col·lectives
- 1.5.3. Formació
- 1.5.4. Medicina preventiva i primers auxilis
- 1.5.5. Prevenció de risc de danys a tercers

2. PLEC DE CONDICIONS PARTICULARS

2.1. DISPOSICIONS LEGALS D'APLICACIÓ

2.2. CONDICIONS DELS MITJANS DE PROTECCIÓ

- 2.2.1. Proteccions personals
- 2.2.2. Proteccions col·lectives

2.3. INSTAL·LACIONS MÈDIQUES I HIGIENE

3. PLÀNOLS

MEMÒRIA

1.1. OBJECTE I JUSTIFICACIÓ DE L'ESTUDI BÀSIC DE SEGURETAT I SALUT

L'estudi de seguretat i salut estableix, durant el projecte i l'execució de l'obra, les previsions quant a prevenció de riscos d'accidents i malalties professionals, així com les derivades dels treballs de reparació, conservació, entreteniment i manteniment, i les instal·lacions preceptives d'higiene i benestar dels treballadors.

Servirà per a donar les directrius a l'empresa constructora per a dur a terme el Pla de Seguretat i Salut, segons la seva obligació en el camp de la prevenció de riscos professionals, que haurà d'ésser aprovat pel coordinador en matèria de Seguretat i Salut o per la Direcció facultativa, segons el cas, durant l'execució de l'obra; i per l'Administració pública que adjudiqui l'obra, d'acord amb el Real Decret 1627/1997, de 24 d'octubre que estableix els mecanismes específics per l'aplicació de la Llei de Prevenció de Riscos Laborals i del Real Decret 39/1997, de 17 de gener, que indica l'obligatorietat de l'estudi de seguretat i salut o de l'estudi bàsic de seguretat i salut a les obres (Article 4).

Segons aquest article, a la fase de redacció del projecte s'ha d'elaborar un estudi de seguretat i salut quan es doni algun dels supòsits següents :

- a) Pressupost d'execució per contracte del projecte igual o superior a 450.759,08 Euros (75 milions de pessetes). En aquest cas, és inferior a aquesta quantitat.
- b) Durada estimada superior a 30 dies amb més de 20 treballadors en algun moment. En aquest cas la durada estimada és de 90 dies, però amb un nombre màxim de treballadors de 8, i una mitjana de 4.
- c) El volum de la mà d'obra (nombre de treballadors x dies de feina) sigui superior a 500 dies. En aquest cas serien $4 \times 90 = 360$ dies.
- d) Les obres de túnels, conduccions subterrànies i preses. Cap d'aquests és el cas, en ser una obra d'eixamplament d'un camí.

Al no donar-se cap dels supòsits anteriors, s'ha de realitzar un Estudi bàsic de seguretat i salut.

1.2. TÈCNIC AUTOR

L'estudi de seguretat i salut és elaborat per en Xavier Llombart i Pubill, Enginyer Agrònom amb núm. de col·legiat 1.268, sense que calgui un coordinador en matèria de seguretat i salut, segons els articles 3 i 5 del Real Decret 1627/1997.

1.3. CARACTERÍSTIQUES DE L'OBRA

1.3.1. SITUACIÓ I DESCRIPCIÓ DE L'OBRA

Els camí que es pretén arranjar és el camí d'accés a Coma Oriola (TM Alp)

La descripció de la mateixa es troba a la Memòria del Projecte.

1.3.2. SERVEIS AFECTATS I ACCESSOS

Els accessos a cases i finques al llarg del camí seran condicionats.

L'accés a l'obra es troba detallat en el plànol número 1 i 2 "Situació i número 3 "Trams actuació"

1.3.3. UNITATS CONSTRUCTIVES QUE COMPONEN L'OBRA

- Ferm

1.3.4. TIPOLOGIA I CARACTERÍSTIQUES DELS MATERIALS

La tipologia i les característiques dels materials es troben detallades al Document 3 del Projecte, Plec de Prescripcions Tècniques.

1.3.5. PROCÉS CONSTRUCTIU I ORDRE D'EXECUCIÓ DE LES OBRES

El procés constructiu i l'ordre d'execució de les obres es troben detallats a la Memòria del Projecte.

1.4. IDENTIFICACIÓ DELS RISCS

1.4.1. RISCS PROFESSIONALS

Moviments de terres

- Atropellaments per màquines o vehicles
- Agafaments
- Col·lisions i bolcades
- Caigudes al mateix i diferent nivell
- Caigudes de material
- Esllavissades
- Interferència amb línies elèctriques
- Pols
- Projeció de partícules als ulls
- Soroll
- Talls i cops

- Vibracions

Execució d'obres estructurals i de drenatge

- Cops contra objectes
- Caigudes a diferent nivell
- Caiguda d'objectes
- Dermatosi per ciment
- Ferides per punxades a peus i mans
- Interferència amb les esteses elèctriques
- Esquitxades de formigó als ulls
- Erosions i contusions per manipulació
- Atropellaments per maquinària
- Agafaments per maquinària
- Ferides per màquines talladores

Pavimentacions

- Atropellaments per maquinària i vehicles
- Agafaments per maquinària i vehicles
- Col·lisions i bolcades
- Interferència amb línies elèctriques
- Esquitxades
- Pols
- Soroll

Riscs produïts per agents atmosfèrics

Riscs elèctrics

Riscs d'incendi

1.4.2. RISCS DE DANYS A TERCERS

Es limita a les persones no autoritzades que accedeixin a l'obra i els usuaris del camí durant la fase d'execució.

Es farà especial atenció en no deixar anar material vessant avall durant el moviment de terres.

1.4.3. RISCS CATASTRÒFICS

No es preveuen, al tractar-se d'una zona no perillosa.

1.5. MESURES DE PREVENCIÓ DEL RISC

1.5.1. PROTECCIONS INDIVIDUALS

- Cascs : per a totes les persones que participen a l'obra, inclosos visitants
- Guants d'ús general
- Guants de goma
- Guants de soldador
- Guants dielèctrics
- Botes d'aigua
- Botes de seguretat de lona
- Botes de seguretat de cuir
- Botes dielèctriques
- Granotes: es tindran en compte les reposicions al llarg de l'obra, segons Conveni Col·lectiu provincial
- Vestits d'aigua
- Ulleres contra impactes i antipols
- Ulleres per a oxitallada
- Pantalla de soldador
- Màscares antipols
- Protectors auditius
- Polaines de soldador

- Maneguins de soldador
- Davantals de soldador
- Cinturó de seguretat de subjecció
- Cinturó antivibratori
- Armilles reflectants

1.5.2. PROTECCIONS COL·LECTIVES

En moviments de terres

- Xarxes o teles metàl·liques de protecció per esllavissaments localitzats
- Tanques de limitació i protecció
- Cinta de balisament
- Senyals acústics i lluminosos d'avís en maquinària
- Senyals de tràfic
- Senyals de seguretat
- Detectors de corrents erràtiques
- Marquesines
- Regat de pistes
- Topalls en abocadors

En obres estructurals

- Tanques de limitació i protecció
- Cinta de balisament
- Senyals de seguretat
- Xarxes o lones de protecció amb suports i ancoratges
- Baranes
- Cables de subjecció de cinturons de seguretat
- Vàlvules antirerocés

En incendis

- Extintors portàtils

1.5.3. FORMACIÓ

Tot el personal ha de rebre, en ingressar a l'obra, una exposició dels mètodes de treball i els riscos que se'n poguessin derivar, juntament amb les mesures de seguretat que haurà de fer servir.

1.5.4. MEDICINA PREVENTIVA I PRIMERS AUXILIS

Farmacioles

Es disposarà d'una farmaciola que contingui el material especificat a la Normativa vigent en relació a la Seguretat i Salut.

Assistència a accidentats

S'haurà d'informar a l'obra abans del seu inici de l'emplaçament dels diferents Centres Mèdics (Serveis propis, Mútues Patronals, Mutualitats Laborals, Ambulatoris, etc.) on s'han de traslladar els accidentats per al seu tractament ràpid i efectiu.

És preceptiu disposar a l'obra, i en un lloc ben visible, d'una llista amb els telèfons i adreces dels Centres assignats per a urgències, ambulàncies, taxis, etc., per tal de garantir un transport ràpid dels possibles accidentats als Centres d'assistència.

Reconeixement Mèdic

Tot el personal que comenci a treballar a l'obra, haurà de passar un reconeixement mèdic previ a la feina, i que es repetirà en el període d'un any.

S'analitzarà l'aigua destinada al consum dels treballadors per garantir la seva potabilitat periòdicament, si no prové de la xarxa d'abastament de la població. En cas necessari s'instal·laran aparells per la seva cloració.

1.5.5. PREVENCIÓ DE RISC DE DANYS A TERCERS

Se senyalitzarà, d'acord amb la normativa vigent, l'enllaç amb els vials d'accés, senyals d'advertència de sortida de camions i limitació de velocitat, i es prendran les adients mesures de seguretat que requereixi cada cas.

Se senyalitzaran els accessos naturals a l'obra, i s'hi prohibirà el pas a tota persona que en sigui aliena, col·locant-se en el seu cas les tanques necessàries.

Si algun camí o zona pogués ser afectat per projeccions de pedres en eventuals voladures, s'establirà l'oportú servei d'interrupció del trànsit, així com els senyals d'avís i advertència que siguin precisos.

L'Enginyer Agrònom autor de l'estudi bàsic de seguretat i salut,

Signat:

Xavier Llombart i Pubill
Enginyer agrònom
Col·legiat núm. 1.268

Puigcerdà, gener de 2024

PLEC DE CONDICIONS PARTICULARS

2.1. DISPOSICIONS LEGALS D'APLICACIÓ

Per a la realització del Pla de Seguretat i Salut, el Contractista tindrà en compte la normativa existent i vigent en el decurs de la redacció de l'ESS (o EBSS), obligatòria o no, que pugui ser d'aplicació.

A títol orientatiu i sense caràcter limitatiu s'adjunta una relació de normativa aplicable. El Contractista, no obstant, afegirà al llistat general de la normativa a la seva obra les esmenes de caràcter tècnic particular que no siguin a la relació i correspongui aplicar al seu Pla.

2.1.1.- TEXTOS GENERALS

- Reglament de Seguretat i Higiene en el Treball. O. M. 31 de gener de 1940. BOE 3 de febrer de 1940, en vigor capítol VII.
- Reglament de Seguretat i Higiene en el treball en la indústria de la construcció. O.M. 20 de maig de 1952. BOE 15 de juny de 1958.
- Reglament d'Activitats Molestes, Nocives, Insalubres i Perilloses. R.D. 2414/1961 de 30 de novembre. BOE 7 de desembre de 1961.
- Ordenança laboral de la Construcció, Vidre i Ceràmica. O.M. 28 d'agost de 1970. BOE 5, 7, 8, 9 de setembre de 1970, en vigor, capítols VI i XVI.
- Ordenança General de Seguretat i Higiene en el treball. O. M. 9 de març de 1971. BOE 16 de març de 1971, en vigor parts del títol II.
- Regulació de la Jornada de treball, Jornades Especials i Descans. R.D 2001/1983 de 28 de juliol. BOE 3 d'agost de 1983.
- Establiment de Models de Notificació d'Accidents de Treball. O.M. 16 de desembre de 1987. BOE 29 de desembre de 1987.
- Llei de Prevenció de Riscos Laborals. Llei 31/1995, de 8 de novembre. BOE 10 de novembre de 1995.
- Orden de 29 de març de 1996, per la que es modifica el Reial decret 245/1989, de 27 de febrer, sobre la determinació i limitació de la potència acústica admissible del material i maquinària d'obra.
- Reglament dels Serveis de Prevenció. R.D. 39/1997 de 17 de gener. BOE 31 de gener de 1997.
- Senyalització de Seguretat i Salut en el Treball. R.D. 485/1997 de 14 d'abril de 1997. BOE 23 d'abril de 1997.
- Disposicions mínimes de Seguretat i Salut en els Llocs de Treball. R.D. 486/1997 de 14 d'abril. BOE 23 d'abril de 1997.

- Disposicions mínimes de Seguretat i Salut relatives a la Manipulació Manual de Càrregues que comportin Riscos, en particular dorsolumbars, per als treballadors. R.D. 487/1997 de 14 d'abril de 1997. BOE 23 d'abril de 1997.
- Disposicions Mínimes de Seguretat i Salut relatives al Treball que inclouen pantalles de visualització. R.D. 488/1997 de 14 d'abril de 1997. BOE 23 d'abril de 1997.
- Funcionament de les Mútues d'Accidents de Treball i Malalties Professionals de la Seguretat Social i Desenvolupament d'Activitats de Prevenció de Riscos Laborals. O. de 22 d'abril de 1997. BOE de 24 d'abril de 1997.
- Protecció dels treballadors contra els Riscos relacionats amb l'Exposició d'Agents Biològics en el treball. R.D. 664/1997 de 12 de maig. BOE de 24 de maig de 1997.
- Exposició d'agents Cancerígens durant el treball. R.D. 665/1997 de 12 de maig. BOE de 24 de maig de 1997.
- Disposicions Mínimes de Seguretat i Salut relatives a la utilització pels treballadors d' Equips de Protecció Individual. R.D. 773/1997 de 30 de maig. BOE de 12 de juny de 1997
- Disposicions Mínimes de Seguretat i Salut per a la utilització pels treballadors dels Equips de Treball. R.D. 1215/1997 de 18 de juliol. BOE de 7 d'agost de 1997
- Disposicions mínimes destinades a protegir la Seguretat i Salut dels treballadors a les Activitats Mineres. R.D. 1389/1997 de 5 de setembre. BOE de 7 d'octubre de 1997.
- Disposicions mínimes de Seguretat i Salut en les obres de Construcció. R.D. 1627/1997, del 24 d'octubre. BOE de 25 d'octubre de 1997.
- Ordre d'Aprovació del Model Lliure d'Incidències en les obres de Construcció. O.M. 12 de gener de 1998. D.O.G.C. 2565 de 27 de gener de 1998.

2.1.2.- CONDICIONS AMBIENTALS

- Il·luminació en els Centres de Treball. O.M. 26 d'agost de 1940. BOE 29 d'agost de 1940.
- Protecció dels treballadors davant els riscos derivats de l'exposició a soroll durant el treball. R.D. 1316/1989 de 27 d'octubre. BOE 2 de novembre de 1989.

2.1.3.- INCENDIS

- Norma Bàsica d'Edificació NBE- CPI /96
- Ordenances municipals

2.1.4.- INSTAL·LACIONS ELÈCTRIQUES

- Reglament de Línies Aèries d'Alta Tensió. R.D. 3151/1968 de 28 de novembre. BOE 27 de desembre de 1968. Rectificat: BOE 8 de març de 1969
- Reglament Electrotècnic de Baixa Tensió. R.D. 2413/1973 de 20 de setembre. BOE 9 d'octubre de 1973.
- Instruccions tècniques complementàries

2.1.5.- EQUIPS I MAQUINÀRIA

- Reglament de recipients a Presió. R.D 16 d'agost de 1969. BOE 28 d'octubre de 1969. Modificacions: BOE 17 de febrer de 1972 i 13 de març de 1972.
- Reglament d'Aparells Elevadors per a Obres. O.M. 23 de maig de 1977. Boe 14 de juny de 1977. Modificacions: BOE 7 de març de 1981 i 16 de novembre de 1981.
- Reglament d'Aparells d'Elevació i el seu manteniment. R.D. 2291/1985 de 8 de novembre. BOE 11 de desembre de 1985.
- Reglament de Seguretat en les Màquines. R.D. 1495/1986 de 26 de maig. BOE 21 de juliol de 1986. Correccions : BOE 4 d'octubre de 1986.
- ITC-MIE-AEM2: Grues Torre desmuntables per a obres. O. 28 de juny de 1988. BOE 7 de juliol de 1988. Modificació: O. 16 d'abril de 1990. BOE 24 d'abril de 1990.
- ITC-MIE-AEM3: Carretes Automotrius de manutenció. O. 26 de maig de 1989. BOE 9 de juny de 1989.
- ITC-MIE-AEM1: Ascensors Electromecànics. O. 19 de desembre de 1985. BOE 14 de gener de 1986. Correcció BOE 11 de juny de 1986 i 12 de maig de 1988. Actualització: O. 16 d'abril de 1990. BOE 24 d'abril de 1990.
- ITC-MIE-MSG1: Màquines, Elements de Màquines o Sistemes de Protecció utilitzats. O. 8 d'abril de 1991. BOE 11 d'abril de 1991.
- Reial Decret 1435/1992, de Seguretat en les Màquines
- Reial Decret 56/1995, de Seguretat en les Màquines

2.1.6.- EQUIPS DE PROTECCIÓ INDIVIDUAL

- Homologació de medis de protecció personal dels treballadors (O.M. 15-5-74), (B.O.E. 9-9-74)

- Comercialització i Lliure Circulació intracomunitària dels Equips de Protecció Individual. R.D. 1407/1992 de 20 de novembre. BOE 28 de desembre de 1992. Modificat per O.M. de 16 de maig de 1994 i per R.D. 159/1995 de 3 de febrer. BOE de 8 de març de 1995.
- Reglament sobre la comercialització d'Equips de Protecció Individual (R.D. 1407/1992, de 20 de novembre. BOE nº 311 de 28 de desembre, modificat pel R.D. 159/1995, de 2 de febrer. BOE nº 57 de 8 de març i per l'O de 20 de febrer de 1997. BOE nº 56 de 6 de març).
- Disposicions mínimes de Seguretat i Salut relatives a la Utilització pels Treballadors d'Equips de Protecció Individual. R.D. 773/1997 de 30 de maig de 1997.
- Resolució de 29 d'abril de 1999, per la qual s'actualitzarà l'annex IV de la resolució de 18 de març de 1998, de la Direcció General de la Tecnologia i Seguretat Industrial. (BOE nº 151 de 25 de juny de 1999)

2.1.7.- SENYALITZACIÓ

- Disposicions Mínimes en Matèria de Senyalització de seguretat i Salut en el Treball. R.D. 485/1997. BOE 14 d'abril de 1997.
- Normes de Senyalització d'Obres a Carreteres. Instrucció 8.3 I.C. del MOPU
- Codi de circulació

2.1.8.- DIVERSOS

- Reglament dels Serveis Mèdics d'Empresa (O.M. 21-11-59), 27-11-59)
- Quadre de malalties Professionals. R.D. 1403/1978. BOE de 25 d'agost de 1978.
- Conveni Col·lectiu Provincial de la Construcció
- Reglament d'Explosius (Reial Decret 2114/78, 2-3-78), (B.O.E. 7-9-78)
- Altres disposicions oficials relatives a la Seguretat i Salut del treball que puguin afectar als treballadors que realitzin l'obra.

2.2. CONDICIONS DELS MITJANS DE PROTECCIÓ

Totes les peces de roba de protecció personal o elements de protecció col·lectiva tindran fixat un període de vida útil, i es llençaran quan aquest acabi.

Quan per les circumstàncies de la feina es produeixi un deteriorament més ràpid en una determinada peça de roba o equip, es reposarà independentment de la durada prevista o data de lliurament.

Tota peça o equip de protecció que hagi sofert un tracte límit, és a dir, el màxim per al qual fou concebut (per exemple, per un accident), es llençarà i es reposarà immediatament.

Aquelles peces de roba que pel seu ús hagin adquirit més folgueres o toleràncies de les admeses pel fabricant, es reposaran immediatament.

L'ús d'una peça de roba o equip de protecció mai no representarà un risc en sí mateix.

2.2.1.- PROTECCIONS PERSONALS

Tot element de protecció personal s'ajustarà a les Normes d'Homologació del Ministeri de Treballs (O.M. 17/5/74) (B.O.E. 29/5/74), sempre que existeixi al mercat.

En els casos en que no existeixi Norma d'Homologació oficial, seran de qualitat adequada a les seves respectives prestacions.

2.2.2.- PROTECCIONS COL·LECTIVES

Pòrtics limitadors de gàlib per a proteccions de les línies aèries

Disposaran de llinda degudament senyalitzada

Tanques autònomes de limitació i protecció

Tindran com a mínim 90 cm d'alçada, i estaran construïdes a base de tubs metàl·lics i disposaran de potes per mantenir la seva verticalitat.

Topalls de desplaçament de vehicles

Es podran realitzar amb un parell de taulons embridats, fixes al terreny mitjançant rodons clavats al mateix, o d'una altra forma eficaç

Passadissos de seguretat

Podran realitzar-se a base de pòrtics amb peus drets i llinda a base de taulons, fermament subjectes al terreny i coberta quallada de taulons. Aquests elements també podran ser metàl·lics (els pòrtics a base de tub o perfils i la coberta de xapa).

Seran capaços de suportar l'impacte dels objectes que es prevegi que puguin caure, podent col·locar elements amortidors sobre la coberta (sacs, terres, capa de sorra, etc.).

Baranes

Disposaran de llistó superior a una alçada de 90 cm de suficient resistència per garantir la retenció de persones, i portaran un llistó horitzontal intermig, així com el corresponent tornapeu.

Xarxes

Seràn de poliamida. Llurs característiques generals seràn les que compleixin, amb garantia, la funció protectora per la qual estan previstes.

Lones

Seràn de bona qualitat i de gran resistència a la propagació de la flama.

Cables de subjecció de cinturó de seguretat, llurs ancoratges, suports i ancoratges de xarxes

Tindran suficient resistència per suportar els esforços a que puguin ser sotmesos d'acord amb la seva funció protectora.

Extintors

Seràn adequats en agent extintor i mida al tipus d'incendi previsible, i es revisaran cada 6 mesos com a màxim.

Regs

Les pistes per vehicles es regaran convenientment per evitar aixecament de pols pel trànsit dels mateixos.

Mitjans auxiliars de topografia

Aquests mitjans són cintes, banderoles, mires, etc., seràn dielèctrics, donat el risc d'electrocució per les línies elèctriques.

2.3. INSTAL·LACIONS MÈDIQUES I HIGIENE

L'empresa disposarà d'un Servei Mèdic d'Empresa propi o mancomunat. La farmaciola es revisarà mensualment i es reposarà immediatament el material consumit. Es disposarà de vestidor, serveis higiènics i menjador, correctament dotats.

L'Enginyer Agrònom autor de l'estudi bàsic de seguretat i salut,

Signat:

Xavier Llombart i Pubill
Enginyer agrònom
Col·legiat núm. 1.268

Puigcerdà, gener de 2024

PLÀNOLS

SENYALS D'ADVERTÈNCIA DE PERILL

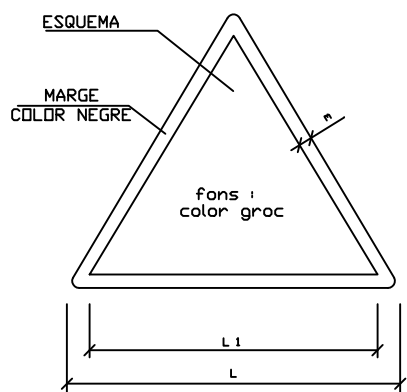
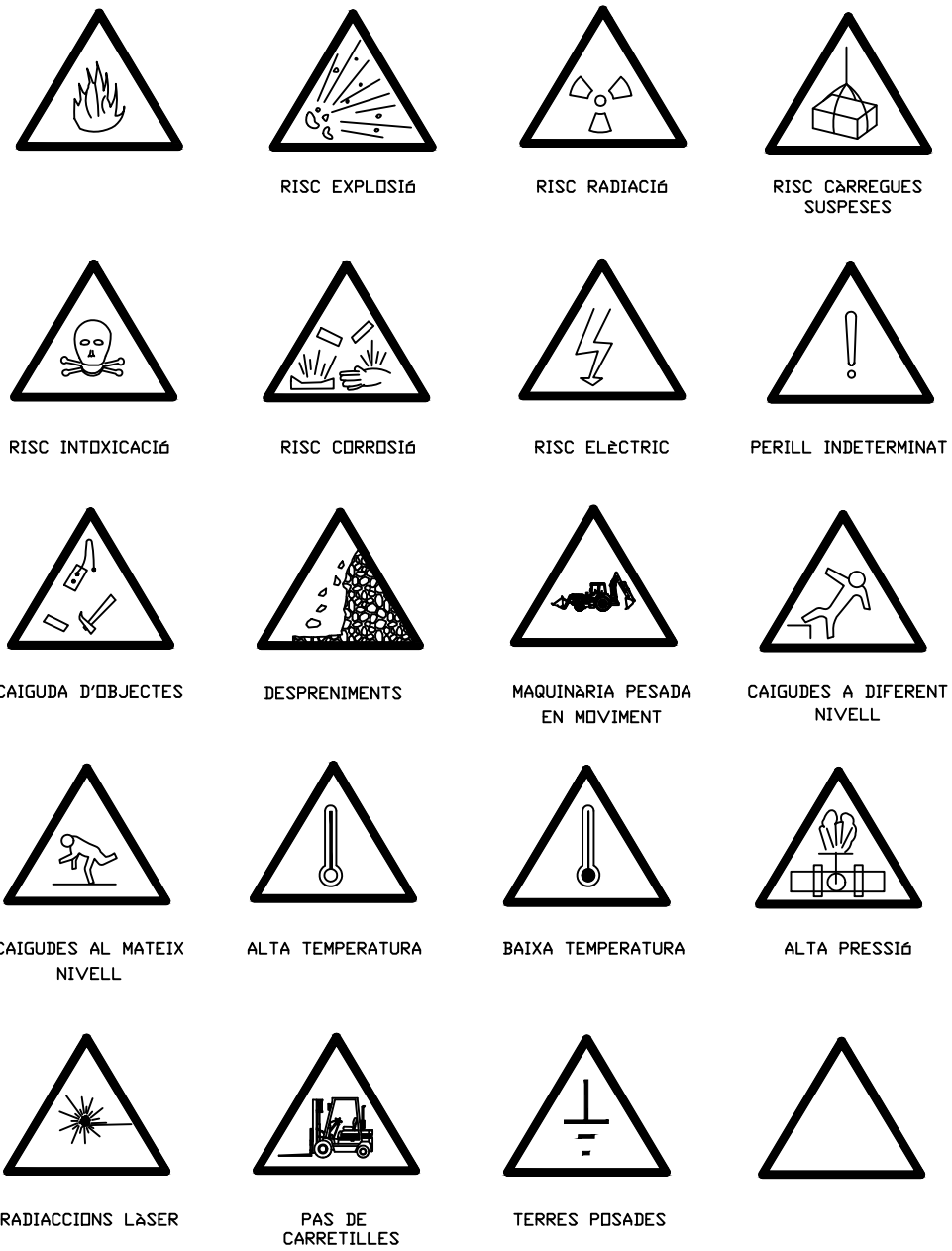

DIMENSIONS EN mm		
L	L1	m
594	492	30
420	348	21
297	248	15
210	174	11
148	121	8
105	87	5

SENYALS DE PROHIBICIÓ

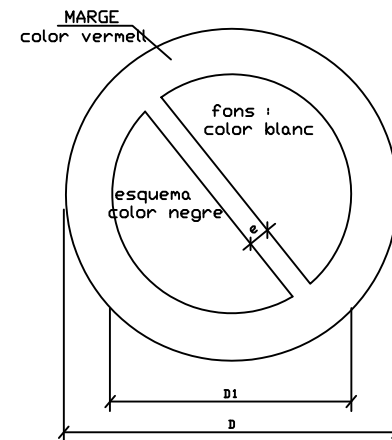

DIMENSIONS EN mm		
D	D1	e
594	420	44
420	297	31
297	210	17
210	148	16
148	105	11
105	74	8



FALCA DE RETROCÉS D'ABOCAMENT DE TERRES

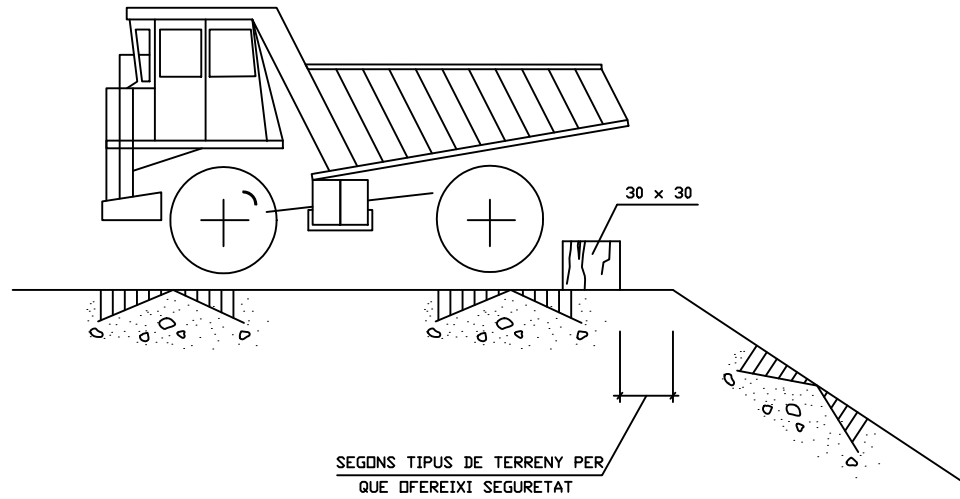

- ① ELS POSSIBLES CAMINS TANCATS AMB TANCA METÀL·LICA AUTÒNOMA.
- ② LA ZONA DE PERILLOSITAT DE FÀCIL ACCÉS CERCADA AMB CINTA DE BALISAMENT SOBRE SUPORTS
- ③ NO ES PERMETRÀ QUE CAP PERSONA ALIENA A L'OBRA S'APROPI

DELIMITACIÓ ZONES DE TREBALL I DE PERILLOSITAT

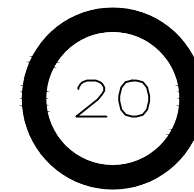

LIMITACIÓ VELOCITAT



HOME TREBALLANT

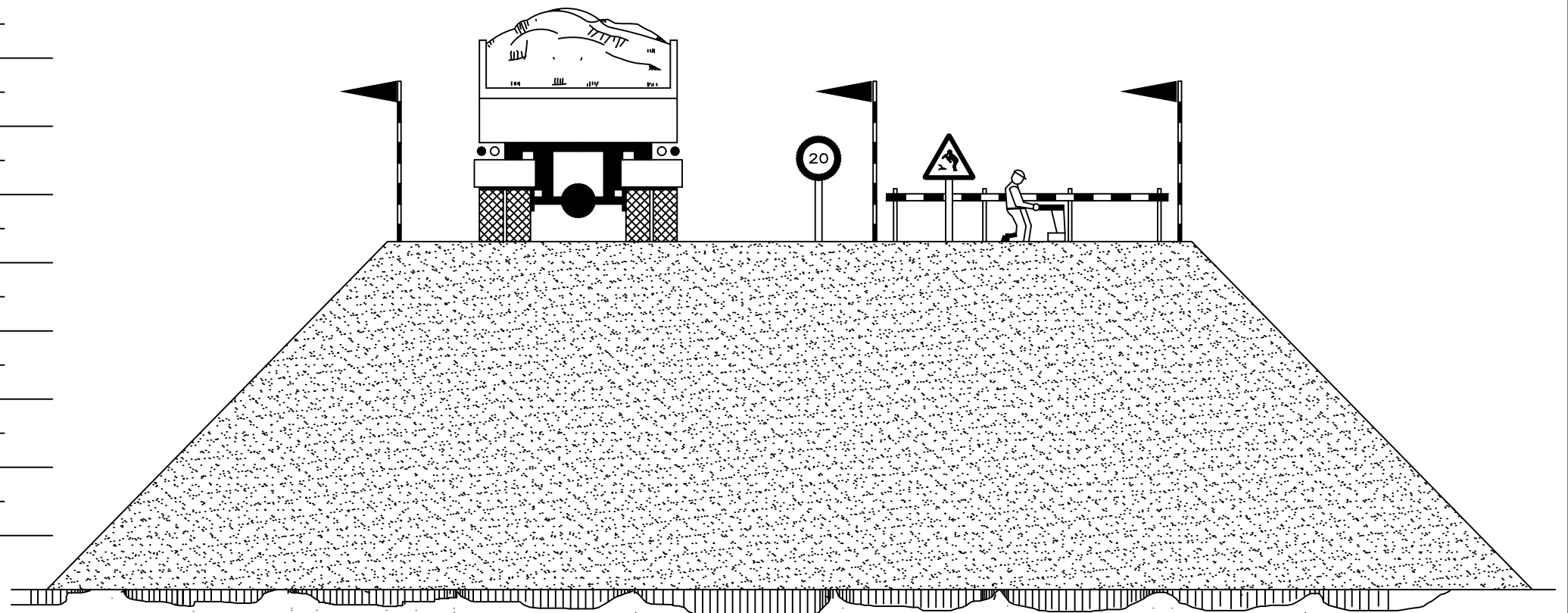
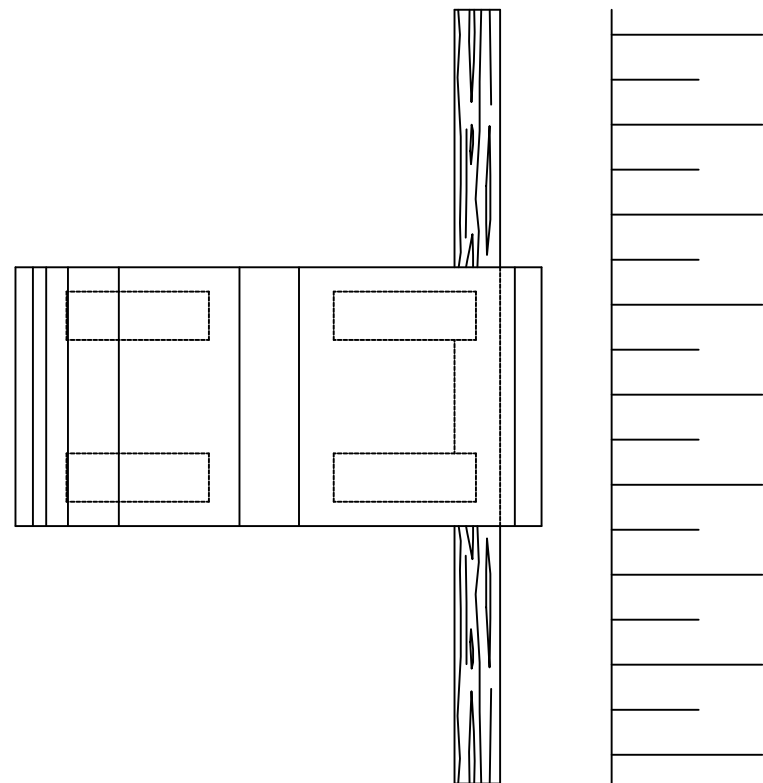

EXCAVACIÓ

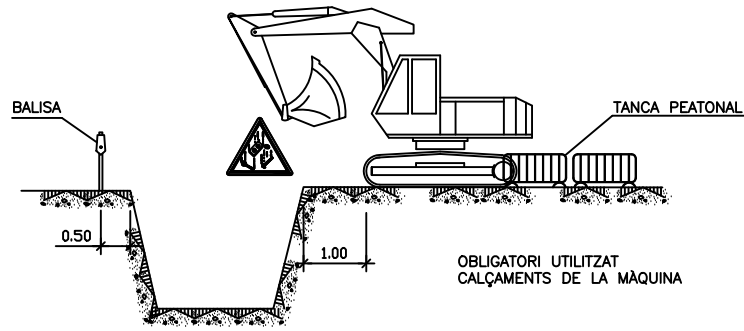

CÀRREGA I DESCÀRREGA

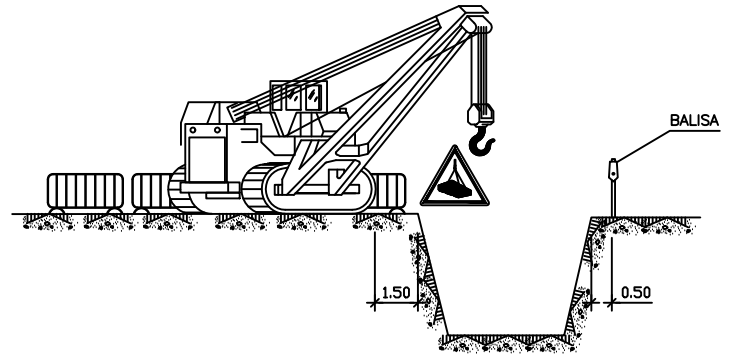
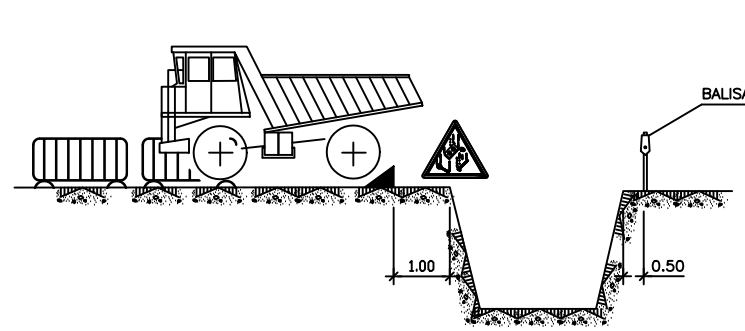

ACOPIS

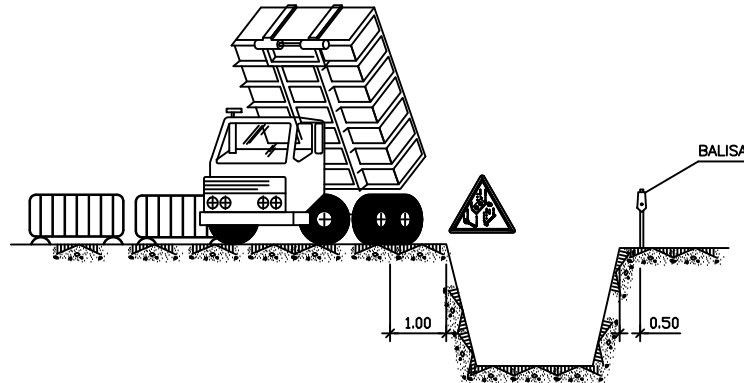
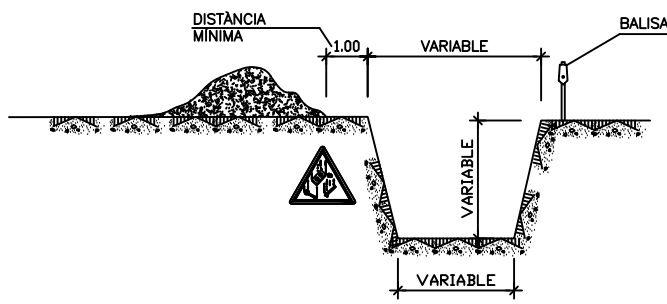

ELEMENTS VIBRATORIS

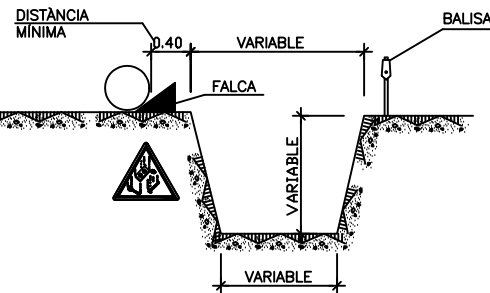
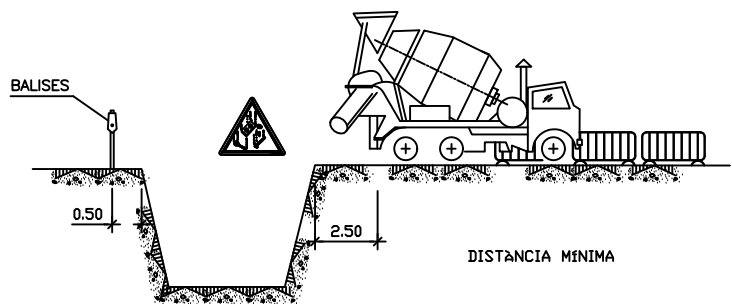

AMPLADA < 3.00m.

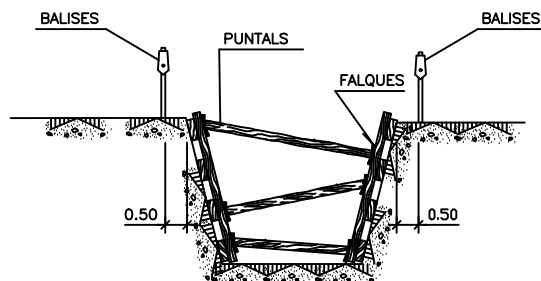

ESGOTAMENTS

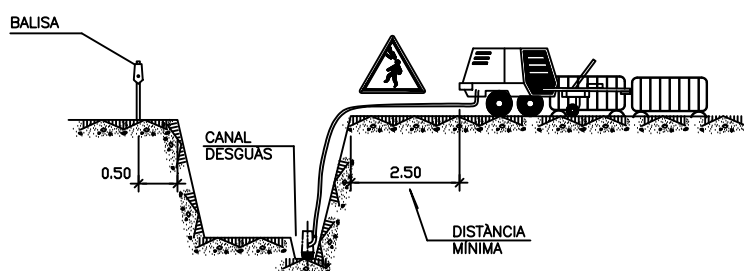

AMPLADA < 6.00m.

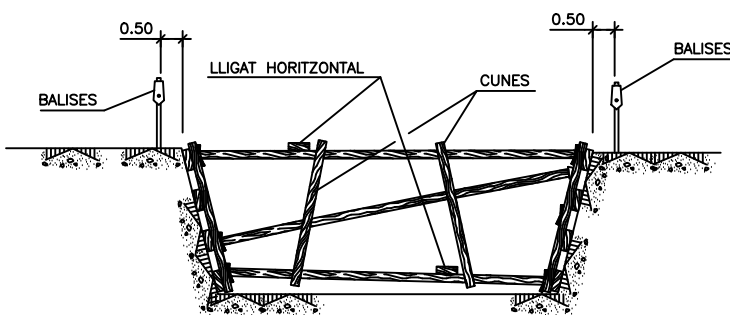

NOTA:

S'ESTRABARAN ELS TALUSSOS QUE SIGUIN NECESSARIS, CONSIDERANT L'EXISTÈNCIA D'AIGUA.

ELS PREUS D'ESTREBADA I ESGOTAMENT, ESTAN INCLOSSOS EN LES UNITATS D'OBRA CORRESPONENTS.

PELS POSSIBLES DESPRENIMENTS DE TERRES, S'EXTREMARAN LES PRECAUCIONS A LA RETIRADA DE LES ENTIBACIONS.

PROTECCIONS EN
RASES, FORATS I OBERTURES

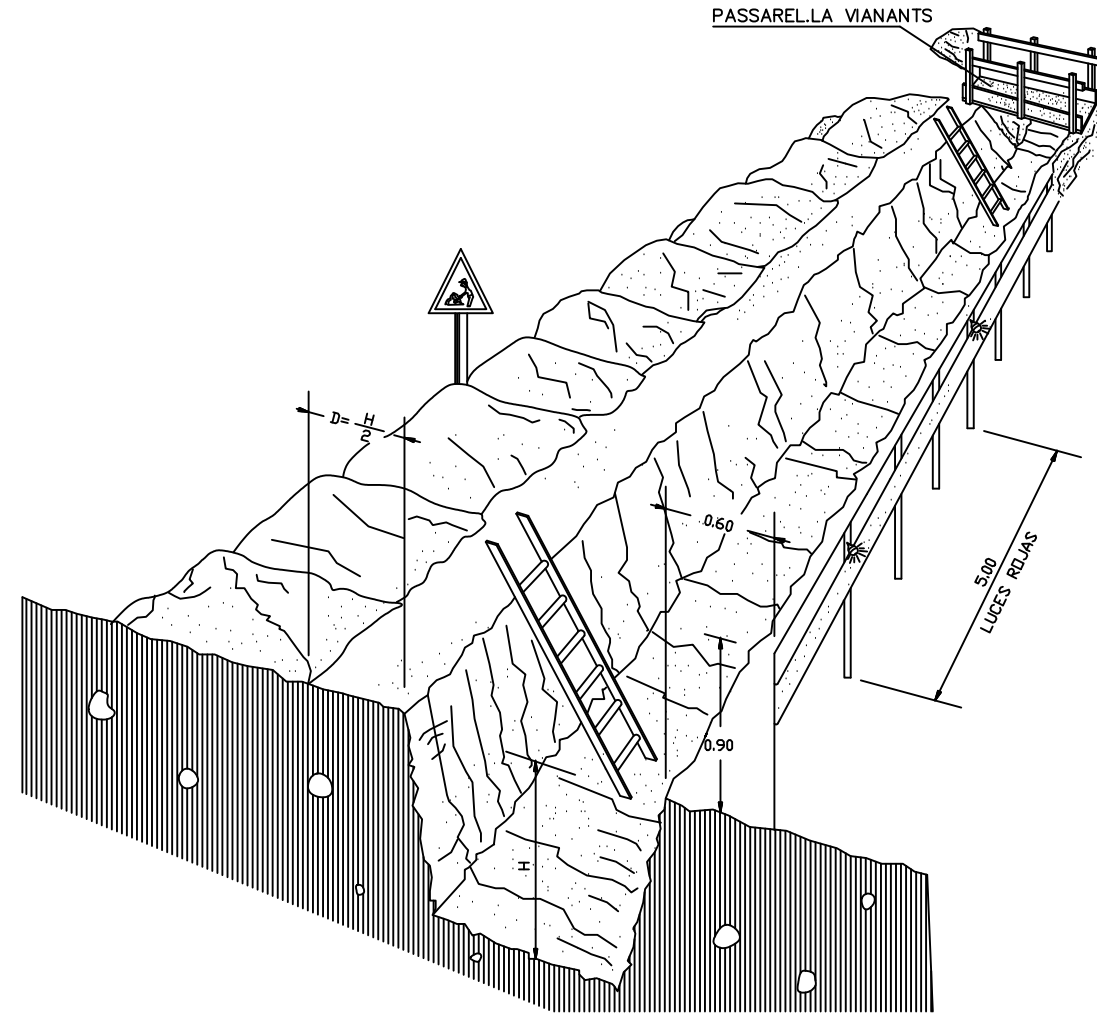
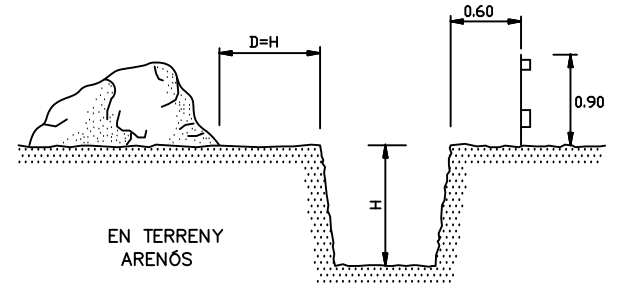

PROTECCIÓ EN RASES

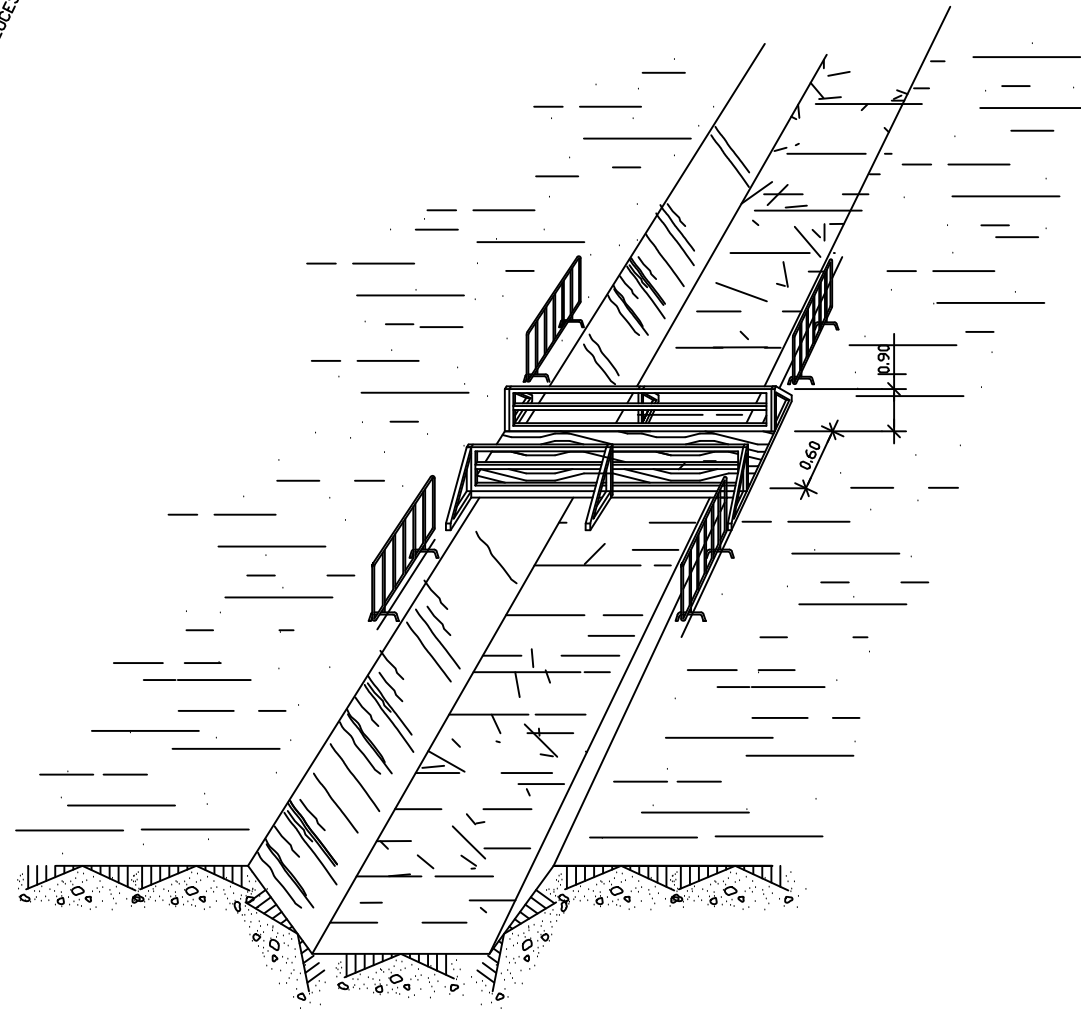
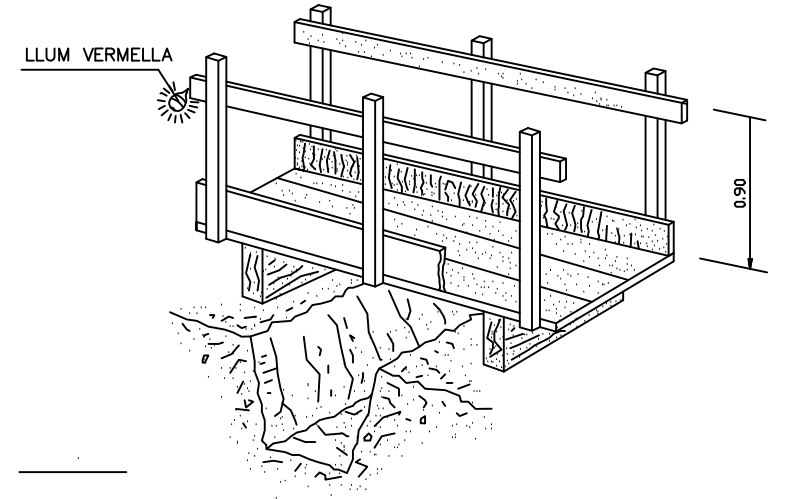

PROTECCIÓ EN RASES

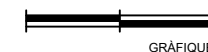

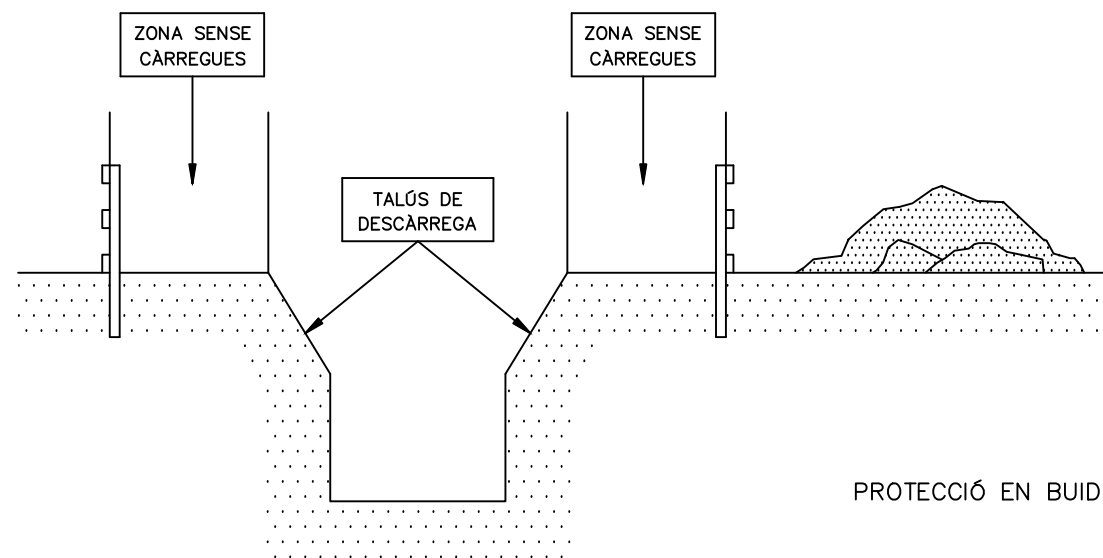
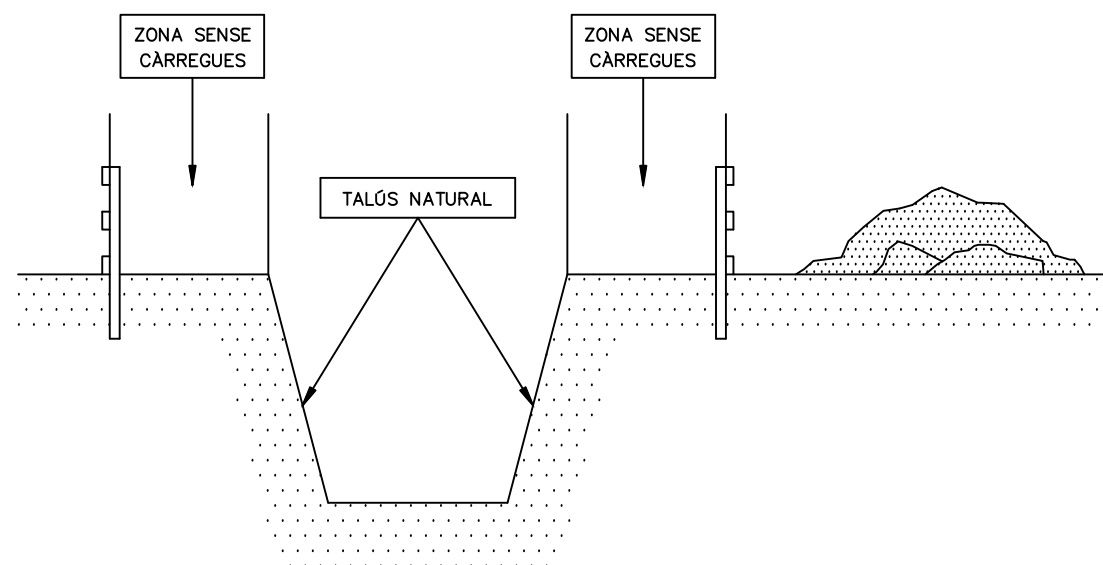
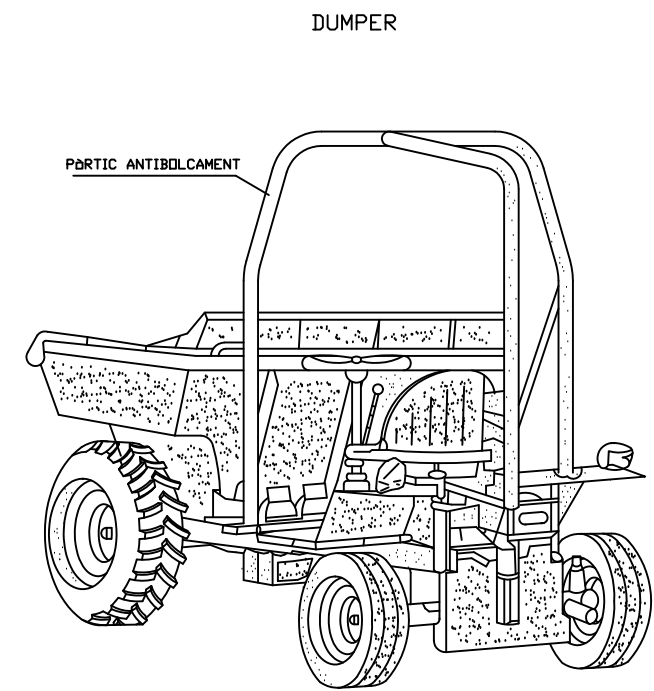
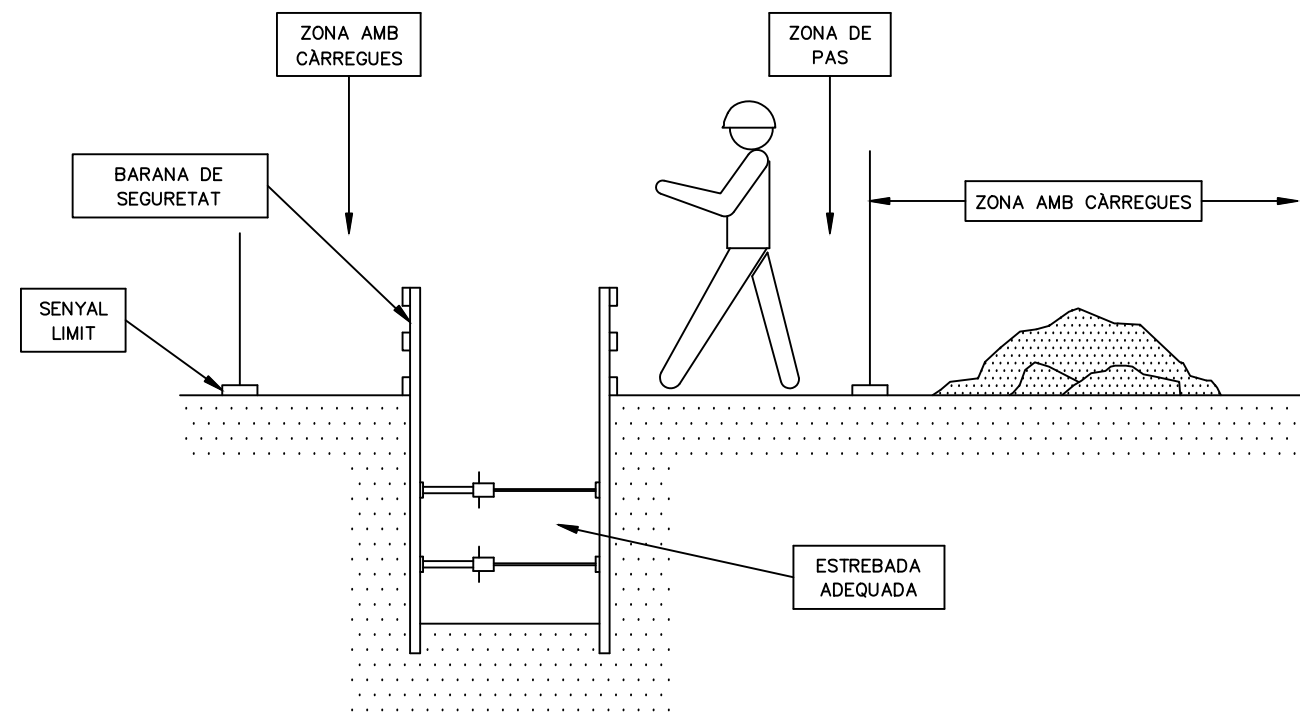

CARRETLA PORTAPALES

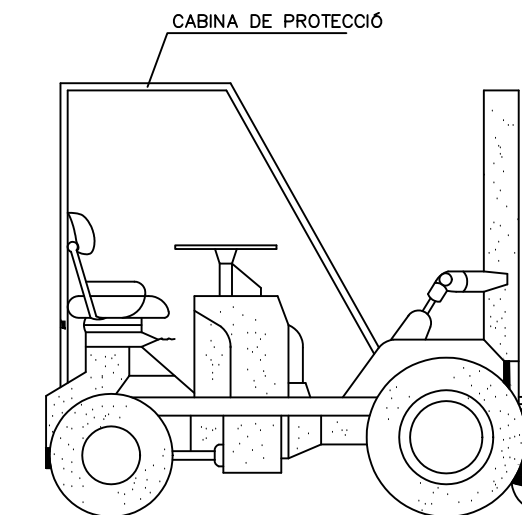

AQUESTS VEHICLES QUE NO TINGUIN CABINES COBERTES PER AL CONDUCTOR, HAURAN DE SER PROVISTOS DE PÒRTICS DE SEGURETAT PEL RISC DE BOLCAMENT

PROTECCIÓ EN BUIDATS I RASES



CONSELL COMARCAL DE LA Cerdanya

AUTOR:

XAVIER LLOMBART I PUBILL
enginyer agrònom

TÍTOL DEL PROJECTE

Arranjament del camí d'accés a Coma Oriola mitjançant una capa de mescla bituminosa en calent (TM Alp)

ESCALES

A3/S/E

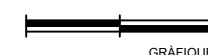

NOM DEL PLÀNOL:

EXCAVACIÓ DE RASES 3

DATA:

GENER 2024
NOM FITXER:
1.DWG

PLÀNOL NÚM:

3
FULL 3 DE 3

BARANDILLA DE PROTECCIÓ TIPUS

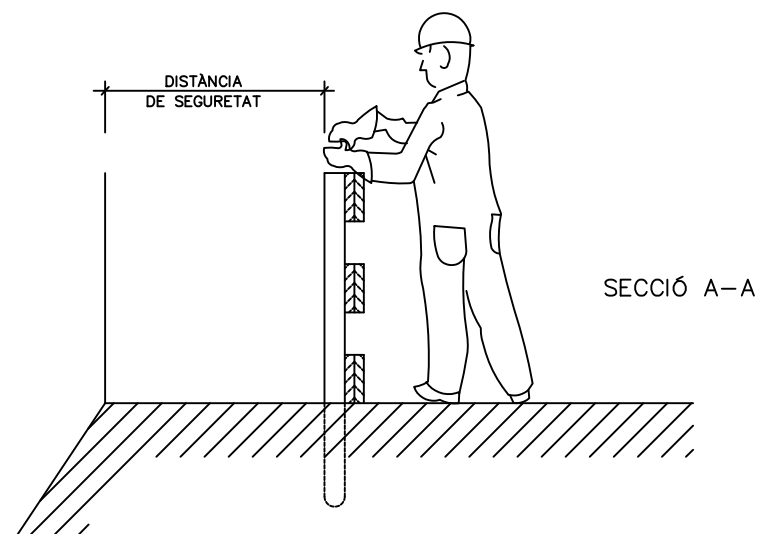
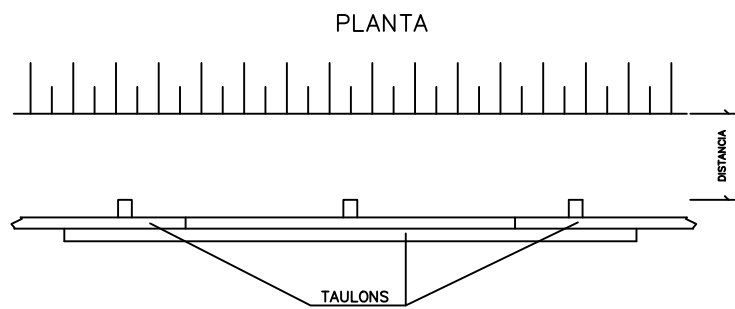
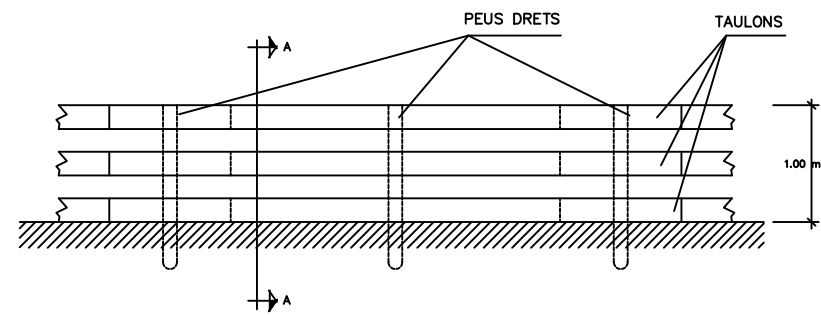

TIPUS D'ESLINGUES

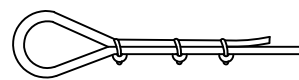
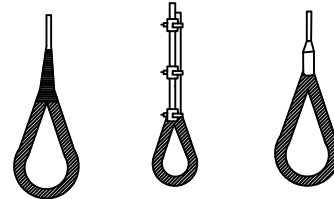
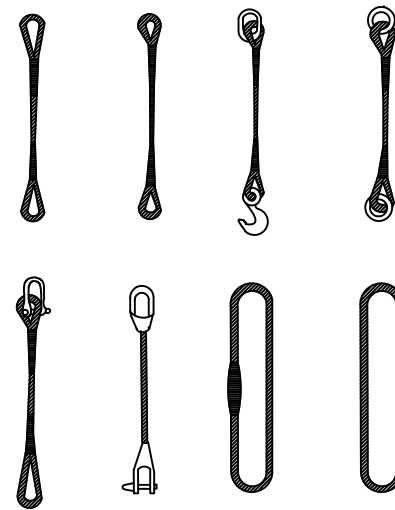

MÈTODE CORRECTE

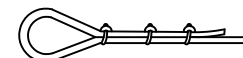
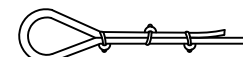

MÈTODES INCORRECTES

MANIPULACIÓ DE MATERIALS

LA MATEIXA ESLINGA

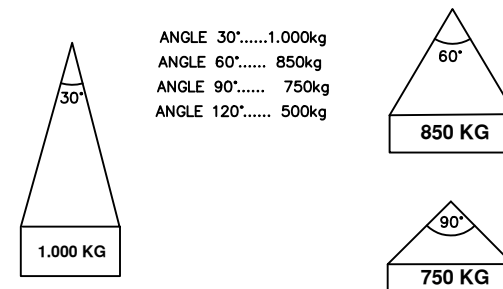

RELACIÓ ENTRE L'ANGLE DE L'ESLINGA I LA SEVA CAPACITAT DE CÀRREGA

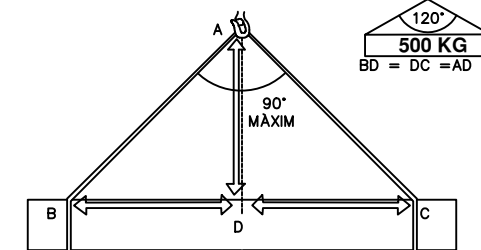

LA CÀRREGA HA D'ANAR BEN CENTRADA I L'ESLINGA HA DE TREBALLAR AMB ANGLES SUPERIORS A NORANTA GRAUS

DIÀMETRE DEL CABLE	NUMERO DE PLLOS	DISTÀNCIA ENTRE PLLOS
Hasta 12 mm	3	6 DIÀMETRE
12 mm a 20 mm	4	6 DIÀMETRE
20 mm a 25 mm	5	6 DIÀMETRE
25 mm a 35 mm	6	6 DIÀMETRE

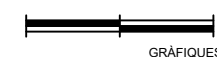

CASC DE SEURETAT NO METÀL·LIC

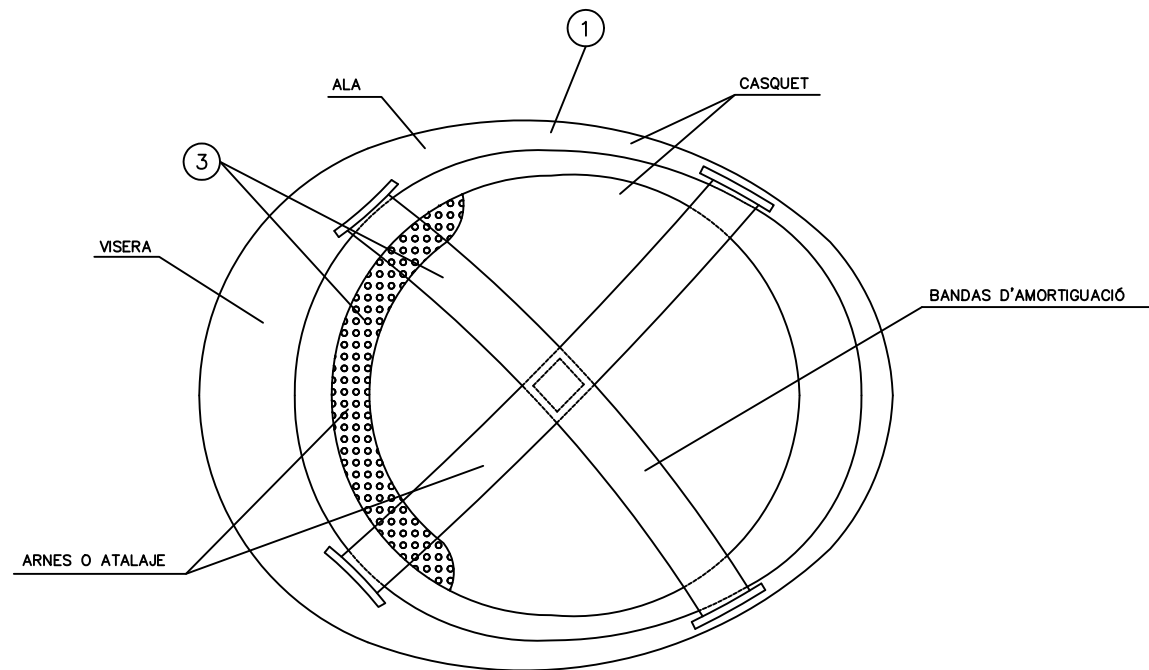
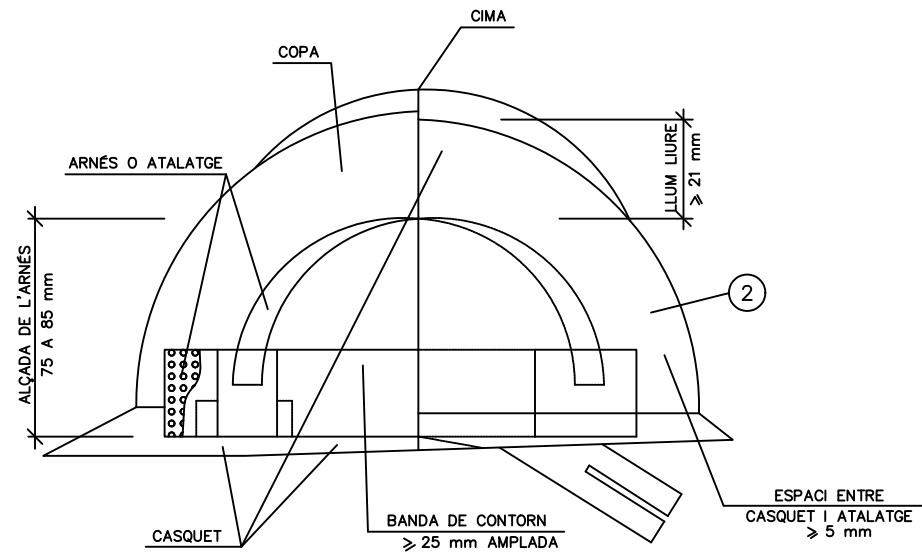

ULLERES DE MONTURA TIPUS UNIVERSAL CONTRA IMPACTES I ANTIPOLS

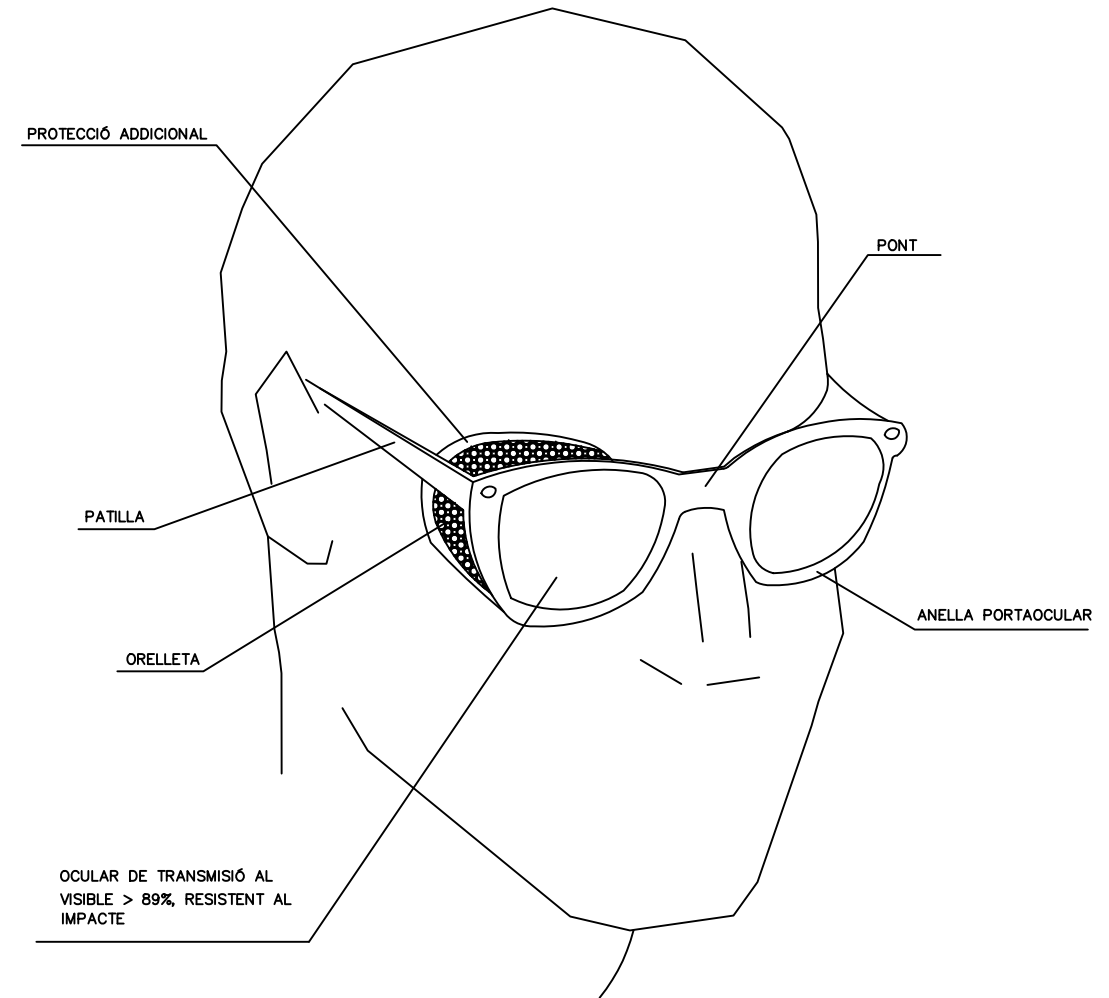

- 1 MATERIAL INCOMBUSTIBLE, RESISTENT A GREIXOS, SALS I AIGUA
- 2 CLASSE N AÏLLANT A 1000v. CLASSE E-AT AÏLLANT A 25000v.
- 3 MATERIAL NO RÍGID HIDROFUG, FÀCIL NETEJA I DESINFECCIÓ

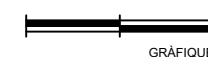

MASCARETA ANTIPOLS

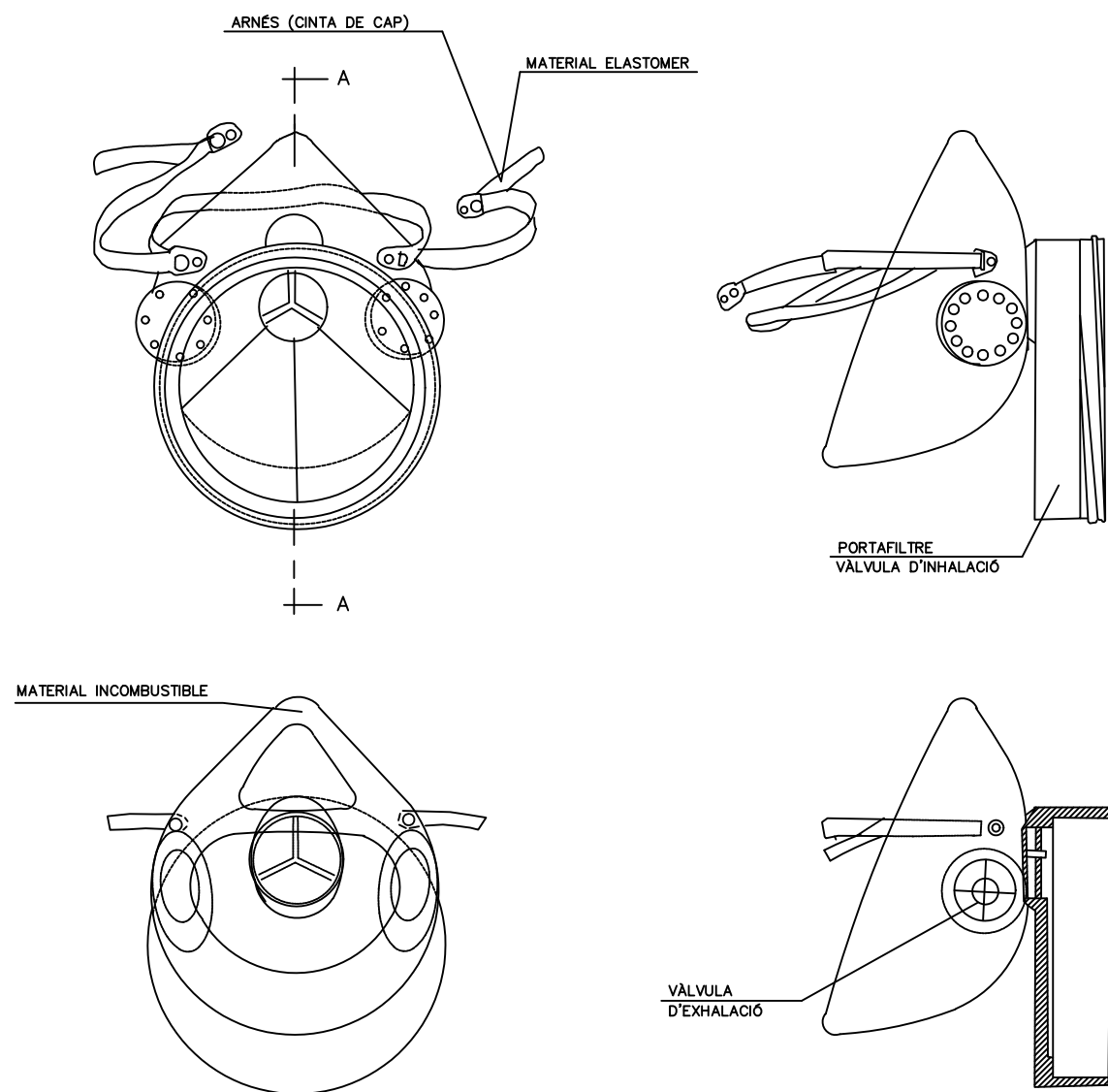

PORTAEINES

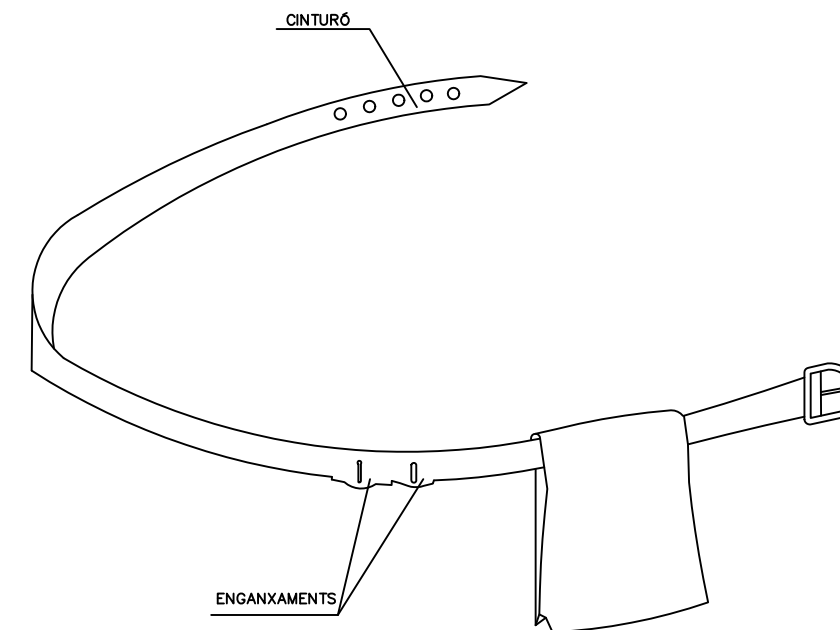

- 1 PERMET TENIR LES MANS LLIURES, MÉS SEGURETAT AL MOURE'S
- 2 EVITA CAIGUDES D'EINES
- 3 NO EXIMEIX DEL CINTURÓ DE SEGURETAT QUAN AQUEST ÉS NECESSARI

BOTA DE SEGURETAT CLASSE III

SECCIÓ A-A

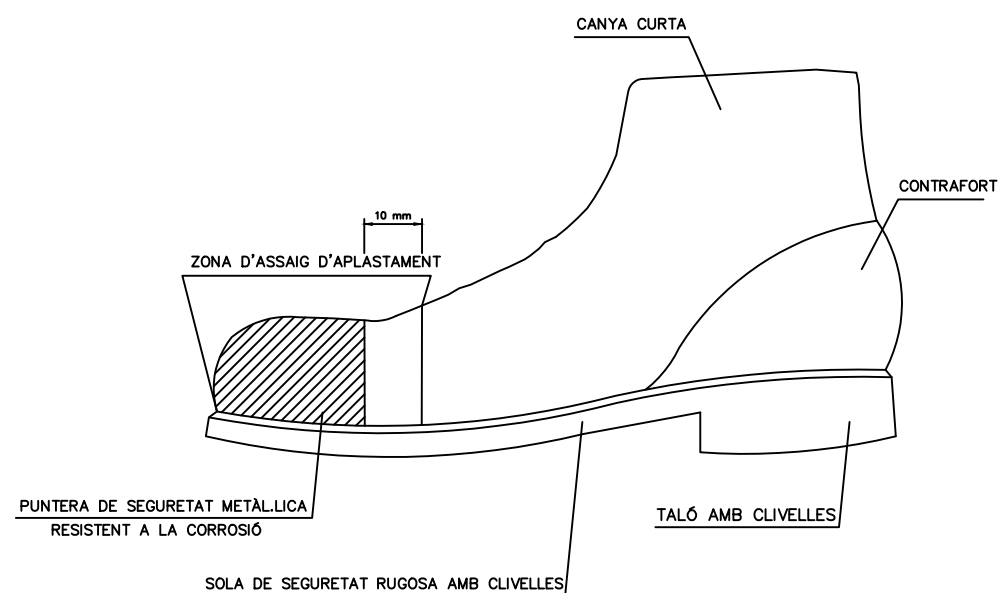

BOTA IMPERMEABLE A L'AIGUA I A LA HUMITAT

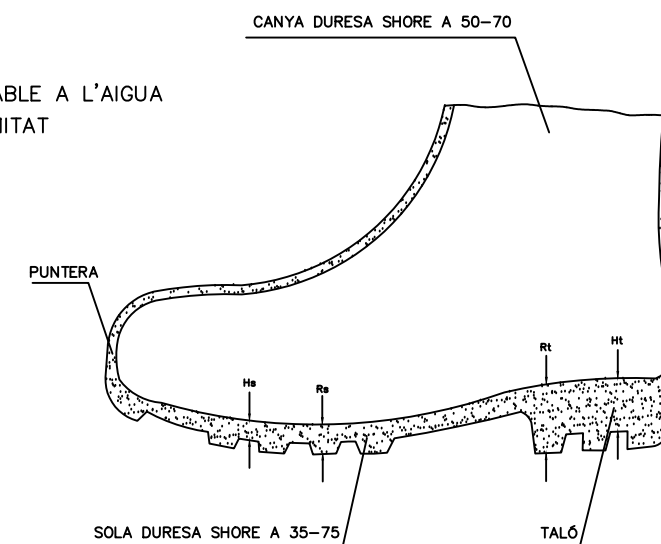

- Hs Clivella de la sola = 5 mm.
- Rs Ressalt de la sola = 9 mm.
- Ht Clivella del taló = 20 mm.
- Rt Ressalt del taló = 25 mm.

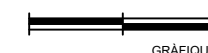

REVISAR I UTILITZAR
CORRECTAMENTE LES EINES

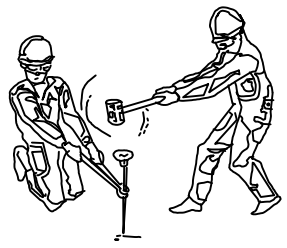
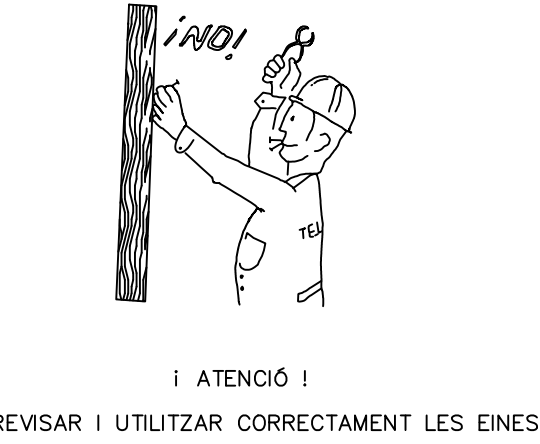
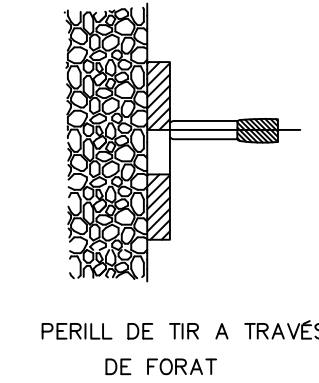
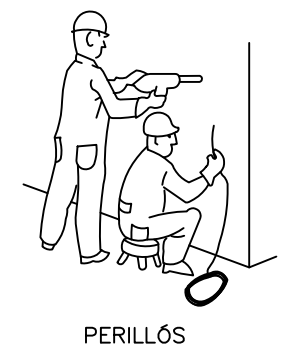
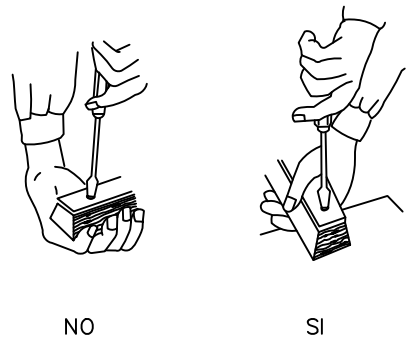
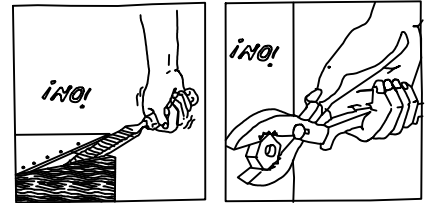
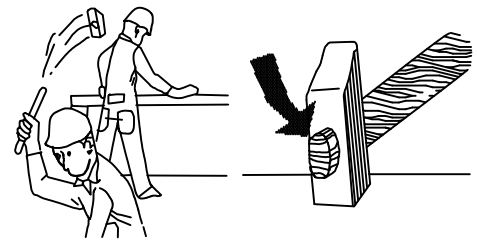
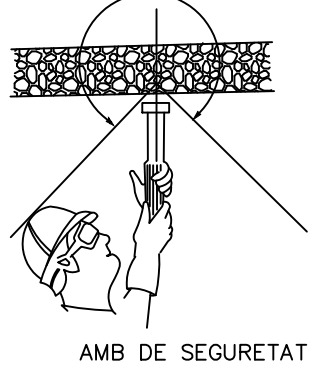
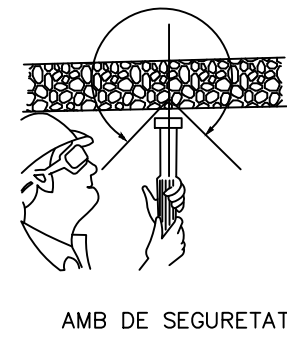
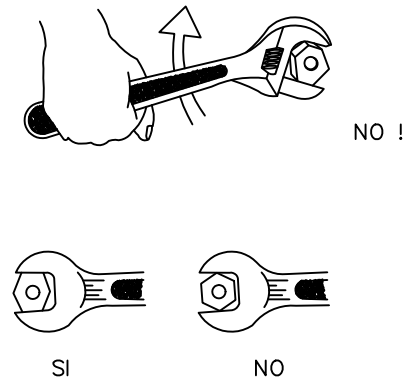

ACCIONS PERILLOSES

TERRENY PERILLÓS

CONDICIONS PERILLOSES

MANIPULACIÓ DE CÀRREGUES

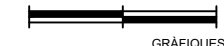
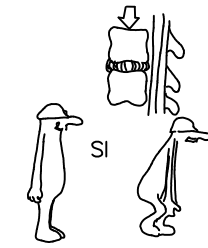
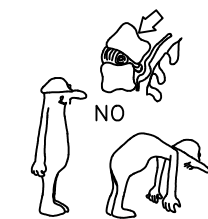
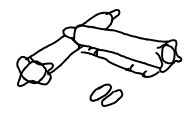
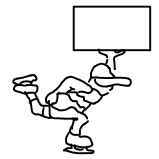
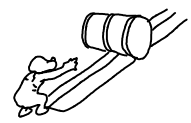
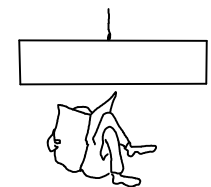
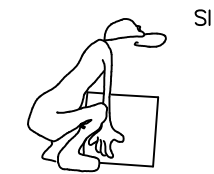
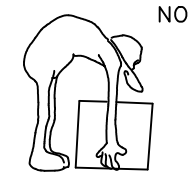
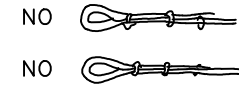
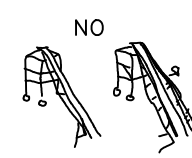
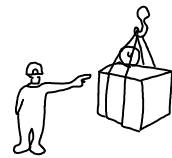
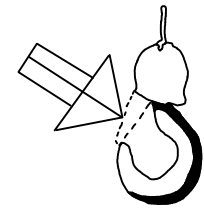
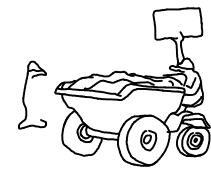

PRIMERS AUXILIS (No traumàtics)

PROCÉS	SÍMPTOMES	GRAVETAT	NO FER	ES POT FER
INDIGESTIONS	NÀUSEES-VÒMITS CÒLICS-DIARREES	POCA	NO DONAR RES	NO FER RES (Fer vomitar)
MAREJOS	ANGUSTIA PÈRDUA CONEIXEMENT VERTIGEN	POCA O POT SER GREU	NO DONAR RES	RECOLZAR CAP PER AVALL AIRE FRESC DESCORDAR
INTOXICACIONS	VERTIGENS-ABATIMENT NÀUSEES-VÒMITS ESCALOFRIOS-DELIRIO	PUEDE SER GRAVE	NO ALCOHOL NO DAR NADA	HACER VOMITAR TAPAR AL LESIONADO
INSOLACIÓ	MIGRANYES VERTIGENS NÀUSEES	POT SER GREU	NO TAPAR DONAR SOLS AIGUA	POSAR A LA SOMBRA AIREJAR-DESCORDAR
CRISI NERVIOSA	GESTICULA-CRIDA PLORA-PATALEJA ES TIRA AL TERRA	NO GREU	NO ALCOHOL NO DONAR RES NO TRACTAR EN GRUP	AÏLLAR AL LESIONAT NO DEIXAR-SE IMPRESIONAR
EPILEPSIA	CAU SENSE CONEIXEMENT ES MOSSEGA LA LLENGUA ORINA	APARATÓS NO SOL SER GREU	NO DONAR RES	APARTAR OBJECTES PROTEGIR EL CAP CUIDAR QUE NO ES MOSSEGUI
EMBRIAGUESA	EXCITACIÓ ACTUACIÓ ESBOJARRADA OLOR A VI	NO GREU	NO DONAR NADA	ACOMPANYAR AL SERVEI MÈDIC

EN TOTS ELS CASOS REMETRE A S.S.

ABANS DEL TRASLLAT

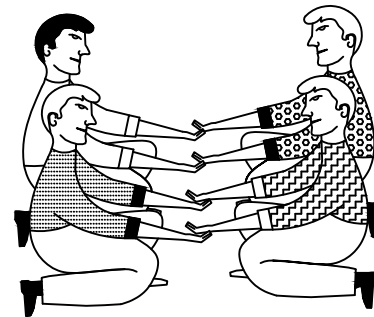

POSICIÓ CORRECTA
PER A "RECOLLIR"
UN LESIONAT GREU

TRASLLATS

IMMOBILITZACIÓ DE MEMBRES ABANS DEL TRASLLAT



MEMBRE SUPERIOR

MEMBRE INFERIOR

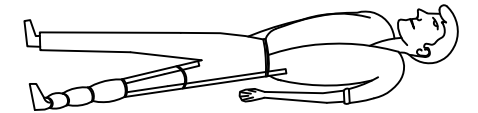

RECOMANACIONS BÀSIQUES
A TOTA ACCIÓ SOCORREDORA

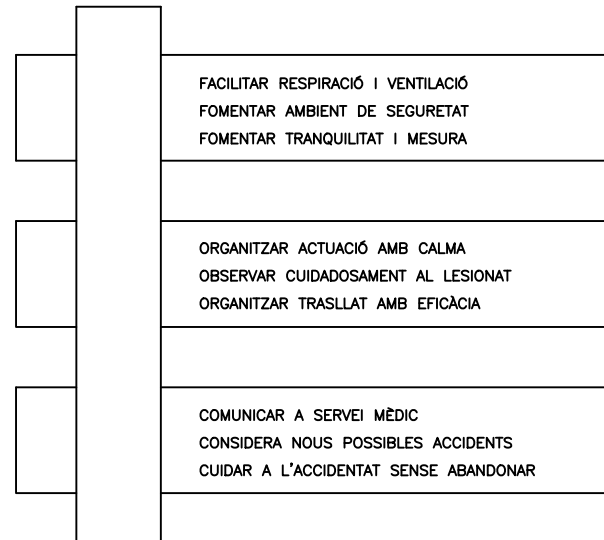

EN CAS D'ACCIDENT ELÈCTRIC
"TALLAR FLUÏD ELÈCTRIC"



TENIR ELS EXTINTORS A PUNT



R E S U M

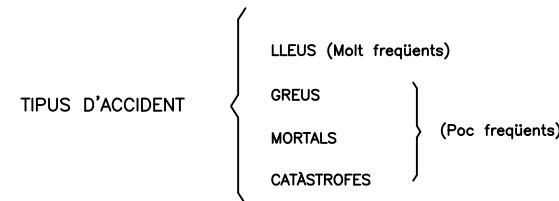

ACCIÓ PREVISORA

MESURES PREVENTIVES DE SEGURETAT
FARMACIOLES-LLITERES-MANTES ETC.
A.T.S. SOCORRISTES-PERSONAL RESPONSABLE
CONÈIXER CENTRES ASSISTENCIALS-TELÈFONS

ACTUACIÓ LESIONS GREUS

NO DONAR RES
AFLUIXAR ROBA
NO MOBILITZAR
ABRIGAR
TRASLLAT RÀPID A L'HOSPITAL

ACCIDENTS ELÈCTRICS

ABANS QUE RES
TANCAR PAS DE CORRENT
SI HI HA CABLES TRENCATS O SOLTS
APARTAR-LOS DEL LESIONAT
AMB UN OBJECTE DE FUSTA
SI SOLS PRODUÏX LESIÓ LOCAL
TRACTAR COM UNA CREMADA

TRASLLATS (Continuació)

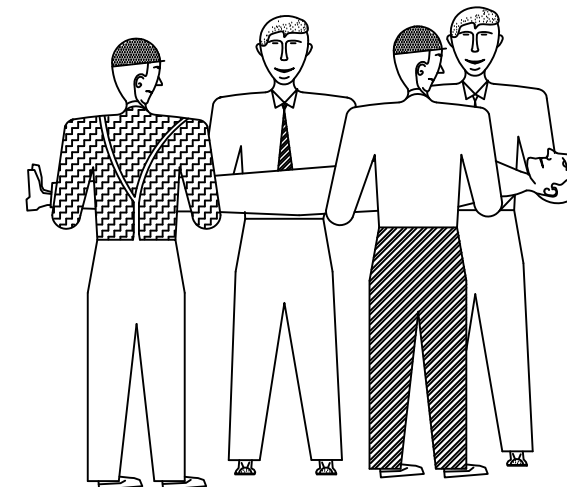

FORMA CORRECTA
D'AGAFAR UN
LESIONAT GREU



CONSELL COMARCAL DE LA CERDANYA

AUTOR:

XAVIER LLOMBART I PUBILL
enginyer agrònom

TÍTOL DEL PROJECTE

Arranjament del camí d'accés a Coma Oriola mitjançant una capa de mescla bituminosa en calent (TM Alp)

ESCALES

A3/S/E

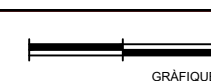

NOM DEL PLANOL:

PRIMERS AUXILIS 1

DATA:

GENER 2024

NOM FITXER:

1.DWG

PLANOL NUM:

7

FULL...1...DE 2...

CREMADES
PETITA CREMADA

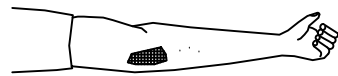

NO OBRIR AMPOLLES
TAPAR AMB GASSA
NO TOCAR
NO POSAR RES

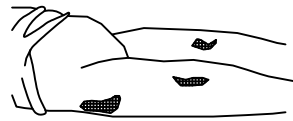

TRASLLAT SENSE PRESSA

GRAN CREMADA
(EXTENSA)



NO TOCAR
NO POT BEURE
NO POSAR RES

DE POSA-GASSA ESTERIL
TRASLLAT !! URGENT !!

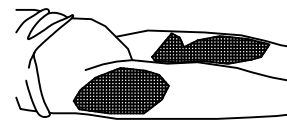
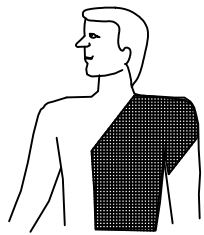

RESPIRACIÓ DIRIGIDA – BOCA A BOCA



NETEJAR CUIDADOSAMENTE
L'INTERIOR DE LA BOCA

TREURE PRÒTESIS DENTAL

AFLUIXAR ROBA



FORÇAR L'HIPER EXTENSIÓ
(BABETA CAP A DALT) PER A
ACONSEGUIR CONDUCTES OBERTS
TAPAR NAS



ADAPTAR RITME RESPIRATORI AL PROPI DEL QUE L'EXECUTA

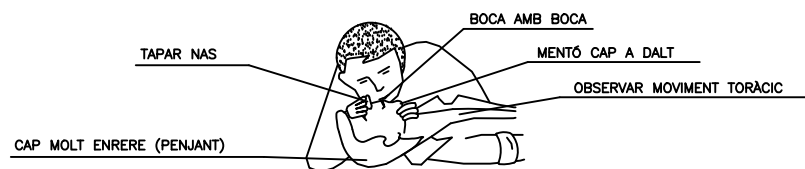

NO ABANDONAR LA TÈCNICA FINS ARRIBAR A L'HOSPITAL

FERIDES SAGNANTS
HEMORRÀGIES
COMPRESSIÓ ARTERIAL

LES MANS OMBREJADES EN FOSC SÓN LES
QUE PRESIONEN I TALLEN L'HEMORRAGIA
EN ELS PUNTS I ZONES INDICADES

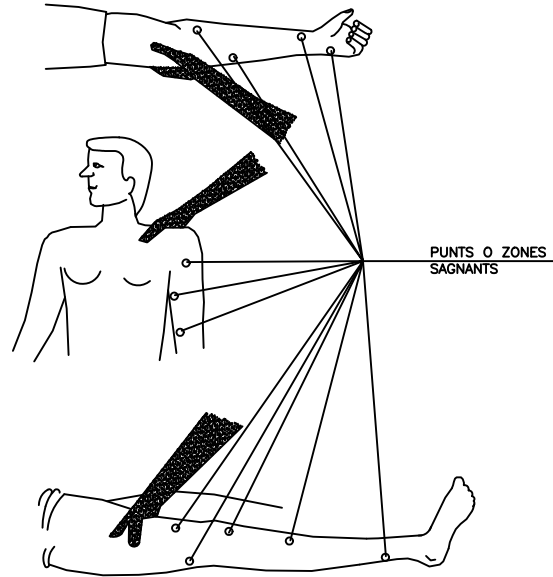

FERIDES

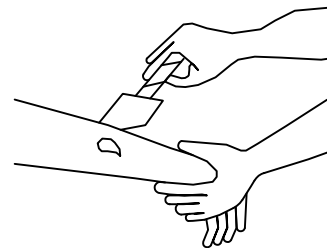

TANCAR AMB AIGUA
TAPAR AMB GASSA

NO POMADES
NO LÍQUIDS
NO MANIPULAR

TRASLLAT SENSE PRESSA

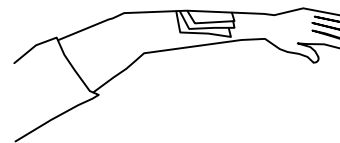

LESIONS PER ÀCIDS O CAUSTICS

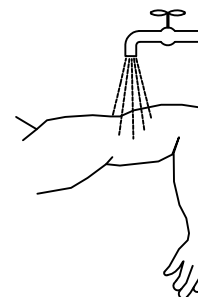

AIGUA ABUNDANT
(A XORRO)

TAPAR SENSE COMPRIMIR

TRASLLAT SENSE PRESSA

HEMORRÀGIES (continuació)

Mètode compressiu TORNIQUET

NO POT PORTAR-SE MÉS D'UNA
HORA SENSE AFLUIXAR-LO

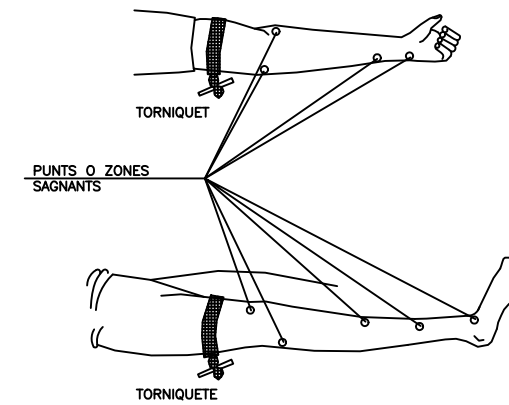

LESIONAT AMB TORNIQUETE
ES URGENT

SOLS HA D'UTILITZAR-SE QUAN
LA COMPRESSIÓ DIRECTA NO
ÉS SUFICIENT PER PARAR
L'HEMORRAGIA

LESIONS OCULARS

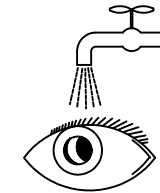

RENTAR AMB AIGUA ABUNDANT

NO TOCAR
NO INTENTAR TREURE RES
NO POMADES
!! NO MANIPULAR !!

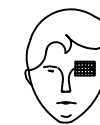

TAPAR SUAUMENT



TRASLLAT (A ser possible
a centre especialitzat)

LESIONS NAS OIDA

TAPONAR SUAUMENT – TRASLLAT
EPISTAXIS (Nas sagnant) TAPONAR

ANNEX NUM 7: MILLORES DE QUALITAT

ANNEX 7: MILLORES DE QUALITAT

Les millores que es proposen a continuació no són obligatòries pel contractista, són de caràcter voluntari i es valoraran a la licitació del contracte. Les actuacions són millores per augmentar la qualitat de l'obra i no modifiquen el projecte inicial, només el complementen.

Les millores que es proposen a realitzar són les següents:

- a- Millora 1:** pintat sobre paviment de marca vial longitudinal continua per a ús permanent i retrorreflectant en sec, amb humitat i amb pluja, tipus P-RR, de 15 cm d'amplada, amb pintura acrílica de color blanc i microesferes de vidre, aplicada mecànicament mitjançant polvorització. Es pintarà un total de **4.620 m**.

El cost d'aquesta actuació incloent el 19% de despeses generals i benefici industrial és de: **4.677,52€** (IVA Exclòs).

- b- Millora 2:** l'actuació que s'haurà de realitzar en primer lloc serà el reperfilat i formació de la cuneta. En cas de ser necessari, s'aportarà material seleccionat el qual haurà de ser reperfilat i compactat. En els trams que sigui necessari es durà a terme el desmunt del talús actual per tal d'encabir la cuneta.

Un cop s'hagi fet la compactació de la zona afectada s'haurà de construir una cuneta revestida de formigó, tipus americana, practicable mitjançant motoanivelladora. Aquesta estarà formada per parets de 12 cm de gruix de formigó HM-30/P/20/H+E, sobre llit de graves. La seva amplada serà d'un metre amb una fondària d'uns 15 cm i una secció efectiva lliure d'uns 75 cm. Està previst que aquesta cuneta intercepti les aigües d'escolament i infiltració provinents del vessant i talussos de desmunt, a fi de limitar el seu efecte sobre l'esplanada de la carretera.

Els trams on es realitzarà la cuneta seran definits pels tècnics del Consell Comarcal, fins a un màxim de 3 trams. La longitud total serà de màxim **250 m**. Totes les despeses derivades d'aquesta actuació seran assumides pel contractista.

El cost d'aquesta actuació incloent el 19% de despeses generals i benefici industrial és de **14.612,50 €** (IVA Exclòs).

DOCUMENT NUM 2: PLÀNOLS

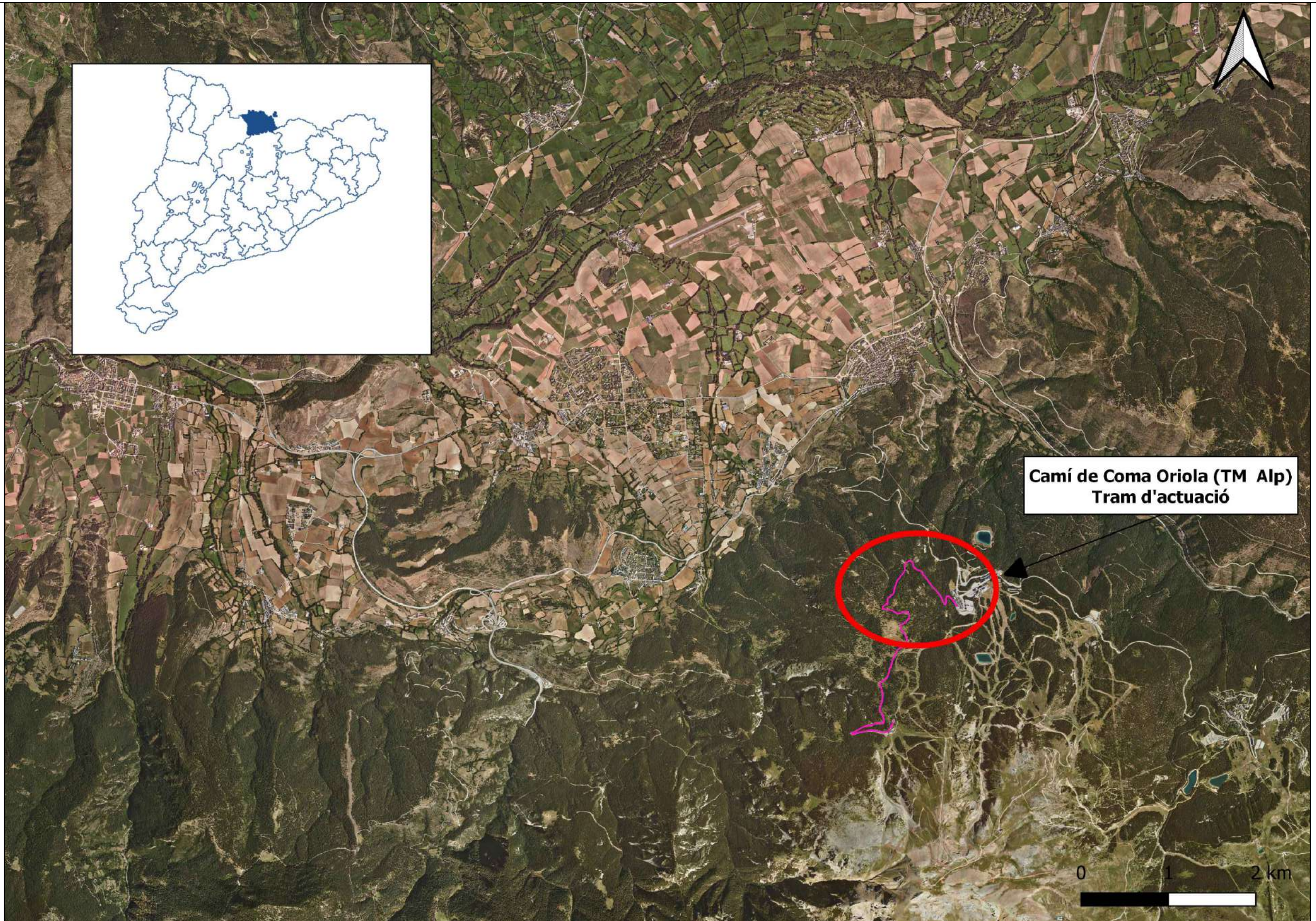

**Camí de Coma Oriola (TM Alp)
Tram d'actuació**

Arranjament del camí d'accés a Coma Oriola mitjançant una capa de mescla bituminosa en calent (TM Alp)

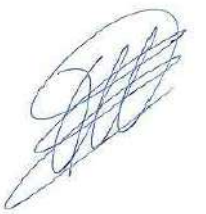
Situació: La Cerdanya, camí de Coma Oriola		Titular: CONSELL COMARCAL CERDANYA		El tècnic redactor, Xavier Llobart i Pubill Enginyer Agrònom 
Plànol: Situació general – Ortoimatge				
Nº: 1	Escala: 1:60.000	Data: Gener 2023	Revisió 1	



**CONSELL COMARCAL
DE LA CERDANYA**

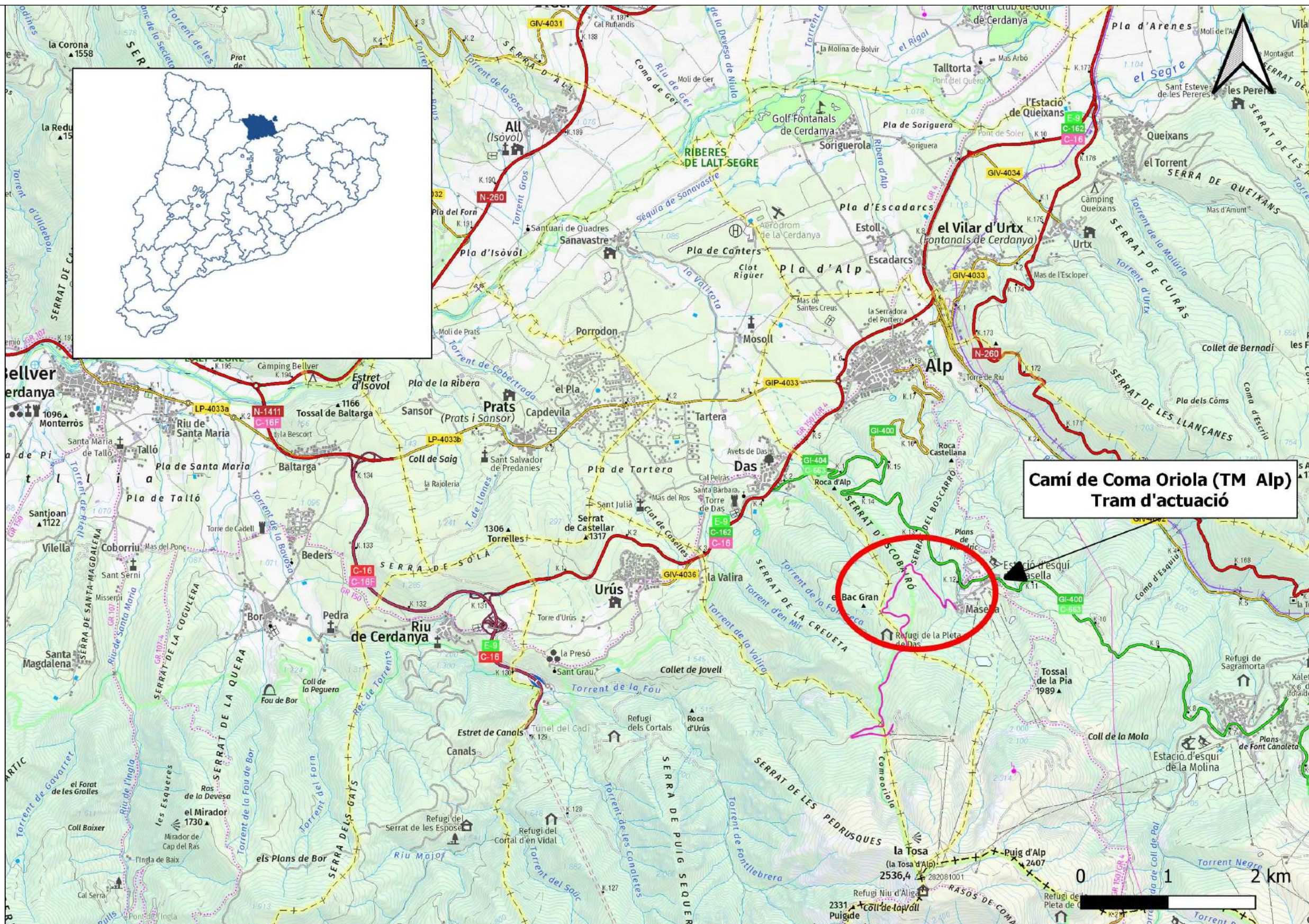

**Camí de Coma Oriola (TM Alp)
Tram d'actuació**

Arranjament del camí d'accés a Coma Oriola mitjançant una capa de mescla bituminosa en calent (TM Alp)

Situació: La Cerdanya, camí de Coma Oriola		Titular: CONSELL COMARCAL Cerdanya		El tècnic redactor, Xavier Llombart i Pubill Enginyer Agrònom 
Plànol: Situació general – Topografia				
Nº: 2	Escala: 1:60.000	Data: Gener 2023	Revisió 1	



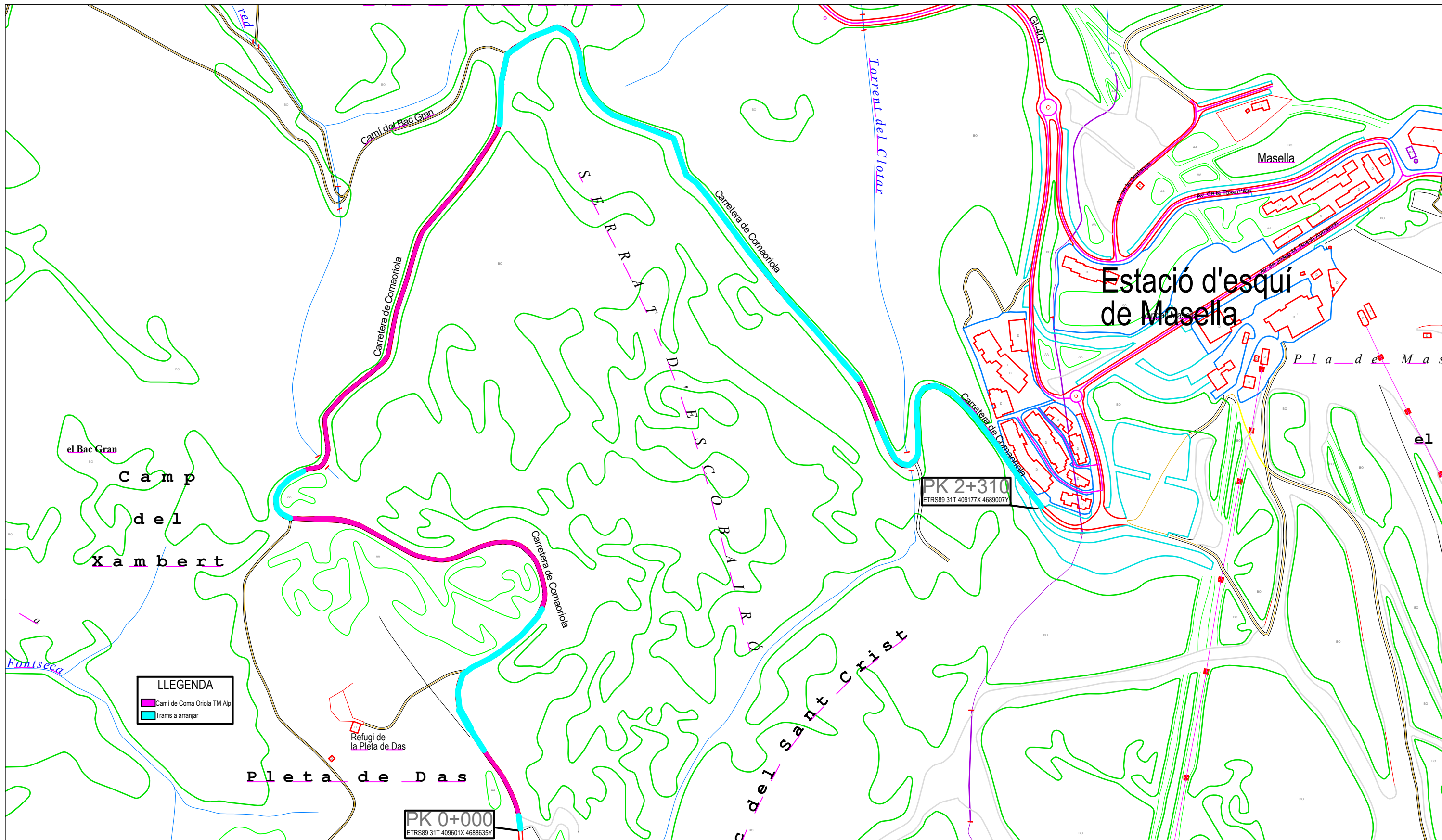

Arranjament del camí d'accés a Coma Oriola mitjançant una capa de mescla bituminosa en calent (TM Alp)			
Situació: La Cerdanya, camí de Coma Oriola		Titular: CONSELL COMARCAL Cerdanya	
El tècnic redactor, Xavier Llobart i Pubill Enginyer Agrònom			
Plànol: Trams d'actuació			
Nº: 3	Escala: 1:6.000	Data: Gener 2023	Revisió 1



CAMÍ D'ACCÉS A COMA ORIOLA (TM ALP)

SECCIÓ TIPUS: PK 0+000 A PK 2+310

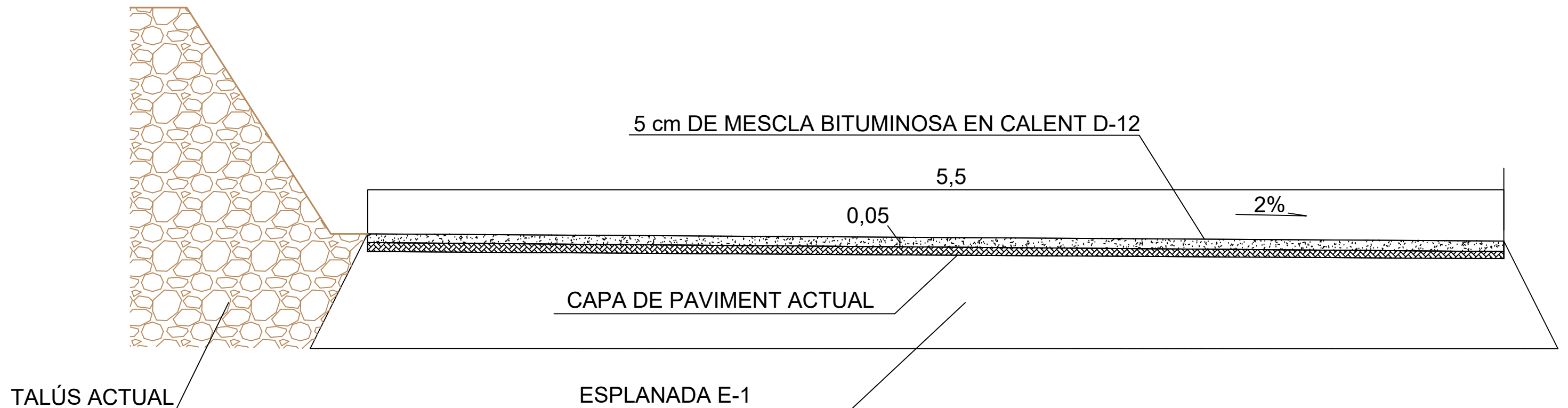

Arranjament del camí d'accés a Coma Oriola mitjançant una capa de mescla bituminosa en calent (TM Alp)

Situació: La Cerdanya, camí de Coma Oriola		Titular: CONSELL COMARCAL CERDANYA		El tècnic redactor, Xavier Llobart i Pubill Enginyer Agrònom 
Plànol: Secció tipus paviment				
Nº: 4	Escala: 1:550	Data: Gener 2023	Revisió 1	

DOCUMENT NUM 3: PLEC DE CONDICIONS

PLEC DE CONDICIONS TÈCNIQUES PARTICULARS

PLEC DE CONDICIONS TÈCNIQUES PARTICULARS

ÍNDEX:

CAPÍTOL I. INTRODUCCIÓ I DISPOSICIONS GENERALS.

1.0. DEFINICIÓ I ÀMBIT D'APLICACIÓ.

- 1.0.1. Objecte del present Plec.
- 1.0.2. Descripció de les obres.
- 1.0.3. Aplicació del Plec de Prescripcions Tècniques Generals.
- 1.0.4. Altres Instruccions, Normes i Disposicions d'aplicació.

1.1. DISPOSICIONS GENERALS.

- 1.1.1. Direcció de les obres.
- 1.1.2. Funcions del Director d'obra.
- 1.1.3. Personal del Contractista. Oficina d'obra.
- 1.1.4. Ordres al Contractista. Llibre d'ordres.

1.2. PROJECTE I DOCUMENTACIÓ D'OBRA.

- 1.2.1. Plànols.
- 1.2.2. Contradiccions, omissions o errors.
- 1.2.3. Documents que es lliuren al Contractista.
 - A) Documents contractuals.
 - B) Documents informatius.

1.3. INICI DE LES OBRES.

- 1.3.1. Comprovació del replanteig.
- 1.3.2. Programa dels treballs.
- 1.3.3. Ordre d'inici dels treballs.

1.4. DESENVOLUPAMENT I CONTROL DE LES OBRES.

- 1.4.1. Replanteig de detall de les obres.
- 1.4.2. Treballs en general.
- 1.4.3. Equips de maquinària.
- 1.4.4. Assaigs.
- 1.4.5. Treballs nocturns.
- 1.4.6. Treballs ocults, no autoritzats i treballs defectuosos.
- 1.4.7. Obres no incluídes o treballs no especificats en el Plec.
- 1.4.8. Construcció i conservació de desviaments.
- 1.4.9. Senyalització d'obres i instal·lacions. Mitjans auxiliars.
- 1.4.10. Precaucions especials durant l'execució de les obres.
 - A) Drenatge.
 - B) Gelades.
 - C) Incendis.
 - D) Us d'explosius.
- 1.4.11. Modificacions d'obra.

1.5. RECEPCIONS I LIQUIDACIONS.

- 1.5.1. Recepció provisional.
- 1.5.2. Termini de garantia.
- 1.5.3. Conservació de les obres rebudes provisionalment.
- 1.5.4. Recepció definitiva.
- 1.5.5. Liquidació final.
- 1.5.6. Liquidació en cas de rescissió del Contracte.

1.6. RESPONSABILITATS ESPECIALS DEL CONTRACTISTA.

- 1.6.1. Danys i perjudicis.
- 1.6.2. Objectes trobats.
- 1.6.3. Evitar contaminacions.
- 1.6.4. Permisos i llicències.
- 1.6.5. Seguretat i higiene. Assegurances socials.
- 1.6.6. Subcontractes.
- 1.6.7. Drets del Contractista.

1.7. PRESCRIPCIONS D'ORDRE ECONÒMIC.

- 1.7.1. Aplicació de les Prescripcions d'ordre econòmic.
- 1.7.2. Garanties d'acompliment i fiances.
 - A) Garanties.
 - B) Fiances.
 - C) Execució dels treballs amb càrrec a la fiança.
 - D) Devolució de la fiança.
- 1.7.3. Valoració i abonament de les obres.
 - A) Medició i valoració de l'obra.
 - B) Relacions valorades i certificacions.
 - C) Toleràncies i excés d'obra realitzada. Millora d'obres.
 - D) Mesuraments parcials i finals.
 - E) Equivocacions en el pressupost.
 - F) Valoració d'obres complertes.
 - G) Pagaments.
 - H) Suspensió per retard de pagaments.
 - I) Indemnització per retard dels treballs.
 - J) Indemnització per danys de causa major al Contractista.
- 1.7.4. Preus i revisions.
 - A) Preus unitaris.
 - B) Partides alçades.
 - C) Preus contradictoris.
 - D) Reclamacions d'augment de preus.
 - E) Revisió de preus.
 - F) Elements continguts en el pressupost.
- 1.7.5. Altres despeses a càrrec del Contractista.
- 1.7.6. Varis.
 - A) Assegurança dels treballs.
 - B) Unitats d'obra defectuoses però acceptables.

CAPÍTOL II. DISPOSICIONS RELATIVES ALS MATERIALS I ELEMENTS COMPOSTOS I. DISPOSICIONS RELATIVES A LES PARTIDES D'OBRA.

2.1. DISPOSICIONS GENERALS.

2.1.1. Materials en general.

2.1.2. Anàlisis i assaigs per a l'acceptació dels materials.

2.1.3. Materials no especificats en aquest Plec.

2.1.4. Arreplega de materials a obra.

2.2. MATERIALS BÀSICS.

2.3. ELEMENTS COMPOSTOS.

2.4. PARTIDES D'OBRA.

CAPÍTOL I: INTRODUCCIÓ I DISPOSICIONS GENERALS

CAPÍTOL I. INTRODUCCIÓ I DISPOSICIONS GENERALS

1.0. DEFINICIÓ I ÀMBIT D'APLICACIÓ.

1.0.1. Objecte del present Plec.

L'objecte del present Plec és definir el conjunt de les normes i instruccions que regiran en l'execució de les obres descrites i valorades en el present projecte refós: **“ARRANJAMANET DEL CAMÍ D'ACCÉS A COMA ORIOLA MITJANÇANT UNA CAPA DE MESCLA BITUMINOSA EN CALENT TRAM: TM ALP”**, especificant les característiques dels materials a emprar i fixant les normes per a l'execució i el control de les obres, així com el seu mesurament i abonament.

El present Plec de Condicions Tècniques Particulars (en endavant PCTP) conté les prescripcions tècniques que, a més a més de les clàusules administratives i econòmiques que regulen el corresponent contracte, hauran de regir l'execució de les obres.

Les clàusules de caràcter econòmic que puguin aparèixer en el present Plec seran d'aplicació només en el cas que no estiguin en contradicció amb el que disposi el Plec de Clàusules Administratives i/o Econòmiques Particulars del Contracte.

1.0.2. Descripció de les obres.

La descripció de les obres objecte del present projecte s'especifica detalladament en la Memòria, i es grafien en els plànols del document núm. II.

1.0.3. Aplicació del Plec de Condicions Tècniques Generals.

En tot el que no prevegui expressament el present PPTP, serà d'aplicació el "Pliego de Prescripciones Técnicas Generales para obras de carreteras y puentes" (en endavant PPTG o P.G. 4/88) aprovat per Ordren Ministerial de 21 de gener de 1988 i modificacions posteriors per les O.M. de 8 de maig de 1989 i 28 de setembre de 1989.

Les normes d'aquest Plec de Condicions Tècniques Particulars (PPTP), prevaldran, en el seu cas, sobre les del General.

1.0.4. Altres Instruccions, Normes i Disposicions d'aplicació.

També regiran, en cas de no especificar-se el contrari en el contracte:

- Llei 198/1963 de 28 de Desembre de "Bases de Contratos del Estado y su texto articulado", aprovada per Decret 923/1965 de 8 d'Abril i modificacions introduïdes pel R.D. 931/1986, de 2 de maig.

- Reglament General de Contractació de l'Estat, aprovat pel R.D. 3410/1975, de 25 de novembre, i modificacions introduïdes pel R.D. 2528/1986, de 28 de novembre, R.D. 982/1987, de 5 de juny.

- Plec de Clàusules Administratives Generals per a la Contractació d'Obres de l'Estat, aprovat per Decret 3854/1970 de 31 de Desembre. En cas que la Corporació Local contractant tingui un PCAG aprovat, aquest prevaldrà sobre el de l'Estat.

- Llei 7/1985, de d'abril, reguladora de las Bases de Régimen Local.
- Llei 8/1987, de 15 de abril, Municipal i de Règimen Local de Catalunya.
- R.D. Legislativo 781/1986, de 18 d'abril, aprovatori del text refós de les Disposiciones Legales vigentes en materia de Régimen Local.
- Decreto de 9 de enero de 1953, por el que se aprueba el Reglamento de Contratación de las Corporaciones Locales.
- Plec de Clàusules Administratives Particulars i Econòmiques que s'estableixin per a la contractació d'aquestes obres.
- N.T.E. Normes Tecnològiques de l'edificació.
- Normes UNE declarades d'acompliment obligatori per Ordres Ministerials de 5 de Juliol de 1967 i d'11 de Maig de 1971, Normes UNE esmentades als documents contractuals i, complementàriament, la resta de les Normes UNE.
- Real Decreto 824/1988, de 15 de julio, por el que se aprueba la instrucción para el proyecto y la ejecución de obras de hormigón en masa o armado (EH-88) y la Instrucción para el proyecto de ejecución de forjados unidireccionales de hormigón armado o pretensado (EF-88), (B.O.E., 28-VII-88).
- Real Decreto 1039/1991, de 28 de junio, por el que se aprueba la Instrucción para el proyecto y la ejecución de obras de hormigón en masa o armado (EH-91).
- Real Decreto 805/1993, de 28 de mayo, por el que se aprueba la "Instrucción para el proyecto y la ejecución de obras de hormigón pretensado EP-93" (B.O.E. 12-VI-1993).
- Instrucción de Hormigón Estructural, EHE-99.
- Real decreto 2085/1986, de 12 de septiembre, por el que se modifica la NBE-MV-301/1970 sobre impermeabilización de cubiertas con materiales bituminosos.
- Orden de 27 de julio de 1988 por la que se aprueba el pliego general de condiciones para la recepción de los ladrillos cerámicos en las obras de construcción RL-88). (B.O.E. 3 de agosto de 1988).
- Orden de 29 de septiembre de 1988 por la que se aclaran y corrigen diversos aspectos de los anexos a la Norma Básica de la Edificación NBE-CA-82 sobre "Condiciones Acústicas en los edificios". (B.O.E. 8 de octubre de 1988).
- Real Decreto 823/1993, de 28 de mayo , por el que se aprueba la Instrucción para la recepción de cementos (RC-93). (B.O.E. 22 de junio de 1993).
- Real Decreto 1370/1988, de 11 de noviembre, por el que se modifica parcialmente la Norma MV-101/1962, "Acciones en la Edificación", aprobada por Decreto 195/1963, de 17 de Enero y se cambia su denominación por Norma Básica de Edificación NBE-Ae/88, "Acciones en la Edificación". (B.O.E. de 17 de noviembre de 1988).
- Real Decreto 1313/1988, de 28 de octubre, por el que se declara obligatoria la homologación de los cementos para la fabricación de hormigones y morteros para todo tipo de obras y productos prefabricados. (B.O.E. 4 de noviembre de 1988).

- Orden de 17 de enero de 1989 por la que se establece la certificación de conformidad a normas como la alternativa de la homologación de los cementos para la fabricación de hormigones y morteros para todo tipo de obras y productos prefabricados. (B.O.E. de 25 de enero de 1989).
- Orden de 29 de noviembre de 1989 sobre los modelos de fichas técnicas a que se refiere el Real Decreto 1630/1980, de 18 de julio, sobre la autorización de uso para la fabricación y empleo de elementos resistentes para pisos y cubiertas. (B.O.E. de 16 de diciembre de 1989).
- Real Decreto 1723/90, de 20 de diciembre, por el que se aprueba la norma básica de edificación NBE-FL-90, "Muros resistentes de fábrica de ladrillos".
- Real Decreto 15723/1990, de 30 de noviembre, por el que se aprueba la norma básica de la edificación NBE QB-90 "Cubiertas con materiales bituminosos". (B.O.E. 7 de diciembre de 1990).
- Real Decreto 279/1991, de 1 de marzo, por el que se aprueba la norma básica NBE-CPI-91 "Condiciones de protección contra incendios en edificios".
- Plec de Prescripcions Tècniques Generals per a canonades d'abastament d'aigua (28 de juliol de 1974).
- Orden de 15 de septiembre de 1986 por la que se aprueba el pliego de prescripciones Generales para Tuberías de Saneamiento de Poblaciones. (B.O.E. de 23 de septiembre de 1986).
- Instrucción relativa a las acciones a considerar al Proyecto de puentes de carreteras, aprobada por Orden de 26 de febrero de 1972. (B.O.E. de 18 de abril de 1972).
- Orden de 23 de mayo de 1989 por la que se aprueba la instrucción 6.1 y 2-I.C. de la Dirección General de Carreteras sobre secciones de firme. (B.O.E. de 30 de julio de 1989).
- Orden de 23 de mayo de 1989 por la que se aprueba la Instrucción de carreteras 5.2-I.C. "Drenaje superficial". (B.O.E. de 23 de mayo de 1990).
- Orden de 21 de enero de 1988 sobre modificación de determinados artículos del pliego de prescripciones técnicas generales para obras de carreteras y puentes P.G.-4/88 (B.O.E. 3 de febrero de 1988) y ordenes que modifican parcialmente su contenido de 8 de mayo de 1989 (B.O.E. 18 de mayo de 1989) y de 28 de septiembre de 1989 (B.O.E. de 9 de octubre de 1989).
- Orden de 16 de julio de 1987 por la que se aprueba la norma 8.2-I.C, "Marcas Viales" de la Instrucción de Carreteras (B.O.E. de 4 de agosto de 1987).
- Orden de 31 de agosto de 1987 sobre señalización, balizamiento, defensa, limpieza y terminación de obras fijas en vías fuera de poblado.
- Orden de 3 de junio de 1986 por la que se aprueba los documentos "Obras de paso de carreteras. Colección de pequeñas obras de paso 4.-I.C.". " (B.O.E. de 20 de junio de 1986).
- Reglament de Línies Elèctriques Aèrees d'Alta Tensió.
Decret 3151/68 de 28 de Novembre.
- Normes M.V. i "Instruccions Enllumenat Urbà". 1965
M.O.P.U. Ordenances Municipals.
- Reglament Electrotècnic de Baixa Tensió, aprovat per Decret 2413/73 de 20 de setembre.

- Ordre de 17 de maig de 1989 sobre l'aprovació de la Instrucció interpretativa de la MI-BT 009, del REBT, referent a instal·lacions d'enllumenat públic.
- Ordre de 26 de gener de 1990 per la que s'adapta al progrés tècnic la Instrucció Complementària del REBT, MI-BT 026.
- Real Decret 2642/1985, de 18 de desembre, per el que es declaren de obligat compliment les especificacions tècniques dels candelabros metàlics(baculs i columnes i senyalització de tràfic) i la seva homologació per el Ministeri d'Indústria i Energia. (B.O.E. de 24 de gener de 1986).
- Orden de 16 de mayo de 1989 per la que es modifica l'anex al R.D. 2642/1985. (B.O.E. de 15 de juliol de 1989).
- Tota altra Disposició legal vigent durant l'obra i, particularment, les de seguretat i higiene i senyalització d'obra (Instrucció de carreteres, capítol 8.3).
- Seran també vigents i es tindran en compte especialment, totes les Normes vigents de les Companyies de Serveis Afectats (Aigua, Electricitat, Telèfons, i Gas).
- La legislació que substitueixi, modifiqui o complementi les disposicions esmentades i la nova legislació aplicable que es promulgui, sempre que estigui vigent amb anterioritat a la data de Contracte.

En cas de contradicció o simple complementació de diverses normes es tindran en compte, en tot moment, les condicions més restrictives.

1.1. DISPOSICIONS GENERALS.

1.1.1. Direcció de les obres.

S'aplicarà el que disposa el P.G. 4/88, article 101.2.

Els treballs s'executaran sota les ordres de la Direcció Facultativa, que estarà a càrrec del Tècnic Director d'obra designat per la Propietat (l'Administració en el cas d'obra pública).

El Tècnic Director de l'obra serà un enginyer, assistit d'un tècnic de grau mitjà si s'estima convenient.

1.1.2. Funcions del Director d'obra.

S'aplicarà el que disposa el P.G. 4/88, article 101.3.

El Tècnic Director, té autoritat plena per a la interpretació dels projectes, modificacions necessàries d'aquests i els seus detalls complementaris. El Tècnic Director, sota la seva personal responsabilitat, podrà imposar el seu criteri en tots els aspectes de l'execució de l'obra, fins i tot en aquells reservats a altres Tècnics, que podran exigir que se'ls formalitzi per escrit les ordres en aquest sentit.

El Tècnic Director, podrà visitar l'obra en qualsevol moment podent exigir la presència de qualsevol Tècnic que hi intervingui així com la de la Propietat.

També té obligació de desenvolupar tots els treballs, càlculs, plànols, etc. que es precisin per poder realitzar correctament l'obra, visitar-la amb una freqüència apropiada al ritme de la construcció de forma que coneixi perfectament totes les etapes, així com d'informar a la Propietat de la seva marxa.

La responsabilitat del Tècnic Director es deriva de les solucions donades pels imprevistos o canvis a l'obra, dels complements de definició del projecte i de les dades i documents subministrats per efectuar els tràmits legals i administratius que l'obra comporta.

S'exceptuarà de la responsabilitat del Tècnic aquella que es derivi d'un canvi d'ús, realitzat sense el seu coneixement i consentiment, i les modificacions posteriors al certificat final de l'obra. Tampoc és responsable el Tècnic Director de l'incompliment de les normes de seguretat adoptades.

1.1.3. Personal del Contractista. Oficina d'obra.

S'aplicarà el que disposa el P.G. 4/88, article 101.4.

El Tècnic Director al seu criteri, ordenarà al Contractista que separi de l'obra al personal que, amb la seva actitud, posi traves a la bona marxa dels treballs, o bé mostri manifesta incapacitat o incompliment de les ordres del Director de l'obra o dels seus subalterns.

Si el Tècnic Director ho creu convenient el Constructor nomenarà i pagarà al seu càrrec un tècnic que portarà la direcció tècnica de l'obra, en representació del Constructor, tot això sense perdre l'obligació d'haver de tenir inexcusablement en tota l'obra, un encarregat d'obra.

El Contractista tindrà en una oficina a l'obra tots els plànols del projecte i detalls que successivament se li vagin facilitant. S'obliga a tenir també un joc del Plec de Condicions i Amidaments.

1.1.4. Ordres al Contractista. Llibre d'Ordres.

Serà d'aplicació el disposat a la Clàusula 8 del PCAG i a l'article 101.6 del P.G. 4/88.

El Tècnic Director, disposarà d'un Llibre d'Ordres on anotarà les que cregui convenientes per a bona marxa de l'obra i en definitiva, totes les que cregui necessàries perquè els treballs es portin a fi, d'acord i en harmonia amb els documents del projecte.

El Contractista ha de realitzar els seus treballs, subjectant-se en tot als plànols, memòria i ordres, facilitats per la Direcció Facultativa, no podent realitzar canvis mentre no compti amb el consentiment per part del Tècnic Director, el qual les farà constar en el Llibre d'ordres. D'aquesta manera realitzarà canvis que el Tècnic Director cregui oportú introduir per al bon funcionament de l'obra o la seva millor solució. Si aquests canvis signifiquen una variació del pressupost acceptat, es facultaran a part, d'acord amb els preus unitaris que autoritzi el Tècnic Director.

El Constructor haurà de personar-se a l'obra sempre que la Direcció Facultativa el convoqui, amb la deguda antelació. En cas de no compareixença el Tècnic Director ho farà constar en el "Llibre d'Ordres" i prendrà les decisions que cregui convenientes sense poder recusar-les després el Constructor.

Les ordres emanades de la Superioritat jeràrquica del Director, a no ser casos de reconeguda urgència, es comunicaran al Contractista per intermedi de la Direcció. De donar-se l'excepció abans expressada, l'Autoritat promotora de l'ordre la comunicarà a la Direcció amb anàloga urgència.

Es farà constar al Llibre d'Ordres en iniciar-se les obres o, en cas de modificacions, durant el transcurs de les mateixes, amb el caràcter d'ordre al Contractista, la relació de persones que, per el càrrec que ostenten o la delegació que exerceixen, tenen facultats per a accedir a l'esmentat llibre i transcriure en ell les que consideren necessàries de comunicar al Contractista.

1.2. DESCRIPCIÓ DE LES OBRES.

1.2.1. Plànols.

Tots el plànols de detall preparats durant l'execució de les obres hauran d'estar subscrits pel Director, sense el seu requisit no podran executar-se els treballs corresponents.

1.2.2. Contradiccions, omissions o errors.

En cas de contradicció entre els Plànols i el Plec de Condicions Tècniques Particulars, prevaleix el prescrit en aquest últim. En tot cas, ambdós documents prevaleixeran sobre el Plec de Condicions Tècniques Generals. El mencionat en el PPTP i omitit en els Plànols o a l'inrevés, haurà d'ésser executat com si estigués exposat en ambdós documents; sempre que, a judici del Director, quedi suficientment definida la unitat d'obra corresponent, i aquesta tingui preu en el Contracte.

En tot cas, les contradiccions, omissions o errors que s'adverteixin en aquests documents abans d'iniciar-se les obres pel Director o pel Contractista, hauran de reflexar-se preceptivament en l'Acta de comprovació del replanteig.

Els errors materials que puguin contenir el projecte o pressupost elaborat per l'Administració no anul·laran el contracte, a excepció que siguin denunciats per qualsevol de les parts dins de dos mesos computats a partir de la data de l'Acta de comprovació del replanteig i afecten, a més, l'import del pressupost de l'obra, al menys en un 20%.

En cas contrari, els errors materials només es rectificaran, però es mantindrà invariable la baixa proporcional resultant de l'adjudicació.

1.2.3. Documents que es lliuren al Contractista.

Els documents, tant del Projecte com d'altres de complementaris, que l'administració entregui al Contractista, poden tenir un valor contractual o merament informatiu.

A) DOCUMENTS CONTRACTUALS.

Serà d'aplicació el disposat als Articles 82, 128 i 129 del RGCE i en la Clàusula 7 del PCAG.

Seràn documents contractuals, com a mínim, els Plànols, el present Plec de Condicions i els Quadres de Preus.

Serà document contractual el programa de treball, quan sigui obligatori, d'acord amb el disposat en l'Article 128 del RGCE o, en el seu defecte, quan ho disposi expressament el Plec de Clàusules Administratives Particulars.

L'Acta de comprovació del replanteig i els terminis parcials que puguin fixar-se en aprovar el Programa de treball, s'entendran com integrants del Contracte als efectes de la seva exigibilitat.

En el cas d'estimar-se necessari qualificar de contractual qualsevol altre document del Projecte, es farà constar així en el Plec de Clàusules Administratives Particulars, establint a continuació les normes per les que es regiran els incidents de contradicció amb els altres documents contractuals, de forma anàloga a l'expressada a l'Article 102.3 del present Plec. No obstant l'anterior, el caràcter contractual només es considera aplicable a l'esmentat document si es menciona expressament en el Plec de Clàusules Administratives Particulars, d'acord amb l'article 82.1 del RGCE.

B) DOCUMENTS INFORMATIUS.

Les dades sobre sondeigs, procedència de materials, a menys que tal procedència s'exigeixi en el Plec de Condicions Tècniques Particulars, assaigs, condicions locals, diagrames de moviments de terres, estudis de maquinària, de programació, de condicions climàtiques, de justificació de preus i, en general, tots els que s'inclouen habitualment a la Memòria del Projecte, són documents informatius. Els esmentats documents representen una opinió fonamentada en l'Administració. Malgrat tot, això no suposa que es responsabilitzi de la certesa de les dades que es subministren; i, en conseqüència, han d'acceptar-se només com a complement de la informació que el Contractista ha d'adquirir directament i amb els seus propis mitjans.

Per tant, el Contractista serà responsable dels errors que es puguin derivar del seu defecte o negligència en la consecució de totes les dades que afecten al Contracte, al planejament i a l'execució de les obres.

1.3. INICI DE LES OBRES.

1.3.1. Comprovació del replanteig.

S'aplicarà el que disposa el P.G. 4/88, article 103.2.

S'aplicarà el que disposa en l'article 127 del RGC i les Clàusules 24, 25 i 26 de PCAG. Constarà, a més dels continguts expressats en l'anteriorment esmentat article i clàusules, les contradiccions, errors o omissions que s'haguessin trobat als documents contractuals del Projecte.

El Constructor avisarà per escrit o per carta certificada amb suficient antelació, l'inici de les obres. El Tècnic Director en cas que així no passi, declina tota la responsabilitat sobre l'obra, poden ser suficient motiu per renunciar a aquesta a part de l'acció judicial que es desprengui de l'acta.

El Contractista transcriurà, i el Director autoritzarà signant, el text de l'Acta en el Llibre d'Ordres.

Les bases de replanteig es marcaran mitjançant monuments de caràcter permanent.

Les dades, cotes i punts fixats s'anotaran en un annex a l'Acta de Comprovació del Replanteig; junt amb l'expedient de l'obra, se li entregarà una còpia al Contractista.

1.3.2. Programa dels treballs.

S'aplicarà el que disposa el P.G. 4/88, article 103.3.

S'aplicarà el que disposa en els articles 128 i 129 del RGC i en la clàusula 27 del PCAG.

El Contractista estarà obligat a presentar un programa de treball durant el plaç d'un mes, excepte per causa justificada, des de la notificació de l'autorització per a poder iniciar les obres, quan s'estableixi expressament dins el Plec de Clàusules Administratives Particulars.

El programa de treballs tindrà en compte els períodes que la Direcció d'obra necessita per procedir als replanteigs de detall i als preceptius assaigs d'acceptació.

Un cop aprovat aquest programa, s'incorporarà al Plec de Condicions del Projecte, adquirint per tant, caràcter contractual.

Si per circumstàncies d'ordre tècnic o facultatiu el Tècnic Director estima convenient establir algunes variants al Programa de l'Obra, el Contractista es subjectarà a aquestes.

1.3.3. Ordre d'inici dels treballs.

S'aplicarà el que disposa el P.G. 4/88, article 103.4.

S'aplicarà el que disposa en l'article 127 del RGC i en la clàusula 24 del PCAG.

Si el Contractista formulés observacions que afectessin a l'execució del Projecte i el Director hagués decidit el seu inici, el Contractista està obligat a començar les obres. El Contractista pot exigir la responsabilitat que a l'Administració incumbeix com a conseqüència immediata i directa de les ordres que emet.

1.4. DESENVOLUPAMENT I CONTROL DE LES OBRES.

1.4.1. Replanteig de detall de les obres.

S'aplicarà el que disposa el P.G. 4/88, article 104.1.

El Director aprovarà els replanteigs de detall necessaris per a l'execució de les obres i donarà al Contractista tota la informació necessària per a què puguin ésser realitzades.

El Contractista aportarà tots els materials, equipaments i mà d'obra que siguin necessaris per a efectuar els replanteigs i determinar els punts de control o de referència que es demanin.

1.4.2. Treballs en general.

Com a norma general, el Contractista realitzarà els treballs adoptant la millor tècnica constructiva que es requereixi per a la seva execució i complirà, per a cada una de les diferents unitats, les disposicions que s'adjunten en aquest Plec. També adoptarà les precaucions necessàries durant la construcció.

1.4.3. Equips de maquinària.

S'aplicarà el que disposa el P.G. 4/88, article 104.2.

L'empresa constructora disposarà dels medis mecànics necessaris i personal adient a fi de poder executar els treballs que conté el Projecte.

La maquinària i altres elements de treball hauran d'estar sempre en perfectes condicions de funcionament, i quedaran adscrits a l'obra mentre duri el curs d'execució de les unitats on hagin d'ésser utilitzades, no podent ésser retirades sense l'autorització del Director de l'obra.

1.4.4. Assaigs.

S'aplicarà el que disposa el P.G. 4/88, article 104.3.

El Contractista està obligat, en qualsevol moment, a sotmetre les obres executades, o en execució, als anàlisis i als assaigs que en classe i número que figuren en els diversos articles del PPTP o, en el seu cas, els que el Director consideri necessari pel control de l'obra o bé per a comprovar la seva qualitat, resistència i altres característiques.

El enjudiciament dels resultats obtinguts dels anàlisis i assaigs serà competència exclusiva del Director, qui rebutjarà les obres que consideri que no responen en la seva execució a les normes del present Plec.

Les obres rebutjades hauran d'ésser enderrocades i reconstruïdes dins el plaç que assenyali el Director.

Les despeses ocasionades per la presa i transport de mostres i pels anàlisis i assaigs d'aquestes, seran pagats: fins a l'ú per cent (1%) del pressupost d'execució per contracte pel Contractista i la resta per la Propietat.

1.4.5. Treballs nocturns.

S'aplicarà el que disposa el P.G. 4/88, article 104.6.

Els treballs nocturns hauran d'ésser autoritzats prèviament pel Director i es realitzaran en les unitats d'obra que ell assenyali. El Contractista instal·larà els equipaments d'enllumenat del tipus i intensitat que ordeni el Director, i els mantindrà en perfectes condicions mentre durin aquests treballs.

1.4.6. Treballs ocults, no autoritzats i treballs defectuosos.

S'aplicarà el que disposa el P.G. 4/88, article 104.7.

El Tècnic Director, obligarà al constructor a efectuar les demolicions que cregui necessàries, ja sigui en el curs de l'execució o finalment i abans de la recepció definitiva de les obres, si adverteix vicis ocults, mala realització o solucions no acceptades per ell a l'obra, així com per a comprovar l'estat i característiques d'aquells treballs. Aquestes parts seran reconstruïdes d'acord amb allò contractat. Les despeses de demolició i la reconstrucció que s'originessin, aniran a càrrec del Contractista si aquells treballs resulten realment defectuosos; en el cas contrari, aniran a càrrec de la Propietat.

El Contractista haurà d'avisar a la Direcció de les Obres, amb la deguda antelació de l'execució de les parts de l'obra que han de quedar ocultes, fonaments, armadures, etc... a fi que, si ho creu convenient, pugui comprovar-les.

1.4.7. Obres no incloses o treballs no especificats en el Plec.

Aquelles unitats d'obra que no estiguessin incloses o aquells treballs que no estiguessin especificats al Plec, s'executaran d'acord amb el sancionat per l'experiència com a regles de bona construcció o execució, havent de seguir el Contractista les normes especials que, per a cada cas, assenyali el Director de l'obra, segons el seu inapel·lable judici.

1.4.8. Construcció i conservació de desviaments.

Si per necessitats sorgides durant el desenvolupament de les obres fora necessari construir desviaments provisionals o rampes d'accés a trams totalment o parcial acabats, es construiran segons disposi el Director d'obra, com si estiguessin inclosos en el Contracte, però el contractista tindrà dret a que se'l hi abonin les despeses ocasionades.

S'entén que estan inclosos en el preu dels desviaments previstos en el Contracte, les despeses de conservació dels mateixos i dels trams d'obra quina utilització provisional hagi estat tanmateix prevista.

El Contractista tindrà cura dels accessos i desviaments i restituirà els que hagin estat deteriorats en el transcurs de l'obra.

1.4.9. Senyalització d'obres i instal·lacions. Mitjans auxiliars.

S'aplicarà el que disposa el P.G. 4/88, article 104.9.

S'aplicarà el que disposa en la clàusula 23 del PCAG.

El Contractista, sense perjudici del que ordeni el Director, serà el responsable de l'acompliment estricto de les disposicions vigents en la matèria.

Quan l'esmentada senyalització s'apliqui sobre instal·lacions dependents d'altres organismes públics, el Contractista estarà a més a més obligat al que estableixin les normes del organisme públic al que es trobi la instal·lació, anant a càrrec del Contractista, a més de les despeses de senyalització, els de l'organisme en exercici de les facultats inspectores que siguin de la seva competència.

El Constructor tindrà l'obligació de vigilar la seguretat dels mitjans auxiliars, bastides, apuntaments, cintres, entibats, cinturons de seguretat i tanques de protecció, així com la responsabilitat total de les maquinàries i eines que s'emprin a l'obra.

1.4.10. Precaucions especials durant l'execució de les obres.

A) DRENATGE.

Durant les diferents etapes de la construcció, les obres es mantindran sempre en condicions perfectes de drenatge. Les cunetes i altres desguassos es conservaran i mantindran sense que s'hi produeixin erosions als talussos adjacents.

B) GELADES.

Si sembla que s'han de produir gelades, el Contractista protegirà les zones que poguessin ésser perjudicades. La part de l'obra afectada s'alçarà i reconstruirà al seu càrrec, d'acord amb el que s'estableix en aquest Plec.

C) INCENDIS.

El Contractista haurà d'atenir-se a les disposicions vigents per a la prevenció i control d'incendis i a les instruccions complementàries que figurin en aquest Plec o que siguin dictades pel Director.

En tot cas, adoptarà les mesures adients per a evitar incendis innecessaris i serà el responsable de prevenir la propagació dels que es requereixin per a l'execució de les obres, així com dels perjudicis que es puguin produir.

D) US D'EXPLOSIUS.

S'aplicarà el que disposa el P.G. 4/88, article 104.10.4

L'adquisició, transport, emmagatzemament, conservació, manipulació i utilització de metxes, detonadors i explosius es regirà per les disposicions vigents a l'efecte, completades amb les instruccions que figurin al Projecte o dicti la Direcció d'Obra.

Anirà a càrrec del Contractista l'obtenció de permisos, llicències per a la utilització d'aquests mitjans, així com el pagament de les despeses que els esmentats permisos comportin.

El Contractista estarà obligat a l'acompliment estricte de totes les normes existents en matèria d'explosius i d'execució de voladures.

La Direcció podrà prohibir la utilització de voladures o determinats mètodes que consideri perillosos, encara que l'autorització dels mètodes utilitzats no allibera al Contractista de la responsabilitat dels danys causats.

El Contractista subministrarà i col·locarà els senyals necessaris per a advertir al públic del seu treball amb explosius. L'emplaçament i estat de conservació garantiran, en qualsevol moment, llur perfecta visibilitat.

En tot cas, el Contractista serà responsable dels danys que es derivin de la utilització d'explosius.

1.4.11. Modificacions d'obra.

S'aplicarà el que disposa el P.G. 4/88, article 104.11.

1.5. RECEPCIONS I LIQUIDACIONS.

1.5.1. Recepció provisional.

Per procedir a la recepció provisional de les obres, serà necessària l'assistència del representat de la Propietat, de l'Enginyer Director de l'Obra i del Contractista o el seu representant degudament autoritzat.

Si les obres es troben en bon estat i han estat executades d'acord amb les condicions establertes, es donaran per percebudes provisionalment, el plaç de garantia començarà en aquesta data, que es considera de tres mesos.

Quan les obres no estiguin en condicions d'ésser rebudes, es farà constar a l'acta, i en la mateixa s'especificarà les instruccions necessàries i detallades que l'Enginyer Director ha d'indicar al Contractista per tal de remeiar els defectes trobats, fixant-se un termini per a solucionar-los, exhaurit el qual, s'efectuarà un nou reconeixement amb idèntiques condicions, a fi de procedir a la recepció provisional de l'obra.

Després d'efectuar un rigorós reconeixement, i si l'obra està d'acord a les condicions d'aquest Plec, s'alçarà un acta per duplicat, on s'adjuntaran els documents justificants de la liquidació final. Una de les actes quedarà al poder de la Propietat i l'altra serà entregada al Contractista.

1.5.2. Termini de garantia.

Des de la data que la recepció provisional queda realitzada, comença a comptar-se el termini de garantia que serà d'un any. Durant aquest període, el Contractista es farà càrrec de totes les reparacions de desperfectes imputables a defectes i defectes amagats.

1.5.3. Conservació de les obres rebudes provisionalment.

Si el Contractista, éssent el seu deure, no conserva l'obra durant el termini de garantia, en cas que l'edifici no hagi estat ocupat per la Propietat, disposarà de tot el que sigui necessari per a la conservació i neteja de la mateixa, les despeses aniran a compte de la contracta.

A l'abandonar el Contractista l'edifici, tant si estan ben acabades les obres, com en cas de rescissió del contracte, està obligat a deixar-lo lliure i net en el termini que l'Enginyer Director assenyali.

Després de la recepció provisional de l'edifici i en cas que el manteniment del mateix vagi a compte del Contractista, no hi ha d'haver més eines, útils, materials, mobles, etc, que els necessaris per a la seva conservació i neteja i pels treballs que s'hagin de realitzar.

En tot cas, ocupat o no l'edifici, el Contractista està obligat a revisar i repassar l'obra durant el termini acordat, procedint en la manera prevista en el present "Plec de Condicions Econòmiques".

El Contractista té l'obligació de destinar a càrrec seu a un vigilant de les obres que prestarà el seu servei d'acord amb les ordres rebudes de la Direcció facultativa.

1.5.4. Recepció definitiva.

Acabat el termini de garantia, es comprovarà la recepció definitiva amb les mateixes condicions que la provisional, i si les obres estan ben conservades i en perfectes condicions, el Contractista quedarà absolt de tota responsabilitat econòmica, en cas contrari quedarà retardada la recepció definitiva fins que, a judici de l'Enginyer Director de l'Obra, i dins el termini que s'assenyali, quedin les obres de la manera determinada en aquest Plec.

Si en el nou reconeixement resulta que el Contractista no hagués complert, es declararà rescindida la contracta amb pèrdua de la fiança, a no ser que la Propietat cregui adient atorgar un nou plaç.

1.5.5. Liquidació final.

Finalitzades les obres, es procedirà a la liquidació assenyalada, s'adjuntarà l'import de les unitats d'obra realitzades i les que constitueixen modificacions del projecte, sempre i quan hagin estat prèviament aprovades per la Direcció Tècnica amb els seus preus. El Contractista mai tindrà dret a manifestar reclamacions per augments d'obra que no estiguessin autoritzats per escrit a l'Entitat propietària amb el vist i plau del Director d'Obra.

1.5.6. Liquidació en cas de rescissió del Contracte.

En aquest cas, la liquidació es farà mitjançant un contracte liquidatori, que estarà redactat per ambdues parts. Inclourà l'import de les unitats d'obra realitzades fins la data de la rescissió.

1.6. RESPONSABILITATS ESPECIALS I DRETS DEL CONTRACTISTA.

1.6.1. Danys i perjudicis.

S'aplicarà el que disposa el P.G. 4/88, article 105.1.

S'aplicarà el que disposa en l'article 134 del RGC.

En relació amb les excepcions que l'esmentat article preveu sobre indemnitzacions a tercers, l'Administració podrà reclamar al Contractista la reparació material dels desperfectes causats per raons d'urgència, tenint dret el Contractista a que se li abonin les despeses que sorgeixin d'aquesta reparació.

1.6.2. Objectes trobats.

S'aplicarà el que disposa el P.G. 4/88, article 105.2.

S'aplicarà el que disposa a la clàusula 19 del PCAG.

A més del previst en l'esmentada clàusula, si durant les excavacions es trobessin restes arqueològiques, es paralaran els treballs i s'informarà el més aviat possible a la Direcció. En el termini més curt que es pugui, i previ els corresponents assessoraments, el Director afirmarà o alçarà la paralizació; les despeses ocasionades, en el seu cas, podran reintegrar-se al Contractista.

1.6.3. Evitar contaminacions.

S'aplicarà el que disposa el P.G. 4/88, article 105.3.

El Contractista està obligat al compliment de les ordres de la Direcció a fi d'evitar la contaminació de l'aire, cursos d'aigua, llacs, mars, collites, i en general qualsevol tipus de bens públics o privats que poguessin ocasionar les obres o instal·lacions i tallers annexes a les mateixes, encara que estiguessin instal·lades en terrenys de propietat del Contractista, dins els límits imposats a les disposicions vigents sobre conservació de la natura.

1.6.4. Permisos i llicències.

S'aplicarà el que disposa el P.G. 4/88, article 105.4.

S'aplicarà el que disposa l'article 131 del RCG i la clàusula 20 del PCAG.

Una vegada iniciats els treballs, les incidències que puguin sorgir entre l'Administració i el Contractista les tramitarà i resoldrà l'Administració el més aviat possible, adoptant les mesures convenients per no alterar el ritme de les obres.

A aquests efectes, l'òrgan de l'Administració que hagi realitzat el contracte, facilitarà les autoritzacions i llicències de la seva competència que siguin necessàries al Contractista per la construcció de l'obra, i el recolzarà en els altres assumptes.

La paralizació total de les obres o la suspensió definitiva de les mateixes només podrà efectuar-se per motiu greu i mitjançant acord de l'òrgan que realitzà el Contracte corresponent, a proposta del facultatiu competent de l'Administració.

1.6.5. Seguretat i higiene. Assegurances socials.

Són obligacions inexcusables del Constructor, l'estricta compliment i observància de les disposicions vigents relatives a la Seguretat i higiene del Treball en la Indústria de la Construcció.

El Contractista haurà d'assegurar-se que cada treballador tingui l'escaient qualificació professional per a la funció que realitzarà a l'obra, en especial haurà de comprovar la qualificació professional i experiència de l'encarregat d'aquesta.

El Contractista haurà de tenir en contractat d'acord amb la legislació vigent tot el personal, assegurances socials, etc.. essent d'ell la responsabilitat de l'incompliment d'aquesta norma.

1.6.6. Subcontractes.

El Contractista podrà subcontractar capítols o unitats d'obra a altres contractistes i industrials, amb subjecció en el seu cas, a l'estipulat a les condicions del Projecte i, si no s'especifica el contrari en el contracte d'adjudicació, el Contractista és l'únic responsable davant de la Propietat i la Direcció Facultativa, dels industrials i altres subcontractes que intervinguin a l'obra.

1.6.7. Drets del Contractista.

El Contractista té el dret de demanar al Director de l'obra totes les dades, plànols, memòries, etc. complementàries a les del projecte, que necessiti per a una correcta execució de l'obra.

1.7. PRESCRIPCIONS D'ORDRE ECONÒMIC

1.7.1. Aplicació de les Prescripcions d'ordre econòmic

Les clàusules del present Plec seran d'aplicació només en el cas que no estiguin en contradicció amb el que disposi el Ple de Clàusules Administratives i/o Econòmiques Particulars del Contracte.

Com a base fonamental d'aquest Plec de Condicions Econòmiques, s'estableix el principi que el Contractista ha de percebre l'import de tots els treballs executats, sempre que aquests s'hagin realitzat segons el previst en el present Projecte i el que Facultatiu Director de les obres li ordeni per escrit.

1.7.2. Garanties de compliment i fiances

A) GARANTIES

L'Enginyer Director podrà exigir al Contractista la presentació de referències bancàries o d'altres entitats o persones, a l'objecte de cerciorar-se de si aquest reuneix totes les condicions requerides per l'exacte compliment del Contracte. Aquestes referències, si li són demanades, les presentarà el Contractista abans de la firma del Contracte.

B) FIANCES

Es podrà exigir al Contractista, per tal que respongui del compliment del contractat, una fiança del 4% del pressupost de les obres executades.

C) EXECUCIÓ DELS TREBALLS AMB CÀRREC A LA FIANÇA

Si el contractista es negués a fer pel seu compte els treballs precisos per a utilitzar l'obra en les condicions contractades, l'Enginyer Director, en nom i representació de la Propietat, els ordenarà executar a un tercer o, directament per administració, abonant l'import amb la fiança depositada, sense perjudici de les accions legals a les quals tingui dret la Propietat en el cas

que l'import de la fiança no arribés per a abonar l'import de les despeses efectuades en les unitats d'obra que no fossin de rebut.

D) DEVOLUCIÓ DE LA FIANÇA

La fiança depositada serà tornada al Contractista una vegada firmada l'Acta de Recepció Definitiva de l'obra i sempre que no existeixi cap tipus de reclamació contra d'ell pels danys i perjudicis que siguin del seu compte o per deutes dels jornals o materials, ni per indemnitzacions derivades d'accidents ocorreguts en el treball, reclamat o no durant l'exposició pública de la dita Acta.

1.7.3. Valoració i abonament de les obres.

A) MEDICIÓ I VALORACIÓ DE L'OBRA.

S'aplicarà el que disposa el P.G. 4/88, article 106.1.

La forma de realitzar les medicions i les unitats a emprar seran les descrites en els corresponents articles del Plec de Condicions Tècniques Particulars per a cada material o unitat d'obra.

La medició de l'obra acabada es farà pel tipus d'unitat fixada en el corresponent pressupost.

La valoració s'haurà d'obtenir aplicant a les diverses unitats d'obra el preu que tingués assignat en el Pressupost, reduint aquest import amb el percentatge que correspongui a la baixa ofertada pel Contractista en la licitació de l'obra.

B) RELACIONS VALORADES I CERTIFICACIONS.

S'aplicarà el que disposa el P.G. 4/88, article 106.2.1.

Quan el Contractista desitgi, i sempre amb una periodicitat mínima d'un mes, formarà una relació valorada de les obres executades segons el seu entendre.

L'executat pel Contractista en les condicions preestablertes, es valorarà aplicant el resultat de la medició general, cúbica, superficial, linial, ponderal o numeral corresponent per cada unitat d'obra, els preus senyalats en el pressupost per cada una d'elles, tenint en compte a més l'establert en el present "Plec de condicions econòmiques" respecte a millores o substitucions de material i de les obres accessòries i especials, etc.

Al Contractista, que podrà presenciar les medicions necessàries per fer aquesta relació, se li facilitarà a través del Director d'Obra les dades corresponents de la relació valorada, acompanyant-les d'una nota de tramesa, a l'objecte que, dins del termini de deu dies (10) a partir de la data del rebut de dita nota, pot el contractista examinar-los i tornar-los firmats amb la seva conformitat o fer, en cas contrari, les observacions o reclamacions que consideri oportunes. Dins dels deu (10) dies següents al seu rebut, el Director de l'obra acceptarà o refusarà les reclamacions del contractista si les hagués, donant compte al mateix de la seva resolució, podent aquest, en el segon cas, anar davant de la Propietat en la forma prevista en els "Plecs Generals de Condicions Facultatives i Legals".

Prenent com a base la relació valorada indicada en el paràgraf anterior, expedirà el Director d'obra la certificació de les obres executades.

Del seu import es deduirà el tant per cent que per la constitució de la fiança que s'hagi preestablert.

El material acopiat a peu d'obra per indicació expressa i per escrit de la Propietat, podrà certificar-se fins el noranta per cent (90%) del seu import, als preus que figuren en els documents del Projecte, sense afectar-los del tant per cent de contracta.

Les certificacions es remetran a la Propietat, dins del mes següent al període al qual es refereixen, i tindran el caràcter de document i pagaments a compte, subjectes a les rectificacions i variacions que es deriven de la liquidació final, no suposant tampoc dites certificacions aprovació ni recepció de les obres que el comprenen.

Les relacions valorades contindran solament l'obra executada en el termini al qual la valoració es refereix i s'estendran a l'origen.

C) TOLERÀNCIES I EXCESSOS D'OBRA REALITZADA. MILLORES D'OBRES.

S'aplicarà el que disposà el P.G. 4/88, article 106.2.5.

Quan no es prevegi cap tolerància en la quantitat d'unitat d'obra a executar, existint diferències de medició entre el que hi havia previst en el contracte i el que realment s'ha executat, NO s'abonarà cap excés d'obra a no ser que el Director d'Obra l'ordeni per escrit al Contractista.

Tampoc s'admetran millores d'obra, només que en el cas en que el Director d'Obra hagi ordenat per escrit l'execució dels treballs nous o que millorin la qualitat dels contractats, així com dels materials i aparells previst en el contracte.

Quan el contractista per la seva conveniència emprés materials de més esmerçada preparació o de major tamany que l'indicat en el Projecte, o executés amb majors dimensions qualsevulla part de l'obra, o, en general, introduís en aquesta i sense demanar-se-la, qualsevulla altra modificació que sigui beneficiosa a judici de l'Enginyer Director i que aquest autoritzi per escrit, no tindrà dret més que a l'abonament del que li pogués correspondre en el cas que hi hagués construït l'obra amb estricta subjecció a la projectada i contractada o adjudicada.

D) AMIDAMENTS PARCIALS I FINALS

Els amidaments parcials es verificaran en presència del Contractista, del qual acte s'aixecarà acta per duplicat, que serà firmada per ambdues parts. La medició final es farà després d'acabades les obres amb precisa presència del Contractista.

En l'acta que s'estengui, d'haver-se verificat la medició, i, en els documents que l'acompanyin caldrà que aparegui la confirmació del Contractista o de la seva representació legal. En cas de no haver conformitat, ho exposarà sumàriament i a la reserva d'ampliar les raons que l'obliguen a fer-ho.

E) EQUIVOCACIONS EN EL PRESSUPOST

Es suposa que el Contractista ha fet un detingut estudi dels documents que componen el Projecte i, per tant, al no haver fet cap observació sobre possibles errors o equivocacions en el mateix, s'entén que no hi ha lloc a disposició alguna pel que afecta a mesures o preus de tal sort, que l'obra executada d'acord al Projecte conté un major nombre d'unitats de les previstes, no té dret a reclamació alguna, si pel contrari, el nombre d'unitats fos inferior, es descomptarà del pressupost.

F) VALORACIÓ D'OBRES COMPLETES

Quan a conseqüència de rescissió o altres causes fos precis valorar les obres incompletes, s'aplicarà els preus del pressupost, sense que pugui pretendre fer-se la valoració de la unitat d'obra fraccionada en forma distinta a l'establert en els quadres de descomposició de preus.

G) PAGAMENTS.

Els pagaments s'efectuaran per la Propietat en els terminis prèviament establerts i el seu import correspondrà precisament al de les certificacions d'obra expedides per l'Enginyer Director, en virtut de les quals es verificaran aquells.

H) SUSPENSÍÓ PER ENDARRERIMENTS DE PAGAMENTS.

En cap cas el Contractista, al·legant retràs de pagament, podrà suspendre treballs ni executar-los a més baix rendiment que el que corresponguin, d'acord al termini en el qual s'han d'acabar.

I) INDEMNITZACÍÓ PER RETARD DE TREBALLS.

L'import de la indemnització per dia de retard, segons el termini d'acabament de les obres contractades, que ha d'abonar el Contractista per causes no justificades, serà el que figuri en el contracte Administratiu entre la Propietat i el Contractista.

J) INDEMNITZACÍÓ PER DANYS DE CAUSA MAJOR AL CONTRACTISTA.

El contractista no tindrà dret a indemnització per causes perdudes, avaries o perjudicis ocasionats en les obres, sinó en els casos de força major. Pels efectes d'aquest article, es consideraran com a tals únicament els que segueixen:

- 1.- Els incendis causats per electricitat atmosfèrica.
- 2.- Els danys produïts per terratrèmols i sismes submarines.
- 3.- Els produïts per vents huracanats, mareas i crescudes de rius superiors a les que siguin de preveure en el país, i sempre que existeixi constància inequívoca de que el Contractista va prendre les mesures possibles, dins dels seus medis, per evitar o atenuar els danys.
- 4.- Els que provinguin de moviments de terreny en el qual estiguin construïdes les obres.
- 5.- Les destrosses ocasionades violentament, a mà armada, en temps de guerra, moviments sediciosos populars o robatoris tumultuosos.

La indemnització es referirà, exclusivament, a l'abonament de les unitats d'obra ja executades o materials acopiats a peu d'obra; en cap cas comprendrà mitjans auxiliars, maquinaria o instal·lacions, etc. propietat de la contracta.

1.7.4. Preus i revisions

A) PREUS UNITARIS

S'aplicarà el que disposa el P.G. 4/88, article 106.2.3.

B) PARTIDES ALÇADES

S'aplicarà el que disposa l'article P.G. 4/88, article 106.2.4.

C) PREUS CONTRADICTORIS

Si té lloc algun cas per virtut del qual fos necessari fixar un nou preu, es procedirà a estudiar-lo i convenir-lo contradictòriament de la següent manera:

- L'Adjudicatari formularà per escrit, sota firma, el preu que al seu judici cal aplicar-se a la nova unitat.
- La Direcció Tècnica estudiarà el que, segons el seu criteri, s'hagi d'utilitzar.
- Si les dues són coincidents es formularà per la Direcció Tècnica l'Acta de Conveniència, igual que si qualsevulla diferència o error fossin salvats per simple exposició i convicció d'una de les parts, quedant així formalitzat el preu contradictori.
- Si no fos possible conciliar per simple discussió els resultats, l'Enginyer Director proposarà a la Propietat que adopti la resolució que estimi convenient, que podrà ser aprovatòria del preu exigint per l'Adjudicatari o, en d'altre cas, la segregació de l'obra o instal·lació nova, per a ser executada per administració o per altre adjudicatari diferent.
- La fixació del preu contradictori, haurà de precedir necessàriament al començament de la nova unitat, ja que, si per qualsevol motiu ja s'hagués començat, l'Adjudicatari estarà obligat a acceptar el que bonament vulgui fixar-li el Director d'Obra i a concluir-la a satisfacció d'aquest.

D) RECLAMACIONS D'AUGMENT DE PREU

S'aplicarà el que disposa el P.G. 4/88, article 106.2.7.

Si el Contractista, abans de la seva firma del Contracte, no hagués fet la reclamació o observació oportuna, no posarà sota cap pretext d'error o omissió, reclamar augment dels preus fixats en el quadre corresponent del pressupost que serveix de base per a l'execució de les obres.

Tampoc s'admetrà reclamació de cap tipus fonamentada en indicacions que, sobre les obres, es facin en la Memòria, per no servir aquest document de base a la Contracta. Les equivocacions materials o errors aritmètics en les unitats d'obra o en el seu import, es corregiran en qualsevol època que s'observin, però no es tindran en compte als efectes de la rescissió de contracte, senyalats en els documents relatius a les "Condicions Generals o Particulars d'Indole Facultativa", sinó en el cas que l'Enginyer Director o el Contractista els hagués fet notar dins del termini de quatre mesos comptats des de la data d'adjudicació. Les equivocacions materials no alteraran la baixa proporcional feta en la Contracta, respecte de l'import del pressupost que ha de servir de base de la mateixa, ja que aquesta baixa es fixarà sempre per la relació entre les xifres de dit pressupost, abans de les correccions i la quantitat oferta.

E) REVISIO DE PREUS

Contractant-se les obres a risc i ventura, es natural que per això, que no s'hagi d'admetre la revisió dels preus contractats. No obstant això, i donada la variabilitat continua dels preus dels jornals i les seves càrregues socials, així com la dels materials i transports, que es caracteritza de determinades èpoques anormals, s'admet, durant aquestes, la revisió dels preus contractats, bé en alça o en baixa i en anomalia amb les oscil·lacions dels preus del mercat.

Per això i en els casos de revisió en alça, el contractista pot sol·licitar de la Propietat, en quan es produeixi qualsevol alteració de preu, que repercuteixi, augmentant els contractes. Ambdues parts convindran el nou preu unitari abans de començar o de continuar l'execució de la unitat d'obra en la qual intervingui l'element que tingui el preu en el mercat, i per causa justificada, especificant-se i acordant-se, també prèviament, la data a partir de la qual s'aplicarà el preu revisat i elevat, per la qual cosa es tindrà en compte i quan així procedeixi, la provisió de materials d'obra, en el cas que estiguessin total o parcialment abonats per la Propietat.

Si el Propietat o l'Enginyer Director, en la seva representació, no estiguessin conforme amb els nous preus dels materials, transports, etc., que el Contractista desitja percebre com normals en el mercat, aquell té la facultat de proposar al Contractista, i aquest l'obligació d'acceptar-los, els materials transports etc., a preus inferiors als demanats pel Contractista, en quin cas lògic i natural, es tindran en compte per a la revisió, els preus dels materials, transports etc., adquirits pel Contractista mercès a la informació de la Propietat.

Quan la Propietat o el Director d'Obra, en la seva representació, no estiguessin conforme amb els nous preus dels materials, transports etc., concertarà entre les dues parts la baixa a realitzar en els preus unitaris vigents en l'obra, en equitat per l'experimentada per qualsevol dels elements constitutius de la unitat d'obra i la data en que començaran a regir els preus revisats.

Quan, entre els documents aprovats per ambdues parts, figurés el relatiu als preus unitaris contractats descomposats, es seguirà un procediment similar al preceptuat en els casos de revisió per alça de preus.

F) ELEMENTS COMPRESOS EN EL PRESSUPOST

Al fixar els preus de les diferents unitats d'obra en el pressupost, s'ha tingut en compte l'import de bastides, tanques, elevació i transport del material, és a dir, tots els corresponents a mitjans auxiliars de la construcció, així com tota la sort d'indemnitzacions, impostos, multes o pagaments que s'hagin de fer-se per qualsevol concepte, amb els que es trobin gravats o es gravin els materials o les obres per l'Estat, Comunitat Autònoma, Província o Municipi.

Per aquesta raó no s'abonarà al Contractista cap quantitat per aquests conceptes.

En el preu de cada unitat també van compresos els materials accessoris i operacions necessàries per deixar l'obra completament acabada i en disposició de rebre-se.

1.7.5. Altres despeses a càrrec del contractista.

Correran a càrrec del contractista, sempre que el Contracte no prevegi explícitament el contrari, les següents despeses, a títol indicatiu:

- Despeses de construcció, remoció i retirada de tota classe de construccions auxiliars
- Despeses de lloguer o adquisició de terrenys per a dipòsits de maquinària i materials
- Despeses de protecció d'aplec i de la pròpia obra contra tot deteriorament, dany o incendi, complint els requisits vigents per a l'emmagatzematge d'explosius i carburants
- Despeses de neteja i evacuació d'escombraries
- Despeses de subministrament, col·locació i conservació de senyals de tràfic i altres recursos necessaris per proporcionar seguretat dins les obres
- Despeses de remoció de les instal·lacions, eines, materials i neteja general de l'obra al seu acabament
- Despeses de muntatge, conservació i retirada de les instal·lacions per al subministrament de l'aigua i energia elèctrica per a les obres
- Despeses de demolició de les instal·lacions provisionals
- Despeses de retirada dels materials rebutjats i correcció de les deficiències observades i posades de manifest pels corresponents assaigs i proves
- Els danys a tercers.

1.7.6. Varis.

A) ASSEGURANÇA DELS TREBALLADORS

El Contractista està obligat a assegurar l'obra contractada, durant tot el temps que duri la seva execució, fins la recepció definitiva; la quantia de l'assegurança coincidirà en tot moment, amb

el valor que tinguin, per Contracta, els objectes assegurats. L'import abonat per la Societat Asseguradora, en cas de sinistre, s'ingressarà a compte, a nom de la Propietat, per tal que, amb càrrec a ella s'aboni l'obra que es construeixi a mesura que aquesta es vagi realitzant. El reintegrament de aquesta quantitat al Contractista s'efectuarà per certificacions, com la resta dels treballs de la construcció. En cap cas, si no és per conformitat expressa del Contractista, feta en document públic, el Propietat podrà disposar de dit import per menesters aliens als de la construcció de la part sinistrada; la infracció de l'anteriorment exposat serà motiu suficient per a que el Contractista pugui rescindir la contracta, amb devolució de la fiança, abonament complet de despeses, materials acopiats, etc., i una indemnització abonada pel sinistre, que seran taxats a aquests efectes pel Director d'Obra.

En les obres de reforma o reparació es fixarà prèviament la proporció d'edifici que s'ha d'assegurar i la seva quantia, i si res es previngués, s'entendrà que l'assegurança ha d'incloure tota la part d'edifici afectat per l'obra. Els riscos assegurats i les condicions que figuren en la polissa d'assegurances, els posarà el Contractista abans de contractar-los en coneixement de la Propietat, amb objecte de d'obtenir d'aquest la seva prèvia conformitat o reparos.

B) UNITATS D'OBRA DEFECTUOSES PERÒ ACCEPTABLES

Quan per qualsevol causa fos necessari valorar obra defectuosa, però acceptable a judici de l'Enginyer-Director de les obres, aquest determinarà el preu o partida d'abonament després de sentir el Contractista, el qual deurà conformar-se amb dita resolució, exceptuant el cas en que, estant dins del termini d'execució, prefereixi demolir l'obra i refer-la d'acord amb les condicions, sense excedir cap termini.

1.8. DISPOSICIONS RELATIVES A LA RECUPERACIÓ DELS TERRENYS AFECTATS

1.8.1. Accés a finques, camins laterals i altres servituds

El Contractista ha de realitzar tots els treballs per tal de restituir els accessos a finques, camins laterals i altres servituds existents i afectats per l'execució de les ores. Aquestes afectacions poden sorgir com a conseqüència de l'eixamplament, variació del traçat, modificació de la rasant, construcció d'obres de fàbrica, etc.

1.8.2. Recuperació de terrenys de cultiu

El Contractista està obligat, sense cap dret a reclamació, a reparar els camps de cultiu i afeccions que s'hagin perjudicat en l'execució de l'obra com a conseqüència directa de la seva actuació.

Aquests poden ser: extracció i neteja de materials caiguts en camps, recuperació de sèquies, camins laterals, etc, que s'hagin perjudicat durant l'execució.

1.8.3. Recuperació d'abocadors

El Contractista està obligat a transportar el material excedent de l'excavació a abocadors controlats, autoritzats pel Director d'obra, l'organisme competent o la propietat.

Un cop acabada l'aportació de materials, aquests abocadors es condicionaran, aplanaran i adaptaran, a criteri del Director de l'obra, per tal de rebre una possible actuació posterior.

El Contractista no té dret a cap reclamació pels treballs de condicionament d'abocadors, excepte en els casos contemplats i mesurats en el projecte o fixats amb la Direcció de l'obra.

1.8.4. Recuperació de pedreres

Si en l'execució de les obres s'obrissin una o varies pedreres, acceptades per la Direcció d'obra, el Contractista està obligat, sense cap dret a reclamació, a la recuperació d'aquestes, segons criteris del Director de l'obra, per tal de rebre una possible actuació posterior.

El criteri d'actuació posterior per minimització de l'impacte ambiental s'establirà per l'organisme competent o per la propietat i a conveniència de totes les parts implicades, sent d'obligat compliment per part del Contractista.

1.8.5. Criteris generals

El criteri ha de ser el de respecte amb el medi ambient. Totes les operacions necessàries per l'obra han de tenir en compte el seu efecte a l'entorn i, una vegada valorat, decidir-se per aquells que ocasionin un menor impacte, tant per la seva importància com per la durada d'aquest, i que haurà de ser corregit en la mesura indicada pel Director de l'obra i per l'organisme competent.

L'autor del projecte

Xavier Llombart i Pubill
Enginyer Agrònom.
Col·legiat núm. 1.268

Puigcerdà, gener de 2024.

**CAPÍTOL II: DISPOSICIONS RELATIVES ALS MATERIALS I
ELEMENTS COMPOSTOSI DISPOSICIONS RELATIVES A
LES PARTIDES D'OBRA CIVIL**

B MATERIALS

B0 MATERIALS BÀSICS

B01 LÍQUIDS

B011 NEUTRES

1.- DEFINICIÓ I CARACTERÍSTIQUES DELS ELEMENTS

Aigües utilitzades per algun dels usos següents:

- Confecció de formigó
- Confecció de morter
- Confecció de pasta de guix
- Reg de plantacions
- Conglomerats de grava-ciment, terra-ciment, grava-emulsió, etc.
- Humectació de bases o subbases
- Humectació de peces ceràmiques, de ciment, etc.

CARACTERÍSTIQUES GENERALS:

Poden ser utilitzades les aigües potables i les sancionades com a acceptables per la pràctica.

Es poden utilitzar aigües de mar o salines anàlogues per a la confecció o curat de formigons sense armadura. Per a la confecció de formigó armat o pretesat es prohibeix l'ús d'aquestes aigües, tret del cas que es facin estudis especials.

Es podrà utilitzar aigua reciclada provinent del rentat dels camions formigonera a la pròpia central de formigó, sempre que compleixi les especificacions anteriors i la seva densitat sigui $\leq 1,3 \text{ g/m}^3$ i la densitat total sigui $\leq 1,1 \text{ g/cm}^3$

L'aigua a utilitzar tant en el curat com en la pastada del formigó, no ha de contenir cap substància perjudicial en quantitats que puguin afectar a les propietats del formigó o a la protecció de l'armat.

Si ha d'utilitzar-se per a la confecció o el curat de formigó o de morters i no hi ha antecedents de la seva utilització o aquesta presenta algun dubte s'haurà de verificar que compleix totes aquestes característiques:

- Exponent d'hidrogen pH (UNE 83952): ≥ 5
 - Total de substàncies dissoltes (UNE 83957): $\leq 15 \text{ g/l}$ (15.000 ppm)
 - Sulfats, expressats en SO_4^- (UNE 83956)
 - Ciment tipus SR: $\leq 5 \text{ g/l}$ (5.000 ppm)
 - Altres tipus de ciment: $\leq 1 \text{ g/l}$ (1.000 ppm)
 - Ió clor, expressat en Cl^- (UNE 7178)
 - Aigua per a formigó armat: $\leq 3 \text{ g/l}$ (3.000 ppm)
 - Aigua per a formigó pretesat: $\leq 1 \text{ g/l}$ (1.000 ppm)
 - Aigua per a formigó en massa amb armadura de fissuració: $\leq 3 \text{ g/l}$ (3.000 ppm)
 - Hidrats de carboni (UNE 7132): 0
 - Substàncies orgàniques solubles en èter (UNE 7235): $\leq 15 \text{ g/l}$ (15.000 ppm)
- Ió clor total aportat per components d'un formigó no pot superar:
- Pretensat: $\leq 0,2\%$ pes de ciment
 - Armat: $\leq 0,4\%$ pes de ciment
 - En massa amb armadura de fissuració: $\leq 0,4\%$ pes de ciment

2.- CONDICIONS DE SUBMINISTRAMENT I EMMAGATZEMATGE

Subministrament i emmagatzematge: De manera que no s'alterin les seves condicions.

3.- UNITAT I CRITERIS D'AMIDAMENT

Unitat d'amidament: la indicada a la descripció de l'element

Criteri d'amidament: quantitat necessària subministrada a l'obra

4.- NORMATIVA DE COMPLIMENT OBLIGATORI

Real Decreto 1247/2008, de 18 de julio, por el que se aprueba la Instrucción de Hormigón Estructural (EHE-08).

5.- CONDICIONS DE CONTROL DE RECEPCIÓ

OPERACIONS DE CONTROL:

Abans de l'inici de l'obra i si no es tenen antecedents de l'aigua que es vol utilitzar, o es tenen dubtes, s'ha d'analitzar l'aigua per determinar:

- Exponent d'hidrogen pH (UNE 83952)

- Contingut de substàncies dissoltes (UNE 83957)
- Contingut de sulfats, expressats en SO₄ (UNE 83956)
- Contingut en ió clor Cl⁻ (UNE 7178)
- Contingut d'hidrats de carboni (UNE 7132)
- Contingut de substàncies orgàniques solubles en èter (UNE 7235)

En cas d'utilitzar aigua potable de la xarxa de subministrament, no serà obligatori realitzar els assajos anteriors.

En altres casos, la DF o el Responsable de la recepció en el cas de centrals de formigó preparat o de prefabricats, s'ha de disposar la realització dels assajos en laboratoris contemplats en l'apartat 78.2.2.1 de l'EHE, per tal de comprovar el compliment de les especificacions de l'article 27 de l'EHE.

CRITERIS DE PRESA DE MOSTRES:

Els controls s'han de realitzar segons les instruccions de la DF i la norma EHE, realitzant-se la presa de mostres segons la UNE 83951.

INTERPRETACIÓ DE RESULTATS I ACTUACIONS EN CAS D'INCOMPLIMENT:

No s'ha d'acceptar l'aigua que no compleixi les especificacions, ni per a l'amasat ni per al curat.

B0 MATERIALS BÀSICS

B02 EXPLOSIUS

1.- DEFINICIÓ I CARACTERÍSTIQUES DELS ELEMENTS

Explosiu elaborat a base de nitroglicerina i nitrat amònic, absorbits en un producte plàstic com la nitrocel·lulosa.

CARACTERÍSTIQUES GENERALS:

Ha de ser transportable i s'ha de poder utilitzar de manera segura, sense risc per a les persones que el manipulin.

Ha d'estar catalogat i homologat pel Ministeri d'Indústria i Energia.

Ha de portar un certificat d'aprovació d'ús, amb la garantia que ha superat els assaigs de fricció, de penetració i d'impacte.

Els cartutxs han de ser resistents a l'acció de l'aigua i de la humitat.

La metxa ha d'estar formada per un nucli de pólvora negra embolicada amb diverses capes de fil i materials aïllants.

El temps de combustió de la metxa ha d'estar degudament controlat.

El detonador ha d'estar format per una càpsula d'alumini amb materials explosius a l'interior.

L'explosiu i la metxa han d'estar oficialment homologats i catalogats per la Direcció General de Mines.

Pes específic de l'explosiu: 14 kN/m³

Velocitat de detonació: 5000 m/s

Temps de combustió de la metxa: 2 min/m

Toleràncies:

- Temps de combustió de la metxa: ± 5%

2.- CONDICIONS DE SUBMINISTRAMENT I EMMAGATZEMATGE

Subministrament: Amb les autoritzacions prescrites per la legislació vigent. El personal per a la manipulació, transport i custòdia ha d'estar degudament qualificat i autoritzat.

Sense que es produeixin cops o condicions que posin en perill la seguretat del transport.

L'explosiu s'ha de subministrar separat dels altres elements.

Els envasos i embalatges han de ser de materials inerts o apropiats a la naturalesa del seu contingut. Han d'estar homologats per l'Administració competent i han de portar els corresponents senyals de perillositat així com etiquetes identificatives del seu contingut. Els senyals i etiquetes han de complir les característiques especificades en la ITC15 i en el capítol I del Títol IV del Reglament d'explosius vigent.

Emmagatzematge: Amb les autoritzacions prescrites per la legislació vigent. En llocs expressament habilitats a l'efecte secs i que no estiguin sotmesos a temperatures altes. La metxa no ha d'estar en contacte amb olis, petrolis o benzines.

No es poden emmagatzemar en comú matèries incompatibles.

3.- UNITAT I CRITERIS D'AMIDAMENT

kg de pes necessari subministrat a l'obra.

Aquest criteri inclou el subministrament dels elements auxiliars que calguin.

4.- NORMATIVA DE COMPLIMENT OBLIGATORI

Real Decreto 230/1998, de 16 de febrero, por el que se aprueba el Reglamento de Explosivos.
Orden PRE/1263/2009, de 21 de mayo, por la que se actualizan las instrucciones técnicas complementarias números 2 y 15, del Reglamento de Explosivos, aprobado por Real Decreto 230/1998, de 16 de febrero.

Orden PRE/2035/2012, de 24 de septiembre, por la que se modifica la Orden PRE/1263/2009, de 21 de mayo, por la que se actualizan las instrucciones técnicas complementarias números 2 y 15, del Reglamento de Explosivos, aprobado por Real Decreto 230/1998, de 16 de febrero.

Real Decreto 74/1992, de 31 de enero, por el que se aprueba el Reglamento Nacional del Transporte de Mercancías Peligrosas por Carretera (TPC).

5.- CONDICIONS DE CONTROL DE RECEPCIÓ

CONDICIONS DE MARCATGE I CONTROL DE LA DOCUMENTACIÓ:

En l'interior dels envasos hi haurà instruccions referents a la seguretat de la manipulació, emmagatzematge, ús i eliminació, amb indicació, en el seu cas, de tots els dispositius i accessoris necessaris per a un funcionament fiable i segur. Les instruccions de seguretat han d'incloure les dades especificades en l'article 140 del REAL DECRETO 230/1998.

Els elements han d'estar marcats segons el que s'especifica en la ITC2 vigent del reglament d'explosius.

B0 MATERIALS BÀSICS

B03 GRANULATS

B037 TOT-U

1.- DEFINICIÓ I CARACTERÍSTIQUES DELS ELEMENTS

Material granular de granulometria contínua.

S'han considerat els tipus següents:

- Tot-u natural: format bàsicament per partícules no triturades procedents de graveres o dipòsits naturals, sòls naturals o una barreja de tots dos.
- Tot-u artificial: compost d'àrids procedents de la trituració, total o parcial, de pedra de cantera o de grava natural.
- Tot-u artificial procedent de materials granulars reciclats.

CARACTERÍSTIQUES GENERALS:

El tipus de material utilitzat ha de ser l'indicat a la DT o en el seu defecte el que determini la DF.

La composició granulomètrica ha de ser l'adequada al seu ús i ha de ser la que es defineix a la partida d'obra en què intervingui o, si no hi consta, la que estableixi explícitament la DF.

El granulat ha de tenir forma arrodonida o polièdrica, i ha de ser net, resistent i de granulometria uniforme.

No ha de ser susceptible de cap tipus de meteorització o alteració física o química apreciable sota les condicions possibles més desfavorables.

No ha de donar lloc, amb l'aigua, a dissolucions que puguin afectar a estructures, a d'altres capes de ferm, o contaminar el sòl o corrents d'aigua.

Els materials estaran exempts de tot tipus de matèries estranyes que puguin afectar la durabilitat de la capa on es col·loqui.

TOT-U PER A ÚS EN FERMS DE CARRETERES:

S'utilitzarà tot-u artificial compost d'àrids procedents de la trituració, total o parcial, de pedra de cantera o de grava natural.

Es podran utilitzar materials granulars reciclats, àrids reciclats de residus de construcció i demolició, àrids siderúrgics, subproductes i productes inerts de rebuig per a les categories de trànsit pesat T2 a T4, sempre que compleixin amb les prescripcions tècniques exigides a l'article 510 del PG3 vigent.

Composició química:

- Contingut ponderal en sofre total (S), segons UNE-EN 1744-1, en cas que el material estigui en contacte amb capes tractades amb ciment: < 0,5%
 - A la resta: < 1%
 - Contingut de sulfats solubles en aigua (SO₃), segons UNE-EN 1744-1, en cas d'àrids reciclats procedents de demolicions de formigó: < 0,7%
-

Proporció de partícules total i parcialment triturades de l'àrid gruixut, segons UNE-EN 933-5: ha de complir el fixat a la taula 510.1.a del PG3 vigent.

Proporció de partícules totalment arrodonides de l'àrid gruixut, segons UNE-EN 933-5: ha de complir el fixat a la taula 510.1.b del PG3 vigent.

Índex de llenques, segons UNE-EN 933-3: < 35

Coefficient de desgast "Los Angeles", segons UNE-EN 1097-2:

- Categoria de trànsit pesat T00 a T2:

- Àrids per a tot-u: < 30

- Materials reciclats procedents de ferms de carretera o àrids siderúrgics (ZAD20): < 35

- Categoria de trànsit pesat T3, T4 i vorals:

- Àrids per a tot-u: < 35

- Materials reciclats procedents de ferms de carretera o àrids siderúrgics (ZAD20): < 40

Contingut de fins de l'àrid gruixut que passa pel tamís 0,063 mm, segons UNE-EN 933-1: < 1% en massa

Equivalent de sorra (SE4) (Annex A de l'UNE-EN 933-8):

- Fracció 0/4 del material:

- T00 a T1: > 40

- T2 a T4 i vorals de T00 a T2: > 35

- Vorals de T3 i T4: > 30

Blau de metilè (Annex A de la UNE-EN 933-9) en cas d'incompliment de l'equivalent de sorra:

- Fracció 0/0,125 del material: < 10 g/kg i a més:

- T00 a T1: > 35

- T2 a T4 i vorals de T00 a T2: > 30

- Vorals de T3 i T4: > 25

Plasticitat:

- Categoria de trànsit pesat T00 a T4: No plàstic, segons UNE 103103 i UNE 103104

- Vorals sense pavimentar de les categories T32, T41 i T42:

- Índex de plasticitat, segons UNE 103103 i UNE 103104: < 10

- Límit líquid, segons UNE 103103: < 30

Granulometria, segons UNE-EN 933-1, estarà compresa entre els següents valors:

Tamís UNE-EN 933-2 (mm)	Tamisatge ponderal acumulat (%)		
	ZA 0/32	ZA 0/20	ZAD 0/20
40	100	--	--
32	88-100	100	100
20	65-90	75-100	65-100
12,5	52-76	60-86	47-78
8	40-63	45-73	30-58
4	26-45	31-45	14-37
2	15-32	20-40	0-15
0,500	7-21	9-24	0-6
0,250	4-16	5-18	0-4
0,063	0-9	0-9	0-2

La fracció retinguda pel tamís 0.063 mm, segons UNE-EN 933-2, ha de ser inferior a 2/3 a la fracció retinguda pel tamís 0,250 mm, segons UNE-EN 933-2.

Si el material procedeix de reciclatge de residus de construcció i demolició, haurà de complir:

- Pèrdua en l'assaig de sulfat de magnesi, segons UNE-EN 1367-2: < 18%

Si s'utilitza àrid siderúrgic d'acereries, haurà de complir:

- Expansivitat, segons UNE-EN 1744-1: < 5%

- Índex granulomètric d'envelliment segons NLT-361: < 1%

- Contingut de calç lliure, segons UNE-EN 1744-1: < 0,5%

Si s'utilitza àrid siderúrgic d'alt forn, haurà de complir:

- Desintegració per silicat bicàlcic o per ferro, segons UNE-EN 1744-1: Nul

Les característiques essencials del tot-u per a ús en capes estructurals de ferms, establertes a la taula ZA.1 de la norma UNE-EN 13242, compliran amb els valors declarats pel fabricant, assajats segons la norma corresponent, dins del límit de tolerància indicat, en el seu cas.

2.- CONDICIONS DE SUBMINISTRAMENT I EMMAGATZEMATGE

Subministrament i emmagatzematge: De manera que no s'alterin les seves condicions.

3.- UNITAT I CRITERIS D'AMIDAMENT

Unitat d'amidament: la indicada a la descripció de l'element

Criteri d'amidament: quantitat necessària subministrada a l'obra

4.- NORMATIVA DE COMPLIMENT OBLIGATORI

* Orden de 6 de febrero de 1976 por la que se aprueba el Pliego de prescripciones técnicas

generales para obras de carreteras y puentes (PG 3/75)

* Orden FOM/2523/2014, de 12 de diciembre, por la que se actualizan determinados artículos del pliego de prescripciones técnicas generales para obras de carreteras y puentes, relativos a materiales básicos, a firmes y pavimentos, y a señalización, balizamiento y sistemas de contención de vehículos.

TOT-U PER A ÚS EN FERMS DE CARRETERES:

Orden FOM/3460/2003, de 28 de noviembre, por lo que se aprueba la norma 6.1-IC Secciones del firme, de la Instrucción Técnica de Carreteras.

UNE-EN 13242:2003+A1:2008 Áridos para capas granulares y capas tratadas con conglomerados hidráulicos para uso en capas estructurales de firmes.

5.- CONDICIONS DE CONTROL DE RECEPCIÓ

CONDICIONS DE MARCATGE I CONTROL DE LA DOCUMENTACIÓ:

Per a ús en ferms de carreteres ha de disposar del marcatge CE, segons l'Annex ZA de la norma UNE-EN 13242.

El subministrador ha de posar a disposició de la DF si aquesta ho demana, la següent documentació, que acredita el marcatge CE, segons el sistema d'avaluació de conformitat aplicable:

- Productes per a carreteres i altres treballs d'obres públiques de Funcio: Aplicacions que exigeixen requisits de seguretat molt estrictes*. * Requisits que han de ser definits per lleis, reglaments i normes administratives nacionals de cada estat membre:

- Sistema 2+: Declaració de Prestacions

- Productes per a carreteres i altres treballs d'obres públiques de Funcio: Aplicacions que no exigeixen requisits de seguretat molt estrictes*. * Requisits que han de ser definits per lleis, reglaments i normes administratives nacionals de cada estat membre:

- Sistema 4: Declaració de Prestacions

A l'embalatge o a l'albarà de lliurament han de figurar les dades següents:

- Marcatge CE de conformitat amb el que disposa la Directiva 93/68/CEE. El símbol normalitzat del Marcatge CE s'ha d'acompanyar de la següent informació:

- Número d'identificació de l'organisme notificat (només per al sistema 2+).

- Nom o marca d'identificació i direcció inscrita del fabricant.

- Dos últims dígitos de l'any en que s'ha imprès el marcatge CE.

- Número de certificat de control de producció de fàbrica (només per al sistema 2+).

- Referència a la norma EN 13242.

- Descripció del producte: nom genèric, material, dimensions,...i ús previst.

- Informació de les característiques essencials de la taula ZA.1 de la norma UNE-EN 13242.

OPERACIONS DE CONTROL:

El control de recepció del material verificarà que les característiques dels materials són coincidents amb l'establert a la DT.

S'ha d'examinar el material i es rebutjarà el que a primera vista contingui matèries estranyes o mides superiors al màxim acceptat en la fórmula de treball.

Control de documentació: documents d'origen (full de subministrament i etiquetat), certificat de garantia del fabricant, en el seu cas, (signat per persona física) i els documents de conformitat o autoritzacions administratives exigides, inclòs la documentació corresponent al marcatge CE quan sigui pertinent.

Control de recepció mitjançant assaigs: Si el material disposa d'una marca legalment reconeguda a un país de la CEE (Marcatge CE, AENOR, etc.) es podrà prescindir dels assaigs de control de recepció de les característiques del material garantides per la marca; i la DF sol·licitarà en aquest cas, els resultats dels assaigs corresponents al subministrament rebut. En qualsevol cas, la DF podrà sol·licitar assaigs de control de recepció si ho creu convenient.

En el cas d'àrids fabricats en el propi lloc de construcció de l'obra, de cada procedència es prendran mostres, segons UNE-EN 932-1 i per a cadascuna d'elles es determinarà:

- Assaig granulomètric, segons UNE-EN 933-1.

- Límit líquid i índex de plasticitat, segons UNE 103103 i UNE 103104.

- Coeficient de "Los Angeles", segons UNE-EN 1097-2.

- Equivalent de sorra, segons Annex A de la UNE EN 933-8 i, en el seu cas, blau de metilè, segons Annex A de la UNE-EN 933-9.

- Índex de llenques, segons UNE-EN 933-3.

- Proporció de les cares de fractura de l'àrid gruixut, segons UNE-EN 933-5.

- Humitat natural, segons UNE-EN 1097-5.

- Contingut ponderal en sofre total, segons UNE-EN 1744-1.

- Contingut de fins de l'àrid gruixut, segons UNE-EN 933-1.

En el cas de tot-u fabricat en central que no tinguin marcatge CE, es realitzaran els següents assaigs d'identificació i caracterització del material:

- Per a cada 1000 m3 o fracció diària i sobre 2 mostres:

- Assaig granulomètric, segons UNE EN 933-1.

- Humitat natural, segons UNE-EN 1097-5.

- Per a cada 5000 m3, o 1 cop a la setmana si el volum executat és menor:

- Pròctor Modificat, segons UNE-EN 13.286-2.

- Equivalent de sorra, segons Annex A de la UNE-EN 933-8 i, en el seu cas, blau de metilè, segons Annex A de la UNE-EN 933-9.

- En el seu cas, límit líquid i índex de plasticitat, segons UNE 103103 i UNE 103104.
- Contingut de fins de l'àrid gruixut, segons UNE-EN 933-1.
- Per a cada 20000 m³ o 1 cop al mes si el volum executat és menor:
 - Índex de llenques, segons UNE-EN 933-3.
 - Proporció de les cares de fractura de l'àrid gruixut, segons UNE-EN 933-5.
 - Coeficient de "Los Angeles", segons UNE-EN 1097-2.
 - Contingut ponderal en sofre total, segons UNE-EN 1744-1.

El Director de les obres podrà reduir a la meitat la freqüència dels assaigs si considera que els materials són suficientment homogenis, o si en el control de recepció de la unitat acabada s'han aprovat 10 lots consecutius.

CRITERIS DE PRESA DE MOSTRES:

En el cas de tot-u fabricat en central es prendran mostres a la sortida del mesclador. En els altres casos es podran prendre mostres en els aplecs i es seguiran les instruccions de la DF i els criteris de les normes de procediment indicades a cada assaig .

INTERPRETACIÓ DE RESULTATS I ACTUACIONS EN CAS D'INCOMPLIMENT:

Els resultats dels assaigs d'identificació han de complir estrictament les especificacions indicades, en cas contrari, no s'autoritzarà l'ús del material corresponent.

B0 MATERIALS BÀSICS

B05 AGLOMERANTS I CONGLOMERANTS

B057- EMULSIÓ BITUMINOSA PER FERMS I PAVIMENTS

0.- ELEMENTS QUE CONTEMPLA EL PLEC

B057-06IQ.

Plec de condicions

1.- DEFINICIÓ I CONDICIONS DELS ELEMENTS

Lligants hidrocarbonats segons les definicions del PG 3.

S'han considerat els tipus següents:

- Emulsions bituminoses
- Betum modificat amb polímers

L'emulsió bituminosa és un producte obtingut per la dispersió de petites partícules d'un lligant hidrocarbonat i eventualment un polímer en una solució aquosa, amb un agent emulsionant.

CARACTERÍSTIQUES GENERALS:

En el cas de que el material s'utilitzi en obra pública, l'acord de Govern de la Generalitat de Catalunya de 9 de juny de 1998, exigeix que els materials siguin de qualitat certificada o puguin acreditar un nivell de qualitat equivalent, segons les normes aplicables als estats membres de la Unió Europea o de l'Associació Europea de Lliure Canvi.

També en aquest cas, es procurarà que els esmentats materials disposin de l'etiqueta ecològica europea, regulada en el Reglament 880/1992/CEE o bé altres distintius de la Comunitat Europea.

EMULSIONS BITUMINOSES:

Cal que tinguin un aspecte homogeni, sense separació de l'aigua ni coagulació del betum asfàltic emulsionat.

Han de ser adherents sobre superfícies humides o seques.

No han de sedimentar-se durant l'emmagatzematge fins el punt que no recuperin la seva consistència original mitjançant una agitació moderada.

No ha de ser inflamable.

EMULSIÓ BITUMINOSA CATIÒNICA:

Càrrega de partícules: Polaritat positiva

No contindran quitrans, substàncies derivades de la destil·lació de productes carbonosos (hulla o d'altres), o betums oxidats.

La denominació de les emulsions bituminoses s'expressarà d'acord amb l'UNE-EN 13808 segons el següent format: C_% Lligant_B_P_F_C. Trencament Aplicació

- C: Indicatiu que és una emulsió bituminosa catiònica.
 - % Lligant: Contingut de lligant, segons UNE-EN 1428.
 - B: Incatiu que el lligant hidrocarbonat és un betum asfàltic.
 - P: Nomès si s'incorporen polímers.
 - F: Nomès si incorpora un contingut de fluidificant superior al 3%.
 - C.Trencament: Nombre d'una xifra (2 a 10) indica la classe de comportament al trencament,
-

segons UNE-EN 13075-1.

- Aplicació: Abreviació del tipus d'aplicació de l'emulsió: - ADH: reg d'adherència -
 TER: reg termoadherent - CUR: reg de curat - IMP: reg d'imprimació - MIC:
 microaglomerat en fred - REC: reciclat en fred

Les emulsions catióniques a utilitzar en obres de carreteres, segons UNE-EN 13808:

- En regs d'adherència: C60B3 ADH, C60B2 ADH
- En regs termoadherents: C60B3 TER, C60B2 TER
- En regs d'imprimació: C60BF4 IMP, C50BF4 IMP
- En regs de curat: C60B3 CUR, C60B2 CUR
- En microaglomerats en fred: C60B4 MIC, C60B5 MIC
- En reciclats en fred: C60B5 REC

Les emulsions catióniques modificades a utilitzar en obres de carreteres, segons UNE-EN 13808:

- En regs d'adherència: C60BP3 ADH, C60BP2 ADH
- En regs termoadherents: C60BP3 TER, C60BP2 TER
- En microaglomerats en fred: C60BP4 MIC, C60BP5 MIC

Característiques de les emulsions bituminoses catióniques, segons UNE-EN 13808:

Taula 214.3.a. Especificacions de les emulsions bituminoses catióniques

Denominació UNE-EN 13808	C60B3 ADH	C60B3 TER	C60B3 CUR	C60BF4 IMP	C50BF4 IMP	C60B4 MIC	C60B5 REC	
Característiques	UNE-EN	U	Assajos sobre l'emulsió original					
Índex	13075	70-155	70-155	70-155	110-195	110-195	110-195	>170
Trencament	-1	Classe3	Classe3	Classe3	Classe4	Classe4	Classe4	Classe5
Contingut lligant (aigua)	1428	% 58-62	58-62	58-62	58-62	48-52	58-62	58-62
		Classe6	Classe6	Classe6	Classe6	Classe6	Classe6	Classe6
Continuïtat destil·lació	1431	% <=2,0	<=2,0	<=2,0	<=10,0	5-15	<=2,0	<=2,0
		Classe2	Classe2	Classe2	Classe6	Classe7	Classe2	Classe2
Temps fluència (2mm, 40°C)	12846	s 40-130	40-130	40-130	15-70	15-70	15-70	15-70
	-1	Classe4	Classe4	Classe4	Classe3	Classe3	Classe3	Classe3
Residu tamís (tamís 0,5 mm)	1429	% <=0,1	<=0,1	<=0,1	<=0,1	<=0,1	<=0,1	<=0,1
		Classe2	Classe2	Classe2	Classe2	Classe2	Classe2	Classe2
Tendència (7d) sedimentació	12847	% <=10	<=10	<=10	<=10	<=10	<=10	<=10
		Classe3	Classe3	Classe3	Classe3	Classe3	Classe3	Classe3
Adhesivitat	13614	% >=90	>=90	>=90	>=90	>=90	>=90	>=90
		Classe3	Classe3	Classe3	Classe3	Classe3	Classe3	Classe3

Taula 214.3.b Especificacions del Betum asfàltic residual

Denominació UNE-EN 13808	C60B3 ADH	C60B3 TER	C60B3 CUR	C60BF4 IMP	C50BF4 IMP	C60B4 MIC	C60B5 REC		
Característiques	UNE-EN	U	Assajos sobre lligant residual						
Residu per evaporació, segons UNE-EN 13074-1									
Penetració 25°C	1426	0,1mm	<=330	<=50	<=330	<=330	<=330	<=100	<=330
			Classe7	Classe2	Classe7	Classe7	Classe7	Classe3	Classe7
Penetració 15°C	1426	0,1mm	-	-	-	>300	>300	-	-
						Class10	Class10		
Punt de reblaniment	1427	°C	>=35	>=50	>=35	<=35	<=35	>=43	>=35
			Classe8	Classe4	Classe8	Classe8	Classe8	Classe6	Classe8
Residu per evaporació, segons UNE-EN 13074-1, seguit d'estabilització segons UNE-EN 13074-2									
Penetració 25°C	1426	0,1mm	<=220	<=50	<=220	<=220	<=270	<=100	<=220
			Classe5	Classe2	Classe5	Classe5	Classe6	Classe3	Classe6
Punt de reblaniment	1427	°C	>=35	>=50	>=35	<=35	<=35	>=43	>=35
			Classe8	Classe4	Classe8	Classe8	Classe8	Classe6	Classe8

Taula 214.4.a Especificacions de les emulsions bituminoses catióniques modificades

Denominació UNE-EN 13808			C60BP3 ADH	C60BP3 TER	C60BP4 MIC
Característiques	UNE-EN	Unitat	Assajos sobre emulsió original		
Índex de trencament	13075-1		70-155 Classe 3	70-155 Classe 3	110-195 classe 4
Contingut de lligant per contingut d'aigua	1428	%	58-62 Classe 6	58-62 Classe 6	58-62 Classe 6
Contingut fluid. destil·lació	1431	%	<=2,0 Classe 2	<=2,0 Classe 2	<=2,0 Classe 2
Temps de fluència (2 mm, 40°C)	12846 -1	S	40-130 Classe 4	40-130 Classe 4	15-70 Classe 3
Residu tamís (per tamís 0,5 mm)	1429	%	<=0,1 Classe 2	<=0,1 Classe 2	<=0,1 Classe
Tendència a la sedimentació (7D)	12847	%	<=10 Classe 3	<=10 Classe 3	<=10 Classe 3
Adhesivitat	13614	%	>=90 Classe 3	>=90 Classe 3	>=90 Classe 3

Taula 214.4.b Especificacions del lligant residual

Denominació UNE-EN 13808			C60BP3 ADH	C60BP3 TER	C60BP4 MIC
Característiques	UNE-EN	Unitat	Assajos sobre lligant residual		
Residu per evaporació, segons UNE-EN 13074-1					
Penetració 25°C	1426	0,1 mm	<=330 Classe 7	<=50 Classe 2	<=100 Classe 3
Punt de reblaniment	1427	°C	>=35 Classe 8	>=55 Classe 3	>=50 Classe 4
Cohesió per assaig pèndul	13588	J/cm2	>=0,5 Classe 6	>=0,5 Classe 6	>=0,5 Classe 6
Recuperació elàstica ,25°C	13398	%	DV Classe 1	>=50 Classe 5	>=50 Classe 5
Residu per evaporació UNE-EN 13074-1, seguit d'estabilització UNE-EN 13074-2					
Penetració 25°C	1426	0,1 mm	<=220 Classe 5	<=50 Classe 2	<=100 Classe 3
Punt de reblaniment	1427	°C	>=43 Classe 6	>=55 Classe 3	>=50 Classe 4
Cohesió per assaig pèndul	13588	J/cm2	>=0,5 Classe 6	>=0,5 Classe 6	>=0,5 Classe 6
Recuperació elàstica ,25°C	13398	%	>=50 Classe 5	DV Classe 1	DV Classe 1

DV: Valor declarat per el fabricant.

2.- CONDICIONS DE SUBMINISTRAMENT I EMMAGATZEMATGE

CARACTERÍSTIQUES GENERALS:

El sistema de transport i les instal·lacions d'emmagatzematge han de tenir l'aprovació de la DF que les comprovarà per tal que no es pugui alterar la qualitat del material. De no

obtenir-ne l'aprovació corresponent, es suspendrà la utilització del contingut del tanc fins a la comprovació de les característiques que es cregui oportunes d'entre les indicades a la normativa vigent o al plec.

EMULSIONS BITUMINOSAS:

Subministrament en cisternes, si aquestes han contingut altres líquids, hauran d'estar completament netes abans de la càrrega. Les cisternes disposaran d'un element adient que permeti prendre mostres.

Emmagatzematge en un o diversos tancs aïllats entre si i amb boques de ventilació, comptaran amb aparells de mesura i seguretat, i disposaran de vàlvula per a presa de mostres.

Les emulsions bituminoses de trencament lent (I.trencament 4 a 5), per a microaglomerats i reciclats en fred, es transportaran en cisternes completes ($\geq 90\%$), a temperatura $< 50^{\circ}\text{C}$.

En emulsions de trencament lent i termoadherents (TER) que s'emmagatzemin més de 7 dies, caldrà assegurar la seva homogeneïtat prèviament a la posada a obra.

Quan els tancs no disposin de mitjans de càrrega propis, les cisternes de transport estaran dotades de mitjans pneumàtics o mecànics per al transvasament ràpid.

Les canonades i bombes utilitzades en el transvasament de l'emulsió cal que estiguin disposades de tal manera que sigui fàcil netejar-les després de cada aplicació.

3.- UNITAT I CRITERI D'AMIDAMENT

Unitat d'amidament: la indicada a la descripció de l'element

Criteri d'amidament: quantitat necessària subministrada a l'obra

4.- NORMATIVA DE COMPLIMENT OBLIGATORI

* Orden de 6 de febrero de 1976 por la que se aprueba el Pliego de Prescripciones Técnicas Generales para Obras de Carreteras y Puentes (PG-3).

* Orden FOM/2523/2014, de 12 de diciembre, por la que se actualizan determinados artículos del Pliego de Prescripciones Técnicas Generales para Obras de Carreteras y Puentes, relativos a materiales básicos, a firmes y pavimentos, y a señalización, balizamiento y sistemas de contención de vehículos (PG-3).

EMULSIÓ BITUMINOSA:

UNE-EN 13808:2013 Betunes y ligantes bituminosos. Especificaciones de las emulsiones bituminosas catiónicas.

UNE-EN 13808:2013/1M:2014 Betunes y ligantes bituminosos. Especificaciones de las emulsiones bituminosas catiónicas.

5.- CONDICIONS DE CONTROL DE RECEPCIÓ

CONDICIONS DE MARCATGE I CONTROL DE LA DOCUMENTACIÓ:

El subministrador ha de posar a disposició de la DF si aquesta ho demana, la següent documentació, que acredita el marcatge CE, segons el sistema d'avaluació de conformitat aplicable:

- Betuns asfàltics convencionals, betuns modificats amb polímers i emulsions bituminoses: -
Productes per a construcció i tractament superficial de carreteres: - Sistema 2+:

Declaració de Prestacions

- Betuns asfàltics durs: - Productes per a construcció i manteniment de carreteres: -
Sistema 2+: Declaració de Prestacions

- Betuns asfàltics multigràu: - Productes per a construcció i manteniment de carreteres, aeroports i àrees pavimentades: - Sistema 2+: Declaració de Prestacions

Cada cisterna que arribi a l'obra s'acompanyarà d'albarà i informació de l'etiquetat i marcatge CE corresponent.

L'albarà ha d'incloure:

- Nom i direcció de l'empresa subministradora.

- Data de fabricació i subministrament.

- Identificació del vehicle que ho transporta.

- Quantitat subministrada.

- Denominació comercial i tipus d'emulsió bituminosa, betum asfàltic o betum modificat subministrat.

- Nom i direcció del comprador i destí.

- Referència de la comanda.

L'etiquetat i marcat CE ha d'incloure:

- Símbol del marcatge CE.

- Nombre d'identificació de l'organisme de certificació.

- Nombre o marca identificativa i direcció del fabricant.

- Dues últimes xifres de l'any en que es fixa el marcatge.

- Nombre de referència de la declaració de prestacions.

- Referència a la norma europea corresponent: - Emulsions bituminoses: segons EN 13808.

- Betum asfàltic convencional: segons EN 12591. - Betum asfàltic dur: segons EN 13924-1.

- Betum asfàltic multigràu: segons EN 13924-2.

- Descripció del producte: nombre genèric, tipus i ús previst
Certificat del fabricant que l'emulsió o lligant, no conté en la seva composició quitrans, ni substàncies derivades de la destil·lació de productes carbonosos, ni betums oxidats.

CONDICIONS DE MARCATGE I CONTROL DE LA DOCUMENTACIÓ EN EMULSIONS BITUMINOSES

L'etiquetatge i marcatge CE incorporarà a més informació de les següents característiques essencials incloses a la norma UNE-EN 13808:

- Viscositat, segons UNE-EN 12846-1.
- Adhesivitat, segons UNE-EN 13614.
- Índex de trencament, segons UNE-EN 13075-1.
- Estabilitat mescla amb ciment, segons UNE-EN 12848.
- Característiques del lligant residual per evaporació, segons UNE-EN 13074-1: -

Consistència a temperatura de servei intermèdia (penetració a 25°C, segons UNE-EN 1426). -

Consistència a temperatura de servei elevada (punt de reblaniment, segons UNE-EN 1427). -

Cohesió lligant residual en emulsions bituminoses modificades (pèndol, segons UNE-EN 13588).

- Característiques del lligant residual per evaporació segons UNE-EN 13074-1, seguit d'estabilització segons UNE-EN 13074-2: - Durabilitat consistència temperatura de servei intermèdia (penetració retinguda, segons UNE-EN 1426). - Durabilitat consistència temperatura de servei elevada (increment punt reblaniment, segons UNE-EN 1427). -
- Durabilitat cohesió en emulsions bituminoses modificades (pèndol, segons UNE-EN 13588).

OPERACIONS DE CONTROL:

Control de recepció:

- Verificació documental del fet que els valors declarats pel fabricant en els documents que acompanyen el Marcatge CE son conforme a les especificacions exigides.

Control addicional:

- Verificació de les característiques especificades a l'apartat 1 d'aquest Plec, quan ho requereixi la DF, amb una freqüència d'1 vegada al mes i almenys 3 vegades durant l'execució de l'obra, per a cada tipus i composició d'emulsió o lligant.

OPERACIONS DE CONTROL EN EMULSIONS BITUMINOSES:

Control de recepció (quan la DF ho consideri oportú):

- Càrrega de les partícules, segons UNE-EN 1430.
- Propietats perceptibles, segons UNE-EN 1425.
- Índex de trencament, segons UNE-EN 13075-1.
- Contingut d'aigua, segons UNE-EN 1428.
- Tamisatge, segons UNE-EN 1429.
- Temps de fluència, segons UNE-EN 12846-1.

Control en el moment d'utilització:

- Càrrega de les partícules, segons UNE-EN 1430.
- Propietats perceptibles, segons UNE-EN 1425.
- Índex de trencament, segons UNE-EN 13075-1.
- Contingut d'aigua, segons UNE-EN 1428.
- Tamisatge, segons UNE-EN 1429.
- Temps de fluència, segons UNE-EN 12846-1.

Control addicional, en cas d'emmagatzematge > 15 dies o > 7 dies per a emulsions de trencament lent o termoadherents:

- Tamisatge, segons UNE-EN 1429.
- Contingut de lligant, segons UNE-EN 1428.

CRITERI DE PRESA DE MOSTRES EN EMULSIONS BITUMINOSES:

Control de recepció:

- 2 mostres > = 2 kg segons l'UNE-EN 58. Es prendran de cada cisterna, en el moment de transvasament al tanc d'emmagatzematge.
- Els controls es realitzaran sobre una de les mostres, l'altra es conservarà durant un mínim de 15 dies per a realitzar assaigs de contrast, en cas que sigui necessari.

Control en el moment d'utilització:

- Es considera com a lot, que s'acceptarà o rebutjarà en bloc: - Quantitat de 30 t. -
- Fracció diària, o fracció setmanal en cas d'ocupació en regs d'adherència, imprimació i curat.
- 2 mostres > = 2 kg segons l'UNE-EN 58. Es prendran de cada cisterna, en el moment de transvasament al tanc d'emmagatzematge.
- Els controls es realitzaran sobre una de les mostres, l'altra es conservarà durant un mínim de 15 dies per a realitzar assaigs de contrast, en cas que sigui necessari.

Control addicional:

- 2 mostres, una de la part superior i l'altra de la part inferior del tanc d'emmagatzematge.

INTERPRETACIÓ DE RESULTATS I ACTUACIONS EN CAS D'INCOMPLIMENT:

La DF indicarà les mesures a adoptar en cas que els lligants hidrocarbonats no compleixin alguna de les especificacions establertes a les taules de l'article corresponent del PG-3.

B06 FORMIGONS DE COMPRA**B064 FORMIGONS ESTRUCTURALS EN MASSA**

1.- DEFINICIÓ I CARACTERÍSTIQUES DELS ELEMENTS

Formigó amb o sense addicions (cendres volants o fum de sílice), elaborat en una central formigonera legalment autoritzada d'acord amb el títol 4t. de la llei 21/1992 de 16 de juliol d'indústria i el Real Decret 697/1995 de 28 d'abril.

CARACTERÍSTIQUES DELS FORMIGONS D'ÚS ESTRUCTURAL:

Els components del formigó, la seva dosificació, el procés de fabricació i el transport han d'estar d'acord amb les prescripcions de l'EHE-08.

La designació del formigó fabricat en central es pot fer per propietats o per dosificació i s'expressarà, com a mínim, la següent informació:

- Consistència
 - Grandària màxima del granulat
 - Tipus d'ambient al que s'exposarà el formigó
 - Resistència característica a compressió per als formigons designats per propietats
 - Contingut de ciment expressat en kg/m³, per als formigons designats per dosificació
 - La indicació de l'ús estructural que ha de tenir el formigó: en massa, armat o pretesat
- La designació per propietats s'ha de fer d'acord amb el format: T-R/C/TM/A
- T: Indicatiu que serà HM per al formigó en massa, HA pel formigó armat, i HP per al formigó pretesat
 - R: Resistència característica a compressió, en N/mm²
(20-25-30-35-40-45-50-55-60-70-80-90-100)
 - C: Lletra indicativa del tipus de consistència: L Líquida, F fluida, B tova, P plàstica i S seca
 - TM: Grandària màxima del granulat en mm.
 - A: Designació de l'ambient al que s'exposarà el formigó

En els formigons designats per propietats, el subministrador ha d'establir la composició de la mescla del formigó, garantint al peticionari les característiques especificades de grandària màxima del granulat, consistència i resistència característica, així com les limitacions derivades del tipus d'ambient especificat (contingut de ciment i relació aigua/ciment).

En els formigons designats per dosificació, el peticionari es responsable de la congruència de les característiques especificades de grandària màxima del granulat, consistència i contingut en ciment per metre cúbic de formigó, i el subministrador les haurà de garantir, indicant també, la relació aigua/ciment que ha emprat.

En els formigons amb característiques especials o d'altres de les especificades a la designació, les garanties i les dades que el subministrador hagi d'aportar, s'han d'especificar abans de l'inici del subministrament.

El formigó ha de complir amb les exigències de qualitat que estableix l'article 37.2.3 de la norma EHE-08.

Si el formigó està destinat a una obra amb armadures pretesades, podrà contindre cendres volants sense que aquestes excedeixin el 20% del pes del ciment, i si es tracta de fum de sílici no podrà excedir el 10%

Si el formigó està destinat a obres de formigó en massa o armat, la DF pot autoritzar l'ús de cendres volants o fum de sílici per la seva confecció. En estructures d'edificació, si s'utilitzen cendres volants no han de superar el 35% del pes del ciment. Si s'utilitza fum de sílici no ha de superar el 10% del pes del ciment. La quantitat mínima de ciment s'especifica a l'article 37.3.2 de la norma EHE-08

La central que subministri formigó amb cendres volants realitzarà un control sobre la producció segons l'art. 30 de la norma EHE-08 i ha de posar els resultats de l'anàlisi a l'abast de la DF, o disposarà d'un distintiu de qualitat oficialment reconegut

Les cendres volants han de complir en qualsevol cas les especificacions de la norma UNE-EN 450.

Els additius hauran de ser del tipus que estableix l'article 29.2 de l'EHE-08 i complir l'UNE EN 934-2

En cap cas la proporció en pes de l'additiu no ha de superar el 5% del pes del ciment utilitzat.

Classificació dels formigons per la seva resistència a compressió:

- Si $f_{ck} \leq 50$ N/mm², resistència standard
- Si $f_{ck} > 50$ N/mm², alta resistència

Si no es disposa més que de resultats a 28 dies d'edat, es podran admetre com a valors de resistència a j dies d'edat els valors resultants de la fórmula següent:

- $f_{cm}(t) = f_{cc}(t) \cdot f_{cm}$
- $f_{cc} = \exp s [1 - (28/t)^{1/2}]$

(on f_{cm} : Resistència mitja a compressió a 28 dies, f_{cc} : coeficient que depèn de l'edat del formigó, t : edat del formigó en dies, s : coeficient en funció del tipus de ciment (= 0,2 per a ciments d'alta resistència i enduriment ràpid (CEM 42,5R, CEM 52,5R), = 0,25 per a ciments normals i d'enduriment ràpid (CEM 32,5R, CEM 42,5), = 0,38 per a ciments d'enduriment lent (CEM 32,25)).

Valor mínim de la resistència:

- Formigons en massa ≥ 20 N/mm²
- Formigons armats o pretesats ≥ 25 N/mm²

Tipus de ciment:

- Formigó en massa: Ciments comuns excepte els tipus CEM II/A-Q, CEM II/B-Q, CEM II/A-W, CEM II/B-W, CEM II/A-T, CEM II/B-T i CEM III/C (UNE-EN 197-1), Ciments per a usos especials ESP VI-1 (UNE 80307)
- Formigó armat: Ciments comuns excepte els tipus CEM II/A-Q, CEM II/B-Q, CEM II/A-W, CEM II/B-W, CEM II/A-T, CEM II/B-T, CEM III/C i CEM V/B (UNE-EN 197-1)
- Formigó pretesat: Ciments comuns tipus CEM I, CEM II/A-D, CEM II/A-V, CEM II/A-P i CEM II/A-M(V,P) (UNE-EN 197-1)
- Es considera inclòs dins dels ciments comuns els ciments blancs (UNE 80305)
- Es consideren inclosos els ciments de característiques addicionals com els resistents als sulfats i/o a l'aigua de mar (UNE 80303-1 i UNE 80303-2), i els de baix calor d'hidratació (UNE-EN 14216)

Classe del ciment: 32,5 N

Densitats dels formigons:

- Formigons en massa (HM):
 - 2.300 kg/m³ si fck ≤ 50 N/mm²
 - 2.400 kg/m³ si fck > 50 N/mm²
- Formigons armats i pretensats (HA-HP): 2500 kg/m³

El contingut mínim de ciment ha d'estar d'acord amb les prescripcions de la norma EHE-08, en funció de la classe d'exposició (taula 37.3.2.a). La quantitat mínima de ciment considerant el tipus d'exposició més favorable ha de ser:

- Obres de formigó en massa: ≥ 200 kg/m³
- Obres de formigó armat: ≥ 250 kg/m³
- Obres de formigó pretesat: ≥ 275 kg/m³
- A totes les obres: ≤ 500 kg/m³

La relació aigua/ciment ha d'estar d'acord amb les prescripcions de la norma EHE-08, en funció de la classe d'exposició (taula 37.3.2.a). La relació aigua/ciment considerant el tipus d'exposició més favorable ha de ser:

- Formigó en massa: $\leq 0,65$
- Formigó armat: $\leq 0,65$
- Formigó pretesat: $\leq 0,60$

Assentament en el con d'Abrams (UNE EN 12350-2):

- Consistència seca: 0 - 2 cm
- Consistència plàstica: 3 - 5 cm
- Consistència tova: 6 - 9 cm
- Consistència fluida: 10-15 cm
- Consistència líquida: 16-20 cm

La consistència (L) líquida només es podrà aconseguir mitjançant additiu superfluidificant. Ió clor total aportat per components d'un formigó no pot superar:

- Pretensat: $\leq 0,2\%$ pes de ciment
- Armat: $\leq 0,4\%$ pes de ciment
- En massa amb armadura de fissuració: $\leq 0,4\%$ pes de ciment

Quantitat total de fins (sedàs 0,063) al formigó, corresponents als granulats i al ciment:

- Si l'aigua és standard: < 175 kg/m³
- Si l'aigua és reciclada: < 185 kg/m³

Toleràncies:

- Assentament en el con d'Abrams:
 - Consistència seca: Nul
 - Consistència plàstica o tova: ± 1 cm
 - Consistència fluida: ± 2 cm
 - Consistència líquida: ± 2 cm

FORMIGONS PER A PILOTS FORMIGONATS "IN SITU"

Tamany màxim del granulat. El més petit dels següents valors:

- ≤ 32 mm
- $\leq 1/4$ separació entre barres d'acer longitudinals

Dosificacions de pastat:

- Contingut de ciment:
 - Formigons abocats en sec: ≥ 325 kg/m³
 - Formigons submergits: ≥ 375 kg/m³
- Relació aigua-ciment (A/C): $< 0,6$
- Contingut de fins d $< 0,125$ (ciment inclòs):
 - Granulat gruixut d > 8 mm: ≥ 400 kg/m³
 - Granulat gruixut d ≤ 8 mm: ≥ 450 kg/m³

Consistència del formigó:

Assentament con d'Abrams (mm)	Condicions d'ús
130 \leq H \leq 180	- Formigó abocat en sec
H \geq 160	- Formigó bombejat, submergit o

H >= 180	abocat sota aigua amb tub tremie - Formigó submergit, abocat sota fluid estabilitzador amb tub tremie
----------	---

El formigó ha de tenir la docilitat i fluïdesa adequada, i aquests valors s'han de mantenir durant tot el procés de formigonat, per tal d'evitar embussos als tubs de formigonar.

FORMIGONS PER A PANTALLES FORMIGONADES "IN SITU"

Contingut mínim de ciment en funció de la grandària màxima del granulat:

Grandària màxima del granulat(mm)	Contingut mínim de ciment(kg)
32	350
25	370
20	385
16	400

Grandària màxima del granulat. El més petit dels següents valors:

- <= 32 mm
- <= 1/4 separació entre barres d'acer longitudinals

Dosificacions de pastat:

- Contingut de ciment en pantalles contínues de formigó armat:
 - Formigons abocats en sec: >= 325 kg/m³
 - Formigons submergits: >= 375 kg/m³
- Relació aigua-ciment: 0,45 < A/C < 0,6
- Contingut de fins d <= 0,125 mm (ciment inclòs):
 - Granulat gruixut D <= 16 mm: <= 450 kg/m³
 - Granulat gruixut D > 16 mm: = 400 kg/m³
- Assentament al con d'Abrams: 160 < A < 220 mm

El formigó ha de tenir la docilitat i fluïdesa adequada, i aquests valors s'han de mantenir durant tot el procés de formigonat, per tal d'evitar embussos als tubs de formigonar.

FORMIGÓ PER A PAVIMENTS

La fabricació del formigó no es podrà iniciar fins que la DF no hagi aprovat la fórmula de treball i el corresponent tram de prova (apartat d'execució). Aquesta fórmula inclourà:

- La identificació de cada fracció d'àrid i la seva proporció ponderal en sec
- La granulometria de la mescla d'àrids per als tamisos 40 mm; 25 mm; 20 mm; 12,5 mm; 8 mm; 4 mm; 2 mm; 1 mm; 0,500 mm; 0,250 mm; 0,125 mm; i 0,063 mm UNE EN 933-2.
- La dosificació de ciment, aigua i, si és el cas de cada additiu, referides a amassada
- La resistència característica a flexotracció a 7 i a 28 dies.
- La consistència del formigó fresc, i el contingut d'aire ocluit.

El pes total de partícules que passen pel tamis 0,125 mm UNE EN 933-2 no serà major de 450 kg/m³, inclòs el ciment.

Contingut de ciment: >= 300 kg/m³

Relació aigua/ciment: <= 0,46

Assentament en el con d'Abrams (UNE 83313): 2 - 6 cm

Proporció d'aire ocluit (UNE 83315): <= 6%

En zones sotmeses a nevades o gelades serà obligatòria la utilització d'un inclusor d'aire, i en aquest cas, la proporció d'aire ocluit en el formigó fresc no serà inferior al 4,5 % en volum.

Toleràncies:

- Assentament en el con d'Abrams: ± 1 cm

2.- CONDICIONS DE SUBMINISTRAMENT I EMMAGATZEMATGE

Subministrament: En camions formigonera.

El formigó ha d'arribar a l'obra sense alteracions en les seves característiques, formant una barreja homogènia i sense haver iniciat l'adormiment.

Queda expressament prohibit l'addició al formigó de qualsevol quantitat d'aigua o altres substàncies que puguin alterar la composició original.

Emmagatzematge: No es pot emmagatzemar.

3.- UNITAT I CRITERIS D'AMIDAMENT

Unitat d'amidament: la indicada a la descripció de l'element

Criteri d'amidament: quantitat necessària subministrada a l'obra

4.- NORMATIVA DE COMPLIMENT OBLIGATORI

Real Decreto 1247/2008, de 18 de julio, por el que se aprueba la Instrucción de Hormigón Estructural (EHE-08).

PILOTS I PANTALLES FORMIGONADES "IN SITU"

Real Decreto 314/2006, de 17 de marzo, por el que se aprueba el Código Técnico de la

Edificació Parte 2. Documento Básico de Seguridad estructural DB-SE.

FORMIGÓ PER A PAVIMENTS

Orden FOM/891/2004, de 1 de marzo, por la que se actualizan determinados artículos del pliego de prescripciones técnicas generales para obras de carreteras y puentes, relativos a firmes y pavimentos.

5.- CONDICIONS DE CONTROL DE RECEPCIÓ

CONDICIONS DE MARCATGE I CONTROL DE LA DOCUMENTACIÓ:

El subministrador ha de lliurar amb cada càrrega un full on constin, com a mínim, les dades següents:

- Identificació del subministrador
- Número de sèrie de la fulla de subministrament
- Data i hora de lliurament
- Nom de la central de formigó
- Identificació del peticionari
- Quantitat de formigó subministrat
- Formigons designats per propietats d'acord a l'art. 39.2 de l'EHE-08, indicant com a mínim:
 - Resistència a la compressió
 - Tipus de consistència
 - Grandària màxima del granulat
 - Tipus d'ambient segons la taula 8.2.2 de l'EHE-08
- Formigons designats per dosificació d'acord a l'art. 39.2 de l'EHE-08, indicant com a mínim:
 - Contingut de ciment per m³
 - Relació aigua/ciment
 - Tipus, classe i marca del ciment
 - Contingut en addicions
 - Contingut en additius
 - Tipus d'additiu segons UNE-EN 934-2, si n'hi ha
 - Procedència i quantitat de les addicions o indicació que no en té
- Identificació del ciment, additius i addicions
- Designació específica del lloc de subministrament
- Identificació del camió i de la persona que fa la descàrrega
- Hora límit d'us del formigó

OPERACIONS DE CONTROL EN FORMIGÓ ESTRUCTURAL:

Determinació de la dosificació (si és el cas) mitjançant assaigs previs de laboratori. Per a cada dosificació estudiada es realitzaran 3 sèries de 4 provetes, procedents de 3 pastades fabricades a la central. 2 provetes s'assajaran a compressió i les altres 2 a l'assaig de penetració d'aigua.

Assaigs característics de comprovació de la dosificació aprovada. Per a cada tipus de formigó es realitzaran 6 sèries de 2 provetes que s'assajaran a compressió a 28 dies, segons UNE EN 12390-3. No seran necessaris aquests assaigs si el formigó procedeix de central certificada, o es disposa de suficient experiència en el seu ús.

Abans del inici de l'obra, i sempre que sigui necessari segons l'article 37.3.3 de la norma EHE-08, es realitzarà l'assaig de la fondària de penetració d'aigua sota pressió, segons UNE EN 12390-8.

Inspeccions no periòdiques a la planta per tenir constància que es fabrica el formigó amb la dosificació correcta.

Per a totes les amassades es durà a terme el corresponent control de les condicions de subministrament.

Control estadístic de la resistència (EHE-08): Per a formigons sense distintiu de qualitat, es realitzaran lots de control de com a màxim:

- Volum de formigonament: $\leq 100 \text{ m}^3$
- Elements o grups d'elements que treballen a compressió:
 - Temps de formigonament ≤ 2 setmanes; superfície construïda $\leq 500 \text{ m}^2$; Nombre de plantes ≤ 2
- Elements o grups d'elements que treballen a flexió:
 - Temps de formigonament ≤ 2 setmanes; superfície construïda $\leq 1000 \text{ m}^2$; Nombre de plantes ≤ 2
- Massissos:
 - Temps de formigonament ≤ 1 setmana

El número de lots no serà inferior a 3. Totes les pastades d'un lot procediran del mateix subministrador, i tindran la mateixa dosificació.

En cas de disposar d'un distintiu oficialment reconegut, es podran augmentar els valors anteriors multiplicant-los per 2 o per 5, en funció del nivell de garantia per al que s'ha efectuat el reconeixement, conforme a l'article 81 de l'EHE-08.

Control 100x100 (EHE-08): Serà d'aplicació a qualsevol estructura, sempre que es faci abans del subministrament del formigó. La conformitat de la resistència es comprova determinant la mateixa en totes les pastades sotmeses a control i calculant el valor de la resistència característica real.

Control indirecte de la resistència (EHE-08): Només es podrà aplicar en formigons que disposin

d'un distintiu de qualitat oficialment reconegut i que s'utilitzin en:

- Elements d'edificis de vivendes d'una o dues plantes, amb llums inferiors a 6,00 metres
- Elements d'edificis de vivendes de fins a 4 plantes, que treballin a flexió, amb llums inferiors a 6,00 metres

Haurà de complir, a més, que l'ambient sigui I o II, i que en el projecte s'hagi adoptat una resistència de càlcul a compressió F_{cd} no superior a 10 N/mm².

La DF podrà eximir la realització dels assaigs característics de dosificació quan el formigó que es vagi a subministrar estigui en possessió d'un distintiu de qualitat oficialment reconegut, o quan es disposi d'un certificat de dosificació amb una antiguitat màxima de 6 mesos.

OPERACIONS DE CONTROL EN FORMIGÓ PER A PAVIMENTS:

Determinació de la fórmula de treball. Per a cada dosificació analitzada es realitzarà:

- Confecció de 2 sèries de 2 provetes, segons la norma UNE 83301. Per a cada sèrie es determinarà la consistència (UNE 83313), la resistència a flexotracció a 7 i a 28 dies (UNE 83305) i, si és el cas, el contingut d'aire ocluit (UNE EN 12350-7).

Si la resistència mitja a 7 dies resultés superior al 80% de l'especificada a 28 dies, i no s'haguessin obtingut resultats del contingut d'aire ocluit i de la consistència fora dels límits establerts, es podrà procedir a la realització d'un tram de prova amb aquest formigó. En cas contrari, s'haurà d'esperar als 28 dies i s'introduiran les modificacions necessàries en la dosificació, i es repetiran els assaigs de resistència.

Control de fabricació i recepció.

- Inspecció no sistemàtica a la planta de fabricació del formigó
- Per a cada fracció d'àrid, abans de l'entrada al mesclador, es realitzaran amb la freqüència indicada, els següents assaigs:
 - Com a mínim 2 cops al dia, 1 pel matí i un altre per la tarda:
 - Assaig granulomètric (UNE-EN 933-1)
 - Equivalent de sorra de l'àrid fi (UNE EN 933-8)
 - Terrossos d'argila (UNE 7133)
 - Índex de llenques de l'àrid gros (UNE EN 933-3)
 - Proporció de fins que passen pel tamís 0,063 mm (UNE EN 933-2)
 - Com a mínim 1 cop al mes, i sempre que es canviï de procedència el subministrament:
 - Coeficient de Los Angeles de l'àrid gros (UNE EN 1097-2)
 - Substàncies perjudicials (EHE)
- Sobre una mostra de la mescla d'àrids es realitzarà cada dia un assaig granulomètric (UNE EN 933-1)
- Comprovació de l'exactitud de les bàscules de dosificació un cop cada 15 dies.
- Inspecció visual del formigó en cada element de transport i comprovació de la temperatura.
- Recepció del full de subministrament del formigó, per a cada partida.
- Es controlaran com a mínim 2 cops al dia (matí i tarda):
 - Contingut d'aire ocluit en el formigó (UNE 83315)
 - Consistència (UNE 83313)
 - Fabricació de provetes per a assaig a flexotracció (UNE 83301)

CRITERIS DE PRESA DE MOSTRES EN FORMIGÓ ESTRUCTURAL:

Els controls s'han de realitzar segons les instruccions de la DF i la norma EHE.

CRITERIS DE PRESA DE MOSTRES EN FORMIGÓ PER A PAVIMENTS:

Es seguiran els criteris que en cada cas, indiqui la DF. Cada sèrie de provetes es prendrà d'amassades diferents.

Quan s'indica una freqüència temporal de 2 assaigs per dia, es realitzarà un pel matí i l'altre per la tarda.

INTERPRETACIÓ DE RESULTATS I ACTUACIONS EN CAS D'INCOMPLIMENT, EN FORMIGÓ ESTRUCTURAL:

No s'ha d'acceptar el subministrament de formigó que no arribi identificat segons les condicions del plec.

Control estadístic: La conformitat del lot en relació a la resistència es comprovarà a partir dels valors mitjos dels resultats obtinguts sobre 2 provetes agafades de cada una de les N pastades controlades d'acord amb:

- Resistència característica especificada en projecte F_{ck} (N/mm²): ≤ 30
 - Formigons amb distintius de qualitat oficialment reconeguts conforme a l'article 81 de l'EHE-08: $N \geq 1$
 - Altres casos: $N \geq 3$
- Resistència característica especificada en projecte F_{ck} (N/mm²): ≥ 35 i ≤ 50
 - Formigons amb distintius de qualitat oficialment reconeguts conforme a l'article 81 de l'EHE-08: $N \geq 1$
 - Altres casos: $N \geq 4$
- Resistència característica especificada en projecte F_{ck} (N/mm²): ≥ 50
 - Formigons amb distintius de qualitat oficialment reconeguts conforme a l'article 81 de l'EHE-08: $N \geq 2$
 - Altres casos: $N \geq 6$

La presa de mostres es realitzarà aleatòriament entre les pastades de l'obra sotmesa a control. Un cop efectuats els assaigs, s'ordenaran els valors mitjos, x_i , de les determinacions de resistència obtingudes per a cadascuna de les N pastades controlades: $x_1 \leq x_2 \leq \dots \leq x_n$

En els casos en que el formigó estigui en possessió d'un distintiu de qualitat oficialment reconegut, s'acceptarà quan $x_i \geq f_{ck}$. A més, es considerarà com un control d'identificació,

per tant els criteris d'acceptació en aquest cas tenen per objecte comprovar la pertinença del formigó del lot a una producció molt controlada, amb una resistència certificada i estadísticament avaluada amb un nivell de garantia molt exigent.

Si el formigó no disposa de distintiu, s'acceptarà si:

$$f(x) = x \cdot K2rN \geq fck$$

on:

- f(x) Funció d'acceptació
- x Valor mig dels resultats obtinguts en les N pastades assajades
- K2 Coeficient:

Coeficient:

- Número de pastades:
 - 3 pastades: K2 1,02; K3: 0,85
 - 4 pastades: K2 0,82; K3: 0,67
 - 5 pastades: K2 0,72; K3: 0,55
 - 6 pastades: K2 0,66; K3: 0,43
- rN: Valor del recorregut mostrat definit com a: $rN = x(N) - x(1)$
- x(1): Valor mínim dels resultats obtinguts en les últimes N pastades
- x(N): Valor màxim dels resultats obtinguts en les últimes N pastades
- fck: Valor de la resistència característica especificada en el projecte

Si el formigó no disposa de distintiu, però es fabrica de forma contínua a central d'obra o són subministrats de forma contínua per la mateixa central de formigó preparat, en els que es controlen a l'obra més de 36 pastades del mateix formigó, s'acceptarà si: $f(x(1)) = x(1) \cdot K3s35^* \geq fck$.

On: s35* Desviació típica mostrat, corresponent a les últimes 35 pastades

Quan la consistència s'hagi definit pel seu tipus, segons l'art. 31.5, s'acceptarà el formigó si la mitjana aritmètica dels dos valors obtinguts està compresa dins del interval corresponent.

Si s'ha definit pel seu assentament, s'acceptarà el formigó quan la mitjana dels dos valors estigui compresa dins de la tolerància exigida.

El incompliment d'aquests criteris suposarà el rebuig de la pastada.

Control 100x100: Per a elements fabricats amb N pastades, el valor de la fc,real correspon a la resistència de la pastada que, un cop ordenades les N determinacions de menor a major, ocupa el lloc $n=0,05 \cdot N$, arrodonint-se n per excés. Si el número de pastades a controlar és igual o inferior a 20, fc,real serà el valor de la resistència de la pastada més baixa trobada a la sèrie.

S'acceptarà quan: $fc,real \geq fck$

Control indirecte: S'acceptarà el formigó subministrat quan es compleixi a la vegada que:

- Els resultats dels assaigs de consistència compleixen amb els apartats anteriors
- Es manté la vigència del distintiu de qualitat del formigó durant la totalitat del subministrament
- Es manté la vigència del reconeixement oficial del distintiu de qualitat

INTERPRETACIÓ DE RESULTATS I ACTUACIONS EN CAS D'INCOMPLIMENT EN FORMIGÓ PER A PAVIMENTS:

- Interpretació dels assaigs característics:

Si la resistència característica a 7 dies resulta superior al 80 % de l'especificada a 28 dies, i els resultats del contingut d'aire ocluit i de la consistència es troben dins dels límits establerts, es podrà iniciar el tram de prova amb el formigó corresponent. En cas contrari, s'haurà d'esperar als resultats a 28 dies i, en el seu cas, s'introduiran els ajustos necessaris a la dosificació, repetint-se els assaigs característics.

- Interpretació dels assaigs de control de resistència:

- El lot s'accepta si la resistència característica a 28 dies és superior a l'exigida. En altre cas:

- Si fos inferior a ella, però no al seu 90%, el Contractista podrà escollir entre acceptar les sancions previstes en el Plec de Prescripcions Tècniques Particulars, o sol·licitar la realització d'assaigs d'informació. Aquestes sancions no podran ser inferiors a l'aplicació d'una penalització al preu unitari del lot, la quantia de la qual sigui igual al doble de la merma de resistència, expressades ambdues en proporció.
- Si està per sota del 90%, es realitzaran, a càrrec del contractista, els corresponents assaigs d'informació.

- Assaigs d'informació:

Abans dels 54 dies d'acabada l'estesa del lot, s'extrauran 6 testimonis cilíndrics (UNE 83302) que s'assajaràn a tracció indirecta (UNE 83306) a edat de 56 dies. La conservació dels testimonis durant les 48 hores anteriors a l'assaig es realitzarà segons la norma UNE 83302.

El valor mig dels resultats dels assaigs d'informació del lot es compararan amb el resultat mig corresponent al tram de prova. El lot s'accepta si la resistència mitjana del lot és superior. En cas d'incompliment, cal distingir tres casos:

- Si fos inferior a ell, però no al seu 90%, s'aplicaran al lot les sancions previstes en el Plec de Prescripcions Tècniques Particulars.
- Si fos inferior al seu 90%, però no al seu 70%, el Director de les Obres podrà aplicar les sancions previstes en el Plec de Prescripcions Tècniques Particulars, o bé ordenar la demolició del lot i la seva reconstrucció, a càrrec del Contractista.
- Si fos inferior al seu 70% es demolirà el lot i es reconstruirà, a càrrec del Contractista.

Les sancions referides no podran ser inferiors a l'aplicació d'una penalització al preu

unitari del lot, la quantia del qual sigui igual al doble de la merma de resistència, expressades ambdues en proporció.

La resistència de cada pastada a una determinada edat, es determinarà com a mitjana de les resistències de les provetes fabricades amb un formigó de la pastada en qüestió i assajades a l'edat determinada. A partir de la mínima resistència obtinguda en qualsevol pastada del lot, es podrà estimar la característica multiplicant aquella per un coeficient donat per la taula següent:

Coeficient (En funció del nombre de sèries que formen el lot):

- 2 sèries: 0,88
- 3 sèries: 0,91
- 4 sèries: 0,93
- 5 sèries: 0,95
- 6 sèries: 0,96

Quan l'assentament en el con d'Abrams no s'ajusti als valors especificats a la fórmula de treball, es rebutjarà el camió controlat.

B0 MATERIALS BÀSICS

B0A FERRETERIA

B0A1 FILFERROS

1.- DEFINICIÓ I CARACTERÍSTIQUES DELS ELEMENTS

Fil d'acer dolç, flexible i tenaç, obtingut per estiratge en fred o per trefilatge.

S'han considerat els tipus següents:

- Filferro d'acer
- Filferro d'acer galvanitzat
- Filferro d'acer plastificat
- Filferro recuit

CARACTERÍSTIQUES GENERALS:

Ha de ser de secció constant i uniforme.

Ha de complir les especificacions de la norma UNE 36722.

ACABAT SUPERFICIAL GALVANITZAT:

El seu recobriment de zinc ha de ser homogeni, llis, sense discontinuïtats, escames, grans, rugositats o esquerdes, no ha de tenir taques ni d'altres imperfeccions superficials.

La masa mínima del recobriment de zinc (UNE 37-504) ha de complir les especificacions de les taules I i II de l'UNE 37-506.

Resistència a la tracció (UNE 37-504):

- Qualitat G1 o G2: 1770 N/mm²
- Qualitat G3: 1570 N/mm²

Adherència del recobriment (UNE 37-504): Ha de complir

Puresa del zinc (UNE 37-504): $\geq 98,5\%$

Toleràncies:

- Diàmetre: $\pm 2\%$ diàmetre nominal

FILFERRO D'ACER PLASTIFICAT:

Filferro d'acer de baix contingut de carboni, galvanitzat en calent, amb un recobriment orgànic de PVC aplicat per extrusió o sinterització.

El recobriment de PVC ha de complir les especificacions de l'apartat 6.3 de l'UNE 36-732.

La concentricitat i l'adherència del recobriment de PVC ha de complir les especificacions del article 6.5 UNE 36-732.

Característiques del galvanitzat: G-1B (UNE 37-506)

Resistència a la tracció:

- Qualitat recuit: ≤ 600 N/mm²
- Qualitat dur: > 600 N/mm²

Toleràncies:

- Diàmetre: taula 1 UNE 36-732

2.- CONDICIONS DE SUBMINISTRAMENT I EMMAGATZEMATGE

Subministrament: En rotlles. A l'embalatge o albarà de lliurament hi han de constar les dades següents:

- Identificació del fabricant o nom comercial
 - Identificació del producte
 - Diàmetre i llargària dels rotlles
-

Emmagatzematge: En llocs secs i protegits de la intempèrie.

3.- UNITAT I CRITERIS D'AMIDAMENT

Unitat d'amidament: la indicada a la descripció de l'element
Criteri d'amidament: quantitat necessària subministrada a l'obra

4.- NORMATIVA DE COMPLIMENT OBLIGATORI

FILFERRO D'ACER:

* UNE 36722:1974 Alambre de acero de bajo contenido en carbono. Medidas y tolerancias.

FILFERRO D'ACER GALVANITZAT:

* UNE 37506:1983 Alambres de acero galvanizados en caliente para usos generales. Designación de calidades. Características generales.

* UNE 37502:1983 Alambres de acero galvanizados en caliente. Condiciones técnicas de suministro.

FILFERRO PLASTIFICAT:

* UNE 36732:1995 Alambres de acero y productos de alambre para cerramientos. Recubrimientos orgánicos sobre el alambre. Recubrimientos de poli(cloruro de vinilo).

B0 MATERIALS BÀSICS

B0A FERRETERIA

B0A3 CLAUS

1.- DEFINICIÓ I CARACTERÍSTIQUES DELS ELEMENTS

Elements metàl·lics per a subjectar coses introduint-los mitjançant cops o impactes.
S'han considerat els elements següents:

- Gafes de pala i punta
- Claus d'impacte
- Claus d'acer
- Claus de coure
- Claus d'acer galvanitzat
- Tatxes d'acer

Claus són tijes metàl·liques, punxagudes d'un extrem i amb una cabota a l'altre.

Tatxes són claus curts amb la cabota grossa i plana.

Gafes de pala i punta són claus grans i plans amb la cabota formada al doblegar la tija, utilitzats per a unir els bastiments amb les parets.

CARACTERÍSTIQUES GENERALS:

Han de tenir la forma, mides i resistències adequats als elements que han d'unir.

Han de ser rectes, amb la punta afilada i regular.

Els claus d'acer han de complir les determinacions de les normes UNE 17-032, UNE 17-033, UNE 17-034, UNE 17-035 i UNE 17-036.

ACABAT SUPERFICIAL GALVANITZAT:

El seu recobriment de zinc ha de ser llis, sense discontinuïtats, ni exfoliacions i no ha de tenir taques ni d'altres imperfeccions superficials.

Protecció de galvanitzat: ≥ 275 g/m²

Puresa del zinc, en pes: $\geq 98,5\%$

Toleràncies dels claus i tatxes:

- Llargària: ± 1 D

2.- CONDICIONS DE SUBMINISTRAMENT I EMMAGATZEMATGE

Subministrament: Empaquetats.

Emmagatzematge: En llocs protegits de la pluja i la humitat.

3.- UNITAT I CRITERIS D'AMIDAMENT

Unitat d'amidament: la indicada a la descripció de l'element
Criteri d'amidament: quantitat necessària subministrada a l'obra

4.- NORMATIVA DE COMPLIMENT OBLIGATORI

No hi ha normativa d'obligat compliment per a les gafes de pala i punta.

CLAUS I TATXES:

UNE 17032:1966 Puntas redondeadas de cabeza plana lisa. Medidas.

UNE 17033:1966 Puntas redondeadas de cabeza plana rayada. Medidas.

UNE 17034:1966 Puntas redondeadas de cabeza plana ancha.

UNE 17035:1966 Puntas de cabeza cónica.

UNE 17036:1966 Puntas redondeadas de cabeza perdida.

B0 MATERIALS BàSICS

B0D MATERIALS PER A ENCOFRATS I APUNTALAMENTS

B0D2 TAULONS

1.- DEFINICIÓ I CARACTERÍSTIQUES DELS ELEMENTS

Tauló de fusta que prové de troncs sans de fibres rectes, uniformes, apretades i paral·leles.

CARACTERÍSTIQUES GENERALS:

Les cares han de ser planes, escairades i han de tenir les arestes vives.

Els extrems han d'estar acabats mitjançant tall de serra, a escaire.

Ha de conservar les seves característiques per al nombre d'usos previstos.

No ha de tenir signes de putrefacció, corcs, fongs, nusos morts, estelles, semes ni descoloracions.

Es poden admetre esquerdes superficials produïdes per la dessecació que no afectin les característiques de la fusta.

Pes específic aparent (UNE 56-531) (P):) : $4 \leq P \leq 6$ kN/m³

Contingut d'humitat (UNE 56-529): $\leq 15\%$

Higroscopicitat (UNE 56-532): Normal

Coefficient de contracció volumètrica (UNE 56533) (C): $0,35\% \leq C \leq 0,55\%$

Coefficient d'elasticitat:

- Fusta de pi: Aprox. 15000 N/mm²

- Fusta d'abet: Aprox. 14000 N/mm²

Duresa (UNE 56-534): ≤ 4

Resistència a la compressió (UNE 56-535):

- En la direcció paral·lela a les fibres: ≥ 30 N/mm²

- En la direcció perpendicular a les fibres: ≥ 10 N/mm²

Resistència a la tracció (UNE 56-538):

- En la direcció paral·lela a les fibres: ≥ 30 N/mm²

- En la direcció perpendicular a les fibres: $\geq 2,5$ N/mm²

Resistència a la flexió (UNE 56-537): ≥ 30 N/mm²

Resistència a l'esforç tallant: ≥ 5 N/mm²

Resistència al clivellament (UNE 56-539): $\geq 1,5$ N/mm²

Toleràncies:

- Llargària nominal: + 50 mm, - 25 mm

- Amplària nominal: ± 2 mm

Classe	Gruix nominal (mm)		
	< 50	50 a 75	> 75
Tolerància (mm)			
T1	± 3	± 4	+6, -3
T2	± 2	± 3	+5, -2
T3	$\pm 1,5$	$\pm 1,5$	$\pm 1,5$

- Fletxa: ± 5 mm/m

- Torsió: $\pm 2^\circ$

2.- CONDICIONS DE SUBMINISTRAMENT I EMMAGATZEMATGE

Subministrament: De manera que no s'alterin les seves condicions.

Emmagatzematge: De manera que no es deformin i en llocs secs i ventilats, sense contacte directe amb el terra.

3.- UNITAT I CRITERIS D'AMIDAMENT

Unitat d'amidament: la indicada a la descripció de l'element
Criteri d'amidament: quantitat necessària subministrada a l'obra

4.- NORMATIVA DE COMPLIMENT OBLIGATORI

No hi ha normativa de compliment obligatori.

B0 MATERIALS BÀSICS

B0D MATERIALS PER A ENCOFRATS I APUNTALAMENTS

B0DZ MATERIALS AUXILIARS PER A ENCOFRATS I APUNTALAMENTS

1.- DEFINICIÓ I CARACTERÍSTIQUES DELS ELEMENTS

Elements auxiliars per al muntatge d'encofrats i apuntalaments, i per a la protecció dels espais de treball a les bastides i els encofrats.

S'han considerat els elements següents:

- Tensors per a encofrats de fusta
- Grapes per a encofrats metàl·lics
- Fleixos d'acer laminat en fred amb perforacions, per al muntatge d'encofrats metàl·lics
- Desencofrants
- Conjunts de perfils metàl·lics desmuntables per a suport d'encofrat de sostres o de cassetons recuperables
- Bastides metàl·liques
- Elements auxiliars per a plafons metàl·lics
- Tubs metàl·lics de 2,3" de D, per a confecció d'entramats, baranes, suports, etc.
- Element d'unió de tubs de 2,3" de D, per a confecció d'entramat, baranes, suports, etc.
- Planxa d'acer, de 8 a 12 mm de gruix per a protecció de rases, pous, etc.

CARACTERÍSTIQUES GENERALS:

Tots els elements han de ser compatibles amb el sistema de muntatge que utilitzi l'encofrat o apuntalament i no han de disminuir les seves característiques ni la seva capacitat portant.

Han de tenir la resistència i la rigidesa suficient per a garantir el compliment de les toleràncies dimensionals i per a resistir, sense assentaments ni deformacions perjudicials, les accions que es puguin produir sobre aquests com a conseqüència del procés de formigonament i, especialment, per les pressions del formigó fresc o dels mètodes de compactació utilitzats.

Aquestes condicions s'han de mantenir fins que el formigó hagi adquirit la resistència suficient per a suportar les tensions a que serà sotmès durant el desencofrat o desemmotllat.

Es prohibeix l'ús d'alumini en motlles que hagin d'estar en contacte amb el formigó, excepte quan es faciliti a la DF certificat emès per una entitat de control, conforme els panells han rebut tractament superficial que eviti la reacció amb els àlcalis del ciment

TENSORS, GRAPES I ELEMENTS AUXILIARS PER A PLAFONS METÀL·LICS:

No han de tenir punts d'oxidació ni manca de recobriment a la superfície.

No han de tenir defectes interns o externs que en perjudiquin la utilització correcta.

FLEIX:

Ha de ser de secció constant i uniforme.

Amplària: ≥ 10 mm

Gruix: $\geq 0,7$ mm

Diàmetre de les perforacions: Aprox. 15 mm

Separació de les perforacions: Aprox. 50 mm

DESENCOFRANT:

Vernís antiadherent format amb silicones o preparat amb olis solubles en aigua o greix diluït.

No s'ha d'utilitzar com a desencofrant el gas-oil, els greixos comuns ni altres productes anàlegs.

Ha d'evitar l'adherència entre el formigó i l'encofrat, sense alterar l'aspecte posterior del formigó ni impedir l'aplicació de revestiments.

No ha d'impedir la construcció de junts de formigonat, en especial quan es tracti d'elements que s'hagin d'unir per a treballar de forma solidària.

No ha d'alterar les propietats del formigó amb què estigui en contacte, ni les armadures o l'encofrat, i no ha de produir efectes perjudicials al mediambient

S'ha de facilitar a la DF un certificat on es reflecteixin les característiques del producte i

els seus possibles efectes sobre el formigó, abans de la seva aplicació

CONJUNT DE PERFILS METÀL·LICS:

Conjunt format per elements resistents que conformen l'entramat base d'un encofrat per a sostres.

Els perfils han de ser rectes, amb les dimensions adequades a les càrregues que han de suportar i sense més desperfectes que els deguts als usos adequats.

Els perfils han d'estar protegits amb una capa d'emprimació antioxidant.

El seu disseny ha de fer que el procés de formigonament i vibratge no alteri la seva planor ni la seva posició.

La connexió entre el conjunt de perfils i la superfície encofrant ha de ser suficientment estanca per tal de no permetre la pèrdua apreciable de pasta pels junts.

Toleràncies:

- Rectitud dels perfils: $\pm 0,25\%$ de la llargària
- Torsió dels perfils: ± 2 mm/m

BASTIDES:

Ha d'estar formada per un conjunt de perfils d'acer buits i de resistència alta.

Ha d'incloure tots els accessoris necessaris per tal d'assegurar-ne l'estabilitat i la indeformabilitat.

Tots els elements que formen la bastida han d'estar protegits amb una capa d'emprimació antioxidant.

Els perfils han de ser resistents a la torsió respecte dels diferents plans de càrrega.

2.- CONDICIONS DE SUBMINISTRAMENT I EMMAGATZEMATGE

Subministrament: De manera que no s'alterin les seves condicions.

Emmagatzematge: En lloc sec, protegit de la intempèrie i sense contacte directe amb el terra, de manera que no s'alterin les seves condicions.

DESENCOFRANT:

Temps màxim d'emmagatzematge: 1 any

3.- UNITAT I CRITERIS D'AMIDAMENT

Unitat d'amidament: la indicada a la descripció de l'element

Criteri d'amidament: quantitat necessària subministrada a l'obra

4.- NORMATIVA DE COMPLIMENT OBLIGATORI

Real Decreto 1247/2008, de 18 de julio, por el que se aprueba la Instrucción de Hormigón Estructural (EHE-08).

Orden de 9 de marzo de 1971 por la que se aprueba la Ordenanza General de Seguridad e Higiene en el Trabajo.

B9 MATERIALS PER A PAVIMENTS

B9H MATERIALS PER A PAVIMENTS BITUMINOSOS

B9H1 MESCLAS BITUMINOSAS CONTÍNUES EN CALENT

0.- ELEMENTS QUE CONTEMPLA EL PLEC

B9H112C2.

1.- DEFINICIÓ I CARACTERÍSTIQUES DELS ELEMENTS

Combinació d'un lligant hidrocarbonat, granulats (inclòs els pols mineral) amb granulometria continua i, eventualment, additius, de manera que totes les partícules del granulat quedin recobertes per una pel·lícula homogènia de lligant, prèviament escalfats (excepte, eventualment, el pols mineral d'aportació), la qual posada en obra es realitza a una temperatura molt superior a la d'ambient.

S'han considerat els tipus següents:

- Mescla bituminosa continua: Mescla tipus formigó bituminós, amb granulometria continua i eventualment additius.

CARACTERÍSTIQUES GENERALS:

La mescla ha de tenir un aspecte homogeni, sense segregacions o escuma. No ha d'estar

carbonitzada o sobreescalfada.

Requisits dels materials constitutius:

- Lligant utilitzat pot ser dels tipus següents:
 - B: Betum de pavimentació segons UNE-EN 12591
 - PMB: Betum modificat amb polímers segons UNE-EN 14023
 - Betum de grau alt segons UNE-EN 13924
 - BC: Betum de pavimentació modificat amb cautxú
 - PMBC: Betum modificat amb polímers, amb addició de cautxú segons UNE-EN 14023
- Els granulats i el filler afegit utilitzats en la mescla han de complir les especificacions de la UNE-EN 13043, en funció de l'ús previst
- La quantitat de filler afegit ha de ser l'especificada
- En mesclades amb asfalt reciclat s'ha d'especificar la mescla origen de l'asfalt.
- La granulometria màxima dels granulats de l'asfalt reciclat no ha de ser més gran que la granulometria màxima de la mescla. Les propietats dels granulats de l'asfalt reciclat han de complir els requisits especificats per als granulats de la mescla.
- Cal declarar la naturalesa i propietats dels additius utilitzats

Les característiques següents han de complir amb els valors declarats pel fabricant, assajades segons la norma corresponent, dins del límit de tolerància indicat, en el seu cas:

- Característiques generals de la mescla:
 - Composició: La granulometria s'ha d'expressar en percentatge en massa del granulat total. Els continguts de lligant i d'additius s'han d'expressar en percentatges en massa de la mescla total. Els percentatges que passen pels tamisos, amb excepció del tamís de 0,063 mm, s'han d'expressar amb una aproximació de l'1%, per al contingut de lligant, el percentatge que passi pel tamís de 0,063 mm i qualsevol contingut d'additius, s'ha d'expressar amb una aproximació del 0,1%
 - Granulometria: Els requisits per a la granulometria s'han d'expressar en forma dels valors màxim i mínim per selecció dels percentatges que passen pels tamisos 1,4 D, D, 2 mm i 0,063 mm.
 - El material quan es descarregui del mesclador, ha de tenir un aspecte homogeni amb els granulats totalment recoberts pel lligant i no han de tenir evidències d'aglomeracions dels granulats fins
 - Reacció al foc: La classificació respecte a la reacció al foc (Euroclasses) s'ha de determinar d'acord amb la norma UNE-EN 13501-1.
 - Resistència als combustibles, en aeroports (UNE-EN 13108-20): El material ha d'estar classificat en alguna de les categories següents: bona, moderada, pobre o sense requisit

MESCLES CONTINUES:

La designació del formigó asfàltic pot realitzar-se mitjançant dos sistemes:

- Procediment empíric: Especificació de la dosificació i requisits dels materials constitutius
- Procediment fonamental: Especificació de les característiques funcionals

El Codi de designació de la mescla s'ha de formular: AC D surf/base/bin lligant granulometria:

- AC: Formigó asfàltic
- D: Granulometria màxima del granulat
- surf/base/bin: ús previst, capa de rodadura/base/intermitja
- lligant: designació del lligant utilitzat
- granulometria: designació del tipus de granulometria al que correspon la mescla; densa (D), semidensa (S) o grossa (G)
- MAM: si la mescla es de mòdul alt

Requisits dels materials constitutius:

- En les mesclades amb especificació empírica, el grau del betum ha de complir amb els valors especificats.
- En mesclades amb especificació empírica per a capes de rodadura amb més del 10% en massa sobre el total de la mescla, d'asfalt reciclat provinent de mesclades de betum de pavimentació, el lligant ha de complir amb l'especificat en l'apartat 4.2.2.2. de la UNE-EN 13108-1
- En mesclades amb especificació empírica per a capes base o intermèdies amb més del 20% en massa sobre el total de la mescla, d'asfalt reciclat provinent de mesclades de betum de pavimentació, el lligant ha de complir amb l'especificat en l'apartat 4.2.2.3. de la UNE-EN 13108-1
 - Els tamisos de mida D i de mides compreses entre D i 2 mm s'han de seleccionar dels següents:
 - Sèrie bàsica més la sèrie 1 (UNE-EN 13043): 4 mm, 5,6 mm, 8 mm, 11,2 mm, 16 mm, 22,4 mm, 31,5 mm
 - Sèrie bàsica més la sèrie 2 (UNE-EN 13043): 4 mm, 6,3 mm, 8 mm, 10 mm, 12,5 mm, 14 mm, 16 mm, 20 mm, 31,5 mm

El percentatge que passa pels tamisos D, 2 mm i 0,063 mm de la corba granulomètrica seleccionada, no ha d'excedir dels valors màxim i mínim especificats en la taula 1 o 2 de la UNE-EN 13108-1

- Contingut de forats (UNE-EN 13108-20): Ha d'estar entre els valors màxim i mínim seleccionats de les categories del contingut de forats de les taules 3 i 4 de l'UNE-EN 13108-1.
- Sensibilitat a l'aigua (UNE-EN 13108-20): El valor declarat pel fabricant ha de ser igual

- o superior al corresponent a la categoria de coeficient de resistència a la tracció indirecta ITSR, segons l'especificat a la taula 5 de l'UNE-EN 13108-1.
- Resistència a l'abrasió amb pneumàtics clavetejats (UNE-EN 13108-20): El valor declarat pel fabricant ha de ser igual o inferior al corresponent a la categoria del material, segons l'especificat a la taula 6 de l'UNE-EN 13108-1.
 - Resistència a la deformació permanent (UNE-EN 13108-20): El valor declarat pel fabricant ha de ser igual o inferior al corresponent a la categoria del material, segons l'especificat a les taules 7, 8 i 9 de l'UNE-EN 13108-1.
 - Resistència als fluids anti-gel, en aeroports (UNE-EN 13108-20): El valor declarat pel fabricant ha de ser igual o superior al corresponent a la classificació del material en alguna de les categories especificades a la taula 10 de l'UNE-EN 13108-1.
 - Temperatura de la mescla (UNE-EN 12697-13): En betum de grau de pavimentació la temperatura màxima de la mescla declarada pel fabricant, ha de ser menor que el límit superior especificat a la taula 11 de l'UNE-EN 13108-1. El fabricant ha de declarar la temperatura mínima en el moment de distribució de la mescla. En betums modificats, de grau alt de duresa o additius, es pot aplicar temperatures diferents. En aquest cas aquestes temperatures han d'estar declarades pel fabricant.
 - Característiques de la mescla amb especificació empírica:
 - Contingut d'asfalt reciclat procedent de mesclades de betum modificat o amb additiu modificador i/o en mesclades amb betum modificat o modificador:
 - Capes de rodadura: $\leq 10\%$ en massa
 - Capes de regularització, intermèdies o base: $\leq 20\%$ en massa
 - Granulometria: S'ha de complir l'especificat en l'article 5.3.1.2 de la UNE-EN 13108-1
 - Contingut de lligant: El valor declarat pel fabricant ha de ser com a mínim el corresponent a la categoria del producte segons l'especificat a la taula 13 de la UNE-EN 13108-1
 - Additius: El fabricant ha d'especificar el tipus i la quantitat de cada additiu constitutiu
 - Valors Marshall, en aeroports (UNE-EN 13108-20): Els valors declarats pel fabricant han de complir l'especificat a l'article 5.3.2 de l'UNE-EN 13108-1, en funció de la categoria del material.
 - Percentatge de forats reblerts de betum (UNE-EN 13108-20): El valor declarat pel fabricant ha de complir els límits corresponents a la classificació del material en alguna de les categories especificades a les taules 18 i 19 de l'UNE-EN 13108-1.
 - Percentatge de forats en el granulat mineral (UNE-EN 13108-20): El valor declarat pel fabricant ha de ser igual o superior al corresponent a la classificació del material en alguna de les categories especificades a la taula 20 de l'UNE-EN 13108-1.
 - Contingut mínim de forats després de 10 revolucions (UNE-EN 13108-20): El valor declarat pel fabricant ha de complir els límits corresponents a la classificació del material en alguna de les categories especificades a la taula 21 de l'UNE-EN 13108-1.
 - Característiques de la mescla amb especificació fonamental:
 - Contingut de lligant: $\geq 3\%$
 - Rigidesa (UNE-EN 13108-20): Els valors declarats pel fabricant han de complir els valors màxim i mínim corresponents a la classificació del material en alguna de les categories especificades a les taules 22 i 23 de l'UNE-EN 13108-1.
 - Resistència a la deformació permanent. Assaig de compressió triaxial (UNE-EN 13108-20): Els valors declarats pel fabricant han de complir els valors màxims corresponents a la classificació del material en alguna de les categories especificades a la taula 24 de l'UNE-EN 13108-1.
 - Resistència a la fatiga (UNE-EN 13108-20): El valor declarat pel fabricant ha de complir el límit corresponent a la classificació del material en alguna de les categories especificades a la taula 25 de l'UNE-EN 13108-1.

MESCLAS BITUMINOSAS DE MÒDUL ALT:

El contingut de materials procedents de fresat de mesclades bituminoses en calent, no pot superar el 10% de la massa total de la mescla.

Mòdul dinàmic a 20°C (UNE-EN 12697-26): ≥ 11.000 MPa

Resistència a la fatiga (30Hz a 20°C segons annex D UNE-EN 12697-24): ≥ 100 micres/m (valor de la deformació per a 1 milió de cicles)

CARACTERÍSTIQUES DE LES MESCLAS CONTÍNUES PER A ÚS EN CARRETERES:

S'han considerat les mesclades per a ferms de carreteres contemplades en l'article 542 del PG 3:

- Mescla bituminosa: Formigó asfàltic per a ús en ferms com a capa de rodadura, intermèdia, regularització o base
- Mescla bituminosa de mòdul alt: Formigó asfàltic per a ús en ferms com a capa intermèdia o base

El tipus i composició de la mescla ha de complir amb les especificacions de la norma UNE-EN 13108-1 complementades amb les indicacions dels epígrafs 542.3 i 542.5 del PG 3 vigent.

El lligant ha de complir les especificacions del article 542.2.2 del PG 3; el tipus de lligant hidrocarbonat segons la funció de la capa, ha d'estar entre els definits a les taules 542.1a o 542.1b del PG 3 segons correspongui.

Els granulats han de complir les indicacions del epígraf 542.2.3 del PG 3 vigent.

2.- CONDICIONS DE SUBMINISTRAMENT I EMMAGATZEMATGE

Subministrament: La mescla s'ha de transportar amb camions de caixa llisa i estanca, neta i tractada per a evitar l'adherència de la mescla.

La forma i alçària de la caixa ha de ser de manera que, en l'abocament en l'estenedora, el camió només la toqui mitjançant els rodets previstos per a aquest fi.

Durant el transport s'ha de protegir la mescla amb lones o altres cobertures, per tal d'evitar el refredament.

La mescla s'ha d'aplicar immediatament.

3.- UNITAT I CRITERIS D'AMIDAMENT

Unitat d'amidament: la indicada a la descripció de l'element

Criteri d'amidament: quantitat necessària subministrada a l'obra

Aquest criteri inclou l'abonament del lligant hidrocarbonat i del pols mineral d'aportació utilitzats en la confecció de la mescla bituminosa.

4.- NORMATIVA DE COMPLIMENT OBLIGATORI

MESCLES CONTINUES:

UNE-EN 13108-1:2008 Mezclas bituminosas. Especificaciones de materiales. Parte 1: Hormigón bituminoso.

MESCLES PER A ÚS EN CARRETERES:

Orden de 6 de febrero de 1976 por la que se aprueba el Pliego de prescripciones técnicas generales para obras de carreteras y puentes (PG 3/75)

Orden FOM/2523/2014, de 12 de diciembre, por la que se actualizan determinados artículos del pliego de prescripciones técnicas generales para obras de carreteras y puentes, relativos a materiales básicos, a firmes y pavimentos, y a señalización, balizamiento y sistemas de contención de vehículos.

5.- CONDICIONS DE CONTROL DE RECEPCIÓ

CONDICIONS DE MARCATGE I CONTROL DE LA DOCUMENTACIÓ:

A l'albarà d'entrega o en la documentació que acompanya al producte, ha de constar com a mínim, la informació següent:

- Identificació del fabricant i de la planta de mescla
- Codi d'identificació de la mescla
- Com s'ha d'obtenir la totalitat dels detalls per tal de demostrar la conformitat amb l'UNE-EN
- Detalls de tots els additius
- Mescles continues
 - Designació de la mescla segons l'apartat 7 de la UNE-EN 13108-1
 - Detalls de la conformitat amb els apartats 5.2.8 i 5.2.9 de la UNE-EN 13108-1 en mescles per a ús en aeroports
- Marca CE de conformitat amb el que disposen els Reials Decrets 1630/1992 de 29 de desembre i 1328/1995 de 28 de juliol. El símbol normalitzat del marcatge CE s'ha d'acompanyar de la següent informació:
 - Número d'identificació de l'organisme de certificació
 - Nom o marca d'identificació i direcció registrada del fabricant
 - Les dues últimes xifres de l'any d'impressió del marcatge
 - El numero del certificat de conformitat CE o del certificat de control de producció en fàbrica
 - Referència a la norma europea EN
 - Descripció del producte: nom genèric, material i ús previst
 - Informació de les característiques essencials segons annex ZA de l'UNE-EN

El subministrador ha de posar a disposició de la DF en el cas que aquesta ho sol·liciti, la documentació següent, que acredita el marcatge CE, segons el sistema d'avaluació de conformitat aplicable, d'acord amb el que disposa l'apartat 7.2.1 del CTE:

- Productes per a carreteres i altres vies de trànsit:
 - Sistema 2+: Declaració de Prestacions
 - Productes per a usos subjectes a reglamentacions sobre reacció al foc de Nivell o Classe: A***, D, E, F o CWFT****,
 - Productes per a usos subjectes a reglamentacions sobre reacció al foc de Nivell o Classe: A***, D, E, F o CWFT****. **** CWFT Classificació sense més assajos (basat en una Decisió de la Comissió publicada):
 - Sistema 4: Declaració de Prestacions
 - Productes per a usos subjectes a reglamentacions sobre reacció al foc de Nivell o Classe: (A, B, C)**. ** Materials el comportament dels quals enfront del foc no té perquè canviar durant el procés de producció:
 - Sistema 3: Declaració de Prestacions
 - Productes per a usos subjectes a reglamentacions sobre reacció al foc de Nivell o Classe: (A, B, C)*. * Materials el comportament dels quals enfront del foc pot ser que canviï durant el procés de producció (en general, aquells de composició química, per exemple, retardants del foc, o aquells en els quals un canvi en la seva composició pot dur a canvis en la seva reacció

enfront del foc):

- Sistema 1: Declaració de Prestacions

CONDICIONS DE MARCATGE I CONTROL DE LA DOCUMENTACIÓ EN MESCLES BITUMINOSES PER A ÚS EN CARRETERES:

El fabricant ha de lliurar per a la seva aprovació la documentació relativa a la fórmula de treball indicada al epígraf 542.5.1 del PG 3 vigent.

OPERACIONS DE CONTROL EN MESCLES BITUMINOSES PER A ÚS EN CARRETERES:

Inspecció visual de les condicions de subministrament i recepció de la documentació del fabricant.

Cal fer una verificació documental de que els valors declarats en els documents que acompanyen el marcatge CE compleixen amb les especificacions definides en aquest plec.

- MESCLES CONTINUES:

- La DF pot disposar de les comprovacions o assaigs addicionals que consideri oportuns, en aquest cas s'han de realitzar segons l'especificat en l'apartat 542.9 del PG 3.

CRITERIS DE PRESA DE MOSTRES EN MESCLES BITUMINOSES PER A ÚS EN CARRETERES:

Els criteris de presa de mostres, per als assajos de materials i els de la mescla son els indicats als articles 542.9 i 543.9 del PG 3, segons correspongui.

Els controls s'han de realitzar segons les instruccions de la DF.

INTERPRETACIÓ DE RESULTATS I ACTUACIONS EN CAS D'INCOMPLIMENT:

No s'han d'utilitzar en les obres mescles sense la documentació exigida.

S'han de rebutjar les mescles que els valors declarats pel fabricant incompleixin amb les especificacions del plec de condicions.

B9 MATERIALS PER A PAVIMENTS

B9H MATERIALS PER A PAVIMENTS BITUMINOSOS

B9H1 MESCLES BITUMINOSES CONTÍNUES EN CALENT

B9H1- MESCLA BITUMINOSA CONTÍNUA EN CALENT TIPUS AC

1.- DEFINICIÓ I CONDICIONS DELS ELEMENTS

Combinació d'un lligant hidrocarbonat, granulats (inclòs els pols mineral) amb granulometria continua i, eventualment, additius, de manera que totes les partícules del granulat quedin recobertes per una pel·lícula homogènia de lligant, prèviament escalfats (excepte, eventualment, el pols mineral d'aportació), la qual posada en obra es realitza a una temperatura molt superior a la d'ambient.

S'han considerat els tipus següents:

- Mescla bituminosa continua: Mescla tipus formigó bituminós, amb granulometria continua i eventualment additius.

CARACTERÍSTIQUES GENERALS:

La mescla ha de tenir un aspecte homogeni, sense segregacions o escuma. No ha d'estar carbonitzada o sobreescalfada.

Requisits dels materials constitutius:

- Lligant utilitzat pot ser dels tipus següents: - B: Betum de pavimentació segons UNE-EN 12591 - PMB: Betum modificat amb polímers segons UNE-EN 14023 - Betum de grau alt segons UNE-EN 13924 - BC: Betum de pavimentació modificat amb cautxú - PMBC: Betum modificat amb polímers, amb addició de cautxú segons UNE-EN 14023

- Els granulats i el filler afegit utilitzats en la mescla han de complir les especificacions de la UNE-EN 13043, en funció de l'ús previst

- La quantitat de filler afegit ha de ser l'especificada

- En mescles amb asfalt reciclat s'ha d'especificar la mescla origen de l'asfalt.

- La granulometria màxima dels granulats de l'asfalt reciclat no ha de ser més gran que la granulometria màxima de la mescla. Les propietats dels granulats de l'asfalt reciclat han de complir els requisits especificats per als granulats de la mescla.

- Cal declarar la naturalesa i propietats dels additius utilitzats

Les característiques següents han de complir amb els valors declarats pel fabricant, assajades segons la norma corresponent, dins del límit de tolerància indicat, en el seu cas:

- Característiques generals de la mescla: - Composició: La granulometria s'ha d'expressar en percentatge en massa del granulat total. Els continguts de lligant i d'additius s'han d'expressar en percentatges en massa de la mescla total. Els percentatges que passen pels tamisos, amb excepció del tamís de 0,063 mm, s'han d'expressar amb una aproximació de l'1%, per al contingut de lligant, el percentatge que passi pel tamís de 0,063 mm i qualsevol contingut d'additius, s'ha d'expressar amb una aproximació del 0,1% - Granulometria: Els

requisits per a la granulometria s'han d'expressar en forma dels valors màxim i mínim per selecció dels percentatges que passen pels tamisos 1,4 D, D, 2 mm i 0,063 mm. - El material quan es descarregui del mesclador, ha de tenir un aspecte homogeni amb els granulats totalment recoberts pel lligant i no han de tenir evidències d'aglomeracions dels granulats fins - Reacció al foc: La classificació respecte a la reacció al foc (Euroclasses) s'ha de determinar d'acord amb la norma UNE-EN 13501-1. - Resistència als combustibles, en aeroports (UNE-EN 13108-20): El material ha d'estar classificat en alguna de les categories següents: bona, moderada, pobre o sense requisit

MESCLES CONTINUES:

La designació del formigó asfàltic pot realitzar-se mitjançant dos sistemes:

- Procediment empíric: Especificació de la dosificació i requisits dels materials constitutius
- Procediment fonamental: Especificació de les característiques funcionals

El Codi de designació de la mescla s'ha de formular: AC D surf/base/bin lligant granulometria:

- AC: Formigó asfàltic
- D: Granulometria màxima del granulat
- surf/base/bin: ús previst, capa de rodadura/base/intermitja
- lligant: designació del lligant utilitzat
- granulometria: designació del tipus de granulometria al que correspon la mescla; densa (D), semidensa (S) o grossa (G)
- MAM: si la mescla es de mòdul alt

Requisits dels materials constitutius:

- En les mescles amb especificació empírica, el grau del betum ha de complir amb els valors especificats.
- En mescles amb especificació empírica per a capes de rodadura amb més del 10% en massa sobre el total de la mescla, d'asfalt reciclat provinent de mescles de betum de pavimentació, el lligant ha de complir amb l'especificat en l'apartat 4.2.2.2. de la UNE-EN 13108-1
- En mescles amb especificació empírica per a capes base o intermèdies amb més del 20% en massa sobre el total de la mescla, d'asfalt reciclat provinent de mescles de betum de pavimentació, el lligant ha de complir amb l'especificat en l'apartat 4.2.2.3. de la UNE-EN 13108-1
- Els tamisos de mida D i de mides compreses entre D i 2 mm s'han de seleccionar dels següents:
 - Sèrie bàsica més la sèrie 1 (UNE-EN 13043): 4 mm, 5,6 mm, 8 mm, 11,2 mm, 16 mm, 22,4 mm, 31,5 mm
 - Sèrie bàsica més la sèrie 2 (UNE-EN 13043): 4 mm, 6,3 mm, 8 mm, 10 mm, 12,5 mm, 14 mm, 16 mm, 20 mm, 31,5 mm
 El percentatge que passa pels tamisos D, 2 mm i 0,063 mm de la corba granulomètrica seleccionada, no ha d'excedir dels valors màxim i mínim especificats en la taula 1 o 2 de la UNE-EN 13108-1
- Contingut de forats (UNE-EN 13108-20): Ha d'estar entre els valors màxim i mínim seleccionats de les categories del contingut de forats de les taules 3 i 4 de l'UNE-EN 13108-1.
- Sensibilitat a l'aigua (UNE-EN 13108-20): El valor declarat pel fabricant ha de ser igual o superior al corresponent a la categoria de coeficient de resistència a la tracció indirecta ITSR, segons l'especificat a la taula 5 de l'UNE-EN 13108-1.
- Resistència a l'abradió amb pneumàtics clavetejats (UNE-EN 13108-20): El valor declarat pel fabricant ha de ser igual o inferior al corresponent a la categoria del material, segons l'especificat a la taula 6 de l'UNE-EN 13108-1.
- Resistència a la deformació permanent (UNE-EN 13108-20): El valor declarat pel fabricant ha de ser igual o inferior al corresponent a la categoria del material, segons l'especificat a les taules 7, 8 i 9 de l'UNE-EN 13108-1.
- Resistència als fluids anti-gel, en aeroports (UNE-EN 13108-20): El valor declarat pel fabricant ha de ser igual o superior al corresponent a la classificació del material en alguna de les categories especificades a la taula 10 de l'UNE-EN 13108-1.
- Temperatura de la mescla (UNE-EN 12697-13): En betum de grau de pavimentació la temperatura màxima de la mescla declarada pel fabricant, ha de ser menor que el límit superior especificat a la taula 11 de l'UNE-EN 13108-1. El fabricant ha de declarar la temperatura mínima en el moment de distribució de la mescla. En betums modificats, de grau alt de duresa o additius, es pot aplicar temperatures diferents. En aquest cas aquestes temperatures han d'estar declarades pel fabricant.
- Característiques de la mescla amb especificació empírica:
 - Contingut d'asfalt reciclat procedent de mescles de betum modificat o amb additiu modificador i/o en mescles amb betum modificat o modificador:
 - Capes de rodadura: <= 10% en massa
 - Capes de regularització, intermèdies o base: <= 20% en massa
 - Granulometria: S'ha de complir l'especificat en l'article 5.3.1.2 de la UNE-EN 13108-1
 - Contingut de lligant: El valor declarat pel fabricant ha de ser com a mínim el corresponent a la categoria del producte segons l'especificat a la taula 13 de la UNE-EN 13108-1
 - Additius: El fabricant ha d'especificar el tipus i la quantitat de cada additiu constitutiu
 - Valors Marshall, en aeroports (UNE-EN 13108-20): Els valors declarats pel fabricant han de complir l'especificat a l'article 5.3.2 de l'UNE-EN 13108-1, en funció de la categoria del material.
- Percentatge de forats reblerts de betum (UNE-EN 13108-20): El valor declarat pel fabricant ha de complir els límits corresponents a la classificació del material en alguna de les categories especificades a les taules 18 i 19 de l'UNE-EN 13108-1.
- Percentatge de forats en el granulat mineral (UNE-EN 13108-20): El valor declarat pel fabricant ha de ser igual o superior al corresponent a la classificació del material en alguna de les categories especificades a la taula 20 de l'UNE-EN 13108-1.
- Contingut mínim de forats després de 10 revolucions (UNE-EN 13108-20): El valor declarat pel fabricant ha de complir els límits corresponents a la classificació del material en alguna de les categories especificades a la taula 21 de l'UNE-EN 13108-1.
- Característiques de la mescla amb especificació fonamental:
 - Contingut de lligant:

>=3% - Rigidesa (UNE-EN 13108-20): Els valors declarats pel fabricant han de complir els valors màxim i mínim corresponents a la classificació del material en alguna de les categories especificades a les taules 22 i 23 de l'UNE-EN 13108-1. - Resistència a la deformació permanent. Assaig de compressió triaxial (UNE-EN 13108-20): Els valors declarats pel fabricant han de complir els valors màxims corresponents a la classificació del material en alguna de les categories especificades a la taula 24 de l'UNE-EN 13108-1. - Resistència a la fatiga (UNE-EN 13108-20): El valor declarat pel fabricant ha de complir el límit corresponent a la classificació del material en alguna de les categories especificades a la taula 25 de l'UNE-EN 13108-1.

MESCLES BITUMINOSES DE MÒDUL ALT:

El contingut de materials procedents de fresat de mescles bituminoses en calent, no pot superar el 10% de la massa total de la mescla.

Mòdul dinàmic a 20°C (UNE-EN 12697-26): >= 11.000 MPa

Resistència a la fatiga (30Hz a 20°C segons annex D UNE-EN 12697-24): >= 100 micres/m (valor de la deformació per a 1 milió de cicles)

CARACTERÍSTIQUES DE LES MESCLES CONTÍNUES PER A ÚS EN CARRETERES:

S'han considerat les mescles per a ferms de carreteres contemplades en l'article 542 del PG 3:

- Mescla bituminosa: Formigó asfàltic per a ús en ferms com a capa de rodadura, intermèdia, regularització o base
- Mescla bituminosa de mòdul alt: Formigó asfàltic per a ús en ferms com a capa intermèdia o base

El tipus i composició de la mescla ha de complir amb les especificacions de la norma UNE-EN 13108-1 complementades amb les indicacions dels epígrafs 542.3 i 542.5 del PG 3 vigent.

El lligant ha de complir les especificacions del article 542.2.2 del PG 3; el tipus de lligant hidrocarbonat segons la funció de la capa, ha d'estar entre els definits a les taules 542.1a o 542.1b del PG 3 segons correspongui.

Els granulats han de complir les indicacions del epígraf 542.2.3 del PG 3 vigent.

2.- CONDICIONS DE SUBMINISTRAMENT I EMMAGATZEMATGE

Subministrament: La mescla s'ha de transportar amb camions de caixa llisa i estanca, neta i tractada per a evitar l'adherència de la mescla.

La forma i alçària de la caixa ha de ser de manera que, en l'abocament en l'estenedora, el camió només la toqui mitjançant els rodets previstos per a aquest fi.

Durant el transport s'ha de protegir la mescla amb lones o altres cobertures, per tal d'evitar el refredament.

La mescla s'ha d'aplicar immediatament.

3.- UNITAT I CRITERI D'AMIDAMENT

Unitat d'amidament: la indicada a la descripció de l'element

Criteri d'amidament: quantitat necessària subministrada a l'obra

Aquest criteri inclou l'abonament del lligant hidrocarbonat i del pols mineral d'aportació utilitzats en la confecció de la mescla bituminosa.

4.- NORMATIVA DE COMPLIMENT OBLIGATORI

MESCLES CONTINUES:

UNE-EN 13108-1:2008 Mezclas bituminosas. Especificaciones de materiales. Parte 1: Hormigón bituminoso.

MESCLES PER A ÚS EN CARRETERES:

Orden de 6 de febrero de 1976 por la que se aprueba el Pliego de Prescripciones Técnicas Generales para Obras de Carreteras y Puentes (PG-3).

Orden FOM/2523/2014, de 12 de diciembre, por la que se actualizan determinados artículos del Pliego de Prescripciones Técnicas Generales para Obras de Carreteras y Puentes, relativos a materiales básicos, a firmes y pavimentos, y a señalización, balizamiento y sistemas de contención de vehículos (PG-3).

5.- CONDICIONS DE CONTROL DE RECEPCIÓ

CONDICIONS DE MARCATGE I CONTROL DE LA DOCUMENTACIÓ:

A l'albarà d'entrega o en la documentació que acompanya al producte, ha de constar com a mínim, la informació següent:

- Identificació del fabricant i de la planta de mescla
 - Codi d'identificació de la mescla
 - Com s'ha d'obtenir la totalitat dels detalls per tal de demostrar la conformitat amb l'UNE-EN
 - Detalls de tots els additius
 - Mescles continues - Designació de la mescla segons l'apartat 7 de la UNE-EN 13108-1
 - Detalls de la conformitat amb els apartats 5.2.8 i 5.2.9 de la UNE-EN 13108-1 en mescles per a ús en aeroports
 - Marcatge CE de conformitat amb el que disposa el Reial Decret 1328/1995, de 28 de juliol. El símbol normalitzat del marcatge CE s'ha d'acompanyar de la següent informació:
 - Número d'identificació de l'organisme de certificació
 - Nom o marca d'identificació i direcció registrada del fabricant
 - Les dues últimes xifres de l'any d'impressió del marcatge
 - El número del certificat de conformitat CE o del certificat de control de producció en fàbrica
 - Referència a la norma europea EN
 - Descripció del producte: nom genèric, material i ús previst
 - Informació de les característiques essencials segons annex ZA de l'UNE-EN
- El subministrador ha de posar a disposició de la DF en el cas que aquesta ho sol·liciti, la documentació següent, que acredita el marcatge CE, segons el sistema d'avaluació de conformitat aplicable, d'acord amb el que disposa l'apartat 7.2.1 del CTE: - Productes per a

carreteres i altres vies de trànsit: - Sistema 2+: Declaració de Prestacions - Productes per a usos subjectes a reglamentacions sobre reacció al foc de Nivell o Classe: A***, D, E, F o CWFT****, - Productes per a usos subjectes a reglamentacions sobre reacció al foc de Nivell o Classe: A***, D, E, F o CWFT****. **** CWFT Classificació sense més assajos (basat en una Decisió de la Comissió publicada): - Sistema 4: Declaració de Prestacions - Productes per a usos subjectes a reglamentacions sobre reacció al foc de Nivell o Classe: (A, B, C)**. ** Materials el comportament dels quals enfront del foc no té perquè canviar durant el procés de producció: - Sistema 3: Declaració de Prestacions - Productes per a usos subjectes a reglamentacions sobre reacció al foc de Nivell o Classe: (A, B, C)*. * Materials el comportament dels quals enfront del foc pot ser que canviï durant el procés de producció (en general, aquells de composició química, per exemple, retardants del foc, o aquells en els quals un canvi en la seva composició pot dur a canvis en la seva reacció enfront del foc):

- Sistema 1: Declaració de Prestacions

En el cas que el material declari contingut reciclat, el fabricant ha de mostrar, si se li demana, la documentació que acrediti aquest contingut.

CONDICIONS DE MARCATGE I CONTROL DE LA DOCUMENTACIÓ EN MESCLES BITUMINOSES PER A ÚS EN CARRETERES:

El fabricant ha de lliurar per a la seva aprovació la documentació relativa a la fórmula de treball indicada al epígraf 542.5.1 del PG 3 vigent.

OPERACIONS DE CONTROL EN MESCLES BITUMINOSES PER A ÚS EN CARRETERES:

Inspecció visual de les condicions de subministrament i recepció de la documentació del fabricant.

Cal fer una verificació documental de que els valors declarats en els documents que acompanyen el marcatge CE compleixen amb les especificacions definides en aquest plec.

- MESCLES CONTINUES:

- La DF pot disposar de les comprovacions o assaigs addicionals que consideri oportuns, en aquest cas s'han de realitzar segons l'especificat en l'apartat 542.9 del PG 3.

CRITERIS DE PRESA DE MOSTRES EN MESCLES BITUMINOSES PER A ÚS EN CARRETERES:

Els criteris de presa de mostres, per als assajos de materials i els de la mescla son els indicats als articles 542.9 i 543.9 del PG 3, segons correspongui.

Els controls s'han de realitzar segons les instruccions de la DF.

INTERPRETACIÓ DE RESULTATS I ACTUACIONS EN CAS D'INCOMPLIMENT:

No s'han d'utilitzar en les obres mescles sense la documentació exigida.

S'han de rebutjar les mescles que els valors declarats pel fabricant incompleixin amb les especificacions del plec de condicions.

G PARTIDES D'OBRA D'ENGINYERIA CIVIL

G2 DEMOLICIONS, ENDERROCS, MOVIMENTS DE TERRES I GESTIÓ DE RESIDUS

G22 MOVIMENTS DE TERRES

G221 EXCAVACIONS EN DESMUNT

1.- DEFINICIÓ I CONDICIONS DE LES PARTIDES D'OBRA EXECUTADES

Excavació en zones de desmunt formant el talús corresponent i càrrega sobre camió. S'han considerat els tipus d'excavació següents:

- Excavació en terra amb mitjans mecànics
- Excavació en terreny de trànsit amb escarificadora
- Excavació en roca mitjançant voladura

L'execució de la unitat d'obra inclou les operacions següents:

Excavacions amb mitjans manuals o mecànics:

- Preparació de la zona de treball
- Situació dels punts topogràfics
- Excavació de les terres
- Càrrega de les terres sobre camió

Excavacions amb explosius:

- Preparació de la zona de treball
- Situació dels punts topogràfics exteriors a l'excavació
- Replanteig de l'excavació i de la situació de les barrinades
- Execució de les perforacions per a la col·locació dels explosius
- Càrrega i encesa de les barrinades
- Control posterior a l'explosió de les barrinades
- Càrrega de la runa sobre el camió

CONDICIONS GENERALS:

Es considera terreny fluix, el capaç de ser foradat amb pala, que té un assaig SPT < 20.

Es considera terreny compacte, el capaç de ser foradat amb pic (no amb pala), que té un assaig SPT entre 20 i 50.

Es considera terreny de trànsit, el capaç de ser foradat amb màquina o escarificadora (no amb pic), que té un assaig SPT > 50 sense rebot.

Es considera terreny no classificat, des del capaç de ser foradat amb pala, que té un assaig SPT < 20, fins al capaç de ser foradat amb màquina o escarificadora (no amb pic), que té un assaig SPT > 50 sense rebot.

Es considera terreny vegetal, el que té un contingut de matèria orgànica superior al 5%.

EXCAVACIONS AMB MITJANS MANUALS O MECÀNICS:

S'aplica a explanacions en superfícies grans, sense problemes de maniobrabilitat de màquines o camions.

La superfície obtinguda de l'excavació s'ha d'ajustar a les alineacions, pendents i dimensions especificades en la DT o en el seu defecte, les determinades per la DF.

Els talussos han de tenir el pendent especificat a la DT.

EXCAVACIONS EN ROCA:

S'aplica a desmunts de roca, sense possibilitat d'utilitzar maquinària convencional.

La superfície obtinguda ha de permetre el drenatge sense que es produeixin entollaments.

No s'han de produir danys sobre la roca no excavada.

TERRA VEGETAL:

La capa de terra vegetal ha de quedar retirada en la superfície i gruix definits en la DT o, en el seu defecte, l'especificat per la DF.

2.- CONDICIONS DEL PROCÉS D'EXECUCIÓ

CONDICIONS GENERALS:

No s'ha de treballar amb pluja, neu o vent superior als 60 km/h.

S'han de protegir els elements de servei públic que puguin resultar afectats per les obres.

S'han d'eliminar els elements que puguin entorpir els treballs d'execució de la partida.

S'ha de seguir l'ordre dels treballs previst per la DF.

Cal extreure les roques suspeses, les terres i els materials amb perill de desprendiment.

Hi ha d'haver punts fixos de referència exteriors a la zona de treball, als quals s'hi han de referir totes les lectures topogràfiques.

S'han de prendre les precaucions necessàries per a no disminuir la resistència o estabilitat del terreny no excavat.

S'ha d'atendre a les característiques tectònic-estructurals de l'entorn i a les possibles alteracions en el drenatge i cal adoptar les mesures necessàries per tal d'evitar els fenòmens següents:

- Inestabilitat de talussos en roca o de blocs de roca, deguts a voladures inadequades

- Esllavissaments produïts per descalçament de la base de l'excavació
- Entollaments deguts a drenatge defectuós de les obres
- Talussos provisionals excessius

S'ha de preveure un sistema de desguàs per tal d'evitar acumulació d'aigua dins l'excavació. Els elements de desguàs s'han de disposar de forma que no produeixin l'erosió dels talussos. No s'ha de treballar simultàniament en zones superposades.

Els treballs s'han de fer de manera que molestin el mínim possible als afectats.

En cas d'imprevistos (terrenys inundats, olor a gas, etc.) o quan l'actuació pugui afectar a les construccions veïnes, s'han de suspendre les obres i avisar a la DF.

No s'ha de rebutjar cap material obtingut de l'excavació sense l'autorització expressa de la DF.

En el cas d'excavació de terra vegetal, en el cas en que es vulgui utilitzar en l'obra (recobriments de talussos, etc.), s'ha d'emmagatzemar separada de la resta de productes de l'excavació.

S'ha d'evitar la formació de pols, pel que cal regar les parts que s'hagin de carregar.

L'operació de càrrega s'ha de fer amb les precaucions necessàries per aconseguir unes condicions de seguretat suficients.

S'ha de complir la normativa vigent en matèria mediambiental, de seguretat i salut i d'emmagatzematge i transport de productes de construcció.

EXCAVACIONS AMB MITJANS MANUALS O MECÀNICS:

Les terres s'han de treure de dalt a baix sense socavar-les.

A la vora d'estructures de contenció prèviament realitzades, la màquina ha de treballar en direcció no perpendicular a ella i deixar sense excavar una zona de protecció d'amplària ≥ 1 m que s'haurà d'extreure després manualment.

S'ha d'impedir l'entrada d'aigües superficials, especialment a la vora dels talussos.

Els treballs de protecció contra l'erosió de talussos permanents (mitjançant cobertura vegetal i cunetes), s'han de fer com més aviat millor.

No s'han d'acumular els productes de l'excavació a la vora de l'excavació.

L'excavació s'ha de fer per franges horitzontals.

EXCAVACIONS EN ROCA:

En excavacions per a ferms, s'ha d'excavar 15 cm o més, per sota de la cota inferior de la capa més baixa del ferm i s'ha de reblir amb material adequat.

S'ha de tenir en compte el sentit d'estratificació de les roques.

S'han de mantenir els dispositius de desguàs necessaris, per tal de captar i reconduir els corrents d'aigua interns, en els talussos.

En cas de detectar zones inestables s'han d'adoptar les mesures de correcció necessàries d'acord amb les instruccions de la DF.

EXCAVACIÓ MITJANÇANT EXPLOSIUS:

S'ha de justificar, amb mesures del camp elèctric de terreny, l'adequació del tipus d'explosius i dels detonadors.

La programació de les càrregues de la voladura s'ha de fer considerant el tipus de roca, el tipus d'estructures properes i la separació entre la voladura i l'estructura. L'obtenció d'aquests paràmetres i la determinació dels estudis preliminars a realitzar, s'ha de fer segons el que determina l'UNE 22381.

La vibració no ha de sobrepassar els límits de velocitat definits en la Taula 1 de la norma UNE 22381 en funció del tipus d'estructura existent en les proximitats, classificada segons els grups definits en l'article 3 de la mateixa norma.

Abans d'iniciar les voladures s'ha de tenir tots els permisos i s'ha d'adoptar les mesures de seguretat necessàries.

L'aprovació inicial del Programa per part de la DF pot ser reconsiderada si la naturalesa del terreny o altres circumstàncies ho fan aconsellable, essent necessària la presentació d'un nou programa de voladures.

L'adquisició, el transport, l'emmagatzematge, la conservació, la manipulació i l'ús de metxes, detonadors i explosius, s'han de regir per les disposicions vigents, complementades amb les instruccions que figurin en la DT o en el seu defecte, fixi la DF.

S'ha de senyalitzar convenientment la zona afectada per a advertir al públic del treball amb explosius.

S'ha de tenir una cura especial pel que fa a la càrrega i encesa de barrinades; cal avisar de les descàrregues amb prou antelació per a evitar possibles accidents.

La DF pot prohibir les voladures o determinats mètodes de barrinar si els considera perillosos.

El sistema d'execució ha de permetre d'obtenir un material amb la granulometria adequada a l'ús definitiu previst.

Si com a conseqüència de les barrinades les excavacions tenen cavitats on l'aigua pot quedar retinguda, s'han de reblir aquestes cavitats amb material adequat.

Les vibracions transmeses al terreny per la voladura no han de ser excessives, si és així s'ha d'utilitzar detonadors de microretard per a l'encesa.

La perforació s'ha de carregar fins a un 75% de la seva fondària total. En roca molt fissurada, es pot reduir la càrrega al 55%.

El personal destinat a l'ús dels explosius ha d'estar degudament qualificat i autoritzat i ha de ser designat especialment per la DF.

Abans d'introduir la càrrega, la barrinada s'ha de netejar adequadament per tal d'evitar fregaments, travaments dels cartutxos d'explosiu, etc.

En detectar la presència d'aigua a l'interior de les barrinades descendents, s'han de prendre les mesures oportunes, utilitzant l'explosiu adequat.

Quan la temperatura a l'interior de les barrinades excedeixi els 65°C, no s'han de carregar sense prendre precaucions especials aprovades per la DF.

En les càrregues contínues, els cartutxos de cada filera han d'estar en contacte.

En les càrregues discontinües amb intervals buits o inerts entre els cartutxos, s'ha d'assegurar la detonació dels mateixos per mitjà de cordó detonant o un sistema d'iniciació adequat. En el cas d'utilitzar espaiadors, han de ser de material antiestàtic que no propagui la flama.

La quantitat d'explosiu introduït en cada barrinada ha de ser, com a màxim, la calculada teòricament.

No poden realitzar-se simultàniament, en un mateix front o tall de treball, la perforació i la càrrega de les barrinades, si no ho autoritza explícitament la DF.

El cartutx-enceb s'ha de preparar just abans de la càrrega.

L'ús de més d'un cartutx-enceb per barrinada ha de ser autoritzat per la DF.

El detonador ha de ser suficientment enèrgic com per a assegurar l'explosió del cartutx-enceb, inclús a l'aire lliure.

En el cas d'utilitzar cordó detonant al llarg de tota la barrinada, el detonador s'ha d'adossar al començament del cordó, amb el fons del mateix dirigit en el sentit de la detonació.

Tot cartutx encebat que no s'utilitzi ha de ser privat del seu detonador, fent l'operació la mateixa persona que va preparar l'enceb.

L'ataconat de les barrinades ha d'assegurar el confinament de l'explosió.

El material utilitzat per a l'ataconat ha de ser de plàstic, antiestàtic i no ha de propagar la flama.

Per a fer l'ataconat s'han d'utilitzar atacadors de fusta o d'altres materials que no produeixin espurnes o càrregues elèctriques en contacte amb les parets de la barrinada. No han de tenir angles o arestes que puguin trencar l'envoltura dels cartutxos, els cordons o les metxes.

La pega s'ha de fer en el menor temps possible des de la càrrega de les barrinades.

Tota barrinada carregada ha d'estar sota vigilància quan sigui accessible o no estigui degudament senyalitzada.

Abans d'encendre les metxes el responsable de la voladura ha de comprovar que tots els accessos estan sota vigilància per mitjà d'operaris o de senyals òptiques o acústiques.

La vigilància no s'ha de treure fins que s'autoritzi l'accés als talls de treball.

Abans de fer la pega, el responsable de la voladura s'ha d'assegurar de que tot el personal està resguardat. Ha de ser l'últim en deixar el tall i posar-se a resguard.

Abans de reprendre els treballs, el responsable de la voladura ha de reconèixer el front, posant especial atenció a la possible existència de barrinades fallides.

En el cas de fronts convergents o que avancin en direccions oposades amb risc que la pega d'un d'ells pugui provocar projeccions o caigudes de pedres sobre l'altre, s'han de suspendre els treballs i avisar a la DF.

No es pot utilitzar metxa ordinària per a disparar més de sis barrinades en cada pega si no és amb l'autorització expressa de la DF i seguint les seves indicacions.

La llargària de la metxa des de la boca de la barrinada ha de ser, com a mínim, d'1,5 m. La metxa testimoni, quan s'utilitzi, ha de ser la meitat de l'anterior. Aquesta última s'ha d'encendre primer.

S'ha de contar el número de barrinades explosionades i, en cas de dubte o quan s'hagi comptat menys detonacions que barrinades, no es pot tornar al front fins al cap de mitja hora.

Les barrinades fallides han de ser degudament senyalitzades i notificades a la DF. S'han de neutralitzar el més aviat possible seguint les indicacions de la DF.

Queda prohibit recarregar fons de barrinades per a continuar la perforació.

En el cas de pega elèctrica, s'ha de prendre precaucions per a evitar la presència de corrents estranyes. No s'han d'encebar explosius ni carregar barrinades amb possibilitat de que es produeixin tempestes.

Els conductors elèctrics de la línia de tir han de ser individuals i han d'estar degudament aïllats. No poden estar en contacte amb elements metàl·lics.

Els detonadors elèctrics s'han de connectar en sèrie. No s'han d'utilitzar més dels que puguin ser disparats amb seguretat.

S'ha de comprovar el circuit amb els detonadors connectats a la línia de tir, des del refugi per a l'accionament de l'explosor.

Fins al moment del tir la línia ha d'estar desconnectada de l'explosor i en curtcircuit. L'artiller ha de tenir sempre les manetes del explosor. L'explosor i el comprovador de línia han de ser homologats.

3.- UNITAT I CRITERIS D'AMIDAMENT

m³ de volum excavat segons les especificacions de la DT, amidat com a diferència entre els perfils transversals del terreny aixecats abans de començar les obres i els perfils teòrics assenyalats als plànols, amb les modificacions aprovades per la DF.

No s'ha d'abonar l'excés d'excavació que s'hagi produït sense l'autorització de la DF, ni la càrrega i el transport del material ni els treballs que calguin per a reomplir-lo.

Inclou la càrrega, allisada de talussos, esgotaments per pluja o inundació i quantes

operacions faci falta per a una correcta execució de les obres.
També estan inclosos en el preu el manteniment dels camins de comunicació entre el desmunt i les zones on han d'anar les terres, la seva creació, i la seva eliminació, si s'escau.
Tan sols s'han d'abonar els esllavissaments no provocats, sempre que s'hagin observat totes les prescripcions relatives a excavacions, entibacions i voladures.
No s'inclou dins d'aquest criteri el tall previ de les excavacions amb explosiu.

4.- NORMATIVA DE COMPLIMENT OBLIGATORI

Orden de 6 de febrero de 1976 por la que se aprueba el Pliego de prescripciones técnicas generales para obras de carreteras y puentes (PG 3/75)
* Orden de 28 de septiembre de 1989 por la que se modifica el artículo 104 del pliego de prescripciones técnicas generales para obras de carreteras y puentes (PG 3/75).
Orden FOM/1382/2002 de 16 de mayo, por la que se actualizan determinados artículos del pliego de prescripciones técnicas generales para obras de carreteras y puentes relativos a la construcción de explanaciones, drenajes y cimentaciones.
UNE 22381:1993 Control de vibraciones producidas por voladuras
Real Decreto 863/1985 de 2 de abril, por el que se aprueba el Reglamento General de Normas Básicas de Seguridad Minera.
Orden de 20 de marzo de 1986 por la que se aprueban determinadas Instrucciones Técnicas complementarias relativas a los capítulos IV,V,VII,IX y X del Reglamento General de Normas Básicas de Seguridad Minera
Orden de 20 de marzo de 1986 por la que se aprueban determinadas Instrucciones Técnicas complementarias relativas a los capítulos IV,V,VII,IX y X del Reglamento General de Normas Básicas de Seguridad Minera

G2 DEMOLICIONS, ENDERROCS, MOVIMENTS DE TERRES I GESTIÓ DE RESIDUS

G24 TRANSPORT DE TERRES I RUNES A OBRA

G241 TRANSPORT DE TERRES A OBRA

1.- DEFINICIÓ I CONDICIONS DE LES PARTIDES D'OBRA EXECUTADES

Operacions destinades a la gestió dels residus generats en l'obra: residu de construcció o demolició o material d'excavació.

S'han considerat les operacions següents:

- Transport o càrrega i transport del residu: material procedent d'excavació o residu de construcció o demolició
- Subministrament i recollida del contenidor dels residus

CÀRREGA I TRANSPORT DE MATERIAL D'EXCAVACIÓ I RESIDUS:

L'operació de càrrega s'ha de fer amb les precaucions necessàries per a aconseguir unes condicions de seguretat suficients.

Els vehicles de transport han de portar els elements adequats a fi d'evitar alteracions perjudicials del material.

El contenidor ha d'estar adaptat al material que ha de transportar.

El trajecte que s'ha de recórrer ha de complir les condicions d'amplària lliure i de pendent adequades a la maquinària que s'utilitzi.

TRANSPORT A OBRA:

Transport de terres i material d'excavació o del rebaix, o residus de la construcció, entre dos punts de la mateixa obra o entre dues obres.

Les àrees d'abocada han de ser les que defineixi el "Pla de Gestió de Residus de la Construcció i Enderrocs" de l'obra.

L'abocada s'ha de fer al lloc i amb el gruix de capa indicats al "Pla de Gestió de Residus de la Construcció i els Enderrocs" de l'obra.

Les terres han de complir les especificacions del seu plec de condicions en funció del seu ús, i cal que tinguin l'aprovació de la DF.

TRANSPORT A INSTAL·LACIÓ EXTERNA DE GESTIÓ DE RESIDUS:

El material de rebuig que el "Pla de Gestió de Residus de la Construcció i els Enderrocs" i el que la DF no accepti per a reutilitzar en obra, s'ha de transportar a una instal·lació externa autoritzada, per tal de rebre el tractament definitiu.

El contractista ha de lliurar al promotor un certificat on s'indiqui, com a mínim:

- Identificació del productor dels residus
- Identificació del posseïdor dels residus
- Identificació de l'obra de la qual prové el residu i en el seu cas, el número de llicència

d'obra

- Identificació del gestor autoritzat que ha rebut el residu i si aquet no fa la gestió de valorització o eliminació final del residu, la identificació, cal indicar també qui farà aquesta gestió
- Quantitat en t i m3 del residu gestionat i la seva codificació segons codi LER

2.- CONDICIONS DEL PROCÉS D'EXECUCIÓ

CÀRREGA I TRANSPORT DE MATERIAL D'EXCAVACIÓ I RESIDUS:

El transport s'ha de realitzar en un vehicle adequat, per al material que es desitgi transportar, proveït dels elements que calen per al seu desplaçament correcte. Durant el transport s'ha de protegir el material de manera que no es produeixin pèrdues en els trajectes utilitzats.

RESIDUS DE LA CONSTRUCCIÓ:

La manipulació dels materials s'ha de fer amb les proteccions adequades a la perillositat del mateix.

3.- UNITAT I CRITERIS D'AMIDAMENT

TRANSPORT DE MATERIAL D'EXCAVACIÓ O RESIDUS:

m3 de volum amidat amb el criteri de la partida d'obra d'excavació que li correspongui, incrementat amb el coeficient d'esponjament indicat en el plec de condicions tècniques, o qualsevol altre acceptat prèviament i expressament per la DF.

La unitat d'obra no inclou les despeses d'abocament ni de manteniment de l'abocador.

TERRES:

Es considera un increment per esponjament, respecte al volum teòric excavat, amb els criteris següents:

- Excavacions en terreny fluix: 15%
- Excavacions en terreny compacte: 20%
- Excavacions en terreny de trànsit: 25%
- Excavacions en roca: 25%

4.- NORMATIVA DE COMPLIMENT OBLIGATORI

Real Decreto 105/2008, de 1 de febrero, por el que se regula la producción y gestión de los residuos de construcción y demolición.

Orden MAM/304/2002, de 8 de febrero, por la cual se publican las operaciones de valorización y eliminación de residuos y la lista europea de residuos.

Corrección de errores de la Orden MAM/304/2002, de 8 de febrero, por la que se publican las operaciones de valorización y eliminación de residuos y lista europea de residuos.

Real Decreto 108/1991, de 1 de febrero, sobre la prevención y reducción de la contaminación del medio ambiente producida por el amianto.

Decret 89/2010, de 29 de juny, pel qual s'aprova el Programa de gestió de residus de la construcció de Catalunya (PROGROC), es regula la producció i gestió dels residus de la construcció i demolició, i el cànon sobre la deposició controlada dels residus de la construcció.

G9 FERMS I PAVIMENTS

G92 SUBBASES

G921 SUBBASES DE TOT-U

1.- DEFINICIÓ I CONDICIONS DE LES PARTIDES D'OBRA EXECUTADES

Subbases o bases de tot-u per a paviments.

L'execució de la unitat d'obra inclou les operacions següents:

- Preparació i comprovació de la superfície d'assentament
- Aportació de material
- Estesa, humectació (si és necessària), i compactació de cada tongada
- Allisada de la superfície de l'última tongada

CONDICIONS GENERALS:

El material que s'utilitzi ha de complir les especificacions fixades en el plec de condicions corresponent.

Es pot utilitzar material granular reciclat de residus de la construcció o demolicions,

provinent de planta autoritzada legalment per al tractament d'aquests residus.

La superfície de la capa ha de quedar plana i a nivell amb les rasants previstes a la DT.

La capa ha de tenir el pendent especificat a la DT o, en el seu defecte, el que especifiqui la DF.

La capa quedarà correctament anivellada de manera que no hi hagi zones que retinguin aigua sobre la seva superfície.

En tota la superfície s'ha d'arribar, com a mínim, al grau de compactació previst expressat com a percentatge sobre la densitat màxima obtinguda a l'assaig Pròctor Modificat, segons UNE-EN 13286-2.

BASE I SUBBASE PER A FERMS DE CARRETERES:

En capes de ferm de carreteres el tot-u utilitzat procedirà de la trituració, total o parcial, de pedra de cantera o grava natural.

Es podran utilitzar materials granulars reciclats, àrids reciclats de residus de construcció i demolició, àrids siderúrgics, subproductes i productes inerts de rebuig per a les categories de trànsit pesat T2 a T4.

Grau de compactació:

- Carreteres amb categoria de trànsit pesat T00 a T2: $\geq 100\%$ PM, segons UNE 13286-2.

- Carreteres amb categoria de trànsit pesat T3, T4 i vorals: $\geq 98\%$ PM, segons UNE 13286-2.

Valor del mòdul de deformació vertical Ev2 (assaig de càrrega de placa estàtica de 300 mm), segons UNE 103808:

- Categoria d'esplanada E3:

- Categoria de trànsit pesat T00 a T2: ≥ 200 MPa

- Categoria de trànsit pesat T1: ≥ 180 MPa

- Categoria de trànsit pesat T2: ≥ 150 MPa

- Categoria de trànsit pesat T3: ≥ 120 MPa

- Categoria de trànsit pesat T4 i vorals: ≥ 100 MPa

- Categoria d'esplanada E2:

- Categoria de trànsit pesat T1: ≥ 150 MPa

- Categoria de trànsit pesat T2: ≥ 120 MPa

- Categoria de trànsit pesat T3: ≥ 100 MPa

- Categoria de trànsit pesat T4 i vorals: ≥ 80 MPa

- Categoria d'esplanada E1:

- Categoria de trànsit pesat T2: ≥ 100 MPa

- Categoria de trànsit pesat T3: ≥ 80 MPa

- Categoria de trànsit pesat T4 i vorals: ≥ 80 MPa

A més, la relació Ev2/ Ev1 serà $< 2,2$.

L'índex de Regularitat superficial IRI (NLT-330): Ha de complir amb els valors de la taula 510.7 del PG3 vigent.

Toleràncies d'execució:

- Rasant: + 0, -15 mm de la teòrica, en carreteres T00 a T2; + 0, -20 mm de la teòrica, en la resta de casos.

- Amplària: - 0 mm de la prevista en els plànols de seccions tipus.

- Gruix: - 0 mm del previst en els plànols de seccions tipus.

2.- CONDICIONS DEL PROCÉS D'EXECUCIÓ

CONDICIONS GENERALS:

El tot-u estarà exempt de tot tipus de matèries estranyes que puguin afectar la durabilitat de la capa.

L'equip d'estesa ha de complir les especificacions de l'article 510.4.4 del PG3 vigent.

La capa no s'ha d'estendre fins que s'hagi comprovat que la superfície sobre la que ha d'assentar-se té les condicions de qualitat i formes previstes, amb les toleràncies establertes.

Si en aquesta superfície hi ha defectes o irregularitats que excedeixen les tolerables, s'han de corregir abans de l'execució de la partida d'obra, d'acord amb les instruccions de la DF.

En el cas que el tot-u no es fabriqui a central, abans d'estendre un tongada, es procedirà a la seva homogeneïtzació i humidificació, si es considera necessari.

Durant les operacions de transport es prendran les degudes precaucions per a evitar les segregacions i les variacions d'humitat.

L'equip de compactació complirà les especificacions de l'article 510.4.5 del PG3 vigent.

L'estesa s'ha de realitzar, prenent cura d'evitar segregacions i contaminacions, en tongades de gruix no superior a 30 cm.

Totes les aportacions d'aigua han de fer-se abans de la compactació. Després, l'única humectació admissible és la de la preparació per a col·locar la capa següent.

La compactació s'ha de fer de forma continua i sistemàtica disposant l'equip necessari per a aconseguir la densitat exigida.

Si l'estesa del tot-u es fa per franges, la compactació ha d'incloure 15 cm de l'anterior, com a mínim.

Les zones que, per la seva reduïda extensió, el seu pendent o la seva proximitat a obres de pas o desguàs, murs o estructures, no permetin la utilització de l'equip habitual, s'han de compactar amb els mitjans adequats al cas per tal d'aconseguir la densitat prevista.

No s'autoritza el pas de vehicles i maquinària fins que la capa no s'hagi consolidat definitivament. Els defectes que es derivin d'aquest incompliment han de ser reparats pel

contractista segons les indicacions de la DF.

BASE I SUBBASE PER A FERMS DE CARRETERES:

La fabricació de tot-u per al seu ús en ferms de carretera amb categoria de trànsit pesant T00 a T2 es farà en central i no "in situ". L'addició de l'aigua de compactació també s'ha de fer a central excepte quan la DF autoritzi el contrari.

El material es pot utilitzar sempre que les condicions climatològiques no hagin produït alteracions en la seva humitat de tal manera que es superen els valors següents:

- T00 a T1: ± 1 % respecte de la humitat òptima
- T2 a T4 i vorals: $\pm 1,5 / + 1$ % respecte de la humitat òptima

Es realitzarà un tram de prova, amb una longitud no inferior a la definida en el Plec de Prescripcions Tècniques Particulars. La DF definirà si es pot acceptar la realització del tram de prova com a part integrant de l'obra en construcció.

A la vista dels resultats obtinguts, el Director d'Obra ha de definir si és acceptable o no la fórmula de treball i si són acceptables o no els equips proposats pel Contractista.

3.- UNITAT I CRITERIS D'AMIDAMENT

m3 de volum amidat segons les especificacions de la DT.

L'abonament dels treballs de preparació de la superfície d'assentament correspon a la unitat d'obra de la capa subjacent.

No són d'abonament els sobreamples laterals ni els necessaris per a compensar la minva de gruixos de capes subjacents.

4.- NORMATIVA DE COMPLIMENT OBLIGATORI

* Orden de 6 de febrero de 1976 por la que se aprueba el Pliego de prescripciones técnicas generales para obras de carreteras y puentes (PG 3/75)

* Orden FOM/2523/2014, de 12 de diciembre, por la que se actualizan determinados artículos del pliego de prescripciones técnicas generales para obras de carreteras y puentes, relativos a materiales básicos, a firmes y pavimentos, y a señalización, balizamiento y sistemas de contención de vehículos.

BASE I SUBBASE PER A FERMS DE CARRETERES:

Orden FOM/3460/2003, de 28 de noviembre, por lo que se aprueba la norma 6.1-IC Secciones del firme, de la Instrucción Técnica de Carreteras.

5.- CONDICIONS DE CONTROL D'EXECUCIÓ I DE L'OBRA ACABADA

CONTROL D'EXECUCIÓ. OPERACIONS DE CONTROL EN FERMS DE CARRETERES:

Abans d'iniciar la posada en obra del tot-u s'executarà un tram de prova per a comprovar:

- La fórmula de treball.
- La forma d'actuació dels equips d'extensió i compactació.
- El pla de compactació.
- La correspondència entre els mètodes de control que estableix el Plec de Prescripcions Tècniques Particulars o mitjançant assaig i els resultats "in situ".

Les tasques de control a realitzar són les següents:

- Inspecció visual del material a la descàrrega dels camions, retirant el que presenti restes de terra vegetal, matèria orgànica o pedres de grandària superior a l'admissible.
- Inspecció visual de l'estat de la superfície sobre la que s'ha d'estendre la capa.
- Gruix de la capa estesa mitjançant punxó graduat amb la freqüència que estableixi el DO.
- Humitat en el moment de la compactació, mitjançant procediment aprovat pel DO.
- Composició i forma d'actuació de l'equip de posada en obra i compactació.
- Inspecció visual de l'estat de la superfície després del pas d'un camió carregat sobre ella.
- Inspecció visual per a detectar punts baixos capaços de retenir aigua.

CONTROL DE L'OBRA ACABADA. OPERACIONS DE CONTROL EN FERMS DE CARRETERES:

Es considera com un lot de control el menor que resulti d'aplicar els 3 criteris següents aplicats sobre una tongada:

- Una longitud de 500 de calçada
- Una superfície de 3.500 m2 de calçada
- La fracció construïda diàriament

Els assajos "in situ" i presa de mostres es faran en punts escollits aleatòriament, amb un punt per hm com a mínim.

Les tasques de control a realitzar són les següents:

- Determinació de la humitat i de la densitat, en 7 punts escollits aleatòriament per cada lot.
- Assaig de càrrega de placa de 300 mm de diàmetre, segons UNE 103808, per lot. Determinació de la humitat natural, segons UNE 103808, en el mateix lloc que l'assaig de càrrega.
- Comparació entre la rasant acabada i l'establerta en el projecte, en l'eix, ruptura de peralt, en el cas que n'hi hagi i cantells de perfils transversals.
- Comprovació de l'amplada de la capa i el gruix en perfils transversals cada 20 m.
- Control de la regularitat superficial mitjançant la determinació de l'índex de Regularitat Internacional (IRI) (NLT 330), en trams de 1000 m, després de 24 h de la seva execució i abans de l'extensió de la següent capa.

CONTROL DE L'OBRA ACABADA. INTERPRETACIÓ DE RESULTATS I ACTUACIONS EN CAS D'INCOMPLIMENT EN FERMS DE CARRETERES:

El lot de control definit (500 m de calçada, 3500 m² de calçada o fracció construïda diàriament) s'haurà d'acceptar o rebutjar globalment.

Les condicions d'acceptació són les següents:

- Densitat:
 - La densitat mitjana obtinguda no deurà ser inferior a l'especificada; no més de 2 individus de la mostra assajada podran presentar resultats individuals per sota de la prescrita en més de 2 punts percentuals. Si la densitat mitja obtinguda és inferior, es tornarà a compactar fins a aconseguir la densitat especificada.
- Humitat:
 - Els resultats obtinguts tindran caràcter informatiu i no constituïran, per si mateixos, causa de rebuig o acceptació.
- Capacitat de suport:
 - El mòdul de deformació vertical Ev2 i la relació de mòduls Ev2/Ev1 no han de ser inferiors als especificats a l'article 510.7.2 del PG3 vigent. En cas contrari es tornarà a compactar fins que s'obtinguin aquests valors.
- Gruix:
 - El gruix mig obtingut no ha de ser inferior al previst en els Plànols de Projecte. En cas d'incompliment es procedirà de la següent manera:
 - Si és superior o igual al 85% de l'especificat i no hi ha problemes d'entollament, s'acceptarà la capa sempre que es compensi la minva de gruix amb el gruix addicional a la capa superior, per compte del Contractista.
 - Si és inferior o igual al 85% de l'especificat, s'ha d'escarificar la capa en una profunditat de 15 cm com a mínim, s'afegirà el material necessari de les mateixes característiques i es tornarà a compactar i a refinar la capa per compte del Contractista.
 - No s'admetrà que més d'un 15% de la llargària del lot tingui un gruix inferior a l'especificat en els Plànols en més d'un 10%. En cas d'incompliment es dividirà el lot en 2 parts iguals i sobre cada un d'ells s'aplicaran els criteris anteriors.
- Rasant:
 - Les diferències de cota entre la superfície obtinguda i l'establerta en els Plànols del Projecte no superarà les toleràncies especificades a l'article 510.7.3 del PG3 vigent, ni existiran zones que retinguin aigua:
 - Si la tolerància es supera per defecte i no hi ha problemes d'entollament, s'acceptarà la superfície sempre que es compensi la minva amb el gruix addicional necessari, per compte del Contractista.
 - Si la tolerància es supera per excés, aquest es corregirà per compte del Contractista.
- Regularitat superficial:
 - Quan els resultats obtinguts excedeixin els límits establerts, es procedirà de la següent manera:
 - Si excedeixen en menys d'un 10% de la llargària del tram controlat s'aplicarà una penalització econòmica del 10%.
 - Si excedeixen en més del 10% de la llargària del tram controlat, s'ha d'escarificar la capa en una profunditat mínima de 15 cm i es tornarà a compactar i refinar per compte del Contractista.

G9 FERMS I PAVIMENTS

G9H PAVIMENTS DE MESCLA BITUMINOSA

G9H1 PAVIMENTS DE MESCLA BITUMINOSA CONTINUA EN CALENT

0.- ELEMENTS QUE CONTEMPLA EL PLEC

G9H112C2.

1.- DEFINICIÓ I CONDICIONS DE LES PARTIDES D'OBRA EXECUTADES

Mescla bituminosa tipus formigó bituminós, resultat de la combinació d'un betum asfàltic, granulats amb granulometria continua, pols mineral, i eventualment additius, de manera que totes les partícules del granulat quedin recobertes per una pel·lícula homogènia de lligant, fabricada, col·locada i compactada, a una temperatura molt superior a la d'ambient.

L'execució de la unitat d'obra inclou les operacions següents:

- Estudi de la mescla i obtenció de la fórmula de treball i aprovació d'aquesta per la DO
- Realització del tram de prova i aprovació d'aquest per la DO
- Comprovació de la superfície d'assentament
- Extensió de la mescla
- Compactació de la mescla
- Execució de junts de construcció
- Protecció del paviment acabat

CONDICIONS GENERALS:

La superfície acabada ha de ser de textura homogènia, uniforme i sense segregacions.

S'ha d'ajustar als perfils previstos, en la seva rasant, gruix i amplària.

Ha de tenir el pendent transversal que s'especifiqui a la DT.

La densitat obtinguda segons s'indica en l'apartat 542.9.3.2.1 del PG-3 no ha de ser inferior als valors següents:

- Capes de gruix ≥ 6 cm: 98%
- Capes de gruix < 6 cm: 97%

L'Índex de Regularitat Internacional (IRI), segons NLT 330, PG 3/75 MOD 11-OM, obtingut segons l'indicat en l'apartat 542.9.4 del PG-3 ha de complir els valors de les taules 542.14.a o 542.14.b del PG-3.

En capes de rodadura la macrotextura superficial obtinguda amb el mètode volumètric (UNE-EN 13036-1) i la resistència al lliscament transversal (UNE 41201 IN) han de ser iguals o més grans que els valors de la taula 542.15 del PG 3.

Toleràncies d'execució:

- Amplària del semiperfil: No s'admeten amplàries inferiors a les teòriques

Nivell de les capes intermitges i de rodadura: ± 10 mm

Nivell de la capa base: ± 15 mm

- Gruix de la capa: No s'admeten gruixos inferiors al teòrics

2.- CONDICIONS DEL PROCÉS D'EXECUCIÓ

L'equip de treball, central de fabricació, mitjans de transport, equip d'estesa i equip de compactació, ha de complir les especificacions de l'article 542.4 del PG-3.

S'ha de realitzar un tram de prova, amb una longitud no inferior a la definida en el Plec de Prescripcions Tècniques Particulars. La DF ha de determinar si es pot acceptar la realització del tram de prova com a part integrant de l'obra en construcció.

A la vista dels resultats obtinguts, el Director d'Obra ha de definir si és acceptable o no la fórmula de treball i si són acceptables o no els equips proposats pel Contractista.

Durant l'execució del tram de prova s'ha d'analitzar la correspondència, al seu cas, entre els mètodes de control de la dosificació del lligant hidrogenat i de la densitat in situ establerts als Plecs de Prescripcions Tècniques Particulars, i altres mètodes ràpids de control.

Excepte autorització expressa del Director d'Obra, s'han de suspendre els treballs quan la temperatura ambient a l'ombra sigui inferior a 5°C , excepte si el gruix de la capa a estendre fos inferior a 5 cm, en aquest cas el límit serà de 8°C . Amb vent intens, després de gelades o a taulers d'estructures, la DF ha de poder augmentar aquests límits, en funció dels resultats de compactació obtinguts. Tampoc es permet la posada a l'obra en cas de precipitacions atmosfèriques.

La capa no s'ha d'estendre fins que s'hagi comprovat que la superfície sobre la que ha d'assentar-se té les condicions de qualitat i formes previstes, amb les toleràncies establertes. Si en aquesta superfície hi ha defectes o irregularitats que excedeixen les tolerables, s'han de corregir abans de l'execució de la partida d'obra, d'acord amb les instruccions de la DF.

La regularitat superficial de la capa sobre la que s'ha d'estendre la mescla, ha de complir l'indicat als articles 510 i 513 del PG-3. Sobre aquesta capa s'ha d'haver aplicat un reg d'imprimació o d'adherència, que ha de complir l'especificat en els articles 530 ó 531 del PG-3.

Si la superfície estigués constituïda per un paviment hidrogenat, i aquest fos heterogeni, s'hauran d'eliminar mitjançant fressat els sobrants de lligant i segellar les zones massa permeables, segons les instruccions del Director d'Obra. Es comprovarà especialment que transcorregut el plaç de rotura del lligant dels tractaments aplicats, no queden restes d'aigua a la superfície. També, si ha passat mol temps des de la aplicació, es verificarà que la seva capacitat d'unió amb la mescla bituminosa no ha disminuït de forma perjudicial; en caso contrari, el Director de las Obres podrà ordenar la execució d'un reg d'adherència adicional.

L'estesa de la mescla s'ha de fer mecànicament començant per la vora inferior de la capa i amb la major continuïtat possible, per franges horitzontals. L'amplària de les franges s'ha d'estudiar per a que hi hagi el menor nombre de junts possible.

Després d'haver estès i compactat una franja, s'ha d'estendre la següent mentre la vora de la primera es trobi encara calent i en condicions de ser compactada; en cas contrari s'ha d'executar un junt longitudinal.

L'estenedora s'ha de regular de forma que la superfície de la capa estesa resulti llisa i uniforme, sense segregacions ni arrossegaments, i amb un gruix tal que, un cop compactada, s'ajusti a la rasant i secció transversal indicades a la DT del Projecte, amb les toleràncies

indicades a l'epígraf 542.7.2 del PG 3.

L'estesa s'ha de fer amb la major continuïtat possible, ajustant la velocitat de l'estenedora a la producció de la central de fabricació de manera que aquella no s'aturi. En cas de parada, es comprovarà que la temperatura de la mescla a estendre, en la tolva de l'estenedora i a sota d'aquesta, no baixi de la prescrita en la fórmula de treball per a l'inici de compactació, en cas contrari cal executar un junt transversal.

En obres sense manteniment de la circulació, per a carreteres amb calçades separades amb superfícies a estendre superiors a 70 000 m², es realitzarà la extensió de qualsevol capa bituminosa a ample complet, treballant si fos necessari amb 2 o més estenedores lleugerament desfasades, evitant junts longitudinals. A la resta de situacions, després d'haver estes i compactat una franja, s'estendrà la següent mentre la vora de la primera estigui encara calenta i en condicions de ser compactada; en caso contrario, s'executarà un junt longitudinal.

La compactació s'ha de fer segons el pla aprovat per la DO en funció dels resultats del tram de proves fins que se assoleixi la densitat especificada a l'epígraf 542.7.1. S'haurà de fer a la temperatura més alta possible sense superar la màxima prescrita a la fórmula de treball i sense que es produeixin desplaçaments de la mescla estesa, i es continuarà, mentre la mescla estigui en condicions de ser compactada i la seva temperatura no sigui inferior a la mínima prescrita a la fórmula de treball.

En mescles bituminoses fabricades amb betums millorats o modificats amb cautxú i en mescles bituminoses amb addició de cautxú, es continuarà obligatòriament el procés de compactació fins que la temperatura de la mescla baixi de la mínima establerta a la fórmula de treball, encara que s'hages assolit prèviament la densitat especificada a l'epígraf 542.7.1.

La compactació s'ha de fer longitudinalment, de manera continua i sistemàtica. Si l'estesa de la mescla bituminosa es fa per franges, en compactar una d'aquestes s'ha d'ampliar la zona de compactació per tal que inclogui 15 cm de l'anterior, com a mínim.

Els corròns han de portar la seva roda motriu del costat més pròxim a l'estenedora; els seus canvis de direcció s'han de fer sobre la mescla que ja s'ha compactat, i els seus canvis de sentit s'han de fer amb suavitat. S'ha de cuidar que els elements de compactació estiguin nets i, si és precís, humits.

En el cas en que hi hagi junts, s'ha de procurar que els junts transversals de capes sobreposades quedin a un mínim de 5 m un de l'altra, i que els longitudinals quedin desplaçades a un mínim de 15 cm un de l'altra.

A l'estendre franges longitudinals contigües, si la temperatura de l'estesa en primer lloc no fos superior al mínim fixat en la fórmula de treball per acabar la compactació, la vora d'aquesta franja s'ha de tallar verticalment, deixant al descobert una superfície plana i vertical. Se li ha d'aplicar una capa uniforme i lleugera de reg d'adherència segons l'article 531 del PG 3, deixant trencar l'emulsió suficientment. A continuació, s'ha d'escalfar el junt i estendre la següent franja contra ella.

Els junts transversals en capes de rodadura s'han de compactar transversalment, i s'ha de disposar els recolzaments necessaris per als elements de compactació.

La capa executada només es pot obrir a la circulació quan assoleixi la temperatura ambient en tot el seu gruix, o bé, prèvia autorització de la DF, quan assoleixi la temperatura de 60°C. En aquest cas s'han d'evitar les parades i canvis de direcció sobre la capa fins que aquesta assoleixi la temperatura ambient.

3.- UNITAT I CRITERIS D'AMIDAMENT

PAVIMENTS DE MESCLA BITUMINOSA CONTÍNUA:

t de pes segons tipus, mesurades multiplicant els amples de cada capa segons amb les seccions tipus especificades a la DT, pels gruixos mitjos i les densitats mitjanes obtingudes dels assaigs de control de cada lot.

L'abonament dels treballs de preparació de la superfície d'assentament correspon a la unitat d'obra de la capa subjacent.

No són d'abonament en aquesta unitat d'obra els regs d'emprimació o d'adherència.

4.- NORMATIVA DE COMPLIMENT OBLIGATORI

Orden FOM/3460/2003, de 28 de noviembre, por lo que se aprueba la norma 6.1-IC Secciones del firme, de la Instrucción Técnica de Carreteras.

Orden de 6 de febrero de 1976 por la que se aprueba el Pliego de prescripciones técnicas generales para obras de carreteras y puentes (PG 3/75)

Orden FOM/2523/2014, de 12 de diciembre, por la que se actualizan determinados artículos del pliego de prescripciones técnicas generales para obras de carreteras y puentes, relativos a materiales básicos, a firmes y pavimentos, y a señalización, balizamiento y sistemas de contención de vehículos.

5.- CONDICIONS DE CONTROL D'EXECUCIÓ I DE L'OBRA ACABADA

CONTROL D'EXECUCIÓ. OPERACIONS DE CONTROL:

Abans d'iniciar-se la posada a l'obra de cada tipus de mescla bituminosa en calent. Execució d'un tram de prova, per comprovar:

- La fórmula de treball

- Els equips proposats pel contractista
 - La forma específica d'actuació dels equips
 - La correspondència entre els mètodes de control de fabricació i els resultats in situ
- En l'execució d'una capa:
- Inspecció visual de l'aspecte de la mescla i mesura de la temperatura de la mescla i la temperatura ambient, al descarregar en l'estenedora o equip de transferència
 - Presa de mostres i preparació de provetes segons UNE-EN 12697-30 si la mida màxima del granulat es 22 mm o segons UNE-EN 12697-32 per a mides màximes del granulat superiors, al menys un cop al dia i al menys un cop per lot determinat segons el menor dels valors següents:
 - 500 m de calçada
 - 3.500 m² de calçada
 - la fracció construïda diàriament
 - Determinar el contingut de forats segons UNE-EN 12697-8 de les provetes anteriors
 - Determinar la densitat aparent segons UNE-EN 12697-6 amb el mètode d'assaig de l'annex B de l'UNE-EN 13108-20
 - Determinació per a cada lot de la densitat de referència per a compactació
 - Dosificació del lligant segons UNE-EN 12697-1, amb la freqüència que estableixi el DO, sobre les mostres de les provetes
 - Granulometria dels granulats extrets segons UNE-EN 12697-2, amb la freqüència que estableixi el DO, sobre les mostres de les provetes
 - Gruix de l'estesa, mitjançant punxó graduat amb la freqüència que estableixi el DO
 - Que el nombre i tipus de compactadors son els aprovats
 - Que funcionen els dispositius d'humectació, neteja i protecció dels compactadors
 - El llast, pes total i en el seu cas, pressió d'inflament dels dels compactadors
 - La frqüència i l'amplitud en els compactadors vibratoris
 - Nombre de passades de cada compactador
 - Temperatura de la superfície de la capa en acabar la compactació

Aquests controls es faran d'acord amb les indicacions de l'epígraf 542.9.4 del PG 3.

CONTROL DE L'OBRA ACABADA. OPERACIONS DE CONTROL:

Es considerarà un lot, que s'acceptarà o rebutjarà en bloc, al menor que resulti d'aplicar els següents criteris:

- 500 m de calçada
- 3.500 m² de calçada
- la fracció construïda diàriament

Extracció de testimonis, en punts aleatoris, en un nombre més gran o igual a 3 per lot per determinar:

- Densitat aparent i el gruix segons UNE-EN 12697-6, considerant les condicions d'assaig de l'annex B de l'UNE-EN 13108-20

Comprovació d'adherència entre capes segons NLT-382

- Control de la regularitat superficial, en trams de 1000 m de llarg, 24 h després de la seva execució i abans d'estendre la capa següent, determinant l'IRI segons NLT 330, i epígraf 542.9.4 del PG 3

En capes de rodadura:

Macrotextura superficial segons UNE-EN 13036-1, controlada diàriament a 3 punts del lot triat aleatoriament

- Determinació de la resistència al lliscament, segons NLT 336, de tota la llargària de la obra, abans de la posada en servei.

Aquests controls es faran d'acord amb les indicacions de l'epígraf 542.9.4 del PG 3.

CONTROL DE L'OBRA ACABADA. INTERPRETACIÓ DE RESULTATS I ACTUACIONS EN CAS D'INCOMPLIMENT:

El lot de control de la unitat acabada s'ha d'acceptar o rebutjar globalment.

Els criteris d'acceptació o rebuig de la unitat acabada, i les actuacions en cas d'incompliment d'algun dels paràmetres de control son els indicats a l'epígraf 542.10 del PG 3.

P PARTIDES ALÇADES DE COBRAMENT ÍNTEGRE

P9 FERMS I PAVIMENTS

P9H PAVIMENTS DE MESCLA BITUMINOSA

P9H5- PAVIMENT DE MESCLA BITUMINOSA CONTÍNUA EN CALENT

1.- DEFINICIÓ I CONDICIONS DE LES PARTIDES D'OBRA EXECUTADES

Mescla bituminosa tipus formigó bituminós, resultat de la combinació d'un betum asfàltic, granulats amb granulometria continua, pols mineral, i eventualment additius, de manera que totes les partícules del granulats quedin recobertes per una pel·lícula homogènia de lligant, fabricada, col·locada i compactada, a una temperatura molt superior a la d'ambient.

En actuacions de reparació, s'han considerat els graus de dificultat següents:

- Grau de dificultat associat a la mobilitat en l'actuació: - Sense dificultat de mobilitat: actuacions en què hi ha una interferència pròpia de l'entorn on es desenvolupen.
- Amb dificultat de mobilitat: actuacions en entorns amb dificultat de mobilitat i/o amb el material aplegat lluny de la zona de treball: - Actuacions amb dificultat d'accessibilitat, per la poca mobilitat de la maquinària, per l'elevada presència de guals particulars i passos de vianants, per la impossibilitat d'ubicar una plataforma de treball lateral, per la impossibilitat d'ocupació de la calçada per fer l'aplec de materials que impliqui fer l'actuació per fases per tal de mantenir el pas de vianants i/o per estar en una zona amb tràfic rodat important - Actuacions en les què els materials estan aplegats lluny de la zona de treball per manca d'espai en la proximitat d'on s'executen les tasques.
- Grau de dificultat associat a l'àmbit de l'actuació en funció de l'amplària de la vorera, calçada o plataforma única
- Grau de dificultat associat a la presència d'elements externs a l'actuació: - Sense afectació per serveis o elements de mobiliari urbà: actuacions sense serveis (canalitzacions d'aigua, semàfors, enllumenat, etc.) ni elements urbans de grans dimensions (marquesines, mòduls d'aparcament de bicicletes, etc.) que interfereixin (o que puguin interferir) en les tasques
- Amb afectació per serveis o elements de mobiliari urbà: actuacions amb serveis (canalitzacions d'aigua, semàfors, enllumenat, etc.) o elements urbans de grans dimensions (marquesines, mòduls d'aparcament de bicicletes, etc) que interfereixen en les tasques.
- Grau de dificultat associat a l'abast de l'actuació

L'execució de la unitat d'obra inclou les operacions següents:

- Estudi de la mescla i obtenció de la fórmula de treball i aprovació d'aquesta per la DO
- Realització del tram de prova i aprovació d'aquest per la DO
- Comprovació de la superfície d'assentament
- Extensió de la mescla
- Compactació de la mescla
- Execució de junts de construcció
- Protecció del paviment acabat

CONDICIONS GENERALS:

La superfície acabada ha de ser de textura homogènia, uniforme i sense segregacions.

S'ha d'ajustar als perfils previstos, en la seva rasant, gruix i amplària.

Ha de tenir el pendent transversal que s'especifiqui a la DT.

La densitat obtinguda segons s'indica en l'apartat 542.9.3.2.1 del PG-3 no ha de ser inferior als valors següents:

- Capes de gruix ≥ 6 cm: 98%
- Capes de gruix < 6 cm: 97%

L'Índex de Regularitat Internacional (IRI), segons NLT 330, PG-3/75 MD-11/00/(FOM 2523/2014), obtingut segons l'indicat en l'apartat 542.9.4 del PG-3 ha de complir els valors de les taules 542.14.a o 542.14.b del PG-3.

En capes de rodadura la macrotextura superficial obtinguda amb el mètode volumètric (UNE-EN 13036-1) i la resistència al lliscament transversal (UNE 41201 IN) han de ser iguals o més grans que els valors de la taula 542.15 del PG 3.

Toleràncies d'execució:

- Amplària del semiperfil: No s'admeten amplàries inferiors a les teòriques
- Nivell de les capes intermitges i de rodadura: ± 10 mm
- Nivell de la capa base: ± 15 mm

- Gruix de la capa: No s'admeten gruixos inferiors al teòrics

2.- CONDICIONS DEL PROCÉS D'EXECUCIÓ

L'equip de treball, central de fabricació, mitjans de transport, equip d'estesa i equip de compactació, ha de complir les especificacions de l'article 542.4 del PG-3.

S'ha de realitzar un tram de prova, amb una longitud no inferior a la definida en el Plec de Prescripcions Tècniques Particulars. La DF ha de determinar si es pot acceptar la realització del tram de prova com a part integrant de l'obra en construcció.

A la vista dels resultats obtinguts, el Director d'Obra ha de definir si és acceptable o no la

fórmula de treball i si són acceptables o no els equips proposats pel Contractista. Durant l'execució del tram de prova s'ha d'analitzar la correspondència, al seu cas, entre els mètodes de control de la dosificació del lligant hidrocarbonat i de la densitat in situ establerts als Plecs de Prescripcions Tècniques Particulars, i altres mètodes ràpids de control.

Excepte autorització expressa del Director d'Obra, s'han de suspendre els treballs quan la temperatura ambient a l'ombra sigui inferior a 5°C, excepte si el gruix de la capa a estendre fos inferior a 5 cm, en aquest cas el límit serà de 8°C. Amb vent intens, després de gelades o a taulers d'estructures, la DF ha de poder augmentar aquests límits, en funció dels resultats de compactació obtinguts. Tampoc es permet la posada a l'obra en cas de precipitacions atmosfèriques.

La capa no s'ha d'estendre fins que s'hagi comprovat que la superfície sobre la que ha d'assentar-se té les condicions de qualitat i formes previstes, amb les toleràncies establertes. Si en aquesta superfície hi ha defectes o irregularitats que excedeixen les tolerables, s'han de corregir abans de l'execució de la partida d'obra, d'acord amb les instruccions de la DF.

La regularitat superficial de la capa sobre la que s'ha d'estendre la mescla, ha de complir l'indicat als articles 510 i 513 del PG-3. Sobre aquesta capa s'ha d'haver aplicat un reg d'imprimació o d'adherència, que ha de complir l'especificat en els articles 530 ó 531 del PG-3.

Si la superfície estigués constituïda per un paviment hidrocarbonat, i aquest fos heterogeni, s'hauran d'eliminar mitjançant fressat els sobrants de lligant i segellar les zones massa permeables, segons les instruccions del Director d'Obra. Es comprovarà especialment que transcorregut el termini de trencament del lligant dels tractaments aplicats, no queden restes d'aigua a la superfície. També, si ha passat mol temps des de la aplicació, es verificarà que la seva capacitat d'unió amb la mescla bituminosa no ha disminuït de forma perjudicial; en caso contrari, el Director de las Obres podrà ordenar la execució d'un reg d'adherència addicional.

L'estesa de la mescla s'ha de fer mecànicament començant per la vora inferior de la capa i amb la major continuïtat possible, per franges horitzontals. L'amplària de les franges s'ha d'estudiar per a que hi hagi el menor nombre de junts possible.

Després d'haver estès i compactat una franja, s'ha d'estendre la següent mentre la vora de la primera es trobi encara calent i en condicions de ser compactada; en cas contrari s'ha d'executar un junt longitudinal.

L'estenedora s'ha de regular de forma que la superfície de la capa estesa resulti llisa i uniforme, sense segregacions ni arrossegaments, i amb un gruix tal que, un cop compactada, s'ajusti a la rasant i secció transversal indicades a la DT del Projecte, amb les toleràncies indicades a l'epígraf 542.7.2 del PG 3.

L'estesa s'ha de fer amb la major continuïtat possible, ajustant la velocitat de l'estenedora a la producció de la central de fabricació de manera que aquella no s'aturi. En cas de parada, es comprovarà que la temperatura de la mescla a estendre, en la tolva de l'estenedora i a sota d'aquesta, no baixi de la prescrita en la fórmula de treball per a l'inici de compactació, en cas contrari cal executar un junt transversal.

En obres sense manteniment de la circulació, per a carreteres amb calçades separades amb superfícies a estendre superiors a 70 000 m², es realitzarà la extensió de qualsevol capa bituminosa a ample complet, treballant si fos necessari amb 2 o mes estenedores lleugerament desfasades, evitant junts longitudinals. A la resta de situacions, després d'haver estes i compactat una franja, s'estendrà la següent mentre la vora de la primera estigui encara calenta i en condicions de ser compactada; en caso contrario, s'executarà un junt longitudinal.

La compactació s'ha de fer segons el pla aprovat per la DO en funció dels resultats del tram de proves fins que se assoleixi la densitat especificada a l'epígraf 542.7.1. S'haurà de fer a la temperatura més alta possible sense superar la màxima prescrita a la fórmula de treball i sense que es produeixin desplaçaments de la mescla estesa, i es continuarà, mentre la mescla estigui en condicions de ser compactada i la seva temperatura no sigui inferior a la mínima prescrita a la fórmula de treball.

En mescles bituminoses fabricades amb betums millorats o modificats amb cautxú i en mescles bituminoses amb addició de cautxú, es continuarà obligatòriament el procés de compactació fins que la temperatura de la mescla baixi de la mínima establerta a la fórmula de treball, encara que s'hages assolit prèviament la densitat especificada a l'epígraf 542.7.1.

La compactació s'ha de fer longitudinalment, de manera continua i sistemàtica. Si l'estesa de la mescla bituminosa es fa per franges, en compactar una d'aquestes s'ha d'ampliar la zona de compactació per tal que inclogui 15 cm de l'anterior, com a mínim.

Els corròns han de portar la seva roda motriu del costat més pròxim a l'estenedora; els seus canvis de direcció s'han de fer sobre la mescla que ja s'ha compactat, i els seus canvis de sentit s'han de fer amb suavitat. S'ha de cuidar que els elements de compactació estiguin nets i, si és precís, humits.

En el cas en que hi hagi junts, s'ha de procurar que els junts transversals de capes sobreposades quedin a un mínim de 5 m un de l'altra, i que els longitudinals quedin desplaçades a un mínim de 15 cm un de l'altra.

A l'estendre franges longitudinals contigües, si la temperatura de l'estesa en primer lloc no fos superior al mínim fixat en la fórmula de treball per acabar la compactació, la vora d'aquesta franja s'ha de tallar verticalment, deixant al descobert una superfície plana i

vertical. Se li ha d'aplicar una capa uniforme i lleugera de reg d'adherència segons l'article 531 del PG 3, deixant trencar l'emulsió suficientment. A continuació, s'ha d'escalfar el junt i estendre la següent franja contra ella.

Els junts transversals en capes de rodadura s'han de compactar transversalment, i s'ha de disposar els recolzaments necessaris per als elements de compactació.

La capa executada només es pot obrir a la circulació quan assoleixi la temperatura ambient en tot el seu gruix, o bé, prèvia autorització de la DF, quan assoleixi la temperatura de 60°C. En aquest cas s'han d'evitar les parades i canvis de direcció sobre la capa fins que aquesta assoleixi la temperatura ambient.

3.- UNITAT I CRITERI D'AMIDAMENT

PAVIMENTS DE MESCLA BITUMINOSA CONTÍNUA:

t de pes segons tipus, mesurades multiplicant els amples de cada capa segons amb les seccions tipus especificades a la DT, pels gruixos mitjos i les densitats mitjanes obtingudes dels assaigs de control de cada lot.

L'abonament dels treballs de preparació de la superfície d'assentament correspon a la unitat d'obra de la capa subjacent.

No són d'abonament en aquesta unitat d'obra els regs d'emprimació o d'adherència.

4.- NORMATIVA DE COMPLIMENT OBLIGATORI

Orden FOM/3460/2003, de 28 de noviembre, por lo que se aprueba la norma 6.1-IC Secciones del firme, de la Instrucción Técnica de Carreteras.

Orden de 6 de febrero de 1976 por la que se aprueba el Pliego de Prescripciones Técnicas Generales para Obras de Carreteras y Puentes (PG-3).

Orden FOM/2523/2014, de 12 de diciembre, por la que se actualizan determinados artículos del Pliego de Prescripciones Técnicas Generales para Obras de Carreteras y Puentes, relativos a materiales básicos, a firmes y pavimentos, y a señalización, balizamiento y sistemas de contención de vehículos (PG-3).

5.- CONDICIONS DE CONTROL D'EXECUCIÓ I DE L'OBRA ACABADA

CONTROL D'EXECUCIÓ. OPERACIONS DE CONTROL:

Abans d'iniciar-se la posada a l'obra de cada tipus de mescla bituminosa en calent. Execució d'un tram de prova, per comprovar:

- La fórmula de treball
 - Els equips proposats pel contractista
 - La forma específica d'actuació dels equips
 - La correspondència entre els mètodes de control de fabricació i els resultats in situ
- En l'execució d'una capa:
- Inspecció visual de l'aspecte de la mescla i mesura de la temperatura de la mescla i la temperatura ambient, al descarregar en l'estenedora o equip de transferència
 - Presa de mostres i preparació de provetes segons UNE-EN 12697-30 si la mida màxima del granulat es 22 mm o segons UNE-EN 12697-32 per a mides màximes del granulat superiors, al menys un cop al dia i al menys un cop per lot determinat segons el menor dels valors següents:
 - 500 m de calçada
 - 3.500 m² de calçada
 - la fracció construïda diàriament
 - Determinar el contingut de forats segons UNE-EN 12697-8 de les provetes anteriors
 - Determinar la densitat aparent segons UNE-EN 12697-6 amb el mètode d'assaig de l'annex B de l'UNE-EN 13108-20
 - Determinació per a cada lot de la densitat de referència per a compactació
 - Dosificació del lligant segons UNE-EN 12697-1, amb la freqüència que estableixi el DO, sobre les mostres de les provetes
 - Granulometria dels granulats extrets segons UNE-EN 12697-2, amb la freqüència que estableixi el DO, sobre les mostres de les provetes
 - Gruix de l'estesa, mitjançant punxó graduat amb la freqüència que estableixi el DO
 - Que el nombre i tipus de compactadors son els aprovats
 - Que funcionen els dispositius d'humectació, neteja i protecció dels compactadors
 - El llast, pes total i en el seu cas, pressió d'inflament dels dels compactadors
 - La frqüència i l'amplitud en els compactadors vibratoris
 - Nombre de passades de cada compactador
 - Temperatura de la superfície de la capa en acabar la compactació

Aquests controls es faran d'acord amb les indicacions de l'epígraf 542.9.4 del PG 3.

CONTROL DE L'OBRA ACABADA. OPERACIONS DE CONTROL:

Es considerarà un lot, que s'acceptarà o rebutjarà en bloc, al menor que resulti d'aplicar els següents criteris:

- 500 m de calçada
- 3.500 m² de calçada
- la fracció construïda diàriament

Extracció de testimonis, en punts aleatoris, en un nombre més gran o igual a 3 per lot per determinar:

- Densitat aparent i el gruix segons UNE-EN 12697-6, considerant les condicions d'assaig de l'annex B de l'UNE-EN 13108-20

Comprovació d'adherència entre capes segons NLT-382

- Control de la regularitat superficial, en trams de 1000 m de llarg, 24 h després de la seva execució i abans d'estendre la capa següent, determinant l'IRI segons NLT 330, i epígraf 542.9.4 del PG 3

En capes de rodadura:

Macrotextura superficial segons UNE-EN 13036-1, controlada diàriament a 3 punts del lot triat

aleatoriament

- Determinació de la resistència al lliscament, segons NLT 336, de tota la llargària de la obra, abans de la posada en servei.

Aquests controls es faran d'acord amb les indicacions de l'epígraf 542.9.4 del PG 3.

CONTROL DE L'OBRA ACABADA. INTERPRETACIÓ DE RESULTATS I ACTUACIONS EN CAS D'INCOMPLIMENT:

El lot de control de la unitat acabada s'ha d'acceptar o rebutjar globalment.

Els criteris d'acceptació o rebuig de la unitat acabada, i les actuacions en cas d'incompliment d'algun dels paràmetres de control son els indicats a l'epígraf 542.10 del PG 3.

P9 FERMS I PAVIMENTS

P9L REGS SENSE GRANULATS

P9L1- REG AMB LIGANT HIDROCARBONAT

0.- ELEMENTS QUE CONTEMPLA EL PLEC

P9L1-E97Y.

Plec de condicions

1.- DEFINICIÓ I CONDICIONS DE LES PARTIDES D'OBRA EXECUTADES

Regs amb emulsions bituminoses.

S'han considerat els següents regs amb emulsions bituminoses:

- Reg d'imprimació (IMP)
- Reg d'adherència (ADH)
- Reg de cura (CUR)

L'execució de la unitat d'obra inclou les operacions següents:

En el reg d'imprimació o de cura amb emulsió bituminosa:

- Preparació de la superfície existent.
- Aplicació del lligant bituminós.
- Eventual extensió d'un granulat de cobertura.

En el reg d'adherència:

- Preparació de la superfície existent.
- Aplicació del lligant bituminós.

CONDICIONS GENERALS:

El reg ha de tenir una distribució uniforme i no pot quedar cap tram de la superfície tractada sense lligant o producte de cura.

REG D'IMPRIMACIÓ:

Estarà efectuat amb alguna de les següents emulsions bituminoses:

- C50BF4 IMP
- C60BF4 IMP

Dotació del lligant:

- Quantitat que sigui capaç d'absorbir la capa que s'imprimeixi durant un període de 24 h.
- En tots els casos: ≥ 500 g/m².

REG D'ADHERÈNCIA:

El tipus d'emulsió utilitzada es trobarà dins de les indicades a l'article 531 del PG3.

Dotació del lligant:

- En tots els casos: ≥ 200 g/m².
- La capa superior és una mescla bituminosa discontinua en calent o drenant, o una capa tipus formigó bituminós: ≥ 250 g/m².

Adherència entre dues capes de mescla bituminosa, o una de mescla bituminosa i una altra de material tractat amb conglomerant hidràulic, (NLT 382):

- Una de les capes és de rodament: $\geq 0,6$ MPa.
- Resta dels casos: $\geq 0,4$ MPa.

REG DE CURA:

El tipus d'emulsió utilitzada serà una de les següents:

- C60B3 CUR
- C60B2 CUR

Dotació del lligant:

- Quantitat que garanteixi la formació d'una pel·lícula contínua, uniforme i impermeable.
 - En tots els casos: ≥ 300 g/m².
-

REG D'IMPRIMACIÓ O DE CURA:

En els casos en què sigui necessari, el granulat de cobertura ha de tenir una distribució uniforme.

El granulat utilitzat, en el seu cas, serà sorra natural, sorra procedent de matxuqueig o una barreja de totes dues i estarà exempt de tot tipus de matèries estranyes.

Ha de complir, a més, les següents condicions:

- % material que passa pel tamís 4 mm, segons UNE-EN 933-2: 100 %
- % partícules inferiors al tamís 0,063 mm, segons UNE-EN 933-2: < 15 %
- Equivalent de sorra per a la fracció 0/4 de l'àrid, segons Annex A UNE-EN 933-8: > 40
- Plasticitat, segons UNE 103103 i UNE 103104: No plàstic

La dotació del granulat de cobertura:

- La mínima necessària per a absorbir l'excés de lligant o per a garantir la protecció del reg sota l'acció del trànsit.
- En tots els casos: < = 6 l/m², > = 4 l/m².

2.- CONDICIONS DEL PROCÉS D'EXECUCIÓ

CONDICIONS GENERALS:

Abans d'efectuar el reg es comprovarà que la superfície a regar estigui neta i sense matèria solta.

Es protegiran els elements constructius o accessoris de l'entorn, perquè quedin nets una vegada aplicat el reg.

Es suspendran els treballs quan la temperatura sigui inferior a 10°C o en cas de pluja.

Aquest límit es podrà reduir a 5°C quan la temperatura ambient tendeixi a augmentar i la DF ho autoritzi.

Es comprovarà que la superfície a regar compleix les condicions especificades per a la unitat d'obra corresponent, en cas contrari s'efectuaran les correccions necessàries segons les indicacions de la DF.

S'aplicarà l'emulsió amb la dotació i temperatura aprovada per la DF.

S'evitarà la duplicació de la dotació en els junts de treball transversals.

Quan el reg es faci per franges, l'estesa del lligant es superposarà lleugerament en la unió de dues franges.

REG D'IMPRIMACIÓ:

En cas necessari, abans d'aplicar el reg, es regarà lleugerament amb aigua la superfície existent, sense arribar a formar tolls.

Es dividirà la dotació prevista per a la seva aplicació en dues vegades, si la correcta execució del reg ho requereix i la DF ho considera oportú.

La seva aplicació es coordinarà amb la posada en obra de la capa bituminosa sobreposada, de manera que l'emulsió no perdi efectivitat com a element d'unió.

No es podrà circular sobre el reg fins que no s'hagi absorbit tot el lligant i durant les 4 h següents a l'extensió de l'àrid de cobertura, si s'escau.

L'àrid de cobertura s'estendrà, segons el parer de la DF, quan sigui necessari fer circular vehicles per sobre del reg, o quan s'observi que ha quedat part sense absorbir passades 24 h de l'aplicació del lligant. L'extensió es farà per mitjans mecànics de forma uniforme i amb la dotació aprovada per la DF.

REG D'ADHERÈNCIA:

Si s'aplica sobre un paviment bituminós existent s'eliminaran prèviament els excessos de lligant i es repararan els desperfectes que puguin impedir una perfecta unió entre les capes bituminoses.

La seva aplicació es coordinarà amb la posada en obra de la capa superior, de manera que s'hagi produït el trencament de l'emulsió, però sense que hagi perdut efectivitat com a element d'unió.

Es prohibirà la circulació fins que s'hagi produït el trencament del lligant en tota la superfície aplicada.

REG DE CURA:

S'aplicarà després de compactar la capa inferior, abans de transcorregudes 3 h des de la seva finalització. Durant aquest temps la superfície es mantindrà humida.

El granulat de cobertura s'estendrà, segons el parer de la DF, quan s'hagi de fer circular trànsit per sobre del reg. L'extensió es farà per mitjans mecànics de forma uniforme i amb la dotació aprovada per la DF .

3.- UNITAT I CRITERI D'AMIDAMENT

SENSE ESPECIFICAR DOTACIÓ:

t de pes mesurades segons les especificacions de la DT.

No són d'abonament els excessos laterals.

DOTACIÓ EN KG/M²:

m² de superfície amidada segons les especificacions de la DT.

No són d'abonament els excessos laterals.

REG D'IMPRIMACIÓ O DE CURA:

Queda inclòs en aquesta unitat d'obra el granulat de cobertura per a donar obertura al

trànsit.

4.- NORMATIVA DE COMPLIMENT OBLIGATORI

- * Orden de 6 de febrero de 1976 por la que se aprueba el Pliego de Prescripciones Técnicas Generales para Obras de Carreteras y Puentes (PG-3).
- * Orden FOM/2523/2014, de 12 de diciembre, por la que se actualizan determinados artículos del Pliego de Prescripciones Técnicas Generales para Obras de Carreteras y Puentes, relativos a materiales básicos, a firmes y pavimentos, y a señalización, balizamiento y sistemas de contención de vehículos (PG-3).

5.- CONDICIONS DE CONTROL D'EXECUCIÓ I DE L'OBRA ACABADA

CONTROL D'EXECUCIÓ. OPERACIONS DE CONTROL:

Es considera com a lot, al menor que resulti d'aplicar els 3 criteris següents:

- Una longitud de 500 m de calçada.
- Una superfície de 3.500 m² de calçada.
- La superfície regada diàriament.

Les tasques de control a realitzar són les següents:

- Dotació mitjana del lligant residual mitjançant assecat en estufa i pesatge de mostres recollides en safata, en un nombre de punts ≥ 3 .

CONTROL D'EXECUCIÓ. INTERPRETACIÓ DE RESULTATS I ACTUACIONS EN CAS D'INCOMPLIMENT:

Les condicions d'acceptació són les següents:

- Regs d'imprimació i de cura: - Dotació mitjana de lligant residual: $\pm 15\%$ de la prevista. - Addicionalment: ≤ 1 individu de la mostra assajada excedeix els límits.
- Regs d'adherència: - Dotació mitjana de lligant residual: $+ 15\%$, -10% de la prevista - Addicionalment: ≤ 1 individu de la mostra assajada excedeix els límits fixats.

Actuació en cas d'incompliment: es prendran les mesures indicades per la DF.

CONTROL DE L'OBRA ACABADA. OPERACIONS DE CONTROL EN REGS D'ADHERÈNCIA:

En els lots definits anteriorment, i després d'estendre la capa de mescla bituminosa superior, les tasques de control a realitzar són les següents:

- Adherència entre capes: assaig de tall, segons NLT 382, en 3 testimonis extrets en punts aleatoris.

CONTROL DE L'OBRA ACABADA. INTERPRETACIÓ DELS RESULTATS I ACTUACIONS EN CAS D'INCOMPLIMENT EN REGS D'ADHERÈNCIA:

Les condicions d'acceptació són les següents:

- Valor mitjà de l'adherència entre capes, en cada lot: - Una de les capes és de rodament: ≥ 6 Mpa; ≤ 1 individu de la mostra assajada amb valor $\leq 25\%$ de 6 MPa. - Dues capes intermèdies: ≥ 4 Mpa; ≤ 1 individu de la mostra assajada amb valor $\leq 25\%$ de 4 MPa.

Actuació en cas d'incompliment:

- Adherència mitjana obtinguda $< 90\%$ del valor previst: es fresarà la capa de mescla bituminosa superior i es reposarà el reg d'adherència i la capa esmentada. Per compte del contractista.

- Adherència mitjana obtinguda $\geq 90\%$ del valor previst: penalització econòmica del 10% de la mescla bituminosa superior.

DOCUMENT NUM 4: PRESSUPOST

AMIDAMENTS

AMIDAMENTS

Obra 01 COMA ORIOLA - PR_2401
 Capítol 01 MOVIMENT DE TERRES

NUM.	CODI	UA	DESCRIPCIÓ
1	GPA00004	PA	Partida alçada a justificar, per a la retirada de material inservible (pedres, restes vegetals...) a ambdós costats del camí, relitzada amb materials mecànics i manuals. Inclou retirada, transport a gestor autoritzat i taxa de gestió.

AMIDAMENT DIRECTE

1,000

Obra 01 COMA ORIOLA - PR_2401
 Capítol 02 FERMS I PAVIMENTS

NUM.	CODI	UA	DESCRIPCIÓ
1	P9L1-E97Y	m2	Reg d'imprimació amb emulsió bituminosa catiònica tipus C60B3/B2 ADH, amb dotació 1 kg/m2

Num.	Text	Tipus	[C]	[D]	[E]	[F]	TOTAL	Fórmula
1		T	longitud	amplada				
2	PK 0+005 a PK 0+019		14,000	6,900			96,600	C#*D#
3	PK 0+101 a PK 0+199		98,000	5,420			531,160	C#*D#
4	PK 0+714 a PK 0+770		56,000	5,430			304,080	C#*D#
5	PK 1+434 a PK 1+980		546,000	5,440			2.970,240	C#*D#
6	PK 2+027 a PK 2+250		223,000	5,790			1.291,170	C#*D#
7	PK 2+250 a PK 2+310		60,000	6,000			360,000	C#*D#
8	3% sobreamples		49,850	5,500			274,175	C#*D#

TOTAL AMIDAMENT

5.827,425

2 G9H112C2 t Paviment de mescla bituminosa contínua en calent tipus AC 16 surf BC 35/50 D, amb betum millorat amb cautxú, de granulometria densa per a capa de trànsit i granulat calcari, estesa i compactada. Inclou fressat d'unió a paviment existent.

Num.	Text	Tipus	[C]	[D]	[E]	[F]	TOTAL	Fórmula
1		T	longitud	amplada	alçada	densitat		
2	PK 0+005 a PK 0+019		14,000	6,900	0,050	2,400	11,592	C#*D##*E##*F#
3	PK 0+101 a PK 0+199		98,000	5,420	0,050	2,400	63,739	C#*D##*E##*F#
4	PK 0+714 a PK 0+770		56,000	5,430	0,050	2,400	36,490	C#*D##*E##*F#
5	PK 1+434 a PK 1+980		546,000	5,440	0,050	2,400	356,429	C#*D##*E##*F#
6	PK 2+027 a PK 2+250		223,000	5,790	0,050	2,400	154,940	C#*D##*E##*F#
7	PK 2+250 a PK 2+310		60,000	6,000	0,050	2,400	43,200	C#*D##*E##*F#
8	3% sobreamples		49,850	5,500	0,030	2,400	19,741	C#*D##*E##*F#

TOTAL AMIDAMENT

686,131

Obra 01 COMA ORIOLA - PR_2401
 Capítol 03 VARIS

NUM.	CODI	UA	DESCRIPCIÓ
1	PPA000SS	PA	Partida alçada d'abonament íntegre per la Seguretat i Salut a l'obra (1 % pressupost execució material)

Num.	Text	Tipus	[C]	[D]	[E]	[F]	TOTAL	Fórmula
1			1,000				1,000	C#*D##*E##*F#

TOTAL AMIDAMENT

1,000

AMIDAMENTS

Pàg.: 2

Num.	Text	Tipus	[C]	[D]	[E]	[F]	TOTAL	Fórmula
2	PPA00002	PA	Partida alçada, a justificar, per a obres complementàries i imprevistos, segons les directrius de la D.O.					
1			1,000				1,000	C#*D#*E#*F#
TOTAL AMIDAMENT							1,000	

QUADRE DE PREUS NÚM. 1

QUADRE DE PREUS NÚMERO 1

Data: 15/01/24

Pàg.: 1

NÚMERO	CODI	UA	DESCRIPCIÓ	PREU
P-1	G9H112C2	t	Paviment de mescla bituminosa contínua en calent tipus AC 16 surf BC 35/50 D, amb betum millorat amb cautxú, de granulometria densa per a capa de trànsit i granulat calcari, estesa i compactada. Inclou fressat d'unió a paviment existent. (NORANTA EUROS AMB VINT-I-DOS CÈNTIMS)	90,22 €
P-2	GPA00004	PA	Partida alçada a justificar, per a la retirada de material inservible (pedres, restes vegetals...) a ambdós costats del camí, relitzada amb materials mecànics i manuals. Inclou retirada, transport a gestor autoritzat i taxa de gestió. (SET-CENTS CINQUANTA-SET EUROS AMB SETANTA-NOU CÈNTIMS)	757,79 €
P-3	P9L1-E97Y	m2	Reg d'imprimació amb emulsió bituminosa catiònica tipus C60B3/B2 ADH, amb dotació 1 kg/m2 (ZERO EUROS AMB QUARANTA-DOS CÈNTIMS)	0,42 €
P-4	PPA00002	PA	Partida alçada, a justificar, per a obres complementàries i imprevistos, segons les directrius de la D.O. (MIL DOS-CENTS TRENTA EUROS)	1.230,00 €
P-5	PPA000SS	PA	Partida alçada d'abonament íntegre per la Seguretat i Salut a l'obra (1 % pressupost execució material) (MIL SIS-CENTS EUROS)	1.600,00 €

L'enginyer autor del projecte

Xavi Llobart i Pubill
Enginyer Agrònom, col·legiat 1.268
Serveis Tècnics del Consell Comarcal de la Cerdanya

Puigcerdà, gener de 2024

QUADRE DE PREUS NÚM. 2

QUADRE DE PREUS NÚMERO 2

Pàg.: 1

NÚMERO	CODI	UA	DESCRIPCIÓ	PREU	
P-1	G9H112C2	t	Paviment de mescla bituminosa contínua en calent tipus AC 16 surf BC 35/50 D, amb betum millorat amb cautxú, de granulometria densa per a capa de trànsit i granulat calcari, estesa i compactada. Inclou fressat d'unió a paviment existent.	90,22	€
	B9H112C2	t	Mescla bituminosa contínua en calent tipus AC 16 surf BC 35/50 D, amb betum millorat amb cautxú, de granulometria densa per a capa de trànsit i granulat calcari	75,73000	€
			Altres conceptes	14,49000	€
P-2	GPA00004	PA	Partida alçada a justificar, per a la retirada de material inservible (pedres, restes vegetals...) a ambdós costats del camí, relitzada amb materials mecànics i manuals. Inclou retirada, transport a gestor autoritzat i taxa de gestió.	757,79	€
			Sense descomposició	757,79000	€
P-3	P9L1-E97Y	m2	Reg d'imprimació amb emulsió bituminosa catiònica tipus C60B3/B2 ADH, amb dotació 1 kg/m2	0,42	€
	B057-06IQ	kg	Emulsió bituminosa catiònica amb un 60% de betum asfàltic, per a reg d'adherència tipus C60B3/B2 ADH, segons UNE-EN 13808	0,24000	€
			Altres conceptes	0,18000	€
P-4	PPA00002	PA	Partida alçada, a justificar, per a obres complementàries i imprevistos, segons les directrius de la D.O.	1.230,00	€
			Sense descomposició	1.230,00000	€
P-5	PPA000SS	PA	Partida alçada d'abonament íntegre per la Seguretat i Salut a l'obra (1 % pressupost execució material)	1.600,00	€
			Sense descomposició	1.600,00000	€

L'enginyer autor del projecte

Xavi Llombart i Pubill
 Enginyer Agrònom, col·legiat 1.268
 Serveis Tècnics del Consell Comarcal de la Cerdanya

Puigcerdà, gener de 2024

PRESSUPOST PARCIAL

PRESSUPOST

Obra 01 COMA ORIOLA - PR_2401
 Capítol 01 MOVIMENT DE TERRES

NUM. CODI	UA	DESCRIPCIÓ	PREU	AMIDAMENT	IMPORT
1 GPA00004	PA	Partida alçada a justificar, per a la retirada de material inservible (pedres, restes vegetals...) a ambdós costats del camí, realitzada amb materials mecànics i manuals. Inclou retirada, transport a gestor autoritzat i taxa de gestió. (P - 2)	757,79	1,000	757,79

TOTAL Capítol 01.01 757,79

Obra 01 COMA ORIOLA - PR_2401
 Capítol 02 FERMS I PAVIMENTS

NUM. CODI	UA	DESCRIPCIÓ	PREU	AMIDAMENT	IMPORT
1 P9L1-E97Y	m2	Reg d'imprimació amb emulsió bituminosa catiònica tipus C60B3/B2 ADH, amb dotació 1 kg/m2 (P - 3)	0,42	5.827,425	2.447,52
2 G9H112C2	t	Paviment de mescla bituminosa contínua en calent tipus AC 16 surf BC 35/50 D, amb betum millorat amb cautxú, de granulometria densa per a capa de trànsit i granulat calcari, estesa i compactada. Inclou fressat d'unió a paviment existent. (P - 1)	90,22	686,131	61.902,74

TOTAL Capítol 01.02 64.350,26

Obra 01 COMA ORIOLA - PR_2401
 Capítol 03 VARIS

NUM. CODI	UA	DESCRIPCIÓ	PREU	AMIDAMENT	IMPORT
1 PPA000SS	PA	Partida alçada d'abonament íntegre per la Seguretat i Salut a l'obra (1 % pressupost execució material) (P - 5)	1.600,00	1,000	1.600,00
2 PPA00002	PA	Partida alçada, a justificar, per a obres complementàries i imprevistos, segons les directrius de la D.O. (P - 4)	1.230,00	1,000	1.230,00

TOTAL Capítol 01.03 2.830,00

RESUM DEL PRESSUPOST

RESUM DE PRESSUPOST

Pàg.: 1

NIVELL 2 : Capítol			Import
Capítol	01.01	MOVIMENT DE TERRES	757,79
Capítol	01.02	FERMS I PAVIMENTS	64.350,26
Capítol	01.03	VARIS	2.830,00
Obra	01	COMA ORIOLA - PR_2401	67.938,05
			67.938,05

NIVELL 1 : Obra			Import
Obra	01	COMA ORIOLA - PR_2401	67.938,05
			67.938,05

PRESSUPOST D'EXECUCIÓ PER CONTRACTE

PRESSUPOST D'EXECUCIÓ PER CONTRACTE

Pàg. 1

PRESSUPOST D'EXECUCIÓ MATERIAL.....	67.938,05
6 % Benefici Industrial SOBRE 67.938,05.....	4.076,28
13 % Despeses Generals SOBRE 67.938,05.....	8.831,95
Subtotal	80.846,28
21 % IVA SOBRE 80.846,28.....	16.977,72
TOTAL PRESSUPOST PER CONTRACTE	€ 97.824,00

Aquest pressupost d'execució per contracte puja a

(NORANTA-SET MIL VUIT-CENTS VINT-I-QUATRE EUROS)

L'enginyer autor del projecte

Xavi Llombart i Pubill
Enginyer Agrònom, col·legiat 1.268
Serveis Tècnics del Consell Comarcal de la Cerdanya

Puigcerdà, gener de 2024