

Exp.: PO220199

PLEC DE PRESCRIPCIONS TÈCNIQUES PARTICULARS

DENOMINACIÓ	SUBMINISTRAMENT DE DIVERSOS VEHICLES EN MODALITAT DE LLOGUER SENSE OPCIÓ DE COMPRA (<i>RENTING</i>) PER AL DESENVOLUPAMENT ORDINARI DE LES ACTIVITATS DE TERRASSA CICLE DE L'AIGUA, EPEL AMB CRITERIS DE CONTRACTACIÓ ECOLÒGICA
EXPEDIENT	PO220199
PROCEDIMENT	OBERT
TRAMITACIÓ	ORDINÀRIA

ÍNDIX

1	Objecte del contracte.....	3
2	Termini d'entrega dels vehicles	3
3	Característiques de l'arrendament comunes a tots els lots	4
3.1	Documentació que ha de ser lliurada amb els vehicles.....	4
3.2	Període i condicions.....	4
3.3	Impostos i matriculació	4
3.4	Conductors	4
3.5	Assegurança	4
3.6	Servei de manteniment	5
3.6.1	Manteniment preventiu	5
3.6.2	Manteniment correctiu	5
3.6.3	Taller	5
3.6.4	Terminis d'execució	6
3.7	Substitució i reposició dels vehicles.....	6
3.8	Sinistre total	6
3.9	Quilometratge.....	6
3.10	Obligacions de l'adjudicatari.....	6
3.11	Especificitats tècniques generals	7
4	Mobiliari que s'ha d'incorporar a alguns lots	7
4.1	Lot 1: Furgoneta càrrega 500 KG elèctrica 2p i Lot 2: Furgoneta càrrega 500 KG elèctric 5p	7
4.1.1	Moble a incorporar.....	7
4.2	Lot 3: Furgoneta càrrega 1000 KG elèctric.....	9
4.2.1	Mobiliari a incorporar	9
4.3	Lot 4: Pick-UP 4x4 (2 places) amb reductora i Lot 5: Pick-UP 4x4 (5 places) amb reductora	12
4.3.1	Mobiliari a incorporar	12
4.4	Lot 8: Vehicles crossover compactes amb nevera	14
4.4.1	Nevera a incorporar als vehicles	14
4.4.2	Mobiliari a incorporar	15
5	Altres aspectes tècnics.....	16
5.1	Característiques dels vehicles a subministrar	16
5.2	Devolució dels vehicles i liquidació de quilometratge.....	16
5.3	Consideracions mediambientals	16
6	Lloc d'entrega dels béns a subministrar	16
7	Acta de recepció.....	17
8	Termini de garantia.....	17
9	Obligacions en matèria de prevenció de riscos laborals.....	17

1 OBJECTE DEL CONTRACTE

Subministrament de diversos vehicles en modalitat de lloguer sense opció de compra (*renting*) per al desenvolupament ordinari de les activitats de Terrassa Cicle de l'Aigua, EPEL (en endavant, TAIGUA)

Es redacta el present plec amb l'objecte d'establir les condicions, característiques, prescripcions tècniques, especificacions i materials complementaris, amb subjecció als quals es desenvoluparà el contracte és el subministrament, mitjançant el sistema d'arrendament operatiu sense opció de compra, dels vehicles que es descriuen en el present plec.

Els esmentats vehicles hauran de ser nous o bé dels denominats "quilòmetre 0", és a dir, vehicles ja matriculats però que en cap cas sobrepassin els 100 quilòmetres. Els seus elements i opcions complementàries, hauran de complir tots els requisits mínims establerts en aquest plec i en el Reial decret 1428/2003, de 21 de novembre, pel qual s'aprova el Reglament General de Circulació.

Aquests vehicles s'integraran dins del parc mòbil de TAIGUA per a dur terme les funcions pròpies. Els vehicles s'adscriuran a un dels dos centres de treball que té TAIGUA i que es troben ubicats a:

- Carrer Pare Font, número 165, Terrassa
- Carretera de Olesa a Martorell km. 2,4. Abrera

El contracte s'estructura en vuit lots que poden ser objecte d'adjudicació independent:

- Lot 1: Furgoneta càrrega 500 KG elèctrica 2p
- Lot 2: Furgoneta càrrega 500 KG elèctrica 5 p
- Lot 3: Furgoneta càrrega 1000 KG elèctrica
- Lot 4: Pick-UP 4x4 (2 places) amb reductora
- Lot 5: Pick-UP 4x4 (5 places) amb reductora
- Lot 6: Tot terreny curt 4x4 amb reductora
- Lot 7: Vehicles petits per a mobilitat urbana
- Lot 8: Vehicles turismes de dimensions mitjanes

L'execució del contracte inclou:

- Subministrament mitjançant el sistema d'arrendament operatiu sense opció de compra, dels vehicles indicats en aquest plec.
- Equipament: subministrament de materials i elements que han de contenir els vehicles, totalment instal·lats i en funcionament.
- Adequacions dels vehicles de conformitat amb el que s'indica al plec de prescripcions tècniques.
- Legalització de l'equipament i inspecció tècnica dels vehicles.
- Transport dels vehicles fins el lloc designat per TAIGUA.
- Gestions i despeses derivades de la matriculació dels vehicles.
- La resta d'obligacions establertes als plecs.

2 TERMINI D'ENTREGA DELS VEHICLES

El licitador haurà d'entregar tots els vehicles objecte del lot adjudicat en dia hàbil entre els dies 20 i 29 de juny de 2024 sempre que entre la data de formalització del contracte i la data d'entrega hi hagi un mínim de sis mesos.

Si el contracte es formalitzés després del dia 22 de desembre de 2024, la data d'entrega serà de sis mesos a comptar des del dia següent a la data de formalització.

L'endarreriment en la data d'entrega dels mateixos comportarà les penalitzacions previstes al PCAP.

3 CARACTERÍSTIQUES DE L'ARRENDAMENT COMUNES A TOTS ELS LOTS

3.1 Documentació que ha de ser lliurada amb els vehicles

- L'etiqueta sobre consum de combustible i emissions de CO2 de manera clarament visible i d'acord amb els requisits descrits a l'annex I.1 del Reial decret 837/2002, de 2 d'agost.
- Impost de matriculació pagat per l'empresa adjudicatària (els vehicles han d'estar matriculats a nom de l'empresa adjudicatària i el cost estarà inclòs dins el preu ofert).
- Permis de circulació i rebut actualitzat de pagament de la taxa corresponent.
- Targeta d'Inspecció Tècnica actualitzada i, si s'escau, rebut actualitzat del pagament de la ITV.
- Certificats d'homologació i/o documents tècnics dels elements o conjunts que ho requereixen i que es defineixen en els quadres annexos a aquest plec en les característiques tècniques generals i característiques específiques per grups.
- Pòlissa d'assegurança i del certificat internacional d'assegurances, així com del rebut original, actualitzat, del pagament de l'assegurança, el preu de la qual està inclòs al de l'oferta.
- Part europeu d'accidents.
- Certificat-resum del contracte d'arrendament.
- Llibre de manteniment general, emplenat i segellat degudament pel servei oficial.
- Llibre o manual d'instruccions i funcionament del vehicle i dels seus equipaments de sèrie.
- Certificat de garantia del vehicle.
- Dossier i calendari on es determinaran els controls i revisions que s'han de dur a terme.

3.2 Període i condicions

Els vehicles hauran d'ésser arrendats amb aquelles configuracions de carrosseria, motor, transmissió, direcció i equipaments habituals i addicionals que es determinen en el present plec de prescripcions tècniques, per un període mínim de 48 mesos, ampliable per una única pròrroga de dotze mensualitats més, per 10.000 km anuals.

La única excepció a aquesta determinació serà una de les furgonetes del Lot 1 en la que es preveu un kilometratge de 20.000 km anuals.

3.3 Impostos i matriculació

Seràn a càrrec de l'arrendador, de manera directa, totes les despeses obligatòries dels vehicles: impostos de matriculació, impostos municipals, inspeccions d'ITV, gestoria per gestió de multes, etc.

3.4 Conductors

Les persones conductores dels vehicles seràn diverses en funció de l'ús que es doni a cada vehicle. En tot cas, però, serà personal legalment habilitat adscrit a TAIGUA. Aquesta entitat s'encarregarà de garantir que els conductors tinguin la corresponent autorització administrativa per a conduir en vigor.

3.5 Assegurança

Els vehicles hauran d'estar assegurats a tot risc sense franquícia per l'empresa adjudicatària del present contracte i, com a mínim, haurà de contenir les següents cobertures:

- Responsabilitat Civil Obligatòria.
- Responsabilitat Civil Voluntària (50.000.000 €).
- Danys propis patits pel vehicle i tots els seus accessoris inclosos en el contracte (inclosa la retolació exterior i els complements).
- Danys per col·lisió.
- Assegurança d'ocupants, defensa i reclamació de danys.
- Robatori.
- Fiances.

- Danys per incendi.
- Trencament de llunes.
- Assistència en carretera des del quilòmetre zero les 24 hores del dia.
- Retirada del vehicle avariament de les pistes forestals, camins agrícoles o altres de caràcter anàleg.

3.6 Servei de manteniment

- El manteniment integral dels vehicles: les revisions periòdiques que estableixi la marca (ja sigui per quilometratge o per temps); canvi d'oli quan ho estableixi la marca; canvi de filtres antipartícules quan sigui necessari, substitució de peces per desgast d'ús; les reparacions d'aquells desperfectes tant en l'interior com en l'exterior dels vehicles originats pel desgast resultant de la utilització ordinària del bé, dins d'un ús adequat.
- Les revisions periòdiques de la ITV segons la legislació vigent.
- Les reparacions de totes les avaries mecàniques i elèctriques (mà d'obra i peces) sense cap tipus d'excepció. Els tallers de les operacions preventives com correctives han d'estar a una distància màxima de 20 km de les oficines centrals de TAIGUA ubicades a Terrassa. S'estableix aquesta previsió per garantir la màxima disponibilitat dels vehicles i la correcta execució del contracte des del punt de vista logístic i operatiu.
- La substitució dels pneumàtics, que es farà sempre que el relleu de la pastilla de la banda de rodament ho aconselli, incloent-hi l'equilibrat, el paral·lelisme i l'alineació. La substitució es farà en un nombre parell (2 o 4).

3.6.1 Manteniment preventiu

Els treballs de manteniment, reparació i substitució de peces es faran d'acord amb les instruccions i recomanacions del fabricant del vehicle i hauran de realitzar-se atenent al que disposa el Reglament (CE) núm. 1400/2002 de la Comissió, de 31 de juliol de 2002, relatiu a l'aplicació de l'apartat 3 de l'article 81 del Tractat CE a determinades categories d'acords verticals i pràctiques concertades en el sector de vehicles de motor. En relació a les operacions de pre ITV i d'ITV, es faran d'acord amb la normativa vigent i aniran a càrrec de l'empresa arrendadora, la qual haurà de coordinar amb el responsable del contracte, les dates de la seva realització.

3.6.2 Manteniment correctiu

El manteniment correctiu consisteix en la reparació d'avaries o funcionaments defectuosos, per desgast o fortuïts, dels vehicles arrendats, i implica l'obligació de reparar o reemplaçar, si fos necessari, els components afectats (mà d'obra i peces de recanvi).

El contractista queda exempt de fer-se càrrec d'aquelles avaries que hagin estat produïdes per un mal ús o mala fe per part dels conductors o de TAIGUA, sempre que hagi un informe pericial que ho justifiqui.

TAIGUA ha de comunicar al contractista l'avaria o el mal funcionament dels vehicles arrendats, a partir del mateix moment que se n'ha constatat la seva existència. Aquesta comunicació pot fer-se per via telefònica, correu electrònic o qualsevol altra que garanteixi la rapidesa de comunicació.

El contractista ha de garantir un horari de recepció d'avaries, totes les setmanes de l'any, que no pot ser inferior a les vuit hores per dia, de les quals set, com a mínim, s'han de situar en una franja horària entre les 8 hores i les 20 hores.

3.6.3 Taller

El manteniment i/o la reparació dels vehicles s'ha de realitzar en els tallers de serveis oficials de la marca del vehicle o en els tallers preferents que indiqui el contractista, en coordinació amb el Servei de Vehicles que, llevat de casos excepcionals, ha d'estar a una distància no superior a 20 km de les oficines de l'entitat contractant.

Es pren com a lloc d'origen per al càlcul les que han de ser les noves oficines de TAIGUA ubicades al Carrer Pare Font, 165 de Terrassa.

3.6.4 Terminis d'execució

Llevat de casos excepcionals, que l'adjudicatari haurà de justificar, els treballs hauran de realitzar-se segons els següents terminis:

- Treballs de manteniment: no superior a 2 dies hàbils.
- Pre ITV i ITV: no superior a 2 dies hàbils.
- Treballs de reparació per avaria: hauran d'iniciar-se dintre de les 24 hores següents a l'entrada del vehicle al taller de reparació. Els treballs es faran sense interrupció i amb la màxima celeritat possible.
- Treballs de reparació per sinistre: hauran d'iniciar-se en el termini màxim de 4 dies hàbils a comptar des de la posada a disposició del vehicle al taller. Si la reparació no pogués finalitzar-se en un termini de 5 dies hàbils, haurà de posar-se a disposició de TAIGUA un vehicle de substitució. TAIGUA podrà comprovar en qualsevol moment la marxa dels treballs de manteniment o reparació dels vehicles arrendats. En cas de detectar anomalies o incorreccions respecte a les especificacions pactades, el cost derivat de la seva esmena posterior anirà a càrrec de l'empresa arrendadora. La garantia dels treballs de manteniment inclourà tant els materials aportats com la mà d'obra, i afectarà a totes les despeses que es pugui ocasionar.

L'incompliment dels terminis previstos en aquesta clàusula, pot comportar la resolució del contracte. També es podria optar per la imposició de les penalitats legalment previstes.

Si la reparació afectés a la retolació del vehicle, també s'haurà de procedir a reposar adequadament la retolació.

3.7 **Substitució i reposició dels vehicles**

- En cas d'avaría o sinistre, en aquells supòsits excepcionals en què es superin els terminis establerts, TAIGUA podrà sol·licitar un vehicle de substitució durant el temps que duri la reparació. Es computaran els quilòmetres recorreguts amb el vehicle de substitució, com si es tractés de l'immobilitzat, al que es sumaran. Els vehicles de substitució també hauran de ser d'un model de les mateixes característiques que l'aviat, sense que sigui necessari ni que compti amb l'equipament ni la retolació.
- No obstant l'anterior, en el supòsit de sinistre total, s'estableix un termini màxim de noranta (90) dies naturals per la reposició del vehicle sinistrat, a comptar des de la data de peritatge dels danys. El vehicle de reposició tindrà les mateixes característiques que el sinistrat, i estarà dotat del corresponent equipament exigint en aquest plec de condicions tècniques.

3.8 **Sinistre total**

En els supòsits de sinistre total, robatori o pèrdua total (cost de la reparació superior al 75 % del valor del vehicle) l'adjudicatari haurà de reposar un vehicle de similars característiques (equipat i retolat) en un termini no superior dos mesos. Durant aquest termini, l'adjudicatari haurà de facilitar un vehicle de substitució en les condicions de l'apartat anterior.

3.9 **Quilometratge**

- Es contractarà un quilometratge anual de 10.000 quilòmetres, excepció feta de una de les furgonetes del Lot 1, que tindrà un quilometratge anual de 20.000 quilòmetres.
- No tindrà cap penalització realitzar menys quilòmetres dels previstos anualment.
- Al final del contracte es liquidarà el quilometratge, procedint a l'abonament de les quantitats corresponents als quilòmetres no realitzats o a la facturació dels realitzats per sobre dels indicats al contracte per a cadascun dels vehicles.

3.10 **Obligacions de l'adjudicatari**

Els vehicles es lliuraran amb la documentació següent:

- Còpia compulsada o original del permís de circulació del vehicle.
- Còpia compulsada o original de la targeta d'inspecció tècnica del vehicle.
- Certificat de garantia.

- Llibre o manual d'instruccions i funcionament del vehicle i dels seus equipaments de sèrie.
- Pla d'actuació de manteniment del vehicle.
- Distintiu mediambiental.
- En cas de pèrdua de la documentació del vehicle, l'adjudicatari haurà de facilitar una còpia compulsada de tota la documentació necessària a TAIGUA en el menor temps possible.
- Els vehicles es lliuraran amb el material de recanvis i eines que s'especifica en el plec tècnic, amb especial atenció a les obligades per la legislació vigent.
- En la data de finalització del contracte, TAIGUA comunicarà el quilometratge dels vehicles a l'empresa adjudicatària a efectes de determinar si correspon abonament o càrrec. Al final del contracte es liquidarà el quilometratge, procedint a l'abonament de les quantitats corresponents als quilòmetres no realitzats o a la facturació dels realitzats per sobre dels indicats al contracte per cadascun dels vehicles, fins un màxim abonable, per al quilometratge excedit, de 10.000 quilòmetres per vehicle. L'empresa adjudicatària haurà d'emetre, en un termini que en cap cas podrà superar els trenta (30) dies, l'abonament/factura, segons el cas, amb el resultat de la liquidació del quilometratge.
- Responsabilitzar-se de la qualitat tècnica del producte subministrat com també de les conseqüències que es dedueixin per a l'Administració o per a tercers de les omissions, errors, mètodes inadequats o conclusions incorrectes en l'execució del contracte.

3.11 Especificitats tècniques generals

- Tots els vehicles hauran de portar connexió elèctrica interior (endoll "abans encenedor") un a la part del davant i l'altra a la part del darrera (maleter o zona de càrrega)
- Tots els vehicles de cada lot hauran de ser idèntics, d'una mateixa marca i model.
- Cada vehicle haurà de servir-se retolat amb la imatge corporativa de TAIGUA, segons descripció realitzada en l'Annex I. La descripció dels anagrames corporatius es facilitarà a l'adjudicatari una vegada formalitzat el contracte.
- ~~➤ Al subministrament dels vehicles s'acompanyarà i en la mateixa modalitat i durada, el subministrament, instal·lació, legalització, si escau, i posada en funcionament dels equips necessaris per a la recàrrega elèctrica dels vehicles en les instal·lacions de TAIGUA.~~
- Tots els vehicles elèctrics hauran de portar el seu propi sistema de connexió i càrrega:
 - Admetre càrrega lenta per corrent AC a un mínim de 16A
 - Admetre càrrega ràpida per corrent DC
 - Incorporar cables i dispositiu de càrrega tant per a:
 - Càrrega eventual en connector schuko
 - Càrrega habitual sobre Wallbox, amb cable Tipus 2 o "Mennekes"

4 MOBILIARI QUE S'HA D'INCORPORAR A ALGUNS LOTS

Tots els mobles a incorporar a la present licitació requeriran, si escau, que comptin amb la corresponent homologació i superació de la corresponent ITV i qualsevol altre validació tècnica que sigui necessària per a permetre la seva circulació.

4.1 Lot 1: Furgoneta càrrega 500 KG elèctrica 2p i Lot 2: Furgoneta càrrega 500 KG elèctric 5p

4.1.1 Moble a incorporar

Aquests vehicles hauran de portar degudament instal·lats i homologats a la ITV els següents equipaments interiors.

- Signal 8 mòduls àmbar RAYZR TR3(TA), clear Lens, EC-R10 clear Lens, EC-R10, 12-24VDC
- 1 Botonera de control SW6 10-TA-DV
- 1 Extintor 6 Kg amb abraçadora

- 1 Inversor 1700W 12V amb comandament a distància
- Relé Mai separador alta potència 12V200W Euro 6
- 1 Bateria Dual AGM 12V 96Ah
- 1 Equipament segons plànols:
 - Llum de leds 12V interior
 - Bastidor lateral prestatgeries
 - Calaixera de seguretat 648x324x270 2x108mm. Inclòs guies.
 - Kit neteja:
 - Bidó d'aigua de 10l amb distribuïdor
 - Sabonera de 4Kg amb distribuïdor i suport
 - Sòl convertor pel vehicle
 - Porta-rotlles de paper de EMS
 - Suport per a bidó de 10l
 - Set de muntatge
 - Eslinga
 - Set per a dues anelles d'ancoratge
 - Suport per a cargol de banc abatible. Muntat en lateral del moble

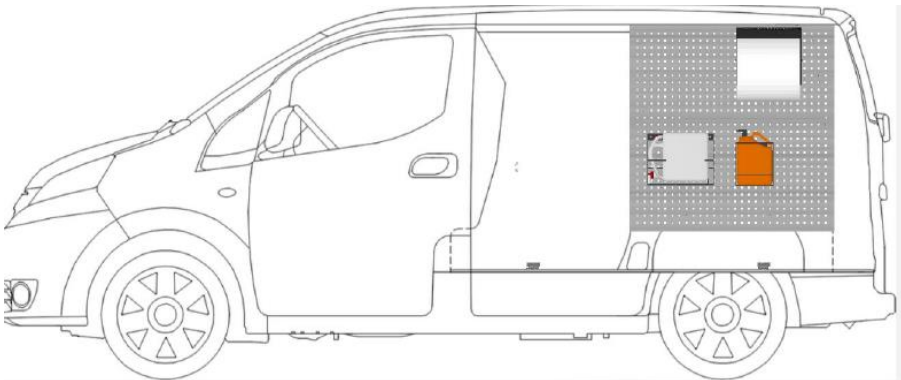
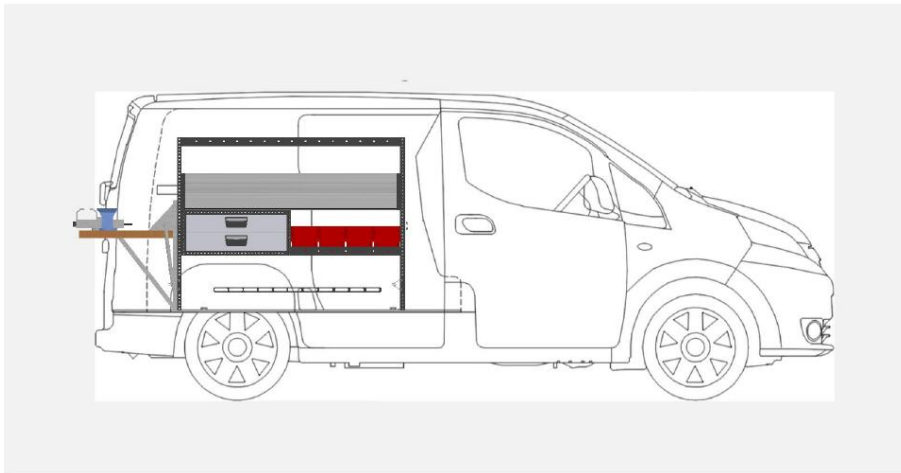

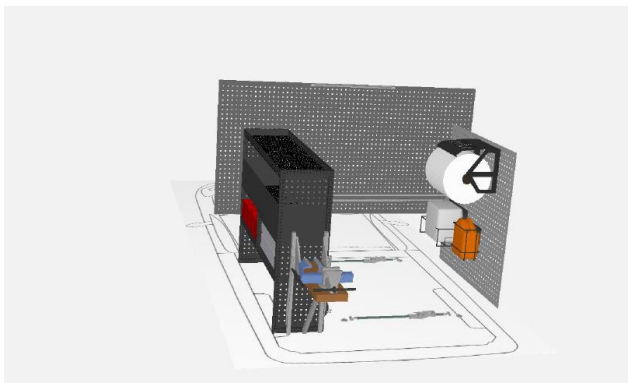
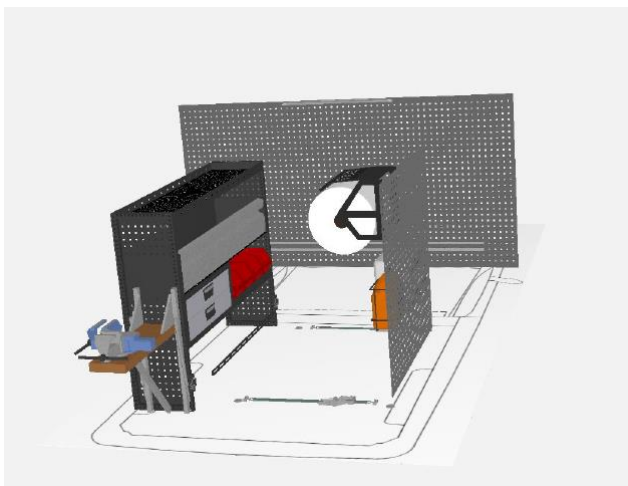
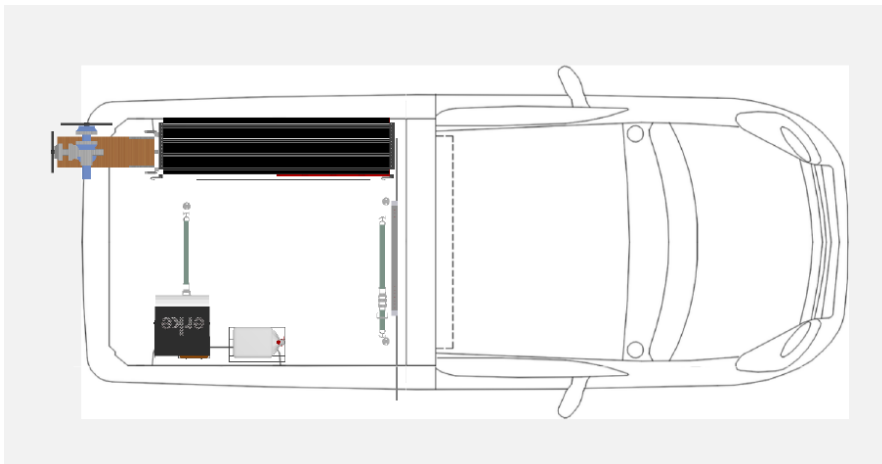

4.2 Lot 3: Furgoneta càrrega 1000 KG elèctric

4.2.1 Mobiliari a incorporar

Aquesta furgoneta haurà de portar degudament instal·lats i homologats a la ITV els següents equipaments interiors.

- Signal 8 mòduls ambar RAYZR TR3(TA), clear Lens, EC-R10 clear Lens, EC-R10, 12-24VDC
- 1 Botonera de control SW6 10-TA-DV 01
- 1 Extintor 6 Kg amb abraçadora
- 1 Inversor 1700W 12V amb comandament a distància

- 1 Rele Mai separador alta potencia 12V200W Euro 6
- 1 Bateria Dual AGM 12V 96Ah 01 1 Equipament segons plànols
 - Llum de leds 12V interior
 - Bastidor lateral estanteries
 - Calaixera de seguretat 648x324x270 2x108mm. Incloses guies.
 - Kit neteja:
 - Bidó de agua de 10l amb distribuïdor
 - Saboner de 4Kg amb distribuïdor i suport
 - Terra convertor pel vehicle
 - Porta-rotlles de paper de EMS
 - Suport para bidó de 10l
 - Set de muntatge
 - Eslinga
 - Set per a dues anelles d'ancoratge
 - Suport per a cargol de banc abatible. Muntat en lateral del moble
 - 1 Grua Swinglift KJ250/LRH 02 1 M.O.
 - Instal·lació bàsica

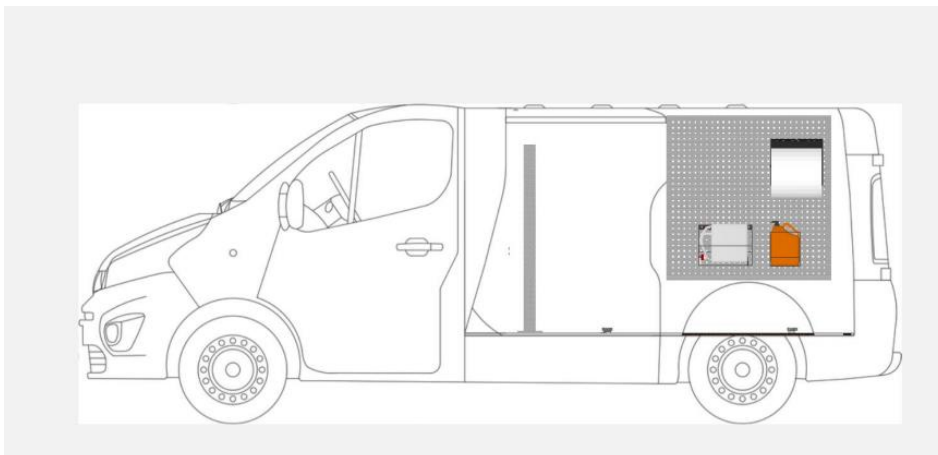
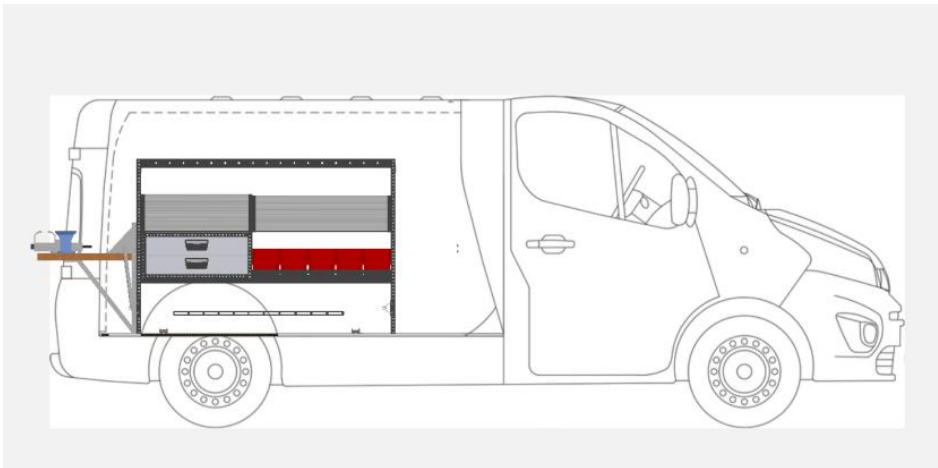

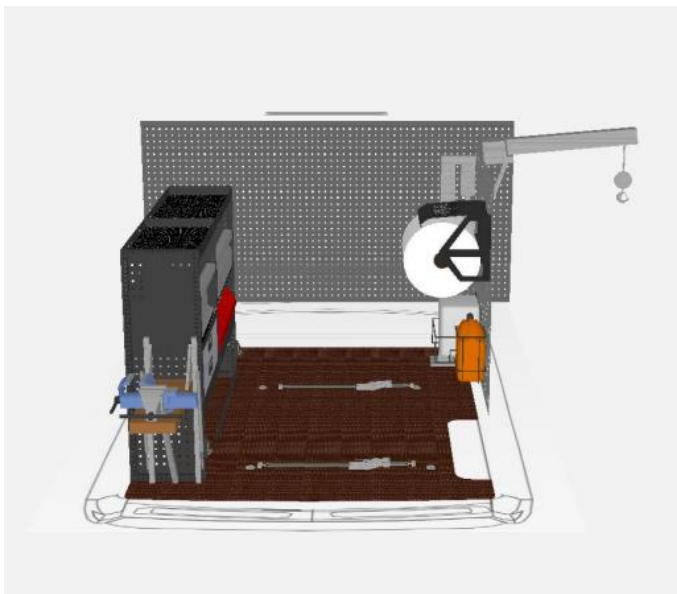
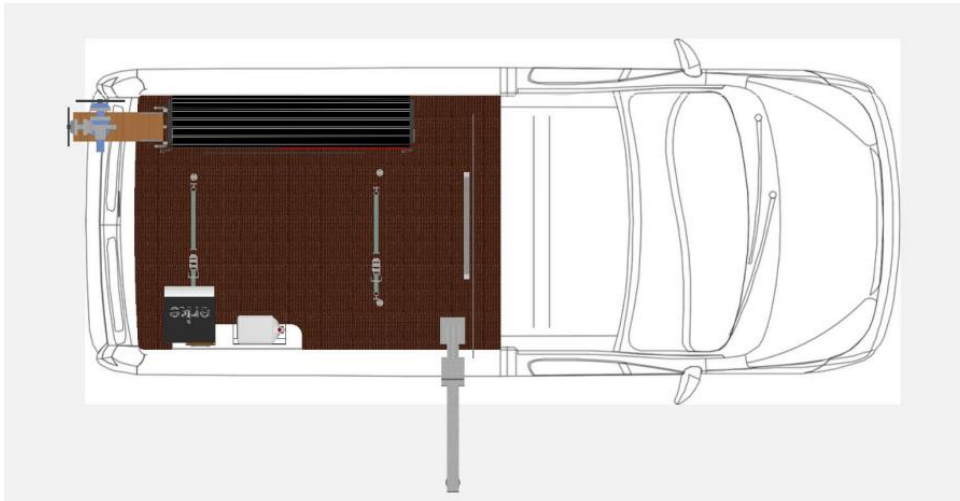
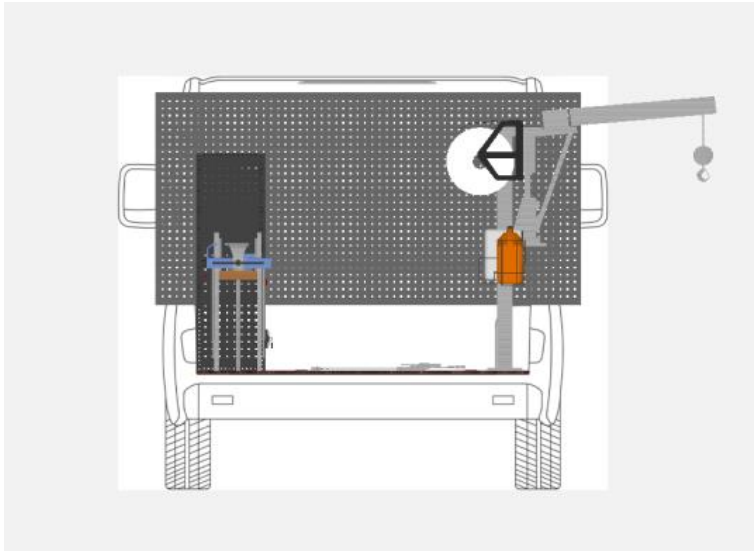

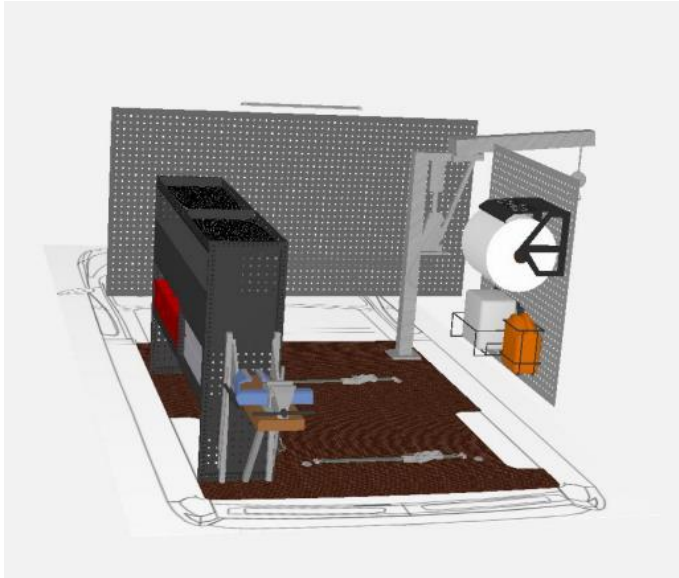

4.3 Lot 4: Pick-UP 4x4 (2 places) amb reductora i Lot 5: Pick-UP 4x4 (5 places) amb reductora

4.3.1 Mobiliari a incorporar

Aquests vehicles hauran de portar degudament instal·lats i homologats a la ITV els següents equipaments interiors.

- Signal 8 mòduls àmbar RAYZR TR3(TA), clear Lens, EC-R10 clear Lens, EC-R10, 12-24VDC
- 1 Botonera de control SW6 10-TA-*DV
- Extintor 6 Kg amb abraçadora
- 1 Inversor 1700W 12V amb comandament distància
- 1 Relé Mai separador alta potència 12V200W Euro 6
- 1 Bateria Dual AGM 12V 96Ah
- 1 Equipament segons plans
 - Bastidor lliscant
 - Safata d'acer
 - Bastidor lateral de estanteria amb panell lateral soldat
 - Rail d'ancoratge
 - Eslinga

- Sòl covertor Pick UP
Hard Top Fibra (3 portes)
- 1 Bola d'enganxament per a vehicle

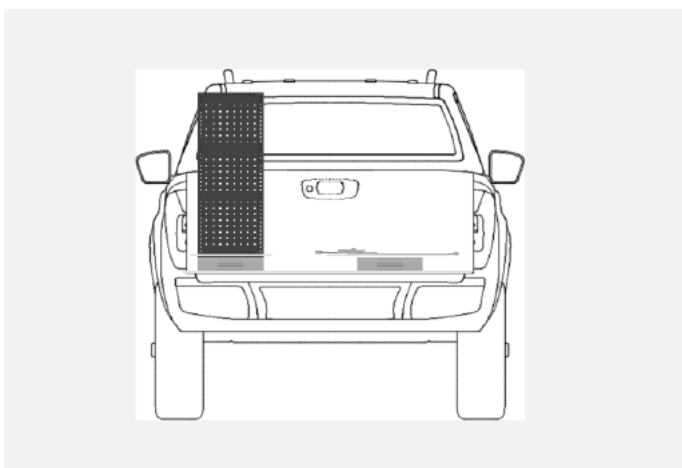
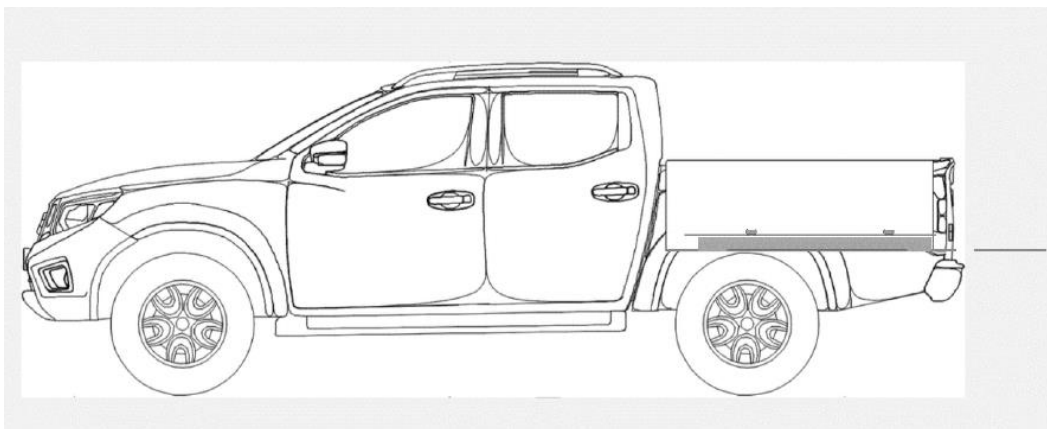
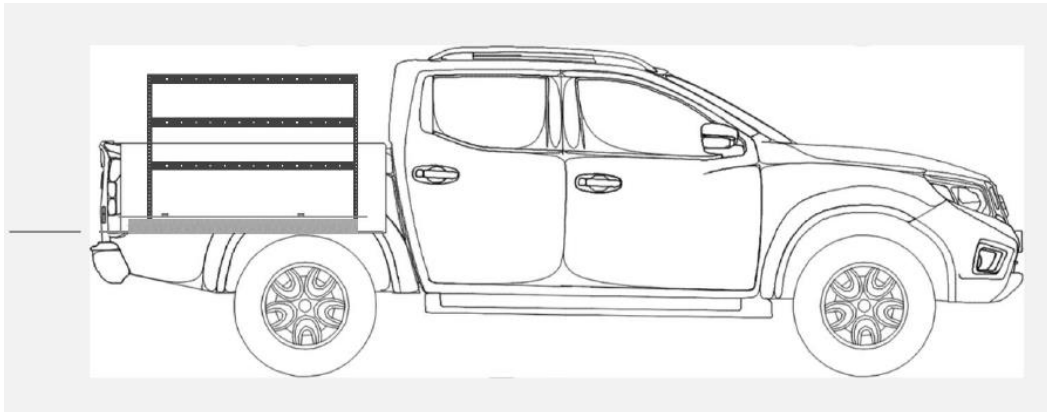

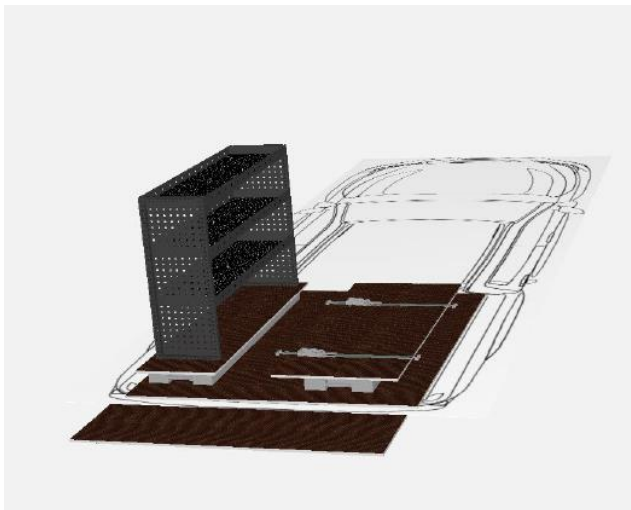
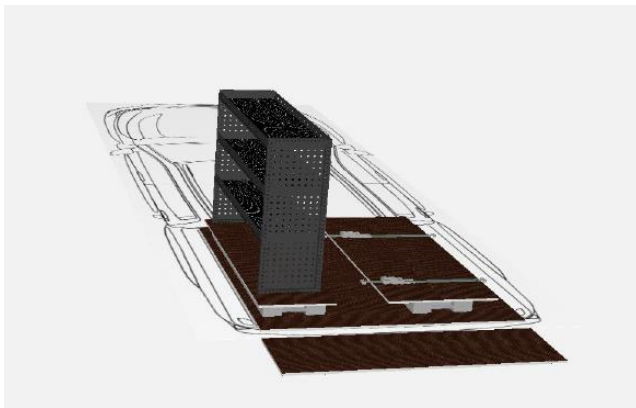
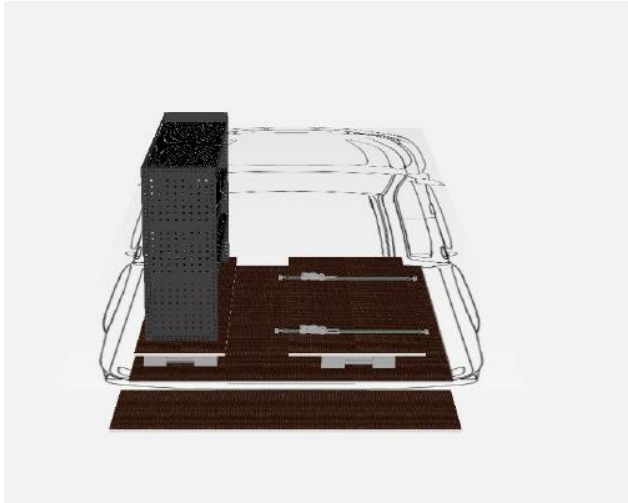

4.4 Lot 8: Vehicles crossover compactes amb nevera

4.4.1 Nevera a incorporar als vehicles

Els vehicles d'aquest lot hauran de portar obligatòriament una nevera portàtil de les característiques especificades a continuació, així com la seva bateria pròpia. Tant la nevera com la bateria hauran de disposar d'un sistema d'ancoratge dins el maletger del cotxe per evitar que es moguin amb el vehicle en marxa, però alhora, que permeti extreure-la del vehicle amb facilitat.

Les característiques mínimes que ha de tenir la nevera incorporada son: entre 75 i 90 L de capacitat,

únicament funció nevera (3°C +/-2), Portàtil, APP WIFI Control, amb bateria pròpia.

4.4.2 Mobiliari a incorporar

No ha d'haver-hi seients al darrera.

Aquests vehicles hauran de portar degudament instal·lats i homologats a la ITV els següents equipaments interiors.

- Signal 8 mòduls ambar RAYZR TR3(TA), clear Lens, EC-R10 clear Lens, EC-R10, 12-24VDC
- 1 Botonera de control SW6 10-TA-*DV
- 1 Extintor 6 Kg amb abraçadora
- A301-1700 1 Inversor 1700W 12V amb comandament distància.
- 1 Rele Mai separador alta potència 12V200W Euro 6
- 1 Bateria Dual AGM 12V 96Ah
- 1 Equipament segons plans
 - Safata d'acer
 - Bastidor lliscant
 - Rail d'ancoratge
 - Eslinga
 - Reixa de separació entre seients davanters i càrrega
 - Moble lateral amb safates mòbils

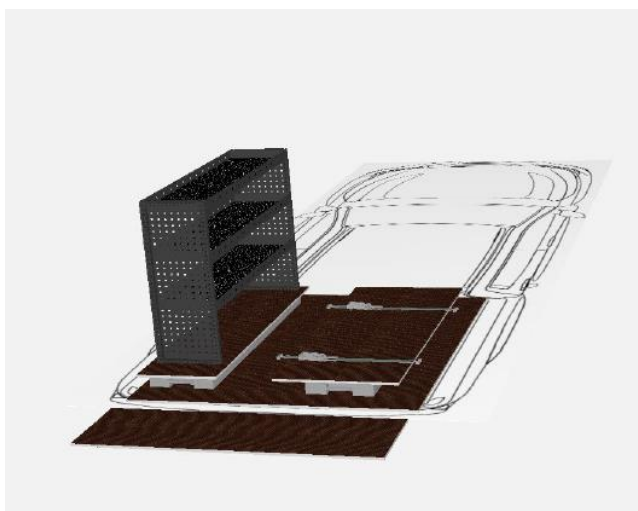
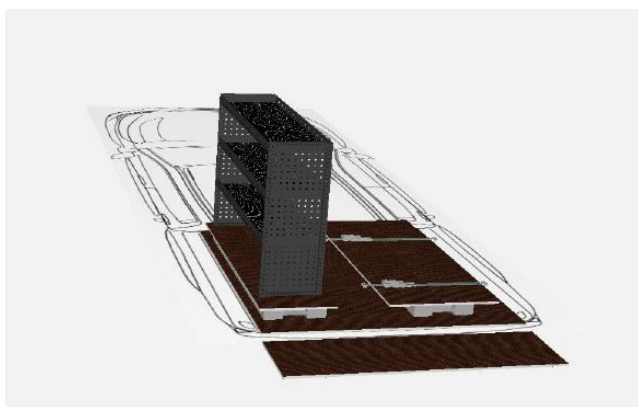

5 ALTRES ASPECTES TÈCNICS

5.1 Característiques dels vehicles a subministrar

Les característiques tècniques dels vehicles a subministrar així com alguns models que es posen a títol merament il·lustratiu, figuren a l'Annex I al present plec de prescripcions tècniques particulars.

5.2 Devolució dels vehicles i liquidació de quilometratge

A la finalització el contracte, els vehicles seran retornats amb els mateixos elements amb els que havien estat entregats (documentació, claus i accessoris) i en les condicions correctes pròpies del desgast normal ocasionat per l'ús del vehicle.

El contracte d'arrendament s'estableix per un període de 48 mesos (prorrogable per una anualitat més) amb el criteri de 10.000 km anuals comú per a la totalitat dels lots.

A la finalització del contracte, tindrà lloc la liquidació del quilometratge, a favor o en contra en funció del quilometres reals a la data del retorn dels vehicles, que serà abonada per la part que correspongui en cada cas, d'acord amb la tarifa acordada en l'oferta presentada pel contractista.

5.3 Consideracions mediambientals

Tots els vehicles hauran de complir amb els requeriments establerts a l'annex de descripció de vehicles. La/les empresa/es adjudicatària/es ho haurà/n d'acreditar, mitjançant els corresponents distintius:

1. Certificacions ambientals (DGQA)

2. Sistemes de gestió ambiental (ISO 14001, Registre EMAS) En el seu defecte, es podrà aportar una declaració específica signada per l'administrador o pel representant del taller, o pel representant legal del concessionari, o pel representant legal de la marca, que justifiqui una correcta gestió, en els tallers de reparació i manteniment, en relació als següents aspectes mediambientals:

- Residus perillosos: Indicant que, en relació als residus perillosos, el tractament que se'ls hi dona, en quant a la segregació en origen, envasat, emmagatzematge i lliurament al gestor de residus, se'n fa segons la legislació vigent.
- Residus no perillosos: Indicant que se'n fa una correcta gestió segons la legislació vigent.
- Emissions a l'atmosfera: indicant que se'n fa una correcta gestió, especialment en relació als gasos de combustió dels motors, als compostos orgànics volàtils (operacions de pintura) i al pols.
- Aigües residuals del procés: Indicant que no s'aboquen aigües residuals amb un contingut en hidrocarburs superior a 5 ppm.
- Sorolls: Indicant que es compleix amb la llei 16/2002 i, en el seu cas, amb l'ordenança municipal de sorolls.

L'empresa adjudicatària facilitarà, amb el lliurament dels vehicles, les dades d'emissions de gasos d'efecte hivernacle associats a la seva fabricació, d'acord amb la norma ISO 14064-1:2019.

L'empresa adjudicatària es compromet a utilitzar tallers autoritzats que compleixin la normativa mediambiental.

6 LLOC D'ENTREGA DELS BÉNS A SUBMINISTRAR

Els vehicles s'hauran d'entregar a les instal·lacions de TAIGUA a la ciutat de Terrassa (Vallès Occidental) o d'Abrera (Baix Llobregat) a les adreces que s'indicarà a la formalització del contracte llevat que la seva ubicació física estigui a una distància inferior a 11 kilòmetres a comptar des de les diferents seus indicades.

Si estan a una distància inferior a la indicada, serà el personal de TAIGUA qui s'ocuparà de la seva recollida.

7 ACTA DE RECEPCIÓ

Efectuat el lliurament, instal·lació i comprovació de funcionament del bé o producte adquirit s'haurà d'estendre acta de recepció, que serà signada pel legal representant de l'empresa i el responsable del contracte i que serà subscripta en els termes previstos a l'article 210 i concordants de la LCSP.

8 TERMINI DE GARANTIA

Els vehicles hauran de tenir una garantia que haurà d'estar vigent durant tota la durada del contracte i de la seva possible pròrroga.

9 OBLIGACIONS EN MATÈRIA DE PREVENCIÓ DE RISCOS LABORALS

1. El contractista està obligat al compliment de la Llei 31/1995, de 8 de novembre, de Prevenció de Riscos Laborals i restant legislació general i sectorial aplicable en aquesta matèria respecte dels treballadors adscrits a la contracta.
2. En el supòsit de concurrència de treballadors del contractista amb altres treballadors en un centre de treball de l'entitat, TAIGUA vetllarà pel compliment de la normativa de prevenció de riscos laborals per part de les empreses que presten serveis corresponents a la pròpia activitat en els termes establerts pel RD 171/2004, de 30 de gener, pel qual es desenvolupa l'art. 24 de Llei 31/1995, de 8 de novembre, de Prevenció de Riscos Laborals, en matèria de coordinació d'activitats empresarials.

TAIGUA facilitarà a l'empresa que resulti adjudicatària del contracte els documents i informació a que es refereix l'article 7 del Reial Decret 171/2004, de 30 de gener, relatius a: Avaluació de riscos del centre de treball, mesures de prevenció, pla d'emergència i qualsevol altre que correspongui.

El contractista resta obligat a presentar, abans de formalitzar-se l'acta d'inici de prestació del servei, els documents que seguidament s'indiquen en compliment del que disposa l'art. 10.2 del Reial Decret 171/2004:

- a) Avaluació de riscos i planificació de l'activitat preventiva.
 - b) Compliment de les obligacions en matèria d'informació i formació respecte dels treballadors que vagin a prestar serveis al centre de treball.
 - c) Qualsevol altra documentació que TAIGUA consideri convenient o necessari.
3. El contractista tindrà accés a la documentació municipal a través de la plataforma informàtica autoritzada per TAIGUA en la forma que li serà indicada pel responsable del contracte i haurà de presentar el documents a través de la mateixa plataforma.