



CONTRACTE ARTÍSTIC

Reunits a Lloret de Mar, el dia 25 d'octubre del 2022
D'UNA PART

D'UNA ALTRA PART

EMPRESA	AJUNTAMENT DE LLORET DE MAR	EMPRESA	ARTS MANAGERS S.L.
REPRESENTADA PER	JAUME DULSAT I RODRIGUEZ	REPRESENTADA PER	PAU SAMPIETRO VARA
DNI RESPONSABLE	██████████	DNI RESPONSABLE	██████████
ADREÇA	PL. VILA, 1	ADREÇA	FREDERIC RAHOLA, 12 BAIXOS
LOCALITAT I DP	LLORET DE MAR - 17310	LOCALITAT I DP	BARCELONA ? 08032
CIF/DNI	P-1710200-E	CIF/DNI	B60731767

D'ARA EN DAVANT L'ORGANITZADOR

D'ARA EN DAVANT L'ARTISTA

l'empresa intermediària és Victori Produccions.

No es podrà anunciar aquest concert ni fer públic fins el proper 6 de novembre de 2022.

Ambdues parts es reconeixen mútuament la capacitat legal necessària per a contractar, així com el caràcter i representació en què intervenen, i en especial per subscriure el present contracte artístic en relació amb la següent contractació, objecte principal d'aquest contracte:

OBJECTE DEL CONTRACTE:

DATA D'ACTUACIÓ	19 DE NOVEMBRE DEL 2022	DIA DE LA SETMANA	DISSABTE
ARTISTA	ELS CATARRES	ESPAI	A CONCRETAR
POBLACIÓ	LLORET DE MAR	HORA	A CONCRETAR

I que regirà de conformitat a les següents

CLÀUSULES:

PRIMERA. CONDICIONS ECONÒMIQUES

L'ORGANITZADOR contracta a l'ARTISTA segons les dades descrites en l'OBJECTE DEL CONTRACTE i aquest rebrà per la seva actuació la quantitat següent en concepte de caixa:

IMPORT:	18000,00 €	+21% IVA	3780,00 €	TOTAL:	21780,00 €
---------	------------	----------	-----------	--------	------------

SEGONA. PAGAMENT

L'ORGANITZADOR haurà d'abonar l'import d'aquest contracte mitjançant transferència bancària al número de compte IBAN ES61 0049 0531 53 2110507870

TERMINI DE PAGAMENT

L'ORGANITZADOR farà efectiu aquest pagament a l'ARTISTA en un termini de 30 dies posteriors a l'aprovació de la factura.
L'ORGANITZADOR no podrà fer transferència, cessió o assignació dels drets i obligacions que per ella es deriven del present contracte.

TERCERA. CONDICIONS ARTÍSTIQUES

L'ORGANITZADOR tindrà en compte les següents necessitats de l'ARTISTA, per a dur a terme l'objecte d'aquest contracte:

HORARIS

L'ARTISTA no actuarà més tard de les 24:00 hores. En el cas que a la mateixa nit comparteixin escenari amb altres grups, l'ARTISTA es reserva

Codi Segur de Verificació: fe3bb729-7773-4a7b-adcc-e1634aa3659a
Origen: Administració
Identificador document original: ES_L01170950_2022_9764493
Data d'impressió: 01/12/2022 09:14:08
Pàgina 2 de 19

SIGNATURES
1.- PAU SAMPIETRO (R: B60731767), 25/10/2022 10:58
2.- JAUME DULSAT RODRIGUEZ (TCAT) (L'alcalde), 17/11/2022 14:13

el dret d'escollir l'hora en la qual ha d'actuar, si la proposta horària que l'ORGANITZADOR proposa va en detriment de l'espectacle en termes artístics.

DURADA

L'ARTISTA realitzarà una actuació d'una durada aproximada de 85 minuts aprox., sense interrupció.

MERCHANDISING

L'ORGANITZADOR reservarà un espai dins el recinte de l'actuació i proveirà a l'ARTISTA amb una taula per a la instal·lació d'un estand de merchandising de l'ARTISTA. Aquest espai estarà protegit per tanques de seguretat i propera a una presa de llum.

EQUIPS DE SO I LLUMS

Els equips de so i llums aniran a càrrec de l'ORGANITZADOR i seran adequats a la capacitat de l'espai. L'ORGANITZADOR haurà de complir les necessitats tècniques especificades a l'ANNEX d'aquest contracte, també anomenat RIDER TÈCNIC. Aquest ANNEX o RIDER TÈCNIC haurà de retornar-se a l'ARTISTA juntament amb aquest contracte, signades totes i cadascuna de les seves fulles.

Pot ser que el rider tècnic de la banda canviï des de la signatura del contracte al dia de l'actuació. Sempre tindrà vigència el rider actualitzat, fins i tot en el cas d'haver signat contracte amb un rider que ja no és vigent.

La potència dels equips ha de ser la necessària per cobrir l'espai i l'aforament del lloc de l'actuació i ha de tenir l'aprovació de l'equip tècnic del grup, garantint una cobertura homogènia a tota l'audiència amb un mínim de 105 dBA SPL en FOH

CÀRREGA I DESCÀRREGA

L'ORGANITZADOR es responsabilitza de proveir:

- Un accés per als vehicles de l'ARTISTA que permeti descarregar i carregar el material.
- 2 persones aptes físicament per efectuar els treballs de càrrega i descàrrega del material tècnic de l'ARTISTA, a l'hora convinguda de muntatge i desmuntatge.

IL-LUMINACIÓ ESPAI

Durant tota l'activitat cultural l'enllumenat de l'espai romandrà apagat. Per aquest motiu, si fos necessari, l'ORGANITZADOR posarà a disposició de l'ARTISTA una persona responsable que realitzarà aquesta acció quan l'ARTISTA així ho indiqui. Tindran una consideració a part l'enllumenat d'emergència.

TAULES DE SO I LLUMS

Les taules de so i llums hauran d'estar situades frontalment i centrades respecte a l'escenari. La distància entre l'escenari i les taules de control haurà de ser 1 vegada i mitja la mesura de l'amplada de l'escenari, o en el seu defecte a la distància que l'ARTISTA consideri idònia per una millor sonorització.

ESCENARI

L'ORGANITZADOR posarà a disposició de l'ARTISTA un escenari amb rampa per la seva actuació amb unes mides mínimes de 12 metres de boca per 10 metres de fondària útils, amb un ala lateral de 4x4 per a la taula de monitors, a una alçada sobre el nivell del sol de 1,80 a 2,00 metres i amb una distància mínima del sol de l'escenari al sostre de 8,00 metres.

L'escenari estarà protegit amb un anti-avalanxa a 2 metres de distància. El recinte del backstage també estarà tancat i vigilat pel personal de seguretat i l'accés estarà restringit a la gent degudament acreditada.

Qualsevol element publicitari a l'escenari o les seves proximitats ha de comptar amb l'aprovació de l'ARTISTA.

Durant l'actuació no hi podrà haver a l'escenari ningú que no estigui autoritzat pel road manager, tret de l'empresa de so/llum/backline i regidoria.

TANQUES DE PROTECCIÓ

L'ORGANITZADOR, per tal de garantir la seguretat de l'ARTISTA durant l'activitat cultural, serà imprescindible que cobreixi el perímetre de l'escenari i de les taules de so i llums amb tanques de protecció reglades.

PÀRQUING

L'ORGANITZADOR habilitarà un espai a prop de l'escenari per l'estacionament de vehicles de l'ARTISTA i amb el nombre de places que requereixin i es responsabilitzarà de la seva seguretat.

VESTUARI

L'ORGANITZADOR posarà a disposició de l'ARTISTA un VESTUARI d'ús exclusiu (i sense accés físic ni visual per a ningú aliè a l'organització), el més a prop possible de l'escenari, amb capacitat suficient per a tots els seus components, músics i tècnics. Aquest haurà d'estar net i a disposició de l'ARTISTA des de la seva arribada. Aquest vestuari haurà de disposar d'una il·luminació correcta, endolls, W.C., cadires per a 18 persones, taula i mirall, i si és possible amb dutxa. El W.C. en qualsevol cas estarà com a màxim a 10 metres de l'escenari i serà d'ús exclusiu per als professionals que es derivin de l'esdeveniment. En cap cas mai estarà disposició del públic.

L'accés del vestuari a l'escenari ha de ser directe i sense necessitat de passar entre el públic.

FULL DE RUTA

L'ARTISTA elaborarà amb la suficient antel·lació el FULL DE RUTA corresponent a l'activitat cultural objecte d'aquest contracte i al seguiment de les seves clàusules. Per aquest motiu, l'ORGANITZADOR posarà en coneixement de l'ARTISTA tota la informació necessària que aquest li requereixi 15 dies abans de l'actuació.

L'ORGANITZADOR nomenarà una persona responsable de producció el dia de l'activitat cultural

L'ORGANITZADOR es responsabilitza de tenir a punt les instal·lacions a l'hora convinguda.

DOCUMENT Contracte	ÒRGAN SERVEIS CENTRALS I DE PLANIFICACIÓ	REFERÈNCIA 14112022000136
Codi Segur de Verificació: fe3bb729-7773-4a7b-adcc-e1634aa3659a Origen: Administració Identificador document original: ES_L01170950_2022_9764493 Data d'impressió: 01/12/2022 09:14:08 Pàgina 3 de 19		SIGNATURES 1.- PAU SAMPIETRO (R: B60731767), 25/10/2022 10:58 2.- JAUME DULSAT RODRIGUEZ (TCAT) (L'alcalde), 17/11/2022 14:13



El temps disponible per a les proves de so de l'ARTISTA no serà inferior a 120 minuts.
L'ARTISTA tindrà prioritat absoluta per la col·locació, muntatge i proves de so del seu equip, especialment en els casos en què actuïn amb altres artistes. Una vegada col·locat l'equip, aquest no podrà ser mogut, a excepció de causes majors.

VIGILÀNCIA I SEURETAT

L'ORGANITZADOR serà responsable de la seguretat de l'ARTISTA dins l'espai on s'efectuarà l'activitat cultural, dels seus membres, dels equips tècnics, dels seus instruments musicals i de les seves pertinences personals, des de l'arribada fins a la seva marxa, tant a l'escenari com al vestuari. Per aquest motiu és aconsellable que el vestuari disposi de clau i es posi a disposició de l'ARTISTA a la seva arribada, així com de les mesures de seguretat necessàries per a evitar pèrdues, robatoris o deterioraments.
L'ORGANITZADOR disposarà de vigilància adequada durant l'activitat cultural i durant l'absència de l'ARTISTA de l'espai, donat que en cas de robatori o desperfectes en el material, l'ORGANITZADOR en serà el responsable.

ACCESSOS

El personal sense acreditació o no autoritzat pel mateix ARTISTA i/o ORGANITZADOR, no podrà accedir a la zona de vestuaris, escenari i taules de control.

GRAVACIÓ

El dret de qualsevol tipus de gravació del concert, pertany exclusivament a l'ARTISTA. Per tant, no es podrà gravar, filmar, ni transmetre per ràdio, televisió o internet l'actuació objecte d'aquest contracte, sense l'autorització expressa i per escrit de l'ARTISTA.

QUARTA. CÀTERING

L'ORGANITZADOR posarà a disposició de l'ARTISTA el següent càtering:
L'ORGANITZADOR posarà el següent càtering a l'Artista: aigües en abundància, 3 ampolles assortides de refrescs de 2 litres (exemple: 1 cola, 1 taronjada, 1 llimonada i 1 Tònica) o el seu equivalent en llaunes. Els refrescs estaran frescs. L'ORGANITZADOR posarà també a disposició de l'ARTISTA, un menú per a 15 persones on consideri oportú de la mateixa població on es realitzi el concert. (Tenim 1 vegetarià + 1 celiàc)
No entrepans, pizzes ni servei de catering a backstage.

CINQUENA. SUSPENSÍO

En cas de SUSPENSIO UNILATERAL del ORGANITZADOR, sense causes de FORÇA MAJOR, aquest abonarà a l'ARTISTA en concepte d'indemnització per els perjudicis ocasionats el 100% dels honoraris pactats en la clàusula primera si aquesta anul·lació es realitza dins els tres mesos anteriors a la data objecte d'aquest contracte y el 50% si es realitza amb anterioritat.

En cas que el concert s'hagi de suspendre per FORÇA MAJOR o CAS FORTUIT, ambdues parts quedaran exemptes de les seves obligacions podent concertar, de mutu acord, una nova data per a la realització de l'actuació, respectant les mateixes condicions del present contracte. S'entendrà com a FORÇA MAJOR o CAS FORTUIT la malaltia o accident de l'ARTISTA, que haurà de comunicar i acreditar amb la màxima antelació possible, i aquells casos mencionats per la llei. No s'entendrà com FORÇA MAJOR o CAS FORTUIT les condicions climatològiques adverses.

Només s'entendrà com a FORÇA MAJOR o CAS FORTUIT relacionat amb la COVID-19, o amb qualsevol altra pandèmia, quan existeixi una prohibició expressa per part de les autoritats sanitàries competents a celebrar l'activitat objecte del present contracte. En cas que no existeixi aquesta prohibició expressa, les parts es comprometen a complir amb les obligacions derivades del present contracte i amb els protocols fixats per les autoritats competents, tant d'aforament, distància de seguretat, neteja, mascareta obligatòria, localitat pre-assignada, etc., respecte l'execució de l'activitat cultural descrita en el present contracte.

Si per causa de la crisi sanitària de la Covid-19 s'hagués de suspendre l'activitat cultural descrita en el present contracte per prohibició expressa de les autoritats competents, l'ORGANITZADOR es compromet a buscar una data alternativa amb l'ARTISTA, de mutu acord.
En cas que el concert se suspengui unilateralment per part de l'ARTISTA, l'ORGANITZADOR estarà facultat per reclamar danys i perjudicis.

La corresponent anul·lació per qualsevol de les parts haurà de fer-se per escrit i de forma fefaent.

SISENA. PERMISOS

L'ORGANITZADOR serà el responsable de l'obtenció i pagament dels permisos, taxes, arbitris, SGAE i altres impostos necessaris per a portar a terme l'activitat descrita en aquest contracte en el lloc i data acordats per les dues parts. L'ARTISTA serà responsable de les altes a la Seguretat Social dels seus integrants.

SETENA. ENTRADES

Si l'activitat cultural no és gratuïta, L'ORGANITZADOR fabricarà les entrades i invitacions d'acord amb la capacitat declarada del local i es farà càrrec de l'abonament dels drets d'autor i altres impostos que corresponguin.
El preu de les entrades s'establirà de mutu acord i és imprescindible que compti amb el consentiment per escrit de l'ARTISTA.
L'ORGANITZADOR proporcionarà a l'ARTISTA un mínim de 20 invitacions per atendre els seus compromisos.

DOCUMENT Contracte	ÒRGAN SERVEIS CENTRALS I DE PLANIFICACIÓ	REFERÈNCIA 14112022000136
Codi Segur de Verificació: fe3bb729-7773-4a7b-adcc-e1634aa3659a Origen: Administració Identificador document original: ES_L01170950_2022_9764493 Data d'impressió: 01/12/2022 09:14:08 Pàgina 4 de 19	SIGNATURES 1.- PAU SAMPIETRO (R: B60731767), 25/10/2022 10:58 2.- JAUME DULSAT RODRIGUEZ (TCAT) (L'alcalde), 17/11/2022 14:13	

VUITENA. PROMOCIÓ I PUBLICITAT

L'ORGANITZADOR es compromet a utilitzar els mitjans publicitaris adequats per aconseguir, dins del possible, la màxima repercussió, tenint en compte el tipus d'espai com l'aforament d'aquest.

L'ARTISTA posarà a disposició de l'ORGANITZADOR el material publicitari de què disposi amb la suficient antelació.

L'ORGANITZADOR vetllarà perquè es respecti la imatge de l'espectacle i es farà responsable de qualsevol mal ús d'aquest material. Qualsevol canvi d'imatge i/o textos del material publicitari de l'espectacle aportat per l'artista, haurà de comptar amb l'autorització de l'ARTISTA.

L'ORGANITZADOR haurà de comptar amb el consentiment de l'ARTISTA en el cas que a l'escenari on aquest actui hi hagi elements publicitaris d'altres marques que no tinguin res a veure amb la imatge de l'ARTISTA.

L'ORGANITZADOR no podrà anunciar públicament l'actuació fins a tenir l'autorització per escrit per part de l'ARTISTA.

NOVENA. VALIDESA

Aquest contracte haurà de ser retornat a l'ARTISTA, signades i segellades totes i cadascuna de les seves pàgines per l'ORGANITZADOR, com a màxim durant els 15 dies posteriors a la data de recepció per correu postal a ÈXITS, Avinguda Frederic Rahola, 12 Baixos amb C.P 08032 de Barcelona. També ens el podeu fer arribar degudament signat, segellat i escanejat per correu electrònic.

DESENA. INCOMPLIMENTS

L'Incompliment de qualsevol de les clàusules esmentades en el present contracte per part de l'ORGANITZADOR eximeix a l'ARTISTA de la seva responsabilitat i obliga a l'ORGANITZADOR a abonar el 100% de l'import pactat en la primera clàusula del present contracte. En tot allò que no estigui previst en aquest contracte, les parts contractants renuncien al fur que els hi correspongui i se sotmeten expressament a la jurisdicció i competències dels jutjats i tribunals de Barcelona.

ONZENA.

PROTECCIÓ DE DADES

Les parts d'aquest contracte coneixen i donen el seu consentiment de que les dades facilitades en aquest contracte siguin incorporades a un fitxer automatitzat de dades de caràcter personal, essent aquestes recollides amb l'objecte de poder redactar el present document i la documentació que, en seu cas, es derivés. L'entitat Responsable del Fitxer és ARTS MANAGERS S.L. amb domicili a Barcelona, Frederic Rahola, 12 baixos, trobant-se aquesta facultada per poder cedir a tercers del seu grup empresarial. Els interessats poden exercitar els seus drets d'accés, rectificació, cancel·lació i oposició conforme a allò establert a la Llei Orgànica 3/2018, de 5 de desembre 2018, de protecció de dades de caràcter personal.

i perquè així consti, en senyal de conformitat i per més obligació, entenen i firmen el present contracte de 4 pàgines en el lloc i data assenyalats per duplicat i amb un únic efecte:

AJUNTAMENT DE LLORET DE MAR
Aquest document és una còpia autèntica del document electrònic original. Comprovi l'autenticitat del document a la web de tràmits de l'Ajuntament de Lloret de Mar (https://tramits.lloret.org:8443/OAC/SegExpStandalone.jsp?idioma=ca). Utilitzi el "Codi per a la validació" que apareix a la capçalera.

Per l'ORGANITZADOR (signat i segellat)
AJUNTAMENT DE LLORET DE MAR
JAUME DULSAT I RODRIGUEZ

Pàgina 4 de 4
19-11-2022

PAU
SAMPIETRO
(R:
B60731767)

Firmado digitalmente por
 PAU
SAMPIETRO (R:
B60731767)
Fecha: 2022.10.25
10:58:48 +02'00'

Per l'ARTISTA (signat i segellat)
ARTS MANAGERS S.L.
PAU SAMPIETRO VARA

Codi Segur de Verificació: fe3bb729-7773-4a7b-adcc-e1634aa3659a
Origen: Administració
Identificador document original: ES_L01170950_2022_9764493
Data d'impressió: 01/12/2022 09:14:08
Pàgina 5 de 19

SIGNATURES

1.- PAU SAMPIETRO (R: B60731767), 25/10/2022 10:58
2.- JAUME DULSAT RODRIGUEZ (TCAT) (L'alcalde), 17/11/2022 14:13



RIDER TÈCNIC

ELS CATARRES DIAMANTS 2022

**ACTUALITZACIÓ ABRIL 2022
V. 3**

(aquesta versió anul·la a qualsevol anterior)

LLISTA DE CANALS

CH	INSTRUMENT	MIC	PEU
1	BOMBO IN	BETA 91A	
2	BOMBO OUT	BETA 52	CURT
3	CAIXA UP	SM57	CURT
4	CAIXA DOWN	e604	PINÇA
5	HH	SM81	CURT
6	TOM 1	e604	PINÇA
7	TOM 2	e604	PINÇA
8	TOM 3	e604	PINÇA
9	OH L	SM81	LLARG
10	OH R	SM81	LLARG
11	PAD L	DI BSS AR133	
12	PAD R	DI BSS AR133	
13	PAD CLICK	DI BSS AR133	
14	PAD FX	DI BSS AR133	
15	BAIX	DI BSS AR133	
16	ACUSTICA (ERIC)	DI BSS AR133	
17	ELECTRICA-L (JAN)	XLR	
18	ELECTRICA-R (JAN)	XLR	
19	ELECTRICA-L (DAVID)	XLR	
20	ELECTRICA-R (DAVID)	XLR	
21	ROLAND SPX (JAN)	DI BSS AR133	
22	ACORDIO (JAN)	ATM350	PINÇA
23	PIANO L (JAN)	DI BSS AR133	
24	PIANO R (JAN)	DI BSS AR133	
25	TIME CODE	DI BSS AR133	
26	TROMBO	DPA4099 WIRELESS	PINÇA
27	TROMPETA	DPA4099 WIRELESS	PINÇA
28	VEU JAN (L)	SM58 WIRELESS	LLARG
29	VEU ERIC (C)	SM58 WIRELESS	LLARG
30	VEU ROSER (R)	BETA57	LLARG
31	VEU DAVID (GTR)	SM58	LLARG
32	OH L PUBLIC (MONIS)/ TALKBACK FOH	CONDESADOR	CURT
33	OH R PUBLIC (MONIS)	CONDENSADOR	CURT



Codi Segur de Verificació: fe3bb729-7773-4a7b-adcc-e1634aa3659a
Origen: Administració
Identificador document original: ES_L01170950_2022_9764493
Data d'impressió: 01/12/2022 09:14:08
Pàgina 7 de 19

SIGNATURES
1.- PAU SAMPIETRO (R: B60731767), 25/10/2022 10:58
2.- JAUME DULSAT RODRIGUEZ (TCAT) (L'alcalde), 17/11/2022 14:13

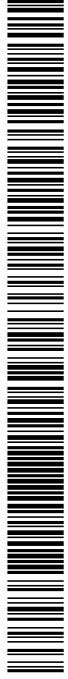

ELS
CATARRES
DIAMANTS 2022

STAGE PLOT

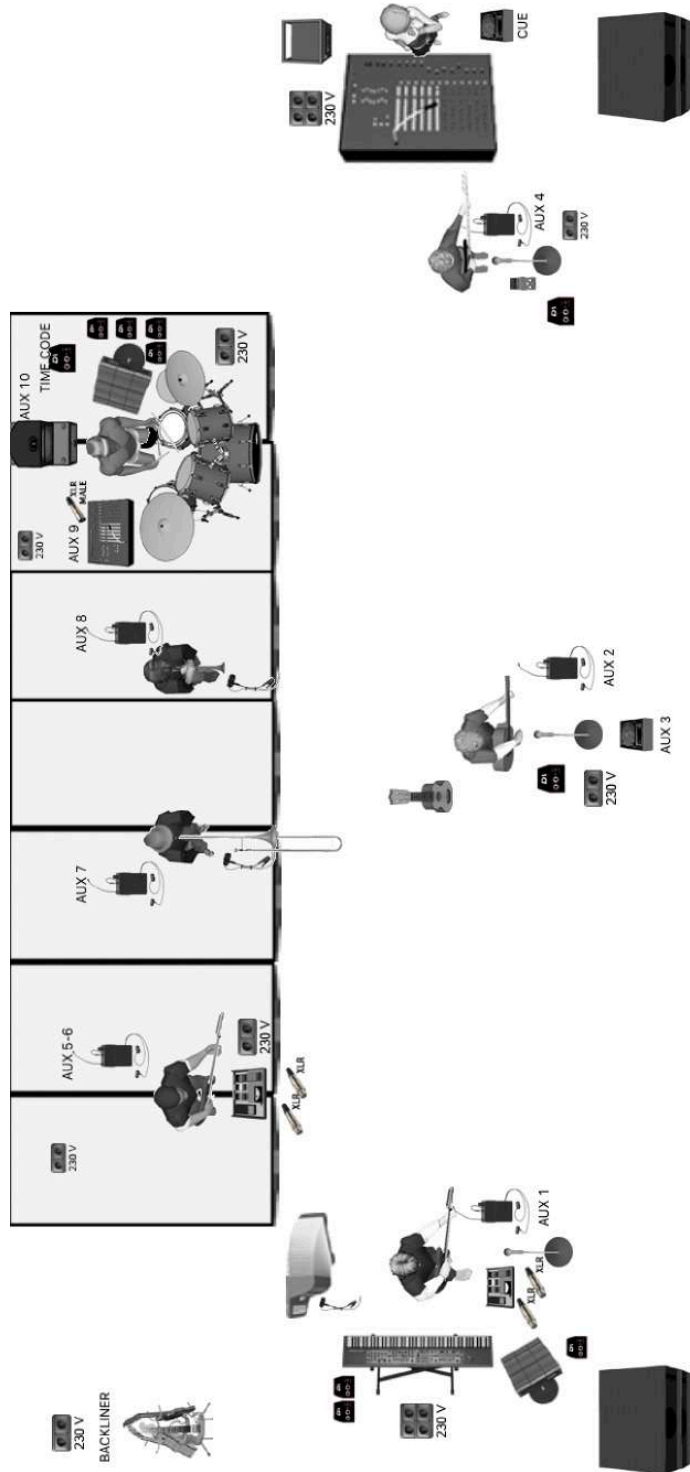

AJUNTAMENT DE LLORET DE MAR
Aquest document és una còpia autèntica del document electrònic original. Comprovi l'autenticitat del document a la web de tràmits de l'Ajuntament de Lloret de Mar (<https://tramits.lloret.org:8443/OAC/SegExpStandaone.jsp?idioma=ca>). Utilitzi el "Codi per a la validació" que apareix a la capçalera.

ESPECIFICACIONS TÈCNIQUES

P.A.: P.A. adient a l'espai en posició i potència: L-Acustics, d&b, Adamson, Nexo, TW Audio o similar

Control FOH: YAMAHA CL5 o similar (consultar prèviament)

ST1: Plate Reverb/ ST2: Vocal Reverb/ ST3: Tap Delay/ ST4:
 Ipad (mini jack) DCA'S: 1-DRUM, 2-BASS, 3-KEY, 4-GTR, 5-PITOS, 6-VEUS, 7-PADS, 8-FX

TALCKBACK a FOH per comunicar amb escernari (mic amb interruptor)

INTERCOM per comunicar-se PA amb Monitors

Previs diferents per control de FOH i control de Monitors

MONITORS: Taula: YAMAHA CL5, CL3, QL5
 situada al costat dret de l'escenari (vist des de fora) i amb visibilitat amb tots els músics
 1x Drumfill L'Acustics SB18 + 2 monitors L'Acustics 115XT (cantant+cue)

Enviaments monitoratge:

AUX 1: IEM JAN (ESQUERRA)

AUX 2: IEM ERIC (CENTRE)

AUX 3: MONITOR ERIC (CENTRE)

AUX 4: IEM ROSER (DRETA)

AUX 5-6: IEM STEREO DAVID (GTR)

AUX 7: IEM TROMPETA

AUX 8: IEM TROMBÓ

AUX 9: XLR-M A LA TAULETA BATERIA

AUX 10: DRUMFIELD BATERIA (SUB)

AUX 11 i 12: SIDEFIELDS L i R

Rider ELS CATARRES Abril 2022 V.3

4 de 7





INAL.LÀMBRICS I MICROFONIA:

Necessitem 2 sistemes inalàmbrics Shure ULX-D o Sennheiser ew 500 G3 o G4 amb 2 micròfons de pinça DPA 4099 (Trombó i Trompeta)

Necessitem 1 sistema inalàmbric Shure ULX-D per la Veu principal amb 2 transmissors de mà ULXD2/Beta 58

Necessitem 1 sistema inalàmbric Shure ULX-D SM58 (Veu L)

Necessitem 3 sistemes d'IN EAR amb Shure PSM900 o superior

El grup porta 3 sistemes d'IN EAR propi Shure PSM900 L6 (656.125-691.825 MHz)

El grup porta 4 sistemes inalàmbrics Shure GLXD16 (2.4 GHz)

PROVES DE SO

- El grup necessitarà 120 minuts pel muntatge del backline i les proves de so.
- L'equip de so i llums haurà d'estar correctament ajustat a l'arribada dels tècnics de Catarres.

BACKLINE:

- Necessitem una zona de backline al frontal esquerra de l'escenari (vist des de fora) i amb visibilitat amb tots els músics.
- Punt de corrent (220v directe).

ESCENARI

• La mida mínima útil de l'escenari és de 12 x 10m (ample x fons), sense comptar ales laterals, àrea de monitors, backline, etc. Si el públic està dret l'alçada hauria de ser de mínim 1.50m. La mida òptima són 1.80 m.

Tarima alçada a 40cm de 7 x 2 metres amb els corresponents faldons negres. composta per:

Tarima alçada a 40cm de 3 x 2 metres per a la bateria. Tarima alçada a 40cm de 2 x 2 metres per als vents. Tarima alçada a 40cm de 2 x 2 metres per a la guitarra. **TOTES JUNTES I UNIDES!**

L'escenari haurà de tenir una rampa i una escala d'accés
Durant l'actuació, l'espai restarà totalment a les fosques.
L'espai d'actuació haurà d'estar habilitat per tirar fum.

Els controls de so i llum estaran totalment centrats amb l'escenari, l'un al costat de l'altre. Es fa un enviament de senyal des de la taula de so a la taula de llums.

• És imprescindible que si l'escenari és d'estructura metàl·lica aquest disposi d'un cable connectat a una presa de terra.

Personal tècnic:

• Hi haurà d'haver l'equip tècnic suficient per tal de poder garantir el muntatge del concert:

- 1 tècnic assistent de PA
- 1 tècnic assistent monitors
- 1 tècnic auxiliar
- 1 tècnic assistent de llums

Serà necessari disposar de 2 persones de càrrega i descàrrega a l'arribada del grup i al final del concert.

Aigua i beguda freda durant tot el muntatge, bolo i desmuntatge



ALTRES ASPECTES

- Sempre que l'equip de so estigui limitat per normativa, el limitador haurà d'estar instal·lat i calibrat abans de les proves de so del grup. En cas contrari el limitador no podrà ser insertat a l'equip i haurà d'estar només com a referència. S'haurà d'especificar dies abans de l'actuació el nivell de dBA's de la limitació.

- A partir de 2500 persones de públic, el control de FOH haurà d'estar equipat amb un PolyKlyn (lavabo portàtil) per l'equip tècnic

- Previ al event, la banda pot proporcionar, via e-mail, les memòries de les taules de PA i Monitors a la empresa de So per tal de carregar-les, revisar-les i assegurar el seu correcte funcionament.

UN COP ACCEPTAT EL CONTRARI DER QUALSEVOL CANVI
DEL MATEIX S'HAURÀ DE CONSULTAR AMB ELS TÈCNICS DE CATARRES

CONTACTES:

F.O.H. GITO: 609391497 sonidu@yahoo.com

MONITORS: MARTA: 686709640 martabombo@gmail.com

LUMS TONI: 636171874 toni.llobet94@gmail.com

TOUR MANAGER JORDI LLUNELL +34 667554986 jordillunell@gmail.com

MOLTES GRÀCIES PER TOT!!!





ELS CATARRES

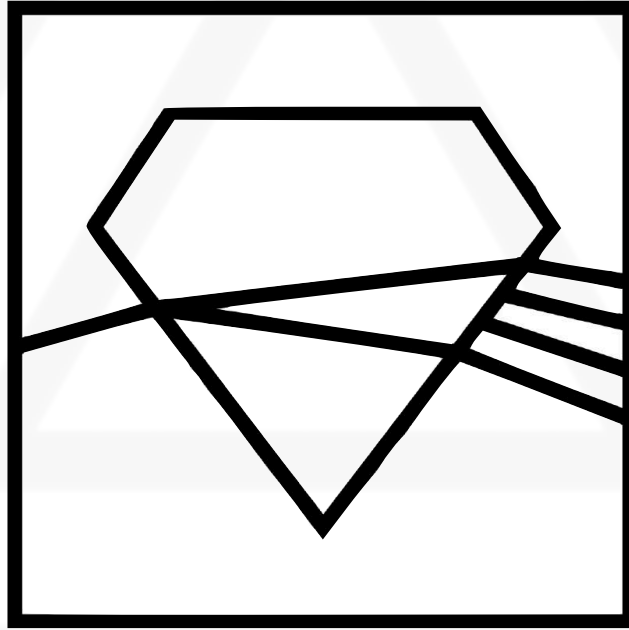

D I A M A N T S

Documentació Llum - DIRECTE 2022 v.1.1R

Dissenyat per Toni Llobet
Programat per Roger Piqué
Operat per Oriol Pino

Oficina de Producció - ÈXITS Management & Produccions
+34 934 073 838 / +34 629 372 805 (Jorge Rodríguez)



ELS CATARRES

Lluminàries aportades per la producció:

- 12 Martin Mac Quantum Profile
- 11 Martin Mac Quantum Wash
- 4 Robe Robin Pointe
- 12 Rush Par 2 RGBW Zoom
- 3 Martin Atomic 3000
- 4 Elan Strobe 1000 RGBW
- 12 Blinders 2 Lite Par 36
- 2 Hazer
- 2 Fog + turbina

- Avolites Titan Console v15.1 - SMPTE ready

Lluminàries aportades per Els Catarres:

- Diamant LED DMX

- *L'equip de llums ha d'estar muntat i operatiu a l'hora de les proves.*
- *El control de llum estarà situat en una tarima de 2x1m a 40cm d'alçada.*
- *El show funciona amb SMPTE timecode. Necessitem un audio sent des del control de so al de llums.*
- *Els Catarres necessitem disposar de 2 universos de DMX exclusius de control a escenari.*
- *Si el control dels aparells subministrats per la producció supera els 4 universos físics, el control s'haurà de fer mitjançant protocol de xarxa ArtNet 4 o ACN (Preferiblement ArtNet 4).*
- *En cas d'oferir una lluminària alternativa, les especificacions d'aquesta hauran de correspondre's amb les de les sol·licitades (en especial spots amb barreja CMY).*
- *Durant l'actuació l'espai ha de romandre totalment a les fosques.*
- *L'espai d'actuació **ha d'estar** habilitat per treballar amb màquines de fum.*
- *El Tour Manager tindrà exclusivament el control de la llum de sala.*



Codi Segur de Verificació: fe3bb729-7773-4a7b-adcc-e1634aa3659a
Origen: Administració
Identificador document original: ES_L01170950_2022_9764493
Data d'impressió: 01/12/2022 09:14:08
Pàgina 14 de 19

SIGNATURES
1.- PAU SAMPIETRO (R: B60731767), 25/10/2022 10:58
2.- JAUME DULSAT RODRIGUEZ (TCAT) (L'alcalde), 17/11/2022 14:13

AJUNTAMENT DE LLORET DE MAR
Aquest document és una còpia autèntica del document electrònic original. Comprovi l'autenticitat del document a la web de tràmits de l'Ajuntament de Lloret de Mar (https://tramits.lloret.org:8443/OAC/SegExpStandalone.jsp?idioma=ca). Utilitzi el "Codi per a validació" que apareix a la capçalera.



LX Front View (A3H)

09/Apr/22 7:20P

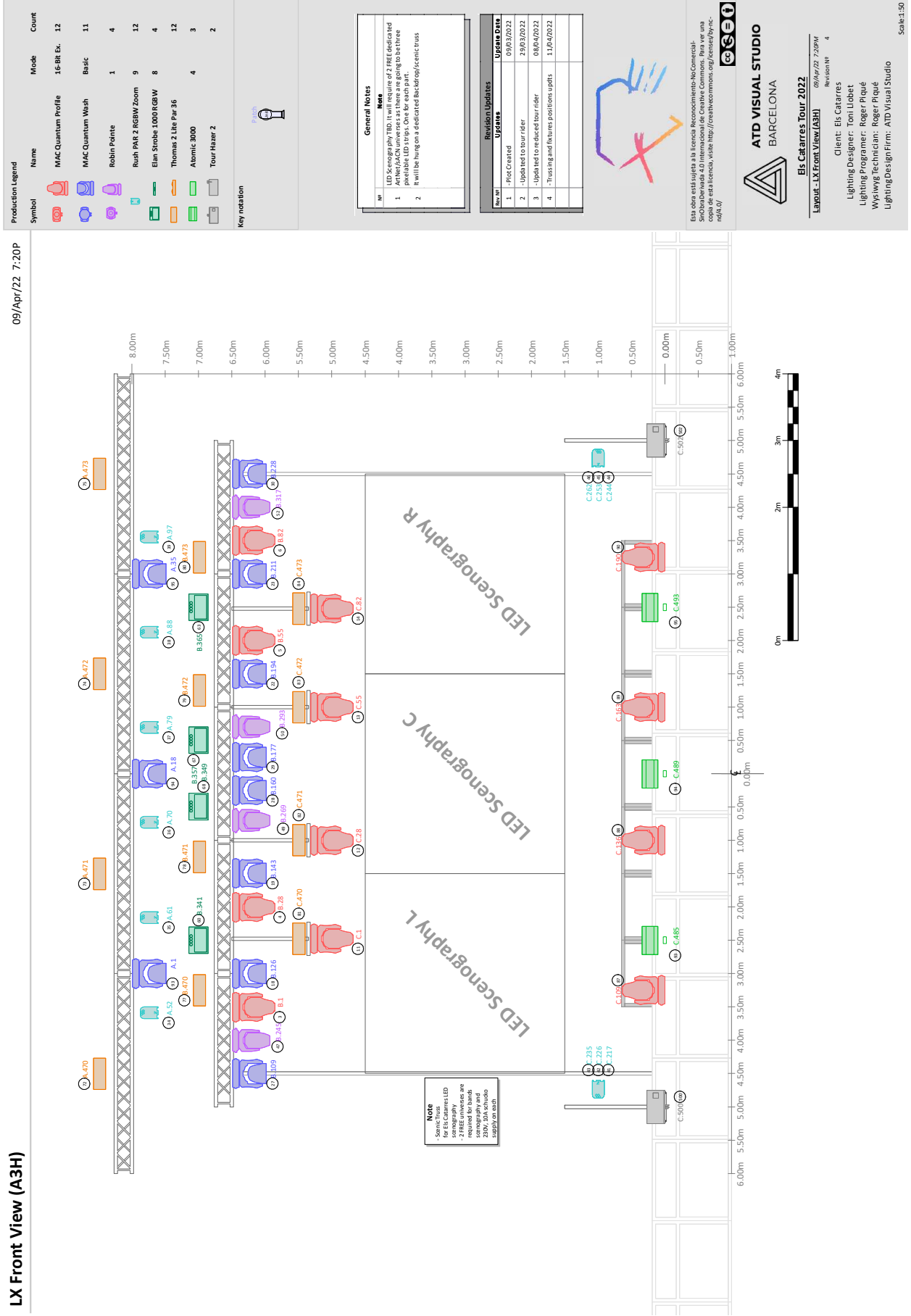

Production Legend

Symbol	Name	Mode	Count
	MAC Quantum Profile	16-BR Ex.	12
	MAC Quantum Wash	Basic	11
	Robin Pointe	1	4
	Rush PAR 2 RGBW Zoom	9	12
	Elan Strobe 1000 RGBW	8	4
	Thomas 2 Lite Par 36	4	12
	Atomic 3000	4	3
	Tour Hazer 2	2	2

Key notation

General Notes

Nº	Note
1	LED Scenography T80. It will require of 2 FREE dedicated Artnet/ArtNet universes as there are going to be three portable LED strips. One for each part.
2	It will be hung on a dedicated background/technical truss

Revision Updates

Revise	Updates	Update Date
1	Proj Created	09/03/2022
2	Updated to tour rider	29/03/2022
3	Updated to re directed tour rider	08/04/2022
4	Trussing and fixtures positions updates	11/04/2022

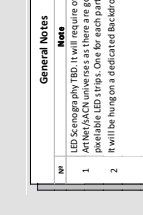

Es un obra with rights by licència Reserves dels Drets Reservats. S'ha observat el dret d'atribució de Creative Commons. Bona veu una còpia de esta licència, visite http://creativecommons.org/licenses/by-nc-nd/4.0/

ATD VISUAL STUDIO BARCELONA
Els Catarres Tour 2022
Layout - LX Front View (A3H)
09/Apr/22 7:20PM
Revision Nº 4
Client: Els Catarres
Lighting Designer: Toni Lobet
Lighting Programmer: Roger Plaqué
Wiring Technician: Roger Plaqué
Lighting Design Firm: ATD Visual Studio



Scale: 1:50

Codi Segur de Verificació: fe3bb729-7773-4a7b-adcc-e1634aa3659a
Origen: Administració
Identificador document original: ES_L01170950_2022_9764493
Data d'impressió: 01/12/2022 09:14:08
Pàgina 15 de 19

SIGNATURES
1.- PAU SAMPIETRO (R: B60731767), 25/10/2022 10:58
2.- JAUME DULSAT RODRIGUEZ (TCAT) (L'alcalde), 17/11/2022 14:13

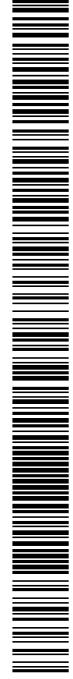

AJUNTAMENT DE LLORET DE MAR
Aquest document és una còpia autèntica del document electrònic original. Comprovi l'autenticitat del document a la web de tràmits de l'Ajuntament de Lloret de Mar (https://tramits.lloret.org:8443/OAC/SegExpSiandalone.jsp?dioma=ca). Utilitzi el "Codi per a la validació" que apareix a la capçalera.

LX Front View (A4H)

09/Apr/22 7:20PM

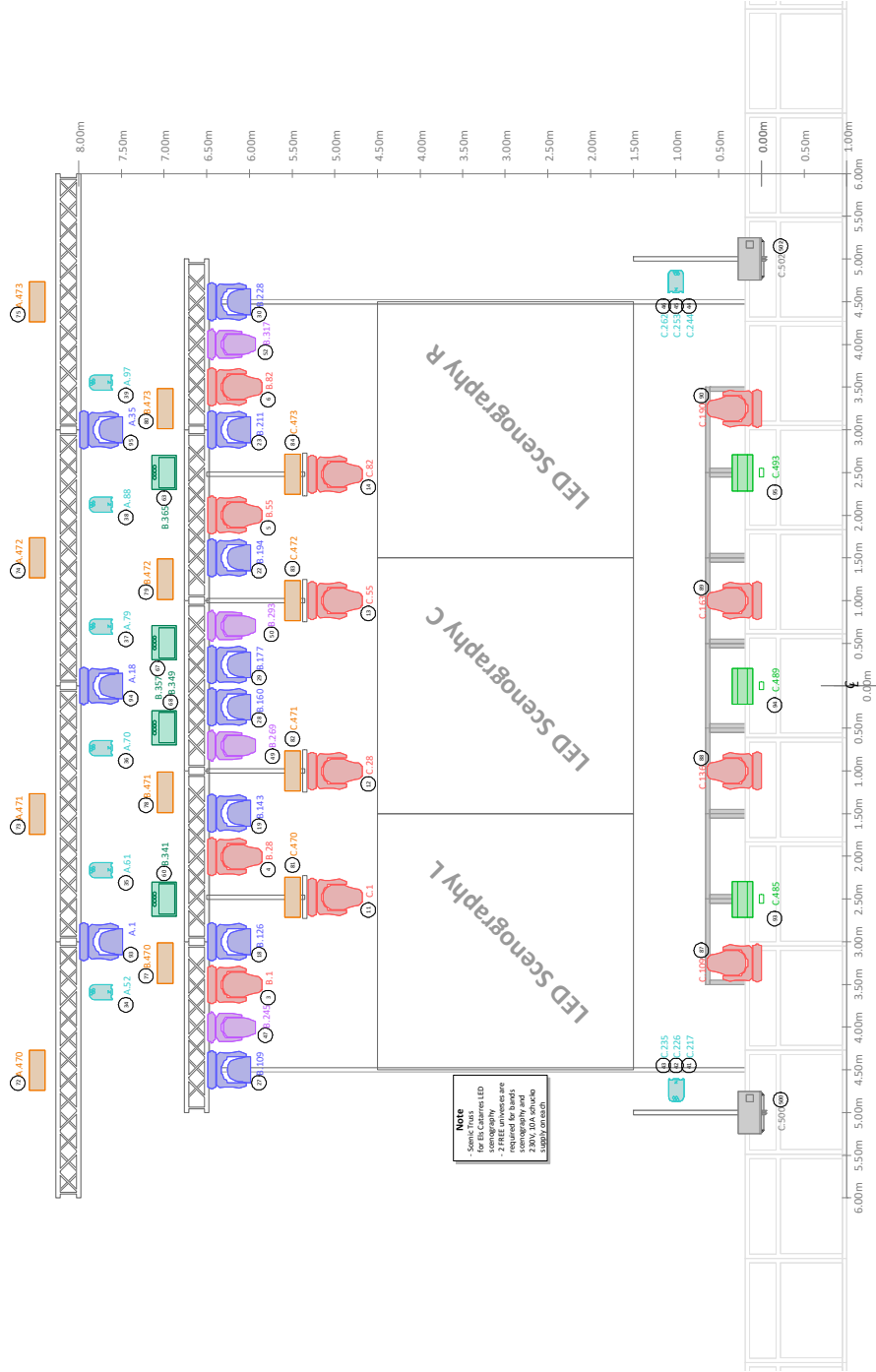

Production Legend table with columns: Symbol, Name, Mode, Count. Lists various lighting fixtures like MAC Quantum Profile, MAC Quantum Wash, Robin Pointe, etc.

Revision Updates table with columns: Rev. No., Update, Update Date. Lists updates for fixture placement and mounting.

General Notes
1. LED Senography R10. It will require 2 FREE dedicated channels for each fixture.
2. It will be hung on a dead-end track with 2x10mm rails.



Esta obra está sujeta a la licencia Reconocimiento-NoComercial-SinDerivadas 4.0 Internacional de Creative Commons. Para ver una copia de esta licencia, visite http://creativecommons.org/licenses/by-nc-nd/4.0/



Els Catarres Tour 2022
Layout - LX Front View (A4H) 09/Apr/22 7:20PM
Revision Nº 4

Client: Els Catarres
Lighting Designer: Toni Llobet
Lighting Programmer: Roger Piqué
Wysiwig Technician: Roger Piqué
Lighting Design Firm: ATD Visual Studio
Scale: 1:75

Codi Segur de Verificació: fe3bb729-7773-4a7b-adcc-e1634aa3659a
Origen: Administració
Identificador document original: ES_L01170950_2022_9764493
Data d'impressió: 01/12/2022 09:14:08
Pàgina 16 de 19

SIGNATURES
1.- PAU SAMPIETRO (R: B60731767), 25/10/2022 10:58
2.- JAUME DULSAT RODRIGUEZ (TCAT) (L'alcalde), 17/11/2022 14:13

AJUNTAMENT DE LLORET DE MAR
Aquest document és una còpia autèntica del document electrònic original. Comprovi l'autenticitat del document a la web de tràmits de l'Ajuntament de Lloret de Mar (https://tramits.tramits.lloret.org:8443/OAC/SegExpStandalone.jsp?idioma=ca). Utilitzi el "Codi per a la validació" que apareix a la capçalera.

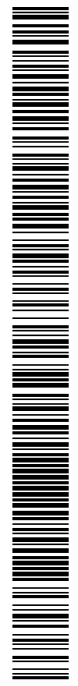

LX Plan View (A3H)

09/Apr/22 7:20P

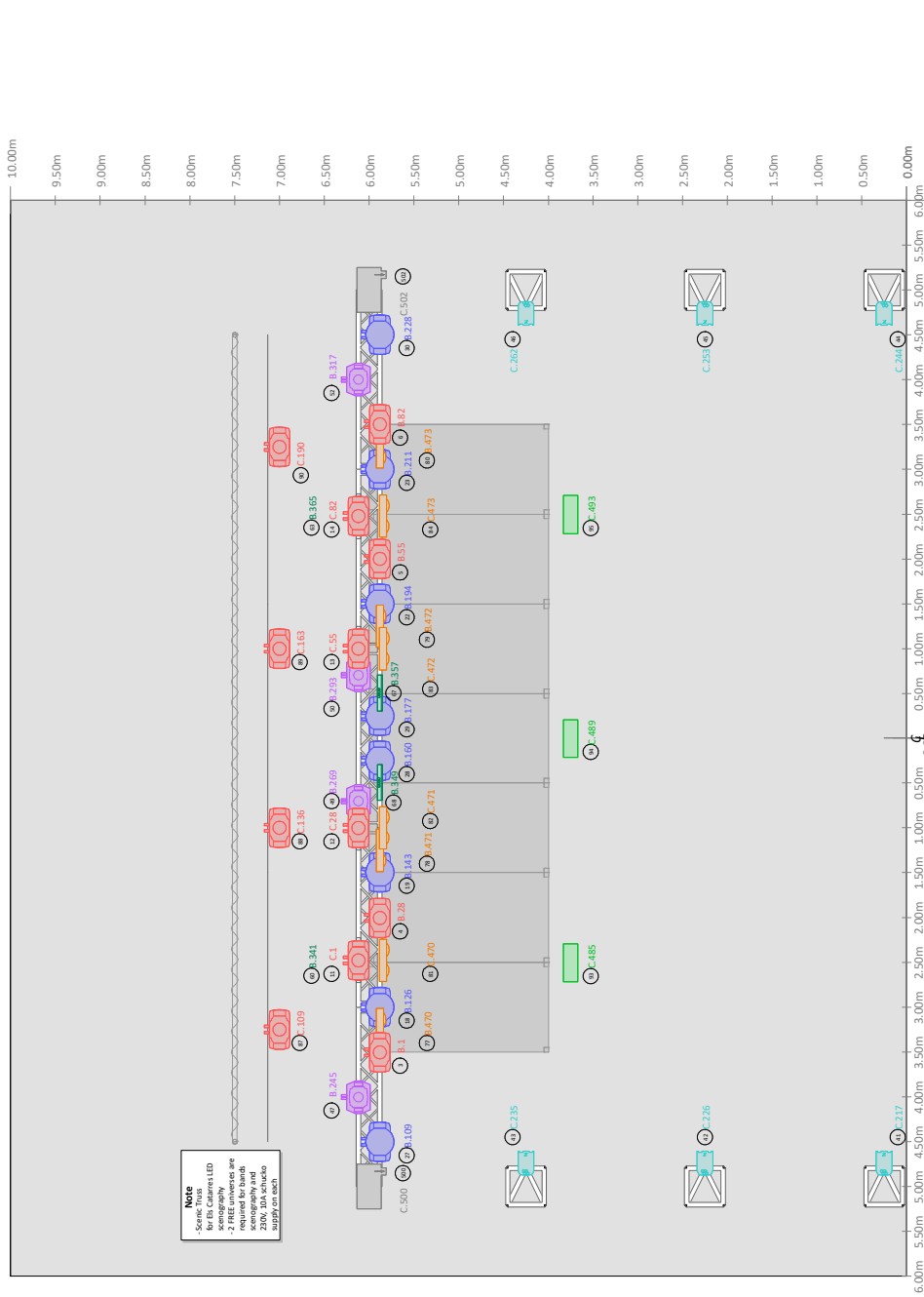

NOTE
-Scenic Truss for Els Catarres LED
-2 FREE universes are required for bands 2000, for studio supply on each

Production Legend

Symbol	Name	Mode	Count
	MAC Quantum Wash	16-BR Ex.	12
	MAC Quantum Wash	Basic	11
	Robin Pointe	1	4
	Rush PAR 2 RGBW Zoom	9	12
	Elan Strobe 1000 RGBW	8	4
	Thomas 2 Lite Par 36	4	12
	Atomic 3000	4	3
	Tour Hazer 2		2

Key notation



General Notes

- Note**
- LED Scenography T80. It will require of 2 FREE dedicated universe as there are going to be three portable LED strips. One for each part.
 - It will be hung on a dedicated background/scenic truss

Revisió	Updates	Update Date
1	Proj Created	29/03/2022
2	Updated to tour rider	29/03/2022
3	Updated to re directed tour rider	08/04/2022
4	Trussing and fixtures positions updates	11/04/2022



Els Catarres està vinculat a la licència ResonanceRights by Creative Commons. Si Observa violació d'ús Internacional de Creative Commons, Busca ve una còpia de esta licència, visite <http://creativecommons.org/licenses/by-nc-nd/4.0/>



Els Catarres Tour 2022
09/Apr/22 7:20PM
Revision Nº 4

Client: Els Catarres
Lighting Designer: Toni Lobet
Lighting Programmer: Roger Plaqué
Wysiling Technicians: Roger Plaqué
Lighting Design Firm: ATD Visual Studio

Scale: 1:50

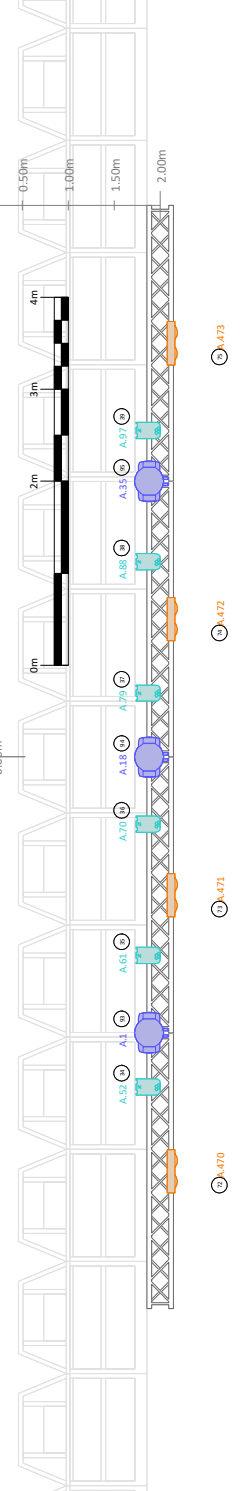

LX Plan View (A4H)

09/Apr/22 7:20PM

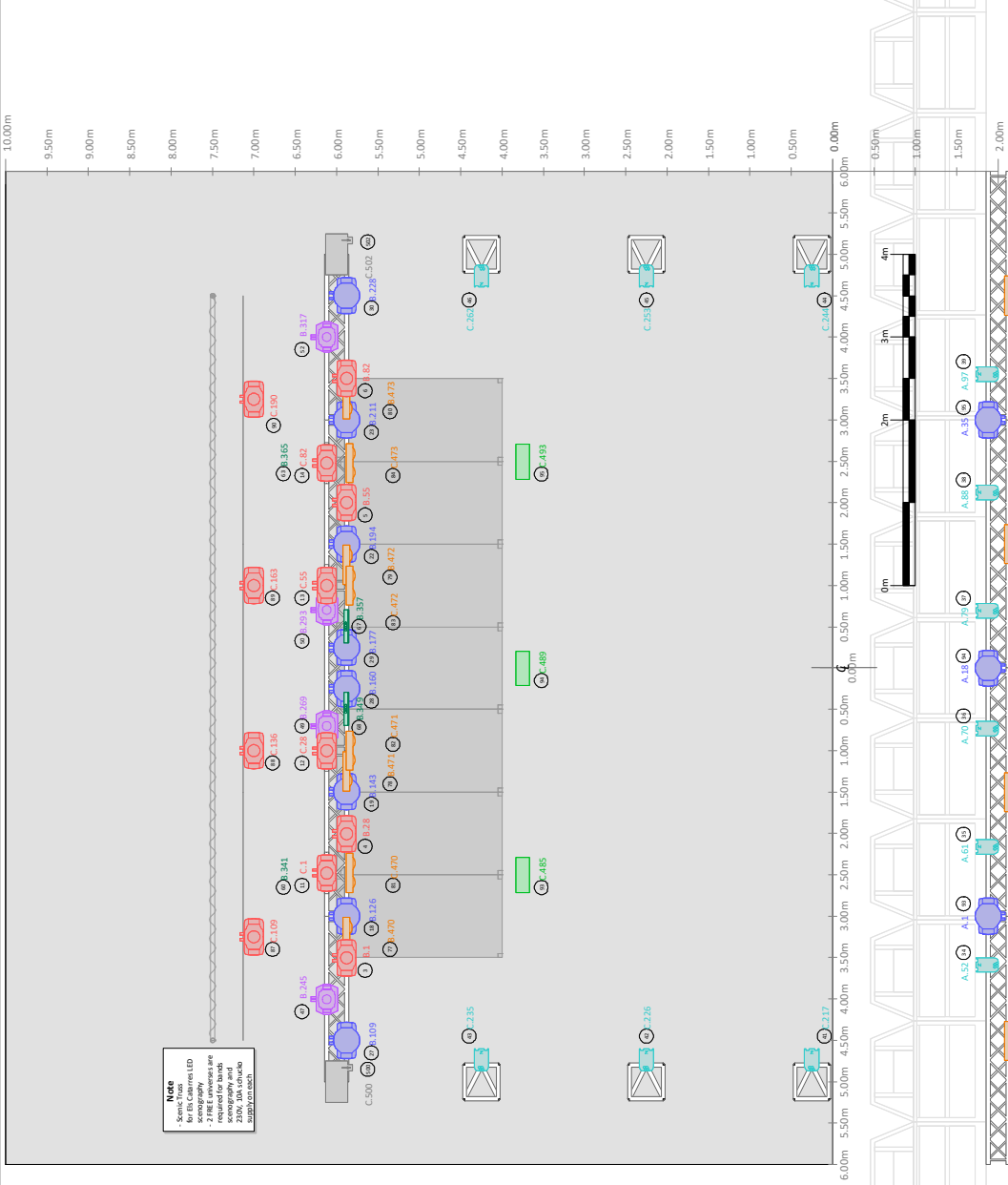

Notes:
- Semi-truss for Els Catarres LED
- 2 FREE Lenses are required for bands
- 230V, 30A 40m wide
- 400W max

Symbol	Name	Mode	Count
	MAC Quantum Profile	16-Bit Ex.	12
	MAC Quantum Wash	Basic	11
	Robin Pointe	1	4
	Rush PAR 2 RGBW Zoom	9	12
	Elan Strobe 1000 RGBW	8	4
	Thomas 2 Lite Par 36	12	12
	Atomic 3000	4	3
	Tour Hazer 2	2	2

Rev. No.	Revision Updates	Update Date
1	Plot Created	09/03/2022
2	Updated for tour rider	29/03/2022
3	Updated for reduced tour rider	08/04/2022
4	Trussing and fixture positions update	11/04/2022

No.	General Notes
1	LED Semaphoric 180. It will require 2 FREE dedicated lenses for each fixture. One for each part.
2	It will be hung on a dead-end back bar (sp/semi-truss)



Esta obra está sujeta a la licencia Reconocimiento-NoComercial-SinDerivadas 4.0 Internacional de Creative Commons. Para ver una copia de esta licencia, visite <https://creativecommons.org/licenses/by-nc-nd/4.0/>



Els Catarres Tour 2022
Layout - LX Plan View (A4H) 09/Apr/22 7:20PM
Revision Nº 4

Client: Els Catarres
Lighting Designer: Toni Llobet
Lighting Programmer: Roger Piqué
Wysiwig Technician: Roger Piqué
Lighting Design Firm: ATD Visual Studio

Scale: 1:175

LX Production Patch Sheet 1/2

09/Apr/22 7:20P

Production Patch A

Unit	Model	Patch Universe	Patch Address	Mode	Wattage	Position	Notes
34	Rush PAR 2 RGBW Zoom	A	52	9	148W	FOH	
35	Rush PAR 2 RGBW Zoom	A	61	9	148W	FOH	
36	Rush PAR 2 RGBW Zoom	A	70	9	148W	FOH	
37	Rush PAR 2 RGBW Zoom	A	79	9	148W	FOH	
38	Rush PAR 2 RGBW Zoom	A	88	9	148W	FOH	
39	Rush PAR 2 RGBW Zoom	A	97	9	148W	FOH	
72	Thomas 2 Lite Par 36	A	470	N/A	1300W	FOH	
73	Thomas 2 Lite Par 36	A	471	N/A	1300W	FOH	
74	Thomas 2 Lite Par 36	A	472	N/A	1300W	FOH	
75	Thomas 2 Lite Par 36	A	473	N/A	1300W	FOH	
93	MAC Quantum Wash	A	1	Basic	760W	FOH	
94	MAC Quantum Wash	A	18	Basic	760W	FOH	
95	MAC Quantum Wash	A	35	Basic	760W	FOH	

Production Patch B

Unit	Model	Patch Universe	Patch Address	Mode	Wattage	Position	Notes
3	MAC Quantum Profile	B	1	16-Bit Ex.	750W	LX1	
4	MAC Quantum Profile	B	28	16-Bit Ex.	750W	LX1	
5	MAC Quantum Profile	B	55	16-Bit Ex.	750W	LX1	
6	MAC Quantum Profile	B	82	16-Bit Ex.	750W	LX1	
18	MAC Quantum Wash	B	126	Basic	760W	LX1	
19	MAC Quantum Wash	B	143	Basic	760W	LX1	
22	MAC Quantum Wash	B	194	Basic	760W	LX1	
23	MAC Quantum Wash	B	211	Basic	760W	LX1	
27	MAC Quantum Wash	B	109	Basic	760W	LX1	
28	MAC Quantum Wash	B	160	Basic	760W	LX1	
29	MAC Quantum Wash	B	177	Basic	760W	LX1	
30	MAC Quantum Wash	B	228	Basic	760W	LX1	
47	Robin Pointe	B	245	1	470W	LX1	
49	Robin Pointe	B	269	1	470W	LX1	
50	Robin Pointe	B	293	1	470W	LX1	
52	Robin Pointe	B	317	1	470W	LX1	
60	Elan Strobe 1000 RGBW	B	341	8	602W	LX1	
63	Elan Strobe 1000 RGBW	B	365	8	602W	LX1	
67	Elan Strobe 1000 RGBW	B	357	8	602W	LX1	
68	Elan Strobe 1000 RGBW	B	349	8	602W	LX1	
77	Thomas 2 Lite Par 36	B	470	N/A	1300W	LX1	
78	Thomas 2 Lite Par 36	B	471	N/A	1300W	LX1	
79	Thomas 2 Lite Par 36	B	472	N/A	1300W	LX1	
80	Thomas 2 Lite Par 36	B	473	N/A	1300W	LX1	

Rev Nº	Updates	Update Date
1	- Plot Created	09/03/2022
2	- Updated to tour rider	29/03/2022
3	- Updated to reduced tour rider	08/04/2022
4	- Trussing and fixtures positions upds	11/04/2022

Key notation



Esta obra está sujeta a la licencia Reconocimiento-NoComercial-SinObrasDerivada 4.0 Internacional de Creative Commons. Para ver una copia de esta licencia, visite <http://creativecommons.org/licenses/by-nc-nd/4.0/>



ATD VISUAL STUDIO
BARCELONA

Els Catarres Tour 2022

Layout - LX Production Patch
Sheet 1/2

09/Apr/22 7:20PM
Revision Nº 4

Client: Els Catarres
Lighting Designer: Toni Llobet
Lighting Programmer: Roger Piqué
Wysiwyg Technician: Roger Piqué
Lighting Design Firm: ATD Visual Studio



LX Production Patch Sheet 2/2

09/Apr/22 7:20P

Production Patch C

Unit	Model	Patch Universe	Patch Address	Mode	Wattage	Position	Notes
11	MAC Quantum Profile	C	1	16-Bit Ex.	750W	Booms	
12	MAC Quantum Profile	C	28	16-Bit Ex.	750W	Booms	
13	MAC Quantum Profile	C	55	16-Bit Ex.	750W	Booms	
14	MAC Quantum Profile	C	82	16-Bit Ex.	750W	Booms	
41	Rush PAR 2 RGBW Zoom	C	217	9	148W	Lateral Boom L	
42	Rush PAR 2 RGBW Zoom	C	226	9	148W	Lateral Boom L	
43	Rush PAR 2 RGBW Zoom	C	235	9	148W	Lateral Boom L	
44	Rush PAR 2 RGBW Zoom	C	244	9	148W	Lateral Boom R	
45	Rush PAR 2 RGBW Zoom	C	253	9	148W	Lateral Boom R	
46	Rush PAR 2 RGBW Zoom	C	262	9	148W	Lateral Boom R	
81	Thomas 2 Lite Par 36	C	470	N/A	1300W	Booms	
82	Thomas 2 Lite Par 36	C	471	N/A	1300W	Booms	
83	Thomas 2 Lite Par 36	C	472	N/A	1300W	Booms	
84	Thomas 2 Lite Par 36	C	473	N/A	1300W	Booms	
87	MAC Quantum Profile	C	109	16-Bit Ex.	750W	Floor	
88	MAC Quantum Profile	C	136	16-Bit Ex.	750W	Floor	
89	MAC Quantum Profile	C	163	16-Bit Ex.	750W	Floor	
90	MAC Quantum Profile	C	190	16-Bit Ex.	750W	Floor	
93	Atomic 3000	C	485	4	3600W	Floor	
94	Atomic 3000	C	489	4	3600W	Floor	
95	Atomic 3000	C	493	4	3600W	Floor	
500	Tour Hazer 2	C	500	N/A	1500W	Floor	
502	Tour Hazer 2	C	502	N/A	1500W	Floor	

Rev Nº	Updates	Update Date
1	- Plot Created	09/03/2022
2	- Updated to tour rider	29/03/2022
3	- Updated to reduced tour rider	08/04/2022
4	- Trussing and fixtures positions upds	11/04/2022

Key notation



Esta obra está sujeta a la licencia Reconocimiento-NoComercial-SinObrasDerivada 4.0 Internacional de Creative Commons. Para ver una copia de esta licencia, visite <http://creativecommons.org/licenses/by-nc-nd/4.0/>



ATD VISUAL STUDIO
BARCELONA

Els Catarres Tour 2022**Layout - LX Production Patch Sheet 2/2**

09/Apr/22 7:20PM
Revision Nº 4

Client: Els Catarres
Lighting Designer: Toni Llobet
Lighting Programmer: Roger Piqué
Wysiwyg Technician: Roger Piqué
Lighting Design Firm: ATD Visual Studio